



STECKDOSENADAPTER SSA01A

DE AT CH

STECKDOSENADAPTER

Bedienungs- und Sicherheitshinweise

Verwendete Warnhinweise und Symbole	Seite	4
Einleitung	Seite	4
Bestimmungsgemäßer Gebrauch	Seite	4
Lieferumfang	Seite	5
Sicherheitshinweise	Seite	5
Sicherheitshinweise für Batterien / Akkus.	Seite	6
Teilebeschreibung	Seite	8
Beschreibung der Wochentage	Seite	9
Technische Daten	Seite	9
Vor der ersten Verwendung	Seite	9
Zeitformatanzeige einstellen	Seite	9
Wochentag einstellen.	Seite	10
Zeit einstellen	Seite	10
Sommerzeit einstellen.	Seite	10
Programmierung einrichten	Seite	10
Countdown-Einstellung	Seite	11
Zufallsmodus	Seite	11
Ein-/Ausschalten.	Seite	11
Reinigung und Pflege	Seite	12
Reinigung	Seite	12
Lagerung	Seite	12
Entsorgung	Seite	12
Garantie und Service	Seite	13
Garantie.	Seite	13
Abwicklung im Garantiefall	Seite	13
Service	Seite	14

Verwendete Warnhinweise und Symbole

In der Bedienungsanleitung, der Kurzanleitung, den Sicherheitshinweisen und auf der Verpackung werden die folgenden Warnhinweise verwendet:

	GEFAHR! Dieses Symbol mit dem Signalwort „Gefahr“ bezeichnet eine Gefährdung mit einem hohen Risikograd, die, wenn sie nicht vermieden wird, eine schwere Verletzung oder den Tod zur Folge hat.		WARNUNG! Dieses Symbol mit dem Signalwort „Warnung“ bezeichnet eine Gefährdung mit einem mittleren Risikograd, die, wenn sie nicht vermieden wird, eine schwere Verletzung oder den Tod zur Folge haben kann.
	VORSICHT! Dieses Symbol mit dem Signalwort „Vorsicht“ bezeichnet eine Gefährdung mit einem niedrigen Risikograd, die, wenn sie nicht vermieden wird, eine geringe oder mäßige Verletzung zur Folge haben kann.		ACHTUNG! Dieses Symbol mit dem Signalwort „Achtung“ zeigt die Gefahr einer möglichen Sachbeschädigung an.
	HINWEIS: Dieses Symbol mit dem Signalwort „Hinweis“ bietet weitere nützliche Informationen.		Schutzerde
	Wechselstrom / -spannung		Schutz gegen Spritzwasser aus allen Richtungen. Für den Einsatz im Freien.
	Mikroabschaltung	R250d	Energiereserve-Dauer
	Das CE-Zeichen bestätigt Konformität mit den für das Produkt zutreffenden EU-Richtlinien.		Sicherheitshinweise
			Handlungsanweisungen

STECKDOSENADAPTER

● Einleitung

Wir beglückwünschen Sie zum Kauf Ihres neuen Produkts. Sie haben sich damit für ein hochwertiges Produkt entschieden. Die Bedienungsanleitung ist Teil dieses Produkts. Sie enthält wichtige Hinweise für Sicherheit, Gebrauch und Entsorgung. Machen Sie sich vor der Benutzung des Produkts mit allen Bedien- und Sicherheitshinweisen vertraut. Benutzen Sie das Produkt nur wie beschrieben und für die angegebenen Einsatzbereiche. Händigen Sie alle Unterlagen bei Weitergabe des Produkts an Dritte mit aus.

● Bestimmungsgemäßer Gebrauch

Dieses Produkt dient der Ein-/Ausschaltung des Programm eines verbundenen Elektrogerätes.

Geeignet	Nicht geeignet
Privater Gebrauch	Industrielle/gewerbliche Zwecke Einsatz in tropischen Klimazonen

Jede andere Verwendung gilt als unsachgemäß. Ansprüche aufgrund unsachgemäßer Verwendung oder aufgrund unbefugter Änderungen am Produkt werden vom Garantiefumfang nicht erfasst. Eine derartige Verwendung erfolgt auf Ihre eigene Gefahr.

● **Lieferumfang**

- 1 Zeitschaltuhr
- 1 Bedienungsanweisungen

Sicherheitshinweise

MACHEN SIE SICH VOR DER VERWENDUNG DES PRODUKTES MIT ALLEN SICHERHEITSHINWEISEN UND GEBRAUCHSANWEISUNGEN VERTRAUT! WENN SIE DIESES PRODUKT AN ANDERE WEITERGEBEN, GEBEN SIE AUCH ALLE DOKUMENTE WEITER!

WARNUNG! LEBENSGEFAHR UND UNFALLGEFAHR FÜR SÄUGLINGE UND KINDER!

GEFAHR! Erstickungsgefahr!

- Lassen Sie Kinder niemals mit dem Verpackungsmaterial unbeaufsichtigt. Das Verpackungsmaterial stellt eine Erstickungsgefahr dar. Kinder unterschätzen die damit verbundenen Gefahren häufig. Das Verpackungsmaterial ist kein Spielzeug.
- Dieses Produkt darf nicht von Kindern verwendet werden. Halten Sie das Produkt von Kindern fern. Dieses Produkt kann von Personen mit eingeschränkten körperlichen und geistigen Fähigkeiten oder einem Mangel an Erfahrung und Wissen genutzt werden, wenn sie beaufsichtigt oder bezüglich der sicheren Verwendung des Produktes unterwiesen wurden und die damit verbundenen Gefahren verstehen. Kinder dürfen nicht mit dem Produkt spielen. Reinigung und Benutzer-Wartung dürfen nicht von Kindern ohne Beaufsichtigung durchgeführt werden.

WARNUNG! Stromschlagrisiko!

- Verwenden Sie das Produkt nur mit einer RCD-/FI-geschützten Steckdose.
- Verwenden Sie das Produkt nicht mit Steckdosleisten oder Verlängerungsleitungen.
- Stellen Sie das Produkt nicht in Wasser oder an Orten auf, an denen sich Wasser sammeln kann.
- Verwenden Sie das Produkt nicht für induktive Lasten (wie z. B. Motoren oder Transformatoren).
- Versuchen Sie nicht, das Produkt selbstständig zu reparieren. Im Fall einer Fehlfunktion dürfen Reparaturen ausschließlich von qualifiziertem Personal durchgeführt werden.
- Während der Reinigung oder des Betriebs dürfen die elektrischen Teile des Produkts nicht in Wasser oder andere Flüssigkeiten getaucht werden. Produkt nicht unter laufendes Wasser halten.
- Verwenden Sie kein beschädigtes Produkt. Trennen Sie das Produkt vom Stromnetz und wenden Sie sich an Ihren Einzelhändler, falls das Produkt beschädigt ist.
- Vergewissern Sie sich vor der Verbindung mit der Stromversorgung, dass die Spannung und der Strom mit den Angaben auf dem Typenschild des Produkts übereinstimmen.
- Trennen Sie das Produkt während des Nichtgebrauchs und vor der Reinigung vom Stromnetz.
- Verwenden Sie keine Lösungsmittel oder Reinigungslösungen für das Produkt. Verwenden Sie zur Reinigung des Produkts nur ein weiches, leicht angefeuchtetes Tuch.
- Das Produkt darf nicht abgedeckt werden.
- Der maximale Gesamtausgang des Produkts (siehe folgende Tabelle) darf niemals überschritten werden. Seien Sie besonders vorsichtig, wenn Sie Geräte anschließen, die mehr Leistung verbrauchen (z. B. Elektrowerkzeuge, Heizlüfter, Computer usw.).

Modell-Nr.	Max. Gesamtausgang
HG09690A	1800 W (8 A)
HG09690A-FR	1800 W (8 A)

- Schließen Sie keine Geräte an, die die Nennleistung dieses Produkts überschreiten. Andernfalls können das Produkt oder andere Geräte überhitzen oder möglicherweise beschädigt werden.
- Der Netzstecker des Produkts muss in die Steckdose passen. Der Netzstecker darf in keiner Weise verändert werden. Die Verwendung unveränderter Netzstecker und geeigneter Steckdosen verringert das Risiko eines Stromschlags.
- Verwenden Sie das Produkt nicht in Umgebungen, in denen drahtlose Geräte unzulässig sind.
- Das Produkt muss leicht zugänglich sein. Stellen Sie immer sicher, dass das Produkt einfach und schnell aus der Steckdose gezogen werden kann.
- Geräte, die Wärme aufbauen, müssen vom Produkt getrennt werden, um eine versehentliche Aktivierung zu vermeiden.
- Trennen Sie das Produkt von der Netzspannung, bevor Sie Wartungsarbeiten durchführen.
- Verwenden Sie das Produkt nicht zusammen mit medizinischen Geräten.
- Schließen Sie das Produkt nicht in Reihe an.
- Vermeiden Sie es, maximale Lasten häufig ein- oder auszuschalten, um eine lange Lebensdauer des Produkts zu gewährleisten.

⚠️ ACHTUNG! Funkschnittstelle

- Verwenden Sie das Produkt nicht in Flugzeugen, Krankenhäusern, Betriebsräumen oder in der Umgebung von medizinischen elektronischen Systemen. Die übermittelten Funksignale können die Funktionsfähigkeit von empfindlichen elektronischen Geräten beeinflussen.

- Halten Sie das Produkt mindestens 20 cm von Herzschrittmachern oder implantierten Kardioverter-Defibrillatoren fern, weil die Funktionstüchtigkeit von Herzschrittmachern durch elektromagnetische Strahlung beeinflusst werden kann. Die ausgesandten Funkwellen können bei Hörgeräten Interferenzen verursachen.
- Verwenden Sie das Produkt nicht in der Umgebung von entflammaren Gasen oder in potenziell explosionsgefährdeten Bereichen (z. B. Lackierereien), weil die ausgestrahlten Funkwellen Explosionen oder Feuer verursachen können.
- Die OWIM GmbH & Co KG ist nicht für Störungen von Radio- und Fernsehgeräten aufgrund einer unbefugten Veränderung des Produktes verantwortlich. Die OWIM GmbH & Co KG übernimmt des Weiteren keine Haftung für die Verwendung oder den Ersatz von Kabeln und Produkten, die nicht von OWIM vertrieben werden.
- Der Benutzer des Produktes ist allein für die Behebung von Störungen verantwortlich, die durch derartige unbefugte Veränderungen des Produktes sowie durch den Ersatz solcher Produkte verursacht wurden.



Sicherheitshinweise für Batterien / Akkus

- ⚠️ **LEBENSGEFAHR!** Halten Sie Batterien / Akkus außer Reichweite von Kindern. Suchen Sie im Falle eines Verschluckens sofort einen Arzt auf!
- Verschlucken kann zu Verbrennungen, Perforation von Weichgewebe und Tod führen. Schwere Verbrennungen können innerhalb von 2 Stunden nach dem Verschlucken auftreten.



EXPLOSIONSGEFAHR! Laden Sie nicht aufladbare Batterien niemals wieder auf. Schließen Sie Batterien / Akkus nicht kurz und / oder öffnen Sie diese nicht. Überhitzung, Brandgefahr oder Platzen können die Folge sein.

- Werfen Sie Batterien / Akkus niemals in Feuer oder Wasser.
- Setzen Sie Batterien / Akkus keiner mechanischen Belastung aus.

Risiko des Auslaufens von Batterien / Akkus

- Vermeiden Sie extreme Bedingungen und Temperaturen, die auf Batterien / Akkus einwirken können z. B. auf Heizkörpern / direkte Sonneneinstrahlung.
- Wenn Batterien / Akkus ausgelaufen sind, vermeiden Sie den Kontakt mit Haut, Augen und Schleimhäuten mit den Chemikalien! Spülen Sie die betroffenen Stellen sofort mit klarem Wasser und suchen Sie einen Arzt auf!



SCHUTZHANDSCHUHE TRAGEN!

Ausgelaufene oder beschädigte Batterien / Akkus können bei Berührung mit der Haut Verätzungen verursachen. Tragen Sie deshalb in diesem Fall geeignete Schutzhandschuhe.

- Dieses Produkt hat einen integrierten Akku, der nicht vom Nutzer ersetzt werden kann. Die Entfernung und der Austausch des Akkus dürfen aus Sicherheitsgründen nur vom Hersteller, seinem Kundendienst oder einer ähnlich qualifizierten Person durchgeführt werden. Bei der Entsorgung des Produktes muss beachtet werden, dass es einen Akku enthält.

● Teilebeschreibung

HG09690A

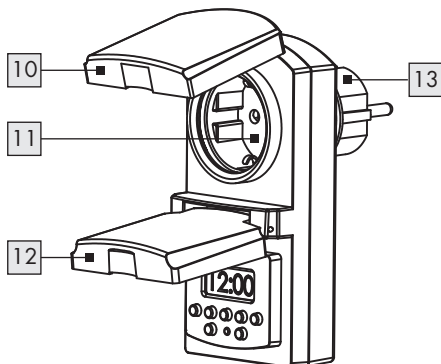
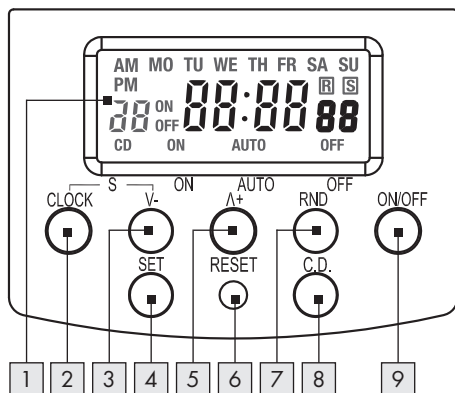

HG09690A-FR

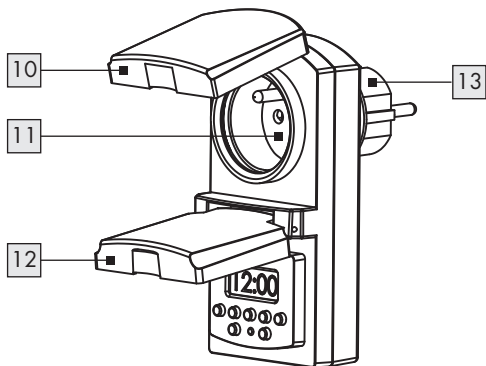

- 1 LCD-Display
- 2 **CLOCK**-Taste
- 3 Taste **V-**
- 4 **SET**-Taste
- 5 Taste **Λ+**
- 6 **RESET**-Taste
- 7 **RND**-Taste

- 8 **C.D.**-Taste
- 9 **ON/OFF**-Taste
- 10 Abdeckung
- 11 Steckdose
- 12 Transparente Abdeckung
- 13 Netzstecker

● Beschreibung der Wochentage

MO - Montag
TU - Dienstag
WE - Mittwoch
TH - Donnerstag
FR - Freitag
SA - Samstag
SU - Sonntag

Verschiedene Zeichen

AM - morgens zwischen 00:01 und 11:59
PM - nachmittags zwischen 12.00 und 24.00
ON - 1 Ein (Zeit des Countdown-Timers)
OFF - 1 Aus (Zeit des Countdown-Timers)
CD - Countdown
ON - 2 Ein (Einstellungsmodus)
AUTO - Automatisch (Einstellungsmodus)
OFF - 2 Aus (Einstellungsmodus)
R - Zufällig-Funktion
S - Sommerzeit

● Technische Daten

Betriebsspannung	230 V~, 50 Hz
Nennstrom	8 A
Nennleistung	ca. 1800 W
Programme	Max. 140 Ein- und Aus-Programme
Zeiteinstellungsintervall	1 Minute (Countdown-Modus, 1 Sekunde)
Zeitanzeige	24 oder 12 Stunden
Schutzklasse	I / ⊕
IP-Schutzart	IP44

Modell-Nr.	Max. Gesamtausgang
HG09690A	1800 W (8 A)
HG09690A-FR	1800 W (8 A)

● Vor der ersten Verwendung

- Entfernen Sie das Verpackungsmaterial.
- Die vollständige Aufladung des integrierten nicht austauschbaren Akkus dauert zwei Stunden. Verbinden Sie das Produkt zur Aufladung mit einer geeigneten Steckdose mit Schutzkontakt.
- Wenn das Display **1** des Gerätes nicht richtig funktioniert, setzen Sie das Produkt über die RESET-Taste **6** zurück. Halten Sie dazu die RESET-Taste mit einem spitzen Gegenstand (z. B. gerade gebogene Büroklammer) etwa 3 Sekunden gedrückt.

● Zeitformatanzeige einstellen

- 12-Stunden-Anzeige: Von 00:00 bis 12:00 mit AM oder PM.
- 24-Stunden-Anzeige: Von 00:00 bis 23:59 ohne AM oder PM.
- Schalten Sie zwischen 12- und 24-Stunden-Anzeige um, indem Sie die Taste CLOCK **2** gedrückt halten, bis sich die LCD-Anzeige ändert. Drücken Sie zur Rückkehr zur Originalanzeige erneut die CLOCK-Taste **2**.

● Wochentag einstellen

1. Halten Sie die SET-Taste **4** gedrückt, bis der Wochentag am Display blinkt. Die Tage werden in der folgenden Reihenfolge angezeigt:
Mo Di Mi Do Fr Sa So.
2. Drücken Sie zum langsamen Erhöhen oder Verringern des Tages einmal die Taste „Λ+“ **5** oder „V-“ **3**. Halten Sie die Taste gedrückt und die Wochenanzeige ändert sich schnell. Lassen Sie die Taste los, sobald der gewünschte Wochentag am Display angezeigt wird. Drücken Sie zum Bestätigen Ihrer Einstellung die SET-Taste **4** oder warten Sie, bis der ausgewählte Wochentag aufhört zu blinken.

● Zeit einstellen

Nach Einstellung des Wochentags blinkt die Stundenanzeige. Dies bedeutet, dass die Zeit eingestellt werden kann.

1. Drücken Sie zum Erhöhen des Stundenwertes die Taste „Λ+“ **5** bzw. drücken Sie zum Reduzieren des Stundenwertes die Taste „V-“ **3**.
2. Drücken Sie zum langsamen Erhöhen oder Verringern des Stundenwertes einmal „Λ+“ oder „V-“. Halten Sie die Taste gedrückt und die Stundenanzeige ändert sich schnell. Lassen Sie die Taste los, sobald die gewünschte Stunde am Display angezeigt wird. Drücken Sie zum Bestätigen Ihrer Einstellung die SET-Taste **4**.
3. „Minute“-Anzeige zeigt dann durch Blinken ein, dass der Minutenwert eingestellt werden kann. Wiederholen Sie die Schritte 1 und 2 zur Einstellung des Minutenwertes.

● Sommerzeit einstellen

1. Drücken Sie zum Ändern der Sommerzeit gleichzeitig die Tasten CLOCK **2** und „V-“ **3**. Die Zeitanzeige fügt automatisch eine Stunde hinzu und „S“ wird am LCD angezeigt.

2. Durch erneutes Drücken der Tasten CLOCK **2** und „V-“ **3** brechen Sie die Einstellung der Sommerzeit ab.

⚠ Achtung: Zum Starten der Wochen- und Zeiteinstellung muss sich das LCD im Echtzeitanzeige-Modus befinden. Wenn sich das LCD im Programmeinstellungsmodus befindet, drücken Sie zur Rückkehr zur Echtzeitanzeige einmal die CLOCK-Taste **2**.

● Programmierung einrichten

Wenn sich das LCD im Echtzeitanzeige-Modus befindet, drücken Sie zum Ändern der Programmeinstellungsanzeige einmal die Taste „Λ+“ **5**; „1^{ON}“ wird links unten am LCD angezeigt.

- „1“ zeigt die Nummer der Programmgruppe an (Programmgruppe reicht von 1 bis 14).
- „ON“ zeigt die Einschaltzeit an.
- „OFF“ zeigt die Abschaltzeit an

1. Die Programmgruppe kann mit den Tasten „Λ+“ **5** und „V-“ **3** entsprechend dem Abschnitt „Zeit einstellen“ ausgewählt werden. Die Gruppen werden wie folgt angezeigt: 1^{ON}, 1^{OFF} ... 20^{ON}, 20^{OFF} und d^{ON/OFF} (Countdown); Wählen Sie die Programmgruppe, drücken Sie die Taste SET **4**; Wählen Sie die Wochentage ODER Wochentagkombinationen für dieses Programm; drücken Sie die Taste „Λ+“ **5**. Die Anzeige zeigt die Wochentage ODER Wochentagkombinationen in der folgenden Reihenfolge:

MO TU WE TH FR SA SU

MO -> TU -> WE -> TH -> FR -> SA -> SU

MO WE FR

TU TH SA

SA SU

MO TU WE

TH FR SA

MO TU WE TH FR

MO TU WE TH FR SA

2. Drücken Sie zur Anzeige der Kombinationen in umgekehrter Reihenfolge die Taste „V.“ [3].
3. Bestätigen Sie Ihre Einstellung, indem Sie die SET-Taste [4] drücken.
4. Nach Einstellung des Wochentags legen Sie die zugehörige Stunden fest. Bitte beachten Sie die Schritte 1 und 2 unter „Zeit einstellen“.

Hinweise: Rufen Sie zum Zurücksetzen eines Programmes den Programmiermodus auf. Wählen Sie das geeignete Programm und drücken Sie die ON/OFF-Taste [9].

Drücken Sie zur Rückkehr zur Zeitanzeige die CLOCK-Taste. Alternativ kehrt das Display nach 15 Sekunden automatisch zur Zeitanzeige zurück.

● Countdown-Einstellung

1. Wenn sich das LCD im Echtzeit-Anzeigemodus befindet, drücken Sie zum Umschalten zum Countdown-Einstellungsbildschirm einmal die Taste V- [3] und „d^{ON} (oder ^{OFF})“ wird unten links am LCD angezeigt; „d“: zeigt an, dass sich das Programm im Countdown-Modus befindet. Bei Einstellung auf „d^{ON}“ bleibt das Gerät eingeschaltet, bis der Countdown abgelaufen ist. Bei Einstellung auf „d^{OFF}“ ist das Gerät bis zum Ablauf des Countdowns abgeschaltet.
2. Drücken Sie zum Starten der Einstellungen die SET-Taste [4]. Legen Sie die Anzahl Stunden, Minuten und Sekunden fest. Beachten Sie zur Einstellung der gewünschten Werte die Beschreibung unter „Wochentag einstellen“. Die Anzahl Sekunden wird wie die Anzahl Stunden eingestellt.
3. Verbinden Sie den Timer mit der Steckdose und setzen Sie den Timer auf den AUTO-Tastatur, damit die Countdown-Funktionen starten/stoppen.
4. Drücken Sie zum Starten der eingestellten Countdowns die Taste C.D. [8]. Drücken Sie die Taste C.D. zum Beenden des Countdown-Modus erneut.

Hinweise: Drücken Sie zur Anzeige der Countdown-Details die Taste „V-“. Wiederholen Sie zum Ändern Ihrer Einstellungen die Schritte 1 bis 2 in diesem Abschnitt.

● Zufallsmodus

Der Zufallsmodus schaltet die verbundenen Geräte in unregelmäßigen Intervallen ein und aus.

1. Starten Sie den Zufallsmodus, indem Sie die RND-Taste [7] drücken. Verbundene Geräte werden für 26 bis 42 Minuten ausgeschaltet. Die Einschaltphasen dauern 10 bis 26 Minuten.
2. Drücken Sie zum Deaktivieren des Zufallsmodus erneut die RND-Taste [7].

● Ein-/Ausschalten

- Stellen Sie Ihre gewünschten Ein/Aus-Programme am Timer wie nachstehend erläutert ein.
- Schalten Sie das Gerät aus, das Sie verbinden möchten.
- Schließen Sie das Gerät an die Steckdose [2] des Produktes an.
- Schließen Sie das Produkt an die Stromversorgung an.
- Schalten Sie das verbundene Gerät ein.
- Das Gerät schaltet sich anschließend entsprechend Ihren voreingestellten Programmen ein/aus.
- Zur Trennung des verbundenen Gerätes vom Produkt schalten Sie zunächst das verbundene Gerät aus. Trennen Sie dann das Produkt von der Stromversorgung. Nun können Sie das verbundene Gerät vom Produkt abtrennen.

● Reinigung und Pflege

● Reinigung

⚠️ WARNUNG! Während der Reinigung oder des Betriebs darf das Produkt nicht in Wasser oder andere Flüssigkeiten getaucht werden. Produkt nicht unter laufendes Wasser halten.

- Vor der Reinigung: Trennen Sie das Produkt von der Stromversorgung. Trennen Sie ein eventuell angeschlossenes Gerät vom Produkt.
- Verwenden Sie zur Reinigung des Produkts nur ein weiches, leicht angefeuchtetes Tuch.
- Lassen Sie weder Wasser noch andere Flüssigkeiten in das Innere des Produkts eindringen.
- Verwenden Sie keine Scheuermittel, aggressiven Lösungen oder harten Bürsten für die Reinigung.
- Lassen Sie das Produkt trocknen.

● Lagerung

- Bewahren Sie das Produkt während des Nichtgebrauchs in der Originalverpackung auf.
- Lagern Sie das Produkt an einem trockenen, für Kinder unzugänglichen Ort.

● Entsorgung

Die Verpackung besteht aus umweltfreundlichen Materialien, die Sie über die örtlichen Recyclingstellen entsorgen können.



Beachten Sie die Kennzeichnung der Verpackungsmaterialien bei der Abfalltrennung, diese sind gekennzeichnet mit Abkürzungen (a) und Nummern (b) mit folgender Bedeutung:
1 - 7: Kunststoffe / 20 - 22: Papier und Pappe / 80 - 98: Verbundstoffe.

Produkt:



Möglichkeiten zur Entsorgung des ausgedienten Produkts erfahren Sie bei Ihrer Gemeinde- oder Stadtverwaltung.



Gerät entsorgen

Das Symbol der durchgestrichenen Mülltonne bedeutet, dass dieses Gerät am Ende der Nutzungszeit nicht über den

Haushaltsmüll entsorgt werden darf. Das Gerät ist bei eingerichteten Sammelstellen, Wertstoffhöfen oder Entsorgungsbetrieben abzugeben. Zudem sind Vertrieber von Elektro- und Elektronikgeräten sowie Vertrieber von Lebensmitteln zur Rücknahme verpflichtet. LIDL bietet Ihnen Rückgabemöglichkeiten direkt in den Filialen und Märkten an. Rückgabe und Entsorgung sind für Sie kostenfrei.

Beim Kauf eines Neugerätes haben Sie das Recht, ein entsprechendes Altgerät unentgeltlich zurückzugeben. Zusätzlich haben Sie die Möglichkeit, unabhängig vom Kauf eines Neugerätes, unentgeltlich (bis zu drei) Altgeräte abzugeben, die in keiner Abmessung größer als 25 cm sind. Bitte löschen Sie vor der Rückgabe alle personenbezogenen Daten.

Bitte entnehmen Sie vor der Rückgabe Batterien oder Akkumulatoren, die nicht vom Altgerät umschlossen sind, sowie Lampen, die zerstörungsfrei entnommen werden können und führen diese einer separaten Sammlung zu.



Umweltschäden durch falsche Entsorgung der Batterien/Akkus!

Das Symbol der durchgestrichenen Mülltonne auf Batterien oder Akkus bedeutet, dass Sie Batterien und Akkus nicht im Hausmüll entsorgen dürfen.

Entnehmen Sie die Batterien/den Akku-Pack aus dem Produkt vor der Entsorgung.

Diese können giftige Schwermetalle enthalten und unterliegen der Sondermüllbehandlung.

Die chemischen Symbole der Schwermetalle sind wie folgt: Cd = Cadmium, Hg = Quecksilber, Pb = Blei.

Sie sind gesetzlich verpflichtet, alte Batterien und Akkus nach Gebrauch zurückzugeben. Geben Sie deshalb verbrauchte Batterien und Akkus kostenfrei im Handelsgeschäft z. B. in Ihrer LIDL Filiale oder bei einer kommunalen Sammelstelle ab.

Batterien und Akkus können Stoffe enthalten, die

schädlich für die menschliche Gesundheit und Umwelt sind. Nur bei einer getrennten Sammlung und Verwertung von alten Batterien und Akkus können die negativen Auswirkungen vermieden werden.

Seien Sie besonders vorsichtig beim Umgang mit lithiumhaltigen Batterien und Akkus, da bei unsachgemäßer Verwendung eine erhöhte Brandgefahr besteht. Kleben Sie dazu die Pole ab, um einen äußeren Kurzschluss zu vermeiden.

Nutzen Sie Batterien mit langer Lebensdauer oder Akkus, um die Entstehung von Abfällen aus Alt-Batterien zu verringern. Beachten Sie die Anweisungen zum Lagern, und vermeiden Sie das vollständige Ent- und Aufladen des Akkus, um die Lebensdauer zu verlängern.

Darüber hinaus sollten Sie Batterien oder Elektro- und Elektronikgeräte mit Batterien oder Akkus nicht im öffentlichen Raum zurücklassen, um eine Vermüllung zu vermeiden. Prüfen Sie Möglichkeiten, Batterien einer Wiederverwendung zuzuführen, anstatt diese zu entsorgen, beispielsweise durch Instandsetzung der Batterie.

Entnehmen Sie die Batterien/den Akku-Pack aus dem Produkt vor der Entsorgung.

● **Garantie und Service**

● **Garantie**

Das Produkt wurde nach strengen Qualitätsrichtlinien hergestellt und vor der Auslieferung sorgfältig geprüft. Im Falle von Material- oder Herstellungsfehlern haben Sie gegenüber dem Verkäufer des Produkts gesetzliche Rechte. Ihre gesetzlichen Rechte werden in keiner Weise durch unsere unten aufgeführte Garantie eingeschränkt.

Die Garantie für dieses Produkt beträgt 3 Jahre ab Kaufdatum. Die Garantiezeit beginnt mit dem Kaufdatum. Bewahren Sie den Originalkaufbeleg an einem sicheren Ort auf, da dieses Dokument als Nachweis des Kaufs erforderlich ist.

Alle Schäden oder Mängel, die bereits zum Zeitpunkt des Kaufs vorhanden sind, müssen unverzüglich nach dem Auspacken des Produkts gemeldet werden.

Sollte das Produkt innerhalb von 3 Jahren ab Kaufdatum einen Material- oder Herstellungsfehler aufweisen, werden wir es – nach unserer Wahl – kostenlos für Sie reparieren oder ersetzen. Die Garantiezeit verlängert sich durch einen stattgegebenen Gewährleistungsanspruch nicht. Dies gilt auch für ersetzte und reparierte Teile.

Diese Garantie erlischt, wenn das Produkt beschädigt oder unsachgemäß verwendet oder gewartet wurde.

Die Garantie deckt Material- und Herstellungsfehler ab. Diese Garantie erstreckt sich weder auf Produktteile, die normalem Verschleiß unterliegen, und somit als Verschleißteile gelten (z. B. Batterien, Akkus, Schläuche, Farbpatronen), noch auf Schäden an zerbrechlichen Teilen, z. B. Schalter oder Teile aus Glas.

● **Abwicklung im Garantiefall**

Um eine schnelle Bearbeitung Ihres Anspruchs zu gewährleisten, beachten Sie die folgenden Hinweise:

Halten Sie den Originalkaufbeleg und die Artikelnummer (IAN 424221_2204) als Nachweis für den Kauf bereit.

Sie finden die Artikelnummer auf dem Typenschild, einer Gravur auf dem Produkt, der Startseite der Bedienungsanleitung (unten links) oder als Aufkleber auf der Rück- oder Unterseite des Produkts.

Sollten Funktionsfehler oder sonstige Mängel auftreten, wenden Sie sich zunächst telefonisch oder per E-Mail an die unten aufgeführte Serviceabteilung.

Sobald das Produkt als defekt erfasst wurde, können Sie es kostenlos an die Ihnen mitgeteilte Service-Anschrift zurücksenden. Stellen Sie sicher, dass Sie den Originalkaufbeleg (Kassenbon) sowie eine kurze, schriftliche Beschreibung beilegen, in der die Einzelheiten des Defekts und der Zeitpunkt des Auftretens dargelegt sind.

● Service

DE **Service Deutschland**

Tel.: 0800 5435 111

E-Mail: owim@lidl.de

AT **Service Österreich**

Tel.: 0800 292726

E-Mail: owim@lidl.at

CH **Service Schweiz**

Tel.: 0800562153

E-Mail: owim@lidl.ch



OWIM GmbH & Co. KG

Stiftsbergstraße 1
74167 Neckarsulm
GERMANY

Model No.: HG09690A / HG09690A-FR

Version: 12/2022

IAN 424221_2204

