

PDF ONLINE  
parkside-diy.com

**GARDEN APEX CLOCHE/GARDEN APEX CLOCHE SET**

**GB / CY**  
**GARDEN APEX CLOCHE/GARDEN APEX CLOCHE SET**  
Assembly, operating and safety instructions

**SI**  
**TOPLA GREDA S FOLIJO/KOMPLET TOPLE GREDE S FOLIJO**  
Pokyny pre montáž, obsluhu a bezpečnostné pokyny

**SK**  
**FÓLIOVÝ ZÁHON/SÚPRAVA FÓLIOVÝCH ZÁHONOV**  
Pokyny pre montáž, obsluhu a bezpečnostné pokyny

**RS**  
**PLASTENIK/SET PLASTENIKA**  
Uputstva o montaži, rukovanju i bezbednosti

**BG**  
**НАВЕС ЗА ЛЕХА ОТ ФОЛИО/КОМПЛЕКТ НАВЕС ОТ ФОЛИО ЗА ЛЕХА**  
Инструкции за монтаж, обслужване и безопасност

**HU**  
**FÓLIÁS MELEGÁGY/FÓLIÁS MELEGÁGYKÉSZLET**  
Szerelési, használati és biztonsági tudnivalók

**CZ**  
**FÓLIOVNÍK/SADA FÓLIOVNÍKŮ**  
Pokyny k montáži, obsluze a bezpečnostní pokyny

**HR**  
**KLJALIŠTE OD FOLIJE/SET KLJALIŠTA OD FOLIJE**  
Upute za montažu, uporabu i sigurnost

**RO**  
**RĂSADNIȚĂ/SET RĂSADNIȚĂ**  
Indicații de montaj-, utilizare- și siguranță

**GR / CY**  
**ΘΕΡΜΟΚΗΠΙΟ/ΣΕΤ ΘΕΡΜΟΚΗΠΙΑ**  
Οδηγίες συναρμολόγησης, χειρισμού και ασφάλειας

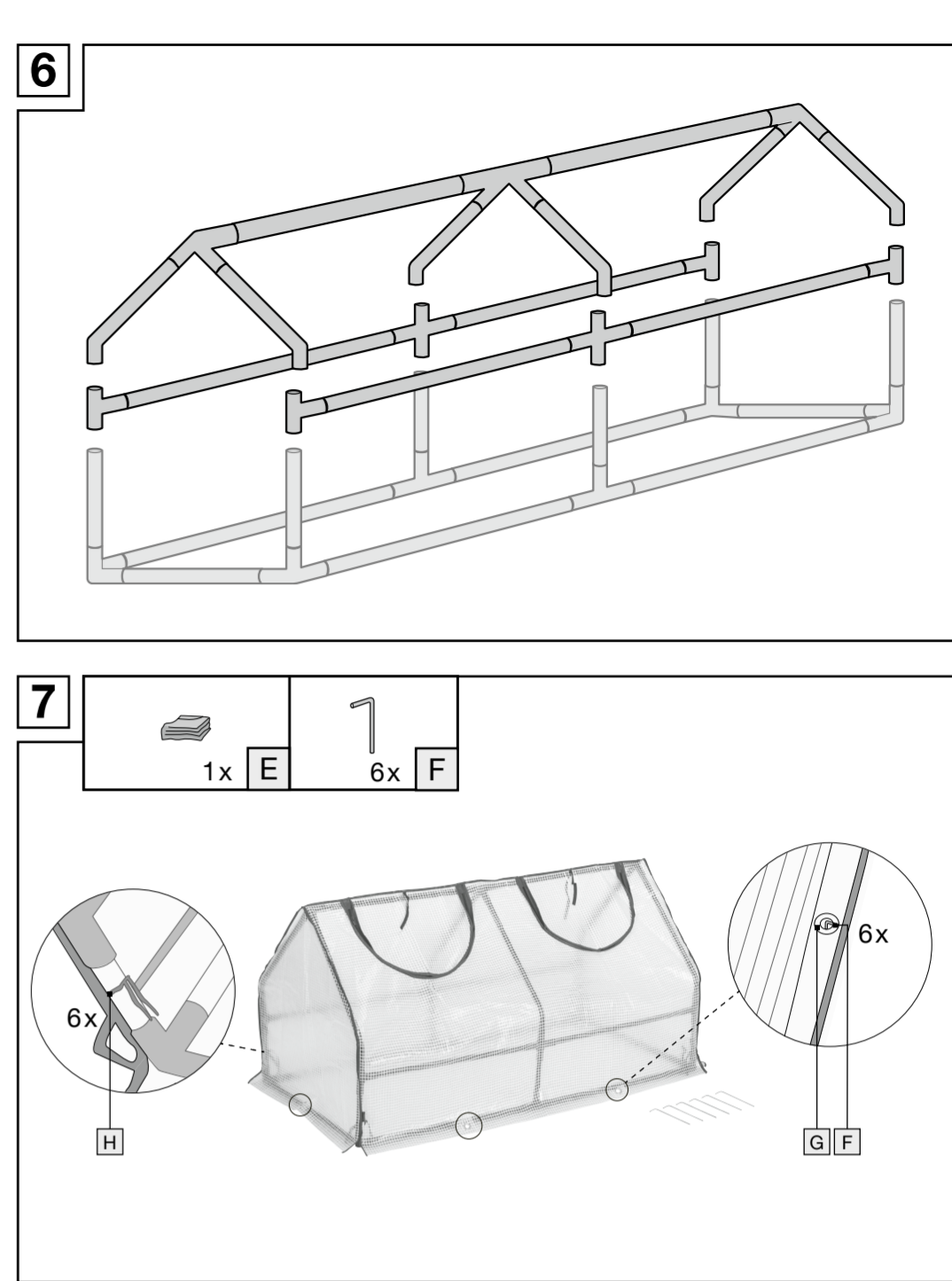
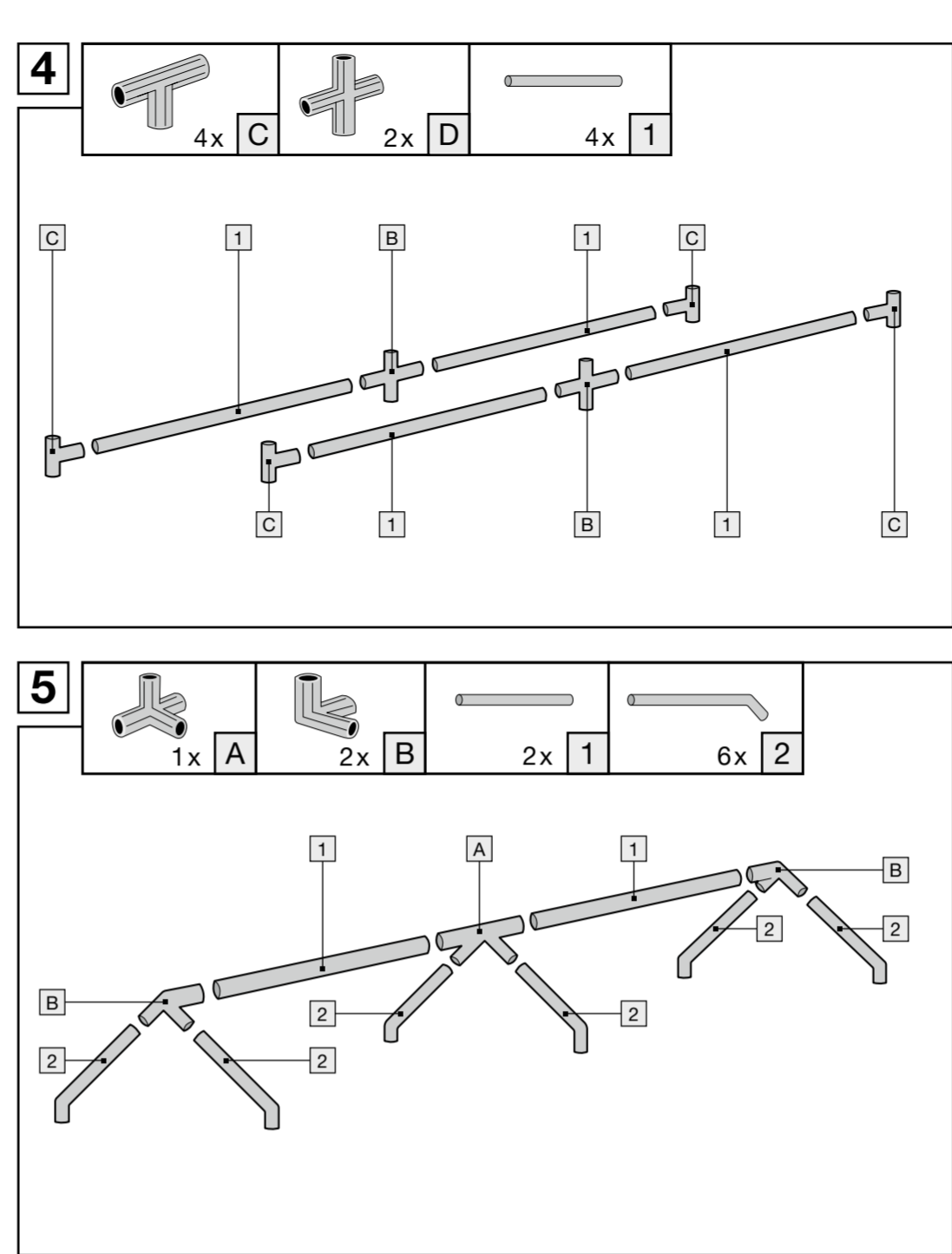
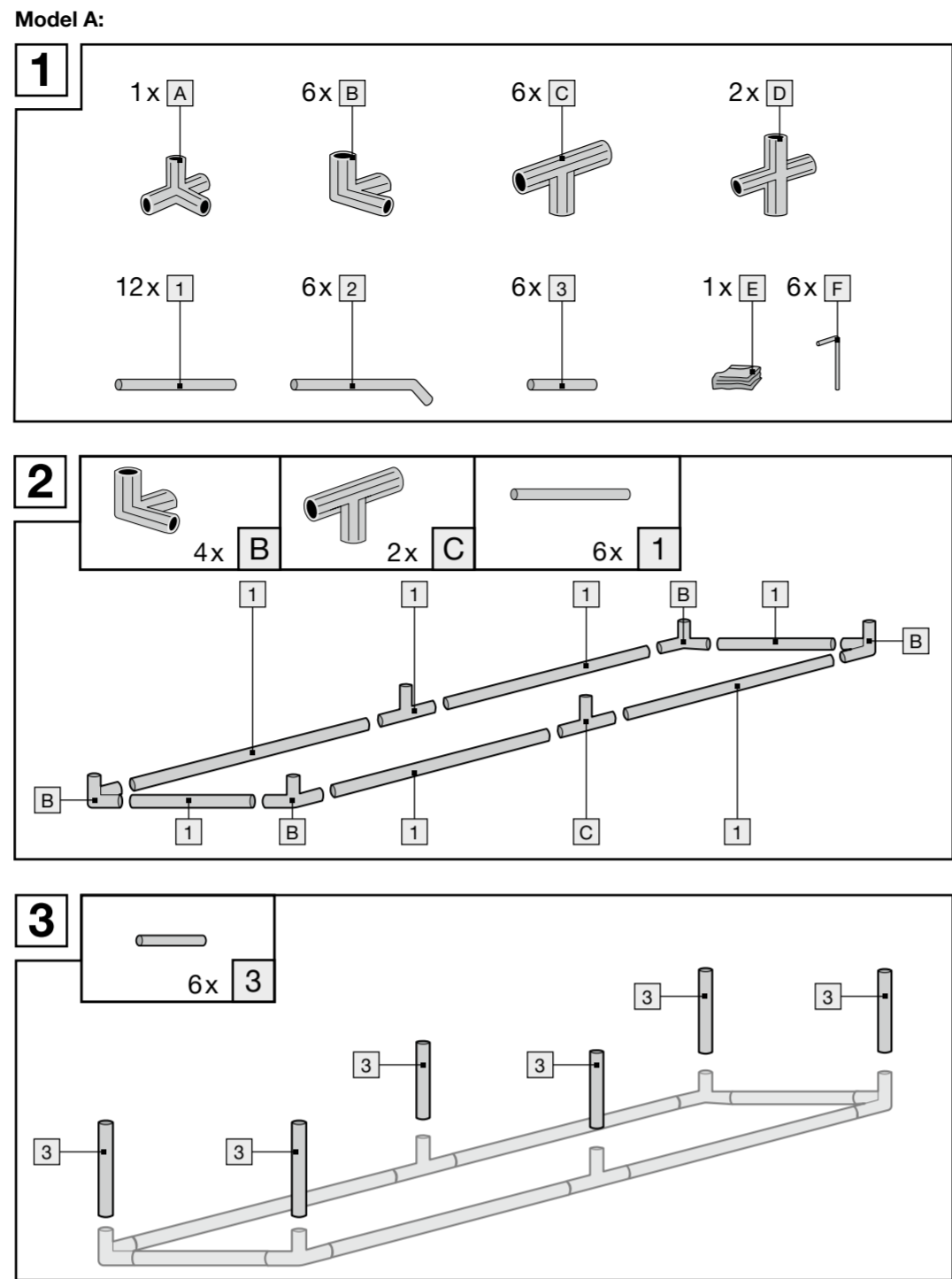

IAN 494444\_2504

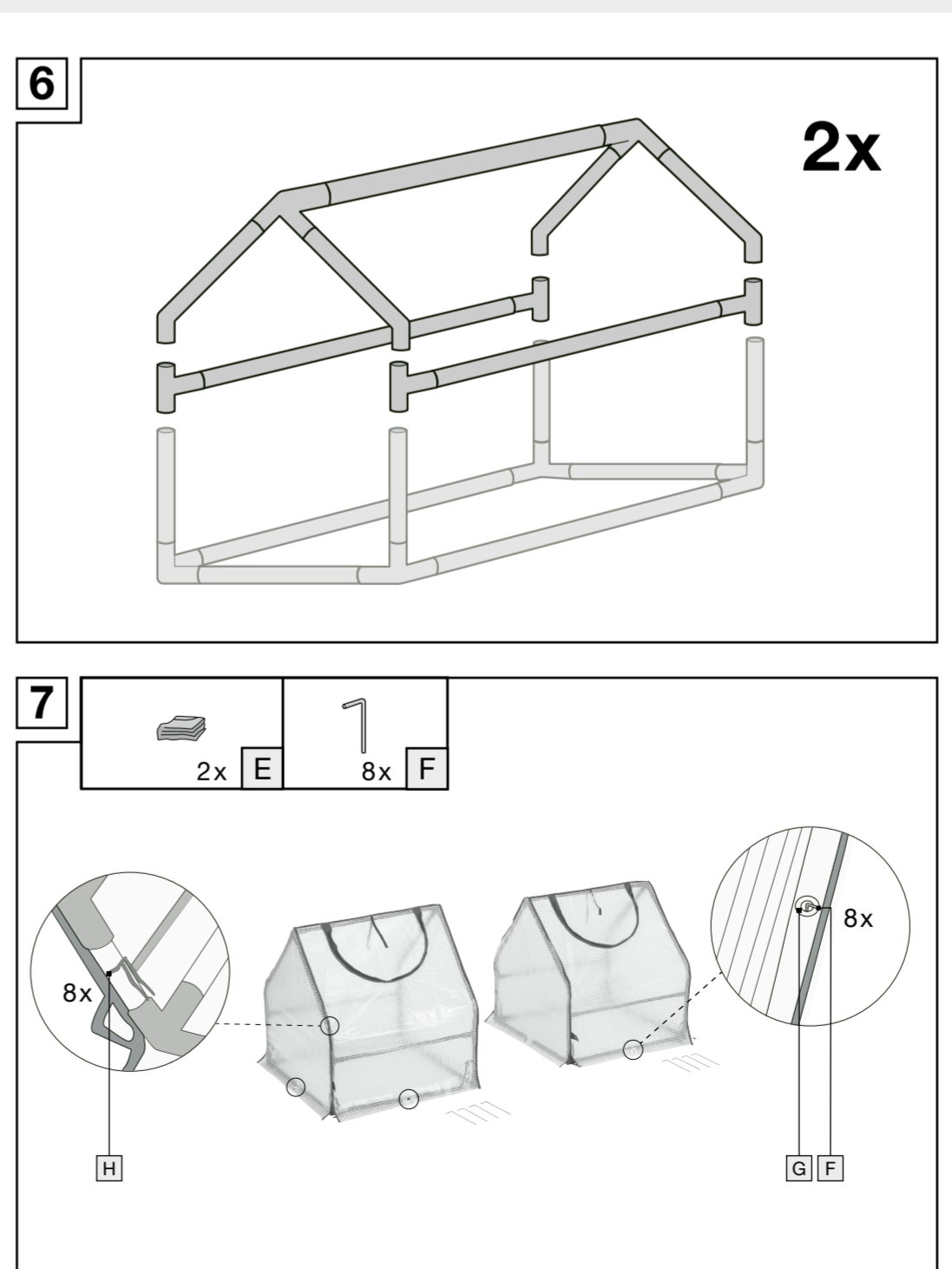
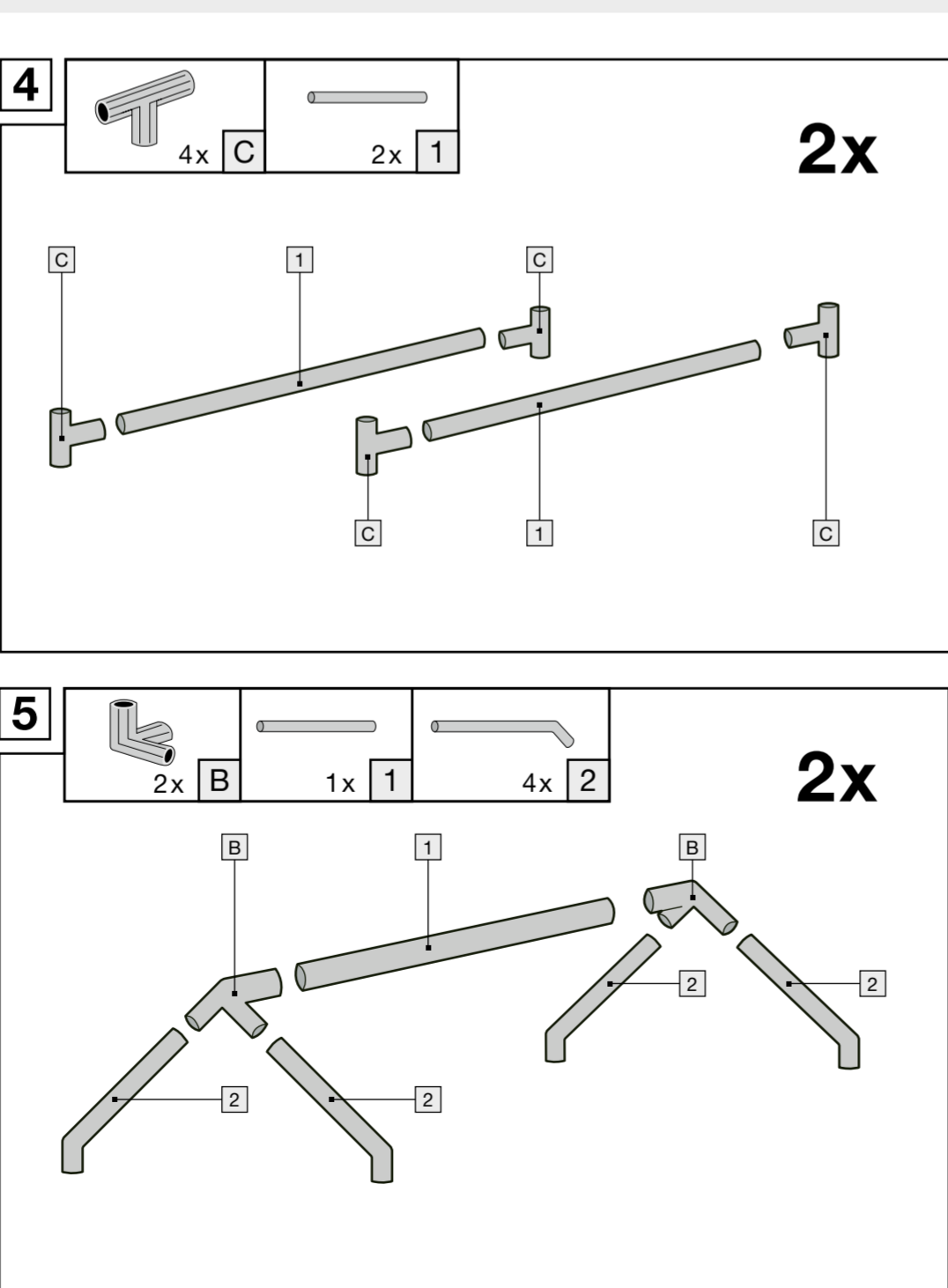
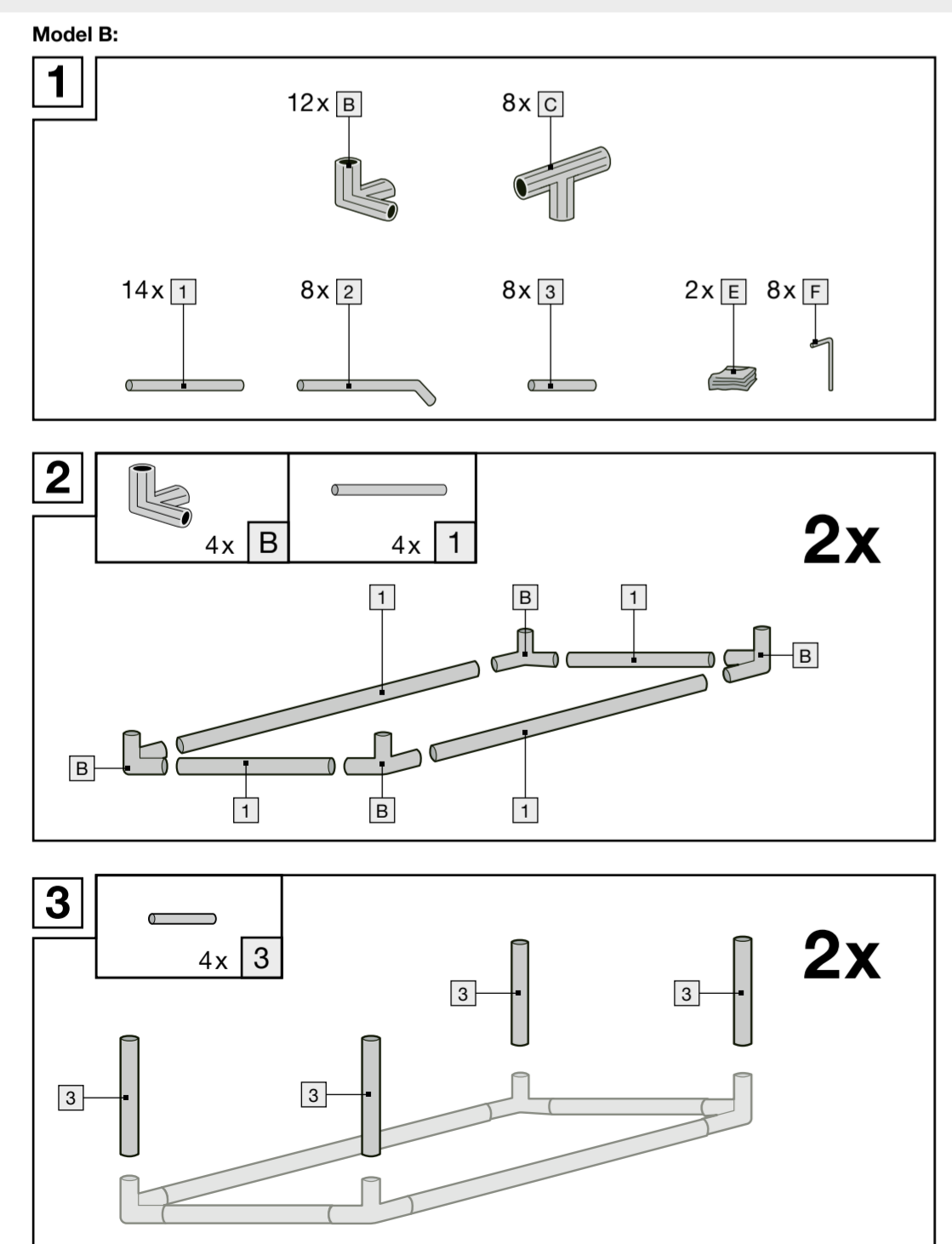

**List of pictograms used**

	Observe warnings and the safety instructions!		Danger to life and hazard of injury for infants and children!
	Date of manufacture (month/year)		Safety instructions Usage instructions

**Garden Apex Cloche/Garden Apex Cloche Set**

**• Introduction**

Congratulations on the purchase of your new product. You have chosen a high-quality product. The assembly instructions and instructions for use are a part of the product. Please carefully read these assembly instructions and instructions for use before use and observe all instructions. These instructions contain important information about installation, settings and care. Please keep these assembly instructions and instructions for use and pass them on to any future owner.

**• Intended use**

This product is a cold frame for private outdoor use, such as in gardens and courtyards. Any other use or modification of this product is considered to be contrary to its intended use and harbours considerable risks of an accident. The manufacturer does not accept liability for damage resulting from improper use. Not intended for commercial use.

**• Scope of delivery (see Fig. 1)**

**Model A:**  
1 cold frame 0.32m<sup>3</sup>, dismantled  
6 ground pegs  
1 set of assembly instructions

**Model B:**  
2 cold frames 0.16m<sup>3</sup>, dismantled  
8 ground pegs  
1 set of assembly instructions

**• Description of parts**

**Model A:**  
A 1 roof connector  
B 6 corner connectors  
C 6 T-connectors  
D 2 cruciform connectors  
E 1 cold frame cover  
F 6 ground pegs  
G 6 rivets  
H 6 straps

**Model B:**  
B 12 corner connectors  
C 8 T-connectors  
D 14 long poles  
E 2 cold frame covers  
F 8 ground pegs  
G 8 rivets  
H 8 straps

09/2025



Upošteвайте oznake embalažnih materialov za ločevanje odpadkov, ki so označene s kraticami (a) in številkami (b) z naslednjim pomenom: 1–7: umetne mase/20–22: papir in karton/80–98: vezni material.

- Servis**

 SI
**Conmetall Meister GmbH**
Oberkamper Str. 39
42349 Wuppertal
NEMČIJA
Tel.: 00 800 34 99 67 53
E-pošta: cm@comei.info

<b>IAN 494444_2504</b>
<span></span>
<b>Postopek pri uveljavljanju garancije</b>

Za zagotovitev hitre obdelave vašega primera vas prosimo, da sledite naslednjim napotkom:
o Prosimo, da za vsa vprašanja pripravite blagajniški račun in številko izdelka (IAN 494444\_2504) kot dokazilo o nakupu.
o Številko izdelka poiščite na tipski ploščici na izdelku, na gravuri izdelka, na prvi strani vaših navodil (levo spodaj) ali na nalepki na zadnji ali spodnji strani izdelka.
o Če bi prišlo do napak v delovanju ali drugih pomanjkljivosti, se najprej po telefonu ali po elektronski pošti obrnite na spodaj navedeni oddelek servisne službe.
o Izdelek, za katerega je ugotovljeno, da je okvarjen, lahko potem skupaj z dokazilom o nakupu (blagajniškim računom) in navedbo o tem, katero pomanjkljivost ima in kdaj je do nje prišlo, z brezplačno pošiljko pošljete na naslov servisa, ki ga boste prejeli.

o Na spletnem mestu parksíde-diy.com lahko vidite in prenesete veliko dodatnih priročnikov. S to kodo QR prispete neposredno na parksíde-diy.com. Izberite svojo državo in prek iskalne maske poiščite

QR koda za prenos

<span><span><span></span></span><span> </span><span>HU</span></span>	<span><span><span></span></span><span> </span><span>SI</span></span>	<span><span><span></span></span><span> </span><span>SI</span></span>	<span><span><span></span></span><span> </span><span>SI</span></span>
--	--	--	--

**Pooblašчени serviser:**

Conmetall Meister GmbH
Oberkamper Str. 39
42349 Wuppertal
NEMČIJA

 DE 00 800 34 99 67 53

 DE cm@comei.info

**Garancijski list**

1. S tem garancijskim listom Conmetall Meister GmbH, Oberkamper Str. 39, 42349 Wuppertal, Nemčija jamčimo, da bo izdelek v garancijskem roku ob normalni in pravilni uporabi brezhibno deloval in se zavezujem, da bomo ob izpolnjenih spodaj navedenih pogojih odpravili morebitne pomanjkljivosti in okvare zaradi napak v materialu ali izdelavi oziroma po svoji presoji izdelek zamenjali ali vrnili kupnino.

- Garancija je veljavna na ozemlju Republike Slovenije.
- Garancijski rok za proizvod je 3 leta od datuma izročitve blaga. Datum izročitve blaga je razviden iz računa.
- Če izdelek ne izpolnjuje specifikacij ali nima lastnosti, navedenih v garancijskem listu ali oglaševalskem sporočilu, lahko potrošnik najprej zahteva odpravo napak. O napaki mora potrošnik obvestiti proizvajalca ali pooblaščen servis (kontaktna številka in elektronski naslov navedena zgoraj) in zahtevati odpravo napak. Kupec je dolžan ob uveljvljanju zahtevka predložiti garancijski list in račun, kot potrdilo in dokazilo o nakupu ter dnevno izročitve blaga. Svetujemo vam, da pred tem natančno preberete navodila o sestavi in uporabi izdelka.
- Rok za odpravo napake je 30 dni od dneva, ko je proizvajalec ali pooblaščen servis prejel zahtevo za odpravo napake. Če napake v tem roku niso odpravljene, mora proizvajalec potrošniku brezplačno zamenjati blago z enakim, novim in brezhibnim blagom. Rok se lahko zaradi narave in kompleksnost blaga, narave in resnosti neskladnosti ter napora, ki je potreben za dokončanje popravila ali zamenjave podaljša za najkrajši čas, ki je potreben za dokončanje popravila, vendar največ za 15 dni. O številu dni podaljšanega roka in razlogih za podaljšanje mora biti potrošnik obveščen pred potekom 30 dnevnega roka za odpravo napak.
- Če v roku 30 dni oz. v primeru podaljšanja v roku 45 dni blago ni popravljeno ali blago ni zamenjano z novim, lahko potrošnik od proizvajalca zahteva vračilo celotne kupnine ali zahteva sorazmerno znižanje kupnine. Sorazmerno znižanje kupnine je sorazmerno zmanjšanju vrednosti blaga, ki ga je potrošnik prejel, v primerjavi z vrednostjo, ki bi jo imelo blago, če bi bilo skladno.
- Če se neskladnost pojavi v manj kot 30 dneh od dobave blaga, lahko potrošnik ob predložitvi blaga od proizvajalca takoj zahteva vračilo plačanega zneska.

8. Proizvajalec oziroma pooblaščen servis lahko potrošniku za čas popravila blaga, za katero je bila izdana obvezna garancija, zagotovi brezplačno uporabo podobnega blaga. Če proizvajalec potrošniku ne zagotovi nadomestnega blaga v začasno uporabo, ima potrošnik pravico uveljavljati škodo, ki jo je utrpel, ker blaga ni mogel uporabljati od trenutka, ko je zahteval popravilo ali zamenjavo, do njune izvršitve.

9. Stroške za material, nadomestne dele, delo, prenos in prevoz izdelkov, ki nastanejo pri odpravljanju okvar oziroma nadomestitvi blaga z novim, krije proizvajalec.

10. V primeru zamenjave blaga ali zamenjave bistvenega dela blaga z novim se potrošniku izda nov garancijski list.

<span><span><span></span></span><span> </span><span>HU</span></span>	<span><span><span></span></span><span> </span><span>SI</span></span>	<span><span><span></span></span><span> </span><span>SI</span></span>	<span><span><span></span></span><span> </span><span>SI</span></span>
--	--	--	--

**Varnostni napotki**

VSE VARNOSTNE NAPOTKE IN NAVODILA SHRANITE ZA PRIHODNJO UPORABO!
**ČE IZDELEK ODSTOPITE NOVEMU LASTNIKU, MU ZRAVEN IZROČITE TUDI VSE DOKUMENTE!**

**⚠ OPOZORILO! SMRTNA NEVARNOST IN NEVARNOST NESREČ ZA MALČKE IN OTROKE!**
Otrok z embalažnim materialom nikoli ne puščajte brez nadzora. Obstaja nevarnost zadušitve z embalažnim materialom. Otroci pogosto podcenjujejo nevarnost. Otrok ne pustite v bližino embalažnega materiala.

- ⚠ OPOZORILO! OTROK NIKOLI NE PUŠČAJTE BREZ NADZORA!** Izdelek ni plezalo ali igralo! Poskrbite, da se osebe, zlasti otroci, na izdelek ne postavljajo oz. se na izdelek ne naslanjajo. Izdelek se lahko prevrne. Posledica so lahko telesne poškodbe in/ali povzročitev škode.
  - Med montažo in demontažo se otroci ne smejo približati delovnemu mestu.
  - Montažo sme opraviti samo strokovna odrasla oseba.
  - Drugačna uporaba od opisane ali spreminjane izdelka ni dovoljeno in lahko povzroči telesne poškodbe in/ali poškodbe izdelka. Proizvajalec ne odgovarja za škode, ki nastanejo zaradi nestrokovne uporabe.

- ⚠ PREVIDNO!** Prepričajte se, ali izdelek stoji na trdni, ravni podlagi. Pred uporabo preverite stabilnost.
  - Prepričajte se, ali je izdelek pritrjen na podlago s talnimi klini [E] in trakovi [H] (glejte sliko 7).
  - Izberite površino, ki je čim bolj ploska in trdna. Poskrbite, da bo podlaga nudila trdno oporo za talne kline [F]. Peščene podlage zmanjšujejo oprijem talnih klinov [E].
- ⚠ PREVIDNO! NEVARNOST TELESNIH POŠKODB!** Prepričajte se, ali so vsi deli nepoškodovani in pravilno nameščeni. Pri nepravilni montaži obstaja nevarnost telesnih poškodb. Poškodovani deli lahko negativno vplivajo na varnost in delovanje.

**Opis delov**

**Model A:**
[A] 1 strešni spojnik
[B] 6 kotnih spojnikov
[C] 6 T-spojnikov
[D] 2 križna spojnika
[E] 1 pokrivalo tople grede
[F] 6 talnih klinov
[G] 6 ušesc
[H] 6 trakov

**Model B:**
[B] 12 kotnih spojnikov
[C] 8 T-spojnikov
[D] 14 dolgih palic
[E] 2 pokrivali tople grede
[F] 8 talnih klinov
[G] 8 ušesc
[H] 8 trakov

<span><span><span></span></span><span> </span><span>HU</span></span>	<span><span><span></span></span><span> </span><span>SI</span></span>	<span><span><span></span></span><span> </span><span>SI</span></span>	<span><span><span></span></span><span> </span><span>SI</span></span>
--	--	--	--

<b>Legenda uporabljenih piktogramov</b>			
<span><span><span></span></span><span> </span><span>SI</span></span>	Dbát na výstražná a bezpečnostní upozornění!	<span><span><span></span></span><span> </span><span>SI</span></span>	Nebezpečí ohrožení života a nehody malých a velkých dětí!
<span><span><span></span></span><span> </span><span>SI</span></span>	Datum výroby (měsíc/rok)	<span><span><span></span></span><span> </span><span>SI</span></span>	Bezpečnostní upozornění Pokyny k činnosti

**Fóliovník/Sada fóliovníků**

**Úvod**

Blahopřejeme vám ke koupi nového výrobku. Rozhodli jste se pro vysoce kvalitní výrobek. Návod k montáži a provozu je součástí tohoto výrobku. Prosíme, přečtete si před instalací úplně tento návod k montáži a provozu a řídte se uvedenými pokyny. Návod obsahuje důležité informace k montáži, nastavení a ošetřování. Proto si návod k montáži a provozu dobře uschovejte a popřípadě ho předejte také dalšímu uživateli.

**Popis dílů**

**Model A:**
[A] 1 střešní spojka
[B] 6 rohových spojek
[C] 6 spojek ve tvaru T
[D] 2 křížové spojky
[E] 3 6 krátkých tyčí
[F] 1 kryt paněníště
[G] 6 zemních kolíků
[H] 6 popruhů

**Model B:**
[B] 12 rohových spojek
[C] 8 spojek ve tvaru T
[D] 14 dlouhých tyčí
[E] 2 8 krátkých tyčí
[F] 2 8 zemních kolíků
[G] 8 ok
[H] 8 popruhů

**Technická data**

**Model A:**
Rozměry: 120 x 60 x 60cm (d x š x v)

**Model B:**
Rozměry: 60 x 60 x 60cm (d x š x v)

<span><span><span></span></span><span> </span><span>HU</span></span>	<span><span><span></span></span><span> </span><span>SI</span></span>	<span><span><span></span></span><span> </span><span>SI</span></span>	<span><span><span></span></span><span> </span><span>SI</span></span>
--	--	--	--

**Obsah dodávky (viz obr. 1)**

**Model A:**
1 paněníště 0,32m<sup>3</sup>, rozložené
6 bodců
1 návod k montáži

<b>Legenda uporabljenih piktogramov</b>			
<span><span><span></span></span><span> </span><span>SI</span></span>	Upošteвайте opozorila in varnostne napotke!	<span><span><span></span></span><span> </span><span>SI</span></span>	Smrtna nevarnost in nevarnost nesreč za malčke in otroke!
<span><span><span></span></span><span> </span><span>SI</span></span>	Datum izdelave (mesec/leto)	<span><span><span></span></span><span> </span><span>SI</span></span>	Varnostni napotki Navodila za upravljanje

**Topla greda s folijo/Komplet tople grede s folijo**

**Úvod**

Iskrene čestitke ob nakupu novega izdelka. Odlčili ste se za kakovosten izdelek. Navodilo za montažo/uporabo je sestavni del tega izdelka. Prosimo, da pred namestitvijo v celoti preberete to navodilo za montažo/uporabo in upoštevate napotke. To navodilo vsebuje pomembne informacije za montažo, nastavitve in nego. Zato navodilo za montažo/uporabo dobro shranite in ga izročite tudi morebitnemu naslednjemu lastniku izdelka.

**Opis delov**

**Model A:**
[A] 1 strešni spojnik
[B] 6 kotnih spojnikov
[C] 6 T-spojnikov
[D] 2 križna spojnika
[E] 1 pokrivalo tople grede
[F] 6 talnih klinov
[G] 6 ušesc
[H] 6 trakov

**Model B:**
[B] 12 kotnih spojnikov
[C] 8 T-spojnikov
[D] 14 dolgih palic
[E] 2 pokrivali tople grede
[F] 8 talnih klinov
[G] 8 ušesc
[H] 8 trakov

<span><span><span></span></span><span> </span><span>HU</span></span>	<span><span><span></span></span><span> </span><span>SI</span></span>	<span><span><span></span></span><span> </span><span>SI</span></span>	<span><span><span></span></span><span> </span><span>SI</span></span>
--	--	--	--

<span><span><span></span></span><span> </span><span>SI</span></span>	<span><span><span></span></span><span> </span><span>SI</span></span>	<span><span><span></span></span><span> </span><span>SI</span></span>	<span><span><span></span></span><span> </span><span>SI</span></span>
--	--	--	--

**Model A:**
Mere: 120 x 60 x 60cm (D x Š x V)

**Model B:**
Mere: 60 x 60 x 60cm (D x Š x V)

<span><span><span></span></span><span> </span><span>HU</span></span>	<span><span><span></span></span><span> </span><span>SI</span></span>	<span><span><span></span></span><span> </span><span>SI</span></span>	<span><span><span></span></span><span> </span><span>SI</span></span>
--	--	--	--

<b>Pooblašчени serviser:</b>			
Conmetall Meister GmbH Oberkamper Str. 39 42349 Wuppertal NEMČIJA			

 DE 00 800 34 99 67 53

 DE cm@comei.info

**Garancijski list**

1. S tem garancijskim listom Conmetall Meister GmbH, Oberkamper Str. 39, 42349 Wuppertal, Nemčija jamčimo, da bo izdelek v garancijskem roku ob normalni in pravilni uporabi brezhibno deloval in se zavezujem, da bomo ob izpolnjenih spodaj navedenih pogojih odpravili morebitne pomanjkljivosti in okvare zaradi napak v materialu ali izdelavi oziroma po svoji presoji izdelek zamenjali ali vrnili kupnino.

- Garancija je veljavna na ozemlju Republike Slovenije.
- Garancijski rok za proizvod je 3 leta od datuma izročitve blaga. Datum izročitve blaga je razviden iz računa.
- Če izdelek ne izpolnjuje specifikacij ali nima lastnosti, navedenih v garancijskem listu ali oglaševalskem sporočilu, lahko potrošnik najprej zahteva odpravo napak. O napaki mora potrošnik obvestiti proizvajalca ali pooblaščen servis (kontaktna številka in elektronski naslov navedena zgoraj) in zahtevati odpravo napak. Kupec je dolžan ob uveljvljanju zahtevka predložiti garancijski list in račun, kot potrdilo in dokazilo o nakupu ter dnevno izročitve blaga. Svetujemo vam, da pred tem natančno preberete navodila o sestavi in uporabi izdelka.
- Rok za odpravo napake je 30 dni od dneva, ko je proizvajalec ali pooblaščen servis prejel zahtevo za odpravo napake. Če napake v tem roku niso odpravljene, mora proizvajalec potrošniku brezplačno zamenjati blago z enakim, novim in brezhibnim blagom. Rok se lahko zaradi narave in kompleksnost blaga, narave in resnosti neskladnosti ter napora, ki je potreben za dokončanje popravila ali zamenjave podaljša za najkrajši čas, ki je potreben za dokončanje popravila, vendar največ za 15 dni. O številu dni podaljšanega roka in razlogih za podaljšanje mora biti potrošnik obveščen pred potekom 30 dnevnega roka za odpravo napak.
- Če v roku 30 dni oz. v primeru podaljšanja v roku 45 dni blago ni popravljeno ali blago ni zamenjano z novim, lahko potrošnik od proizvajalca zahteva vračilo celotne kupnine ali zahteva sorazmerno znižanje kupnine. Sorazmerno znižanje kupnine je sorazmerno zmanjšanju vrednosti blaga, ki ga je potrošnik prejel, v primerjavi z vrednostjo, ki bi jo imelo blago, če bi bilo skladno.
- Če se neskladnost pojavi v manj kot 30 dneh od dobave blaga, lahko potrošnik ob predložitvi blaga od proizvajalca takoj zahteva vračilo plačanega zneska.

8. Proizvajalec oziroma pooblaščen servis lahko potrošniku za čas popravila blaga, za katero je bila izdana obvezna garancija, zagotovi brezplačno uporabo podobnega blaga. Če proizvajalec potrošniku ne zagotovi nadomestnega blaga v začasno uporabo, ima potrošnik pravico uveljavljati škodo, ki jo je utrpel, ker blaga ni mogel uporabljati od trenutka, ko je zahteval popravilo ali zamenjavo, do njune izvršitve.

9. Stroške za material, nadomestne dele, delo, prenos in prevoz izdelkov, ki nastanejo pri odpravljanju okvar oziroma nadomestitvi blaga z novim, krije proizvajalec.

<span><span><span></span></span><span> </span><span>HU</span></span>	<span><span><span></span></span><span> </span><span>SI</span></span>	<span><span><span></span></span><span> </span><span>SI</span></span>	<span><span><span></span></span><span> </span><span>SI</span></span>
--	--	--	--

5. A rögzített bekötésű, illetve a 10kg-nál súlyosabb, vagy tömegközlekedési eszközön nem szállítható termékét az üzemeltetés helyén kell megjavítani. Abban az esetben, ha a javítás a helyszínen nem végezhető el, a termék ki- és visszaszereléséről, valamint szállításáról a forgalmazónak kell gondoskodnia.

6. A jótállás nem áll fenn, ha a hiba a nem rendeltetésszerű használatból, átalakítás-ból, helytelen tárolásból, vagy a használati utasítástól eltérő kezelésből, vagy bármely a vásárlást követő behatásból fakad, vagy elemi kár okozta, és azt a for-galmazó, vagy a szerviz bizonyítja. A jótállás nem vonatkozik a mozgó kopó alkat-részek (világítótestek, gumiabroncsok stb.) rendeltetésszerű elhasználódására. A szerviz és a forgalmazó a kijavítás során nem felel a termék a fogyasztó vagy harmadik személyek által tárolt adatokért vagy beállításokért.

7. Fogyasztói jogvita esetén a fogyasztó a megyei (fővárosi) kereskedelmi és iparkamarák mellett működő békéltető testület eljárását is kezdeményezheti. A jótállás a fogyasztó törvényből eredő szavatossági jogait és azok érvényesíthetőségét nem érinti.

Kijavítást ellenőrző szelvény:		
A jótállási igény bejelentésének időpontja:	A hiba oka:	
Javításra átvétel időpontja:	A hiba javításának módja:	
A fogyasztó részére történő visszaadás idő-pontja:		
A szerviz bélyegzője, kelt és aláírás:		

<span><span><span></span></span><span> </span><span>HU</span></span>	<span><span><span></span></span><span> </span><span>SI</span></span>	<span><span><span></span></span><span> </span><span>SI</span></span>	<span><span><span></span></span><span> </span><span>SI</span></span>
--	--	--	--

<b>Kicszerélést ellenőrző szelvény:</b>			
A jótállási igény bejelentésének időpontja:			
Kicszerelés időpontja:			
A cserélő bolt bélyegzője, kelt és aláírás:			

<span><span><span></span></span><span> </span><span>HU</span></span>	<span><span><span></span></span><span> </span><span>SI</span></span>	<span><span><span></span></span><span> </span><span>SI</span></span>	<span><span><span></span></span><span> </span><span>SI</span></span>
--	--	--	--

<span><span><span></span></span><span> </span><span>SI</span></span>	<span><span><span></span></span><span> </span><span>SI</span></span>	<span><span><span></span></span><span> </span><span>SI</span></span>	<span><span><span></span></span><span> </span><span>SI</span></span>
--	--	--	--

<span><span><span></span></span><span> </span><span>HU</span></span>	<span><span><span></span></span><span> </span><span>SI</span></span>	<span><span><span></span></span><span> </span><span>SI</span></span>	<span><span><span></span></span><span> </span><span>SI</span></span>
--	--	--	--

**Pooblašчени serviser:**

Conmetall Meister GmbH
Oberkamper Str. 39
42349 Wuppertal
NEMČIJA

 DE 00 800 34 99 67 53

 DE cm@comei.info

**Garancijski list**

1. S tem garancijskim listom Conmetall Meister GmbH, Oberkamper Str. 39, 42349 Wuppertal, Nemčija jamčimo, da bo izdelek v garancijskem roku ob normalni in pravilni uporabi brezhibno deloval in se zavezujem, da bomo ob izpolnjenih spodaj navedenih pogojih odpravili morebitne pomanjkljivosti in okvare zaradi napak v materialu ali izdelavi oziroma po svoji presoji izdelek zamenjali ali vrnili kupnino.

- Garancija je veljavna na ozemlju Republike Slovenije.
- Garancijski rok za proizvod je 3 leta od datuma izročitve blaga. Datum izročitve blaga je razviden iz računa.
- Če izdelek ne izpolnjuje specifikacij ali nima lastnosti, navedenih v garancijskem listu ali oglaševalskem sporočilu, lahko potrošnik najprej zahteva odpravo napak. O napaki mora potrošnik obvestiti proizvajalca ali pooblaščen servis (kontaktna številka in elektronski naslov navedena zgoraj) in zahtevati odpravo napak. Kupec je dolžan ob uveljavljanju zahtevka predložiti garancijski list in račun, kot potrdilo in dokazilo o nakupu ter dnevno izročitve blaga. Svetujemo vam, da pred tem natančno preberete navodila o sestavi in uporabi izdelka.
- Rok za odpravo napake je 30 dni od dneva, ko je proizvajalec ali pooblaščen servis prejel zahtevo za odpravo napake. Če napake v tem roku niso odpravljene, mora proizvajalec potrošniku brezplačno zamenjati blago z enakim, novim in brezhibnim blagom. Rok se lahko zaradi narave in kompleksnost blaga, narave in resnosti neskladnosti ter napora, ki je potreben za dokončanje popravila ali zamenjave podaljša za najkrajši čas, ki je potreben za dokončanje popravila, vendar največ za 15 dni. O številu dni podaljšanega roka in razlogih za podaljšanje mora biti potrošnik obveščen pred potekom 30 dnevnega roka za odpravo napak.
- Če v roku 30 dni oz. v primeru podaljšanja v roku 45 dni blago ni popravljeno ali blago ni zamenjano z novim, lahko potrošnik od proizvajalca zahteva vračilo celotne kupnine ali zahteva sorazmerno znižanje kupnine. Sorazmerno znižanje kupnine je sorazmerno zmanjšanju vrednosti blaga, ki ga je potrošnik prejel, v primerjavi z vrednostjo, ki bi jo imelo blago, če bi bilo skladno.
- Če se neskladnost pojavi v manj kot 30 dneh od dobave blaga, lahko potrošnik ob predložitvi blaga od proizvajalca takoj zahteva vračilo plačanega zneska.





8. Proizvajalec oziroma pooblaščen servis lahko potrošniku za čas popravila blaga, za katero je bila izdana obvezna garancija, zagotovi brezplačno uporabo podobnega blaga. Če proizvajalec potrošniku ne zagotovi nadomestnega blaga v začasno uporabo, ima potrošnik pravico uveljavljati škodo, ki jo je utrpel, ker blaga ni mogel uporabljati od trenutka, ko je zahteval popravilo ali zamenjavo, do njune izvršitve.

9. Stroške za material, nadomestne dele, delo, prenos in prevoz izdelkov, ki nastanejo pri odpravljanju okvar oziroma nadomestitvi blaga z novim, krije proizvajalec.

<span><span><span></span></span><span> </span><span>HU</span></span>	<span><span><span></span></span><span> </span><span>SI</span></span>	<span><span><span></span></span><span> </span><span>SI</span></span>	<span><span><span></span></span><span> </span><span>SI</span></span>
--	--	--	--





<b>Легенда на използваните пиктограми</b>			
	Спазвайте предупредителните указания и указанията за безопасност!		Опасност за живота и опасност от злополука за бебета и малки деца!
	Дата на производство (месец/година)		Указания за безопасност <p>Указания за действия</p>

### Навес за леха от фолио/Комплект навес от фолио за леха

#### ● Увод

Поздравяваме Ви с покупката на този нов продукт. Вие избрахте висококачествен продукт. Ръководството за монтаж/експлоатация е неразделна част от този продукт. Моля, преди инсталирането прочетете изцяло настоящото ръководство за монтаж/експлоатация и спазвайте указанията. Това ръководство съдържа важна информация за монтажа, настройването и поддръжката. Затова съхранявайте грижливо ръководството за монтаж/експлоатация и го предайте на евентуалните следващи собственици.

#### ● Употреба по предназначение

Този продукт е мини оранжерия за употреба в домашни условия на открито, например в градини и вътрешни дворове. Всяко друго приложение или промяна на продукта се счита за нецелесъобразно и крие значителни опасности от злополуки. Производителят не поема отговорност за повреди в резултат на неправилна употреба. Не е предназначен за професионални цели.

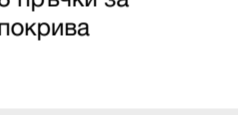
	09/2025
	
<b>PDF ONLINE</b> parkside-diy.com	

RO	RO	RO	BG
----	----	----	----

<b>● Технически данни</b>	<b>● Обхват на гаранцията</b>	<b>· След съгласуване с нашия сервиз можете да изпратите дефектния продукт на посочения Ви адрес на сервиза безплатно за Вас, като приложите касовата бележка (касовия бон) и посочите писмено в какво се състои дефектът и кога е възникнал. За да се избегнат проблеми с приемането и допълнителни разходи, задължително използвайте само адреса, който Ви е посочен. Осигурете изпращането да не е като експресен товар или като друг специален товар. Изпратете уреда заедно с всички принадлежности, доставени при покупката, и осигурете достатъчно сигурна транспортна опаковка.</b>	<b>● Сервизно обслужване</b>	<b>o</b> Номерът на артикула е посочен върху типовата табелка на продукта, гравюра на продукта, титулната страница на Вашето ръководство (долу вляво) или върху стикера от задната или долната страна на продукта.
<b>Модел А:</b> Размери: 120 x 60 x 60cm (Д x Ш x В)	<b>Уредът е произведен грижливо според строгите изисквания за качество и добросъвестно изпитан преди доставка. Гаранцията важи за дефекти на материала или производствени дефекти. Гаранцията не обхваща консумативите, както и частите на продукта, които подлежат на нормално износване, поради което могат да бъдат разглеждани като бързо износващи се части (например филтри или приставки) или повредите на чувливи части (например прекъсвачи, батери или такива произведени от стъкло). Гаранцията отпада, ако уредът е повреден поради неправилно използване или в резултат на неосъществяване на техническа поддръжка. За правилната употреба на продукта трябва точно да се спазват всички указания в уълътането за експлоатация. Предназначение и действия, които не се препоръчват от уълътането за експлоатация или за които то предупреждава, трябва задължително да се избягват. Продуктът е предназначен само за частна, а не за професионална употреба. При злоупотреба и неправилно третиране, употреба на сила и при интервенции, които не са извършени от клона на нашия оторизиран сервиз, гаранцията отпада.</b>	<b>● Ремонтен сервиз/извънгаранционно обслужване</b>	<b>o</b> Ако възникнат функционални неизправности или други дефекти, свържете се първо по телефона или по имейл с посочения по-долу сервизен отдел.	
<b>Модел В:</b> Размери: 60 x 60 x 60cm (Д x Ш x В)	<b>● Гаранционни условия</b>	<b>● Ремонтен сервиз/извънгаранционно обслужване</b>	<b>o</b> Продукта, който е регистриран като дефектен, можете да изпратите след това без пощенски разходи на посочения Ви сервиз, като приложите документ за закупуването (касов бон) и описание в какво се състои повредата и кога е възникнала.	
<b>⚠️ Указания за безопасност</b>	<b>● Изхвърляне</b>	<b>● Процедура при гаранционен случай</b>	<b>o</b> На parkside-diy.com можете да разгледате и изтеглите това и много други ръководства. Този QR код ще Ви отведе директно до parkside-diy.com. Изберете Вашата страна и използвайте маската за търсене, за да намерите ръководствата за експлоатация. Чрез въвеждане на номера на артикула (IAN 494444_2504 ще получите достъп до ръководството за експлоатация на Вашия артикул.	
<b>⚠️ ПРЕДУПРЕЖДЕНИЕ! ОПАСНОСТ ЗА ЖИВОТА И ОПАСНОСТ ОТ ЗЛОПУЛУКА ЗА БЕБЕТА И МАЛКИ ДЕЦА!</b> Никога не оставяйте децата без наблюдение с опаковъчния материал. Съществува опасност от задушаване с опаковъчния материал. Децата често подценяват опасността. Винаги дръжте децата далече от опаковъчния материал.	<b>● Гаранция и сервиз</b>	<b>·</b> След съгласуване с нашия сервиз можете да изпратите дефектния продукт на посочения Ви адрес на сервиза безплатно за Вас, като приложите касовата бележка (касовия бон) и посочите писмено в какво се състои дефектът и кога е възникнал. За да се избегнат проблеми с приемането и допълнителни разходи, задължително използвайте само адреса, който Ви е посочен. Осигурете изпращането да не е като експресен товар или като друг специален товар. Изпратете уреда заедно с всички принадлежности, доставени при покупката, и осигурете достатъчно сигурна транспортна опаковка.	<b>o</b> Не оставяйте децата без надзор! Продуктът не е уред за катерене или играчка! Уверете се, че върху продукта не стъпват и не се покачват хора, особено деца. Продуктът може да се преобърне. Това може да доведе до наранявания и/или материални щети.	
<b>⚠️ ПРЕДУПРЕЖДЕНИЕ! Не оставяйте децата без надзор! Продуктът не е уред за катерене или играчка! Уверете се, че върху продукта не стъпват и не се покачват хора, особено деца. Продуктът може да се преобърне. Това може да доведе до наранявания и/или материални щети. По време на монтажа и демонтажа дръжте децата далече от работното място.</b>	<b>● Изхвърляне</b>	<b>·</b> След съгласуване с нашия сервиз можете да изпратите дефектния продукт на посочения Ви адрес на сервиза безплатно за Вас, като приложите касовата бележка (касовия бон) и посочите писмено в какво се състои дефектът и кога е възникнал. За да се избегнат проблеми с приемането и допълнителни разходи, задължително използвайте само адреса, който Ви е посочен. Осигурете изпращането да не е като експресен товар или като друг специален товар. Изпратете уреда заедно с всички принадлежности, доставени при покупката, и осигурете достатъчно сигурна транспортна опаковка.	<b>o</b> Приложение, различно от посоченото, или промяна на продукта са недопустими и могат да доведат до наранявания и/или повреди на продукта. Производителят не носи отговорност за щети, възникнали поради нецелесъобразна употреба.	
<b>⚠️ ПРЕДУПРЕЖДЕНИЕ! Уверете се, че продуктът стои върху здрава, равна основа. Преди употреба проверете стабилността.</b>	<b>● Гаранция</b>	<b>·</b> Ремонтни извън гаранцията можете да възложите на клона на нашия сервиз срещу заплащане. Той с удоволствие ще Ви направи предварителна kalkulация. Можем да обработваме само уреди, които са достатъчно опаковани и изпратени с платени транспортни разходи.	<b>o</b> Приложение, различно от посоченото, или промяна на продукта са недопустими и могат да доведат до наранявания и/или повреди на продукта. Производителят не носи отговорност за щети, възникнали поради нецелесъобразна употреба.	
<b>⚠️ ПРЕДУПРЕЖДЕНИЕ! Уверете се, че продуктът стои върху здрава, равна основа. Преди употреба проверете стабилността.</b>	<b>● Монтаж и демонтаж</b>	<b>·</b> <b>Внимание:</b> Изпратете Вашия уред на клона на нашия сервиз почистен и с указание за дефекта. Уредите, предмет на извънгаранционно обслужване, изпратени с неплатени транспортни разходи – с наложен платеж, като експресен или друг специален товар – не се приемат.	<b>o</b> Приложение, различно от посоченото, или промяна на продукта са недопустими и могат да доведат до наранявания и/или повреди на продукта. Производителят не носи отговорност за щети, възникнали поради нецелесъобразна употреба.	
<b>⚠️ ПРЕДУПРЕЖДЕНИЕ! Уверете се, че продуктът стои върху здрава, равна основа. Преди употреба проверете стабилността.</b>	<b>● Почистване и поддръжка</b>	<b>·</b> <b>Внимание:</b> Изпратете Вашия уред на клона на нашия сервиз почистен и с указание за дефекта. Уредите, предмет на извънгаранционно обслужване, изпратени с неплатени транспортни разходи – с наложен платеж, като експресен или друг специален товар – не се приемат.	<b>o</b> Приложение, различно от посоченото, или промяна на продукта са недопустими и могат да доведат до наранявания и/или повреди на продукта. Производителят не носи отговорност за щети, възникнали поради нецелесъобразна употреба.	

### ● Модул de desfășurare în caz de garanție

Пен­ту а га­ран­та о пре­лук­ра­ре ра­пидă а про­бле­меи дум­не­а­во­ас­т­ра, вă ругăм сă ре­спек­та­ți urmă­то­arele ин­ди­ка­ții:

- Пен­ту о­ри­ce сол­и­ци­та­ре, вă ругăм сă а­ве­ți ла ін­д­ем­ă­нă бу­ну­л де са­șă și ну­мă­р­ул де ар­ти­кол (IAN 494444\_2504) ca до­ва­дă де а­чи­зи­ție.
- Ну­мă­р­ул де ар­ти­кол е­сте г­ра­в­ат са по­ате фи гă­sit пе п­лă­cu­ța cu ти­п­ул де кон­ст­ruk­ție, пе пра­ма па­гинă а ин­ст­ruk­ци­ю­н­ил де у­ти­ли­за­ре (jos stânga) sau пе е­ти­che­та din пар­те­а де jos sau din spa­те а про­ду­су­лу­и.
- În cazul în care, există erori de funcționare sau alte defecte, vă rugăm să contactați mai întâi telefonic sau prin e-mail, departamentul de service indicat în continuare.
- Pro­ду­су­л în­re­gis­trat ca fiind defect, îm­pre­ună cu do­ва­да а­чи­зи­ției (бу­ну­л де са­șă) și ин­ди­ка­ре­а де­фек­ту­л­у­и, пре­cum și а мо­мен­ту­л­у­и а­па­ри­ției а­ces­те­а­и, по­ате фи trimis gra­tu­it ла а­д­ре­са де se­vice care v-a fost comu­ni­ca­ă.
- Pe parkside-diy.com puteți accesa și descărca acest manual și alte manuale. Cu acest cod QR ajungeți direct la parkside-diy.com. Selectați țara dumneavoastră și căutați prin masca de căutare, instrucțiunile de utilizare.
- Prin introducerea numărului de articol (IAN) 494444\_2504 ajungeți la instrucțiunea de utilizare a articolului dumneavoastră.

Prin introducerea numărului de articol (IAN) 494444\_2504 ajungeți la instrucțiunea de utilizare a articolului dumneavoastră.

	
<b>PDF ONLINE</b> parkside-diy.com	

RO	RO	RO	BG
----	----	----	----



<b>● Технически данни</b>	<b>● Обхват на гаранцията</b>	<b>· След съгласуване с нашия сервиз можете да изпратите дефектния продукт на посочения Ви адрес на сервиза безплатно за Вас, като приложите касовата бележка (касовия бон) и посочите писмено в какво се състои дефектът и кога е възникнал. За да се избегнат проблеми с приемането и допълнителни разходи, задължително използвайте само адреса, който Ви е посочен. Осигурете изпращането да не е като експресен товар или като друг специален товар. Изпратете уреда заедно с всички принадлежности, доставени при покупката, и осигурете достатъчно сигурна транспортна опаковка.</b>	<b>● Сервизно обслужване</b>	<b>o</b> Номерът на артикула е посочен върху типовата табелка на продукта, гравюра на продукта, титулната страница на Вашето ръководство (долу вляво) или върху стикера от задната или долната страна на продукта.
<b>Модел А:</b> Размери: 120 x 60 x 60cm (Д x Ш x В)	<b>Уредът е произведен грижливо според строгите изисквания за качество и добросъвестно изпитан преди доставка. Гаранцията важи за дефекти на материала или производствени дефекти. Гаранцията не обхваща консумативите, както и частите на продукта, които подлежат на нормално износване, поради което могат да бъдат разглеждани като бързо износващи се части (например филтри или приставки) или повредите на чувливи части (например прекъсвачи, батери или такива произведени от стъкло). Гаранцията отпада, ако уредът е повреден поради неправилно използване или в резултат на неосъществяване на техническа поддръжка. За правилната употреба на продукта трябва точно да се спазват всички указания в уълътането за експлоатация. Предназначение и действия, които не се препоръчват от уълътането за експлоатация или за които то предупреждава, трябва задължително да се избягват. Продуктът е предназначен само за частна, а не за професионална употреба. При злоупотреба и неправилно третиране, употреба на сила и при интервенции, които не са извършени от клона на нашия оторизиран сервиз, гаранцията отпада.</b>	<b>● Ремонтен сервиз/извънгаранционно обслужване</b>	<b>o</b> Ако възникнат функционални неизправности или други дефекти, свържете се първо по телефона или по имейл с посочения по-долу сервизен отдел.	
<b>Модел В:</b> Размери: 60 x 60 x 60cm (Д x Ш x В)	<b>● Гаранционни условия</b>	<b>● Ремонтен сервиз/извънгаранционно обслужване</b>	<b>o</b> Продукта, който е регистриран като дефектен, можете да изпратите след това без пощенски разходи на посочения Ви сервиз, като приложите документ за закупуването (касов бон) и описание в какво се състои повредата и кога е възникнала.	
<b>⚠️ Указания за безопасност</b>	<b>● Изхвърляне</b>	<b>● Процедура при гаранционен случай</b>	<b>o</b> На parkside-diy.com можете да разгледате и изтеглите това и много други ръководства. Този QR код ще Ви отведе директно до parkside-diy.com. Изберете Вашата страна и използвайте маската за търсене, за да намерите ръководствата за експлоатация. Чрез въвеждане на номера на артикула (IAN 494444_2504 ще получите достъп до ръководството за експлоатация на Вашия артикул.	
<b>⚠️ ПРЕДУПРЕЖДЕНИЕ! ОПАСНОСТ ЗА ЖИВОТА И ОПАСНОСТ ОТ ЗЛОПУЛУКА ЗА БЕБЕТА И МАЛКИ ДЕЦА!</b> Никога не оставяйте децата без наблюдение с опаковъчния материал. Съществува опасност от задушаване с опаковъчния материал. Децата често подценяват опасността. Винаги дръжте децата далече от опаковъчния материал.	<b>● Гаранция и сервиз</b>	<b>·</b> След съгласуване с нашия сервиз можете да изпратите дефектния продукт на посочения Ви адрес на сервиза безплатно за Вас, като приложите касовата бележка (касовия бон) и посочите писмено в какво се състои дефектът и кога е възникнал. За да се избегнат проблеми с приемането и допълнителни разходи, задължително използвайте само адреса, който Ви е посочен. Осигурете изпращането да не е като експресен товар или като друг специален товар. Изпратете уреда заедно с всички принадлежности, доставени при покупката, и осигурете достатъчно сигурна транспортна опаковка.	<b>o</b> Приложение, различно от посоченото, или промяна на продукта са недопустими и могат да доведат до наранявания и/или повреди на продукта. Производителят не носи отговорност за щети, възникнали поради нецелесъобразна употреба.	
<b>⚠️ ПРЕДУПРЕЖДЕНИЕ! Уверете се, че продуктът стои върху здрава, равна основа. Преди употреба проверете стабилността.</b>	<b>● Изхвърляне</b>	<b>·</b> Ремонтни извън гаранцията можете да възложите на клона на нашия сервиз срещу заплащане. Той с удоволствие ще Ви направи предварителна kalkulация. Можем да обработваме само уреди, които са достатъчно опаковани и изпратени с платени транспортни разходи.	<b>o</b> Приложение, различно от посоченото, или промяна на продукта са недопустими и могат да доведат до наранявания и/или повреди на продукта. Производителят не носи отговорност за щети, възникнали поради нецелесъобразна употреба.	
<b>⚠️ ПРЕДУПРЕЖДЕНИЕ! Уверете се, че продуктът стои върху здрава, равна основа. Преди употреба проверете стабилността.</b>	<b>● Монтаж и демонтаж</b>	<b>·</b> <b>Внимание:</b> Изпратете Вашия уред на клона на нашия сервиз почистен и с указание за дефекта. Уредите, предмет на извънгаранционно обслужване, изпратени с неплатени транспортни разходи – с наложен платеж, като експресен или друг специален товар – не се приемат.	<b>o</b> Приложение, различно от посоченото, или промяна на продукта са недопустими и могат да доведат до наранявания и/или повреди на продукта. Производителят не носи отговорност за щети, възникнали поради нецелесъобразна употреба.	
<b>⚠️ ПРЕДУПРЕЖДЕНИЕ! Уверете се, че продуктът стои върху здрава, равна основа. Преди употреба проверете стабилността.</b>	<b>● Почистване и поддръжка</b>	<b>·</b> Ремонтни извън гаранцията можете да възложите на клона на нашия сервиз срещу заплащане. Той с удоволствие ще Ви направи предварителна kalkulация. Можем да обработваме само уреди, които са достатъчно опаковани и изпратени с платени транспортни разходи.	<b>o</b> Приложение, различно от посоченото, или промяна на продукта са недопустими и могат да доведат до наранявания и/или повреди на продукта. Производителят не носи отговорност за щети, възникнали поради нецелесъобразна употреба.	

împiedică formarea de mucegai, mirosuri și decolorări.

- Controlați periodic produsul dacă prezintă deteriorări și poziția sigură а tuturor racordurilor. Restabiliți racordurile slăbite dacă este necesar. Contactați serviciul de relații cu clienții dacă авеți nevoie de piese de schimb pentru ре­па­ра­ție.
- Depozitați produsul într-un loc protejat împotriva razelor solare, sigur, răcoros și uscat - la distanță față de copii.

#### ● Înălțurare

Ambalaj este produs din materiale ecologice care pot fi eliminate la punctele locale de reciclare.

	Respectați marcajul materialelor de ambalaj pentru eliminarea deșeurilor, acestea sunt marcate de abrevierile (a) și cifrele (b) cu următoarea semnificație: 1–7: plastice/20–22: hârtie și carton/80–98: substanțe de conexiune.
	Puteți obține informații despre posibilitățile de eliminare а про­ду­су­л­у­и де la администраția locală.

### ● Garanție și service

#### ● Garanție

Pro­ду­су­л а fost fabricat cu atenție, conform unor standarde stricte de calitate și verificat temeinic înainte de livrare. În caz de defecțiuni de material sau de fabricație а­ве­ți drepturi legale față de vânzătorul produsului. Drepturile dumneavoastră legale nu sunt limitate în niciun fel de garanția menționată mai jos.

Garanția pentru aceste produs este 3 ani începând de la data achiziției. Durata garanției începe la data achiziției. Păstrați chitanța originală la un loc sigur, deoarece acest document este necesar pentru dovada achiziției.

#### ● Date tehnice

<b>Model A:</b> Dimensiuni: 120 x 60 x 60cm (lungime x lățime x înălțime)	
<b>Model B:</b> Dimensiuni: 60 x 60 x 60cm (lungime x lățime x înălțime)	

### ⚠️ Indicații de siguranță

ПĂСТРАТИ ТОАТЕ ИНДИКАТИИЛЕ DE SIGURANȚĂ ȘI INSTRUCȚIUNILE PENTRU VIITOR! PREDAȚI TOATE DOCUMENTELE AFERENTE ÎN CAZUL ÎN CARE INSTRĂINAȚI ACEST PRODUS!

- **⚠️ AVERTISMENT! PERICOL DE MOARTE ȘI DE ACCIDENTARE PENTRU NOU NĂSCUȚI ȘI COPII!**  
Nu lăsați niciodată copiii nesupravegheați în apropierea materialului de ambalaj. Există pericol de asfixiere datorită materialului de ambalaj. Copiii subapreciază deseori pericolе. Țineți copiii întotdeauna la distanță de materialul de ambalaj.

- **⚠️ AVERTISMENT! Nu lăsați copii nesupravegheați!** Pro­ду­су­л nu este un aparat de că­ță­rat sau о jucărie! А­si­gu­ra­ți-vă că persoanele în special, copiii nu stau sau se urcă pe produs. Pro­ду­су­л se poate răsturna. Urmarea pot fi accidentări și/sau daune materiale.
- În timpul montării și demontării Țineți copiii la distanță de locul de lucru.
- Montajul trebuie realizat numai de un adult specializat.
- O altă utilizare decât cea descrisă anterior sau о modificare а про­ду­су­л­у­и nu este permisă și poate cauza accidentări și/sau deteriorări ale produsului. Producătorul nu își asumă responsabilitatea pentru даunele, care au fost cauzate de utilizarea necorespunzătoare.

- ⚠️ **PRECAUȚIE!** А­si­gu­ra­ți-vă că про­ду­су­л се află pe о suprafață stabilă și dreaptă. Înainte de utilizare, verificați stabilitatea produsului.

RO	RO	RO	BG
----	----	----	----

RO	RO	RO	BG
----	----	----	----

<b>● Технически данни</b>	<b>● Обхват на гаранцията</b>	<b>· След съгласуване с нашия сервиз можете да изпратите дефектния продукт на посочения Ви адрес на сервиза безплатно за Вас, като приложите касовата бележка (касовия бон) и посочите писмено в какво се състои дефектът и кога е възникнал. За да се избегнат проблеми с приемането и допълнителни разходи, задължително използвайте само адреса, който Ви е посочен. Осигурете изпращането да не е като експресен товар или като друг специален товар. Изпратете уреда заедно с всички принадлежности, доставени при покупката, и осигурете достатъчно сигурна транспортна опаковка.</b>	<b>● Сервизно обслужване</b>	<b>o</b> Номерът на артикула е посочен върху типовата табелка на продукта, гравюра на продукта, титулната страница на Вашето ръководство (долу вляво) или върху стикера от задната или долната страна на продукта.
<b>Модел А:</b> Размери: 120 x 60 x 60cm (Д x Ш x В)	<b>Уредът е произведен грижливо според строгите изисквания за качество и добросъвестно изпитан преди доставка. Гаранцията важи за дефекти на материала или производствени дефекти. Гаранцията не обхваща консумативите, както и частите на продукта, които подлежат на нормално износване, поради което могат да бъдат разглеждани като бързо износващи се части (например филтри или приставки) или повредите на чувливи части (например прекъсвачи, батери или такива произведени от стъкло). Гаранцията отпада, ако уредът е повреден поради неправилно използване или в резултат на неосъществяване на техническа поддръжка. За правилната употреба на продукта трябва точно да се спазват всички указания в уълътането за експлоатация. Предназначение и действия, които не се препоръчват от уълътането за експлоатация или за които то предупреждава, трябва задължително да се избягват. Продуктът е предназначен само за частна, а не за професионална употреба. При злоупотреба и неправилно третиране, употреба на сила и при интервенции, които не са извършени от клона на нашия оторизиран сервиз, гаранцията отпада.</b>	<b>● Ремонтен сервиз/извънгаранционно обслужване</b>	<b>o</b> Ако възникнат функционални неизправности или други дефекти, свържете се първо по телефона или по имейл с посочения по-долу сервизен отдел.	
<b>Модел В:</b> Размери: 60 x 60 x 60cm (Д x Ш x В)	<b>● Гаранционни условия</b>	<b>● Ремонтен сервиз/извънгаранционно обслужване</b>	<b>o</b> Продукта, който е регистриран като дефектен, можете да изпратите след това без пощенски разходи на посочения Ви сервиз, като приложите документ за закупуването (касов бон) и описание в какво се състои повредата и кога е възникнала.	
<b>⚠️ Указания за безопасност</b>	<b>● Изхвърляне</b>	<b>● Процедура при гаранционен случай</b>	<b>o</b> На parkside-diy.com можете да разгледате и изтеглите това и много други ръководства. Този QR код ще Ви отведе директно до parkside-diy.com. Изберете Вашата страна и използвайте маската за търсене, за да намерите ръководствата за експлоатация. Чрез въвеждане на номера на артикула (IAN 494444_2504 ще получите достъп до ръководството за експлоатация на Вашия артикул.	
<b>⚠️ ПРЕДУПРЕЖДЕНИЕ! ОПАСНОСТ ЗА ЖИВОТА И ОПАСНОСТ ОТ ЗЛОПУЛУКА ЗА БЕБЕТА И МАЛКИ ДЕЦА!</b> Никога не оставяйте децата без наблюдение с опаковъчния материал. Съществува опасност от задушаване с опаковъчния материал. Децата често подценяват опасността. Винаги дръжте децата далече от опаковъчния материал.	<b>● Гаранция и сервиз</b>	<b>·</b> След съгласуване с нашия сервиз можете да изпратите дефектния продукт на посочения Ви адрес на сервиза безплатно за Вас, като приложите касовата бележка (касовия бон) и посочите писмено в какво се състои дефектът и кога е възникнал. За да се избегнат проблеми с приемането и допълнителни разходи, задължително използвайте само адреса, който Ви е посочен. Осигурете изпращането да не е като експресен товар или като друг специален товар. Изпратете уреда заедно с всички принадлежности, доставени при покупката, и осигурете достатъчно сигурна транспортна опаковка.	<b>o</b> Приложение, различно от посоченото, или промяна на продукта са недопустими и могат да доведат до наранявания и/или повреди на продукта. Производителят не носи отговорност за щети, възникнали поради нецелесъобразна употреба.	
<b>⚠️ ПРЕДУПРЕЖДЕНИЕ! Уверете се, че продуктът стои върху здрава, равна основа. Преди употреба проверете стабилността.</b>	<b>● Изхвърляне</b>	<b>·</b> Ремонтни извън гаранцията можете да възложите на клона на нашия сервиз срещу заплащане. Той с удоволствие ще Ви направи предварителна kalkulация. Можем да обработваме само уреди, които са достатъчно опаковани и изпратени с платени транспортни разходи.	<b>o</b> Приложение, различно от посоченото, или промяна на продукта са недопустими и могат да доведат до наранявания и/или повреди на продукта. Производителят не носи отговорност за щети, възникнали поради нецелесъобразна употреба.	
<b>⚠️ ПРЕДУПРЕЖДЕНИЕ! Уверете се, че продуктът стои върху здрава, равна основа. Преди употреба проверете стабилността.</b>	<b>● Монтаж и демонтаж</b>	<b>·</b> <b>Внимание:</b> Изпратете Вашия уред на клона на нашия сервиз почистен и с указание за дефекта. Уредите, предмет на извънгаранционно обслужване, изпратени с неплатени транспортни разходи – с наложен платеж, като експресен или друг специален товар – не се приемат.	<b>o</b> Приложение, различно от посоченото, или промяна на продукта са недопустими и могат да доведат до наранявания и/или повреди на продукта. Производителят не носи отговорност за щети, възникнали поради нецелесъобразна употреба.	
<b>⚠️ ПРЕДУПРЕЖДЕНИЕ! Уверете се, че продуктът стои върху здрава, равна основа. Преди употреба проверете стабилността.</b>	<b>● Почистване и поддръжка</b>	<b>·</b> Ремонтни извън гаранцията можете да възложите на клона на нашия сервиз срещу заплащане. Той с удоволствие ще Ви направи предварителна kalkulация. Можем да обработваме само уреди, които са достатъчно опаковани и изпратени с платени транспортни разходи.	<b>o</b> Приложение, различно от посоченото, или промяна на продукта са недопустими и могат да доведат до наранявания и/или повреди на продукта. Производителят не носи отговорност за щети, възникнали поради нецелесъобразна употреба.	

- Уверете се, че продуктът е закрепен към основата с помощта на колчетата **[F]** и лентите **[H]** (виж фиг. 7).
- Изберете по възможност най-равния и твърд терен. Моля, уверете се, че основата осигурява здраво закрепване на колчетата **[F]**. Песъчливите основи намаляват стабилността на колчетата **[F]**.
- ⚠️ **ПОВИШЕНО ВНИМАНИЕ! ОПАСНОСТ ОТ НАРАНЯВАНЕ!** Уверете се, че всички части са изправни и монтирани съобразно изискванията. При неправилен монтаж съществува опасност от нараняване. Повредените части могат да нарушат безопасността и функцията.
- Проверявайте редовно целостта на всички точки на свързване, както и стабилността на колчетата **[F]**.
- Пазете продукта от силен вятър и буря. Разполагайте продукта на защитено от вятър място.
- В допълнение към тези указания за безопасност спазвайте всички местни строителни и други разпоредби при инсталирането и използването на този продукт. Осведомете се в местните служби за актуалните и приложимите разпоредби.

- **Монтажи демонтаж**
  - За монтажа на продукта следвайте показаните стъпки във фигурите 2 до 7.
  - Демонтирайте продукта в обратна последователност на показаните стъпки. Бъдете особено внимателни при отстраняване на покритието на мини оранжерията **[E]**, в противен случай то може да се повреди.
- **Почистване и поддръжка**
  - За почистване и поддръжка на продукта използвайте влажна кърпа, която не оставя власинки.
  - За поддръжка на циповете използвайте силиконов спрей. С изключение на това продуктът не изисква поддръжка.

RO	RO	RO	BG
----	----	----	----

RO	RO	RO	BG
----	----	----	----

RO	RO	RO	BG
----	----	----	----

εξαρτήματα, όπως διακόπτες ή γυάλινα εξαρτήματα.

Με την αντικατάσταση της συσκευής, σύμφωνα με το ΝΟΜΟΣ 2251/1994, ξεκινάει εκ νέου ο χρόνος εγγύησης.

- Διεκπεραίωση της εγγύησης**

Για να διασφαλιστεί η γρήγορη επεξεργασία του αιτήματός σας, ακολουθήστε τις παρακάτω υποδείξεις:

- Για όλα τα ερωτήματα παρακαλούμε να έχετε πρόχειρη την ταμειακή απόδειξη και τον κωδικό προϊόντος (ΙΑΝ 494444\_2504) ως αποδεικτικό αγοράς.
- Ο αριθμός προϊόντος αναγράφεται στην πινακίδα τύπου του προϊόντος, εγχαρμημένη επάνω σε κάποιο σημείο του προϊόντος, στο εξώφυλλο του εγχειριδίου οδηγιών χρήσης (κάτω αριστερά) ή σε αυτοκόλλητο στην πίσω ή κάτω πλευρά του προϊόντος.
- Σε περίπτωση που προκύψουν σφάλματα λειτουργίας ή άλλου είδους ελαττώματα, επικοινωνήστε άμεσα μέσω τηλεφώνου ή email με το τμήμα σέρβις που δίνεται κατωτέρω.
- Στη συνέχεια μπορείτε να αποστείλετε δωρεάν το προϊόν, το οποίο δηλώθηκε ως προβληματικό, στη διεύθυνση που θα σας δοθεί, εσωκλείοντας το αποδεικτικό αγοράς (ταμειακή απόδειξη) και τα στοιχεία σχετικά με το που και πότε εμφανίστηκε το ελάττωμα.

- Στην ιστοσελίδα parkside-diy.com μπορείτε να δείτε και να κατεβάσετε αυτό και πολλά άλλα εγχειρίδια. Η σάρωση αυτού του κωδικού QR θα σας μεταφέρει απευθείας στο parkside-diy.com. Επιλέξτε τη χώρα σας και αναζητήστε τις οδηγίες χρήσης, χρησιμοποιώντας τη μάσκα αναζήτησης.

Εισαγάγοντας τον αριθμό προϊόντος (ΙΑΝ) 494444\_2504, θα έχετε πρόσβαση στις οδηγίες χρήσης του προϊόντος σας.

Εισαγωγή του προϊόντος

Εξασφάλιση του προϊόντος

Εξασφάλιση του προϊόντος

Εξασφάλιση του προϊόντος

Εξασφάλιση του προϊόντος

Εξασφάλιση του προϊόντος

Εξασφάλιση του προϊόντος

Εξασφάλιση του προϊόντος

Εξασφάλιση του προϊόντος

Εξασφάλιση του προϊόντος

Εξασφάλιση του προϊόντος

Εξασφάλιση του προϊόντος

Εξασφάλιση του προϊόντος

Εξασφάλιση του προϊόντος

Εξασφάλιση του προϊόντος

Εξασφάλιση του προϊόντος

Εξασφάλιση του προϊόντος

Εξασφάλιση του προϊόντος

Εξασφάλιση του προϊόντος

Εξασφάλιση του προϊόντος

Εξασφάλιση του προϊόντος

Εξασφάλιση του προϊόντος

Εξασφάλιση του προϊόντος

Εξασφάλιση του προϊόντος

Εξασφάλιση του προϊόντος

Εξασφάλιση του προϊόντος

Εξασφάλιση του προϊόντος

Εξασφάλιση του προϊόντος

Εξασφάλιση του προϊόντος

Εξασφάλιση του προϊόντος

Εξασφάλιση του προϊόντος

Εξασφάλιση του προϊόντος

Εξασφάλιση του προϊόντος

Εξασφάλιση του προϊόντος

Εξασφάλιση του προϊόντος

Εξασφάλιση του προϊόντος

Εξασφάλιση του προϊόντος

Εξασφάλιση του προϊόντος

Εξασφάλιση του προϊόντος

Εξασφάλιση του προϊόντος

Εξασφάλιση του προϊόντος

Εξασφάλιση του προϊόντος

Εξασφάλιση του προϊόντος

Εξασφάλιση του προϊόντος

Εξασφάλιση του προϊόντος

Εξασφάλιση του προϊόντος

Εξασφάλιση του προϊόντος

Εξασφάλιση του προϊόντος

Εξασφάλιση του προϊόντος

Εξασφάλιση του προϊόντος

Εξασφάλιση του προϊόντος

Εξασφάλιση του προϊόντος

Εξασφάλιση του προϊόντος

Εξασφάλιση του προϊόντος

Εξασφάλιση του προϊόντος

Εξασφάλιση του προϊόντος

Εξασφάλιση του προϊόντος

Εξασφάλιση του προϊόντος

Εξασφάλιση του προϊόντος

Εξασφάλιση του προϊόντος

Εξασφάλιση του προϊόντος

Εξασφάλιση του προϊόντος

Εξασφάλιση του προϊόντος

Εξασφάλιση του προϊόντος

Εξασφάλιση του προϊόντος

Εξασφάλιση του προϊόντος

Εξασφάλιση του προϊόντος

Εξασφάλιση του προϊόντος

Εξασφάλιση του προϊόντος

Εξασφάλιση του προϊόντος

Εξασφάλιση του προϊόντος

- Καθαρισμός και φροντίδα**

- Για τον καθαρισμό και την περιποίηση του προϊόντος, χρησιμοποιείτε ένα υαπό πανί που δεν αφήνει χνούδι.
- Φροντίζετε τα φερμουάρ με ένα σπρέι σιλικόνης. Κατά τα άλλα, το προϊόν δεν χρειάζεται συντήρηση.
- Αφήνετε όλα τα εξαρτήματα να στεγνώσουν καλά, προτού αποθηκεύσετε το προϊόν. Αυτό αποτρέπει τη δημιουργία μούχλας, οσμών και χρωματικών αλλοιώσεων.
- Ελέγχετε το προϊόν τακτικά για ζημιές και την καλή εφαρμογή όλων των συνδέσεων. Εάν χρειαστεί, αποκαθιστάτε τις χαλαρές συνδέσεις. Επικοινωνήστε με την υπηρεσία εξυπηρέτησης πελατών μας, εάν χρειάζεστε ανταλλακτικά για επισκευές.
- Αποθηκεύετε το προϊόν σε προστατευμένο από την ακτινοβολία του ήλιου, ασφαλή, δροσερό και στεγνό χώρο, μακριά από παιδιά.

Εξασφάλιση του προϊόντος

Εξασφάλιση του προϊόντος

Εξασφάλιση του προϊόντος

Εξασφάλιση του προϊόντος

Εξασφάλιση του προϊόντος

Εξασφάλιση του προϊόντος

Εξασφάλιση του προϊόντος

Εξασφάλιση του προϊόντος

Εξασφάλιση του προϊόντος

Εξασφάλιση του προϊόντος

Εξασφάλιση του προϊόντος

Εξασφάλιση του προϊόντος

Εξασφάλιση του προϊόντος

Εξασφάλιση του προϊόντος

Εξασφάλιση του προϊόντος

Εξασφάλιση του προϊόντος

Εξασφάλιση του προϊόντος

Εξασφάλιση του προϊόντος

Εξασφάλιση του προϊόντος

Εξασφάλιση του προϊόντος

Εξασφάλιση του προϊόντος

Εξασφάλιση του προϊόντος

Εξασφάλιση του προϊόντος

Εξασφάλιση του προϊόντος

Εξασφάλιση του προϊόντος

Εξασφάλιση του προϊόντος

Εξασφάλιση του προϊόντος

Εξασφάλιση του προϊόντος

Εξασφάλιση του προϊόντος

Εξασφάλιση του προϊόντος

Εξασφάλιση του προϊόντος

Εξασφάλιση του προϊόντος

Εξασφάλιση του προϊόντος

Εξασφάλιση του προϊόντος

Εξασφάλιση του προϊόντος

Εξασφάλιση του προϊόντος

Εξασφάλιση του προϊόντος

Εξασφάλιση του προϊόντος

Εξασφάλιση του προϊόντος

Εξασφάλιση του προϊόντος

Εξασφάλιση του προϊόντος

Εξασφάλιση του προϊόντος

Εξασφάλιση του προϊόντος

Εξασφάλιση του προϊόντος

Εξασφάλιση του προϊόντος

Εξασφάλιση του προϊόντος

Εξασφάλιση του προϊόντος

Εξασφάλιση του προϊόντος

Εξασφάλιση του προϊόντος

Εξασφάλιση του προϊόντος

Εξασφάλιση του προϊόντος

Εξασφάλιση του προϊόντος

Εξασφάλιση του προϊόντος

Εξασφάλιση του προϊόντος

Εξασφάλιση του προϊόντος

Εξασφάλιση του προϊόντος

Εξασφάλιση του προϊόντος

Εξασφάλιση του προϊόντος

Εξασφάλιση του προϊόντος

Εξασφάλιση του προϊόντος

Εξασφάλιση του προϊόντος

Εξασφάλιση του προϊόντος

Εξασφάλιση του προϊόντος

Εξασφάλιση του προϊόντος

Εξασφάλιση του προϊόντος

Εξασφάλιση του προϊόντος

Εξασφάλιση του προϊόντος

Εξασφάλιση του προϊόντος

Εξασφάλιση του προϊόντος

Εξασφάλιση του προϊόντος

Εξασφάλιση του προϊόντος

Εξασφάλιση του προϊόντος

Εξασφάλιση του προϊόντος

Εξασφάλιση του προϊόντος

Εξασφάλιση του προϊόντος

Εξασφάλιση του προϊόντος

Εξασφάλιση του προϊόντος

οποίες προέρχονται από μη ενδεδειγμένη χρήση.

**⚠ ΠΡΟΣΟΧΗ!** Βεβαιωθείτε ότι το προϊόν στέκεται σε σταθερό, επίπεδο υπόβαθρο. Ελέγξτε τη σταθερότητα πριν από τη χρήση.

- Βεβαιωθείτε ότι το προϊόν είναι στερεωμένο στο έδαφος με τους πασσάλους **[F]** και τους μάντες **[H]** (βλέπε εικ. 7).

- Επιλέξτε μια επιφάνεια όσο το δυνατόν πιο επίπεδη και στερεή. Βεβαιωθείτε ότι το υπόβαθρο προσφέρει σταθερό κράτημα για τους πασσάλους **[F]**. Τα αμμώδη υπόβαθρα ελαττώνουν το κράτημα των πασσάλων **[F]**.

**⚠ ΠΡΟΣΟΧΗ! ΚΙΝΔΥΝΟΣ ΤΡΑΥΜΑΤΙΣΜΟΥ!** Βεβαιωθείτε ότι όλα τα εξαρτήματα είναι άθικτα και ότι είναι σωστά συναρμολογημένα. Σε περίπτωση μη ενδεδειγμένης συναρμολόγησης, υφίσταται κίνδυνος τραυματισμού. Τα εξαρτήματα που παρουσιάζουν ζημιά, ενδέχεται να επηρεάσουν την ασφάλεια και τη λειτουργία.

- Η ακεραιότητα όλων των σημείων σύνδεσης, καθώς και η σταθερότητα των πασσάλων **[F]** θα πρέπει να ελέγχονται τακτικά.
- Προστατέψτε το προϊόν από δυνατό άνεμο και καταγίδα. Εγκαταστήστε το προϊόν σε απάνεμο σημείο.
- Τηρείτε κατά το στήσιμο και τη χρήση αυτού του προϊόντος - εκτός από αυτές τις υποδείξεις ασφαλείας - όλους τους κοινοτικούς/δημοτικούς κατασκευαστικούς και λοιπούς κανονισμούς. Ενημερωθείτε από την αρμόδια αρχή σχετικά με τους τρέχοντες και ισχύοντες κανονισμούς.

Εξασφάλιση του προϊόντος

Εξασφάλιση του προϊόντος

Εξασφάλιση του προϊόντος

Εξασφάλιση του προϊόντος

Εξασφάλιση του προϊόντος

Εξασφάλιση του προϊόντος

Εξασφάλιση του προϊόντος

Εξασφάλιση του προϊόντος

Εξασφάλιση του προϊόντος

Εξασφάλιση του προϊόντος

Εξασφάλιση του προϊόντος

Εξασφάλιση του προϊόντος

Εξασφάλιση του προϊόντος

Εξασφάλιση του προϊόντος

Εξασφάλιση του προϊόντος

Εξασφάλιση του προϊόντος

Εξασφάλιση του προϊόντος

Εξασφάλιση του προϊόντος

Εξασφάλιση του προϊόντος

Εξασφάλιση του προϊόντος

Εξασφάλιση του προϊόντος

Εξασφάλιση του προϊόντος

Εξασφάλιση του προϊόντος

Εξασφάλιση του προϊόντος

Εξασφάλιση του προϊόντος

Εξασφάλιση του προϊόντος

Εξασφάλιση του προϊόντος

Εξασφάλιση του προϊόντος

Εξασφάλιση του προϊόντος

Εξασφάλιση του προϊόντος

Εξασφάλιση του προϊόντος

Εξασφάλιση του προϊόντος

Εξασφάλιση του προϊόντος

Εξασφάλιση του προϊόντος

Εξασφάλιση του προϊόντος

Εξασφάλιση του προϊόντος

Εξασφάλιση του προϊόντος

Εξασφάλιση του προϊόντος

Εξασφάλιση του προϊόντος

Εξασφάλιση του προϊόντος

Εξασφάλιση του προϊόντος

Εξασφάλιση του προϊόντος

Εξασφάλιση του προϊόντος

Εξασφάλιση του προϊόντος

Εξασφάλιση του προϊόντος

Εξασφάλιση του προϊόντος

Εξασφάλιση του προϊόντος

Εξασφάλιση του προϊόντος

Εξασφάλιση του προϊόντος

Εξασφάλιση του προϊόντος

Εξασφάλιση του προϊόντος

Εξασφάλιση του προϊόντος

Εξασφάλιση του προϊόντος

Εξασφάλιση του προϊόντος

Εξασφάλιση του προϊόντος

Εξασφάλιση του προϊόντος

Εξασφάλιση του προϊόντος

Εξασφάλιση του προϊόντος

Εξασφάλιση του προϊόντος

Εξασφάλιση του προϊόντος

Εξασφάλιση του προϊόντος

Εξασφάλιση του προϊόντος

Εξασφάλιση του προϊόντος

Εξασφάλιση του προϊόντος

Εξασφάλιση του προϊόντος

Εξασφάλιση του προϊόντος

Εξασφάλιση του προϊόντος

Εξασφάλιση του προϊόντος

Εξασφάλιση του προϊόντος

Εξασφάλιση του προϊόντος

- Τεχνικά στοιχεία**

**Μοντέλο Α:** Διαστάσεις: 120 x 60 x 60cm (Μ x Π x Υ)

**Μοντέλο Β:** Διαστάσεις: 60 x 60 x 60cm (Μ x Π x Υ)

Εξασφάλιση του προϊόντος

Εξασφάλιση του προϊόντος

Εξασφάλιση του προϊόντος

Εξασφάλιση του προϊόντος

Εξασφάλιση του προϊόντος

Εξασφάλιση του προϊόντος

Εξασφάλιση του προϊόντος

Εξασφάλιση του προϊόντος

Εξασφάλιση του προϊόντος

Εξασφάλιση του προϊόντος

Εξασφάλιση του προϊόντος

Εξασφάλιση του προϊόντος

Εξασφάλιση του προϊόντος

Εξασφάλιση του προϊόντος

Εξασφάλιση του προϊόντος

Εξασφάλιση του προϊόντος

Εξασφάλιση του προϊόντος

Εξασφάλιση του προϊόντος

Εξασφάλιση του προϊόντος

Εξασφάλιση του προϊόντος

Εξασφάλιση του προϊόντος

Εξασφάλιση του προϊόντος

Εξασφάλιση του προϊόντος

Εξασφάλιση του προϊόντος

Εξασφάλιση του προϊόντος

Εξασφάλιση του προϊόντος

Εξασφάλιση του προϊόντος

Εξασφάλιση του προϊόντος

Εξασφάλιση του προϊόντος

Εξασφάλιση του προϊόντος

Εξασφάλιση του προϊόντος

Εξασφάλιση του προϊόντος

Εξασφάλιση του προϊόντος

Εξασφάλιση του προϊόντος

Εξασφάλιση του προϊόντος

Εξασφάλιση του προϊόντος

Εξασφάλιση του προϊόντος

Εξασφάλιση του προϊόντος

Εξασφάλιση του προϊόντος

Εξασφάλιση του προϊόντος