



## DOPPELSCHLITZ-TOASTER/2-SLICE TOASTER/ GRILLE-PAIN DOUBLE STK 870 B2

DE AT CH

### DOPPELSCHLITZ-TOASTER

Bedienungs- und Sicherheitshinweise

GB IE

### 2-SLICE TOASTER

Operation and safety notes

FR BE

### GRILLE-PAIN DOUBLE

Instructions d'utilisation et consignes de sécurité

NL BE

### TOASTER MET DUBBELE SLEUF

Bedienings- en veiligheidsinstructies

PL

### TOSTER PODWÓJNY

Wskazówki dotyczące obsługi i bezpieczeństwa

CZ

### TOPINKOVAČ

Pokyny pro obsluhu a bezpečnostní pokyny

SK

### HRIANKOVAČ

Pokyny pre obsluhu a bezpečnostné pokyny

ES

### TOSTADOR CON DOBLE RANURA

Instrucciones de utilización y de seguridad

DK

### BRØDRISTER TIL 2 SKIVER BRØD

Brugs- og sikkerhedsanvisninger

IT

### TOSTAPANE A 2 FESSURE

Indicazioni per l'uso e per la sicurezza

HU

### KÉTREKESZES KENYÉRPIRÍTÓ

Kezelési és biztonsági utalások

IAN 437606\_2304



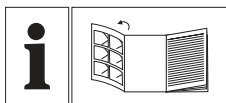

DE/AT/CH	Bedienungs- und Sicherheitshinweise	Seite	5
GB/IE	Operation and safety notes	Page	14
FR/BE	Instructions d'utilisation et consignes de sécurité	Page	22
NL/BE	Bedienings- en veiligheidsinstructies	Pagina	32
PL	Wskazówki dotyczące obsługi i bezpieczeństwa	Strona	41
CZ	Pokyny pro obsluhu a bezpečnostní pokyny	Strana	50
SK	Pokyny pre obsluhu a bezpečnostné pokyny	Strana	58
ES	Instrucciones de utilización y de seguridad	Página	66
DK	Brugs- og sikkerhedsanvisninger	Side	75
IT	Indicazioni per l'uso e per la sicurezza	Pagina	83
HU	Kezelési és biztonsági utalások	Oldal	91

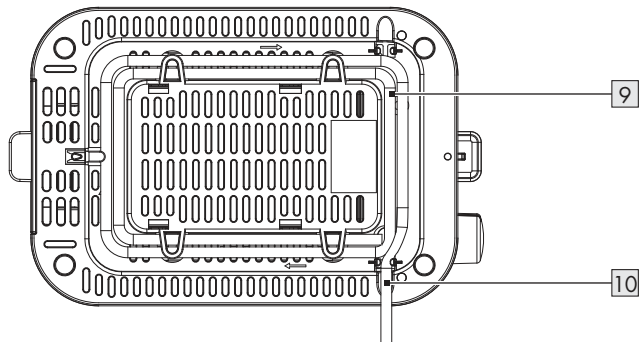
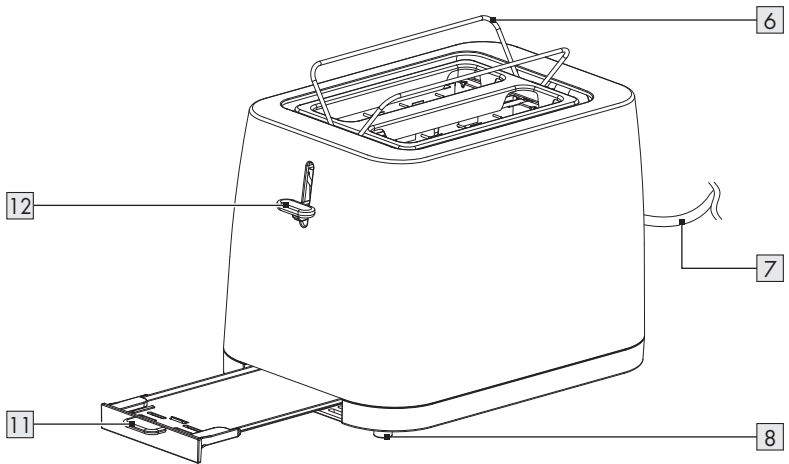
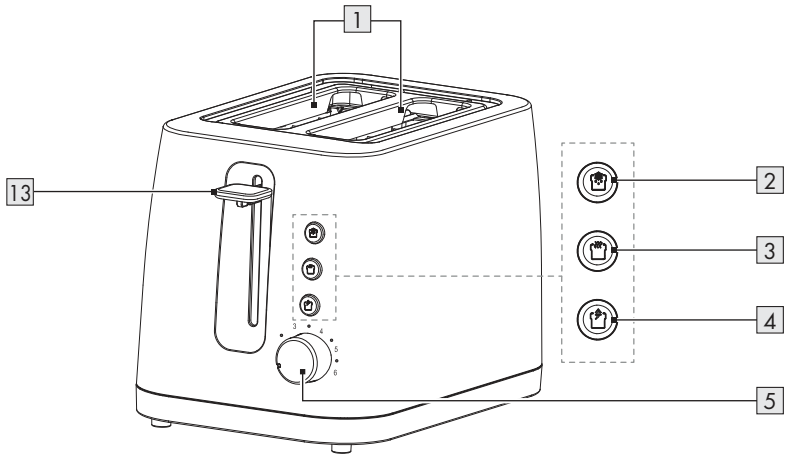

<b>Verwendete Warnhinweise und Symbole</b> .....	Seite	6
<b>Einleitung</b> .....	Seite	6
Bestimmungsgemäßer Gebrauch .....	Seite	6
Lieferumfang .....	Seite	7
Teilebeschreibung .....	Seite	7
Technische Daten .....	Seite	7
<b>Sicherheitshinweise</b> .....	Seite	7
<b>Vor der ersten Verwendung</b> .....	Seite	10
<b>Bedienung</b> .....	Seite	10
Brot toasten .....	Seite	10
Eingefrorenes Brot toasten .....	Seite	10
Brot aufwärmen .....	Seite	10
Brötchen aufbacken .....	Seite	11
Toasten vorzeitig abbrechen .....	Seite	11
<b>Reinigung und Pflege</b> .....	Seite	11
<b>Lagerung</b> .....	Seite	12
<b>Fehlerbehebung</b> .....	Seite	12
<b>Entsorgung</b> .....	Seite	12
<b>Garantie</b> .....	Seite	13
Abwicklung im Garantiefall .....	Seite	13
<b>Service</b> .....	Seite	13

## Verwendete Warnhinweise und Symbole

In der Bedienungsanleitung, der Kurzanleitung und auf der Verpackung werden die folgenden Warnhinweise verwendet:

	<p><b>GEFAHR!</b> Dieses Symbol mit dem Signalwort „Gefahr“ bezeichnet eine Gefährdung mit einem hohen Risikograd, die, wenn sie nicht vermieden wird, eine schwere Verletzung oder den Tod zur Folge hat.</p>	 Wechselstrom/-spannung
		<p><b>Hz</b> Hertz (Netzfrequenz)</p>
		<p><b>W</b> Watt</p>
	<p><b>WARNUNG!</b> Dieses Symbol mit dem Signalwort „Warnung“ bezeichnet eine Gefährdung mit einem mittleren Risikograd, die, wenn sie nicht vermieden wird, eine schwere Verletzung oder den Tod zur Folge haben kann.</p>	 <b>HINWEIS:</b> Dieses Symbol mit dem Signalwort „Hinweis“ bietet weitere nützliche Informationen.
		 Verwenden Sie das Produkt nur in trockenen Innenräumen.
	<p><b>VORSICHT!</b> Dieses Symbol mit dem Signalwort „Vorsicht“ bezeichnet eine Gefährdung mit einem niedrigen Risikograd, die, wenn sie nicht vermieden wird, eine geringe oder mäßige Verletzung zur Folge haben kann.</p>	 Gefahr – Risiko eines Stromschlags!
		 Achtung, heiße Oberfläche!
	Symbol für Schutz Erde	 Lebensmittelrecht. Dieses Produkt hat keine negativen Auswirkungen auf Geschmack oder Geruch.
	Das CE-Zeichen bestätigt Konformität mit den für das Produkt zutreffenden EU-Richtlinien.	 Sicherheitshinweise Handlungsanweisungen

## DOPPELSCHLITZ-TOASTER

### ● Einleitung

Wir beglückwünschen Sie zum Kauf Ihres neuen Produkts. Sie haben sich damit für ein hochwertiges Produkt entschieden. Die Bedienungsanleitung ist Teil dieses Produkts. Sie enthält wichtige Hinweise für Sicherheit, Gebrauch und Entsorgung. Machen Sie sich vor der Benutzung des Produkts mit allen Bedien- und Sicherheitshinweisen vertraut. Benutzen Sie das Produkt nur wie beschrieben und für die angegebenen Einsatzbereiche. Händigen Sie alle Unterlagen bei Weitergabe des Produkts an Dritte mit aus.

### ● Bestimmungsgemäßer Gebrauch

Dieses Produkt ist zur Herstellung von geröstetem Brot vorgesehen. Verwenden Sie das Produkt für keine anderen Zwecke.

Das Produkt ist ausschließlich für die Nutzung in privaten Haushalten und nicht für gewerbliche Zwecke vorgesehen.

Der Hersteller übernimmt keine Haftung für Schäden aufgrund unsachgemäßer Verwendung.



## ● Lieferumfang

Überprüfen Sie nach dem Auspacken des Produkts, ob die Lieferung vollständig ist und alle Teile in ordnungsgemäßem Zustand sind. Entfernen Sie vor der Verwendung sämtliche Verpackungsmaterialien.

- 1x Doppelschlitz-Toaster
- 1x Kurzanleitung

## ● Teilebeschreibung

Falten Sie vor dem Lesen die Ausklappseite mit den Zeichnungen aus. Machen Sie sich mit allen Funktionen des Produkts vertraut.

- 1 Toastschächte
- 2  (Aufhautaste mit Leuchtanzeige)
- 3  (Aufwärmaste mit Leuchtanzeige)
- 4  (Stopptaste mit Leuchtanzeige)
- 5 Drehregler (für Röstgradeinstellung)
- 6 Brötchenaufsatz
- 7 Anschlussleitung mit Netzstecker
- 8 Standfüße
- 9 Kabelaufwicklung
- 10 Kabelklemme
- 11 Krümelschublade
- 12 Ausklapphebel (für den Brötchenaufsatz)
- 13 Absenkehebel

## ● Technische Daten

- Eingangsspannung: 220–240 V~, 50–60 Hz  
Leistungsaufnahme: 730–870 W  
Schutzklasse: I  
Zertifizierung: GS (TÜV Rheinland)



## Sicherheitshinweise

**MACHEN SIE SICH VOR DER BENUTZUNG DES PRODUKTS MIT ALLEN SICHERHEITS- UND BEDIENHINWEISEN VERTRAUT! WENN SIE DIESES PRODUKT AN ANDERE WEITERGEBEN, GEBEN SIE AUCH ALLE DOKUMENTE WEITER!**

Im Falle von Schäden aufgrund der Nichteinhaltung dieser Bedienungsanleitung erlischt Ihr Garantieanspruch! Für Folgeschäden wird keine Haftung übernommen! Im Falle von Sach- oder Personenschäden aufgrund einer unsachgemäßen Benutzung oder Nichteinhaltung der Sicherheitshinweise wird keine Haftung übernommen!

## Kinder und Personen mit Einschränkungen

### **⚠️ WARNUNG! LEBENS-GEFAHR UND UNFALL-GEFAHR FÜR SÄUGLINGE UND KINDER!**

Lassen Sie Kinder nicht mit dem Verpackungsmaterial unbeaufsichtigt. Das Verpackungsmaterial stellt eine Erstickengefahr dar. Kinder unterschätzen die damit verbundenen Gefahren häufig. Halten Sie Kinder stets von Verpackungsmaterialien fern.

- Dieses Produkt kann von Kindern ab 8 Jahren und darüber sowie von Personen mit verringerten physischen, sensorischen oder mentalen Fähigkeiten oder Mangel an Erfahrung und Wissen benutzt werden, wenn sie beaufsichtigt werden oder bezüglich des sicheren Gebrauchs des Produkts unterwiesen wurden und die daraus resultierenden Gefahren verstehen.

- Kinder dürfen nicht mit dem Produkt spielen.
- Reinigung und Benutzer-Wartung dürfen nicht durch Kinder durchgeführt werden, es sei denn, sie sind älter als 8 Jahre und beaufsichtigt.
- Kinder jünger als 8 Jahre sind vom Produkt und der Anschlussleitung fernzuhalten.

## Bestimmungsgemäßer Gebrauch

- ⚠ **WARNUNG!** Eine unsachgemäße Verwendung kann zu Verletzungen führen. Verwenden Sie das Produkt ausschließlich dieser Anleitung entsprechend. Versuchen Sie nicht, das Produkt in irgendeiner Weise zu verändern.

## Elektrische Sicherheit

- ⚠ **GEFAHR! Stromschlaggefahr!** Versuchen Sie niemals, das Produkt selbst zu reparieren. Im Fall einer Fehlfunktion dürfen Reparaturen ausschließlich von qualifiziertem Personal durchgeführt werden.
- ⚠ **GEFAHR! Verbrennungsgefahr!** Das Produkt wird während der Verwendung heiß. Berühren Sie das Produkt nicht während oder unmittelbar nach der Verwendung.

- ⚠ **GEFAHR! Verbrennungsgefahr, wenn nicht Standard-Toastbrot verwendet wird.** Aufgrund der kleineren Größe oder Form besteht die Gefahr, beim Herausnehmen des getoasteten Toastbrottes bzw. Brotes, heiße Teile zu berühren.

- ⚠ **WARNUNG! Stromschlaggefahr!** Tauchen Sie das Produkt nicht in Wasser oder andere Flüssigkeiten ein. Halten Sie das Produkt niemals unter fließendes Wasser.

- ⚠ **WARNUNG! Stromschlaggefahr!** Verwenden Sie kein beschädigtes Produkt. Trennen Sie das Produkt vom Stromnetz und wenden Sie sich an Ihren Händler, wenn es beschädigt ist.

- Das Produkt darf nicht verwendet werden, wenn es fallen gelassen wurde oder wenn es sichtbare Schäden aufweist.
- Brot kann brennen. Deshalb Toaster nie in der Nähe oder unterhalb von brennbaren Materialien wie Gardinen verwenden.
- Dieses Produkt ist ständig eingeschaltet, wenn es an das Stromnetz angeschlossen ist.

- Bevor Sie das Produkt mit dem Stromnetz verbinden, überprüfen Sie, ob die Spannung und der Nennstrom den am Typenschild des Produktes angegebenen Details zur Stromversorgung entsprechen.
- Überprüfen Sie den Netzstecker und die Anschlussleitung regelmäßig auf Schäden. Wenn die Anschlussleitung beschädigt ist, muss sie vom Hersteller, seinem Kundendienst oder ähnlich qualifizierten Personen ersetzt werden, um Gefahren zu vermeiden.
- Schützen Sie die Anschlussleitung vor Schäden. Lassen Sie sie nicht über scharfe Kanten hängen und quetschen oder biegen Sie sie nicht. Halten Sie die Anschlussleitung von heißen Oberflächen und offenen Flammen fern.
- Decken Sie das Produkt nicht ab, solange es in Gebrauch ist oder kurz nach dem Gebrauch, solange es noch warm ist.
- Die Verwendung von Verlängerungsleitungen wird nicht empfohlen. Falls der Einsatz einer Verlängerungsleitung erforderlich sein sollte, muss sie für einen Stromfluss von mindestens 10 A vorgesehen sein.
- Verlegen Sie Anschluss- und Verlängerungsleitungen so, dass niemand darüber stolpern und nichts beschädigt werden kann.
- Dieses Produkt ist nicht dazu bestimmt, mit einer externen Zeitschaltuhr oder einem separaten Fernwirkssystem betrieben zu werden.

## Bedienung

- Lassen Sie das Produkt nicht unbeaufsichtigt, wenn es an das Stromnetz angeschlossen ist.
- Bewegen Sie das Produkt nicht, wenn es in Betrieb ist.
- Stellen Sie das Produkt nicht auf heißen Oberflächen (Gasherd, Elektroherd, Ofen usw.) ab. Betreiben Sie das Produkt auf einer flachen, stabilen, sauberen, hitzebeständigen und trockenen Oberfläche.

## Reinigung und Aufbewahrung

- ⚠ **WARNUNG! Verletzungsgefahr!** Trennen Sie das Produkt vom Stromnetz, bevor Sie es reinigen oder wenn es nicht in Verwendung ist.
- Bewahren Sie das heiße Produkt nicht in einem Schrank oder in der Verpackung auf.
- Ziehen Sie den Netzstecker nicht an der Anschlussleitung aus der Steckdose.



- Schützen Sie das Produkt, die Anschlussleitung und den Netzstecker vor Staub, direkter Sonneneinstrahlung, Tropf- und Spritzwasser.
- Bewahren Sie das Produkt an einem kühlen, trockenen Ort auf, geschützt vor Feuchtigkeit und außerhalb der Reichweite von Kindern.
- Schützen Sie das Produkt vor Hitze. Positionieren Sie das Produkt nicht in der Nähe von offenen Flammen oder Wärmequellen wie Öfen oder Heizgeräten.



## ● **Vor der ersten Verwendung**

1. Entfernen Sie das Verpackungsmaterial.
2. Reinigen Sie das Produkt (siehe Abschnitt „Reinigung und Pflege“).

### ① **HINWEISE:**

- Wenn das Produkt die ersten Male aufgeheizt wird, kann ein schwacher Geruch auftreten. Sorgen Sie für ausreichende Belüftung.
- Entsorgen Sie die Toasts des ersten Durchgangs.
- Stellen Sie den Bräunungsgrad für die erste Verwendung mindestens auf Stufe **4**.



## ● **Bedienung**





1. Wickeln Sie die Anschlussleitung  vor der Verwendung von der Kabelaufwicklung  ab.
2. Verbinden Sie den Netzstecker  mit einer geeigneten Steckdose.



## ● **Brot toasten**





### ① **HINWEISE:**

- Das Ergebnis ist unter anderem von der Brotsorte sowie der Feuchtigkeit und Frische des Brotes abhängig.
- Trockenes oder helles Brot bräunt schneller als frisches oder dunkles Brot.

- Der Bräunungsgrad 6 bewirkt eine sehr starke Bräunung. Bei dicken Scheiben kann es zu Rauchbildung kommen. Brechen Sie in diesem Fall den Toastvorgang ab: Drücken Sie  .
- Falls Sie nur eine Brotscheibe toasten möchten, verwenden Sie einen geringeren Bräunungsgrad wie für das Toasten von 2 Brotscheiben.











1. Führen Sie je eine Brotscheibe in die Toastschächte  ein. Verwenden Sie keine zu dicken Brotscheiben. Das Brot darf nicht im Toastschacht eingeklemmt sein.
2. Bräunungsgrad einstellen: Stellen Sie den Drehregler  auf einen der Bräunungsgrade von **1** bis **6** ein.  
**1** = sehr leichtes Toasten/helle Bräunung  
**6** = sehr starkes Toasten/sehr starke Bräunung
3. Drücken Sie den Absenkehebel  bis zum Einrasten nach unten. Das Brot wird abgesenkt. Das Produkt schaltet sich ein.  leuchtet.

① **HINWEIS:** Der Absenkehebel  rastet nur ein, wenn der Netzstecker  an eine Steckdose angeschlossen ist.

4. Wenn der Toastvorgang abgeschlossen ist, wird das Brot angehoben. Der Absenkehebel  bewegt sich nach oben.   erlischt.
5. Nehmen Sie das Brot aus dem Toastschacht .





## ● **Eingefrorenes Brot toasten**

① **HINWEIS:** Eingefrorenes Brot wird vom Produkt schonend getaut und dann getoastet. Es ist nicht notwendig, den Bräunungsgrad zu ändern.

1. Drücken Sie den Absenkehebel  bis zum Einrasten nach unten. Drücken Sie   und   leuchten.
2. Wenn der Toastvorgang abgeschlossen ist, wird das Brot angehoben. Der Absenkehebel  bewegt sich nach oben.   und   erlöschen.
3. Nehmen Sie das Brot aus dem Toastschacht .

## ● **Brot aufwärmen**

① **HINWEIS:** Bereits getoastetes Brot kann vom Produkt aufgewärmt werden.





1. Drücken Sie den Absenkhebel **13** bis zum Einrasten nach unten. Drücken Sie  **3**.  **3** und  **4** leuchten.
2. Wenn der Toastvorgang abgeschlossen ist, wird das Brot angehoben. Der Absenkhebel **13** bewegt sich nach oben.  **3** und  **4** erlöschen.
3. Nehmen Sie das Brot aus dem Toastschacht **1**.

## ● Brötchen aufbacken



1. Drücken Sie den Ausklapphebel **12** nach unten. Der Brötchenaufsatz **6** klappt aus.
2. Legen Sie die Brötchen auf den Brötchenaufsatz **6**.
3. Bräunungsgrad einstellen: Stellen Sie den Drehregler **5** auf den gewünschten Bräunungsgrad. Wir empfehlen den Bräunungsgrad **2**.

### ① HINWEISE:

- Das Toastergebnis ist unter anderem von der Sorte und Frische der Brötchen abhängig.
- Backen Sie das Brötchen von beiden Seiten auf, um eine gleichmäßige Bräunung zu erzielen.

1. Drücken Sie den Absenkhebel **13** bis zum Einrasten nach unten. Das Produkt schaltet sich ein.  **4** leuchtet.
2. Wenn das Aufbacken einer Seite des Brötchens abgeschlossen ist, bewegt sich der Absenkhebel **13** nach oben.  **4** erlischt.
3. Drehen Sie die Brötchen um.
4. Drücken Sie den Absenkhebel **13** bis zum Einrasten nach unten. Das Produkt schaltet sich ein.  **4** leuchtet.
5. Wenn das Aufbacken der anderen Seite des Brötchens abgeschlossen ist, bewegt sich der Absenkhebel **13** nach oben.  **4** erlischt.
6. Nach dem Aufbacken der Brötchen: Drücken Sie den Ausklapphebel **12** nach oben. Der Brötchenaufsatz **6** klappt ein.

## ● Toasten vorzeitig abbrechen

1. Wenn das Produkt Brot auftaut oder aufwärmt, können Sie vorzeitig  **4** drücken, um den Betrieb abzubrechen.
2. Drücken Sie  **4**. Der Absenkhebel **13** bewegt sich nach oben.  **4** erlischt.

## ● Reinigung und Pflege

**⚠ GEFAHR! Stromschlaggefahr!** Vor der Reinigung: Trennen Sie das Produkt immer von der Stromversorgung.

**⚠ GEFAHR! Verbrennungsgefahr!** Reinigen Sie das Produkt nicht unmittelbar nach dem Betrieb. Lassen Sie das Produkt zunächst abkühlen.

**⚠ WARNUNG!** Tauchen Sie die elektrischen Teile des Produktes nicht in Wasser oder andere Flüssigkeiten ein. Halten Sie das Produkt niemals unter fließendes Wasser.

Teil	Reinigungsmethode
<input type="checkbox"/> Gehäuse	<input type="checkbox"/> Wischen Sie das Gehäuse mit einem leicht angefeuchteten Tuch ab. <input type="checkbox"/> Lassen Sie kein Wasser oder andere Flüssigkeiten in das Innere des Produkts gelangen.
<input type="checkbox"/> Brötchenaufsatz <b>6</b>	<input type="checkbox"/> Drücken Sie den Ausklapphebel <b>12</b> nach unten. Der Brötchenaufsatz <b>6</b> klappt aus. <input type="checkbox"/> Drehen Sie das Produkt um und entfernen Sie die Krümel aus der Vertiefung des Brötchenaufsatzes <b>6</b> . <input type="checkbox"/> Wischen Sie die Vertiefung und den Brötchenaufsatz <b>6</b> mit einem leicht angefeuchteten Tuch ab.
<input type="checkbox"/> Krümelschublade <b>11</b>	<input type="checkbox"/> Ziehen Sie die Krümelschublade <b>11</b> heraus. <input type="checkbox"/> Entfernen Sie die Krümel. Wischen Sie die Krümelschublade <b>11</b> mit einem feuchten Tuch aus. <input type="checkbox"/> Setzen Sie die Krümelschublade <b>11</b> wieder ein.

## ● Lagerung

 **GEFAHR! Verbrennungsgefahr!** Lagern Sie das Produkt nicht unmittelbar nach dem Betrieb. Lassen Sie das Produkt zunächst abkühlen.

- Reinigen Sie das Produkt vor der Lagerung.
- Führen Sie die Anschlussleitung 7 um die Kabelaufwicklung 9 und befestigen Sie sie an der Kabelklemme 10.
- Lagern Sie das Produkt in der Originalverpackung, wenn es nicht verwendet wird.
- Bewahren Sie das Produkt an einem trockenen Ort außerhalb der Reichweite von Kindern auf.

## ● Fehlerbehebung

Problem	Mögliche Ursache/ Problembehebung
Brot zu stark gebräunt.	Stellen Sie mit dem Drehregler <span style="border: 1px solid black; padding: 0 2px;">5</span> einen niedrigeren Bräunungsgrad ein.
Brot bleibt im Produkt stecken.	Ziehen Sie den Netzstecker <span style="border: 1px solid black; padding: 0 2px;">7</span> . Lassen Sie das Produkt abkühlen. Entfernen Sie das Brot mit einem Holzspatel aus dem Toastschacht <span style="border: 1px solid black; padding: 0 2px;">1</span> . Berühren Sie dabei nicht die Heizelemente.
Starke Rauchentwicklung	Eventuell ist die Krümelschublade <span style="border: 1px solid black; padding: 0 2px;">11</span> voll. Ziehen Sie den Netzstecker <span style="border: 1px solid black; padding: 0 2px;">7</span> . Lassen Sie das Produkt abkühlen. Reinigen Sie die Krümelschublade.

## ● Entsorgung

Die Verpackung besteht aus umweltfreundlichen Materialien, die Sie über die örtlichen Recyclingstellen entsorgen können.



Beachten Sie die Kennzeichnung der Verpackungsmaterialien bei der Abfalltrennung, diese sind gekennzeichnet mit Abkürzungen (a) und Nummern (b) mit folgender Bedeutung: 1-7: Kunststoffe/20-22: Papier und Pappe/80-98: Verbundstoffe.

## Produkt:



Points de collecte sur [www.quefairemedechets.fr](http://www.quefairemedechets.fr)  
Privilégiez la réparation ou le don de votre appareil !

Das Produkt und die Verpackungsmaterialien sind recyclebar und unterliegen einer erweiterten Herstellerverantwortung.

Entsorgen Sie diese getrennt, den abgebildeten Info-tri (Sortierinformation) folgend, für eine bessere Abfallbehandlung.

Das Triman-Logo gilt nur für Frankreich.



Möglichkeiten zur Entsorgung des ausgedienten Produkts erfahren Sie bei Ihrer Gemeinde- oder Stadtverwaltung.



### Gerät entsorgen

Das Symbol der durchgestrichenen Mülltonne bedeutet, dass dieses Gerät am Ende der Nutzungszeit nicht über den Hausmüll entsorgt werden darf. Das Gerät ist bei eingerichteten Sammelstellen, Wertstoffhöfen oder Entsorgungsbetrieben abzugeben. Zudem sind Vertreiber von Elektro- und Elektronikgeräten sowie Vertreiber von Lebensmitteln zur Rücknahme verpflichtet. LIDL bietet Ihnen Rückgabemöglichkeiten direkt in den Filialen und Märkten an. Rückgabe und Entsorgung sind für Sie kostenfrei.

Beim Kauf eines Neugerätes haben Sie das Recht, ein entsprechendes Altgerät unentgeltlich zurückzugeben.

Zusätzlich haben Sie die Möglichkeit, unabhängig vom Kauf eines Neugerätes, unentgeltlich (bis zu drei) Altgeräte abzugeben, die in keiner Abmessung größer als 25 cm sind.

Bitte löschen Sie vor der Rückgabe alle personenbezogenen Daten.

Bitte entnehmen Sie vor der Rückgabe Batterien oder Akkumulatoren, die nicht vom Altgerät umschlossen sind, sowie Lampen, die zerstörungsfrei entnommen werden können und führen diese einer separaten Sammlung zu.

## ● **Garantie**

Das Produkt wurde nach strengen Qualitätsrichtlinien sorgfältig produziert und vor Anlieferung gewissenhaft geprüft. Im Falle von Mängeln dieses Produkts stehen Ihnen gegen den Verkäufer des Produkts gesetzliche Rechte zu. Diese gesetzlichen Rechte werden durch unsere im Folgenden dargestellte Garantie nicht eingeschränkt.

Sie erhalten auf dieses Produkt 3 Jahre Garantie ab Kaufdatum. Die Garantiefrist beginnt mit dem Kaufdatum. Bitte bewahren Sie den Original-Kassenbon gut auf. Diese Unterlage wird als Nachweis für den Kauf benötigt.

Tritt innerhalb von 3 Jahren ab dem Kaufdatum dieses Produkts ein Material- oder Fabrikationsfehler auf, wird das Produkt von uns – nach unserer Wahl – für Sie kostenlos repariert oder ersetzt. Diese Garantie verfällt, wenn das Produkt beschädigt, nicht sachgemäß benutzt oder gewartet wurde.

Die Garantieleistung gilt für Material- oder Fabrikationsfehler. Diese Garantie erstreckt sich nicht auf Produktteile, die normaler Abnutzung ausgesetzt sind (z. B. Batterien) und daher als Verschleißteile angesehen werden können oder Beschädigungen an zerbrechlichen Teilen, z. B. Schalter, Akkus oder die aus Glas gefertigt sind.

## ● **Abwicklung im Garantiefall**

Um eine schnelle Bearbeitung Ihres Anliegens zu gewährleisten, folgen Sie bitte den folgenden Hinweisen:

Bitte halten Sie für alle Anfragen den Kassenbon und die Artikelnummer (IAN 437606\_2304) als Nachweis für den Kauf bereit.

Die Artikelnummer entnehmen Sie bitte dem Typenschild, einer Gravur, auf dem Titelblatt Ihrer Bedienungsanleitung (unten links) oder als Aufkleber auf der Rück- oder Unterseite des Produkts.

Sollten Funktionsfehler oder sonstige Mängel auftreten, kontaktieren Sie zunächst die nachfolgend benannte Serviceabteilung telefonisch oder per E-Mail.

Ein als defekt erfasstes Produkt können Sie dann unter Beifügung des Kaufbelegs (Kassenbon) und der Angabe, worin der Mangel besteht und wann er aufgetreten ist, für Sie portofrei an die Ihnen mitgeteilte Service-Anschrift übersenden.

## ● **Service**

### **DE Service Deutschland**

Tel.: 0800 5435 111

E-Mail: [owim@lidl.de](mailto:owim@lidl.de)

### **AT Service Österreich**

Tel.: 0800 292726

E-Mail: [owim@lidl.at](mailto:owim@lidl.at)

### **CH Service Schweiz**

Tel.: 0800 562153













E-Mail: [owim@lidl.ch](mailto:owim@lidl.ch)



<b>Warnings and symbols used</b> .....	Page	15
<b>Introduction</b> .....	Page	15
Intended use .....	Page	15
Scope of delivery .....	Page	16
Description of parts .....	Page	16
Technical data .....	Page	16
<b>Safety instructions</b> .....	Page	16
<b>Before first use</b> .....	Page	18
<b>Operation</b> .....	Page	18
Toasting bread .....	Page	19
Toast frozen bread .....	Page	19
Warming up bread .....	Page	19
Baking bread rolls .....	Page	19
Cancel toasting .....	Page	19
<b>Cleaning and care</b> .....	Page	20
<b>Storage</b> .....	Page	20
<b>Troubleshooting</b> .....	Page	20
<b>Disposal</b> .....	Page	20
<b>Warranty</b> .....	Page	21
Warranty claim procedure .....	Page	21
<b>Service</b> .....	Page	21

## Warnings and symbols used

The following warnings are used in the user manual, short manual and on the packaging:

 <p><b>DANGER!</b> This symbol in combination with the signal word “Danger” marks a high-risk hazard that if not prevented could result in death or serious injury.</p>	 Alternating current/voltage
	<b>Hz</b> Hertz (supply frequency)
	<b>W</b> Watts
 <p><b>WARNING!</b> This symbol in combination with the signal word “Warning” marks a medium-risk hazard that if not prevented could result in death or serious injury.</p>	 <b>NOTE:</b> This symbol in combination with “Note” provides additional useful information.
	 Use the product in dry indoor spaces only.
 <p><b>CAUTION!</b> This symbol in combination with the signal word “Caution” marks a low-risk hazard that if not prevented could result in minor or moderate injury.</p>	 Danger – risk of electric shock!
	 Warning – hot surface!
 Symbol for protective earth	 Food safe. This product has no adverse effect on taste or smell.
<b>CE</b> CE mark indicates conformity with relevant EU directives applicable for this product.	 Safety information  Instructions for use

## 2-SLICE TOASTER

### ● Introduction

We congratulate you on the purchase of your new product. You have chosen a high quality product. The instructions for use are part of the product. They contain important information concerning safety, use and disposal. Before using the product, please familiarise yourself with all of the safety information and instructions for use. Only use the product as described and for the specified applications. If you pass the product on to anyone else, please ensure that you also pass on all the documentation with it.

### ● Intended use

This product is designed for making toast. Do not use the product for any other purpose.

This product is only intended for private household use, not for commercial purposes.

The manufacturer accepts no liability for damages caused by improper use.



## ● Scope of delivery

After unpacking the product, check if the delivery is complete and if all parts are in good condition. Remove all packaging materials before use.

- 1x 2-Slice toaster
- 1x Short manual

## ● Description of parts

Before reading, unfold the page containing the illustrations and familiarise yourself with all the functions of the product.

- 1 Toasting slots
- 2  (Defrost button with indicator light)
- 3  (Reheat button with indicator light)
- 4  (Stop button with indicator light)
- 5 Control dial (for browning level adjustment)
- 6 Bread roll warmer
- 7 Power cord with plug
- 8 Feet
- 9 Cord rewind
- 10 Cord clamp
- 11 Crumb tray
- 12 Fold-out lever (for the bread roll warmer)
- 13 Lever

## ● Technical data

Input voltage:	220-240 V~, 50-60 Hz
Power consumption:	730-870 W
Protection class:	I
Certification:	GS (TÜV Rheinland)



## Safety instructions

**BEFORE USING THE PRODUCT, PLEASE FAMILIARISE YOURSELF WITH ALL OF THE SAFETY INFORMATION AND INSTRUCTIONS FOR USE! WHEN PASSING THIS PRODUCT ON TO OTHERS, PLEASE ALSO INCLUDE ALL THE DOCUMENTS!**

In the case of damage resulting from non-compliance with these operating instructions the warranty claim becomes invalid! No liability is accepted for consequential damage! In the case of material damage or personal injury caused by incorrect handling or non-compliance with the safety instructions, no liability is accepted!

## Children and persons with disabilities

### **⚠ WARNING! RISK OF LOSS OF LIFE OR ACCIDENT TO INFANTS AND CHILDREN!**

Never leave children unsupervised with the packaging material. The packaging material represents a danger of suffocation.

Children frequently underestimate the dangers. Always keep children away from the packaging material.

- This product can be used by children aged from 8 years and above and persons with reduced physical, sensory or mental capabilities, or lack of experience and knowledge if they have been given supervision or instruction concerning use of the product in a safe way and understand the hazards involved.
- Children shall not play with the product.

- Cleaning and user maintenance shall not be made by children unless they are older than 8 and supervised.
- Keep the product and its cord out of reach of children less than 8 years.

### **Intended use**

- ⚠ **WARNING!** Misuse may lead to injury. Use this product solely in accordance with these instructions. Do not attempt to modify the product in any way.

### **Electrical safety**

- ⚠ **DANGER! Risk of electric shock!** Never attempt to repair the product yourself. In case of malfunction, repairs are to be conducted by qualified personnel only.

- ⚠ **DANGER! Risk of burns!** During use the product gets hot. Do not touch the product while in use nor immediately after use.

- ⚠ **DANGER! Risk of burns if non-standard toast is used.** Due to the smaller size or shape, there is a risk of touching hot parts when removing the toasted toast or bread.

- ⚠ **WARNING! Risk of electric shock!** Do not immerse the product in water or other liquids. Never hold the product under running water.

- ⚠ **WARNING! Risk of electric shock!** Never use a damaged product. Disconnect the product from the power supply and contact your retailer if it is damaged.

- The product is not to be used if it has been dropped, if there are visible signs of damage.
- The bread may burn, therefore do not use the toaster near or below combustible material, such as curtains.
- The product is powered at all times while it is connected to the power supply.
- Before connecting the product to the power supply, check that the voltage and current rating corresponds with the power supply details shown on the product's rating label.
- Regularly check the power plug and the power cord for damages. If the power cord is damaged, it must be replaced by the manufacturer, its service agent or similarly qualified persons in order to avoid a hazard.



- Protect the power cord against damages. Do not let it hang over sharp edges, do not squeeze or bend it. Keep the power cord away from hot surfaces and open flames.

## Operation

- The product must not be left unattended while it is connected to the supply mains.
- Do not move the product while it is in operation.
- Do not place the product on hot plates (gas, electric, coal cooking range etc.). Operate the product on a level, stable, clean, heat-resistant and dry surface.
- Do not cover the product while it is in use or shortly after use, when it is still hot.
- The use of extension cords is not recommended. If the use of an extension cord is necessary, it must be designed for a current flow of at least 10 A.
- Lay cords in such a way that they may not be tripped over or otherwise damaged.
- The product is not intended to be operated by means of an external timer or separate remote control system.

## Cleaning and storage

### ⚠ **WARNING! Risk of injury!**

Disconnect the product from the power supply before cleaning work and when not in use.

- Do not store the hot product in a cupboard or in the packaging.
- Do not pull the power plug out of the electrical outlet by the power cord.
- Protect the product, its power cord and power plug against dust, direct sunlight, dripping and splashing water.
- Store the product in a cool, dry place, protected from moisture and out of the reach of children.
- Protect the product against heat. Do not place the product close to open flames or heat sources such as stoves or heating appliances.

### ● **Before first use**

1. Remove the packaging material.
2. Clean the product (see "Cleaning and care").

### ⓘ **NOTES:**

- The first few times the product is heated up, a faint odour may be present. Ensure sufficient ventilation in the area.
- Discard the first set of toasted bread slices.
- Set the browning level to at least level **4** for the first use.

### ● **Operation**

1. Unwind the power cord **7** from the cord rewind **9** before use.
2. Connect the power plug **7** to a suitable socket-outlet.

## ● Toasting bread

### ① NOTES:

- The toasting result depends, among other things, on the type, moisture, and freshness of the bread.
- Dry or white bread browns quicker than fresh or dark bread.
- Browning level **6** causes a very strong browning. Thick bread slices may cause smoke to form. In this case, stop the toasting process: Press  **4**.
- If you only want to toast a single slice of bread, use a lower browning level than for toasting 2 slices of bread.

1. Insert a slice of bread into each toasting slot **1**. Do not use bread slices that are too thick. The bread must not be jammed in the toast slot.
2. Set the browning level: Set the control dial **5** to one of the browning levels, from **1** to **6**.

**1** = very light toasting/light browning

**6** = very strong toasting/very strong browning





3. Press down the lever **13** until it clicks into place. The bread is lowered. The product switches on.  **4** lights up.

- ① **NOTE:** The lever **13** only engages when the power plug **7** is connected to a socket-outlet.

4. When the toasting process is finished, the bread is lifted up. The lever **13** moves upwards.  **4** goes off.
5. Remove the bread from the toasting slot **1**.





## ● Toast frozen bread

- ① **NOTE:** Frozen bread is gently defrosted by the product and then toasted. It is not necessary to change the browning level.

1. Press down the lever **13** until it clicks into place. Press  **2**,  **2** and  **4** light up.
2. When the toasting process is finished, the bread is lifted up. The lever **13** moves upwards.  **2** and  **4** go off.
3. Remove the bread from the toasting slot **1**.

## ● Warming up bread

- ① **NOTE:** Bread that has already been toasted can be reheated by the product.





1. Press down the lever **13** until it clicks into place. Press  **3**,  **3** and  **4** lights up.
2. When the toasting process is finished, the bread is lifted up. The lever **13** moves upwards.  **3** and  **4** go off.
3. Remove the bread from the toasting slot **1**.

## ● Baking bread rolls



1. Press down the fold-out lever **12**. The bread roll warmer **6** folds out.
2. Place the rolls on the bread roll warmer **6**.
3. Set the browning level: Set the control dial **5** to the desired browning level. We recommend browning level **2**.

### ① NOTES:

- The toasting result depends, among other things, on the type and freshness of the bread rolls.
- Toast the bread roll from both sides to ensure an even browning.

1. Press down the lever **13** until it clicks into place. The product switches on.  **4** lights up.
2. When the toasting process of one side of the bread roll is finished, the lever **13** moves upwards.  **4** goes off.
3. Turn the rolls over.
4. Press down the lever **13** until it clicks into place. The product switches on.  **4** lights up.
5. When the toasting process of the other side of the bread roll is finished, the lever **13** moves upwards.  **4** goes off.
6. After the bread rolls are baked: Push the fold-out lever **12** upwards. The bread roll warmer **6** folds in.

## ● Cancel toasting

1. When the product is defrosting or reheating bread, you can press  **4** early to stop operation.
2. Press  **4**. The lever **13** moves upwards.  **4** goes off.

## ● Cleaning and care

**⚠ DANGER! Risk of electric shock!** Before cleaning: Always disconnect the product from the power supply.

**⚠ DANGER! Risk of burns!** Do not clean the product right after operation. Let the product cool first.

**⚠ WARNING!** Do not immerse the product's electrical components in water or other liquids. Never hold the product under running water.

Part	Cleaning method
<input type="checkbox"/> Housing	<input type="checkbox"/> Wipe down the housing with a slightly damp cloth. <input type="checkbox"/> Do not let any water or other liquids enter the product interior.
<input type="checkbox"/> Bread roll warmer <b>6</b>	<input type="checkbox"/> Press down the fold-out lever <b>12</b> . The bread roll warmer <b>6</b> folds out. <input type="checkbox"/> Hold the product upside down and remove the crumbs from the recess of the bread roll warmer <b>6</b> . <input type="checkbox"/> Wipe the recess and the bread roll warmer <b>6</b> with a slightly moistened cloth.
<input type="checkbox"/> Crumb tray <b>11</b>	<input type="checkbox"/> Pull out the crumb tray <b>11</b> . <input type="checkbox"/> Remove the crumbs. Wipe out the crumb tray <b>11</b> with a damp cloth. <input type="checkbox"/> Reinsert the crumb tray <b>11</b> .

## ● Storage

**⚠ DANGER! Risk of burns!** Do not store the product right after operation. Let the product cool first.

- Clean the product before storage.
- Run the power cord **7** around the cord rewind **9** and attach it to the cord clamp **10**.
- Store the product in the original packaging when it is not in use.
- Store the product at a dry location out of the reach of children.

## ● Troubleshooting

Problem	Possible cause/Solution
Bread too strongly browned.	Use the control dial <b>5</b> to set a lower browning level.
Bread gets stuck in the product.	Disconnect the power plug <b>7</b> . Let the product cool. Use a wooden spatula to remove the bread from the toasting slot <b>1</b> . Do not touch the heating elements.
Heavy smoke	The crumb tray <b>11</b> may be full. Disconnect the power plug <b>7</b> . Let the product cool. Clean the crumb tray.

## ● Disposal

The packaging is made entirely of recyclable materials, which you may dispose of at local recycling facilities.



Observe the marking of the packaging materials for waste separation, which are marked with abbreviations (a) and numbers (b) with following meaning: 1-7: plastics/20-22: paper and fibreboard/80-98: composite materials.

## Product:



Points de collecte sur [www.quefairemesdechets.fr](http://www.quefairemesdechets.fr)  
Privilégiez la réparation ou le don de votre appareil !

The product and packaging materials are recyclable and are subject to extended producer responsibility. Dispose them separately, following the illustrated Infotri (sorting information), for better waste treatment.

The Triman logo is valid in France only.



Contact your local refuse disposal authority for more details of how to dispose of your worn-out product.



To help protect the environment, please dispose of the product properly when it has reached the end of its useful life and not in the household waste. Information on collection points and their opening hours can be obtained from your local authority.

## ● **Warranty**

The product has been manufactured to strict quality guidelines and meticulously examined before delivery. In the event of product defects you have legal rights against the retailer of this product. Your legal rights are not limited in any way by our warranty detailed below.

The warranty for this product is 3 years from the date of purchase. The warranty period begins on the date of purchase. Please keep the original sales receipt in a safe location. This document is required as your proof of purchase.

Should this product show any fault in materials or manufacture within 3 years from the date of purchase, we will repair or replace it – at our choice – free of charge to you. This warranty becomes void if the product has been damaged, or used or maintained improperly.

The warranty applies to defects in material or manufacture. This warranty does not cover product parts subject to normal wear, thus possibly considered consumables (e.g. batteries) or for damage to fragile parts, e.g. switches, rechargeable batteries or glass parts.

## ● **Warranty claim procedure**

To ensure quick processing of your case, please observe the following instructions:

Please have the till receipt and the item number (IAN 437606\_2304) available as proof of purchase.

You will find the item number on the rating plate, an engraving, on the front page of the instructions for use (bottom left), or as a sticker on the rear or bottom of the product.

If functional or other defects occur, please contact the service department listed either by telephone or by e-mail.

You can return a defective product to us free of charge to the service address that will be provided to you. Ensure that you enclose the proof of purchase (till receipt) and information about what the defect is and when it occurred.

## ● **Service**

### **GB Service Great Britain**

Tel.: 0800 0569216

E-Mail: [owim@lidl.co.uk](mailto:owim@lidl.co.uk)

### **IE Service Ireland**

Tel.: 1800 200736











E-Mail: [owim@lidl.ie](mailto:owim@lidl.ie)



<b>Avertissements et symboles utilisés</b> .....	Page	23
<b>Introduction</b> .....	Page	23
Utilisation conforme aux prescriptions .....	Page	23
Contenu de l'emballage .....	Page	24
Description des pièces .....	Page	24
Données techniques .....	Page	24
<b>Consignes de sécurité</b> .....	Page	24
<b>Avant la première utilisation</b> .....	Page	27
<b>Fonctionnement</b> .....	Page	27
Faire griller du pain .....	Page	27
Faire griller du pain congelé .....	Page	28
Réchauffer du pain .....	Page	28
Griller des petits pains .....	Page	28
Interrompre le grillage prématurément .....	Page	28
<b>Nettoyage et entretien</b> .....	Page	28
<b>Rangement</b> .....	Page	29
<b>Dépannage</b> .....	Page	29
<b>Mise au rebut</b> .....	Page	29
<b>Garantie</b> .....	Page	30
Faire valoir sa garantie .....	Page	31
<b>Service après-vente</b> .....	Page	31

## Avertissements et symboles utilisés

Les avertissements suivants sont utilisés dans le mode d'emploi, le guide de démarrage rapide et sur l'emballage :

 <p><b>DANGER !</b> Ce symbole avec ce signal important de « Danger » indique un danger avec un risque élevé de blessures graves ou de mort si la situation dangereuse n'est pas évitée.</p>	 <p>Courant alternatif/tension alternative</p>
	<p><b>Hz</b> Hertz (fréquence du secteur)</p>
	<p><b>W</b> Watt</p>
 <p><b>AVERTISSEMENT !</b> Ce symbole avec ce signal important d'« Avertissement » indique un danger avec un risque moyen de blessures graves ou de mort si la situation dangereuse n'est pas évitée.</p>	 <p><b>REMARQUE :</b> Ce symbole avec ce signal important de « Remarque » propose plus d'informations utiles.</p>
	 <p>Utilisez le produit seulement à l'intérieur de locaux secs.</p>
 <p><b>PRUDENCE !</b> Ce symbole avec ce signal important de « Prudence » indique un danger avec un risque faible de blessures légères à importantes si la situation dangereuse n'est pas évitée.</p>	 <p>Danger - risque d'électrocution !</p>
	 <p>Attention, surface chaude !</p>
 <p>Symbole pour terre de protection</p>	 <p>Convient pour les aliments. Ce produit n'a aucune influence négative sur le goût ou l'odeur.</p>
<p><b>CE</b> Le sigle CE confirme la conformité aux directives de l'UE applicables au produit.</p>	<p>■ Consignes de sécurité □ Instructions de manipulation</p>

## GRILLE-PAIN DOUBLE

### ● Introduction

Nous vous félicitons pour l'achat de votre nouveau produit. Vous avez opté pour un produit de grande qualité. Le mode d'emploi fait partie intégrante de ce produit. Il contient des indications importantes pour la sécurité, l'utilisation et la mise au rebut. Veuillez lire consciencieusement toutes les indications d'utilisation et de sécurité du produit. Ce produit doit uniquement être utilisé conformément aux instructions et dans les domaines d'application spécifiés. Lors d'une cession à tiers, veuillez également remettre tous les documents.

### ● Utilisation conforme aux prescriptions

Ce produit est prévu pour préparer du pain grillé. N'utilisez pas le produit à d'autres fins.

Le produit est prévu exclusivement pour une utilisation dans le milieu domestique et n'est pas conçu pour un usage commercial.

Le fabricant décline toute responsabilité pour les dommages résultant d'une utilisation inadéquate.



## ● Contenu de l'emballage

Vérifiez l'exhaustivité du contenu de l'emballage et si toutes les pièces du produit sont en parfait état après l'ouverture. Retirez tous les matériaux d'emballage avant l'utilisation.

- 1x Grille-Pain double
- 1x Guide de démarrage rapide

## ● Description des pièces

Avant de lire, dépliez la page attenante avec les illustrations. Familiarisez-vous avec toutes les fonctions du produit.

- 1 Fente
- 2  (touche décongélation avec voyant)
- 3  (touche grillage avec voyant)
- 4  (touche d'arrêt avec voyant)
- 5 Bouton de réglage (pour réglage du degré de grillage)
- 6 Grille chauffe-pain
- 7 Cordon d'alimentation avec fiche secteur
- 8 Pieds
- 9 Enroulement de cordon
- 10 Serre-câble
- 11 Tiroir ramasse-miettes
- 12 Levier escamotable (pour la grille chauffe-pain)
- 13 Manette

## ● Données techniques

- Tension d'entrée : 220-240 V~, 50-60 Hz  
Consommation d'énergie : 730-870 W  
Classe de protection : I  
Certification : GS (TÜV Rheinland)



## Consignes de sécurité

**AVANT D'UTILISER LE PRODUIT, FAMILIARISEZ-VOUS AVEC TOUTES LES CONSIGNES DE SÉCURITÉ ET DE FONCTIONNEMENT ! TRANSMETTEZ TOUS LES DOCUMENTS CONCERNANT LE PRODUIT LORSQUE VOUS LE DONNEZ À UN TIERS !**

Dans le cas de dommages résultant du non-respect des instructions du mode d'emploi, le recours à la garantie est annulé ! Toute responsabilité est déclinée en cas de dommages consécutifs ! Aucune responsabilité n'est assumée dans le cas de dommages aux biens et aux personnes résultant d'une utilisation inappropriée ou du non-respect des consignes de sécurité !

## **Enfants et personnes atteintes d'un handicap**

**⚠ AVERTISSEMENT ! DANGER MORTEL ET RISQUE D'ACCIDENT POUR BÉBÉS ET ENFANTS !**

Ne laissez jamais des enfants sans surveillance avec des matériaux d'emballage. Les matériaux d'emballage représentent un risque d'étouffement.

Les enfants sous-estiment fréquemment les dangers en résultant. Maintenez toujours les enfants hors de la portée des matériaux d'emballage.

- Ce produit peut être utilisé par des enfants de plus de 8 ans et par des personnes ayant des capacités physiques, sensorielles ou mentales limitées ou ayant une expérience et des connaissances réduites, seulement s'ils sont surveillés ou s'ils ont reçu des instructions concernant l'utilisation en toute sécurité du produit et ont compris les risques encourus.
- Les enfants ne doivent pas jouer avec le produit.
- Le nettoyage et l'entretien réalisables par l'utilisateur ne doivent pas être effectués par des enfants à moins qu'ils soient âgés de plus de 8 ans et surveillés.
- Les enfants qui ont moins de 8 ans doivent être tenus hors de la portée du produit et du cordon d'alimentation.

## Utilisation conforme aux prescriptions

**⚠ AVERTISSEMENT !** Une utilisation non conforme peut provoquer des blessures. Utilisez ce produit uniquement comme décrit dans ce mode d'emploi. N'essayez pas de modifier le produit d'une quelconque manière.

## Sécurité électrique

**⚠ DANGER ! Risque d'électrocution !** N'essayez jamais de réparer le produit par vous-même. En cas de dysfonctionnement, les réparations doivent être effectuées par de la main d'œuvre qualifiée.

**⚠ DANGER ! Risque de brûlures !** Le produit devient chaud durant l'utilisation. Ne touchez pas le produit durant ou juste après l'utilisation.

**⚠ DANGER ! Risque de brûlures si du pain de mie standard n'est pas utilisé.** En raison de la taille ou de la forme plus petite, il y a un risque de toucher les pièces chaudes lors du retrait du pain de mie ou du pain grillé.



**⚠ AVERTISSEMENT ! Risque d'électrocution !** Ne plongez pas le produit dans de l'eau ou tout autre liquide. Ne maintenez jamais le produit sous l'eau courante.

**⚠ AVERTISSEMENT ! Risque d'électrocution !** N'utilisez aucun produit endommagé. Débranchez le produit endommagé du réseau électrique et adressez-vous à votre commerçant.

- Le produit ne doit pas être utilisé, s'il est tombé ou s'il présente des signes visibles de dommages.
- Le pain peut brûler. Par conséquent, n'utilisez jamais de grille-pain à proximité ou au-dessous de matériaux inflammables tels que des rideaux.
- Ce produit est constamment allumé lorsqu'il est branché sur l'électricité.
- Avant de brancher le produit sur le courant électrique, vérifiez si la tension et le courant nominal correspondent bien aux données de l'alimentation en électricité indiquées sur l'étiquette signalétique.

- Vérifiez régulièrement l'état de la fiche de secteur et du cordon d'alimentation afin de détecter tout dommage éventuel. Si le cordon d'alimentation est endommagé, il doit être remplacé soit par le fabricant ou par son service après-vente ou soit par un personnel qualifié afin d'éviter tout danger.
- Protégez le cordon d'alimentation de tout dommage. Ne le faites pas passer sur des bords tranchants et assurez-vous de ne pas le coincer ou le plier. Conservez le cordon d'alimentation hors de la portée de surfaces chaudes ainsi que des feux et flammes.

## Fonctionnement

- Le produit ne doit pas rester sans surveillance lorsqu'il est branché sur le réseau électrique.
- Ne déplacez pas le produit lorsqu'il est en fonctionnement.
- Ne placez pas le produit sur des surfaces chaudes (cuisinière à gaz, plaques électriques, four, etc.). Faites fonctionner le produit sur une surface plane, stable, propre, résistante à la chaleur et sèche.
- Ne couvrez pas le produit pendant son fonctionnement, mais également après son utilisation tant qu'il est encore chaud.

- L'utilisation de rallonge électrique n'est pas recommandée. Si l'utilisation d'une rallonge électrique s'avérait nécessaire, elle doit être compatible à une puissance électrique d'au moins 10 A.
- Posez le cordon d'alimentation et la rallonge électrique en toute sécurité afin que personne ne puisse trébucher dessus et que rien ne puisse être endommagé.
- Ce produit n'est pas conçu pour fonctionner avec un programmateur externe ou un système de commande à distance séparé.
- Conservez le produit dans un endroit frais et sec, protégé contre l'humidité et hors de la portée des enfants.
- Protégez le produit de la chaleur. Ne posez pas le produit à proximité de flammes ou sources de chaleur comme des fours ou des chauffages.

### ● **Avant la première utilisation**

1. Retirez les matériaux d'emballage.
2. Nettoyez le produit (voir le chapitre « Nettoyage et entretien »).

### ❗ **REMARQUES :**

- Une légère odeur peut se dégager lorsque le produit est chauffé pour la première fois. Assurez-vous qu'une bonne ventilation existe autour de l'appareil.
- À la première utilisation, jetez les tranches grillées.
- Réglez le degré de brunissement au moins au niveau **4** lors de la première utilisation.

### ● **Fonctionnement**

1. Avant utilisation, déroulez le cordon d'alimentation [7] de l'enrouleur de cordon [9].
2. Branchez la fiche de secteur [7] sur une prise de courant compatible.

### ● **Faire griller du pain**

### ❗ **REMARQUES :**

- Le résultat dépend, entre autres, du type de pain ainsi que de l'humidité et de la fraîcheur du pain.
- Le pain sec ou de couleur claire brunit plus rapidement que le pain frais ou coloré.
- Le degré 6 provoque un brunissement très fort. Si les tranches sont épaisses, de la fumée peut se former. Arrêtez le processus de grillage dans ce cas : Appuyez sur  [4].
- Si vous ne voulez griller qu'une seule tranche de pain, utilisez un degré de brunissement moins élevé que pour griller 2 tranches de pain.

## **Nettoyage et rangement**

### ⚠ **AVERTISSEMENT ! Risque**

**de blessures !** Débranchez le produit du réseau électrique, lorsqu'il n'est pas utilisé et avant d'effectuer tout nettoyage.

- Ne rangez pas le produit chaud dans un placard ou un emballage.
- Ne débranchez jamais la fiche secteur en tirant sur le cordon d'alimentation branché sur la prise de courant.
- Protégez le produit, le cordon d'alimentation et la fiche de secteur contre la poussière, le rayonnement solaire direct, les projections et l'égouttement d'eau.





1. Glissez une tranche de pain dans chacune fente **1**.  
N'utilisez pas de tranches de pain trop épaisses. Le pain ne doit pas se coincer dans la fente.
2. Réglage du degré de brunissement : Positionnez le bouton de réglage **5** sur le degré de brunissement de **1** à **6**.  
**1** = grillage très léger/brunissement clair  
**6** = grillage très fort/brunissement foncé
3. Appuyez sur la manette **13** du grille-pain jusqu'à ce qu'elle s'enclenche. Le pain descend. Le produit s'allume.  **4** s'allume.

**REMARQUE :** La manette **13** ne s'engage que lorsque la fiche de secteur **7** est branchée sur une prise de courant.

4. Lorsque le processus de grillage est terminé, le pain sort. La manette **13** remonte.  **4** s'éteint.
5. Sortez le pain de la fente **1**.





## ● Faire griller du pain congelé

**REMARQUE :** Le pain congelé est décongelé délicatement par le produit et ensuite grillé. Il n'est pas nécessaire de modifier le degré de brunissement.

1. Appuyez sur la manette **13** du grille-pain jusqu'à ce qu'elle s'enclenche. Appuyez sur  **2**.  
 **2** et  **4** s'allument.
2. Lorsque le processus de grillage est terminé, le pain sort. La manette **13** remonte.  **2** et  **4** s'éteignent.
3. Sortez le pain de la fente **1**.

## ● Réchauffer du pain

**REMARQUE :** Le pain qui a déjà été grillé peut être réchauffé grâce au produit.





1. Appuyez sur la manette **13** du grille-pain jusqu'à ce qu'elle s'enclenche. Appuyez sur  **3**.  
 **3** et  **4** s'allument.
2. Lorsque le processus de grillage est terminé, le pain sort. La manette **13** remonte.  **3** et  **4** s'éteignent.
3. Sortez le pain de la fente **1**.

## ● Griller des petits pains



1. Appuyez sur le levier escamotable **12** vers le bas. La grille chauffe-pain **6** sort.
2. Mettez les petits pains sur la grille chauffe-pain **6**.
3. Réglage du degré de brunissement : Réglez le bouton de réglage **5** sur le degré de brunissement souhaité. Nous recommandons le degré de brunissement **2**.

### **REMARQUES :**

- Le résultat du grillage dépend, entre autres, du type et de la fraîcheur des petits pains.
- Afin d'obtenir un brunissement régulier des deux côtés, tournez le petit pain.

1. Appuyez sur la manette **13** du grille-pain jusqu'à ce qu'elle s'enclenche. Le produit s'allume.  **4** s'allume.
2. Lorsque la cuisson d'un côté du petit pain est terminée, la manette **13** remonte.  **4** s'éteint.
3. Tournez les petits pains.
4. Appuyez sur la manette **13** du grille-pain jusqu'à ce qu'elle s'enclenche. Le produit s'allume.  **4** s'allume.
5. Lorsque la cuisson de l'autre côté du petit pain est terminée, la manette **13** remonte.  **4** s'éteint.
6. Après le chauffage des petits pains : Appuyez sur le levier escamotable **12** vers le haut. La grille chauffe-pain **6** se replie.

## ● Interrompre le grillage prématurément

1. Si le produit décongèle ou réchauffe du pain, vous pouvez appuyer sur  **4** plus tôt afin d'arrêter l'opération.
2. Appuyez sur  **4**. La manette **13** remonte.  **4** s'éteint.

## ● Nettoyage et entretien

**DANGER ! Risque d'électrocution !** Avant le nettoyage : Débranchez toujours le produit de l'alimentation électrique.

**DANGER ! Risque de brûlures !** Ne nettoyez pas le produit immédiatement après son utilisation. Laissez d'abord le produit complètement refroidir.

**AVERTISSEMENT !** Ne plongez jamais les composants électriques du produit dans l'eau ou dans tout autre liquide. Ne maintenez jamais le produit sous l'eau courante.

Pièce	Méthode de nettoyage
<input type="checkbox"/> Boîtier	<input type="checkbox"/> Nettoyez le boîtier avec un torchon légèrement humidifié. <input type="checkbox"/> Ne laissez jamais d'eau ou d'autres liquides pénétrer à l'intérieur du produit.
<input type="checkbox"/> Grille chauffe-pain [6]	<input type="checkbox"/> Appuyez sur le levier escamotable [12] vers le bas. La grille chauffe-pain [6] sort. <input type="checkbox"/> Retournez le produit et retirez les miettes de la rainure de la grille chauffe-pain [6]. <input type="checkbox"/> Essuyez la rainure et la grille chauffe-pain [6] avec un chiffon légèrement humide.
<input type="checkbox"/> Tiroir ramasse-miettes [11]	<input type="checkbox"/> Tirez le tiroir ramasse-miettes [11]. <input type="checkbox"/> Enlevez les miettes. Essuyez le tiroir ramasse-miettes [11] avec un chiffon humide. <input type="checkbox"/> Replacer le tiroir ramasse-miettes [11].

## ● Rangement

**DANGER ! Risque de brûlures !** Ne rangez pas le produit immédiatement après son utilisation. Laissez d'abord le produit complètement refroidir.

- Nettoyez le produit avant de le ranger.
- Guidez le cordon d'alimentation [7] autour de l'enrouleur de cordon [9] et fixez-le au serre-câble [10].
- Rangez le produit dans son emballage d'origine lorsqu'il n'est pas utilisé.
- Conservez le produit dans un endroit sec hors de la portée des enfants.

## ● Dépannage

Problème	Cause possible/dépannage
Pain brun trop fortement.	Réglez un degré de brunissement inférieur grâce au bouton de réglage [5].
Le pain reste bloqué dans le produit.	Débranchez la fiche de secteur [7]. Laissez le produit refroidir. Retirez le pain de la fente [1] avec une spatule en bois. Ne touchez pas les résistances.
Développement important de fumée	Le tiroir ramasse-miettes [11] est peut-être plein. Débranchez la fiche de secteur [7]. Laissez le produit refroidir. Nettoyez le tiroir ramasse-miettes.

## ● Mise au rebut

L'emballage se compose de matières recyclables pouvant être mises au rebut dans les déchetteries locales.



Veillez respecter l'identification des matériaux d'emballage pour le tri sélectif, ils sont identifiés avec des abréviations (a) et des chiffres (b) ayant la signification suivante : 1-7 : plastiques/20-22 : papiers et cartons/80-98 : matériaux composite.

## Produit :



Le produit et les matériaux d'emballage sont recyclables et relèvent de la responsabilité élargie du producteur.

Éliminez-les séparément, en suivant l'Info-tri illustrée, dans l'intérêt d'un meilleur traitement des déchets.

Le logo Triman n'est valable qu'en France.



Votre mairie ou votre municipalité vous renseigneront sur les possibilités de mise au rebut des produits usagés.



Afin de contribuer à la protection de l'environnement, veuillez ne pas jeter votre produit usagé dans les ordures ménagères, mais éliminez-le de manière appropriée. Pour obtenir des renseignements concernant les points de collecte et leurs horaires d'ouverture, vous pouvez contacter votre municipalité.

## ● **Garantie**

### **Article L217-16 du Code de la consommation**

Lorsque l'acheteur demande au vendeur, pendant le cours de la garantie commerciale qui lui a été consentie lors de l'acquisition ou de la réparation d'un bien meuble, une remise en état couverte par la garantie, toute période d'immobilisation d'au moins sept jours vient s'ajouter à la durée de la garantie qui restait à courir. Cette période court à compter de la demande d'intervention de l'acheteur ou de la mise à disposition pour réparation du bien en cause, si cette mise à disposition est postérieure à la demande d'intervention.

Indépendamment de la garantie commerciale souscrite, le vendeur reste tenu des défauts de conformité du bien et des vices rédhibitoires dans les conditions prévues aux articles L217-4 à L217-13 du Code de la consommation et aux articles 1641 à 1648 et 2232 du Code Civil.

### **Article L217-4 du Code de la consommation**

Le vendeur livre un bien conforme au contrat et répond des défauts de conformité existant lors de la délivrance.

Il répond également des défauts de conformité résultant de l'emballage, des instructions de montage ou de l'installation lorsque celle-ci a été mise à sa charge par le contrat ou a été réalisée sous sa responsabilité.

### **Article L217-5 du Code de la consommation**

Le bien est conforme au contrat :

1° S'il est propre à l'usage habituellement attendu d'un bien semblable et, le cas échéant :

- s'il correspond à la description donnée par le vendeur et possède les qualités que celui-ci a présentées à l'acheteur sous forme d'échantillon ou de modèle ;

- s'il présente les qualités qu'un acheteur peut légitimement attendre eu égard aux déclarations publiques faites par le vendeur, par le producteur ou par son représentant, notamment dans la publicité ou l'étiquetage ;
- 2° Ou s'il présente les caractéristiques définies d'un commun accord par les parties ou être propre à tout usage spécial recherché par l'acheteur, porté à la connaissance du vendeur et que ce dernier a accepté.

### **Article L217-12 du Code de la consommation**

L'action résultant du défaut de conformité se prescrit par deux ans à compter de la délivrance du bien.

### **Article 1641 du Code civil**

Le vendeur est tenu de la garantie à raison des défauts cachés de la chose vendue qui la rendent impropre à l'usage auquel on la destine, ou qui diminuent tellement cet usage que l'acheteur ne l'aurait pas acquise, ou n'en aurait donné qu'un moindre prix, s'il les avait connus.

### **Article 1648 1er alinéa du Code civil**

L'action résultant des vices rédhibitoires doit être intentée par l'acquéreur dans un délai de deux ans à compter de la découverte du vice.

Les pièces détachées indispensables à l'utilisation du produit sont disponibles pendant la durée de la garantie du produit.

Le produit a été fabriqué selon des critères de qualité stricts et contrôlé consciencieusement avant sa livraison. En cas de défaillance, vous êtes en droit de retourner ce produit au vendeur. La présente garantie ne constitue pas une restriction de vos droits légaux.

Ce produit bénéficie d'une garantie de 3 ans à compter de sa date d'achat. La durée de garantie débute à la date d'achat. Veuillez conserver le ticket de caisse original. Il fera office de preuve d'achat.

Si un problème matériel ou de fabrication devait survenir dans 3 ans suivant la date d'achat de ce produit, nous assurons à notre discrétion la réparation ou le remplacement du produit sans frais supplémentaires. La garantie prend fin si le produit est endommagé suite à une utilisation inappropriée ou à un entretien défaillant.

La garantie couvre les vices matériels et de fabrication. Cette garantie ne s'étend ni aux pièces du produit soumises à une usure normale (p. ex. des piles) et qui, par conséquent, peuvent être considérées comme des pièces d'usure, ni aux dommages sur des composants fragiles, comme des interrupteurs, des batteries ou des éléments fabriqués en verre.

## ● Faire valoir sa garantie

Pour garantir la rapidité d'exécution de la procédure de garantie, veuillez respecter les indications suivantes :

Veuillez conserver le ticket de caisse et la référence du produit (IAN 437606\_2304) à titre de preuve d'achat pour toute demande.

Le numéro de référence de l'article est indiqué sur la plaque d'identification, gravé sur la page de titre de votre manuel (en bas à gauche) ou sur un autocollant apposé sur la face arrière ou inférieure du produit.

En cas de dysfonctionnement du produit, ou de tout autre défaut, contactez en premier lieu le service après-vente par téléphone ou par e-mail aux coordonnées indiquées ci-dessous.

Vous pouvez alors envoyer franco de port tout produit considéré comme défectueux au service clientèle indiqué, accompagné de la preuve d'achat (ticket de caisse) et d'une description écrite du défaut avec mention de sa date d'apparition.

## ● Service après-vente

### **FR** Service après-vente France

Tél.: 0800904879

E-Mail: [owim@lidl.fr](mailto:owim@lidl.fr)

### **BE** Service après-vente Belgique

Tél.: 080071011

Tél.: 80023970 (Luxembourg)

E-Mail: [owim@lidl.be](mailto:owim@lidl.be)



<b>Gebruikte waarschuwingen en symbolen</b> .....	Pagina	33
<b>Inleiding</b> .....	Pagina	33
Beoogd gebruik .....	Pagina	33
Leveringsomvang .....	Pagina	33
Onderdelenbeschrijving .....	Pagina	34
Technische gegevens .....	Pagina	34
<b>Veiligheidstips</b> .....	Pagina	34
<b>Vóór het eerste gebruik</b> .....	Pagina	37
<b>Bediening</b> .....	Pagina	37
Brood roosteren .....	Pagina	37
Bevroren brood roosteren .....	Pagina	37
Brood opwarmen .....	Pagina	38
Broodjes opbakken .....	Pagina	38
Roosteren voortijdig afbreken .....	Pagina	38
<b>Schoonmaken en onderhoud</b> .....	Pagina	38
<b>Opbergen</b> .....	Pagina	39
<b>Probleemoplossing</b> .....	Pagina	39
<b>Afvoer</b> .....	Pagina	39
<b>Garantie</b> .....	Pagina	39
Afwikkeling in geval van garantie .....	Pagina	40
<b>Service</b> .....	Pagina	40

## Gebruikte waarschuwingen en symbolen

In de gebruiksaanwijzing, de beknopte handleiding en op de verpakking worden de volgende waarschuwingen gebruikt:

 <p><b>GEVAAR!</b> Dit symbool met de aanduiding "Gevaar" duidt op een groot risico op gevaar dat, indien niet vermeden, zware verwondingen of de dood tot gevolg kan hebben.</p>	 Wisselstroom/-spanning
	 Hertz (netfrequentie)
	 Watt
 <p><b>WAARSCHUWING!</b> Dit symbool met de aanduiding "Waarschuwing" betekent een middelmatig risico op gevaar dat, indien niet vermeden, zware verwondingen of de dood tot gevolg kan hebben.</p>	 <b>TIP:</b> Dit symbool met de aanduiding "Tip" duidt op verdere nuttige informatie.
	 Gebruik het product alleen in droge binnenruimtes.
 <p><b>VOORZICHTIG!</b> Dit symbool met de aanduiding "Voorzichtig" duidt op een klein risico op gevaar dat, indien niet vermeden, kan leiden tot kleine of middelgrote verwondingen.</p>	 Gevaar - kans op elektrische schokken!
	 Opgelet, heet oppervlak!
 Symbool voor aardleiding	 Geschikt voor levensmiddelen. Dit product heeft geen negatieve effecten op smaak of geur.
 Het CE-teken bevestigt dat het product voldoet aan de betreffende EU-richtlijnen.	 Veiligheidstips  Aanwijzingen voor het gebruik

## TOASTER MET DUBBELE SLEUF

### ● Inleiding

Hartelijk gefeliciteerd met de aankoop van uw nieuwe product. U heeft voor een hoogwaardig product gekozen. De gebruiksaanwijzing is een deel van het product. Deze bevat belangrijke aanwijzingen voor veiligheid, gebruik en verwijdering. Maakt U zich voor de ingebruikname van het product met alle bedienings- en veiligheidsvoorschriften vertrouwd. Gebruik het product alleen zoals beschreven en voor de aangegeven toepassingsgebieden. Overhandig alle documenten bij doorgifte van het product aan derden.

### ● Beoogd gebruik

Dit product is bedoeld om brood mee te roosteren. Gebruik het product niet voor andere doeleinden.

Het product is uitsluitend bestemd voor gebruik in privéhuishoudens en niet voor commerciële doeleinden.

De fabrikant aanvaardt geen aansprakelijkheid voor schade als gevolg van ondeskundig gebruik.

### ● Leveringsomvang

Controleer na het uitpakken van het product of de levering volledig is en alle onderdelen in goede staat verkeren. Verwijder vóór gebruik al het verpakkingsmateriaal.





1x Toaster met dubbele sleuf

1x Beknopte handleiding

## ● **Onderdelenbeschrijving**

Vouw voor het lezen de uitklapbare bladzijde met tekeningen uit. Maak u vertrouwd met alle functies van het product.

- 1 Toastsleuven
- 2  (ontdooitoets met indicatielampje)
- 3  (opwarmtoets met indicatielampje)
- 4  (stoptoets met indicatielampje)
- 5 Draairegelaar (voor instellen bruineringsgraad)
- 6 Broodjesopzetstuk
- 7 Aansluitsnoer met netstekker
- 8 Voeten
- 9 Kabelhaspel
- 10 Kabelklem
- 11 Kruimellade
- 12 Uitklaphendel (voor broodjesopzetstuk)
- 13 Start/broodlifthendel

## ● **Technische gegevens**

Voedingsspanning: 220-240 V~, 50-60 Hz

Energieverbruik: 730-870 W

Beschermingsklasse: I

Certificering: GS (TÜV Rheinland)



## **Veiligheidstips**

**MAAK UZELF, VOORDAT U  
HET PRODUCT GEBRUIKT,  
VERTROUWD MET  
ALLE VEILIGHEIDS- EN  
BEDIENINGSAANWIJZINGEN!  
ALS U DIT PRODUCT AAN  
IEMAND ANDERS DOORGEeft,  
GEEF DAN OOK ALLE  
DOCUMENTATIE MEE!**

In geval van schade als gevolg van het niet naleven van deze gebruiksaanwijzing vervalt uw aanspraak op garantie! Wij aanvaarden geen aansprakelijkheid voor gevolgschade! Er wordt geen aansprakelijkheid aanvaard voor materiële schade of persoonlijk letsel, die ontstaat als gevolg van ondeskundig gebruik of het niet opvolgen van de veiligheidsaanwijzingen!

## **Kinderen en personen met beperkingen**

**⚠ WAARSCHUWING!  
LEVENSGEVAAR EN KANS  
OP ONGEVALLen VOOR  
PEUTERS EN KINDEREN!**

Laat kinderen nooit zonder toezicht achter met het verpakkingsmateriaal. Het verpakkingsmateriaal vormt een verstikkingsgevaar. Kinderen onderschatten vaak de daaraan verbonden gevaren. Houd kinderen altijd uit de buurt van verpakkingsmateriaal.

- Dit product mag door kinderen vanaf 8 jaar alsmede door personen met verminderde fysieke, sensorische of geestelijke vermogens of gebrek aan ervaring en kennis alleen gebruikt worden als ze onder supervisie staan of geïnstrueerd zijn wat betreft veilig gebruik van het product en begrepen hebben welke gevaren uit dat gebruik voortvloeien.
- Kinderen mogen niet met het product spelen.
- Schoonmaken en gebruikersonderhoud mogen niet door kinderen worden uitgevoerd tenzij ze ouder zijn dan 8 jaar en onder toezicht staan.
- Kinderen jonger dan 8 jaar moeten uit de buurt van het product en het aansluitsnoer worden gehouden.

## Beoogd gebruik

### **⚠ WAARSCHUWING!**

Ondeskundig gebruik kan verwondingen veroorzaken. Gebruik het product uitsluitend zoals aangegeven in deze handleiding. Probeer niet op een of andere wijze iets aan het product te veranderen.

## Elektrische veiligheid

**⚠ GEVAAR! Gevaar voor elektrische schokken!** Probeer nooit het product zelf te repareren. In geval van een storing mogen reparaties alleen door gekwalificeerde vaklieden worden uitgevoerd.

### **⚠ GEVAAR!**

**Verbrandingsgevaar!** Het product wordt tijdens het gebruik heet. Raak het product tijdens of onmiddellijk na gebruik niet aan.

### **⚠ GEVAAR!**

**Verbrandingsgevaar in het geval dat er geen gewoon toastbrood wordt gebruikt.**

Door de geringere grootte of vorm bestaat er gevaar dat u in aanraking komt met hete delen als u het geroosterde brood dan wel brood uit de toaster neemt.

### **⚠ WAARSCHUWING! Gevaar voor elektrische schokken!**

Dompel het product nooit onder in water of andere vloeistoffen. Houd het product nooit onder stromend water.

### **⚠ WAARSCHUWING! Gevaar voor elektrische schokken!**

Gebruik het product nooit als het is beschadigd. Koppel het product los van het elektriciteitsnet en neem contact op met uw verkoper als het beschadigd is.

- Het product mag niet gebruikt worden als het gevallen of zichtbaar beschadigd is.
- Brood kan in brand vliegen. Daarom de toaster nooit neerzetten in de buurt van of onder brandbaar materiaal, zoals gordijnen.
- Het product is altijd ingeschakeld als het met het elektriciteitsnet is verbonden.
- Controleer, voordat u het product aansluit op het elektriciteitsnet, of de spanning en de nominale stroom in overeenstemming zijn met de op het typeplaatje van het product aangegeven informatie.
- Controleer de netstekker en het aansluitsnoer regelmatig op beschadigingen. Als het aansluitsnoer beschadigd is, moet dit door de fabrikant, zijn klantendienst of door vergelijkbaar gekwalificeerde personen vervangen worden om gevaar te vermijden.
- Bescherm het aansluitsnoer tegen beschadiging. Laat het niet over scherpe randen hangen en plet of buig het niet. Houd het aansluitsnoer uit de buurt van hete oppervlakken en open vuur.
- Verplaats het product niet als het in gebruik is.
- Zet het product niet neer op hete oppervlakken (gashaard, elektrische kachel, oven, etc.). Gebruik het product op een vlakke, stabiele, schone, hittebestendige en droge ondergrond.
- Dek het product niet af zolang het wordt gebruikt of kort na gebruik als het nog warm is.
- Gebruik van verlengsnoeren wordt afgeraden. Mocht gebruik van een verlengsnoer nodig zijn, dan moet dit minimaal geschikt zijn voor een stroomsterkte van 10 A.
- Leg de aansluit- en de verlengsnoeren zo dat er niemand over kan struikelen en niets beschadigd kan worden.
- Dit product is niet bestemd om met een externe tijdschakelaar of een aparte afstandsbediening te worden gebruikt.

## Schoonmaken en opbergen

### **⚠ WAARSCHUWING!**

**Verwondingsgevaar!** Koppel het product van het elektriciteitsnet los voordat u het schoonmaakt of wanneer het niet meer gebruikt wordt.

- Bewaar het hete product niet op in een kast of in de verpakking.

## Bediening

- Het product moet onder toezicht blijven zolang het op het elektriciteitsnet is aangesloten.

- Trek de netstekker nooit aan het aansluitsnoer uit het stopcontact.
- Bescherm het product, het aansluitsnoer en de netstekker tegen stof, direct zonlicht, waterdruppels en opspattend water.
- Berg het product op een droge, koele plaats op, zodat het beschermd is tegen vocht en het zich buiten bereik van kinderen bevindt.
- Bescherm het product tegen hitte. Zet het product niet neer in de buurt van open vlammen of warmtebronnen zoals kachels of verwarmingsapparatuur.

### ● **Vóór het eerste gebruik**

1. Verwijder het verpakkingsmateriaal.
2. Maak het product schoon (zie hfst. "Schoonmaken en onderhoud").

#### ① **TIPS:**

- Als het product voor het eerst heet wordt, kan een lichte geur ontstaan. Zorg voor voldoende ventilatie.
- Gooi de eerste toast die u met het product maakt, weg.
- Zet voor het eerste gebruik de regelaar voor het instellen van de bruiningsgraad minstens op stand **4**.

### ● **Bediening**

1. Wickel het aansluitsnoer **7** voor gebruik van de kabelhaspel **9** af.
2. Steek de netstekker **7** in een daarvoor geschikte stekkerdoos.

### ● **Brood roosteren**

#### ① **TIPS:**

- Het resultaat is onder meer afhankelijk van het soort brood, de vochtigheid en de versheid van het brood.
- Droog of witbrood wordt sneller bruin dan vers of volkoren brood.
- Wordt de regelaar op 6 gezet, dan wordt het brood donkerbruin geroosterd. Gebruikt u dikke sneetjes, dan kan er rookontwikkeling optreden. Stop in een dergelijk geval met het roosteren: Druk op  **4**.
- Mocht u slechts één sneetje brood willen roosteren, stel het product dan in op een lager bruiningsniveau dan u zou doen voor het roosteren van 2 sneetjes.

1. Doe in beide toastsleuven **1** een sneetje brood. De sneetjes brood mogen niet te dik zijn. Het brood mag niet klemzitten in de toastsleuf.
2. Bruiningsniveau instellen: Stel met de draairegelaar **5** het bruiningsniveau in op een stand tussen **1** en **6**.

**1** = zeer licht geroosterd/goudgeel

**6** = zeer sterk geroosterd/donkerbruin





3. Duw de start/broodlifthendel **13** naar beneden totdat deze vastklikt. Het brood gaat omlaag. Het product schakelt zichzelf in.  **4** licht op.

- ① **TIP:** De start/broodlifthendel **13** klikt alleen vast als de netstekker **7** in een stopcontact is gestoken.

4. Als het roosteren voltooid is, komt het brood naar boven. De start/broodlifthendel **13** beweegt zich omhoog.  **4** dooft.
5. Haal het brood uit de toastsleuf **1**.

### ● **Bevroren brood roosteren**

- ① **TIP:** Bevroren brood wordt door het product voorzichtig ontdooid en dan geroosterd. Het is niet nodig het bruiningsniveau te veranderen.

1. Duw de start/broodlifthendel **13** naar beneden totdat deze vastklikt. Druk op  **2**,  **2** en  **4** lichten op.
2. Als het roosteren voltooid is, komt het brood naar boven. De start/broodlifthendel **13** beweegt zich omhoog.  **2** en  **4** doven.

- Haal het brood uit de toastsleuf **1**.

## ● Brood opwarmen

**① TIP:** Brood dat al eerder geroosterd is, kan door het product worden opgewarmd.

- Duw de start/broodlifthendel **13** naar beneden totdat deze vastklikt. Druk op **3** en **4** lichten op.
- Als het roosteren voltooid is, komt het brood naar boven. De start/broodlifthendel **13** beweegt zich omhoog. **3** en **4** doven.
- Haal het brood uit de toastsleuf **1**.

## ● Broodjes opbakken

- Duw de uitklaphendel **12** naar beneden. Het broodjesopzetstuk **6** klapt naar buiten.
- Leg de broodjes op het broodjesopzetstuk **6**.
- Bruiningsniveau instellen: Stel de draairegelaar **5** in op het gewenste bruiningsniveau. Wij bevelen bruiningsniveau **2** aan.

### ① TIPS:

- Het resultaat van het roosteren is onder andere afhankelijk van het soort en de versheid van de broodjes.
  - Rooster het broodje aan beide zijden om een gelijkmatige bruining te verkrijgen.
- Duw de start/broodlifthendel **13** naar beneden totdat deze vastklikt. Het product schakelt zichzelf in. **4** licht op.
  - Als een kant van het broodje voldoende gebakken is, beweegt de start/broodlifthendel **13** zich omhoog. **4** dooft.
  - Draai de broodjes om.
  - Duw de start/broodlifthendel **13** naar beneden totdat deze vastklikt. Het product schakelt zichzelf in. **4** licht op.
  - Als ook de andere kant van het broodje voldoende gebakken is, beweegt de start/broodlifthendel **13** zich omhoog. **4** dooft.
  - Na het roosteren van de broodjes: Duw de uitklaphendel **12** naar boven. Het broodjesopzetstuk **6** klapt naar binnen.

## ● Roosteren voortijdig afbreken

- Als het product brood ontdooit of opwarmt, kunt u voortijdig op **4** drukken om het roosteren af te breken.
- Druk op **4**. De start/broodlifthendel **13** beweegt zich omhoog. **4** dooft.

## ● Schoonmaken en onderhoud

**⚠ GEVAAR! Gevaar voor elektrische schokken!** Voor het schoonmaken: Koppel het product altijd los van het elektriciteitsnet.

**⚠ GEVAAR! Verbrandingsgevaar!** Maak het product niet schoon direct nadat u het hebt gebruikt. Laat het product eerst volledig afkoelen.

**⚠ WAARSCHUWING!** Dompel de elektrische onderdelen van het product nooit onder in water of andere vloeistoffen. Houd het product nooit onder stromend water.

Onderdeel	Reinigingsmethode
<input type="checkbox"/> Behuizing	<input type="checkbox"/> Wrijf de behuizing af met een enigszins vochtig doekje. <input type="checkbox"/> Laat geen water of andere vloeistoffen in het binnenste van het product terechtkomen.
<input type="checkbox"/> Broodjesopzetstuk <b>6</b>	<input type="checkbox"/> Duw de uitklaphendel <b>12</b> naar beneden. Het broodjesopzetstuk <b>6</b> klapt naar buiten. <input type="checkbox"/> Zet het product op zijn kop en verwijder de kruimels uit het naar beneden uitstekende deel van het broodjesopzetstuk <b>6</b> . <input type="checkbox"/> Veeg het naar beneden uitstekende deel en het broodjesopzetstuk <b>6</b> zelf met een enigszins vochtig doek af.

Onderdeel	Reinigingsmethode
<input type="checkbox"/> Kruiemellade <span style="border: 1px solid black; padding: 0 2px;">11</span>	<input type="checkbox"/> Trek de kruiemellade <span style="border: 1px solid black; padding: 0 2px;">11</span> uit het product. <input type="checkbox"/> Verwijder de kruiemels. Veeg de kruiemellade <span style="border: 1px solid black; padding: 0 2px;">11</span> schoon met een vochtige doek. <input type="checkbox"/> Plaats de kruiemellade <span style="border: 1px solid black; padding: 0 2px;">11</span> weer terug.

## ● Opbergen

 **GEVAAR! Verbrandingsgevaar!** Berg het product nooit onmiddellijk na gebruik op. Laat het product eerst volledig afkoelen.

- Maak het product schoon voor het op te bergen.
- Wikkel het aansluitsnoer 7 om de kabelhaspel 9 en bevestig het aan de kabelklem 10.
- Bewaar het product als het niet wordt gebruikt in de originele verpakking.
- Bewaar het product op een droge plaats buiten het bereik van kinderen.

## ● Probleemoplossing

Probleem	Mogelijke oorzaak/ probleem verhelpen
Brood te sterk gebruid.	Stel met de draairegelaar <span style="border: 1px solid black; padding: 0 2px;">5</span> een lager bruiningsniveau in.
Brood blijft in het product steken.	Trek de netstekker <span style="border: 1px solid black; padding: 0 2px;">7</span> uit het stopcontact. Laat het product afkoelen. Verwijder het brood met een houten spatel uit de toastsleuf <span style="border: 1px solid black; padding: 0 2px;">1</span> . Raak daarbij de verwarmingselementen niet aan.
Sterke rookontwikkeling	Ook kan de kruiemellade <span style="border: 1px solid black; padding: 0 2px;">11</span> vol zijn. Trek de netstekker <span style="border: 1px solid black; padding: 0 2px;">7</span> uit het stopcontact. Laat het product afkoelen. Maak de kruiemellade schoon.

## ● Afvoer

De verpakking bestaat uit milieuvriendelijke grondstoffen die u via de plaatselijke recyclingcontainers kunt afvoeren.



Neem de aanduiding van de verpakkingsmaterialen voor de afvalscheiding in acht. Deze zijn gemarkeerd met de afkortingen (a) en een cijfers (b) met de volgende betekenis: 1-7: kunststoffen/20-22: papier en vezelplaten/80-98: composietmaterialen.

### Product:



Het product, en de verpakkingsmaterialen kunnen worden gerecycled en zijn onderhevig aan een uitgebreide verantwoordelijkheid van de fabrikant. Gooi ze apart weg, overeenkomstig de aangegeven Info-tri (informatie over afvalscheiding), voor een beter afvalbeheer.

Het Triman-logo geldt alleen voor Frankrijk.



Informatie over de mogelijkheden om het uitgediende product na gebruik te verwijderen, verstrekt uw gemeentelijke overheid.



Gooi het afgedankte product omwille van het milieu niet weg via het huisvuil, maar geef het af bij het daarvoor bestemde depot of het gemeentelijke milieupark. Over afgifteplaatsen en hun openingstijden kunt u zich bij uw aangewezen instantie informeren.

## ● Garantie

Het product wordt volgens strenge kwaliteitsrichtlijnen zorgvuldig geproduceerd en voor levering grondig getest. In geval van schade aan het product kunt u rechtmatig beroep doen op de verkoper van het product. Deze wettelijke rechten worden door onze hierna vermelde garantie niet beperkt.

Op dit product verlenen wij 3 jaar garantie vanaf aankoopdatum. De garantieperiode start op de dag van aankoop. Bewaar de originele kassabon alstublieft. Dit document is nodig als bewijs voor aankoop.

Wanneer binnen 3 jaar na de aankoopdatum van dit product een materiaal- of productiefout optreedt, dan wordt het product door ons – naar onze keuze – gratis voor u gerepareerd of vervangen. Deze garantie komt te vervallen als het product beschadigd wordt, niet correct gebruikt of onderhouden wordt.

De garantie geldt voor materiaal- en productiefouten. Deze garantie is niet van toepassing op productonderdelen, die onderhevig zijn aan normale slijtage en hierdoor als aan slijtage onderhevige onderdelen gelden (bijv. batterijen) of voor beschadigingen aan breekbare onderdelen, zoals bijv. schakelaars, accu's of dergelijke onderdelen, die gemaakt zijn van glas.

## ● Afwikkeling in geval van garantie

Om een snelle afhandeling van uw reclamatie te waarborgen dient u de volgende instructies in acht te nemen:

Houd bij alle vragen alstublieft de kassabon en het artikelnummer (IAN 437606\_2304) als bewijs van aankoop bij de hand.

Het artikelnummer vindt u op de typeplaat, ingegraveerd, op het titelblad van uw handleiding (linksonder) of als sticker op de achter- of onderzijde.

Wanneer er storingen in de werking of andere gebreken optreden, dient u eerst telefonisch of per e-mail contact met de onderstaande service-afdeling op te nemen.

En als defect geregistreerd product kunt u dan samen met uw aankoopbewijs (kassabon) en vermelding van de concrete schade alsmede het tijdstip van optreden voor u franco aan het u meegedeelde servicepunt verzenden.

## ● Service

### Service Nederland

Tel.: 08000225537

E-Mail: [owim@lidl.nl](mailto:owim@lidl.nl)

### Service België

Tel.: 080071011

Tel.: 80023970 (Luxemburg)

E-Mail: [owim@lidl.be](mailto:owim@lidl.be)



<b>Używane ostrzeżenia i symbole</b> .....	Strona	42
<b>Wstęp</b> .....	Strona	42
Używać zgodnie z przeznaczeniem .....	Strona	42
Zakres dostawy .....	Strona	43
Opis części. ....	Strona	43
Dane techniczne .....	Strona	43
<b>Instrukcje bezpieczeństwa</b> .....	Strona	43
<b>Przed pierwszym użyciem</b> .....	Strona	46
<b>Obsługa</b> .....	Strona	46
Chleb tostowy .....	Strona	46
Opiekanie mrożonego chleba .....	Strona	47
Podgrzewanie chleba .....	Strona	47
Pieczenie bułek .....	Strona	47
Wcześniejsze przerywanie opiekania .....	Strona	47
<b>Czyszczenie i konserwacja</b> .....	Strona	47
<b>Przechowywanie</b> .....	Strona	48
<b>Usuwanie usterek</b> .....	Strona	48
<b>Utylizacja</b> .....	Strona	48
<b>Gwarancja</b> .....	Strona	49
Sposób postępowania w przypadku naprawy gwarancyjnej .....	Strona	49
<b>Serwis</b> .....	Strona	49



## Używane ostrzeżenia i symbole

W niniejszej instrukcji obsługi, krótkiej instrukcji obsługi i na opakowaniu zastosowano następujące ostrzeżenia:

 <p><b>NIEBEZPIECZEŃSTWO!</b> Ten symbol ze słowem „Niebezpieczeństwo” wskazuje na zagrożenie o wysokim stopniu ryzyka, które, jeśli się go nie uniknie, spowoduje śmierć lub poważne obrażenia.</p>	 Prąd przemienny/napięcie przemiennie
	 Herc (częstotliwość sieciowa)
	 Wat
 <p><b>OSTRZEŻENIE!</b> Ten symbol ze słowem „Ostrzeżenie” wskazuje na zagrożenie o średnim stopniu ryzyka, które, jeśli się go nie uniknie, spowoduje śmierć lub poważne obrażenia.</p>	 <b>RADA:</b> Ten symbol ze słowem „Rada” zawiera dalsze użyteczne informacje.
	 Produkt stosować tylko w pomieszczeniach suchych.
 <p><b>OSTROŻNIE!</b> Ten symbol ze słowem „Ostrożnie” wskazuje na zagrożenie o niskim stopniu ryzyka, które, jeśli się go nie uniknie, spowoduje małe lub umiarkowane obrażenia.</p>	 Niebezpieczeństwo – ryzyko porażenia prądem!
	 Uwaga, gorąca powierzchnia!
 Symbol uziemienia ochronnego	 Bezpieczna żywność. Ten produkt nie ma negatywnego wpływu na smak lub zapach.
 Znak CE potwierdza zgodność z dyrektywami UE mającymi zastosowanie do produktu.	 Instrukcje bezpieczeństwa  Instrukcje użytkowania

## TOSTER PODWÓJNY

### ● Wstęp

Gratulujemy Państwu zakupu nowego produktu. Tym samym zdecydowali się Państwo na zakup produktu wysokiej jakości. Instrukcja obsługi jest częścią tego produktu. Zawiera ona ważne wskazówki dotyczące bezpieczeństwa, użytkowania i utylizacji. Przed pierwszym użyciem produktu należy zapoznać się ze wszystkimi wskazówkami dotyczącymi obsługi i bezpieczeństwa. Używać produktu wyłącznie zgodnie z jego poniżej opisanym przeznaczeniem. W przypadku przekazania produktu innej osobie należy dołączyć do niego całą jego dokumentację.

### ● Używać zgodnie z przeznaczeniem

Ten produkt jest przeznaczony do produkcji chleba tostowego. Nie używać produktu do żadnych innych celów.

Produkt jest przeznaczony do użytku wyłącznie w prywatnych gospodarstwach domowych, a nie do celów komercyjnych.

Producent nie ponosi odpowiedzialności za szkody wynikłe z niewłaściwego użytkowania.



## ● Zakres dostawy

Po rozpakowaniu produktu należy sprawdzić, czy dostawa jest kompletna i czy wszystkie części są w dobrym stanie. Przed użyciem usunąć wszystkie materiały pakunkowe.

- 1x Toster podwójny
- 1x Krótka instrukcja

## ● Opis części

Przed przeczytaniem rozwinąć złożoną stronę z rysunkami. Zapoznać się ze wszystkimi funkcjami tego produktu.

- 1 Szczeliny tostowe
- 2 Przycisk  (przycisk rozmrażania ze wskaźnikiem świetlnym)
- 3 Przycisk  (przycisk ponownego grzania ze wskaźnikiem świetlnym)
- 4 Przycisk  (przycisk STOP ze wskaźnikiem świetlnym)
- 5 Regulator (regulacja poziom zbrązowienia)
- 6 Nasadka do butek
- 7 Kabel zasilania z wtyczką sieciową
- 8 Stopki
- 9 Uchwyt na kabel zasilania
- 10 Zacisk kabla
- 11 Tacka na okruchy
- 12 Rozkładana dźwignia (nasadki do butek)
- 13 Dźwignia opuszczania

## ● Dane techniczne

Napięcie wejściowe:	220-240 V~, 50-60 Hz
Pobór mocy:	730-870 W
Klasa ochronności:	I
Certyfikat:	GS (TÜV Rheinland)



## Instrukcje bezpieczeństwa

**PRZED PIERWSZYM UŻYCIEM PRODUKTU ZAPOZNAĆ SIĘ ZE WSZYSTKIMI INSTRUKCJAMI O BEZPIECZEŃSTWIE! PRZEKAZUJĄC PRODUKT INNYM OSOBOM, NALEŻY DOŁĄCZYĆ WSZYSTKIE DOKUMENTY!**

Uszkodzenia powstałe w wyniku nieprzestrzegania niniejszej instrukcji obsługi nie są objęte gwarancją! Nie ponosimy żadnej odpowiedzialności w przypadku wystąpienia szkód wtórnych! Nie bierzemy odpowiedzialności za uszkodzenia mienia lub obrażenia ciała, powstałe w wyniku niewłaściwego użytkowania lub nieprzestrzegania instrukcji bezpieczeństwa!

## Dzieci i osoby z ograniczeniami

**⚠ OSTRZEŻENIE!  
ZAGROŻENIE WYPADKIEM I NIEBEZPIECZEŃSTWEM UTRATY ŻYCIA DLA NIEMOWLĄT I MAŁYCH DZIECI!**

Nie zostawiać dzieci bez nadzoru w pobliżu materiałów pakunkowych. Materiały pakunkowe grożą zadławieniem.

Dzieci często nie są w stanie ocenić związanych z tym niebezpieczeństw. Zawsze trzymać dzieci z dala od materiałów pakunkowych.

- Produkt ten może być używany przez dzieci w wieku powyżej 8 lat i osób o ograniczonych zdolnościach fizycznych, zmysłowych lub umysłowych lub braku doświadczenia i wiedzy, gdy jest nadzorowany lub pouczony o bezpiecznym użyciu produktu i wynikających z niego zagrożeniach.
- Dzieci nie mogą bawić się produktem.
- Czyszczenia ani prac konserwacyjnych wykonywanych przez użytkownika nie mogą przeprowadzać dzieci, chyba że mają powyżej 8 lat i są nadzorowane.
- Dzieci w wieku poniżej lat 8 należy trzymać z dala od produktu i kabla zasilania.

## **Używać zgodnie z przeznaczeniem**

- ⚠ **OSTRZEŻENIE!** Niewłaściwe użytkowanie może doprowadzić do obrażeń ciała. Z produktu należy korzystać wyłącznie zgodnie z niniejszą instrukcją. Nigdy nie próbować modyfikować produktu w żaden sposób.

## **Bezpieczeństwo elektryczne**

- ⚠ **NIEBEZPIECZEŃSTWO! Niebezpieczeństwo porażenia prądem!** Nigdy nie próbować samodzielnego naprawiania. W razie awarii naprawy mogą być wykonywane wyłącznie przez wykwalifikowany personel.

- ⚠ **NIEBEZPIECZEŃSTWO! Ryzyko poparzenia!** Produkt nagrzewa się podczas pracy. Nie dotykać produktu podczas pracy i bezpośrednio po użyciu.

- ⚠ **NIEBEZPIECZEŃSTWO! Ryzyko poparzenia, jeśli nie jest używany standardowy chleb tostowy.** Ze względu na mniejszy rozmiar lub kształt istnieje ryzyko dotknięcia gorących części podczas wyjmowania tostu lub chleba.

- ⚠ **OSTRZEŻENIE! Niebezpieczeństwo porażenia prądem!** Nie zanurzać produktu w wodzie ani w innych cieczach. Nigdy nie trzymać produktu pod bieżącą wodą.

## **⚠ OSTRZEŻENIE!**

### **Niebezpieczeństwo**

**porażenia prądem!** Nie używać uszkodzonego produktu. Odłączyć produkt od zasilania i skontaktować się ze sprzedawcą, jeśli jest uszkodzony.

- Produktu nie wolno używać, jeśli został upuszczony lub wykazuje widoczne oznaki uszkodzenia.
- Chleb może się palić. Dlatego toster a nigdy nie należy używać w pobliżu lub poniżej materiałów łatwopalnych, takich jak zastony.
- Po podłączeniu do sieci ten produkt jest zawsze włączony.
- Przed podłączeniem produktu do źródła zasilania należy sprawdzić, czy napięcie i prąd znamionowy odpowiadają parametrom zasilania podanym na tabliczce znamionowej.
- Regularnie sprawdzać, czy wtyczka sieciowa i kabel zasilania nie są uszkodzone. W przypadku uszkodzenia kabla zasilania tego produktu musi on zostać wymieniony przez producenta, jego serwis posprzedażny lub też osobę posiadającą podobne kwalifikacje, co pozwoli uniknąć niebezpieczeństwa.

- Kabel zasilania chronić przed uszkodzeniem. Nie dopuszczać, aby zwisał nad ostrymi krawędziami, był ściśnięty lub zgięty. Kabel zasilania trzymać z dala od gorących powierzchni i otwartego ognia.

### **Obsługa**

- Nie pozostawiać produktu bez nadzoru po podłączeniu do sieci zasilającej.
- Nie przenosić produktu, jeśli jest włączony.
- Nie stawiać produktu na gorących powierzchniach (np. kuchenkach gazowych i elektrycznych lub piekarnikach). Produkt należy ustawić na równej, stabilnej, czystej, żaroodpornej i suchej powierzchni.
- Nie przykrywać produktu podczas używania i gdy jest jeszcze ciepły.
- Używanie przedłużaczy nie jest zalecane. W przypadku konieczności użycia przedłużacza należy stosować taki, który jest przystosowany do przepływu prądu o natężeniu co najmniej 10 A.
- Kable połączeniowe i przedłużacze układać w taki sposób, aby nikt nie mógł się o nie potknąć i aby nic nie zostało uszkodzone.

- Ten produkt nie jest przeznaczony do stosowania z zewnętrznym minutnikiem lub oddzielnym systemem zdalnego sterowania.

## Czyszczenie i przechowywanie

**⚠ OSTRZEŻENIE! Niebezpieczeństwo odniesienia obrażeń!** Wytaczać produkt przed czyszczeniem lub gdy nie jest używany.

- Nie przechowywać gorącego produktu w szafce lub opakowaniu.
- Nie odłączać wtyczki sieciowej od gniazdka sieciowego ciągnąc za kabel zasilania.
- Chronić produkt, kabel zasilający i wtyczkę sieciową przed kurzem, bezpośrednim działaniem promieni słonecznych oraz kapiącą i rozpryskującą się wodą.
- Produkt przechowywać w chłodnym, suchym miejscu, z dala od wilgoci i poza zasięgiem dzieci.
- Chronić produkt przed wysoką temperaturą. Nie umieszczać produktu w pobliżu otwartego ognia ani źródeł ciepła, takich jak piece lub grzejniki.

### ● **Przed pierwszym użyciem**

1. Usunąć opakowanie.
2. Wyczyścić produkt (patrz rozdział „Czyszczenie i konserwacja”).

### ❗ **RADY:**

- Po pierwszym rozgrzaniu produktu może pojawić się delikatny zapach. Należy dbać o odpowiednią wentylację.
- Grzanki z pierwszego uruchomienia należy odrzucić.
- Przy pierwszym użyciu stopień zbrązowienia ustawić przynajmniej na poziom **4**.

### ● **Obsługa**

1. Kabel zasilania [7] odwinąć z uchwytu na kabel zasilania [9].
2. Wtyczkę sieciową [7] podłączyć do gniazdka sieciowego.

### ● **Chleb tostowy**

#### ❗ **RADY:**

- Efekt zależy między innymi od rodzaju pieczywa oraz wilgotności i świeżości chleba.
- Suchy lub jasny chleb rumieni się szybciej niż świeży lub ciemny chleb.
- Poziom 6 powoduje bardzo mocne zbrązowienie. Jeśli kromki będą grube, to może tworzyć się dym. W takim przypadku proces opiekania należy przerwać: Nacisnąć przycisk [4].
- Jeśli trzeba upiec tylko jedną kromkę chleba, to należy użyć mniejszego poziomu opiekania niż w przypadku opiekania 2 kromek chleba.





1. Włożyć kromkę chleba do każdej szczeliny tostowej [1].  
Nie używać zbyt grubych kromek chleba.  
Chleb nie może być zakleszczony w szczelinie tostowej.
2. Ustawianie stopnia zbrązowienia: Regulator [5] ustawić na jeden z poziomów opiekania od **1** do **6**.  
**1** = bardzo lekkie opiekanie/lekkie zbrązowienie  
**6** = bardzo mocne opiekanie/bardzo mocne zbrązowienie
3. Dźwignię opuszczania [13] przesunąć w dół, aż do usłyszenia kliknięcia. Chleb zostanie opuszczony. Produkt włączy się. Wskaźnik przycisku [4] świeci się.

❗ **RADA:** Dźwignia opuszczania [13] zatrzaśnie się tylko wtedy, gdy wtyczka sieciowa [7] będzie podłączona do gniazdka sieciowego.

- Po zakończeniu opiekania chleb uniesie się. Dźwignia opuszczania **13** podniesie się do góry. Wskaźnik przycisku  **4** zgaśnie.
- Wyjąć chleb ze szczeliny tostowej **1**.





## ● Opiekanie mrożonego chleba

**❶ RADA:** Mrożony chleb jest delikatnie rozmrażany przez produkt, a następnie opiekaną. Nie ma potrzeby zmiany poziomu opiekania.

- Dźwignię opuszczania **13** przesunąć w dół, aż do usłyszenia kliknięcia. Nacisnąć przycisk  **2**. Wskaźniki  **2** i  **4** zaświecą się.
- Po zakończeniu opiekania chleb uniesie się. Dźwignia opuszczania **13** podniesie się do góry. Wskaźniki przycisków  **2** i  **4** zgasną.
- Wyjąć chleb ze szczeliny tostowej **1**.

## ● Podgrzewanie chleba

**❶ RADA:** Upieczony wcześniej chleb można podgrzać za pomocą produktu.



- Dźwignię opuszczania **13** przesunąć w dół, aż do usłyszenia kliknięcia. Nacisnąć przycisk  **3**. Wskaźniki  **3** i  **4** zaświecą się.
- Po zakończeniu opiekania chleb uniesie się. Dźwignia opuszczania **13** podniesie się do góry. Wskaźniki przycisków  **3** i  **4** zgasną.
- Wyjąć chleb ze szczeliny tostowej **1**.

## ● Pieczenie bułek



- Nacisnąć rozkładaną dźwignię **12**. Nasadka do bułek **6** rozłoży się.
- Bułki położyć na nasadce do bułek **6**.
- Ustawianie stopnia zbrązowienia: Regulatorem **5** ustawić żądany poziom brązowienia. Zalecamy stosowanie poziomu brązowienia **2**.

### ❶ RADY:

- Efekt opiekania zależy między innymi od rodzaju i świeżości bułek.
  - Opiekać z obu stron, aby równomiernie się zarumieniły.
- Dźwignię opuszczania **13** przesunąć w dół, aż do usłyszenia kliknięcia. Produkt włączy się. Wskaźnik przycisku  **4** świeci się.

- Po zakończeniu opiekania jednej strony bułki dźwignia opuszczania **13** przesunie się do góry. Wskaźnik przycisku  **4** zgaśnie.
- Odwrócić bułki.
- Dźwignię opuszczania **13** przesunąć w dół, aż do usłyszenia kliknięcia. Produkt włączy się. Wskaźnik przycisku  **4** świeci się.
- Po zakończeniu opiekania drugiej strony bułki dźwignia opuszczania **13** przesunie się do góry. Wskaźnik przycisku  **4** zgaśnie.
- Po upieczeniu bułek: Rozkładaną dźwignię **12** przesunąć do góry. Nasadka do bułek **6** złoży się.

## ● Wcześniejsze przerywanie opiekania

- Jeśli produkt rozmraża lub podgrzewa chleb, to przycisk  **4** można nacisnąć wcześniej, aby przerwać opiekanie.
- Nacisnąć przycisk  **4**. Dźwignia opuszczania **13** podniesie się do góry. Wskaźnik przycisku  **4** zgaśnie.

## ● Czyszczenie i konserwacja

**⚠ NIEBEZPIECZEŃSTWO!**  
**Niebezpieczeństwo porażenia prądem!**  
 Przed czyszczeniem: Zawsze odłączyć produkt od źródła zasilania.

**⚠ NIEBEZPIECZEŃSTWO! Ryzyko poparzenia!** Nie czyścić produktu bezpośrednio po użyciu. Najpierw należy odczekać, aż produkt całkowicie ostygnie.

**⚠ OSTRZEŻENIE!** Nie zanurzać części elektrycznych produktu w wodzie lub innych płynach. Nigdy nie trzymać produktu pod bieżącą wodą.

Część	Sposób czyszczenia
<input type="checkbox"/> Obudowa	<input type="checkbox"/> Obudowę przecierać lekko wilgotną ściereczką. <input type="checkbox"/> Nie pozwalać, aby woda lub inne płyny dostały się do wnętrza produktu.

Część	Sposób czyszczenia
<input type="checkbox"/> Nasadka do butek [6]	<input type="checkbox"/> Nacisnąć rozkładaną dźwignię [12]. Nasadka do butek [6] rozłoży się. <input type="checkbox"/> Odwrócić produkt i usunąć okruszy z wnętrza nasadki do butek [6]. <input type="checkbox"/> Przetrzeć wgłębienie i nasadkę do butek [6] lekko zwilżoną ściereczką.
<input type="checkbox"/> Tacka na okruszy [11]	<input type="checkbox"/> Wyciągnąć tackę na okruszy [11]. <input type="checkbox"/> Usunąć okruszy. Przetrzeć tackę na okruszy [11] wilgotną ściereczką. <input type="checkbox"/> Tackę na okruszy [11] włożyć z powrotem.

## ● Przechowywanie

### ⚠ NIEBEZPIECZEŃSTWO! Ryzyko

**poparzenia!** Nie chować produktu bezpośrednio po użyciu. Najpierw należy odczekać, aż produkt całkowicie ostygnie.

- Wyczyścić produkt przed schowaniem.
- Kabel zasilania [7] owinąć wokół uchwyty na kabel zasilania [9] i przymocować do zacisku kabla [10].
- Produkt przechowywać w oryginalnym opakowaniu, gdy nie jest używany.
- Produkt przechowywać w suchym, niedostępnym dla dzieci miejscu.

## ● Usuwanie usterek

Problem	Możliwa przyczyna/ rozwiązanie problemu
Chleb zbyt rumiany.	Regulatorem [5] ustawić niższy poziom opiekania.
Chleb utknął w producje.	Odłączyć wtyczkę sieciową [7]. Pozostawić produkt do całkowitego ostygnięcia. Drewnianą łopatką wyjąć chleb ze szczeliny tostowej [1]. Nie dotykać elementów grzejnych.

Problem	Możliwa przyczyna/ rozwiązanie problemu
Pojawia się silny dym	Tacka na okruszy [11] może być pełna. Odłączyć wtyczkę sieciową [7]. Pozostawić produkt do całkowitego ostygnięcia. Wyczyścić tackę na okruszy.

## ● Utylizacja

Opakowanie wykonane jest z materiałów przyjaznych dla środowiska, które można przekazać do utylizacji w lokalnym punkcie przetwarzania surowców wtórnych.



Przy segregowaniu odpadów prosimy zwrócić uwagę na oznakowanie materiałów opakowaniowych, oznaczone są one skrótami (a) i numerami (b) o następującym znaczeniu: 1-7: Tworzywa sztuczne/20-22: Papier i tektura/80-98: Materiały kompozytowe.

### Produkt:



Points de collecte sur [www.quefairemedechets.fr](http://www.quefairemedechets.fr)  
Privilégiez la réparation ou le don de votre appareil !

Produkt, materiały opakowaniowe, nadają się do recyklingu i podlegają rozszerzonej odpowiedzialności producenta.

Wyrzuc je osobno, zgodnie z ilustracją przedstawiającą informacje o sortowaniu, aby zapewnić lepszą utylizację odpadów.

Logo Triman jest ważne tylko dla Francji.



Informacji na temat możliwości utylizacji wyeksploatowanego produktu udziela urząd gminy lub miasta.



Z uwagi na ochronę środowiska nie wyrzucać urządzenia po zakończeniu eksploatacji do odpadów domowych, lecz prawidłowo zutylizować. Informacji o punktach zbiorczych i ich godzinach otwarcia udziela odpowiedni urząd.

Elektroodpady nie mogą być wyrzucane do pojemników do selektywnej zbiórki odpadów komunalnych. Można je oddać w specjalnie wyznaczonych miejscach np. Punkt Selektywnej Zbiórki Odpadów Komunalnych lub/bądź w punktach handlowych oferujących w sprzedaży sprzęt elektroniczny.

Należy postępować zgodnie z obowiązującymi w Polsce przepisami dotyczącymi selektywnej zbiórki urządzeń elektrycznych i elektronicznych. Zużyty sprzęt może mieć szkodliwy wpływ na środowisko i zdrowie ludzi z uwagi na potencjalną zawartość niebezpiecznych substancji, mieszanin oraz części składowych. Gospodarstwo domowe spełnia ważną rolę w przyczynianiu się do ponownego użycia i odzysku surowców wtórnych, w tym recyklingu zużytego sprzętu. Na tym etapie kształtuje się postawy, które wpływają na zachowanie wspólnego dobra jakim jest czyste środowisko naturalne.

## ● **Gwarancja**

Produkt wyprodukowano według wysokich standardów jakości i poddano skrupulatnej kontroli przed wysyłką. W przypadku wad produktu nabywcy przysługują ustawowe prawa. Gwarancja nie ogranicza ustawowych praw nabywcy produktu.

Produkt objęte jest 3 gwarancją, licząc od daty zakupu. Gwarancja wygasa w razie zawinionego przez użytkownika uszkodzenia produktu, niewłaściwego użycia lub konserwacji.

W przypadku wystąpienia w ciągu 3 lat od daty zakupu wad materiałowych lub fabrycznych, dokonujemy – według własnej oceny – bezpłatnej naprawy lub wymiany produktu.

Świadczenie gwarancyjne obejmuje wady materiałowe i fabryczne. Gwarancja nie obejmuje części produktu ulegających normalnemu zużyciu, uznawanych za części zużywalne (np. baterie) oraz uszkodzeń części łamliwych, np. przelączników, akumulatorów lub wykonanych ze szkła.

Zgodnie z Kodeksem Cywilnym art. 581 §1 wraz z wymianą urządzenia lub ważnej części czas gwarancji rozpoczyna się na nowo.

## ● **Sposób postępowania w przypadku naprawy gwarancyjnej**

Aby zapewnić szybkie rozpatrzenie Państwa wniosku, prosimy stosować się do następujących wskazówek:

Przed skontaktowaniem się z działem serwisowym należy przygotować paragon i numer artykułu (IAN 437606\_2304) jako dowód zakupu.

Numery artykułów można znaleźć na tabliczce znamionowej, na grawerunku, na stronie tytułowej jego instrukcji (na dole po lewej stronie) lub jako naklejkę na stronie odwrotnej lub spodniej.

W razie wystąpienia błędów w działaniu lub innych wad, należy skontaktować się najpierw z wymienionym poniżej działem serwisowym telefonicznie lub pocztą elektroniczną.

Produkt uznany za uszkodzony można następnie z dołączeniem dowodu zakupu (paragonu) i podaniem, na czym polega wada i kiedy wystąpiła, przestać bezpłatnie na podany Państwu adres serwisu.

## ● **Serwis**

 **Serwis Polska**  
Tel.: 008004911946  
E-Mail: owim@lidl.pl









<b>Použitá výstražná upozornění a symboly</b> .....	Strana	51
<b>Úvod</b> .....	Strana	51
Použití v souladu s určením .....	Strana	51
Rozsah dodávky .....	Strana	51
Popis dílů .....	Strana	52
Technické údaje .....	Strana	52
<b>Bezpečnostní pokyny</b> .....	Strana	52
<b>Před prvním použitím</b> .....	Strana	54
<b>Obsluha</b> .....	Strana	54
Chlebový toust .....	Strana	55
Toustování mraženého chleba .....	Strana	55
Ohřev chleba .....	Strana	55
Rozpékání rohlíků .....	Strana	55
Předčasné přerušení toustování .....	Strana	55
<b>Čištění a péče</b> .....	Strana	56
<b>Skladování</b> .....	Strana	56
<b>Odstraňování poruch</b> .....	Strana	56
<b>Zlikvidování</b> .....	Strana	56
<b>Záruka</b> .....	Strana	57
Postup v případě uplatňování záruky .....	Strana	57
<b>Servis</b> .....	Strana	57

## Použitá výstražná upozornění a symboly

V tomto návodu na obsluhu, krátkém návodu a na obalu jsou používána následující výstražná upozornění:

 <p><b>NEBEZPEČÍ!</b> Tento symbol se signální slovem „Nebezpečí“ označuje ohrožení s vysokým stupněm rizika, které má, pokud se mu nezabrání, za následek těžké zranění nebo smrt.</p>	 <p>Střídavý proud/napětí</p>
	<p><b>Hz</b> Hertz (síťová frekvence)</p>
	<p><b>W</b> Watt</p>
 <p><b>VAROVÁNÍ!</b> Tento symbol se signální slovem „Varování“ označuje ohrožení se středním stupněm rizika, které může mít, pokud se mu nezabrání, za následek těžké zranění nebo smrt.</p>	 <p><b>UPOZORNĚNÍ:</b> Tento symbol se signálním slovem „Upozornění“ poskytuje další užitečné informace.</p>
	 <p>Používejte výrobek jen v suchých vnitřních prostorách.</p>
 <p><b>OPATRNĚ!</b> Tento symbol se signální slovem „Opatrně“ označuje ohrožení s nízkým stupněm rizika, které může mít, pokud se mu nezabrání, za následek malé nebo lehké zranění.</p>	 <p>Nebezpečí - riziko úrazu elektrickým proudem!</p>
	 <p>Pozor, horký povrch!</p>
 <p>Symbol ochranného uzemnění</p>	 <p>Bezpečné pro potraviny. Tento výrobek nemá žádný negativní vliv na chuť a vůni.</p>
<p><b>CE</b> Značka CE potvrzuje shodu se směrnicemi EU, které se na výrobek vztahují.</p>	<p> Bezpečnostní pokyny  Pokyny pro činnost</p>

## TOPINKOVAČ

### ● Úvod

Blahopřejeme Vám ke koupi nového výrobku. Rozhodli jste se pro kvalitní produkt. Návod k obsluze je součástí tohoto výrobku. Obsahuje důležité pokyny pro bezpečnost, použití a likvidaci. Před použitím výrobku se seznamte se všemi pokyny k obsluze a bezpečnostními pokyny. Používejte výrobek jen popsaným způsobem a na uvedených místech. Při předání výrobku třetí osobě předejte i všechny podklady.

### ● Použití v souladu s určením

Tento výrobek je určen k výrobě opékaného chleba. Výrobek nepoužívejte pro žádné jiné účely.

Výrobek je určen výhradně pro použití v domácnostech, nikoliv pro komerční účely.

Výrobce nepřebírá žádnou odpovědnost za škody způsobené neodborným použitím.

### ● Rozsah dodávky



Po vybalení výrobku zkontrolujte, zda je dodávka kompletní a všechny díly jsou v řádném stavu. Před použitím odstraňte všechny obalové materiály.

1x Topinkovač

1x Krátký návod

## ● Popis dílů

Rozložte před čtením poskládanou stránku s výkresy. Seznamte se se všemi funkcemi výrobku.

- 1 Otvory toustovače
- 2  (rozmrazovací tlačítko se světelnou indikací)
- 3  (ohřívací tlačítko se světelnou indikací)
- 4  (tlačítko Stop se světelnou indikací)
- 5 Otočný regulátor (pro nastavení stupně opékání)
- 6 Nástavec na rohlíky
- 7 Přípojné vedení se síťovou zástrčkou
- 8 Nožky stojánu
- 9 Návin kabelu
- 10 Kabelová svorka
- 11 Zásuvka na drobky
- 12 Vyklápěcí páka (pro nástavec na rohlíky)
- 13 Spouštěcí páka

## ● Technické údaje

Vstupní napětí:	220–240 V~, 50–60 Hz
Příkon:	730–870 W
Ochranná třída:	I
Certifikace:	GS (TÜV Rheinland)



## Bezpečnostní pokyny

**SEZNAMTE SE PŘED POUŽITÍM VÝROBKU SE VŠEMI BEZPEČNOSTNÍMI POKYNY A POKYNY PRO OBSLUHU! KDYŽ PŘEDÁVÁTE TENTO VÝROBEK JINÝM LIDEM, DEJTE JIM I VŠECHNY DOKUMENTY!**

V případě poškození v důsledku nedodržení tohoto návodu na obsluhu se Vaše záruka ruší! Za následné škody se nepřebírá žádná odpovědnost! V případě škody na majetku nebo zranění způsobené nesprávným používáním nebo nedodržením bezpečnostních pokynů se nepřebírá žádná odpovědnost!

## Děti a osoby se zdravotním omezením

### **⚠ VAROVÁNÍ! NEBEZPEČÍ ŽIVOTA A NEHOD PRO KOJENCE A DĚTI!**

Nenechte děti hrát si bez dozoru s balicími materiály. Balicí materiál představuje nebezpečí udušení. Děti často podceňují s tím spojená nebezpečí. Vždy udržujte balicí materiál mimo dosah dětí.

- Tento přístroj mohou používat děti starší 8 let i osoby se sníženými fyzickými, smyslovými či mentálními schopnostmi nebo s nedostatkem zkušeností a znalostí, pokud jsou pod dohledem nebo byly poučeny ohledně bezpečného používání přístroje a chápou z toho vyplývající rizika.
- Děti si nesmí s výrobkem hrát.
- Čištění a užitelská údržba nesmí být prováděny dětmi, ledaže by byly starší než 8 let a pod dozorem.

- Děti mladší než 8 let je třeba držet v dostatečné vzdálenosti od výrobku a přípojného vedení.

### **Použití v souladu s určením**

- ⚠ **VAROVÁNÍ!** Neodborné použití může vést k zraněním. Používejte tento výrobek výhradně podle tohoto návodu. Nepokoušejte se výrobek jakýmkoliv způsobem měnit.

### **Elektrická bezpečnost**

- ⚠ **NEBEZPEČÍ! Nebezpečí zranění elektrickým proudem!** Nepokoušejte se nikdy výrobek sami opravovat. V případě poruchy smí opravy provádět výhradně kvalifikovaný personál.
- ⚠ **NEBEZPEČÍ! Nebezpečí popálenin!** Výrobek se v průběhu používání zahřeje. Nedotýkejte se výrobku v průběhu nebo bezprostředně po použití.
- ⚠ **NEBEZPEČÍ! Nebezpečí popálenin, pokud není použito standardního toustovacího chleba.** Vzhledem k menší velikosti nebo tvaru, je nebezpečí dotyku horkých součástí při vyjímání opékaných toastů nebo chleba.

- ⚠ **VAROVÁNÍ! Nebezpečí zranění elektrickým proudem!** Neponořujte výrobek do vody nebo jiných kapalin. Nikdy výrobek nedržte pod tekoucí vodou.

- ⚠ **VAROVÁNÍ! Nebezpečí zranění elektrickým proudem!** Poškozený výrobek nepoužívejte. Když je výrobek poškozen odpojte výrobek z elektrické sítě a obraťte se na svého prodejce.

- Výrobek nesmí být používán, pokud spadl nebo má viditelné známky poškození.
- Chléb může hořet. Z tohoto důvodu, topinkovač nikdy nepoužívejte v blízkosti nebo pod hořlavými materiály, jako jsou záclony.
- Tento výrobek je trvale zapnut, když je připojen k elektrické síti.
- Před připojením výrobku k síti zkontrolujte, zda napětí a proud splňují údaje pro napájení uvedené na typovém štítku.
- Pravidelně kontrolujte síťovou zástrčku a přípojné vedení na poškození. Když je přípojné vedení poškozeno, musí být nahrazeno výrobcem, jeho zákaznickým servisem nebo podobně kvalifikovanou osobou, aby se zabránilo nebezpečím.

- Chraňte připojovací vedení před poškozením. Nenechte ho viset přes ostré hrany a nelámejte ani neohýbejte jej. Chraňte připojovací vedení před horkými povrchy a otevřenými plameny.

## Obsluha

- Nenechávejte výrobek bez dozoru, když je připojen k síti.
- Výrobkem nepohybujte, pokud je v provozu.
- Nestavte výrobek na horké povrchy (plynový sporák, elektrický sporák, trouba atd.). Provozujte výrobek vždy na rovné, stabilní, čisté, tepelně odolné a suché ploše.
- Výrobek nezakrývejte, pokud je v používání nebo krátce po používání, dokud je ještě teplý.
- Používání prodlužovacích vedení se nedoporučuje. Pokud je však použití prodlužovacího vedení nezbytné, musí být určeno pro proud nejméně 10 A.
- Přívodní kabel a prodlužovací vedení položte tak, aby o něj nikdo nemohl zakopnout ani aby se nemohlo nic poškodit.
- Tento výrobek není určen k tomu, aby byl používán s externím časovačem nebo samostatným systémem dálkového ovládní.

## Čištění a uložení

**⚠ VAROVÁNÍ! Nebezpečí poranění!** Odpojte výrobek od sítě před tím, než ho budete čistit nebo se nebude používat.

- Neukládejte horký výrobek do skříně nebo do balení.
- Nevytahujte síťovou zástrčku ze zásuvky za přípojně vedení.
- Chraňte výrobek, přípojně vedení a síťovou zástrčku před prachem, přímým slunečním zářením, kapající a stříkající vodě.
- Uchovávejte výrobek na suchém, studeném místě chráněném před vlhkostí a mimo dosah dětí.
- Chraňte výrobek proti horku. Nepokládejte výrobek do blízkosti otevřených plamenů nebo zdrojů tepla, jako jsou kamna nebo ohřívače.

### ● Před prvním použitím

1. Odstraňte veškeré balicí materiály.
2. Očistěte výrobek (viz oddíl „Čištění a péče“).

### ⓘ **UPOZORNĚNÍ:**

- Když se výrobek zahřeje poprvé, může dojít k mírnému zápachu. Zajistěte dostatečné odvětrání.
- Zlikvidujte tousty prvního použití.
- Nastavte stupeň zhnědnutí pro první použití alespoň na stupeň **4**.

### ● **Obsluha**

1. Odvíňte přípojně vedení **[7]** z návinnu kabelu **[9]**.
2. Spojte síťovou zástrčku **[7]** s vhodnou zásuvkou.

## ● Chlebový toust

### ❗ UPOZORNĚNÍ:

- Výsledek je závislý mimo jiné na druhu chleba a jeho vlhkosti a čerstvosti.
- Suchý nebo bílý chléb zhnědne rychleji než čerstvý nebo tmavý chléb.
- Stupeň zhnědnutí 6 způsobí velmi silné zhnědnutí. U silných krajíců může dojít k tvorbě kouře. V tomto případě proces toustování přerušte: Stiskněte  4.
- Pokud chcete opékat pouze jeden krajíc chleba, použijte nižší stupeň zhnědnutí, než pro opékání 2 krajíců chleba.





1. Vložte po jednom krajíci chleba do otvorů toustovače 1. Nepoužívejte příliš tlusté krajíce chleba. Chléb nesmí být v otvoru toustovače sevřen.
2. Nastavte stupeň zhnědnutí: Nastavte otočný regulátor 5 na jednu z úrovní zhnědnutí 1 až 6. 1 = Velmi lehké opékání/světlé zhnědnutí 6 = Velmi silné opékání/silné zhnědnutí
3. Stiskněte spouštěcí páku 13 dolů, dokud se nezaklapne. Chléb se spustí. Výrobek se zapne.  4 svítí.

❗ UPOZORNĚNÍ: Spouštěcí páka 13 se zaklapne pouze tehdy, když je síťová zástrčka 7 připojena do elektrické zásuvky.

4. Když je toustovací proces ukončen, chléb se zvedne. Spouštěcí páka 13 se pohybuje nahoru.  4 zhasne.
5. Vyjměte chléb z otvoru toustovače 1.





## ● Toustování mraženého chleba

❗ UPOZORNĚNÍ: Zmrazený chléb se výrobkem jemně rozmrazí a pak otoustuje. Není nutné měnit stupeň zhnědnutí.

1. Stiskněte spouštěcí páku 13 dolů, dokud se nezaklapne. Stiskněte  2,  2 a  4 svítí.
2. Když je toustovací proces ukončen, chléb se zvedne. Spouštěcí páka 13 se pohybuje nahoru.  2 a  4 zhasnou.
3. Vyjměte chléb z otvoru toustovače 1.

## ● Ohřev chleba

❗ UPOZORNĚNÍ: Již otoustovaný chléb může být produktem ohřát.





1. Stiskněte spouštěcí páku 13 dolů, dokud se nezaklapne. Stiskněte  3,  3 a  4 svítí.
2. Když je toustovací proces ukončen, chléb se zvedne. Spouštěcí páka 13 se pohybuje nahoru.  3 a  4 zhasnou.
3. Vyjměte chléb z otvoru toustovače 1.

## ● Rozpékání rohlíků



1. Stlaďte vyklápěcí páku 12 dolů. Nástavec na rohlíky 6 se vyklopí.
2. Vložte rohlík na nástavec na rohlíky 6.
3. Nastavte stupeň zhnědnutí: Nastavte otočný regulátor 5 na požadovaný stupeň zhnědnutí. Doporučujeme stupeň zhnědnutí 2.

### ❗ UPOZORNĚNÍ:

- Výsledek toustování závisí mimo jiné na druhu a čerstvosti rohlíku.
- Pečte rohlík z obou stran, abyste dosáhli rovnoměrného zhnědnutí.

1. Stiskněte spouštěcí páku 13 dolů, dokud se nezaklapne. Výrobek se zapne.  4 svítí.
2. Po dokončení pečení jedné strany rohlíku se spouštěcí páka 13 posune nahoru.  4 zhasne.
3. Rohlíky otočte.
4. Stiskněte spouštěcí páku 13 dolů, dokud se nezaklapne. Výrobek se zapne.  4 svítí.
5. Po dokončení pečení druhé strany rohlíku se spouštěcí páka 13 posune nahoru.  4 zhasne.
6. Po rozpečení rohlíků: Stlaďte vyklápěcí páku 12 nahoru. Nástavec na rohlíky 6 se zaklopí.

## ● Předčasné přerušení toustování

1. V případě, že výrobek chléb rozmrazuje nebo zahřívá, můžete předčasně stlačit  4 pro přerušení provozu.
2. Stiskněte  4. Spouštěcí páka 13 se pohybuje nahoru.  4 zhasne.

## ● Čištění a péče

**⚠ NEBEZPEČÍ! Nebezpečí zranění elektrickým proudem!** Před čištěním: Výrobek vždy oddělte od napájení.

**⚠ NEBEZPEČÍ! Nebezpečí popálenin!** Výrobek nečistěte bezprostředně po provozu. Nechte výrobek nejdříve vychladnout.

**⚠ VAROVÁNÍ!** Neponořujte elektrické části výrobku do vody nebo jiných kapalin. Nikdy výrobek nedržte pod tekoucí vodou.

Díl	Způsob čištění
<input type="checkbox"/> Kryt	<input type="checkbox"/> Ořete kryt lehce navlhčeným hadříkem. <input type="checkbox"/> Nedovolte, aby dovnitř výrobku pronikla voda nebo jiné kapaliny.
<input type="checkbox"/> Nástavec na rohlíky <b>6</b>	<input type="checkbox"/> Stlačte vyklápěcí páku <b>12</b> dolů. Nástavec na rohlíky <b>6</b> se vyklápí. <input type="checkbox"/> Otočte výrobek a odstraňte drobký z prohlubně nástavce na rohlíky <b>6</b> . <input type="checkbox"/> Ořete prohlubeň a nástavec na rohlíky <b>6</b> lehce navlhčeným hadříkem.
<input type="checkbox"/> Zásuvka na drobký <b>11</b>	<input type="checkbox"/> Vytáhněte zásuvku na drobký <b>11</b> ven. <input type="checkbox"/> Odstraňte drobký. Vytřete zásuvku na drobký <b>11</b> vlhkým hadříkem. <input type="checkbox"/> Vložte zásuvku na drobký <b>11</b> zase zpět.

## ● Skladování

**⚠ NEBEZPEČÍ! Nebezpečí popálenin!** Neukládejte výrobek ihned po provozu. Nechte výrobek nejdříve vychladnout.

- Před uložením výrobek vyčistěte.
- Proveďte přípojné vedení **7** kolem návínu kabelu **9** a upevněte ho na kabelové svorce **10**.
- Pokud není výrobek používán, skladujte ho v originálním obalu.
- Uchovávejte výrobek a suchém místě mimo dosah dětí.

## ● Odstraňování poruch

Problém	Možné příčiny/odstranění
Chleba je příliš zhnědlý.	Nastavte pomocí otočného regulátoru <b>5</b> nižší stupeň zhnědnutí.
Chléb uvízne ve výrobku.	Vytáhněte sířovou zástrčku <b>7</b> . Nechte výrobek ochladit. Vyměňte chléb dřevěnou špachtlí z otvoru toustovače <b>1</b> . Nedotýkejte se topných prvků.
Silný vývin kouře	Zásuvka na drobký <b>11</b> může být plná. Vytáhněte sířovou zástrčku <b>7</b> . Nechte výrobek ochladit. Vyčistěte zásuvku na drobký.

## ● Zlikvidování

Obal se skládá z ekologických materiálů, které můžete zlikvidovat prostřednictvím místních sběrů recyklovatelných materiálů.



Při třídění odpadu se řiďte podle označení obalových materiálů zkratkami (a) a číslý (b), s následujícím významem: 1-7: umělé hmoty/20-22: papír a lepenka/80-98: složené látky.

### Výrobek:



Points de collecte sur [www.quefairede mesdechets.fr](http://www.quefairede mesdechets.fr)  
Privilégiez la réparation ou le don de votre appareil !

Výrobek a obalové materiály jsou recyklovatelné a podléhají rozšířené odpovědnosti výrobce.

Likvidujte je odděleně podle ilustrovaných Info-tri (informace o třídění), abyste mohli lépe nakládat s odpady.

Logo Triman platí jen pro Francii.



O možnostech likvidace vysloužilých zařízení se informujte u správy vaší obce nebo města.



V zájmu ochrany životního prostředí vysloužilý výrobek nevyhazujte do domovního odpadu, ale předejte k odborné likvidaci. O sběrnách a jejich otevíracích hodinách se můžete informovat u příslušné správy města nebo obce.

## ● **Záruka**

Výrobek byl vyroben s nejvyšší pečlivostí podle přísných kvalitativních směrnic a před odesláním prošel výstupní kontrolou. V případě závad máte možnost uplatnění zákonných práv vůči prodejci. Vaše práva ze zákona nejsou omezena naší níže uvedenou zárukou.

Na tento artikl platí 3 záruka od data zakoupení. Záruční lhůta začíná od data zakoupení. Uschovejte si dobře originál pokladní stvrzenky. Tuto stvrzenku budete potřebovat jako doklad o zakoupení.

Pokud se do 3 let od data zakoupení tohoto výrobku vyskytne vada materiálu nebo výrobní vada, výrobek Vám – dle našeho rozhodnutí – bezplatně opravíme nebo vyměníme. Tato záruka zaniká, jestliže se výrobek poškodí, neodborně použil nebo neobdržel pravidelnou údržbu.

Záruka platí na vady materiálu a výrobní vady. Tato záruka se nevztahuje na díly výrobku podléhající opotřebení (např. na baterie), dále na poškození křehkých, choulostivých dílů, např. vypínačů, akumulátorů nebo dílů zhotovených ze skla.

## ● **Postup v případě uplatňování záruky**

Pro zajištění rychlého zpracování Vašeho případu se řiďte následujícími pokyny:

Pro všechny požadavky si připravte pokladní stvrzenku a číslo artiklu (IAN 437606\_2304) jako doklad o zakoupení.

Číslo artiklu najdete na typovém štítku, gravuře, titulní stránce návodu (vlevo dole) nebo na nálepce na zadní nebo spodní straně.

V případě poruch funkce nebo jiných závad nejdříve kontaktujte, telefonicky nebo e-mailem, v následujícím textu uvedené servisní oddělení.

Výrobek registrovaný jako vadný potom můžete s příloženým dokladem o zakoupení (pokladní stvrzenkou) a údaji k závadě a kdy k ní došlo, bezplatně zaslat na adresu servisu, která Vám byla sdělena.

## ● **Servis**

 **Servis Česká republika**

Tel.: 800600632

E-Mail: [owim@lidl.cz](mailto:owim@lidl.cz)

















<b>Použité výstražné upozornenia a symboly</b> .....	Strana	59
<b>Úvod</b> .....	Strana	59
Používanie v súlade s určením .....	Strana	59
Rozsah dodávky .....	Strana	59
Popis súčiastok .....	Strana	60
Technické údaje .....	Strana	60
<b>Bezpečnostné upozornenia</b> .....	Strana	60
<b>Pred prvým použitím</b> .....	Strana	62
<b>Obsluha</b> .....	Strana	63
Opekanie chleba .....	Strana	63
Opekanie zamrznutého chleba .....	Strana	63
Zohrievanie chleba .....	Strana	63
Rozpekanie pečiva .....	Strana	63
Predčasné prerušenie opekania .....	Strana	64
<b>Čistenie a starostlivosť</b> .....	Strana	64
<b>Skladovanie</b> .....	Strana	64
<b>Odstránenie porúch</b> .....	Strana	64
<b>Likvidácia</b> .....	Strana	64
<b>Záruka</b> .....	Strana	65
Postup v prípade poškodenia v záruke .....	Strana	65
<b>Servis</b> .....	Strana	65

## Použité výstražné upozornenia a symboly

V návode na používanie, v krátkom návode a na obale sa používajú nasledovné varovné upozornenia:

	<p><b>NEBEZPEČENSTVO!</b> Tento symbol so signálnym slovom „Nebezpečenstvo“ označuje nebezpečenstvo s vysokým stupňom rizika, ktoré, ak sa mu nevyhnete, bude mať za následok smrť alebo vážne zranenie.</p>		<p>Striedavý prúd/striedavé napätie</p>
	<p><b>VÝSTRAHA!</b> Tento symbol so signálnym slovom „Výstraha“ označuje nebezpečenstvo so stredným stupňom rizika, ktoré, ak sa mu nevyhnete, bude mať za následok vážne zranenie alebo smrť.</p>		<p><b>UPOZORNENIE:</b> Tento symbol so signálnym slovom „Upozornenie“ ponúka ďalšie užitočné informácie.</p>
	<p><b>POZOR!</b> Tento symbol so signálnym slovom „Pozor“ označuje nebezpečenstvo s nízkym stupňom rizika, ktoré, ak sa mu nevyhnete, bude mať za následok ľahké alebo stredne ťažké zranenie.</p>		<p>Nebezpečenstvo – úrazu elektrickým prúdom!</p>
	<p>Symbol ochranného uzemnenia</p>		<p>Pozor, horúci povrch!</p>
	<p>Značka CE potvrdzuje zhodu so smernicami EÚ, ktoré sú relevantné pre produkt.</p>		<p>Vhodné pre potraviny. Tento výrobok žiadnym spôsobom negatívne neovplyvňuje na chuť alebo vôňu.</p>
			<p>Bezpečnostné upozornenia</p>
			<p>Manipulačné pokyny</p>

## HRIANKOVAČ

### ● Úvod

Blažujeme Vám ku kúpe Vášho nového výrobku. Rozhodli ste sa pre veľmi kvalitný výrobok. Návod na obsluhu je súčasťou tohto výrobku. Obsahuje dôležité upozornenia týkajúce sa bezpečnosti, používania a likvidácie. Skôr ako začnete výrobok používať, oboznámte sa so všetkými pokynmi k obsluhu a bezpečnosti. Výrobok používajte iba v súlade s popisom a v uvedených oblastiach používania. V prípade postúpenia výrobku ďalším osobám odovzdajte aj všetky dokumenty patriace k výrobku.

### ● Používanie v súlade s určením

Tento produkt je určený na výrobu opekaného chleba. Nepoužívajte produkt na žiadne iné účely.

Produkt je určený len na použitie v súkromných domácnostiach a nie na komerčné účely.

Výrobca nepreberá žiadnu zodpovednosť za škody spôsobené neodborným používaním.



### ● Rozsah dodávky

Po vybalení produktu skontrolujte, či je dodávka kompletná a či sú všetky časti v požadovanom stave. Pred používaním odstráňte všetky obalové materiály.

- 1x Hriankovač
- 1x Krátky návod

## ● Popis súčiastok

Pred čítaním si rozložte stranu s nákresemi. Oboznámte sa so všetkými funkciami produktu.

- 1 Otvory na hrianky
- 2  (Tlačidlo na rozmrazovanie so svetelným indikátorom)
- 3  (Tlačidlo na zohrievanie so svetelným indikátorom)
- 4  (Tlačidlo na zastavenie so svetelným indikátorom)
- 5 Otočný regulátor (na nastavenie stupňa opekania)
- 6 Nadstavec na pečivo
- 7 Napájací kábel so zástrčkou
- 8 Oporné nohy
- 9 Navinutie kábla
- 10 Svorka na kábel
- 11 Zásuvka na omrvinky
- 12 Páčka na vyklopenie (na nadstavec na pečivo)
- 13 Páčka na zasunutie dole

## ● Technické údaje

Vstupné napätie:	220-240 V~, 50-60 Hz
Príkon:	730-870 W
Trieda ochrany:	I
Certifikát:	GS (TÜV Rheinland)

## **Bezpečnostné upozornenia**

**PRED POUŽITÍM PRODUKTU SA OBOZNÁMTE SO VŠETKÝMI BEZPEČNOSTNÝMI UPOZORNENIAMÍ A UPOZORNENIAMÍ K OBSLUHE! KEĎ BUDETE TENTO PRODUKT ODOVZDÁVAŤ ĎALEJ, ODOVZDAJTE AJ KOMPLETNÚ DOKUMENTÁCIU K PRODUKTU!**

V prípade poškodenia z dôvodu nedodržania tohto návodu na používanie zaniká nárok na záruku! Za následne vzniknuté škody nepreberáme žiadnu záruku! V prípade majetkových alebo personálnych škôd z dôvodu neodborného používania alebo nedodržania bezpečnostných upozornení nepreberáme žiadnu zodpovednosť!

## **Deti a osoby s postihnutím**

### **⚠ VÝSTRAHA! NEBEZPEČENSTVO OHROZENIA ŽIVOTA A ÚRAZU PRE DOJČATÁ A DETI!**

Deti nenechávajte bez dozoru v blízkosti obalových materiálov. Obalový materiál predstavuje nebezpečenstvo udusenía. Deti často podceňujú nebezpečenstvo spojené s obalovými materiálmi. Nedovoľte, aby sa deti dostali sa do blízkosti obalového materiálu.

- Tento produkt môžu používať deti od 8 rokov a staršie, ako aj osoby so zníženými fyzickými, zmyslovými alebo duševnými schopnosťami, alebo nedostatkom skúseností a vedomostí, ak sú pod dozorom alebo boli poučené ohľadom bezpečného používania výrobku a z toho vyplývajúcich nebezpečenstiev.

- Deti sa nesmú s produktom hrať.
- Čistenie a údržbu nesmú vykonávať deti mladšie ako 8 rokov a staršie deti musia byť pri týchto činnostiach pod dozorom.
- Deťom mladším ako 8 rokov nedovoľte priblížiť sa k produktu a k napájaciemu káblu.

## Používanie v súlade s určením

- ⚠ **VÝSTRAHA!** Neodborné použitie môže spôsobiť zranenia. Tento produkt používajte výlučne podľa tohto návodu. Nepokúšajte sa produkt žiadnym spôsobom meniť.

## Elektrická bezpečnosť

- ⚠ **NEBEZPEČENSTVO!**  
**Nebezpečenstvo zásahu elektrickým prúdom!**  
Nepokúšajte sa opravovať produkt svojpomocne. V prípade poruchy môžu opravy vykonávať výlučne kvalifikovaní odborníci.

- ⚠ **NEBEZPEČENSTVO!**  
**Nebezpečenstvo popálenia!** Produkt je počas prevádzky horúci. Produktu sa nedotýkajte počas používania alebo bezprostredne po ňom.

- ⚠ **NEBEZPEČENSTVO! Ak nepoužívate štandardný toastový chlieb, hrozí nebezpečenstvo popálenia.**

Kvôli malej veľkosti alebo tvaru vzniká nebezpečenstvo, že sa pri vyberaní opečeného toastového chleba, príp. chleba dotknete horúcich častí.

- ⚠ **VÝSTRAHA!**  
**Nebezpečenstvo zásahu elektrickým prúdom!** Produkt neponárajte do vody alebo iných kvapalín. Produkt nikdy nedržte pod tečúcou vodou.

- ⚠ **VÝSTRAHA! Nebezpečenstvo zásahu elektrickým prúdom!** Nepoužívajte poškodený produkt. Ak je produkt poškodený, odpojte ho od elektrickej siete a obráťte sa na predajcu.
- Produkt sa nesmie používať, ak spadne alebo má viditeľné poškodenia.
- Chlieb môže horieť. Preto hriankovač nikdy nepoužívajte v blízkosti horľavých materiálov, ako sú záclony, ani pod nimi.
- Tento produkt je po pripojení k elektrickej sieti stále zapnutý.
- Pred pripojením produktu do elektrickej siete skontrolujte, či napätie a menovitý prúd zodpovedajú údajom o napájaní uvedeným na typovom štítku produktu.

- Sieťovú zástrčku a napájací kábel pravidelne kontrolujte, či nie sú poškodené. Keď je napájací kábel poškodený, musí ho vymeniť výrobca, jeho zákaznícka služba alebo podobne kvalifikovaná osoba, aby sa predišlo nebezpečenstvám.
- Chráňte napájací kábel pred poškodením. Nenechajte ho visieť nad ostrými hranami a nestláčajte ho, ani ho neohýbajte. Napájací kábel držte v dostatočnej vzdialenosti od horúcich plôch a otvoreného plameňa.
- Prípojné a predlžovacie káble uložte tak, aby nikto nemohol zakopnúť a nič sa nemohlo poškodiť.
- Tento produkt nie je určený na to, aby bol prevádzkovaný s použitím externých spínacích hodín alebo samostatného diaľkového systému.

## Čistenie a skladovanie

### ⚠ VÝSTRAHA!

#### Nebezpečenstvo

**poranenia!** Keď sa chystáte produkt vyčistiť, alebo ho už nebudete používať, odpojte ho z elektrickej siete.

## Obsluha

- Produkt nenechávajte bez dozoru, keď je pripojený k elektrickej sieti.
- Produkt počas prevádzky nepresúvajte.
- Produkt neukladajte na horúce povrchy (plynový sporák, elektrický sporák, rúra na pečenie atď.). Produkt prevádzkujte na rovnej, stabilnej, čistej, žiaruvzdornej a suchej ploche.
- Produkt nezakrývajte, keď sa používa alebo krátko po ukončení používania, kým je ešte teplý.
- Neodporúčame používať predlžovacie káble. Ak by bolo nevyhnutné použiť predlžovací kábel, musí byť určený pre hodnotu prúdu minimálne 10 A.
- Horúci produkt neskladujte v skrini alebo v balení.
- Sieťovú zástrčku neťahajte zo zásuvky za napájací kábel.
- Produkt, napájací kábel a sieťovú zástrčku chráňte pred prachom, priamym slnečným žiarením, kvapkajúcou a striekajúcou vodou.
- Produkt skladujte na chladnom, suchom mieste, chránený pred vlhkosťou a mimo dosahu detí.
- Produkt chráňte pred teplom. Produkt neumiestňujte do blízkosti otvoreného ohňa alebo zdrojov tepla, ako sú kachle alebo ohrievače.

### ● Pred prvým použitím

1. Odstráňte obalový materiál.
2. Vyčistite produkt (pozri odsek „Čistenie a starostlivosť“).

## ❶ UPOZORNENIA:

- ❑ Pri niekoľkých prvých zahriatiach produktu sa môže objaviť mierny zápach. Zaisťte dostatočné vetranie.
- ❑ Prvé hrianky vyhodte.
- ❑ Pri prvom použití nastavte stupeň opekania minimálne na stupeň 4.

## ● Obsluha

1. Pred použitím odviňte napájací kábel [7] z miesta na navinutie kábla [9].
2. Sieťovú zástrčku [7] zapojte do vhodnej zásuvky.

## ● Opekánie chleba

### ❶ UPOZORNENIA:

- ❑ Výsledok závisí okrem typu chleba aj od vlhkosti a čerstvosti chleba.
- ❑ Suchý alebo svetlý chlieb zhnedne rýchlejšie ako čerstvý alebo tmavý chlieb.
- ❑ Stupeň opekania 6 spôsobí veľmi silné zhnedenutie. Hrubé krajce môžu spôsobiť vznik dymu. V takomto prípade opekánie prerušte: Stlačte  [4].
- ❑ Ak chcete opiecť len jeden krajec chleba, použite nižší stupeň opekania ako pri opekaní 2 krajcov chleba.





1. Do každého otvoru na hrianky [1] vložte jeden krajec toastového chleba. Nevkladajte príliš hrubé krajce chleba. Chlieb sa v otvore na hrianky nesmie zaseknúť.
2. Nastavenie stupňa opekania: Otočný regulátor [5] nastavte na jeden zo stupňov opekania od 1 do 6.  
1 = veľmi jemné hrianky/svetlé opečenie  
6 = veľmi silné hrianky/veľmi silné opečenie
3. Páčku na zasunutie dole [13] posúvajte smerom dole, až kým nezacvakne. Chlieb sa zasunie dole. Produkt sa zapne. Svietať  [4].

❶ **UPOZORNENIE:** Páčka na zasunutie dole [13] sa zacvakne, len ak je sieťová zástrčka [7] zapojená do zásuvky.

4. Keď sa opekánie dokončí, chlieb sa vysunie. Páčka na zasunutie dole [13] vyskočí nahor.  [4] zhasne.
5. Vyberte chlieb z otvoru na hrianky [1].





## ● Opekánie zamrznutého chleba

❶ **UPOZORNENIE:** Produkt chlieb šetrne rozmraziť a následne opečiť. Nie je potrebné zmeniť stupeň opekania.

1. Páčku na zasunutie dole [13] posúvajte smerom dole, až kým nezacvakne. Stlačte  [2].  [2] a  [4] sviaťia.
2. Keď sa opekánie dokončí, chlieb sa vysunie. Páčka na zasunutie dole [13] vyskočí nahor.  [2] a  [4] zhasnú.
3. Vyberte chlieb z otvoru na hrianky [1].

## ● Zohrievanie chleba



❶ **UPOZORNENIE:** Už opečený chlieb môžete v produkte znova zohriať.

1. Páčku na zasunutie dole [13] posúvajte smerom dole, až kým nezacvakne. Stlačte  [3].  [3] a  [4] sviaťia.
2. Keď sa opekánie dokončí, chlieb sa vysunie. Páčka na zasunutie dole [13] vyskočí nahor.  [3] a  [4] zhasnú.
3. Vyberte chlieb z otvoru na hrianky [1].

## ● Rozpekanie pečiva



1. Posuňte páčku na vyklopenie [12] smerom dole. Nadstavec na pečivo [6] sa vyklolí.
2. Pečivo položte na nadstavec na pečivo [6].
3. Nastavenie stupňa opekania: Otočný regulátor [5] nastavte na požadovaný stupeň opekania. Odporúčame stupeň opekania 2.

### ❶ UPOZORNENIA:

- ❑ Výsledok opekania závisí okrem iného aj od druhu a čerstvosti pečiva.
  - ❑ Aby ste dosiahli rovnomerné opečenie, pečivo opečte z oboch strán.
1. Páčku na zasunutie dole [13] posúvajte smerom dole, až kým nezacvakne. Produkt sa zapne. Svietať  [4].
  2. Keď sa dokončí opekánie jednej strany pečiva, páčka na zasunutie dole [13] vyskočí nahor.  [4] zhasne.
  3. Pretočte pečivo.
  4. Páčku na zasunutie dole [13] posúvajte smerom dole, až kým nezacvakne. Produkt sa zapne. Svietať  [4].

- Keď sa dokončí opekanie druhej strany pečiva, páčka na zasunutie dole [13] vyskočí nahor.  [4] zhasne.
- Po rozpečení pečiva: Posuňte páčku na vyklopenie [12] smerom hore. Nadstavec na pečivo [6] zaklapne.

### ● Predčasné prerušenie opekania

- Keď sa produkt roztápa alebo rozpeká, môžete predčasne stlačiť  [4], aby ste opekanie prerušili.
- Stlačte  [4]. Páčka na zasunutie dole [13] vyskočí nahor.  [4] zhasne.

### ● Čistenie a starostlivosť

**⚠ NEBEZPEČENSTVO! Nebezpečenstvo zásahu elektrickým prúdom!** Pred čistením:

Produkt vždy odpojte od napájania.

**⚠ NEBEZPEČENSTVO! Nebezpečenstvo popálenia!** Produkt nečistíte bezprostredne po použití. Produkt nechajte najskôr vychladnúť.

**⚠ VÝSTRAHA!** Elektrické časti produktu neponárajte do vody alebo iných kvapalín. Produkt nikdy nedržte pod tečúcou vodou.

Diel	Metóda čistenia
<input type="checkbox"/> Teleso	<input type="checkbox"/> Teleso utrite mierne navlhčenou handrou. <input type="checkbox"/> Do vnútra produktu sa nesmie dostať voda ani žiadne iné tekutiny.
<input type="checkbox"/> Nadstavec na pečivo [6]	<input type="checkbox"/> Posuňte páčku na vyklopenie [12] smerom dole. Nadstavec na pečivo [6] sa vyklopí. <input type="checkbox"/> Otočte produkt a odstráňte omrvinky z priehlbiny na nadstavci na pečivo [6]. <input type="checkbox"/> Priehlbinu a nadstavec na pečivo [6] utrite jemne navlhčenou handričkou.

Diel	Metóda čistenia
<input type="checkbox"/> Zásuvka na omrvinky [11]	<input type="checkbox"/> Vytiahnite zásuvku na omrvinky [11]. <input type="checkbox"/> Odstráňte omrvinky. Zásuvku na omrvinky [11] vytrite vlhkou handričkou. <input type="checkbox"/> Zásuvku na omrvinky [11] vložte naspäť.

### ● Skladovanie

**⚠ NEBEZPEČENSTVO! Nebezpečenstvo popálenia!** Produkt neskladujte bezprostredne po použití. Produkt nechajte najskôr vychladnúť.

- Produkt pred uskladnením vyčistíte.
- Napájací kábel [7] navíňte na miesto na navinutie kábla [9] a upevnite ho na svorku na kábel [10].
- Keď produkt nepoužívate, skladujte ho v originálnom balení.
- Produkt uchovávajte na suchom mieste mimo dosahu detí.

### ● Odstránenie porúch

Problém	Možná príčina/náprava problému
Chlieb je príliš hnedý.	Pomocou otočného regulátora [5] nastavte nižší stupeň opekania.
Chlieb sa v produkte zasekol.	Vytiahnite sieťovú zástrčku [7]. Produkt nechajte vychladnúť. Chlieb vytiahnite z otvoru na hrianky [1] pomocou drevenej špachtle. Nedočkajte sa pri tom vykurovacích telies.
Vznik silného dymu	Zásuvka na omrvinky [11] je možno plná. Vytiahnite sieťovú zástrčku [7]. Produkt nechajte vychladnúť. Vyčistíte zásuvku na omrvinky.

### ● Likvidácia

Obal pozostáva z ekologických materiálov, ktoré môžete odovzdať na miestnych recyklačných zberných miestach.



Všimajte si prosím označenie obalových materiálov pre triedenie odpadu, sú označené skratkami (a) a číslami (b) s nasledujúcim významom: 1-7: Plasty/20-22: Papier a kartón/80-98: Spojené látky.

## Výrobok:



Výrobok a obalové materiály sú recyklovateľné a podliehajú rozšírenej zodpovednosti výrobcu. Pre lepšie spracovanie odpadu ich zlikvidujte oddelene podľa obrázkov Info-tri (informácie o triedení).

Triman-Logo platí iba pre Francúzsko.



O možnostiach likvidácie opotrebovaného výrobku sa môžete informovať na Vašej obecnej alebo mestskej správe.



Ak výrobok doslúžil, v záujme ochrany životného prostredia ho neodhoďte do domového odpadu, ale odovzdajte na odbornú likvidáciu. Informácie o zberných miestach a ich otváracích hodinách získate na Vašej príslušnej správe.

## ● Záruka

Tento výrobok bol dôkladne vyrobený podľa prísnych akostných smerníc a pred dodaním svedomito testovaný. V prípade nedostatkov tohto výrobku Vám prináležia zákonné práva voči predajcovi produktu. Tieto zákonné práva nie sú našou nižšie uvedenou zárukou obmedzené.

Na tento produkt poskytujeme 3-ročnú záruku od dátumu nákupu. Záručná doba začína plynúť dátumom kúpy. Starostlivo si prosím uschovajte originálny pokladničný lístok. Tento doklad je potrebný ako dôkaz o kúpe.

Ak sa v rámci 3 rokov od dátumu nákupu tohto výrobku vyskytne chyba materiálu alebo výrobná chyba, výrobok Vám bezplatne opravíme alebo vymeníme – podľa nášho výberu. Táto záruka zaniká, ak bol produkt poškodený, neodborne používaný alebo neodborne udržiavaný.

Poskytnutie záruky sa vzťahuje na chyby materiálu a výrobné chyby. Táto záruka sa nevzťahuje na časti produktu, ktoré sú vystavené normálnemu opotrebovaniu, a preto ich je možné považovať za opotrebovateľné diely (napr. batérie) alebo na poškodenia na rozbitných dieloch, napr. na spínači, akumulátorových batériách alebo častiach, ktoré sú zhotovené zo skla.

## ● Postup v prípade poškodenia v záruke

Pre zaručenie rýchleho spracovania Vašej požiadavky dodržte prosím nasledujúce pokyny:

Pre všetky otázky majte pripravený pokladničný doklad a číslo výrobku (IAN 437606\_2304) ako dôkaz o kúpe.

Číslo výrobku nájdete na typovom štítku, gravúre, na prednej strane Vášho návodu (dole vľavo) alebo ako nálepku na zadnej alebo spodnej strane.

Ak sa vyskytnú funkčné poruchy alebo iné nedostatky, najskôr telefonicky alebo e-mailom kontaktujte následne uvedené servisné oddelenie.

Produkt označený ako defektný potom môžete s priloženým dokladom o kúpe (pokladničný lístok) a uvedením, v čom spočíva nedostatok a kedy sa vyskytol, bezplatne odoslať na Vám oznámenú adresu servisného pracoviska.

## ● Servis

**SK Servis Slovensko**  
Tel.: 0800 008158  
E-pošta: owim@lidl.sk





<b>Indicaciones de advertencia y símbolos empleados</b> .....	Página	67
<b>Introducción</b> .....	Página	67
Uso previsto .....	Página	67
Volumen de suministro .....	Página	68
Descripción de las piezas .....	Página	68
Datos técnicos .....	Página	68
<b>Indicaciones de seguridad</b> .....	Página	68
<b>Antes del primer uso</b> .....	Página	71
<b>Manejo</b> .....	Página	71
Tostar pan .....	Página	71
Tostar pan congelado .....	Página	71
Calentar pan .....	Página	71
Hornear panecillos .....	Página	71
Interrumpir el tostado antes de tiempo .....	Página	72
<b>Limpieza y cuidado</b> .....	Página	72
<b>Almacenamiento</b> .....	Página	72
<b>Subsanación de fallos</b> .....	Página	72
<b>Eliminación</b> .....	Página	73
<b>Garantía</b> .....	Página	73
Tramitación de la garantía .....	Página	73
<b>Asistencia</b> .....	Página	74

## Indicaciones de advertencia y símbolos empleados

En el manual de instrucciones, la guía rápida y el embalaje se emplean las indicaciones de advertencia siguientes:

 <p><b>¡PELIGRO!</b> Este símbolo con la palabra de señalización "Peligro" identifica un riesgo de nivel alto que, si no se evita, puede tener como consecuencia una lesión grave o incluso la muerte.</p>	 Tensión/corriente alterna
	 Hertzio (frecuencia de red)
	 Watt
 <p><b>¡ADVERTENCIA!</b> Este símbolo con la palabra de señalización "Advertencia" identifica un riesgo de nivel medio que, si no se evita, puede tener como consecuencia una lesión grave o incluso la muerte.</p>	 <b>NOTA:</b> Este símbolo con la palabra de señalización "Nota" ofrece más información útil.
	 Utilice el producto solo en espacios interiores secos.
 <p><b>¡CUIDADO!</b> Este símbolo con la palabra de señalización "Cuidado" identifica un riesgo de nivel bajo que, si no se evita, puede tener como consecuencia una lesión menor o de tipo leve.</p>	 ¡Peligro - riesgo de descarga eléctrica!
	 ¡Atención, superficie caliente!
 Símbolo de puesta a tierra	 Seguridad alimentaria. Este producto no tiene ningún efecto negativo en el sabor u olor.
 El marcado CE ratifica la conformidad con las directivas de la UE aplicables al producto.	 Indicaciones de seguridad  Instrucciones

## TOSTADOR CON DOBLE RANURA

### ● Introducción

Enhorabuena por la adquisición de su nuevo producto. Ha optado por un producto de alta calidad. El manual de instrucciones forma parte de este producto. Contiene importantes indicaciones sobre seguridad, uso y eliminación. Antes de usar el producto, familiarícese con todas las indicaciones de manejo y de seguridad. Utilice el producto únicamente como se describe a continuación y para las aplicaciones indicadas. Adjunte igualmente toda la documentación en caso de entregar el producto a terceros.

### ● Uso previsto

Este producto está previsto para tostar pan. No utilice el producto para otro fin distinto al previsto.

El producto ha sido diseñado para el uso en el ámbito doméstico, y no es apropiado para fines comerciales.

El fabricante no acepta ninguna responsabilidad por los daños debido a un uso incorrecto.



## ● Volumen de suministro

Después de desembalar el producto, compruebe si la entrega está completa y todas las piezas están en perfecto estado. Antes del uso, elimine la totalidad de los materiales de embalaje.

- 1x Tostador con doble ranura
- 1x Guía rápida

## ● Descripción de las piezas

Antes de empezar a leer, abra la página desplegable con los dibujos. Familiarícese con todas las funciones del producto.

- 1 Ranuras para tostar
- 2  (botón para descongelar con indicador luminoso)
- 3  (botón para calentar con indicador luminoso)
- 4  (botón de parada con indicador luminoso)
- 5 Selector (para ajustar el nivel de tostado)
- 6 Accesorio para panecillos
- 7 Cable de conexión con enchufe
- 8 Patas de apoyo
- 9 Recogecable
- 10 Sujetacable
- 11 Bandeja para migas
- 12 Palanca abatible (para el accesorio para panecillos)
- 13 Palanca para tostar

## ● Datos técnicos

- Tensión de entrada: 220-240 V~, 50-60 Hz  
Consumo de potencia: 730-870 W  
Clase de protección: I  
Certificación: GS (TÜV Rheinland)



## Indicaciones de seguridad

**¡ANTES DE USAR EL PRODUCTO, FAMILIARÍCESE CON TODAS LAS INDICACIONES DE SEGURIDAD Y FUNCIONAMIENTO! ¡SI TRANSFIERE ESTE PRODUCTO, HÁGALO CON TODA LA DOCUMENTACIÓN!**

¡Quedará anulada su garantía en el caso de daños resultantes de la no observación de este manual de instrucciones! ¡No se asumirá ninguna responsabilidad por daños indirectos! ¡No se asumirá ninguna responsabilidad en el caso de daños materiales o a personas si esos daños son el resultado de un uso inadecuado o de la no observación de las indicaciones de seguridad!

## Niños y personas con limitaciones

### **⚠ ¡ADVERTENCIA! ¡PELIGRO DE MUERTE Y DE ACCIDENTE PARA NIÑOS Y BEBÉS!**

No deje que los niños jueguen solos con el material de embalaje. El material de embalaje presenta riesgo de asfixia.

Los niños subestiman a menudo los peligros. Mantenga siempre el material de embalaje fuera del alcance de los niños.

- Este producto puede ser utilizado por niños mayores de 8 años, así como por personas con capacidades físicas, sensoriales o mentales reducidas o que cuenten con poca experiencia y falta de conocimientos, siempre y cuando se les haya enseñado cómo utilizar el producto de forma segura y hayan comprendido los peligros que pueden resultar de un mal uso del mismo.

- No permitir que los niños jueguen con el producto.
- La limpieza y mantenimiento por parte del usuario no deben ser llevados a cabo por niños, a menos que estos sean mayores de 8 años y estén bajo supervisión.
- Mantener alejados del producto y del cable de conexión a niños menores de 8 años.

### Uso previsto

- ⚠ **¡ADVERTENCIA!** Un uso no conforme a lo previsto puede provocar lesiones. Utilice solo el producto conforme a este manual de instrucciones. Nunca intente modificar el producto en modo alguno.

### Seguridad eléctrica

- ⚠ **¡PELIGRO! ¡Peligro de descarga eléctrica!** Nunca intente reparar el producto usted mismo. En caso de fallo de funcionamiento, deje que sólo el personal cualificado lleve a cabo las reparaciones.

- ⚠ **¡PELIGRO! ¡Peligro de quemaduras!** El producto se calienta durante el uso. No toque el producto durante o inmediatamente después del uso.

- ⚠ **¡PELIGRO! Peligro de quemaduras, si no se utiliza un pan tostado normal.**

Debido a su forma o tamaño pequeño, existe el riesgo de tocar las partes calientes al retirar el pan tostado.

- ⚠ **¡ADVERTENCIA! ¡Peligro de descarga eléctrica!** Nunca sumerja el producto en agua u otros líquidos. Nunca ponga el producto debajo del agua corriente.

- ⚠ **¡ADVERTENCIA! ¡Peligro de descarga eléctrica!** No utilice ningún producto dañado. Desconecte el producto de la red eléctrica y póngase en contacto con su distribuidor si estuviera dañado.

- No utilizar el producto si se ha caído o presenta signos visibles de daños.
- El pan puede prender. Por ello, no colocar la tostadora cerca o debajo de materiales inflamables como cortinas.
- Este producto está continuamente encendido si se encuentra conectado a la red eléctrica.
- Antes de conectar el producto a la red eléctrica, compruebe que la tensión y la corriente nominal coinciden con la indicada en la placa de características.

- Compruebe regularmente la presencia de daños en el enchufe y el cable de conexión. Si el cable de conexión está dañado, para evitar riesgos, solicite su sustitución al fabricante, a su representante de servicio al cliente o a una persona con una cualificación similar.
- Proteja el cable de conexión de posibles daños. No deje que cuelgue sobre bordes afilados ni tampoco lo aplaste o doble. Mantenga alejado el cable de conexión de superficies calientes y llamas abiertas.

## Manejo

- No deje el producto sin supervisión si está conectado a la red eléctrica.
- No mueva el producto si está en funcionamiento.
- No coloque el producto sobre superficies calientes (p. ej., placas de cocción, cocina a gas, horno, etc.). Utilice el producto sobre una superficie lisa, estable, limpia, resistente al calor y seca.
- No cubra el producto mientras esté en uso o poco después mientras esté caliente.
- No se recomienda el uso de cables de extensión. Si se debe utilizar un cable de extensión, este deberá estar diseñado para un flujo de corriente mínimo de 10 A.

- Tienda los cables de conexión y extensión, de modo que nadie pueda tropezarse con él ni tampoco se dañe nada.
- Este producto no ha sido determinado para ser utilizado con un temporizador externo o un sistema de telecontrol separado.

## Limpieza y conservación

### **⚠ ¡ADVERTENCIA! ¡Peligro**

**de lesiones!** Desconecte el producto de la red eléctrica antes de limpiarlo o si no está en uso.

- No guarde el producto en el armario o en el embalaje si está caliente.
- No desconecte el enchufe de la toma de corriente tirando del cable de conexión.
- Proteja el producto, cable de conexión y enchufe contra el polvo, la radiación solar directa, el goteo y las salpicaduras.
- Guarde el producto en un lugar seco, refrigerado, protegido contra la humedad y fuera del alcance de los niños.
- Proteja el producto contra el calor. No coloque el producto cerca de llamas abiertas o fuentes de calor como hornos o aparatos de calefacción.

## ● Antes del primer uso

1. Retire por completo el material de embalaje.
2. Limpie el producto (véase el apartado "Limpieza y cuidado").

### ❶ **NOTA:**

- Al utilizar el producto por primera vez puede darse un ligero olor característico. Procure una ventilación suficiente.
- Elimine las tostadas de la primera tirada.
- Ajuste el nivel de tostado del primer uso como mínimo al nivel **4**.

## ● Manejo

1. Desenrolle el cable de conexión **7** del recogecable **9** antes del uso.
2. Conecte el enchufe **7** a una toma de corriente apropiada.

## ● Tostar pan

### ❶ **NOTA:**

- El resultado depende, entre otros, del tipo, así como de la humedad y frescura del pan.
- Un pan seco o blanco se tuesta más rápido que un pan fresco u oscuro.
- El nivel de tostado **6** consigue un dorado muy intenso. En las rebanadas gruesas puede generarse humo. En este caso, interrumpa el proceso de tostado: Pulse **4**.
- Si solo desea tostar una rebanada de pan, utilice un nivel de tostado más bajo que para tostar 2 rebanadas de pan.

1. Inserte las rebanadas de pan en las ranuras para tostar **1**.  
No utilice rebanadas de pan demasiado gruesas. El pan no debe quedarse atascado en la ranura para tostar.

2. Ajuste del nivel de tostado: Ajuste el selector **5** a un nivel de tostado de entre **1** y **6**.  
**1** = tostado muy ligero/dorado claro  
**6** = tostado muy intenso/dorado muy intenso

3. Presione la palanca para tostar **13** hacia abajo hasta que encaje. El pan se baja. El producto se enciende. **4** se enciende.

- ❶ **NOTA:** La palanca para tostar **13** se encaja únicamente si el enchufe **7** está conectado a una toma de corriente.

4. El pan se levanta cuando haya finalizado el proceso de tostado. La palanca para tostar **13** se mueve hacia arriba. **4** se apaga.
5. Retire el pan de la ranura para tostar **1**.

## ● Tostar pan congelado

- ❶ **NOTA:** El pan congelado se descongela suavemente y luego se tuesta. No es necesario cambiar el nivel de tostado.

1. Presione la palanca para tostar **13** hacia abajo hasta que encaje. Pulse **2**, **2** y **4** se encienden.
2. El pan se levanta cuando haya finalizado el proceso de tostado. La palanca para tostar **13** se mueve hacia arriba. **2** y **4** se apagan.
3. Retire el pan de la ranura para tostar **1**.

## ● Calentar pan

- ❶ **NOTA:** El pan ya tostado puede ser calentado por el producto.

1. Presione la palanca para tostar **13** hacia abajo hasta que encaje. Pulse **3**, **3** y **4** se encienden.
2. El pan se levanta cuando haya finalizado el proceso de tostado. La palanca para tostar **13** se mueve hacia arriba. **3** y **4** se apagan.
3. Retire el pan de la ranura para tostar **1**.



## ● Hornear panecillos

1. Presione la palanca abatible **12** hacia abajo. El accesorio para panecillos **6** se despliega.
2. Coloque el panecillo en el accesorio para panecillos **6**.
3. Ajuste del nivel de tostado: Ajuste el selector **5** al nivel de tostado deseado. Recomendamos el nivel de tostado **2**.



### ❶ **NOTA:**

- El resultado del tostado depende, entre otros, del tipo y frescor de los panecillos.
- Hornee el panecillo por ambas partes para lograr un tostado uniforme.

1. Presione la palanca para tostar **13** hacia abajo hasta que encaje. El producto se enciende. **4** se enciende.
2. La palanca para tostar **13** se mueve hacia arriba cuando haya finalizado el horneado de una parte del panecillo. **4** se apaga.

3. De la vuelta a los panecillos.
4. Presione la palanca para tostar **[13]** hacia abajo hasta que encaje. El producto se enciende.  **[4]** se enciende.
5. La palanca para tostar **[13]** se mueve hacia arriba cuando haya finalizado el horneado de la otra parte del panecillo.  **[4]** se apaga.
6. Después de hornear los panecillos: Presione la palanca abatible **[12]** hacia arriba. El accesorio para panecillos **[6]** se repliega.

### ● Interrumpir el tostado antes de tiempo

1. Si el producto está descongelando o calentando el pan, puede pulsar  **[4]** previamente para interrumpir el funcionamiento.
2. Pulse  **[4]**. La palanca para tostar **[13]** se mueve hacia arriba.  **[4]** se apaga.

### ● Limpieza y cuidado

**⚠ ¡PELIGRO! ¡Peligro de descarga eléctrica!** Antes de la limpieza: Desconecte siempre el producto de la toma de corriente.

**⚠ ¡PELIGRO! ¡Peligro de quemaduras!** No limpie el producto inmediatamente después del funcionamiento. Deje que el producto se enfríe.

**⚠ ¡ADVERTENCIA!** No sumerja las piezas eléctricas del producto en agua u otros líquidos. Nunca ponga el producto debajo del agua corriente.

Pieza	Método de limpieza
<input type="checkbox"/> Carcasa	<input type="checkbox"/> Limpie la carcasa con un paño ligeramente humedecido. <input type="checkbox"/> No deje que el agua u otros líquidos penetren en el interior del producto.

Pieza	Método de limpieza
<input type="checkbox"/> Accesorio para panecillos <b>[6]</b>	<input type="checkbox"/> Presione la palanca abatible <b>[12]</b> hacia abajo. El accesorio para panecillos <b>[6]</b> se despliega. <input type="checkbox"/> De la vuelta al producto y elimine las migas del hueco del accesorio para panecillos <b>[6]</b> . <input type="checkbox"/> Limpie el hueco y el accesorio para panecillos <b>[6]</b> con un paño ligeramente humedecido.
<input type="checkbox"/> Bandeja para migas <b>[11]</b>	<input type="checkbox"/> Extraiga la bandeja para migas <b>[11]</b> . <input type="checkbox"/> Elimine las migas. Limpie la bandeja para migas <b>[11]</b> con un paño húmedo. <input type="checkbox"/> Vuelva a insertar la bandeja para migas <b>[11]</b> .



### ● Almacenamiento

**⚠ ¡PELIGRO! ¡Peligro de quemaduras!** No guarde el producto inmediatamente después de haberlo utilizado. Deje que el producto se enfríe.

- Limpie el producto antes de guardarlo.
- Enrolle el cable de conexión **[7]** en el recogecable **[9]** y fíjelo en el sujetacable **[10]**.
- Guarde el producto en su embalaje original siempre que no esté en uso.
- Conserve el producto en un lugar seco fuera del alcance de los niños.

### ● Subsanación de fallos

Problema	Causa posible/solución del problema
Pan muy tostado.	Utilice el selector <b>[5]</b> para ajustar un nivel de tostado más bajo.
El pan se queda atascado en el producto.	Desconecte el enchufe <b>[7]</b> . Deje que el producto se enfríe. Quite el pan de la ranura para tostar <b>[1]</b> con una espátula de madera. Para ello, no toque los elementos calefactores.

Problema	Causa posible/solución del problema
Emisión de humo intensa	Es posible que la bandeja para migas  esté llena. Desconecte el enchufe  . Deje que el producto se enfríe. Limpie la bandeja para migas.

## ● Eliminación

El embalaje está compuesto por materiales no contaminantes que pueden ser desechados en el centro de reciclaje local.



Tenga en cuenta el distintivo del embalaje para la separación de residuos. Está compuesto por abreviaturas (a) y números (b) que significan lo siguiente: 1-7: plásticos/20-22: papel y cartón/80-98: materiales compuestos.

## Producto:



El producto, y el material de embalaje son reciclables y están sujetos a la responsabilidad extendida del fabricante.

Deséchelos por separado siguiendo la información ilustrada de recogida selectiva para un mejor tratamiento de los residuos.

El logotipo Triman se aplica solo para Francia.



Para obtener información sobre las posibilidades de desecho del producto al final de su vida útil, acuda a la administración de su comunidad o ciudad.



Para proteger el medio ambiente no tire el producto junto con la basura doméstica cuando ya no le sea útil. Deséchelo en un contenedor de reciclaje. Diríjase a la administración competente para obtener información sobre los puntos de recogida de residuos y sus horarios.

## ● Garantía

El producto ha sido fabricado cuidadosamente siguiendo exigentes normas de calidad y ha sido probado antes de su entrega. En caso de defecto del producto, usted tiene derechos legales frente al vendedor del mismo. Nuestra garantía (abajo indicada) no supone una restricción de dichos derechos legales.

Este producto dispone de una garantía de 3 años desde la fecha de compra. El plazo de garantía comienza a partir de la fecha de compra. Por favor, conserve adecuadamente el justificante de compra original. Este documento se requerirá como prueba de que se realizó la compra.

Si en el plazo de 3 años a partir de la fecha de compra se produce un fallo de material o fabricación en este producto, repararemos el producto o lo sustituiremos gratuitamente por un producto nuevo (según nuestra elección). La garantía quedará anulada si el producto resulta dañado o es utilizado o mantenido de forma inadecuada.

La garantía cubre defectos de materiales o de fabricación. Esta garantía no cubre aquellos componentes del producto sometidos a un desgaste normal y que, por ello, puedan considerarse piezas de desgaste (por ej. las pilas). Tampoco cubre daños de componentes frágiles como, por ejemplo, los interruptores, baterías y piezas de cristal.

## ● Tramitación de la garantía

Para garantizar una rápida tramitación de su consulta, tenga en cuenta las siguientes indicaciones:

Para realizar cualquier consulta, tenga a mano el recibo y el número de artículo (IAN 437606\_2304) como justificante de compra.

Encontrará el número de artículo en una inscripción de la placa identificativa, en la portada de las instrucciones (abajo a la izquierda) o en una pegatina en la parte posterior o inferior.

Si el producto fallase o presentase algún defecto, póngase primero en contacto con el departamento de asistencia indicado, ya sea por teléfono o correo electrónico.



Puede enviarnos el producto defectuoso libre de franqueo adjuntando el recibo de compra (tícket de compra) e indicando dónde está y cuándo ha ocurrido el fallo a la dirección de asistencia que le indicamos.

## ● **Asistencia**

### **ES Asistencia en España**

Tel.: 900984948















E-Mail: [owim@lidl.es](mailto:owim@lidl.es)



<b>Anvendte advarselssætninger og symboler</b> .....	Side	76
<b>Indledning</b> .....	Side	76
Forskriftsmæssig anvendelse .....	Side	76
Leveringsomfang .....	Side	77
Beskrivelse af delene .....	Side	77
Tekniske data .....	Side	77
<b>Sikkerhedsanvisninger</b> .....	Side	77
<b>Før første ibrugtagning</b> .....	Side	79
<b>Betjening</b> .....	Side	79
Ristning af brød .....	Side	79
Ristning af frosset brød .....	Side	80
Opvarmning af brød .....	Side	80
Bagning af boller .....	Side	80
Afbrydelse af ristning før tid .....	Side	80
<b>Rengøring og vedligeholdelse</b> .....	Side	80
<b>Opbevaring</b> .....	Side	81
<b>Fejlafhjælpning</b> .....	Side	81
<b>Bortskaffelse</b> .....	Side	81
<b>Garanti</b> .....	Side	82
Afvikling af garantisager .....	Side	82
<b>Service</b> .....	Side	82

## Anvendte advarselssætninger og symboler

I denne betjeningsvejledning, den lynvejledning og på emballagen anvendes følgende advarselshenvisninger:

 <p><b>FARE!</b> Dette symbol, sammen med signalordet "Fare", betegner en faresituation med høj risikofaktor, som, hvis den ikke afværges, kan medføre alvorlige kvæstelser eller dødsfald.</p>	 Vekselstrøm/-spænding
	 Hertz (neffrekvens)
	 Watt
 <p><b>ADVARSEL!</b> Dette symbol, sammen med signalordet "Advarsel", betegner en faresituation med mellemstor risikofaktor, som, hvis den ikke afværges, kan medføre alvorlige kvæstelser eller dødsfald.</p>	 <b>BEMÆRK:</b> Dette symbol, sammen med signalordet "Bemærk", angiver flere nyttige informationer.
	 Anvend kun produktet indendørs i tørre lokaler.
 <p><b>FORSIGTIG!</b> Dette symbol, sammen med signalordet "Forsigtig", betegner en faresituation med lav risikofaktor, som, hvis den ikke afværges, kan medføre mindre eller moderate kvæstelser.</p>	 Fare - risiko for elektrisk stød!
	 Forsigtig, varm overflade!
 Symbol for beskyttelsesjord	 Levnedsmiddelsikker. Dette produkt har ingen negative indvirkninger på smag og duft.
 CE-mærket bekræfter overensstemmelse med de for produktet gældende EU-direktiver.	 Sikkerhedsanvisninger  Handlingsanvisninger

## BRØDRISTER TIL 2 SKIVER BRØD

### ● Indledning

Hjerteligt tillykke med købet af deres nye produkt. Du har besluttet dig for et produkt af høj kvalitet. Brugervejledningen er en del af dette produkt. Den indeholder vigtige informationer om sikkerhed, brug og bortskaffelse. Gør dig inden ibrugtagning af produktet fortrolig med alle betjenings- og sikkerhedsanvisninger. Benyt kun produktet som beskrevet og til de oplyste formål. Videregiv alle papirer, hvis du giver produktet videre til tredjemand.

### ● Forskriftsmæssig anvendelse

Dette produkt er beregnet til at riste brød. Anvend ikke produktet til andre formål.

Produktet er kun beregnet til anvendelse i private husholdninger og ikke til kommercielle formål.

Fabrikanten fraskriver sig ethvert ansvar for skader som følge af forkert brug.



## ● Leveringsomfang

Ved udpakning af produktet skal det kontrolleres, at leverancen er komplet, og at alle dele er funktionsdygtige. Før anvendelse skal al emballage fjernes.

- 1x Brødrister til 2 skiver brød
- 1x Lynvejledning

## ● Beskrivelse af delene

Inden læsning foldes fold-ud-siden med tegningerne ud. Gør dig fortrolig med alle produktets funktioner.

- 1 Toaståbning
- 2  (opvarmningstast med lysindikator)
- 3  (opvarmningstast med lysindikator)
- 4  (stopstast med lysindikator)
- 5 Drejeregulator (til indstilling af ristningsgrad)
- 6 Bolleholder
- 7 Netledning med netstik
- 8 Fødder
- 9 Ledningsoprulning
- 10 Ledningsklemme
- 11 Krummebakke
- 12 Foldearm (til bolleholder)
- 13 Sænkehåndtag

## ● Tekniske data

- Indgangsspænding: 220-240 V~, 50-60 Hz
- Effektforbrug: 730-870 W
- Beskyttelsesklasse: I
- Certificering: GS (TÜV Rheinland)



## Sikkerhedsanvisninger

**FØR PRODUKTET BRUGES  
FØRSTE GANG SKAL DU  
VÆRE FORTROLIG MED  
ALLE SIKKERHEDS- OG  
BETJENINGSANVISNINGER!  
HVIS PRODUKTET OVERLADES  
TIL TREDJEMAND, SKAL ALLE  
DOKUMENTER MEDFØLGE!**

Hvis der opstår skader som følge af, at betjeningsvejledningen ikke følges, bortfalder erstatningsansvaret! Leverandøren påtager sig intet ansvar for følgeskader! Leverandøren påtager sig intet ansvar for ting- eller personskader, der opstår som følge af forkert anvendelse, eller hvis sikkerhedsanvisningerne ikke følges!

## Børn og personer med handicap

### **⚠ ADVARSEL! LIVSFARE OG RISIKO FOR ULYKKER FOR SMÅBØRN OG BØRN!**

Børn må ikke efterlades med emballagen uden opsyn. Emballagen udgør en kvælningrisiko.

Børn undervurderer ofte de dermed forbundne farer. Hold emballagen uden for børns rækkevidde.

- Produktet kan anvendes af børn over 8 år og personer med reducerede fysiske, sensoriske eller mentale evner, eller mangel på erfaring og viden, hvis de er under opsyn eller modtager instruktioner i forhold til sikker brug af produktet, og hvis de har forstået hvilke farer der er.
- Børn må ikke lege med produktet.
- Rengøring og brugervedligeholdelse må ikke udføres af børn, medmindre de er ældre end 8 år og under opsyn.

- Børn under 8 år skal holdes på afstand af produkt og netledning.

## Forskriftsmæssig anvendelse

- ⚠ **ADVARSEL!** Enhver uautoriseret brug kan medføre kvæstelser. Anvend kun produktet i henhold til denne vejledning. Forsøg ikke at ændre produktet på nogen måde.

## Elektrisk sikkerhed

- ⚠ **FARE! Fare for elektriske stød!** Forsøg ikke at reparere produktet selv. Ved funktionsfejl skal reparationer udføres af kvalificerede medarbejdere.
- ⚠ **FARE! Fare for forbrænding!** Produktet bliver varmt under brug. Rør ikke ved produktet under og umiddelbart efter anvendelse.
- ⚠ **FARE! Forbrændingsfare, hvis der ikke anvendes standard toastbrød.** På grund af den mindre størrelse eller form er der fare for at berøre varme dele, når det ristede toastbrød eller brød tages ud.
- ⚠ **ADVARSEL! Fare for elektriske stød!** Produktet må aldrig nedsænkes i vand eller andre væsker. Hold aldrig produktet under rindende vand.

- ⚠ **ADVARSEL! Fare for elektriske stød!** Anvend aldrig et beskadiget produkt. Afbryd produktet fra netspændingen, og ret henvendelse til forhandleren, hvis det er beskadiget.
- Produktet må ikke anvendes, hvis det har været tabt eller udviser synlige skader.
- Brød kan brænde. Derfor må brødristeren ikke anvendes i nærheden af eller under brændbare materialer, som fx gardiner.
- Dette produkt er konstant tilkoblet, når det er tilsluttet netspændingen.
- Før produktet tilsluttes netspændingen, skal det kontrolleres, at spænding og netfrekvens er i overensstemmelse med de data om strømforsyning, der er anført på produktets typeskilt.
- Kontrollér jævnligt netstik og netledning for skader. Hvis produktets netledning er beskadiget, skal den udskiftes af producenten eller dennes kundeservice eller en tilsvarende kvalificeret person for at undgå farer.
- Beskyt netledningen mod skader. Lad den ikke hænge over skarpe kanter, og knæk eller bøj den ikke. Netledningen skal holdes væk fra varme overflader og åben ild.

## Betjening

- Produktet må ikke være uden opsyn, så længe det er tilsluttet netspændingen.
- Produktet må ikke flyttes, når det er i drift.
- Anbring ikke produktet på varme overflader (gaskomfur, elkofur, ovn etc.). Anvend produktet på en flad, stabil, ren, varmebestandig og tør overflade.
- Tildæk ikke produktet, så længe det er i brug eller kort efter brugen, når det stadig er varmt.
- Anvendelse af forlængerledninger anbefales ikke. Hvis det er nødvendigt at anvende en forlængerledning, skal den have en kapacitet på mindst 10 A.
- Anbring tilslutnings- og forlængerledninger således, at ingen kan falde over dem, og således at de ikke kan tage skade.
- Dette produkt er ikke beregnet til at blive styret med et kontaktur eller et separat fjernstyringssystem.

## Rengøring og opbevaring

- ⚠ **ADVARSEL! Fare for kvæstelser!** Afbryd produktet fra strømforsyningen, før det rengøres, eller når det ikke er i brug.
- Opbevar ikke det varme produkt i et skab eller i emballagen.

- Træk i netstikket og ikke i netledningen for at tage netstikket ud af stikkontakten.
- Beskyt produktet, netledningen og netstikket mod støv, direkte sol, vanddråber og -stænk.
- Opbevar produktet på et køligt, tørt sted, beskyttet mod fugt og uden for børns rækkevidde.
- Beskyt produktet mod varme. Anbring ikke produktet i nærheden af åben ild eller varmekilder som ovne eller varmeovne.



### ● **Før første ibrugtagning**

1. Fjern emballagen.
2. Rengøring af produktet (se afsnittet "Rengøring og vedligeholdelse").

#### ⓘ **BEMÆRK:**



- Når produktet opvarmes de første gange, kan der forekomme en svag lugt. Sørg for passende udluftning.
- Kassér de ristede brød fra første tilberedning.
- Ved første anvendelse skal ristningsgraden mindst indstilles på trin **4**.

### ● **Betjening**

1. Netledningen  vikles af ledningsoprulningen  før anvendelse.
2. Tilslut netstikket  til en stikkontakt.

### ● **Ristning af brød**

#### ⓘ **BEMÆRK:**

- Resultatet er blandt andet afhængig af brødtypen samt brødetts fugtighed og hvor frisk det er.
- Tørt eller lyst brød bliver hurtigere brunt end frisk eller mørkt brød.
- Ristningsgraden 6 giver en meget stærk brunhed. Ved tykke skiver kan der forekomme røgdudvikling. I så fald skal ristningen afbrydes: Tryk på  .
- Hvis du kun vil riste én skive brød, skal du anvende en lavere ristningsgrad end ved ristning af 2 skiver brød.

- Sæt et stykke brød i hver af toaståbningerne **1**.  
Anvend ikke for tykke brødskeer.  
Brødet må ikke sidde i klemme i toaståbningen.
- Indstilling af ristningsgrad: Indstil drejeregulatoren **5** på en ristningsgrad fra **1** til **6**.  
**1** = meget let ristning/let brunhed  
**6** = meget kraftig ristning/meget stærk brunhed
- Tryk sænkehåndtaget **13** nedad til det klikker fast. Brødet sænkes. Produktet tænder. **4** lyser.

**BEMÆRK:** Sænkehåndtaget **13** klikker kun fast, hvis netstikket **7** er tilsluttet en tændt stikkontakt.

- Når brødet er ristet, løftes brødet op. Sænkehåndtaget **13** flytter sig opad. **4** slukker.
- Tag brødet op af toaståbningen **1**.

## ● Ristning af frosset brød

**BEMÆRK:** Frosset brød tøs skånsomt op af produktet og ristes derefter. Det er ikke nødvendigt at ændre ristningsgraden.

- Tryk sænkehåndtaget **13** nedad til det klikker fast. Tryk på **2**, **2** og **4** lyser.
- Når brødet er ristet, løftes brødet op. Sænkehåndtaget **13** flytter sig opad. **2** og **4** slukker.
- Tag brødet op af toaståbningen **1**.

## ● Opvarmning af brød

**BEMÆRK:** Brød, der allerede er ristet, kan opvarmes af produktet.

- Tryk sænkehåndtaget **13** nedad til det klikker fast. Tryk på **3**, **3** og **4** lyser.
- Når brødet er ristet, løftes brødet op. Sænkehåndtaget **13** flytter sig opad. **3** og **4** slukker.
- Tag brødet op af toaståbningen **1**.

## ● Bagning af boller

- Tryk foldearmen **12** nedad. Bolleholderen **6** foldes op.
- Læg bollerne på bolleholderen **6**.
- Indstilling af ristningsgrad: Stil drejeregulatoren **5** på den ønskede ristningsgrad. Vi anbefaler ristningsgrad **2**.

## **BEMÆRK:**

- Ristningsresultatet er blandt andet afhængig af bollernes type og hvor friske de er.
  - Bag bollerne på begge sider for at få en jævn ristningsgrad.
- Tryk sænkehåndtaget **13** nedad til det klikker fast. Produktet tænder. **4** lyser.
  - Når bagningen af bollernes ene side er færdig, bevæger sænkehåndtaget **13** sig opad. **4** slukker.
  - Vend bollerne.
  - Tryk sænkehåndtaget **13** nedad til det klikker fast. Produktet tænder. **4** lyser.
  - Når bagningen af brødernes anden side er færdig, bevæger sænkehåndtaget **13** sig opad. **4** slukker.
  - Efter bagning af boller: Tryk foldearmen **12** opad. Bolleholderen **6** foldes ind.

## ● Afbrydelse af ristning før tid

- Når produktet tør eller opvarmer brød, kan du trykke på **4** før tid og afbryde driften.
- Tryk på **4**. Sænkehåndtaget **13** flytter sig opad. **4** slukker.

## ● Rengøring og vedligeholdelse

**FARE! Fare for elektriske stød!** Før rengøring: Afbryd produktet fra stikkontakten.

**FARE! Fare for forbrænding!** Produktet må ikke rengøres, umiddelbart efter det har været i drift. Lad produktet afkøle først.

**ADVARSEL!** Produktets elektriske dele må aldrig nedsænkes i vand eller andre væsker. Hold aldrig produktet under rindende vand.

Del	Rengøringsmetode
<input type="checkbox"/> Hus	<input type="checkbox"/> Rengør kabinettet med en let fugtig klud. <input type="checkbox"/> Vand eller andre væsker må aldrig trænge ind i produktets indvendige dele.

Del	Rengøringsmetode
<input type="checkbox"/> Bolleholder <b>6</b>	<input type="checkbox"/> Tryk foldearmen <b>12</b> nedad. Bolleholderen <b>6</b> foldes op. <input type="checkbox"/> Vend produktet på hovedet og fjern krummerne i bolleholderens <b>6</b> fordybning. <input type="checkbox"/> Tør fordybningen og bolleholderen <b>6</b> med en let fugtig klud.
<input type="checkbox"/> Krummebakke <b>11</b>	<input type="checkbox"/> Træk krummebakken <b>11</b> ud. <input type="checkbox"/> Fjern krummerne. Rengør krummebakken <b>11</b> med en fugtig klud. <input type="checkbox"/> Sæt krummebakken <b>11</b> på plads igen.

## ● Opbevaring

 **FARE! Fare for forbrænding!** Stil ikke produktet til opbevaring, umiddelbart efter det har været i drift. Lad produktet afkøle først.

- Produktet skal rengøres før opbevaring.
- Netledningen **7** vikles om ledningsopruvningen **9** og fastgøres i ledningsklemmen **10**.
- Opbevar produktet i originalemballagen, når det ikke anvendes.
- Opbevar produktet på et tørt sted uden for børns rækkevidde.

## ● Fejlafhjælpning

Problem	Mulig årsag/fejlafhjælpning
Brødet for kraftigt brunet.	Indstil en lavere ristningsgrad med drejeregulatoren <b>5</b> .
Brødet sidder fast i produktet.	Træk netstikket <b>7</b> ud. Lad produktet afkøle. Fjern brødet med en træspatel fra toaståbningen <b>1</b> . Rør ikke ved varmelementerne.

Problem	Mulig årsag/fejlafhjælpning
Kraftig røgudvikling	Krummebakken <b>11</b> kan eventuelt være fuld. Træk netstikket <b>7</b> ud. Lad produktet afkøle. Rens krummebakken.

## ● Bortskaffelse

Indpakningen består af miljøvenlige materialer, som De kan bortskaffe over de lokale genbrugssteder.



Bemærk forpackningsmaterialernes mærkning til affaldssorteringen, disse er mærket med forkortelser (a) og numre (b) med følgende betydning: 1-7: kunststoffer/20-22: papir og pap/80-98: kompositmaterialer.

### Produkt:



Points de collecte sur [www.quefairemedechets.fr](http://www.quefairemedechets.fr)  
Privilégiez la réparation ou le don de votre appareil!

Produktet og emballagematerialer kan genbruges og er underlagt udvidet producentansvar.

De skal bortskaffes separat. Følg de viste mærkater med sorteringsoplysninger, så de bortskaffes på en bedre måde.

Triman-logoet gælder kun for Frankrig.



De får oplyst muligheder til bortskaffelse af det udtjente produkt hos deres lokale myndigheder eller bystyre.



For miljøets skyld, så må produktet aldrig smides ud sammen med husholdningsaffaldet, når det er udtjent, men skal afleveres til en fagmæssig korrekt bortskaffelse. De kan informere Dem vedrørende opsamlingssteder og deres åbningstider hos deres ansvarlige forvaltning.



## ● **Garanti**

Produktet blev produceret omhyggeligt efter de strengeste kvalitetskrav og kontrolleret grundigt inden levering. Hvis der forekommer mangler ved dette produkt, så har de juridiske rettigheder over for sælgeren af dette produkt. Disse juridiske rettigheder indskrænkes ikke af vores garanti, der beskrives i det følgende.

De får 3 års garanti fra købsdatoen på dette produkt. Garantifristen begynder med købsdatoen. Opbevar den originale kassebon på et sikkert sted. Denne kassebon behøves som dokumentation for købet.

Hvis der inden for 3 år fra købsdatoen af for dette produkt opstår en materiale- eller fabrikationsfejl, bliver produktet repareret eller erstattet – efter vores valg – af os uden omkostninger for dem. Garantien bortfalder, hvis produktet bliver beskadiget eller ikke anvendes eller vedligeholdes korrekt.

Garantien gælder for materiale- eller fabrikationsfejl. Denne garanti dækker ikke produktdele, som er udsat for normalt slid og derfor kan betragtes som normale sliddele (f.eks. batterier) eller ved skader på skrøbelige dele; f.eks. kontakter, akkumulatører som er fremstillet af glas.

## ● **Afvikling af garantisager**

For at kunne garantere en hurtig sagsbehandling af deres forespørgsel, bedes De følge følgende anvisninger:

Opbevar kassebon og artikelnummer (IAN 437606\_2304) som købsdokumentation, så disse kan fremlægges på forespørgsel.

Artikelnumrene er angivet på typeskiltet, ved en indgravering, på forsiden af vejledningen (nederst til venstre) eller på et mærkat på bag- eller undersiden.

Hvis der forekommer funktionsfejl eller andre mangler, skal De først kontakte nedenstående serviceafdeling telefonisk eller via e-mail.

Et produkt, der er registreret som defekt, kan De derefter sende portofrit til den meddelte serviceadresse ved vedlæggelse af købsbeviset (kassebon) og angivelsen af, hvori manglen består, og hvornår den er opstået.

## ● **Service**

 **Service Danmark**

Tel.: 80253972

E-Mail: owim@lidl.dk



<b>Avvertenze e simboli utilizzati</b> .....	Pagina	84
<b>Introduzione</b> .....	Pagina	84
Uso previsto .....	Pagina	84
Contenuto della confezione .....	Pagina	84
Descrizione dei componenti .....	Pagina	85
Dati tecnici .....	Pagina	85
<b>Istruzioni di sicurezza</b> .....	Pagina	85
<b>Prima del primo utilizzo</b> .....	Pagina	87
<b>Funzionamento</b> .....	Pagina	88
Tostatura di pane .....	Pagina	88
Tostatura di pane congelato .....	Pagina	88
Riscaldamento del pane .....	Pagina	88
Cottura dei panini .....	Pagina	88
Interruzione anticipata della tostatura .....	Pagina	89
<b>Pulizia e manutenzione</b> .....	Pagina	89
<b>Conservazione</b> .....	Pagina	89
<b>Risoluzione dei problemi</b> .....	Pagina	89
<b>Smaltimento</b> .....	Pagina	89
<b>Garanzia</b> .....	Pagina	90
Gestione dei casi in garanzia .....	Pagina	90
<b>Assistenza</b> .....	Pagina	90

## Avvertenze e simboli utilizzati

Nel manuale di istruzioni, nella guida rapida e sull'imballaggio sono utilizzate le seguenti avvertenze:

	<b>PERICOLO!</b> Questo simbolo con il termine "Pericolo" indica una minaccia ad alto rischio che, se non evitata, può causare gravi lesioni o un esito letale.		Corrente/tensione alternata
	<b>AVVERTENZA!</b> Questo simbolo con il termine "Avvertenza" indica una minaccia a medio rischio che, se non evitata, può causare gravi lesioni o un esito letale.	<b>Hz</b>	Hertz (frequenza di rete)
		<b>W</b>	Watt
	<b>AVVERTENZA!</b> Questo simbolo con il termine "Avvertenza" indica una minaccia a medio rischio che, se non evitata, può causare gravi lesioni o un esito letale.		<b>INDICAZIONE:</b> Questo simbolo con il termine "Indicazione" contiene ulteriori utili informazioni.
			Utilizzare il prodotto solo in ambiente asciutto.
	<b>CAUTELA!</b> Questo simbolo con il termine "Cautela" indica una minaccia a basso rischio che, se non evitata, può causare lesioni lievi o di media gravità.		Pericolo - rischio di scossa elettrica!
			Attenzione, superficie calda!
	Simbolo della messa a terra protettiva		Per alimenti. Il prodotto non ha effetti avversi su gusto e odore.
<b>CE</b>	Il marchio CE conferma la conformità alle direttive UE applicabili al prodotto.		Istruzioni di sicurezza
			Istruzioni

## TOSTAPANE A 2 FESSURE

### ● Introduzione

Congratulations per l'acquisto del vostro nuovo prodotto. Avete optato per un prodotto di alta qualità. Le istruzioni d'uso sono parte integrante di questo prodotto. Esse contengono importanti avvertenze sulla sicurezza, l'impiego e lo smaltimento. Prima dell'utilizzo del prodotto, prendere conoscenza di tutte le istruzioni d'uso e delle avvertenze di sicurezza. Utilizzare il prodotto solo come descritto e per i campi di applicazione indicati. Consegnare tutte le documentazioni su questo prodotto quando viene ceduto a terzi.

### ● Uso previsto

Questo prodotto è destinato alla preparazione di pane tostato. Non utilizzare il prodotto per altri scopi. Il prodotto è destinato esclusivamente all'uso domestico e non a scopi commerciali. Il produttore non si assume alcuna responsabilità per danni derivanti da utilizzi non conformi.



### ● Contenuto della confezione

Dopo avere disimballato il prodotto, verificare che la confezione sia integra e che tutti i componenti non presentino danni. Rimuovere tutti i materiali di imballaggio prima dell'uso.

- 1x Tostapane a 2 fessure
- 1x Guida rapida

## ● Descrizione dei componenti

Aprire la pagina pieghevole con i disegni prima di leggere. Familiarizzare con tutte le funzioni del prodotto.

- 1 Vani di tostatura
- 2  (Tasto scongelamento con indicatore luminoso)
- 3  (Tasto riscaldamento con indicatore luminoso)
- 4  (Tasto di arresto con indicatore luminoso)
- 5 Manopola (per regolare il grado di tostatura)
- 6 Supporto per panini
- 7 Cavo d'alimentazione e spina
- 8 Piedi
- 9 Avvolgicavo
- 10 Fermacavo
- 11 Cassetto raccoglibriciole
- 12 Leva di ribaltamento (per il supporto per panini)
- 13 Leva di abbassamento

## ● Dati tecnici

Tensione di ingresso:	220-240 V~, 50-60 Hz
Potenza assorbita:	730-870 W
Classe di protezione:	I
Certificazione:	GS (TÜV Rheinland)



## Istruzioni di sicurezza

**PRIMA DI USARE IL PRODOTTO PER LA PRIMA VOLTA, FAMILIARIZZARE CON TUTTE LE ISTRUZIONI PER LA SICUREZZA E L'USO! IN CASO DI CESSIONE DEL PRODOTTO A TERZI, AVERE CURA DI CONSEGNARE TUTTA LA DOCUMENTAZIONE!**

In caso di danni dovuti al mancato rispetto di questo manuale di istruzioni, la garanzia è invalidata! La Società declina qualsiasi responsabilità per danni consequenziali! Il Produttore declina qualsiasi responsabilità in caso di danni a cose o persone dovuti a un utilizzo non conforme o al mancato rispetto delle istruzioni di sicurezza!

## Bambini e disabili

### **⚠ AVVERTENZA! PERICOLO DI MORTE E INFORTUNIO PER BAMBINI E INFANTI!**

Non lasciare mai i bambini da soli in presenza di materiale di imballaggio. Il materiale di imballaggio comporta un pericolo di soffocamento.

I bambini sottovalutano spesso i pericoli esistenti. Tenere sempre i materiali di imballaggio fuori dalla portata dei bambini.

- Questo prodotto può essere utilizzato da bambini di età superiore agli 8 anni, da persone con capacità fisiche, sensoriali o mentali ridotte o da persone inesperte solo se supervisionate o preventivamente istruite sull'utilizzo in sicurezza del prodotto e solo se informate dei pericoli legati al prodotto stesso.
- I bambini non devono giocare con il prodotto.

- Pulizia e manutenzione da parte dell'utente non devono essere eseguite dai bambini, a meno che non siano maggiori di 8 anni e sorvegliati.
- I bambini di età inferiore a 8 anni devono essere tenuti lontano dal prodotto e dal cavo di alimentazione.

### Uso previsto

- ⚠ **AVVERTENZA!** L'uso improprio può causare lesioni. Utilizzare il prodotto esclusivamente in conformità alle presenti istruzioni. Non tentare di modificare in alcun modo il prodotto.

### Sicurezza elettrica

- ⚠ **PERICOLO! Pericolo di folgorazione!** Non tentare mai di riparare autonomamente il prodotto. In caso di cattivo funzionamento le riparazioni devono essere eseguite esclusivamente da personale qualificato.

- ⚠ **PERICOLO! Pericolo di ustioni!** Il prodotto si surriscalda durante l'uso. Non toccare il prodotto durante o immediatamente dopo l'uso.

- ⚠ **PERICOLO! Rischio di ustioni in caso di utilizzo di pancarrè non standard.** A causa delle dimensioni o della forma più piccole, quando si toglie il pancarrè o il pane tostato, c'è il rischio di toccare le parti calde.

- ⚠ **AVVERTENZA! Pericolo di folgorazione!** Non immergere il prodotto in acqua o altri liquidi. Non tenere mai il prodotto sotto l'acqua corrente.

- ⚠ **AVVERTENZA! Pericolo di folgorazione!** Non utilizzare un prodotto danneggiato. Scollegare il prodotto dalla rete di alimentazione e rivolgersi al rivenditore se il prodotto è danneggiato.

- Il prodotto non deve essere utilizzato se è stato fatto cadere o se presenta danni visibili di danni.
- Il pane può bruciare. Pertanto, non utilizzare mai tostapane vicino o sotto materiali infiammabili come le tende.
- Questo prodotto è sempre acceso quando è collegato all'alimentazione.
- Prima di collegare il prodotto all'alimentazione, verificare che la tensione e la corrente nominale corrispondano ai dati di alimentazione riportati sulla targhetta del prodotto.

- Verificare regolarmente se sono presenti eventuali danni sulla spina e sul cavo di alimentazione. Se il cavo di alimentazione è danneggiato, va sostituito dal produttore, dal suo servizio clienti o da persone analogamente qualificate, per evitare rischi.
- Proteggere il cavo di alimentazione da eventuali danni. Non lasciarlo appeso su spigoli vivi e non schiacciarlo o piegarlo. Tenere il cavo di alimentazione lontano da superfici calde e da fiamme libere.

## Funzionamento

- Non lasciare il prodotto incustodito quando che è collegato alla rete elettrica.
- Non spostare il prodotto quando è in funzione.
- Non appoggiare il prodotto su superfici calde (fornello a gas, fornello elettrico, forno, ecc.). Utilizzare il prodotto su una superficie piana, stabile, pulita, resistente al calore e asciutta.
- Non coprire il prodotto fin tanto che è in uso o poco dopo l'uso, finché è ancora caldo.
- Si sconsiglia l'uso di prolunghe. Qualora fosse necessario utilizzare una prolunga, questa deve essere prevista per un flusso di corrente di almeno 10 A.

- Posare i cavi di alimentazione e le prolunghe in modo che nessuno possa inciamparvi e che nulla possa essere danneggiato.
- Questo prodotto non è destinato a essere utilizzato con un timer esterno o un telecomando separato.

## Pulizia e conservazione

- ⚠ **AVVERTENZA! Pericolo di lesioni!** Scollegare il prodotto dall'alimentazione prima di pulirlo o quando non lo si utilizza.
- Non conservare il prodotto caldo in un armadio o in un imballaggio.
- Non estrarre la spina dalla presa tirando il cavo di alimentazione.
- Proteggere il prodotto, il cavo di alimentazione e la spina da polvere, luce solare diretta, gocce e spruzzi d'acqua.
- Conservare il prodotto in luogo fresco, asciutto, protetto dall'umidità e fuori dalla portata dei bambini.
- Proteggere il prodotto dal calore. Non posizionare il prodotto vicino a fiamme libere o a fonti di calore quali forni o riscaldatori.

## ● Prima del primo utilizzo

1. Rimuovere il materiale di imballaggio.
2. Pulire il prodotto (vedere la sezione "Pulizia e manutenzione").

## 📄 **INDICAZIONI:**

- Potrebbe sprigionarsi un leggero odore le prime volte che si riscalda il prodotto. Garantire una ventilazione adeguata.

- Smaltire i toast della prima cottura.
- Per il primo utilizzo, impostare il livello di doratura almeno sul livello **4**.

## ● **Funzionamento**

1. Prima dell'uso, svolgere il cavo di alimentazione **7** dall'avvolgicavo **9**.
2. Inserire la spina **7** in una presa idonea.

## ● **Tostatura di pane**

### ① **INDICAZIONI:**

- Il risultato dipende, tra l'altro, dal tipo di pane, nonché dall'umidità e dalla freschezza del pane.
- Il pane secco o chiaro si dora più velocemente del pane fresco o scuro.
- Il grado di doratura **6** provoca una doratura molto forte. In caso di fette spesse può verificarsi la formazione di fumo. In questo caso, interrompere la tostatura: Premere  **4**.
- Se si vuole tostare una sola fetta di pane, usare un grado di doratura più basso come per tostare 2 fette di pane.

1. Inserire una fetta di pane in ciascuno dei vani di tostatura **1**.

Non usare fette di pane troppo spesse.

Il pane non deve essere incastrato nel vano di tostatura.

2. Regolare il grado di doratura: Impostare la manopola **5** su uno dei gradi di doratura da **1** a **6**.

**1** = tostatura molto leggera/doratura chiara

**6** = tostatura molto forte/doratura molto forte





3. Premere la leva di abbassamento **13** verso il basso finché non scatta in posizione. Il pane viene abbassato. Il prodotto si accende.  **4** si accende.

- ① **INDICAZIONE:** La leva di abbassamento **13** si innesta solo se la spina **7** è collegata ad una presa.

4. Al termine della tostatura, il pane viene sollevato. La leva di abbassamento **13** si sposta verso l'alto.  **4** si spegne.
5. Togliere il pane dal vano di tostatura **1**.





## ● **Tostatura di pane congelato**

- ① **INDICAZIONE:** Il pane congelato viene scongelato delicatamente dal prodotto e poi tostato. Non è necessario variare il grado di doratura.

1. Premere la leva di abbassamento **13** verso il basso finché non scatta in posizione. Premere  **2**,  **2** e  **4** si accendono.
2. Al termine della tostatura, il pane viene sollevato. La leva di abbassamento **13** si sposta verso l'alto.  **2** e  **4** si spengono.
3. Togliere il pane dal vano di tostatura **1**.

## ● **Riscaldamento del pane**

- ① **INDICAZIONE:** Con il prodotto si può riscaldare del pane già tostato.



1. Premere la leva di abbassamento **13** verso il basso finché non scatta in posizione. Premere  **3**,  **3** e  **4** si accendono.
2. Al termine della tostatura, il pane viene sollevato. La leva di abbassamento **13** si sposta verso l'alto.  **3** e  **4** si spengono.
3. Togliere il pane dal vano di tostatura **1**.

## ● **Cottura dei panini**

1. Premere la leva di ribaltamento **12** verso il basso. Il supporto per panini **6** si apre.
2. Mettere i panini sul supporto per panini **6**.
3. Regolare il grado di doratura: Impostare la manopola **5** sul grado di doratura desiderato. Si consiglia il grado di doratura **2**.



### ① **INDICAZIONI:**

- Il risultato della tostatura dipende, tra l'altro, dal tipo e dalla freschezza dei panini.
- Cuocere il panino su entrambi i lati per una doratura uniforme.

1. Premere la leva di abbassamento **13** verso il basso finché non scatta in posizione. Il prodotto si accende.  **4** si accende.
2. Quando la cottura di un lato del panino è completata, la leva di abbassamento **13** si sposta verso l'alto.  **4** si spegne.
3. Girare i panini.
4. Premere la leva di abbassamento **13** verso il basso finché non scatta in posizione. Il prodotto si accende.  **4** si accende.

- Quando la cottura dell'altro lato del panino è completata, la leva di abbassamento **13** si sposta verso l'alto.  **4** si spegne.
- Dopo aver cotto i panini: Premere la leva di ribaltamento **12** verso l'alto. Il supporto per panini **6** si chiude.

### ● Interruzione anticipata della tostatura

- Quando il prodotto è in fase di scongelamento o di riscaldamento del pane, è possibile premere  **4** in anticipo per interrompere l'operazione.
- Premere  **4**. La leva di abbassamento **13** si sposta verso l'alto.  **4** si spegne.

### ● Pulizia e manutenzione

**⚠ PERICOLO! Pericolo di folgorazione!**  
Prima della pulizia: Scollegare sempre il prodotto dall'alimentazione elettrica.

**⚠ PERICOLO! Pericolo di ustioni!** Non pulire il prodotto subito dopo l'uso. Per prima cosa, far raffreddare il prodotto.

**⚠ AVVERTENZA!** Non immergere le parti elettriche del prodotto in acqua o in altri liquidi. Non tenere mai il prodotto sotto l'acqua corrente.

Parte	Metodo di pulizia
<input type="checkbox"/> Cassetto raccoglibriciole <b>11</b>	<input type="checkbox"/> Estrarre il cassetto raccoglibriciole <b>11</b> . <input type="checkbox"/> Rimuovere le briciole. Pulire il cassetto raccoglibriciole <b>11</b> con un panno umido. <input type="checkbox"/> Riposizionare il cassetto raccoglibriciole <b>11</b> .

### ● Conservazione

**⚠ PERICOLO! Pericolo di ustioni!** Non riporre il prodotto subito dopo l'uso. Per prima cosa, far raffreddare il prodotto.

- Pulire il prodotto prima di conservarlo.
- Guidare il cavo di alimentazione **7** attorno all'avvolgicavo **9** e fissarlo al fermacavo **10**.
- Conservare il prodotto nella confezione originale quando non viene utilizzato.
- Tenere il prodotto in un luogo asciutto, fuori dalla portata dei bambini.

### ● Risoluzione dei problemi

Problema	Possibile causa/Risoluzione del problema
Pane dorato troppo.	Impostare un grado di doratura più basso con la manopola <b>5</b> .
Nel prodotto è rimasto del pane.	Staccare la spina <b>7</b> . Lasciar raffreddare il prodotto. Togliere il pane dal vano di tostatura <b>1</b> con una spatola di legno. Non toccare gli elementi riscaldanti.
Forte sviluppo di fumo	Il cassetto raccoglibriciole <b>11</b> potrebbe essere pieno. Staccare la spina <b>7</b> . Lasciar raffreddare il prodotto. Pulire il cassetto raccoglibriciole.

### ● Smaltimento

L'imballaggio è composto da materiali ecologici che possono essere smaltiti presso i siti di raccolta locali per il riciclo.

Parte	Metodo di pulizia
<input type="checkbox"/> Involucro	<input type="checkbox"/> Pulire l'alloggiamento con un panno leggermente umido. <input type="checkbox"/> Non permettere all'acqua o ad altri liquidi di penetrare all'interno del prodotto.
<input type="checkbox"/> Supporto per panini <b>6</b>	<input type="checkbox"/> Premere la leva di ribaltamento <b>12</b> verso il basso. Il supporto per panini <b>6</b> si apre. <input type="checkbox"/> Capovolgere il prodotto e rimuovere le briciole dall'incavo del supporto per panini <b>6</b> . <input type="checkbox"/> Pulire l'incavo e il supporto per panini <b>6</b> con un panno leggermente inumidito.





Osservare l'identificazione dei materiali di imballaggio per lo smaltimento differenziato, i quali sono contrassegnati da abbreviazioni (a) e da numeri (b) con il seguente significato: 1-7: plastiche/20-22: carta e cartone/80-98: materiali compositi.

## Prodotto:



Il prodotto e i materiali di imballaggio sono riciclabili e soggetti alla responsabilità estesa del produttore. Per un migliore trattamento dei rifiuti, smaltirli separatamente seguendo i diversi simboli della raccolta differenziata.

Il logo Triman è valido solamente per la Francia.



E' possibile informarsi circa le possibilità di smaltimento del prodotto usato presso l'amministrazione comunale o cittadina.



Per questioni di tutela ambientale non gettare il prodotto usato tra i rifiuti domestici, ma provvedere invece al suo corretto smaltimento. Presso l'amministrazione competente è possibile ricevere informazioni circa i siti di raccolta e i relativi orari di apertura.

## ● Garanzia

Il prodotto è stato prodotto secondo severe direttive di qualità e controllato con premura prima della consegna. In caso di difetti del prodotto, l'acquirente può far valere i propri diritti legali nei confronti del venditore. Questi diritti legali non vengono limitati in alcun modo dalla garanzia di seguito riportata.

Questo prodotto è garantito per 3 anni a partire dalla data di acquisto. Il termine di garanzia ha inizio a partire dalla data di acquisto. Conservare lo scontrino di acquisto originale in buone condizioni. Questo documento servirà a documentare l'avvenuto acquisto.

Il prodotto da Lei acquistato dà diritto ad una garanzia di 3 anni a partire dalla data di acquisto. La presente garanzia decade nel caso di danneggiamento del prodotto, di utilizzo o di manutenzione inadeguati.

La prestazione in garanzia vale per difetti del materiale o di fabbricazione. Questa garanzia non si estende a componenti del prodotto esposti a normale logorio, che possono pertanto essere considerati come componenti soggetti a usura (esempio capacità della batteria, calcificazione, lampade, pneumatici, filtri, spazzole...). La garanzia non si estende altresì a danni che si verificano su componenti delicati (esempio interruttori, batterie, parti realizzate in vetro, schermi, accessori vari) nonché danni derivanti dal trasporto o altri incidenti.

## ● Gestione dei casi in garanzia

Per garantire un rapido disbrigo delle proprie pratiche, seguire le istruzioni seguenti:

Per ogni richiesta si prega di conservare lo scontrino e il codice dell'articolo (IAN 437606\_2304) come prova d'acquisto.

Il numero d'articolo può essere dedotto dalla targhetta, da un'incisione, dal frontespizio delle istruzioni (in basso a sinistra) oppure dall'adesivo applicato sul retro o sul lato inferiore.

In caso di disfunzioni o avarie, contattare innanzitutto i partner di assistenza elencati di seguito telefonicamente oppure via e-mail.

Si può inviare il prodotto ritenuto difettoso all'indirizzo del centro di assistenza indicato con spedizione esente da affrancatura, completo del documento di acquisto (scontrino) e della descrizione del difetto, specificando anche quando tale difetto si è verificato.

## ● Assistenza



**Assistenza Italia**

Tel.: 800790789















E-Mail: owim@lidl.it



<b>Felhasznált figyelmeztető jelzések és szimbólumok</b> .....	Oldal	92
<b>Bevezető</b> .....	Oldal	92
Rendeltetészerű használat .....	Oldal	92
A csomagolás tartalma .....	Oldal	92
A részegységek leírása .....	Oldal	93
Műszaki adatok .....	Oldal	93
<b>Biztonsági utasítások</b> .....	Oldal	93
<b>Első használat előtt</b> .....	Oldal	95
<b>Kezelés</b> .....	Oldal	96
Kenyérpirítás .....	Oldal	96
Fagyasztott kenyér pirítása .....	Oldal	96
Kenyér felmelegítése .....	Oldal	96
Zsemle sütése .....	Oldal	96
A pirítás idő előtti megszakítása .....	Oldal	97
<b>Tisztítás és ápolás</b> .....	Oldal	97
<b>Tárolás</b> .....	Oldal	97
<b>Hibaelhárítás</b> .....	Oldal	97
<b>Mentesítés</b> .....	Oldal	97
<b>Garancia</b> .....	Oldal	98
Garanciális ügyek lebonyolítása .....	Oldal	98
<b>Szerviz</b> .....	Oldal	98

## Felhasznált figyelmeztető jelzések és szimbólumok

Ebben a használati útmutatóban, a rövid útmutatóban és a csomagoláson az alábbi figyelmeztető jelzésekkel találkozhat:

 <p><b>VESZÉLY!</b> Ez a szimbólum a „Veszély” szó mellett nagy kockázati tényezőre hívja fel a figyelmet, melyet ha nem kerülnek el, az súlyos sérülésekhez vagy halálesethez vezet.</p>	 Váltóáram/-feszültség
	 Hertz (hálózati frekvencia)
	 Watt
 <p><b>FIGYELMEZTETÉS!</b> Ez a szimbólum a „Figyelmeztetés” szó mellett közepes kockázati tényezőre hívja fel a figyelmet, melyet ha nem kerülnek el, az súlyos sérülésekhez vagy akár halálesethez is vezethet.</p>	 <b>MEGJEGYZÉS:</b> Ez a szimbólum a „Megjegyzés” szó mellett hasznos információkra hívja fel a figyelmet.
	 A terméket csak száraz helyiségekben, beltéren használja.
 <p><b>VIGYÁZAT!</b> Ez a szimbólum a „Vigyázat” szó mellett alacsony kockázati tényezőre hívja fel a figyelmet, melyet ha nem kerülnek el, az kisebb vagy mérsékelt sérülésekhez vezethet.</p>	 Veszély – áramütésveszély!
	 Vigyázat, forró felületek!
 A földelés szimbóluma	 Élelmiszerbiztos. A termék nincs negatív hatással az ételek ízére vagy szagára.
 A CE-jelzés azt jelzi, hogy a termék megfelel a rá vonatkozó EU előírásoknak.	 Biztonsági utasítások  Kezelési utasítások

## KÉTREKESZES KENYÉRPÍRÍTÓ

### ● Bevezető

Gratulálunk új termékének vásárlása alkalmából. Ezzel a döntésével vállalatunk értékes terméke mellett döntött. A használati utasítás ezen termék része. A biztonságra, a használatára és a megsemmisítésre vonatkozó fontos tudnivalókat tartalmazza. A termék használata előtt ismerje meg az összes használati és biztonsági tudnivalót. A terméket csak a leírtak szerint és a megadott felhasználási területeken alkalmazza. A termék harmadik személy számára való továbbadása esetén kézbesítse vele annak a teljes dokumentációját is.

### ● Rendeltetésszerű használat

A termék pírítós kenyér készítésére használható. A terméket más célra ne használja.

A termék kizárólag háztartási használatra alkalmas, üzleti célra nem használható.

A gyártó nem vállal felelősséget a szakszerűtlen használatból adódó károkért.

### ● A csomagolás tartalma



A termék kicsomagolása után ellenőrizze a csomagolás teljességét és az alkatrészek megfelelő állapotát. A használat előtt távolítsa el minden csomagolóanyagot.

1x Kétrekeszes kenyérpíró

1x Rövid útmutató

## ● A részegységek leírása

Hajtsa ki az ábrákat tartalmazó oldalt. Ismerkedjen meg a termék összes funkciójával.

- 1 Pírótorekesz
- 2  (kiolvasztás gomb jelzőfényvel)
- 3  (felmelegítés gomb jelzőfényvel)
- 4  (leállítógomb jelzőfényvel)
- 5 Állítógomb (a barnulási szint beállításához)
- 6 Zsemetartó
- 7 Elektromos vezeték csatlakozóval
- 8 Tartólábak
- 9 Vezetéktartó
- 10 Vezetékrögző
- 11 Morzsátálca
- 12 Felhajtókar (a zsemetartóhoz)
- 13 Lehúzókar

## ● Műszaki adatok

Bemenő feszültség: 220-240 V~, 50-60 Hz

Teljesítményfelvétel: 730-870 W

Védelmi osztály: I

Tanúsítvány: GS (TÜV Rheinland)



## Biztonsági utasítások

**A TERMÉK HASZNÁLATA  
ELŐTT ISMERKEDJEN MEG  
A BIZTONSÁGI ÉS KEZELÉSI  
UTASÍTÁSOKKAL! HA A  
TERMÉKET TOVÁBBADJA,  
ADJA MELLÉ EZEKET A  
DOKUMENTUMOKAT IS!**

A jelen használati útmutatóban leírtak figyelmen kívül hagyásából adódó károk esetén a garancia érvényét veszti! A következményes károkért nem vállalunk felelősséget! A szakszerűtlen használat vagy a biztonsági utasítások figyelmen kívül hagyása miatti anyagi károkért és személyi sérülésekért nem vállalunk felelősséget!

## Gyermekek és fogyatékkal élők

### **⚠ FIGYELMEZTETÉS! ÉLET- ÉS BALESETVESZÉLY CSECSEMŐKRE ÉS GYERMEKEKRE NÉZVE!**

Ne hagyja a gyermekeket a csomagolóanyagokkal felügyelet nélkül. A csomagolóanyagok fulladást okozhatnak.

A gyermekek gyakran alábecsülik az ezzel kapcsolatos veszélyeket. Tartsa a csomagolóanyagokat gyermekektől távol.

- A terméket akkor használhatják 8 éves és afeletti gyermekek, csökkent testi, érzékszervi vagy szellemi képességű, valamint megfelelő tapasztalattal és tudással nem rendelkező személyek, ha számukra felügyeletet biztosítanak vagy ha utasításokat kapnak a termék biztonságos használatával kapcsolatban és megértik az azzal járó veszélyeket.

- Gyermek nem játszhat a termékkel.
- A tisztítást és a felhasználói karbantartást gyermekek nem végezhetik, kivéve ha elmúltak 8 évesek és számukra felügyeletet biztosítanak.
- Tartsa a 8 év alatti gyermekeket a terméktől és az elektromos vezetéktől távol.

## Rendeltetésszerű használat

- ⚠ FIGYELMEZTETÉS!** A szakszerűtlen kezelés sérülésekhez vezethet. A terméket kizárólag ezen használati útmutatónak megfelelően használja. Ne próbálja meg a terméket bármilyen módon módosítani.

## Elektromos biztonság

### ⚠ **VESZÉLY! Áramütésveszély!**

Ne próbálja meg saját kezűleg megjavítani a terméket. Hibás működés esetén a termék javítási munkáit bízza képzett szakemberre.

- ⚠ **VESZÉLY! Égési sérülés veszélye!**** A termék működés közben nagyon forró. A termékhez ne érjen hozzá működés közben és közvetlenül azután.

- ⚠ **VESZÉLY! Égési sérülés veszélye, ha nem szabványos szendvicskenyeret használnak.**** A kisebb méret vagy a forma miatt fennáll a veszély, hogy a pirított kenyér vagy kenyérszelet kivételekor hozzáér a forró alkatrészekhez.

- ⚠ **FIGYELMEZTETÉS! Áramütésveszély!**** A terméket ne merítse vízbe vagy egyéb folyadékokba. Soha ne tartsa a terméket folyó víz alá.

- ⚠ **FIGYELMEZTETÉS! Áramütésveszély!**** Ne használja a terméket, ha sérült. Ha a termék megsérült, válassza le a hálózati áramról és forduljon az eladójához.

- Ne használja a terméket, ha az leesett, vagy ha azon látható sérülések vannak.
- A kenyér megéghet. Ezért ne használja a kenyérpíró éghető anyagok, pl. függönyök alatt.
- A termék mindaddig be van kapcsolva, amíg az az elektromos hálózatra csatlakozik.
- Mielőtt a terméket az elektromos hálózatra csatlakoztatná ellenőrizze, hogy a hálózat névleges feszültsége megfelelő-e a termék adattábláján feltüntetettnek.

- Rendszeresen ellenőrizze az elektromos vezeték és a csatlakozó épségét. Ha a termék elektromos vezetéke megsérül, a kockázatok elkerülése érdekében azt a gyártónak, annak az ügyfélszolgálatának, vagy egy annak megfelelő képzettségű szakembernek kell kicserélnie.
- Óvja az elektromos vezetéket a sérülésektől. Ne hagyja azt éles sarkokon átlógni, becsípődni, és ne hajlítsa meg. Az elektromos vezetéket tartsa forró felületektől és nyílt lángoktól távol.

## Kezelés

- Ne hagyja a terméket felügyelet nélkül, amíg az az elektromos hálózatra csatlakozik.
- Ne mozgassa a terméket működés közben.
- Ne tegye a terméket forró felületekre (pl. gáztűzhely, elektromos tűzhely, sütő stb.). A terméket mindig egyenes, stabil, tiszta, hőálló és száraz felületen üzemeltesse.
- Ne takarja le a terméket, amíg az használatban van, röviddel használat után és amíg meleg.
- Hosszabbítókábel használata nem ajánlott. Amennyiben mégis szükség van hosszabbítókábelre, annak alkalmasnak kell lennie legalább 10 A áram vezetésére.

- A csatlakozó- és hosszabbítókábeleket úgy vezesse, hogy azokban senki ne tudjon elbotlani és hogy azok ne tudjanak semmiben kárt tenni.
- Ezt a terméket ne működtesse külső időzítővel vagy különálló távszabályzórendszerrel.

## Tisztítás és tárolás

### ⚠ FIGYELMEZTETÉS!

**Sérülésveszély!** A termék tisztítása előtt, illetve ha nincs használatban, húzza ki a készülék csatlakozóját a konnektorból.

- A terméket forró állapotban ne tárolja szekrényben vagy a csomagolásában.
- Az elektromos csatlakozót ne a vezetéknél fogva húzza ki a konnektorból.
- A terméket, az elektromos vezetéket és a csatlakozót óvja a portól, a közvetlen napfénytől, a rácsepenő vagy ráfröccsenő víztől.
- A terméket hűvös, száraz, nedvességtől védett, gyermekektől elzárt helyen tárolja.
- Óvja a terméket a hőtől. Ne tegye a terméket nyílt lángok vagy hőforrások (tűzhelyek, fűtőberendezések) közelébe.

### ● Első használat előtt

1. Távolítsa el a csomagolóanyagokat.
2. Tisztítsa meg a terméket (ehhez lásd a „Tisztítás és ápolás” című részt).

## ① MEGJEGYZÉSEK:

- A termék első felmelegedésekor enyhe szag keletkezhet. Gondoskodjon a megfelelő szellőzésről.
- Az első sütés során készített pirítóásokat selejtezze ki.
- Az első használat során a barnulási szintet állítsa legalább a 4-es szintre.

## ● Kezelés

1. Használat előtt tekerje le az elektromos vezetékét [7] a vezetékartóról [9].
2. Dugja be az elektromos csatlakozót [7] egy megfelelő konnektorba.

## ● Kenyérpirítás

### ① MEGJEGYZÉSEK:

- Az eredmény függ a kenyér fajtájától, valamint a kenyér nedvességtartalmától és frissességétől is.
- A száraz és a világosabb kenyér gyorsabban barnul, mint a friss vagy a barna kenyér.
- A 6-os szint erős barnulást eredményez. Vastagabb szeletek esetén füst keletkezhet. Ebben az esetben szakítsa meg a pirítást: Nyomja meg a [4] gombot.
- Ha csak egy szelet kenyeret szeretne pirítani, alacsonyabb barnulási szintet állítson be, mint 2 kenyérszelet esetén.

1. Tegyen be egy-egy kenyérszeletet a pirítórekeszbe [1].

Ne használjon túl vastag kenyérszeleteket.

A kenyér nem szorulhat bele a pirítórekeszbe.

2. A barnulási szint beállítása: Fordítsa az állítógombot [5] az egyik barnulási szintre 1 és 6 között.  
1 = kismértékű barnulás  
6 = erős barnulás
3. Nyomja le a lehúzókart [13], amíg az nem rögzül. A kenyér lehúzódik. A termék bekapcsol. A [4] világít.

- ① **MEGJEGYZÉS:** A lehúzókar [13] csak akkor képes rögzülni, ha az elektromos vezeték csatlakozója [7] be van dugva a konnektorba.

4. Amint a pirítás befejeződik, a kenyér kiemelkedik. A lehúzókar [13] felcsúszik. A [4] kialszik.
5. Vegye ki a kenyeret a pirítórekeszből [1].

## ● Fagyasztott kenyér pirítása

- ① **MEGJEGYZÉS:** A lefagyasztott kenyeret a termék kímélően felolvasztja, majd megpirítja. Fontos, hogy módosítson a barnulási szinten.

1. Nyomja le a lehúzókart [13], amíg az nem rögzül. Nyomja meg a [2] gombot. A [2] és a [4] világít.
2. Amint a pirítás befejeződik, a kenyér kiemelkedik. A lehúzókar [13] felcsúszik. A [2] és a [4] kialszik.
3. Vegye ki a kenyeret a pirítórekeszből [1].

## ● Kenyér felmelegítése

- ① **MEGJEGYZÉS:** Az előzőleg megpirított kenyeret a termékkel felmelegítheti.

1. Nyomja le a lehúzókart [13], amíg az nem rögzül. Nyomja meg a [3] gombot. A [3] és a [4] világít.
2. Amint a pirítás befejeződik, a kenyér kiemelkedik. A lehúzókar [13] felcsúszik. A [3] és a [4] kialszik.
3. Vegye ki a kenyeret a pirítórekeszből [1].

## ● Zsemle sütése





1. Nyomja le a felhajtókart [12]. A zsemlertartó [6] ekkor felnyílik.
2. Helyezze rá a zsemleket a zsemlertartóra [6].
3. A barnulási szint beállítása: Fordítsa az állítógombot [5] a kívánt barnulási szintre. A 2-es barnulási szint javasolt.

### ① MEGJEGYZÉSEK:

- A pirítás eredménye többek között függ a zsemle fajtájától és frissességétől is.
- Az egyenes barnulás érdekében süsse meg a zsemleket mindkét oldalát.

1. Nyomja le a lehúzókart [13], amíg az nem rögzül. A termék bekapcsol. A [4] világít.
2. A zsemle egyik oldalának megsütése befejeztével a lehúzókar [13] felcsúszik. A [4] kialszik.
3. Fordítsa meg a zsemleket.
4. Nyomja le a lehúzókart [13], amíg az nem rögzül. A termék bekapcsol. A [4] világít.
5. A zsemle másik oldalának megsütése befejeztével a lehúzókar [13] felcsúszik. A [4] kialszik.
6. A zsemle megsütése után: Nyomja a felhajtókart [12] felfelé. A zsemlertartó [6] ekkor lecsapódik.

## ● A pírítás idő előtti megszakítása









1. Amikor a termék a keneret olvasztja vagy felmelegíti, a  idő előtti megnyomásával megszakíthatja a folyamatot.
2. Nyomja meg a  gombot. A lehúzókar  felcsúszik. A  kialszik.

## ● Tisztítás és ápolás

**⚠ VESZÉLY! Áramütésveszély!** Tisztítás előtt: Húzza ki a termék csatlakozóját a konnektorból.



**⚠ VESZÉLY! Égési sérülés veszélye!** Ne tisztítsa a terméket közvetlenül használat után. Előtte hagyja a terméket lehűlni.

**⚠ FIGYELMEZTETÉS!** A termék elektromos részeit ne merítse vízbe vagy más folyadékokba. Soha ne tartsa a terméket folyó víz alá.





Alkatrész	Tisztítási mód
<input type="checkbox"/> Borítás	<input type="checkbox"/> A borítást tisztítsa egy enyhén nedves ruhával. <input type="checkbox"/> Ügyeljen arra, hogy ne jusson víz vagy más folyadék a termék belsejébe.
<input type="checkbox"/> Zsemletartó 	<input type="checkbox"/> Nyomja le a felhajtókart  . A zsemletartó  ekkor felnyílik. <input type="checkbox"/> Fordítsa a terméket fejjel lefelé és távolítsa el a morzsákat a zsemletartó  mélyedéséből. <input type="checkbox"/> A zsemletartó  mélyedését tisztítsa meg egy enyhén nedves ruhával.
<input type="checkbox"/> Morzsatálca 	<input type="checkbox"/> Húzza ki a morzsatálcát  . <input type="checkbox"/> Távolítsa el a morzsát. Törölje át a morzsatálcát  egy enyhén nedves ruha segítségével. <input type="checkbox"/> Tegye vissza a morzsatálcát  .

## ● Tárolás

**⚠ VESZÉLY! Égési sérülés veszélye!** Ne tegye el a terméket közvetlenül használat után. Előtte hagyja a terméket lehűlni.

- Tisztítsa meg a terméket, mielőtt eltenné.
- Vezesse az elektromos vezetékét  a vezetéktartó  köré majd rögzítse a vezetékrögzítővel .
- Ha a terméket nem használja, tárolja azt az eredeti csomagolásában.
- A terméket tárolja száraz, gyermekek számára nem elérhető helyen.

## ● Hibaelhárítás

Probléma	Lehetséges ok/megoldás
A kenyér túlzottan megbarnult.	Fordítsa az állítógombot  egy alacsonyabb barnulási szintre.
A kenyér beszorul a termékbe.	Húzza ki az elektromos vezeték csatlakozóját  a konnektorból. Hagyja a terméket lehűlni. Vegye ki a keneret egy fából készült spatula segítségével a pírítórekeszből  . Eközben ne érjen a fűtőelemekhez.
Erős füstképződés	Lehet, hogy a morzsatálca  megtelt. Húzza ki az elektromos vezeték csatlakozóját  a konnektorból. Hagyja a terméket lehűlni. Tisztítsa meg a morzsatálcát.

## ● Mentésítés

A csomagolás környezetbarát anyagokból készült, amelyeket a helyi újrahasznosító helyeken adhat le ártalmatlanítás céljából.



A hulladék elkülönítéséhez vegye figyelembe a csomagolóanyagban található jelzéseket. Ezek rövidítéseket (a) és számokat (b) tartalmaznak a következő jelentéssel: 1-7: műanyagok/20-22: papír és karton/80-98: kötőanyagok.

## Termék:



Points de collecte sur [www.quefairede mesdechets.fr](http://www.quefairede mesdechets.fr)  
Privilégiez la réparation ou le don de votre appareil!



A termék, és a csomagolóanyagokat is, újrahasznosítható, és a gyártó kiterjesztett felelőssége alá tartozik.

A jobb hulladékkezelés érdekében az ábrán látható információk (szortírozási információk) alapján külön ártalmatlanítsa őket.

A Triman-logó csak Franciaországra vonatkozik.



A kiszolgált termék megsemmisítési lehetőségeiről lakóhelye illetékes önkormányzatánál tájékozódhat.



A környezete érdekében, ne dobja a kiszolgált terméket a háztartási szemétbe, hanem adja le szakszerű ártalmatlanításra. A gyűjtőhelyekről és azok nyitvatartási idejéről az illetékes önkormányzatnál tájékozódhat.

## ● Garancia

A terméket szigorú minőségi előírások betartásával gondosan gyártottuk, és szállítás előtt lelkiismeretesen ellenőriztük. Ha a terméken hiányosságot tapasztal, akkor a termék eladójával szemben törvényes jogok illetik meg Önt. Ezeket a törvényes jogokat a következőkben ismertetett garancia vállalásunk nem korlátozza.

A termékre 3 év garanciát adunk a vásárlás dátumától számítva. A garanciális idő a vásárlás dátumával kezdődik. Kérjük, jól őrizze meg a pénztári blokkot. Ez a bizonylat szükséges a vásárlás tényének az igazolásához.

Ha a termék vásárlásától számított 3 éven belül anyag- vagy gyártási hiba merül fel, akkor a vásárlásunk szerint a terméket ingyen megjavítjuk vagy kicseréljük. A garancia megszűnik, ha a terméket megromlalták, nem szakszerűen kezelték vagy tartották karban.

A garancia az anyag- vagy gyártáshibákra vonatkozik. A garancia nem terjed ki azokra a termékreszekre, melyek normál kopásnak vannak kitéve és ezért fogyóeszköznek tekinthetők (pl. elemek), vagy a törékeny részekre sérülésére, pl. kapcsolók, akkuk, vagy üvegből készült részek.

## ● Garanciális ügyek lebonyolítása

Ügyének gyors elintézhetősége céljából, kérjük kövesse az alábbi útmutatást:

Kérjük, kérdések esetére készítse elő a pénztárblokkot és a cikkszámot (IAN 437606\_2304) a vásárlás tényének az igazolására.

Kérjük, hogy a cikkszámot olvassa le a típusabláról, a gravírozásból, az Útmutató címlapjáról (balra lent), illetve a hátoldalon, vagy a termék alján található matricáról.

Amennyiben működési hibák, vagy egyéb hiányosság lépne fel, előszöris vegye fel a kapcsolatot a következőkben megnevezett szervizek egyikével telefonon, vagy e-mailen.

A hibásnak ítélt terméket ezután a vásárlást igazoló blokk, valamint a hiba leírásának és keletkezési idejének mellékelésével díjmentesen postázhatja az Önnel közölt szervizcímre.

## ● Szerviz

 **Szerviz Magyarország**

Tel.: 0680021536

E-mail: owim@lidl.hu



**OWIM GmbH & Co. KG**

Stiftsbergstraße 1  
74167 Neckarsulm  
GERMANY

Model No.: HG09141A/HG09141B

Version: 09/2023



IAN 437606\_2304

