

**OWIM GmbH & Co. KG**

Stiftsbergstraße 1  
74167 Neckarsulm  
GERMANY

Model No.: HG11216A/ HG11216B

Version: 01/2024

IAN 445227\_2307





## KINDER-CAMPINGSTUHL

DE AT CH

### KINDER-CAMPINGSTUHL

Gebrauchsanleitung

FR CH

### CHAISE DE CAMPING POUR ENFANT

Mode d'emploi

IT CH

### SEDIA DA CAMPEGGIO PER BAMBINI

Istruzioni per l'uso

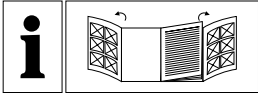

DE/AT/CH	Gebrauchsanleitung	Seite	5
FR/CH	Mode d'emploi	Page	8
IT/CH	Istruzioni per l'uso	Pagina	11

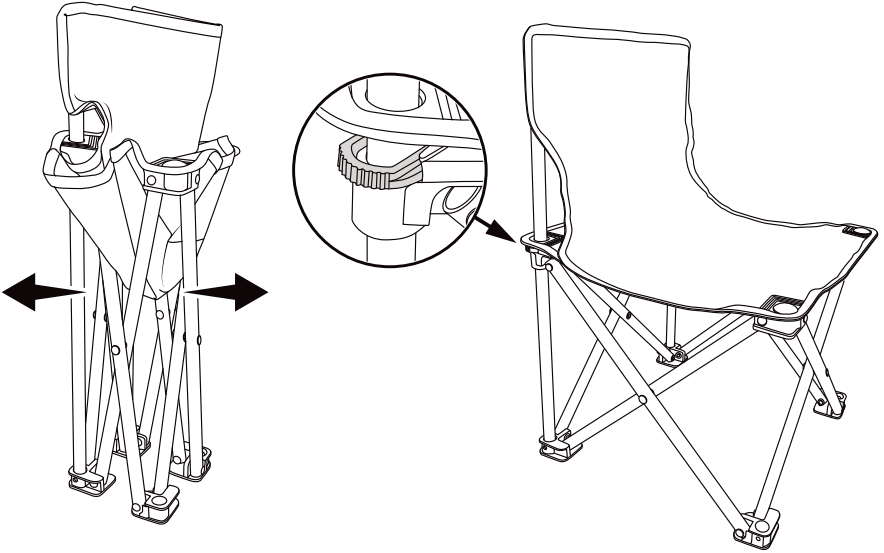
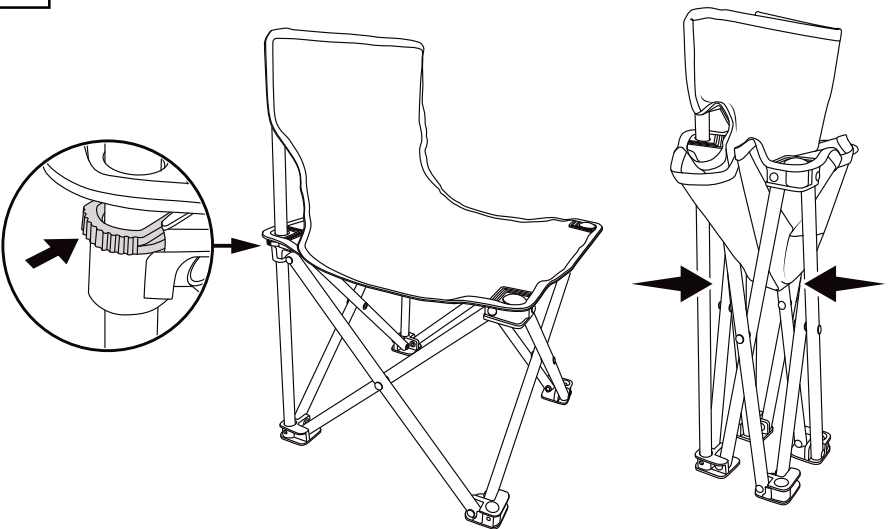
**A****B**

**DE** **WICHTIG! SORGFÄLTIG**  
**AT** **DURCHLESEN UND ZUM**  
**CH** **NACHSCHLAGEN AUFBEWAHREN**

**FR** **IMPORTANT ! A LIRE**  
**CH** **ATTENTIVEMENT ET A CONSERVER**  
**POUR TOUTE CONSULTATION**  
**ULTERIEURE**

**IT** **IMPORTANTE! LEGGERE**  
**CH** **ATTENTAMENTE QUESTE**  
**ISTRUZIONI E CONSERVARLE PER**  
**FUTURO RIFERIMENTO**





# KINDER-CAMPINGSTUHL

## ● Einleitung



Wir beglückwünschen Sie zum Kauf Ihres neuen Produkts. Sie haben sich damit für ein hochwertiges Produkt entschieden.

Machen Sie sich vor der ersten Inbetriebnahme mit dem Produkt vertraut. Lesen Sie hierzu aufmerksam die nachfolgende Bedienungsanleitung und die Sicherheitshinweise. Benutzen Sie das Produkt nur wie beschrieben und für die angegebenen Einsatzbereiche. Bewahren Sie diese Anleitung an einem sicheren Ort auf. Händigen Sie alle Unterlagen bei Weitergabe des Produktes an Dritte mit aus.

## ● Lieferumfang

- 1 x Kinder-Campingstuhl
- 1 x Tragetasche
- 1 x Gebrauchsanweisung

## ● Technische Daten

- Maße: ca. 34 x 52 x 60 cm  
(L x B x H)
- Gewicht: ca. 1,2 kg
- Max. Belastung: 50 kg
- EN 17191: 2021

## ● Bestimmungsgemäße Verwendung

Dieser Artikel wurde für den privaten Gebrauch für Kinder von 1-3 Jahren bis maximal 50 kg entwickelt.



## Sicherheitshinweise

### **⚠ Lebensegefahr!**

- Erstickungsgefahr für Kinder! Lassen Sie Kinder nicht unbeaufsichtigt mit dem Verpackungsmaterial oder Artikel spielen.
- Der Artikel könnte instabil werden und zur Seite kippen und/oder umstürzen. Dies kann zu Verletzungen oder Beschädigungen führen.

**⚠ WARNUNG!** Der Artikel darf nicht in die Nähe eines Fensters gestellt werden, da es dem Kind als Stufe dienen und dazu führen kann, dass das Kind aus dem Fenster stürzt.

**⚠ WARNUNG!** Das Risiko durch offenes Feuer und andere starke Wärmequellen, wie z. B. Heizstrahler, Gasheizgeräte usw., in unmittelbarer Nähe des Artikels beachten.

**⚠ WARNUNG!** Den Artikel nicht in der Nähe eines anderen Artikels aufstellen, der eine äußere Erstickungs- oder Strangulationsgefahr darstellen könnte, z. B. Schnüre, Rollo-/Gardinschnüre usw.

- Das Auf- und Zusammenklappen dieses Produkts sollte nur unter Aufsicht eines Erwachsenen erfolgen.
- Stellen Sie sicher, dass Finger und Beine beim Einstellen dieses Produkts sich nicht in der Nähe beweglicher Teile befinden.
- Prüfen Sie regelmäßig alle Befestigungen, um sicherzustellen, dass sie fest angezogen sind.

### **⚠ Verletzungsgefahr!**

- Vorsicht beim Aus- und Zusammenklappen des Artikels. Halten Sie die Hände von dem Faltmechanismus fern, um der Verletzungsgefahr vorzubeugen.
- Benutzen Sie den Artikel ausschließlich für seine bestimmungsgemäße Verwendung.
- Der Artikel darf nur von einer Person zur gleichen Zeit genutzt werden.
- Stellen Sie sicher, dass der Artikel auf einer stabilen, ebenen Oberfläche steht.
- Verwenden Sie diesen Artikel nicht als Stehfläche, Trittleiter oder als Hüpfgelegenheit.



- Beachten Sie die maximale Tragkraft von 50 kg.

Eine Überschreitung der Gewichtsgrenze kann zur Beschädigung des Artikels und/oder zu Verletzungen führen.

- Prüfen Sie den Artikel vor jedem Gebrauch auf Beschädigungen oder Abnutzungen. Der Artikel darf nur in einwandfreiem Zustand verwendet werden! Verwenden Sie den Artikel nicht bei sichtbaren und vermuteten Beschädigungen.
- Nur vom Hersteller zugelassene Ersatzteile verwenden.
- Sie dürfen nur auf der Sitzfläche des Artikels Platz nehmen.

### **⚠ Vermeidung von Sachschäden!**

- Keine Haftung für Unfälle, die durch Missachtung der o. g. Sicherheitshinweise oder durch unsachgemäße Handhabung entstehen.
- Achten Sie auf die Beschaffenheit des Untergrundes. Der Artikel kann bei empfindlichen Böden Kratzer hinterlassen.

### **● Ausklappen**

Der Artikel ist bereits fertig montiert und muss nur noch aufgeklappt werden.

1. Nehmen Sie den Artikel aus der Tragetasche und ziehen Sie ihn an den Beinen auseinander (Abb. A), bis die Sitzfläche komplett aufgespannt ist.

**Hinweis: Beim kompletten Ausspannen ist ein „Klick“ hörbar.**

### **● Zusammenklappen**

1. Drücken Sie den Sicherheitsring (1a), bis es hörbar „Klick“ macht.
2. Drücken Sie die Beine des Artikels zusammen (Abb. B).
3. Verstauen Sie den Artikel in der Tragetasche.

### **● Lagerung, Reinigung**

- Lagern Sie den Artikel bei Nichtbenutzung immer trocken und sauber bei Raumtemperatur.

- Nur mit Wasser reinigen und anschließend mit einem Reinigungstuch trockenwischen.
- **WICHTIG!** Nie mit scharfen Reinigungsmitteln reinigen.

### **● Entsorgung**

Die Verpackung besteht aus umweltfreundlichen Materialien, die Sie über die örtlichen Recyclingstellen entsorgen können. Möglichkeiten zur Entsorgung des ausgedienten Produkts erfahren Sie bei Ihrer Gemeinde- oder Stadtverwaltung.

### **● Garantie**

Das Produkt wurde nach strengen Qualitätsrichtlinien hergestellt und vor der Auslieferung sorgfältig geprüft. Im Falle von Material- oder Herstellungsfehlern haben Sie gegenüber dem Verkäufer des Produkts gesetzliche Rechte. Ihre gesetzlichen Rechte werden in keiner Weise durch unsere unten aufgeführte Garantie eingeschränkt.

Die Garantie für dieses Produkt beträgt 3 Jahre ab Kaufdatum. Die Garantiezeit beginnt mit dem Kaufdatum. Bewahren Sie den Originalkaufbeleg an einem sicheren Ort auf, da dieses Dokument als Nachweis des Kaufs erforderlich ist.

Alle Schäden oder Mängel, die bereits zum Zeitpunkt des Kaufs vorhanden sind, müssen unverzüglich nach dem Auspacken des Produkts gemeldet werden.

Sollte das Produkt innerhalb von 3 Jahren ab Kaufdatum einen Material- oder Herstellungsfehler aufweisen, werden wir es – nach unserer Wahl – kostenlos für Sie reparieren oder ersetzen.

Die Garantiezeit verlängert sich durch einen stattgegebenen Gewährleistungsanspruch nicht. Dies gilt auch für ersetzte und reparierte Teile.

Diese Garantie erlischt, wenn das Produkt beschädigt oder unsachgemäß verwendet oder gewartet wurde.

Die Garantie deckt Material- und Herstellungsfehler ab. Diese Garantie erstreckt sich weder auf Produktteile, die normalem Verschleiß unterliegen, und somit als Verschleißteile gelten (z. B. Batterien, Akkus, Schläuche, Farbpatronen), noch auf Schäden an zerbrechlichen Teilen, z. B. Schalter oder Teile aus Glas.

## ● Abwicklung im Garantiefall

Um eine schnelle Bearbeitung Ihres Anliegens zu gewährleisten, folgen Sie bitte den folgenden Hinweisen:

Bitte halten Sie für alle Anfragen den Kassenschein und die Artikelnummer (IAN 445227\_2307) als Nachweis für den Kauf bereit.

Die Artikelnummer entnehmen Sie bitte dem Typenschild, einer Gravur, auf dem Titelblatt Ihrer Bedienungsanleitung (unten links) oder als Aufkleber auf der Rück- oder Unterseite des Produkts.

Sollten Funktionsfehler oder sonstige Mängel auftreten, kontaktieren Sie zunächst die nachfolgend benannte Serviceabteilung telefonisch oder per E-Mail.

Ein als defekt erfasstes Produkt können Sie dann unter Beifügung des Kaufbelegs (Kassenschein) und der Angabe, worin der Mangel besteht und wann er aufgetreten ist, für Sie portofrei an die Ihnen mitgeteilte Service-Anschrift übersenden.

## ● Service

**DE Service Deutschland**  
Tel.: 0800 5435 111  
E-Mail: [owim@lidl.de](mailto:owim@lidl.de)

**AT Service Österreich**  
Tel.: 0800 292726  
E-Mail: [owim@lidl.at](mailto:owim@lidl.at)

**CH Service Schweiz**  
Tel.: 0800562153  
E-Mail: [owim@lidl.ch](mailto:owim@lidl.ch)

# **CHAISE DE CAMPING POUR ENFANT**

## ● Introduction



Nous vous félicitons pour l'achat de votre nouveau produit. Vous avez opté pour un produit de grande qualité. Avant la première mise en service, vous devez vous familiariser avec toutes les fonctions du produit. Veuillez lire attentivement le mode d'emploi ci-dessous et les consignes de sécurité. N'utilisez le produit que pour l'usage décrit et les domaines d'application cités. Conserver ces instructions dans un lieu sûr. Si vous donnez le produit à des tiers, remettez-leur également la totalité des documents.

## ● Contenu de la livraison

- 1 x chaise de camping pour enfant
- 1 x sac de transport
- 1 x mode d'emploi

## ● Caractéristiques techniques

Dimensions : env. 34 x 52 x 60 cm  
(L x l x H)

Poids : env. 1,2 kg

Charge max. : 50 kg

EN 17191 : 2021

## ● Utilisation prévue

Ce produit est destiné à un usage privé par des enfants âgés de 1 à 3 ans et ayant un poids maximum de 50 kg.



## **Consignes de sécurité**

### **⚠ Danger de mort !**

- Risque d'étouffement pour les enfants ! Ne laissez jamais les enfants sans surveillance avec le matériel d'emballage ou le produit.
- Le produit pourrait être instable et pencher sur le côté et / ou basculer. Ceci peut entraîner des blessures ou des dommages.

**⚠ AVERTISSEMENT !** Le produit ne doit pas être placé à proximité d'une fenêtre car les enfants pourraient l'utiliser pour accéder à la fenêtre et en tomber.

**⚠ AVERTISSEMENT !** Attention au risque d'incendie : ne pas mettre le produit à proximité immédiate de flammes nues et d'autres sources de chaleur intense telles que des appareils de chauffage électriques, au gaz, etc.

- ⚠ AVERTISSEMENT !** Ne pas mettre le produit à proximité d'un objet susceptible de présenter un risque d'étouffement ou d'étranglement, par ex. ficelle, cordons de volets roulants, câble de rideau, etc.
- Le pliage et le dépliage de ce produit ne doit être effectué que sous la surveillance d'un adulte.
  - Veiller à ce que les doigts et jambes ne puissent pas se retrouver coincés lorsque vous ajustez le produit.
  - Vérifier régulièrement le serrage des fixations.

### **⚠ Risque de blessure !**

- Faites attention lorsque vous dépliez et repliez le produit. Maintenez les mains à l'écart du mécanisme de pliage afin d'éviter tout risque de blessure.
- N'utilisez le produit que pour l'usage auquel il est destiné.
- Le produit ne doit être utilisé que par une seule personne à la fois.
- Veillez à ce que le produit soit placé sur une surface stable et plane.

- N'utilisez pas ce produit pour vous tenir debout dessus ou pour sauter dessus et ne l'utilisez pas comme escabeau.
- Respectez la capacité de charge maximum de 50 kg.

Le dépassement de la limite de poids risque d'endommager le produit et/ou d'entraîner des blessures.

- Vérifiez que le produit ne présente pas de dommages ni de signes d'usure avant chaque utilisation. Le produit ne doit être utilisé que s'il est en bon état et qu'il fonctionne correctement ! Cessez d'utiliser le produit s'il présente des dommages visibles ou suspectés.
- Utilisez uniquement les pièces de rechange autorisées par le fabricant.
- Seule la surface du siège du produit doit être utilisée pour s'asseoir dessus.

### **Évitez les dommages matériels !**

- Nous déclinons toute responsabilité pour tout accident résultant du non-respect des consignes de sécurité ci-dessus ou d'une manipulation inadéquate.
- Vérifiez l'état du sol en-dessous du produit. Le produit est susceptible d'endommager un sol sensible aux rayures.

## ● **Dépliage**

Le produit est fourni assemblé et il suffit simplement de le déplier.

1. Sortez le produit du sac de transport et dépliez-le en tirant les pieds (image A) jusqu'à ce que le siège soit entièrement étendu.

**Remarque : Lorsqu'il est entièrement déplié, le produit émet un bruit de « clic ».**

## ● **Repliage**

1. Appuyez sur la bague de sécurité (1a) jusqu'à ce qu'elle émette un « clic » audible.
2. Repliez les pieds du produit ensemble (image B).
3. Rangez le produit dans le sac de transport.

## ● **Stockage, nettoyage**

- Stockez toujours le produit sec et propre à température ambiante lorsqu'il n'est pas utilisé.

- Lavez le produit à l'eau uniquement et séchez-le ensuite avec un chiffon.
- **IMPORTANT !** Ne nettoyez jamais le produit avec des produits de nettoyage agressifs.

## ● **Mise au rebut**

L'emballage se compose de matières recyclables pouvant être mises au rebut dans les déchetteries locales.

Votre mairie ou votre municipalité vous renseigneront sur les possibilités de mise au rebut des produits usagés.

## ● **Garantie**

Le produit a été fabriqué selon des critères de qualité stricts, et contrôlé consciencieusement avant sa livraison. En cas de défaut de matériau ou de fabrication, vous avez des droits légaux vis-à-vis du vendeur du produit. Vos droits légaux ne sont en aucun cas limités par notre garantie mentionnée ci-dessous.

La garantie de ce produit est de 3 ans à partir de la date d'achat. La période de garantie commence à la date d'achat. Conservez l'original de la preuve d'achat dans un endroit sûr car ce document est nécessaire pour prouver l'achat. Tout dommage ou défaut déjà présent au moment de l'achat doit être signalé immédiatement après le déballage du produit.

Si le produit présente un défaut de matériau ou de fabrication dans les 3 ans qui suivent la date d'achat, nous le réparerons ou le remplacerons - à notre choix - gratuitement pour vous. La période de garantie n'est pas prolongée par une demande de garantie acceptée. Cette mesure s'applique également pour les pièces remplacées et réparées. Cette garantie est annulée si le produit a été endommagé ou utilisé ou entretenu de manière incorrecte.

La garantie couvre les défauts de matériels et de fabrication. Cette garantie ne couvre pas les pièces du produit soumises à une usure normale, et qui sont donc considérées comme des pièces d'usure (par exemple les piles, les piles rechargeables, tuyaux, les cartouches d'encre), ni les dommages aux pièces fragiles, par exemple les interrupteurs ou les pièces en verre

## ● Faire valoir sa garantie

Pour garantir la rapidité d'exécution de la procédure de garantie, veuillez respecter les indications suivantes :

Veuillez conserver le ticket de caisse et la référence du produit (IAN 445227\_2307) à titre de preuve d'achat pour toute demande.

Le numéro de référence de l'article est indiqué sur la plaque d'identification, gravé sur la page de titre de votre manuel (en bas à gauche) ou sur un autocollant apposé sur la face arrière ou inférieure du produit.

En cas de dysfonctionnement du produit, ou de tout autre défaut, contactez en premier lieu le service après-vente par téléphone ou par e-mail aux coordonnées indiquées ci-dessous.

Vous pouvez alors envoyer franco de port tout produit considéré comme défectueux au service clientèle indiqué, accompagné de la preuve d'achat (ticket de caisse) et d'une description écrite du défaut avec mention de sa date d'apparition.

## ● Service après-vente

### FR **Service après-vente France**

Tél.: 0800904879

E-Mail: [owim@lidl.fr](mailto:owim@lidl.fr)

### CH **Service après-vente Suisse**

Tél.: 0800562153

E-Mail: [owim@lidl.ch](mailto:owim@lidl.ch)

## **SEDIA DA CAMPEGGIO PER BAMBINI**

### ● **Introduzione**



Congratulazioni per l'acquisto del vostro nuovo prodotto. Con esso avete optato per un prodotto di qualità. Familiarizzare con il prodotto prima di metterlo in funzione per la prima volta. A tale scopo, leggere attentamente le seguenti istruzioni d'uso e le avvertenze di sicurezza. Utilizzare il prodotto solo come descritto e per i campi di applicazione indicati. Conservare queste istruzioni in un luogo sicuro. Consegnare tutta la documentazione in caso di cessione del prodotto a terzi.

### ● **Contenuto dell'imballaggio**

- 1 x sedia da campeggio per bambini
- 1 x borsa di trasporto
- 1 x istruzioni per l'uso

### ● **Specifiche tecniche**

Dimensioni:           circa 34 x 52 x 60 cm  
                              (L x P x A)

Peso:                    1,2 kg circa

Carico massimo:    50 kg

EN 17191: 2021

### ● **Destinazione d'uso**

Questo prodotto è stato sviluppato per l'uso privato di bambini di età compresa tra 1 e 3 anni, fino a un peso massimo di 50 kg.



## **Avvertenze di sicurezza**

### **⚠ Pericolo di morte!**

- Rischio di soffocamento per i bambini! Non lasciare mai i bambini senza sorveglianza con i materiali di imballaggio o il prodotto.
- Il prodotto può diventare instabile e cadere di lato e/o ribaltarsi, con il rischio di lesioni o danni.

**⚠ AVVERTENZA!** Il prodotto non deve essere lasciato vicino a una finestra, perché i bambini potrebbero usarlo per arrampicarsi e cadere dalla finestra.

**⚠ AVVERTENZA!** Fare attenzione al rischio costituito da fiamme libere e altre forti fonti di calore nelle immediate vicinanze del prodotto, come ad esempio caloriferi, stufe a gas, ecc.

**⚠ AVVERTENZA!** Non posizionare il prodotto vicino a qualsiasi oggetto che possa presentare un rischio di soffocamento o strangolamento, ad esempio corde, corde per tende a rullo, fili per tende, ecc.

- Il prodotto deve essere aperto e chiuso solo sotto la supervisione di un adulto.
- Fare attenzione a non ferirsi alle dita e alle gambe quando si apre o chiude il prodotto.
- Controllare periodicamente tutti i fissaggi per verificare che siano stretti correttamente.

### **⚠ per evitare il rischio di lesioni.**

- Prestare attenzione durante l'apertura e la chiusura del prodotto. Tenere le mani distanti dal meccanismo di chiusura per evitare il rischio di lesioni.
- Utilizzare il prodotto esclusivamente per gli scopi per i quali è progettato.
- Il prodotto deve essere usato da una sola persona alla volta.
- Assicurarsi che il prodotto sia posizionato su una superficie piana e stabile.
- Non salire in piedi sul prodotto e non utilizzarlo come scalino né per saltarci sopra.

- Non superare la capacità di carico massima di 50 kg.

In caso contrario, esiste il rischio di danni al prodotto e/o infortuni.

- Prima di ogni utilizzo, controllare che il prodotto non sia danneggiato o usurato. Utilizzare il prodotto solo se è in buone condizioni e perfettamente funzionante. Non usare il prodotto se è visibilmente danneggiato o se si ritiene che sia danneggiato.
- Utilizzare solo parti di ricambio approvate dal costruttore.
- Sedersi solo sulla seduta del prodotto.

### **Rischio di danni materiali!**

- Il costruttore declina ogni responsabilità per incidenti causati dal mancato rispetto delle istruzioni di sicurezza di cui sopra o di un utilizzo improprio.
- Controllare le condizioni della superficie di appoggio. Il prodotto potrebbe danneggiare il pavimento se tende a graffiarsi.

## ● Apertura

Il prodotto viene fornito già montato e deve essere semplicemente aperto.

1. Togliere il prodotto dalla borsa di trasporto e aprirlo tirando le gambe verso l'esterno (fig. A) finché la seduta non è completamente aperta.

**Nota: Quando il prodotto è completamente aperto, si sente un clic.**

## ● Chiusura

1. Premere l'anello di sicurezza (1a) fino al clic.
2. Spingere le gambe del prodotto una verso l'altra (fig. B).
3. Conservare il prodotto nella borsa di trasporto.

## ● Stoccaggio e pulizia

- Riporre sempre il prodotto asciutto e pulito a temperatura ambiente quando non è in uso.
- Pulire solo con acqua e asciugare con un panno.
- **IMPORTANTE!** Non pulire mai il prodotto con detersivi aggressivi.

## ● Smaltimento

L'imballaggio è composto da materiali ecologici che possono essere smaltiti presso i siti di raccolta locali per il riciclo.

E' possibile informarsi circa le possibilità di smaltimento del prodotto usato presso l'amministrazione comunale o cittadina.

## ● Garanzia

Il prodotto è stato fabbricato accuratamente secondo severe direttive di qualità ed è stato controllato meticolosamente prima della consegna. In caso di difetti di materiale o fabbricazione l'acquirente può far valere diritti legali nei confronti del venditore. La nostra garanzia sotto riportata non costituisce alcun limite ai diritti legali dell'acquirente.

Questo prodotto è garantito per 3 anni con decorrenza dalla data di acquisto. La garanzia decorre dalla data d'acquisto. Conservare lo scontrino originale in un posto sicuro perché questo documento viene richiesto come prova dell'avvenuto acquisto.

Tutti i danni o difetti presenti già al momento dell'acquisto devono essere comunicati subito dopo l'apertura della confezione.

Se entro 3 anni dalla data di acquisto di questo prodotto si rileva un difetto di materiale o di fabbricazione, noi procederemo, a nostra discrezione, alla riparazione o sostituzione gratuite del prodotto o al rimborso del prezzo di acquisto. Un eventuale intervento in garanzia non prolunga né rinnova il periodo di garanzia stesso. Ciò vale anche per le parti sostituite e riparate.

Questa garanzia decade in caso di danneggiamento oppure uso o manutenzione impropri del prodotto.

La prestazione in garanzia vale per difetti del materiale o di fabbricazione. Questa garanzia non si estende a componenti del prodotto esposti a normale logorio, che possono pertanto essere considerati come componenti soggetti a usura (esempio capacità della batteria, calcificazione, lampade, pneumatici, filtri, spazzole...). La garanzia non si estende altresì a danni che si verificano su componenti delicati (esempio interruttori, batterie, parti realizzate in vetro, schermi, accessori vari) nonché danni derivanti dal trasporto o altri incidenti.

## ● Gestione dei casi in garanzia

Per garantire un rapido disbrigo delle proprie pratiche, seguire le istruzioni seguenti:

Per ogni richiesta si prega di conservare lo scontrino e il codice dell'articolo (IAN 445227\_2307) come prova d'acquisto.

Il numero d'articolo può essere dedotto dalla targhetta, da un'incisione, dal frontespizio delle istruzioni (in basso a sinistra) oppure dall'adesivo applicato sul retro o sul lato inferiore.

In caso di disfunzioni o avarie, contattare innanzitutto i partner di assistenza elencati di seguito telefonicamente oppure via e-mail.

Si può inviare il prodotto ritenuto difettoso all'indirizzo del centro di assistenza indicato con spedizione esente da affrancatura, completo del documento di acquisto (scontrino) e della descrizione del difetto, specificando anche quando tale difetto si è verificato.

## ● Assistenza

### IT Assistenza Italia

Tel.: 800790789

E-Mail: [owim@lidl.it](mailto:owim@lidl.it)

### CH Assistenza Svizzera

Tel.: 0800562153

E-Mail: [owim@lidl.ch](mailto:owim@lidl.ch)