

lupilu®



LCD TABLET WITH FLASH CARDS

(GB)

LCD TABLET WITH FLASH CARDS

Instructions for use

(CZ)

LCD PSACÍ TABULKA S VÝUKOVÝMI KARTAMI

Návod k použití

(DE) (AT) (CH)

LCD SCHREIBPAD MIT LERNKARTEN

Gebrauchsanweisung

(HU)

LCD ÍRÓTÁBLA TANULÓKÁR- TYÁKKAL

Használati útmutató

(SK)

LCD PODLOŽKA NA PÍSANIE S KARTIČKAMI

Navod na používanie

CE

IAN 513251_2501

(GB) (HU) (CZ) (SK)

(DE) (AT) (CH)

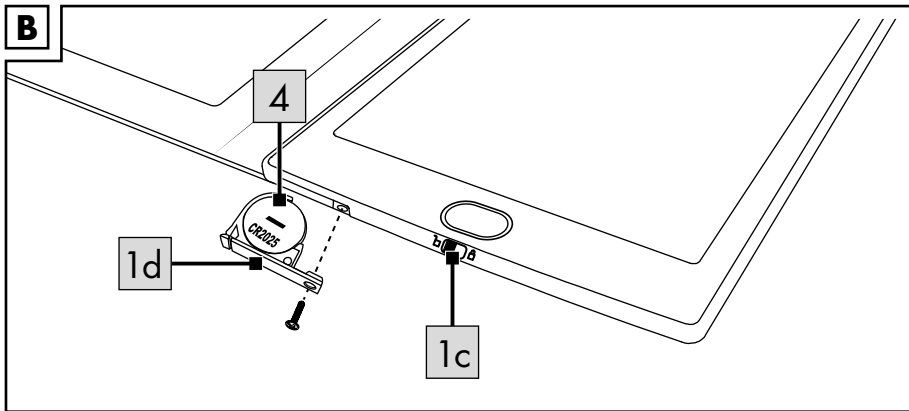
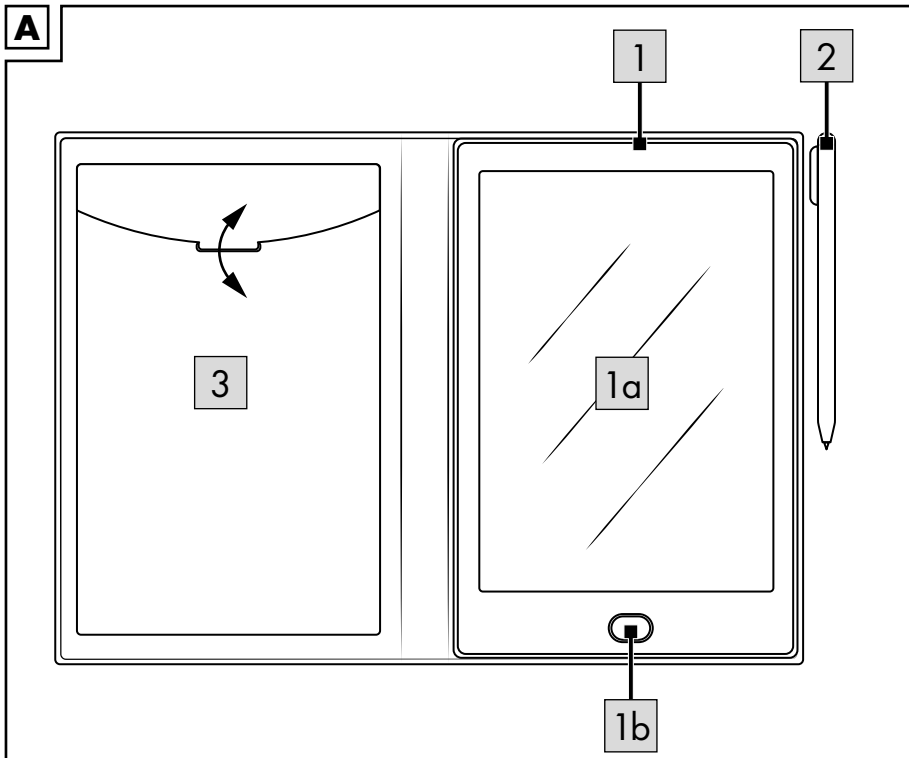

Congratulations!

You have chosen to purchase a high-quality product. Familiarise yourself with the product before using it for the first time.



Read the following instructions for use carefully.

Use the product only as described and only for the given areas of application. Store these instructions for use carefully. When passing the product on to third parties, please also hand over all accompanying documents.

Scope of delivery/Parts description

- 1 x writing tablet (1)
 - LCD screen (1a)
 - Delete key (1b)
 - Delete key lock (1c)
 - Battery compartment (1d)
- 1 x applicator (2)
- 10 x flashcard (3)
- 1 x battery (3V \equiv CR2025) (4)
- 1 x instructions for use

Technical data

Dimensions: approx. 220 x 156 x 15mm
(l x w x h)

Display size: 8.5"

Battery power supply: 3V \equiv CR2025

Battery manufacturer: Camelion Battery Co., Ltd. Unit 705, Cyber Times Tower A, Titanan Cyber Park, Shenzhen, China, 518041
info@camelionbattery.com

Importer: DELTA-SPORT Handelskontor GmbH, Wragekamp 6, 22397 Hamburg, GERMANY
product-info@delta-sport.com

\equiv Symbol for DC voltage



FOR INDOOR USE ONLY



Date of manufacture (month/year):
08/2025



Delta-Sport Handelskontor GmbH hereby declares that this product conforms to the basic requirements and other applicable regulations.



UK Conformity Assessed
Delta-Sport Handelskontor GmbH hereby declares that this product meets the following basic requirements, as well as other important regulations:

Intended use

This product is for private use as a toy for children over the age of 3.



Safety instructions

- Warning. Not suitable for children under 36 months. Suffocation hazard. Small parts.
- Children may only play with the product under adult supervision.
- Warning. None of the packaging and fastening materials are considered part of the toy and must always be removed for safety reasons before the product is given to children to play with.
- Check the product for damage and wear before each use. The product may be used only when in good working order and condition!
- Do not make any modifications to the product!
- If the battery compartment does not close securely, discontinue use of the product and keep it away from children.
- Use only battery type: CR2025.
- **WARNING!** Contains small batteries that might be swallowed! Suffocation hazard!



Warnings regarding batteries!

- Remove the batteries if they are dead or if the product is not being used for an extended period of time.
- Do not mix different types and makes of batteries and do not use new and used batteries or batteries of different capacities together since they can leak and cause damage.
- Observe the polarity (+/-) when installing.
- Replace all batteries together at the same time and dispose of the old batteries in accordance with the regulations.
- Warning! Batteries may not be charged or reactivated by other means, nor may they be disassembled, thrown onto a fire, or short-circuited.
- Always store batteries out of reach of children.
- Do not use any rechargeable batteries!
- Cleaning and user maintenance may not be performed by children without supervision.
- When needed, clean the battery and device terminals before inserting.
- Do not expose the batteries to extreme conditions (e.g. radiators or direct sunlight). Otherwise there is an increased risk of leakage.
- Warning. This product contains a coin battery (button cell with lithium). If swallowed, a coin battery can cause internal chemical burn injuries.
- Warning. Dispose of used batteries immediately. Keep new and used batteries out of the reach of children. Seek medical help immediately if you suspect that batteries have been swallowed or ingested.



Danger!

- Handle a damaged or leaking battery with extreme care and dispose of it immediately as per regulations. Wear gloves for this.
- If you come into contact with battery acid, wash the affected area with soap and water. If battery acid gets into your eye, rinse it out with water and seek medical treatment immediately!
- The terminals must not be short-circuited.

Inserting/replacing battery (fig. B)

WARNING! Comply with the following instructions to prevent mechanical and electrical damage.

Proceed as shown in fig. B to insert and replace the battery (4).

Note: You will need a suitable screwdriver (not contained in delivery).

Note: Pay attention to the plus/minus polarity of the battery and its correct installation. The battery must fit completely into the battery compartment (1d).

Use

- Carefully slide one of the flashcards (3) from above into the writing tablet (1).
- Take the applicator (2) from the writing tablet and draw on the LCD screen (1a) a copy of one of the motifs prescribed on the flashcard.

Note: Do not use any sharp-edged objects for your drawing. This can damage the LCD screen irreparably.

- Press the delete key (1b) to delete the screen contents.
- Activate the delete key lock (1c) to prevent unintentional deletion of the screen contents.

Troubleshooting

Delete key (1b) does not work:

- Check delete key lock (1c): It must be in the release position.
- Check battery power: Replace battery as described in the section "Inserting/replacing battery".

Storage, cleaning

Switch the product off. When not in use, always store the product dry, clean, without batteries, and at room temperature. Wipe clean with a dry cloth only.

IMPORTANT! Never clean the product with harsh cleaning agents.

Disposal



The accompanying symbol indicates that this device complies with Directive 2012/19/EU. This directive indicates that you may not dispose of this device along with basic household waste at the end of its useful life and instead must hand it in to specifically designated collection sites, valuable substance collection stations, or waste disposal facilities.

Look after the environment and dispose of waste properly.

Batteries may not be disposed of with household waste. They may contain toxic heavy metals and are subject to hazardous waste treatment. The chemical symbols of the heavy metals are as follows: Cd = cadmium, Hg = mercury, Pb = lead. Dispose of used batteries at a municipal collection site.



For further information about disposal of the product no longer needed, contact your local council. Dispose of the product and the packaging in an environmentally friendly manner.

Store the packaging materials (foil bags, for example) out of the reach of children.



Note the label on the packaging materials when separating waste, as these are labelled with abbreviations (a) and numbers (b) with the following meaning: 1-7: plastics / 20-22: paper and cardboard / 80-98: composite materials. The product and the packaging materials can be recycled, dispose of them separately for better treatment of waste.

Notes on the guarantee and service handling

The product was produced with great care and under continuous quality control.

DELTA-SPORT HANDELSKONTOR GmbH gives private end customers a three-year guarantee on this product from the date of purchase (guarantee period) in accordance with the following provisions. The guarantee is only valid for material and manufacturing defects. The guarantee does not cover parts that are subject to normal wear and tear and that are thus considered wear parts (e.g. batteries) and it does not cover fragile parts such as switches or parts that are made of glass. Claims under this guarantee are excluded if the product has been used incorrectly, improperly, or contrary to the intended purpose, or if the provisions in the instructions for use were not observed, unless the end customer proves that a material or manufacturing defect exists that was not caused by one of the aforementioned circumstances. Claims under the guarantee can only be made within the guarantee period by presenting the original sales receipt. Please therefore keep the original sales receipt.

The guarantee period is not extended by any repairs carried out under the guarantee, under statutory guarantees, or as a gesture of goodwill. This also applies to replaced and repaired parts.

If you wish to make a claim please first contact the service hotline mentioned below or contact us by e-mail. If there is a guarantee case, then the product will be repaired or replaced free of charge to you or the purchase price will be refunded, depending on our choice. There are no further rights from the guarantee.

Your legal rights, in particular guarantee claims against the respective seller, are not limited by this guarantee.

IAN: 513251_2501

 Service Great Britain
Tel.: 0800 404 7657
E-Mail: deltasport@lidl.co.uk

Szívből gratulálunk!

Vásárlásával kiváló minőségű terméket választott. Használatba vétele előtt ismerkedjen meg a termékkel.



Figyelmesen olvassa el az alábbi használati útmutatót.

A terméket kizárólag az itt ismertetett módon, a rendeltetésének megfelelően használja. Gondosan őrizze meg a használati útmutatót. A termék továbbadásakor adja át az összes kapcsolódó dokumentumot is.

A csomag tartalma / alkatrészleírás

1 x írótübla (1)

- LCD-képernyő (1a)
- törlőgomb (1b)
- törlőgombzár (1c)
- elemtartó (1d)

1 x toll (2)

10 x tanulókártya (3)

1 x elem (3 V  CR2025) (4)

1 x használati útmutató

Műszaki adatok

Méretek: kb. 220 x 156 x 15 mm
(ho x szé x ma)

Kijelzőméret: 8,5"

A készülék elemmel működik: 3 V
 CR2025

Elem-, illetve akkumulátor-előállító:

Camelion Battery Co., Ltd. Unit 705, Cyber Times Tower A, Tianan Cyber Park, Shenzhen, China, 518041
info@camelionbattery.com

Importőr: DELTA-SPORT Handelskontor GmbH, Wragekamp 6, 22397 Hamburg, GERMANY
product-info@delta-sport.com



Egyenfeszültség jele



CSAK BELTÉRBE HASZNÁLHATÓ.



Gyártás dátuma (hónap/év):
08/2025



A Delta-Sport Handelskontor GmbH ezennel kijelenti, hogy ez a termék megfelel az alapvető követelményeknek és egyéb, vonatkozó rendelkezéseknek.

Rendeltetészerű használat

3 éven felüli gyermekeknek ajánlott játék személyes használatra.



Biztonsági utasítások

- Figyelmeztetés. Csak 36 hónaposnál idősebb gyermekek számára alkalmas. Légutak belső elzáródása miatti fulladásveszély. Kis alkatrészek.
- Gyermekek csak felnőtt felügyelete mellett játszhatnak a termékkel.
- Figyelmeztetés. A csomagolás és a rögzítés anyaga nem része a játéknak, és azt biztonsági okokból mindig el kell távolítani, mielőtt a terméket a gyermekek kezébe adjuk.
- Használat előtt mindig ellenőrizze, hogy nem látható-e sérülés vagy kopás jelei a terméken. A terméket csak kifogástalan állapotban szabad használni!
- Tilos a terméken változtatásokat eszközölni!
- Ha az elemtartó rekesz nem záródik biztonságosan, ne használja többet a készüléket, és tartsa távol a gyermekektől.
- Kizárólag a következő elemtípust használja: CR2025.
- FIGYELMEZTETÉS! Lenyelhető méretű kis elemeket tartalmaz! Légutak belső elzáródása miatti fulladásveszély!



Az elemmel kapcsolatos figyelmeztetések!

- Távolítsa el az elemeket, ha elhasználódtak, vagy ha a terméket hosszabb ideig nem használja.
- Ne használjon együtt egymástól eltérő típusú, márkájú elemeket, használt és új elemeket, illetve eltérő kapacitású elemeket, mivel ezek kifolyhatnak, ezzel károsítva a készüléket.
- Ügyeljen a polarításra (+/-) a behelyezéskor.
- Mindig egyszerre cserélje ki az összes elemet, és gondoskodjon a régi elemek előírás szerinti ártalmatlanításáról.
- Figyelmeztetés: az elemeket tilos tölteni vagy más eszközökkel újraaktiválni, tilos őket szétszedni, tűzbe dobni vagy rövidre zární.
- Mindig olyan helyen tárolja az elemeket, ahol a gyermekek nem érhetik el.
- Ne használjon újratölthető elemeket!
- A tisztítást és a felhasználói karbantartást a gyermekek felügyelet nélkül nem végezhetik.
- Szükség esetén és az elemek behelyezése előtt tisztítsa meg az elemek és a készülék érintkezőit.
- Ne tegye ki az elemeket extrém körülményeknek (pl. fűtőtest vagy közvetlen napsugárzás). Ellenkező esetben nő a káros anyagok veszélye.
- Figyelmeztetés. Ez a termék érmeelemet tartalmaz (lítiumtartalmú gombelem). Az érmeelemek lenyelve súlyos belső kémiai égési sérülést okozhatnak.

- Figyelmeztetés. A használt elemeket azonnal dobja ki. Az új és használt elemek gyermekektől elzárva tartandók! Ha úgy gyanítja, hogy elemet nyelt vagy elem jutott a szervezetébe, azonnal kérjen orvosi segítséget.

Veszély!

- A károsodott vagy kifolyt elemekkel nagyon óvatosan bánjon, és haladéktalanul előírás szerűen selejtezze le őket. Eközben viseljen kesztyűt.
- Ha akkumulátorsavval kerül érintkezésbe, mossa le vízzel és szappannal az érintett területet. Amennyiben akkumulátorsav kerül a szemébe, öblítse ki vízzel, és azonnal forduljon orvoshoz!
- Az elemek érintkezőit nem szabad rövidre zární.

Az elem behelyezése/ kicserélése (B ábra)

FIGYELMEZTETÉS! A mechanikus és elektromos károk megelőzése érdekében vegye figyelembe a következő utasításokat.

Az elem (4) behelyezését és cseréjét a B ábra szerint végezze.

Megjegyzés: használjon megfelelő csavarhúzó (a csomag nem tartalmazza).

Megjegyzés: ügyeljen a megfelelő polarításra és a helyes behelyezésre. Az elemet teljesen be kell illeszteni az elemtartóba (1 d).

Használat

- Óvatosan csúsztassa az egyik tanulókártyát (3) felülről az írotáblába (1).
- Vegye ki a tollat (2) az írotáblából, és rajzolja le a tanulókártyán lévő motívumokat az LCD-képernyőn (1 a).

Megjegyzés: ne használjon éles peremű tárgyakat a rajzoláshoz, mert az helyrehozhatatlan károkat okozhat az LCD-képernyőn.

- A képernyő tartalmát a törlőgomb (1b) megnyomásával törölheti.
- Aktiválja a törlőgombzárat (1c), hogy megakadályozza a képernyő tartalmának a törlőgombbal való véletlen törlését.

Hibaelhárítás

A törlőgomb (1b) nem működik:

- Ellenőrizze a törlőgombzárat (1c): kioldott helyzetben kell lennie.
- Ellenőrizze az elem töltésszintjét: az elemcserét az „Elem behelyezése/kicserélése” c. részben leírtak szerint végezze el.

Tárolás, tisztítás

Kapcsolja ki a terméket. A terméket mindig száraz, tiszta és szobahőmérsékletű helyen, elem nélkül tárolja, ha azt nem használja. Csak törölje tisztítóra egy száraz ronggyal. FONTOS! Ne használjon éles tisztítószereket a tisztításhoz.

Tudnivalók a hulladékkezelésről



Az oldalsó szimbólum azt jelzi, hogy a készülék a 2012/19/EU irányelv hatálya alá tartozik. Ez az irányelv kimondja, hogy ezt a készüléket a hasznos élettartamának végén nem szabad a normál háztartási hulladékkal együtt ártalmatlanítani, hanem a speciálisan erre a célra kialakított gyűjtőhelyeken, újrahasznosító központokban vagy hulladékfeldolgozóknál kell leadni őket. Óvja a környezetet és ártalmatlanítsa szakszerűen a terméket. Az elemeket/akkumulátorokat tilos a háztartási hulladékokkal együtt kidobni.

Ugyanis mérgező nehézfémeket tartalmazhatnak, ami a különleges hulladékkezeléshez tartozik. A nehézfémek vegyjelei: Cd = kadmium, Hg = higany, Pb = ólom. Ezért a használt elemeket/akkumulátorokat a községyűjtőhelyen adja le.



Az elhasználdott készülék ártalmatlanításával kapcsolatos további információkat a települési vagy városi önkormányzattól tudhatja meg. A készüléket és a csomagolást környezetbarát módon ártalmatlanítsa. A csomagolóanyagokat (például fóliatasakokat) tartsa távol a gyermekektől.



A szelektív hulladékgyűjtés során vegye figyelembe a csomagolóanyagokon lévő jelzéseket, ahol a rövidítések (a) és számok (b) jelentése: 1–7: műanyagok / 20–22: papír és karton / 80–98: kötőanyagok.

A termékek és a csomagolóanyagok újrahasznosíthatók, ezért a jobb hulladékkezelés érdekében külön gyűjtse ezeket.

A garanciával és a szerviz lebonyolításával kapcsolatos útmutató

A termék nagy gondossággal és állandó ellenőrzés mellett készült. A DELTA-SPORT HANDELSKONTOR GmbH privát végső felhasználóknak a vásárlás dátumától számított három év (garancia időtartama) garanciát ad erre a termékre a következő rendelkezések szerint. A garancia csak anyaghibára és feldolgozási hibára érvényes. A garancia nem terjed ki a szokásos elhasználódásnak kitett, ezért kopó alkatrésznek tekintendő alkatrészekre (pl. elemek), valamint a törékeny alkatrészekre sem, például a kapcsolókra vagy az üvegből készült alkatrészekre.

Kizárásra kerül a garanciaigény, ha a terméket szakszerűtlenül vagy helytelenül, nem rendeltetésszerűen vagy nem az előírt felhasználási körben használták, vagy figyelmen kívül hagyták a kezelési útmutató előírásait, kivéve, ha a végső felhasználó bizonyítja, hogy olyan anyag- vagy feldolgozási hiba áll fenn, amely nem a fent említett körülmények valamelyikéből ered.

A garanciaigény csak a garancia időtartamán belül, az eredeti pénztári bizonylat bemutatásával érvényesíthető. Ezért kérjük, őrizze meg az eredeti pénztári bizonylatot. A garancia, a törvényes garancia vagy a méltányosság alapján végzett esetleges javítások a garancia időtartamát nem hosszabbítják meg. Ez vonatkozik a kicserélt és javított alkatrészekre is.

Kérjük, hogy reklamáció esetén először az alábbi szervizvonalat hívja, vagy e-mailen keressen minket. Garanciális esetekben a terméket saját döntésünk alapján ingyenesen megjavítjuk, kicseréljük vagy megtérítjük a vételárát. A garanciából további jogok nem következnek.

A jelen garancia nem korlátozza az Ön törvényes jogait, különösen a mindenkori értékesítővel szembeni garanciaigényét.

IAN: 513251_2501

 Szerviz Magyarország
Tel.: 06800 21225
E-Mail: deltasport@lidl.hu

Srdečně blahopřejeme!

Svým nákupem jste se rozhodli pro kvalitní výrobek. Před prvním použitím se prosím seznámte s tímto výrobkem.



Pozorně si přečtěte následující návod k použití.

Používejte tento výrobek pouze tak, jak je popsáno, a pro uvedené účely. Uchovejte si tento návod k použití pro budoucí použití. Pokud výrobek předáte třetí osobě, předejte jí i veškerou dokumentaci.

Rozsah dodávky/popis dílů

- 1 x tablet na psaní (1)
 - LCD obrazovka (1a)
 - Mazací tlačítko (1b)
 - Zámek mazacího tlačítka (1c)
 - Držák baterie (1d)
- 1 x tužka (2)
- 10 x učební karta (3)
- 1 x baterie (3V CR2025) (4)
- 1 x návod k použití

Technická data

Rozměry: cca 220 x 156 x 15 mm (d x š x v)

Velikost displeje 8,5"

Napájení baterie: 3V CR2025

Zhotovitel baterie: Camelion Battery Co., Ltd. Unit 705, Cyber Times Tower A, Tianan Cyber Park, Shenzhen, China, 518041
info@camelionbattery.com

Dovozce: DELTA-SPORT Handelskontor GmbH, Wragekamp 6, 22397 Hamburg, GERMANY
product-info@delta-sport.com

Symbol pro stejnosměrné napětí



K POUŽITÍ POUZE VE VNITŘNÍCH PROSTORECH.



Datum výroby (měsíc/rok):

08/2025



Společnost Delta-Sport Handelskontor GmbH tímto prohlašuje, že tento výrobek splňuje základní požadavky a další příslušná ustanovení.

Použití v souladu s určením

Tento výrobek je hračka pro děti od 3 let pro privátní použití.



Bezpečnostní pokyny

- Upozornění. Nevhodné pro děti mladší 36 měsíců. Nebezpečí udušení. Malé části.
- Děti si smí s výrobkem hrát pouze pod dohledem dospělých.
- Upozornění. Všechny obalové a upevňovací materiály nejsou součástí hračky a musí být z bezpečnostních důvodů vždy odstraněny před tím, než výrobek předáte dětem na hraní.
- Kontrolujte výrobek před každým použitím, zda není poškozen nebo opotřeben. Výrobek smí být používán pouze v bezvadném stavu!
- Na výrobku nesmí být prováděny žádné úpravy!
- Pokud nelze přihrádku na baterie bezpečně uzavřít, přestaňte výrobek používat a uchovávejte jej mimo dosah dětí.
- Používejte pouze tento typ baterie: CR2025.
- **UPOZORNĚNÍ!** Obsahuje polykatelné knoflíkové baterie! Nebezpečí udušení!



Varovné pokyny pro baterie!

- Odstraňte baterie, pokud jsou spotřebovány nebo se výrobek delší dobu nepoužívá.

- Nepoužívejte rozdílné typy a značky baterií, nové a použité baterie společně nebo baterie s různou kapacitou, protože mohou vytéct, a tím způsobit škody.
- Při vkládání dejte pozor na polaritu (+/-).
- Vyměňte všechny baterie současně a staré baterie likvidujte podle předpisů.
- Výstraha! Baterie se nesmí nabíjet nebo reaktivovat jinými prostředky, nesmí se rozebírat, házet do ohně nebo spojovat na krátko.
- Baterie uchovávejte vždy z dosahu dětí.
- Nepoužívejte nabíjecí baterie!
- Čištění a uživatelskou údržbu nesmí provádět děti bez dohledu.
- V případě potřeby a před vložením čistěte kontakty baterie i kontakty na přístroji.
- Baterie nevystavujte extrémním podmínkám (např. topná tělesa nebo přímé sluneční záření). Jinak hrozí zvýšené nebezpečí, že vytečou.
- Upozornění. Tento výrobek obsahuje mincovou baterii (knoflíkový článek s lithiem). Mincová baterie může při spolknutí způsobit vážné vnitřní chemické popáleniny.
- Upozornění. Použité baterie okamžitě zlikvidujte. Nové a použité baterie uchovávejte mimo dosah dětí. Pokud máte podezření na spolknutí nebo vniknutí baterie, okamžitě vyhledejte lékařskou pomoc.

Nebezpečí!

- S poškozenou nebo vyteklou baterií zacházejte krajně opatrně a neprodleně ji likvidujte podle předpisů. Noste přitom rukavice.
- Dostanete-li se do kontaktu s kyselinou baterie, omývejte dotčené místo vodou a mýdlem. Pokud se kyselina z baterie dostane do Vašeho oka, vymývejte ho vodou a odeberte se neprodleně k lékařskému ošetření!

- Svorky připoje se nesmí spojovat nakrátko.

Vkládání/výměna baterií (obr. B)

UPOZORNĚNÍ! Dodržujte následující pokyny, abyste se vyhnuli mechanickým a elektrickým poškozením.

Při vkládání a výměně baterií (4) postupujte podle obrázku B.

Upozornění: Potřebujete vhodný šroubovák (není obsahem dodávky).

Upozornění: Dejte pozor na plus/minus póly baterií a na správné vložení. Baterie se musí nacházet kompletně v držáku baterie (1d).

Používání

- Opatrně zasuňte jednu z učebních karet (3) shora do tabletu na psaní (1).
- Vezměte tužku (2) z tabletu na psaní a obkreslete motivy na učební kartě na obrazovce LCD (1a).

Upozornění: Ke kreslení nepoužívejte předměty s ostrými hranami. Tím může dojít k neopravitelnému poškození LCD obrazovky.

- Stiskněte mazací tlačítko (1b) k vymazání obsahu obrazovky.
- Aktivujte zámek mazacího tlačítka (1c), abyste zabránili náhodnému vymazání obsahu obrazovky mazacím tlačítkem.

Odstraňování chyb

Mazací tlačítko (1b) nefunguje.

- Kontrola zámku mazacího tlačítka (1c): Toto se musí nacházet v poloze uvolnění.
- Zkontrolujte výkon baterie: Vyměňte baterii podle popisu v části „Vkládání/výměna baterií“.

Uskladnění, čištění

Výrobek vypněte. Pokud výrobek nepoužíváte, skladujte jej vždy suchý, čistý, bez baterií a při pokojové teplotě. Utírejte pouze suchým hadříkem.

DŮLEŽITÉ! K čištění nikdy nepoužívejte agresivní čisticí prostředky.

Pokyny k likvidaci



Tento doprovodný symbol označuje, že toto zařízení podléhá směrnici 2012/19/EU. Tato směrnice uvádí, že toto zařízení nesmíte po skončení jeho životnosti likvidovat s běžným domovním odpadem, ale musíte jej odevzdat na speciálně zřízených sběrných místech, v recyklačních střediscích nebo ve společnostech pro likvidaci odpadu. Chraňte životní prostředí a provádějte řádnou likvidaci. Poškození životního prostředí v důsledku nesprávné likvidace baterií/akumulátorů! Baterie/akumulátory nesmějí být likvidovány spolu s komunálním odpadem. Mohou obsahovat toxické těžké kovy a podléhají zpracování nebezpečného odpadu. Chemické symboly těžkých kovů jsou následující: Cd = kadmium, Hg = rtuť, Pb = olovo. Použité baterie/akumulátory proto likvidujte v místním sběrném místě.



O možnostech likvidace vysloužilého výrobku se informujte u Vaší obecní nebo městské správy. Výrobek a obaly likvidujte ekologicky. Uchovávejte obalové materiály (jako např. fóliové sáčky) nedostupné pro děti.



Při třídění odpadu dodržujte označení balicích materiálů, které jsou označeny zkratkami (a) a čísly (b) s následujícím významem: 1-7: plasty / 20-22: papír a karton / 80-98: smíšený odpad.

Výrobek a balicí materiály jsou recyklovatelné, likvidujte je odděleně pro lepší zpracování odpadu.

Pokyny k záruce a průběhu služby

Výrobek byl vyroben s velkou péčí a za stálé kontroly. DELTA-SPORT HANDELSKONTOR GmbH poskytuje koncovým privátním zákazníkům na tento výrobek tři roky záruky od data nákupu (záruční lhůta) podle následující ustanovení. Záruka se týká pouze vad materiálu a závad ve zpracování. Záruka se nevztahuje na díly, které podléhají běžnému opotřebení, a proto je třeba je považovat za opotřebitelné díly (např. baterie), ani na křehké díly, jako jsou vypínače nebo díly ze skla.

Nároky z této záruky jsou vyloučeny, pokud výrobek byl používán neodborně nebo nedovoleným způsobem nebo nikoli v rámci stanoveného účelu určení nebo předpokládaného rozsahu používání nebo nebyla dodržena zadání v návodu k obsluze, ledaže by koncový zákazník prokázal, že existuje vada materiálu nebo došlo k chybě ve zpracování, které nevyplývají z některé výše uvedených okolností.

Nároky ze záruky lze uplatnit pouze v rámci záruční lhůty po předložení originálního pokladního dokladu. Proto si prosím uschovejte originál pokladního dokladu. Doba záruky se neprodlužuje případnými opravami na základě záruky, zákonné záruky nebo kulance.

Totéž platí také pro vyměněné a opravené díly.

Při reklamaci se prosím obraťte na níže uvedenou horkou linku servisu nebo se s námi spojte e-mailem. Pokud se vyskytne případ reklamace, výrobek Vám – dle naší volby – bezplatně opravíme, vyměníme nebo Vám vrátíme kupní cenu. Další práva ze záruky nevznikají.

Vaše zákonná práva, zejména nároky na zajištění záruky vůči konkrétnímu prodejci, nejsou touto zárukou omezena.

IAN: 513251_2501

 Servis Česko

Tel.: 800 143 873

E-Mail: deltasport@lidl.cz

Blahoželáme!

Svojím nákupom ste sa rozhodli pre kvalitný výrobok. Pred prvým použitím sa s výrobkom dôkladne oboznámte.



Pozorne si prečítajte tento návod na používanie.

Výrobok používajte len uvedeným spôsobom a na uvedený účel. Tento návod na používanie si dobre uschovajte. Pri odovzdávaní výrobku tretej osobe odovzdajte s výrobkom aj všetky podklady.

Obsah balenia/popis dielov

1 x tabuľka na písanie (1)

- LCD-obrazovka (1a)
- Nulovacie tlačidlo (1b)
- Blokovanie nulovacieho tlačidla (1c)
- Držadlo na batérie (1d)

1 x ceruzka (2)

10 x karty na učenie (3)

1 x batéria (3V  CR2025)(4)

1 x návod na používanie

Technické údaje

Rozmery: cca 220 x 156 x 15 mm (d x š x v)

Veľkosť displeja: 8,5"

Zásobovanie energiou batéria: 3V
 CR2025

Zhotoviteľ batérie: Camelion Battery Co., Ltd. Unit 705, Cyber Times Tower A, Tianan Cyber Park, Shenzhen, China, 518041

info@camelionbattery.com

Dovozca: DELTA-SPORT Handelskontor GmbH, Wragekamp 6, 22397 Hamburg, GERMANY
product-info@delta-sport.com

 Symbol pre jednosmerné napätie



LEN PRE POUŽITIE V INTERIÉROCH.



Dátum výroby (mesiac/rok):
08/2025



Delta-Sport Handelskontor GmbH týmto prehlasuje, že tento výrobok sa zhoduje so základnými požiadavkami a ostatnými príslušnými ustanoveniami.

Používanie podľa určenia

Tento výrobok je hračka pre deti od 3 rokov pre súkromné použitie.



Bezpečnostné pokyny

- Upozornenie. Nevhodné pre deti vo veku do 36 mesiacov. Nebezpečenstvo udusenía. Malé časti.
- Deti sa smú hrať s výrobkom len pod dohľadom dospelých.
- Upozornenie. Všetky obalové a upevňovacie materiály nie sú súčasťou hračky a z bezpečnostných dôvodov ich vždy musíte odstrániť skôr ako výrobok odovzdáte deťom na hranie.
- Pred každým používaním výrobku skontrolujte, či nie je poškodený alebo opotrebovaný. Výrobok sa smie používať len v bezchybnom stave!
- Na výrobku sa nesmú robiť žiadne modifikácie!
- Keď sa priehradka na batérie nedá bezpečne zatvoriť, výrobok viac nepoužívajte a držte ho mimo dosahu detí.
- Používajte len typ batérie: CR2025.
- UPOZORNENIE! Obsahuje malé batérie, ktoré je možné prehltnúť! Nebezpečenstvo udusenía!



Výstražné pokyny pre batérie!

- Odstráňte batérie, ak sú vybité alebo keď sa výrobok dlhší čas nepoužíval.
- Nepoužívajte rozdielne typy a značky batérií, nepoužívajte spolu nové a už používané batérie alebo batérie s rozdielnou kapacitou, pretože by mohli vytiecť a tým spôsobiť škody.
- Pri vkladaní dodržte polaritu (+/-).
- Vymeňte všetky batérie súčasne a staré batérie zlikvidujte podľa predpisov.
- Varovanie! Batérie sa nesmú dobíjať alebo reaktivovať inými prostriedkami, nesmú sa rozoberať, hádzať do ohňa alebo skratovať.
- Batérie uschovávajúce vždy mimo dosahu detí.
- Nepoužívajte dobijateľné batérie!
- Čistenie a údržbu pri používaní nesmú robiť deti bez dozoru.
- V prípade potreby a pred vložením vyčistite kontakty batérií a kontakty na prístroji.
- Batérie nevystavujte extrémnym podmienkam (napr. blízko k radiátorom alebo priamemu slnečnému žiareniu). V opačnom prípade hrozí zvýšené nebezpečenstvo vytečenia.
- Upozornenie. Tento výrobok obsahuje mincovú batériu (gombíkový článok s lítium). Mincová batéria môže pri prehltnutí spôsobiť vážne vnútorné chemické popáleniny.
- Upozornenie. Použité batérie okamžite zlikvidujte. Nové a použité batérie uchovávajúce mimo dosahu detí. Pokiaľ máte podozrenie na prehltnutie alebo vniknutie batérie do tela, okamžite vyhľadajte lekársku pomoc.



Nebezpečenstvo!

- S poškodenou alebo vytečenou batériou zaobchádzajte mimoriadne opatrne a túto potom obratom podľa predpisov zlikvidujte. Noste pritom rukavice.
- Ak sa dostanete do kontaktu s elektrolytom, umyte postihnuté miesto vodou a mydlom. Keď sa elektrolyt dostane do oka, vypláchnite ho vodou a čo najskôr vyhľadajte lekárske ošetrovanie.
- Prívodné svorky sa nesmú spojiť nakrátko.

Vloženie/ výmena batérie (obr. B)

UPOZORNENIE! Aby ste zabránili mechanickým a elektrickým poškodeniam, dodržujte nasledovné pokyny.

Pri vložení a výmene batérie (4) postupujte podľa obrázka B.

Poznámka: Potrebuje vhodný skrutkovač (nie je súčasťou balenia).

Poznámka: Dávajte pozor na plusový a mínusový pól batérie a na správne vloženie. Batéria sa musí úplne nachádzať vdržadle na batériu (1 d).

Používanie

- Vložte jednu z kariet na učenie (3) opatrne zhora do tabule na písanie (1).
- Zoberte ceruzku (2) z tabule na písanie a nakreslite predznačené motívy z karty na učenie na LCD obrazovke (1 a).

Poznámka: Na kreslenie nepoužívajte predmety s ostrými hranami. Mohli by ste tým nenávratne poškodiť LCD-obrazovku.

- Pre vymazanie obsahu obrazovky stlačte nulovacie tlačidlo (1 b).
- Aktivujte blokovanie nulovacieho tlačidla (1 c), aby ste zabránili neúmyselnému vymazaniu obsahu obrazovky.

Odstránenie chýb

Nulovacie tlačidlo (1b) nefunguje.

- Kontrola blokovania nulovacieho tlačidla (1c): Musí sa nachádzať v odblokovanej polohe.
- Skontrolovať výkon batérie: Vymeňte batériu podľa popisu v odseku „Vloženie/výmena batérie“.

Skladovanie, čistenie

Výrobok vypnite. Pri nepoužívaní skladujte výrobok vždy suchý, čistý, bez batérií a pri izbovej teplote. Čistite iba suchou handričkou. **DÔLEŽITÉ!** Výrobok nikdy nečistite ostrými čistiacimi prostriedkami.

Pokyny k likvidácii



Veďľa uvedený symbol znázorňuje, že tento prístroj podlieha smernici 2012/19/EÚ. Táto smernica oznamuje, že tento výrobok nesmiete na

konci jeho doby používania likvidovať spolu s bežným domácim odpadom, ale ho musíte odovzdať v špeciálne zriadených zberných dvoroch, recyklačných centrách alebo likvidačných prevádzkach.

Chráňte životné prostredie a likvidujte odborne.

Batérie/akumulátory sa nesmú likvidovať spolu s domovým odpadom. Môžu obsahovať toxické ťažké kovy a podliehajú spracovaniu špeciálneho odpadu. Chemické symboly ťažkých kovov sú nasledovné: Cd = kadmium, Hg = ortuť, Pb = olovo. Použitie batérie/akumulátory preto odovzdajte v komunálnom zbernom mieste.



Ďalšie informácie o možnostiach likvidácie zastaraného prístroja dostanete na svojej obecnej alebo mestskej správe. Prístroj a obal zlikvidujte ekologicky. Obalový materiál (ako napr. fóliové vrecká) uschovajte mimo dosahu detí.



Pri triedení odpadu dodržiavajte označenie obalových materiálov, ktoré sú označené skratkami (a) a číslami (b) s nasledujúcim významom: 1 – 7: plasty / 20 – 22: papier a lepenka / 80 – 98: kompozitné látky.

Výrobok a obalové materiály sú recyklovateľné, likvidujte tieto oddelene pre lepšie spracovanie odpadu.

Pokyny k záruke a priebehu servisu

Výrobok bol vyrobený veľmi starostlivo a pod stálou kontrolou. Na tento výrobok poskytujeme DELTA-SPORT HANDELSKONTOR GmbH súkromným koncovým užívateľom trojročnú záruku odo dňa kúpy (záručná lehota) po splnení nasledovných podmienok. Záruka platí len na chyby materiálu a spracovania. Záruka sa nevzťahuje na diely, ktoré podliehajú bežnému opotrebovaniu a preto sa považujú za diely podliehajúce opotrebovaniu (napr. batérie) alebo krehké diely, ako sú spínače alebo diely vyrobené zo skla. Nároky z tejto záruky zanikajú, keď sa výrobok použitia neodborne alebo nesprávne, mimo určenia na používanie alebo určeného rozsahu používania alebo neboli dodržané pokyny návodu na obsluhu, s výnimkou, že koncový užívateľ preukáže, že ide o chybu materiálu alebo spracovania, ktorá nebola spôsobená niektorou z hore uvedených okolností.

Záruku je možné uplatniť len počas záručnej lehoty po predložení originálu pokladničného dokladu. Originál pokladničného dokladu preto prosím uschovajte. Záručná doba sa kvôli prípadným záručným opravám, zákonnej záruke alebo ako obchodné gesto nepredlžuje. Platí to aj pre vymenené a opravené diely.

Pri reklamáciách sa prosím najskôr obráťte na dole uvedenú Service-Hotline alebo sa s nami spojte prostredníctvom e-mailu. Ak sa jedná o záručný prípad, výrobok – podľa našej voľby – bezplatne opravíme, vymeníme alebo vrátime kúpnu cenu. Ďalšie práva zo záruky nevyplývajú.

Vaše zákonné práva, hlavne nároky na záručné plnenie voči príslušnému predajcovi, nie sú touto zárukou obmedzené.

IAN: 513251_2501

 Servis Slovensko
Tel.: 0850 232001
E-Mail: deltasport@lidl.sk

Herzlichen Glückwunsch!

Mit Ihrem Kauf haben Sie sich für einen hochwertigen Artikel entschieden. Machen Sie sich vor der ersten Verwendung mit dem Artikel vertraut.



Lesen Sie hierzu aufmerksam die nachfolgende Gebrauchsanweisung.

Benutzen Sie den Artikel nur wie beschrieben und für die angegebenen Einsatzbereiche. Bewahren Sie diese Gebrauchsanweisung gut auf. Händigen Sie alle Unterlagen bei Weitergabe des Artikels an Dritte ebenfalls mit aus.

Lieferumfang/Teilebeschreibung

- 1 x Schreibtafel (1)
 - LCD-Bildschirm (1a)
 - Löschtaste (1b)
 - Löschtastensperre (1c)
 - Batteriehalterung (1d)
- 1 x Stift (2)
- 10 x Lernkarte (3)
- 1 x Batterie (3V  CR2025) (4)
- 1 x Gebrauchsanweisung

Technische Daten

Maße: ca. 220 x 156 x 15 mm (L x B x H)

Displaygröße: 8,5"

Energieversorgung Batterie: 3V  CR2025

Batterieerzeuger: Camelion Battery Co., Ltd. Unit 705, Cyber Times Tower A, Tianan Cyber Park, Shenzhen, China, 518041
info@camelionbattery.com

Importeur: DELTA-SPORT Handelskontor GmbH, Wragekamp 6, 22397 Hamburg, GERMANY
product-info@delta-sport.com

 Symbol für Gleichspannung



NUR ZUR VERWENDUNG IN INNENRÄUMEN.



Herstellungsdatum (Monat/Jahr):
08/2025



Hiermit erklärt Delta-Sport Handelskontor GmbH, dass dieser Artikel mit den grundlegenden Anforderungen und den übrigen einschlägigen Bestimmungen übereinstimmt.

Bestimmungsgemäße Verwendung

Dieser Artikel ist ein Spielzeug für Kinder ab 3 Jahren für den privaten Gebrauch.



Sicherheitshinweise

- Achtung. Nicht für Kinder unter 36 Monaten geeignet. Erstickungsgefahr. Kleine Teile.
- Kinder dürfen nur unter Aufsicht von Erwachsenen mit dem Artikel spielen.
- Achtung. Alle Verpackungs- und Befestigungsmaterialien sind nicht Bestandteil des Spielzeugs und müssen aus Sicherheitsgründen stets entfernt werden, bevor der Artikel Kindern zum Spielen übergeben wird.
- Prüfen Sie den Artikel vor jedem Gebrauch auf Beschädigungen oder Abnutzungen. Der Artikel darf nur in einwandfreiem Zustand verwendet werden!
- Es dürfen keine Modifikationen am Artikel vorgenommen werden!
- Wenn das Batteriefach nicht sicher schließt, benutzen Sie den Artikel nicht mehr und halten Sie ihn von Kindern fern.
- Verwenden Sie nur den Batterietyp: CR2025.

- **ACHTUNG!** Enthält verschluckbare Kleinstbatterien! Erstickungsgefahr!



Warnhinweise Batterien!

- Entfernen Sie die Batterien, wenn diese verbraucht sind oder der Artikel längere Zeit nicht verwendet wird.
- Benutzen Sie keine verschiedenen Batterie-Typen, -Marken, keine neuen und gebrauchten Batterien miteinander oder solche mit unterschiedlicher Kapazität, da diese auslaufen und somit Schäden verursachen können.
- Beachten Sie die Polarität (+/-) beim Einlegen.
- Tauschen Sie alle Batterien gleichzeitig aus und entsorgen Sie die alten Batterien vorschriftsmäßig.
- Warnung! Batterien dürfen nicht geladen oder mit anderen Mitteln reaktiviert, nicht auseinandergenommen, nicht ins Feuer geworfen oder kurzgeschlossen werden.
- Bewahren Sie Batterien immer außerhalb der Reichweite von Kindern auf.
- Verwenden Sie keine wiederaufladbaren Batterien!
- Reinigung und Benutzer-Wartung dürfen nicht von Kindern ohne Beaufsichtigung durchgeführt werden.
- Reinigen Sie bei Bedarf und vor dem Einlegen die Batterie- und Gerätekontakte.
- Setzen Sie die Batterien keinen extremen Bedingungen aus (z. B. Heizkörper oder direkte Sonneneinstrahlung). Es besteht ansonsten erhöhte Auslaufgefahr.
- Achtung. Dieser Artikel enthält eine Münzbatterie (Knopfzelle mit Lithium). Eine Münzbatterie kann bei Verschlucken schwerwiegende innere chemische Verbrennungen verursachen.

- Achtung. Gebrauchte Batterien umgehend entsorgen. Neue und gebrauchte Batterien von Kindern fernhalten. Bei Verdacht auf Verschlucken oder Eindringen von Batterien in den Körper sofort medizinische Hilfe hinzuziehen.



Gefahr!

- Gehen Sie mit einer beschädigten oder auslaufenden Batterie äußerst vorsichtig um und entsorgen Sie diese umgehend vorschriftsmäßig. Tragen Sie dabei Handschuhe.
- Wenn Sie mit Batteriesäure in Berührung kommen, waschen Sie die betreffende Stelle mit Wasser und Seife. Gelangt Batteriesäure in Ihr Auge, spülen Sie es mit Wasser aus und begeben Sie sich umgehend in ärztliche Behandlung!
- Die Anschlussklemmen dürfen nicht kurzgeschlossen werden.

Batterie einsetzen/ auswechseln (Abb. B)

ACHTUNG! Beachten Sie folgende Anweisungen, um mechanische und elektrische Beschädigungen zu vermeiden.

Zum Einsetzen und Auswechseln der Batterie (4) gehen Sie vor wie in Abb. B gezeigt.

Hinweis: Sie benötigen einen geeigneten Schraubendreher (nicht im Lieferumfang enthalten).

Hinweis: Achten Sie auf die Plus-/Minus-Pole der Batterie und auf das korrekte Einsetzen. Die Batterie muss sich komplett in der Batteriehalterung (1d) befinden.

Verwendung

- Schieben Sie eine der Lernkarten (3) vorsichtig von oben in die Schreibtafel (1).
- Nehmen Sie den Stift (2) von der Schreibtafel und zeichnen Sie die vorgegebenen Motive der Lernkarte auf dem LCD-Bildschirm (1a) nach.

Hinweis: Verwenden Sie keine scharfkantigen Gegenstände zum Zeichnen. Dadurch kann der LCD-Bildschirm irreparabel beschädigt werden.

- Drücken Sie die Löschtaste (1b), um den Bildschirminhalt zu löschen.
- Aktivieren Sie die Löschtastensperre (1c), um zu verhindern, dass Sie mit der Löschtaste versehentlich Bildschirminhalte löschen.

Fehler beseitigen

Löschtaste (1b) funktioniert nicht:

- Löschtastensperre (1c) prüfen: Diese muss sich in der Freigabeposition befinden.
- Batterieleistung prüfen: Batteriewechsel vornehmen, wie im Abschnitt „Batterie einsetzen/auswechseln“ beschrieben.

Lagerung, Reinigung

Lagern Sie den Artikel bei Nichtbenutzung immer trocken, sauber, ohne Batterien und bei Raumtemperatur. Nur mit einem trockenen Reinigungstuch sauber wischen.

WICHTIG! Nie mit scharfen Reinigungsmitteln reinigen.

Hinweise zur Entsorgung



Die durchgestrichene Mülltonne ist ein Verbraucherhinweis der Richtlinie 2012/19/EU und weist darauf hin, dass dieses Gerät am Ende seiner Nutzungszeit nicht im Hausmüll entsorgt werden darf.

Das Gerät ist bei eingerichteten Sammelstellen, Wertstoffhöfen oder Entsorgungsbetrieben abzugeben. Zudem sind Verreiber von Elektro- und Elektronikgeräten sowie Verreiber von Lebensmitteln zur Rücknahme verpflichtet.

LIDL bietet Ihnen Rückgabemöglichkeiten direkt in den Filialen und Märkten an. Rückgabe und Entsorgung sind für Sie kostenfrei. Beim Kauf eines Neugeräts haben Sie das Recht, ein entsprechendes Altgerät unentgeltlich zurückzugeben.

Zusätzlich haben Sie die Möglichkeit, unabhängig vom Kauf eines Neugeräts, unentgeltlich (bis zu drei) Altgeräte abzugeben, die in keiner Abmessung größer als 25 cm sind. Bitte löschen Sie vor der Rückgabe alle personenbezogenen Daten.

Bitte entnehmen Sie vor der Rückgabe Batterien oder Akkus, die nicht vom Altgerät umschlossen sind, sowie Lampen, die zerstörungsfrei entnommen werden können, und führen diese einer separaten Sammlung zu. Batterien/Akkus dürfen nicht über den Hausmüll entsorgt werden. Sie können giftige Schwermetalle enthalten und unterliegen der Sondermüllbehandlung. Die chemischen Symbole der Schwermetalle sind wie folgt: Cd = Cadmium, Hg = Quecksilber, Pb = Blei. Geben Sie deshalb verbrauchte oder defekte Batterien/Akkus gemäß der Verordnung (EU) 2023/1542 bei einer kommunalen Sammelstelle ab.



Weitere Informationen zur Entsorgung des ausgedienten Geräts erhalten Sie bei Ihrer Gemeinde- oder Stadtverwaltung. Entsorgen Sie das Gerät und die Verpackung umweltschonend. Bewahren Sie Verpackungsmaterialien (wie z. B. Folienbeutel) für Kinder unerreichbar auf.



Beachten Sie die Kennzeichnung der Verpackungsmaterialien bei der Abfalltrennung, diese sind gekennzeichnet mit Abkürzungen (a) und Nummern (b) mit folgender Bedeutung: 1-7: Kunststoffe / 20-22: Papier und Pappe / 80-98: Verbundstoffe.

Der Artikel und die Verpackungsmaterialien sind recycelbar, entsorgen Sie diese getrennt für eine bessere Abfallbehandlung.

Hinweise zur Garantie und Serviceabwicklung

Der Artikel wurde mit großer Sorgfalt und unter ständiger Kontrolle produziert. DELTA-SPORT HANDELSKONTOR GmbH räumt privaten Endkunden auf diesen Artikel drei Jahre Garantie ab Kaufdatum (Garantiefrist) nach Maßgabe der folgenden Bestimmungen ein. Die Garantie gilt nur für Material- und Verarbeitungsfehler. Die Garantie erstreckt sich nicht auf Teile, die der normalen Abnutzung unterliegen und deshalb als Verschleißteile anzusehen sind (z. B. Batterien) sowie nicht auf zerbrechliche Teile wie Schalter oder Teile, die aus Glas gefertigt sind.

Ansprüche aus dieser Garantie sind ausgeschlossen, wenn der Artikel unsachgemäß oder missbräuchlich oder nicht im Rahmen der vorgesehenen Bestimmung oder des vorgesehenen Nutzungsumfangs verwendet wurde oder Vorgaben in der Anleitung/Anweisung nicht beachtet wurden, es sei denn, der Endkunde weist nach, dass ein Material- oder Verarbeitungsfehler vorliegt, der nicht auf einem der vorgenannten Umstände beruht.

Ansprüche aus der Garantie können nur innerhalb der Garantiefrist unter Vorlage des Originalkassenbelegs geltend gemacht werden. Bitte bewahren Sie deshalb den Originalkassenbeleg auf. Die Garantiefrist wird durch etwaige Reparaturen aufgrund der Garantie, gesetzlicher Gewährleistung oder Kulanz nicht verlängert. Dies gilt auch für ersetzte und reparierte Teile.

Bitte wenden Sie sich bei Beanstandungen zunächst an die untenstehende Service-Hotline oder setzen Sie sich per E-Mail mit uns in Verbindung. Liegt ein Garantiefall vor, wird der Artikel von uns – nach unserer Wahl – für Sie kostenlos repariert, ersetzt oder der Kaufpreis erstattet. Weitere Rechte aus der Garantie bestehen nicht.

Ihre gesetzlichen Rechte, insbesondere Gewährleistungsansprüche gegenüber dem jeweiligen Verkäufer, werden durch diese Garantie nicht eingeschränkt.

IAN: 513251_2501

DE Kundenservice Deutschland
Tel.: 0800 5435 111
E-Mail: deltasport@lidl.de

AT Service Österreich
Tel.: 0800 447744
E-Mail: deltasport@lidl.at

CH Service Schweiz
Tel.: 0800 56 44 33
E-Mail: deltasport@lidl.ch

DELTA-SPORT HANDELSKONTOR GMBH

Wragekamp 6 • 22397 Hamburg
GERMANY



08/2025

Delta-Sport-Nr.: SP-16757

06.11.2025 / AM 11:16

IAN 513251_2501





VON KINDERN FERNHALTEN
KEEP OUT OF REACH OF CHILDREN
TENIR LES PILES HORS DE LA PORTÉE DES ENFANTS
BUITEN HET BEREIK VAN KINDEREN OPBERGEN
MANTENER FUERA DEL ALCANCE DE LOS NIÑOS
TENERE LONTANO DALLA PORTATA DEI BAMBINI
MANTER FORA DO ALCANCE DE CRIANÇAS
OPBEVARES UTILGÆNGELIGT FOR BØRN
SÄILYTTÄVÄ LASTEN ULOTTUMATTOMISSA
FÖRVARAS UTOM RÄCKHÅLL FÖR BARN
PRZECHOWYWAĆ POZA ZASIĘGIEM DZIECI
SAUGOTI NUO VAIKŲ



NICHT INS FEUER WERFEN
DO NOT DISPOSE OF IN FIRE
NE PAS JETER LES PILES AU FEU
NIET IN VUUR WERPEN
NO ARROJAR AL FUEGO
NON GETTARE NEL FUOCO
NÃO ATIRAR PARA O FOGO
MÅ IKKE KASTES I ILD
EI SAA HEITTÄÄ TULEEN
FÅR EJ KASTAS I ELD
NIE WRZUCAĆ DO OGNI
NEMESTI I UGNĪ



NICHT FALSCH EINLEGEN
DO NOT INSERT INCORRECTLY
NE PAS INSÉRER LES PILES DE MANIÈRE INCORRECTE
NIET VERKEERD INLEGGEN
NO INTRODUCIR INCORRECTAMENTE
NON INSERIRE IN MODO ERRATO
NÃO INSERIR INCORRETAMENTE
MÅ IKKE LÆGGES FORKERT I
EI SAA ASETTAA VÄÄRIN
FÅR EJ SÅTTAS I FELAKTIGT
NIE WKŁADAĆ NIEPOPRAWNIE
NEĪDĒTI KLAIDINGAI



NICHT DEFORMIEREN ODER BESCHÄDIGEN
DO NOT DEFORM OR DAMAGE
NE PAS DÉFORMER/ENDOMMAGER LES PILES
NIET VERVORMEN/BESCHADIGEN
NO DEFORMAR/DANĀR
NON DEFORMARE / DANNEGGIARE
NÃO DEFORMAR/DANIFICAR
MÅ IKKE DEFORDERES/BESKADIGES
EI SAA VAURIOITTA MEKAANISESTI
FÅR EJ DEFORDERAS/SKADAS
NIE DEFORMOWAĆ/NIE USZKADZAĆ
NEDEFORMUOTI / NEPAŽEISTI



NICHT ÖFFNEN ODER AUSEINANDERNEHMEN
DO NOT OPEN OR DISMANTLE
NE PAS OUVRIR OU DÉMANTELER LES PILES
NIET OPENEN/NIET DEMONTEREN
NO ABRIR/NO DESARMAR
NON APRIRE / SMONTARE
NÃO ABRIR NEM DESMONTAR
MÅ IKKE ÅBNES/SKILLES AD
EI SAA AVATA TAI PURKAA OSIIN
FÅR EJ ÖPPNAS ELLER DEMONTERAS
NIE ROZMONTOWYWAĆ
NEATIDARYTI / NEARDYTI



UNTERSCHIEDLICHE TYPEN UND MARKEN NICHT MITEINANDER MISCHEN
DO NOT MIX DIFFERENT TYPES OR BRANDS
NE PAS MÉLANGER DES MARQUES OU DES TYPES DE PILES DIFFÉRENTS
NOOIT VERSCHILLENDE SYSTEMEN, MERKEN EN TYPES GELIJKTIJDIG GEBRUIKEN
NO MEZCLAR SISTEMAS, MARCAS Y TIPOS DIFERENTES
NON UTILIZZARE CONTEMPORANEAMENTE SISTEMI, MARCHE E TIPI DIFFERENTI
NÃO MISTURAR DIFERENTES MARCAS OU TIPOS
BRUG ALDRIG FORSKELLIGE SYSTEMER, MÆRKER OG TYPER SAMTIDIGT
ÄLÄ KÄYTÄ SAMANAIKAISESTI ERI TYYPPISIÄ TAI MERKISIÄ PARISTOJA
BLANDA INTE OLIKA TYPER ELLER MÄRKEN
NIE ŁĄCZYĆ Z BATERIAMI INNYCH MAREK LUB RODZAJÓW
SKIRTINGŲ SISTEMŲ, PREKIŲ ŽENKLŲ IR TIPŲ NENAUDOTI KARTU

HOIA LASTELE KÄTTESAAMATUS KOHAS
UZGLABĀT BĒRNIEM NEPIEĒJAMĀ VIETĀ
GYERMEKEK ELŐL ELZÁRVA TARTANDÓ
HRANITI ZUNAJ DOSEGA OTROK
UCHOVÁVEJTE MIMO DOSAH DĚTÍ
UCHOVÁVAĚ MIMO DOSAHU DĚTÍ
ČUVATI IZVAN DOHVATA DJECE
DRŽATI VAN DOMAŠAJA DECE
A SE ȚINE DEPARTE DE COPII
СЪХРАНЯВАЙТЕ НА МЯСТО, НЕДОСТЪПНО ЗА ДЕЦА
ΝΑ ΦΥΛΑΣΣΟΝΤΑΙ ΜΑΚΡΙΑ ΑΠΟ ΠΑΙΔΙΑ

ÄRA VISKA TULLE
NEMEST UGUNĪ
NE DOBJA TŪZBE
NE METATI V OGENJ
NEHÁZEJTE DO OHNĚ
NEVHADZOVAĚ DO OHŇA
NE BACATI U VATRU
NE BACATI U VATRU
A NU SE ARUNCA ÎN FOC
НЕ ХВЪРЛЯЙТЕ В ОГЪН
ΝΑ ΜΗΝ ΑΠΟΡΡΪΠΤΟΝΤΑΙ ΣΤΗ ΦΩΤΙΑ

ÄRA SISESTA VALESTI
NEIEVIETOT NEPAEIZI
NE HELYEZSE BE ROSSZ IRÁNYBAN
NE NARAČNO VSTAVLJATI
NEVKLÁDEJTE ŠPATNĚ
NEVKLADAĚ NESPRÁVNE
NE UMETATI POGREŠNO
NE UMETATI POGREŠNO
A NU SE INTRODUCÉ GREȘIT
НЕ ПОСТАВЛЯЙТЕ НЕПРАВИЛНО
ΝΑ ΜΗΝ ΓΙΝΕΤΑΙ ΕΣΦΑΛΜ'ΕΝΗ ΤΟΠΟΘ'ΕΤΗΣΗ

ÄRA DEFORMEERI/KAHJUSTA
NEDEFORMĚT/NEBOJĀT
NE DEFORMÁLJA / NE SÉRTSE MEG
NE DEFORMIRATI/POŠKODOVATI
NEDEFORMUJTE/NEPOŠKOZUJTE
NEDEFORMOVAĚ/NEPOŠKODZOVAĚ
NE DEFORMIRATI/OŠTEĆIVATI
NE DEFORMISATI/OŠTEĆIVATI
A NU SE DEFORMA SAU DETERIORA
НЕ ДЕФОРМИРАЙТЕ/НЕ ПОВРЕЖДАЙТЕ
ΜΗΝ ΠΑΡΑΜΟΡΦΩΝΕΤΕ/ΚΑΤΑΣΤΡΕΦΕΤΕ

ÄRA AVA EGA VÖTA KOOST LAHTI
NEATVĚRT/NEIZJAUKT
NE NYISSA KI ÉS NE SZEDJE SZÉT
NE ODPIRATI/RAZSTAVLJATI
NEOTEVÍREJTE/NEROZEBÍREJTE
NEOTVÁRAĚ/NEROZOBĚRAĚ
NE OTVARATI/RASTAVLJATI
NE OTVARATI/NE RASTAVLJATI
A NU SE DESCHIDE SAU DEZASAMBLA
НЕ ОТВАРЯЙТЕ/НЕ РАЗГЛОБЯВАЙТЕ
ΜΗΝ ΑΝΟΙΓΕΤΕ / ΜΗΝ ΑΠΟΣΥΝΑΡΜΟΛΟΓΕΙΤΕ

ÄRA KASUTA KORRAGA ERINEVAID SÜSTEEME, KAUBAMÄRKE EGA TÜÜPE
VIENLAIČĪGI NEIZMANTOT DAŽĀDU SISTĒMU, RAŽOTĀJU UN TIPU BATERIJAS
SOHA NE HASZNÁLJON EGYIDEJŰLEG KÜLÖNBÖZŐ RENDSZEREKET,
MÁRKÁKAT ÉS TÍPUSOKAT
NE UPORABLJATI HKRATI RAZLIČNIH ZNAMK ALI VRST
NIKDY NEPOUŽÍVEJTE SOUČASNĚ RŮZNÉ SYSTÉMY, ZNAČKY A TYPY
NIKDY NEPOUŽÍVAĚ SŮČASNE RŮZNE SYSTÉMY, ZNAČKY A TYPY
NIKAD NE KORISTITI ISTOVREMENO RAZLIČITE SUSTAVE, MARKE I TIPOVE
NIKADA NE KORISTITI RAZLIČITE SISTEME, BRENDOVE I TIPOVE U ISTO VREME
A NU SE AMESTECA DIFERITE TIPURI DE BATERII SAU DIN MĂRCI DIFE-
RITE
НИКОГА НЕ ИЗПОЛЗВАЙТЕ ЕДНОВРЕМЕННО РАЗЛИЧНИ СИСТЕМИ,
МАРКИ И ТИПОВЕ
ΜΗΝ ΧΡΗΣΙΜΟΠΟΙΕΙΤΕ ΠΟΤΕ ΔΙΑΦΟΡΕΤΙΚΑ ΣΥΣΤΗΜΑΤΑ, ΜΑΡΚΕΣ ΚΑΙ
ΤΥΠΟΥΣ ΤΑΥΤΟΧΡΟΝΑ