

/// PARKSIDE®



DELLEN-REPARATUR SET

WWS-HKP20-F01
WWS-DRS21-CFU1

DE AT CH

DELLEN-REPARATUR SET

Originalbetriebsanleitung

IAN 444505_2307

DE AT CH

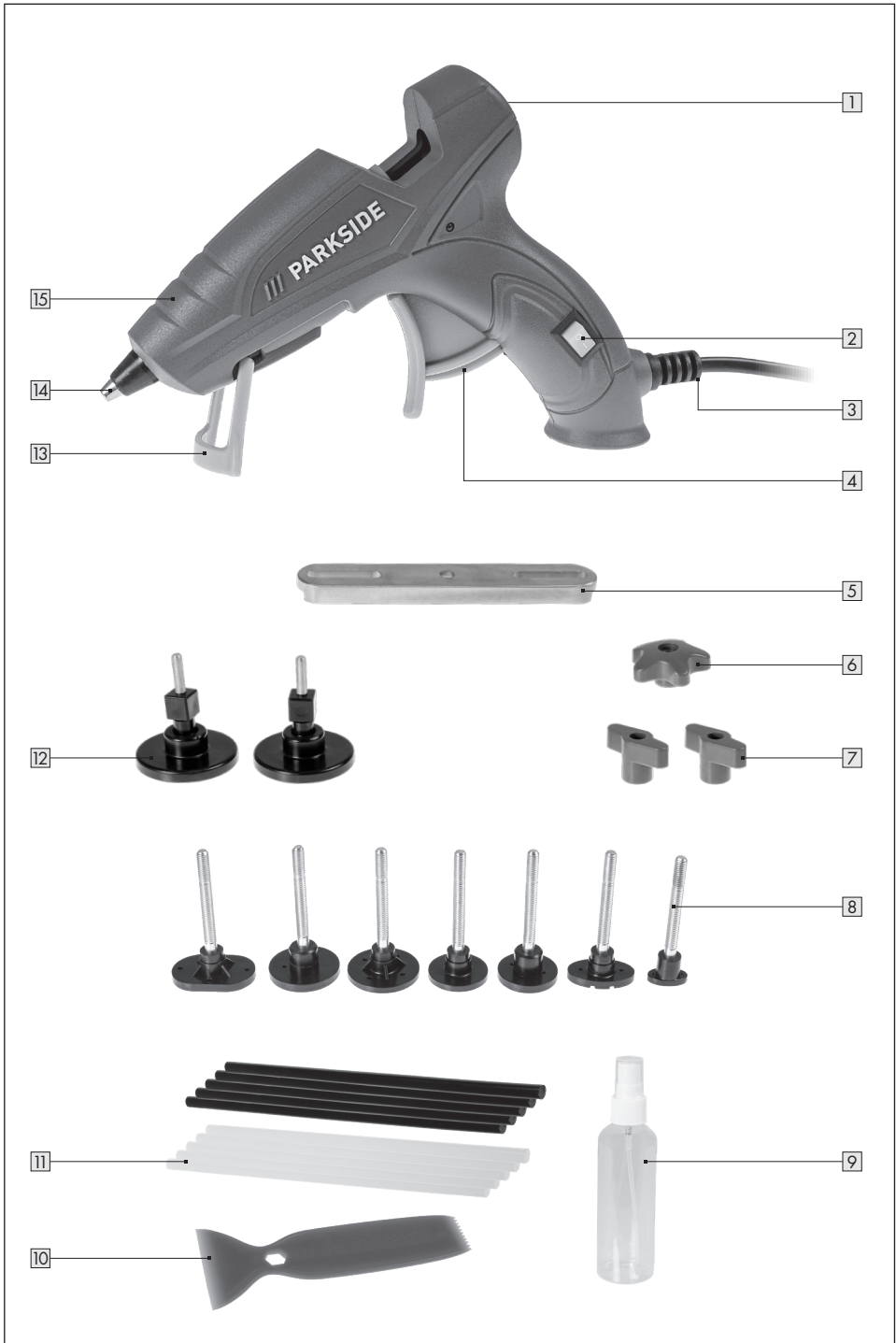

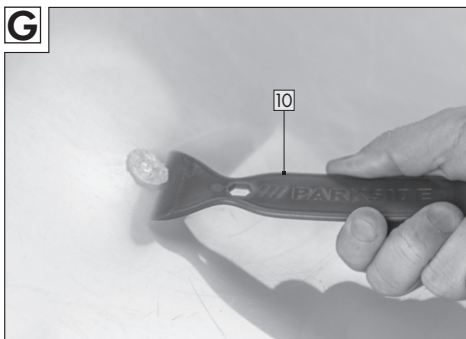
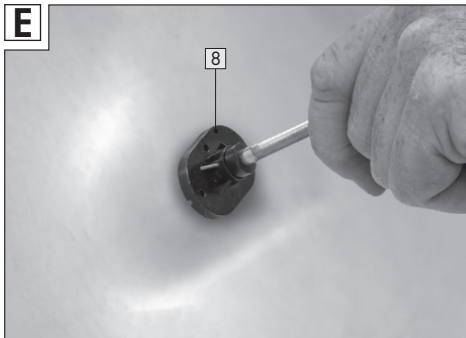
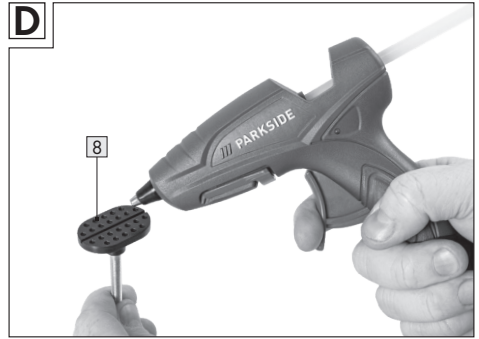
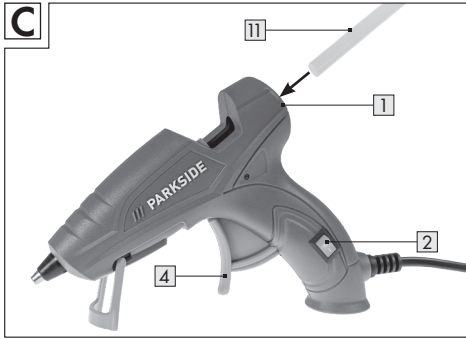
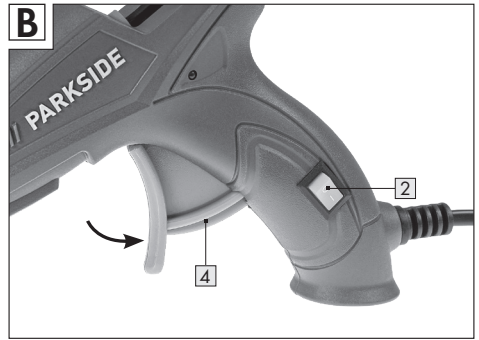
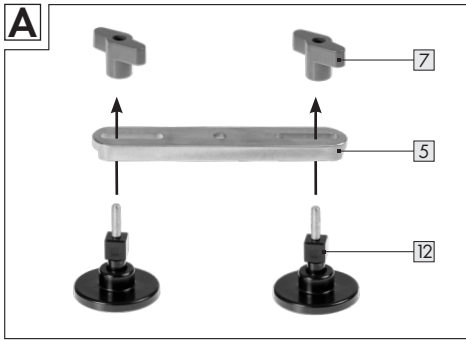

Inhaltsverzeichnis

1. Einleitung	05
Verwendete Symbole	05
Lieferumfang / Teilebezeichnung	05
2. Technische Daten	06
3. Sicherheit	06
Bestimmungsgemäße Verwendung	06
Restrisiken	06
Allgemeine Sicherheitshinweise	07
4. Vor Verwendung	08
Produkt und Lieferumfang prüfen	08
Reparaturbügel zusammenbauen (Abb A)	08
5. Verwendung	08
Heißklebepistole ein-/ausschalten (Abb B)	08
Oberfläche vorbereiten	09
Dellen reparieren (Abb. C-G)	09
6. Wartung, Reinigung, Lagerung und Transport	10
Wartung	10
7. Fehlerbehebung	12
8. Recycling	12
Verpackungen, Papier und Druckerzeugnisse entsorgen	12
Produkt entsorgen	12
9. Konformitätserklärung	13
10. Garantie	13
11. Service	14

1. Einleitung

Herzlichen Glückwunsch zum Kauf Ihres neuen Gerätes. Sie haben sich damit für ein hochwertiges Produkt entschieden. Die Bedienungsanleitung ist Bestandteil dieses Dellen-Reparatur-Sets (im Folgenden nur „Produkt“ genannt). Sie enthält wichtige Hinweise für Sicherheit, Gebrauch und Entsorgung. Machen Sie sich vor der Benutzung des Produkts mit allen Bedien- und Sicherheitshinweisen vertraut. Benutzen Sie das Produkt nur wie beschrieben und für die angegebenen Einsatzbereiche. Händigen Sie alle Unterlagen bei Weitergabe des Produkts an Dritte mit aus.

Diese Betriebsanleitung ist in digitaler Form auch bei der Servicestelle des Hersteller erhältlich. Revision: ID 001 - 2024-02 - REV001

Verwendete Symbole

Die folgenden Symbole und Signalworte werden in dieser Bedienungsanleitung, auf dem Produkt oder auf der Verpackung verwendet.

WARNUNG!

Bezeichnet eine Gefährdung, die, wenn sie nicht vermieden wird, den Tod oder eine schwere Verletzung zur Folge haben kann.

VORSICHT!

Bezeichnet eine Gefährdung, die, wenn sie nicht vermieden wird, eine geringfügige oder mäßige Verletzung zur Folge haben kann.

HINWEIS!

Warnt vor möglichen Sachschäden.



Dieses Symbol weist auf nützliche Zusatzinformationen zum Zusammenbau oder zur Verwendung hin.



Mit diesem Symbol gekennzeichnete Produkte erfüllen alle anzuwendenden Gemeinschaftsvorschriften des Europäischen Wirtschaftsraums.



Bedienungsanleitung lesen.



Heißklebestift nicht herausziehen.



Das Produkt entspricht der Schutzklasse 2 (Doppelisolierung).

Die Modellbezeichnung des Produkts ist eine Kombination aus Buchstaben und Ziffern:

WWS - **HKP** **20** - **F01**
Inverkehrbringer Produkt (GER) Leistung Version

Inverkehrbringer = WALTER Werkzeuge Salzburg GmbH (WWS);

Produkt (GER) = Heißklebepistole (HKP);
Leistung = 20 W (60 W); **Version** = F01

WWS-DRS21-CFU1

=
Dellen-Reparatur Set

Lieferumfang / Teilebezeichnung

- 1 Patronenaufnahme (für Heißklebestifte)
- 2 EIN-AUS Schalter
- 3 Netzkabel mit Netzstecker
- 4 Abzugshebel
- 5 Zugplattenbügel
- 6 Schraubgriff für Zugplatten
- 7 Schraubgriff für Auflageplatten, 2x
- 8 Zugplatten, 7x
- 9 Sprühflasche (leer)
- 10 Klebstoff-Entferner
- 11 Heißklebestifte, 10x
- 12 Auflageplatten, 2x
- 13 Aufstellbügel
- 14 Austrittsdüse
- 15 Heizkammer

2. Technische Daten

Modell:	WWS-HKP20-F01
Bemessungs- spannung:	230 V ~ / 50 Hz
Bemessungs- aufnahme:	20 W (Startleistung: 60 Watt, danach absinken unter 20 Watt)
Aufheizzeit:	ca. 5 Minuten (ca. 150° C)
Temperatur:	max. 170° C (+/- 10° C)
Schutzklasse:	II

Geeignet für handelsübliche Heißklebestifte
mit $\varnothing 7$ mm

3. Sicherheit

Bestimmungsgemäße Verwendung

Dieses Produkt ist ausschließlich für den
Privatgebrauch im Hobby- und Do-It-Yourself
Bereich für folgende Zwecke bestimmt:

- Zum Reparieren von Dellen an
Kraftfahrzeugen.

Alle weiteren Anwendungen sind ausdrücklich
ausgeschlossen und gelten als nicht
bestimmungsgemäße Verwendung. Der
Hersteller oder Händler übernimmt keine
Haftung für Verletzungen, Verluste oder
Schäden, die durch nicht bestimmungsgemäße
oder falsche Verwendung entstanden sind.

Mögliche Beispiele für nicht
bestimmungsgemäße oder falsche Verwendung
sind:

- Verwendung des Produkts für andere
Zwecke, als für die es bestimmt ist.
- Nichtbeachtung der Sicherheitshinweise und
Warnungen sowie der Montage-, Betriebs-,
Wartungs-, und Pflegeanweisungen, die in
dieser Bedienungsanleitung enthalten sind.

- Nichtbeachtung etwaiger für die
Verwendung des Produkts spezifischer
und/oder allgemein geltender
Unfallverhütungs-, arbeitsmedizinischer oder
sicherheitstechnischer Vorschriften.
- Verwendung von Zubehör und Ersatzteilen,
die nicht für dieses Produkt bestimmt sind.
- Reparatur des Produkts durch einen
anderen als den Hersteller oder eine
Fachkraft.
- Gewerbliche, handwerkliche oder
industrielle Nutzung des Produkts.
- Bedienung oder Wartung des Produkt
durch Personen, die mit dem Umgang des
Produkts nicht vertraut sind und/oder damit
verbundene Gefahren nicht verstehen.

Verwenden Sie Zubehör entsprechend diesen
Anweisungen. Fehler bei der Einhaltung der
in dieser Bedienungsanleitung enthaltenen
Anweisungen können zu schweren
Verletzungen und zum Verlust der Garantie
führen. Halten Sie die geltenden lokalen oder
nationalen Bestimmungen zu Verwendung
dieses Produkts ein. Nehmen Sie niemals
Änderungen am Produkt vor. Jede Änderung
des Produkts kann gefährlich sein und ist
verboten.

Restrisiken

Trotz bestimmungsgemäßer Verwendung
können nicht offensichtliche Restrisiken nicht
völlig ausgeschlossen werden. Bedingt
durch die Art des Produkts können folgende
Gefährdungen auftreten:

- Verbrennungsgefahr durch das Berühren
heißer Komponenten des Produkts.
- Verbrennungsgefahr durch flüssigen Kleber.
- Überhitzung und Brandgefahr durch
Abdecken des Produkts.

Allgemeine Sicherheitshinweise

⚠️ WARNUNG!

Lesen Sie alle Sicherheitshinweise und Anweisungen. *Versäumnisse bei der Einhaltung der Sicherheitshinweise und Anweisungen können elektrischen Schlag, Brand und/oder schwere Verletzungen verursachen.*

Bewahren Sie alle Sicherheitshinweise und Anweisungen für die Zukunft auf.

- a) **Dieses Gerät kann von Kindern ab 8 Jahren und darüber sowie von Personen mit verringerten physischen, sensorischen oder mentalen Fähigkeiten oder Mangel an Erfahrung und Wissen benutzt werden, wenn sie beaufsichtigt oder bezüglich des sicheren Gebrauchs des Gerätes unterwiesen wurden und die daraus resultierenden Gefahren verstehen.** Kinder dürfen nicht mit dem Gerät spielen. Reinigung und Benutzer-Wartung dürfen nicht von Kindern ohne Beaufsichtigung durchgeführt werden.
- b) **Wenn die Netzanschlussleitung dieses Gerätes beschädigt wird, muss sie durch den Hersteller oder seinen Kundendienst oder eine ähnlich qualifizierte Person ersetzt werden, um Gefährdungen zu vermeiden.**
- c) **Die Heißklebepistole nach Gebrauch bis zur vollständigen Abkühlung an der Luft lagern.**
- d) **WARNING: Die Heißklebepistole muss auf den Aufstellbügel  gelegt werden, wenn sie nicht in Gebrauch ist.**
- e) **Die Heißklebepistole nicht verwenden, wenn der Griff, die Netzleitung oder der Stecker beschädigt ist.**
- f) **Zweckentfremden Sie das Netzkabel nicht, um die Heißklebepistole zu tragen, aufzuhängen oder um den Netzstecker aus der Steckdose zu ziehen.**
Halten Sie das Netzkabel fern von Hitze, Öl, scharfen Kanten.
Wird bei der Arbeit das Netzkabel beschädigt oder durchtrennt, Kabel nicht berühren, sondern sofort den Netzstecker ziehen. Beschädigte oder verwickelte Kabel erhöhen das Risiko eines elektrischen Schlages.
- g) **Setzen Sie die Heißklebepistole keiner Feuchtigkeit und Regen aus.**
- h) **Vermeiden Sie Kontakt zwischen den heißen Teilen der Heißklebepistole und hitzeempfindlichen Gegenständen in der Umgebung.**
- i) **Berühren Sie nicht die heiße Austrittsdüse, den geschmolzenen Kleber oder heiße Komponenten während des Betriebs, es besteht Verbrennungsgefahr!**
Bei Hautkontakt sofort die Stelle einige Minuten unter einen kalten Wasserstrahl halten.
Versuchen Sie nicht den Klebstoff von der Haut zu entfernen.

- j) **Nach jedem Gebrauch den Netzstecker ziehen!**
- k) **Die Heißklebepistole nach Gebrauch und vor der Aufbewahrung komplett abkühlen lassen.**
- l) **Die Heißklebepistole nicht mit Wasser abschrecken!**
- m) **Vorsicht bei Gebrauch der Heißklebepistole in der Nähe brennbarer Materialien.**
- n) **Bearbeiten Sie kein asbesthaltiges Material.**
- o) **Nicht für längere Zeit auf ein und dieselbe Stelle richten.**
- p) **Die Heißklebepistole nicht unbeaufsichtigt lassen, solange sie in Betrieb ist.**
- q) **Führen Sie das Netzkabel immer nach hinten vom Gerät weg.**
- r) **Ziehen Sie den Klebestift nicht zurück! Schneiden Sie ihn ab, um das Gerät in der Originalverpackung zu lagern.**

4. Vor Verwendung

Produkt und Lieferumfang prüfen

- Entnehmen Sie das Produkt aus der Verpackung.
- Prüfen Sie, ob die Lieferung vollständig ist (siehe Kapitel: „Lieferumfang / Teilebezeichnung“)
- Überprüfen Sie, ob das Produkt oder einzelne seiner Teile beschädigt sind.
- Wenn dies der Fall ist, verwenden Sie das Produkt nicht. Wenden Sie sich über die im Kapitel „Garantie“ angegebene Serviceadresse an den Hersteller.

Reparaturbügel zusammenbauen (Abb A)

- Führen Sie die Auflageplatten [2] zur rechten und linken Seite des Zugplattenbügel [5] durch die Schlitze.
- Fixieren Sie die jeweilige Auflageplatte mit einem Schraubgriff für Auflageplatten [7].
- Drehen Sie den Schraubgriff handfest im Uhrzeigersinn fest.

5. Verwendung

⚠️ WARNUNG!

Decken Sie in keinem Fall die Heißklebepistolen oder deren Düsen mit Decken, Kleidungsstücken oder ähnlichem ab, wenn diese heiß sind.

Berühren Sie die Klebemasse oder die Düse nie mit den Fingern. Die Klebemasse und die Düsen Spitze werden bis zu 170 °C heiß!

⚠️ HINWEIS!

Halten Sie die Heißklebepistole immer sauber und entfernen Sie vor jedem Gebrauch überschüssige Kleberreste. Beachten Sie hierfür das Kapitel „Reinigung“.

Heißklebepistole ein-/ ausschalten (Abb B)

Einschalten:

- Stecken Sie das Netzkabel mit Netzstecker [3] in eine 230 V ~ / 50 Hz Steckdose.
- Drücken Sie den EIN-AUS [2] Schalter auf Position 1
- Die Heißklebepistole heizt auf. Die Aufheizzeit beträgt ca. 5 Minuten, um ca. 150 °C zu erreichen.

Ausschalten:

- Drücken Sie den EIN-AUS Schalter auf Position 0.
- Ziehen Sie den Netzstecker.

Abstellen der Heißklebepistole:

⚠ VORSICHT!

Die Heißklebepistole muss auf seinen Aufstellbügel  aufgelegt werden, wenn sie nicht in Gebrauch ist. Ein anderes Ablegen kann zu Verbrennungen der Ablagefläche führen.

- Klappen Sie den Aufstellbügel vor.
- Stellen Sie die Heißklebepistole aufrecht ab.

Oberfläche vorbereiten

- Reinigen Sie zu Beginn die Oberfläche der beschädigten Stelle mit einem feuchten, sauberen Tuch.
 - Klebestellen müssen absolut fettfrei, trocken und sauber sein.
 - Verwenden Sie keine brennbaren Lösungsmittel zum Reinigen der Klebestellen.
- Die Umgebungstemperatur und die zu klebenden Materialien dürfen nicht kälter als + 5 °C und nicht wärmer als + 50 °C sein.
- Wärmen Sie schnell abkühlende Materialien wie z.B. Metall zur besseren Klebhaftung etwas an.

Dellen reparieren (Abb. C-G)

Das Arbeiten mit der Heißklebepistole bedarf Übung. Führen Sie Testversuche auf Abfallmaterial durch. Die benötigte Menge von Klebstoff bzw. die Vorschubgeschwindigkeit hängt stark von der Größe und Beschaffenheit des zu klebenden Materials ab und kann nur durch Testversuche ermittelt werden.

⚠ HINWEIS!

Der ideale Temperaturbereich für die Entfernung der Dellen beträgt ca. 15-25 Grad Celsius Außentemperatur. Bei niedrigen Temperaturen führen Sie die Reparatur in der Garage durch, oder erwärmen Sie die Delle vorher mit einem Fön. Wenn die Delle nicht vollständig verschwindet, wiederholen Sie den Vorgang, bis das gewünschte Ergebnis erzielt worden ist. (Hinweis: Nicht alle Dellen können zu 100% repariert werden). Wenn der Lack beschädigt ist, können das Auftragen von Klebstoff und das Herausziehen der Delle dazu führen, dass sich der Lack ablöst. Nicht geeignet für: Dellen die kleiner sind als die Zugplatte, Dellen mit einer Spitze oder Kante, großflächige Dellen.

Wenn Klebstoffreste auf dem Fahrzeug zurückbleiben oder die Zugplatte sich nicht mehr lösen lässt, können Sie den Kleber mit einem Fön wieder vorsichtig erwärmen und Aceton/ Isopropylalkohol verwenden, um diese zu entfernen. Geben Sie wenige Tropfen auf ein Tuch und reinigen Sie den betroffenen Bereich für wenige Sekunden in leichten, kreisenden Bewegungen. Alternativ können Sie die mitgelieferte leere Sprühflasche verwenden. Prüfen Sie vorab an einer unauffälligen Stelle auf Lackverträglichkeit!

- Schalten Sie die Heißklebepistole ein (siehe Kapitel „Ein- / Ausschalten“).
- Führen Sie einen Heißklebestift [11] in die Patronenaufnahme [1] ein.
- Betätigen Sie den Abzugshebel [4], um den Heißklebestift in die Heizkammer [15] vorzuschieben.
- Lassen Sie die Heizkammer bzw. den Heißklebestift ca. 2 Minuten erwärmen, bis der Kleber flüssig wird.
- Ziehen Sie den Abzugshebel, um Kleber aus der Austrittsdüse [14] auf die Klebestellen aufzutragen.
- Wählen Sie eine für die Größe der Delle passende Zugplatte [8] aus.
 - Je größer die Zugplatte, desto größer die Zugkraft
 - Die Größe der Zugplatte muss kleiner gewählt werden, als die Größe der Delle.
- Ziehen Sie den Abzugshebel, um Kleber aus der Austrittsdüse auf die Zugplatte aufzutragen.
 - Tragen Sie eine großzügige Menge Heißkleber aus der Heißklebepistole auf die ausgewählte Zugplatte auf.
 - Stellen Sie sicher, dass alle Löcher der Zugplatte mit Kleber gefüllt sind.
- Platzieren Sie die Zugplatte umgehend in der Mitte der Delle und halten sie diese so lange fest, bis sie fest klebt.
 - Den Kleber ca. 8 Minuten aushärten lassen.
- Führen Sie den zusammengebauten Zugplattenbügel [5] mit dem Loch mittig über das Schraubgewinde der aufgeklebten Zugplatte.
- Schrauben Sie den Schraubgriff für Zugplatten [6] auf das Schraubgewinde der Zugplatte auf.
- Drehen Sie den Schraubgriff langsam so lange im Uhrzeigersinn fest, bis die gewünschte Verformung erreicht ist oder sich die Zugplatte vom Untergrund löst.
- Wiederholen Sie gegebenenfalls den Vorgang, um das Ergebnis weiter zu verbessern.
- Entfernen die Zugplatte sowie eventuell verbliebene Kleberreste vorsichtig mit dem mitgelieferten Klebstoff-Entferner [10].

6. Wartung, Reinigung, Lagerung und Transport

⚠️ WARNUNG!

Ziehen Sie den Netzstecker und lassen Sie das Produkt vollständig, vor jeglicher Einstellung, Instandhaltung oder Instandsetzung, abkühlen.

Wartung

Das Produkt ist weitgehend wartungsfrei. Verwenden Sie nur Ersatzteile / Zubehör vom Hersteller bzw. von ermächtigten Fachwerkstätten.

Reparaturen dürfen nur von Sachkundigen oder einer autorisierten Servicestelle durchgeführt werden. Sachkundige sind Personen mit entsprechender Fachausbildung und Erfahrung, die Anforderungen an die Konstruktion und Gestaltung des Artikels kennen und sich auf die Sicherheitsbestimmungen verstehen.

Reinigung

⚠️ HINWEIS!

Verwenden Sie keine aggressiven Reinigungsmittel, Bürsten mit Metall- oder Nylonborsten sowie keine scharfen oder metallischen Reinigungsgegenstände wie Messer, harte Spachtel und dergleichen. Diese können die Oberfläche beschädigen. Verwenden Sie kein fließendes Wasser oder andere Flüssigkeiten zum Reinigen und vermeiden Sie, dass Wasser in das Innere des Produktes gelangt. Verwenden Sie keine elektrischen Reinigungsgeräte.

- Wischen Sie alle Oberflächen und die Komponenten mit einem leicht angefeuchteten Tuch ab.
- Verwenden Sie zum Befeuchten des Tuchs eine milde Seifenlauge.
- Lassen Sie alle Teile danach vollständig trocknen.

Lagerung

- Reinigen Sie das Produkt vor der Lagerung (siehe Kapitel „Reinigung“).
- Bei Nichtgebrauch lagern Sie das Produkt an einem sicheren, kühlen, trockenen und gut belüfteten Ort, außerhalb der Reichweite von Kindern.

Transport

- Transportieren Sie das Produkt vor Stößen und Vibrationen geschützt und in der Originalverpackung.

7. Fehlerbehebung

Problem	Mögliche Ursache	Behebung
Heißklebepistole heizt nicht auf.	Keine Stromversorgung.	Prüfen Sie, ob die Stromversorgung (Steckdose) funktionsfähig ist. Ziehen Sie gegebenenfalls einen Fachmann zu Rate.
	Anschlussleitung oder Stecker beschädigt.	Lassen Sie die Anschlussleitung vom Hersteller oder seinem Vertreter ersetzen.
Heißklebestift schmilzt nicht.	Heißklebepistole nicht vollständig aufgeheizt.	Lassen Sie die Heißklebepistole erst vollständig aufheizen. Dauer: ca. 5 Minuten
	Heißklebestift falsch eingesetzt.	Betätigen Sie den Abzugshebel  , bis der Heißklebestift auf Anschlag in der Heizkammer sitzt.

8. Recycling

Verpackungen, Papier und Druckerzeugnisse entsorgen



Entsorgen Sie die Verpackungen, Papier und Druckerzeugnisse in Übereinstimmung mit dem Materialtyp sowie den örtlichen, in Ihrem Gebiet geltenden Vorschriften.

Produkt entsorgen



Das nebenstehende Symbol einer durchgestrichenen Mülltonne auf Rädern weist darauf hin, dass dieses Gerät der Richtlinie 2012/19/EU unterliegt. Diese Richtlinie besagt, dass Sie dieses Gerät am Ende seiner Lebensdauer nicht mit dem normalen Hausmüll entsorgen dürfen, sondern es zu speziell eingerichteten Sammelstellen, Recyclingzentren oder Entsorgungsunternehmen bringen müssen. Diese Entsorgung ist für Sie kostenlos. Schonen Sie die Umwelt und entsorgen Sie es ordnungsgemäß.

Das Folgende gilt für den deutschen Markt:

Beim Kauf eines neuen Gerätes haben Sie das Recht, das entsprechende Altgerät bei Ihrem Händler zurückzugeben. Händler von Elektro- und Elektronikgeräten mit einer Verkaufsfläche von mindestens 400 Quadratmetern sowie Lebensmitteleinzelhändler mit einer Verkaufsfläche von mindestens 800 Quadratmetern, die regelmäßig Elektro- und Elektronikgeräte verkaufen, sind auch ohne den Kauf eines Neugerätes zur kostenlosen Rücknahme von Altgeräten verpflichtet, wenn das Altgerät in keiner Dimension größer als 25 cm ist. Der Importeur bietet Ihnen Rücknahmemöglichkeiten direkt in den Geschäften und Märkten an. Bitte wenden Sie sich auch an Ihren Händler, um Informationen über lokale Rücknahmemöglichkeiten zu erhalten.

Wenn Ihr Altgerät personenbezogene Daten enthält, sind Sie selbst dafür verantwortlich, diese vor der Rückgabe zu löschen.

Wenn dies möglich ist, ohne das Altgerät zu zerstören, entfernen Sie die alten Batterien oder

Akkus sowie Lampen, bevor Sie das Altgerät zur Entsorgung zurückgeben, und führen Sie sie einer getrennten Sammlung zu.

Bei fest eingebauten Akkus geben Sie bei der Entsorgung an, dass das Gerät einen Akku enthält.

Wenden Sie sich an Ihre Gemeinde- oder Stadtverwaltung, wenn Sie andere Möglichkeiten zur Entsorgung von Altgeräten suchen.

9. Konformitätserklärung

Die EU-Konformitätserklärung kann unter der im Kapitel „Service“ angeführten Adresse angefordert werden.

10. Garantie

Garantie der Walter Werkzeuge Salzburg GmbH

Sehr geehrte Kundin, sehr geehrter Kunde, Sie erhalten auf dieses Gerät 3 Jahre Garantie ab Kaufdatum. Im Falle von Mängeln dieses Produkts stehen Ihnen gegen den Verkäufer des Produkts gesetzliche Rechte zu. Diese gesetzlichen Rechte werden durch unsere im Folgenden dargestellte Garantie nicht eingeschränkt.

Garantiebedingungen

Die Garantiefrist beginnt mit dem Kaufdatum. Bitte bewahren Sie den Original Kassenbon gut auf. Diese Unterlage wird als Nachweis für den Kauf benötigt.

Tritt innerhalb von drei Jahren ab dem Kaufdatum dieses Produkts ein Material- oder Fabrikationsfehler auf, wird das Produkt von uns – nach unserer Wahl – für Sie kostenlos repariert oder ersetzt. Diese Garantieleistung setzt voraus, dass innerhalb der Drei-Jahres-Frist das defekte Gerät und der Kaufbeleg (Kassenbon) vorgelegt und schriftlich kurz beschrieben wird, worin der Mangel besteht und wann er aufgetreten ist.

Wenn der Defekt von unserer Garantie gedeckt ist, erhalten Sie das reparierte oder ein neues Produkt zurück. Mit Reparatur oder Austausch des Produkts beginnt kein neuer Garantiezeitraum.

Garantiezeit und gesetzliche Mängelansprüche

Die Garantiezeit wird durch die Gewährleistung nicht verlängert. Dies gilt auch für ersetzte und reparierte Teile. Eventuell schon beim Kauf vorhandene Schäden und Mängel müssen sofort nach dem Auspacken gemeldet werden. Nach Ablauf der Garantiezeit anfallende Reparaturen sind kostenpflichtig.

Garantieumfang

Das Gerät wurde nach strengen Qualitätsrichtlinien sorgfältig produziert und vor Anlieferung gewissenhaft geprüft.

Die Garantieleistung gilt für Material- oder Fabrikationsfehler. Diese Garantie erstreckt sich nicht auf Produktteile, die normaler Abnutzung ausgesetzt sind und daher als Verschleißteile angesehen werden können oder für Beschädigungen an zerbrechlichen Teilen, z. B. Schalter, Akkus oder die aus Glas gefertigt sind.

Diese Garantie verfällt, wenn das Produkt beschädigt, nicht sachgemäß benutzt oder gewartet wurde. Für eine sachgemäße Benutzung des Produkts sind alle in der Bedienungsanleitung aufgeführten Anweisungen genau einzuhalten. Verwendungszwecke und Handlungen, von denen in der Bedienungsanleitung abgeraten oder vor denen gewarnt wird, sind unbedingt zu vermeiden.

Das Produkt ist lediglich für den privaten und nicht für den gewerblichen Gebrauch bestimmt. Bei missbräuchlicher und unsachgemäßer Behandlung, Gewaltanwendung und bei Eingriffen, die nicht von unserer autorisierten Service-Niederlassung vorgenommen wurden, erlischt die Garantie.

Abwicklung im Garantiefall

Um eine schnelle Bearbeitung ihres Anliegens zu gewährleisten, folgen Sie bitte den folgenden Hinweisen:

Bitte halten Sie für alle Anfragen den Kassenbon und die Artikelnummer (z.B. IAN

12345) als Nachweis für den Kauf bereit.

Die Artikelnummer entnehmen Sie bitte dem Typenschild, einer Gravur, auf dem Titelblatt ihrer Anleitung (unten links) oder als Aufkleber auf der Rück- oder Unterseite.

Sollten Funktionsfehler oder sonstige Mängel auftreten kontaktieren Sie zunächst die nachfolgend benannte Serviceabteilung **telefonisch** oder per **E-Mail**.

Ein als defekt erfasstes Produkt können Sie dann unter Beifügung des Kaufbelegs (Kassenbon) und der Angabe, worin der Mangel besteht und wann er aufgetreten ist, für Sie portofrei an die Ihnen mitgeteilte Service Anschrift übersenden.

Auf www.lidl-service.com können Sie diese und viele weitere Handbücher, Produktvideos und Software herunterladen.

11. Service

DE

Walter Service Deutschland
E-Mail: service@walteronline.com
Tel.: 00800 925 837 88
IAN 444505_2307

AT

Walter Werkzeuge Salzburg GmbH
E-Mail: service@walteronline.com
Tel.: 00800 925 837 88
IAN 444505_2307

CH

Zeitlos Vertriebs GmbH
E-Mail: info@zeitlos-vertrieb.de
Tel.: 00800 09 34 85 67
IAN 444505_2307

Lieferant

Bitte beachten Sie, dass die folgende Anschrift keine Serviceanschrift ist. Kontaktieren Sie zunächst die oben benannte Servicestelle.
Walter Werkzeuge Salzburg GmbH
Gewerbeparkstraße 9
5081 Anif, Österreich

Walter Werkzeuge Salzburg GmbH

Gewerbeparkstr. 9
5081 Anif, Österreich

V. 1.0

Stand der Informationen:
02/2024

IAN 444505_2307