



TV-WANDHALTERUNG STWF 35 A1 TV WALL BRACKET STWF 35 A1 SUPPORT MURAL TV STWF 35 A1

DE AT

TV-WANDHALTERUNG

Bedienungsanleitung und Sicherheitshinweise

FR BE

SUPPORT MURAL TV

Mode d'emploi et consignes de sécurité

PL

UCHWYT ŚCIENNY DO TELEWIZORA

Instrukcja montażu i wskazówki bezpieczeństwa

SK

NÁSTENNÝ DRŽIAK NA TELEVÍZOR

Návod na používanie a bezpečnostné pokyny

DK

TV VÆGBESLAG

Betjeningsvejledning og sikkerhedsanvisninger

HU

FALI TV-TARTÓ

Kezelési útmutató és biztonsági tudnivalók

GB IE

TV WALL BRACKET

Operating instructions and safety instructions

NL BE

TV-WANDBEVESTIGING

Handleiding en veiligheidsaanwijzingen

CZ

DRŽÁK TELEVIZE

Návod k obsluze a bezpečnostní pokyny

ES

SOPORTE DE PARED PARA TELEVISOR

Manual de instrucciones e indicaciones de seguridad

IT

SUPPORTO A MURO PER TV

Istruzioni d'uso e disposizioni di sicurezza

TARGA GMBH
Coesterweg 45
59494 Soest
GERMANY

Stand der Informationen
Last Information Update
Version des informations
Datum nieuwste versie
Ostatnia aktualizacja
Aktualizace na základě nejnovějších informací
Aktualizácia na základe najnovších informácií
Última actualización del contenido
Seneste informationsopdatering
Versione delle informazioni
Legutóbbi adatfrissítés:
10/2023 - Ident.-No.: STWF 35 A1 102023-1



IAN 455466_2307

IAN 455466_2307

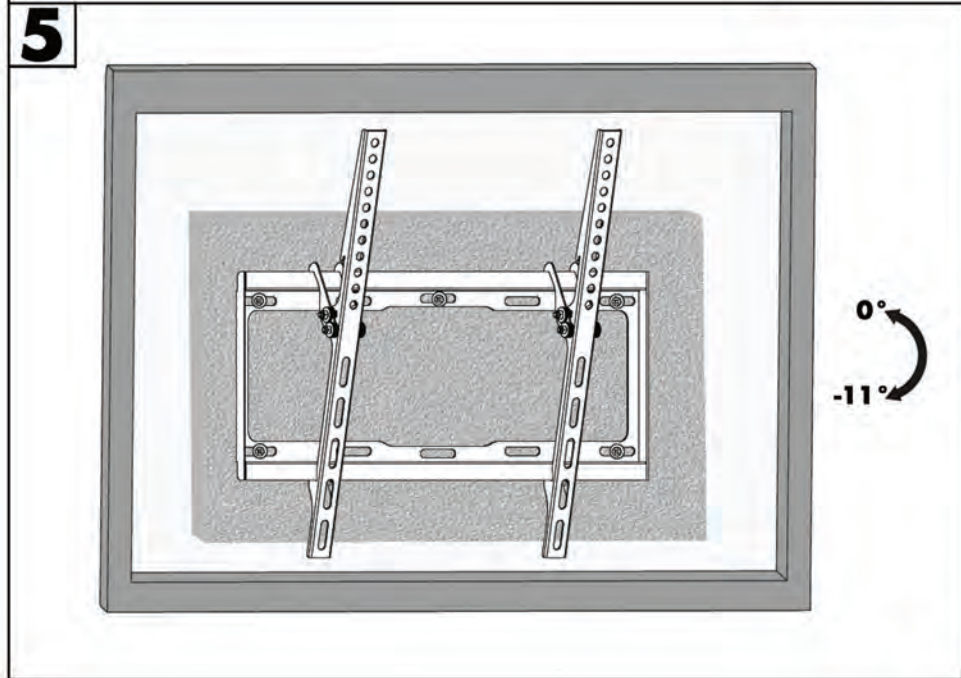
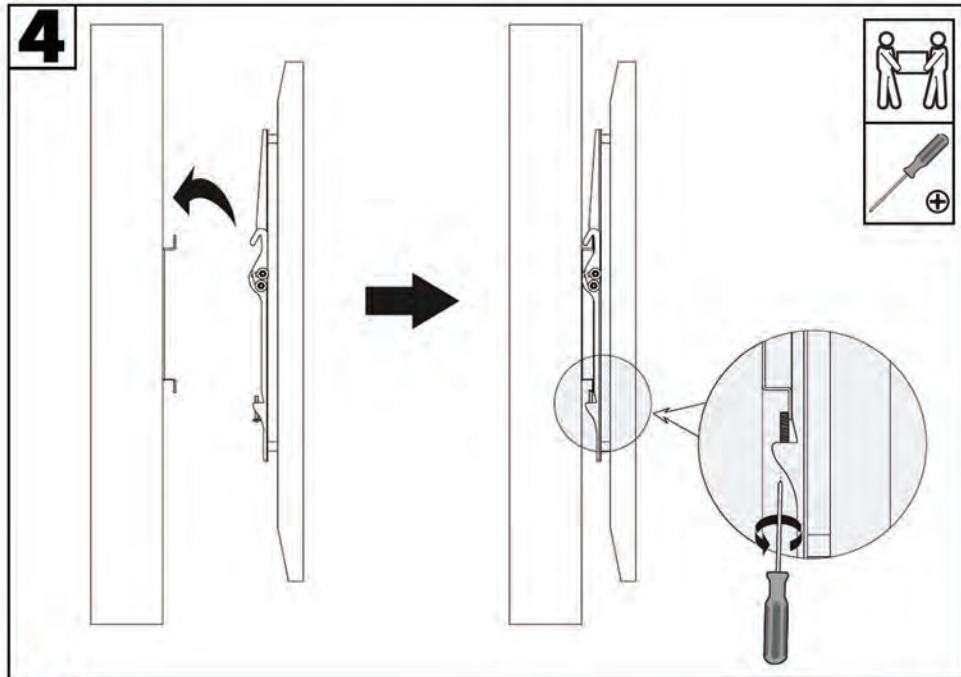
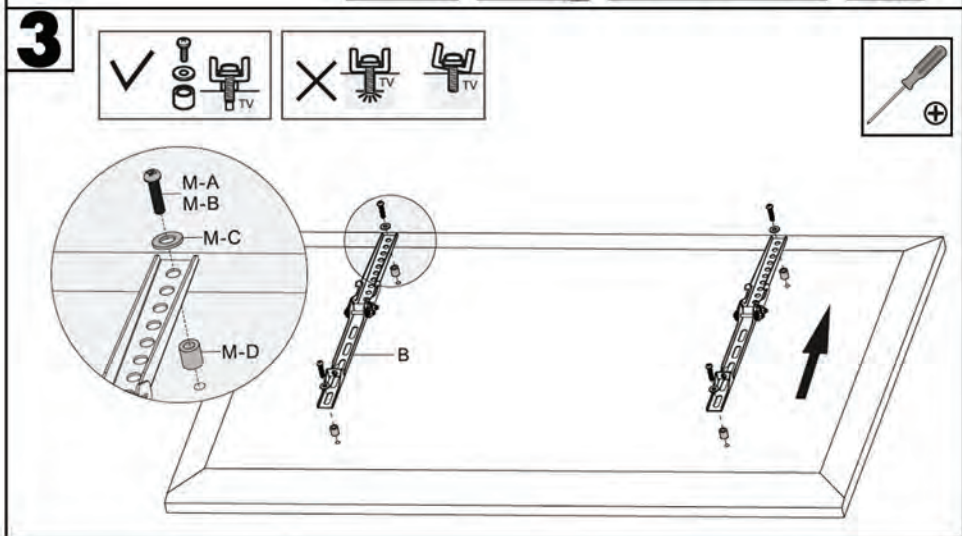
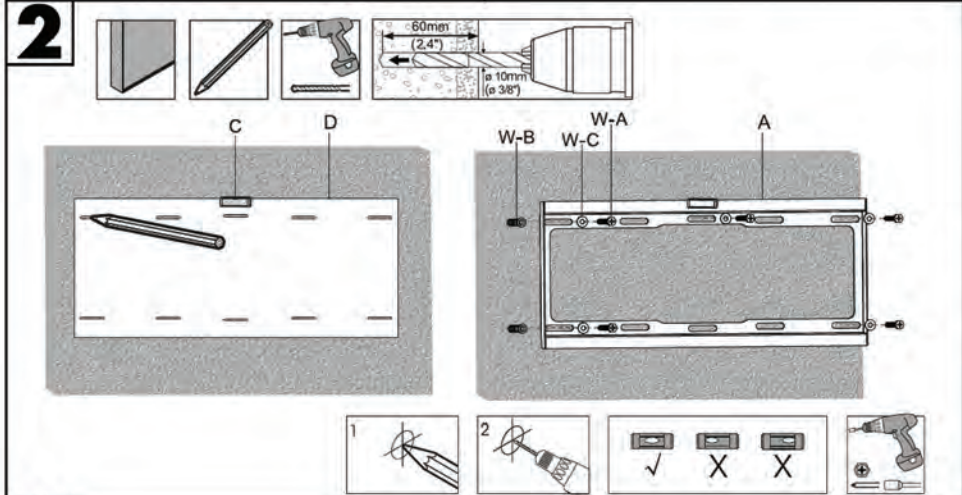
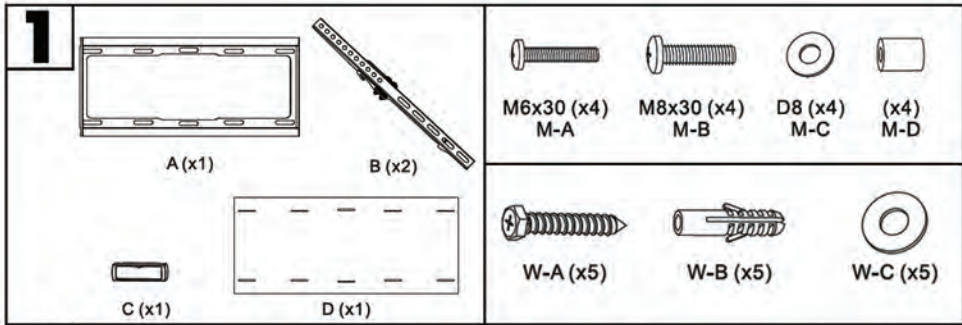

Deutsch	2
English	7
Français	12
Nederlands	19
Polski	24
Čeština	29
Slovensky	34
Español	39
Dansk	44
Italiano	49
Magyar	54

Inhaltsverzeichnis

1. Bestimmungsgemäße Verwendung	2
2. Lieferumfang	2
3. Sicherheitshinweise	2
4. Technische Daten.....	3
5. Montage	3
5.1 Montagevideo.....	4
6. Einstellung/Wartung	4
7. Umwelthinweise und Entsorgungsangaben	5
8. Garantiehinweise	5

Vielen Dank, dass Sie sich für ein SilverCrest Produkt entschieden haben.

Machen Sie sich vor Gebrauch mit der TV-Wandhalterung vertraut und lesen Sie diese Bedienungsanleitung aufmerksam durch. Beachten Sie vor allem die Sicherheitshinweise und benutzen Sie die TV-Wandhalterung nur, wie in dieser Bedienungsanleitung beschrieben und für die angegebenen Einsatzbereiche.

Bewahren Sie diese Bedienungsanleitung gut auf. Händigen Sie alle Unterlagen bei Weitergabe der TV-Wandhalterung an Dritte ebenfalls mit aus.

1. Bestimmungsgemäße Verwendung

Diese TV-Wandhalterung dient zur Wandbefestigung von Flachbildschirmen für den privaten, nicht-gewerblichen Gebrauch innerhalb von Gebäuden. Verwenden Sie diese TV-Wandhalterung ausschließlich für den vorgesehenen Zweck.

2. Lieferumfang

- TV-Wandhalterung
- Montagesatz mit Wasserwaage
- Diese Bedienungsanleitung
- Bohrschablone

Benötigte Werkzeuge sind nicht Bestandteil des Lieferumfanges!

3. Sicherheitshinweise

Erläuterung der verwendeten Symbole



WARNUNG! Dieses Signalwort bezeichnet eine Gefährdung mit einem mittleren Risikograd, die, wenn sie nicht vermieden wird, den Tod oder schwere Verletzung zur Folge haben kann.



Dieses Symbol kennzeichnet weitere informative Hinweise zum Thema.



Herstelleradresse



WARNUNG!

- Beachten Sie, dass die mitgelieferten Dübel und Schrauben nur für Beton-, Kalksandstein, Vollziegel-Porenziegelwände zugelassen sind.
- Lesen Sie vor der Montage die Bedienungsanleitung Ihres Endgerätes. Diese gibt in der Regel Informationen zu geeigneten Befestigungsmaterialien.
- Beschaffen Sie ggf. geeignetes Befestigungsmaterial im Fachhandel, sofern dieses nicht Bestandteil des beiliegenden Montagesets ist.
- Beschaffen Sie ggf. geeignetes Montagematerial im Fachhandel, sofern die für die Installation vorgesehene Wand nicht den oben genannten Beschaffenheiten entspricht.
- Wenden Sie bei der Montage niemals Gewalt oder hohe Kräfte an, um Endgerät oder TV-Wandhalterung nicht zu beschädigen. Lassen Sie die Montage ggf. von einer ausgebildeten Fachkraft erledigen.
- Montieren Sie die TV-Wandhalterung nicht an Orten, unter denen sich Personen befinden.
- Prüfen Sie nach der Montage die Betriebssicherheit des Produktes und der daran befestigten Last und wiederholen Sie diese Prüfung mindestens alle 3 Monate.
- Beachten Sie die maximale Tragkraft des Produktes und die maximale Größe des Endgerätes.
- Belasten Sie die Wandhalterung nicht asymmetrisch.
- Entfernen Sie bei Beschädigungen der Wandhalterung das Endgerät und verwenden Sie die Wandhalterung nicht länger.

4. Technische Daten

Maximale Tragkraft	35 kg
Bildschirmdiagonale	82,0 cm bis 165,0 cm / 32" bis 65"
Wandabstand	25 mm
Neigbar (vertikal)	0° bis ca. -11°
Abmessung Wandbefestigungsplatte	20,6 cm x 47,9 cm
Aufnahme -VESA-Standard-	75x75; 100x100; 200x100; 200x200; 300x200; 300x300 400x200; 400x300; 400x400

Änderungen der technischen Daten sowie des Designs können ohne Ankündigung erfolgen.

5. Montage



Hinweis!

- Montieren Sie Wandhalterung und Endgerät zu zweit, niemals allein.
- Prüfen Sie, ob benötigte Anschlüsse des Engerätes nach der Montage noch gut erreichbar sind.
- Der beiliegende Montagesatz ist für unterschiedliche Endgeräte vorgesehen. Es kann sein, dass auch nach einer korrekten Montage einige Teile übrig sind. Bewahren Sie diese zusammen mit der Bedienungsanleitung für eine spätere Verwendung oder die Weitergabe des Produktes auf.



WARNUNG!

- Prüfen Sie vor der Montage die Eignung der vorgesehenen Wand für das anzubringende Gewicht und vergewissern Sie sich, dass an der Montagestelle keine Strom-, Gas-, Wasser- oder sonstige Leitungen verlaufen.

Gehen Sie zur Montage Schritt für Schritt nach den Abbildungen auf den inneren Umschlagseiten vor. Prüfen Sie die horizontale Ausrichtung des TV-Gerätes mit der beiliegenden Wasserwaage.

Montageschritte (beachten Sie die entsprechenden Abbildungen auf den inneren Umschlagseiten)

(1): Nutzen Sie bei der Montage die in den einzelnen Montageschritten empfohlenen Teile des Montagesatzes.

(2): TV-Wandhalterung mit Wasserwaage ausrichten, 5 Bohrlöcher markieren, Löcher bohren, Dübel einsetzen, TV-Wandhalterung an der Wand festschrauben.

(3): 2 Trageschienen an der Rückseite des TV-Gerätes montieren. Bitte beachten Sie, dass die 2 Trageschienen so montiert werden müssen, dass später das TV-Gerät von oben auf die TV-Wandhalterung gehängt wird und die Fixierung durch die 2 Schrauben von unten erfolgen kann.

(4): TV-Gerät in die TV-Wandhalterung einhängen und mit Schrauben fixieren.

(5): Vertikale Feineinstellung vornehmen. TV-Gerät ausrichten.

5.1 Montagevideo

Folgen Sie diesem Link, um ein animiertes Montagevideo zu Ihrer TV-Wandhalterung anzusehen:

https://www.targa.gmbh/downloads/IAN455466_2307/455466_2307_STWF_35_A1_installation_video_DE.mp4

Alternativ scannen Sie nebenstehenden QR-Code, um zum Montagevideo zu gelangen:



6. Einstellung/Wartung



Nehmen Sie Einstellungen an der Wandhalterung nur zu zweit vor, niemals allein.

- Für Neigungseinstellung müssen keine Schrauben gelöst werden. Der Widerstand für diese Einstellung kann durch die entsprechenden Schrauben nach Ihren Wünschen justiert werden.
- Stellen Sie sicher, dass die 2 Trageschienen sicher auf der Halteplatte hängen und durch die 2 Schrauben fixiert sind (siehe Abbildung **4**).
- Betriebssicherheit und korrekte Montage sind in regelmäßigen Abständen (mindestens vierteljährlich) zu kontrollieren. Ziehen Sie ggf. lockere Schrauben nach.
- Reinigen Sie die TV-Wandhalterung mit einem fusselfreien, feuchten Tuch. Verwenden Sie keine aggressiven oder lösemittelhaltigen Reiniger.

7. Umwelthinweise und Entsorgungsangaben

	Führen Sie die Verpackung einer umweltgerechten Entsorgung zu. Kartonagen können bei Altpapiersammlungen oder an öffentlichen Sammelplätzen zur Wiederverwertung abgegeben werden. Folien und Kunststoffe des Lieferumfangs werden über Ihr örtliches Entsorgungsunternehmen eingesammelt und umweltgerecht entsorgt.

Nur relevant für Frankreich:



„Sortieren einfacher gemacht“

Das Produkt, das Zubehör, beiliegende Druckerzeugnisse und die Verpackungsbestandteile sind recycelbar. Diese unterliegen einer erweiterten Herstellerverantwortung und werden sortiert und getrennt gesammelt.

	Beachten Sie die Kennzeichnung der Verpackungsmaterialien bei der Abfalltrennung, diese sind gekennzeichnet mit Abkürzungen (a) und Nummern (b) mit folgender Bedeutung:	
	1-7: Kunststoffe / 20-22: Papier und Pappe / 80-98: Verbundstoffe.	
Symbol	Werkstoff	Enthalten in folgenden Verpackungsbestandteilen dieses Produktes
	Wellpappe	Verkaufsverpackung, Innenkarton
	Polyethylen Low-Density	Folie für Montagematerial

8. Garantiehinweise

Garantie der TARGA GmbH

Sie erhalten auf dieses Gerät 3 Jahre Garantie ab Kaufdatum. Bitte bewahren Sie den originalen Kassenbon als Nachweis für den Kauf auf. Bitte lesen Sie vor Inbetriebnahme Ihres Produktes die beigefügte Dokumentation. Sollte es einmal zu einem Problem kommen, welches auf diese Weise nicht gelöst werden kann, wenden Sie sich bitte an unsere Hotline. Bitte halten Sie für alle Anfragen die Artikelnummer bzw. wenn vorhanden die Seriennummer bereit. Für den Fall, dass eine telefonische Lösung nicht möglich ist, wird durch unsere Hotline in Abhängigkeit der Fehlerursache ein weiterführender Service veranlasst. In der Garantie wird das Produkt bei Material- oder Fabrikationsfehler – nach unserer Wahl –

kostenlos repariert oder ersetzt. Mit Reparatur oder Austausch des Produkts beginnt kein neuer Garantiezeitraum. Verbrauchsmaterial wie Batterien, Akkus und Leuchtmittel sind von der Garantie ausgeschlossen.

Ihre gesetzlichen Gewährleistungsansprüche gegenüber dem Verkäufer bestehen neben dieser Garantie und werden durch diese nicht eingeschränkt.

Auf www.lidl-service.com können Sie dieses und viele weitere Handbücher, Produktvideos und Installationssoftware herunterladen.

Mit diesem QR-Code gelangen Sie direkt auf die LIDL-Service-Seite (www.lidl-service.com) und können mittels Eingabe der Artikelnummer (IAN) Ihre Bedienungsanleitung öffnen.



Service

DE Telefon: 0800 5435111

E-Mail: targa@lidl.de

AT Telefon: 0800 447744

E-Mail: targa@lidl.at

CH Telefon: 0800 56 44 33

E-Mail: targa@lidl.ch

IAN: 455466_2307



Hersteller

TARGA GmbH
Coesterweg 45
59494 Soest
DEUTSCHLAND

Table of Contents

1. Intended use	7
2. Package contents	7
3. Safety instructions	7
4. Technical specifications	8
5. Assembly	8
5.1 Mounting video	9
6. Adjustment/Maintenance	9
7. Environmental regulations and disposal information	10
8. Warranty information	10

Thank you for buying a SilverCrest product.

Before using it, familiarise yourself with the way the TV wall mount works and read these operating instructions through carefully. Be careful to follow the safety instructions and only use the TV wall mount as described in the operating instructions and for the applications given.

Keep these operating instructions in a safe place. If you pass the TV wall mount on to someone else, make sure to give them all the relevant documents with it.

1. Intended use

This TV wall mount is used to secure flat-screens to a wall in private, non-commercial settings inside buildings. Use this TV wall mount exclusively for the intended purpose.

2. Package contents

- TV wall mount
- Mounting kit with spirit level
- These operating instructions
- Drilling template

The tools required are not supplied!

3. Safety instructions

Explanation of symbols used



WARNING! This signal word indicates a danger with a moderate risk, which can lead to death or major injuries if not avoided.



This symbol denotes further information on the topic.



Manufacturer's address

**WARNING!**

- Please note that the dowels and screws supplied are only suitable for concrete, lime sandstone, solid brick and perforated brick walls.
- Read the operating instructions for your device before mounting. They should normally provide information on suitable mounting materials.
- If necessary, you can purchase suitable mounting materials from a hardware store if they are not included in the mounting kit provided.
- Purchase suitable mounting materials from a hardware store if the wall you are using to mount the television is not made from one of the above materials.
- When mounting, never use excessive force as this could damage your device or the TV wall mount. If necessary, you can get a trained specialist to mount the device.
- Do not fit the TV wall mount to places where people could be underneath.
- After fitting, check the product and the load mounted on it is secure, and repeat this test at least every 3 months.
- Note the maximum weight-bearing capacity of the product and the maximum size of the device.
- Do not load the wall mount asymmetrically.
- If the wall mount gets damaged, remove the attached device and do not use the wall mount any more.

4. Technical specifications

Maximum weight-bearing capacity	35 kg
Screen size	82.0 cm to 165.0 cm / 32" to 65"
Distance from wall	25 mm
Tilt angle (vertical)	0° to approx. -11°
Dimensions of wall-mounting plate	20.6 cm x 47.9 cm
VESA standard mount	75x75; 100x100; 200x100; 200x200; 300x200; 300x300 400x200; 400x300; 400x400

The technical data and design may be changed without prior notice.

5. Assembly**Notice!**

- Fitting the wall mount and the device is a two-person job, never attempt it alone.
- Check that any connections required for the device are still easily accessible after mounting.
- The mounting kit supplied is suitable for a range of devices. There may be some parts remaining after correct fitting. Keep these together with the operating instructions for later use or if you pass on the product.

**WARNING!**

- Before mounting, check the wall you plan to use is suitable for the weight to be attached and make sure there are no electricity, gas, water or other lines at the mounting point.

To mount the device, proceed step by step as shown in the diagrams on the fold-out pages of the inner book cover. Use the spirit level provided to check the horizontal alignment of the television.

Mounting steps (refer to the diagrams on the fold-out pages of the inner book cover)

- (1): For mounting, use the recommended part of the mounting set specified in the instructions for the relevant stage.
- (2): Align the TV wall mount using the spirit level, mark the 5 drill holes, drill the holes, fit the dowels, screw the TV wall mount into the wall.
- (3): Mount the 2 support rails on the back of the television. Please note that the 2 support rails must be mounted so that the television can later be suspended on the TV wall mount from above and be fixed in place with the 2 screws from underneath.
- (4): Suspend the television in the TV wall mount and fix with screws.
- (5): Make the fine adjustment to the vertical. Align the television.

5.1 Mounting video

Follow this link to view an animated mounting video for your TV wall mount:

https://www.targa.gmbh/downloads/IAN455466_2307/455466_2307_STWF_35_A1_installation_video_EN.mp4

Alternatively, scan the QR code opposite to access the mounting video:





6. Adjustment/Maintenance

i **Making adjustments to the wall mount is a two-person job, never attempt it alone.**

- Adjusting the tilt angle does not require any screws to be removed. The resistance for this setting can be adjusted as you wish using the relevant screws.
- Make sure that the 2 support rails are securely seated on the holding plate and fixed in place by the 2 screws (see diagram 4).
- Operational safety and correct fitting should be checked at regular intervals (at least quarterly). Tighten any loose screws, if required.
- Use only a moist, lint-free cloth to clean TV wall mount. Do not use any solvent-based or abrasive cleaners.

7. Environmental regulations and disposal information



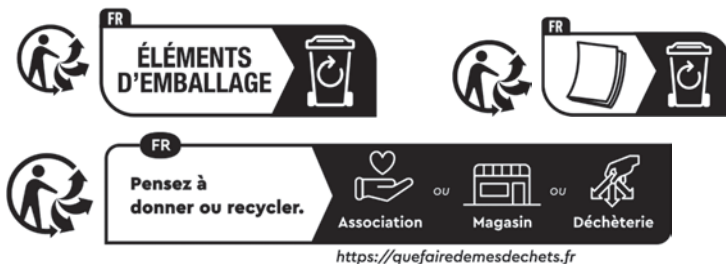

	Dispose of all packaging in an environmentally friendly manner. Cardboard packaging can be taken to paper recycling centres or public collection points for recycling. Any film or plastic contained in the packaging should be taken to your public collection points for disposal.
 ES/PT	

Only relevant for France:



“Sorting made easy”

The product, the accessories, the printed material and the packaging are recyclable. They are subject to enhanced manufacturer responsibility and are sorted and collected separately.

	Please note the markings on the packaging material when disposing of it, it is labelled with abbreviations (a) and numbers (b), the meanings of which are as follows:	
	1-7: plastic / 20-22: paper and cardboard / 80-98: composite materials.	
Symbol	Material	Contained in the following packaging elements for this product
	Corrugated cardboard	Packaging, inside box
	Low density polyethylene	Film for mounting materials

8. Warranty information

Warranty of TARGA GmbH

This device is sold with three years warranty from the date of purchase. Please keep the original receipt in a safe place as proof of purchase. Before using your product for the first time, please read the enclosed documentation. Should any problems arise which cannot be solved in this way, please call our hotline. Please have the article number and, if available, the serial number to hand for all enquiries. If it is not possible to solve the problem on the phone, our hotline support staff will initiate further servicing procedures depending on the fault. Within the warranty period the product will be repaired or replaced free of charge as we deem appropriate. No new warranty period commences if the product is repaired or replaced. Consumables such as batteries, rechargeable batteries and lamps are not covered by the warranty.

Your statutory rights towards the seller are not affected or restricted by this warranty.

You can find this and many more manuals, product videos and installation software available for download at www.lidl-service.com.

This QR code takes you directly to the LIDL service page (www.lidl-service.com). There, you can enter the item number (IAN) to access your operating manual.



Service

GB Phone: 0800 404 7657
E-Mail: targa@lidl.co.uk

IE Phone: 1800 101010
E-Mail: targa@lidl.ie

MT Phone: 800 62230
E-Mail: targa@lidl.com.mt

CY Phone: 8009 4241
E-Mail: targa@lidl.com.cy

IAN: 455466_2307



Manufacturer

TARGA GmbH
Coesterweg 45
59494 Soest
GERMANY

Table des matières

1. Utilisation prévue.....	12
2. Contenu de l’emballage	12
3. Instructions de sécurité.....	12
4. Spécifications techniques	13
5. Assemblage	13
5.1 Vidéo du montage	14
6. Réglage/Maintenance	14
7. Réglementation environnementale et informations sur la mise au rebut.....	15
8. Informations concernant la garantie	16

Nous vous remercions d’avoir acheté un produit SilverCrest.

Avant de l’utiliser, veuillez vous familiariser avec le fonctionnement de la fixation murale pour téléviseur et lire ce manuel d’utilisation avec la plus grande attention. Veuillez à respecter les consignes de sécurité et à n’utiliser la fixation murale pour téléviseur que de la manière décrite dans le manuel d’utilisation et pour les usages indiqués.

Conservez ce manuel d’utilisation dans un endroit sûr. Si vous cédez la fixation murale pour téléviseur à quelqu’un d’autre, veuillez à lui remettre également tous les documents qui s’y rapportent.

1. Utilisation prévue

Cette fixation murale pour téléviseur est utilisée pour fixer de manière sécurisée les écrans plats sur un mur, dans un cadre privé et non commercial, à l’intérieur des bâtiments. Utilisez cette fixation murale pour téléviseur exclusivement aux fins prévues.

2. Contenu de l’emballage

- Fixation murale pour téléviseur
- Kit de montage avec niveau à bulle
- Ce manuel d’utilisation
- Gabarit de perçage

Les outils requis ne sont pas fournis !

3. Instructions de sécurité

Explication des symboles utilisés



AVERTISSEMENT ! Ce mot d’avertissement indique un danger impliquant un risque modéré, qui peut entraîner la mort ou des blessures graves s’il n’est pas évité.



Ce symbole signale la présence d’informations supplémentaires sur le sujet.



Adresse du fabricant

**AVERTISSEMENT !**

- Veuillez noter que les chevilles et les vis fournies sont uniquement compatibles avec les murs en béton, roche calcaire, grès, briques pleines et briques perforées.
- Lisez les instructions d'utilisation relatives à votre appareil avant de l'installer. Elles doivent normalement fournir des informations sur le matériel de montage adapté.
- Si nécessaire, vous pouvez acheter le matériel de montage adapté dans un magasin de bricolage s'il n'est pas inclus dans le kit de montage fourni.
- Achetez le matériel de montage adapté dans un magasin de bricolage si le mur sur lequel vous souhaitez fixer le téléviseur n'est pas fabriqué avec l'un des matériaux cités ci-dessus.
- Lors du montage, n'exercez jamais de pression excessive car vous risqueriez d'endommager votre appareil ou la fixation murale pour téléviseur. Si nécessaire, vous pouvez faire appel à un expert pour installer l'appareil.
- N'installez pas la fixation murale pour téléviseur dans un endroit où des personnes pourraient se trouver sous l'appareil.
- Après l'installation, vérifiez le produit et que la charge placée dessus est bien sécurisée ; répétez cette vérification au moins tous les 3 mois.
- Prenez note du poids maximum supporté par le produit et de la taille maximale de l'appareil.
- Ne chargez pas la fixation murale de manière asymétrique.
- Si la fixation murale est endommagée, retirez l'appareil installé et n'utilisez plus la fixation murale.

4. Spécifications techniques

Poids maximum supporté	35 kg
Taille de l'écran	82,0 cm à 165,0 cm / 32" à 65"
Distance du mur	25 mm
Angle d'inclinaison (verticale)	0° à environ -11°
Dimensions de la plaque de fixation murale	20,6 cm x 47,9 cm
Montage standard VESA	75x75 ; 100x100 ; 200x100 ; 200x200 ; 300x200 ; 300x300 ; 400x200 ; 400x300 ; 400x400

Les informations techniques et le design peuvent faire l'objet de modifications sans préavis.

5. Assemblage**Remarque !**

- L'installation de la fixation murale et de l'appareil doit être faite par deux personnes. Ne le faites jamais seul.
- Vérifiez que les connexions requises pour l'appareil restent facilement accessibles après le montage.
- Le kit de montage fourni est compatible avec une gamme d'appareils. Il peut rester certains éléments de fixation après l'installation. Conservez-les avec les instructions d'utilisation pour une utilisation ultérieure ou si vous cédez le produit à un tiers.



AVERTISSEMENT !

- Avant le montage, vérifiez que le mur que vous envisagez d'utiliser peut supporter le poids de l'appareil et assurez-vous qu'aucune gaine d'électricité, de gaz, d'eau ou autre ne se trouve au niveau du point de fixation prévu.

Pour fixer l'appareil, procédez par étape, comme illustré sur les schémas de la page intérieure de la couverture dépliant. Utilisez le niveau à bulle fourni pour vérifier l'alignement horizontal du téléviseur.

Étapes du montage (consultez les schémas sur la page intérieure de la couverture dépliant)

- (1) : Pour le montage, utilisez la pièce recommandée du kit de montage spécifié dans les instructions pour l'étape concernée.
- (2) : Alignez la fixation murale pour téléviseur à l'aide du niveau à bulle, repérez et marquez les 5 orifices de perçage, percez les orifices, installez les chevilles, vissez la fixation murale pour téléviseur dans le mur.
- (3) : Fixez les 2 rails de support à l'arrière du téléviseur. Remarque : les 2 rails de support doivent être fixés de sorte que le téléviseur puisse ensuite être suspendu sur la fixation murale pour téléviseur par le dessus et fixé avec les 2 vis par dessous.
- (4) : Suspendez le téléviseur dans la fixation murale pour téléviseur et fixez-le avec des vis.
- (5) : Procédez au dernier réglage vertical. Alignez le téléviseur.

5.1 Vidéo du montage

Cliquez sur ce lien pour visionner une vidéo de montage pour la fixation murale pour téléviseur :

https://www.targa.gmbh/downloads/IAN455466_2307/455466_2307_STWF_35_A1_installation_video_FR.mp4

Vous pouvez également scanner le code QR ci-contre pour accéder à la vidéo de montage :



6. Réglage/Maintenance

i **Le réglage de la fixation murale doit être fait par deux personnes. Ne le faites jamais seul.**

- Le réglage de l'angle d'inclinaison ne nécessite pas de retirer des vis. La résistance pour ce réglage peut être ajustée à votre convenance en utilisant les vis correspondantes.
- Vérifiez que les 2 rails de support sont bien en place sur la plaque de support et fixés avec les 2 vis (voir schéma 4).
- La sécurité opérationnelle et la bonne installation doivent être régulièrement vérifiées (au moins tous les 3 mois). Serrez les vis desserrées, si besoin.
- Utilisez uniquement un chiffon humide et non pelucheux pour nettoyer la fixation murale pour téléviseur. N'utilisez pas de produits de nettoyage à base de solvants ou abrasifs.

7. Réglementation environnementale et informations sur la mise au rebut

	Les matériaux d'emballage doivent être mis au rebut de manière respectueuse de l'environnement. Les cartons d'emballage peuvent être déposés dans des centres de recyclage du papier ou dans des points de collecte publics destinés au recyclage. Tous les films ou plastiques contenus dans l'emballage doivent être déposés dans des points de collecte publics.
 ES/PT	

Valable uniquement pour la France :

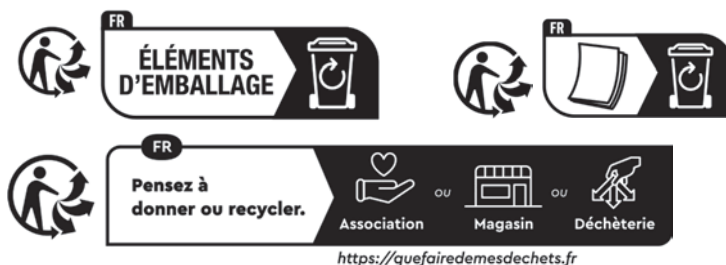

« Trier plus facilement »

Le produit, les accessoires, les supports imprimés et les éléments d'emballage sont recyclables. Ils sont soumis à la responsabilité accrue du fabricant et font l'objet de procédures de tri sélectif.

	Veuillez tenir compte des marquages présents sur le matériau d'emballage lors de sa mise au rebut. Il comporte des abréviations (a) et des numéros (b), qui ont la signification suivante :	
	1-7 : plastique / 20-22 : papier et carton / 80-98 : matériaux composites.	
Symbole	Matériau	Contenu dans les éléments d'emballage suivants pour ce produit
	Carton ondulé	Conditionnement, boîte intérieure
	Polyéthylène faible densité	Film pour le matériel de montage

8. Informations concernant la garantie

Vous pouvez télécharger ce manuel et bien d'autres ainsi que des vidéos sur les produits et des logiciels d'installation sur www.lidl-service.com. Ce code QR vous permet d'arriver directement sur le site du service après-vente LIDL (www.lidl-service.com) ; vous pouvez y ouvrir votre mode d'emploi en saisissant le numéro d'article (IAN).



Garantie de TARGA GmbH



La garantie accordée sur ce produit est de trois ans à partir de la date d'achat. Merci de conserver le ticket de caisse d'origine comme preuve d'achat. Avant de mettre votre produit en service, merci de lire la documentation jointe. Si un problème survient qui ne peut être résolu de cette manière, merci de vous adresser à notre assistance téléphonique. Pour toute demande, ayez la référence de l'article et si disponible, le numéro de série, à portée de main. S'il est impossible d'apporter une solution par téléphone, notre assistance téléphonique organisera une intervention technique en fonction de l'origine de la panne. Pendant la période de garantie, si un défaut matériel ou de fabrication est constaté, le produit sera soit réparé, soit remplacé, le choix restant à notre discrétion. La réparation ou le remplacement du produit ne prolonge pas d'autant la période de garantie. Les consommables comme les piles, les piles rechargeables et les ampoules sont exclus de la garantie.

Vos droits légaux à la garantie envers le vendeur ne sont ni affectés, ni limités par la présente garantie.

Indépendamment de la garantie commerciale souscrite, le vendeur reste tenu des défauts de conformité du bien et des vices rédhibitoires dans les conditions prévues aux articles L217-4 à L217-13 du Code de la consommation et aux articles 1641 à 1648 et 2232 du Code Civil.

Article L217-16 du Code de la consommation

Lorsque l'acheteur demande au vendeur, pendant le cours de la garantie commerciale qui lui a été consentie lors de l'acquisition ou de la réparation d'un bien meuble, une remise en état couverte par la garantie, toute période d'immobilisation d'au moins sept jours vient s'ajouter à la durée de la garantie qui restait à courir. Cette période court à compter de la demande d'intervention de l'acheteur ou de la mise à disposition pour réparation du bien en cause, si cette mise à disposition est postérieure à la demande d'intervention.

Article L217-4 du Code de la consommation

Le vendeur livre un bien conforme au contrat et répond des défauts de conformité existant lors de la délivrance.

Il répond également des défauts de conformité résultant de l'emballage, des instructions de montage ou de l'installation lorsque celle-ci a été mise à sa charge par le contrat ou a été réalisée sous sa responsabilité.

Article L217-5 du Code de la consommation

Le bien est conforme au contrat :

1° S'il est propre à l'usage habituellement attendu d'un bien semblable et, le cas échéant :

- s'il correspond à la description donnée par le vendeur et posséder les qualités que celui-ci a présentées à l'acheteur sous forme d'échantillon ou de modèle ;
- s'il présente les qualités qu'un acheteur peut légitimement attendre eu égard aux déclarations publiques faites par le vendeur, par le producteur ou par son représentant, notamment dans la publicité ou l'étiquetage ;

2° Ou s'il présente les caractéristiques définies d'un commun accord par les parties ou être propre à tout usage spécial recherché par l'acheteur, porté à la connaissance du vendeur et que ce dernier a accepté.

Article L217-12 du Code de la consommation

L'action résultant du défaut de conformité se prescrit par deux ans à compter de la délivrance du bien.

Article 1641 du Code civil

Le vendeur est tenu de la garantie à raison des défauts cachés de la chose vendue qui la rendent impropre à l'usage auquel on la destine, ou qui diminuent tellement cet usage que l'acheteur ne l'aurait pas acquise, ou n'en aurait donné qu'un moindre prix, s'il les avait connus.

Article 1648 1er alinéa du Code civil

L'action résultant des vices rédhibitoires doit être intentée par l'acquéreur dans un délai de deux ans à compter de la découverte du vice.

Les pièces détachées indispensables à l'utilisation du produit sont disponibles pendant la durée de la garantie du produit.



Service

FR

Téléphone : 0800 919270

E-Mail : targa@lidl.fr

IAN: 455466_2307



Fabricant

TARGA GmbH
Coesterweg 45
59494 Soest
ALLEMAGNE

Garantie de TARGA GmbH



La garantie accordée sur ce produit est de trois ans à partir de la date d'achat. Merci de conserver le ticket de caisse d'origine comme preuve d'achat. Avant de mettre votre produit en service, merci de lire la documentation jointe. Si un problème survient qui ne peut être résolu de cette manière, merci de vous adresser à notre assistance téléphonique. Pour toute demande, ayez la référence de l'article et si disponible, le numéro de série, à portée de main. S'il est impossible d'apporter une solution par téléphone, notre assistance téléphonique organisera une intervention technique en fonction de l'origine de la panne. Pendant la période de garantie, si un défaut matériel ou de fabrication est constaté, le produit sera soit réparé, soit remplacé, le choix restant à notre discrétion. La réparation ou le remplacement du produit ne prolonge pas d'autant la période de garantie. Les consommables comme les piles, les piles rechargeables et les ampoules sont exclus de la garantie.

Vos droits légaux vis-à-vis du vendeur ne sont ni affectés ni limités par cette garantie.



Service

BE Téléphone : 0800 12089
E-Mail : targa@lidl.be

LU Téléphone : 8002 5142
E-Mail : targa@lidl.be

CH Téléphone : 0800 56 44 33
E-Mail : targa@lidl.ch

IAN: 455466_2307



Fabricant

TARGA GmbH
Coesterweg 45
59494 Soest
ALLEMAGNE

Inhoud

1. Beoogd gebruik	19
2. Inhoud van de verpakking	19
3. Veiligheidsinstructies	19
4. Technische specificaties	20
5. Montage	20
5.1 Montagevideo	21
6. Afstelling/onderhoud	21
7. Milieuregelgeving en informatie over afvalverwerking	22
8. Garantie	22

Bedankt dat u een product van SilverCrest hebt gekocht.

Raak vóór gebruik vertrouwd met de manier waarop de tv-wandbeugel werkt en lees deze handleiding zorgvuldig door. Volg de veiligheidsinstructies zorgvuldig op en gebruik de tv-wandbeugel alleen zoals beschreven in de handleiding en voor de aangegeven toepassingen.

Bewaar deze handleiding op een veilige plaats. Als u de tv-wandbeugel aan iemand anders overdraagt, geeft u er ook alle relevante documenten bij.

1. Beoogd gebruik

Met deze tv-wandbeugel bevestigt u flatscreens aan een wand in particuliere, niet-commerciële omgevingen binnen gebouwen. Gebruik deze tv-wandbeugel uitsluitend voor het beoogde doel.

2. Inhoud van de verpakking

- Tv-wandbeugel
- Montageset met waterpas
- Deze handleiding
- Boorsjabloon

De benodigde gereedschappen zijn niet bijgeleverd!

3. Veiligheidsinstructies

Verklaring van de gebruikte symbolen



WAARSCHUWING! Dit signaalwoord duidt op een gevaar met een gemiddeld risico dat tot de dood of zwaar lichamelijk letsel kan leiden, als het niet wordt vermeden.



Dit symbool staat bij nadere informatie over het onderwerp.



Adres van de fabrikant

**WAARSCHUWING!**

- De meegeleverde pluggen en schroeven zijn alleen geschikt voor wanden van beton, kalkzandsteen, massieve baksteen en geperforeerde baksteen.
- Lees vóór montage de handleiding van uw apparaat. Deze bevat normaal gesproken informatie over geschikte montagematerialen.
- Koop indien nodig geschikte montagematerialen bij een bouwmarkt als deze niet in de meegeleverde montagekit zitten.
- Koop geschikte montagematerialen bij een bouwmarkt als de wand voor het monteren van de televisie niet is gemaakt van een van de bovengenoemde materialen.
- Gebruik bij de montage nooit te veel kracht, omdat dit uw apparaat of de tv-wandbeugel kan beschadigen. Laat indien nodig een vakman het apparaat monteren.
- Monteer de tv-wandbeugel niet op plaatsen waar er zich mensen onder kunnen bevinden.
- Controleer na de montage of het product en de erop gemonteerde last veilig zijn, en herhaal deze test minstens om de 3 maanden.
- Let op de maximale draagkracht van het product en de maximale afmetingen van het apparaat.
- Belast de wandbeugel niet asymmetrisch.
- Als de wandbeugel beschadigd raakt, verwijdt u het bevestigde apparaat en gebruikt u de wandbeugel niet meer.

4. Technische specificaties

Maximaal draagvermogen	35 kg
Schermformaat	82,0 cm tot 165,0 cm / 32" tot 65"
Afstand tot de wand	25 mm
Kantelhoek (verticaal)	0° tot circa -11°
Afmetingen van wandmontageplaat	20,6 cm x 47,9 cm
VESA-standaardbeugel	75x75; 100x100; 200x100; 200x200; 300x200; 300x300 400x200; 400x300; 400x400

De technische data en het ontwerp kunnen zonder voorafgaande kennisgeving worden gewijzigd.

5. Montage**Kennisgeving!**

- Het monteren van de wandbeugel en het apparaat is een klus voor twee personen, probeer het nooit alleen.
- Controleer of alle voor het apparaat benodigde aansluitingen na de montage nog goed bereikbaar zijn.
- De meegeleverde montageset is geschikt voor een reeks apparaten. Er kunnen enkele onderdelen overblijven na correcte montage. Bewaar deze samen met de handleiding voor later gebruik of als u het product doorgeeft.



WAARSCHUWING!

- Controleer voor de montage of de wand die u wilt gebruiken, geschikt is voor het te bevestigen gewicht en of er zich geen elektriciteits-, gas-, water- of andere leidingen bij het montagepunt bevinden.

Voor de montage van het apparaat gaat u stap voor stap te werk, zoals aangegeven in de diagrammen op de uitklappagina's van de binnenste omslag. Controleer de horizontale uitlijning van de televisie met de meegeleverde waterpas.

Montage stappen (zie de diagrammen op de uitklappagina's van de binnenste omslag)

- (1):** Gebruik voor de montage het aanbevolen deel van de montageset dat in de instructies voor de betreffende fase wordt vermeld.
- (2):** Lijn de tv-wandbeugel uit met behulp van de waterpas, markeer de 5 boorgaten, boor de gaten, breng de pluggen aan, schroef de tv-wandbeugel in de wand.
- (3):** Monteer de 2 steunrails aan de achterkant van de televisie. Let op! De 2 steunrails moeten zo worden gemonteerd dat de televisie later van bovenaf aan de tv-wandbeugel kan worden opgehangen en van onderaf met de 2 schroeven kan worden vastgezet.
- (4):** Hang de televisie aan de tv-wandbeugel en bevestig deze met schroeven.
- (5):** Voer de fijnafstelling van de verticale positie uit. Lijn de televisie uit.

5.1 Montagevideo

Volg deze link om een animatie-montagevideo voor uw tv-wandbeugel te bekijken:

https://www.targa.gmbh/downloads/IAN455466_2307/455466_2307_STWF_35_A1_installation_video_NL.mp4

U kunt ook de QR-code hiernaast scannen om toegang te krijgen tot de montagevideo:





6. Afstelling/onderhoud



Het afstellen van de wandbeugel is een klus voor twee personen, probeer het nooit alleen.

- Voor het afstellen van de kantelhoek hoeven geen schroeven te worden verwijderd. De weerstand voor deze instelling kunt u naar wens aanpassen met de betreffende schroeven.
- Zorg ervoor dat de 2 steunrails stevig op de bevestigingsplaat zijn gemonteerd en met de 2 schroeven zijn vastgezet (zie diagram **4**).
- De werking en de correcte montage moeten regelmatig (minstens elk kwartaal) worden gecontroleerd. Draai eventueel loszittende schroeven aan.
- Reinig de tv-wandbeugel alleen met een vochtige, pluisvrije doek. Gebruik geen oplosmiddelen of schuurmiddelen.

7. Milieuregelgeving en informatie over afvalverwerking





	<p>Gooi al het verpakkingsmateriaal weg op een milieuvriendelijke manier. De kartonnen verpakking kan voor recycling naar de oudpapierbak of een openbaar inzamelpunt worden gebracht. Folie of plastic in de verpakking moet worden ingeleverd via een daarvoor bestemde inzamelmethode.</p>
 ES/PT	

Alleen relevant voor Frankrijk:



"Eenvoudig scheiden"

Het product, de accessoires, het drukwerk en de verpakking zijn recyclebaar. Ze vallen onder de uitgebreide verantwoordelijkheid van de fabrikant en worden apart gesorteerd en ingezameld.

	<p>Let bij het verwijderen van het verpakkingsmateriaal op de aangebrachte merktekens; op het etiket staan de afkortingen (a) en (b) met de volgende betekenis:</p>	
	<p>1-7: kunststof / 20-22: papier en karton / 80-98: samengestelde materialen.</p>	
Symbol	Materiaal	Bevat de volgende verpakkingselementen voor dit product
	Golfkarton	Verpakking, binnendoos
	Polyethyleen met een lage dichtheid	Folie voor montagemateriaal

8. Garantie

Garantie van TARGA GmbH

U krijgt op dit apparaat 3 jaar garantie vanaf de datum van aankoop. Gelieve de originele kassabon als bewijs van aankoop te bewaren. Lees voordat u het product in gebruik neemt de bijbehorende documentatie door. Mocht er een probleem optreden dat op deze manier niet kan worden opgelost, neem dan contact op met onze hotline. Houdt u bij elke navraag het artikelnummer of indien beschikbaar het serienummer bij de hand. In het geval dat een oplossing per telefoon niet mogelijk is, zal onze hotline er afhankelijk van de oorzaak van het probleem voor zorgen dat het probleem op andere wijze wordt opgelost. Binnen de garantie wordt het product bij materiaal- of fabricagefouten - naar ons goeddunken -

gratis gerepareerd of vervangen. Met de reparatie of vervanging van het product begint geen nieuwe garantietermijn. Verbruiksmateriaal zoals batterijen, accu's en lampen vallen buiten de garantie.

Uw wettelijke rechten jegens de verkoper worden door deze garantie niet aangetast of beperkt.

Op www.lidl-service.com kunt u deze en allerlei andere handleidingen, productvideo's en installatiesoftware downloaden.

Deze QR-code brengt u rechtstreeks naar de servicepagina van LIDL (www.lidl-service.com). Voer hier het artikelnummer (IAN) in om uw gebruiksaanwijzing te openen.



Service

NL Telefoon: 0800 0249630

E-Mail: targa@lidl.nl

BE Telefoon: 0800 12089

E-Mail: targa@lidl.be

LU Telefoon: 8002 5142

E-Mail: targa@lidl.be

IAN: 455466_2307



Fabrikant

TARGA GmbH
Coesterweg 45
59494 Soest
DUITSLAND

Spis treści

1. Przeznaczenie	24
2. Zawartość opakowania	24
3. Instrukcje bezpieczeństwa	24
4. Dane techniczne	25
5. Montaż	25
5.1 Film wideo dotyczący montażu	26
6. Regulacja/konserwacja	26
7. Przepisy dotyczące ochrony środowiska oraz informacje o utylizacji produktu ...	27
8. Informacje dotyczące gwarancji	27

Dziękujemy za zakup produktu firmy SilverCrest.

Przed pierwszym użyciem uchwyty ściennego do telewizora prosimy o zapoznanie się z jego działaniem i uważne przeczytanie niniejszej instrukcji obsługi. Prosimy o przestrzeganie wskazówek dotyczących bezpieczeństwa i używanie uchwyty ściennego do telewizora wyłącznie w sposób opisany w instrukcji obsługi i zgodnie z przeznaczeniem.

Niniejszą instrukcję obsługi należy przechowywać w bezpiecznym miejscu. W przypadku przekazania uchwyty ściennego do telewizora innej osobie należy dołączyć również wszystkie istotne dokumenty.

1. Przeznaczenie

Niniejszy uchwyt ścienny do telewizora służy do mocowania płaskich telewizorów do ściany w prywatnych, niekomercyjnych pomieszczeniach wewnątrz budynków. Uchwyty ściennego do telewizora należy używać wyłącznie zgodnie z jego przeznaczeniem.

2. Zawartość opakowania

- uchwyt ścienny do telewizora
- zestaw montażowy z poziomicą
- niniejsza instrukcja obsługi
- szablon do wiercenia otworów

Wymagane narzędzia nie są dostarczane w zestawie!

3. Instrukcje bezpieczeństwa

Objaśnienie użytych symboli



OSTRZEŻENIE! To hasło ostrzegawcze wskazuje niebezpieczeństwo o umiarkowanym stopniu zagrożenia, które może doprowadzić do śmierci lub poważnych obrażeń, jeśli nie uda się go uniknąć.



Tym symbolem oznaczono dodatkowe informacje związane z omawianym tematem.



Adres producenta



OSTRZEŻENIE!

- Należy pamiętać, że znajdujące się w zestawie kołki i wkręty nadają się wyłącznie do ścian z betonu, piaskowca wapiennego oraz cegły pełnej i perforowanej.
- Przed przystąpieniem do montażu należy przeczytać instrukcję obsługi posiadanego urządzenia. Powinna ona zwykle zawierać informacje dotyczące odpowiednich materiałów montażowych.
- W razie potrzeby można nabyć odpowiednie materiały montażowe w sklepie z narzędziami, jeśli nie wchodzą one w skład dostarczonego zestawu montażowego.
- Jeśli ściana, na której ma być zamontowany telewizor, nie jest wykonana z jednego z wyżej wymienionych materiałów, należy zakupić odpowiednie materiały montażowe w sklepie z narzędziami.
- Podczas montażu nie należy nigdy używać nadmiernej siły, gdyż może to spowodować uszkodzenie posiadanego urządzenia lub uchwytu ściennego do telewizora. W razie potrzeby można zlecić montaż urządzenia wykwalifikowanemu fachowcowi.
- Nie należy montować uchwytu ściennego do telewizora w miejscach, pod którymi mogą przebywać ludzie.
- Po zamontowaniu należy sprawdzić, czy produkt i zamontowane na nim obciążenie są bezpieczne, a następnie powtarzać ten test przynajmniej co 3 miesiące.
- Należy wziąć pod uwagę maksymalną nośność produktu oraz maksymalny rozmiar urządzenia.
- Nie należy obciążać uchwytu ściennego asymetrycznie.
- Jeśli uchwyt ścienny ulegnie uszkodzeniu, należy zdemontować zamocowane na nim urządzenie i nie używać dłużej tego uchwytu ściennego.

4. Dane techniczne

Maksymalna obciążalność	35 kg
Przekątna ekranu	82,0 cm do 165,0 cm / 32 cale do 65 cali
Odległość od ściany	25 mm
Kąt pochylenia (w pionie)	0° do ok. -11°
Wymiary płyty do montażu naściennego	20,6 cm x 47,9 cm
Uchwyt zgodny ze standardem VESA	75x75; 100x100; 200x100; 200x200; 300x200; 300x300 400x200; 400x300; 400x400

Dane techniczne i konstrukcja mogą ulegać zmianom bez wcześniejszego powiadomienia.

5. Montaż



Uwaga!

- Montaż uchwytu ściennego i urządzenia jest zadaniem dla dwóch osób, nigdy nie należy wykonywać tego montażu samodzielnie.
- Po zakończeniu montażu należy sprawdzić, czy wszystkie połączenia wymagane dla danego urządzenia są nadal łatwo dostępne.
- Dostarczony zestaw montażowy nadaje się do zastosowania w przypadku wielu urządzeń. Po wykonaniu prawidłowego montażu może pozostać kilka części. Należy je zachować wraz z instrukcją obsługi do późniejszego wykorzystania lub na wypadek przekazania produktu innemu użytkownikowi.



OSTRZEŻENIE!

- Przed przystąpieniem do montażu należy sprawdzić, czy ściana, na której planujemy go wykonać, jest odpowiednia dla mocowanego obciążenia oraz upewnić się, że w miejscu montażu nie ma przewodów elektrycznych, gazowych, wodociągowych lub jakichkolwiek innych.

Aby zamontować urządzenie, należy wykonać krok po kroku czynności przedstawione na rysunkach zamieszczonych na rozkładówkach na wewnętrznej stronie okładki broszury. W celu sprawdzenia poziomego ustawienia telewizora należy użyć dostarczonej poziomicy.

Etapy montażu (patrz rysunki na rozkładówkach na wewnętrznej stronie okładki broszury)

- (1):** Do montażu należy użyć zalecanej części zestawu montażowego określonej w instrukcji dla danego etapu.
- (2):** Wyrównać ustawienie uchwyty ścienne do telewizora za pomocą poziomicy, zaznaczyć położenie 5 wierconych otworów, wywiercić otwory, osadzić kołki, przykręcić uchwyt ścienny do ściany.
- (3):** Zamontować 2 szyny nośne z tyłu telewizora. Należy pamiętać, że 2 szyny nośne muszą być zamontowane w taki sposób, aby telewizor mógł zostać później zawieszony na uchwycie ściennym od góry i zamocowany 2 śrubami od spodu.
- (4):** Zawiesić telewizor w uchwycie ściennym i zamocować go śrubami.
- (5):** Wykonać dokładną regulację w pionie. Wyrównać położenie telewizora.

5.1 Film wideo dotyczący montażu

Aby obejrzeć animowany film wideo dotyczący montażu uchwyty ścienne do telewizora, należy kliknąć poniższy link:

https://www.targa.gmbh/downloads/IAN455466_2307/455466_2307_STWF_35_A1_installation_video_PL.mp4

Można również zeskanować zamieszczony obok kod QR, aby uzyskać dostęp do filmu wideo dotyczącego montażu:



6. Regulacja/konserwacja

i **Dokonywanie regulacji uchwyty ścienne jest zadaniem dla dwóch osób, nigdy nie należy wykonywać tej regulacji samodzielnie.**

- Regulacja kąta pochyleń nie wymaga wykręcania żadnych śrub. Siłę oporu dla tego ustawienia można dowolnie regulować za pomocą odpowiednich śrub.
- Należy zwrócić uwagę na to, aby 2 szyny nośne były pewnie osadzone na płycie mocującej i zamocowane 2 śrubami (patrz rysunek 4).
- Bezpieczeństwo użytkowania i prawidłowy montaż należy sprawdzać w regularnych odstępach czasu (co najmniej raz na kwartał). W razie potrzeby należy dokręcić wszystkie poluzowane śruby.

- Do czyszczenia uchwyty ściennego do telewizora należy używać wyłącznie wilgotnej, niestrzępiącej się ściereczki. Nie stosować żadnych środków na bazie rozpuszczalników ani ściernych środków czyszczących.

7. Przepisy dotyczące ochrony środowiska oraz informacje o utylizacji produktu

	Wszystkie opakowania należy usuwać w sposób niezagrażający środowisku. Opakowania kartonowe można przekazać do centrów recyklingu papieru lub pozostawić w publicznych punktach zbiórki surowców wtórnych. Folie lub tworzywa sztuczne znajdujące się w opakowaniu należy przekazać do odpowiednich publicznych punktów zbiórki w celu utylizacji.
 ES/PT	

Dotyczy wyłącznie Francji:

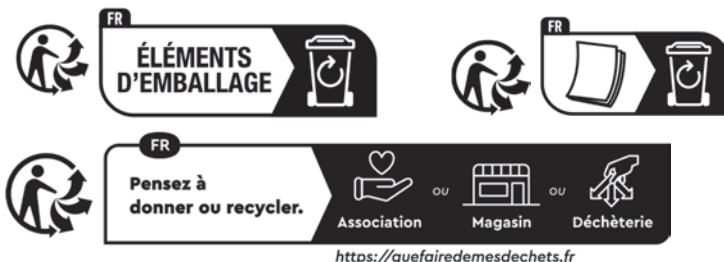

„Łatwe sortowanie”

Produkt, akcesoria, materiały drukowane i opakowanie nadają się do recyklingu. Podlegają one zwiększonej odpowiedzialności producenta i są sortowane oraz zbierane odrębnie.

	Należy zwrócić uwagę na oznaczenia na materiale opakowaniowym przed jego utylizacją; umieszczone są na nim etykiety zawierające skróty (a) i numery (b), których znaczenie jest następujące:	
	1-7: tworzywa sztuczne / 20-22: papier i tektura / 80-98: materiały kompozytowe.	
Symbol	Materiał	Zawarte w następujących elementach opakowania dla niniejszego produktu
	Tektura falista	Opakowanie, wewnętrzny karton
	Polietylen niskiej gęstości	Folia do materiałów montażowych

8. Informacje dotyczące gwarancji

Gwarancja firmy TARGA GmbH

Niniejszy produkt jest objęty trzyletnią gwarancją od daty zakupu. Należy zachować oryginalny kwit kasowy jako dowód zakupu. Przed uruchomieniem produktu prosimy dokładnie zapoznać się z załączoną dokumentacją. W razie wystąpienia problemu, którego nie można rozwiązać w ten sposób, prosimy

skontaktować się z naszą infolinią pomocy technicznej. Przy każdym kontakcie z infolinią pomocy technicznej należy mieć pod ręką numer artykułu lub numer seryjny, jeśli jest dostępny. W przypadku, gdy rozwiązanie problemu przez telefon nie będzie możliwe, w zależności od przyczyny usterki nasza infolinia pomocy technicznej zorganizuje inną formę serwisowania. W razie stwierdzenia wad materiałowych lub produkcyjnych produktu, zostanie on bezpłatnie naprawiony lub wymieniony na nowy, wedle naszego swobodnego uznania. Zgodnie z art. 581 §1 polskiego kodeksu cywilnego wraz z wymianą produktu lub jego istotnej części rozpoczyna się nowy okres gwarancyjny. Gwarancja nie obejmuje części zużywających się, jak baterie, akumulatory czy elementy oświetlenia.

Niniejsza gwarancja nie narusza ani nie ogranicza ustawowych praw użytkownika względem sprzedawcy.

Na stronie www.lidl-service.com użytkownik może pobrać niniejszą instrukcję oraz wiele innych podręczników, filmów wideo produktów i oprogramowanie instalacyjne. Z tym kodem QR można bezpośrednio przejść na stronę LIDL (www.lidl-service.com) i otworzyć swoją instrukcję obsługi, podając numer artykułu (IAN).



Serwis



Telefon: 22 397 4996

E-Mail: targa@lidl.pl

IAN: 455466_2307



Producent

TARGA GmbH
Coesterweg 45
59494 Soest
NIEMCY

Obsah

1. Určené použití.....	29
2. Obsah balení	29
3. Bezpečnostní pokyny.....	29
4. Technické údaje	30
5. Kompletace	30
5.1 Montážní video	31
6. Seřízení/Údržba	31
7. Předpisy na ochranu životního prostředí a informace o likvidaci.....	32
8. Informace o záruce	32

Děkujeme vám za nákup výrobku značky SilverCrest.

Před jeho použitím se seznámte s principem, na němž nástěnný držák televizoru funguje, a pozorně si přečtete tyto provozní pokyny. Dbejte na dodržování bezpečnostních pokynů a nástěnný držák používejte pouze v souladu s provozními pokyny a podle doporučeného využití.

Tyto provozní pokyny si uložte na bezpečném místě. Pokud nástěnný držák předáte někomu dalšímu, nezapomeňte mu předat i všechny související dokumenty.

1. Určené použití

Tento nástěnný držák se používá k upevnění plochých obrazovek televizorů na stěny v soukromých nekomerčních prostorách uvnitř budov. Tento nástěnný držák používejte výhradně pro zamýšlený účel.

2. Obsah balení

- Nástěnný držák televizoru
- Montážní sada s vodováhou
- Tato uživatelská příručka
- Vrtací šablona

Požadované nástroje nejsou součástí dodávky!

3. Bezpečnostní pokyny

Popis použitých symbolů



VAROVÁNÍ! Tato výstraha označuje nebezpečí se středním rizikem, které může při nedodržení způsobit smrt nebo těžká zranění.



Tento symbol označuje další informace na dané téma.



Adresa výrobce

**VAROVÁNÍ!**

- Upozorňujeme, že přiložené hmoždinky a šrouby jsou vhodné pouze pro stěny z betonu, vápenopískových bloků a stěn z plných a děrovaných cihel.
- Před montáží si přečtěte provozní pokyny pro své zařízení. Obvykle by měly obsahovat informace o vhodných montážních materiálech.
- Pokud není vhodný montážní materiál součástí dodané montážní sady, v případě potřeby si jej můžete zakoupit v železářství.
- Pokud není stěna, na kterou chcete televizor připevnit, vyrobena z některého z výše uvedených materiálů, zakupte si vhodný montážní materiál v železářství.
- Během montáže nikdy nepoužívejte nadměrnou sílu, protože by mohlo dojít k poškození zařízení nebo nástěnného držáku. V případě potřeby můžete o montáž zařízení požádat školeného odborníka.
- Nástěnný držák nepřipevňujte na místa, kde by se pod ním mohly nacházet osoby.
- Po instalaci si ověřte bezpečnost výrobku a na něm upevněné zátěže a tuto zkoušku opakujte nejméně každé 3 měsíce.
- Vezměte v úvahu maximální zatížitelnost výrobku a maximální rozměry zařízení.
- Nástěnný držák nezatěžujte asymetricky.
- Pokud dojde k poškození nástěnného držáku, odeberte připevněné zařízení a držák na stěnu již dále nepoužívejte.

4. Technické údaje

Maximální zatížitelnost	35 kg
Velikost projekční plochy	82,0 cm až 165,0 cm / 32" až 65"
Vzdálenost od stěny	25 mm
Úhel sklonu (svislý)	0 ° až cca -11 °
Rozměry nástěnné montážní desky	20,6 cm x 47,9 cm
Standardní držák VESA	75x75; 100x100; 200x100; 200x200; 300x200; 300x300 400x200; 400x300; 400x400

Technické údaje a vzhled mohou být předmětem změny bez předchozího upozornění.

5. Kompletace**Upozornění!**

- Instalace nástěnného držáku a zařízení je práce pro dva lidi. Nikdy se o ni nepokoušejte sami.
- Ověřte si, zda jsou všechny propojovací prvky potřebné pro zařízení snadno přístupné i po montáži.
- Dodávaná montážní sada je vhodná pro celou řadu zařízení. Po správně provedené instalaci vám mohou některé součásti přebývat. Uchovejte je spolu s provozními pokyny pro pozdější použití nebo pro případ, že výrobek předáte dál.

**VAROVÁNÍ!**

- Před montáží si ověřte, zda je stěna, kterou hodláte použít, vhodná pro připevnění zatížení, a ujistěte se, že se v místě montáže nenachází žádné elektrické, plynové, vodovodní ani jiné vedení.

Při montáži zařízení postupujte krok za krokem podle vyobrazení na vnitřní rozkládacích stranách obálky. Pomocí přiložené vodováhy zkontrolujte vodorovnou polohu televizoru.

Postup při montáži (viz vyobrazení na rozkládacích stránkách vnitřní obálky)

- (1): K montáži použijte doporučenou část montážní sady, která je uvedena v pokynech pro příslušnou etapu.
- (2): Polohu nástěnného držáku srovnajte pomocí vodováhy, označte 5 otvorů pro vrtání, vyvrtejte je, nainstalujte hmoždinky a nástěnný držák přišroubujte do zdi.
- (3): Na zadní stranu televizoru připevněte 2 podpěrné lišty. Pamatujte si, že 2 podpěrné lišty musí být připevněny tak, aby bylo možné televizor později zavěsit na nástěnný držák shora a připevnit jej na místě pomocí 2 šroubů zespodu.
- (4): Televizor zavěste do nástěnného držáku a připevněte jej pomocí šroubů.
- (5): Proveďte jemné nastavení vislé polohy. Televizor vyrovnajte.

5.1 Montážní video

Na tomto odkazu můžete vyvolat animované video s postupem montáži nástěnného držáku:

https://www.targa.gmbh/downloads/IAN455466_2307/455466_2307_STWF_35_A1_installation_video_CZ.mp4

Video lze zobrazit také po naskenování QR kód na protější straně:





6. Seřízení/Údržba

i Seřízení nástěnného držáku je práce pro dva lidi. Nikdy se o něj nepokoušejte sami.

- Nastavení úhlu sklonu nevyžaduje demontáž šroubů. Odpor pro toto seřízení lze podle potřeby upravit příslušnými šrouby.
- Ujistěte se, že 2 podpěrné lišty jsou pevně usazeny na přídržovací desce a na místě upevněny 2 šrouby (viz vyobrazení **4**).
- V pravidelných intervalech (nejméně jednou za čtvrt roku) by se měla kontrolovat provozní bezpečnost a správná instalace. V případě potřeby všechny uvolněné šrouby dotáhněte.
- K čištění nástěnného držáku používejte pouze vlhkou tkaninu, která nepouští vlákna. Nepoužívejte žádná rozpouštědla nebo abrazivní čisticí prostředky.

7. Předpisy na ochranu životního prostředí a informace o likvidaci

	<p>Veškerý obalový materiál likvidujte s ohledem na životní prostředí. Lepkové obaly lze vložit do kontejnerů pro recyklaci papíru nebo odevzdat k recyklaci ve veřejných sběrnách.</p>
 ES/PT	<p>Veškeré fólie nebo plasty, které obal obsahuje, je třeba odevzdat k likvidaci ve veřejné sběrně.</p>

Platí pouze pro Francii:

FR

ÉLÉMENTS D'EMBALLAGE

FR





Pensez à donner ou recycler.

Association ou Magasin ou Déchèterie

<https://quefairedemesdechets.fr>

„Třídění je jednoduché.“

Výrobek, příslušenství, tištěný materiál a obal jsou recyklovatelné. Výrobek podléhá zvýšené odpovědnosti výrobce. Třídění a shromažďování probíhá odděleně.

	<p>Při likvidaci obalového materiálu mějte prosím na paměti jeho označení. Je opatřen zkratkami (a) a číslicemi (b) s následujícími významy:</p>	
	<p>1-7: plast / 20-22: papír a lepenka / 80-98: kompozitní materiály.</p>	
Symbol	Materiál	Obsaženo v následujících částech obalu tohoto výrobku
	<p>Vnitřní lepenka</p>	<p>Obalový materiál, vnitřní box</p>
	<p>Polyetylén s nízkou hustotou</p>	<p>Fólie pro montážní materiály</p>

8. Informace o záruce

Záruka TARGA GmbH

Na přístroj obdržíte záruku 3 roky od data nákupu. Uchovejte si prosím pokladní stvrzku jako doklad o koupi. Před uvedením Vašeho produktu do provozu si prosím přečtěte přiloženou dokumentaci. Pokud došlo k problému, který není tímto způsobem možno vyřešit, obraťte se prosím na naši zákaznickou linku. Pro případné dotazy si připravte číslo výrobku popř. sériové číslo. Pro případ, že není možné telefonické řešení, zahájí naše zákaznická linka v závislosti na příčině chyby další servisní postup. V rámci záruky je výrobek v případě materiálových a výrobních vad - dle naší volby - bezplatně opraven nebo vyměněn. Opravou nebo výměnou výrobku nezačíná nová záruční doba. Na spotřební materiál jako baterie, akumulátory a osvětlení se záruka nevztahuje.

Vaše zákonná práva vzhledem k prodeji nejsou touto zárukou ovlivněna ani omezena.

Na www.lidl-service.com si můžete stáhnout tuto příručku a mnoho dalších příruček, videí k výrobkům a instalačních softwarů.

Pomocí tohoto QR kódu se dostanete přímo na webovou stránku LIDL-Service (www.lidl-service.com), kde si můžete po zadání čísla zboží (IAN) otevřít svůj návod k obsluze.



Servis



Telefon: 800 143 873

E-mailový: targa@lidl.cz

IAN: 455466_2307



Výrobce

TARGA GmbH

Coesterweg 45

59494 Soest

NĚMECKO

Obsah

1. Určené použitie	34
2. Obsah balenia	34
3. Bezpečnostné pokyny	34
4. Technické parametre	35
5. Montáž	35
5.1 Video o montáži	36
6. Úprava/údržba	36
7. Informácie o environmentálnych nariadeniach a likvidácii	37
8. Informácie o záruke	38

Ďakujeme, že ste si zakúpili výrobok SilverCrest.

Pred použitím sa oboznámte so spôsobom fungovania nástenného držiaka televízora a pozorne si prečítajte tento návod na obsluhu. Dodržujte bezpečnostné pokyny a používajte nástenný držiak televízora len tak, ako je uvedené v návode na obsluhu a pre dané aplikácie.

Návod na obsluhu uložte na bezpečnom mieste. Ak predáte nástenný držiak televízora niekomu inému, odovzdajte s ním aj všetky príslušné dokumenty.

1. Určené použitie

Tento nástenný držiak televízora sa používa na upevnenie plochých obrazoviek na stenu v súkromných, nekomerčných priestoroch vnútri budov. Tento nástenný držiak televízora používajte výlučne na určený účel.

2. Obsah balenia

- Nástenný držiak televízora
- Montážna súprava s vodováhou
- Tento návod na použitie
- Šablóna na vítanie

Potrebné nástroje nie sú súčasťou dodávky!

3. Bezpečnostné pokyny

Vysvetlenie použitých symbolov



VAROVANIE! Toto slovo naznačuje nebezpečenstvo s priemerným rizikom, ktoré, ak sa mu nepredídete, môže viesť k smrteľnému alebo ťažkému zraneniu.



Tento symbol označuje ďalšie informácie o téme.



Adresa výrobcu

**VAROVANIE!**

- Upozorňujeme, že dodané hmoždinky a skrutky sú vhodné len pre betónové, vápennopieskovcové, plné a dierované tehlové steny.
- Pred montážou si prečítajte návod na obsluhu zariadenia. Zvyčajne by mali poskytnúť informácie o vhodných montážnych materiáloch.
- V prípade potreby si môžete zakúpiť vhodný montážny materiál v železiarstve, ak nie je súčasťou dodanej montážnej sady.
- Ak stena, na ktorú chcete televízor namontovať, nie je vyrobená z niektorého z vyššie uvedených materiálov, zakúpte si v železiarstve vhodný montážny materiál.
- Pri montáži nikdy nepoužívajte nadmernú silu, pretože by mohlo dôjsť k poškodeniu zariadenia alebo nástenného držiaka televízora. V prípade potreby môžete na montáž zariadenia zavolať vyškoleného odborníka.
- Nástenný držiak televízora nemontujte na miesta, kde by sa pod ním mohli nachádzať ľudia.
- Po montáži skontrolujte, či je výrobok a na ňom namontované zariadenie bezpečné, a túto skúšku opakujte aspoň každé 3 mesiace.
- Všimnite si maximálnu nosnosť výrobku a maximálnu veľkosť zariadenia.
- Nástenný držiak nezaťažujte asymetricky.
- Ak sa držiak na stenu poškodí, odstráňte pripevnené zariadenie a nástenný držiak už nepoužívajte.

4. Technické parametre

Maximálna nosnosť	35 kg
Veľkosť obrazovky	82,0 cm až 165,0 cm/32" až 65"
Vzdialenosť od steny	25 mm
Uhol sklonu (vertikálny)	0° až približne -11°
Rozmery nástennej dosky	20,6 cm x 47,9 cm
Štandardný držiak VESA	75x75; 100x100; 200x100; 200x200; 300x200; 300x300 400x200; 400x300; 400x400

Technické údaje a dizajn sa môžu zmeniť bez predchádzajúceho upozornenia.

5. Montáž**Pozor!**

- Montáž nástenného držiaka a zariadenia je práca pre dvoch ľudí, nikdy sa o ňu nepokúšajte sami.
- Skontrolujte, či sú všetky pripojenia potrebné pre zariadenie ľahko prístupné aj po montáži.
- Dodávaná montážna súprava je vhodná pre celý rad zariadení. Po správnej montáži môžu zostať niektoré časti. Uschovajte ich spolu s návodom na obsluhu pre neskoršie použitie alebo ak výrobok odovzdáte ďalej.

**VAROVANIE!**

- Pred montážou skontrolujte, či je stena, ktorú plánujete použiť, vhodná na pripevnenie závažia, a či sa v mieste montáže nenachádza elektrické, plynové, vodovodné alebo iné vedenie.

Pri montáži zariadenia postupujte krok za krokom podľa schém na rozkladacích stranách vnútorného obalu návodu. Na kontrolu vodorovného nastavenia televízora použite dodanú vodováhu.

Montážne kroky (pozrite si schémy na rozkladacích stranách vnútorného obalu návodu)

- (1):** Na montáž použite odporúčanú časť montážnej sady uvedenú v pokynoch pre príslušný krok.
- (2):** Vyrovnajte nástenný držiak televízora pomocou vodováhy, označte 5 otvorov, vyvrtajte otvory, zastrčte hmoždinky a priskrutkujte nástenný držiak televízora do steny.
- (3):** Namontujte 2 nosné lišty na zadnú stranu televízora. Upozorňujeme, že 2 nosné lišty musia byť namontované tak, aby bolo možné televízor neskôr zavesiť na nástenný držiak televízora zhora a upevniť ho na mieste pomocou 2 skrutiek zo spodnej strany.
- (4):** Televízor zaveste do nástenného držiaka televízora a upevnite ho pomocou skrutiek.
- (5):** Vykonajte jemné nastavenie zvislej polohy. Vyrovnajte televízor.

5.1 Video o montáži

Cez tento odkaz si môžete pozrieť animované video o montáži nástenného držiaka televízora:
https://www.targa.gmbh/downloads/IAN455466_2307/455466_2307_STWF_35_A1_installation_video_SK.mp4

Prípadne naskenujte QR kód na opačnej strane, aby ste získali prístup k videu o montáži:





6. Úprava/údržba



i **Úprava nástenného držiaka je práca pre dvoch ľudí, nikdy sa o ňu nepokúšajte sami.**



- Nastavenie uhla sklonu si nevyžaduje odstránenie žiadnych skrutiek. Odpor pre toto nastavenie môžete upraviť podľa potreby pomocou príslušných skrutiek.
- Uistite sa, že 2 nosné lišty sú bezpečne nasadené na pridržiavacej doske a upevnené na mieste 2 skrutkami (pozrite si schému **4**).
- Prevádzková bezpečnosť a správna montáž sa musia kontrolovať v pravidelných intervaloch (aspoň raz za štvrtrok). V prípade potreby utiahnite všetky uvoľnené skrutky.
- Na čistenie nástenného držiaka televízora používajte len vlhkú handričku, ktorá nepúšťa vlákna. Nepoužívajte žiadne rozpúšťadlá ani abrazívne čističe.



7. Informácie o environmentálnych nariadeniach a likvidácii



	<p>Všetky obalové materiály zlikvidujte s ohľadom na životné prostredie. Obalové kartóny je možné vyhodíť do odpadových kontajnerov na recykláciu papiera alebo odovzdať na recykláciu na verejných zberných miestach. Akékoľvek fólie alebo plasty obsiahnuté v obale by sa mali kvôli likvidácii vrátiť na verejné zberné miesta.</p>
 ES/PT	

Platí len pre Francúzsko:



ÉLÉMENTS D'EMBALLAGE



Pensez à donner ou recycler.





 ou
 
 ou
 

Association Magasin Déchèterie

<https://quefairedemesdechets.fr>

„Jednoduché triedenie“

Výrobok, príslušenstvo, tlačný materiál a obaly sú recyklovateľné. Podliehajú zvýšenej zodpovednosti výrobcu a triedia sa a zbierajú oddelene.

	<p>Pri likvidácii obalového materiálu si na ňom všimnite označenia. Na štítku sú označené skratky (a) a čísla (b), a ich význam je nasledovný:</p>	
	<p>1 - 7: plast/20 - 22: papier a kartón/80 - 98: kompozitné materiály.</p>	
Symbol	Materiál	Obsiahnutý v nasledujúcich obalových prvkoch tohto produktu
	Vlnitá lepenka	Balenie, vnútorná škatuľa
	Polyetylén s nízkou hustotou	Fólia na montážne materiály

8. Informácie o záruke

Záruka spoločnosti TARGA GmbH

Na tento prístroj máte trojročnú záruku od dátumu nákupu. Uschovajte si originál pokladničného bloku ako doklad o kúpe. Pred uvedením výrobku do prevádzky si prečítajte priloženú dokumentáciu. Ak by sa vyskytol problém, ktorý sa takýmto spôsobom nedá vyriešiť, obráťte sa na našu zákaznicku linku. Pri každej požiadavke majte poruke účtenku a číslo výrobku príp. jeho výrobné číslo. V prípade, že telefonické vyriešenie nie je možné, v závislosti od príčiny chyby zákaznický servis zariadi ďalšie služby. Počas záruky vám v prípade materiálnej alebo výrobnnej chyby výrobok podľa našej úvahy bezplatne vymeníme alebo opravíme. Opravou ani výmenou výrobku nezačína plynúť nová záručná doba. Záruka neplatí na spotrebný materiál, ako sú batérie, akumulátory a žiarovky.

Táto záruka neovplyvňuje ani neobmedzuje vaše zákonné práva voči predávajúcemu.

Na stránkach www.lidl-service.com si môžete prevziať túto a mnoho ďalších príručiek, videosúborov o výrobkoch a inštaláčny softvér. Pomocou tohto QR kódu sa dostanete priamo na stránku servisu spoločnosti LIDL (www.lidl-service.com) a po zadaní čísla výrobku (IAN) si môžete otvoriť svoj návod na použitie.



Servis



Telefón: 0850 232001

E-mailový: targa@lidl.sk

IAN: 455466_2307



Výrobca

TARGA GmbH
Coesterweg 45
59494 Soest
NEMECKO

Índice

1. Uso destinado.....	39
2. Contenido del paquete.....	39
3. Instrucciones de seguridad	39
4. Datos técnicos	40
5. Montaje	40
5.1 Vídeo del montaje	41
6. Ajuste/mantenimiento	41
7. Normativa medioambiental e información sobre el desecho	42
8. Información sobre la garantía	42

Gracias por adquirir un producto SilverCrest.

Antes de ponerlo en funcionamiento, es necesario que se familiarice con el manejo del soporte mural para televisor y que lea este manual del usuario detenidamente. Respete todas las instrucciones de seguridad y emplee el soporte mural para televisor solamente tal y como se describe en el manual y solo para los fines que aquí se detallan.

Guarde el manual del usuario en un lugar seguro. Si traspassa soporte mural para televisor a otra persona, acompáñelo siempre de la documentación pertinente.

1. Uso destinado

Este soporte mural para televisor sirve para montar pantallas planas en una pared de un edificio para fines privados y no comerciales. Emplee el soporte mural para televisor solamente para los fines designados.

2. Contenido del paquete

- Soporte mural para televisor
- Kit para montaje con nivel de burbuja
- Este Manual del usuario
- Plantilla de perforación

Las herramientas requeridas no están incluidas.

3. Instrucciones de seguridad

Explicación de los símbolos empleados en este manual



¡ADVERTENCIA! Esta palabra indica un peligro de riesgo mediano que puede causar la muerte o heridas graves si no se evita.



Este símbolo indica más información sobre el tema.



Dirección del fabricante

**¡ADVERTENCIA!**

- Tenga en cuenta que los tacos y tornillos incluidos solo son aptos para el montaje en hormigón, arenisca caliza, ladrillos macizos y bloques huecos.
- Antes de comenzar con el montaje, léase el manual del dispositivo que vaya a montar. Este generalmente contiene la información necesaria sobre el material adecuado de la superficie de instalación.
- Si fuera necesario, puede adquirir el material necesario en una ferretería en caso de que no esté incluido en el kit de montaje adjunto.
- Compre el material de montaje apropiado en caso de que el muro en donde desee montar el televisor no esté fabricado de uno de los materiales arriba indicados.
- A la hora de montarlo, nunca aplique una fuerza excesiva dado que ello podría dañar el dispositivo o el soporte mural para televisor. Si fuera necesario, contrate a un profesional para que le monte el dispositivo.
- No instale el soporte mural para televisor en un lugar donde pueda haber personas debajo.
- Una vez terminado el montaje, compruebe que el producto y el televisor hayan quedado instalados firmemente y repita esta comprobación por lo menos cada 3 meses.
- Tenga en cuenta la capacidad máxima de carga del producto y el tamaño máximo del dispositivo permitidos.
- No cargue el soporte mural para televisor de forma asimétrica.
- En caso de que el soporte mural para televisor se dañe, quite el dispositivo instalado y no vuelva a emplear el soporte mural para televisor.

4. Datos técnicos

Capacidad máxima de carga	35 kg
Tamaño de la pantalla	82,0 cm a 165,0 cm / 32 a 65 pulgadas
Distancia del muro	25 mm
Ángulo de inclinación (vertical)	Entre 0° y aprox. -11°
Medidas de la placa de montaje mural	20,6 cm x 47,9 cm
Soporte de instalación según estándar VESA	75x75; 100x100; 200x100; 200x200; 300x200; 300x300 400x200; 400x300; 400x400

Los datos técnicos y el diseño son susceptibles de cambios sin previo aviso.

5. Montaje**Nota:**

- El montaje del soporte mural para televisor y del dispositivo se debe realizar siempre entre dos personas. Nunca inténtelo solo.
- Asegúrese de que todas las conexiones al dispositivo sean fácilmente accesibles después de montarlo.
- El kit de montaje incluido sirve para toda una serie de dispositivos. Es posible que después de la instalación correcta sobren algunas piezas. Guárdelas junto con el manual en caso de que vaya a utilizarlas más adelante o desee traspasar el producto a otra persona.

**¡ADVERTENCIA!**

- Antes de empezar con el montaje, asegúrese de que el muro donde vaya a montar el producto tenga la resistencia suficiente para el peso que vaya a colgar. Asegúrese también de que no haya cables eléctricos ni tuberías de gas o agua en el lugar donde vaya a montarlo.

Para montar el dispositivo, proceda paso por paso tal y como se indica en las figuras de las páginas desplegadas de la contraportada. Utilice el nivel de burbuja incluido para comprobar que el televisor se quede montado en horizontal.

Montaje paso por paso (véanse las figuras de las páginas desplegadas de la contraportada)

- (1): Durante el montaje, utilice la pieza recomendada del kit de montaje según las instrucciones de cada paso.
- (2): Alinee el soporte mural para televisor con el nivel de burbuja, marque los 5 agujeros a taladrar, perforo los agujeros, inserte los tacos, atornille el soporte mural para televisor en la pared.
- (3): Instale los 2 rieles de soporte en la parte posterior del televisor. Tenga en cuenta que los 2 rieles de soporte se tienen que montar de forma que más adelante se pueda colgar el televisor desde arriba y éste se quede asegurado firmemente en su lugar con los 2 tornillos que se insertan desde abajo.
- (4): Cuelgue el televisor en el soporte mural para televisor y fíjelo con los tornillos.
- (5): Realice el ajuste fino del ángulo vertical. Oriente el televisor como lo desee.

5.1 Vídeo del montaje

En el enlace siguiente encontrará un vídeo animado del montaje del soporte mural para televisor:

https://www.targa.gmbh/downloads/IAN455466_2307/455466_2307_STWF_35_A1_installation_video_ES.mp4



También puede escanear el código QR adyacente para abrir el vídeo del montaje:

**6. Ajuste/mantenimiento**

El ajuste del soporte mural para televisor se debe realizar siempre entre dos personas. Nunca inténtelo solo.

- Para ajustar el ángulo de inclinación vertical no es necesario quitar ningún tornillo. La resistencia de este ajuste se puede regular con los tornillos en cuestión.
- Asegúrese de que los 2 rieles de soporte estén firmemente instalados en la placa de sujeción y asegurados con los 2 tornillos (véase la figura 4).
- El funcionamiento y la instalación seguros se deben comprobar regularmente (por lo menos cada tres meses). Apriete cualquier tornillo que se haya aflojado, si fuera necesario.
- Para limpiar el soporte mural para televisor, emplee un paño húmedo y libre de pelusas. No utilice ningún disolvente ni productos de limpieza abrasivos.

7. Normativa medioambiental e información sobre el desecho



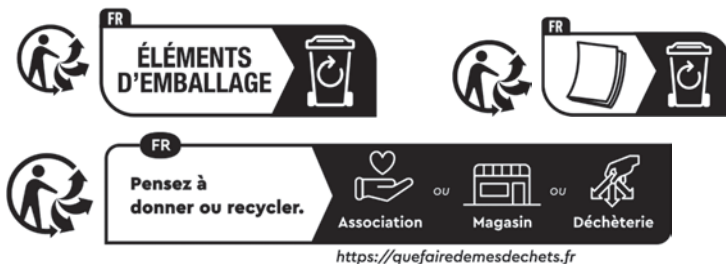

	Recicle también el material de embalaje de forma respetuosa con el medioambiente. Los cartones pueden depositarse en los contenedores correspondientes o en los puntos de reciclaje públicos. Los materiales plásticos de este embalaje deben depositarse en los puntos limpios públicos.
 ES/PT	

Solo para Francia:



“Clasificación facilitada”

El producto, los accesorios, los materiales impresos y el material de embalaje son reciclables. Todos ellos están sujetos a la responsabilidad ampliada del fabricante y deben clasificarse y desecharse por separado.

	Tenga en cuenta el etiquetado del material de embalaje a la hora de desecharlo. Las abreviaturas (a) y los números (b) significan lo siguiente:	
	1-7: plástico / 20-22: papel y cartón / 80-98: materiales compuestos.	
Símbolo	Material	Contenido en los siguientes componentes del embalaje del producto
	Cartón corrugado	Embalaje, cartonaje interno
	Polietileno de baja densidad	Película para el material de montaje

8. Información sobre la garantía

Garantía de TARGA GmbH

Este aparato tiene 3 años de garantía a partir de la fecha de compra. Guarde el comprobante de caja original para poder acreditar la compra. Antes de poner en marcha el producto, lea la documentación adjunta. Si experimenta algún problema y no puede solucionarlo con ayuda de esas instrucciones, llame a nuestro servicio de atención al cliente. Siempre que vaya a realizar una consulta, tenga preparada la referencia o el número de serie del aparato. Si no fuera posible solucionar el problema por teléfono, y dependiendo de la causa del mismo, nuestro servicio de atención al cliente le pasará con otro servicio técnico. Al utilizar la garantía por defectos de material o de fabricación en el producto, nosotros nos

haremos cargo de la reparación o sustitución gratuitas del producto, de acuerdo con nuestro propio criterio. La reparación o sustitución del producto no dan lugar a ningún plazo de garantía nuevo. La garantía no cubre los materiales consumibles, tales como pilas, baterías y bombillas.

Sus derechos como consumidor ante el comerciante no se ven alterados en ningún momento por esta garantía.

Desde la web de www.lidl-service.com podrá descargarse tanto este como muchos otros manuales, vídeos de productos y softwares de instalación.

Este código QR le llevará directamente a la página de LIDL Service (www.lidl-service.com) donde, introduciendo el número de artículo (IAN), podrá abrir sus instrucciones de uso.



Servicio

ES

Teléfono: 900 984 989

E-Mail: targa@lidl.es

IAN: 455466_2307



Fabricante

TARGA GmbH

Coesterweg 45

59494 Soest

ALEMANIA

Indholdsfortegnelse

1. Tilsigtet anvendelse	44
2. Pakkens indhold	44
3. Sikkerhedsanvisninger	44
4. Tekniske specifikationer	45
5. Montering	45
5.1 Monteringsvideo	46
6. Justering/vedligeholdelse	46
7. Miljøregler og oplysninger om bortskaffelse	47
8. Garantioplysninger	47

Tak, fordi du har købt et SilverCrest-produkt.

Før du tager TV-vægbeslaget i brug, skal du gøre dig bekendt med, hvordan det fungerer, og læse denne betjeningsvejledning grundigt. Vær omhyggelig med at følge sikkerhedsinstruktionerne, og brug kun TV-vægbeslaget som beskrevet i betjeningsvejledningen og til de anførte formål.

Opbevar denne betjeningsvejledning på et sikkert sted. Hvis du giver TV-vægbeslaget videre til andre personer, skal du sørge for at vedlægge alle de relevante dokumenter.

1. Tilsigtet anvendelse

Dette TV-vægbeslag anvendes til at fastgøre fladskærme på en væg i private, ikke-kommercielle omgivelser inde i bygninger. Brug udelukkende dette TV-vægbeslag til det tilsigtede formål.

2. Pakkens indhold

- TV-vægbeslag
- Monteringssæt med vaterpas
- Denne betjeningsvejledning
- Boreskabelon

Det nødvendige værktøj medfølger ikke!

3. Sikkerhedsanvisninger

Symbolforklaring



ADVARSEL! Dette signalord angiver en fare med moderat risiko, som kan føre til dødsfald eller større kvæstelser, hvis den ikke undgås.



Dette symbol angiver, at der er yderligere oplysninger om emnet.



Producentens adresse



ADVARSEL!

- Bemærk, at de medfølgende raw/plugs og skruer kun egner sig til vægge af beton, kalksandsten, massive mursten og perforerede mursten.
- Læs betjeningsvejledningen til dit apparat inden montering. Den indeholder normalt oplysninger om egnede monteringsmaterialer.
- Om nødvendigt kan du købe egnede monteringsmaterialer i et byggemarked, hvis de ikke er inkluderet i det medfølgende monterings sæt.
- Køb egnede monteringsmaterialer i et byggemarked, hvis væggen, du vil montere TV-apparatet på, ikke er fremstillet af et af ovennævnte materialer.
- Ved montering må du aldrig bruge overdreven kraft, da det kan beskadige dit apparat eller TV-vægbeslaget. Om nødvendigt kan du få en uddannet specialist til at montere apparatet.
- Monter ikke TV-vægbeslaget på steder, hvor personer kan opholde sig nedenunder.
- Efter montering skal du kontrollere, at produktet og lasten monteret på det er sikre, og gentage denne test mindst hver 3. måned.
- Bemærk produktets maksimale bæreevne og apparatets maksimale størrelse.
- Belast ikke vægbeslaget asymmetrisk.
- Hvis vægbeslaget bliver beskadiget, skal du fjerne det monterede apparat og lade være med at anvende vægbeslaget mere.

4. Tekniske specifikationer

Maksimal bæreevne	35 kg
Skærmstørrelse	82,0 cm til 165,0 cm / 32" til 65"
Afstand fra væggen	25 mm
Hældningsvinkel (lodret)	0° til ca. -11°
Vægbeslagspladens mål	20,6 cm x 47,9 cm
VESA-standardbeslag	75x75; 100x100; 200x100; 200x200; 300x200; 300x300 400x200; 400x300; 400x400

De tekniske data og designet kan ændres uden varsel.

5. Montering



Bemærk!

- Montering af vægbeslaget og apparatet er en opgave for to personer, forsøg aldrig at gøre det alene.
- Kontrollér, at eventuelle tilslutninger, der er nødvendige for apparatet, stadig er lettilgængelige efter montering.
- Det medfølgende monterings sæt egner sig til en række apparater. Der kan være nogle dele tilbage efter korrekt montering. Opbevare dem sammen med betjeningsvejledning til senere brug, eller hvis du giver produktet videre.



ADVARSEL!

- Inden montering skal du kontrollere, at væggen du vil bruge, egner sig til den vægt, der skal monteres, og kontrollere, at der ikke er el-, gas-, vand- eller andre ledninger på monteringsstedet.

For at montere apparatet skal du gå frem trinvis som beskrevet i diagrammerne på foldesiderne på indersiden af bogens omslag. Brug det medfølgende vaterpas til at kontrollere, at TV-apparatet sidder vandret.

Monteringstrin (se diagrammerne på foldesiderne på indersiden af bogens omslag)

- (1): Brug den anbefalede del af monterings sættet som angivet i vejledningen for det pågældende trin.
- (2): Justér TV-vægbeslaget ved hjælp af vaterpasset, markér de 5 borehuller, bor hullerne, sæt rawlplugs i, skru TV-vægbeslaget fast på væggen.
- (3): Montér de 2 støtteskinner bag på TV-apparatet. Bemærk, at de 2 støtteskinner skal monteres, så TV-apparatet senere kan sænkes ned på TV-vægbeslaget ovenfra og fastgøres nedfra ved hjælp af de 2 skruer.
- (4): Sænk TV-apparatet ned i TV-vægbeslaget, og fastgør det med skruerne.
- (5): Foretag lodret finjustering. Justér TV-apparatet.

5.1 Monteringsvideo

Følg dette link for at se en animeret monteringsvideo til dit TV-vægbeslag:

https://www.targa.gmbh/downloads/IAN455466_2307/455466_2307_STWF_35_A1_installation_video_DK.mp4

Du kan også scanne QR-koden på modstående side for at åbne monteringsvideoen:



6. Justering/vedligeholdelse

i **Justering af vægbeslaget er en opgave for to personer, forsøg aldrig at gøre det alene.**

- Justering af hældningsvinkel kræver ikke fjernelse af skruer. Modstanden for denne indstilling kan justeres, som du ønsker, ved brug af de relevante skruer.
- Sørg for, at de 2 støtteskinner hviler korrekt i holdepladen og er fastgjort med de 2 skruer (se diagram **4**).
- Driftssikkerhed og korrekt montering skal kontrolleres regelmæssigt (mindst kvartalsvis). Spænd eventuelle løse skruer om nødvendigt.
- Brug kun en fugtig, fnugfri klud til at rengøre TV-vægbeslaget. Brug ikke opløsningsmiddelbaserede eller skurende rengøringsmidler.

7. Miljøregler og oplysninger om bortskaffelse

	Bortskaf al emballage på miljørigtig vis. Papemballage kan afleveres i papircontaineren eller på offentlige afleveringssteder til genvinding. Film og plastik, der findes i emballagen, skal afleveres på den lokale genbrugsstation til bortskaffelse.
 ES/PT	

Kun relevant for Frankrig:

FR ÉLÉMENTS D'EMBALLAGE

FR

FR Pensez à donner ou recycler. Association *ou* Magasin *ou* Déchèterie

<https://quefairedemesdechets.fr>

"Nem sortering"

Produktet, tilbehøret, det trykte materiale og emballagen kan genbruges. De er underlagt avanceret producentansvar og sorteres og indsamles separat.

	Bemærk mærkningerne på emballagematerialet, når det bortskaffes. Det er mærket med forkortelser (a) og tal (b), hvis betydning er som følger:	
	1-7: plastik / 20-22: papir og pap / 80-98: kompositmateriale.	
Symbol	Materiale	Indeholdt i følgende emballagedele til dette produkt
	Bølgepap	Emballage, inden i kassen
	Polyethylen med lav densitet	Film til monteringsmaterialer

8. Garantioplysninger

TARGA GmbH - Garanti

Der er 3 års garanti på dette apparat fra købsdatoen. Opbevar venligst den originale kassebon som bevis for købet. Læs venligst den vedlagte dokumentation, før du tager dit produkt i brug. Hvis der skulle opstå et problem, der ikke kan afhjælpes på denne måde, bedes du kontakte vores hotline. Sørg venligst for at have artikelnummeret eller, i givet fald, serienummeret, parat, når du kontakter os. I tilfælde af, at problemet ikke kan afhjælpes via telefonen, foranlediger vi yderligere service via vores hotline, afhængigt af årsagen til fejlen. Inden for garantiperioden vil produktet, efter vores skøn, enten blive repareret eller udskiftet i tilfælde af materiale- eller fabriktionsfejl. Der påbegyndes ikke en ny garantiperiode ved reparation eller

udskiftning af produktet. Forbrugsmateriale, som batterier, akkumulatorer og lyskilder er ikke omfattet af garantien.

Dine lovbestemte rettigheder over for sælgeren hverken påvirkes eller begrænses af denne garanti.

På www.lidl-service.com kan du downloade denne og mange andre brugsanvisninger, produktvideoer og installationssoftware. Med denne QR-kode lander du direkte på LIDLs serviceside (www.lidl-service.com) og kan efter angivelse af artikelnummeret (IAN) åbne den relevante brugsanvisning.



Service

DK

Telefon: 32 710005

E-mail: targa@lidl.dk

IAN: 455466_2307



Producent

TARGA GmbH

Coesterweg 45

59494 Soest

TYSKLAND

Indice

1. Utilizzo previsto	49
2. Contenuto della confezione	49
3. Istruzioni di sicurezza	49
4. Specifiche tecniche	50
5. Assemblaggio	50
5.1 Video del montaggio	51
6. Regolazione/manutenzione	51
7. Normativa in materia ambientale e informazioni sullo smaltimento	52
8. Informazioni sulla garanzia	52

Grazie per aver acquistato un prodotto SilverCrest.

Prima di utilizzarlo, si consiglia di familiarizzare con il dispositivo e di leggere attentamente queste istruzioni operative. Seguire attentamente le istruzioni di sicurezza e utilizzare il supporto TV da parete solo nei modi e per le finalità descritti nelle istruzioni operative.

Conservare queste istruzioni operative in un luogo sicuro. In caso di cessione o vendita del dispositivo, accertarsi di consegnare con esso tutta la documentazione relativa.

1. Utilizzo previsto

Questo supporto TV da parete viene impiegato per fissare un televisore a schermo piatto alla parete di un appartamento privato, non a uso commerciale, situato all'interno di un edificio. Utilizzare questo supporto TV da parete unicamente per lo scopo previsto.

2. Contenuto della confezione

- Supporto TV da parete
- Kit di montaggio con livella
- Queste istruzioni operative
- Dima di foratura

Gli attrezzi necessari non sono forniti!

3. Istruzioni di sicurezza

Spiegazione dei simboli



ATTENZIONE! Questo segnale indica un pericolo a medio rischio di morte o ferite gravi.



Questo simbolo indica ulteriori informazioni sull'argomento.



Indirizzo del produttore

**ATTENZIONE!**

- Attenzione: i perni e le viti in dotazione sono adatti solo a pareti di cemento, arenaria calcarea, mattoni pieni e forati.
- Prima del montaggio, consultare le istruzioni operative del dispositivo. Generalmente riportano istruzioni sui materiali di montaggio adatti.
- Se necessario, è possibile acquistare i materiali necessari per il montaggio, se non inclusi nel kit di montaggio fornito, da un ferramenta.
- Se la parete su cui si intende montare il televisore non è fatta di uno dei materiali sopra elencati, acquistare i materiali da montaggio adatti da un ferramenta.
- Durante il montaggio non applicare mai una forza eccessiva, in quanto si potrebbe danneggiare il dispositivo o il supporto TV da parete. Se necessario, rivolgersi a un professionista per il montaggio del dispositivo.
- Non montare il supporto TV da parete in punti sotto ai quali le persone potrebbero passare.
- Dopo il fissaggio, controllare la sicurezza del prodotto e del carico montato su di esso, e ripetere il controllo almeno ogni 3 mesi.
- Prestare attenzione alla portata di carico massima del prodotto e alle dimensioni massime del dispositivo.
- Non caricare il supporto per il montaggio a parete in maniera asimmetrica.
- Se il supporto per il montaggio a parete risultasse danneggiato, rimuovere il dispositivo attaccato a esso e non utilizzare ulteriormente il supporto.

4. Specifiche tecniche

Portata di carico massima	35 kg
Dimensioni dello schermo	Da 82,0 a 165,0 cm / da 32" a 65"
Distanza dal muro	25 mm
Angolo d'inclinazione (verticale)	Da 0° a circa -11°
Dimensioni della piastra per il montaggio a parete	20,6 cm x 47,9 cm
Montaggio VESA standard	75x75; 100x100; 200x100; 200x200; 300x200; 300x300 400x200; 400x300; 400x400

Le specifiche tecniche e il design sono soggetti a modifiche senza preavviso.

5. Assemblaggio**Attenzione!**

- Fissare il supporto per il montaggio a parete e il dispositivo è un lavoro per due persone - non tentare di farlo da soli.
- Controllare che, dopo il montaggio, tutte le connessioni del dispositivo necessarie risultino ancora facilmente accessibili.
- Il kit di montaggio in dotazione è adatto per diversi dispositivi. Dopo un fissaggio corretto potrebbero avanzare alcune parti. Conservarle insieme alle istruzioni operative per un utilizzo futuro o per una eventuale cessione di prodotto.



ATTENZIONE!

- Prima del montaggio, controllare che la parete da utilizzare sia adatta a sorreggere il peso e accertarsi che nel punto di montaggio non siano presenti cavi elettrici, condotte del gas o dell'acqua o altre linee.

Per montare il dispositivo, procedere punto per punto, come illustrato nelle illustrazioni sulle pagine pieghevoli della copertina interna. Utilizzare la livella in dotazione per controllare l'allineamento orizzontale del televisore.

Fasi del montaggio (fare riferimento alle illustrazioni sulle pagine pieghevoli della copertina interna)

- (1):** per il montaggio, utilizzare le parti consigliate del kit di montaggio, specificate nelle istruzioni della relativa fase.
- (2):** allineare il supporto TV da parete con la livella, segnare i 5 fori per il trapano, praticare i fori, inserire i tasselli, avvitare il supporto TV da parete.
- (3):** montare i 2 binari di supporto sul retro del televisore. Attenzione: i 2 binari di supporto devono essere montati in maniera tale che il televisore possa poi essere appeso dall'alto sul supporto TV da parete e possa essere fissato al suo posto dal basso con le 2 viti.
- (4):** appendere il televisore al supporto TV da parete e fissarlo con le viti.
- (5):** regolare il dispositivo in verticale. Allineare il televisore.

5.1 Video del montaggio

Seguire il link per guardare un video sul montaggio del supporto TV da parete:

https://www.targa.gmbh/downloads/IAN455466_2307/455466_2307_STWF_35_A1_installation_video_IT.mp4

In alternativa, scansionare il codice QR per visualizzare il video del montaggio:





6. Regolazione/manutenzione



La regolazione del supporto TV da parete deve essere effettuata da due persone - non farla da soli!

- La regolazione dell'angolo di inclinazione non richiede la rimozione di nessuna vite. La resistenza per questa impostazione può essere regolata a piacere utilizzando le relative viti.
- Accertarsi che i 2 binari del supporto siano fissati in maniera sicura alla piastra di supporto e siano fissati al loro posto con le 2 viti (vedere fig. 4).
- A intervalli regolari controllare la sicurezza operativa e il corretto fissaggio (almeno ogni tre mesi). Se necessario, stringere le viti allentate.
- Per la pulizia del supporto TV da parete utilizzare solo un panno inumidito e privo di lanugine. Non utilizzare solventi o detersivi aggressivi.

7. Normativa in materia ambientale e informazioni sullo smaltimento



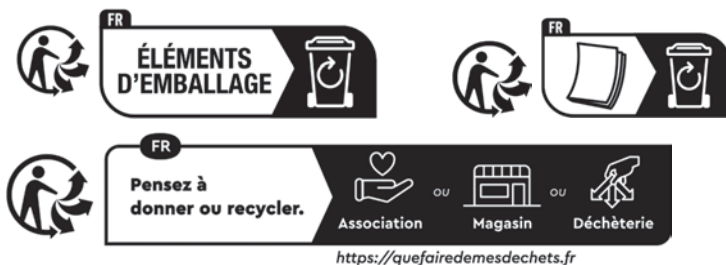

	<p>Smaltire i materiali d'imballaggio in maniera eco-compatibile. I cartoni dell'imballaggio possono essere portati ai cassonetti per la carta o nei punti di raccolta pubblica per essere riciclati. Eventuali pellicole o plastiche contenute nell'imballaggio possono essere portate nei punti di raccolta pubblica per lo smaltimento.</p>
 ES/PT	

Valido solo per la Francia:



"Smistamento semplificato"

Il prodotto, gli accessori, il materiale stampato e l'imballaggio sono riciclabili. Sono soggetti a responsabilità avanzata del produttore e vengono smistati e raccolti separatamente.

	<p>In caso di smaltimento, prestare attenzione ai simboli sull'imballaggio, contrassegnato con abbreviazioni (a) e numeri (b), i cui significati sono i seguenti:</p>	
	<p>1-7: plastica / 20-22: carta e cartone / 80-98: materiale composito.</p>	
Simbolo	Materiale	Contenuto nei seguenti elementi di imballaggio di questo prodotto
	Cartone ondulato	Imballaggio, scatola interna
	Polietilene a bassa densità	Pellicola per i materiali per il montaggio

8. Informazioni sulla garanzia

Garanzia di TARGA GmbH

Con questo apparecchio riceve 3 anni di garanzia a partire dalla data di acquisto. Si prega di conservare lo scontrino fiscale originale come prova d'acquisto. Prima della messa in funzione del prodotto, leggere la documentazione allegata. Se dovesse presentarsi un problema che non si riesce a risolvere con i mezzi indicati, contattare la nostra assistenza clienti. Per ogni richiesta si prega di avere a disposizione il codice articolo o il numero di serie, se esistente. Nel caso in cui non sia possibile trovare una soluzione per via telefonica, tramite la nostra assistenza clienti viene contattata una seconda assistenza, in base alla causa del difetto. Grazie alla garanzia, se dovessero essere riscontrati difetti di materiale o di fabbricazione, il prodotto sarà, a nostra discrezione, riparato o sostituito gratuitamente. La riparazione o sostituzione del

prodotto non comporta l'inizio di un nuovo periodo di garanzia. La prestazione in garanzia vale per difetti del materiale o di fabbricazione. Questa garanzia non si estende a componenti del prodotto esposti a normale logorio, che possono pertanto essere considerati come componenti soggetti a usura (esempio capacità della batteria, calcificazione, lampade, pneumatici, filtri, spazzole...). La garanzia non si estende altresì a danni che si verificano su componenti delicati (esempio interruttori, batterie, parti realizzate in vetro, schermi, accessori vari) nonché danni derivanti dal trasporto o altri incidenti.

I suoi diritti legali nei confronti del venditore non sono in alcun modo limitati da questa garanzia.

Su www.lidl-service.com è possibile scaricare questo e molti altri manuali, video dei prodotti e software di installazione. Scansionare questo codice QR per accedere direttamente alla pagina di assistenza di LIDL (www.lidl-service.com): qui è possibile consultare le istruzioni per l'uso inserendo il codice articolo (IAN).



Assistenza

IT	Telefono:	800781188
	E-Mail:	targa@lidl.it
CH	Telefono:	0800 56 44 33
	E-Mail:	targa@lidl.ch
MT	Telefono:	800 62230
	E-Mail:	targa@lidl.com.mt

IAN: 455466_2307



Produttore

TARGA GmbH
Coesterweg 45
59494 Soest
GERMANIA

Tartalomjegyzék

1. Rendeltetészerű használat	54
2. A csomag tartalma.....	54
3. Biztonsági útmutatások	54
4. Műszaki adatok.....	55
5. Összeszerelés	55
5.1 Felerősítési videó	56
6. Beállítás/karbantartás	56
7. Környezetvédelmi előírások és hulladékkénti elhelyezési információ	57
8. Garanciális információk	58

Köszönjük, hogy SilverCrest terméket vásárolt.

Az használat előtt ismerkedjen meg az TV falı tartó mőködésével, és alaposan olvassa el a Kezelési útmutatót. Ügyeljen a biztonsági előírások betartására, és kizárólag a Kezelési útmutatóban leírt módon és célokra használja a TV falı tartót.

Tartsa a Kezelési útmutatót biztos helyen. Ha továbbadja a TV falı tartót, akkor kérjük, adja át a termékkel együtt a kapcsolódó dokumentumokat is.

1. Rendeltetészerű használat

E TV falı tartó lapos képernyős televíziók magáncélú, nem kereskedelmi környezetekben, épületek belsejében való falra rögzítésére szolgál. Kizárólag a rendeltetésének megfelelően használja e TV falı tartót.

2. A csomag tartalma

- TV falı tartó
- Szintezővel ellátott rögzítőkészlet
- Kezelési útmutató
- Fúrósablon

Nem tartalmazza a szállítási terjedelem a szükséges szerszámokat!

3. Biztonsági útmutatások

A szimbólumok magyarázata



FIGYELMEZTETÉS! Olyan mérsékelt veszélyre hívja fel a figyelmet e figyelmeztető szó, mely halálos vagy súlyos sérülést okozhat, ha nem előzi meg azt.



E szimbólum a témakörre vonatkozó fontos információt jelöl.



Gyártó címe

**FIGYELMEZTETÉS!**

- Ne feledje, hogy a mellékelt tiplik és csavarok csak beton-, meszes homokkő, tömör és üreges téglafalak esetén megfelelőek.
- A felszerelés előtt olvassa el a Kezelési útmutatót. Ez rendszerint tartalmazza a megfelelő rögzítőanyagokra vonatkozó információkat.
- Szükség esetén megfelelő rögzítőanyagokat vásárolhat egy barkácsboltban, ha azok nem szerepelnek a mellékelt rögzítőkészletben.
- Vásároljon megfelelő rögzítőanyagokat egy barkácsboltban, ha nem a fenti anyagokból készült az a fal, amelyre fel akarja szerelni a televíziót.
- Sohase fejtse túl nagy erőt a felszereléskor, mivel ez károsíthatja az eszközt vagy a TV fali tartót. Szükség esetén az eszköz felszerelése érdekében forduljon szakemberhez.
- Ne tegye olyan helyekre a fali tartót, ahol emberek tartózkodhatnak alatta.
- A felszerelés után ellenőrizze a terméket és a terhet, hogy stabilan van-e felszerelve, majd legalább 3 havonta ellenőrizze ezt.
- Figyeljen a termék maximális teherbírására és az eszköz maximális méretére.
- Ne terhelje aszimmetrikusan a fali tartót.
- Ha megsérül a fali tartó, akkor távolítsa el az általa tartott eszközt, és többé már ne használja.

4. Műszaki adatok

Maximális teherbírás	35 kg
Képernyő méret	82,0 és 165,0 cm / 32 és 65" között
Faltól mért távolság	25 mm
Dőlésszög (függőleges)	0° és kb. -11° között
Fali szerelőlap méretei	20,6 x 47,9 cm
VESA szabványos rögzítés	75x75; 100x100; 200x100; 200x200; 300x200; 300x300 400x200; 400x300; 400x400

A műszaki adatok és a készülék kialakítása előzetes értesítés nélkül változatható.

5. Összeszerelés**Ne feledje!**

- A fali tartó és az eszköz felszerelése kétszemélyes feladat, sohase próbálkozzon egyedül.
- Ellenőrizze, hogy a felerősítés után is könnyen hozzáférhetőek-e az eszköz csatlakozói.
- Egy sor eszközhöz megfelelő a mellékelt rögzítőkészlet. Előfordulhat, hogy a helyes felszerelés után megmarad néhány alkatrész. Későbbi felhasználás vagy a termék továbbadása céljából a Kezelési útmutatóval együtt tárolja ezeket.

**FIGYELMEZTETÉS!**

- A felerősítés előtt ellenőrizze, hogy a felszerelésre kiválasztott fal elbírja-e a súlyt, továbbá nincsenek-e elektromos, gáz-, víz, vagy egyéb vezetékek a rögzítési ponton.

Az eszköz felerősítése érdekében egymás után végezze el az útmutató kihajtható borítója belső oldalán látható ábrákon szereplő lépéseket. A mellékelt szintezőt használja a televízió vízszintes helyzetének a beállítására.

Szerelési lépések (lásd a könyvborító kihajtható oldalain található ábrákat)

- (1):** A felerősítéshez a rögzítőkészletnek az illető lépés utasításaiban megjelölt alkatrészét használja.
- (2):** Igazítsa a TV-fali tartóját a vízmérték segítségével, jelölje meg az 5 fúrat helyét, fúrja ki a lyukakat, dugja be a tipliket, szerelje fel a TV-fali tartót a falra.
- (3):** Szerelje fel a 2 tartósínt a televízió hátlapjára. Ne feledje, hogy úgy szerelje fel a 2 tartósínt, hogy később felülről fel lehessen függeszteni a televíziót a fali tartóra, majd alulról a 2 csavarral lehessen rögzíteni a helyén.
- (4):** Függeszse a TV-t a fali tartóra, majd rögzítse a csavarokkal.
- (5):** Végezze el a függőleges finombeállítást. Állítsa be a televíziót.

5.1 Felerősítési videó

E hivatkozás segítségével nézze meg a TV fali tartó animált felszerelési videóját:

https://www.targa.gmbh/downloads/IAN455466_2307/455466_2307_STWF_35_A1_installation_video_HU.mp4

Vagy olvassa be a szemközti QR-kódot a felszerelési videó megtekintéséhez:





6. Beállítás/karbantartás



A fali tartó beállítása kétszemélyes feladat, sohase próbálkozzon egyedül.

- A dőlésszög beállításához nem kell csavarokat eltávolítani. A megfelelő csavarok segítségével tetszés szerint állítható e beállítás szorossága.
- Győződjön meg arról, hogy a 2 tartó sín biztonságosan fekszik-e a tartólemezen, és a 2 csavarral rögzítve van a helyén (lásd a **4.ábrát**).
- Rendszeres időközönként (legalább negyedévente) ellenőrizni kell működési biztonságot és a helyes rögzítést. Szükség esetén húzza meg a laza csavarokat.
- Kizárólag nedves, pihementes kendőt használjon a TV fali tartó tisztításához. Ne használjon oldószeralapú dörzsölő tisztítószeret.

7. Környezetvédelmi előírások és hulladékkénti elhelyezési információ

	<p>A használt csomagolást környezetbarát módon helyezze el hulladékként. A karton csomagolóanyagokat vigye el egy szelektív hulladékgyűjtőbe vagy nyilvános gyűjtőhelyre újrahasznosítás céljából. A csomagban található bármilyen fóliát vagy műanyagot a nyilvános gyűjtőhelyen kell hulladékként elhelyezni.</p>
 <p>ES/PT</p>	

Csak Franciaországra érvényes:

FR

ÉLÉMENTS D'EMBALLAGE

FR

FR





Pensez à donner ou recycler.

Association ou Magasin ou Déchèterie

<https://quefairedemesdechets.fr>

„Egyszerűsített szétválogatás”

Újrahasznosítható a termék, a tartozékok, a nyomtatott anyag és a csomagolás. Fokozott a rájuk vonatkozó gyártó felelősségvállalás, továbbá szét kell válogatni és szelektíven kell gyűjteni azokat.

	<p>A hulladékkénti elhelyezésekor figyeljen a csomagolóanyagon található jelzésekre, rövidítések (a) és számok (b) találhatóak bennük, amelyek jelentése:</p>	
	<p>1 - 7: műanyag / 20 - 22: papír és karton / 80 - 98: kompozit anyagok.</p>	
Jel	Anyag	E termék csomagolóanyagai között található
	Hullámkarton doboz	Csomagolás, belső doboz
	Kis sűrűségű polietilén	Szerelőanyag fólia

8. Garanciális információk

A TARGA GmbH által nyújtott garancia

E készülék garanciája 3 év a vásárlás időpontjától számítva. Jól őrizze meg az eredeti kasszaszalagot, ez szolgál vásárlási bizonylatként. A termék üzembe helyezése előtt olvassa át a mellékelt dokumentációt. Amennyiben olyan probléma jelentkezik, amelyet így nem lehet megoldani, forduljon a forródrót szolgálatunkhoz. Bármilyen kérés esetén tartsa készenlétben a cikkszámot, vagy ha van ilyen, a sorozatszámot. Amennyiben a telefonos megoldás nem lehetséges, a forródrót szolgálatunk a hiba okától függően egy szervizmegoldást kezdeményez. A garancia ideje alatt a terméket anyag vagy gyártási hiba esetén a saját belátásunk szerint ingyenesen megjavítjuk vagy kicseréljük. A termék javításával vagy cseréjével nem kezdődik újra a garancia érvényessége. A fogyó anyagok, mint például elemek, akkumulátorok és égők nem képezik a garancia tárgyát.

Nem érinti, illetve nem korlátozza e garancia az eladóval szemben fennálló törvényen alapuló jogait.

Ezt és számos további kézikönyvet, termékvideót és telepítőszoftvert letölthet a www.lidl-service.com webhelyről. Ez a QR-kód közvetlenül a LIDL szolgálatosi webhelyére vezet (www.lidl-service.com), ahol megnyithatja a kezelési útmutatót a cikkszám (IAN) megadásával.



Szerviz



Telefon: 06800 21225

E-Mail: targa@lidl.hu

IAN: 455466_2307



Gyártó

TARGA GmbH
Coesterweg 45
59494 Soest
NÉMETORSZÁG