



TONDEUSE À GAZON THERMIQUE PBRM 39 C2

FR BE

TONDEUSE À GAZON THERMIQUE

Consignes d'utilisation et de sécurité
Traduction du mode d'emploi original

NL BE

BENZINE GRASMAAIER

Gebruiks- en veiligheidsvoorschriften
Vertaling van de originele gebruiksaanwijzing

DE AT CH

BENZIN-RASENMÄHER

Bedienungs- und Sicherheitshinweise
Originalbetriebsanleitung



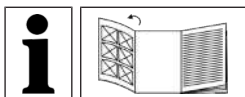

FR BE

Avant de commencer la lecture, ouvrez la page avec les illustrations et familiarisez-vous avec toutes les fonctions du produit.

NL BE

Vouw voor het lezen de pagina met de afbeeldingen uit en maak u vervolgens vertrouwd met alle functies van het product.

DE AT CH

Klappen Sie vor dem Lesen die Seite mit den Abbildungen aus und machen Sie sich anschließend mit allen Funktionen des Produkts vertraut.

FR / BE	Consignes d'utilisation et de sécurité	Page	1
NL / BE	Gebriiks- en veiligheidsvoorschriften	Pagina	18
DE / AT / CH	Bedienungs- und Sicherheitshinweise	Seite	34

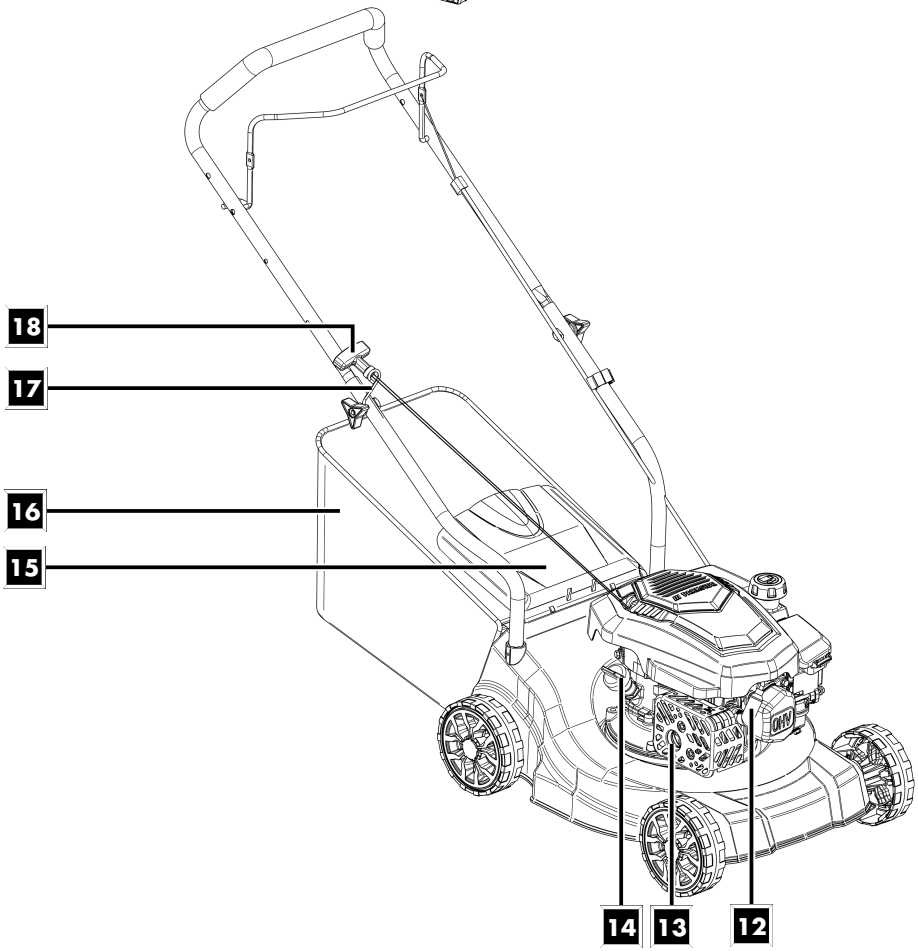
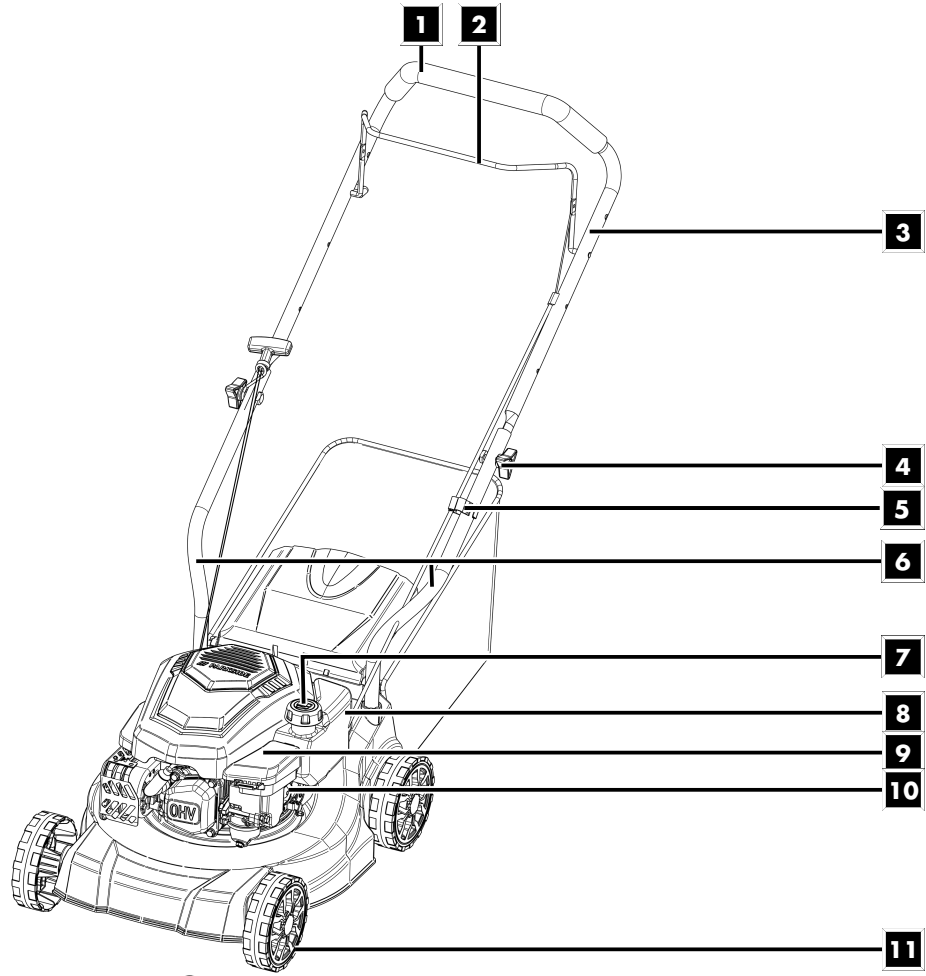

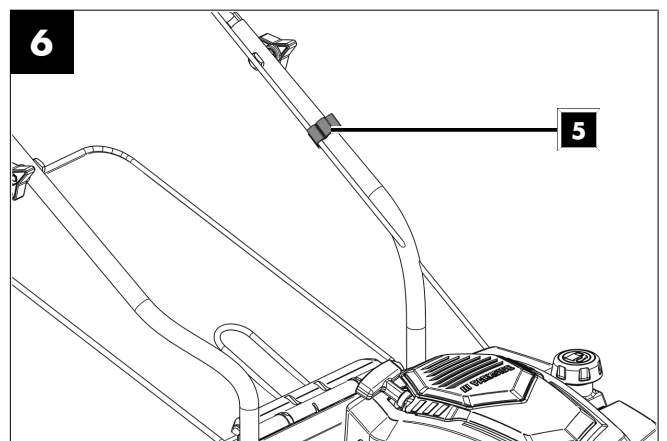
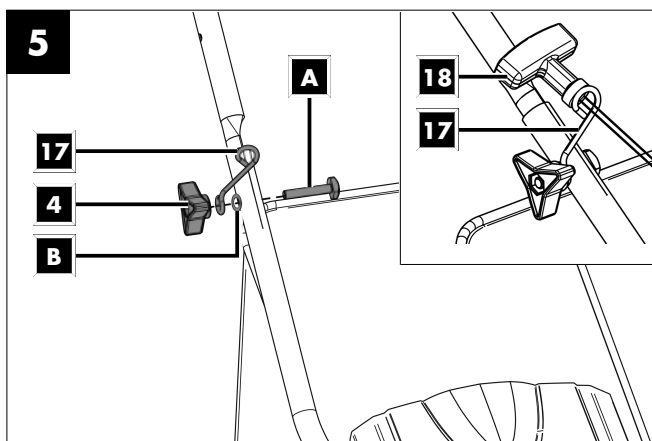
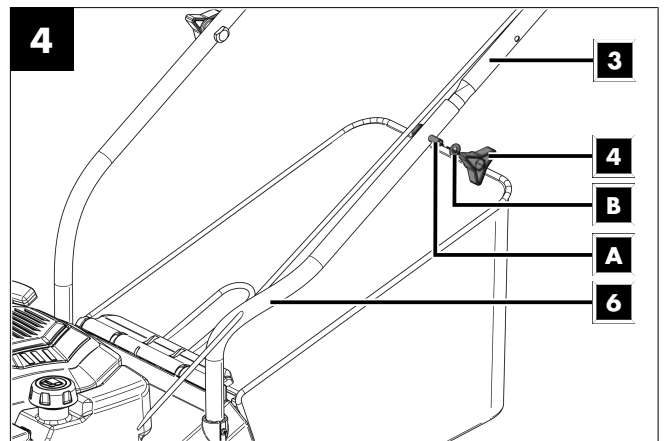
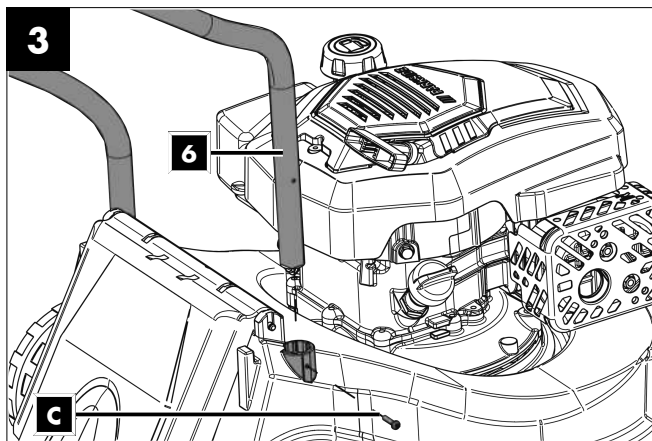
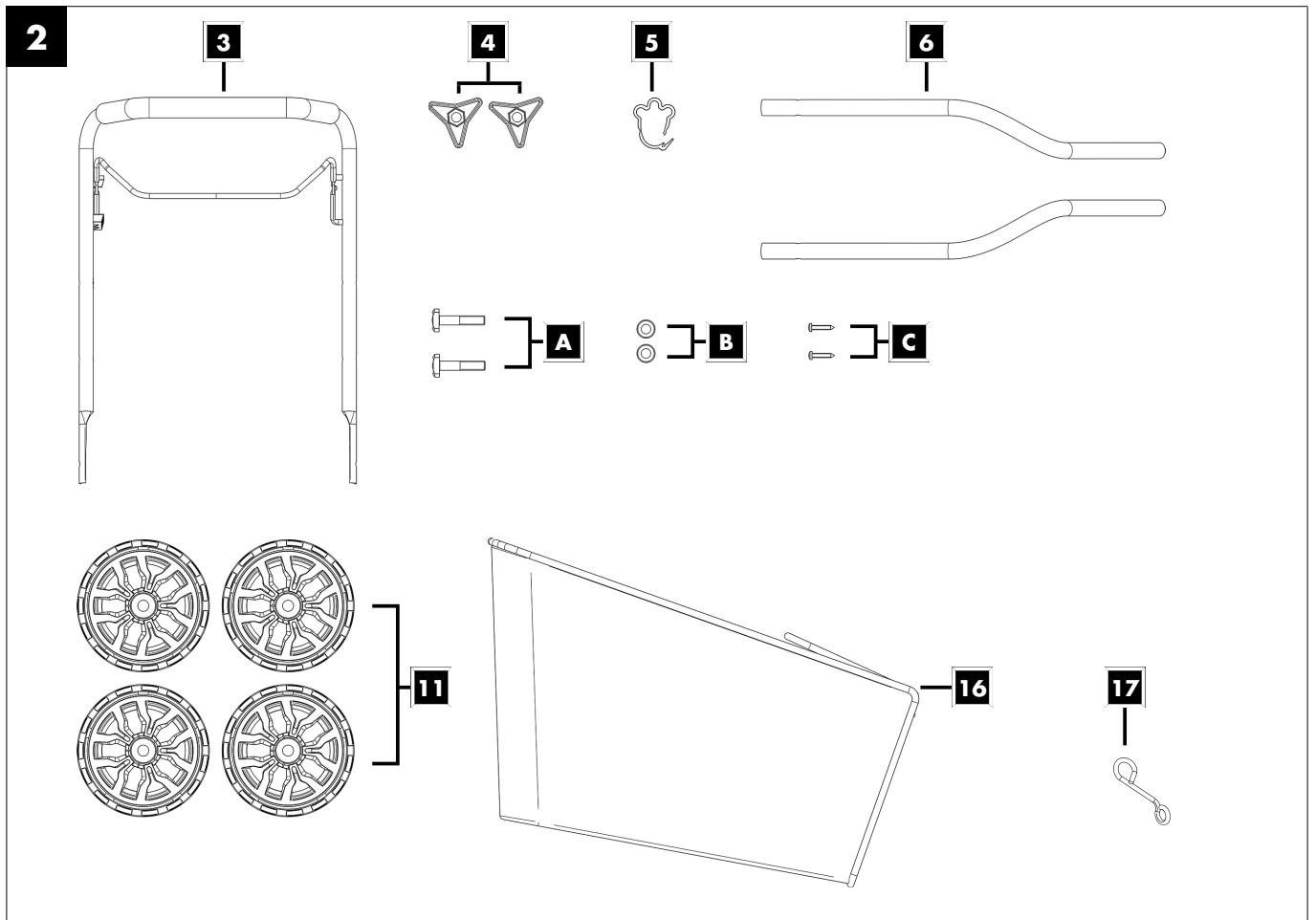

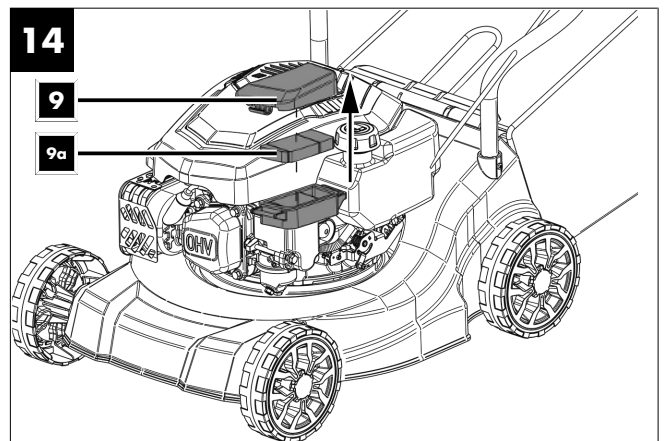
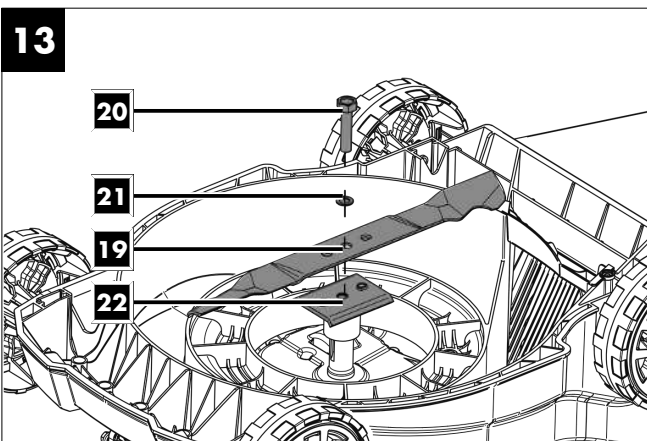
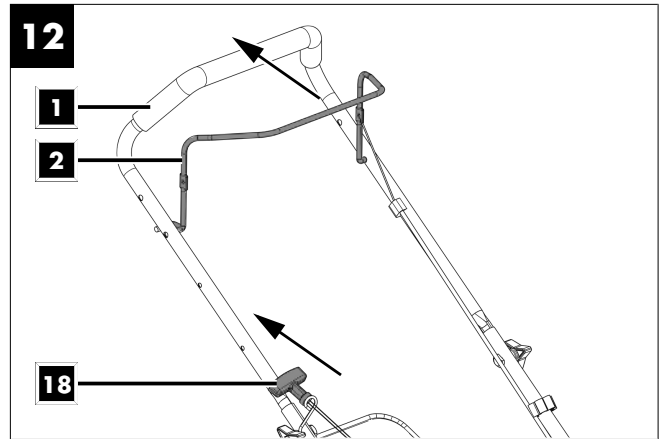
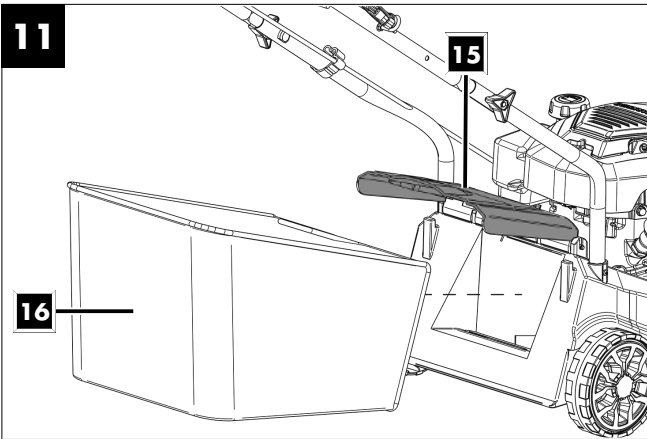
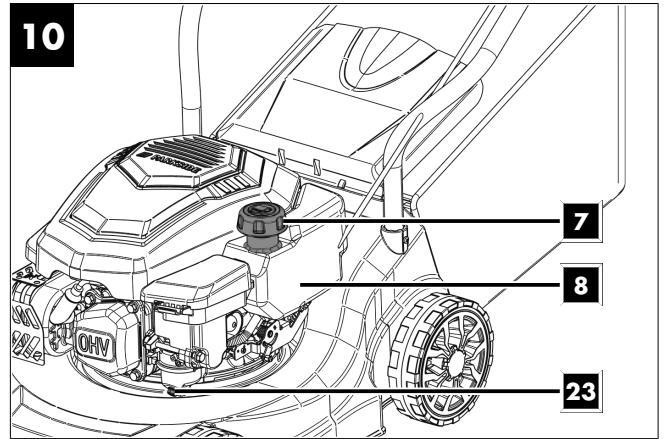
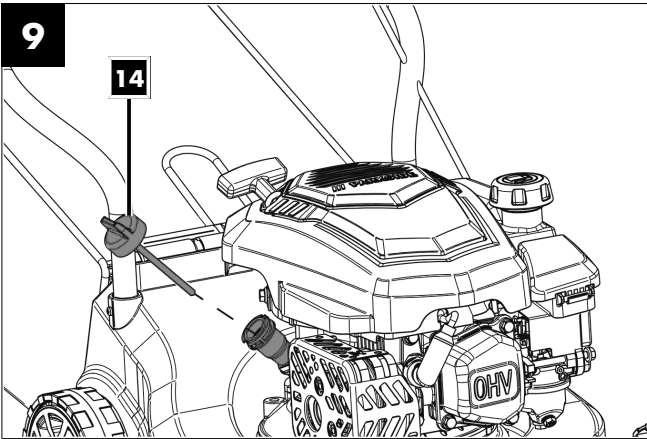
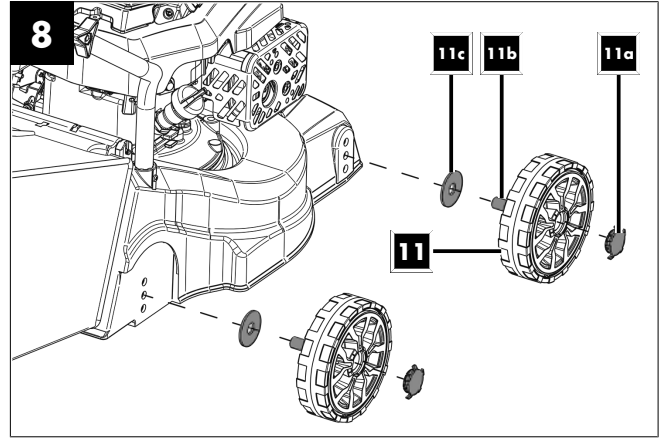
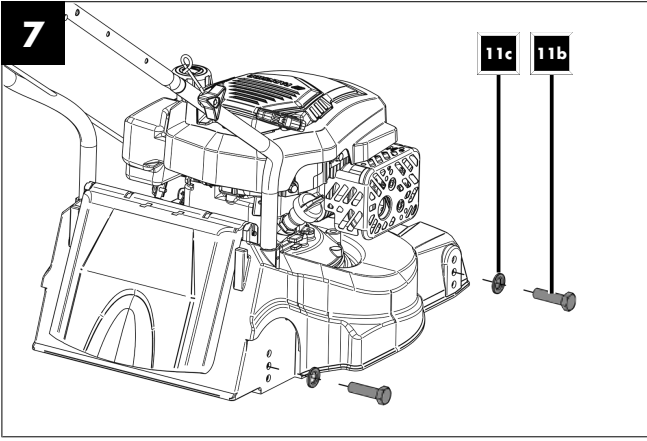

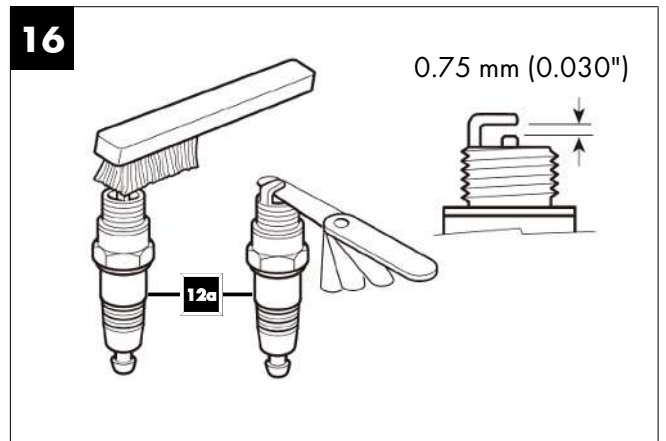
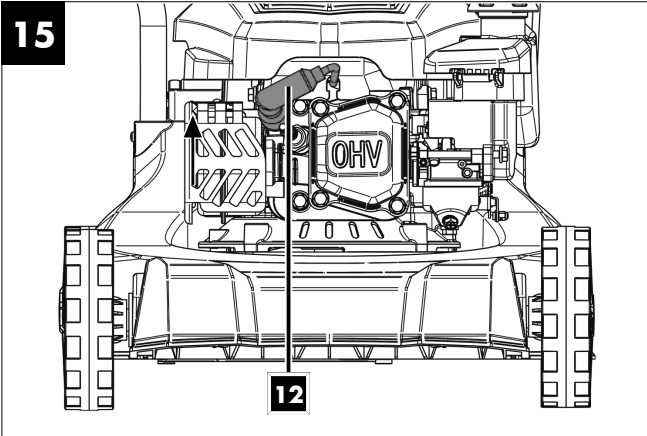

Sommaire

1	Explication des symboles sur le produit.....	2
2	Introduction.....	3
3	Description du produit (fig. 1-16).....	3
4	Fournitures (fig. 1-2).....	3
5	Utilisation conforme.....	3
6	Consignes de sécurité.....	4
7	Caractéristiques techniques.....	6
8	Déballage.....	6
9	Montage.....	7
10	Avant la mise en service.....	7
11	Mise en service.....	9
12	Fonctionnement.....	9
13	Nettoyage.....	10
14	Transport.....	11
15	Stockage.....	11
16	Maintenance.....	12
17	Réparation & commande de pièces de rechange.....	14
18	Élimination et recyclage.....	14
19	Dépannage.....	15
20	Déclaration de conformité UE.....	15
21	Certificat de garantie.....	16
22	Vue éclatée.....	50

1 Explication des symboles sur le produit

L'utilisation de symboles dans ce manuel permet d'attirer votre attention sur les éventuels risques. Les symboles de sécurité et les explications qui les accompagnent doivent être parfaitement compris. Les avertissements en eux-mêmes ne permettent pas d'éliminer les risques et ne dispensent pas de prendre des mesures adaptées pour la prévention des accidents.

	<p>Attention ! Le non-respect des symboles de sécurité et des avertissements apposés sur le produit et le non-respect des consignes de sécurité et d'utilisation peut causer de graves blessures, voire la mort.</p>	 <p>ATTENTION ! Les combustibles peuvent prendre feu et exploser - risque de brûlures. Ne faites pas le plein si le moteur est chaud ou en marche.</p>
	<p>Lisez la notice d'utilisation et observez les consignes de sécurité avant de procéder à la mise en service !</p>	 <p>Volume du réservoir</p>
	<p>Ne tondez pas en pente en montant ou en descendant.</p>	 <p>Huile moteur</p>
	<p>Éliminez les débris et petits éléments de la surface à tondre avant d'utiliser la tondeuse, ceux-ci pourraient être projetés.</p>	 <p>Appuyez 3x sur la pompe à carburant « Primer ».</p>
	<p>Danger lié à la projection de pièces lorsque le moteur est en cours de fonctionnement.</p>	 <p>Longueur de la lame. Largeur de coupe max.</p>
	<p>Vérifiez que chacun respecte une distance de sécurité suffisante.</p>	 <p>Niveau de puissance acoustique garanti du produit.</p>
	<p>Débranchez le connecteur de bougie d'allumage avant les travaux de maintenance.</p>	 <p>Contrôlez le niveau d'huile.</p>
	<p>Tenez vos mains et pieds à distance des lames en rotation.</p>	 <p>STOP - Levier de frein moteur</p>
	<p>Attention aux surfaces brûlantes - risque de brûlures.</p>	 <p>Risque d'intoxication ! Utilisez uniquement le produit à l'extérieur. Ne l'utilisez jamais dans des espaces clos ou mal ventilés.</p>
	<p>Portez une protection auditive. Portez des lunettes de protection.</p>	 <p>Le produit respecte les directives européennes en vigueur.</p>

2 Introduction

Fabricant :

Scheppach GmbH
Günzburger Straße 69
D-89335 Ichenhausen

Cher client,

Nous espérons que votre nouveau produit vous apportera satisfaction et de bons résultats.

Remarque :

Conformément à la loi en vigueur sur la responsabilité du fait des produits, le fabricant de ce produit n'est pas responsable des dommages survenus sur ce produit dans les cas suivants :

- Manipulation incorrecte
- Non-respect de la notice d'utilisation
- Réparations effectuées par des tiers, des spécialistes non autorisés
- Montage et remplacement des pièces de rechange non originales
- Utilisation non conforme

Attention :

Lisez l'ensemble du texte de la notice d'utilisation avant le montage et la mise en service.

La présente notice d'utilisation a pour objectif de vous familiariser avec votre produit et d'en exploiter les possibilités d'emploi conforme.

La notice d'utilisation contient des remarques importantes sur la manière de travailler en toute sécurité, réglementairement et économiquement avec le produit et sur la façon d'éviter les dangers, d'économiser les coûts de réparation, de réduire les périodes d'arrêt et d'augmenter la fiabilité et la durée de vie du produit.

Outre les dispositions de sécurité figurant dans cette notice d'utilisation, vous devez absolument observer les prescriptions concernant le fonctionnement du produit en vigueur dans votre pays.

Conservez la notice d'utilisation dans une pochette en plastique à l'abri de la poussière et de l'humidité près du produit. Chaque opérateur doit l'avoir lue avant le début des travaux et doit la respecter minutieusement.

Seules des personnes formées à l'utilisation du produit et informées des dangers associés sont autorisées à travailler avec le produit.

Outre les consignes de sécurité reprises dans la présente notice d'utilisation et les prescriptions particulières en vigueur dans votre pays, respecter également les règles techniques générales concernant l'utilisation des produits similaires.

Nous déclinons toute responsabilité concernant les accidents ou dommages qui surviendraient en raison d'un non-respect de cette notice et des consignes de sécurité.

3 Description du produit (fig. 1-16)

1. Guidon
2. Levier de frein moteur
3. Étrier de poussée supérieur
4. Écrou à poignée-étoile
5. Clip pour le câble
6. Étrier de poussée inférieur
7. Couvercle de réservoir
8. Réservoir de carburant

9. Couvercle du filtre à air
- 9a. Filtre à air
10. Pompe à carburant « Primer »
11. Roue
- 11a. Enjoliveur
- 11b. Vis de roue
- 11c. Rondelle plate de roue
12. Connecteur de bougie d'allumage
- 12a. Bougie d'allumage
13. Pot d'échappement
14. Jauge d'huile
15. Clapet d'éjection
16. Sac de ramassage d'herbe
17. Crochet de câble
18. Démarreur à câble
19. Lame
20. Vis de la lame
21. Rondelle plate
22. Broche du moteur
23. Vis de carburateur

4 Fournitures (fig. 1-2)

Pos.	Quantité	Désignation
3	1 x	Tondeuse à gazon thermique avec étrier de poussée supérieur
4	2 x	Écrou à poignée-étoile
5	1 x	Clip pour le câble
6	2 x	Étrier de poussée inférieur
11	4 x	Roue
16	1 x	Sac de ramassage d'herbe
17	1 x	Crochet de câble
A	2 x	Vis M8
B	2 x	Rondelle plate
C	2 x	Vis 4,0 x 12 mm
D	2 x	Bande adhésive
	1 x	Notice d'utilisation

5 Utilisation conforme

Le produit doit être utilisé selon les dispositions correspondantes. Toute autre utilisation est considérée comme étant non conforme. Le fabricant décline toute responsabilité quant aux dommages ou blessures qui en résulteraient. Dans ce cas, l'utilisateur/opérateur est le seul responsable.

Une utilisation conforme consiste également à respecter les consignes de sécurité, ainsi que les instructions de montage et les consignes d'utilisation de la notice d'utilisation.

Les personnes utilisant le produit et en assurant la maintenance doivent être familiarisées avec celui-ci et connaître les dangers possibles qu'il implique.

Toute modification du produit annule toute garantie du fabricant pour les dommages en résultant.

Le produit ne doit être utilisé qu'avec des pièces de rechange et des accessoires originaux du fabricant.

Respectez les prescriptions de sécurité, de travail et de maintenance du fabricant, ainsi que les dimensions indiquées dans les caractéristiques techniques.

Remarque : conformément aux dispositions, nos produits n'ont pas été conçus pour une utilisation commerciale, artisanale ou industrielle. Nous déclinons toute responsabilité si le produit est utilisé dans des exploitations commerciales, artisanales ou industrielles, ou dans le cadre d'activités comparables.

⚠ AVERTISSEMENT

Pour votre sécurité, merci de lire entièrement cette notice et les consignes de sécurité avant la mise en service du produit. Lorsque vous prêtez le produit, joignez toujours les instructions d'utilisation correspondantes.

Explication des mots de signalisation dans le mode d'emploi

⚠ DANGER

Terme de signalisation servant à désigner une situation de danger immédiate qui entraîne des blessures graves voire mortelles si elle n'est pas évitée.

⚠ AVERTISSEMENT

Terme de signalisation servant à désigner une situation de danger possible qui peut entraîner des blessures graves voire mortelles si elle n'est pas évitée.

⚠ PRUDENCE

Terme de signalisation servant à désigner une situation de danger possible qui peut entraîner des blessures légères ou modérées si elle n'est pas évitée.

ATTENTION

Terme de signalisation servant à désigner une situation de danger possible qui peut endommager le produit ou les biens environnants.

6 Consignes de sécurité

Le produit ne doit pas être utilisé par les catégories de personnes suivantes :

- Les enfants et les personnes qui n'ont pas lu les instructions d'utilisation (des réglementations locales peuvent déterminer l'âge minimum de l'utilisateur).
- Les personnes ayant consommé de l'alcool, des drogues, des médicaments, qui sont fatiguées ou malades.

Consignes de sécurité pour les tondeuses à gazon manuelles

- Lisez minutieusement ces instructions d'utilisation. Apprenez à vous servir correctement de la machine et à effectuer les réglages.
- Ne permettez jamais à des enfants ou autres personnes n'ayant pas connaissance des instructions d'utilisation de se servir de la tondeuse à gazon. Des réglementations locales peuvent déterminer l'âge minimum requis pour les utilisateurs.
- Ne tondez jamais le gazon alors que d'autres personnes, en particulier des enfants, ou des animaux se trouvent à proximité. Pensez au fait que l'opérateur ou l'utilisateur de la machine sera tenu pour responsable de tout préjudice corporel ou matériel subi par des tiers.
- Ne tondez que par bonne visibilité. Il est nécessaire de tenir les tiers à l'écart.

- Si l'appareil doit être remis à d'autres personnes, remettez-leur aussi cette notice d'utilisation.
- Pendant la tonte, portez toujours des chaussures solides et antidérapantes et un pantalon long. Ne tondez jamais pieds nus ou en sandales légères.
- Contrôlez le terrain sur lequel vous allez utiliser la machine et retirez tous les objets pouvant être happés et éjectés par la tondeuse, comme des pierres, des jouets, des bâtons et des fils, etc.
- Arrêtez le moteur, attendez l'immobilisation et retirez le connecteur de bougie d'allumage lorsque
 - vous laissez l'appareil.
 - vous éliminez les blocages ou les obstructions.
 - L'appareil a été en contact avec des corps étrangers.
 - Des dysfonctionnements et des vibrations inhabituelles apparaissent sur l'appareil.

⚠ AVERTISSEMENT

Le carburant est extrêmement inflammable :

- Stockez le carburant dans des récipients (bidons) spécialement conçus à cet effet.
- Faites le plein uniquement en extérieur et ne fumez pas pendant que vous faites le plein.
- Toujours faire l'appoint de carburant avant de démarrer le moteur. Il est interdit d'ouvrir le bouchon de réservoir et de faire l'appoint de carburant pendant que le moteur tourne ou juste après l'arrêt du produit.
- Si du carburant déborde, il ne faut surtout pas essayer de mettre le moteur en marche. Le produit doit être retiré de l'endroit où le carburant a été renversé. Tout essai de démarrage doit être évité jusqu'à ce que les vapeurs de carburant se soient complètement évaporées.
- Pour des raisons de sécurité, remplacez le bouchon du réservoir de carburant et les autres bouchons de réservoir s'ils sont endommagés.
- Ne conservez jamais de carburant à proximité d'une source d'étincelles. Utilisez toujours un jerrican homologué. Conservez le carburant hors de portée des enfants.
- Remplacez les silencieux endommagés.
- Avant toute utilisation, effectuez toujours un contrôle visuel pour vérifier que les lames et les boulons de fixation ne sont pas usés ou endommagés. Pour éviter tout déséquilibre, les lames endommagées ou usées et les boulons de fixation doivent être uniquement remplacés par jeux complets.

Manipulation :

- Assurez-vous que tous les écrous, boulons et vis sont bien serrés, et que l'état de fonctionnement du produit est sûr.
- Ne stockez jamais le produit avec du carburant dans le réservoir dans un bâtiment, où des vapeurs de carburant pourraient entrer en contact avec une flamme nue ou des étincelles.
- Laissez refroidir le moteur avant de déposer le produit dans un espace clos.
- Pour éviter tout risque d'incendie, retirez l'herbe, les feuilles et les coulures de graisse (huile) se trouvant sur le moteur, le pot d'échappement et dans la zone proche du réservoir à carburant.

- Contrôlez régulièrement l'usure du dispositif de collecte d'herbe et le bon fonctionnement de l'appareil.
- Pour des raisons de sécurité, remplacez les pièces usées ou endommagées.
- La vidange du réservoir de carburant doit s'effectuer à l'extérieur.
- Ne faites jamais marcher le moteur à combustion dans des endroits fermés dans lesquels du monoxyde de carbone, gaz dangereux, peut s'accumuler.
- Ne tondez qu'à la lumière du jour ou en présence d'un éclairage artificiel suffisant.
- Si possible, évitez de vous servir du produit lorsque l'herbe est mouillée.
- Il est interdit d'utiliser le produit pendant un orage : **risque de foudroiement !**
- N'avancez en poussant le produit qu'à un rythme de marche normal.
- Guidez le produit au pas de marche.
- Pour les produits sur roues : Tondez perpendiculairement à la pente, jamais en montant ou en descendant. Faites particulièrement attention lorsque vous changez de direction sur une pente.
- Ne tondez pas sur des pentes très inclinées, ainsi que près des décharges, tranchées ou digues. Soyez extrêmement prudent lorsque vous tournez ou tirez le produit vers vous.
- Arrêtez la lame lorsque vous devez incliner la tondeuse à gazon, pour passer sur des surfaces sans herbe et lorsque vous déplacez la tondeuse à gazon d'une surface à tondre à une autre.

PRUDENCE

La tondeuse à gazon ne doit pas être utilisée sans le collecteur d'herbe complet ou le dispositif de protection à fermeture automatique pour l'ouverture d'éjection.

- N'utilisez jamais la tondeuse à gazon lorsque la grille de protection ou les dispositifs de protection sont endommagés ou sans dispositif de protection mis en place, par exemple le capot protecteur et le bac de récupération.
- Ne modifiez jamais les réglages de base du moteur et ne dépassez pas le régime maximal.
- Desserrez le frein moteur et débrayez tous les outils de coupe et entraînements avant de démarrer le moteur.
- Faites démarrer le moteur avec précaution, conformément aux instructions du fabricant. Veillez à maintenir une distance suffisante entre vos pieds et la lame.
- N'inclinez pas la tondeuse à gazon pendant le démarrage du moteur sauf si vous devez la soulever pendant l'opération. Dans ce cas, inclinez-la juste suffisamment et ne soulevez que le côté opposé à l'utilisateur.
- Ne démarrez pas le moteur si vous vous situez devant le canal d'éjection.
- Ne mettez jamais les mains ou les pieds sur ou sous des pièces en rotation. Tenez-vous toujours éloigné de l'ouverture d'éjection.
- Ne soulevez ou ne portez jamais une tondeuse avec le moteur en marche.
- Coupez le moteur et assurez-vous que toutes les pièces en mouvement se sont arrêtées et que la clé de contact, si elle existe, a été retirée :

- Avant d'éliminer les blocages ou les obstructions du canal d'éjection.
- Avant de contrôler le produit, de le nettoyer ou d'effectuer des travaux dessus.
- En cas de contact avec un corps étranger. Vérifiez si le produit a été endommagée et effectuez les réparations nécessaires avant de le redémarrer et de l'utiliser. Si le produit commence à vibrer fortement, un contrôle immédiat est indispensable.
- Lorsque vous vous éloignez du produit.
- Avant de faire l'appoint de carburant.
- Lorsque le moteur s'arrête, le clapet d'étranglement doit être fermé. Si le moteur est équipé d'un robinet d'essence, il faut le fermer après utilisation.
- Une exploitation du produit à une vitesse excessive peut augmenter le risque d'accident.
- Soyez prudent lors des travaux de réglage sur le produit et évitez tout coincement des doigts entre les lames mobiles et les pièces d'appareil fixes.
- Soyez particulièrement prudent lors de la tonte sur des sols souples, sur des décharges, trous et digues limitrophes.
- Évitez les endroits sur lesquels les roues patinent et où la tonte est incertaine.
- À proximité d'une route, soyez attentifs à la circulation.

DANGER

Risque de trébuchement !

Soyez particulièrement prudent si vous reculez et lors de la traction du produit.

Avant toute marche arrière, assurez-vous qu'aucun enfant ne se trouve derrière vous.

- L'utilisateur doit avoir été suffisamment formé à l'utilisation de la machine, à son réglage et à son utilisation (il doit également connaître les manipulations interdites).
- Contrôlez régulièrement le produit et assurez-vous avant chaque utilisation que tous les anti-démarrateurs et boutons fonctionnent correctement.
- Notez que la maintenance incorrecte, l'utilisation de pièces de rechange non conformes ou le retrait ou la modification des dispositifs de sécurité peuvent entraîner des dommages sur le produit et des blessures graves de la personne exécutant les travaux.
- Notez que les systèmes de sécurité ou dispositifs du produit ne doivent pas être manipulés ou désactivés. Ne retirez jamais de pièces servant à la sécurité.
- Notez que l'utilisateur ne doit pas modifier ou manipuler les réglages fixes de régulation de vitesse du moteur.
- Utilisez uniquement les lames et accessoires recommandés par le fabricant. L'utilisation d'autres outils et accessoires peut représenter un risque de blessures pour l'utilisateur.
- Maintenez toujours le produit en bon état de fonctionnement.
- Il est important de faire des pauses d'une durée suffisante afin de réduire l'exposition de l'utilisateur au bruit et aux vibrations.

Risques résiduels et mesures de protection

Non-respect des principes ergonomiques

Utilisation incorrecte des équipements de protection individuelle (EPI)

L'utilisation incorrecte ou le retrait des équipements de protection individuelle peuvent entraîner des blessures graves.

- Porter les équipements de protection prescrits.

Comportement humain, comportement incorrect

- Toujours rester concentré lors de tous les travaux.

Risque résiduel

- Ne peut jamais être exclu

Danger lié au bruit

Troubles de l'audition

Un travail non protégé et de longue durée avec le produit peut provoquer des pertes d'audition.

- Porter une protection auditive.

Comportement en cas d'urgence

En cas d'accident, appliquez les mesures de premiers secours nécessaires et contactez immédiatement un médecin.

7 Caractéristiques techniques

Type de moteur	Moteur 4 temps/refroidissement à air
Cylindrée	131 cm ³
Régime	2800 min ⁻¹
Puissance du moteur	2,4 kW / 3,3 CV (3600 min ⁻¹)
Carburant	Essence normale / sans plomb contenant 10 % de bioéthanol maxi
Volume du réservoir	0,85 l
Huile moteur	SAE 10W-30/SAE 10W-40
Capacité du réservoir/huile	0,4 l
Réglage de la hauteur de coupe	30-66 mm/3 niveaux
Capacité du sac de ramassage d'herbe	35 l
Largeur de coupe	39 cm
Poids	16,3 kg

Sous réserve de modifications techniques !

Bruits et vibrations

AVERTISSEMENT

Le bruit peut avoir des conséquences graves sur la santé. Si le niveau sonore de la machine dépasse 85 dB, vous devez, ainsi que les personnes à proximité, porter une protection auditive adaptée.

Valeurs caractéristiques sonores

Niveau de pression sonore L _{pA}	80,7 dB
Incertitude de mesure K _{pA}	3 dB
Niveau de puissance sonore L _{wA}	94 dB
Incertitude de mesure K _{wA}	1,79 dB

Observez les heures de repos éventuellement prescrites et limitez la durée du travail au strict nécessaire.

Paramètres de vibrations

Vibrations a _{hiv}	7,218 m/s ²
Incertitude de mesure K _v	1,5 m/s ²

Limitez au maximum le développement de bruit et les vibrations !

- Utilisez uniquement des produits en parfait état.
- Entretenez et nettoyez régulièrement le produit.
- Adaptez votre mode de travail au produit.
- Ne surchargez pas le produit.
- Faites au besoin contrôler le produit.
- Arrêtez le produit lorsque vous ne l'utilisez pas.
- Portez des gants.

AVERTISSEMENT

En cas de travail prolongé, les vibrations qui s'exercent sur les mains de l'opérateur peuvent causer des problèmes de circulation (syndrome de Raynaud).

Le syndrome de Raynaud est une maladie vasculaire qui se caractérise par une contraction brutale des petits vaisseaux sanguins des doigts et des orteils. Le sang n'irrigue plus suffisamment les zones concernées, ce qui leur donne un aspect extrêmement pâle. L'utilisation fréquente de produits vibrants peut causer des atteintes nerveuses pour les personnes souffrant des problèmes de circulation (par exemple, fumeurs, diabétiques).

Si vous constatez des troubles inhabituels, cessez immédiatement le travail et consultez un médecin.

Pour réduire les dangers, respectez les consignes suivantes :

- S'il fait froid, faites en sorte que votre corps et en particulier vos mains restent au chaud.
- Prenez des pauses régulières et bougez vos mains pour stimuler la circulation sanguine.
- Veillez à ce que le produit vibre le moins possible par une maintenance régulière et des pièces fixes sur le produit.

8 Déballage

- Ouvrez l'emballage et sortez délicatement le produit.
- Retirez le matériau d'emballage, ainsi que les protections d'emballage et de transport (s'il y a lieu).
- Vérifiez que les fournitures sont complètes.
- Vérifiez que le produit et les accessoires n'ont pas été endommagés lors du transport. Signalez immédiatement tout dommage au transporteur qui a livré le produit. Les réclamations ultérieures ne seront pas acceptées.
- Conservez si possible l'emballage jusqu'à la fin de la période de garantie.
- Familiarisez-vous avec le produit à l'aide de la notice d'utilisation avant de commencer à l'utiliser.
- N'utilisez que des pièces d'origine pour les accessoires ainsi que les pièces d'usure et de rechange. Vous trouverez les pièces de rechange chez votre revendeur.
- Lors de la commande, indiquez la référence, ainsi que le type et l'année de construction du produit.

ATTENTION

Le produit et les matériaux d'emballage ne sont pas des jouets ! Les enfants ne doivent pas jouer avec les sacs en plastique, films d'emballage et pièces de petite taille ! Il existe un risque d'ingestion et d'étouffement !

9 Montage

⚠ PRUDENCE

Risque de blessure dû à la lame en rotation. N'effectuez des travaux sur le produit que lorsque la lame est désactivée et immobilisée !

Certaines pièces sont livrées non assemblées. L'assemblage est simple à condition de respecter les consignes suivantes.

REMARQUE

Pour le montage et les travaux de maintenance, vous aurez besoin des outils suivants :

- Bac de récupération d'huile plat (pour la vidange d'huile)*
- Gobelet gradué de 1 litre (résistant à l'huile/au carburant)*
- Jerrican de carburant*
- Trémie*
- Chiffons*
- Pompe d'aspiration de carburant*
- Bidon d'huile avec une pompe manuelle*
- Pince*
- Tournevis cruciforme*
- Clé à fourche/clé à douille*

* = non fourni !

9.1 Montage de l'étrier de poussée inférieur (6) (fig. 3)

ATTENTION

Veillez à ne pas écraser le câble d'accélérateur lors du montage de l'étrier de poussée.

1. Fixez les deux étriers de poussée inférieurs (6) dans les trous prévus à cet effet.
2. Fixez-les chacun avec une vis 4,0 x 12 mm (C). Ce faisant, veillez à ce que les câbles de démarrage que vous devrez fixer plus tard avec un clip de câble (5) ne gênent pas (fig. 6).

9.2 Montage de l'étrier de poussée supérieur (3) et mise en place du démarreur à câble (18) (fig. 4, 5, 6)

1. Vissez l'étrier de poussée supérieur (3) sur l'étrier de poussée inférieur (6) à l'aide d'une vis M8 (A), d'une rondelle plate (B) et d'un écrou à poignée-étoile (4) sur le côté gauche.
2. Vissez ensuite l'étrier de poussée supérieur (3) sur le côté droit à l'aide d'une vis M8 (A), du crochet de traction du câble (17), d'une rondelle plate (B) et d'un écrou à poignée-étoile (4) sur l'étrier de poussée inférieur (6).

3. Accrochez la poignée du démarreur à câble (18) au crochet du câble (17).
4. Fixez le câble de traction sur l'étrier de poussée inférieur (6) à l'aide du clip de câble fourni (5).

9.3 Montage des roues (11) (fig. 7+8)

1. Dévissez les vis de roue prémontées (11b) ainsi que les rondelles plates de roue (11c) à l'aide d'une clé à douille de 21 et mettez-les de côté.
2. Si nécessaire, retirez l'enjoliveur (11a) de la roue (11) à l'aide d'un tournevis (fig. 8).
3. Montez maintenant une rondelle plate de roue (11c), une roue (11) et une vis de roue (11b) dans le filetage avec la hauteur de coupe souhaitée. Vous pouvez choisir une hauteur de coupe de 30 à 66 mm.

ATTENTION

Respectez le marquage sur la tête de la vis de roue

(L = filetage à gauche, R = filetage à droite)

4. Fixez les roues (11) à la même hauteur de coupe.
5. Remettez les enjoliveurs (11a) sur les roues (11).

10 Avant la mise en service

ATTENTION

Avant la mise en service, monter impérativement le produit en entier !

⚠ AVERTISSEMENT

Risque sanitaire !

L'inhalation de vapeurs de carburant/d'huile de lubrification et de gaz d'échappement peut causer de graves lésions, une perte de connaissance et, dans des cas extrêmes, la mort.

- Ne respirez pas les vapeurs de carburant/vapeurs d'huile de lubrification ni les gaz d'échappement.
- Utilisez ce produit uniquement à l'extérieur.

ATTENTION

Endommagement du produit !

Le fonctionnement du produit sans huile moteur/huile pour engrenages ou avec un niveau d'huile insuffisant peut endommager le moteur.

- Avant chaque mise en service, faites l'appoint de carburant et d'huile. Le produit est livré sans huile moteur et sans huile pour engrenages.

ATTENTION

Dommages environnementaux !

L'huile qui s'écoule peut polluer durablement l'environnement. Ce liquide est très toxique et peut rapidement polluer l'eau.

- Ne faites l'appoint/la vidange d'huile que sur une surface plane et solide.
- Utilisez une tubulure de remplissage ou un entonnoir.
- Collectez l'huile de vidange dans un récipient adapté.
- Essuyez immédiatement et minutieusement toute huile renversée et éliminez le chiffon selon les dispositions locales.
- Éliminez l'huile conformément aux dispositions locales.

ATTENTION

Risque d'endommagement !

Si vous utilisez des carburants qui ont été stockés dans de mauvaises conditions ou non autorisés, le carburateur risque de se boucher et d'entraver le fonctionnement du moteur.

- Versez le carburant non utilisé dans un récipient étanche à l'air et stockez-le dans une pièce sombre et fraîche.

Contrôle avant utilisation

- Vérifiez tous les côtés du moteur à la recherche de fuites d'huile ou de carburant.
- Vérifiez le niveau d'huile moteur.
- Vérifiez le niveau de carburant – le réservoir de carburant doit être au moins à moitié plein.
- Vérifiez l'état du filtre à air.
- Vérifiez l'état des conduites de carburant.
- Assurez-vous que le connecteur de bougie d'allumage est fixé à la bougie d'allumage.
- Soyez attentifs aux signes de dommages.
- Vérifier que tous les capots de protection sont installés et que l'ensemble des vis, écrous et boulons sont serrés.

10.1 Plein d'huile moteur (fig. 9)

ATTENTION

Le produit est livré sans huile moteur. Avant la mise en service, faites impérativement le plein d'huile. Utilisez une huile multi-usages (SAE 10W-30 ou SAE 10W-40).

Contrôlez le niveau d'huile avant chaque mise en service. Un niveau d'huile insuffisant peut endommager le moteur.

1. Placez la tondeuse sur une surface plane et droite.
2. Dévissez la jauge d'huile (14).
3. Remplissez le réservoir d'huile moteur (SAE 10W-30/SAE 10W-40) à l'aide d'un entonnoir (non fourni). Veillez à respecter la quantité de remplissage max. de 400 ml. Versez l'huile avec précaution jusqu'à l'arête inférieure de la tubulure de remplissage.
4. Essuyez la jauge d'huile (14) avec un chiffon propre et non pelucheux.
5. Introduisez à nouveau la jauge d'huile (14) et retirez-la. Contrôlez le niveau d'huile sans revisser la jauge d'huile (14).

6. Le niveau d'huile doit se situer au niveau du repère central de la jauge d'huile (14).
7. Si le niveau d'huile est trop bas, rajoutez la quantité d'huile moteur recommandée (max. 400 ml).
8. Revissez ensuite la jauge d'huile (14).

10.2 Plein de carburant (fig. 10)

⚠ DANGER

Risque d'incendie et d'explosion !

Lors du remplissage, le carburant peut s'enflammer et exploser. Cela cause de graves blessures voire la mort.

- Arrêtez le moteur et laissez-le refroidir.
- Maintenez-le à l'écart de la chaleur, des flammes et des étincelles.
- Remplissez le réservoir de carburant uniquement à l'extérieur.
- Portez des gants de protection.
- Évitez tout contact cutané ou oculaire.
- Démarrez le produit à une distance d'au moins 3 m de la zone de remplissage de carburant.
- Surveillez les éventuelles fuites. Si du carburant s'écoule, ne démarrez pas le moteur.

ATTENTION

Le produit est livré sans carburant. Avant la mise en service, faites impérativement le plein de carburant. Utilisez à cet effet de l'essence Super E10.

1. Nettoyez l'espace autour de la zone de remplissage. Les impuretés dans le réservoir de carburant (8) causent des dysfonctionnements.
2. Ouvrez prudemment le couvercle de réservoir (7), afin qu'une éventuelle surpression existante puisse être évacuée.
3. Remplissez le réservoir de carburant (8) à l'aide d'une trémie (non fournie). Veillez à respecter la quantité de remplissage max. de 0,85 litre. Versez le carburant avec précaution jusqu'à l'arête inférieure de la tubulure de remplissage.
4. Refermez de nouveau le couvercle de réservoir (7). Assurez-vous que le bouchon du réservoir se ferme de manière étanche.
5. Nettoyez le couvercle de réservoir (7) et la zone autour.
6. Vérifiez l'étanchéité du réservoir de carburant (8) et des conduites de carburant.
7. Démarrez le produit à une distance d'au moins 3 m de la zone de remplissage de carburant.

11 Mise en service

REMARQUE

Un certain niveau de nuisances sonores lié à ce produit est inévitable. Effectuez les travaux bruyants aux heures autorisées et prévues à cet effet. Observez les heures de repos éventuellement prescrites et limitez la durée du travail au strict nécessaire.

Pour votre protection personnelle et celle des personnes situées à proximité, une protection auditive appropriée doit être portée.

11.1 Dispositif d'arrêt des lames

Avant chaque mise en service, vous devez vérifier le dispositif d'arrêt des lames. Démarrez le moteur conformément aux descriptions en 12.2.

1. Relâchez le levier de frein moteur (2). Le moteur s'arrête et la lame (19) est freinée.
2. La lame (19) doit s'arrêter dans les 7 secondes.

11.2 Préparation de la surface à tondre

1. Inspectez la surface à tondre avec soin avant de commencer le travail.
2. Enlevez les pierres, les bâtons, les os, les fils de fer, les jouets et tous les objets, qui pourraient être expulsés par le produit.
3. Veillez à ce que personne ne se trouve sur la surface à tondre.

11.3 Réglage de la hauteur de coupe (fig. 7+8)

ATTENTION

Le réglage de la hauteur de coupe doit être seulement entrepris lorsque le moteur est arrêté et le connecteur de bougie d'allumage débranché.

- Le réglage de la hauteur de coupe s'effectue au niveau des roues (11). Trois hauteurs de coupe différentes sont disponibles.
- Dans l'herbe haute et dense, réglez le niveau de coupe le plus élevé et tondez plus lentement. Pour la première coupe de la saison, il convient de choisir une hauteur de coupe élevée. Réglez la hauteur de coupe de manière à ne pas surcharger le produit.
- Sélectionnez la hauteur de coupe en fonction de la longueur de pelouse réelle.
- Effectuez plusieurs passages, de manière à ne pas retirer plus de 4 cm de pelouse en un passage.
- La hauteur de coupe correcte est de
 - Gazon d'ornement environ 30 - 45 mm
 - Gazon utilitaire environ 40 - 65 mm.

12 Fonctionnement

Consignes de travail

- Effectuez uniquement des coupes avec des lames de tonte (19) aiguisées et impeccables, afin que les brins d'herbe ne s'effilochent pas et que le gazon ne jaunisse pas.

- Afin d'obtenir une coupe homogène et propre, conduisez la tondeuse dans des bandes aussi droites que possible. Avec cela, les bandes doivent toujours se chevaucher de quelques centimètres, afin qu'il n'y ait pas de petites bandelettes résiduelles.
- Gardez la partie inférieure du boîtier de tonte propre et retirez les dépôts d'herbe. Les dépôts rendent plus difficile la procédure de démarrage, influencent la qualité de la coupe et l'éjection d'herbe.
- Dans des pentes, la bande de coupe doit être posée perpendiculairement à la pente. Un glissement de la tondeuse peut être évité par une position inclinée vers le haut.

12.1 Tonte avec le bac de ramassage d'herbe

ATTENTION

N'utilisez pas le produit si le sac de ramassage d'herbe n'est pas correctement mis en place.

ATTENTION

Ne retirez ou n'installez le sac de ramassage d'herbe que lorsque le moteur est coupé et que la lame est à l'arrêt.

12.1.1 Mise en place du sac de ramassage d'herbe (16) (fig. 11)

1. Relevez le clapet d'éjection arrière (15).
2. Saisissez le sac de ramassage d'herbe (16) par la poignée de transport.
3. Accrochez le sac de ramassage d'herbe (16) au dispositif de suspension du sac de ramassage d'herbe prévu à cet effet à l'arrière du produit.
4. Déposez le clapet d'éjection arrière (15), il maintient le sac de ramassage d'herbe (16) en position.

12.1.2 Vidage du sac de ramassage d'herbe (16) (fig. 11)

⚠ AVERTISSEMENT

Avant de retirer le sac de ramassage d'herbe, coupez le moteur et attendez l'arrêt de la lame.

ATTENTION

Risque de blessures !

Ne retirez le sac de ramassage d'herbe que lorsque le moteur est coupé et que la lame est à l'arrêt. Dès que des amas d'herbe restent accrochés pendant la tonte, le sac de ramassage d'herbe doit être vidé.

1. Pour retirer le sac de ramassage d'herbe (16), soulevez le clapet d'éjection arrière (15).
2. Retirez le sac de ramassage d'herbe (16) par la poignée de transport. Conformément aux instructions de sécurité, le clapet d'éjection (15) tombe lors du décrochage du sac de ramassage d'herbe (16) et ferme l'ouverture d'éjection arrière.

S'il reste un amas d'herbe dans l'ouverture, il faut alors reculer la tondeuse d'environ un mètre pour démarrer plus facilement le moteur.

ATTENTION

Ne pas retirer les résidus de tonte dans le carter et sur l'outil de coupe avec la main ou les pieds, mais avec un accessoire approprié, par ex. une brosse ou un balai.

Pour garantir une bonne collecte, le sac de ramassage d'herbe (16) et en particulier le filtre à air (9a) doivent être nettoyés après utilisation.

12.2 Démarrage du moteur

REMARQUE

La lame tourne dès le démarrage du moteur.

Ne démarrez pas le produit si le canal d'éjection n'est pas équipé de l'un des composants suivants :

- Sac de ramassage d'herbe

12.2.1 Démarrage du moteur (fig. 1 + 12)

1. Contrôlez le niveau d'essence et d'huile moteur avant chaque démarrage (voir sections 10.1 et 10.2). Assurez-vous que le connecteur de bougie d'allumage (12) est raccordé à la bougie d'allumage (12a).
2. En cas de températures plus froides, appuyez trois fois sur la pompe à carburant « Primer » (10). Cela facilite le démarrage du produit.
3. Tenez-vous derrière la tondeuse. D'une main, appuyez le levier de frein moteur (2) contre le guidon (1) et de l'autre, tirez le démarreur à câble (18).
4. Démarrez le moteur avec le démarreur à câble (18). Pour ce faire, tirez la poignée d'environ 10 à 15 cm (jusqu'à ce que vous sentiez une résistance). Puis, tirez fortement d'un coup sec. Si le moteur ne démarre pas, tirez à nouveau le démarreur à câble (18).
5. Si vous utilisez le moteur pour la première fois, une légère formation de fumée peut se produire, ceci est dû à l'élimination du produit de protection du moteur. Et ceci est normal.

REMARQUE

N'utilisez la pompe à carburant « Primer » que lorsque le moteur est froid !

ATTENTION

- Ne laissez jamais le câble de démarrage revenir brutalement. Cela risquerait d'entraîner des dommages.
- Par temps frais, il peut s'avérer nécessaire de répéter la procédure de démarrage plusieurs fois.

12.3 Arrêtez le moteur

⚠ AVERTISSEMENT

Risque de blessures !

Après l'arrêt du moteur, la lame continue de tourner quelques secondes. Si vous touchez les pièces en rotation, vous risquez de vous blesser en vous coupant.

- Attendez que la lame soit immobilisée.
- Ne freinez pas la lame avec la main.
- Portez des gants de protection.
- Maintenez vos pieds à l'écart de la lame.

1. Pour arrêter le moteur, relâchez le levier de frein moteur (2). Attendez que la lame (19) s'immobilise.
2. Débranchez le connecteur de bougie d'allumage (12) de la bougie d'allumage (12a) afin d'éviter un démarrage involontaire du moteur.

12.4 Après la tonte

1. Laissez toujours le moteur refroidir avant de stocker la tondeuse dans un espace clos. Retirez toute trace d'herbes, de feuilles, de lubrifiant et d'huile avant l'entreposage. Ne déposez pas d'autre objet sur la tondeuse.
2. Contrôlez toutes les vis et tous les écrous avant une nouvelle utilisation. Resserrez les vis lâches.
3. Videz le sac de ramassage d'herbe (16) avant toute nouvelle utilisation.
4. Consultez également le chapitre « Stockage ».

13 Nettoyage

⚠ AVERTISSEMENT

Risque de blessure et de brûlures !

Le produit pourrait démarrer de manière inattendue et causer des blessures.

- Arrêtez le moteur avant tous les travaux de nettoyage et de maintenance.
- Laissez le moteur refroidir.
- Débranchez le connecteur de bougie d'allumage de la bougie d'allumage.

⚠ AVERTISSEMENT

Risque sanitaire !

L'inhalation de vapeurs de carburant/d'huile de lubrification et de gaz d'échappement peut causer de graves lésions, une perte de connaissance et, dans des cas extrêmes, la mort.

- Ne respirez pas les vapeurs de carburant/vapeurs d'huile de lubrification ni les gaz d'échappement.
- Utilisez ce produit uniquement à l'extérieur.

13.1 Nettoyage de la tondeuse (fig. 1)

Un nettoyage au tuyau de jardin n'est recommandé qu'avec une faible pression. Un nettoyeur haute pression ne convient pas pour nettoyer la tondeuse à gazon.

Décrochez le sac de ramassage d'herbe (16) et brossez-le à l'aide d'un balai manuel. Vous pouvez également nettoyer grossièrement le carter de la tondeuse à l'aide d'un balai. En cas de salissures importantes, vous pouvez essuyer la tondeuse avec un chiffon humide.

REMARQUE

Avant de faire basculer la tondeuse, videz complètement le réservoir de carburant à l'aide d'une pompe d'aspiration de carburant (non fournie).

La tondeuse ne doit pas être basculée de plus de 90 degrés.

1. Il est préférable de basculer la tondeuse vers l'arrière. Veillez impérativement à ce que la bougie d'allumage (12a) soit orientée vers le haut. Si la bougie d'allumage (12a) est orientée vers le bas, l'huile peut s'écouler et provoquer des dégâts importants dans le moteur et le carburateur.

- Vous pouvez également faire basculer le produit sur le côté. Veillez cependant à ce que le couvercle du filtre à air (9) se trouve sur le côté supérieur.
- Nettoyez le dessous de la tondeuse à l'aide d'une spatule et d'une balayette. La spatule vous aide à enlever les résidus végétaux grossiers de la zone de la lame (19). Le nettoyage de la partie inférieure est plus facile et plus complet immédiatement après le travail. La saleté et les débris végétaux sont encore frais et se détachent plus facilement.
- Si nécessaire et si la saleté est difficile à enlever, vous pouvez également utiliser un nettoyant spécial. N'utilisez pas de détergents agressifs, comme des détergents à froid ou de la benzine.
- Vérifiez qu'aucun résidu d'herbe ne se trouve dans le canal d'éjection d'herbe et éliminez-le au besoin.

14 Transport

AVERTISSEMENT

Risque de blessure et de brûlures !

Le produit pourrait démarrer de manière inattendue et causer des blessures.

- Arrêtez le moteur avant tous les travaux de nettoyage et de maintenance.
- Laissez le moteur refroidir.
- Débranchez le connecteur de bougie d'allumage de la bougie d'allumage.

REMARQUE

Pour le transport, l'outil de coupe doit toujours être sur la hauteur de coupe maximale.

- Videz le réservoir de carburant dans un récipient autorisé avec une pompe d'aspiration de carburant (non fournie).
- Vidangez l'huile moteur du moteur chaud.
- Nettoyez les ailettes de refroidissement du cylindre et le carter.
- Rabattez l'étrier de poussée supérieur (3) (voir 15.2).
- Enroulez quelques couches de carton ondulé entre l'étrier de poussée supérieur (3), l'étrier de poussée inférieur (6) et le moteur, afin d'éviter les frottements.
- Pour éviter les dommages et les blessures, le produit doit être sécurisé lors de son transport à bord de véhicules afin d'éviter qu'il ne bascule et ne glisse.

15 Stockage

ATTENTION

Nettoyez et entretenez le produit avant le stockage.

ATTENTION

Ne stockez pas le produit avec le sac de ramassage d'herbe plein. Par temps chaud, l'herbe commence à fermenter sous l'effet de la chaleur. Il existe un risque d'incendie !

Stockez le produit, ainsi que des accessoires à un endroit sombre, sec, exempt de gel et inaccessible aux enfants. La température de stockage optimale se situe entre 5 et 30 °C.

Conservez le produit dans son emballage d'origine. Recouvrez le produit afin de le protéger de la poussière ou de l'humidité. Conservez la notice d'utilisation à proximité du produit.

- Ne stockez jamais le produit avec du carburant dans le réservoir correspondant dans un bâtiment, où des vapeurs de carburant pourraient entrer en contact avec une flamme nue ou des étincelles.
- Laissez refroidir le moteur avant de déposer le produit dans un espace clos.
- Videz le réservoir de carburant avec une pompe d'aspiration de carburant (non fournie) en cas de stockage prolongé.
- Pour éviter tout risque d'incendie, retirez l'herbe, les feuilles et les coulures de graisse (huile) se trouvant sur le moteur, l'échappement et dans la zone proche du réservoir à carburant.

15.1 Préparation du stockage hivernal de la tondeuse à gazon

AVERTISSEMENT

Ne retirez pas le carburant dans des locaux fermés, à proximité d'un feu ou d'une cigarette. Les vapeurs d'essence peuvent causer des explosions ou un incendie.

- Videz le réservoir de carburant avec une pompe d'aspiration d'essence.
- Démarrez le moteur et laissez-le fonctionner jusqu'à épuisement du carburant résiduel.
- Stockez le carburant dans des récipients conçus à cet effet.
- Procédez à une vidange de l'huile après chaque saison.
- Vidangez l'huile.
- Débranchez le connecteur de bougie d'allumage (12) de la bougie d'allumage (12a). Retirez la bougie d'allumage (12a) avec une clé à bougie d'allumage (non fournie).
- Versez avec une burette d'huile env. 20 ml d'huile dans le cylindre.
- Tirez lentement sur le câble de démarrage de manière à ce que l'huile protège l'intérieur du vérin.
- Revissez la bougie d'allumage (12a).
- Nettoyez les ailettes de refroidissement du cylindre et le carter.
- Nettoyez tout le produit pour protéger la peinture.
- Conservez le produit dans un lieu bien ventilé.

15.2 Repliage de l'étrier de poussée supérieur (3)

AVERTISSEMENT

Risque de pincement !

Tenez toujours l'étrier de poussée avec une main sur le point le plus haut.

- Ne mettez jamais vos doigts entre l'étrier de poussée supérieur et l'étrier de poussée inférieur.

Pour un rangement peu encombrant, l'étrier de poussée supérieur peut être rabattu.

- Retirez le sac de ramassage d'herbe (16).

- Retirez le démarreur à câble (18) du crochet de câble (17).
- Desserrez légèrement (sans les ouvrir complètement) les écrous à poignée-étoile (4) de l'étrier de poussée supérieur (3).
- Rabattez l'étrier de poussée supérieur (3) vers le bas. Attention à ne pas coincer les câbles.

16 Maintenance

AVERTISSEMENT

Confiez les travaux de réparation et de maintenance qui ne figurent pas dans cette notice d'utilisation à un atelier spécialisé. Utilisez uniquement des pièces de rechange d'origine.

Risque d'accident ! Effectuez toujours les travaux d'entretien et de nettoyage lorsque le moteur est éteint et que le connecteur de bougie d'allumage est retiré. Risque de blessure ! Laissez le produit refroidir avant tout travail de maintenance et de nettoyage. Des éléments du moteur sont chauds. Risque de blessure et de brûlure !

Le produit pourrait démarrer de manière inattendue et causer des blessures.

- Arrêtez le moteur avant tous les travaux de nettoyage et de maintenance.
- Laissez le moteur refroidir.
- Débranchez le connecteur de bougie d'allumage de la bougie d'allumage.
 - Une maintenance régulière et minutieuse est nécessaire pour maintenir le niveau de sécurité et les performances du produit.
 - Assurez-vous que tous les écrous, boulons et vis sont bien serrés et que l'état de fonctionnement du produit est sûr.
 - Contrôlez régulièrement l'usure du sac de ramassage d'herbe et son bon fonctionnement.
 - Pour des raisons de sécurité, remplacez les pièces usées ou endommagées.
 - Contrôlez la bonne fixation des roues avant et arrière.
 - Pour garantir la bonne mobilité des roues, nous recommandons de nettoyer les essieux de roue et les moyeux de roue au moins chaque saison.
 - Les travaux n'étant pas décrits dans cette notice d'utilisation doivent uniquement être réalisés dans un atelier spécialisé agréé.

16.1 Changement de la lame (19) (fig. 13)

AVERTISSEMENT

Risque de blessure en cas de travail avec une lame endommagée.

- Portez des gants de protection !
- Pour des raisons de sécurité, faites affûter et équilibrer votre lame exclusivement dans un atelier spécialisé agréé. Pour obtenir un résultat optimal, il est conseillé de faire contrôler la lame une fois par an.
- Lors du changement de la lame, utilisez uniquement des pièces de rechange d'origine.

- Videz le réservoir de carburant (8) à l'aide d'une pompe d'aspiration de carburant (non fournie) avant de retirer la lame. Ne basculez jamais la tondeuse sur le côté ou vers l'avant lorsque le réservoir de carburant ou d'huile est plein ! Cela endommagerait le moteur et annulerait la garantie.
- Maintenez prudemment la lame (19) d'une main.
- Dévissez la vis de lame (20) de la broche du moteur (22) dans le sens inverse des aiguilles d'une montre à l'aide d'une clé plate de 17 (non fournie). Retirez la rondelle plate (21).
- Remontez la nouvelle lame (19) dans l'ordre inverse. Fixez correctement la vis de la lame (20). Veillez à ce que la lame (19) soit correctement positionnée et affleure la broche du moteur (22).
- Le couple de serrage de la vis à lame (20) est de 45Nm. Remplacez également la vis de la lame (20) lorsque vous remplacez la lame (19).

16.1.1 Lames endommagées (19)

Si la lame (19) entre en contact avec un obstacle, arrêtez immédiatement le moteur et retirez le connecteur de bougie d'allumage (12).

- Vérifiez si la lame (19) est endommagée.
- Remplacez les lames (19) déformées ou endommagées.
- Ne redressez jamais une lame (19) déformée.
- Ne travaillez jamais avec une lame (19) déformée ou très usée, cela génère des vibrations et peut entraîner d'autres avaries sur la tondeuse.

16.2 Contrôle du niveau d'huile (fig. 9)

AVERTISSEMENT

Risque sanitaire !

L'inhalation de vapeurs de carburant/d'huile de lubrification et de gaz d'échappement peut causer de graves lésions, une perte de connaissance et, dans des cas extrêmes, la mort.

- Ne respirez pas les vapeurs de carburant/vapeurs d'huile de lubrification ni les gaz d'échappement.
- Utilisez ce produit uniquement à l'extérieur.

ATTENTION

Endommagement du produit !

Le fonctionnement du produit sans huile moteur/huile pour engrenages ou avec un niveau d'huile insuffisant peut endommager le moteur.

- Avant chaque mise en service, faites l'appoint de carburant et d'huile. Le produit est livré sans huile moteur et sans huile pour engrenages.
- Utilisez uniquement de l'huile moteur SAE 10W-30 ou SAE 10W-40.

ATTENTION

Dommages environnementaux !

L'huile qui s'écoule peut polluer durablement l'environnement. Ce liquide est très toxique et peut rapidement polluer l'eau.

- Ne faites l'appoint/la vidange d'huile que sur une surface plane et solide.
- Utilisez une tubulure de remplissage ou un entonnoir.
- Collectez l'huile de vidange dans un récipient adapté.
- Essuyez immédiatement et minutieusement toute huile renversée et éliminez le chiffon selon les dispositions locales.
- Éliminez l'huile conformément aux dispositions locales.

1. Placez la tondeuse sur une surface plane et droite.
2. Dévissez la jauge d'huile (14).
3. Essuyez la jauge d'huile (14) avec un chiffon propre et non pelucheux.
4. Introduisez à nouveau la jauge d'huile (14) et retirez-la. Contrôlez le niveau d'huile sans revisser la jauge d'huile (14).
5. Le niveau d'huile doit se situer au niveau du repère central de la jauge d'huile (14).
6. Si le niveau d'huile est trop bas, rajoutez la quantité d'huile recommandée (max. 400 ml).
7. Revissez ensuite la jauge d'huile (14).

16.3 Vidange d'huile

La vidange d'huile moteur doit être effectuée avant le début de la saison avec le moteur chaud et à l'arrêt.

Utilisez uniquement de l'huile moteur (SAE 10W-30/SAE 10W-40).

1. Placez la tondeuse sur une surface plane et droite.
2. Dévissez la jauge d'huile (14).
3. Aspirez l'huile moteur par la tubulure de remplissage à l'aide d'une pompe à huile et d'un tuyau (non fourni).
4. Faites l'appoint d'huile moteur neuve et contrôlez le niveau d'huile (voir 10.1).

16.4 Vidange du carburant avec une pompe d'aspiration de carburant (fig. 10)

1. Placez un bac de ramassage sous le flexible de la pompe d'aspiration de carburant (non fourni).
2. Dévissez le couvercle de réservoir (7) et retirez-le.
3. Faites passer le flexible de la pompe d'aspiration de carburant dans le réservoir de carburant (8) et pompez tout le carburant à l'aide de la pompe d'aspiration de carburant.
4. Revissez le couvercle du réservoir (7).
5. Pour s'assurer qu'il n'y a plus de carburant dans le carburateur, le reste de carburant doit être évacué du carburateur. Placez à cet effet un récipient approprié (non fourni) sous le carburateur et ouvrez la vis du carburateur (23) à l'aide d'une clé à fourche de 10 (non fournie).

16.5 Maintenance du filtre à air (9a) (fig. 14)

⚠ DANGER

Risque d'incendie et d'explosion !

En cas de mauvais nettoyage, le carburant peut s'enflammer et exploser. Cela cause de graves blessures voire la mort.

- Nettoyez uniquement le filtre à air en tapotant dessus.
- Ne nettoyez jamais le filtre à air avec de l'essence ou des solvants inflammables.

ATTENTION

Risque d'endommagement !

Le fonctionnement du moteur sans élément filtrant ou avec un élément filtrant endommagé peut endommager le moteur.

- Ne faites pas tourner le moteur sans élément filtrant ou avec un élément filtrant endommagé. Dans le cas contraire, de la saleté parviendrait jusqu'au moteur, lequel pourrait subir de graves dommages.

Les filtres à air (9a) encrassés réduisent la puissance du moteur en raison d'une alimentation en air trop faible vers le carburateur. Pour cette raison, un contrôle régulier est indispensable.

Le filtre à air (9a) doit être contrôlé toutes les 25 heures de fonctionnement et doit être nettoyé en cas de besoin. Si l'air est fortement chargé de poussière, le filtre à air (9a) doit être vérifié plus souvent.

1. Enlevez le couvercle du filtre à air (9) et retirez le filtre à air (9a).
2. Nettoyez le filtre à air (9a) uniquement en tapotant dessus.
3. Remplacez le filtre à air défectueux (9a) par un nouveau filtre.
4. Remettez le filtre à air (9a) et le couvercle du filtre à air (9) en place.

16.6 Maintenance de la bougie d'allumage (12a) (fig. 15+16)

Contrôlez l'encrassement de la bougie d'allumage (12a) pour la première fois après 10 heures de fonctionnement et, si nécessaire, nettoyez-la avec une brosse en cuivre. Procédez ensuite à la maintenance de la bougie d'allumage (12a) toutes les 50 heures de fonctionnement.

1. Débranchez le connecteur de bougie d'allumage (12) en le faisant tourner (fig. 15).
2. Retirez la bougie d'allumage (12a) avec une clé à bougie d'allumage (non fournie).
3. Réglez la distance entre les électrodes sur 0,75 mm (0,030") à l'aide d'un gabarit. Remettez la bougie d'allumage (12a) en place et veillez à ne pas la serrer trop fortement.

16.7 Levier de frein moteur (2) (fig. 1, 12)

Le moteur est équipé d'un frein mécanique qui doit être vérifié régulièrement. Lorsque le levier de frein moteur (2) est relâché, la lame (19) doit s'arrêter dans les 7 secondes.

Une lame (19) en rotation émet un bruit de vent clairement perceptible. Le bruit de vent généré permet ainsi de contrôler la rotation de la lame (19).

REMARQUE

Si vous remarquez que le dispositif d'arrêt de la lame ne fonctionne pas correctement, contactez le service client ou un atelier spécialisé.

Assurez-vous pendant toute la durée de vie du produit qu'il est dans un parfait état de fonctionnement. Une mauvaise maintenance de la machine peut être à l'origine de blessures mortelles.

17 Réparation & commande de pièces de rechange

Assurez-vous après toute réparation ou travail de maintenance que toutes les pièces relatives à la sécurité sont bien montées et en état irréprochable. Placez les pièces dangereuses hors de portée des autres personnes et des enfants.

ATTENTION

La loi allemande de responsabilité produit décharge le fabricant de toute responsabilité en cas de dommages dus à des réparations incorrectes ou à la non-utilisation de pièces de rechange d'origine.

Faites-les effectuer dans un atelier de service après-vente ou par un spécialiste dûment autorisé. Il en va de même pour les accessoires.

Les pièces de rechange et accessoires sont disponibles auprès de notre centre de service après-vente. Pour ce faire, scannez le QR Code figurant sur la page d'accueil.

REMARQUE

Remarque importante en cas de réparation

Lors du retour du produit en vue d'une réparation, celui-ci, pour des raisons de sécurité, doit être expédié à la station service sans huile ni carburant.

17.1 Commande de pièces de rechange

Les informations suivantes sont nécessaires pour commander des pièces de rechange :

- Désignation du modèle
- Référence
- Informations de la plaque signalétique

Pièces de rechange/accessoires

Informations concernant la lame :	
Fabricant :	DJ = CHONGQING DAJIANG POWER EQUIPMENT CO.,LTD., Chine
Code de la lame :	602008
Réf. de la lame :	7911200630
Réf. de l'huile moteur :	7850000025

17.2 Informations de service

Notez que, pour ce produit, les composants suivants sont soumis à une usure naturelle ou due à l'utilisation et que les composants suivants sont nécessaires en tant que consommables.

Pièces d'usure* : bougie d'allumage, filtre à air, lame

* = non fourni !

18 Élimination et recyclage

Consignes relatives à l'emballage



Les matériaux d'emballage sont recyclables. Merci d'éliminer les emballages de manière respectueuse de l'environnement.

Pour connaître les possibilités d'élimination de l'appareil usé, adressez-vous aux autorités communales ou municipales.

Carburants et huiles

- Vider le réservoir de carburant et le réservoir d'huile moteur avant d'éliminer le produit !
- Le carburant et l'huile moteur ne doivent pas être jetés avec les ordures ménagères ni dans les égouts, mais éliminés séparément !
- Les réservoirs de carburant et d'huile vides doivent être éliminés de manière respectueuse de l'environnement.

19 Dépannage

Le tableau suivant indique les symptômes d'erreurs et décrit les solutions possibles si votre produit ne fonctionne pas correctement. Si vous n'arrivez pas à localiser et éliminer le problème de cette manière, adressez-vous à l'atelier de service après-vente.

Panne	Cause possible	Remède
Fonctionnement bruyant, fortes vibrations du produit	Vis desserrées	Contrôlez les vis
	Fixation de la lame desserrée	Contrôlez la fixation de la lame
	Lame non équilibrée	Remplacez la lame
Le moteur ne fonctionne pas	Levier du frein moteur non enfoncé	Appuyez sur le levier du frein moteur
	Mauvaise position de la gâchette d'accélérateur	Contrôlez le réglage
	Bougie d'allumage défectueuse	Remplacez la bougie d'allumage
	Réservoir à essence vide	Remplissez de carburant
	Carburant encrassé	Videz le réservoir et remplissez-le de carburant propre
	Moteur défectueux	Consultez un atelier de service après-vente agréé
Le moteur fonctionne avec des ratées	Filtre à air encrassé	Nettoyer le filtre à air
	Bougie d'allumage encrassée	Nettoyer la bougie d'allumage
Le gazon vire au jaune, coupe irrégulière	Filtre à air encrassé	Nettoyer le filtre à air
	Bougie d'allumage encrassée	Nettoyer la bougie d'allumage
Éjection d'herbe irrégulière	Hauteur de coupe trop basse	Régler la hauteur de coupe
	Lame usée	Remplacer la lame
	Sac de ramassage d'herbe bouché	Vider le sac de ramassage d'herbe ou retirer le bouchon

20 Déclaration de conformité UE

Déclaration de conformité d'origine

Fabricant :

Scheppach GmbH
Günzburger Straße 69
D-89335 Ichenhausen

Nous déclarons, sous notre propre responsabilité, que le produit décrit ici est conforme aux directives et normes en vigueur.

Marque : **Parkside**
Art.-Bezeichnung: **BENZIN RASENMÄHER – PBRM 39 C2**
Article name: **PETROL LAWNMOWER – PBRM 39 C2**
Nom de l'article : **TONDEUSE THERMIQUE – PBRM 39 C2**
Réf. **3911261975, 3911261977, 3911261979, 3911261980, 39112619915, 39112619959**
N° IAN **454396_2307**
N° de série **01001 – 25930**

Directives UE :

2014/30/UE, 2006/42/CE, 2011/65/UE*

* L'objet de la déclaration décrit ci-dessus répond aux prescriptions de la directive 2011/65/UE du Parlement européen et du Conseil du 8 juin 2011 relative à la limitation de l'utilisation de certaines substances dangereuses dans les équipements électriques et électroniques.

Normes appliquées :

EN ISO 5395-1:2013/A1:2018 ;
EN 5395-2:2013/A2:2017 ; EN 14982:2009

Procédure d'évaluation de la conformité :

2000/14/CE_2005/88/CE – annexe : VI

Niveau de puissance sonore garanti (L_{WA}) : 96 dB
Niveau de puissance sonore mesuré (L_{WA}) : 80,7 dB
Puissance (P) : 2,4 kW
Organisme notifié : TÜV SÜD Industrie Service GmbH, Westendstrasse 199, 80686 Munich, Allemagne
Numéro : 0036

2016/1628/UE

N° d'émission : e24*2016/1628*2018/989SRA1/P*0408*00

Responsable de la documentation :

Tobias Ihle
Günzburger Str. 69
D-89335 Ichenhausen
Ichenhausen, 15.01.2024

Simon Schünk
Division Manager Product Center

Andreas Pecher
Head of Project Management

Certificat de garantie

Chère Cliente, Cher Client,

Nos produits sont soumis à un contrôle de qualité très strict. Si cet appareil devait toutefois ne pas fonctionner impeccablement, nous en serions désolés. Dans un tel cas, nous vous prions de bien vouloir prendre contact avec notre service après-vente à l'adresse indiquée sur le bulletin de garantie ou vous adresser au marché de la construction le plus proche. Pour faire valoir une demande de garantie, ce qui suit est valable :

1. Les conditions de garantie règlent les prestations de garantie supplémentaires. Vos droits de garantie légaux ne sont en rien altérés par la garantie présente. Notre prestation de garantie est gratuite.
2. La prestation de garantie s'applique exclusivement aux défauts occasionnés par des vices de fabrication ou de matériau et est limitée à l'élimination de ces défauts ou encore au remplacement de l'appareil. Veillez au fait que nos appareils, conformément à leur affectation, n'ont pas été construits pour être utilisés dans un environnement professionnel, industriel ou artisanal. Un contrat de garantie ne peut avoir lieu dès lors que l'appareil est utilisé à des activités dans des entreprises professionnelles, artisanales ou industrielles ou toute autre activité du même genre. Sont également exclus de notre garantie : les prestations de substitution de dommages dus aux transports, les dommages occasionnés par le non-respect des instructions de montage ou en raison d'une installation non conforme, du non-respect du mode d'emploi (comme par exemple le raccordement à une mauvaise tension réseau ou à un mauvais type de courant), les applications abusives ou non conformes (comme par exemple une surcharge de l'appareil ou encore l'emploi d'accessoires non homologués), le non-respect des prescriptions de maintenance et de sécurité, l'infiltration de corps étrangers dans l'appareil (comme par exemple du sable, des pierres ou de la poussière), l'emploi de la force ou l'influence extérieure (comme par exemple les dommages dus à une chute), ainsi que l'usure normale conforme à l'utilisation. Ceci est particulièrement valable pour les accumulateurs pour lesquels nous offrons toutefois une période de garantie de 12 mois.

Le droit à la garantie disparaît dès lors que des interventions ont lieu sur l'appareil.

3. Le délai de garantie s'élève à 3 ans et commence à la date de l'achat de l'appareil. Les demandes de garanties doivent être présentées avant écoulement du délai de garantie, dans les deux semaines suivant le moment auquel le défaut a été reconnu. Toute reconnaissance de demande de garantie après écoulement du délai de garantie est exclue. La réparation ou l'échange de l'appareil n'entraîne nullement une prolongation de la durée de garantie. Elle ne fait pas non plus commencer un nouveau délai de garantie, en raison de cette prestation, pour l'appareil ou pour toute autre pièce de rechange intégrée. Ceci est également valable lorsqu'un service après-vente sur place a été consulté.
4. Pour faire valoir votre droit à la garantie, contactez le service après-vente à l'adresse indiquée ci-dessous. Si vous formulez votre réclamation pendant la période de validité de la garantie, nous vous ferons parvenir un bon de retour qui vous permettra de nous retourner sans frais l'appareil défectueux. Décrivez la raison de la réclamation le plus précisément possible. Si le défaut de l'appareil est compris dans notre prestation de garantie, nous vous retournerons sans délai un appareil réparé ou encore un nouveau.

Hotline du service (FR):

00800 4003 4003

Service-hotline (BE):

00800 4003 4003

Email du service (FR):

service.FR@scheppach.com

E-mailadres (BE):

service.BE@scheppach.com

Adresse du service (FR):

Netsend GmbH

Nachtwaid 6

DE - 79206 Breisach am Rhein

Serviceadres (BE):

Service Center Bruyninckx

Guldendelle 30

BE - 1930 Zventem (Nossegem)



À l'adresse www.lidl-service.com, vous pouvez télécharger ce manuel et bien d'autres, les vidéos de produit et les logiciels d'installation.

Le QR-Code vous permet d'accéder directement à la page de service Lidl (www.lidl-service.com) et d'ouvrir votre notice d'utilisation à l'aide du numéro d'article (IAN) 454396_2307.

Certificat de garantie

Article L217-16 du Code de la consommation

Lorsque l'acheteur demande au vendeur, pendant le cours de la garantie commerciale qui lui a été consentie lors de l'acquisition ou de la réparation d'un bien meuble, une remise en état couverte par la garantie, toute période d'immobilisation d'au moins sept jours vient s'ajouter à la durée de la garantie qui restait à courir. Cette période court à compter de la demande d'intervention de l'acheteur ou de la mise à disposition pour réparation du bien en cause, si cette mise à disposition est postérieure à la demande d'intervention.

Indépendamment de la garantie commerciale souscrite, le vendeur reste tenu des défauts de conformité du bien et des vices rédhibitoires dans les conditions prévues aux articles L217-4 à L217-13 du Code de la consommation et aux articles 1641 à 1648 et 2232 du Code Civil.

Article L217-4 du Code de la consommation

Le vendeur livre un bien conforme au contrat et répond des défauts de conformité existant lors de la délivrance.

Il répond également des défauts de conformité résultant de l'emballage, des instructions de montage ou de l'installation lorsque celle-ci a été mise à sa charge par le contrat ou a été réalisée sous sa responsabilité.

Article L217-5 du Code de la consommation

Le bien est conforme au contrat :

1° S'il est propre à l'usage habituellement attendu d'un bien semblable et, le cas échéant :

s 'il correspond à la description donnée par le vendeur et possède les qualités que celui-ci a présentées à l'acheteur sous forme d'échantillon ou de modèle ;

s 'il présente les qualités qu'un acheteur peut légitimement attendre eu égard aux déclarations publiques faites par le vendeur, par le producteur ou par son représentant, notamment dans la publicité ou l'étiquetage ;

2° Ou s'il présente les caractéristiques définies d'un commun accord par les parties ou être propre à tout usage spécial recherché par l'acheteur, porté à la connaissance du vendeur et que ce dernier a accepté.

Article L217-12 du Code de la consommation

L'action résultant du défaut de conformité se prescrit par deux ans à compter de la délivrance du bien.

Article 1641 du Code civil

Le vendeur est tenu de la garantie à raison des défauts cachés de la chose vendue qui la rendent impropre à l'usage auquel on la destine, ou qui diminuent tellement cet usage que l'acheteur ne l'aurait pas acquise, ou n'en aurait donné qu'un moindre prix, s'il les avait connus.

Article 1648 1er alinéa du Code civil

L'action résultant des vices rédhibitoires doit être intentée par l'acquéreur dans un délai de deux ans à compter de la découverte du vice.

Les pièces détachées indispensables à l'utilisation du produit sont disponibles pendant la durée de la garantie du produit.

Inhoudsopgave

1	Verklaring van de symbolen op het product.....	19
2	Inleiding.....	20
3	Productbeschrijving (afb. 1-16).....	20
4	Leveringsomvang (afb. 1-2).....	20
5	Beoogd gebruik.....	20
6	Veiligheidsvoorschriften.....	21
7	Technische gegevens.....	23
8	Uitpakken.....	23
9	Montage.....	24
10	Voor de ingebruikname.....	24
11	In gebruik nemen.....	25
12	Bedrijf.....	26
13	Reiniging.....	27
14	Transport.....	27
15	Opslag.....	28
16	Onderhoud.....	28
17	Reparatie & bestellen van reserveonderdelen.....	30
18	Afvalverwerking en hergebruik.....	31
19	Verhelpen van storingen.....	31
20	EU-conformiteitsverklaring.....	32
21	Garantiebewijs.....	33
22	Explosietekening.....	50

1 Verklaring van de symbolen op het product

Het gebruik van symbolen in deze handleiding is bedoeld om uw aandacht te vestigen op eventuele risico's. De veiligheidssymbolen en de bijbehorende uitleg moeten goed worden begrepen. De waarschuwingen zelf voorkomen geen risico's en kunnen de juiste maatregelen betreffende ongevallenpreventie niet vervangen.

 <p>Let op! Het niet in acht nemen van de op het product aangebrachte veiligheidstekens en waarschuwingen alsook het niet in acht nemen van de veiligheids- en bedieningsaanwijzingen kan tot ernstig of zelfs dodelijk letsel leiden.</p>	 <p>LET OP! Bedrijfsmiddelen zijn brandgevaarlijk en explosief - gevaar voor brandwonden. Niet bij een hete of draaiende motor tanken.</p>
 <p>Lees voorafgaand aan de ingebruikname de gebruikshandleiding en de veiligheidsvoorschriften!</p>	 <p>Tankinhoud</p>
 <p>Maai op hellingen nooit omhoog of omlaag.</p>	 <p>Motorolie</p>
 <p>Verwijder voor het bedrijf van de grasmaaiër de omliggende kleine onderdelen, die rondgeslingerd kunnen worden.</p>	 <p>Druk 3x op brandstofpomp "Primer".</p>
 <p>Gevaar door wegslingerende onderdelen bij een draaiende motor.</p>	 <p>Lange messen. Max. zaagbreedte.</p>
 <p>Zorg ervoor dat andere personen voldoende veiligheidsafstand aanhouden.</p>	 <p>Gegarandeerd geluidsvermogensniveau van het product.</p>
 <p>Haal altijd de bougiestekker eruit, voordat u onderhoudswerkzaamheden gaat uitvoeren.</p>	 <p>Oliepeil controleren.</p>
 <p>Houd uw handen en voeten uit de buurt van de roterende messen.</p>	 <p>STOP - motorremhendel</p>
 <p>Let op hete oppervlakken - gevaar voor brandwonden.</p>	 <p>Gevaar voor vergiftiging! Gebruik het product alleen buitenshuis en nooit in gesloten of slecht geventileerde ruimten.</p>
 <p>Drag gehoorbescherming. Draag een veiligheidsbril.</p>	 <p>Het product voldoet aan de geldende EU-bepalingen.</p>

2 Inleiding

Fabrikant:

Scheppach GmbH
Günzburger Straße 69
D-89335 Ichenhausen

Geachte klant,

Wij wensen u veel plezier en succes bij het werken met uw nieuwe product.

Opmerking:

De fabrikant van dit product is volgens de van kracht zijnde wet inzake productaansprakelijkheid niet aansprakelijk voor schade die aan dit product of door dit product ontstaan bij:

- Ondeskundige behandeling
- Het niet in acht nemen van de gebruikshandleiding
- Reparaties door derden, niet geautoriseerde vakmensen
- Inbouw en vervanging van niet-originele reserveonderdelen
- Gebruik dat niet conform de voorschriften is

Let op:

Lees voor de montage en voor de ingebruikname de complete tekst van de gebruikshandleiding door.

De gebruikshandleiding is bedoeld om het gemakkelijker te maken, uw product te leren kennen en de beoogde toepassingmogelijkheden te benutten.

De gebruikshandleiding bevat belangrijke aanwijzingen, hoe u met het product veilig, vakkundig en economisch werkt en hoe u gevaren vermindert, reparatiekosten uitspaart, uitvaltijden vermindert en de betrouwbaarheid en levensduur van het product verhoogt.

Aanvullend op de veiligheidsbepalingen van deze gebruikshandleiding moet u absoluut de voor de werking van het product geldende voorschriften van uw land in acht nemen.

Bewaar de gebruikshandleiding in een plastic hoes, beschermd tegen vuil en vocht, bij het product. De gebruikshandleiding moet door elke bediener van de machine voor aanvang van de werkzaamheden worden gelezen en zorgvuldig worden nageleefd.

Aan het product mogen alleen personen werken, die voor het gebruik van het product geïnstrueerd en over de daarmee verbonden gevaren geïnformeerd zijn.

Naast de in deze gebruikshandleiding opgenomen veiligheidsvoorschriften en de bijzondere voorschriften van uw land moet u de algemeen erkende technische voorschriften in acht nemen voor de werking van producten van hetzelfde type.

Wij kunnen niet aansprakelijk worden gesteld voor ongevallen of schade, veroorzaakt door niet-naleving van deze handleiding of de veiligheidsvoorschriften.

3 Productbeschrijving (afb. 1-16)

1. Stuur
2. Motorremhendel
3. Bovenste duwbeugel
4. Stergriepmoer
5. Kabelklem
6. Onderste duwbeugel
7. Tankdop
8. Brandstoftank
9. LuchtfILTERdeksel
- 9a. LuchtfILTER
10. Brandstofpomp "Primer"

11. Wiel
- 11a. Wielkap
- 11b. Wielbout
- 11c. Wiel-volgring
12. Bougiestekker
- 12a. Bougie
13. Uitlaat
14. Oliepeilstok
15. Uitwerpklep
16. Grasopvangzak
17. Kabelhaak
18. Startmotor met trekkabel
19. Mes
20. Messchroef
21. Volgring
22. Motorspil
23. Carburateurschroef

4 Leveringsomvang (afb. 1-2)

Pos.	Aantal	Aanduiding
3	1 x	Benzine grasmaaier met bovenste duwbeugel
4	2 x	Stergriepmoer
5	1 x	Kabelklem
6	2 x	Onderste duwbeugel
11	4 x	Wiel
16	1 x	Grasopvangzak
17	1 x	Kabelhaak
A	2 x	Bout M8
B	2 x	Volgring
C	2 x	Bout 4,0 x 12 mm
D	2 x	Klittenband
	1 x	Gebruikshandleiding

5 Beoogd gebruik

Het product mag uitsluitend worden gebruikt waarvoor het bedoeld is. Elk ander of verdergaand gebruik is niet volgens de voorschriften. De gebruiker/bediener en niet de fabrikant is aansprakelijk voor ontstane schade of elke vorm van letsel.

Ook de naleving van de veiligheidsvoorschriften, de montagehandleiding en de aanwijzingen in de gebruikshandleiding maken deel uit van het beoogd gebruik.

Personen, die het product bedienen of onderhoud aan het product verrichten, moeten hiermee bekend zijn en op de hoogte zijn van de mogelijke gevaren.

De fabrikant is niet aansprakelijk voor wijzigingen die aan het product worden aangebracht en de hieruit voortvloeiende schade.

Het product mag uitsluitend met de originele onderdelen en originele accessoires van de fabrikant worden gebruikt.

De veiligheids-, werk- en onderhoudsvoorschriften van de fabrikant alsook de in de technische gegevens aangegeven afmetingen moeten in acht worden genomen.

Let erop dat onze producten volgens het beoogd gebruik niet voor bedrijfsmatige, ambachtelijke of industriële toepassingen zijn ontworpen. Wij aanvaarden geen aansprakelijkheid wanneer het product in bedrijfsmatige, ambachtelijke of industriële ondernemingen of bij soortgelijke werkzaamheden worden ingezet.

WAARSCHUWING

Lees voor de ingebruikname van het product deze handleiding voor uw eigen veiligheid en de algemene veiligheidsvoorschriften grondig door. Als u het product aan derden geeft om te gebruiken, dient u deze gebruikshandleiding altijd mee te leveren.

Verklaring van de signaalwoorden in de gebruikshandleiding

GEVAAR

Signaalwoord voor aanduiding van een direct aanwezige, gevaarlijke situatie die, indien deze niet wordt vermeden, de dood of ernstige verwondingen tot gevolg heeft.

WAARSCHUWING

Signaalwoord voor aanduiding van een mogelijke gevaarlijke situatie die, indien deze niet wordt vermeden, tot de dood of ernstige verwondingen kan leiden.

VOORZICHTIG

Signaalwoord voor aanduiding van een mogelijke gevaarlijke situatie die, indien deze niet wordt vermeden, tot geringe of matige verwondingen kan leiden.

LET OP

Signaalwoord voor aanduiding van een mogelijke gevaarlijke situatie die, indien deze niet wordt vermeden, materiële schade aan producten of eigendommen tot gevolg kan hebben.

6 Veiligheidsvoorschriften

Wie mogen het product niet gebruiken:

- Kinderen en andere personen, die niet bekend zijn met de gebruikshandleiding (plaatselijke voorschriften kunnen de minimumleeftijd van de gebruiker bepalen).
- Personen die onder invloed zijn van alcohol, drugs, medicijnen, moe of ziek zijn.

Veiligheidsvoorschriften voor handgevoerde grasmaaier

- Lees de gebruikshandleiding zorgvuldig door. Zorg ervoor dat u bekend bent met de instellingen en het correcte gebruik van de machine.
- Laat de grasmaaier niet gebruiken door kinderen of andere personen die de gebruikshandleiding niet kennen. Lokale voorschriften kunnen de minimumleeftijd van de gebruiker definiëren.
- Maai nooit wanneer er personen, kinderen of dieren in de buurt zijn. Denk eraan dat de bestuurder of de gebruiker van de machine verantwoordelijk is voor ongevallen met andere personen of hun eigendommen.
- Maai alleen bij voldoende zicht. Zorg dat derden uit de buurt blijven.

- Indien u het apparaat aan andere personen mocht overhandigen, overhandig dan tevens deze gebruikshandleiding a.u.b.
- Draag altijd stevig schoeisel met anti-slip zolen en een lange broek tijdens het maaien. Maai nooit op blote voeten of in lichte sandalen.
- Controleer het terrein, waarop de machine wordt gebruikt en verwijder alle voorwerpen, zoals stenen, speelgoed, stokken en draden, enz., die vastgegrepen en weggeslingerd kunnen worden.
- Zet de motor uit, wacht tot deze volledig stil staat en koppel de bougiestekker los als
 - u het apparaat verlaat.
 - u blokkades of verstoppingen verwijdert.
 - het apparaat in aanraking komt met vreemde voorwerpen.
 - storingen en ongewone trillingen aan het apparaat optreden.

WAARSCHUWING

Brandstof is zeer ontvlambaar:

- Bewaar brandstof alleen in daarvoor bedoelde containers (jerrycans).
- Vul de tank uitsluitend bij in de buitenlucht en rook niet tijdens het tanken.
- Brandstof moet voor het starten de motor worden bijgevoerd. Open de tankdop niet terwijl de motor loopt of onmiddellijk na het uitschakelen van het product en vul geen brandstof bij.
- Indien er brandstof is overgelopen mag er in geen geval gepoogd worden om de motor te starten. In plaats daarvan moet het product uit de buurt van met brandstof vervuilde oppervlakken worden gehouden. Elke ontstekingspoging moet worden vermeden totdat de brandstofdampen zijn verdamppt.
- Vanwege veiligheidsredenen moeten brandstoftank en tankdeksel bij beschadiging worden vervangen.
- Brandstof mag nooit in de buurt van ontstekingsbronnen worden bewaard. Gebruik altijd een gecontroleerde container. Houd brandstof uit de buurt van kinderen.
- Vervang defecte geluiddempers.
- Voor gebruik moet door een visuele controle altijd worden gecontroleerd of het mes en de bevestigingsbouten versleten of beschadigd zijn. Om eventueel onbalans te vermijden, moeten versleten of beschadigde messen en bevestigingsbouten altijd per set worden vervangen.

Gebruik:

- Zorg dat alle moeren, bouten en schroeven zijn vastgedraaid om er zeker van te zijn dat het product zich in een veilige werktoestand bevindt.
- Bewaar het product nooit met brandstof in de tank binnen een gebouw, waarin mogelijke brandstofdampen met open vuur of vonken in contact kunnen komen.
- Laat de motor afkoelen, voordat u het product in gesloten ruimtes plaatst.
- Om brandgevaar te vermijden, dient u de motor, uitlaat en het bereik rond de brandstoftank vrij het houden van gras, bladeren en uittreidend vet (olie).
- Controleer regelmatig de grasvanginrichting op slijtage of verlies van de functies.

- Vervang vanwege veiligheidsredenen versleten of beschadigde onderdelen.
- Als de brandstoftank moet worden geleegd, moet dit in de buitenlucht gebeuren.
- Laat de verbrandingsmotor niet in gesloten ruimtes lopen, waarin zich gevaarlijke koolmonoxide kan vormen.
- Maai alleen bij daglicht of bij geschikt kunstlicht.
- Indien mogelijk moet het gebruik van het product bij nat gras worden vermeden.
- Het gebruik van het product bij onweer is verboden - **Bliksemgevaar!**
- Let altijd op een goede positie op hellingen.
- Geleid het product alleen in looppas.
- Bij producten op wielen geldt: Maai dwars op de helling, nooit op- en neerwaarts. Wees met name voorzichtig als u uw rijrichting op de helling verandert.
- Maai nooit op overmatig steile hellingen en op aangrenzende stortplaatsen, groeven of dijken. Wees met name voorzichtig als het product moet worden gekeerd of als u deze naar u toe trekt.
- Stop de messen indien de grasmaaier moet worden gekanteld, bij transport of op andere oppervlakken als gras en indien de grasmaaier voor en naar het te maaien oppervlak wordt verplaatst.

VOORZICHTIG

De grasmaaier mag niet worden gebruikt, zonder dat de volledige grasopvanginrichting of de zelfsluitende veiligheidsvoorziening voor de uitwerpopening is aangebracht.

- Gebruik de grasmaaier nooit met beschadigde veiligheidsvoorzieningen of veiligheidsroosters of zonder aangebouwde veiligheidsvoorzieningen bijv. stootplaat en/of inrichtingen om het gras op te vangen.
- Verander nooit de regelinstellingen van de motor en zorg ervoor dat deze niet te zwaar wordt belast.
- Activeer de motorrem en koppel alle snijgereedschappen en aandrijvingen los, voordat u de motor start.
- Start de motor voorzichtig, overeenkomstig de aanwijzingen van de fabrikant. Let op voldoende afstand van de voeten tot de messen.
- Bij het starten van de motor mag de grasmaaier niet worden gekanteld, alleen indien de grasmaaier bij het proces moet worden opgetild. In dit geval kantelt u de grasmaaier slechts zo ver, als absoluut noodzakelijk, en tilt u uitsluitend de zijde op die richting de bediener is gekeerd.
- Start de motor niet indien u voor het uitwerpkanaal staat.
- Breng handen of voeten nooit tegen of over de draaiende delen. Houd u altijd buiten het bereik van de uitwerpopening.
- Til of draag een grasmaaier nooit terwijl de motor loopt.
- Zet de motor uit en controleer of alle bewegende onderdelen tot stilstand zijn gekomen en de contactsleutel, indien voorhanden, is geactiveerd:
 - Voordat u blokkades verwijdert of verstoppingen in het uitwerpkanaal oplost.
 - Voordat u het product controleert, reinigt of er werkzaamheden aan uitvoert.

- Indien een vreemd voorwerp is geraakt. Controleer het product op beschadigingen en voer de noodzakelijke reparaties uit voordat u het product opnieuw start en ermee gaat werken. Indien het product bij het starten ongewoon sterk trilt, moet deze direct worden onderzocht.
- Indien u zich van het product verwijdert.
- Voor het bijtanken.
- Bij het nalopen van de motor moet de smoorklep worden gesloten. Als de motor over een benzineafsluitklep beschikt, moet deze na het gebruik worden gesloten.
- Het gebruik van het product met overmatige snelheid kan het risico op ongevallen verhogen.
- Wees voorzichtig bij instelwerkzaamheden aan het product en voorkom het inklemmen van vingers tussen de bewegende messen en stijve apparaatdelen.
- Wees bijzonder voorzichtig bij het maaien op oneffen ondergrond, op aangrenzende stortplaatsen, groeven of dijken.
- Vermijd plaatsen waarbij de wielen niet meer grijpen of het maaien niet stabiel is.
- Let in de buurt van straten op het wegverkeer.

GEVAAR

Struikelgevaar!

Wees met name voorzichtig bij het achterwaarts verplaatsen en bij het trekken van het product.

Controleer voor een achterwaartse beweging of er geen kinderen achter u aanwezig zijn.

- De gebruiker moet voldoende zijn geschoold in het toepassen, instellen en bedienen van de machine (inclusief verboden handelingen).
- Controleer het product regelmatig en zorg ervoor dat alle startvergrendelingen en drukknoppen goed werken voor elk gebruik.
- Let op: onjuist onderhoud, het gebruik van niet-conforme reserveonderdelen of het verwijderen of wijzigen van veiligheidsvoorzieningen kan schade aan het product en lichamelijk letsel van de persoon die ermee werkt tot gevolg hebben.
- Let erop dat de veiligheidssystemen of inrichtingen van het product niet gemanipuleerd of gedeactiveerd mogen worden. Verwijder nooit delen die voor de veiligheid dienen.
- Let op dat de gebruiker geen verzegelde instellingen voor motortoerentalregeling mag wijzigen of manipuleren.
- Gebruik alleen messen en accessoires die door de fabrikant worden aanbevolen. Bij gebruik van andere inzetstukken en accessoires bestaat gevaar voor verwonding.
- Houd het product altijd in een goede bedrijfstoestand.
- Het is noodzakelijk om voldoende pauzes te nemen om lawaai en trillingen te verminderen.

Restgevaaren en voorzorgsmaatregelen

Het niet naleven van de ergonomische basisprincipes

Nalatig gebruik van persoonlijke beschermingsmiddelen (PBM's)

Nalatig gebruik of het weglaten van persoonlijke beschermingsmiddelen kan ernstige verwondingen tot gevolg hebben.

- Voorgeschreven beschermende uitrusting dragen.

Menselijk gedrag, incorrect gedrag

- Wees tijdens alle werkzaamheden altijd volledig geconcentreerd.

Restgevaar

- Kan niet worden uitgesloten

Gevaar door lawaai

Gehoorschade

Langere werkzaamheden met het product zonder gehoorbescherming kan leiden tot gehoorschade.

- Altijd gehoorbescherming dragen.

Gedrag bij noodgevallen

Bij een eventueel ongeval moet u direct de noodzakelijke EHBO-maatregelen nemen en zo snel mogelijk hulp vragen aan een gekwalificeerde arts.

7 Technische gegevens

Motortype	4-taktmotor/luchtgekoeld
Cilinderinhoud	131 cm ³
Werktoerental	2800 min ⁻¹
Motorvermogen	2,4 kW / 3,3 PS (3600 min ⁻¹)
Brandstof	Normale benzine / loodvrij max. 10% bio-ethanol
Tankinhoud	0,85 l
Motorolie	SAE 10W-30/SAE 10W-40
Tankinhoud/Olie	0,4 l
Maaihoogteverstelling	30-66 mm/3-voudig
Inhoud grasopvangzak	35 l
zaagbreedte	39 cm
Gewicht	16,3 kg

Technische wijzigingen voorbehouden!

Geluid en trilling

⚠ WAARSCHUWING

Lawaai kan ernstige gezondheidsklachten tot gevolg hebben. Als het geluid van de machine hoger is dan 85 dB, draag dan geschikte gehoorbescherming voor u en personen in de omgeving.

Geluidswaarden

Geluidsdrukniveau L_{pA}	80,7 dB
Meeton nauwkeurigheid K_{pA}	3 dB
Geluidsvermogensniveau L_{wA}	94 dB
Meetonzekerheid K_{wA}	1,79 dB

Houd u zo nodig aan rustperiodes en beperk de duur van het werk tot het absolute noodzakelijke.

Trillingseigenschappen

Trilling a_{hv}	7,218 m/s ²
Meeton nauwkeurigheid K_h	1,5 m/s ²

Beperk de geluidsproductie en trilling tot een minimum!

- Gebruik alleen optimale producten.
- Onderhoud en reinig het product regelmatig.
- Pas uw werkwijze aan het product aan.
- Zorg dat het product niet overbelast raakt.
- Laat het product eventueel controleren.

- Schakel het product uit als deze niet in bedrijf is.
- Draag handschoenen.

⚠ WAARSCHUWING

Bij langdurige werkzaamheden kunnen door de trillingen stoornissen in de doorbloeding in de handen van de gebruiker optreden (witte vinger syndroom).

Raynaud-syndroom (dove vingers) is een vaatziekte, waarbij kleine bloedvaten in de vingers en tenen acuut verkrampen. De desbetreffende lichaamsdelen worden dan niet meer voldoende van bloed voorzien waardoor ze een bleke kleur krijgen. Het frequente gebruik van trillende producten kan zenuwbeschadigingen veroorzaken bij personen met een verminderde doorbloeding (bijv. rokers, diabetici).

Als u ongewone beperkingen bespeurt, stopt u direct de werkzaamheden en raadpleegt u een arts.

Neem de volgende aanwijzingen in acht om de risico's te beperken:

- Houd uw lichaam en met name uw handen bij koud weer warm.
- Las regelmatig pauzes in en beweeg hierbij de handen om de doorbloeding te bevorderen.
- Houd de trillingen van het product zo laag mogelijk door regelmatig onderhoud aan vaste onderdelen op het product.

8 Uitpakken

- Open de verpakking en haal het product er voorzichtig uit.
- Verwijder het verpakkingsmateriaal evenals de verpakings- en transportbeveiligingen (indien voorhanden).
- Controleer of de inhoud van de levering volledig is.
- Controleer het product en de hulpstukken op transport schade. Meld eventuele schade direct bij het transportbedrijf dat het product heeft bezorgd. Reclamaties op een later tijdstip worden niet erkend.
- Bewaar de verpakking indien mogelijk tot na het verstrijken van de garantietijd.
- Maak u voor aanvang van de werkzaamheden bekend met het product aan de hand van de gebruikshandleiding.
- Gebruik bij accessoires alsook slijtage- en reserveonderdelen uitsluitend originele onderdelen. Reserveonderdelen zijn verkrijgbaar bij de leverancier.
- Geef bij bestellingen onze artikelnummers alsook type en bouwjaar van het product aan.

LET OP

Het product en de verpakkingsmaterialen zijn geen kinderspeelgoed! Kinderen mogen niet met plastic zakken, folies en kleine onderdelen spelen! Er bestaat gevaar voor inslikken en verstikkingsgevaar!

9 Montage

VOORZICHTIG

Gevaar voor verwonding door draaiend mes. Voer de werkzaamheden aan het product uitsluitend uit bij een uitgeschakeld en stilstand mes!

Bij de levering zijn er enkele delen gedemonteerd. De montage is eenvoudig, indien de volgende aanwijzingen in acht worden genomen.

AANWIJZING

Bij het monteren en bij onderhoudswerkzaamheden heeft u het volgende gereedschap nodig:

- Olieopvangcarter plat (voor olieerversing)*
- Maatbeker 1 liter (olie-/brandstoffest)*
- Brandstofcontainer*
- Trechter*
- Doek*
- Brandstof-afzuigpomp*
- Oliekan met handpomp*
- Tang*
- Kruiskopschroevendraaier*
- Steeksleutel/dopsleutel*

* = niet meegeleverd!

9.1 Montage van de onderste duwbeugel (6) (afb. 3)

LET OP

Let op dat bij de montage van de duwbeugels de gaskabel niet bekneld raakt.

1. Breng de beide onderste duwbeugels (6) in de daartoe bestemde boorgaten.
2. Bevestig deze met telkens een bout 4,0 x 12 mm (C). Let er daarbij op dat de kabels, die later met een kabelklem (5) worden bevestigd, niet in de weg zitten (afb. 6).

9.2 Montage van de bovenste duwbeugel (3) en aanbrengen van de trekstarter (18) (afb. 4, 5, 6)

1. Schroef de bovenste duwbeugel (3) op de onderste duwbeugel (6) met een bout M8 (A), een volgving (B) en een stergreepmoer (4) vast aan de linkerzijde.
2. Schroef aansluitend de bovenste duwbeugel (3) aan de rechterzijde met een bout M8 (A), de kabelhaak (17), een volgving (B) en een stergreepmoer (4) op de onderste duwbeugel (6) vast.
3. Hang de greep van het starterkoord (18) in de kabelhaak (17).
4. Fixeer de kabel met de meegeleverde kabelklem (5) op de onderste duwbeugel (6).

9.3 Montage van de wielen (11) (afb. 7+8)

1. Schroef de voorgemonteerde wielschroeven (11b) met wiel-volgringen (11c) met een steeksleutel SW 21 los en leg deze opzij.
2. Verwijder de wielkap (11a) op het wiel (11) eventueel met een schroevendraaier (afb. 8).

3. Breng nu een wiel-volgring (11c), een wiel (11) en een wielbout (11b) in het schroefdraad met de gewenste snijhoogte aan. U kunt een snijhoogte tussen 30 - 66 mm selecteren.

LET OP

Neem de aanduiding op de kop van de wielbout (L = linkse schroefdraad, R = rechtse schroefdraad) in acht

4. Breng de wielen (11) op dezelfde snijhoogte aan.
5. Plaats de wielkappen (11a) weer op de wielen (11).

10 Voor de ingebruikname

LET OP

Het product voor de ingebruikstelling in ieder geval volledig monteren!

WAARSCHUWING

Gevaar voor de gezondheid!

Bij het inademen van brandstof-/smeeroliedampen en uitlaatgassen kan er ernstige gezondheidsschade, bewusteloosheid ontstaan en dit in extreme gevallen zelfs tot de dood leiden.

- Adem geen brandstof-/smeeroliedampen en uitlaatgassen in.
- Gebruik het product alleen in de open lucht.

LET OP

Productbeschadiging!

Als het product zonder of met te weinig motor- of transmissieolie wordt gebruikt, kan dit tot motorschade leiden.

- Vul voor de ingebruikname brandstof en olie in. Het product wordt zonder motor- of transmissieolie geleverd.

LET OP

Milieuschade!

Uitgelopen olie kan het milieu ernstig verontreinigen. De vloeistof is zeer giftig en kan snel tot waterverontreiniging leiden.

- Olie alleen op een vlakke, verharde ondergrond vullen/aftappen.
- Gebruik een vulpijp of trechter.
- Vang afgetapte olie in een geschikte container op.
- Veeg gemorste olie direct zorgvuldig weg en verwijder de doek conform de lokale voorschriften.
- Verwijder olie conform de lokale voorschriften.

LET OP

Risico op materiële schade!

Indien incorrect opgeslagen of niet afgetapte brandstoffen worden gebruikt, kan de carburateur verstopten of de werking van de motor beïnvloeden.

- Giet de niet benodigde brandstof in een luchtdicht reservoir en bewaar dit in een donkere, koele ruimte.

Controle voor gebruik

- Controleer alle zijdes van de motor op olie of brandstoflekken.
- Controleer het motoroliepeil.
- Controleer het brandstofpeil – de brandstoftank moet minstens halfvol zijn.
- Controleer de conditie van het luchtfilter.
- Controleer de conditie van de brandstofleidingen.
- Controleer of de bougiestekker aan de bougie is bevestigd.
- Let op tekenen van schade.
- Controleer of alle veiligheidsafdekkingen zijn aangebracht en of alle schroeven, moeren en pennen zijn aangedraaid.

10.1 Motorolie bijvullen (afb. 9)

LET OP

Het product wordt geleverd zonder motorolie. Voor ingebruikname daarom altijd olie bijvullen. Gebruik hiertoe multifunctionele olie (SAE 10W-30 of SAE 10W-40).

Controleer het oliepeil voor elke ingebruikname. Een te laag oliepeil kan de motor beschadigen.

1. Plaats de grasmaaier op een vlak, recht oppervlak.
2. Schroef de oliepeilstok (14) los.
3. Vul de tank met motorolie met behulp van een trechter (niet meegeleverd) (SAE 10W-30/SAE 10W-40). Let op de max. vulhoeveelheid van 400 ml. Vul de olie voorzichtig bij tot aan de onderkant van de vulpijp.
4. Veeg de oliepeilstok (14) met een schone, pluisvrije doek schoon.
5. Plaats de oliepeilstok (14) weer terug en er weer uit. Controleer het oliepeil, zonder de oliepeilstok (14) weer er in te schroeven.
6. Het oliepeil moet binnen de middelste markering op de oliepeilstok (14) staan.
7. Als het oliepeil te laag is, voeg dan de aanbevolen hoeveelheid motorolie toe (max. 400 ml).
8. Schroef de oliepeilstok (14) vervolgens weer vast.

10.2 Brandstof bijvullen (afb. 10)

⚠ GEVAAR

Brand- en explosiegevaar!

Brandstof kan zich bij het vullen ontsteken en eventueel exploderen. Dit leidt tot ernstige verbrandingen of zelfs de dood.

- Schakel de motor uit en laat deze afkoelen.
- Houd uit de buurt van hitte, vlammen en vonken.
- Vul brandstof alleen in de open lucht bij.
- Draag veiligheidshandschoenen.
- Vermijd huid- en oogcontact.
- Start het product met een afstand van min. 3 m tot de vullocatie van de brandstof.
- Let op voor ondichte plekken. Start de motor niet als er brandstof uitloopt.

LET OP

Het product wordt geleverd zonder brandstof. Voor ingebruikname daarom altijd brandstof bijvullen. Gebruik hiervoor Super E10 benzine.

1. Reinig de omgeving van het vulgedeelte. Verontreinigingen in de brandstoftank (8) veroorzaken bedrijfsstoringen.
2. Open voorzichtig de tankdop (7) zodat eventuele overdruk kan ontsnappen.
3. Vul de brandstoftank (8) met behulp van een trechter (niet meegeleverd) met brandstof. Let op de max. vulcapaciteit van 0,85 liter. Vul de brandstof voorzichtig tot aan de onderkant van de vulpijp.
4. Sluit de tankdop (7) weer. Controleer of de tankdop goed is afgesloten.
5. Reinig de tankdop (7) en de omgeving.
6. Controleer de brandstoftank (8) en de brandstofleidingen op lekkages.
7. Start het product met een afstand van min. 3 m tot de vullocatie van de brandstof.

11 In gebruik nemen

AANWIJZING

Enige geluidsoverlast van dit product is onvermijdelijk. Stel werkzaamheden met lawaai uit tot goedgekeurde en aangewezen tijden. Houd u zo nodig aan rustperiodes en beperk de duur van het werk tot het absolute noodzakelijke.

Voor uw persoonlijke bescherming en de bescherming van personen in de buurt, dient u geschikte gehoorbescherming te dragen.

11.1 Messtopinrichting

Voor elke ingebruikname moet u de messtopinrichting controleren. Start de motor zoals onder 12.2 beschreven.

1. Laat de motorremhendel (2) los. De motor schakelt uit en het mes (19) wordt afgeremd.
2. Het mes (19) moet binnen 7 seconden stoppen.

11.2 Maaivlak voorbereiden

1. Onderzoek het te maaien oppervlak zorgvuldig voorafgaand aan het maaien.
2. Verwijder stenen, stokken, botten, draden, speelgoed en andere voorwerpen, die door het product weggeslingerd kunnen worden.
3. Let erop dat er geen personen op het te maaien oppervlak aanwezig zijn.

11.3 Instellen van de snijhoogte (afb. 7+8)

LET OP

Het verstellen van de maaihoogte mag alleen bij uitgeschakelde motor en verwijderde bougiestekker worden uitgevoerd.

- Het instellen van de maaihoogte geschiedt via de wielen (11). Er kunnen drie verschillende snijhoogten worden ingesteld.

- In dicht, hoog gras, stelt u de hoogste snijhoogte in en maait u langzamer. Voor de eerste keer maaien in het seizoen, stelt u een hoge snijhoogte in. Stel de maaihoogte zo in dat het product niet overbelast raakt.
- Selecteer de maaihoogte, afhankelijk van de werkelijk graslengte.
- Voer meerdere passages uit, zodat er maximaal 4 cm gras in één keer wordt afgehaald.
- De juiste maaihoogte is bij
 - een siergazon ca. 30 - 45 mm
 - een gebruiksgazon ca. 40 - 65 mm.

12 Bedrijf

Werkinstructies

- Maai alleen met scherpe, optimale messen (19), zodat de grassprietten niet gaan rafelen en het gazon niet geel wordt.
- Om een net snijbeeld te bereiken moet de grasmaaier in zo recht mogelijke banen worden geleid. Hierbij moeten deze banen altijd enkele centimeters overlappen zodat er geen stroken overblijven.
- Houd de onderzijde van de grasmaaierbehuizing schoon en verwijder direct grasafzettingen. Afzettingen verzwaren het starten, beïnvloeden de snijkwaliteit en het uitwerpen van het gras.
- Op hellingen moet de snijbaan dwars op de helling worden gemaakt. Het wegglijden van de grasmaaier wordt door de schuine stand naar boven voorkomen.

12.1 Maaien met grasopvangzak

LET OP

Gebruik het apparaat niet zonder volledig aangebrachte grasopvangzak.

LET OP

Grasopvangzak alleen bij een uitgeschakelde motor en stilstaand mes wegnemen of aanbrengen.

12.1.1 Plaatsen van de grasopvangzak (16) (afb. 11)

1. Til de achterste uitwerpklep (15) op.
2. Grijp de grasopvangzak (16) vast aan de handgreep.
3. Hang de grasopvangzak (16) in de daarvoor bestemde ophanging van de grasopvangzak aan de achterkant van het product.
4. Verwijder de achterste uitwerpklep (15), hierdoor wordt de grasopvangzak (16) in positie gehouden.

12.1.2 Legen van de grasopvangzak (16) (afb. 11)

WAARSCHUWING

Voor het wegnemen van de grasopvangzak de motor uitschakelen en de stilstand van het mes afwachten.

LET OP

Gevaar voor letsel!

Grasopvangzak alleen bij een uitgeschakelde motor en stilstaand mes wegnemen.

Zodra tijdens het maaien grasresten blijven liggen, moet de grasopvangzak worden geleegd.

1. Om de grasopvangzak (16) weg te nemen, tilt u de achterste uitwerpklep (15) op.
2. Neem de grasopvangzak (16) aan de handgreep er uit. Overeenkomstig het veiligheidsvoorschrift valt de uitwerpklep (15) bij het uithangen van de grasopvangzak (16) dicht en sluit de achterste uitwerpopeningen af.

Als er daarbij grasresten in de opening blijven hangen, dan is het voor het makkelijker starten van de motor doelmatig om de grasmaaier ongeveer een meter terug te trekken.

LET OP

Resten snijgoed in de maaierbehuizing en op het werkgereedschap niet met de hand of met de voeten verwijderen, maar met geschikte hulpmiddelen, bijv. borstels of een veger.

Om een goede verzameling te garanderen, moeten de grasopvangzak (16) en in het specifiek het luchtfilter (9a) na gebruik worden gereinigd.

12.2 Motor starten

AANWIJZING

Het mes draait, als de motor wordt gestart.

Product niet starten, als het uitwerpkanaal niet door een van de volgende onderdelen is afgedekt:

- Grasopvangzak

12.2.1 Motor starten (afb. 1 + 12)

1. Controleer voor elke start het brandstof- en motoroliepeil (zie hoofdstuk 10.1 en 10.2). Controleer of de bougiestekker (12) op de bougie (12a) is aangesloten.
2. Druk bij koudere temperaturen de brandstofpomp "Primer" (10) drie keer in. Dit vereenvoudigt het starten van het product.
3. Sta achter de grasmaaier. Druk met één hand de motorremhendel (2) naar het stuur (1), de andere hand moet op het starterkoord (18) liggen.
4. Start de motor met starterkoord (18). Trek hiertoe de greep ca. 10-15 cm (tot een weerstand voelbaar is) er uit. En trek hier vervolgens krachtig met een ruk aan. Als de motor niet is gestart, nogmaals aan starterkoord (18) trekken.
5. Op basis van een beschermplaat op de motor kan er een lichte rookvorming ontstaan, indien u het product voor de eerste keer gebruikt. Dit is een normaal proces.

AANWIJZING

Gebruik de brandstofpomp "Primer" alleen bij een koude machine!

LET OP

- Laat het starterkoord niet terugschieten. Dit kan tot schade leiden.
- Bij koel weer kan het noodzakelijk zijn om het startproces meerdere keren te herhalen.

12.3 De motor uitzetten

⚠ WAARSCHUWING

Gevaar voor letsel!

Na het uitschakelen van de motor draait het mes nog enkele seconden door. Als u de roterende delen aanraakt, kunnen snijwonden het gevolg zijn.

- Wacht tot de stilstand van het mes.
- Rem het mes niet met de hand af.
- Draag veiligheidshandschoenen.
- Houd het mes uit de buurt van uw voeten.

1. Om de motor uit te schakelen, laat u de motorremhendel (2) los. Wacht tot het mes (19) stilstaat.
2. Verwijder de bougiestekker (12) uit de bougie (12a) om ongewenst starten van de motor te voorkomen.

12.4 Na het maaien

1. Laat de motor altijd eerst afkoelen, voordat u de grasmaaier in een gesloten ruime parkeert. Verwijder gras, gepladerte. Voor opslag smeren en oliën. Geen andere voorwerpen op de grasmaaier bewaren.
2. Controleer voor hernieuwd gebruik alle schroeven en moeren. Haal losse schroeven aan.
3. Leeg de grasopvangzak (16) voor het hernieuwde gebruik.
4. Neem ook het hoofdstuk „Opslag“ in acht.

13 Reiniging

⚠ WAARSCHUWING

Gevaar voor verwondingen en brandwonden!

Het product kan onverwacht starten en kan daardoor verwondingen veroorzaken.

- Schakel voor alle reinigings- en onderhoudswerkzaamheden de motor uit.
- Laat de motor afkoelen.
- Trek de bougiestekker van de bougie.

⚠ WAARSCHUWING

Gevaar voor de gezondheid!

Bij het inademen van brandstof-/smeeroliedampen en uitlaatgassen kan er ernstige gezondheidsschade, bewusteloosheid ontstaan en dit in extreme gevallen zelfs tot de dood leiden.

- Adem geen brandstof-/smeeroliedampen en uitlaatgas in.
- Gebruik het product alleen in de open lucht.

13.1 Grasmaaier reinigen (afb. 1)

Een reiniging met de tuinslang is alleen aan te bevelen met een lage druk. Een hogedrukreiniger is niet geschikt om de grasmaaier te reinigen.

Hang de grasopvangzak (16) er uit en borstel deze met een handvegetje schoon. De behuizing van de grasmaaier kunt u ook grof met een vegetje reinigen. Bij grotere verontreinigingen kunt u de grasmaaier met een vochtige doek schoonvegen.

AANWIJZING

Voordat u de grasmaaier kantelt, leegt u de brandstoftank volledig met een brandstof-afzuigpomp (niet meegeleverd). De grasmaaier mag niet meer dan 90 graden worden gekanteld.

1. U kunt de grasmaaier het beste naar achteren kantelen. Let er op dat de bougie (12a) hierbij naar boven wijst. Als de bougie (12a) naar onderen wijst, kan er olie wegglekken en grote schade aan de motor en carburateur veroorzaken.
2. U kunt het product als alternatief ook op de zijkant kantelen. Hierbij moet u er op letten dat de luchtfilterafdekking (9) zich aan de bovenzijde bevindt.
3. Reinig de onderkant van de grasmaaier met een spatel en handveger. De spatel helpt om grove en grotere plantenresten uit het bereik van het mes (19) te verwijderen. De reiniging van de onderkant is eenvoudiger direct na gebruik en kan daardoor grondiger worden uitgevoerd. Dan is het vuil en de plantenresten nog vers en laat dan eenvoudiger los.
4. Indien nodig en bij moeilijk te verwijderen vuil, kunt u ook een speciale reiniging gebruiken. Agressieve reinigingsmiddelen zoals koudreiniger of wasbenzine mogen niet worden gebruikt.
5. Controleer of het uitwerpen van gras vrij is van grasresten en verwijder deze indien nodig.

14 Transport

⚠ WAARSCHUWING

Gevaar voor verwondingen en brandwonden!

Het product kan onverwacht starten en kan daardoor verwondingen veroorzaken.

- Schakel voor alle reinigings- en onderhoudswerkzaamheden de motor uit.
- Laat de motor afkoelen.
- Trek de bougiestekker van de bougie.

AANWIJZING

Voor het transport moet u de maaihoogte altijd in de hoogste stand zetten.

1. Leeg de brandstoftank in een goedgekeurde container met behulp van een brandstofzuigpomp (niet meegeleverd).
2. Leeg de motorolie uit de warme motor.
3. Reinig de koelribben van de cilinder en de behuizing.
4. Klap de bovenste duwbeugel (3) in (zie 15.2).

- Wikkel enkele lagen golfkarton tussen de bovenste duwbeugel (3) en de onderste duwbeugel (6) en de motor om schuren te voorkomen.
- Om beschadigingen en letsel te vermijden, moet het product tijdens het transport in voertuigen worden beveiligd tegen omvallen en wegglijden.

15 Opslag

LET OP

Reinig en onderhoud het product voordat u dit opbergt.

LET OP

Bewaar het product niet met een volle grasopvangzak. Bij warm weer begint het gras door warmteontwikkeling te fermenteren. Er bestaat brandgevaar!

Bewaar het product en de bijbehorende accessoires op een donkere, droge en vorstvrije en voor kinderen ontoegankelijke plaats.

De optimale bewaartemperatuur ligt tussen 5 °C en 30 °C.

Bewaar het product in de originele verpakking.

Dek het product af om het te beschermen tegen stof of vocht.

Bewaar de gebruikshandleiding bij het product.

- Bewaar het product nooit met brandstof in de brandstoftank binnen een gebouw, waarin mogelijke brandstofdampen met open vuur of vonken in contact kunnen komen.
- Laat de motor afkoelen, voordat u het product in gesloten ruimtes plaatst.
- Leeg, bij langdurige opslag de brandstoftank met een brandstof-afzuigpomp (niet meegeleverd).
- Om brandgevaar te vermijden, dient u de motor, uitlaat en het bereik rond de brandstoftank vrij het houden van gras, bladeren en uittreidend vet (olie).

15.1 Voorbereiden voor het opslaan van de grasmaaier

⚠ WAARSCHUWING

Verwijder de brandstof niet in gesloten ruimtes, in de buurt van vuur of bij het roken. Gasdampen kunnen explosies of brand veroorzaken.

- Leeg de brandstoftank met een afzuigpomp voor brandstof.
- Start de motor en laat de motor net zo lang lopen, totdat de resterende brandstof is verbruikt.
- Bewaar de brandstof in reservoirs, die speciaal hiervoor zijn bestemd.
- Ververs de olie na elk seizoen.
- Voer een olieversing uit.
- Verwijder de bougiestekker (12) van de bougie (12a). Verwijder de bougie (12a) met een bougiesleutel (niet bij de levering inbegrepen).
- Vul met een oliekan ca. 20 ml olie in de cilinder.
- Trek langzaam aan het starterkoord, zodat de olie de cilinder aan de binnenkant beschermt.
- Schroef de bougie (12a) weer vast.
- Reinig de koelribben van de cilinder en de behuizing.
- Reinig het gehele product om de lakverf te beschermen.

- Bewaar het product op een goed geventileerde plaats of locatie.

15.2 Bovenste duwbeugel (3) dichtklappen

⚠ WAARSCHUWING

Klemgevaar!

Houd de duwbeugel altijd met een hand op het hoogste punt.

- Nooit vingers tussen de bovenste en onderste duwbeugel plaatsen.

Voor een plaatsbesparende opslag is de bovenste duwbeugel inklapbaar.

- Verwijder de grasopvangzak (16).
- Hang het starterkoord (18) aan de kabelhaak (17) los.
- Draai de stergreepmoeren (4) aan de bovenste duwbeugel (3) iets los (niet helemaal openen).
- Klap de bovenste duwbeugel (3) omlaag. De kabels mogen hierbij niet worden vastgeklemd.

16 Onderhoud

⚠ WAARSCHUWING

Laat reparatie- en onderhoudswerkzaamheden, die niet in deze gebruikshandleiding beschreven staan, uitvoeren door een gespecialiseerde werkplaats. Gebruik uitsluitend originele reserveonderdelen.

Er bestaat gevaar voor ongevallen! Voer onderhouds- en reinigingswerkzaamheden altijd uit bij een uitgeschakelde motor en losgemaakte bougiestekker. Er bestaat gevaar voor verwonding! Laat het product altijd afkoelen voordat onderhouds- of reinigingswerkzaamheden worden uitgevoerd. Elementen van de motor zijn heet. Er bestaat gevaar voor letsel en brandwonden!

Het product kan onverwacht starten en kan daardoor verwondingen veroorzaken.

- Schakel voor alle reinigings- en onderhoudswerkzaamheden de motor uit.
- Laat de motor afkoelen.
- Trek de bougiestekker van de bougie.
 - Regelmatig, zorgvuldig onderhoud is noodzakelijk om het veiligheidsniveau en het vermogen van het product ongewijzigd te garanderen.
 - Zorg dat alle moeren, bouten en schroeven zijn vastgedraaid om er zeker van te zijn dat het product zich in een veilige werктоestand bevindt.
 - Controleer regelmatig de grasopvangzak op slijtage of verlies van werking.
 - Vervang vanwege veiligheidsredenen versleten of beschadigde onderdelen.
 - Controleer de veilige bevestiging van de voor- en achterwielen.

- Om de soepelheid van de wielen te garanderen, raden wij aan om de wielassen en de wielnaven minimaal eenmaal per seizoen te reinigen.
- Werkzaamheden die in deze gebruikshandleiding niet zijn beschreven, mogen alleen worden uitgevoerd door een gespecialiseerde werkplaats.

16.1 Vervangen van de messen (19) (afb 13)

WAARSCHUWING

Bij het werken met een beschadigd mes bestaat er gevaar voor persoonlijk letsel.

- Draag veiligheidshandschoenen!
- Laat het mes vanwege veiligheidsredenen alleen door een gespecialiseerde werkplaats slijpen en afstellen. Om een optimaal werkresultaat te bereiken, is het raadzaam om het mes eenmaal per jaar te laten controleren.
- Bij het vervangen van het mes mogen alleen originele reserveonderdelen worden gebruikt.

1. Leeg de brandstoftank (8) met een brandstof-afzuigpomp (niet meegeleverd), voordat u het zaagblad verwijdert. Kantel de grasmaaier nooit met een volle brandstof- of olietank naar de zijkant of naar voren! De motor wordt daardoor beschadigd waardoor de garantie vervalt.
2. Houd het mes (19) met één hand vast.
3. Draai de messchroef (20) linksom met behulp van een steeksleutel SW17 (niet bij de levering inbegrepen) van de motorspil (22). Verwijder de volgring (21).
4. Plaats het nieuwe mes (19) in de omgekeerde volgorde terug. Bevestig de messchroef (20) conform de voorschriften. Let op dat het mes (19) juist is geplaatst en goed tegen de motorspil (22) ligt.
5. Het aanhaalmoment van de messchroef (20) is 45Nm. Vervang ook de messchroef (20) als u het mes (19) vervangt.

16.1.1 Beschadigde messen (19)

Als het mes (19) ondanks alle voorzichtigheid met een obstakel in aanraking komt, direct de motor uitschakelen en de bougiestekker (12) eruit trekken.

- Mes (19) op beschadiging controleren.
- Beschadigde of verbogen messen (19) moeten worden vervangen.
- Nooit een verbogen mes (19) weer rechtbuigen.
- Nooit met een verbogen of sterk versleten mes (19) werken, want dit veroorzaakt trillingen en kan tot meer beschadigingen aan de grasmaaier leiden.

16.2 Controle van het oliepeil (afb. 9)

WAARSCHUWING

Gevaar voor de gezondheid!

Bij het inademen van brandstof-/smeeroliedampen en uitlaatgassen kan er ernstige gezondheidsschade, bewusteloosheid ontstaan en dit in extreme gevallen zelfs tot de dood leiden.

- Adem geen brandstof-/smeeroliedampen en uitlaatgassen in.
- Gebruik het product alleen in de open lucht.

LET OP

Productbeschadiging!

Als het product zonder of met te weinig motor- of transmissieolie wordt gebruikt, kan dit tot motorschade leiden.

- Vul voor de ingebruikname brandstof en olie in. Het product wordt zonder motor- of transmissieolie geleverd.
- Gebruik uitsluitend motorolie SAE 10W-30 of SAE 10W-40.

LET OP

Milieuschade!

Uitgelopen olie kan het milieu ernstig verontreinigen. De vloeistof is zeer giftig en kan snel tot waterverontreiniging leiden.

- Olie alleen op een vlakke, verharde ondergrond vullen/ aftappen.
- Gebruik een vulpijp of trechter.
- Vang afgetapte olie in een geschikte container op.
- Veeg gemorste olie direct zorgvuldig weg en verwijder de doek conform de lokale voorschriften.
- Verwijder olie conform de lokale voorschriften.

1. Plaats de grasmaaier op een vlak, recht oppervlak.
2. Schroef de oliepeilstok (14) los.
3. Veeg de oliepeilstok (14) met een schone, pluisvrije doek schoon.
4. Plaats de oliepeilstok (14) weer terug en er weer uit. Controleer het oliepeil, zonder de oliepeilstok (14) weer erin te schroeven.
5. Het oliepeil moet binnen de middelste markering op de oliepeilstok (14) staan.
6. Als het oliepeil te laag is, voeg dan de aanbevolen hoeveelheid olie toe (max. 400 ml).
7. Schroef de oliepeilstok (14) vervolgens weer vast.

16.3 Olieverversing

Het verversen van de motorolie moet jaarlijks voor het begin van het seizoen bij bedrijfswarme en uitgeschakelde motor worden uitgevoerd.

Gebruik uitsluitend motorolie (SAE 10W-30/SAE 10W-40).

1. Plaats de grasmaaier op een vlak, recht oppervlak.
2. Schroef de oliepeilstok (14) los.
3. Zuig met een oliepomp en een slang (niet bij de levering inbegrepen) de motorolie door de vulpijp af.
4. Vul verse motorolie bij en controleer het oliepeil (zie 10.1).

16.4 Tap de brandstof af met een brandstof-afzuigpomp (afb. 10)

1. Houd een opvangbak onder de slang van de brandstof-afzuigpomp (niet meegeleverd).
2. Schroef de tankdop (7) los en haal deze van de opening af.
3. Schuif de slang van de brandstof-afzuigpomp in de brandstoftank (8) en tap de brandstof met behulp van de brandstof-afzuigpomp volledig af.
4. Schroef de tankdop (7) er weer op.

5. Om ervoor te zorgen dat er geen brandstof in de carburateur achterblijft, moet de resterende brandstof uit de carburateur worden afgetapt. Plaats daartoe een geschikt reservoir (niet meegeleverd) onder de carburateur en open de carburateurschroef (23) met behulp van een steeksleutel SW10 (niet meegeleverd).

16.5 Onderhoud van het luchtfilter (9a) (afb. 14)

GEVAAR

Brand- en explosiegevaar!

Brandstof kan bij een incorrecte reiniging ontsteken en eventueel exploderen. Dit leidt tot ernstige verbrandingen of zelfs de dood.

- Reinig het luchtfilter uitsluitend door uitkloppen.
- Reinig het luchtfilter nooit met benzine of brandbare oplosmiddelen.

LET OP

Risico op materiële schade!

Het bedrijf van de motor zonder of met een beschadigd filterelement kan tot motorschade leiden.

- Laat de motor nooit zonder of met een beschadigd luchtfilterelement draaien. Dan komen er verontreinigingen in de motor terecht, die de motor ernstig kunnen beschadigen.

Vervuilde luchtfilters (9a) verminderen het motorvermogen door een te lage luchttoevoer naar de carburateur. Regelmatige controle is daarom absoluut noodzakelijk.

Het luchtfilter (9a) moet elke 25 bedrijfsuren worden gecontroleerd en indien nodig worden gereinigd. Bij een zeer stoffige lucht moet het luchtfilter (9a) vaker worden gecontroleerd.

1. Verwijder de afdekking van het luchtfilter (9) en verwijder het luchtfilter (9a).
2. Reinig het luchtfilter (9a) uitsluitend door uitkloppen.
3. Vervang een defecte luchtfilter (9a) door een nieuwe.
4. Plaats het luchtfilter (9a) weer terug en brengt de afdekking van het luchtfilter (9) weer aan.

16.6 Onderhoud van de bougie (12a) (afb. 15+16)

Controleer de bougie (12a) voor de eerste keer na 10 bedrijfsuren op verontreiniging en reinig deze eventueel met een koperdraadborstel. Daarna de bougie (12a) elke 50 bedrijfsuren onderhouden.

1. Trek de bougiestekker (12) er met een draaibeweging (afb. 15) af.
2. Verwijder de bougie (12a) met een bougiesleutel (niet bij de levering inbegrepen).
3. Stel onder gebruik van een voelmaat de afstand in op 0,75 mm (0,030"). Breng de bougie (12a) weer aan en let erop dat u deze niet te vast draait.

16.7 Motorremhendel (2) (afb. 1, 12)

De motor is voorzien van een mechanische rem, die regelmatig moet worden gecontroleerd. Bij het loslaten van de motorremhendel (2) moet het mes (19) binnen 7 seconden tot stilstand zijn gekomen.

Een draaiend mes (19) veroorzaakt duidelijk waarneembare windgeluiden. Het lopen van de messen (19) wordt door het veroorzaakte windgeluid aangegeven en kan zo worden gecontroleerd.

AANWIJZING

Als u vaststelt dat de messtopinrichting niet correct functioneert, moet u contact opnemen met de klantenservice resp. een gespecialiseerde werkplaats.

Zorg ervoor dat het product zich gedurende de gehele levensduur in een optimale staat bevindt. Een ondeskundig onderhoud kan leiden tot levensgevaarlijk letsel.

17 Reparatie & bestellen van reserveonderdelen

Na reparatie of onderhoud controleren of alle veiligheidstechnische delen zijn bevestigd en in optimale toestand zijn. Delen, waarbij er gevaar voor verwonding voor andere personen en kinderen bestaat, ontoegankelijk bewaren.

LET OP

Conform de wetgeving voor productgaranties wordt er geen garantie geboden voor schade die ontstaan is door incorrecte reparaties of door het niet gebruiken van originele reserveonderdelen.

Neem contact op met een servicecentrum of een erkende specialist. Overeenkomstig geldt dit ook voor accessoires.

Reserveonderdelen en accessoires zijn verkrijgbaar bij ons servicecentrum. Scan hiertoe de QR-code op de titelpagina.

AANWIJZING

Belangrijke aanwijzing bij reparatie

Houd er bij retourlevering van het product voor reparatie rekening mee dat het product om veiligheidsredenen vrij van olie en brandstof naar het servicestation moet worden gestuurd.

17.1 Bestelling van reserveonderdelen

Bij het bestellen van reserveonderdelen moeten de volgende gegevens worden vermeld:

- Modelaanduiding
- Artikelnummer
- Gegevens op het typeplaatje

Reserveonderdelen/accessoires

Mesinformatie:	
Fabrikant:	DJ = CHONGQING DAJIANG POWER EQUIPMENT CO.,LTD., China
Mescode:	602008
Mes - Artikelnr.:	7911200630
Motorolie - Artikelnr.:	7850000025

17.2 Service-informatie

Let op dat bij dit product de volgende delen onderhevig zijn aan gebruiksmatige of natuurlijke slijtage, resp. de volgende delen als verbruiksmateriaal wordt gebruikt.

Slijtageonderdelen*: Bougie, luchtfilter, mes

* = niet meegeleverd!

18 Afvalverwerking en hergebruik

Aanwijzingen op de verpakking



De verpakkingsmaterialen zijn recyclebaar. Verpakkingen milieuvriendelijk afvoeren.

Informatie over het afvoeren van versleten apparatuur kunt u opvragen bij uw gemeente.

Brandstoffen en oliën

- Voor het afvoeren van het apparaat moeten de brandstoftank en het motorolie-reservoir worden leeggemaakt!
- Brandstof en motorolie horen niet bij het huishoudelijke afval of in het riool, maar moeten worden ingezameld resp. gescheiden worden afgevoerd!
- Lege olie- en brandstoftanks moet milieuvriendelijk worden afgevoerd.

19 Verhelpen van storingen

De volgende tabel toont storingssymptomen en beschrijft hoe u deze op kunt lossen, als uw product niet goed werkt. Als u het probleem hiermee niet kunt vinden en oplossen, neem dan contact op met uw service-werkplaats.

Storing	Mogelijke oorzaak	Oplossing
Onrustige loop, sterk trillen van het product	Bouten losdraaien	Bouten controleren
	Mesbevestiging los	Mesbevestiging controleren
	Messen niet in balans	Messen vervangen
Motor loopt niet	Motorremhendel niet ingedrukt	Motorremhendel indrukken
	Gashendel in incorrecte stand	Instelling controleren
	Bougie defect	Bougie vervangen
	Brandstoftank leeg	Brandstof bijvullen
	Vervuilde brandstof	Brandstoftank legen en met schone brandstof vullen
	Motor defect	Erkende klantenservice raadplegen
Motor loopt onrustig	Luchtfilter vervuild	Luchtfilter reinigen
	Bougie vervuild	Bougie reinigen
Gras wordt geel, snede onregelmatig	Luchtfilter vervuild	Luchtfilter reinigen
	Bougie vervuild	Bougie reinigen
Uitwerping van het gras is rommelig	Maaihoogte te laag	Maaihoogte instellen
	Messen versleten	Messen verwisselen
	Grasopvangzak verstopt	Grasopvangzak legen of verstopping verhelpen

20 EU-conformiteitsverklaring

Originele conformiteitsverklaring

Fabrikant:

Scheppach GmbH
Günzburger Straße 69
D-89335 Ichenhausen

Wij verklaren onder eigen verantwoordelijkheid dat het hier beschreven product voldoet aan de geldende richtlijnen en normen.

Merk: **Parkside**
Art.-aanduiding: **BENZINE GRASMAAIER –
PBRM 39 C2**
Article name: **PETROL LAWNMOWER –
PBRM 39 C2**
Nom d'article: **TONDEUSE THERMIQUE –
PBRM 39 C2**
Art.nr. **3911261975, 3911261977,
3911261979, 3911261980,
39112619915, 39112619959**
IAN-nr. **454396_2307**
Serienr. **01001 – 25930**

EU-richtlijnen:

2014/30/EU, 2006/42/EG, 2011/65/EU*

* Het hierboven beschreven onderwerp van deze verklaring voldoet aan de voorschriften van richtlijn 2011/65/EU van het Europese Parlement en de Raad van 8 juni 2011 omtrent de beperking van het gebruik van bepaalde gevaarlijke stoffen in elektrische en elektronische apparaten.

Toegepaste normen:

EN ISO 5395-1:2013/A1:2018; EN 5395-2:2013/A2:2017;
EN 14982:2009

Conformiteitsbeoordelingsprocedure:

2000/14/EG_2005/88/EG – Bijlage: VI

Gegarandeerd
geluidsvermogensniveau (L_{WA}): 96 dB
Gemeten
geluidsvermogensniveau (L_{WA}): 80,7 dB
Vermogen (P): 2,4 kW
Vermelde instantie: TÜV SÜD Industrie Service
GmbH, Westendstrasse 199,
80686 München, Duitsland
Nummer: 0036

2016/1628/EU

Emissie. Nr.: e24*2016/1628*2018/989SRA1/P*0408*00

Documentatie gevolmachtigde:

Tobias Ihle
Günzburger Str. 69
D-89335 Ichenhausen
Ichenhausen, 15.01.2024

Simon Schünk
Division Manager Product Center

Andreas Pecher
Head of Project Management

Garantiebewijs

Geachte klant,

onze producten zijn aan een strenge kwaliteitscontrole onderhevig. Mocht dit apparaat echter ooit niet naar behoren functioneren, spijt het ons ten zeerste en vragen u zich tot onze servicedienst onder het adres vermeld op dit garantiebewijs te wenden. Wij staan ook graag telefonisch tot uw dienst via het hieronder vermelde servicetelefoonnummer. Voor vorderingen in verband met garantie geldt het volgende:

- Deze garantievoorwaarden regelen bijkomende garantieprestaties. Uw wettelijke garantieclaims blijven onaangetast door deze garantie. Onze garantieprestatie is voor uw gratis.
- De garantieprestatie heeft uitsluitend betrekking op gebreken die te wijten zijn aan materiaal- of fabricagefouten en is beperkt tot het verhelpen van deze gebreken of het vervangen van het apparaat. Wij wijzen erop dat onze apparaten overeenkomstig hun bestemming niet geconstrueerd zijn voor commercieel, ambachtelijk of industrieel gebruik. Een garantieovereenkomst komt daarom niet tot stand als het apparaat in ambachtelijke of industriële bedrijven alsmede bij gelijk te stellen activiteiten wordt gebruikt. Uitgesloten van onze garantie zijn verder schadeloosstellingen voor transportschade, schade door niet-naleving van de montage-instructies of op grond van ondeskundige installatie, niet-naleving van de handleiding (zoals door b.v. aansluiting op een verkeerde netspanning of stroomsoort), oneigenlijke of onoordeelkundige toepassingen (zoals b.v. overbelasting van het apparaat of gebruik van niet toegestane inzetgereedschappen of toebehoren), niet-naleving van de onderhouds- en veiligheidsbepalingen, binnendringen van vreemde voorwerpen in het apparaat (zoals b.v. zand, stenen of stof), gebruikmaking van geweld of invloeden van buitenaf (zoals b.v. schade door neervallen) alsmede door normale slijtage die zich bij het doelmatig gebruik van het apparaat voordoet.

Er kan geen aanspraak op garantie worden gemaakt als op het apparaat reeds ingrepen werden uitgevoerd.

- De garantieperiode bedraagt 3 jaar en gaat in op de datum van aankoop van het apparaat. Garantieclaims dienen voor het verloop van de garantieperiode binnen de twee weken na het vaststellen van het defect geldend te worden gemaakt. Het geldend maken van garantieclaims na verloop van de garantieperiode is uitgesloten. De herstelling of vervanging van het apparaat leidt noch tot een verlenging van de garantieperiode noch wordt door deze prestatie een nieuwe garantieperiode voor het apparaat of voor eventueel ingebouwde wisselstukken op gang gebracht. Dit geldt ook bij het ter plaatse uitvoeren van een serviceactiviteit.
- Om een garantieclaim geldend te maken neem contact op met het hieronder vermelde serviceadres. Als de klacht binnen de garantieperiode valt, ontvangt u van ons een retourbon waarmee u uw defecte apparaat gratis naar ons kunt retourneren. Wij verzoeken u de reden van de klacht zo nauwkeurig mogelijk te beschrijven. Valt het defect van het apparaat binnen onze garantieprestatie bezorgen wij u per omgaande een hersteld of nieuw apparaat terug.

Uiteraard staan wij ook tot u dienst om mits betaling van de kosten defecten van het apparaat te verhelpen die buiten de garantiemvang vallen. Te dien einde stuurt u het apparaat aan ons serviceadres op.

Service-hotline / Hotline du service (NL):

00800 4003 4003

Service-hotline (BE):

00800 4003 4003

E-mailadres / Email du service (NL):

service.NL@schepach.com

E-mailadres (BE):

service.BE@schepach.com

Serviceadres / Adresse du service (NL):

TeleMarCom European Services GmbH
Am Ziegelweiher 24
DE - 61130 Nidderau

Serviceadres (BE):

Service Center Bruyninckx
Guldendelle 30
BE - 1930 Zventem (Nossegem)



Op www.lidl-service.com kunt u deze en talloze andere handleidingen, productvideo's en installatiesoftware downloaden.

Met de QR-code komt u direct op de Lidl-Service-pagina (www.lidl-service.com) en kunt u met het invoeren van het artikelnummer (IAN) 454396_2307 uw gebruikshandleiding openen.

Inhaltsverzeichnis

1	Erklärung der Symbole auf dem Produkt	35
2	Einleitung	36
3	Produktbeschreibung (Abb. 1-16)	36
4	Lieferumfang (Abb. 1-2).....	36
5	Bestimmungsgemäße Verwendung	36
6	Sicherheitshinweise	37
7	Technische Daten	39
8	Auspacken	39
9	Montage	40
10	Vor Inbetriebnahme	40
11	In Betrieb nehmen	42
12	Betrieb	42
13	Reinigung	43
14	Transport	44
15	Lagerung	44
16	Wartung.....	45
17	Reparatur & Ersatzteilbestellung.....	47
18	Entsorgung und Wiederverwertung	47
19	Störungsabhilfe.....	48
20	EU-Konformitätserklärung	48
21	Garantiekunde	49
22	Explosionszeichnung	50

1 Erklärung der Symbole auf dem Produkt

Die Verwendung von Symbolen in diesem Handbuch soll Ihre Aufmerksamkeit auf mögliche Risiken lenken. Die Sicherheitssymbole und Erklärungen, die diese begleiten, müssen genau verstanden werden. Die Warnungen selbst beseitigen keine Risiken und können korrekte Maßnahmen zum Verhüten von Unfällen nicht ersetzen.

	<p>Achtung! Das Nichtbeachten der an dem Produkt angebrachten Sicherheitszeichen und Warnhinweise sowie das Nichtbeachten der Sicherheits- und Bedienungshinweise kann zu schweren Verletzungen bis hin zum Tod führen.</p>	 <p>ACHTUNG! Betriebsstoffe sind feuergefährlich und explosiv - Verbrennungsgefahr. Nicht bei heißem oder laufendem Motor tanken.</p>
	<p>Vor Inbetriebnahme Bedienungsanleitung und Sicherheitshinweise lesen und beachten!</p>	 <p>Tankinhalt</p>
	<p>Mähen Sie am Hang nicht auf- oder abwärts.</p>	 <p>Motoröl</p>
	<p>Entfernen Sie vor dem Betrieb des Rasenmähers herumliegende Kleinteile, die umher geschleudert werden könnten.</p>	 <p>3x Kraftstoffpumpe "Primer" drücken.</p>
	<p>Gefahr durch fortschleudernde Teile bei laufendem Motor.</p>	 <p>Länge Messer. Max. Schnittbreite.</p>
	<p>Stellen Sie sicher, dass andere Personen ausreichend Sicherheitsabstand einhalten.</p>	 <p>Garantierter Schallleistungspegel des Produkts.</p>
	<p>Entfernen Sie den Zündkerzenstecker, bevor Sie Wartungsarbeiten vornehmen.</p>	 <p>Ölstand kontrollieren.</p>
	<p>Halten Sie Hände und Füße von den rotierenden Messern fern.</p>	 <p>STOP - Motorbremshebel</p>
	<p>Achtung heiße Oberfläche - Verbrennungsgefahr.</p>	 <p>Vergiftungsgefahr! Benutzen Sie das Produkt nur im Außenbereich und niemals in geschlossenen oder schlecht belüfteten Räumen.</p>
	<p>Tragen Sie Gehörschutz. Tragen Sie eine Schutzbrille.</p>	 <p>Das Produkt entspricht den geltenden europäischen Richtlinien.</p>

2 Einleitung

Hersteller:

Scheppach GmbH
Günzburger Straße 69
D-89335 Ichenhausen

Verehrter Kunde

Wir wünschen Ihnen viel Freude und Erfolg beim Arbeiten mit Ihrem neuen Produkt.

Hinweis:

Der Hersteller dieses Produkts haftet nach dem geltenden Produkthaftungsgesetz nicht für Schäden, die an diesem Produkt oder durch dieses Produkt entstehen bei:

- Unsachgemäßer Behandlung
- Nichtbeachtung der Bedienungsanleitung
- Reparaturen durch Dritte, nicht autorisierte Fachkräfte
- Einbau und Austausch von nicht originalen Ersatzteilen
- Nicht bestimmungsgemäßer Verwendung

Beachten Sie:

Lesen Sie vor der Montage und vor Inbetriebnahme den gesamten Text der Bedienungsanleitung durch.

Diese Bedienungsanleitung soll es Ihnen erleichtern, Ihr Produkt kennenzulernen und dessen bestimmungsgemäße Einsatzmöglichkeiten zu nutzen.

Die Bedienungsanleitung enthält wichtige Hinweise, wie Sie mit dem Produkt sicher, fachgerecht und wirtschaftlich arbeiten und wie Sie Gefahren vermeiden, Reparaturkosten sparen, Ausfallzeiten verringern und die Zuverlässigkeit und Lebensdauer des Produkts erhöhen.

Zusätzlich zu den Sicherheitsbestimmungen dieser Bedienungsanleitung müssen Sie unbedingt die für den Betrieb des Produkts geltenden Vorschriften Ihres Landes beachten.

Bewahren Sie die Bedienungsanleitung, in einer Plastikhülle geschützt vor Schmutz und Feuchtigkeit, bei dem Produkt auf. Sie muss von jeder Bedienungsperson vor Aufnahme der Arbeit gelesen und sorgfältig beachtet werden.

An dem Produkt dürfen nur Personen arbeiten, die im Gebrauch des Produkts unterwiesen und über die damit verbundenen Gefahren unterrichtet sind.

Neben den in dieser Bedienungsanleitung enthaltenen Sicherheitshinweisen und den besonderen Vorschriften Ihres Landes sind die für den Betrieb von baugleichen Produkten allgemein anerkannten technischen Regeln zu beachten.

Wir übernehmen keine Haftung für Unfälle oder Schäden, die durch Nichtbeachten dieser Anleitung und den Sicherheitshinweisen entstehen.

3 Produktbeschreibung (Abb. 1-16)

1. Lenker
2. Motorbrennshebel
3. Oberer Schubdügel
4. Sterngriffmutter
5. Kabelclip
6. Unterer Schubdügel
7. Tankdeckel
8. Kraftstofftank
9. Luffilterabdeckung
- 9a. Luffilter
10. Kraftstoffpumpe „Primer“
11. Rad
- 11a. Rad-Kappe

- 11b. Rad-Schraube
- 11c. Rad-Beilagscheibe
12. Zündkerzenstecker
- 12a. Zündkerze
13. Auspuff
14. Ölmessstab
15. Auswurfklappe
16. Grasfangsack
17. Seilhaken
18. Seilzugstarter
19. Messer
20. Messerschraube
21. Beilagscheibe
22. Motorspindel
23. Vergaserschraube

4 Lieferumfang (Abb. 1-2)

Pos.	Anzahl	Bezeichnung
3	1 x	Benzin-Rasenmäher mit oberem Schubdügel
4	2 x	Sterngriffmutter
5	1 x	Kabelclip
6	2 x	unterer Schubdügel
11	4 x	Rad
16	1 x	Grasfangsack
17	1 x	Seilhaken
A	2 x	Schraube M8
B	2 x	Beilagscheibe
C	2 x	Schraube 4,0 x 12mm
D	2 x	Klettband
	1 x	Bedienungsanleitung

5 Bestimmungsgemäße Verwendung

Das Produkt darf nur nach seiner Bestimmung verwendet werden. Jede weitere darüberhinausgehende Verwendung ist nicht bestimmungsgemäß. Für daraus hervorgerufene Schäden oder Verletzungen aller Art haftet der Benutzer/Bediener und nicht der Hersteller.

Bestandteil der bestimmungsgemäßen Verwendung ist auch die Beachtung der Sicherheitshinweise, sowie die Montageanleitung und Betriebshinweise in der Bedienungsanleitung.

Personen, die das Produkt verwenden und warten, müssen mit dieser vertraut und über mögliche Gefahren unterrichtet sein.

Veränderungen an dem Produkt schließen eine Haftung des Herstellers und daraus entstehende Schäden gänzlich aus.

Das Produkt darf nur mit Originalteilen und Originalzubehör des Herstellers betrieben werden.

Die Sicherheits-, Arbeits- und Wartungsvorschriften des Herstellers sowie die in den Technischen Daten angegebenen Abmessungen müssen eingehalten werden.

Bitte beachten Sie, dass unsere Produkte bestimmungsgemäß nicht für den gewerblichen, handwerklichen oder industriellen Einsatz konstruiert wurden. Wir übernehmen keine Gewährleistung, wenn das Produkt in Gewerbe-, Handwerks- oder Industriebetrieben sowie bei gleichzusetzenden Tätigkeiten eingesetzt wird.

⚠️ WARNUNG

Bitte lesen Sie vor der Inbetriebnahme des Produkts zu Ihrer eigenen Sicherheit dieses Handbuch und die allgemeinen Sicherheitshinweise gründlich durch. Wenn Sie das Produkt Dritten überlassen, legen Sie diese Gebrauchsanweisung immer bei.

Erklärung der Signalwörter in der Bedienungsanleitung

⚠️ GEFAHR

Signalwort zur Kennzeichnung einer unmittelbar bevorstehenden Gefährdungssituation, die, wenn sie nicht vermieden wird, den Tod oder eine schwere Verletzung zur Folge hat.

⚠️ WARNUNG

Signalwort zur Kennzeichnung einer möglichen Gefährdungssituation, die, wenn sie nicht vermieden wird, den Tod oder eine schwere Verletzung zur Folge haben könnte.

⚠️ VORSICHT

Signalwort zur Kennzeichnung einer möglichen Gefährdungssituation, die, wenn sie nicht vermieden wird, eine geringfügige oder mäßige Verletzung zur Folge haben könnte.

ACHTUNG

Signalwort zur Kennzeichnung einer möglichen Gefährdungssituation, die, wenn sie nicht vermieden wird, Sachschäden am Produkt oder Eigentum/Besitz zur Folge haben könnte.

6 Sicherheitshinweise

Wer das Produkt nicht benutzen darf:

- Kinder und anderen Personen, die die Gebrauchsanweisung nicht kennen (örtliche Bestimmungen können das Mindestalter des Benutzers festlegen).
- Personen, die unter Alkohol-, Drogen-, Medikamenteneinfluss stehen, müde oder krank sind.

Sicherheitshinweise für handgeführte Rasenmäher

- Lesen Sie die Gebrauchsanweisung sorgfältig. Machen Sie sich mit den Einstellungen und dem richtigen Gebrauch der Maschine vertraut.
- Erlauben Sie niemals Kindern oder anderen Personen, die die Gebrauchsanweisung nicht kennen, den Rasenmäher zu benutzen. Örtliche Bestimmungen können das Mindestalter des Benutzers festlegen.
- Mähen Sie niemals, während andere Personen, insbesondere Kinder oder Tiere, in der Nähe sind. Denken Sie daran, dass der Maschinenführer oder der Benutzer für Unfälle mit anderen Personen oder deren Eigentum verantwortlich ist.
- Mähen Sie nur bei guter Sicht. Es ist notwendig, Dritte fernzuhalten.

- Falls Sie das Gerät an andere Personen übergeben sollten, händigen Sie diese Bedienungsanleitung bitte mit aus.
- Während des Mähens sind immer festes rutschsicheres Schuhwerk und lange Hosen zu tragen. Mähen Sie nicht barfuß oder in leichten Sandalen.
- Überprüfen Sie das Gelände, auf dem die Maschine eingesetzt wird, und entfernen Sie alle Gegenstände, wie Steine, Spielzeug, Stöcke und Drähte usw., die erfasst und weggeschleudert werden können.
- Stellen Sie den Motor ab, warten Sie dessen Stillstand ab und ziehen den Zündkerzenstecker, wenn
 - Sie das Gerät verlassen.
 - Sie Blockierungen oder Verstopfungen beseitigen.
 - Das Gerät Kontakt mit Fremdkörpern hatte.
 - Störungen und ungewöhnliche Vibrationen am Gerät auftreten.

⚠️ WARNUNG

Kraftstoff ist hochgradig entflammbar:

- Bewahren Sie Kraftstoff nur in dafür vorgesehenen Behältern (Kanistern) auf.
- Tanken Sie nur im Freien und rauchen Sie während des Betankens nicht.
- Kraftstoff ist vor dem Starten des Motors einzufüllen. Während der Motor läuft oder sofort nach dem Abschalten des Produkts, darf der Tankverschluss nicht geöffnet oder Kraftstoff nachgefüllt werden.
- Falls Kraftstoff übergelaufen ist, darf kein Versuch unternommen werden, den Motor zu starten. Stattdessen ist das Produkt von der Kraftstoffverschmutzten Fläche zu entfernen. Jeglicher Zündversuch ist zu vermeiden, bis sich die Kraftstoffdämpfe verflüchtigt haben.
- Aus Sicherheitsgründen sind Kraftstofftank- und andere Tankverschlüsse bei Beschädigung auszutauschen.
- Niemals Kraftstoff in der Nähe einer Funkenquelle aufbewahren. Verwenden Sie immer einen geprüften Kanister. Halten Sie Kraftstoff von Kindern fern.
- Ersetzen Sie defekte Schalldämpfer.
- Vor dem Gebrauch ist immer durch Sichtkontrolle zu prüfen, ob das Messer und die Befestigungsbolzen abgenutzt oder beschädigt sind. Zur Vermeidung einer Unwucht dürfen abgenutzte oder beschädigte Messer und Befestigungsbolzen nur satzweise ausgetauscht werden.

Handhabung:

- Sorgen Sie dafür, dass alle Muttern, Bolzen und Schrauben fest angezogen sind und das Produkt in einem sicheren Arbeitszustand gehalten ist.
- Bewahren Sie das Produkt niemals mit Kraftstoff im Tank innerhalb eines Gebäudes auf, in dem möglicherweise Kraftstoffdämpfe mit offenem Feuer oder Funken in Berührung kommen können.
- Lassen Sie den Motor abkühlen, bevor Sie das Produkt in geschlossenen Räumen abstellen.
- Um Brandgefahr zu vermeiden, halten Sie den Motor, Auspuff und den Bereich um den Kraftstofftank frei von Gras, Blättern oder austretendem Fett (Öl).
- Prüfen Sie regelmäßig die Grasfangeinrichtung auf Verschleiß oder Verlust der Funktionsfähigkeit.

- Ersetzen Sie aus Sicherheitsgründen abgenutzte oder beschädigte Teile.
- Falls der Kraftstofftank zu entleeren ist, sollte dies im Freien erfolgen.
- Lassen Sie den Verbrennungsmotor nicht in geschlossenen Räumen laufen, in denen sich gefährliches Kohlenmonoxid sammeln kann.
- Mähen Sie nur bei Tageslicht oder bei guter künstlicher Beleuchtung.
- Wenn möglich, ist der Einsatz des Produkts bei nassem Gras zu vermeiden.
- Der Gebrauch des Produkts bei Gewitter ist verboten - **Blitzschlaggefahr!**
- Achten Sie immer auf einen guten Stand an Hängen.
- Führen Sie das Produkt nur im Schrittempo.
- Bei Produkten auf Rädern gilt: Mähen Sie quer zum Hang, niemals auf- oder abwärts. Seien Sie besonders vorsichtig, wenn Sie die Fahrtrichtung am Hang ändern.
- Mähen Sie nicht an übermäßig steilen Hängen und nahegelegenen Müllhalden, Gräben oder Deichen. Seien Sie besonders vorsichtig, wenn Sie das Produkt umkehren oder es zu sich heranziehen.
- Halten Sie das Messer an, wenn der Rasenmäher angekippt werden muss, bei einem Transport über andere Flächen als Gras und wenn der Rasenmäher von und zu der zu mähenden Fläche bewegt wird.

VORSICHT

Der Rasenmäher darf nicht benutzt werden, ohne dass entweder die vollständige Grasfangeinrichtung oder die selbstschließende trennende Schutzeinrichtung für die Auswurföffnung angebracht ist.

- Benutzen Sie den Rasenmäher niemals mit beschädigten Schutzeinrichtungen oder Schutzgittern oder ohne angebaute Schutzeinrichtungen z.B. Prallbleche und/oder Grasfangeinrichtungen.
- Ändern Sie nicht die Regeleinstellungen des Motors und überdrehen Sie ihn nicht.
- Lösen Sie die Motorbremse und kuppeln Sie alle Schneidwerkzeuge und Antriebe aus, bevor Sie den Motor starten.
- Starten Sie den Motor mit Vorsicht, entsprechend den Herstelleranweisungen. Achten Sie auf ausreichenden Abstand der Füße zu dem Messer.
- Beim Starten des Motors darf der Rasenmäher nicht gekippt werden, es sei denn, der Rasenmäher muss bei dem Vorgang angehoben werden. In diesem Fall kippen Sie ihn nur so weit, wie es unbedingt erforderlich ist, und heben Sie nur die vom Benutzer abgewandte Seite hoch.
- Starten Sie den Motor nicht, wenn Sie vor dem Auswurfkanal stehen.
- Führen Sie niemals Hände oder Füße an oder unter sich drehende Teile. Halten Sie sich immer entfernt von der Auswurföffnung.
- Heben Sie oder tragen Sie niemals einen Rasenmäher mit laufendem Motor.
- Stellen Sie den Motor ab und vergewissern Sie sich, dass alle sich bewegenden Teile zum Stillstand gekommen sind und dass der Zündschlüssel, wenn vorhanden, gezogen ist:

- Bevor Sie Blockierungen lösen oder Verstopfungen im Auswurfkanal beseitigen.
- Bevor Sie das Produkt überprüfen, reinigen oder Arbeiten an ihm durchführen.
- Wenn ein Fremdkörper getroffen wurde. Suchen Sie nach Beschädigungen am Produkt und führen Sie die erforderlichen Reparaturen durch, bevor Sie erneut starten und mit dem Produkt arbeiten. Falls das Produkt anfängt ungewöhnlich stark zu vibrieren, ist eine sofortige Überprüfung erforderlich.
- Wenn Sie sich vom Produkt entfernen.
- Bevor Sie nachtanken.
- Beim Auslaufen des Motors ist die Drosselklappe zu schließen. Falls der Motor einen Benzinabsperrhahn besitzt, ist dieser nach dem Gebrauch zu schließen.
- Ein Betreiben des Produkts mit übermäßiger Geschwindigkeit kann die Unfallgefahr erhöhen.
- Seien Sie vorsichtig bei Einstellarbeiten an dem Produkt und vermeiden Sie ein Einklemmen von Fingern zwischen dem sich bewegenden Messer und starren Geräteteilen.
- Seien Sie besonders vorsichtig beim Mähen auf nachgebenden Böden, an nahegelegenen Müllhalden, Gräben und Deichen.
- Vermeiden Sie Stellen, bei denen die Räder nicht mehr greifen oder das Mähen unsicher ist.
- Achten Sie in der Nähe einer Straße auf den Straßenverkehr.

GEFAHR

Stolpergefahr!

Üben Sie besondere Vorsicht beim Rückwärtsbewegen und beim Ziehen des Produkts.

Vergewissern Sie sich vor einer Rückwärtsbewegung, ob nicht kleine Kinder hinter Ihnen sind.

- Der Benutzer muss ausreichend in der Verwendung, der Einstellung und der Bedienung (einschließlich verbotener Betätigungen) geschult sein.
- Überprüfen Sie das Produkt regelmäßig und stellen vor jedem Einsatz sicher, dass alle Startarretierungen und Tastschalter ordnungsgemäß funktionieren.
- Beachten Sie, nicht ordnungsgemäße Wartung, die Verwendung von nicht konformen Ersatzteilen, oder Entfernung oder Modifikation der Sicherheitseinrichtungen können zu Schäden am Produkt und schweren Verletzungen der damit arbeitenden Person führen.
- Beachten Sie, dass die Sicherheitssysteme oder Einrichtungen des Produkts nicht manipuliert oder deaktiviert werden dürfen. Entfernen Sie niemals Teile, die der Sicherheit dienen.
- Beachten Sie, dass der Benutzer jegliche versiegelten Einstellungen zur Motordrehzahlregelung weder ändern noch manipulieren darf.
- Verwenden Sie nur vom Hersteller empfohlene Messer und Zubehör. Der Gebrauch anderer Einsatzwerkzeuge und anderen Zubehörs kann eine Verletzungsgefahr für den Benutzer bedeuten.
- Halten Sie das Produkt immer in einem guten Betriebszustand.
- Es ist notwendig, ausreichende Pausen einzulegen, um die Geräusch- und Schwingungsbelastung zu verringern.

Restgefahren und Schutzmaßnahmen

Vernachlässigung ergonomischer Grundsätze

Nachlässiger Gebrauch persönlicher Schutzausrüstung (PSA)

Nachlässiger Gebrauch oder Weglassen persönlichen Schutzausrüstung können zu schweren Verletzungen führen.

- Vorgeschriebene Schutzausrüstung tragen.

Menschliches Verhalten, Fehlverhalten

- Stets bei allen Arbeiten voll konzentriert sein.

Restgefahr

- Kann nie ausgeschlossen werden

Gefährdung durch Lärm

Gehörschädigungen

Längeres ungeschütztes Arbeiten mit dem Produkt kann zu Gehörschädigungen führen.

- Grundsätzlich einen Gehörschutz tragen.

Verhalten im Notfall

Bei einem eventuell eintretenden Unfall leiten Sie die entsprechend notwendigen Erste-Hilfe-Maßnahmen ein und fordern Sie schnellstmöglich qualifizierte ärztliche Hilfe an.

7 Technische Daten

Motortyp	4 Taktmotor/luftgekühlt
Hubraum	131 cm ³
Arbeitsdrehzahl	2800 min ⁻¹
Motorleistung	2,4 kW / 3,3 PS (3600 min ⁻¹)
Kraftstoff	Normalbenzin / Bleifrei max. 10% Bioethanol
Tankinhalt	0,85 l
Motoröl	SAE 10W-30/SAE 10W-40
Tankinhalt/Öl	0,4 l
Schnitt Höhenverstellung	30-66 mm/3-fach
Inhalt Grasfangsack	35 l
Schnittbreite	39 cm
Gewicht	16,3 kg

Technische Änderungen vorbehalten!

Geräusch und Vibration

WARNUNG

Lärm kann gravierende Auswirkungen auf Ihre Gesundheit haben. Übersteigt der Maschinenlärm 85 dB, tragen Sie und Personen, die sich in der Nähe befinden bitte einen geeigneten Gehörschutz.

Geräuschkennwerte

Schalldruckpegel L_{pA}	80,7 dB
Messunsicherheit K_{pA}	3 dB
Schallleistungspegel L_{wA}	94 dB
Messunsicherheit K_{wA}	1,79 dB

Halten Sie sich ggf. an Ruhezeiten und beschränken Sie die Arbeitsdauer auf das Notwendigste.

Vibrationskennwerte

Vibration a_{hv}	7,218 m/s ²
Messunsicherheit K_h	1,5 m/s ²

Beschränken Sie die Geräuschentwicklung und Vibration auf ein Minimum!

- Verwenden Sie nur einwandfreie Produkte.
- Warten und reinigen Sie das Produkt regelmäßig.
- Passen Sie Ihre Arbeitsweise dem Produkt an.
- Überlasten Sie das Produkt nicht.
- Lassen Sie das Produkt gegebenenfalls überprüfen.
- Schalten Sie das Produkt aus, wenn es nicht benutzt wird.
- Tragen Sie Handschuhe.

WARNUNG

Bei längeren Arbeiten kann es auf Grund von Vibrationen in den Händen der Bedienungsperson zu Durchblutungsstörungen (Weißfingersyndrom) kommen.

Das Weißfingersyndrom ist eine Gefäßerkrankung, bei der die kleinen Blutgefäße an den Fingern und Zehen anfallartig verkrampfen. Die betroffenen Areale werden nicht mehr ausreichend mit Blut versorgt und erscheinen dadurch extrem blass. Der häufige Gebrauch von vibrierenden Produkten kann bei Personen, deren Durchblutung beeinträchtigt ist (z. B. Raucher, Diabetiker) Nervenschädigungen auslösen.

Wenn Sie ungewöhnliche Beeinträchtigungen bemerken, beenden Sie sofort die Arbeit und suchen Sie einen Arzt auf.

Beachten Sie die folgenden Hinweise, um die Gefahren zu reduzieren:

- Halten Sie Ihren Körper und besonders die Hände bei kaltem Wetter warm.
- Machen Sie regelmäßig Pausen und bewegen Sie dabei die Hände, um die Durchblutung zu fördern.
- Sorgen Sie für eine möglichst geringe Vibration des Produkts durch regelmäßige Wartung und feste Teile am Produkt.

8 Auspacken

- Öffnen Sie die Verpackung und nehmen Sie das Produkt vorsichtig heraus.
- Entfernen Sie das Verpackungsmaterial sowie Verpackungs- und Transportsicherungen (falls vorhanden).
- Überprüfen Sie, ob der Lieferumfang vollständig ist.
- Kontrollieren Sie das Produkt und die Zubehörteile auf Transportschäden. Etwaige Schäden sofort dem Transportunternehmen melden, mit dem das Produkt angeliefert wurde. Spätere Reklamationen werden nicht anerkannt.
- Bewahren Sie die Verpackung nach Möglichkeit bis zum Ablauf der Garantiezeit auf.
- Machen Sie sich vor dem Einsatz anhand der Bedienungsanleitung mit dem Produkt vertraut.
- Verwenden Sie bei Zubehör sowie Verschleiß- und Ersatzteilen nur Originalteile. Ersatzteile erhalten Sie bei Ihrem Fachhändler.
- Geben Sie bei Bestellungen unsere Artikelnummern sowie Typ und Baujahr des Produkts an.

ACHTUNG

Produkt und Verpackungsmaterialien sind kein Kinderspielzeug! Kinder dürfen nicht mit Kunststoffbeuteln, Folien und Kleinteilen spielen! Es besteht Verschluckungs- und Erstickungsgefahr!

9 Montage

⚠ VORSICHT

Verletzungsgefahr durch rotierendes Messer. Nehmen Sie Arbeiten am Produkt nur bei abgeschaltetem und stillstehendem Messer vor!

Bei der Lieferung sind einige Teile demontiert. Der Zusammenbau ist einfach, wenn die folgenden Hinweise beachtet werden.

HINWEIS

Beim Zusammenbau und für Wartungsarbeiten benötigen Sie folgendes zusätzliches Werkzeug:

- Ölauffangwanne flach (für Ölwechsel)*
- Messbecher 1 Liter (öl-/ kraftstofffest)*
- Kraftstoffkanister*
- Trichter*
- Lappen*
- Kraftstoffabsaugpumpe*
- Ölkanne mit Handpumpe*
- Zange*
- Kreuzschlitzschraubendreher*
- Gabelschlüssel/Steckschlüssel*

* = nicht im Lieferumfang enthalten!

9.1 Montage der unteren Schubdügel (6) (Abb. 3)

ACHTUNG

Achten Sie darauf, dass bei der Montage der Schubdügel der Gaszug nicht gequetscht wird.

1. Bringen Sie die beiden unteren Schubdügel (6) in die dafür vorgesehenen Bohrungen an.
2. Befestigen Sie diese mit jeweils einer Schraube 4,0 x 12 mm (C). Achten Sie dabei darauf, dass die Seilzüge, die später mit einem Kabelclip (5) befestigt werden, nicht im Weg sind (Abb. 6).

9.2 Montage der oberen Schubdügel (3) und Anbringen des Seilzugstarters (18) (Abb. 4, 5, 6)

1. Schrauben Sie den oberen Schubdügel (3) an den unteren Schubdügel (6) mit einer Schraube M8 (A), einer Beilagscheibe (B) und einer Sterngriffmutter (4) an der linken Seite fest.
2. Schrauben Sie anschließend den oberen Schubdügel (3) auf der rechten Seite mit einer Schraube M8 (A), dem Seilzughaken (17), einer Beilagscheibe (B) und einer Sterngriffmutter (4) an dem unteren Schubdügel (6) fest.

3. Hängen Sie den Griff des Seilzugstarters (18) in den Seilhaken (17) ein.
4. Fixieren Sie den Seilzug mit dem beiliegenden Kabelclip (5) am unteren Schubdügel (6).

9.3 Montage der Räder (11) (Abb. 7+8)

1. Schrauben Sie die vormontierten Rad-Schrauben (11b) samt Rad-Beilagscheiben (11c) mit einem Steckschlüssel SW 21 heraus und legen Sie diese beiseite.
2. Nehmen Sie die Rad-Kappe (11a) am Rad (11) gegebenenfalls mit einem Schraubendreher ab (Abb. 8).
3. Bringen Sie nun eine Rad-Beilagscheibe (11c), ein Rad (11) und eine Rad-Schraube (11b) in das Gewinde mit der gewünschten Schnitthöhe an. Sie können zwischen einer Schnitthöhe von 30 - 66 mm wählen.

ACHTUNG

Beachten Sie die Kennzeichnung am Kopf der Rad-Schraube

(L = Linksgewinde, R = Rechtsgewinde)

4. Bringen Sie die Räder (11) in der gleichen Schnitthöhe an.
5. Setzen Sie die Rad-Kappen (11a) wieder auf die Räder (11).

10 Vor Inbetriebnahme

ACHTUNG

Vor der Inbetriebnahme das Produkt unbedingt komplett montieren!

⚠ WARNUNG

Gesundheitsgefahr!

Das Einatmen von Kraftstoff-/Schmieröldämpfen und Abgasen kann zu schweren gesundheitlichen Schäden, Bewusstlosigkeit und im Extremfall zum Tod führen.

- Atmen Sie Kraftstoff-/Schmieröldämpfe und Abgase nicht ein.
- Betreiben Sie das Produkt nur im Freien.

ACHTUNG

Produktbeschädigung!

Wird das Produkt ohne oder mit zu wenig Motor- und Getriebeöl betrieben, kann dies zu einem Motorschaden führen.

- Füllen Sie vor der Inbetriebnahme Kraftstoff und Öl ein. Das Produkt wird ohne Motor- und Getriebeöl geliefert.

ACHTUNG

Umweltschäden!

Ausgelaufenes Öl kann die Umwelt nachhaltig verschmutzen. Die Flüssigkeit ist hochgiftig und kann schnell zu Wasserverschmutzung führen.

- Befüllen/entleeren Sie Öl nur auf ebenen, befestigten Flächen.
- Nutzen Sie einen Einfüllstutzen oder Trichter.
- Fangen Sie abgelassenes Öl in einem geeigneten Gefäß auf.
- Wischen Sie verschüttetes Öl sofort sorgfältig auf und entsorgen Sie den Lappen nach den örtlichen Vorschriften.
- Entsorgen Sie Öl nach den örtlichen Vorschriften.

ACHTUNG

Beschädigungsgefahr!

Werden falsch gelagerte oder nicht abgelassene Kraftstoffe verwendet, kann der Vergaser verstopfen oder der Motorbetrieb beeinträchtigt werden.

- Geben Sie nicht benötigten Kraftstoff in einen luftdichten Behälter und bewahren Sie diesen in einem dunklen, kühlen Raum auf.

Kontrolle vor Bedienung

- Überprüfen Sie alle Seiten des Motors auf Öl- oder Kraftstoffleckagen.
- Überprüfen Sie den Motorölstand.
- Überprüfen Sie den Kraftstoffstand – der Kraftstofftank sollte mindestens halb voll sein.
- Überprüfen Sie den Luftfilterzustand.
- Überprüfen Sie den Zustand der Kraftstoffleitungen.
- Vergewissern Sie sich, dass der Zündkerzenstecker der Zündkerze befestigt ist.
- Achten Sie auf Anzeichen von Beschädigungen.
- Überprüfen Sie, dass alle Schutzabdeckungen angebracht und alle Schrauben, Muttern und Bolzen angezogen sind.

10.1 Motoröl auffüllen (Abb. 9)

ACHTUNG

Das Produkt wird ohne Motoröl ausgeliefert. Vor Inbetriebnahme daher unbedingt Öl einfüllen. Verwenden Sie hierzu Mehrbereichsöl (SAE 10W-30 oder SAE 10W-40).

Überprüfen Sie den Ölstand vor jeder Inbetriebnahme. Zu niedriger Ölstand kann den Motor beschädigen.

1. Stellen Sie den Rasenmäher auf eine ebene, gerade Fläche.
2. Schrauben Sie den Ölmesstab (14) heraus.
3. Befüllen Sie den Tank mit Hilfe eines Trichters (nicht im Lieferumfang enthalten) mit Motoröl (SAE 10W-30/SAE 10W-40). Achten Sie auf die max. Füllmenge von 400 ml. Füllen Sie das Öl vorsichtig bis zur Unterkante des Einfüllstutzens ein.
4. Wischen Sie den Ölmesstab (14) mit einem sauberen, fusselfreien Tuch ab.

5. Führen Sie den Ölmesstab (14) wieder ein und ziehen Sie ihn wieder heraus. Überprüfen Sie den Ölfüllstand, ohne den Ölmesstab (14) wieder einzuschrauben.
6. Der Ölstand muss innerhalb der mittleren Markierung am Ölmesstab (14) sein.
7. Wenn der Ölfüllstand zu gering ist, geben Sie die empfohlene Menge an Motoröl zu (max. 400 ml).
8. Schrauben Sie den Ölmesstab (14) anschließend wieder ein.

10.2 Kraftstoff auffüllen (Abb. 10)

⚠ GEFAHR

Brand- und Explosionsgefahr!

Kraftstoff kann sich beim Befüllen entzünden und gegebenenfalls explodieren. Dies führt zu schweren Verbrennungen oder zum Tod.

- Schalten Sie den Motor aus und lassen diesen abkühlen.
- Halten Sie Hitze, Flammen und Funken fern.
- Füllen Sie Kraftstoff nur im Freien auf.
- Tragen Sie Schutzhandschuhe.
- Vermeiden Sie Haut- und Augenkontakt.
- Starten Sie das Produkt mit Abstand von mind. 3 m zum Auffüllort des Kraftstoffs.
- Achten Sie auf Undichtigkeiten. Wenn Kraftstoff ausläuft, starten Sie den Motor nicht.

ACHTUNG

Das Produkt wird ohne Kraftstoff ausgeliefert. Vor Inbetriebnahme daher unbedingt Kraftstoff einfüllen. Verwenden Sie hierzu Super E10 Benzin.

1. Säubern Sie die Umgebung des Einfüllbereiches. Verunreinigungen im Kraftstofftank (8) verursachen Betriebsstörungen.
2. Öffnen Sie den Tankdeckel (7) vorsichtig, damit evtl. vorhandener Überdruck abgebaut werden kann.
3. Befüllen Sie den Kraftstofftank (8) mit Hilfe eines Trichters (nicht im Lieferumfang enthalten) mit Kraftstoff. Achten Sie auf die max. Füllmenge von 0,85 Litern. Füllen Sie den Kraftstoff vorsichtig bis zur Unterkante des Einfüllstutzens ein.
4. Verschließen Sie den Tankdeckel (7) wieder. Stellen Sie sicher, dass der Tankverschluss dicht schließt.
5. Säubern Sie den Tankdeckel (7) und die Umgebung.
6. Überprüfen Sie den Kraftstofftank (8) und die Kraftstoffleitungen auf Undichtigkeiten.
7. Starten Sie das Produkt mit Abstand von mind. 3 m zum Auffüllort des Kraftstoffs.

11 In Betrieb nehmen

HINWEIS

Eine gewisse Lärmbelastung durch dieses Produkt ist nicht vermeidbar. Verlegen Sie lärmintensive Arbeiten auf zugelassene und dafür bestimmte Zeiten. Halten Sie sich ggf. an Ruhezeiten und beschränken Sie die Arbeitsdauer auf das Notwendigste.

Zu Ihrem persönlichen Schutz und Schutz in der Nähe befindlicher Personen ist ein geeigneter Gehörschutz zu tragen.

11.1 Messerstoppvorrichtung

Vor jeder Inbetriebnahme müssen Sie die Messerstoppvorrichtung überprüfen. Starten Sie den Motor wie unter 12.2 beschrieben.

1. Lassen Sie den Motorbremshebel (2) los. Der Motor schaltet ab und das Messer (19) wird abgebremst.
2. Das Messer (19) muss innerhalb von 7 Sekunden stoppen.

11.2 Mähfläche vorbereiten

1. Untersuchen Sie die zu mähende Fläche vor dem Mähen sorgfältig.
2. Entfernen Sie Steine, Stöcke, Knochen, Drähte, Spielzeug und andere Gegenstände, die durch das Produkt weggeschleudert werden können.
3. Achten Sie darauf, dass sich keine Personen auf der zu mähenden Fläche aufhalten.

11.3 Einstellen der Schnitthöhe (Abb. 7+8)

ACHTUNG

Das Verstellen der Schnitthöhe darf nur bei abgestelltem Motor und abgezogenem Zündkerzenstecker vorgenommen werden.

- Die Einstellung der Schnitthöhe erfolgt über die Räder (11). Es können drei verschiedene Schnitthöhen eingestellt werden.
- Stellen Sie in dichtem, hohem Gras die höchste Schnittstufe ein und mähen Sie langsamer. Für den ersten Schnitt in der Saison sollte eine hohe Schnitthöhe gewählt werden. Stellen Sie die Schnitthöhe so ein, dass das Produkt nicht überlastet wird.
- Wählen Sie die Schnitthöhe je nach der tatsächlichen Rasenlänge.
- Führen Sie mehrere Durchgänge aus, so dass maximal 4 cm Rasen auf einmal abgetragen wird.
- Die richtige Schnitthöhe beträgt bei einem
 - Zierrasen etwa 30 - 45 mm
 - Nutzasen etwa 40 - 65 mm.

12 Betrieb

Arbeitshinweise

- Schneiden Sie nur mit scharfem, einwandfreiem Messer (19), damit die Grashalme nicht ausfransen und der Rasen nicht gelb wird.
- Zur Erzielung eines sauberen Schnittbildes den Rasenmäher in möglichst geraden Bahnen führen. Dabei sollten sich diese Bahnen immer um einige Zentimeter überlappen, damit keine Streifen stehen bleiben.
- Halten Sie die Unterseite des Rasenmähergehäuses sauber und entfernen Sie die Grasablagerungen. Ablagerungen erschweren den Startvorgang, beeinträchtigen die Schnittqualität und den Grasauswurf.
- An Hängen ist die Schneidbahn quer zum Hang zu legen. Ein Abgleiten des Rasenmähers lässt sich durch Schrägstellung nach oben verhindern.

12.1 Mähen mit Grasfangsack

ACHTUNG

Betreiben Sie das Produkt nicht ohne vollständig angebrachten Grasfangsack.

ACHTUNG

Grasfangsack nur bei ausgeschaltetem Motor und stillstehendem Messer abnehmen oder anbringen.

12.1.1 Einsetzen des Grasfangsacks (16) (Abb. 11)

1. Heben Sie die hintere Auswurfklappe (15) an.
2. Fassen Sie den Grasfangsack (16) am Tragegriff.
3. Hängen Sie den Grasfangsack (16) in die dafür vorgesehene Grasfangsack-Aufhängung an der Rückseite des Produkts ein.
4. Legen Sie die hintere Auswurfklappe (15) ab, sie hält den Grasfangsack (16) in Position.

12.1.2 Entleeren des Grasfangsacks (16) (Abb. 11)

⚠ WARNUNG

Vor dem Abnehmen des Grasfangsacks den Motor abschalten und den Stillstand des Messers abwarten.

ACHTUNG

Verletzungsgefahr!

Grasfangsack nur bei ausgeschaltetem Motor und stillstehendem Messer abnehmen.

Sobald während des Mähens Grasreste liegen bleiben muss der Grasfangsack entleert werden.

1. Um den Grasfangsack (16) zu entnehmen, heben Sie die hintere Auswurfklappe (15) an.
2. Nehmen Sie den Grasfangsack (16) am Tragegriff heraus. Der Sicherheitsvorschrift entsprechend fällt die Auswurfklappe (15) beim Aushängen des Grasfangsacks (16) zu und verschließt die hintere Auswurföffnung.

Bleiben dabei Grasreste in der Öffnung hängen, so ist es für ein leichteres Starten des Motors zweckmäßig, den Rasenmäher um etwa einen Meter zurückzuziehen.

ACHTUNG

Schnittgutreste im Mähergehäuse und am Arbeitswerkzeug nicht von Hand oder mit den Füßen entfernen, sondern mit geeigneten Hilfsmitteln, z.B. Bürste oder Handbesen.

Zur Gewährleistung eines guten Aufsammelns müssen der Grasfangsack (16) und besonders der Luftfilter (9a) nach der Benutzung gereinigt werden.

12.2 Motor starten

HINWEIS

Das Messer rotiert, wenn der Motor gestartet wird.

Produkt nicht starten, wenn der Auswurfkanal nicht durch eines der folgenden Teile abgedeckt ist:

- Grasfangsack

12.2.1 Motor starten (Abb. 1 + 12)

1. Kontrollieren Sie vor jedem Starten den Kraftstoff- und Motorölstand (siehe Abschnitte 10.1 und 10.2). Vergewissern Sie sich, dass der Zündkerzenstecker (12) an der Zündkerze (12a) angeschlossen ist.
2. Drücken Sie bei kälteren Temperaturen die Kraftstoffpumpe „Primer“ (10) dreimal. Dies erleichtert das Starten des Produkts.
3. Stehen Sie hinter dem Rasenmäher. Eine Hand drückt den Motorbremshebel (2) zum Lenker (1), die andere Hand soll am Seilzugstarter (18) sein.
4. Starten Sie den Motor mit dem Seilzugstarter (18). Ziehen Sie hierfür den Griff ca. 10-15 cm (bis ein Widerstand spürbar ist) heraus. Und ziehen dann kräftig mit einem Ruck an. Sollte der Motor nicht gestartet haben, nochmals am Seilzugstarter (18) anziehen.
5. Aufgrund einer Schutzschicht auf dem Motor kann es zu einer leichten Rauchbildung kommen, wenn Sie das Produkt zum ersten Mal verwenden. Dies ist ein normaler Vorgang.

HINWEIS

Benutzen Sie die Kraftstoffpumpe „Primer“ nur bei kaltem Motor!

ACHTUNG

- Lassen Sie den Seilzugstarter nicht zurückschleudern. Dies kann zu Beschädigungen führen.
- Bei kühlem Wetter kann es erforderlich sein, den Anlassvorgang mehrmals zu wiederholen.

12.3 Motor ausschalten

⚠️ WARNUNG

Verletzungsgefahr!

Nach dem Ausschalten des Motors läuft das Messer noch einige Sekunden nach. Wenn Sie die rotierenden Teile berühren, können Schnittverletzungen die Folge sein.

- Warten Sie bis zum Stillstand des Messers.
- Bremsen Sie das Messer nicht mit der Hand ab.
- Tragen Sie Schutzhandschuhe.
- Halten Sie das Messer von Ihren Füßen fern.

1. Um den Motor abzustellen, lassen Sie den Motorbremshebel (2) los. Warten Sie, bis das Messer (19) stillsteht.
2. Ziehen Sie den Zündkerzenstecker (12) von der Zündkerze (12a) ab, um ein unbeabsichtigtes Starten des Motors zu vermeiden.

12.4 Nach dem Mähen

1. Lassen Sie den Motor immer zuerst abkühlen, bevor Sie den Rasenmäher in einem geschlossenen Raum abstellen. Entfernen Sie Gras, Laub, Schmiere und Öl vor dem Einlagern. Keine anderen Gegenstände auf dem Rasenmäher ablagern.
2. Kontrollieren Sie vor erneutem Gebrauch alle Schrauben und Muttern. Ziehen Sie lockere Schrauben fest.
3. Entleeren Sie den Grasfangsack (16) vor dem erneuten Gebrauch.
4. Beachten Sie ebenfalls das Kapitel „Lagerung“.

13 Reinigung

⚠️ WARNUNG

Verletzungs- und Verbrennungsgefahr!

Das Produkt kann unerwartet starten und dadurch zu Verletzungen führen.

- Schalten Sie vor allen Reinigungs- und Wartungsarbeiten den Motor aus.
- Lassen Sie den Motor auskühlen.
- Ziehen Sie den Zündkerzenstecker von der Zündkerze.

⚠️ WARNUNG

Gesundheitsgefahr!

Das Einatmen von Kraftstoff-/Schmieröldämpfen und Abgasen kann zu schweren gesundheitlichen Schäden, Bewusstlosigkeit und im Extremfall zum Tod führen.

- Atmen Sie Kraftstoff-/Schmieröldämpfe und Abgase nicht ein.
- Betreiben Sie das Produkt nur im Freien.

13.1 Rasenmäher reinigen (Abb. 1)

Eine Reinigung mit dem Gartenschlauch ist nur mit niedrigem Druck zu empfehlen. Ein Hochdruckreiniger eignet sich nicht zum Reinigen des Rasenmähers.

Hängen Sie den Grasfangsack (16) aus und bürsten Sie diesen mit einem Handfeger aus. Das Gehäuse des Rasenmähers können Sie ebenfalls grob mit dem Feger reinigen. Bei größeren Verschmutzungen können Sie den Rasenmäher mit einem feuchten Tuch abwischen.

HINWEIS

Bevor Sie den Rasenmäher kippen, entleeren Sie den Kraftstofftank mit einer Kraftstoffabsaugpumpe (nicht im Lieferumfang enthalten) vollständig.

Der Rasenmäher darf nicht über 90 Grad gekippt werden.

1. Kippen Sie den Rasenmäher am besten nach hinten. Achten Sie unbedingt darauf, dass die Zündkerze (12a) dabei nach oben zeigt. Zeigt die Zündkerze (12a) nach unten, kann Öl auslaufen und einen größeren Schaden im Motor und Vergaser anrichten.

2. Sie können das Produkt alternativ auch auf die Seite kippen, dabei müssen Sie aber unbedingt darauf achten, dass sich die Luftfilterabdeckung (9) auf der oberen Seite befindet.
3. Reinigen Sie die Unterseite des Rasenmähers mit einem Spatel und Handfeger. Der Spatel hilft dabei, grobe und größere Pflanzenrückstände aus dem Bereich des Messers (19) zu entfernen. Die Reinigung des Unterbodens ist direkt nach dem Arbeitseinsatz leichter und gelingt Ihnen gründlicher. Dann sind Schmutz und Pflanzenreste noch frisch und lassen sich einfacher lösen.
4. Bei Bedarf und schwer zu lösendem Schmutz können Sie auch einen Spezialreiniger verwenden. Aggressive Reinigungsmittel wie Kaltreiniger oder Waschbenzin dürfen nicht verwendet werden.
5. Kontrollieren Sie, ob der Grasauswurf frei von Grasresten ist, und entfernen diese bei Bedarf.

14 Transport

WARNUNG

Verletzungs- und Verbrennungsgefahr!

Das Produkt kann unerwartet starten und dadurch zu Verletzungen führen.

- Schalten Sie vor allen Reinigungs- und Wartungsarbeiten den Motor aus.
- Lassen Sie den Motor abkühlen.
- Ziehen Sie den Zündkerzenstecker von der Zündkerze.

HINWEIS

Für den Transport müssen Sie die Schnitthöhe stets in die höchste Stellung bringen.

1. Entleeren Sie den Kraftstofftank mit einer Kraftstoffabsaugpumpe (nicht im Lieferumfang enthalten) in einen zulässigen Behälter.
2. Entleeren Sie das Motoröl des warmen Motors.
3. Reinigen Sie die Kühlrippen des Zylinders und das Gehäuse.
4. Klappen Sie den oberen Schubbügel (3) ein (siehe 15.2).
5. Wickeln Sie einige Lagen Wellpappe zwischen den oberen Schubbügel (3), die unteren Schubbügel (6) und Motor, um ein Scheuern zu vermeiden.
6. Um Beschädigungen und Verletzungen zu verhindern, ist das Produkt beim Transport in Fahrzeugen gegen Umkippen und Verrutschen zu sichern.

15 Lagerung

ACHTUNG

Reinigen und warten Sie das Produkt vor der Lagerung.

ACHTUNG

Lagern Sie das Produkt nicht mit gefülltem Grasfangsack. Bei heißem Wetter beginnt das Gras unter Wärmeentwicklung zu gären. Es besteht Brandgefahr!

Lagern Sie das Produkt und dessen Zubehör an einem dunklen, trockenen und frostfreien sowie für Kinder unzugänglichen Ort.

Die optimale Lagertemperatur liegt zwischen 5°C und 30°C. Bewahren Sie das Produkt in der Originalverpackung auf. Decken Sie das Produkt ab, um es vor Staub oder Feuchtigkeit zu schützen. Bewahren Sie die Bedienungsanleitung bei dem Produkt auf.

- Bewahren Sie das Produkt niemals mit Kraftstoff im Kraftstofftank innerhalb eines Gebäudes auf, in dem möglicherweise Kraftstoffdämpfe mit offenem Feuer oder Funken in Berührung kommen können.
- Lassen Sie den Motor abkühlen, bevor Sie das Produkt in geschlossenen Räumen abstellen.
- Entleeren Sie bei längerer Lagerung den Kraftstofftank mit einer Kraftstoffabsaugpumpe (nicht im Lieferumfang enthalten).
- Um Brandgefahr zu vermeiden, halten Sie Motor, Auspuff und den Bereich um den Kraftstofftank frei von Gras, Blättern oder austretendem Fett (Öl).

15.1 Vorbereiten für das Einlagern des Rasenmähers

WARNUNG

Entfernen Sie den Kraftstoff nicht in geschlossenen Räumen, in der Nähe von Feuer oder beim Rauchen. Gasdämpfe können Explosionen oder Feuer verursachen.

1. Entleeren Sie den Kraftstofftank mit einer Kraftstoffabsaugpumpe.
2. Starten Sie den Motor und lassen Sie den Motor so lange laufen, bis der restliche Kraftstoff verbraucht ist.
3. Lagern Sie Kraftstoff in Behältern, die speziell für diesen Zweck vorgesehen sind.
4. Machen Sie nach jeder Saison einen Ölwechsel.
5. Führen Sie einen Ölwechsel durch.
6. Ziehen Sie den Zündkerzenstecker (12) von der Zündkerze (12a). Entfernen Sie die Zündkerze (12a) mit einem Zündkerzenschlüssel (nicht im Lieferumfang enthalten).
7. Füllen Sie mit einer Ölkanne ca. 20 ml Öl in den Zylinder.
8. Ziehen Sie den Seilzugstarter langsam, so dass das Öl den Zylinder innen schützt.
9. Schrauben Sie die Zündkerze (12a) wieder ein.
10. Reinigen Sie die Kühlrippen des Zylinders und das Gehäuse.
11. Reinigen Sie das ganze Produkt, um die Lackfarbe zu schützen.
12. Bewahren Sie das Produkt an einem gut gelüfteten Platz oder Ort auf.

15.2 Oberen Schubbügel (3) zusammenklappen

WARNUNG

Klemmgefahr!

Halten Sie den Schubbügel stets mit einer Hand an der höchsten Stelle.

- Niemals Finger zwischen dem oberen und unteren Schubbügel positionieren.

Zur platzsparenden Aufbewahrung ist der obere Schubbügel klappbar.

1. Nehmen Sie den Grasfangsack (16) ab.
2. Hängen Sie den Seilzugstarter (18) am Seilhaken (17) aus.
3. Lösen Sie die Sterngriffmutter (4) am oberen Schubbügel (3) leicht (nicht ganz öffnen).
4. Klappen Sie den oberen Schubbügel (3) nach unten. Die Kabel dürfen dabei nicht eingeklemmt werden.

16 Wartung

WARNUNG

Lassen Sie Instandsetzungsarbeiten und Wartungsarbeiten, die nicht in dieser Bedienungsanleitung beschrieben sind, von einer Fachwerkstatt durchführen. Benutzen Sie nur originale Ersatzteile.

Es besteht Unfallgefahr! Führen Sie Wartungs- und Reinigungsarbeiten grundsätzlich bei ausgeschaltetem Motor und gezogenem Zündkerzenstecker durch. Es besteht Verletzungsgefahr! Lassen Sie das Produkt vor allen Wartungs- und Reinigungsarbeiten abkühlen. Elemente des Motors sind heiß. Es besteht Verletzungs- und Verbrennungsgefahr!

Das Produkt kann unerwartet starten und dadurch zu Verletzungen führen.

1. Schalten Sie vor allen Reinigungs- und Wartungsarbeiten den Motor aus.
2. Lassen Sie den Motor auskühlen.
3. Ziehen Sie den Zündkerzenstecker von der Zündkerze.
 - Regelmäßige, sorgfältige Instandhaltung ist notwendig, um die Sicherheitsniveau und die Leistung des Produkts unverändert zu garantieren.
 - Sorgen Sie dafür, dass alle Muttern, Bolzen und Schrauben fest angezogen sind und das Produkt in einem sicheren Arbeitszustand ist.
 - Prüfen Sie regelmäßig den Grasfangsack auf Verschleiß oder Verlust der Funktionsfähigkeit.
 - Ersetzen Sie aus Sicherheitsgründen abgenutzte oder beschädigte Teile.
 - Kontrollieren Sie die sichere Befestigung der Vorder- und Hinterräder.
 - Um die Leichtgängigkeit der Räder zu gewährleisten, empfehlen wir die Radachsen und Radnaben mindestens einmal pro Saison zu reinigen.
 - Arbeiten, die in dieser Bedienungsanleitung nicht beschrieben werden, sollten nur bei einer autorisierten Fachwerkstatt durchgeführt werden.

16.1 Wechseln des Messers (19) (Abb. 13)

WARNUNG

Beim Arbeiten mit einem beschädigten Messer besteht Verletzungsgefahr.

- Tragen Sie Schutzhandschuhe!
- Lassen Sie Ihr Messer aus Sicherheitsgründen nur von einer autorisierten Fachwerkstatt schärfen und auswuchten. Um ein optimales Arbeitsergebnis zu erzielen, wird empfohlen das Messer einmal im Jahr überprüfen zu lassen.
- Beim Wechseln des Messers dürfen nur Original-Ersatzteile verwendet werden.

1. Entleeren Sie den Kraftstofftank (8) mit einer Kraftstoffabsaugpumpe (nicht im Lieferumfang enthalten), bevor Sie die Klinge entfernen. Kippen Sie den Rasenmäher nie mit gefülltem Kraftstoff- oder Öltank zur Seite oder nach vorne! Der Motor wird dadurch beschädigt und die Garantie erlischt.
2. Halten Sie das Messer (19) mit einer Hand fest.
3. Drehen Sie die Messerschraube (20) gegen den Uhrzeigersinn mit Hilfe eines Gabelschlüssels SW17 (nicht im Lieferumfang enthalten) von der Motorspindel (22). Entfernen Sie die Beilagscheibe (21).
4. Bauen Sie das neue Messer (19) in umgekehrter Reihenfolge wieder ein. Befestigen Sie die Messerschraube (20) ordnungsgemäß. Achten Sie darauf, dass das Messer (19) richtig positioniert ist und bündig an der Motorspindel (22) anliegt.
5. Das Anziehdrehmoment der Messerschraube (20) beträgt 45Nm. Ersetzen Sie auch die Messerschraube (20), wenn Sie das Messer (19) ersetzen.

16.1.1 Beschädigte Messer (19)

Sollte das Messer (19) mit einem Hindernis in Berührung gekommen sein, sofort den Motor abstellen und den Zündkerzenstecker (12) abziehen.

- Messer (19) auf Beschädigung überprüfen.
- Beschädigte oder verbogene Messer (19) müssen ausgewechselt werden.
- Niemals ein verbogenes Messer (19) wieder geradebiegen.
- Niemals mit einem verbogenen oder stark abgenutzten Messer (19) arbeiten, dies verursacht Vibrationen und kann weitere Beschädigungen am Rasenmäher zur Folge haben.

16.2 Kontrolle des Ölstands (Abb. 9)

WARNUNG

Gesundheitsgefahr!

Das Einatmen von Kraftstoff-/Schmieröldämpfen und Abgasen kann zu schweren gesundheitlichen Schäden, Bewusstlosigkeit und im Extremfall zum Tod führen.

- Atmen Sie Kraftstoff-/Schmieröldämpfe und Abgase nicht ein.
- Betreiben Sie das Produkt nur im Freien.

ACHTUNG

Produktbeschädigung!

Wird das Produkt ohne oder mit zu wenig Motor- und Getriebeöl betrieben, kann dies zu einem Motorschaden führen.

- Füllen Sie vor der Inbetriebnahme Kraftstoff und Öl ein. Das Produkt wird ohne Motor- und Getriebeöl geliefert.
- Verwenden Sie nur Motorenöl SAE 10W-30 oder SAE 10W-40.

ACHTUNG

Umweltschäden!

Ausgelaufenes Öl kann die Umwelt nachhaltig verschmutzen. Die Flüssigkeit ist hochgiftig und kann schnell zu Wasserverschmutzung führen.

- Befüllen/entleeren Sie Öl nur auf ebenen, befestigten Flächen.
- Nutzen Sie einen Einfüllstutzen oder Trichter.
- Fangen Sie abgelassenes Öl in einem geeigneten Gefäß auf.
- Wischen Sie verschüttetes Öl sofort sorgfältig auf und entsorgen Sie den Lappen nach den örtlichen Vorschriften.
- Entsorgen Sie Öl nach den örtlichen Vorschriften.

1. Stellen Sie den Rasenmäher auf eine ebene, gerade Fläche.
2. Schrauben Sie den Ölmesstab (14) heraus.
3. Wischen Sie den Ölmesstab (14) mit einem sauberen, fusselreifen Tuch ab.
4. Führen Sie den Ölmesstab (14) wieder ein und ziehen Sie ihn wieder heraus. Überprüfen Sie den Öfüllstand, ohne den Ölmesstab (14) wieder einzuschrauben.
5. Der Ölstand muss innerhalb der mittleren Markierung am Ölmesstab (14) sein.
6. Wenn der Öfüllstand zu gering ist, geben Sie die empfohlene Menge an Öl zu (max. 400 ml).
7. Schrauben Sie den Ölmesstab (14) anschließend wieder ein.

16.3 Ölwechsel

Der Motorölwechsel sollte jährlich vor Saisonbeginn bei betriebswarmem und ausgeschaltetem Motor durchgeführt werden.

Verwenden Sie nur Motoröl (SAE 10W-30/SAE 10W-40).

1. Stellen Sie den Rasenmäher auf eine ebene, gerade Fläche.
2. Schrauben Sie den Ölmesstab (14) heraus.
3. Saugen Sie mit einer Ölpumpe und einem Schlauch (nicht im Lieferumfang enthalten) das Motoröl durch den Einfüllstutzen ab.
4. Füllen Sie frisches Motoröl auf und kontrollieren Sie den Ölstand (siehe 10.1).

16.4 Kraftstoff mit einer Kraftstoffabsaugpumpe ablassen (Abb. 10)

1. Halten Sie einen Auffangbehälter unter den Schlauch der Kraftstoffabsaugpumpe (nicht im Lieferumfang enthalten).
2. Schrauben Sie den Tankdeckel (7) auf und entfernen Sie diesen.
3. Schieben Sie den Schlauch der Kraftstoffabsaugpumpe in den Kraftstofftank (8) und lassen Sie den Kraftstoff mit Hilfe der Kraftstoffabsaugpumpe vollständig ab.
4. Schrauben Sie den Tankdeckel (7) wieder fest.
5. Um sicherzustellen, dass kein Kraftstoff im Vergaser bleibt, muss der restliche Kraftstoff vom Vergaser abgelassen werden. Stellen Sie hierfür einen geeigneten Behälter (nicht im Lieferumfang enthalten) unter den Vergaser und öffnen Sie die Vergaserschraube (23) mit Hilfe eines Gabelschlüssels SW10 (nicht im Lieferumfang enthalten).

16.5 Wartung des Luftfilters (9a) (Abb. 14)

⚠ GEFAHR

Brand- und Explosionsgefahr!

Kraftstoff kann sich bei falscher Reinigung entzünden und gegebenenfalls explodieren. Dies führt zu schweren Verbrennungen oder zum Tod.

- Reinigen Sie den Luftfilter nur durch Ausklopfen.
- Reinigen Sie den Luftfilter niemals mit Benzin oder brennbaren Lösungsmitteln.

ACHTUNG

Beschädigungsgefahr!

Der Betrieb des Motors ohne oder mit einem beschädigten Filterelement kann zu Motorschäden führen.

- Lassen Sie den Motor nie ohne oder mit einem beschädigten Luftfilterelement laufen. Schmutz gelangt so in den Motor, wodurch schwerwiegende Motorschäden entstehen können.

Verschmutzte Luftfilter (9a) verringern die Motorleistung durch zu geringe Luftzufuhr zum Vergaser. Regelmäßige Kontrolle ist daher unerlässlich.

Der Luftfilter (9a) sollte alle 25 Betriebsstunden kontrolliert werden und bei Bedarf gereinigt werden. Bei sehr staubiger Luft ist der Luftfilter (9a) öfters zu überprüfen.

1. Nehmen Sie die Luftfilterabdeckung (9) ab und entfernen Sie den Luftfilter (9a).
2. Reinigen Sie den Luftfilter (9a) nur durch Ausklopfen.
3. Tauschen Sie einen defekten Luftfilter (9a) gegen einen neuen aus.
4. Legen Sie den Luftfilter (9a) wieder ein und setzen Sie die Luftfilterabdeckung (9) auf.

16.6 Wartung der Zündkerze (12a) (Abb. 15+16)

Überprüfen Sie die Zündkerze (12a) erstmals nach 10 Betriebsstunden auf Verschmutzung und reinigen Sie diese gegebenenfalls mit einer Kupferdrahtbürste. Danach die Zündkerze (12a) alle 50 Betriebsstunden warten.

1. Ziehen Sie den Zündkerzenstecker (12) mit einer Drehbewegung ab (Abb. 15).
2. Entfernen Sie die Zündkerze (12a) mit einem Zündkerzenschlüssel (nicht im Lieferumfang enthalten).
3. Stellen Sie unter Verwendung einer Fühlerlehre den Abstand auf 0,75 mm (0,030") ein. Bringen Sie die Zündkerze (12a) wieder an und achten Sie darauf, dass Sie diese nicht zu festziehen.

16.7 Motorbremshebel (2) (Abb. 1, 12)

Der Motor ist mit einer mechanischen Bremse versehen, welche regelmäßig überprüft werden muss. Beim Loslassen des Motorbremshebels (2) muss das Messer (19) innerhalb von 7 Sekunden zum Stillstand kommen.

Ein laufendes Messer (19) erzeugt klar wahrnehmbare Windgeräusche. Das Laufen des Messers (19) wird durch das erzeugte Windgeräusch signalisiert und kann so kontrolliert werden.

HINWEIS

Sollten Sie feststellen, dass die Messerstoppvorrichtung nicht korrekt funktioniert, kontaktieren Sie bitte den Kundendienst bzw. eine Fachwerkstatt.

Stellen Sie sicher das während der gesamten Lebenszeit, sich das Produkt in einem einwandfreien Zustand befindet. Eine unsachgemäße Wartung kann, zu lebensgefährlichen Verletzungen führen.

17 Reparatur & Ersatzteilbestellung

Nach Reparatur oder Wartung vergewissern Sie sich, ob alle sicherheitstechnischen Teile angebracht und in einwandfreiem Zustand sind. Verletzungsgefährdende Teile vor anderen Personen und Kindern unzugänglich aufbewahren.

ACHTUNG

Laut Produkthaftungsgesetz wird nicht für Schäden gehaftet, die durch unsachgemäße Reparaturen oder durch Nichtverwendung von Originalersatzteilen verursacht werden.

Beauftragen Sie einen Kundendienst oder eine autorisierte Fachkraft. Entsprechendes gilt auch für Zubehörteile.

Ersatzteile und Zubehör erhalten Sie in unserem Service-Center. Scannen Sie hierzu den QR-Code auf der Titelseite.

HINWEIS

Wichtiger Hinweis im Fall einer Reparatur

Bei Rücklieferung des Produkts zur Reparatur beachten Sie bitte, dass das Produkt aus Sicherheitsgründen öl- und kraftstofffrei an die Servicestation gesendet werden muss.

17.1 Ersatzteilbestellung

Bei der Ersatzteilbestellung sollten folgende Angaben gemacht werden:

- Modellbezeichnung
- Artikelnummer
- Daten des Typenschildes

Ersatzteile / Zubehör

Messer-Informationen:	
Hersteller:	DJ = CHONGQING DAJIANG POWER EQUIPMENT CO.,LTD., China
Messerscode:	602008
Messer - Artikel-Nr.:	7911200630
Motorenöl - Artikel-Nr.:	7850000025

17.2 Service-Informationen

Es ist zu beachten, dass bei diesem Produkt folgende Teile einem gebrauchsgemäßen oder natürlichen Verschleiß unterliegen bzw. folgende Teile als Verbrauchsmaterialien benötigt werden.

Verschleißteile*: Zündkerze, Luftfilter, Messer

* = nicht im Lieferumfang enthalten!

18 Entsorgung und Wiederverwertung

Hinweise zur Verpackung



Die Verpackungsmaterialien sind recycelbar. Bitte Verpackungen umweltgerecht entsorgen.

Möglichkeiten zur Entsorgung des ausgedienten Gerätes erfahren Sie bei Ihrer Gemeinde- oder Stadtverwaltung.

Kraftstoffe und Öle

- Vor der Entsorgung des Produkts müssen der Kraftstofftank und der Motorölbehälter geleert werden!
- Kraftstoff und Motoröl gehören nicht in den Hausmüll oder Abfluss, sondern sind einer getrennten Erfassung bzw. Entsorgung zuzuführen!
- Leere Öl- und Kraftstoffbehälter müssen umweltgerecht entsorgt werden.

19 Störungsabhilfe

Die folgende Tabelle zeigt Fehlersymptome auf und beschreibt, wie Sie Abhilfe schaffen können, wenn Ihr Produkt einmal nicht richtig arbeitet. Wenn Sie das Problem damit nicht lokalisieren und beseitigen können, wenden Sie sich an Ihre Service-Werkstatt.

Störung	Mögliche Ursache	Abhilfe
Unruhiger Lauf, starkes Vibrieren des Produkts	Schrauben lose	Schrauben prüfen
	Messerbefestigung lose	Messerbefestigung prüfen
	Messer unwuchtig	Messer ersetzen
Motor läuft nicht	Motorbremshebel nicht gedrückt	Motorbremshebel drücken
	Gashebel in falscher Stellung	Einstellung prüfen
	Zündkerze defekt	Zündkerze erneuern
	Kraftstofftank leer	Kraftstoff einfüllen
	Verschmutzter Kraftstoff	Kraftstofftank leeren und mit sauberem Kraftstoff befüllen
	Motor defekt	Autorisierten Kundendienst aufsuchen
Motor läuft unruhig	Luffilter verschmutzt	Luffilter reinigen
	Zündkerze verschmutzt	Zündkerze reinigen
Rasen wird gelb, Schnitt unregelmäßig	Luffilter verschmutzt	Luffilter reinigen
	Zündkerze verschmutzt	Zündkerze reinigen
Grasauswurf ist unsauber	Schnitthöhe zu niedrig	Schnitthöhe einstellen
	Messer abgenutzt	Messer austauschen
	Grasfangsack verstopft	Grasfangsack ausleeren oder Verstopfung lösen

20 EU-Konformitätserklärung

Originalkonformitätserklärung

Hersteller:

Schepach GmbH
Günzburger Straße 69
D-89335 Ichenhausen

Wir erklären in alleiniger Verantwortung, dass das hier beschriebene Produkt mit den geltenden Richtlinien und Normen übereinstimmt.

Marke: **Parkside**
Art.-Bezeichnung: **BENZIN RASENMÄHER – PBRM 39 C2**
Article name: **PETROL LAWNMOWER – PBRM 39 C2**
Nom d'article: **TONDEUSE THERMIQUE – PBRM 39 C2**
Art.-Nr. **3911261975, 3911261977, 3911261979, 3911261980, 39112619915, 39112619959**
IAN-Nr. **454396_2307**
Serien-Nr. **01001 – 25930**

EU-Richtlinien:

2014/30/EU, 2006/42/EG, 2011/65/EU*

* Der oben beschriebene Gegenstand der Erklärung erfüllt die Vorschriften der Richtlinie 2011/65/EU des Europäischen Parlaments und des Rates vom 8. Juni 2011 zur Beschränkung der Verwendung bestimmter gefährlicher Stoffe in Elektro- und Elektronikgeräten.

Angewandte Normen:

EN ISO 5395-1:2013/A1:2018; EN 5395-2:2013/A2:2017; EN 14982:2009

Konformitätsbewertungsverfahren:

2000/14/EG_2005/88/EG – Anhang VI

Garantierter Schalleistungspegel (L_{WA}): 96 dB
Gemessener Schalleistungspegel (L_{WA}): 80.7 dB
Leistung (P): 2.4 kW
Benannte Stelle: TÜV SÜD Industrie Service GmbH, Westendstrasse 199, 80686 München, Deutschland
Nummer: 0036

2016/1628/EU

Emission. No: e24*2016/1628*2018/989SRA1/P*0408*00

Dokumentationsbevollmächtigter:

Tobias Ihle
Günzburger Str. 69
D-89335 Ichenhausen
Ichenhausen, 15.01.2024

Simon Schünk
Division Manager Product Center

Andreas Pecher
Head of Project Management

Garantiekunde

Sehr geehrte Kundin, sehr geehrter Kunde,

unsere Produkte unterliegen einer strengen Qualitätskontrolle. Sollte dieses Gerät dennoch einmal nicht einwandfrei funktionieren, bedauern wir dies sehr und bitten Sie, sich an unseren Servicedienst unter der auf dieser Garantiekunde angegebenen Adresse zu wenden. Gern stehen wir Ihnen auch telefonisch über die unten angegebene Servicrufnummer zur Verfügung. Für die Geltendmachung von Garantieansprüchen gilt Folgendes:

- Diese Garantiebedingungen regeln zusätzliche Garantieleistungen. Ihre gesetzlichen Gewährleistungsansprüche werden von dieser Garantie nicht berührt. Unsere Garantieleistung ist für Sie kostenlos.
- Die Garantieleistung erstreckt sich ausschließlich auf Mängel, die auf Material- oder Herstellungsfehler zurückzuführen sind und ist auf die Behebung dieser Mängel bzw. den Austausch des Gerätes beschränkt. Bitte beachten Sie, dass unsere Geräte bestimmungsgemäß nicht für den gewerblichen, handwerklichen oder industriellen Einsatz konstruiert wurden. Ein Garantievertrag kommt daher nicht zustande, wenn das Gerät in Gewerbe-, Handwerks- oder Industriebetrieben sowie bei gleichzusetzenden Tätigkeiten eingesetzt wird. Von unserer Garantie sind ferner Ersatzleistungen für Transportschäden, Schäden durch Nichtbeachtung der Montageanleitung oder aufgrund nicht fachgerechter Installation, Nichtbeachtung der Gebrauchsanleitung (wie durch z. B. Anschluss an eine falsche Netzspannung oder Stromart), missbräuchliche oder unsachgemäße Anwendungen (wie z. B. Überlastung des Gerätes oder Verwendung von nicht zugelassenen Einsatzwerkzeugen oder Zubehör), Nichtbeachtung der Wartungs- und Sicherheitsbestimmungen, Eindringen von Fremdkörpern in das Gerät (wie z. B. Sand, Steine oder Staub), Gewalteinwirkung oder Fremdeinwirkungen (wie z. B. Schäden durch Herunterfallen) sowie durch verwendungsgemäßen, üblichen Verschleiß ausgeschlossen.

Der Garantieanspruch erlischt, wenn an dem Gerät bereits Eingriffe vorgenommen wurden.

- Die Garantiezeit beträgt 3 Jahre und beginnt mit dem Kaufdatum des Gerätes. Garantieansprüche sind vor Ablauf der Garantiezeit innerhalb von zwei Wochen, nachdem Sie den Defekt erkannt haben, geltend zu machen. Die Geltendmachung von Garantieansprüchen nach Ablauf der Garantiezeit ist ausgeschlossen. Die Reparatur oder der Austausch des Gerätes führt weder zu einer Verlängerung der Garantiezeit noch wird eine neue Garantiezeit durch diese Leistung für das Gerät oder für etwaige eingebaute Ersatzteile in Gang gesetzt. Dies gilt auch bei Einsatz eines Vor-Ort-Services.
- Für die Geltendmachung Ihres Garantieanspruches wenden Sie sich bitte an die unten angegebene Service-Adresse. Sofern die Reklamation innerhalb der Garantiezeit liegt, werden wir Ihnen einen Retourenschein zur Verfügung stellen, mit dem Sie Ihr defektes Gerät kostenfrei an uns zurücksenden können. Beschreiben Sie uns bitte den Reklamationsgrund möglichst genau. Ist der Defekt des Gerätes von unserer Garantieleistung erfasst, erhalten Sie umgehend ein repariertes oder neues Gerät zurück.

Selbstverständlich beheben wir gegen Erstattung der Kosten auch gerne Defekte am Gerät, die vom Garantiefumfang nicht oder nicht mehr erfasst sind. Dazu senden Sie das Gerät bitte an unsere Serviceadresse.

Service-Hotline (DE):

00800 4003 4003

Service-Hotline (AT):

00800 4003 4003

Service-Hotline (CH):

00800 4003 4003

Service-E-Mail (DE):

service.DE@schepbach.com

Service-E-Mail (AT):

service.AT@schepbach.com

Service-E-Mail (CH):

service.CH@schepbach.com

Service-Adresse (DE):

Schepbach GmbH
Günzburger Str. 69
DE - 89335 Ichenhausen

Service-Adresse (AT):

Gausch Hubert
Bairisch Kölldorf 267
AT - 8344 Bad Gleichenberg

Service-Adresse (CH):

Klaus-Häberling AG
Industriestraße 6
CH - 8610 Uster



Auf www.lidl-service.com können Sie diese und viele weitere Handbücher, Produktvideos und Installationssoftware herunterladen.

Mit dem QR-Code gelangen Sie direkt auf die Lidl-Service-Seite (www.lidl-service.com) und können mittels der Eingabe der Artikelnummer (IAN) 454396_2307 Ihre Bedienungsanleitung öffnen.

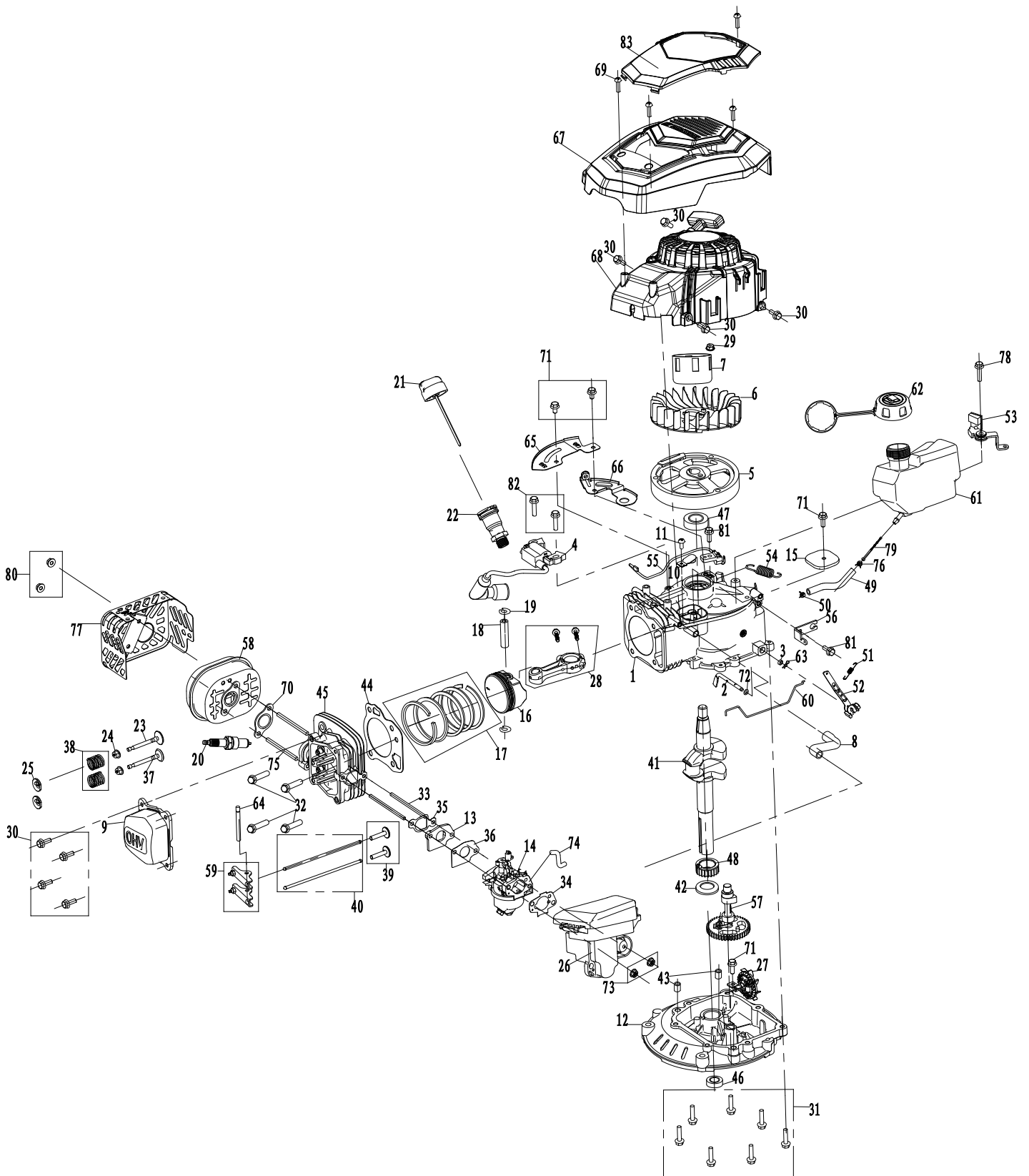

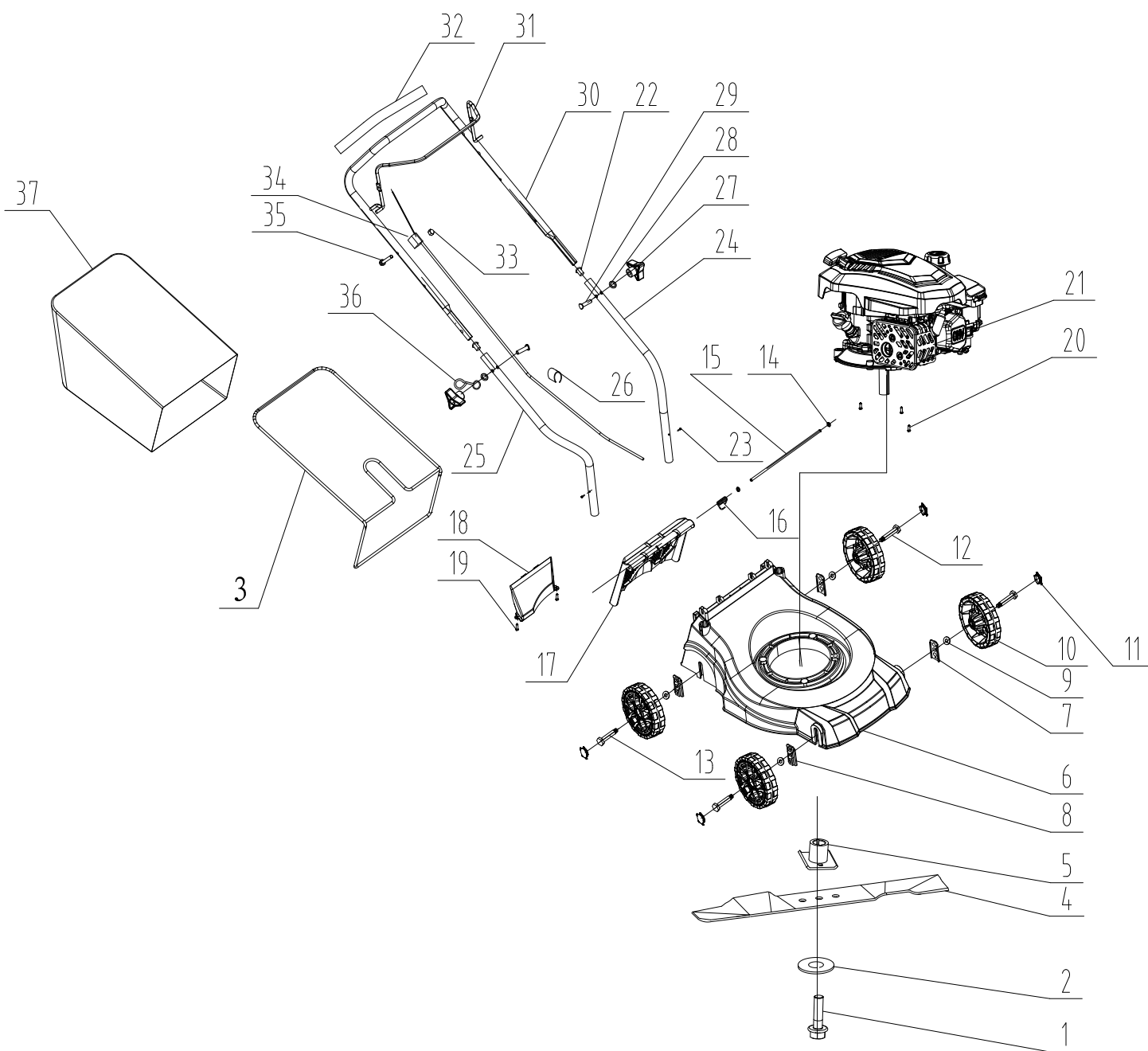



SCHEPPACH GMBH
Günzburger Str. 69
D-89335 Ichenhausen



Version des informations · Stand van de informatie · Stand der Informationen
Update: 09/2023 · Ident.-No.: 454396_2307_3911261975