



LED-TASCHENLAMPE PWLC 3 A2

DE AT CH

LED-TASCHENLAMPE

Bedienungs- und Sicherheitshinweise

IAN 499236_2204

AT

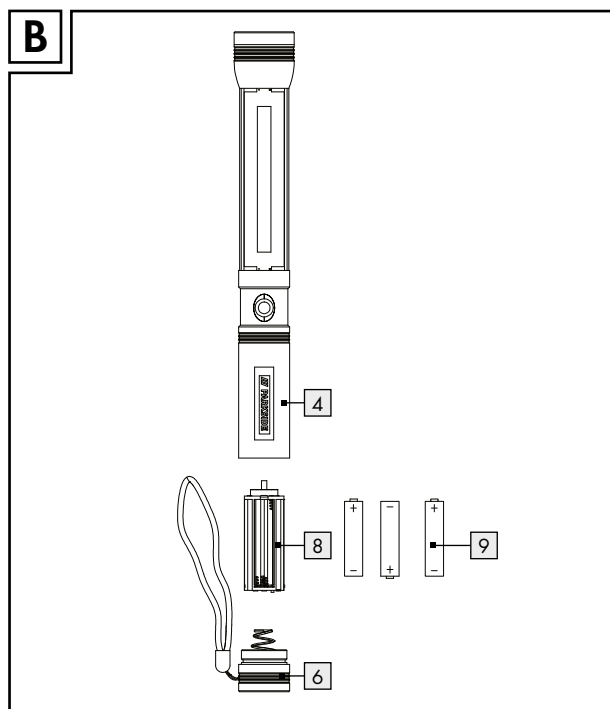
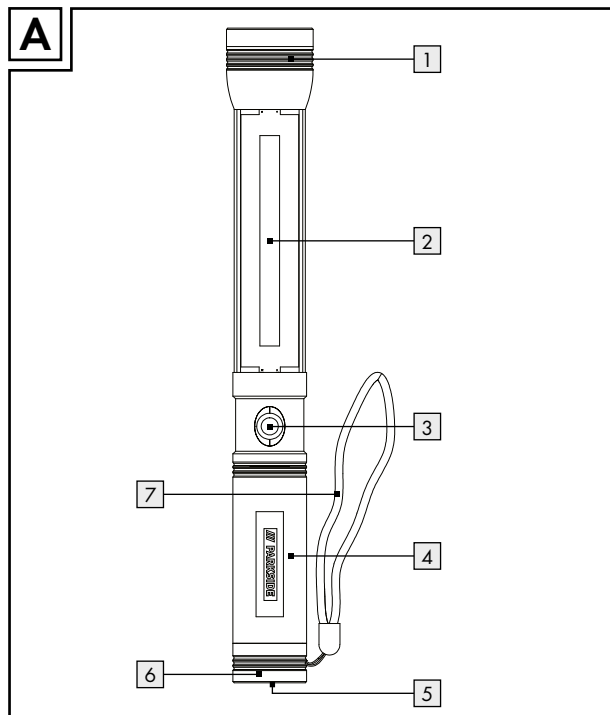

Legende der verwendeten Piktogramme	
	Gleichstrom/-spannung
	Frontlampe Lichtstrom: ca. 120 lm Frontlampe Leuchtdauer: ca. 5 h
	Seitenleuchte Lichtstrom: ca. 150 lm Seitenleuchte Leuchtdauer: ca. 3 h
	Batterien inklusive
	Fuß mit kräftigem Magnet und Befestigungsschleufe
	Das CE-Zeichen bestätigt die Konformität mit den für das Produkt zutreffenden EU-Richtlinien.
	Sicherheitshinweise Handlungsanweisungen
	Außerhalb der Reichweite von Kindern aufbewahren.
	Neue und gebrauchte Batterien nicht miteinander mischen.
	Nicht ins Feuer werfen.
	Nicht laden.
	Nicht falsch einlegen.
	Halten Sie Batterien von Wasser und übermäßiger Feuchtigkeit fern.
	Nicht deformieren/beschädigen.
	Nicht kurzschließen.

Legende der verwendeten Piktogramme	
	Nicht öffnen/auseinandernehmen.
	Auf richtiges Einlegen achten.
	Unterschiedliche Typen und Marken nicht miteinander mischen.

LED-Taschenlampe PWLC 3 A2

● Einleitung

Wir beglückwünschen Sie zum Kauf Ihres neuen Produkts. Sie haben sich damit für ein hochwertiges Produkt entschieden. Die Bedienungsanleitung ist Teil dieses Produkts. Sie enthält wichtige Hinweise für Sicherheit, Gebrauch und Entsorgung. Machen Sie sich vor der Benutzung des Produkts mit allen Bedien- und Sicherheitshinweisen vertraut. Benutzen Sie das Produkt nur wie beschrieben und für die angegebenen Einsatzbereiche. Händigen Sie alle Unterlagen bei Weitergabe des Produkts an Dritte mit aus.

● Bestimmungsgemäße Verwendung

Dieses Produkt ist für den normalen Gebrauch bestimmt. Dieses Produkt ist nur für den privaten Gebrauch in trockenen Innenräumen geeignet, z. B. im Abstellraum oder Korridor. Das Produkt ist nicht für den gewerblichen Einsatz oder für andere Einsatzbereiche bestimmt. Nur zur Verwendung im Innenbereich!

- Dieses Produkt ist nicht zur Raumbeleuchtung im Haushalt geeignet.

● Teilebeschreibung

- | | |
|------------------|-------------------------|
| 1 Frontlampe | 6 Batteriefachabdeckung |
| 2 Seitenlampe | 7 Befestigungsschleufe |
| 3 EIN-/AUS-Taste | 8 Batterieeinsatz |
| 4 Griff | 9 Batterie |
| 5 Magnet | |

● Technische Daten

- Seitenlampe: 1 x 1,2 W COB LED (nicht austauschbar)
- Frontlampe: 1 x 1,5 W COB LED (nicht austauschbar)
- Batterien: 3 x 1,5 V , Alkaline Batterie AAA (im Lieferumfang enthalten)

Leuchtdauer:

- Frontlampe: ca. 5 Stunden
- Seitenlampe: ca. 3 Stunden

● Lieferumfang

- 1 LED-Taschenlampe mit Befestigungsschleufe
- 3 Batterien
- 1 Bedienungsanleitung

Sicherheitshinweise

BEI SCHÄDEN, DIE DURCH NICHTBEACHTUNG DIESER BEDIENUNGSANLEITUNG VERURSACHT WERDEN, ERLISCHT DER GARANTIEANSPRUCH!

- Dieses Produkt kann von Kindern ab 8 Jahren und darüber sowie von Personen mit verringerten physischen, sensorischen oder mentalen Fähigkeiten oder Mangel an Erfahrung und Wissen benutzt werden, wenn sie beaufsichtigt oder bezüglich des sicheren Gebrauchs des Produkts unterwiesen wurden und die daraus resultierenden Gefahren verstehen. Kinder dürfen nicht mit dem Produkt spielen. Reinigung und Benutzerwartung dürfen nicht von Kindern ohne Beaufsichtigung durchgeführt werden.
- Nehmen Sie das Produkt nicht in Betrieb, wenn es beschädigt ist.
- Schützen Sie das Produkt vor Nässe und Feuchtigkeit. Niemals in Wasser oder andere Flüssigkeiten tauchen!
- Die LEDs sind nicht austauschbar.
- Sollten die LEDs am Ende ihrer Lebensdauer ausfallen, muss das ganze Produkt ersetzt werden.
- Schauen Sie nicht direkt in das Licht des Produktes, da es für das Auge schädlich sein kann.

Sicherheitshinweise für Batterien/Akkus

- **LEBENSGEFAHR!** Halten Sie Batterien/Akkus außer Reichweite von Kindern. Suchen Sie im Falle eines Verschluckens sofort einen Arzt auf!
- Verschlucken kann zu Verbrennungen, Perforation von Weichgewebe und Tod führen. Schwere Verbrennungen können innerhalb von 2 Stunden nach dem Verschlucken auftreten.
- **EXPLOSIONSGEFAHR!** Laden Sie nicht aufladbare Batterien niemals wieder auf. Schließen Sie Batterien/Akkus nicht kurz und/oder öffnen Sie diese nicht. Überhitzung, Brandgefahr oder Platzen können die Folge sein.

- Werfen Sie Batterien/Akkus niemals in Feuer oder Wasser.
- Setzen Sie Batterien/Akkus keiner mechanischen Belastung aus.

Risiko des Auslaufens von Batterien/Akkus

- Vermeiden Sie extreme Bedingungen und Temperaturen, die auf Batterien/Akkus einwirken können, z. B. auf Heizkörpern/ durch direkte Sonneneinstrahlung.
- Wenn Batterien/Akkus ausgelaufen sind, vermeiden Sie den Kontakt von Haut, Augen und Schleimhäuten mit den Chemikalien! Spülen Sie die betroffenen Stellen sofort mit klarem Wasser und suchen Sie einen Arzt auf!
-  **SCHUTZHANDSCHUHE TRAGEN!** Ausgelaufene oder beschädigte Batterien/Akkus können bei Berührung mit der Haut Verätzungen verursachen. Tragen Sie deshalb in diesem Fall geeignete Schutzhandschuhe.
- Im Falle eines Auslaufens der Batterien/Akkus entfernen Sie diese sofort aus dem Produkt, um Beschädigungen zu vermeiden.
- Verwenden Sie nur Batterien/Akkus des gleichen Typs. Mischen Sie nicht alte Batterien/Akkus mit neuen!
- Entfernen Sie die Batterien/Akkus, wenn das Produkt längere Zeit nicht verwendet wird.

Risiko der Beschädigung des Produkts







- Verwenden Sie ausschließlich den angegebenen Batterietyp/ Akkutyp!
- Setzen Sie Batterien/Akkus gemäß der Polaritätskennzeichnung (+) und (-) an Batterie/Akku und des Produkts ein.
- Reinigen Sie Kontakte an Batterie/Akku und im Batteriefach vor dem Einlegen mit einem trockenen, fusselfreien Tuch oder Wattestäbchen!
- Entfernen Sie erschöpfte Batterien/Akkus umgehend aus dem Produkt.





● Vor der Inbetriebnahme

Hinweis: Entfernen Sie sämtliches Verpackungsmaterial vom Produkt.

● Batterien einsetzen/wechseln

Hinweis: Schalten Sie das Produkt aus, bevor Sie Batterien einsetzen/entnehmen.

- Schrauben Sie die Batteriefachabdeckung  ab, indem Sie diese gegen den Uhrzeigersinn drehen (siehe Abb. B) und ziehen Sie den Batterieeinsatz  aus dem Griff .
- Legen Sie die (neuen) Batterien  in den Batterieeinsatz  ein. **Hinweis:** Stellen Sie sicher, dass Sie die Batterien  gemäß der richtigen Polarität einsetzen. Die Polarität wird auf dem Batterieeinsatz  angezeigt. Verwenden Sie ausschließlich Batterien des Typs AAA.







- Schieben Sie den Batterieeinsatz  zurück in den Griff .
- Beachten Sie die Pfeilrichtung auf dem Batterieeinsatz .
- Setzen Sie die Batteriefachabdeckung  wieder auf den Griff  und schrauben Sie sie im Uhrzeigersinn fest.

Ihr Produkt ist nun betriebsbereit.

● Funktionen

Leuchtfunktionen

Das Produkt verfügt über zwei Leuchtfunktionen.

- Die Frontlampe  schalten Sie durch Drücken der EIN-/AUS-Taste  ein.
- Durch ein nochmaliges Drücken der EIN-/AUS-Taste  schalten Sie die Seitenlampe  ein. Die Frontlampe  erlischt.
- Drücken Sie die EIN-/AUS-Taste  erneut, um die Seitenlampe  wieder auszuschalten.

Magnetbefestigung

Das Produkt verfügt über einen Magneten  zur Befestigung an magnetisierbaren Oberflächen (siehe Abb. A).

Befestigungsschleufe

Dieses Produkt verfügt über eine Befestigungsschleufe  zum Aufhängen (siehe Abb. A).

Hinweis: Die Vorrichtung, an der das Produkt aufgehängt wird, muss für das Gewicht des Produkts geeignet sein.

● Reinigung und Pflege

- Verwenden Sie in keinem Fall Flüssigkeiten und keine Reinigungsmittel, da diese das Produkt beschädigen.
- Reinigen Sie das Produkt nur äußerlich mit einem weichen, trockenen Tuch.

● Entsorgung

Die Verpackung besteht aus umweltfreundlichen Materialien, die Sie über die örtlichen Recyclingstellen entsorgen können.



Beachten Sie die Kennzeichnung der Verpackungsmaterialien bei der Abfalltrennung, diese sind gekennzeichnet mit Abkürzungen (a) und Nummern (b) mit folgender Bedeutung: 1–7: Kunststoffe/20–22: Papier und Pappe/80–98: Verbundstoffe.



Möglichkeiten zur Entsorgung des ausgedienten Produkts erfahren Sie bei Ihrer Gemeinde- oder Stadtverwaltung.



Das Symbol der durchgestrichenen Mülltonne bedeutet, dass dieses Gerät am Ende der Nutzungszeit nicht über den Haushaltsmüll entsorgt werden darf. Das Gerät ist bei eingerichteten Sammelstellen, Wertstoffhöfen oder Entsorgungsbetrieben abzugeben. Zudem sind Vertreter von Elektro- und Elektronikgeräten sowie Vertreter von Lebensmitteln zur Rücknahme verpflichtet. LIDL bietet Ihnen Rückgabemöglichkeiten direkt in den Filialen und Märkten an. Rückgabe und Entsorgung sind für Sie kostenfrei. Beim Kauf eines Neugerätes haben Sie das Recht, ein entsprechendes Altgerät unentgeltlich zurückzugeben. Zusätzlich haben Sie die Möglichkeit, unabhängig vom Kauf eines Neugerätes, unentgeltlich (bis zu drei) Altgeräte abzugeben, die in keiner Abmessung größer als 25 cm sind. Bitte löschen Sie vor der Rückgabe alle personenbezogenen Daten. Bitte entnehmen Sie vor der Rückgabe Batterien oder Akkumulatoren, die nicht vom Altgerät umschlossen sind, sowie Lampen, die zerstörungsfrei entnommen werden können und führen diese einer separaten Sammlung zu.

Defekte oder verbrauchte Batterien/Akkus müssen gemäß Richtlinie 2006/66/EG und deren Änderungen recycelt werden. Geben Sie Batterien/Akkus und/oder das Produkt über die angebotenen Sammeleinrichtungen zurück.



Umweltschäden durch falsche Entsorgung der Batterien/Akkus!

Das Symbol der durchgestrichenen Mülltonne auf Batterien oder Akkus bedeutet, dass Sie Batterien und Akkus nicht im Hausmüll entsorgen dürfen.

Entnehmen Sie die Batterien/den Akku-Pack aus dem Produkt vor der Entsorgung.

Diese können giftige Schwermetalle enthalten und unterliegen der Sondermüllbehandlung. Die chemischen Symbole der Schwermetalle sind wie folgt: Cd = Cadmium, Hg = Quecksilber, Pb = Blei.

Sie sind gesetzlich verpflichtet, alte Batterien und Akkus nach Gebrauch zurückzugeben. Geben Sie deshalb verbrauchte Batterien und Akkus kostenfrei im Handelsgeschäft z. B. in Ihrer LIDL Filiale oder bei einer kommunalen Sammelstelle ab.

Batterien und Akkus können Stoffe enthalten, die schädlich für die menschliche Gesundheit und Umwelt sind. Nur bei einer getrennten Sammlung und Verwertung von alten Batterien und Akkus können die negativen Auswirkungen vermieden werden.

Seien Sie besonders vorsichtig beim Umgang mit lithiumhaltigen Batterien und Akkus, da bei unsachgemäßer Verwendung eine erhöhte Brandgefahr besteht. Kleben Sie dazu die Pole ab, um einen äußeren Kurzschluss zu vermeiden.

Nutzen Sie Batterien mit langer Lebensdauer oder Akkus, um die Entstehung von Abfällen aus Alt-Batterien zu verringern. Beachten Sie die Anweisungen zum Lagern, und vermeiden Sie das vollständige Ent- und Aufladen des Akkus, um die Lebensdauer zu verlängern.

● Garantie

Das Produkt wurde nach strengen Qualitätsrichtlinien hergestellt und vor der Auslieferung sorgfältig geprüft. Im Falle von Material- oder Herstellungsfehlern haben Sie gegenüber dem Verkäufer des Produkts gesetzliche Rechte. Ihre gesetzlichen Rechte werden in keiner Weise durch unsere unten aufgeführte Garantie eingeschränkt.

Die Garantie für dieses Produkt beträgt 3 Jahre ab Kaufdatum. Die Garantiezeit beginnt mit dem Kaufdatum. Bewahren Sie den Originalkaufbeleg an einem sicheren Ort auf, da dieses Dokument als Nachweis des Kaufs erforderlich ist.

Alle Schäden oder Mängel, die bereits zum Zeitpunkt des Kaufs vorhanden sind, müssen unverzüglich nach dem Auspacken des Produkts gemeldet werden.

Sollte das Produkt innerhalb von 3 Jahren ab Kaufdatum einen Material- oder Herstellungsfehler aufweisen, werden wir es – nach unserer Wahl – kostenlos für Sie reparieren oder ersetzen. Die Garantiezeit verlängert sich durch einen stattgegebenen Gewährleistungsanspruch nicht. Dies gilt auch für ersetzte und reparierte Teile.

Diese Garantie erlischt, wenn das Produkt beschädigt oder unsachgemäß verwendet oder gewartet wurde.

Die Garantie deckt Material- und Herstellungsfehler ab. Diese Garantie erstreckt sich weder auf Produktteile, die normalem Verschleiß unterliegen, und somit als Verschleißteile gelten (z. B. Batterien, Akkus, Schläuche, Farbpatronen), noch auf Schäden an zerbrechlichen Teilen, z. B. Schalter oder Teile aus Glas.

● Abwicklung im Garantiefall

Um eine schnelle Bearbeitung Ihres Anliegens zu gewährleisten, folgen Sie bitte den folgenden Hinweisen:

Bitte halten Sie für alle Anfragen den Kassenbon und die Artikelnummer (IAN 499236_2204) als Nachweis für den Kauf bereit. Die Artikelnummer entnehmen Sie bitte dem Typenschild, einer Gravur, auf dem Titelblatt Ihrer Bedienungsanleitung (unten links) oder als Aufkleber auf der Rück- oder Unterseite des Produkts. Sollten Funktionsfehler oder sonstige Mängel auftreten, kontaktieren Sie zunächst die nachfolgend benannte Serviceabteilung telefonisch oder per E-Mail.

Ein als defekt erfasstes Produkt können Sie dann unter Beifügung des Kaufbelegs (Kassenbon) und der Angabe, worin der Mangel besteht und wann er aufgetreten ist, für Sie portofrei an die Ihnen mitgeteilte Service-Anschrift übersenden.

● Service

Service Deutschland

Tel.: 0800 5435 111
E-Mail: owim@lidl.de

Service Österreich

Tel.: 0800 292726
E-Mail: owim@lidl.at

Service Schweiz

Tel.: 0800562153
E-Mail: owim@lidl.ch



OWIM GmbH & Co. KG

Stiftsbergstraße 1
74167 Neckarsulm
GERMANY

Model no.: HG09758
Version: 10/2022

Stand der Informationen: 09/2022
Ident-No.: HG09758092022.AT