



STOJAN NA VŔTAČKY (SO ZVERÁKOM)

WWS-BMST1

SK
**STOJAN NA VŔTAČKY
(SO ZVERÁKOM)**

Originálny návod na obsluhu

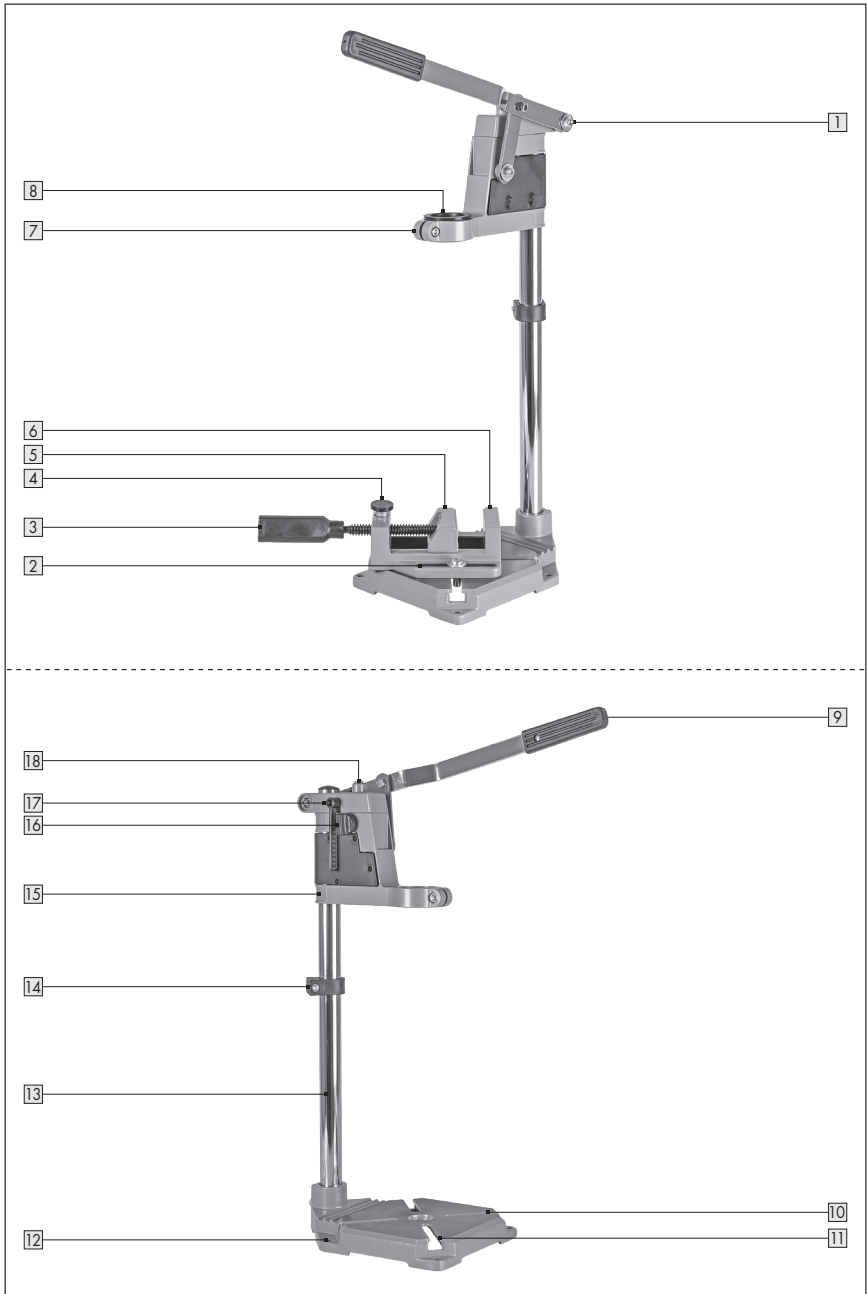

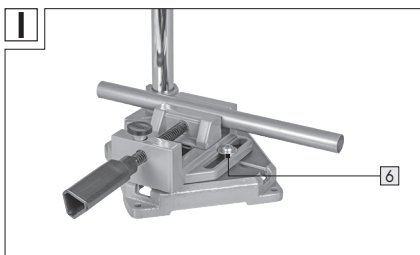
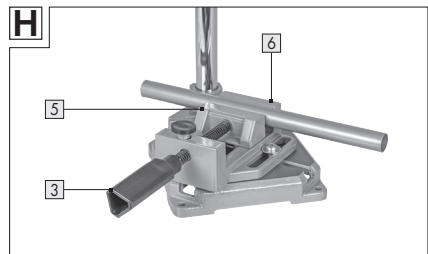
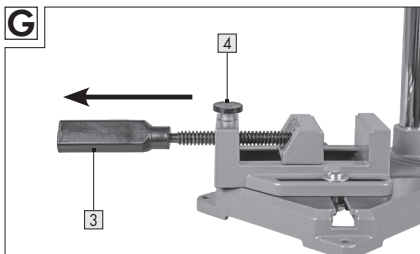
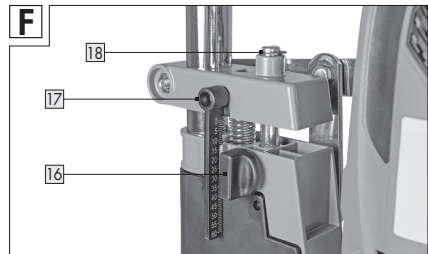
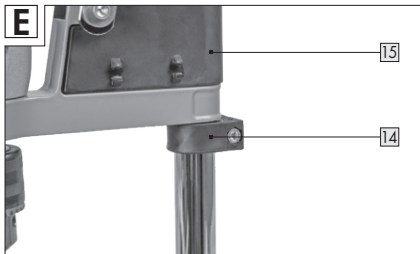
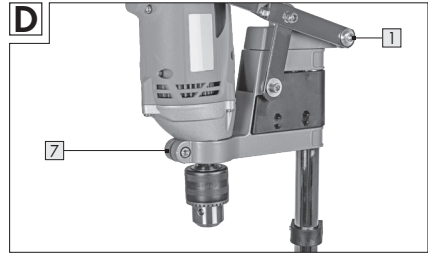
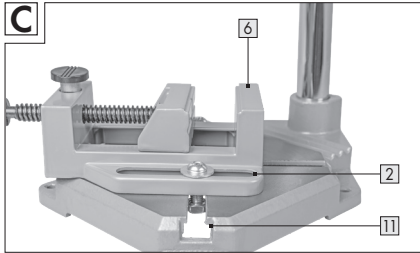
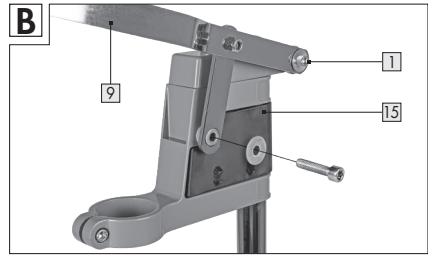
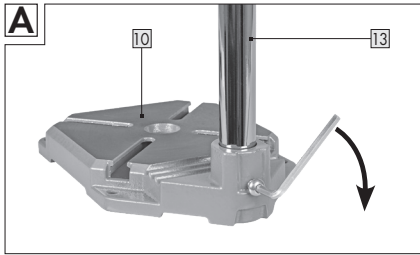

Obsah

1. Úvod	5
Použité symboly.....	5
Rozsah dodávky.....	5
Popis súčastí.....	5
2. Technické údaje	5
3. Bezpečnosť	6
Účelné používanie.....	6
Zvyškové riziká.....	6
Bezpečnostné pokyny.....	6
4. Pred použitím	8
Skontrolujte stojan na vrtáčky a rozsah dodávky.....	8
Montáž.....	8
Upnite a zarovnajete vrták (obr. D).....	9
5. Použitie	9
Nastavte hĺbkú vrtania (obr. E, F).....	9
Upnite obrobok (obr. G, H).....	9
Zarovnajete obrobok (obr. I).....	9
Vrtanie.....	9
6. Údržba, čistenie, skladovanie a preprava	10
Údržba.....	10
Čistenie.....	10
Skladovanie.....	10
Preprava.....	10
7. Odstránenie chýb	11
8. Recyklácia	11
9. Servis	11

1. Úvod

Blahoželáme!

Svojím nákupom ste si vybrali vysoko kvalitný výrobok.

Pred prvým použitím sa oboznámte s výrobkom. Prečítajte si prosím pozorne nasledujúci návod na obsluhu. Výrobok používajte iba podľa návodu a uschovajte tento návod na bezpečnom mieste. Pri odovzdávaní výrobku tretím stranám odovzdajte všetky podklady.

Použité symboly

Nasledujúce symboly a signálne slová sa používajú v tomto návode na obsluhu, na stojane na vŕtačky alebo na obale.

VAROVANIE

Označuje nebezpečenstvo, ktoré, ak sa mu nevyhnete, môže mať za následok smrť alebo vážne zranenie.

UPOZORNENIE!

Označuje nebezpečenstvo, ktoré, ak sa mu nevyhnete, môže mať za následok malé alebo stredné zranenie.

POKYN!

Upozorňuje na možné vecné škody.



certifikované VPA.



Prečítajte si návod na obsluhu.



Noste ochranné okuliare.



Noste ochranu sluchu.



Noste ochrannú dýchaciu masku.

Rozsah dodávky

- 1 x stojan na vŕtačky
- 1 x inbusový kľúč, veľkosť 5
- 1 x redukčný krúžok 36 mm
- 1 x zverák
- 1 x návod na obsluhu

Popis súčasti

- 1 Fixačná skrutka
- 2 Pozdĺžna diera (2x)
- 3 Blokovacia rukoväť
- 4 Rýchlopúpnacia hlava
- 5 Upínacia čeľusť
- 6 Zverák
- 7 Upínanie držiaka na vŕtačky
- 8 Redukčný krúžok
- 9 Rameno páky vrát. rukoväte
- 10 Základná doska
- 11 Vodiaca drážka (4x)
- 12 Vyvrtaný otvor (4x)
- 13 Stĺpik
- 14 Svorka hĺbkového dorazu
- 15 Hlavica páčky
- 16 Blokovacia skrutka pre nastavenie hĺbky vŕtania
- 17 Ukazovateľ hĺbky vŕtania so stupnicou
- 18 Kovový kolík

2. Technické údaje

Upínanie držiaka na vŕtačky pre priemer upínacieho goliera	43 mm (redukčný krúžok 36 mm)
Hĺbka vŕtania	plynule nastaviteľná až do 60 mm
Šírka upínacích čeľustí	cca 65 mm
Rozpätie	cca 65 mm

3. Bezpečnosť

Účelné používanie

Stojan na vrtačky bol navrhnutý na súkromné použitie a

je určený na nasledujúce účely v oblasti hobby a majstrovania:

- Ako upínacie zariadenie so štandardnou vrtačkou na nastavenie vrtania definovaných, pravouhlých dier do rôznych materiálov.

Stojan na vrtačky sa smie používať len v súlade s pokynmi a bezpečnostnými informáciami v tomto návode na obsluhu.

Akékoľvek iné použitie mimo tohto je zakázané! Výrobca ani predajca nepreberajú zodpovednosť za žiadne poškodenia, straty alebo poranenia, ktoré sú výsledkom nesprávneho používania stojana na vrtačky. Príklady nedovoleného použitia sú najmä:

- akékoľvek použitie, ktoré presahuje stanovený účel podľa pokynov,
- Nedodržanie bezpečnostných, montážnych, prevádzkových, čistiacich a údržbových pokynov v tomto návode na obsluhu.
- Nedodržanie platných predpisov o ochrane zdravia, bezpečnosti a prevencie úrazov, ktoré sa týkajú používania tohto stojana na vrtačky.
- Použitie príslušenstva alebo náhradných dielov, ktoré nie sú určené pre tento stojan na vrtačky.
- Úpravy na stojane na vrtačky.
- Nadmerné používanie.

Každá osoba, ktorá používa alebo vykonáva údržbu tohto stojana na vrtačky, musí byť oboznámená s týmito pokynmi a musí si byť vedomá možných nebezpečenstiev. Tento stojan na vrtačky smie používať iba kompetentná osoba – v prípade pochybností požiadajte o poradenstvo odborníka. Nedodržanie bezpečnostných, montážnych a prevádzkových pokynov pri používaní

tohto stojana na vrtačky sa považuje za nesprávne použitie. Musia sa dodržiavať všetky platné zdravotné a bezpečnostné predpisy. Musia sa dodržiavať všetky ostatné platné regionálne a národné zákony. Stojan na vrtačky sa nesmie upravovať. Akákoľvek zmena zvyšuje riziko poranenia alebo poškodenia majetku.

Zvyškové riziká

Napriek zamýšľanému použitiu nie je možné úplne vylúčiť zrejmé zvyškové riziká. V závislosti od typu stojana na vrtačky sa môžu vyskytnúť nasledujúce nebezpečenstvá:

- Zošmyknutie nástroja na stojane na vrtačky
- Zošmyknutie stojana na vrtačky

Bezpečnostné pokyny

VAROVANIE

Prečítajte si všetky bezpečnostné pokyny a nariadenia, ktoré ste dostali s upínacím zariadením alebo s elektrickým náradím.

Zanedbania pri dodržiavaní bezpečnostných pokynov a inštrukcií môžu spôsobiť zásah elektrickým prúdom, požiar a/alebo ťažké poranenia.

Uchovajte všetky bezpečnostné pokyny a inštrukcie pre budúce použitie.

- **Pred vykonaním nastavovania zariadenia alebo výmenou príslušenstva vyťahnite zástrčku zo zásuvky.**
Neúmyselné spustenie elektrického náradia je príčinou niektorých nehôd.

- **Pri práci s elektrickým ručne vedením náradím sa môžete vážne poraniť v dôsledku sklúznutia alebo uvoľnenia obrobku.** Z tohto dôvodu nikdy nepracujte na upnutých obrobkoch s elektrickým ručne vedením náradím.
- **Pri manipulácii so stojanom na vrtačky vzniká riziko nebezpečenstva.**
- **Dávajte si pozor na odletujúce triesky a štiepky.** Vzniká nebezpečenstvo poranenia.
- **Pred každým použitím skontrolujte stojan na vrtačky kvôli poškodeniam a používajte ho len v bezchybnom stave , aby ste sa vyhli poraneniam.**
- **Pred montážou elektrického náradia správne zostavte upínacie zariadenie.** Správne zostavenie je dôležité, aby ste zabránili riziku zloženia.
- **Pred použitím bezpečne pripevnite náradie na upínacie zariadenie.** Sklúznutie elektrického náradia na upínacie zariadenie môže viesť k strate kontroly.
- **Umiestnite upínacie zariadenie na pevnú, rovnú a vodorovnú plochu.** Ak môže upínacie zariadenie sklúznuť alebo sa kývať, elektrické náradie nie je možné viesť rovnomerne a bezpečne.
- **Zabráňte prístupu detí na pracovisko a náradie uchovávajte mimo dosahu detí.** Upozornite všetkých okoloidúcich, aby sa vzdialili alebo používali vhodné ochranné prostriedky.
- **Pri práci s vrtačkou noste vždy ochranné okuliare, ochranu sluchu a ochranu úst a nosa.**
- **Noste vhodné pracovné oblečenie, nenoste voľný odev alebo šperky, lebo by sa mohli zachytiť v pohyblivých častiach.** Odporúča sa protišmyková obuv. Ak máte dlhé vlasy, noste sieťku na vlasy.
- **Pred použitím sa uistite, že je prístroj správne a bezpečne pripevnený v držiaku a je vhodný na montáž na stojan na vrtačky.**
- **Nikdy nepoužívajte ruky alebo predmety na zastavenie vrtačky.**
- **Pred použitím stojana na vrtačky vždy pevne upevnite (skrutkami) k pracovnému stolu.** Uistite sa, že stôl a stojan stoja bezpečne.
- **Uistite sa, že je pracovný priestor čistý a dobre osvetlený.**
- **Dbajte na to, aby ste pri práci neprišli do styku s pohyblivými časťami.** **NEBEZPEČENSTVO ÚRAZU!**
- **Pred začatím práce sa vždy uistite, že je vrtačka správne upnutá.**
- **Sieťový kábel svojej vrtačky uchovávajte vždy ďalej od vrtáka alebo pohyblivých častí.**
- **Nedržte rukou malé alebo okrúhle obrobky, ale vždy ich zaistite zverákom.** Uistite sa, že je obrobok bezpečne upevnený

medzi dvoma upínacími čelustami skrutkového zvieradla a že pevne dolieha.

- **Ak je posuv príliš silný alebo ak obrobok nie je dostatočne pripevnený, vzniká nebezpečenstvo skrútenia.**
- **Skladujte vrtáčku na bezprašnom a suchom mieste.**
- **Pred použitím a počas používania pravidelne kontrolujte pevné dotiahnutie všetkých skrutiek. Pravidelne kontrolujte, či nie je stojan prípadne poškodený. Kvôli vibráciám sa môžu uvoľniť skrutky počas prevádzky. Ak rozpoznáte akékoľvek poškodenia, nepoužívajte stojan na vrtáčku.**
- **Používajte len také vrtáky, ktoré sú vhodné pre príslušný materiál obrobku. Naostrite alebo vymeňte tupé vrtáky.**
- **Pri akýchkoľvek čistiacich a nastavovacích prácach na prístroji vždy odpojte zástrčku zo zásuvky.**
- **Nikdy nesiahajte do pracovnej oblasti vrtáka.**
- **Vždy dbajte na hĺbku vrtania, inak vzniká nebezpečenstvo poškodenia pracovného stola.**
- **Ak zariadenie nepoužívate, vždy vytiahnite elektrickú zástrčku.**
- **Dodržiavajte ďalšie bezpečnostné pokyny v návode na obsluhu vrtáčky a na obale vrtákov.**

4. Pred použitím

Skontrolujte stojan na vrtáčky a rozsah dodávky

- Odstráňte stojan na vrtáčku a príslušenstvo z obalu.
- Skontrolujte, či je dodávka kompletná (pozrite kapitolu „OBSAH DODÁVKY/POPIS SÚČASTÍ“).
- Skontrolujte, či stojan na vrtáčku alebo príslušenstvo nevykazujú známky poškodení.
- Ak sú niektoré diely poškodené alebo chýbajú, stojan na vrtáčky nepoužívajte.

Montáž

POKYNI!

Upevňovacie skrutky sa smú utiahnuť len tak, aby sa základná doska nenapla alebo nezdeformovala.

Na montáž potrebujete:

- 1 vidlicový kľúč, veľkosť 10
- v rozsahu dodávky priložený inbusový kľúč, veľkosť 5
- Umiestnite stĺpik **13** do zodpovedajúceho vyhlbenia v základnej doske **10** a upevnite ho priloženou skrutkou. (Obr. A).
- Potom upevnite hlavicu páčky **15** na stĺpiku utiahnutím fixačnej skrutky **1**.
- Nainštalujte rameno páčky vrát. rukoväte **9** na hlavici páčky (obr. B). Dotiahnite skrutky čo najpevnejšie.
- Upevnite zverák **6** na základnú dosku. Vedzte skrutky cez dva podlhovasté otvory **2** s vodiacími drážkami **11** základnej dosky (obr. C).
- Skrutky a matice príliš nedoťahujte, aby ste nepoškodili základovú dosku alebo zverák.

- Pred uvedením do prevádzky sa musí stojan na vrtáčky nainštalovať na pracovnú dosku. Na tento účel má základná doska štyri otvory.
- Pritom použite vhodné skrutky, matice a dostatočne veľké podložky.
- Potom upevnite blokovaciu skrutku pre nastavenie hĺbky vrtania otáčaním v smere hodinových ručičiek. Uistite sa, že kovový kolík je pripevnený v požadovanej hĺbke vrtania.
- Nastavte svorku hĺbkového dorazu na požadovanú hĺbku vrtania.

Uprite a zarovajte vrták (obr. D)

⚠ UPOZORNENIE!

Napájací kábel vrtáčky vždy udržiavajte ďalej od vrtáka alebo akýchkoľvek pohyblivých dielov.

- Vložte hrdlo vrtáčky do príslušného upínania držiaka vrtáčky [7] a pevne priskrutkujte.
- V prípade potreby použite priložený redukčný krúžok.
- Vložte vhodný vrták do skľučovadla.
- Uvoľnite fixačnú skrutku [1].
- Pohybujte hlavou páčky [15] upnutou vrtáčkou na stĺpiku [13], kým sa vrták nedotkne obrobku.
- Znovu utiahnite fixačnú skrutku a maticu.

5. Použitie

Nastavte hĺbku vrtania (obr. E, F)

- Uvoľnite svorku hĺbkového dorazu [14] a vedte ju až k hlavice páčky [15].
- Otáčaním proti smeru hodinových ručičiek uvoľníte blokovaciu skrutku pre nastavenie hĺbky vrtania [16].
- Uistite sa, že sa kovový kolík [18] uvoľnil a skĺzol smerom nadol až na doraz.
- Rameno páčky vráť. rukoväť [9] zatlačte smerom nadol a na ukazovateľovi hĺbky vrtania so stupnicou [17] nájdite požadovanú hĺbku vrtania.

Uprite obrobok (obr. G, H)

- Stlačte a podržte rýchlopúináciu hlavu [4] a potiahnite blokovaciu rukoväť [3] naspäť až na doraz.
- Umiestnite obrobok medzi čeluste vo zveráku [6].
- Potom stlačte rýchlopúináciu hlavu a zatlačte blokovaciu rukoväť s upínacou čelustou [5] až na obrobok.
- Upevnite obrobok otočením blokavacej rukoväte v smere hodinových ručičiek.
- Ak chcete obrobok uvoľniť, otočte blokovaciu rukoväť proti smeru hodinových ručičiek.
- Potom stlačte rýchlopúináciu hlavu a odiahnite od seba čeluste.

Zarovajte obrobok (obr. I)

- Uvoľnite skrutky zo zveráka [6].
- Presuňte zverák s obrobkom do požadovanej polohy.
- Naznačte bod vrtania ako označenia na obrobku a znova upevnite zverák.

Vrtanie

- Nastavte hĺbku vrtania a upevnite obrobok podľa opisu vyššie.
- Pomaly zatlačajte rameno páčky vrát. rukoväť smerom nadol. Nevytvárajte žiadny nadmerný tlak!

6. Údržba, čistenie, skladovanie a preprava

VAROVANIE

Odpojte elektrickú zástrčku vrtáčky pred akýmkoľvek nastavovaním, údržbou alebo opravou.

Údržba

Stojan na vrtáčky je v maximálnej miere bezúdržbový, musí sa však udržiavať bez oleja, mastnoty a prachu.

Používajte iba náhradné diely/príslušenstvo od výrobcu alebo autorizovaných odborných dielní.

Opravy smú vykonávať len odborníci. Odborníci sú osoby so zodpovedajúcim odborným vzdelaním a skúsenosťami, ktorým sú známe požiadavky na konštrukciu a prevedenia stojana na vrtáčky a chápu bezpečnostné predpisy.

Čistenie

- Stojan na vrtáčky vyčistíte vlhkou handričkou. V žiadnom prípade nepoužijete ostré a/alebo abrazívne čistiace prostriedky ani rozpúšťadlá.
- Po vyčistení nechajte všetky diely úplne vysušiť.

Skladovanie

- Pred uskladnením vyčistíte stojan na vrtáčky.
- Keď stojan na vrtáčky nepoužívate, skladujte ho na bezpečnom, chladnom, suchom a dobre vetranom mieste, mimo dosahu detí.

Preprava

- Stojan na vrtáčky prepravujte chránený pred nárazmi a vibráciami a v originálnom balení. Uchovávajte šesťhranný kľúč v zariadení na hlavici páčky.

7. Odstránenie chýb

Problém	Možné príčiny	Odstránenie
Stojan na vŕtačky sa zošmykuje alebo kolíše.	Žiadna rovná a vodorovná pracovná plocha.	Nainštalujte stojan na vŕtačky na rovnú a vodorovnú plochu.
Zošmyknutie vŕtačky.	Vŕtačka nie je bezpečne a pevne namontovaná.	Upevnite skrutkové spojenia a skrutky.

8. Recyklácia



Nepoužiteľné prístroje odovzdajte na recykláciu na zberných miestach. Nevyhadzujte ich do komunálneho odpadu. Ďalšie informácie získate na príslušnom zodpovednom úrade. Obal likvidujte v súlade s typom materiálu, ako aj miestnymi predpismi, ktoré platia vo vašom územnom celku.

9. Servis



E S L, a.s.
E-Mail: walter@esl.cz
Tel.: 00420 777 650 854
IAN 390505_2201

Dodávateľ

Rešpektujte, prosím, že nasledujúca adresa nie je adresou servisu. Najskôr kontaktujte hore uvedené servisné stredisko.
Walter Werkzeuge Salzburg GmbH
Gewerbeparkstr. 9
5081 Anif, Rakúsko

Walter Werkzeuge Salzburg GmbH

Gewerbeparkstr. 9
5081 Anif, Österreich

V. 1.0

Stav informácií:
08/2022

IAN 390505_2201