



WOODEN BABY SWING

(GB)

WOODEN BABY SWING

Instructions for use

(SI)

LEŠENA GUGALNICA ZA DOJENČKE

Navodilo za uporabo

(SK)

DETSKÁ DŘEVĚNÁ HOJDAČKA

Navod na používanie

(HU)

FÁBÓL KÉSZÜLT BABA HINTA

Használati útmutató

(CZ)

DĚTSKÁ DŘEVĚNÁ HOUPAČKA

Návod k použití

(DE) (AT) (CH)

HOLZBABYSCHAUKEL

Gebrauchsanweisung



IAN 388444_2104

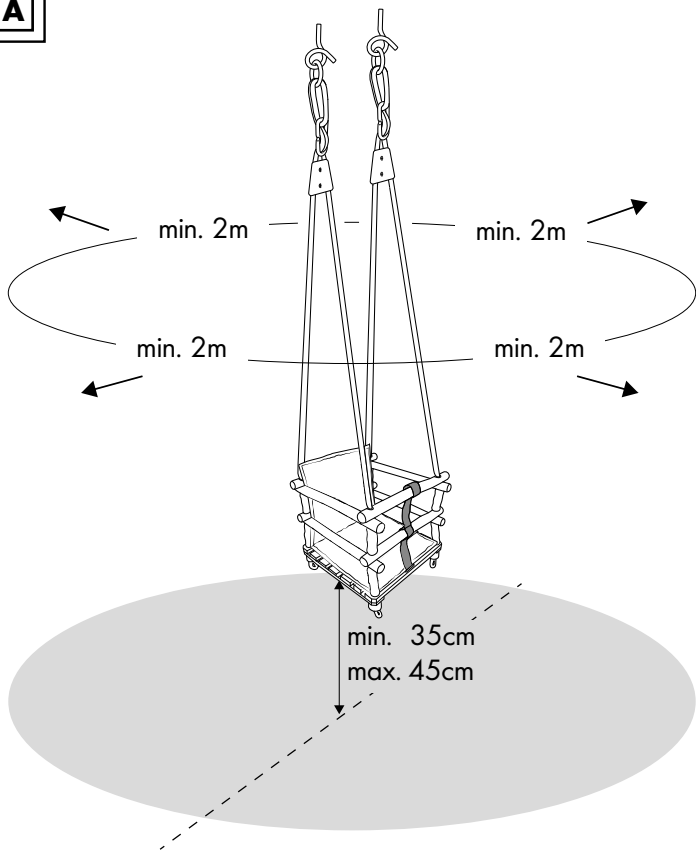

A

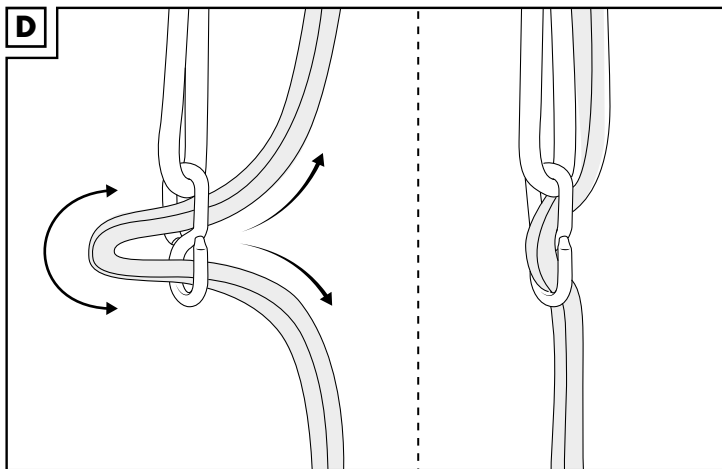
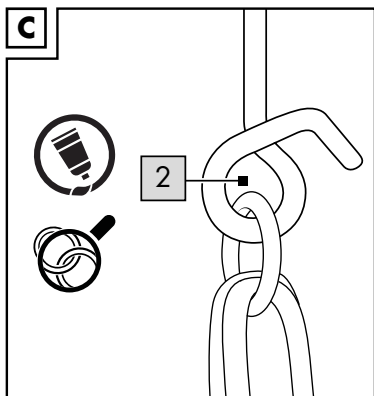
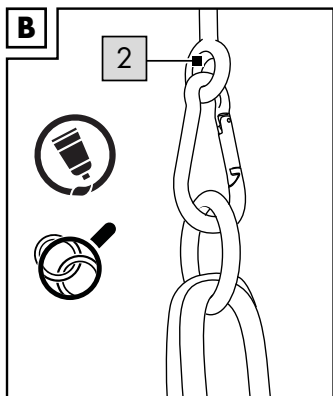

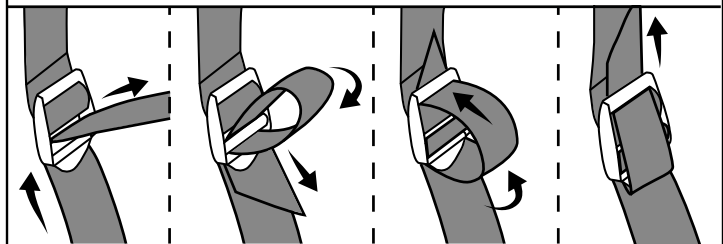
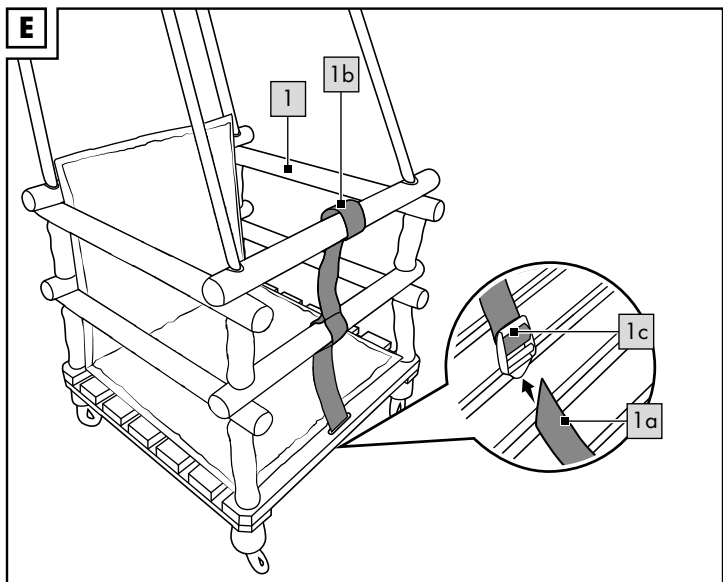

GB

Instructions for use 6 - 12

HU

Használati útmutató 13 - 19

SI

Navodilo za uporabo 20 - 27

CZ

Návod k použití 28 - 34

SK

Navod na používanie 35 - 41

DE

AT

CH

Gebrauchsanweisung 42 - 49

Congratulations!

You have chosen to purchase a high-quality product. Familiarise yourself with the product before using it for the first time.



Read the following instructions for use carefully.

Use the product only as described and only for the given areas of application. Store these instructions for use carefully. When passing the product on to third parties, please also hand over all accompanying documents.

Package contents

1 x swing

1 x instructions for use

Technical data



Maximum weight limit of the product: 20kg

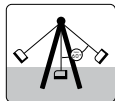

Maximum displacement 60°

Height adjustable from 150 to 170cm



Grease suspension hooks and eyelets with waterproof machine oil



Check rings, hooks and eyelets regularly



Date of manufacture (month/year):

10/2021



UK Conformity Assessed



Delta-Sport Handelskontor GmbH hereby declares that this product meets the following basic requirements, as well as other important regulations:

2009/48/EC – Toy Safety Directive

Intended use

The product was designed as a toy for private use for children over 12 months of age. The product is intended for indoor use. The product must not be used in public places such as playgrounds, schools, etc.

Safety information

- Children may only play with the product under adult supervision.
- Warning. Only for domestic use!
- Warning. The product is intended for indoor use.

Risk of injury!

- Warning. Minimum user age: 12 months!
- Warning. Maximum user weight: 20kg!
- Before ceiling installation, make sure that the selected ceiling or wooden beam is suitable for mounting the product. Enquire at a specialist store if necessary.
- Make sure that the ceiling is suitable for mounting the product. Unsuitable ceiling structures can lead to injuries.
- Warning. The distance between the swing seat and the floor must be at least 35cm and no more than 45cm.
- The product may only be used by one person at a time.

- Make sure that your child is not wearing a helmet or clothes with cords when using the product, as these can get caught and injure the child.
- Do not jump off the product while it is swinging. Only get off the product when it has come to a complete stop.
- Be aware that the product can heat up in intense sunlight.
- Ensure there is enough space around the product from objects and other people, so that no one gets injured.
- Never swing in a standing or kneeling position! There is a risk of injury.

Preventing damage and injury!

- The product must be mounted by an adult.
- Mount the product only as described in these instructions for use. Other attachment methods could damage the cable or retaining element.
- Mount the swing far enough away from other objects so that no one can be injured. In doing so, consider the radius the swing will reach when it is swinging.
- The swing must not be mounted near steps.
- Ensure there are no sharp-edged or hard objects in the swinging area.
- The product should be a suitably safe distance of at least 2m away from stairs, walls and other obstacles.
- Do not mount the swing above concrete, asphalt or other hard surfaces.
- After mounting, the stability of the product must be checked by an adult.
- No technical alterations may be made to the product.

Maximum displacement 60°

- Caution! Pushing the swing seat too powerfully, above the suggested maximum displacement, can cause the seat to tip over and the child to fall out!

Dangers due to wear and tear!

- The plastic connectors on the ends of the cables must not be loosened, as these ensure the safe suspension of the product.

- The cables and rings must be inspected by an adult before each use, to prevent injuries caused by defective parts. As soon as the swing's attachment show any defects, you must stop using the swing.
- The seat, chains, cables and other accessories must be inspected for wear before each use.
- Regularly check the ceiling and frame to which the product is attached.
- Check the product for damage or wear before each use. Only use the product if it is in perfect condition!

Mounting the swing

Before using the product for the first time, grease the metal suspension rings of the lattice swing and the suspension hooks you have additionally supplied – all of which are exposed to constant friction – with commercially available, waterproof machine grease.

Note:

Only mount the swing on fixtures where you can guarantee sufficient stability with absolute certainty. For mounting, use at least 10mm sturdy screw hooks that are bent at least 540° or completely closed to prevent unintended release.

When mounting on wooden beams, the attachment must pass all the way through the wood and be secured with a nut from above, to ensure a sufficiently secure connection.

Various mounting hooks

Only attach the swing to a suitable mount.

These are:

No. 1: a closed eyelet, attached to the swing component with a carabiner (Fig. B).

No. 2: a round hook bent 540°, to prevent unintended release (Fig. C).

Note: the eye of the eyelets (2) must be attached at right angles to the direction of the swing, so that the attachment on the swing is not too severely damaged by use.

Setting the height of the swing

The height of the seat can be adjusted at the ring at the top of the swing. Once you have set the length of the cable, it will tighten again under load (Fig. D).

Adjust the length of both cables so the swing is perfectly balanced.

Use

Fasten the safety belt (1b) so that you can safely push the child in the swing. Proceed as follows:

1. Sit the child in the swing (1) with their legs facing forward.

Note: the child's legs must be inserted between the bottom bar and the bottom of the swing.

2. Thread the end (1a) of the belt through the buckle (1c) below the swing as shown in Fig. E, and close it.

Note: pull the belt taut but not too tight, so that the child is secured but not cramped by it.

Storage

- When not in use, always store the product clean and dry at room temperature.
- Please be aware that wood can change due to alterations in temperature, humidity and other influences.
- The wood used in the product is a natural product and therefore there may be slight deviations in colour and structure.

Cleaning, maintenance and care

- Clean the product with a soft brush and mild soapy water.
- Allow the product to dry completely after cleaning.
- Treat the product with protective wood oil from a specialist retailer. You should treat the product several times per season. The wood must be completely dry before carrying out treatment!
- Follow the manufacturer's instructions for the selected oil.

IMPORTANT! Never clean the product with harsh cleaning agents.

The seat padding is not washable. Clean it with a damp cloth and a mild detergent.



Disposal

Dispose of the article and the packaging materials in accordance with current local regulations. Packaging materials such as foil bags are not suitable to be given to children. Keep the packaging materials out of the reach of children.



Dispose of the products and the packaging in an environmentally friendly manner.



The recycling code is used to identify various materials for recycling. The code consists of the recycling symbol – which is meant to reflect the recycling cycle – and a number which identifies the material.

Notes on the guarantee and service handling

The product was produced with great care and under continuous quality control. DELTA-SPORT HANDELSKONTOR GmbH gives private end customers a three-year guarantee on this product from the date of purchase (guarantee period) in accordance with the following provisions.

The guarantee is only valid for material and manufacturing defects. The guarantee does not cover parts subject to normal wear and tear that are thus considered wear parts (e.g. batteries) or fragile parts such as switches, rechargeable batteries, or parts made of glass.

Claims under this guarantee are excluded if the product has been used incorrectly, improperly, or contrary to the intended purpose, or if the provisions in the instructions for use were not observed, unless the end customer proves that a material or manufacturing defect exists that was not caused by one of the aforementioned circumstances.

Claims under the guarantee can only be made within the guarantee period by presenting the original sales receipt. Please therefore keep the original sales receipt. The guarantee period is not extended by any repairs carried out under the guarantee, under statutory guarantees, or as a gesture of goodwill. This also applies to replaced and repaired parts.

If you wish to make a claim please first contact the service hotline mentioned below or contact us by e-mail. If there is a guarantee case, then the product will be repaired or replaced free of charge to you or the purchase price will be refunded, depending on our choice.

Your legal rights, in particular guarantee claims against the respective seller, are not limited by this guarantee.

IAN: 388444_2104

 Service Great Britain
Tel.: 0800 404 7657
E-Mail: deltasport@lidl.co.uk

Szívből gratulálunk!

Vásárlásával kiváló minőségű terméket választott. Használatba vétele előtt ismerkedjen meg a termékkel.



Figyelmesen olvassa el az alábbi használati útmutatót.

A terméket kizárólag az itt ismertetett módon, a rendeltetésének megfelelően használja. Gondosan őrizze meg a használati útmutatót. A termék továbbadásakor adja át az összes kapcsolódó dokumentumot is.

Csomag tartalma

1 x hinta

1 x használati útmutató

Műszaki adatok



A termék legnagyobb terhelhetősége: 20 kg

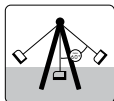

Maximális kilengés 60°

150 és 170 cm között állítható magasságú



Az akasztókampókat és -karikákat vízálló gépzsírral zsírozza meg



Rendszeresen ellenőrizze a gyűrűket, kampókat és karikákat



Gyártási dátum (hónap/év):

10/2021



A Delta-Sport Handelskontor GmbH kijelenti, hogy a termék megfelel az alábbi általános követelményeknek és az egyéb vonatkozó rendelkezéseknek:

2009/48/EK - Irányelv a játékok biztonságáról

Rendeltetészerű használat

A termék rendeltetése alapján játék; azt 12 hónapnál idősebb gyerekeknek, magáncélú használatra terveztük. A termék beltéri használatra készült. A terméket nem szabad közösségi helyeken, pl. játszótér, iskola stb. használni.

Biztonsági utasítások

- A termékkel csak felnőtt felügyelete mellett játszhatnak a gyerekek.
- Figyelmeztetés. Csak otthoni használatra!
- Figyelmeztetés. A termék csak beltéren használható.

Balesetveszély!

- Figyelmeztetés. Felhasználó alsó korhatára: 12 hónap!
- Figyelmeztetés. Maximális terhelhetőség: 20 kg!
- A mennyezetre való szerelés előtt győződjön meg arról, hogy a kiválasztott mennyezet, illetve fagerenda alkalmas-e a termék rögzítésére. Szükség esetén érdeklődjön erről szaküzletben.
- Ellenőrizze a mennyezetet, hogy a termék biztonságosan felszerelhető-e rá. A mennyezet nem megfelelő állapota balesetet okozhat.
- Figyelmeztetés. A hinta ülőfelülete és a talaj között legalább 35 cm távolságnak kell lennie, de maximum 45 cm magasán lehet.
- A terméket egyszerre mindig csak egy személy használhatja.
- Ügyeljen rá, hogy a termék használatakor gyermeke ne viseljen sisakot vagy kantáros ruhát, mert ezek beakadhatnak és megsérülhet a gyermek.
- Nem szabad a még lengő termékről leugrani. Csak a termék leállása után szabad leszállni.
- Ne feledje, a termék erős napsütésben nagyon felmelegedhet.

- Ügyeljen arra, hogy kellő távolságot tartson más tárgyaktól és személyektől, nehogy valaki megsérüljön.
- Soha ne használják a hintát állva vagy térdelve! Balesetveszélyes.

Előzze meg az anyagi károkat és személyi sérüléseket!

- A szerelést felnőttnek kell végeznie.
- A hintát kizárólag a jelen használati útmutató szerint szerelje fel. Másfajta rögzítési mód kárt tehet a kötélben vagy a tartóelemben.
- Olyan távolságra rögzítse a hintát más tárgyaktól, hogy senki ne sérülhessen meg. Ehhez a hinta lengése során érintett területet vegye figyelembe.
- A hintát nem szabad lépcső közelébe helyezni.
- Ügyeljen arra, hogy a hintázás területén ne legyenek éles vagy kemény tárgyak.
- A termékkel legalább 2 m biztonsági távolságot kell tartani a lépcsőktől, falaktól és egyéb akadályoktól.
- Ne tegye a hintát beton, aszfalt vagy más kemény felület fölé.
- Az összeszerelés után egy felnőtt ellenőrizze a stabilitást.
- A terméken műszaki változtatásokat végezni tilos.

Maximális kilengés 60°

- Vigyázat! A túl erős lendítés miatt a hinta ülése túlhaladja a javasolt maximális kilengést, ami az ülés kibillenését eredményezheti, és a gyermek kieshet!

Elhasználódásból adódó veszélyek!

- A kötél végén lévő műanyag összekötőelemeket nem szabad meglazítani, mert a termék rögzítésére szolgálnak.
- A köteleket és gyűrűket minden használat előtt felnőtt ellenőrizze, nehogy sérülést okozzanak a meghibásodott alkatrészek. A hintát nem szabad használni, ha a rögzítője hiányosságot mutat.
- A hintaülőkéket, láncokat, köteleket és más tartozékokat rendszeresen vizsgálja át, nem mutatják-e a kopás jeleit.

- Rendszeresen ellenőrizze a mennyezetet és a felfüggesztést, amelyhez a terméket rögzítette.
- Minden használat előtt ellenőrizze a termék épségét, illetve elhasználódását. A terméket csak kifogástalan állapotban szabad használni!

A hinta felszerelése

A rácsos hinta fém akasztógyűrűit, valamint az Ön saját akasztókampóit, amelyek folyamatos súrlódásnak vannak kitéve, az első használat előtt zsírozza be kereskedelmi forgalomban kapható, vízálló gépszírral.

Megjegyzés:

Csak olyan helyre rögzítse a hintát, ahol teljes biztonsággal garantálható a megfelelő szilárdságú rögzítés. Használjon legalább 10 mm vastag menetes kampókat, amelyek legalább 540°-ban meg vannak hajlítva – vagy teljesen zártak – a véletlen kioldódás megakadályozására.

A fagerendában a rögzítőt teljesen át kell tolni a fán, és felülről rögzíteni kell, hogy megfelelő biztonságu legyen a kötés.

Különböző rögzítőkampók

A hintarészt kizárólag a megfelelő tartóhoz rögzítse.

Ezek a következők:

- 1. sz.:** zárt rögzítőkarika, amelyet karabinerkampó rögzít a hintarészhez (B ábra).
- 2. sz.:** kerek kampó, amely 540°-ban meg van hajlítva, hogy megakadályozza a véletlen kioldódást (C ábra).

Megjegyzés: a tartókarikák szemét (2) a hintázás irányára merőlegesen kell elhelyezni, hogy a hinta rögzítője ne sérüljön meg túl erősen a használat során.

A hintaelem magasságának állítása

A hinta felső végén lévő gyűrűvel állítható az ülés magassága.

Miután a kötéel hosszát beállította, az a terheléstől a megfelelő feszeségűre fog beállni (D ábra).

Úgy állítsa be a két kötéel hosszát, hogy a hinta teljesen vízszintes legyen.

Használat

Rögzítse a biztonsági övet, hogy a gyermeket hintázáskor biztonságosan meglökhesse (1b). Ennek menete:

1. Ültesse a gyermeket lábbal előre a hintába (1).

Megjegyzés: a gyerek lábát dugja át az alsó merevítő és a hinta ülőfelülete között.

2. Fűzze át az öv végét (1a) a hinta alatt az övcsaton (1c), ahogy azt az E ábra mutatja, és zárja be az övet.

Megjegyzés: húzza az övet feszesre, de ne túl szorosra, hogy a gyerek biztosan, de ne beszorulva üljön.

Tárolás

- A terméket mindig száraz, tiszta és szobahőmérsékletű helyen tárolja, ha azt nem használja.
- Vegye figyelembe, hogy a fa váltakozó hőmérsékletnél, páratartalomnál és egyéb hatások esetén változhat.
- A termék fa része természetes anyag, így a színben és szerkezetben lehetnek kis eltérések.

Tisztítás, karbantartás és ápolás

- A terméket puha kefével és enyhe szappanos vízzel tisztítsa meg.
- Tisztítás után hagyja teljesen megszáradni a terméket.
- A terméket kezelje a szaküzletben vásárolt faápoló olajjal. A fát minden szezonban többször is kezelje az olajjal. A fának az ápolás elvégzéséhez teljesen száraznak kell lennie!

- Tartsa be a kiválasztott ápolóolaj gyártójának utasításait.

FONTOS! Ne használjon éles tisztítószerket a tisztításhoz.

Az üléspárna nem mosható. A tisztításához nedves ruhát és kímélő tisztítószerrel használjon.



Tudnivalók a hulladékkezelésről

Az árucikket és a csomagolóanyagot az érvényes helyi előírásoknak megfelelően ártalmatlanítsa. A csomagolóanyagok, pl. nylonzacskók, nem kerülhetnek gyermekek kezébe. A csomagolóanyagot gyermekek számára hozzá nem férhető helyen tárolja.



A terméket és csomagolását környezetbarát módon selejtezze le.



Az újrahasznosító kód a különböző anyagokat jelöli, hogy azok nyersanyagként újrahasznosíthatók legyenek. A kód az újrahasznosítás jelből - értsd: az újrahasznosítás körforgás jelölése - és egy számból áll, ami adott anyagot jelöl.

A garanciával és a szerviz lebonyolításával kapcsolatos útmutató

A termék nagy gondossággal és állandó ellenőrzés mellett készült. A DELTA-SPORT HANDELSKONTOR GmbH privát végső felhasználóknak a vásárlás dátumától számított három év (garancia időtartama) garanciát ad erre a termékre a következő rendelkezések szerint. A garancia csak anyaghibára és feldolgozási hibára érvényes. A garancia nem terjed ki a szokásos elhasználódásnak kitett, ezért kopó alkatrésznek tekintendő alkatrészekre (pl. elemek), valamint a törékeny alkatrészekre sem, például a kapcsolókra, az akkumulátorokra vagy az üvegből készült alkatrészekre.

Kizárásra kerül a garanciaigény, ha a terméket szakszerűtlenül vagy helytelenül, nem rendeltetésszerűen vagy nem az előírányzott felhasználási körben használták, vagy figyelmen kívül hagyták a kezelési útmutató előírásait, kivéve, ha a végső felhasználó bizonyítja, hogy olyan anyag- vagy feldolgozási hiba áll fenn, amely nem a fent említett körülmények valamelyikéből ered.

A garanciaigény csak a garancia időtartamán belül, az eredeti pénztári bizonylat bemutatásával érvényesíthető. Ezért kérjük, őrizze meg az eredeti pénztári bizonylatot. A garancia, a törvényes garancia vagy a méltányosság alapján végzett esetleges javítások a garancia időtartamát nem hosszabbítják meg. Ez vonatkozik a kicserélt és javított alkatrészekre is.

Kérjük, hogy reklamáció esetén először az alábbi szervizvonalat hívja, vagy e-mailen keressen minket. Garanciális esetekben a terméket saját döntésünk alapján ingyenesen megjavítjuk, kicseréljük vagy megtérítjük a vételárat. A garanciából további jogok nem következnek.

A jelen garancia nem korlátozza az Ön törvényes jogait, különösen a mindenkori értékesítővel szembeni garanciaigényét.

IAN: 388444_2104

 Szerviz Magyarország

Tel.: 06800 21225

E-Mail: deltasport@lidl.hu

Čestitamo!

Z nakupom ste se odločili za visokokakovosten izdelek. Pred prvo uporabo se seznanite z izdelkom.

 **V ta namen natančno preberite naslednje navodilo za uporabo.**

Izdelek uporabljajte, kot je opisano, in za navedena področja uporabe. To navodilo za uporabo skrbno hranite. Če boste izdelek predali tretjim osebam, zraven priložite vso dokumentacijo.

Obseg dobave

1 x gugalnica

1 x navodilo za uporabo

Tehnični podatki



Največja obremenitev izdelka: 20 kg

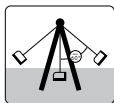

Največji odklon 60°

Nastavitev višine od 150 do 170 cm



Kavlje in ušesca za obešanje namastite z vodoodporno mastjo za mazanje strojev



Redno preverjajte obroče, kavlje in ušesca



Datum izdelave (mesec/leto):

10/2021

CE Delta-Sport Handelskontor GmbH izjavlja, da je ta izdelek skladen z naslednjimi temeljnimi zahtevami in drugimi ustreznimi določbami:

2009/48/ES – Direktiva o varnosti igrač

Predvidena uporaba

Ta izdelek je igrača za otroke, starejše od 12 mesecev, in je namenjen za zasebno uporabo. Izdelek je primeren za uporabo v notranjih prostorih. Izdelka se ne sme uporabljati na javnih površinah, kot so igrišča, v šolah itd.

Varnostni napotki

- Otroci se lahko z izdelkom igrajo samo pod nadzorom odraslih.
- Opozorilo. Samo za domačo uporabo!
- Opozorilo. Izdelek je zasnovan za uporabo v notranjih prostorih.

Nevarnost poškodb!

- Opozorilo. Najnižja starost uporabnika: 12 mesecev!
- Opozorilo. Največja teža uporabnika: 20 kg!
- Pred namestitvijo na strop se prepričajte, da je izbrani strop ali leseni tram primeren za pritrditev izdelka. Po potrebi povprašajte v specializirani trgovini.
- Preverite, ali je strop primeren za stropno montažo izdelka. Neprimerni stropi lahko privedejo do telesnih poškodb.
- Opozorilo. Razdalja med sedežem gugalnice in tlemi mora znašati vsaj 35 cm ter največ 45 cm.
- Izdelek sme uporabljati le ena oseba naenkrat.
- Pazite, da vaš otrok med uporabo izdelka ne nosi čelade ali oblačil z vrvicami, saj se te lahko zapletejo in otrok se lahko poškoduje.
- Dokler se izdelek guga, ni dovoljeno skakati z njega. Šele ko se izdelek ustavi, je dovoljeno stopiti z njega.

- Upoštevajte, da se izdelek ob močni sončni svetlobi lahko zelo segreje.
- Pazite na zadostno razdaljo do predmetov in drugih oseb, da se nihče ne poškoduje.
- Gugalnice nikoli ne uporabljajte stoje ali kleče! Obstaja nevarnost poškodb.

Preprečevanje materialne škode in poškodb!

- Montažo sme izvajati odrasla oseba.
- Gugalnico montirajte samo tako, kot je opisano v tem navodilu za uporabo. Z drugimi metodami pritrditve lahko poškodujete vrv ali nosilni element.
- Gugalnico pritrdite tako, da je od ostalih predmetov oddaljena toliko, da se ne more nihče poškodovati. Pri tem upoštevajte radij, ki ga gugalnica med guganjem doseže.
- Gugalnice ni dovoljeno namestiti v bližini stopnic.
- Pazite, da v območju gugalnice ni nobenih oglatih ali trdih predmetov.
- Izdelek mora biti na zadostni varnostni razdalji, in sicer vsaj 2 m, od stopnic, sten in drugih ovir.
- Gugalnice ne pritrjujte nad betonom, asfaltom ali ostalimi trdimi površinami.
- Po montaži naj odrasla oseba preveri trdnost.
- Izdelka ni dovoljeno tehnično spreminjati.

Največji odklon 60°

- Previdno! Močno potiskanje gugalnice prek predlaganega maksimalnega odklona lahko privede do tega, da se sedež zvrne in otrok pade ven!

Nevarnosti zaradi obrabe!

- Plastičnih veznih elementov na koncu vrvi ni dovoljeno odvezati, saj so namenjeni varnemu obešanju izdelka.
- Odrasla oseba mora pred vsako uporabo preveriti vrvi in obroče, da ne pride do poškodb zaradi okvarjenih delov. Ko začne pritrdilni element kazati pomanjkljivosti, gugalnice ni več dovoljeno uporabljati.

- Sedeže gugalnice, verige, vrvi in drugo opremo je treba pred vsako uporabo preveriti glede znakov obrabe.
- Redno preverjajte strop in obešalnik, na katerega je izdelek pritrjen.
- Pred vsako uporabo preverite, ali je izdelek poškodovan oz. obrabljen. Izdelek lahko uporabljate samo, če je v brezhibnem stanju!

Montaža gugalnice

Kovinske obroče za obešanje gugalnice z ograjo ter kavljje za obešanje, ki ste jih priskrbeli vi in so izpostavljeni stalnemu trenju, pred prvo uporabo namastite z običajno vodoodporno mastjo za mazanje strojev.

Napotek:

Gugalnico pritrдите le na objekte, za katere lahko s popolno gotovostjo zagotovite zadostno nosilnost. Za montažo uporabite vsaj 10 mm debele vijačne kavljje, ki so zapognjeni za 540° ali popolnoma zaprti, da ne more priti do nenamerne sprostitve.

V lesenih prečnikih naj pritrđitev sega skozi les, od zgoraj pa naj bo zavarovana z matico, da je povezava dovolj varna.

Različni pritrđilni kavljji

Gugalni element pritrđite samo na primerna drđžala.

Ta so:

Št. 1: zaprto nosilno uho, ki se na gugalni element pritrđi s karabinskim kavljjem (slika B).

Št. 2: okrogli kavelj, ki je zapognjen za 540°, da ne more priti do nenamerne sprostitve (slika C).

Napotek: Odprtina nosilnega ušesca (2) mora biti obrnjena prečno na smer guganja, da se pritrđilni element gugalnice med uporabo ne poškoduje preveč.

Nastavitev višine gugalnega elementa

Z obročem na zgornjem delu gugalnice lahko nastavljate višino sedežne površine.

Ko nastavite dolžino vrvi, se ta ob obremenitvi zategne (slika D).
Dolžino obeh vrvi nastavite tako, da bo gugalnica popolnoma vodoravna.

Uporaba

Pritrdite varnostni pas, da boste lahko otroka med guganjem varno poganjali (1b). Izvedite naslednji postopek:

1. Otroka z nogami naprej posedite v gugalnico (1).

Napotek: Otrokove noge morajo biti med spodnjo prečko in dnom gugalnice.

2. Speljite konec pasu (1a) pod gugalnico, kot je prikazano na sliki E, skozi sponko pasu (1c) ter zapnite pas.

Napotek: Pas zategnite tako, da je napet, ne pa tudi pretesen, da otrok sedi varno, vendar ne preveč utesnjeno.

Shranjevanje

- Če izdelka ne uporabljate, ga shranite na suho, čisto mesto pri sobni temperaturi.
- Les se lahko spremeni zaradi spreminjajočih se temperatur, zračne vlage in drugih vplivov.
- Les, uporabljen v izdelku, je naraven material, zato lahko prihaja do majhnih odstopanj v barvi in strukturi.

Čiščenje, vzdrževanje in nega

- Izdelek očistite z mehko krtačo in blago milnico.
- Po čiščenju počakajte, da se izdelek v celoti posuši.
- Izdelek namažite z oljem za nego lesa, ki ga lahko kupite v specializirani trgovini. V posamezni sezoni večkrat poskrbite za ustrezno nego izdelka. Les mora biti pred postopkom nege popolnoma suh!
- Upoštevajte napotke proizvajalca izbranega olja za nego.

POMEMBNO! Nikoli ne čistite z ostrimi čistilnimi sredstvi.

Blazina za sedež ni pralna. Očistite jo z vlažno krpo in blagim čistilom.



Napotki za odlaganje v smeti

Izdelek in embalažne materiale zavržite v skladu z aktualnimi lokalnimi predpisi. Embalažni materiali, npr. folijske vrečke, ne sodijo v roke otrok. Embalažni material shranite otrokom nedosegljivo.



Izdelke in embalažo odstranite okolju prijazno.



Koda za recikliranje označuje različne materiale za vračanje v reciklirni krog. Vsebuje simbol za recikliranje, ki označuje reciklirni krog, in številko, ki označuje material.

Napotki za garancijo in izvajanje servisne storitve

Izdelek je bil izdelan z veliko skrbnostjo in pod stalno kontrolo.

DELTA-SPORT HANDELSKONTOR GmbH zasebnim končnim kupcem od datuma nakupa (garancijskega obdobja) v skladu z naslednjimi določbami odobri triletno garancijo na to postavko. Garancija velja samo za napake v materialu in obdelavi. Garancija ne velja za dele, ki so podvrženi običajni obrabi in jih je zato treba šteti za obrabljive dele (npr. baterije), in za lomljive dele, kot so npr. stikala, akumulatorji ali deli iz stekla.

Zahtevki iz te garancije so izključeni, če je bil izdelek uporabljen nepravilno ali pretirano ali če ni bil uporabljen v okviru predvidenega namena ali predvidenega obsega uporabe ali če niso bile upoštevane specifikacije v navodilih za uporabo, razen če končni kupec lahko dokaže, da gre za napako v materialu ali izdelavi, ki ne temelji na eni od zgoraj navedenih okoliščin.

Garancijski zahtevki se lahko uveljavljajo le v garancijskem roku ob predložitvi originalnega računa. Zato originalni račun shranite. Garancijski čas se zaradi morebitnih popravil na podlagi garancije, zakonskega jamstva ali kulance ne podaljša. To velja tudi za zamenjane in popravljene dele.

Pri morebitnih reklamacijah se najprej obrnite na spodaj navedeno servisno številko za nujne primere ali stopite z nami v stik po elektronski pošti. Če obstaja garancijski primer, vam bomo izdelek po naši izbiri brezplačno popravili, zamenjali ali pa vam bomo povrnili kupnino. Druge pravice iz garancije ne obstajajo.

Ta garancija ne omejuje vaših zakonskih pravic, še posebej garancijskih zahtevkov do prodajalca.

IAN: 388444_2104

 Servis Slovenija
Tel.: 080080917
E-Mail: deltasport@lidl.si

Garancijski list

1. S tem garancijskim listom DELTA-SPORT HANDELSKONTOR GMBH jamčimo, da bo izdelek v garancijskem roku ob normalni in pravilni uporabi brezhibno deloval in se zavezujemo, da bomo ob izpolnjenih spodaj navedenih pogojih odpravili morebitne pomanjkljivosti in okvare zaradi napak v materialu ali izdelavi oziroma po svoji presoji izdelek zamenjali ali vrnili kupnino.
2. Garancija je veljavna na ozemlju Republike Slovenije.
3. Garancijski rok za proizvod je 3 leta od datuma izročitve blaga. Datum izročitve blaga je razviden iz računa.
4. Kupec je dolžan okvaro javiti pooblaščenemu servisu oziroma se informirati o nadaljnjih postopkih na zgoraj navedeni telefonski številki. Svetujemo vam, da pred tem natančno preberete navodila o sestavi in uporabi izdelka.
5. Kupec je dolžan pooblaščenemu servisu predložiti garancijski list in račun, kot potrdilo in dokazilo o nakupu ter dnevu izročitve blaga.
6. V primeru, da proizvod popravlja nepooblaščen servis ali oseba, kupec ne more uveljavljati zahtevkov iz te garancije.
7. Vzroki za okvaro oziroma nedelovanje izdelka morajo biti lastnosti stvari same in ne vzroki, ki so zunaj proizvajalčeve oziroma prodajalčeve sfere. Kupec ne more uveljavljati zahtevkov iz te garancije, če se ni držal priloženih navodil za sestavo in uporabo izdelka ali če je izdelek kakorkoli spremenjen ali nepravilno vzdrževan.
8. Jamčimo servis in rezervne dele še 3 leta po preteku garancijskega roka.
9. Obrabni deli oz. potrošni material so izvzeti iz garancije.
10. Vsi potrebni podatki za uveljavljanje garancije se nahajajo na dveh ločenih dokumentih (garancijski list, račun).
11. Ta garancija proizvajalca ne izključuje pravic potrošnika, ki izhajajo iz odgovornosti prodajalca za napake na blagu.

Prodajalec: Lidl Slovenija d.o.o. k.d., Pod lipami 1, SI-1218 Komenda



Srdečně blahopřejeme!

Svým nákupem jste se rozhodli pro kvalitní výrobek. Před prvním použitím se prosím seznamte s tímto výrobkem.



Pozorně si přečtete následující návod k použití.

Používejte tento výrobek pouze tak, jak je popsáno, a pro uvedené účely. Uchovejte si tento návod k použití pro budoucí použití. Pokud výrobek předáte třetí osobě, předejte jí i veškerou dokumentaci.

Obsah balení

1 x houpačka

1 x návod k použití

Technické údaje



Maximální zatížení výrobku: 20 kg

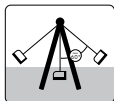

Maximální vychýlení 60°

Výškově nastavitelná od 150 do 170 cm



Zavěšovací háky a oka namažte vodovzdorným mazacím strojním tukem



Kroužky, háky a oka pravidelně kontrolujte



Datum výroby (měsíc/rok):
10/2021

CE Společnost Delta-Sport Handelskontor GmbH tímto prohlašuje, že tento výrobek je v souladu s následujícími základními požadavky a ostatními příslušnými ustanoveními:

2009/48/ES – Směrnice o bezpečnosti hraček

Použití dle určení

Výrobek je hračka pro děti od 12 měsíců, je určen jen pro soukromé použití. Výrobek je určen pro použití ve vnitřních prostorách. Výrobek nesmí být používán ve veřejných místech a na prostranstvích jako dětská hřiště, školy atd.

Bezpečnostní pokyny

- Děti si smí s výrobkem hrát jen pod dohledem dospělé osoby.
- Upozornění. Jen pro domácí použití!
- Upozornění. Výrobek je určen pro použití ve vnitřních prostorách.

Nebezpečí poranění!

- Upozornění. Minimální věk uživatele: 12 měsíců!
- Upozornění. Maximální hmotnost uživatele: 20 kg!
- Před montáží na strop se ujistěte, že je vybraný strop, resp. dřevěný trám pro upevnění výrobku vhodný. V případě potřeby se informujte ve specializovaném obchodě.
- Zkontrolujte, zda je strop vhodný pro montáž výrobku. Nevhodná kvalita stropu může vést k poraněním.
- Upozornění. Vzdálenost mezi sedákem houpačky a zemí musí být minimálně 35 cm a maximálně 45 cm.
- Výrobek smí používat v jednu dobu vždy jen jedna osoba.
- Dbejte na to, aby vaše dítě při použití výrobku nenosilo žádnou helmu nebo oblečení se šňůrami, protože se mohou zaplést a dítě se může zranit.

- Neseskakovat z výrobku dokud je v pohybu. Z výrobku sestupujte až se úplně zastaví.
- Upozorňujeme, že se tento výrobek může při silném slunečním záření zahřívat.
- Dbejte na dostatek místa vůči předmětům a jiným osobám, aby nebyl nikdo zraněný.
- Nikdy nepoužívejte houpačku ve stoje nebo v kleče! Hrozí nebezpečí poranění.

Prevence věcných škod a poškození zdraví osob!

- Montáž musí provádět dospělá osoba.
- Houpačku instalujte pouze tak, jak je popsáno v tomto návodu k použití, jiné způsoby upevnění mohou mít za následek poškození lana nebo držáku.
- Houpačku upevněte s dostatečným odstupem od ostatních předmětů, aby nikdo nemohl být zraněn. Vezměte přitom do úvahy rozsah pohybu houpačky při houpání.
- Houpačka nesmí být umístěna v blízkosti schodů.
- Ujistěte se, že se v prostoru pro houpání nenachází žádné hranaté nebo tvrdé předměty.
- Výrobek by měl být umístěn v přiměřené bezpečné vzdálenosti minimálně 2 m od schodů, zdí a jiných překážek.
- Neupevňujte houpačku nad beton, asfalt nebo jiné tvrdé povrchy.
- Po montáži musí pevnost zkontrolovat dospělá osoba.
- Na výrobku nesmí být prováděny žádné technické změny.

Maximální vychýlení 60°

- Upozornění! Příliš výrazné posunutí sedátka houpačky přes maximální navržené vychýlení může vést k převrácení sedátka a k vypadnutí dítěte!

Nebezpečí v důsledku opotřebení!

- Plastové spojky na konci lana se nesmějí uvolnit, protože slouží bezpečnému zavěšení výrobku.

- Lana a kroužky musí před každým použitím zkontrolovat dospělá osoba, aby se zabránilo poraněním kvůli vadným dílům. Pokud upevňovací prvek houpačky vykazuje nějakou vadu, nesmí se houpačka používat.
- Před každým použitím zkontrolujte, zda sedátka houpačky, řetězy, lana a další příslušenství nejeví známky opotřebení.
- Pravidelně kontrolujte strop a závěs, na nichž byl výrobek upevněn.
- Výrobek před každým použitím zkontrolujte, zda není poškozený nebo opotřebovaný. Tento výrobek se smí používat pouze v bezvadném stavu!

Montáž houpačky

Před prvním použitím namažte kovové zavěšovací kroužky houpačky s ohrádkou a Vaše vlastní zavěšovací háky, které jsou soustavně vystavené tření běžným vodovzdorným mazacím strojním tukem.

Upozornění:

Upevňujte houpačku jen na zařízení, u kterých můžete zaručit s absolutní jistotou dostatečnou pevnost. Použijte k montáži min. 10 mm silné šroubové háky, které jsou zahnuté minimálně o 540° nebo zcela uzavřené, aby nedošlo k nechtěnému uvolnění.

V dřevěných nosnících musí být upevnění zastrčeno úplně skrz dřevo a shora zajištěno protimatkou, aby se dosáhlo dostatečně bezpečného propojení.

Různé upevňovací háky

Upevněte prvek houpačky jen na jeden vhodný držák.

Jsou to:

Č. 1: uzavřené upevňovací oko, které se přes karabinu upevňuje k prvku houpačky (obr. B).

Č. 2: kruhový hák ohnutý o 540°, který zabraňuje neúmyslnému uvolnění (obr. C).

Upozornění: Očko upevňovacích ok (2) musí být připevněno příčně vůči směru houpačky, aby se upevňovací prvek houpačky při použití příliš nepoškozoval.

Nastavení výšky prvku houpačky

Prostřednictvím kroužku na horním konci houpačky lze nastavit výšku sedátka. Poté, co jste nastavili délku lana, opět se při zatížení utáhne (obr. D). Nastavte délku obou lan tak, aby se houpačka nacházela v absolutní rovnováze.

Použití

Abyste mohli dítě při houpání bezpečně odrážet, upevněte bezpečnostní pás (1b). Postupujte následovně:

1. Posadte dítě do houpačky nohama dopředu (1).

Upozornění: Nohy dítěte musíte prostrčit mezi nejspodnější příčku a dno houpačky.

2. Provlékněte konec pásu (1a) pod houpačkou, dle obr. E, skrz přezku pásu (1c) a zapněte pás.

Upozornění: Neutahujte pás příliš těsně, aby dítě sedělo bezpečně, ale nebylo sevřené.

Uskladnění

- Pokud výrobek nepoužíváte, skladujte jej vždy suchý a čistý při pokojové teplotě.
- Dřevo se může vlivem střídání teplot, vlhkosti či působením dalších vlivů měnit.
- Dřevo, které je součástí výrobku, je přírodní produkt, a proto se v barvě a struktuře můžou objevit malé odchylky.

Čištění, údržba a péče

- Očistěte výrobek měkkým kartáčem a jemným mýdlovým roztokem.
- Po čištění nechte výrobek zcela vyschnout.
- Ošetřete výrobek olejem na ošetření dřeva od specializovaných prodejců. Péče by měla být prováděna několikrát za sezónu. Dřevo musí být pro proces ošetření zcela suché!

- Dodržujte pokyny výrobce vybraného oleje.

DŮLEŽITÉ! K čištění nikdy nepoužívejte agresivní čisticí prostředky.

Sedací polštář nelze prát. Čistěte jej vlhkým hadříkem a neagresivním čisticím prostředkem.



Pokyny k likvidaci

Výrobek a obalový materiál likvidujte do odpadu podle aktuálních místních předpisů. Obalový materiál, jako např. fóliové sáčky, nepatří do dětských rukou. Obalový materiál uchovávejte z dosahu dětí.



Zlikvidujte produkty a balení ekologicky.



Recyklační kód identifikuje různé materiály pro recyklaci. Kód se skládá z recyklačního symbolu - který indikuje recyklační cyklus - a čísla identifikujícího materiál.

Pokyny k záruce a průběhu služby

Výrobek byl vyroben s velkou péčí a za stálé kontroly.

DELTA-SPORT HANDELSKONTOR GmbH poskytuje koncovým privátním zákazníkům na tento výrobek tři roky záruky od data nákupu (záruční lhůta) podle následující ustanovení. Záruka se týká pouze vad materiálu a závad ve zpracování. Záruka se nevztahuje na díly, které podléhají normálnímu opotřebením, a proto je nutné na ně pohlížet jako na rychle opotřebitelné díly (např. baterie), a na křehké díly, např. vypínače, akumulátory nebo díly vyrobené ze skla.

Nároky z této záruky jsou vyloučeny, pokud výrobek byl používán neodborně nebo nedovoleným způsobem nebo nikoli v rámci stanoveného účelu určení nebo předpokládaného rozsahu používání nebo nebyla dodržena zadání v návodu k obsluze, ledaže by koncový zákazník prokázal, že existuje vada materiálu nebo došlo k chybě ve zpracování, které nevyplývají z některé výše uvedených okolností.

Nároky ze záruky lze uplatnit pouze v rámci záruční lhůty po předložení originálního pokladního dokladu. Proto si prosím uschovejte originál pokladního dokladu. Doba záruky se neprodlužuje případnými opravami na základě záruky, zákonné záruky nebo kulance. Totéž platí také pro vyměněné a opravené díly.

Při reklamacích se prosím obraťte na níže uvedenou horkou linku servisu nebo se s námi spojte e-mailem. Pokud se vyskytne případ reklamace, výrobek Vám – dle naší volby – bezplatně opravíme, vyměníme nebo Vám vrátíme kupní cenu. Další práva ze záruky nevznikají.

Vaše zákonná práva, zejména nároky na zajištění záruky vůči konkrétnímu prodejci, nejsou touto zárukou omezena.

IAN: 388444_2104

 Servis Česko

Tel.: 800143873

E-Mail: deltasport@lidl.cz

Blahoželáme!

Svojím nákupom ste sa rozhodli pre kvalitný výrobok. Pred prvým použitím sa s výrobkom dôkladne oboznámte.



Pozorne si prečítajte tento návod na používanie.

Výrobok používajte len uvedeným spôsobom a na uvedený účel. Tento návod na používanie si dobre uschovajte. Pri odovzdávaní výrobku tretej osobe odovzdajte s výrobkom aj všetky podklady.

Rozsah dodávky

1 x hojdačka

1 x návod na používanie

Technické údaje



Maximálne zaťaženie výrobku: 20 kg

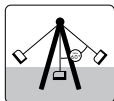

Maximálne vychýlenie 60°

Nastaviteľná výška od 150 do 170 cm



Mazanie závesných hákov a ôk vodotesným mazacím tukom na stroje



Pravidelná kontrola krúžkov, hákov a závesných ôk



Dátum výroby (mesiac/rok):

10/2021

CE Spoločnosť Delta-Sport Handelskontor GmbH týmto vyhlasuje, že tento výrobok je v súlade s nasledujúcimi základnými požiadavkami a ostatnými príslušnými ustanoveniami: 2009/48/ES – Smernica o bezpečnosti hračiek

Určené použitie

Tento výrobok je určený ako hračka na súkromné použitie pre deti vo veku nad 12 mesiacov. Tento výrobok je určený na použitie v interiéri. Výrobok sa nesmie používať na verejných priestranstvách, ako sú detské ihriská, školy a pod.

Bezpečnostné pokyny

- Deti sa s výrobkom smú hrať len pod dohľadom dospeléj osoby.
- Upozornenie. Iba na domáce použitie!
- Upozornenie. Výrobok je určený na použitie v interiéri.

Nebezpečenstvo poranenia!

- Upozornenie. Minimálny vek používateľa: 12 mesiacov!
- Upozornenie. Maximálna hmotnosť používateľa: 20 kg!
- Pred montážou na strop sa ubezpečte o tom, že zvolený strop, resp. drevený trám sú vhodné na pripevnenie výrobku. V prípade potreby sa informujte v špecializovanej predajni.
- Skontrolujte, či je strop vhodný na montáž výrobku na strop. Nevhodné vlastnosti stropu môžu viesť k zraneniam.
- Upozornenie. Vzdialenosť medzi sedadlom hojdačky a zemou musí byť minimálne 35 cm a maximálne 45 cm.
- Výrobok smie používať v rovnakom čase vždy len jedna osoba.

- Dbajte na to, aby dieťa pri používaní výrobku nemalo prilbu alebo oblečenie so šnúrkami, pretože tieto sa môžu zachytiť a dieťa by sa mohlo zraniť.
- Z výrobku sa nesmie zoskakovať, pokiaľ je ešte v pohybe. Zostupujte na zem až po úplnom zastavení výrobku.
- Majte na pamäti, že výrobok sa pri silnom slnečnom žiarení môže rozpáliť.
- Dbajte na dostatočnú vzdialenosť k predmetom a iným osobám, aby sa nikto nemohol zraniť.
- Nikdy nepoužívajte hojdačku v stojci alebo v polohe na kolenách! Hrozí nebezpečenstvo poranenia.

Zabránenie škodám na majetku a ujám na zdraví!

- Montáž musí vykonať jedna dospelá osoba.
- Hojdačku zmontujte len takým spôsobom, ako je opísané v tomto návode na používanie, iné metódy upevnenia by mohli poškodiť lano alebo držiaci prvok.
- Hojdačku upevnite tak, aby medzi ňou a inými predmetmi bolo toľko miesta, aby sa nikto nemohol zraniť. Dbajte pritom na rádius, ktorý hojdačka dosahuje pri hojdaní.
- Hojdačka sa nesmie umiestniť v blízkosti schodov.
- Dbajte na to, aby sa v blízkosti hojdačky nenachádzali žiadne hranaté alebo tvrdé predmety.
- Výrobok by mal mať primeranú bezpečnostnú vzdialenosť minimálne 2 m od schodov, múrov, a iných prekážok.
- Hojdačku neupevňujte nad betón, asfalt alebo iné tvrdé povrchy.
- Po montáži musí dospelá osoba skontrolovať pevnosť.
- Na výrobku sa nesmú vykonávať žiadne technické zmeny.

Maximálne vychýlenie 60°

- Pozor! Príliš silné potlačenie sedadla hojdačky nad rámec navrhovaného maximálneho vychýlenia môže viesť k prevráteniu sedadla a vypadnutiu dieťaťa!

Nebezpečenstvá v dôsledku opotrebenia!

- Plastové spojky na koncoch lán sa nesmú uvoľňovať, pretože slúžia na bezpečné zavesenie výrobku.
- Pred každým použitím musí dospelá osoba skontrolovať laná a krúžky, aby sa zabránilo zraneniam v dôsledku poškodených dielov. Ak upevňovací prvok hojdačky vykazuje nedostatky, hojdačka sa už nesmie používať.
- Pred každým použitím je potrebné skontrolovať, či sedadlá hojdačky, reťaze, laná a ostatné príslušenstvo nevykazujú známky opotrebenia.
- Pravidelne kontrolujte strop a záves, na ktorom je výrobok upevnený.
- Pred každým použitím skontrolujte, či výrobok nie je poškodený alebo opotrebovaný. Výrobok sa smie používať len v bezchybnom stave!

Montáž hojdačky

Kovové závesné krúžky mriežkovej hojdačky, ako aj závesné háky, ktoré ste si zaobstarali, sú vystavené neustálemu treniu, namažte ich pred prvým použitím bežným vodovzdorným strojovým mazacím tukom.

Upozornenie:

Hojdačku upevnite len na zariadeniach, pri ktorých môžete s absolútnou istotou zaručiť dostačujúcu pevnosť. Na montáž použite min. 10 mm hrubé skrutkové háky, ktoré sú ohnuté o min. 540° alebo sú úplne uzavreté, aby sa zabránilo neúmyselnému uvoľneniu.

V drevených trámoch sa musí upevnenie kompletne prestrčiť cez drevo a zhora zaistiť skrutkovou maticou, aby bol spoj dostatočne bezpečný.

Rôzne upevňovacie háky

Hojdací prvok upevnite len na vhodný držiak.

Sú to:

Č. 1: zatvorené upevňovacie oko, ktoré sa k hojdaciemu prvku pripevní pomocou karabínky (obr. B).

Č. 2: kruhový hák, ktorý je ohnutý o 540° , aby sa zabránilo neúmyselnému uvoľneniu (obr. C).

Upozornenie: Oko upevňovacích ôk (2) je nutné upevniť priečne k smeru hojdačky, aby sa upevňovací prvok hojdačky pri používaní príliš nepoškodil.

Nastavenie výšky hojdacieho prvku

Pomocou krúžku na hornom konci hojdačky je možné nastaviť výšku sedadla. Po nastavení dĺžky lana sa lano opäť pevne utiahne pri zaťažení (obr. D). Dĺžku oboch lán nastavte tak, aby sa hojdačka nachádzala v maximálnej vodorovnej polohe.

Použitie

Na bezpečné potláčanie dieťaťa počas hojdania pripevnite bezpečnostný pás (1b). Postupujte pritom takto:

1. Dieťa posadíte nohami dopredu do hojdačky (1).

Upozornenie: Nohy dieťaťa sa musia prestrčiť medzi spodnú priečku a dno sedadla.

2. Koniec popruhu (1a) pod hojdačkou prevlečte cez pracku na popruhu (1c), ako je znázornené na obr. E, a zatvorte popruh.

Upozornenie: Popruh utiahnite pevne, nie však príliš natesno, aby dieťa sedelo bezpečne, nie však úplne zovreté.

Skladovanie

- Pri nepoužívaní skladujte výrobok vždy suchý a čistý pri izbovej teplote.
- Upozorňujeme, že drevo sa môže meniť v dôsledku meniacich sa teplôt, vlhkosti a iných vplyvov.
- Drevo vo výrobku je prírodným produktom, a preto môže dôjsť k malým odchýlkam vo farbe a štruktúre.

Čistenie, údržba a ošetrovanie

- Výrobok čistíte mäkkou kefou a jemným mydlovým roztokom.
- Po očistení nechajte výrobok úplne preschnúť.
- Výrobok ošetríte olejom na ošetrovanie dreva zo špecializovanej predajne. Ošetrovanie by ste mali vykonávať niekoľkokrát za sezónu. Pred ošetrením musí byť drevo úplne suché!
- Dodržiavajte pokyny výrobcu zvoleného oleja na ošetrovanie dreva.

DÔLEŽITÉ! Výrobok nikdy nečistíte ostrými čistiacimi prostriedkami.

Výplň sedadla sa nedá prať. Vyčistite ju vlhkou handričkou a slabým čistiacim prostriedkom.



Pokyny k likvidácii

Výrobok a obalový materiál zlikvidujte v súlade s aktuálnymi miestnymi predpismi. Obalový materiál, ako napr. fóliové vrecúško nepatrí do rúk detí. Obalový materiál uschovajte mimo dosahu detí.



Výrobky a obaly likvidujte ekologickým spôsobom.



Recyklačný kód slúži na označenia rôznych materiálov na navrátenie do obehu opätovného využitia. Kód sa skladá z recyklačného symbolu - ktorý má odzrkadľovať zhodnotenie recyklačného obehu - a číslo označujúce materiál.

Pokyny k záruke a priebehu servisu

Výrobok bol vyrobený veľmi starostlivo a pod stálou kontrolou. Na tento výrobok poskytuje DELTA-SPORT HANDELSKONTOR GmbH súkromným koncovým užívateľom trojročnú záruku odo dňa kúpy (záručná lehota) po splnení nasledovných podmienok.

Záruka platí len na chyby materiálu a spracovania. Záruka sa netýka dielov, ktoré podliehajú bežnému opotrebeniu a preto ich možno považovať za opotrebitelné diely (napr. batérie), ako aj krehkých dielov, napr. vypínače, akumulátory alebo diely, ktoré sú vyrobené zo skla.

Nároky z tejto záruky zanikajú, keď sa výrobok používal neodborne alebo nesprávne, mimo určenia na používanie alebo určeného rozsahu používania alebo neboli dodržané pokyny návodu na obsluhu, s výnimkou, že koncový užívateľ preukáže, že ide o chybu materiálu alebo spracovania, ktorá nebola spôsobená niektorou z hore uvedených okolností.

Záruku je možné uplatniť len počas záručnej lehoty po predložení originálu pokladničného dokladu. Originál pokladničného dokladu preto prosím uschovajte. Záručná doba sa kvôli prípadným záručným opravám, zákonnej záruke alebo ako obchodné gesto nepredlžuje. Platí to aj pre vymenené a opravené diely.

Pri reklamáciách sa prosím najskôr obráťte na dole uvedenú Service-Hotline alebo sa s nami spojte prostredníctvom e-mailu. Ak sa jedná o záručný prípad, výrobok – podľa našej voľby – bezplatne opravíme, vymeníme alebo vrátime kúpnu cenu. Ďalšie práva zo záruky nevyplývajú.

Vaše zákonné práva, hlavne nároky na záručné plnenie voči príslušnému predajcovi, nie sú touto zárukou obmedzené.

IAN: 388444_2104

 Servis Slovensko

Tel.: 0850 232001

E-Mail: deltasport@lidl.sk

Herzlichen Glückwunsch!

Mit Ihrem Kauf haben Sie sich für einen hochwertigen Artikel entschieden. Machen Sie sich vor der ersten Verwendung mit dem Artikel vertraut.

 **Lesen Sie hierzu aufmerksam die nachfolgende Gebrauchsanweisung.**

Benutzen Sie den Artikel nur wie beschrieben und für die angegebenen Einsatzbereiche. Bewahren Sie diese Gebrauchsanweisung gut auf. Händigen Sie alle Unterlagen bei Weitergabe des Artikels an Dritte ebenfalls mit aus.

Lieferumfang

1 x Schaukel

1 x Gebrauchsanweisung

Technische Daten



Maximale Belastung des Artikels: 20 kg

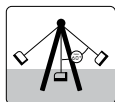

Maximale Auslenkung 60°

Höhenverstellbar von 150 bis 170 cm



Aufhängungshaken und -ösen mit wasserfestem Maschinenfett fetten



Ringe, Haken und Ösen regelmäßig prüfen



Herstellungsdatum (Monat/Jahr):

10/2021

CE Hiermit erklärt Delta-Sport Handelskontor GmbH, dass dieser Artikel mit den folgenden grundlegenden Anforderungen und den übrigen einschlägigen Bestimmungen übereinstimmt:

2009/48/EU – Spielzeug-Richtlinie

Bestimmungsgemäße Verwendung

Der Artikel ist als Spielzeug für den privaten Gebrauch für Kinder über 12 Monaten konzipiert. Der Artikel ist zur Verwendung im Innenbereich bestimmt. Der Artikel darf nicht auf öffentlichen Plätzen wie Spielplätzen, in Schulen etc. benutzt werden.

Sicherheitshinweise

- Kinder dürfen nur unter Aufsicht Erwachsener mit dem Artikel spielen.
- Achtung. Nur für den Hausgebrauch!
- Achtung. Der Artikel ist für den Gebrauch im Innenbereich bestimmt.

Verletzungsgefahr!

- Achtung. Mindestbenutzeralter: 12 Monate!
- Achtung. Höchstbenutzergewicht: 20 kg!
- Stellen Sie vor der Deckenmontage sicher, dass die gewählte Decke bzw. der Holzbalken zum Befestigen des Artikels geeignet ist. Erkundigen Sie sich ggf. im Fachhandel.
- Überprüfen Sie, ob die Decke für eine Deckenmontage des Artikels geeignet ist. Ungeeignete Deckenbeschaffenheiten können zu Verletzungen führen.
- Achtung. Der Abstand zwischen dem Sitzelement der Schaukel und dem Boden muss mindestens 35 cm und maximal 45 cm betragen.
- Der Artikel darf immer nur von einer Person gleichzeitig verwendet werden.

- Achten Sie darauf, dass Ihr Kind bei der Verwendung des Artikels keinen Helm oder Kleidung mit Kordeln trägt, da diese sich verfangen und das Kind sich verletzen könnte.
- Nicht von dem Artikel abspringen, solange dieser schwingt. Erst absteigen, wenn der Artikel zum Stillstand gekommen ist.
- Beachten Sie, dass sich der Artikel bei starker Sonneneinstrahlung erhitzen kann.
- Achten Sie auf genügend Platz zu Gegenständen und anderen Personen, damit niemand verletzt werden kann.
- Benutzen Sie die Schaukel niemals stehend oder kniend! Es besteht Verletzungsgefahr.

Vermeidung von Sach- und Personenschäden!

- Die Montage ist durch einen Erwachsenen durchzuführen.
- Montieren Sie die Schaukel nur wie in dieser Gebrauchsanweisung beschrieben, andere Befestigungsmethoden können das Seil oder das Halteelement beschädigen.
- Befestigen Sie die Schaukel mit so viel Platz zu anderen Gegenständen, dass niemand verletzt werden kann. Beachten Sie dabei den Radius, den die Schaukel beim Schwingen erreicht.
- Die Schaukel darf nicht in der Nähe von Treppen angebracht werden.
- Achten Sie darauf, dass sich im Schaukelbereich keine kantigen oder harten Gegenstände befinden.
- Der Artikel sollte einen angemessenen Sicherheitsabstand von mindestens 2 m zu Treppen, Wänden und anderen Hindernissen haben.
- Befestigen Sie die Schaukel nicht über Beton, Asphalt oder sonstigen harten Oberflächen.
- Nach der Montage ist die Festigkeit durch einen Erwachsenen zu kontrollieren.
- An dem Artikel dürfen keine technischen Änderungen vorgenommen werden.

Maximale Auslenkung 60°

- Vorsicht! Ein zu kräftiges Anziehen des Schaukelsitzes über die vorgeschlagene maximale Auslenkung kann dazu führen, dass der Sitz kippt und das Kind herausfällt!

Gefahren durch Verschleiß!

- Die Kunststoffverbinder am Ende der Seile dürfen nicht gelöst werden, da diese der sicheren Aufhängung des Artikels dienen.
- Die Seile und Ringe sind vor jedem Gebrauch durch Erwachsene zu überprüfen, um Verletzungen durch defekte Teile zu vermeiden. Sobald das Befestigungselement der Schaukel Mängel aufweist, darf die Schaukel nicht mehr benutzt werden.
- Schaukelsitze, Ketten, Seile und anderes Zubehör sind vor jedem Gebrauch auf Anzeichen von Verschleiß zu prüfen.
- Prüfen Sie regelmäßig die Decke und die Aufhängung, an denen der Artikel befestigt wurde.
- Prüfen Sie den Artikel vor jedem Gebrauch auf Beschädigungen oder Abnutzungen. Der Artikel darf nur in einwandfreiem Zustand verwendet werden!

Montage der Schaukel

Fetten Sie die metallenen Aufhängungsringe der Gitterschaukel sowie Ihre kundenseitigen Aufhängungshaken, die ständiger Reibung ausgesetzt sind, vor dem ersten Gebrauch mit handelsüblichem wasserfesten Maschinenfett ein.

Hinweis:

Befestigen Sie die Schaukel nur an Einrichtungen, bei denen Sie mit absoluter Sicherheit eine ausreichende Festigkeit garantieren können. Verwenden Sie zur Montage mind. 10 mm starke Schraubhaken, die um mindestens 540° umgebogen oder komplett geschlossen sind, um ein unbeabsichtigtes Lösen zu verhindern.

In Holzbalken muss die Befestigung komplett durch das Holz gesteckt sein und von oben gekontert werden, um eine ausreichend sichere Verbindung zu erreichen.

Unterschiedliche Befestigungshaken

Befestigen Sie das Schaukelement nur an einer geeigneten Halterung.

Diese sind:

Nr. 1: eine geschlossene Halterungsöse, die über einen Karabinerhaken an dem Schaukelement befestigt wird (Abb. B).

Nr. 2: ein Rundhaken, der um 540° umgebogen ist, um ein unbeabsichtigtes Lösen zu verhindern (Abb. C).

Hinweis: Das Auge der Halterungsösen (2) muss quer zur Schaukelrichtung angebracht werden, damit das Befestigungselement der Schaukel bei der Nutzung nicht zu stark beschädigt wird.

Höheneinstellung des Schaukelements

Durch den Ring am oberen Ende der Schaukel kann die Höhe der Sitzauflage eingestellt werden.

Nachdem Sie die Länge des Seils eingestellt haben, zieht es sich bei Belastung wieder fest (Abb. D).

Stellen Sie die Länge der beiden Seile so ein, dass sich die Schaukel in absoluter Waage befindet.

Verwendung

Um das Kind während des Schaukelns sicher anstoßen zu können, befestigen Sie den Sicherheitsgurt (1b). Gehen Sie dabei wie folgt vor:

1. Setzen Sie das Kind mit den Beinen voran in die Schaukel (1).

Hinweis: Die Beine des Kindes müssen zwischen der unteren Strebe und dem Boden der Schaukel hindurchgesteckt werden.

2. Fädeln Sie das Gurtende (1a) unterhalb der Schaukel, wie in Abb. E gezeigt, durch die Gurtschnalle (1c) und schließen Sie den Gurt.

Hinweis: Ziehen Sie den Gurt straff, aber nicht zu eng, damit das Kind sicher, aber nicht eingeklemmt sitzt.

Lagerung

- Lagern Sie den Artikel bei Nichtbenutzung immer trocken und sauber bei Raumtemperatur.
- Beachten Sie, dass sich Holz durch wechselnde Temperaturen, Luftfeuchtigkeit und andere Einflüsse verändern kann.
- Das Holz im Artikel ist ein Naturprodukt und daher kann es in Farbe und Struktur zu kleinen Abweichungen kommen.

Reinigung, Wartung und Pflege

- Reinigen Sie den Artikel mit einer weichen Bürste und milder Seifenlauge.
- Lassen Sie den Artikel nach der Reinigung vollständig trocknen.
- Behandeln Sie den Artikel mit Holzpflegeöl aus dem Fachhandel. Die Pflege sollten Sie mehrmals pro Saison durchführen. Das Holz muss für den Pflegevorgang vollständig trocken sein!
- Befolgen Sie die Herstellerhinweise des ausgewählten Pflegeöls.

WICHTIG! Nie mit scharfen Reinigungsmitteln reinigen.

Das Sitzpolster ist nicht waschbar. Reinigen Sie es mit einem feuchten Tuch und einem milden Reinigungsmittel.



Hinweise zur Entsorgung

Entsorgen Sie den Artikel und die Verpackungsmaterialien entsprechend aktueller örtlicher Vorschriften. Verpackungsmaterialien, wie z. B. Folienbeutel, gehören nicht in Kinderhände. Bewahren Sie das Verpackungsmaterial für Kinder unerreichbar auf.



Entsorgen Sie den Artikel und die Verpackung umweltschonend.



Der Recycling-Code dient der Kennzeichnung verschiedener Materialien zur Rückführung in den Wiederverwertungskreislauf (Recycling). Der Code besteht aus dem Recyclingsymbol – das den Verwertungskreislauf widerspiegeln soll – und einer Nummer, die das Material kennzeichnet.

Hinweise zur Garantie und Serviceabwicklung

Der Artikel wurde mit großer Sorgfalt und unter ständiger Kontrolle produziert. DELTA-SPORT HANDELSKONTOR GmbH räumt privaten Endkunden auf diesen Artikel drei Jahre Garantie ab Kaufdatum (Garantiefrist) nach Maßgabe der folgenden Bestimmungen ein. Die Garantie gilt nur für Material- und Verarbeitungsfehler. Die Garantie erstreckt sich nicht auf Teile, die der normalen Abnutzung unterliegen und deshalb als Verschleißteile anzusehen sind (z. B. Batterien) sowie nicht auf zerbrechliche Teile, z. B. Schalter, Akkus oder Teile, die aus Glas gefertigt sind. Ansprüche aus dieser Garantie sind ausgeschlossen, wenn der Artikel unsachgemäß oder missbräuchlich oder nicht im Rahmen der vorgesehenen Bestimmung oder des vorgesehenen Nutzungsumfangs verwendet wurde oder Vorgaben in der Anleitung/Anweisung nicht beachtet wurden, es sei denn, der Endkunde weist nach, dass ein Material- oder Verarbeitungsfehler vorliegt, der nicht auf einem der vorgenannten Umstände beruht.

Ansprüche aus der Garantie können nur innerhalb der Garantiefrist unter Vorlage des Originalkassenbelegs geltend gemacht werden.

Bitte bewahren Sie deshalb den Originalkassenbeleg auf. Die Garantiefrist wird durch etwaige Reparaturen aufgrund der Garantie, gesetzlicher Gewährleistung oder Kulanz nicht verlängert. Dies gilt auch für ersetzte und reparierte Teile.

Bitte wenden Sie sich bei Beanstandungen zunächst an die untenstehende Service-Hotline oder setzen Sie sich per E-Mail mit uns in Verbindung. Liegt ein Garantiefall vor, wird der Artikel von uns – nach unserer Wahl – für Sie kostenlos repariert, ersetzt oder der Kaufpreis erstattet. Weitere Rechte aus der Garantie bestehen nicht.

Ihre gesetzlichen Rechte, insbesondere Gewährleistungsansprüche gegenüber dem jeweiligen Verkäufer, werden durch diese Garantie nicht eingeschränkt.

IAN: 388444_2104

DE Service Deutschland

Tel.: 0800-5435111

E-Mail: deltasport@lidl.de

AT Service Österreich

Tel.: 0820 201 222 (0,15 EUR/Min.)

E-Mail: deltasport@lidl.at

CH Service Schweiz

Tel.: 0842 665566

(0,08 CHF/Min., Mobilfunk max. 0,40 CHF/Min.)

E-Mail: deltasport@lidl.ch



DELTA-SPORT HANDELSKONTOR GMBH

Wragekamp 6 • DE-22397 Hamburg
GERMANY

 10/2021

Delta-Sport-Nr.: BS-9827, BS-9828

10.20.2021 / AM 9:20

IAN 388444_2104

4 Δ