



Cordless Grass Trimmer PRTA 20-Li C3

FR BE

Coupe-bordures sans fil

Traduction des instructions d'origine

DE AT CH

Akku-Rasentrimmer

Originalbetriebsanleitung

NL BE

Grastrimmer met accu

Vertaling van de originele gebruiksaanwijzing

IAN 446015_2307

BE NL

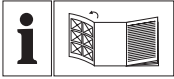

FR BE

Avant de lire le mode d'emploi, ouvrez la page contenant les illustrations et familiarisez-vous ensuite avec toutes les fonctions de l'appareil.

NL BE

Vouw vóór het lezen de pagina met de afbeeldingen open en maak u vertrouwd met alle functies van het apparaat.

DE AT CH

Klappen Sie vor dem Lesen die Seite mit den Abbildungen aus und machen Sie sich anschließend mit allen Funktionen des Gerätes vertraut.

FR/BE	Traduction des instructions d'origine	Page	4
NL/BE	Vertaling van de originele gebruiksaanwijzing	Pagina	24
DE/AT/CH	Originalbetriebsanleitung	Seite	43

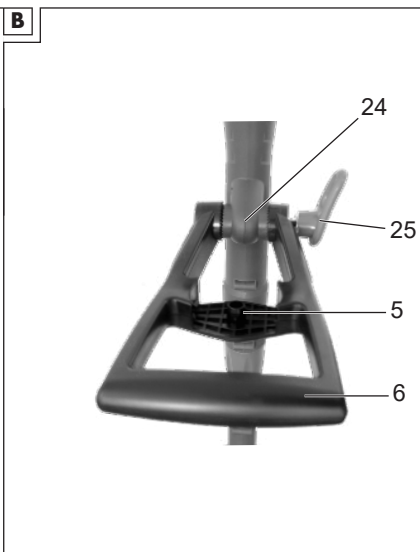
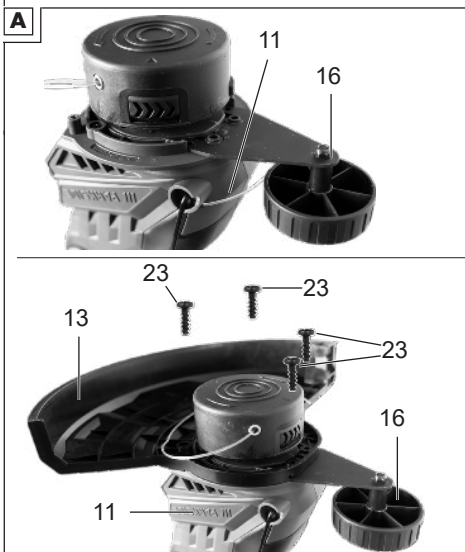
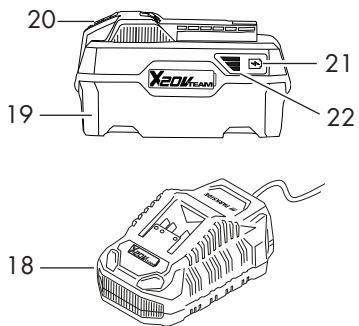
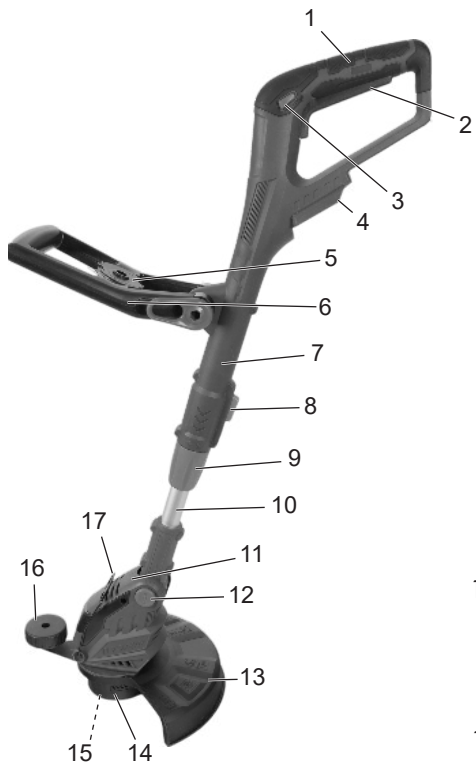

Sommaire

Introduction..... 4

Utilisation conforme.....	4
Matériel livré/Accessoires.....	5
Aperçu.....	5
Description fonctionnelle.....	6
Caractéristiques techniques.....	6

Consignes de sécurité..... 8

Signification des consignes de sécurité.....	8
Pictogrammes et symboles.....	8
Utilisation sûre de débroussailleuses.....	9
Risques résiduels.....	12

Préparation..... 12

Éléments de commande.....	13
Montage.....	13
Réglages de l'appareil.....	13
Contrôlez l'état de charge de la batterie.....	15
Recharger la batterie.....	15

Fonctionnement..... 15

Travailler avec l'appareil.....	15
Couper l'herbe.....	16
Couper des bordures.....	16
Insérer et retirer la batterie.....	16
Mise en marche et arrêt.....	16

Transport..... 17

Nettoyage, entretien et stockage..... 17

Nettoyage.....	17
Maintenance.....	17
Stockage.....	18

Recyclage/protection de l'environnement..... 18

Diagnostic de pannes..... 19

Service..... 19

Garantie.....	19
Service de réparation.....	21
Service-Center.....	21

Importateur.....	21
------------------	----

Pièces de rechange et accessoires..... 21

Traduction de la déclaration CE de conformité originale..... 23

Vue éclatée..... 63

Introduction

Nous vous félicitons pour l'achat de votre nouvelle débroussailleuse sans fil (ci-après dénommé appareil ou outil électrique).

Vous avez ainsi opté pour un produit de grande qualité. La qualité de cet appareil a été contrôlée au cours de la production, et il a été soumis à un contrôle final. Le bon fonctionnement de votre appareil est ainsi garanti.



Le mode d'emploi fait partie intégrante de cet appareil. Il contient des informations importantes sur la sécurité, l'utilisation et le recyclage. Lisez attentivement le mode d'emploi. Familiarisez-vous avec les éléments de commande et l'utilisation correcte de l'appareil. Utilisez l'appareil uniquement de la façon décrite et pour les domaines d'applications indiqués. Veillez à bien conserver le mode d'emploi et à remettre l'ensemble des documents en cas de cession de l'appareil à des tierces personnes.

Utilisation conforme

Cet appareil est exclusivement destiné à l'utilisation suivante °:

- Coupe d'herbe dans les jardins et le long des plates-bandes.

N'utilisez pas l'appareil pour couper des haies ou des buissons.

L'utilisation de l'appareil est interdite sous la pluie ou dans un environnement humide.

L'appareil est destiné à être utilisé par des adultes. Les jeunes de plus de 16 ans ne doivent utiliser cet appareil que sous la surveillance d'un adulte.

Toute autre utilisation qui n'est pas expressément préconisée dans ce mode d'emploi peut constituer un sérieux danger pour l'utilisateur et entraîner des dommages à l'appareil. L'opérateur ou l'utilisateur de l'appareil est responsable des accidents ou des dommages causés aux autres personnes ou à leurs biens. L'appareil est destiné à être utilisé dans le domaine du bricolage. Il n'a pas été conçu pour une utilisation professionnelle constante. Une utilisation commerciale annule la garantie. Le fabricant ne peut être tenu pour responsable des dommages causés par une utilisation inappropriée ou par une manipulation incorrecte.

L'appareil fait partie de la gamme **X 20 V TEAM** et peut être utilisé avec les batteries de la gamme **X 20 V TEAM**. Les batteries de la gamme **X 20 V TEAM** doivent être chargées uniquement avec des chargeurs appartenant à la gamme **X 20 V TEAM**.

Matériel livré/Accessoires

Déballer l'appareil et vérifiez le matériel livré.

Éliminez correctement les matériaux d'emballage.

- Coupe-bordures sans fil
- Capot de protection
- Poignée auxiliaire
- 2× Bobine (1× prémontée)
- Galet d'espacement
- 4× Vis
- Traduction de la notice originale

Batterie et chargeur non fournis.

Aperçu



Vous trouverez les représentations de l'appareil sur le volet rabattable avant et arrière.

- 1 Poignée
 - 2 Interrupteur Marche/Arrêt
 - 3 Verrouillage d'enclenchement
 - 4 Support batterie
 - 5 Logement de la bobine de rechange
 - 6 Poignée auxiliaire
 - 7 Élément de poignée
 - 8 Dispositif de blocage (Tête du moteur)
 - 9 Douille filetée
 - 10 Tube télescopique
 - 11 Tête du moteur
 - 12 Bouton de verrouillage (Angle d'inclinaison)
 - 13 Capot de protection
 - 14 Capsule
 - 15 Bobine
 - 16 Galet d'espacement
 - 17 Étrier d'écartement (protection des plantes)
 - 18 Chargeur de batterie
 - 19 Batterie
 - 20 Déverrouillage de batterie
 - 21 Touche (Indicateur de charge)
 - 22 Indicateur de charge
- Fig. A**
- 23 Vis (Capot de protection)
- Fig. B**
- 24 Logement pour poignée auxiliaire
 - 25 Vis à poignée
- Fig. D**
- 26 Cache de la bobine

- 27 Déverrouillage (Cache de la bobine)
- 28 Œillet de sortie de fil
- 29 Bouton de verrouillage (Capsule)
- 30 Coupe-fil
- 31 Fente (Bobine)
- 32 Ouverture (Bobine)

Description fonctionnelle

La débroussailleuse sans fil possède comme dispositif de coupe un système à deux fils avec avance entièrement automatique.

De plus, l'appareil est équipé de :

- tube télescopique réglable en aluminium
- tête du moteur pivotante/rotative
- poignée auxiliaire réglable
- capot de protection avec coupe-fil
- étrier d'écartement (protection des plantes)

Pour savoir quelles fonctions remplissent les éléments de commande, veuillez vous reporter aux descriptions suivantes.

Caractéristiques techniques

Coupe-bordures sans fil

..... **PRTA 20-Li C3**

Tension assignée U

..... 20 V \approx (Tension continue)

Poids avec batterie (20 V, 4,0 Ah)

..... $\approx 2,6$ kg

Vitesse à vide n_0 8500 min⁻¹

Type de protection IPX0

Rayon de coupe \varnothing 250 mm

Bobine

- Épaisseur de fil \varnothing 1,4 mm

- Longueur de fil 2x5 m

Niveau de pression acoustique (L_{pA})

..... 75,7 dB; $K_{pA}=3$ dB

Niveau de puissance acoustique (L_{WA})

- mesuré 90,5 dB; $K_{WA}=1,91$ dB

- garanti 92 dB

Vibration (a_h)

- Poignée 1,34 m/s²; $K=1,5$ m/s²

- Poignée auxiliaire

..... 1,22 m/s²; $K=1,5$ m/s²

Batterie Li-Ion

Température ≤ 50 °C

- Procédure de charge 4 - 40 °C

- Fonctionnement -20 - 50 °C

- Stockage 0 - 45 °C

Batterie PARKSIDE Performance Smart

Smart PAPS 204 A1/Smart PAPS 208 A1

- bande de fréquences

..... 2400-2483,5 MHz

- puissance émise ≤ 20 dBm

Les valeurs sonores et de vibration ont été déterminées selon les normes et réglementations citées dans la déclaration de conformité.

La valeur totale de vibrations et la valeur d'émissions sonores indiquées ont été calculées selon une méthode d'essai standardisée et peuvent être utilisées comme moyen de comparaison entre un outil électrique et un autre. La valeur totale de vibrations et la valeur d'émissions sonores indiquées peuvent également être utilisées pour une évaluation préliminaire de la pollution sonore.

▲ AVERTISSEMENT ! Les émissions de vibrations et les émissions sonores pendant l'utilisation réelle de l'outil électrique peuvent différer des valeurs indiquées, en fonction de la manière dont l'outil électrique est utilisé. Essayez de maintenir aussi faible que possible la contrainte que constituent les vibrations. Mesures à titre d'exemple pour réduire la contrainte que constituent les vibrations : limiter le temps de travail. Il faut à ce titre tenir compte de toutes les parties du cycle d'exploitation

(par exemple les temps au cours desquels l'outil électrique est éteint, et ceux au cours desquels il est certes allumé, mais fonctionne hors charge).

Temps de charge

L'appareil fait partie de la gamme **X 20 V TEAM** et peut être utilisé avec les batteries de la gamme **X 20 V TEAM**. Les batteries de la gamme **X 20 V TEAM** doivent être chargées uniquement avec des chargeurs appartenant à la gamme **X 20 V TEAM**.

Nous vous recommandons de faire fonctionner cet appareil exclusivement avec les batteries suivantes : PAP 20 B1,

PAP 20 B3, Smart PAPS 204 A1, Smart PAPS 208 A1

Nous vous recommandons de recharger ces batteries avec les chargeurs suivants : PLG 20 A3, PLG 20 A4, PLG 20 C1, PLG 20 C2, PLG 20 C3, PDSLГ 20 A1, Smart PLGS 2012 A1

Caractéristiques techniques de la batterie et du chargeur : voir notice séparée.

Le temps de charge est influencé entre autres par des facteurs tels que la température ambiante et celle de la batterie, ainsi que par la tension d'alimentation présente et peut par conséquent ne pas correspondre le cas échéant aux valeurs indiquées.

Temps de charge (en min)	PAP 20 A1 PAP 20 A2 PAP 20 B1	PAP 20 A3 PAP 20 B3 Smart PAPS 204 A1	Smart PAPS 208 A1
PLG 20 A1 PLG 20 A4 PLG 20 C1	60	120	240
PLG 20 C2	45	80	165
PLG 20 A2 PLG 20 A3 PLG 20 C3 PDSLГ 20 A1 PDSLГ 20 B1	35	60	120
PLG 201 A1	135	250	500
Smart PLGS 2012 A1	35	45	50

Consignes de sécurité



ATTENTION ! Lors de l'utilisation d'appareils électriques, les mesures de sécurité fondamentales suivantes doivent être observées pour la protection contre l'électrocution, le risque de blessure et le risque d'incendie.

▲ AVERTISSEMENT ! Dommages corporels et dégâts matériels liés à une manipulation inadaptée de la batterie. Respectez les consignes de sécurité et informations relatives au chargement et à l'utilisation correcte qui sont indiquées dans le mode d'emploi de votre batterie et chargeur de la gamme **X 20 V TEAM**. Vous trouverez une description détaillée du processus de charge et de plus amples informations dans ce mode d'emploi séparé.

Signification des consignes de sécurité

▲ DANGER ! Si vous ne suivez pas cette consigne de sécurité, un accident se produira. Cela

entraînera des blessures graves, voire la mort.

▲ AVERTISSEMENT ! Si vous ne suivez pas cette consigne de sécurité, un accident peut se produire. Cela peut entraîner des blessures graves, voire la mort.

▲ PRUDENCE ! Si vous ne suivez pas cette consigne de sécurité, un accident se produira. Cela peut entraîner des blessures physiques mineures ou modérées.

REMARQUE ! Si vous ne suivez pas cette consigne de sécurité, un accident se produira. Cela peut entraîner des dommages matériels.

Pictogrammes et symboles

Pictogrammes sur l'appareil



L'appareil fait partie de la gamme **X 20 V TEAM** et peut être utilisé avec les batteries de la gamme **X 20 V TEAM**. Les batteries de la gamme **X 20 V TEAM** doivent être chargées uniquement avec des chargeurs appartenant à la gamme **X 20 V TEAM**.



Attention !



Lire le mode d'emploi



Les appareils électriques ne doivent pas être jetés avec les déchets ménagers.



Rayon de coupe



Éloignez les autres personnes. Elles pourraient être blessées par des corps étrangers projetés.



Après l'extinction, le dispositif de coupe continue de tourner pendant quelques secondes. Gardez les pieds et les mains à l'écart.



Utiliser une protection auditive/Utiliser une protection oculaire



L'utilisation de l'appareil est interdite sous la pluie ou dans un environnement humide.



Retirez la batterie avant des travaux d'entretien.



Niveau de puissance acoustique garanti L_{WA} en dB.



Éloigner de l'appareil les personnes présentes



Risques de blessure à cause des pièces expulsées !



Lors du réglage des positions de travail, veillez à être protégé par le capot de protection devant le dispositif de coupe.

Pictogrammes dans la notice d'utilisation



Attention !

Utilisation sûre de débroussailleuses

Remarques générales

- Lisez attentivement le mode d'emploi. Familiarisez-vous avec les éléments de commande et l'utilisation correcte de l'appareil.
- Cet appareil n'est pas conçu pour être utilisé par des enfants, des personnes aux capacités physiques, sensorielles ou mentales limitées ou manquant d'expérience ou de connaissances, ou par des personnes qui ne sont pas familiarisées avec les instructions. Les enfants doivent être surveillés pour vérifier qu'ils

ne jouent pas avec l'appareil. Le nettoyage et les travaux d'entretien ne doivent pas être effectués par des enfants.

- Les directives locales peuvent prévoir la limite d'âge pour l'utilisateur.
- L'appareil ne doit pas être utilisé à des altitudes supérieures à 2000 m.
- Il est à noter que l'utilisateur est lui-même responsable des accidents ou des mises en danger d'autrui ou de sa propriété.
- Respectez la protection sonore et les directives locales.
- N'utilisez jamais l'appareil lorsque des personnes, en particulier des enfants, ou des animaux se trouvent à proximité.

Préparation

- N'utilisez jamais l'appareil avec des dispositifs de protection ou capots de protection endommagés ou absents.
- Avant l'utilisation de l'appareil, vérifiez toujours visuellement si les dispositifs de protection ou caches de protection sont endommagés, manquants ou mal installés.

- Avant de mettre la machine en marche et après tout choc, vérifiez les signes d'usure ou de dommage sur l'appareil, et faites effectuer les réparations nécessaires.

Fonctionnement

- Portez une protection oculaire, un pantalon long et des chaussures solides pendant toute la durée d'utilisation de la machine.
- Soyez attentif et faites attention à ce que vous faites ; commencez le travail avec l'appareil raisonnablement. N'utilisez pas l'appareil si vous êtes fatigué ou sous l'influence de l'alcool, de drogues ou de médicaments.
- Travaillez uniquement en plein jour ou avec un bon éclairage artificiel.
- Évitez d'utiliser l'appareil par mauvais temps, en particulier en cas de risque d'éclairs.
- Évitez d'utiliser l'appareil sur une herbe mouillée.
- Ne travaillez jamais sur des pentes excessivement pentues.
- Gardez toujours les mains et les pieds éloignés du dispositif de coupe, surtout si vous allumez le moteur.

- Avertissement ! Ne touchez pas les pièces mobiles dangereuses avant d'avoir retiré la batterie et tant qu'elles ne sont pas totalement à l'arrêt.
- Ne remplacez jamais le dispositif de coupe non métallique par un dispositif de coupe métallique.
- Évitez toute position anormale du corps. Veillez à avoir une position sûre pour pouvoir conserver l'équilibre à tout instant lors de travaux en pente.
- Marchez lentement. Ne courez pas avec l'appareil dans les mains.
- Assurez-vous toujours que les ouïes de ventilation ne sont pas obstruées par des corps étrangers.
- Éteignez l'appareil et retirez la batterie (19). Assurez-vous que toutes les pièces en mouvement sont à l'arrêt complet
 - à chaque fois que vous vous éloignez de l'appareil,
 - avant de retirer des blocages ou obstructions,
 - avant de vérifier l'appareil, de le nettoyer ou de travailler dessus.
 - Après le contact avec un corps étranger,
- toujours lorsque la machine commence à vibrer de manière inhabituelle.
- Si l'appareil commence à vibrer de manière inhabituellement forte, il faut le vérifier immédiatement, retirez la batterie et:
 - vérifiez si des pièces sont desserrées et resserrez-les,
 - recherchez des détériorations,
 - remplacez les pièces défectueuses. Adressez-vous au Centre de SAV.
- **Éteignez immédiatement l'appareil si un accident ou un incident se produit pendant l'utilisation. Veuillez soigner la blessure de manière adéquate, ou veuillez faire appel à un médecin.** Pour éliminer les perturbations, veuillez vous reporter au chapitre « Diagnostic de pannes » ou contactez notre centre de SAV.
- **Utiliser uniquement les accessoires recommandés par PARKSIDE.** Des accessoires inadaptés peuvent provoquer un choc électrique ou un incendie.

Nettoyage, entretien et stockage

- Coupez l'entraînement et retirez la batterie. Attendez que toutes les pièces en mouvement se soient immobilisées et laissez l'appareil refroidir lorsque celui-ci est arrêté pour un entretien, une réparation, le stockage ou le remplacement d'une pièce d'accessoire.
- Pour des raisons de sécurité, remplacez les pièces usées ou endommagées. N'utilisez que des pièces de rechange et accessoires d'origine. L'utilisation de pièces étrangères provoque la perte immédiate du droit à la garantie.
- Vérifiez et entretenez régulièrement la machine. Faites réparer la machine uniquement dans un atelier agréé.
- Conservez l'appareil hors de portée des enfants.

Risques résiduels

Même si cet outil électrique est utilisé d'une manière conforme, il reste toujours des risques résiduels. Les risques suivants peuvent exister dans le cadre de

la construction et l'exécution de cet outil électrique :

- Blessures aux yeux, si aucune protection oculaire appropriée n'est portée.
- Dégâts auditifs, si aucune protection auditive appropriée n'est portée.
- Dommages à la santé, résultants des oscillations main-bras, lorsque l'appareil est utilisé trop longtemps ou qu'il n'est pas utilisé ou entretenu correctement.
- Blessures par coupure

▲ AVERTISSEMENT ! Risque lié au champ électromagnétique généré pendant le fonctionnement de l'appareil. Le champ peut dans certaines circonstances nuire aux implants médicaux actifs ou passifs. Pour réduire les risques de blessures graves voire mortelles, nous recommandons aux personnes porteuses d'implants médicaux de consulter leur médecin, ainsi que le fabricant de leur implant médical avant d'utiliser l'appareil.

Préparation

▲ AVERTISSEMENT ! Risque de blessures lié au démarrage involontaire de l'appareil. Insérez la batterie dans

l'appareil uniquement lorsque celui-ci est entièrement prêt à être utilisé.

Éléments de commande

Avant la première mise en service de l'appareil, familiarisez-vous avec les éléments de commande.

- **Verrouillage d'enclenchement (3)**

- Bloque l'interrupteur Marche/Arrêt pour éviter tout actionnement involontaire.
- Déverrouillage : appuyer

- **Interrupteur Marche/Arrêt (2)**

- Mise en marche : appuyer
- Arrêt : relâcher

- **Vis à poignée (Fig. C.1)**

La vis à poignée (25) déverrouille/verrouille le réglage angulaire de la poignée auxiliaire (6).

- **Douille filetée (Fig. C.2)**

La douille filetée (9) déverrouille/verrouille le réglage en longueur du tube télescopique (10).

- **Dispositif de blocage, Tête du moteur (Fig. C.3)**

Le dispositif de blocage (8) déverrouille/verrouille le réglage de la position de la tête du moteur (11).

- **Bouton de verrouillage, Angle d'inclinaison (Fig. C.4)**

Le bouton de verrouillage (12) déverrouille/verrouille le réglage angulaire du tube télescopique (10).

Montage

▲ AVERTISSEMENT ! Risque de blessures lié au démarrage involontaire de l'appareil. Insérez la batterie dans l'appareil uniquement lorsque celui-ci est entièrement prêt à être utilisé.

Monter le galet d'espacement et le capot de protection

Procédure (Fig. A)

1. Enfoncez le galet d'espacement (16) jusqu'en butée dans les ouvertures situées sur la tête du moteur (11). Pour cela, le galet d'espacement (16) est orienté vers le haut.
2. Placez le capot de protection (13) sur la tête du moteur (11).
3. Vissez solidement le capot de protection avec les quatre vis (23).

Monter la poignée auxiliaire

Procédure (Fig. B)

1. Desserrez et retirez la vis à poignée prémontée (25) de la poignée auxiliaire (6).
2. Glissez la poignée auxiliaire (6) sur le logement (24). Pour cela, le logement de la bobine de rechange (5) est orienté vers le haut.
3. Enfichez la vis à poignée (25) par l'orifice traversant du logement (24) pour poignée auxiliaire.
4. Vissez solidement la poignée auxiliaire (6) avec la vis à poignée (25).

Réglages de l'appareil

Déplacer la poignée auxiliaire

Vous pouvez mettre la poignée auxiliaire (6) dans différentes positions. Réglez la poignée auxiliaire de manière à ce que la capsule (14) soit légèrement inclinée vers l'avant en position de travail (voir *Couper l'herbe*, p. 16).

Procédure (Fig. C.1)

1. Desserrez la vis à poignée (25).
2. Réglez la poignée auxiliaire (6) dans la position souhaitée. Les crans intégrés empêchent un dérèglement involontaire de la poignée.
3. Resserrez la vis à poignée (25).

Régler la hauteur du tube télescopique

Le tube télescopique (10) vous permet de régler l'appareil en fonction de votre taille.

Procédure (Fig. C.2)

1. Desserrez la douille filetée (9).
2. Amenez le tube télescopique (10) à la longueur souhaitée.
3. Revissez fermement la douille filetée (9).

Régler la position de la tête du moteur

▲ AVERTISSEMENT ! Risque de blessures ! Le capot de protection ne doit pas être détourné de l'utilisateur. Laissez la position de la tête du moteur (11) dans la position 0° lorsque vous utilisez l'appareil comme débroussailleuse dans les positions d'angle de coupe à 1 - 4.

La position de la tête du moteur (11) peut être tournée à 180°.

Procédure (Fig. C.3)

1. Appuyez sur le dispositif de blocage (8) pour libérer le verrouillage.
2. Tournez l'élément de poignée (7) jusqu'à ce que la tête du moteur soit dans la position souhaitée. Le dispositif de blocage (8) doit être réenclenché avant que vous puissiez utiliser l'appareil en toute sécurité.

Régler l'angle de coupe

En changeant l'angle de coupe, vous pouvez également débroussailler des endroits inaccessibles, p. ex. sous des bancs et saillies.

Procédure (Fig. C.4)

1. Appuyez sur le bouton de verrouillage (12) pour modifier l'angle d'inclinaison.
2. Inclinez le tube télescopique (10) jusqu'à atteindre la position souhaitée.

Les 5 réglages suivants sont possibles :

Position	Angle d'inclinaison
1	15°
2	30°
3	45°
4	60°
5	75°

Fonction de débroussailleuse (Fig. C.3/C.4)

- Position de l'angle de coupe 1 - 4
- Position de la tête du moteur 0°

Fonction de coupe-bordure (Fig. C.3/C.4)

- Position de l'angle de coupe 5
- Position de la tête du moteur 180°

Déplacer l'étrier d'écartement

L'étrier d'écartement (protection des plantes) (17) isole le dispositif de coupe des plantes et des troncs.

Procédure (Fig. C.5)

1. Abaissez l'étrier d'écartement (17).
2. Relevez l'étrier d'écartement (17) (position de repos) lorsqu'il n'est pas utile.

Prolonger le fil de coupe

L'appareil est équipé d'un dispositif d'avance de fil entièrement automatique. Le fil se prolonge automatiquement à chaque allumage. Pour que le système automatique de rallonge du fil fonctionne correctement, la bobine (15) doit être arrêtée avant que vous ne rallumiez l'appareil. Si les fils sont plus longs au début que le circuit de découpe, ils sont raccourcis raccourci automatiquement à la bonne longueur par le coupe-fil (30).

Procédure (Fig. D)

1. Contrôlez régulièrement si les fils en nylon sont endommagés et si le fil de coupe dispose encore de la longueur définie par le coupe-fil.

2. **Si vous ne voyez pas les extrémités du fil :**
remplacez la bobine (voir *Maintenance*, p. 17).
3. **Régler manuellement la longueur du fil :**
retirez la batterie (19) de l'appareil !
Tirez légèrement sur l'extrémité de fil et appuyez, le cas échéant plusieurs fois, sur le bouton de verrouillage (29) jusqu'à ce que l'extrémité de fil ressorte un peu au-dessus du coupe-fil (30).

Contrôlez l'état de charge de la batterie

LED	Signification
rouge, orange, vert	batterie chargée
rouge, orange	batterie partiellement chargée
rouge	la batterie doit être chargée

1. Appuyez sur la touche (21) à côté de l'indicateur de charge (22) sur la batterie (19).
Les LED de l'indicateur de charge affichent l'état de charge de la batterie.
2. Rechargez la batterie (19) lorsqu'il ne reste plus que la LED rouge allumée sur l'indicateur de charge (22).

Recharger la batterie

Voir également le mode d'emploi du chargeur.

Remarques

- Lorsqu'une batterie est chaude, laissez-la refroidir avant de la charger.
- La batterie ne doit pas être exposée pendant une longue durée à un ensoleillement important ni être posée sur des radiateurs (max. 50 °C).

Recharger la batterie

1. Retirez la batterie (19) de l'appareil.

2. Faites glisser la batterie (19) dans le compartiment de charge du chargeur de batterie (18).
3. Branchez le chargeur de batterie (18) sur une prise de courant.
4. À la fin de la charge complète, retirez le chargeur de batterie (18) de la prise électrique.
5. Retirez la batterie (19) du chargeur de batterie (18).

LED de contrôle sur le chargeur (18):

vert	rouge	Signification
s'allume	—	<ul style="list-style-type: none"> • batterie entièrement chargée • prêt (pas de batterie insérée)
—	s'allume	batterie en charge
—	clignote	La batterie est en surchauffe
clignote	clignote	La batterie est défectueuse

Fonctionnement

Travailler avec l'appareil

▲ AVERTISSEMENT ! Risque de blessures ! Respectez les consignes suivantes.

- Ne coupez pas de l'herbe humide ou mouillée.
- Avant de démarrer l'appareil, assurez-vous que le dispositif de coupe n'est pas en contact avec des pierres, des cailloux ou d'autres corps étrangers.
- Mettez l'appareil en marche avant de vous approcher de l'herbe à couper.
- Évitez de trop solliciter l'appareil pendant le travail.
- Évitez d'entrer en contact avec des obstacles solides (pierres, murs, clôtures en lattes, etc.). Le fil en nylon de la bobine s'userait rapidement.

- Évitez d'utiliser l'appareil par mauvais temps, en particulier en cas de risque d'éclairs !
- L'interrupteur Marche/Arrêt ne doit pas être bloqué. Il doit éteindre le moteur après avoir relâché l'interrupteur.

Couper l'herbe

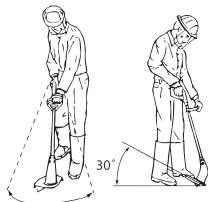

1. Coupez l'herbe en déplaçant l'appareil de la droite vers la gauche.
2. Coupez lentement et maintenez l'appareil incliné vers l'avant à 30° environ pendant la coupe.
3. Coupez de l'herbe haute par couche du haut vers le bas.

Couper des bordures

Pour couper des bordures, guidez lentement l'appareil le long des bordures.

Réglages (Fig. C.3/C.4/C.5)

- Position de la tête du moteur : 180°
- Position de l'angle de coupe : 5
- Étrier d'écartement en position de repos

Pendant le travail, veillez à être protégé par le capot de protection (13) devant le dispositif de coupe.

Insérer et retirer la batterie

▲ AVERTISSEMENT ! Risque de blessures lié au démarrage involontaire de l'appareil. Insérez la batterie dans l'appareil uniquement lorsque celui-ci est entièrement prêt à être utilisé.

REMARQUE ! Risque de dommages ! Une batterie de type inadapté peut endommager l'appareil et la batterie.

Insérer la batterie

1. Glissez la batterie (19) le long du rail de guidage dans le support de batterie (4).
- La batterie se bloque avec un déclic.

Retirer la batterie

1. Appuyez sur le déverrouillage de la batterie (20) situé sur la batterie et maintenez-le enfoncé (19).
2. Retirez la batterie du support de batterie (4).

Mise en marche et arrêt

▲ AVERTISSEMENT ! Risque de blessures lié au fonctionnement continu involontaire de l'appareil. Avant d'insérer les batteries dans l'appareil, vérifiez que l'interrupteur Marche/Arrêt (2) fonctionne correctement et revient en position Arrêt en le relâchant.

▲ PRUDENCE ! Tenez-vous bien en équilibre, tenez l'outil fermement des deux mains et à distance de votre propre corps. Avant l'allumage, veillez à ce que l'appareil ne touche aucun objet.

▲ AVERTISSEMENT ! Risque de blessure lié à la marche à vide du dispositif de coupe. Laissez le dispositif de coupe s'immobiliser complètement. Tenez les mains et les pieds éloignés !

Mise en marche

1. Insérez la batterie (19) dans l'appareil.
2. Appuyez sur le verrouillage d'enclenchement (3).
3. Maintenez l'interrupteur Marche/Arrêt (2) enfoncé.
4. Relâchez le verrouillage d'enclenchement (3).

Arrêt

1. Relâcher l'interrupteur Marche/Arrêt (2).
2. Si vous laissez l'appareil sans surveillance ou si vous avez terminé votre travail, retirez la batterie (19) de l'appareil.

Transport

Consignes relatives au transport de l'appareil :

- Éteignez l'appareil et retirez la batterie (19). Assurez-vous que toutes les pièces en mouvement sont à l'arrêt complet.
- Portez toujours l'appareil à deux mains, avec une main sur la poignée (1) et l'autre main sur la poignée auxiliaire (6).

Nettoyage, entretien et stockage

▲ AVERTISSEMENT ! Risque de blessures lié au démarrage involontaire de l'appareil. Protégez-vous lors des travaux de maintenance et de nettoyage. Éteignez l'appareil et retirez la batterie (19). Faites effectuer les travaux de réparation et de maintenance qui ne sont pas mentionnés dans cette notice par notre Centre de service après-vente. Utilisez exclusivement des pièces de rechange d'origine.

Nettoyage

▲ AVERTISSEMENT ! Électrocution ! Ne nettoyez jamais l'appareil au jet d'eau.

REMARQUE ! Risque de dommages. Les substances chimiques peuvent attaquer les pièces en plastique de l'appareil. N'utilisez aucun produit de nettoyage ou solvants.

- Maintenez propre la fente d'aération, le carter du moteur et les poignées de l'appareil. Utilisez pour cela un chiffon humide ou une brosse.

▲ AVERTISSEMENT ! Risque de blessures lié aux pièces mobiles dangereuses ! Faites attention au coupe-fil. Il peut provoquer de graves coupures.

- Après chaque coupe, enlevez l'herbe et la terre sur le capot de protection et le dispositif de coupe.

Maintenance

Remplacer la bobine (Fig. D)

Le sens correct d'enroulement de la bobine (15) est indiqué dans la capsule (14) et sur la bobine. Les flèches sur le cache de la bobine (26) indiquent le sens de rotation du moteur.

Procédure

1. Retirez la batterie (19) de l'appareil.
2. Ouvrez la capsule (14) en comprimant simultanément les deux déverrouillages (27) sur la capsule.
3. Retirez le cache de la bobine (26) et retirez l'ancienne bobine (15).
4. Faites ressortir les extrémités du fil de la nouvelle bobine de fil hors de des fentes (31) de la bobine.
5. Insérez la nouvelle bobine (15) dans la capsule (14). La face de la bobine de fil sur laquelle est indiqué le sens de rotation par une flèche doit être visible après l'insertion.
6. Insérez les deux extrémités de fil dans les œillets de sortie du fil (28) se trouvant à l'opposé.
7. Remplacez le cache de la bobine (26) sur la capsule (14). Veillez à ce que les déverrouillages (27) sur le couvercle passent exactement dans les encoches sur la capsule. Ils s'enclenchent alors de manière audible.

8. Tirez sur les extrémités de fil et appuyez à nouveau sur le bouton de verrouillage (29), jusqu'à ce que les extrémités de fil ressortent d'environ 1 cm au-dessus du coupe-fil (30).
9. Contrôlez le coupe-fil.

N'utilisez en aucun cas l'appareil sans ou avec un coupe-fil défectueux. Si le coupe-fil est endommagé, adressez-vous au Centre de SAV.

Enrouler le fil de recharge

1. Enfillez une extrémité de fil de la bobine de recharge par l'ouverture ((32)) de la bobine (15).
2. Enroulez le fil dans le sens d'enroulement de la bobine. Pour cela, suivez la flèche sur le dessus de la bobine (15).

Stockage

Stockez toujours l'appareil :

- propre
- sec
- à l'abri de la poussière
- hors de portée des enfants

La température de stockage de la batterie et de l'appareil est comprise entre 0 °C et 45 °C. Évitez une chaleur ou un froid extrême pendant le stockage afin que la batterie ne perde pas en performance.

Retirez la batterie de l'appareil avant un stockage prolongé (p. ex. hivernage) (respecter la notice d'utilisation de la batterie et du chargeur).

Ne posez pas l'appareil sur le cache de protection. Le mieux est de l'accrocher par la poignée supérieure de sorte que le capot de protection ne touche aucun autre objet. Il y a un risque que le capot de protection se déforme et qu'en conséquence

les dimensions et les propriétés de sécurité soient modifiées.

Recyclage/protection de l'environnement

Enlevez la batterie de l'appareil et veuillez recycler l'appareil, la batterie, les accessoires et l'emballage dans le respect de l'environnement.



Les appareils électriques ne doivent pas être jetés avec les déchets ménagers.

Le symbole de la poubelle sur roues barrée d'une croix signifie que ce produit ne doit pas être éliminé comme déchet municipal non trié à la fin de sa vie utile.

Directive 2012/19/UE sur les déchets d'équipements électriques et électroniques :

les consommateurs sont légalement tenus de recycler, dans le respect de l'environnement, les équipements électriques et électroniques arrivés en fin de vie. Cela permet de garantir une valorisation écologique et respectueuse des ressources.

Suivant la transposition en droit national, vous pouvez disposer des possibilités suivantes :

- Restitution à un point de vente,
- Restitution à un point de collecte officiel,
- Renvoi au fabricant / au distributeur.

Ne sont pas concernés les accessoires qui accompagnent les appareils usagés et les moyens auxiliaires sans composants électriques.

Diagnostic de pannes

Le tableau suivant vous aide à éliminer les petites pannes :

Problème	Cause possible	Dépannage
L'appareil ne démarre pas	Batterie (19) déchargée	Charger la batterie (voir la notice d'utilisation de la batterie et du chargeur)
	Batterie (19) non insérée	<i>Insérer la batterie, p. 16</i>
	Interrupteur Marche/Arrêt (2) défectueux	Adressez-vous au Centre de SAV.
	Défaut du moteur	
L'outil fonctionne avec des interruptions	Mauvais contact interne	Adressez-vous au Centre de SAV.
	Interrupteur Marche/Arrêt (2) défectueux	
Fortes vibrations, bruits forts	Dispositif de coupe encrassé	Nettoyer le dispositif de découpe (voir <i>Nettoyage, entretien et stockage, p. 17</i>)
	Défaut du moteur	Adressez-vous au Centre de SAV.
Mauvais résultat de coupe	La bobine de fil (15) n'a pas assez de fil de coupe	<i>Prolonger le fil de coupe, p. 14</i> <i>Remplacer la bobine (Fig. D), p. 17</i>
	Le fil de coupe n'est pas guidé hors de la capsule (14)	Retirer le couvercle de bobine (26) de la capsule et enfiler vers l'extérieur le fil de coupe au travers de l'œillet de sortie de fil (28), refermer le couvercle de bobine
	Dispositif de coupe encrassé	Nettoyer le dispositif de découpe (voir <i>Nettoyage, entretien et stockage, p. 17</i>)
	Faible capacité de la batterie	Charger la batterie (voir la notice d'utilisation de la batterie et du chargeur)

Service

Garantie

Chère cliente, cher client,

ce produit bénéficie d'une garantie de 3 ans, valable à compter de la date d'achat.

En cas de manques constatés sur ce produit, vous disposez des droits légaux

contre le vendeur du produit. Ces droits légaux ne sont pas limités par notre garantie présentée par la suite.

Conditions de garantie

Le délai de garantie débute avec la date d'achat. Veuillez conserver soigneusement le ticket de caisse original. En effet, ce document vous sera réclamé comme preuve d'achat.

Si un défaut de matériel ou un défaut de fabrication se présente au cours des trois ans suivant la date d'achat de ce produit, nous réparons gratuitement ou remplaçons ce produit - selon notre choix. Cette garantie suppose que l'appareil défectueux et le justificatif d'achat (ticket de caisse) nous soient présentés durant cette période de trois ans et que la nature du manque et la manière dont celui-ci est apparu soient explicités par écrit dans un bref courrier. Si le défaut est couvert par notre garantie, le produit vous sera retourné, réparé ou remplacé par un neuf. Aucune nouvelle période de garantie ne débute à la date de la réparation ou de l'échange du produit.

Durée de garantie et demande légale en dommages-intérêts

La durée de garantie n'est pas prolongée par la garantie. Ce point s'applique aussi aux pièces remplacées et réparées. Les dommages et les manques éventuellement constatés dès l'achat doivent immédiatement être signalés après le déballage. A l'expiration du délai de garantie les réparations occasionnelles sont à la charge de l'acheteur.

Volume de la garantie

L'appareil a été fabriqué avec soin, selon de sévères directives de qualité et il a été entièrement contrôlé avant la livraison.

La garantie s'applique aux défauts de matériel ou aux défauts de fabrication. Cette

garantie ne s'étend pas aux parties du produit qui sont exposées à une usure normale et peuvent être donc considérées comme des pièces d'usure (par ex. Bobine) ou pour des dommages affectant les parties fragiles.

Cette garantie est nulle si l'appareil a été endommagé, mal utilisé ou non entretenu. Pour une utilisation appropriée du produit, il faut impérativement respecter toutes les instructions citées dans le manuel de l'opérateur. Les actions et les domaines d'utilisation déconseillés dans la notice d'utilisation ou vis-à-vis desquels une mise en garde est émise, doivent absolument être évités.

L'appareil est destiné à un usage privé uniquement et non à un usage commercial. La garantie est nulle en cas de mauvaise utilisation et de manipulation inappropriée, d'usage de la force et d'interventions qui n'ont pas été effectuées par notre centre de service agréé.

Marche à suivre dans le cas de garantie

Pour garantir un traitement rapide de votre demande, veuillez suivre les instructions suivantes :

- Tenez vous prêt à présenter, sur demande, le ticket de caisse et le numéro d'identification (IAN 446015_2307) comme preuve d'achat.
- Vous trouverez le numéro d'article sur la plaque signalétique.
- Si des pannes de fonctionnement ou d'autres manques apparaissent, prenez d'abord contact, par **téléphone** ou par **e-Mail**, avec le service après-vente dont les coordonnées sont indiquées ci-dessous. Vous recevrez alors des renseignements supplémentaires sur le déroulement de votre réclamation.

- En cas de produit défectueux vous pouvez, après contact avec notre service clients, envoyer le produit, franco de port à l'adresse de service après-vente indiquée, accompagné du justificatif d'achat (ticket de caisse) et en indiquant quelle est la nature du défaut et quand celui-ci s'est produit. Pour éviter des problèmes d'acceptation et des frais supplémentaires, utilisez absolument seulement l'adresse qui vous est donnée. Assurez-vous que l'expédition ne se fait pas en port dû, comme marchandises encombrantes, envoi express ou autre taxe spéciale. Veuillez renvoyer l'appareil, y compris tous les accessoires livrés lors de l'achat et prenez toute mesure pour avoir un emballage de transport suffisamment sûr.

Service de réparation

Pour les réparations **ne relevant pas de la garantie**, adressez-vous au Centre de SAV. Il vous établira volontiers un devis.

- Nous pouvons traiter uniquement les appareils qui ont été expédiés avec un emballage et un affranchissement suffisants.

Remarque : Veuillez envoyer votre appareil nettoyé en indiquant le défaut à l'adresse connue du Centre de SAV.

- Ne seront pas acceptés les appareils envoyés en port dû ainsi que les appareils envoyés comme produits encombrants, en express ou par tout autre mode de transport spécial.
- Nous recyclons gratuitement vos appareils défectueux que vous nous renvoyez.

Service-Center

FR Service France
Tel.: 0800 919270
E-mail: grizzly@lidl.fr
IAN 446015_2307

BE Service Belgique
Tel.: 0800 12089
E-mail: grizzly@lidl.be
IAN 446015_2307

Importateur

Veuillez noter que l'adresse suivante n'est pas une adresse de service après-vente. Contactez d'abord le Centre de SAV cité ci-dessus.

Grizzly Tools GmbH & Co. KG
Stockstädter Str. 20
63762 Großostheim
ALLEMAGNE
www.grizzlytools.de

Pièces de rechange et accessoires

Vous obtiendrez des pièces de rechange et accessoires à l'adresse www.grizzlytools.shop.

Les pièces détachées indispensables à l'utilisation du produit sont disponibles pendant la durée de la garantie du produit.

En cas de problèmes lors de la passation de votre commande, contactez-nous via notre boutique en ligne. Pour toute autre question, adressez-vous au *Service-Center*, p. 21.

Pos. n°	Désignation	N° de commande
6	Poignée auxiliaire	91099416
13+30	Capot de protection+Coupe-fil	91099417
15	Bobine	13600210

Traduction de la déclaration CE de conformité originale

Produit: **Coupe-bordures sans fil**

Modèle: **PRTA 20-Li C3**

Número de serie: 000001 - 265000

L'objet de la déclaration décrit ci-dessus est conforme à la législation d'harmonisation de l'Union applicable:

**2006/42/EC • 2014/30/EU • 2000/14/EC & 2005/88/EC •
2011/65/EU & (EU) 2015/863
Produit avec batterie Smart PAPS 204 A1/
Smart PAPS 208 A1: 2014/53/ EU**

L'objet de la déclaration décrit ci-dessus est conforme à la directive 2011/65/EU du Parlement européen et du Conseil du 8 juin 2011 relative à la limitation de l'utilisation de certaines substances dangereuses dans les équipements électriques et électroniques. Pour assurer la conformité, les normes harmonisées et les normes et réglementations nationales suivantes ont été appliquées :

**EN 60335-1:2012/A15:2021 • EN 50636-2-91:2014
EN IEC 55014-1:2021 • EN IEC 55014-2:2021
EN IEC 63000:2018
Produit avec batterie Smart PAPS 204 A1/Smart PAPS 208 A1:
EN 301 489-1 V2.2.3:2019 • EN 301 489-17 V3.2.4:2020
EN 300 328 V2.2.2:2019 • EN 50663:2017**

Conformément à la directive 2000/14/EC relative aux émissions sonores, il est confirmé ce qui suit :

Niveau de puissance acoustique (L_{WA})

- mesuré: 90,5 dB

- garanti: 92 dB

Procédure appliquée pour l'évaluation de la conformité conformément à la directive 2000/14/EC , annexe VI.

Organisme notifié: TÜV SÜD Industrie Service GmbH, Westendstrasse 199, 80686 München, NB 0036

La présente déclaration de conformité est établie sous la seule responsabilité du fabricant:

CE Grizzly Tools GmbH & Co. KG
Stockstädter Str. 20
63762 Großostheim
ALLEMAGNE
06.02.2024



Christian Frank
Mandataire de documentation

Inhoudsopgave

Inleiding.....	24
Reglementair gebruik.....	24
Inhoud van het pakket/ accessoires.....	25
Overzicht.....	25
Functiebeschrijving.....	26
Technische gegevens.....	26
Veiligheidsaanwijzingen.....	27
Betekenis van de veiligheidsaanwijzingen.....	28
Pictogrammen en symbolen.....	28
Veilig bedrijf van gazontrimmers.....	29
Restrisico's.....	32
Vorbereiding.....	32
Bedieningselementen.....	32
Montage.....	33
Instellingen op het apparaat.....	33
Laadstatus van de accu controleren.....	34
Accu opladen.....	34
Bedrijf.....	35
Werkzaamheden met het apparaat.....	35
Gras maaien.....	35
Gazonrandtrimmen.....	35
Accu plaatsen en verwijderen.....	36
In- en uitschakelen.....	36
Transport.....	36
Reiniging, onderhoud en opslag.....	36
Reiniging.....	36
Onderhoud.....	37
Opslag.....	37
Afvoeren/ milieubescherming.....	38
Probleemopsporing.....	38
Service.....	39
Garantie.....	39
Reparatie-service.....	40

Service-Center.....	41
Importeur.....	41

Reserveonderdelen en accessoires..... 41

Vertaling van de originele EG-conformiteits-verklaring..... 42

Explosietekening..... 63

Inleiding

Gefeliciteerd met de aankoop van uw nieuwe accu-gazontrimmer (hierna "apparaat" of "elektrisch gereedschap" genoemd).

U hebt voor een hoogwaardig product gekozen. Dit apparaat werd tijdens de productie op kwaliteit gecontroleerd en aan een eindcontrole onderworpen. Een goede werking van uw apparaat is daarom gegarandeerd.



Deze gebruiksaanwijzing maakt deel uit van dit apparaat. Ze bevat belangrijke instructies over de veiligheid, het gebruik en de afvoer van het apparaat. Lees zorgvuldig de gebruiksaanwijzing. Maak u vertrouwd met de bedieningselementen en het juiste gebruik van het apparaat. Gebruik het apparaat alleen zoals beschreven en alleen voor de vermelde doeleinden. Bewaar de gebruiksaanwijzing zorgvuldig en geef alle documentatie mee wanneer u het apparaat aan derden doorgeeft.

Reglementair gebruik

Het apparaat is uitsluitend bedoeld voor het volgende gebruik:

- Gras maaien in tuinen en langs borders.

Gebruik het apparaat niet voor het knippen van heggen of struiken.

Het is verboden het apparaat in een regenachtige of vochtige omgeving te gebruiken.

Het apparaat is bedoeld voor gebruik door volwassenen. Jongeren ouder dan 16 jaar mogen het apparaat alleen onder toezicht gebruiken.

Elk ander gebruik dat in deze handleiding niet expliciet wordt toegestaan, kan leiden tot schade aan het apparaat en kan een ernstig risico voor de gebruiker inhouden. De bediener of gebruiker van het apparaat is verantwoordelijk voor letsel- of materiële schade aan derde partijen of hun eigendom. Het apparaat is bedoeld voor huishoudelijk gebruik. Het is niet ontworpen voor continu commercieel gebruik. Bij commercieel gebruik vervalt de garantie. De fabrikant is niet aansprakelijk voor schade die voortvloeit uit oneigenlijk gebruik of uit een foute bediening.

Het apparaat maakt deel uit van de reeks **X 20 V TEAM** en kan met accu's van de reeks **X 20 V TEAM** worden gebruikt. Accu's van de reeks **X 20 V TEAM** mogen alleen met originele laders van de reeks **X 20 V TEAM** worden geladen.

Inhoud van het pakket/ accessoires

Pak het apparaat uit en controleer de inhoud van het pakket.

Voer het verpakkingsmateriaal af zoals reglementair voorgeschreven.

- Grastrimmer met accu
- Beschermkap
- Extra handvat
- 2x Draadspoel (1 x voorgemonteerd)
- Afstandsrol
- 4x Schroef
- vertaling van de oorspronkelijke gebruiksaanwijzing

De accu en de lader zijn niet meegeleverd.

Overzicht



De afbeeldingen van het apparaat vindt u op de voorste en achterste uitvouwpagina.

- 1 Handgreep
- 2 Aan-/uitknop
- 3 Inschakelblokkering
- 4 Accuhouder
- 5 Sokkel voor reservedraadspoel
- 6 Extra handvat
- 7 Handgreep
- 8 Vergrendeling (Motorkop)
- 9 Schroefhuls
- 10 Telescopische buis
- 11 Motorkop
- 12 Vergrendelknop (Hellingshoek)
- 13 Beschermkap
- 14 Spoelkap
- 15 Draadspoel
- 16 Afstandsrol
- 17 Afstandsbeugel (plantenbescherming)
- 18 Accu-lader
- 19 Accu
- 20 Accu-ontgrendeling
- 21 Toets (Laadstatusindicator)
- 22 Laadstatusindicator
- Fig. A**
- 23 Schroef (Beschermkap)
- Fig. B**
- 24 Houder voor hulphandgreep
- 25 Greepschroef
- Fig. D**
- 26 Spoelafdekking
- 27 Ontgrendeling (Spoelafdekking)
- 28 Draaduitloop-oog

- 29 Vergrendelknop (Spoelkap)
- 30 Draadsnijder
- 31 Gleuf (Draadspoel)
- 32 Opening (Draadspoel)

Funcatiebeschrijving

De accu-gazontrimmer heeft een dubbel-lijns met volledig automatische afstelling. Bijkomend is het apparaat uitgerust met:

- verstelbare aluminium telescoopbuis
- Zwenk-/draaibare motorkop
- instelbaar extra handvat
- Beschermkap met draadsnijder
- Afstandsbeugel (plantenbescherming)

De werking van de verschillende bedieningselementen is hieronder beschreven.

Technische gegevens

Grastrimmer met accu

..... **PRTA 20-Li C3**

Nominale spanning U

..... 20 V = (Gelijkspanning)

Gewicht met accu (20 V, 4,0 Ah) \approx 2,6 kg

Stationair toerental n_0 8500 min⁻¹

Beschermingsgraad IPX0

Maaicirkel Ø 250 mm

Draadspoel

- Draaddiameter Ø 1,4 mm

- Draadlengte 2x5 m

Geluidsdrukniveau (L_{pA})

..... 75,7 dB; K_{pA} =3 dB

Geluidsvermogeniveau (L_{WA})

- gemeten 90,5 dB; K_{WA} =1,91 dB

- gegarandeerd 92 dB

Trilling (a_h)

- Handgreep 1,34 m/s²; K =1,5 m/s²

- Extra handvat ... 1,22 m/s²; K =1,5 m/s²

Accu Li-Ion

Temperatuur \leq 50 °C

- Laadproces 4 - 40 °C

- Bedrijf -20 - 50 °C

- Opslag 0 - 45 °C
- PARKSIDE Performance Smart accu
- Smart PAPS 204 A1/Smart PAPS 208 A1
- frequentieband 2400-2483,5 MHz
- zendvermogen \leq 20 dBm

De geluids- en trilwaarden zijn vastgesteld in overeenstemming met de normen en bepalingen die in de conformiteitsverklaring zijn vermeld.

De vermelde totale trillingswaarden en geluidsemissiewaarden zijn gemeten volgens een genormeerde testprocedure en kunnen worden gebruikt om een elektrisch gereedschap met een ander gereedschap te vergelijken. De vermelde totale trillingswaarden en geluidsemissiewaarden kunnen ook worden gebruikt voor een voorlopige inschatting van de belasting.

▲ WAARSCHUWING! Trillingen en geluidsemissies tijdens het feitelijke gebruik van het elektrische apparaat kunnen afwijken van de opgegeven waarde, afhankelijk van de manier waarop het apparaat wordt gebruikt. Probeer de belasting door trillingen zo gering mogelijk te houden. Voorbeeld van maatregelen om de trillingsbelasting te verminderen, is de beperking van de werkuren. Houd daarbij rekening met alle fasen van de bedrijfs-cyclus (bijvoorbeeld ook periodes wanneer het elektrische gereedschap is uitgeschakeld en periodes wanneer het weliswaar is ingeschakeld maar zonder belasting draait).

Laadtijden

Het apparaat maakt deel uit van de reeks **X 20 V TEAM** en kan met accu's van de reeks **X 20 V TEAM** worden gebruikt. Accu's van de reeks **X 20 V TEAM** mogen alleen met originele laders van de reeks **X 20 V TEAM** worden geladen. We bevelen u aan dit apparaat uitsluitend met volgende accu's: PAP 20 B1,

PAP 20 B3, Smart PAPS 204 A1, Smart PAPS 208 A1

We bevelen u aan deze accu's met volgende laders te laden:

PLG 20 A3, PLG 20 A4, PLG 20 C1, PLG 20 C2, PLG 20 C3, PDSLIG 20 A1, Smart PLGS 2012 A1

Technische specificaties van accu en lader: zie afzonderlijke gebruiksaanwijzing. De laadtijd wordt beïnvloed door factoren als de temperatuur van de omgeving en de accu, alsmede de toegepaste netspanning, en kan daarom afwijken van de opgegeven waarden.

Laadtijd (min.)	PAP 20 A1 PAP 20 A2 PAP 20 B1	PAP 20 A3 PAP 20 B3 Smart PAPS 204 A1	Smart PAPS 208 A1
PLG 20 A1 PLG 20 A4 PLG 20 C1	60	120	240
PLG 20 C2	45	80	165
PLG 20 A2 PLG 20 A3 PLG 20 C3 PDSLIG 20 A1 PDSLIG 20 B1	35	60	120
PLG 201 A1	135	250	500
Smart PLGS 2012 A1	35	45	50

Veiligheidsaanwijzingen



LET OP! Om risico op een elektrische schok, lichamelijk letsel en brandgevaar te voorkomen, dient u bij het gebruik van elektrische apparaten de volgende elementaire veiligheidsmaatregelen in acht te nemen.

▲ WAARSCHUWING! Persoonlijk letsel en materiële schade door ondeskundige omgang met de accu. Neem de veiligheidsinstructies en informatie over opladen en correct gebruik in de gebruiksaanwijzing van uw accu en oplader van de serie in acht **X 20 V TEAM**. Een gedetailleerde beschrijving van het laadproces en andere informatie vindt u in de aparte gebruiksaanwijzing ervan.

Betekenis van de veiligheidsaanwijzingen

▲ GEVAAR! Als u deze veiligheidsaanwijzing niet volgt, gebeurt er een ongeval. Het gevolg is ernstig lichamelijk letsel of de dood.

▲ WAARSCHUWING! Als u deze veiligheidsaanwijzing niet volgt, gebeurt er eventueel een ongeval. Het gevolg is eventueel ernstig lichamelijk letsel of de dood.

▲ VOORZICHTIG! Als u deze veiligheidsaanwijzing niet volgt, gebeurt er een ongeval. Het gevolg is eventueel lichte of matig lichamelijk letsel.

AANWIJZING! Als u deze veiligheidsaanwijzing niet volgt, gebeurt er een ongeval. Het gevolg is eventueel materiële schade.

Pictogrammen en symbolen

Pictogrammen op het apparaat



Het apparaat maakt deel uit van de reeks **X 20 V TEAM** en kan met accu's van de reeks **X 20 V TEAM** worden gebruikt. Accu's van de reeks **X 20 V TEAM** mogen alleen met originele laders van de reeks **X 20 V TEAM** worden geladen.



Let op!



Lees de gebruiksaanwijzing



Elektrische apparaten horen niet bij het huisvuil.



Maaicirkel



Houd het apparaat uit de buurt van andere personen. Weggeslingerde vreemde lichamen kunnen u verwonden.



Nadat het uitschakelen, draait het messensamenstel nog enkele seconden verder. Handen en voeten uit de buurt houden.



Gebruik gehoorbescherming/Gebruik oogbescherming



Het is verboden het apparaat in een regenachtige of vochtige omgeving te gebruiken.



Verwijder de accu voor onderhoudswerkzaamheden.



Gegarandeerd geluidsniveau L_{WA} in dB.



Houd omstanders uit de buurt van het apparaat



Letselgevaar door weggeslingerde onderdelen!



Zorg er tijdens het instellen van de werkstand voor dat u door de veiligheidsafdekking tegen het mes beschermd bent.

Pictogrammen in de gebruiksaanwijzing



Let op!

Veilig bedrijf van gazontrimmers

Algemene instructies

- Lees zorgvuldig de gebruiksaanwijzing. Maak u vertrouwd met de bedieningselementen en het juiste gebruik van het apparaat.
- Dit apparaat is niet bestemd om te worden gebruikt door kinderen, personen met verminderde lichamelijke, zintuiglijke of geestelijke vermogens of met gebrek aan ervaring en kennis, of personen die de gebruiksaanwijzing niet kennen. Houd kinderen onder toezicht om ervoor te zorgen dat ze niet met het apparaat spelen. Reinigings- en onderhoudswerkzaamheden mogen niet door kinderen worden verricht.
- Lokale voorschriften kunnen mogelijk een leeftijdsbeperking voor gebruikers opleggen.
- Het apparaat mag niet worden gebruikt op een hoogte van meer dan 2000 m.
- We wijzen u erop dat de gebruiker zelf aansprakelijk is voor ongevallen of gevaarlijke

situaties ten opzichte van derden en hun eigendom.

- Houd rekening met de geluidshinder en de lokale voorschriften.
- Bedien het apparaat nooit als er mensen, met name kinderen, of dieren in de buurt zijn.

Vorbereitung

- Gebruik het apparaat nooit met beschadigde of ontbrekende veiligheidsinrichtingen of beschermkappen.
- Controleer altijd visueel op beschadigde, ontbrekende of onjuist aangebrachte afschermingen en beschermkappen voordat u het apparaat gebruikt.
- Controleer de machine op tekenen van slijtage of schade en laat de nodige reparaties uitvoeren voordat u de machine gebruikt en na elke botsing.

Bedrijf

- Draag oogbescherming, een lange broek en stevige schoenen tijdens het gebruik van de machine.
- Wees oplettend, let op wat u doet en gebruik uw gezond verstand wanneer u met het apparaat werkt. Gebruik het

apparaat niet als u moe bent of onder invloed van drugs, alcohol of medicijnen.

- Werk alleen bij daglicht of met goed kunstlicht.
- Vermijd het gebruik van het apparaat bij slecht weer, vooral bij kans op blikseminslag.
- Gebruik de machine niet als het gras nat is.
- Werk niet op te steile hellingen.
- Houd altijd handen en voeten op een veilige afstand tot de snoei-inrichting, vooral wanneer u de motor inschakelt.
- Waarschuwing! Raak geen bewegende gevaarlijke onderdelen aan, voordat de accu verwijderd is en de bewegende delen volledig tot stilstand zijn gekomen.
- Vervang de niet-metalen snijinrichting nooit door een metalen snijinrichting.
- Vermijd een abnormale lichaamshouding. Zorg ervoor dat u stevig en veilig staat om steeds het evenwicht bij werken op hellingen te kunnen behouden.
- Loop stapvoets. Loop niet met het apparaat in de hand.

- Houd de verluchtingsopeningen vrij van vreemde voorwerpen.
- Schakel het apparaat uit en verwijder de accu (19). Verzekeer u ervan dat alle bewegende delen volledig tot stilstand zijn gekomen
 - telkens wanneer u het apparaat alleen achterlaat,
 - voordat u blokkeringen verwijdert of verstoppingen verhelpt,
 - voordat u het apparaat controleert, reinigt of eraan werkt.
 - Na contact met een vreemd voorwerp,
 - wanneer de machine ongevoelbaar sterk begint te trillen.
- Als het apparaat abnormaal begint te trillen, is een onmiddellijke controle vereist, verwijder de accu en:
 - controleer de machine op losse delen en maak deze weer vast,
 - zoek naar beschadigingen,
 - vervang beschadigde onderdelen. Neem contact op met het servicecentrum.
- **Schakel het apparaat onmiddellijk uit als zich tijdens het gebruik een**

ongeluk of storing veroorzaakt. Verzorg verwondingen op een gepaste manier of raadpleeg een arts.

Raadpleeg in geval van storingen het hoofdstuk "Problemen oplossen" of neem contact op met ons servicecenter.

- **Gebruik enkel toebehoren dat door PARKSIDE aanbevolen is.** Ongeschikte toebehoren kunnen leiden tot elektrische schok of brand.

Reiniging, onderhoud en opslag

- Schakel de aandrijving uit en verwijder de accu. Wacht tot alle bewegende delen tot stilstand zijn gekomen en laat het apparaat afkoelen wanneer het apparaat wordt gestopt voor onderhoud, reparatie, opslag of vervanging van een accessoire.
- Vervang om veiligheidsredenen versleten of beschadigde onderdelen. Gebruik uitsluitend originele onderdelen en toebehoren. Bij gebruik van andere reserveonderdelen vervalst de garantie onmiddellijk.
- Controleer en onderhoud de machine regelmatig. Laat de

machine alleen repareren door een erkende werkplaats.

- Houd het apparaat buiten bereik van kinderen.

Restrisico's

Ook wanneer u dit elektrische werktuig volgens de voorschriften gebruikt, blijven er risico's bestaan. De volgende risico's kunnen optreden als gevolg van de constructie en de uitvoering van dit elektrische gereedschap:

- Oogletsel, indien geen geschikte oogbescherming wordt gedragen.
- Gehoorschade indien geen passende gehoorbescherming wordt gedragen.
- Schade aan de gezondheid als gevolg van trillingen van hand en arm als het apparaat gedurende langere tijd wordt gebruikt of niet naar behoren wordt bewogen en onderhouden.
- Snijwonden

▲ WAARSCHUWING! Gevaar door elektromagnetisch veld dat wordt gegenereerd tijdens het bedrijf van het apparaat. Dit veld kan onder bepaalde omstandigheden actieve of passieve medische implantaten negatief beïnvloeden. Om het ri-

sico op ernstige of dodelijke letsels te reduceren, adviseren wij personen met medische implantaten om hun arts en de fabrikant van het medische implantaat te raadplegen voordat zij het apparaat bedienen.

Vorbereitung

▲ WAARSCHUWING! Gevaar voor letsel door onbedoeld aanlopen van het apparaat. Plaats de accu pas in het apparaat wanneer het volledig gebruiksklaar is.

Bedieningselementen

Maak u vóór het eerste gebruik van het apparaat vertrouwd met de bedieningselementen van het apparaat.

- **Inschakelblokkering (3)**
 - Vergrendelt de aan/uit-schakelaar tegen onbedoelde bediening.
 - Ontgrendelen: Drukken
- **Aan-/uitknop (2)**
 - Inschakelen: Drukken
 - Uitschakelen: Loslaten
- **Greepschroef (Fig. C.1)**
De handgreepschroef (25) ontgrendelt/blokkeert de hoekinstelling van het extra handvat (6).
- **Schroefhuls (Fig. C.2)**
De schroefhuls (9) ontgrendelt/blokkeert de lengteverstelling van de telescopische buis (10).
- **Vergrendeling, Motorkop (Fig. C.3)**
De vergrendeling (8) ontgrendelt/vergrendelt de positie-instelling van de motorkop (11).

- **Vergrendelknop, Hellingshoek (Fig. C.4)**

De vergrendelknop (12) ontgrendelt/vergrendelt de hoekinstelling van de telescopische buis (10).

Montage

▲ WAARSCHUWING! Gevaar voor letsel door onbedoeld aanlopen van het apparaat. Plaats de accu pas in het apparaat als het apparaat volledig is voorbereid voor gebruik.

Afstandsrol en beschermkap monteren

Procedure (Fig. A)

1. Duw de afstandsrol (16) tot aan de aanslag door de openingen in de motorkop (11). De afstandsrol (16) wijst daarbij naar boven.
2. Plaats de beschermkap (13) op de motorkop (11).
3. Schroef de beschermkap met de vier schroeven (23) vast.

Extra handvat monteren

Procedure (Fig. B)

1. Los en verwijder de voorgesmonteerde greepschroef (25) van het extra handvat (6).
2. Schuif het extra handvat (6) over de sokkel (24). De sokkel voor de reserve draadspoel (5) wijst daarbij naar boven.
3. Steek de greepschroef (25) door het doorlopende gat van de sokkel (24) van het extra handvat.
4. Schroef het extra handvat (6) met de greepschroef (25) vast.

Instellingen op het apparaat

Extra handvat instellen

U kunt het extra handvat (6) in verschillende posities brengen. Stel het extra handvat zo in, dat de spoelkap (14) in de

werkhouding licht naar voren is gekanteld (zie *Gras maaien, Pag. 35*).

Procedure (Fig. C.1)

1. Los de greepschroef (25).
2. Breng het extra handvat (6) in de gewenste stand. De geïntegreerde vergrendelstanden voorkomen dat de handgreep per ongeluk wordt veresteld.
3. Draai de greepschroef (25) weer vast.

Hoogte aan de telescopische buis aanpassen

De telescopische buis (10) laat u toe het apparaat in te stellen volgens uw persoonlijke lengte.

Procedure (Fig. C.2)

1. Los de schroefhuls (9).
2. Breng de telescopische buis (10) op de gewenste lengte.
3. Draai de schroefhuls (9) weer vast.

Positie van de motorkop instellen

▲ WAARSCHUWING! Gevaar voor verwondingen! De veiligheidsafdekking mag niet van de gebruiker weggekeerd zijn. Laat de positie van de motorkop (11) in de 0°-positie als u het apparaat als gazontrimmer in de maaihoekstanden 1 - 4 gebruikt.

De positie van de motorkop (11) kan over 180° gedraaid worden.

Procedure (Fig. C.3)

1. Druk op de pal (8) om de vergrendeling te lossen.
2. Draai het handgreepgedeelte (7) tot de motorkop in de gewenste positie staat. De pal (8) moet weer inklinken voor u het apparaat veilig kunt gebruiken.

Zaaghoek instellen

Met een gewijzigde zaaghoek kunt u ook op ontoegankelijke plaatsen trimmen, bijv. onder banken en richels.

Procedure (Fig. C.4)

1. Druk op de vergrendelknop (12) om de kantelhoek te wijzigen.
2. Kantel de telescopische buis (10) tot de gewenste positie bereikt is.

Deze 5 instellingen zijn mogelijk:

Positie	Hellingshoek
1	15°
2	30°
3	45°
4	60°
5	75°

Werking als gazontrimmer (Fig. C.3/C.4)

- Zaaghoekpositie 1 - 4
- Positie van de motorkop 0°

Werking als gazonrandtrimmer (Fig. C.3/C.4)

- Zaaghoekpositie 5
- Positie van de motorkop 180°

Afstandsbeugel instellen

De afstandsbeugel (plantenbescherming) (17) houdt planten en stengels die niet gemaaid moeten worden weg van het snijmechanisme.

Procedure (Fig. C.5)

1. Klap de afstandsbeugel (17) naar beneden.
2. Klap de afstandsbeugel (17) naar boven (parkeerpositie), als hij niet nodig is.

Maaidraad vieren

Het apparaat is uitgerust met een automatische draadtracking uitgerust. De draad wordt bij elk inschakelproces automatisch uitgevierd. Om de automatische viering van de draad correct te laten functioneren, moet de draadspoel (15) tot stilstand zijn gekomen voordat u het apparaat opnieuw inschakelt. Mochten de draden in het begin langer zijn dan de snijcirkel aan-

geeft, dan worden ze door de draadsnijder (30) automatisch ingekort tot de juiste lengte.

Procedure (Fig. D)

1. Controleer de nylon draden regelmatig op beschadigingen en of de snijdraad nog de lengte heeft die door de draadsnijder is opgegeven.
2. **Wanneer geen draaduiteinden zichtbaar zijn:** vernieuw de draadspoel (zie *Onderhoud, Pag. 37*).
3. **Draadlengte handmatig instellen:** verwijder de accu (19) uit het apparaat! Trek licht aan het draadeinde en druk op de vergrendelknop (29), indien nodig meerdere keren, totdat het draadeinde iets buiten de draadafsnijder (30) uitsteekt.

Laadstatus van de accu controleren

Leds	Betekenis
rood, oranje, groen	Accu geladen
rood, oranje	Accu gedeeltelijk geladen
rood	Accu moet worden opgeladen

1. Druk op de toets (21) naast de laadstatusindicator (22) op de accu (19). De leds van de laadstatusindicator geven het laadniveau van de accu aan.
2. Laad de accu (19) op wanneer alleen nog de rode led van de laadindicator (22) brandt.

Accu opladen

Zie ook de gebruiksaanwijzing van de oplader.

Opmerking

- Laat een opgewarmde accu eerst afkoelen voordat u hem oplaadt.
- Stel de accu's niet langere tijd bloot aan sterke zonnestralen en leg ze niet op verwarmingselementen (max. 50 °C).

Accu opladen

1. Neem de accu (19) uit het apparaat.
2. Schuif de accu (19) in de laadschacht van de acculader (18).
3. Sluit de acculader (18) aan op een stopcontact.
4. Trek na het laden de stekker van de acculader (18) uit het stopcontact.
5. Trek de accu (19) uit de acculader (18).

Controle-LED's op de laadunit (18):

groen	rood	Betekenis
brandt	—	<ul style="list-style-type: none"> • Accu is volledig geladen • klaar (geen accu geplaatst)
—	brandt	Accu wordt geladen
—	knippert	accu oververhit
knippert	knippert	accu defect

Bedrijf

Werkzaamheden met het apparaat

▲ WAARSCHUWING! Gevaar voor verwondingen! Neem de volgende instructies in acht.

- Maai geen vochtig of nat gras.
- Voordat u het apparaat start, moet u ervoor zorgen dat het snij-inrichting niet in contact komt met stenen, puin of andere vreemde voorwerpen.

- Schakel het apparaat in voordat u het te maaien gras nadert.
- Vermijd een te grote belasting van het apparaat tijdens het werk.
- Zorg ervoor dat u geen vaste hindernissen (stenen, muren, houten omheiningen enz.) raakt. Dit doet de nylon draad van de draadspoel namelijk snel verslijten.
- Vermijd het gebruik van de machine bij slecht weer, vooral wanneer er een risico op blikseminslag bestaat!
- De aan-/uitknop mag niet worden vastgezet. De motor moet worden uitgeschakeld nadat de schakelaar is losgelaten.

Gras maaien

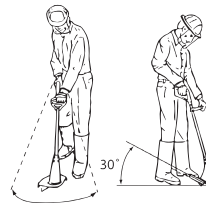

1. Snijd het gras af door het apparaat naar rechts en links te draaien.
2. Maai langzaam en houd het apparaat ongeveer 30° naar voren gekanteld tijdens het maaien.
3. Maai lang gras in lagen van boven naar beneden.

Gazonrandtrimmen

Om graskanten te trimmen, leidt u het apparaat langzaam langs de graskanten.

Instellingen (Fig. C.3/C.4/C.5)

- Positie motorkop: 180°
- Zaghoekpositie: 5
- Afstandsbeugel in parkeerpositie

Let erop dat u bij het werken beschermd bent door de beschermkap (13) voor de snij-inrichting.

Accu plaatsen en verwijderen

▲ WAARSCHUWING! Gevaar voor letsel door onbedoeld aanlopen van het apparaat. Plaats de accu pas in het apparaat wanneer het volledig gebruiksklaar is. **AANWIJZING!** Beschadigingsgevaar! Verkeerde accu kan apparaat en accu beschadigen.

Accu plaatsen

1. Schuif de accu (19) langs de geleidingsrail in de accu-houder (4).
De accu klikt hoorbaar vast.

Accu verwijderen

1. Druk op de accuontgrendeling (20) aan de accu (19) en houd ze ingedrukt.
2. Trek de accu uit de accu-houder (4).

In- en uitschakelen

▲ WAARSCHUWING! Risico op letsel door onbedoeld continu gebruik van het apparaat. Controleer, voordat u de accu's in het apparaat plaatst, of de aan-/uitschakelaar (2) goed werkt en bij het loslaten weer in de uit-stand komt.

▲ VOORZICHTIG! Zorg dat u stabiel staat en houd het apparaat met beide handen goed vast en houd het op voldoende afstand van uw lichaam. Controleer eerst of het apparaat geen voorwerpen raakt alvorens het in te schakelen.

▲ WAARSCHUWING! Risico op letsel door nalopen van het snijmechanisme. Laat de snij-inrichting volledig tot stilstand komen. Handen en voeten uit de buurt houden!

Inschakelen

1. Plaats de accu (19) in het apparaat.
2. Druk op de inschakelblokkering (3).
3. Druk en houd de aan-/uitschakelaar ingedrukt (2).

4. Laat de inschakelblokkering (3) los.

Uitschakelen

1. Laat de aan-/uitschakelaar (2) los.
2. Verwijder de accu (19) uit het apparaat, als u het apparaat onbeheerd achterlaat of klaar bent met het werk.

Transport

Aanwijzingen voor het transport van het apparaat:

- Schakel het apparaat uit en verwijder de accu (19). Verzeker u ervan dat alle bewegende delen volledig tot stilstand zijn gekomen.
- Draag het apparaat steeds met twee handen: één hand aan de handgreep (1) en de andere hand aan het extra handvat (6).

Reiniging, onderhoud en opslag

▲ WAARSCHUWING! Gevaar voor letsel door onbedoeld aanlopen van het apparaat. Bescherm u bij onderhouds- en reinigingswerkzaamheden. uit het stopcontact. Schakel het apparaat uit en haal de accu (19) eruit.

Laat reparatiewerkzaamheden en onderhoud, die niet zijn beschreven in deze handleiding, uitvoeren door een gespecialiseerd service-center. Gebruik uitsluitend originele onderdelen.

Reiniging

▲ WAARSCHUWING! Elektrische schok! Spuit het apparaat nooit schoon met water.

AANWIJZING! Beschadigingsgevaar. Chemische substanties kunnen de plastieken delen van het apparaat aantasten. Gebruik geen reinigings- of oplosmiddelen.

- Houd ventilatiesleuven, de motorbehuizing en grepen van het apparaat schoon. Gebruik daartoe een vochtige doek of een borstel.

▲ WAARSCHUWING! Risico op lichamelijk letsel door bewegende gevaarlijke onderdelen! Let op de draadsnijder. Hij kan ernstige snijwonden veroorzaken.

- Maak na elk maaiwerk de beveiligingsafdekking en het maimechanisme vrij van gras en aarde.

Onderhoud

Draadspoel vervangen (Fig. D)

De juiste wikkelrichting van de draadspoel (15) is in het spoelhuis (14) en op de draadspoel aangegeven. De pijlen op de spoelafdekking (26) geven de draairichting van de motor aan.

Procedure

1. Neem de accu (19) uit het apparaat.
2. Open de spoelkap (14), door gelijktijdig op de beide ontgrendelingen (27) aan de spoelkap te drukken.
3. Verwijder de spoelafdekking (26) en verwijder de oude draadspoel (15).
4. Druk de draaduiteinden van de nieuwe draadspoel uit de gleuven (31) van de draadspoel.
5. Plaats de nieuwe draadspoel (15) in de spoelkap (14). De zijkant van de draadspoel waarop de looprichting van de draad met een pijl is aangegeven, moet na plaatsing van de spoel zichtbaar zijn.
6. Steek de beide draaduiteinden door het de tegenover elkaar liggende draaduitloop-oogjes (28).
7. Plaats de spoelafdekking (26) weer op de spoelkap (14). Zorg ervoor dat de ontgrendelingen (27) van het deksel daarbij precies in de uitsparingen van

de spoelkap passen. Ze klikken dan voelbaar vast.

8. Trek aan de draadeinden en blijf op de vergrendelknop (29) drukken totdat de draaduiteinden ongeveer 1 cm buiten de draadsnijder (30) uitsteekt.
9. Controleer de draadsnijder.

Gebruik nooit het apparaat zonder draadsnijder of met defecte draadsnijder. Als de draadsnijder beschadigd is, neem dan contact op met het servicecentrum.

Reservedraad opwickelen

1. Steek een draaduiteinde van de reservedraad door de opening (32) van de draadspoel (15).
2. Wikkel de draad in de wikkelrichting van de draadspoel. Let daarbij op de pijl op de bovenkant van de draadspoel (15).

Opslag

Bewaar het apparaat steeds:

- zuiver
- droog
- beschut tegen stof
- buiten het bereik van kinderen

De opslagtemperatuur voor de accu en het apparaat bedraagt tussen 0 °C en 45 °C. Vermijd extreme koude of hitte tijdens de opslag, om een aantasting van de werking van de accu te voorkomen.

Neem de accu uit het apparaat als u het apparaat gedurende langere tijd (bijv. tijdens de winter) niet zult gebruiken (neem de afzonderlijke bedieningshandleiding voor accu en oplader in acht).

Leg het apparaat niet op de kant van de veiligheidsafdekking neer. U kunt het beste het aan de bovenste handgreep ophangen, zodat de veiligheidsafdekking niet in aanraking komt met andere voorwerpen. Het risico bestaat dat de veiligheidsafdekking vervormt, waardoor de afmetingen en de veiligheidskenmerken veranderen.

Afvoeren/milieubescherming

Neem de accu uit het apparaat en lever het apparaat, de accu, toebehoren en verpakking in voor een milieuvriendelijke verwerking.



Elektrische apparaten horen niet bij het huisvuil.

Het symbool van de doorkruiste verwijdbare afvalbak betekent dat dit product aan het einde van zijn levensduur niet als ongesorteerd stedelijk afval mag worden verwijderd.

Richtlijn 2012/19/EU betreffende afgedankte elektrische en elektronische apparatuur:

Consumenten zijn wettelijk verplicht elektrische en elektronische apparatuur aan het eind van de levensduur op milieuvriendelijke wijze te recyclen. Op die manier wordt milieuvriendelijke en grondstofbesparende recycling gewaarborgd.

Afhankelijk van de omzetting in nationaal recht, hebt u de volgende mogelijkheden:

- retourneren naar een verkooppunt,
- aan een officieel inzamelpunt inleveren,
- retourneren naar de fabrikant/distributeur.

Dit is niet van toepassing op accessoires die bij oude apparaten zijn gevoegd en hulpmiddelen zonder elektrische bestanddelen.

Probleemopsporing

De volgende tabel helpt u bij het oplossen van storingen:

Probleem	Mogelijke oorzaak	Foutherstel
Apparaat start niet	Accu (19) leeg	Accu laden (zie aparte gebruiksaanwijzing voor accu en lader)
	Accu (19) niet geplaatst	Accu plaatsen, Pag. 36
	Aan-/uitschakelaar (2) defect	Neem contact op met het servicecentrum.
Motor defect		
Apparaat werkt met onderbrekingen	Intern loszittend contact	Neem contact op met het servicecentrum.
	Aan-/uitschakelaar (2) defect	
Sterke trillingen, sterke geluiden	Snijdinrichting vuil	Snijdinrichting reinigen (zie <i>Reiniging, onderhoud en opslag</i> , Pag. 36)
	Motor defect	Neem contact op met het servicecentrum.

Probleem	Mogelijke oorzaak	Oplossing
Slecht snijresultaat	De draadspoel (15) bevat niet voldoende maaidraad	Maaidraad vieren, Pag. 34 Draadspoel vervangen (Fig. D), Pag. 37
	De maaidraad is niet uit de draadspoel (14) gehaald	Verwijder het spoeldekse (26) van het spoelhuis en voer de snijdraad door het draaduitlaatoogje (28) naar buiten. Sluit het spoeldekse weer
	Snijdinrichting vuil	Snijdinrichting reinigen (zie Reiniging, onderhoud en opslag, Pag. 36)
	Gering accuvermogen	Accu laden (zie aparte gebruiksaanwijzing voor accu en lader)

Service

Garantie

Geachte klant, geachte klant, U krijgt op dit apparaat 3 jaar garantie, te rekenen vanaf de datum van aankoop. Ingeval van gebreken aan dit product heeft u tegenover de verkoper van het product wettelijke rechten. Deze wettelijke rechten worden door onze hierna beschreven garantie niet beperkt.

Garantievoorwaarden

De garantietermijn begint met de datum van aankoop. Gelieve de originele kassabon goed te bewaren. Dit document wordt als bewijs van de aankoop benodigd.

Indien er zich binnen drie jaar, te rekenen vanaf de datum van aankoop van dit product, een materiaal- of fabricagefout voordoet, wordt het product door ons - naar onze keuze - voor u gratis gerepareerd of vervangen. Deze garantievergoeding stelt voorop dat binnen de termijn van drie jaar het defecte apparaat en het bewijs van

aankoop (kassabon) voorgelegd en dat schriftelijk kort beschreven wordt, waarin het gebrek bestaat en wanneer het zich voorgeedaan heeft.

Als het defect door onze garantie gedekt is, krijgt u het gerepareerde of een nieuw product terug. Met herstelling of uitwisseling van het product begint er geen nieuwe garantieperiode.

Garantieperiode en wettelijke kwaliteitsgarantie

De garantieperiode wordt door de garantievergoeding niet verlengd. Dit geldt ook voor vervangen en gerepareerde onderdelen. Eventueel al bij de aankoop bestaande beschadigingen en gebreken moeten onmiddellijk na het uitpakken gemeld worden. Na het verstrijken van de garantieperiode tot stand komende reparaties worden tegen verplichte betaling van de kosten uitgevoerd.

Omvang van de garantie

Het apparaat werd volgens strikte kwaliteitsrichtlijnen zorgvuldig geproduceerd en vóór aflevering nauwgezet getest.

De garantievergoeding geldt voor materiaal- of fabricagefouten. Deze garantie is niet van toepassing op productonderdelen, die aan een normale slijtage blootgesteld zijn en daarom als aan slijtage onderhevige onderdelen beschouwd kunnen worden (bijv. Draadspoel) of op beschadigingen aan breekbare onderdelen.

Deze garantie valt weg wanneer het product beschadigd, niet oordeelkundig gebruikt of niet onderhouden werd. Voor een vakkundig gebruik van het product dienen alle in de gebruiksaanwijzing vermelde aanwijzingen nauwgezet in acht genomen te worden. Gebruiksdoeleinden en handelingen, die in de gebruiksaanwijzing afgeraden worden of waarvoor gewaarschuwd wordt, dienen onvoorwaardelijk vermeden te worden.

Het product is uitsluitend voor het privé- en niet voor het commerciële gebruik bestemd. Bij een verkeerde of onoordeelkundige behandeling, toepassing van geweld en bij ingrepen, die niet door het door ons geautoriseerde servicefiliaal doorgevoerd werden, valt de garantie weg.

Afhandeling in geval van garantie

Gelieve aan de volgende aanwijzingen gevolg te geven om een snelle behandeling van uw verzoek te garanderen:

- Gelieve voor alle aanvragen de kassabon en het identificatienummer (IAN 446015_2307) als bewijs van de aankoop klaar te houden.
- Gelieve het artikelnummer uit het typeplaatje, een gravering, op de voorpagina van uw handleiding (onderaan links) of als sticker aan de achter- of onderzijde af te leiden.
- Indien er zich functiefouten of andere gebreken voordien, contacteert u in eerste instantie de hierna vernoemde serviceafdeling **telefonisch** of per **e-mail**. U krijgt dan bijkomende in-

formatie over de afhandeling van uw klacht.

- Een als defect geregistreerd product kunt u, na overleg met onze klantenservice, mits toevoeging van het bewijs van aankoop (kassabon) en de vermelding, waarin het gebrek bestaat en wanneer het zich voorgedaan heeft, voor u franco naar het u medegedeelde serviceadres zenden. Om problemen bij de acceptatie en extra kosten te vermijden, maakt u onvoorwaardelijk uitsluitend gebruik van het adres, dat u medegedeeld wordt. Zorg ervoor dat de verzending niet ongefrankeerd, als volumegoed, per expresse of via een andere speciale verzendingswijze plaatsvindt. Gelieve het apparaat met inbegrip van alle bij de aankoop bijgeleverde accessoires in te zenden en voor een voldoende veilige transportverpakking te zorgen.

Reparatie-service

Neem contact op met het servicecentrum voor reparaties **die niet door de garantie worden gedekt**. U ontvangt daar een kostenraming.

- Wij kunnen alleen apparaten verwerken die voldoende verpakt en gefrankeerd zijn verzonden.
Opmerking: stuur uw apparaat schoon en met vermelding van het defect naar het adres dat door het servicecentrum is opgegeven.
- Apparaten die niet vooraf zijn betaald of die zijn verzonden met omvangrijke goederen, exprespost of andere speciale vracht, worden niet geaccepteerd.
- We zullen de door u opgestuurde defecte apparaten gratis afvoeren.

Service-Center

(NL)

Service Nederland

Tel.: 0800 0249630

E-mail: grizzly@lidl.nl

IAN 446015_2307

(BE)

Service België

Tel.: 0800 12089

E-mail: grizzly@lidl.be

IAN 446015_2307

Importeur

Opgelet: het onderstaande adres is geen serviceadres. Neem eerst contact op met het bovenvermelde service-center.

Grizzly Tools GmbH & Co. KG

Stockstädter Str. 20

63762 Großostheim

DUITSLAND

www.grizzlytools.de

Reserveonderdelen en accessoires

Reserveonderdelen en toebehoren zijn beschikbaar via

www.grizzlytools.shop. Als u problemen heeft met uw bestelproces, neem dan contact met ons op via onze online shop. Indien u nog vragen heeft, kunt u contact opnemen met de Service-Center, *Pag. 41*

Pos. nr.	Benaming	Bestelnr.
6	Extra handvat	91099416
13+30	Beschermkap+Draadsnijder	91099417
15	Draadspoel	13600210

Vertaling van de originele EG-conformiteitsverklaring

Product: **Grastrimmer met accu**

Model: **PRTA 20-Li C3**

Serienummer: 000001 - 265000

Het hierboven beschreven voorwerp is in overeenstemming met de desbetreffende harmonisatiewetgeving van de Unie:

**2006/42/EC • 2014/30/EU • 2000/14/EC & 2005/88/EC •
2011/65/EU & (EU) 2015/863
Product met batterij Smart PAPS 204 A1/
Smart PAPS 208 A1: 2014/53/ EU**

Het hierboven beschreven voorwerp is conform Richtlijn 2011/65/EU van het Europees Parlement en de Raad van 8 juni 2011 betreffende beperking van het gebruik van bepaalde gevaarlijke stoffen in elektrische en elektronische apparatuur.

Om de conformiteit te waarborgen, zijn de volgende geharmoniseerde normen en nationale normen en voorschriften toegepast:

**EN 60335-1:2012/A15:2021 • EN 50636-2-91:2014
EN IEC 55014-1:2021 • EN IEC 55014-2:2021
EN IEC 63000:2018
Product met batterij Smart PAPS 204 A1/Smart PAPS 208 A1:
EN 301 489-1 V2.2.3:2019 • EN 301 489-17 V3.2.4:2020
EN 300 328 V2.2.2:2019 • EN 50663:2017**

Overeenkomstig Richtlijn 2000/14/EC betreffende de geluidsemmissie wordt het volgende bevestigd:

Geluidsvermogeniveau (L_{WA})

- gemeten: 90,5 dB

- gegarandeerd: 92 dB

Gevolgd conformiteitsbeoordelingsprocedure volgens 2000/14/EC, bijlage VI.

Aangemelde instantie: TÜV SÜD Industrie Service GmbH, Westendstrasse 199, 80686 München, NB 0036

Deze conformiteitsverklaring wordt verstrekt onder volledige verantwoordelijkheid van de fabrikant:

CE Grizzly Tools GmbH & Co. KG
Stockstädter Str. 20
63762 Großostheim
DUITSLAND
06.02.2024



Christian Frank
Documentatie gemachtigde

Inhaltsverzeichnis

Einleitung.....43
 Bestimmungsgemäße Verwendung.....43
 Lieferumfang/Zubehör.....44
 Übersicht.....44
 Funktionsbeschreibung.....45
 Technische Daten.....45

Sicherheitshinweise..... 46
 Bedeutung der Sicherheitshinweise.....47
 Bildzeichen und Symbole.....47
 Sicherer Betrieb von Rasentrimmern..... 48
 Restrisiken.....51

Vorbereitung..... 51
 Bedienteile..... 51
 Montage..... 52
 Einstellungen am Gerät..... 52
 Ladezustand des Akkus prüfen..... 54
 Akku aufladen.....54

Betrieb.....54
 Arbeiten mit dem Gerät..... 54
 Gras schneiden.....55
 Rasenkantentrimmen.....55
 Akku einsetzen und entnehmen..... 55
 Ein- und Ausschalten.....55

Transport..... 56

Reinigung, Wartung und Lagerung..... 56
 Reinigung..... 56
 Wartung..... 56
 Lagerung..... 57

Entsorgung/Umweltschutz..... 57
 Zusätzliche Entsorgungshinweise für Deutschland..... 57

Fehlersuche.....58

Service..... 59
 Garantie.....59
 Reparatur-Service..... 60

Service-Center..... 60
 Importeur.....60

Ersatzteile und Zubehör..... 60

Original-EG-Konformitätserklärung..... 61

Explosionszeichnung.....63

Einleitung

Herzlichen Glückwunsch zum Kauf Ihres neuen Akku-Rasentrimmers (nachfolgend Gerät oder Elektrowerkzeug genannt). Sie haben sich damit für ein hochwertiges Gerät entschieden. Dieses Gerät wurde während der Produktion auf Qualität geprüft und einer Endkontrolle unterzogen. Die Funktionsfähigkeit Ihres Gerätes ist somit sichergestellt.



Die Betriebsanleitung ist Bestandteil dieses Geräts. Sie enthält wichtige Hinweise für Sicherheit, Gebrauch und Entsorgung. Lesen Sie die Betriebsanleitung sorgfältig. Machen Sie sich mit den Bedienteilen und dem richtigen Gebrauch des Gerätes vertraut. Benutzen Sie das Gerät nur wie beschrieben und für die angegebenen Einsatzbereiche. Bewahren Sie die Betriebsanleitung gut auf und händigen Sie alle Unterlagen bei Weitergabe des Geräts an Dritte mit aus.

Bestimmungsgemäße Verwendung

Das Gerät ist ausschließlich für folgende Verwendung bestimmt:

- Schneiden von Gras in Gärten und entlang von Beeträndern.

Verwenden Sie das Gerät nicht zum Schneiden von Hecken oder Sträuchern. Die Benutzung des Gerätes bei Regen oder feuchter Umgebung ist verboten.

Das Gerät ist zum Gebrauch durch Erwachsene bestimmt. Jugendliche über 16 Jahre dürfen das Gerät nur unter Aufsicht benutzen.

Jede andere Verwendung, die in dieser Betriebsanleitung nicht ausdrücklich zugelassen wird, kann eine ernsthafte Gefahr für den Benutzer darstellen und zu Schäden am Gerät führen. Der Bediener oder Nutzer des Geräts ist für Unfälle oder Schäden an anderen Menschen oder deren Eigentum verantwortlich. Das Gerät ist für den Einsatz im Heimwerkerbereich bestimmt. Es wurde nicht für den gewerblichen Dauereinsatz konzipiert. Bei gewerblichem Einsatz erlischt die Garantie. Der Hersteller haftet nicht für Schäden, die durch bestimmungswidrige Verwendung oder falsche Bedienung verursacht wurden.

Das Gerät ist Teil der Serie **X 20 V TEAM** und kann mit Akkus der **X 20 V TEAM** Serie betrieben werden. Akkus der Serie **X 20 V TEAM** dürfen nur mit Ladegeräten der Serie **X 20 V TEAM** geladen werden.

Lieferumfang/Zubehör

Packen Sie das Gerät aus und überprüfen Sie den Lieferumfang.

Entsorgen Sie das Verpackungsmaterial ordnungsgemäß.

- Akku-Rasentrimmer
- Schutzhaube
- Zusatzhandgriff
- 2× Fadenspule (1× vormontiert)
- Abstandsrolle
- 4× Schraube
- Originalbetriebsanleitung

Akku und Ladegerät sind nicht im Lieferumfang enthalten.

Übersicht



Die Abbildungen des Geräts finden Sie auf der vorderen und hinteren Ausklappseite.

- 1 Handgriff
- 2 Ein-/Ausschalter
- 3 Einschaltsperr
- 4 Akku-Halter
- 5 Aufnahme für Ersatzfadenspule
- 6 Zusatzhandgriff
- 7 Griffteil
- 8 Arretierung (Motorkopf)
- 9 Schraubhülse
- 10 Teleskoprohr
- 11 Motorkopf
- 12 Arretierknopf (Neigungswinkel)
- 13 Schutzhaube
- 14 Spulenkapsel
- 15 Fadenspule
- 16 Abstandsrolle
- 17 Distanzbügel (Pflanzenschutz)
- 18 Ladegerät
- 19 Akku
- 20 Akku-Entriegelung
- 21 Taste (Ladezustandsanzeige)
- 22 Ladezustandsanzeige
- Abb. A**
- 23 Schraube (Schutzhaube)
- Abb. B**
- 24 Aufnahme für Zusatzhandgriff
- 25 Griffschraube
- Abb. D**
- 26 Spulenabdeckung
- 27 Entriegelung (Spulenabdeckung)
- 28 Fadenauslass-Öse
- 29 Arretierknopf (Spulenkapsel)

- 30 Fadenschneider
- 31 Schlitz (Fadenspule)
- 32 Öffnung (Fadenspule)

Funktionsbeschreibung

Der Akku-Rasentrimmer besitzt als Schneideinrichtung ein Doppelfaden-System mit vollautomatischer Nachstellung.

Zusätzlich ist das Gerät ausgestattet mit:

- verstellbarem Alu-Teleskoprohr
- schwenk-/drehbarem Motorkopf
- einstellbarer Zusatzhandgriff
- Schutzhaube mit Fadenschneider
- Distanzbügel (Pflanzenschutz)

Die Funktion der Bedienteile entnehmen Sie bitte den nachfolgenden Beschreibungen.

Technische Daten

Akku-Rasentrimmer PRTA 20-Li C3

- Bemessungsspannung U
 20 V = (Gleichspannung)
 Gewicht mit Akku (20 V, 4,0 Ah) $\approx 2,6$ kg
 Leerlaufdrehzahl n_0 8500 min⁻¹
 Schutzart IPX0
 Schnittkreis Ø 250 mm
 Fadenspule
 - Fadenstärke Ø 1,4 mm
 - Fadenlänge 2×5 m
 Schalldruckpegel L_{pA}
 75,7 dB; $K_{pA}=3$ dB
 Schalleistungspegel L_{WA}
 - gemessen 90,5 dB; $K_{WA}=1,91$ dB
 - garantiert 92 dB
 Vibration a_h
 - Handgriff 1,34 m/s²; $K=1,5$ m/s²
 - Zusatzhandgriff 1,22 m/s²; $K=1,5$ m/s²
 Akku Li-Ion
 Temperatur ≤50 °C
 - Ladevorgang 4 - 40 °C
 - Betrieb -20 - 50 °C

- Lagerung 0 - 45 °C
- PARKSIDE Performance Smart Akku
 Smart PAPS 204 A1/Smart PAPS 208 A1
- Frequenzband 2400-2483,5 MHz
- Sendeleistung ≤ 20 dBm

Lärm- und Vibrationswerte wurden entsprechend den in der Konformitätserklärung genannten Normen und Bestimmungen ermittelt.

Der angegebene Schwingungsgesamtwert und der angegebene Geräuschemissionswert sind nach einem genormten Prüfverfahren gemessen worden und können zum Vergleich eines Elektrowerkzeugs mit einem anderen verwendet werden. Der angegebene Schwingungsgesamtwert und der angegebene Geräuschemissionswert können auch zu einer vorläufigen Einschätzung der Belastung verwendet werden.

▲ WARNUNG! Die Schwingungs- und Geräuschemissionen können während der tatsächlichen Benutzung des Elektrowerkzeugs von dem Angabewert abweichen, abhängig von der Art und Weise, in der das Elektrowerkzeug verwendet wird. Es ist notwendig, Sicherheitsmaßnahmen zum Schutz des Bedieners festzulegen, die auf einer Abschätzung der Schwingungsbelastung während der tatsächlichen Benutzungsbedingungen beruhen (hierbei sind alle Anteile des Betriebszyklus zu berücksichtigen, beispielsweise Zeiten, in denen das Elektrowerkzeug abgeschaltet ist, und solche, in denen es zwar eingeschaltet ist, aber ohne Belastung läuft).

Ladezeiten

Das Gerät ist Teil der Serie **X 20 V TEAM** und kann mit Akkus der **X 20 V TEAM** Serie betrieben werden. Akkus der Serie **X 20 V TEAM** dürfen nur mit Ladegeräten der Serie **X 20 V TEAM** geladen werden.

Wir empfehlen Ihnen, dieses Gerät ausschließlich mit folgenden Akkus zu betreiben: PAP 20 B1, PAP 20 B3, Smart PAPS 204 A1, Smart PAPS 208 A1
Wir empfehlen Ihnen, diese Akkus mit folgenden Ladegeräten zu laden: PLG 20 A3, PLG 20 A4, PLG 20 C1, PLG 20 C2, PLG 20 C3, PDSLГ 20 A1, Smart PLGS 2012 A1

Technische Daten von Akku und Ladegerät: Siehe separate Anleitung.
Die Ladezeit wird u.a. durch Faktoren wie Temperatur der Umgebung und des Akkus, sowie der anliegenden Netzspannung beeinflusst und kann ggf. von den angegebenen Werten abweichen.

Ladezeit (Min.)	PAP 20 A1 PAP 20 A2 PAP 20 B1	PAP 20 A3 PAP 20 B3 Smart PAPS 204 A1	Smart PAPS 208 A1
PLG 20 A1 PLG 20 A4 PLG 20 C1	60	120	240
PLG 20 C2	45	80	165
PLG 20 A2 PLG 20 A3 PLG 20 C3 PDSLГ 20 A1 PDSLГ 20 B1	35	60	120
PLG 201 A1	135	250	500
Smart PLGS 2012 A1	35	45	50

Sicherheitshinweise



ACHTUNG! Beim Gebrauch von Elektrogeräten sind zum Schutz gegen elektrischen Schlag, Verletzungs- und Brandgefahr folgende grundsätzliche Sicherheitsmaßnahmen zu beachten.

▲ WARNUNG! Personen- und Sachschäden durch unsachgemäßen Umgang mit dem Akku. Beachten Sie die Sicherheitshinweise und Hinweise zum Aufladen und der korrekten Verwendung in der Betriebsanleitung Ihres Akkus und Ladegeräts der Serie **X 20 V TEAM**. Eine detaillierte Beschreibung zum Ladevorgang und weitere Informationen finden Sie in dieser separaten Bedienungsanleitung.

Bedeutung der Sicherheitshinweise

▲ GEFAHR! Wenn Sie diesen Sicherheitshinweis nicht befolgen, tritt ein Unfall ein. Die Folge ist schwere Körperverletzung oder Tod.

▲ WARNUNG! Wenn Sie diesen Sicherheitshinweis nicht befolgen, tritt möglicherweise ein Unfall ein. Die Folge ist möglicherweise schwere Körperverletzung oder Tod.

▲ VORSICHT! Wenn Sie diesen Sicherheitshinweis nicht befolgen, tritt ein Unfall ein. Die Folge ist möglicherweise leichte oder mittelschwere Körperverletzung.

HINWEIS! Wenn Sie diesen Sicherheitshinweis nicht befolgen, tritt ein Unfall ein. Die Folge ist möglicherweise ein Sachschaden.

Bildzeichen und Symbole Bildzeichen auf dem Gerät



Das Gerät ist Teil der Serie **X 20 V TEAM** und kann mit Akkus der **X 20 V TEAM** Serie betrieben werden. Akkus der Serie **X 20 V TEAM** dürfen nur mit Ladegeräten der Serie **X 20 V TEAM** geladen werden.



Achtung!



Betriebsanleitung lesen



Elektrogeräte gehören nicht in den Hausmüll.



Schnittkreis



Halten Sie andere Personen fern. Sie könnten durch weggeschleuderte Fremdkörper verletzt werden.



Nach dem Ausschalten dreht sich die Schneideinrichtung noch für einige Sekunden. Hände und Füße fernhalten.



Gehörschutz benutzen/
Augenschutz benutzen



Die Benutzung des Gerätes bei Regen oder feuchter Umgebung ist verboten.



Entfernen Sie den Akku vor
Wartungsarbeiten!



Garantierter Schallleistungspegel L_{WA} in dB.



Umstehende Personen vom
Gerät fernhalten



Verletzungsgefahr durch
weggeschleuderte Teile!



Achten Sie beim Einstellen der Arbeitspositionen darauf, dass Sie durch die Schutzabdeckung vor der Schneideinrichtung geschützt sind.

Bildzeichen in der Betriebsanleitung



Achtung!

Sicherer Betrieb von Rasentrimmern

Allgemeine Hinweise

- Lesen Sie die Betriebsanleitung sorgfältig. Machen Sie sich mit den Bedienteilen und dem richtigen Gebrauch des Gerätes vertraut.

- Dieses Gerät ist nicht dafür bestimmt, von Kindern, Personen mit eingeschränkten körperlichen, sensorischen oder geistigen Fähigkeiten oder unzureichender Erfahrung und Wissen oder Personen, welche mit den Anweisungen nicht vertraut sind, benutzt zu werden. Kinder sollten beaufsichtigt werden, um sicherzustellen, dass sie nicht mit dem Gerät spielen. Reinigung und Wartung darf nicht von Kindern durchgeführt werden.
- Lokale Vorschriften können die Altersbeschränkung für den Anwender festlegen.
- Das Gerät darf nicht in Lagen höher als 2000 m verwendet werden.
- Es ist zu beachten, dass der Benutzer selbst für Unfälle oder Gefährdungen gegenüber anderen Personen oder deren Besitz verantwortlich ist.
- Beachten Sie den Lärmschutz und örtliche Vorschriften.
- Betreiben Sie das Gerät niemals, wenn Menschen, insbesondere Kinder, oder Tiere in der Nähe sind.

Vorbereitung

- Benutzen Sie das Gerät niemals mit beschädigten oder fehlenden Schutzeinrichtungen oder Schutzabdeckungen.
- Prüfen Sie vor Gebrauch des Geräts immer optisch auf beschädigte, fehlende oder falsch angebrachte Schutzeinrichtungen und Schutzabdeckungen.
- Prüfen Sie vor Inbetriebnahme der Maschine und nach irgendwelchem Aufprall, das Gerät auf Anzeichen von Verschleiß oder Beschädigung und lassen Sie notwendige Reparaturen durchführen.

Betrieb

- Tragen Sie Augenschutz, lange Hose und festes Schuhwerk über den gesamten Zeitraum der Benutzung der Maschine.
- Seien Sie aufmerksam, achten Sie darauf, was Sie tun, und gehen Sie mit Vernunft an die Arbeit mit dem Gerät. Benutzen Sie das Gerät nicht, wenn Sie müde sind oder unter Einfluss von Drogen, Alkohol oder Medikamenten stehen.
- Arbeiten Sie nur bei Tageslicht oder bei guter künstlicher Beleuchtung.
- Vermeiden Sie den Betrieb des Geräts bei schlechtem Wetter, insbesondere Blitzegefahr.
- Vermeiden Sie den Betrieb des Geräts bei nassem Gras.
- Arbeiten Sie nicht an übermäßig steilen Hängen.
- Halten Sie immer Hände und Füße von der Schneideinrichtung entfernt, vor allem, wenn Sie den Motor einschalten.
- Warnung! Berühren Sie keine sich bewegenden, gefährlichen Teile, bevor die Batterie entfernt wurde und die beweglichen, gefährlichen Teile vollständig zum Stillstand gekommen sind.
- Ersetzen Sie niemals die nichtmetallische Schneideinrichtung durch eine metallische Schneideinrichtung.
- Vermeiden Sie eine abnormale Körperhaltung. Sorgen Sie für einen sicheren Stand, um jederzeit das Gleichgewicht beim Arbeiten an Hängen halten zu können.

- Gehen Sie langsam. Laufen Sie nicht mit dem Gerät in der Hand.
- Halten Sie die Lüftungsöffnungen frei von Fremdkörpern.
- Schalten Sie das Gerät aus und entfernen Sie den Akku (19). Vergewissern Sie sich, dass alle sich bewegenden Teile zum vollständigen Stillstand gekommen sind
 - wann immer Sie das Gerät verlassen,
 - bevor Sie Blockierungen entfernen oder Verstopfungen beseitigen,
 - bevor Sie das Gerät überprüfen, reinigen oder Arbeiten an ihm durchführen.
 - Nach dem Kontakt mit einem Fremdkörper,
 - immer, wenn die Maschine beginnt ungewöhnlich zu vibrieren.
- Falls das Gerät anfängt, ungewöhnlich stark zu vibrieren, ist eine sofortige Überprüfung erforderlich, entnehmen Sie den Akku und:
 - untersuchen Sie auf lose Teile und ziehen sie diese fest an,
 - suchen Sie nach Beschädigungen,
 - tauschen Sie beschädigte Teile. Wenden Sie sich an das Service-Center.
- **Schalten Sie das Gerät, bei Auftreten eines Unfalles oder einer Störung während des Betriebs, sofort aus. Versorgen Sie Verletzungen sachgemäß oder suchen Sie einen Arzt auf.** Lesen Sie zur Beseitigung von Störungen das Kapitel „Fehlersuche“ oder kontaktieren Sie unser Service-Center.
- **Verwenden Sie ausschließlich Zubehör, welches von PARKSIDE empfohlen wurde.** Ungeeignetes Zubehör kann zu elektrischem Schlag oder Feuer führen.

Reinigung, Wartung und Lagerung

- Schalten Sie den Antrieb ab und entnehmen Sie den Akku. Warten Sie bis alle sich bewegenden Teile zum Stillstand gekommen sind und lassen Sie das Gerät abkühlen, wenn das Gerät zur Wartung, Reparatur, Lagerung oder zum Austausch eines Zubehöerteils angehalten ist.

- Ersetzen Sie aus Sicherheitsgründen abgenutzte oder beschädigte Teile. Verwenden Sie ausschließlich Original-Ersatzteile und -Zubehör. Der Einsatz von Fremtteilen führt zum sofortigen Verlust des Garantieanspruchs.
- Überprüfen und warten Sie die Maschine regelmäßig. Lassen Sie die Maschine nur in einer Vertragswerkstatt instand setzen.
- Bewahren Sie das Gerät unzugänglich für Kinder auf.

Restrisiken

Auch wenn Sie dieses Elektrowerkzeug vorschriftsmäßig bedienen, bleiben immer Restrisiken bestehen. Folgende Gefahren können im Zusammenhang mit der Bauweise und Ausführung dieses Elektrowerkzeugs auftreten:

- Augenschäden, falls kein geeigneter Augenschutz getragen wird.
- Gehörschäden, falls kein geeigneter Gehörschutz getragen wird.
- Gesundheitsschäden, die aus Hand-Arm-Schwingungen resultieren, falls das Gerät über einen längeren Zeitraum ver-

wendet wird oder nicht ordnungsgemäß geführt und gewartet wird.

- Schnittverletzungen

▲ WARNUNG! Gefahr durch elektromagnetisches Feld, das während das Gerät im Betrieb ist, erzeugt wird. Das Feld kann unter bestimmten Umständen aktive oder passive medizinische Implantate beeinträchtigen. Um die Gefahr von ernsthaften oder tödlichen Verletzungen zu verringern, empfehlen wir Personen mit medizinischen Implantaten ihren Arzt und den Hersteller des medizinischen Implantats zu konsultieren, bevor das Gerät bedient wird.

Vorbereitung

▲ WARNUNG! Verletzungsgefahr durch ungewollt anlaufendes Gerät. Setzen Sie den Akku erst dann in das Gerät ein, wenn das Gerät vollständig für den Einsatz vorbereitet ist.

Bedienteile

Lernen Sie vor dem ersten Betrieb des Geräts die Bedienteile kennen.

- **Einschaltsperr (3)**
 - Sperrt den Ein-/Ausschalter gegen unbeabsichtigte Betätigung.
 - Entsperrn: Drücken
- **Ein-/Ausschalter (2)**
 - Einschalten: Drücken
 - Ausschalten: Loslassen

- **Griffschraube (Abb. C.1)**
Die Griffschraube (25) entriegelt/verriegelt die Winkelverstellung des Zusatzhandgriffs (6).
- **Schraubhülse (Abb. C.2)**
Die Schraubhülse (9) entriegelt/verriegelt die Längenverstellung des Teleskoprohrs (10).
- **Arretierung, Motorkopf (Abb. C.3)**
Die Arretierung (8) entriegelt/verriegelt die Positionsverstellung des Motorkopfs (11).
- **Arretierknopf, Neigungswinkel (Abb. C.4)**
Der Arretierknopf (12) entriegelt/verriegelt die Winkelverstellung des Teleskoprohrs (10).

Montage

▲ WARNUNG! Verletzungsgefahr durch ungewollt anlaufendes Gerät. Setzen Sie den Akku erst dann in das Gerät, wenn das Gerät vollständig für den Einsatz vorbereitet ist.

Abstandsrolle und Schutzhaube montieren

Vorgehen (Abb. A)

1. Stecken Sie die Abstandsrolle (16) bis zum Anschlag durch die Öffnungen am Motorkopf (11). Die Abstandsrolle (16) zeigt dabei nach oben.
2. Setzen Sie die Schutzhaube (13) auf den Motorkopf (11).
3. Schrauben Sie die Schutzhaube mit den vier Schrauben (23) fest.

Zusatzhandgriff montieren

Vorgehen (Abb. B)

1. Lösen und entfernen Sie die vormontierte Griffschraube (25) des Zusatzhandgriffs (6).

2. Schieben Sie den Zusatzhandgriff (6) über die Aufnahme (24). Die Aufnahme für Ersatzfadenspule (5) zeigt dabei nach oben.
3. Stecken Sie die Griffschraube (25) durch die Durchgangsbohrung der Aufnahme (24) für Zusatzhandgriff.
4. Schrauben Sie den Zusatzhandgriff (6) mit der Griffschraube (25) fest.

Einstellungen am Gerät

Zusatzhandgriff verstellen

Sie können den Zusatzhandgriff (6) in verschiedene Positionen bringen. Stellen Sie den Zusatzhandgriff so ein, dass die Spulenkapsel (14) in der Arbeitshaltung leicht nach vorne geneigt ist (siehe *Gras schneiden*, S. 55).

Vorgehen (Abb. C.1)

1. Lösen Sie die Griffschraube (25).
2. Stellen Sie den Zusatzhandgriff (6) in die gewünschte Position. Die integrierten Raststufen verhindern ein ungewolltes Verstellen des Griffes.
3. Ziehen Sie die Griffschraube (25) wieder fest.

Höhe am Teleskoprohr anpassen

Das Teleskoprohr (10) erlaubt es Ihnen, das Gerät auf Ihre individuelle Größe einzustellen.

Vorgehen (Abb. C.2)

1. Lösen Sie die Schraubhülse (9).
2. Bringen Sie das Teleskoprohr (10) auf die gewünschte Länge.
3. Drehen Sie die Schraubhülse (9) wieder fest.

Position des Motorkopfs einstellen

▲ WARNUNG! Verletzungsgefahr! Die Schutzabdeckung darf nicht vom Anwender abgewandt sein. Belassen Sie die Position des Motorkopfs (11) in der 0°-Position.

on, wenn Sie das Gerät als Rasentrimmer in den Schnittwinkelpositionen 1 - 4 verwenden.

Die Position des Motorkopfs (11) lässt sich um 180° drehen.

Vorgehen (Abb. C.3)

1. Drücken Sie die Arretierung (8) um die Verriegelung zu lösen.
2. Drehen Sie das Griffteil (7), bis der Motorkopf in der gewünschten Position steht. Die Arretierung (8) muss wieder einrasten, bevor Sie das Gerät sicher verwenden können.

Schnittwinkel einstellen

Mit verändertem Schnittwinkel können Sie auch an unzugänglichen Stellen trimmen, z. B. unter Bänken und Vorsprüngen.

Vorgehen (Abb. C.4)

1. Drücken Sie den Arretierknopf (12) um den Neigungswinkel zu verändern.
2. Neigen Sie das Teleskoprohr (10) bis die gewünschte Position erreicht ist.

Diese 5 Einstellungen sind möglich:

Position	Neigungswinkel
1	15°
2	30°
3	45°
4	60°
5	75°

Funktion als Rasentrimmer (Abb. C.3/C.4)

- Schnittwinkelposition 1 - 4
- Position des Motorkopfs 0°

Funktion als Rasenkantentrimmer (Abb. C.3/C.4)

- Schnittwinkelposition 5
- Position des Motorkopfs 180°

Distanzbügel verstellen

Der Distanzbügel (Pflanzenschutz) (17) hält nicht zu schneidende Pflanzen und Stämme von der Schneideinrichtung fern.

Vorgehen (Abb. C.5)

1. Klappen Sie den Distanzbügel (17) nach unten.
2. Klappen Sie den Distanzbügel (17) nach oben (Parkposition), wenn er nicht benötigt wird.

Schneidfaden verlängern

Das Gerät ist mit einer vollautomatischen Fadennachführung ausgerüstet. Der Faden verlängert sich automatisch bei jedem Einschaltvorgang. Damit die Fadenverlängerungs-Automatik korrekt funktioniert, muss die Fadenspule (15) zum Stillstand gekommen sein, bevor Sie das Gerät erneut einschalten. Sollten die Fäden anfangs länger sein als der Schnittkreis vorgibt, werden sie durch den Fadenschneider (30) automatisch auf die richtige Länge gekürzt.

Vorgehen (Abb. D)

1. Kontrollieren Sie die Nylonfäden regelmäßig auf Beschädigung und ob der Schneidfaden noch die durch den Fadenschneider vorgegebene Länge aufweist.
2. **Wenn keine Fadenenden sichtbar sind:**
Erneuern Sie die Fadenspule (siehe *Wartung, S. 56*).
3. **Fadenlänge manuell einstellen:**
Nehmen Sie den Akku (19) aus dem Gerät!
Ziehen Sie leicht am Fadenende und drücken Sie, ggf. mehrmals, den Arretierknopf (29), bis das Fadenende etwas über den Fadenschneider (30) heraussteht.

Ladezustand des Akkus prüfen

LEDs	Bedeutung
rot, orange, grün	Akku geladen
rot, orange	Akku teilweise geladen
rot	Akku muss geladen werden

1. Drücken Sie die Taste (21) neben der Ladezustandsanzeige (22) am Akku (19).

Die LEDs der Ladezustandsanzeige zeigen den Ladezustand des Akkus.

2. Laden Sie den Akku (19) auf, wenn nur noch die rote LED der Ladezustandsanzeige (22) leuchtet.

Akku aufladen

Siehe auch Betriebsanleitung des Ladegeräts.

Hinweise

- Lassen Sie einen erwärmten Akku vor dem Laden abkühlen.
- Setzen Sie den Akku nicht über längere Zeit starker Sonneneinstrahlung aus und legen Sie ihn nicht auf Heizkörpern ab (max. 50 °C).

Akku aufladen

1. Nehmen Sie den Akku (19) aus dem Gerät.
2. Schieben Sie den Akku (19) in den Ladeschacht des Akku-Ladegerätes (18).
3. Schließen Sie das Akku-Ladegerät (18) an eine Steckdose an.
4. Nach erfolgtem Ladevorgang trennen Sie das Akku-Ladegerät (18) vom Netz.
5. Ziehen Sie den Akku (19) aus dem Akku-Ladegerät (18).

Kontroll-LEDs auf dem Ladegerät (18)

grün	rot	Bedeutung
leuchtet	—	<ul style="list-style-type: none"> • Akku ist vollständig aufgeladen • bereit (kein Akku eingelegt)
—	leuchtet	Akku wird aufgeladen
—	blinkt	Akku ist überhitzt
blinkt	blinkt	Akku ist defekt

Betrieb

Arbeiten mit dem Gerät

⚠ WARNUNG! Verletzungsgefahr! Beachten Sie die nachfolgenden Hinweise.

- Schneiden Sie kein feuchtes oder nasses Gras.
- Vergewissern Sie sich vor dem Starten des Geräts, dass die Schneideeinrichtung nicht mit Steinen, Geröll oder anderen Fremdkörpern in Berührung ist.
- Schalten Sie das Gerät ein, bevor Sie sich dem zu schneidenden Gras nähern.
- Vermeiden Sie die Überbeanspruchung des Gerätes während der Arbeit.
- Vermeiden Sie die Berührung mit festen Hindernissen (Steine, Mauern, Lattenzäune usw.). Der Nylonfaden der Fadenspule würde sich schnell abnutzen.
- Vermeiden Sie die Verwendung des Gerätes bei schlechtem Wetter, besonders bei Blitzgefahr!
- Der Ein-/Ausschalter darf nicht arretiert werden. Er muss nach Loslassen des Schalters den Motor ausschalten.

Gras schneiden



1. Schneiden Sie Gras, indem Sie das Gerät nach rechts und links schwenken.
2. Schneiden Sie langsam und halten Sie beim Schneiden das Gerät um ca. 30° nach vorn geneigt.
3. Schneiden Sie langes Gras schichtweise von oben nach unten.

Rasenkantentrimmen

Zum Trimmen von Rasenkanten führen Sie das Gerät langsam an den Rasenkanten entlang.

Einstellungen (Abb. C.3/C.4/C.5)

- Position Motorkopf: 180°
- Schnittwinkelposition: 5
- Distanzbügel in Parkposition

Achten Sie darauf, dass Sie beim Arbeiten durch die Schutzhaube (13) vor der Schneideinrichtung geschützt sind.

Akku einsetzen und entnehmen

▲ WARNUNG! Verletzungsgefahr durch ungewollt anlaufendes Gerät. Setzen Sie den Akku erst dann in das Gerät ein, wenn das Gerät vollständig für den Einsatz vorbereitet ist.

HINWEIS! Beschädigungsgefahr! Falscher Akku kann Gerät und Akku beschädigen.

Akku einsetzen

1. Schieben Sie den Akku (19) entlang der Führungsschiene in den Akku-Halter (4).

Der Akku verriegelt hörbar.

Akku entnehmen

1. Drücken und halten Sie die Akku-Entriegelung (20) am Akku (19).
2. Ziehen Sie den Akku aus dem Akku-Halter (4).

Ein- und Ausschalten

▲ WARNUNG! Verletzungsgefahr durch ungewollten Dauerbetrieb des Gerätes. Prüfen Sie vor dem Einsetzen der Akkus in das Gerät, dass der Ein-/Ausschalter (2) ordnungsgemäß funktioniert und beim Loslassen in die Aus-Stellung zurückkehrt.

▲ VORSICHT! Achten Sie auf einen sicheren Stand und halten Sie das Gerät mit beiden Händen und mit Abstand vom eigenen Körper gut fest. Achten Sie vor dem Einschalten darauf, dass das Gerät keine Gegenstände berührt.

▲ WARNUNG! Verletzungsgefahr durch Nachdrehen der Schneideinrichtung. Lassen Sie die Schneideinrichtung vollständig zur Ruhe kommen. Hände und Füße fernhalten!

Einschalten

1. Setzen Sie den Akku (19) in das Gerät ein.
2. Drücken Sie die Einschaltsperrle (3).
3. Drücken und halten Sie den Ein-/Ausschalter (2).
4. Lassen Sie die Einschaltsperrle (3) los.

Ausschalten

1. Lassen Sie den Ein-/Ausschalter (2) los.
2. Entnehmen Sie den Akku (19) aus dem Gerät, wenn Sie das Gerät unbeaufsichtigt lassen oder mit der Arbeit fertig sind.

Transport

Hinweise zum Transport des Geräts:

- Schalten Sie das Gerät aus und entfernen Sie den Akku (19). Vergewissern Sie sich, dass alle sich bewegenden Teile zum vollständigen Stillstand gekommen sind.
- Tragen Sie das Gerät immer mit zwei Händen, mit einer Hand am Handgriff (1) und mit der anderen Hand am Zusatzhandgriff (6).

Reinigung, Wartung und Lagerung

▲ WARNUNG! Verletzungsgefahr durch ungewollt anlaufendes Gerät. Schützen Sie sich bei Wartungs- und Reinigungsarbeiten. Schalten Sie das Gerät aus und entfernen Sie den Akku (19). Lassen Sie Instandsetzungsarbeiten und Wartungsarbeiten, die nicht in dieser Anleitung beschrieben sind, von unserem Service-Center durchführen. Verwenden Sie nur Original-Ersatzteile.

Reinigung

▲ WARNUNG! Elektrischer Schlag! Spritzen Sie das Gerät niemals mit Wasser ab.

HINWEIS! Beschädigungsgefahr. Chemische Substanzen können die Kunststoffteile des Gerätes angreifen. Verwenden Sie keine Reinigungs- bzw. Lösungsmittel.

- Halten Sie Lüftungsschlitze, Motorgehäuse und Griffe des Gerätes sauber. Verwenden Sie dazu ein feuchtes Tuch oder eine Bürste.

▲ WARNUNG! Verletzungsgefahr durch bewegliche, gefährliche Teile! Achten Sie auf den Fadenschneider. Er kann schwere Schnittwunden verursachen.

- Reinigen Sie nach jedem Schneidevorgang die Schutzabdeckung und die Schneideinrichtung von Gras und Erde.

Wartung

Fadenspule wechseln (Abb. D)

Die korrekte Wickelrichtung der Fadenspule (15) ist in der Spulenkapsel (14) und auf der Fadenspule angegeben. Die Pfeile auf der Spulenabdeckung (26) geben die Drehrichtung des Motors an.

Vorgehen

1. Nehmen Sie den Akku (19) aus dem Gerät.
2. Öffnen Sie die Spulenkapsel (14), indem Sie gleichzeitig die beiden Entriegelungen (27) an der Spulenkapsel drücken.
3. Entfernen Sie die Spulenabdeckung (26) und entnehmen Sie die alte Fadenspule (15).
4. Drücken Sie die Fadenenden der neuen Fadenspule aus den Schlitzen (31) der Fadenspule heraus.
5. Setzen Sie die neue Fadenspule (15) in die Spulenkapsel (14) ein. Die Seite der Fadenspule, auf der die Laufrichtung durch Pfeile angegeben ist, muss nach dem Einsetzen sichtbar sein.
6. Stecken Sie die beiden Fadenenden durch die sich gegenüberliegenden Fadenauslass-Ösen (28).
7. Setzen Sie die Spulenabdeckung (26) wieder auf die Spulenkapsel (14). Achten Sie darauf, dass die Entriegelungen (27) am Deckel dabei genau in die Aussparungen an der Spulenkapsel passen. Sie rasten dann spürbar ein.
8. Ziehen Sie an den Fadenenden und drücken Sie immer wieder den Arretierknopf (29), bis die Fadenenden circa 1 cm über den Fadenschneider (30) heraussteht.
9. Kontrollieren Sie den Fadenschneider.

Verwenden Sie das Gerät auf keinen Fall ohne oder mit defektem Fadenschneider. Wenn der Fadenschneider beschädigt ist, wenden Sie sich an das Service-Center.

Ersatzfaden aufwickeln

1. Fädeln Sie ein Fadenende des Ersatzfadens durch die Öffnung (32) der Fadenspule (15).
2. Wickeln Sie den Faden in Wickelrichtung der Fadenspule. Beachten Sie dabei die Pfeile auf der Oberseite der Fadenspule (15).

Lagerung

Lagern Sie das Gerät stets:

- sauber
- trocken
- staubgeschützt
- außerhalb der Reichweite von Kindern

Die Lagertemperatur für den Akku und das Gerät beträgt zwischen 0 °C und 45 °C. Vermeiden Sie während der Lagerung extreme Kälte oder Hitze, damit der Akku nicht an Leistung verliert.

Nehmen Sie den Akku vor einer längeren Lagerung (z. B. Überwinterung) aus dem Gerät (separate Bedienungsanleitung für Akku und Ladegerät beachten).

Legen Sie das Gerät nicht auf der Schutzabdeckung ab. Hängen Sie es am Besten am oberen Handgriff auf, dass die Schutzabdeckung keine anderen Gegenstände berührt. Es besteht die Gefahr, dass sich die Schutzabdeckung verformt und sich damit Abmessungen und Sicherheitseigenschaften verändern.

Entsorgung/ Umweltschutz

Nehmen Sie den Akku aus dem Gerät und führen Sie Gerät, Akku, Zubehör und Verpackung einer umweltgerechten Wiederverwertung zu.



Elektrogeräte gehören nicht in den Hausmüll.

Das Symbol der durchgestrichenen Mülltonne bedeutet, dass dieses Elektro- bzw. Elektronikgerät am Ende seiner Lebensdauer nicht im Hausmüll entsorgt werden darf, sondern vom Endnutzer einer getrennten Sammlung zugeführt werden muss.

Richtlinie 2012/19/EU über Elektro- und Elektronik-Altgeräte:

Verbraucher sind gesetzlich dazu verpflichtet, Elektro- und Elektronikgeräte am Ende ihrer Lebensdauer einer umweltgerechten Wiederverwertung zuzuführen. Auf diese Weise wird eine umwelt- und ressourcenschonende Verwertung sichergestellt.

Je nach Umsetzung in nationales Recht können Sie folgende Möglichkeiten haben:

- an einer Verkaufsstelle zurückgeben,
- an einer offiziellen Sammelstelle abgeben,
- an den Hersteller/Inverkehrbringer zurücksenden.

Nicht betroffen sind den Altgeräten beigefügte Zubehörteile und Hilfsmittel ohne Elektrobestandteile.

Zusätzliche Entsorgungshinweise für Deutschland

Das Gerät ist bei eingerichteten Sammelstellen, Wertstoffhöfen oder Entsorgungsbetrieben abzugeben. Zudem sind Vertreter von Elektro- und Elektronikgeräten sowie Verreiber von Lebensmitteln zur Rücknahme verpflichtet. LIDL bietet Ihnen Rückgabemöglichkeiten direkt in den Filialen und Märkten an. Rückgabe und Entsorgung sind für Sie kostenfrei.

Beim Kauf eines Neugerätes haben Sie das Recht, ein entsprechendes Altgerät unentgeltlich zurückzugeben.

Zusätzlich haben Sie die Möglichkeit, unabhängig vom Kauf eines Neugerätes, unentgeltlich (bis zu drei) Altgeräte abzugeben, die in keiner Abmessung größer als 25 cm sind.

Bitte entnehmen Sie vor der Rückgabe Batterien oder Akkumulatoren, die nicht vom Altgerät umschlossen sind, sowie Lampen, die zerstörungsfrei entnommen werden können und führen diese einer separaten Sammlung zu.

Fehlersuche

Die folgende Tabelle hilft Ihnen kleine Störungen zu beseitigen:

Problem	Mögliche Ursache	Fehlerbehebung
Gerät startet nicht	Akku (19) entladen	Akku laden (siehe separate Bedienungsanleitung für Akku und Ladegerät)
	Akku (19) nicht eingesetzt	Akku einsetzen, S. 55
	Ein-/Ausschalter (2) defekt	Wenden Sie sich an das Service-Center.
	Motor defekt	Wenden Sie sich an das Service-Center.
Gerät arbeitet mit Unterbrechungen	Interner Wackelkontakt	Wenden Sie sich an das Service-Center.
	Ein-/Ausschalter (2) defekt	Wenden Sie sich an das Service-Center.
Starke Vibrationen, starke Geräusche	Schneideeinrichtung verschmutzt	Schneideeinrichtung reinigen (siehe <i>Reinigung, Wartung und Lagerung</i> , S. 56)
	Motor defekt	Wenden Sie sich an das Service-Center.
Schlechtes Schneidergebnis	Fadenspule (15) hat nicht genügend Schneidfaden	<i>Schneidfaden verlängern</i> , S. 53 <i>Fadenspule wechseln (Abb. D)</i> , S. 56
	Schneidfaden ist nicht aus der Spulenkapsel (14) geführt	Spulenabdeckung (26) von der Spulenkapsel abnehmen und Schneidfaden durch die Fadenauslass-Öse (28) nach außen fädeln, Spulenabdeckung wieder schließen
	Schneideeinrichtung verschmutzt	Schneideeinrichtung reinigen (siehe <i>Reinigung, Wartung und Lagerung</i> , S. 56)
	Geringe Akkuleistung	Akku laden (siehe separate Bedienungsanleitung für Akku und Ladegerät)

Service

Garantie

Sehr geehrte Kundin, sehr geehrter Kunde, Sie erhalten auf dieses Produkt 3 Jahre Garantie ab Kaufdatum.

Im Falle von Mängeln dieses Produkts stehen Ihnen gegen den Verkäufer des Produkts gesetzliche Rechte zu. Diese gesetzlichen Rechte werden durch unsere im Folgenden dargestellte Garantie nicht eingeschränkt.

Garantiebedingungen

Die Garantiefrist beginnt mit dem Kaufdatum. Bitte bewahren Sie den Original-Kassenbonn gut auf. Diese Unterlage wird als Nachweis für den Kauf benötigt.

Tritt innerhalb von drei Jahren ab dem Kaufdatum dieses Produkts ein Material- oder Fabrikationsfehler auf, wird das Produkt von uns – nach unserer Wahl – für Sie kostenlos repariert oder ersetzt. Diese Garantieleistung setzt voraus, dass innerhalb der Drei-Jahres-Frist das defekte Produkt und der Kaufbeleg (Kassenbonn) vorgelegt und schriftlich kurz beschrieben wird, worin der Mangel besteht und wann er aufgetreten ist.

Wenn der Defekt von unserer Garantie gedeckt ist, erhalten Sie das reparierte oder ein neues Produkt zurück. Mit Reparatur oder Austausch des Produkts beginnt kein neuer Garantiezeitraum.

Garantiezeit und gesetzliche Mängelansprüche

Die Garantiezeit wird durch die Gewährleistung nicht verlängert. Dies gilt auch für ersetzte und reparierte Teile. Eventuell schon beim Kauf vorhandene Schäden und Mängel müssen sofort nach dem Auspacken gemeldet werden. Nach Ablauf der Garantiezeit anfallende Reparaturen sind kostenpflichtig.

Garantieumfang

Das Produkt wurde nach strengen Qualitätsrichtlinien sorgfältig produziert und vor Anlieferung gewissenhaft geprüft.

Die Garantieleistung gilt für Material- oder Fabrikationsfehler. Diese Garantie erstreckt sich nicht auf Produktteile, die normaler Abnutzung ausgesetzt sind und daher als Verschleißteile angesehen werden können (z. B. Fadenspule) oder für Beschädigungen an zerbrechlichen Teilen.

Diese Garantie verfällt, wenn das Produkt beschädigt, nicht sachgemäß benutzt oder nicht gewartet wurde. Für eine sachgemäße Benutzung des Produkts sind alle in der Betriebsanleitung aufgeführten Anweisungen genau einzuhalten. Verwendungszwecke und Handlungen, von denen in der Betriebsanleitung abgeraten oder vor denen gewarnt wird, sind unbedingt zu vermeiden.

Das Produkt ist lediglich für den privaten und nicht für den gewerblichen Gebrauch bestimmt. Bei missbräuchlicher und unsachgemäßer Behandlung, Gewaltanwendung und bei Eingriffen, die nicht von unserer autorisierten Service-Niederlassung vorgenommen wurden, erlischt die Garantie.

Abwicklung im Garantiefall

Um eine schnelle Bearbeitung Ihres Anliegens zu gewährleisten, folgen Sie bitte den folgenden Hinweisen:

- Bitte halten Sie für alle Anfragen den Kassenbonn und die Artikelnummer (IAN 446015_2307) als Nachweis für den Kauf bereit.
- Die Artikelnummer entnehmen Sie bitte dem Typenschild.
- Sollten Funktionsfehler oder sonstige Mängel auftreten, kontaktieren Sie zunächst das nachfolgend benannte Service-Center **telefonisch** oder per **E-Mail**. Sie erhalten dann weitere In-

formationen über die Abwicklung Ihrer Reklamation.

- Ein als defekt erfasstes Produkt können Sie, nach Rücksprache mit unserem Service-Center unter Beifügung des Kaufbelegs (Kassenbons) und der Angabe, worin der Mangel besteht und wann er aufgetreten ist, für Sie portofrei an die Ihnen mitgeteilte Service-Anschrift übersenden. Um Annahmeprobleme und Zusatzkosten zu vermeiden, benutzen Sie unbedingt nur die Adresse, die Ihnen mitgeteilt wird. Stellen Sie sicher, dass der Versand nicht unfrei, per Sperrgut, Express oder sonstiger Sonderfracht erfolgt. Senden Sie das Produkt bitte inkl. aller beim Kauf mitgelieferten Zubehörteile ein und sorgen Sie für eine ausreichend sichere Transportverpackung.

Reparatur-Service

Für Reparaturen, **die nicht der Garantie unterliegen**, wenden Sie sich an das Service-Center. Dort erhalten Sie gerne einen Kostenvoranschlag.

- Wir können nur Geräte bearbeiten, die ausreichend verpackt und frankiert eingesandt wurden.

Hinweis: Bitte senden Sie Ihr Gerät gereinigt und mit Hinweis auf den De-

fekt an die vom Service-Center genannte Adresse.

- Nicht angenommen werden unfrei eingeschickte Geräte sowie Geräte, die per Sperrgut, Express oder mit sonstiger Sonderfracht versendet wurden.
- Wir entsorgen Ihre eingesendeten, defekten Geräte kostenlos.

Service-Center

DE Service Deutschland
Tel.: 0800 54 35 111
E-Mail: grizzly@lidl.de
IAN 446015_2307

AT Service Österreich
Tel.: 0800 447744
E-Mail: grizzly@lidl.at
IAN 446015_2307

CH Service Schweiz
Tel.: 0800 56 44 33
E-Mail: grizzly@lidl.ch
IAN 446015_2307

Importeur

Bitte beachten Sie, dass die folgende Anschrift keine Serviceanschrift ist. Kontaktieren Sie zunächst das oben genannte Service-Center.

Grizzly Tools GmbH & Co. KG
Stockstädter Str. 20
63762 Großostheim
DEUTSCHLAND
www.grizzlytools.de

Ersatzteile und Zubehör

Ersatzteile und Zubehör erhalten Sie unter www.grizzlytools.shop.

Sollten bei Ihrem Bestellvorgang Probleme auftreten, kontaktieren Sie uns über unseren Online-Shop. Bei weiteren Fragen wenden Sie sich an das Service-Center, S. 60.

Pos.-Nr.	Bezeichnung	Best.-Nr.
6	Zusatzhandgriff	91099416
13+30	Schutzhaube+Fadenschneider	91099417
15	Fadenspule	13600210

Original-EG-Konformitätserklärung

Produkt: **Akku-Rasentrimmer**

Modell: **PRTA 20-Li C3**

Seriennummer: 000001 - 265000

Der oben beschriebene Gegenstand der Erklärung erfüllt die einschlägigen Harmonisierungsrechtsvorschriften der Union:

**2006/42/EG • 2014/30/EU • 2000/14/EG & 2005/88/EG •
2011/65/EU & (EU) 2015/863**

**Produkt mit Akku Smart PAPS 204 A1/
Smart PAPS 208 A1: 2014/53/ EU**

Der oben beschriebene Gegenstand der Erklärung erfüllt die Vorschriften der Richtlinie 2011/65/EU des Europäischen Parlaments und des Rates vom 8. Juni 2011 zur Beschränkung der Verwendung bestimmter gefährlicher Stoffe in Elektro- und Elektronikgeräten.

Um die Konformität zu gewährleisten, wurden folgende harmonisierte Normen sowie nationale Normen und Bestimmungen angewendet:

EN 60335-1:2012/A15:2021 • EN 50636-2-91:2014

EN IEC 55014-1:2021 • EN IEC 55014-2:2021

EN IEC 63000:2018

Produkt mit Akku Smart PAPS 204 A1/Smart PAPS 208 A1:

EN 301 489-1 V2.2.3:2019 • EN 301 489-17 V3.2.4:2020

EN 300 328 V2.2.2:2019 • EN 50663:2017

In Übereinstimmung mit der Richtlinie 2000/14/EG über Geräuschemissionen wird Folgendes bestätigt:

Schallleistungspegel L_{WA}

- gemessen: 90,5 dB

- garantiert: 92 dB

Angewandtes Konformitätsbewertungsverfahren nach 2000/14/EG, Anhang VI.

Notifizierte Stelle: TÜV SÜD Industrie Service GmbH, Westendstrasse 199, 80686 München, NB 0036

Die alleinige Verantwortung für die Ausstellung dieser Konformitätserklärung trägt der Hersteller:

CE Grizzly Tools GmbH & Co. KG
Stockstädter Str. 20
63762 Großostheim
DEUTSCHLAND
06.02.2024



Christian Frank
Dokumentationsbevollmächtigter

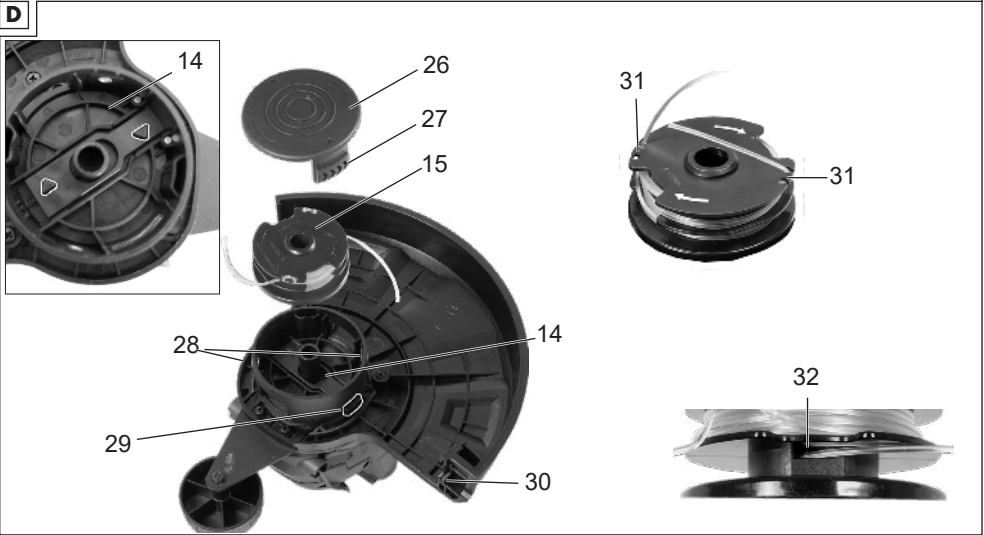
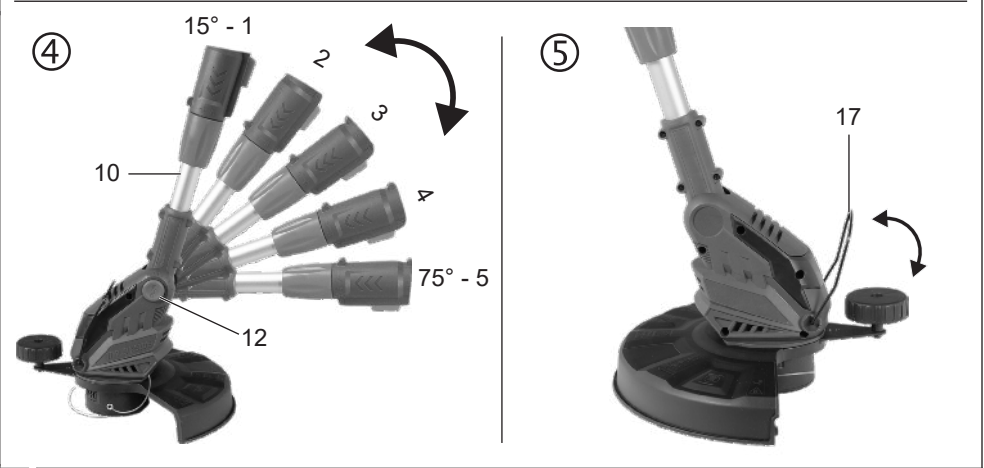
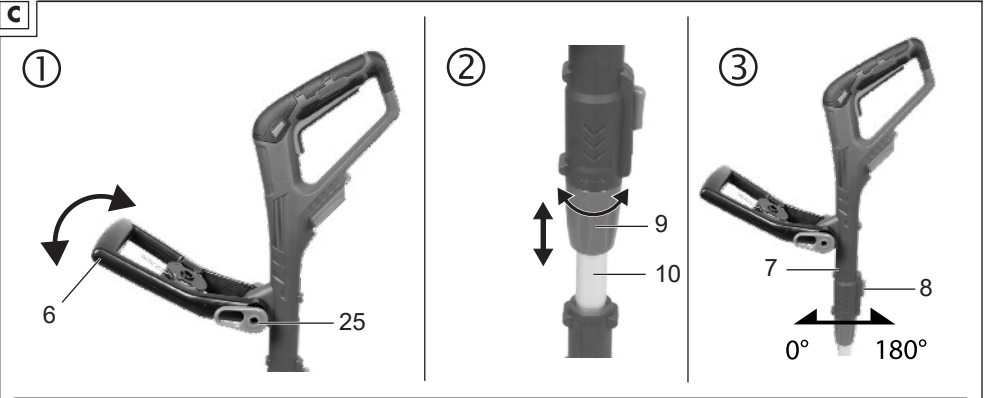

Explosionszeichnung • Vue éclatée • Explosietekening

PRTA 20-Li C3

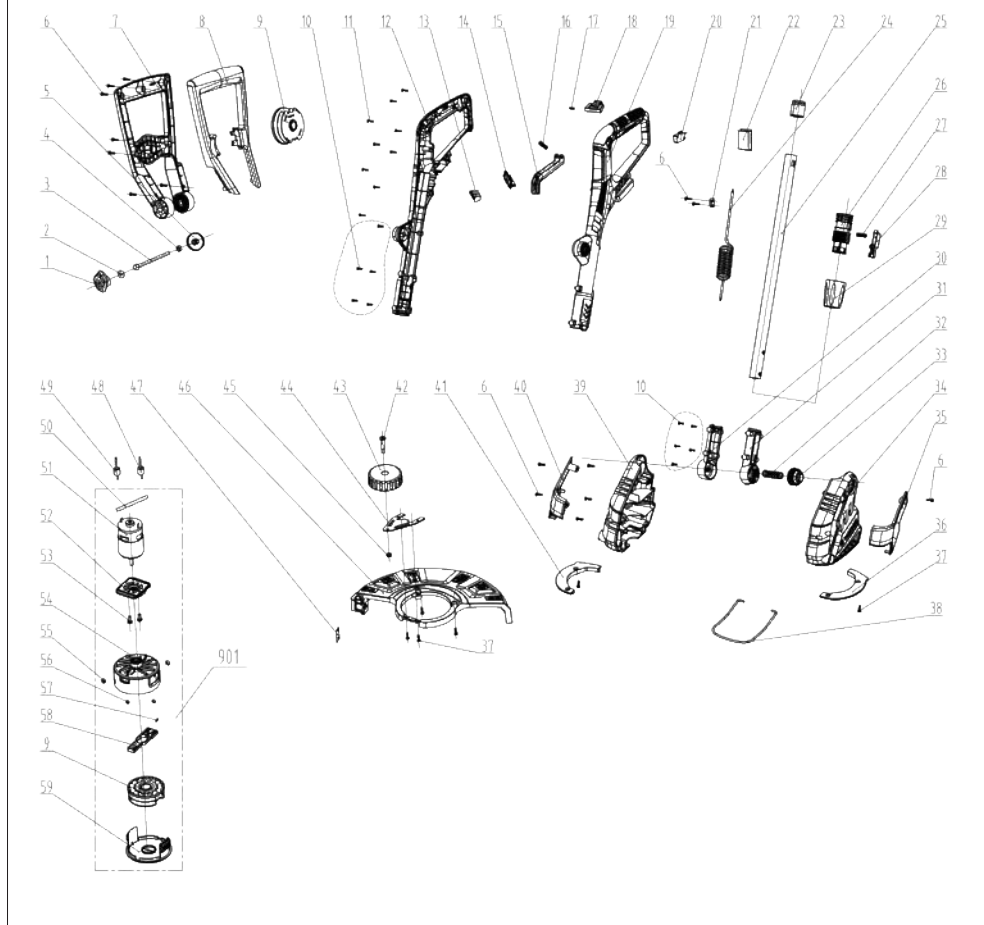

informativ • informatif • informatief

GRIZZLY TOOLS GMBH & CO. KG

Stockstädter Straße 20
63762 Großostheim
GERMANY

Version des informations · Stand van de informatie ·
Stand der Informationen: 11/2023
Ident.-No.: 72035124112023-BE/NL



IAN 446015_2307

