



## PARASOL

GB IE NI

### PARASOL

Assembly, operating and safety instructions

DK

### PARASOL

Monterings-, betjenings- og sikkerhedshenvisninger

FR BE

### PARASOL

Instructions de montage, d'utilisation et consignes de sécurité

NL BE

### PARASOL

Montage-, bedienings- en veiligheidsinstructies

DE AT CH

### SONNENSCHIRM

Montage-, Bedienungs- und Sicherheitshinweise

IAN 326879\_1907

GB IE NI

IAN 326889\_1907

GB IE NI  
DK BE NL

IAN 326885\_1907

IE NI DK

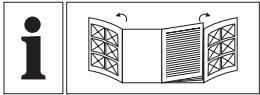

GB/IE/NI	Assembly, operating and safety instructions	Page	5
DK	Monterings-, betjenings- og sikkerhedshenvisninger	Side	7
FR/BE	Instructions de montage, d'utilisation et consignes de sécurité	Page	9
NL/BE	Montage-, bedienings- en veiligheidsinstructies	Pagina	11
DE/AT/CH	Montage-, Bedienungs- und Sicherheitshinweise	Seite	13

- Assembling/disassembling the parasol (See fig. A-F)
- Parasollen monteres/demonteres (se illustration A-F)
- Montage/démontage du parasol (voir ill. A-F)
- Parasol monteren/demonteren (zie afb. A-F)
- Sonnenschirm auf- / abbauen (siehe Abb. A-F)

You need / Du skal bruge / Il vous faut / U hebt nodig / Sie benötigen:



2 Pers.

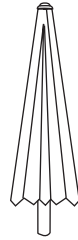

1



2

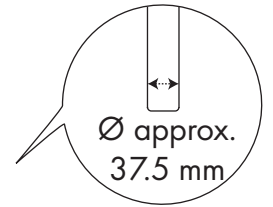

**A**

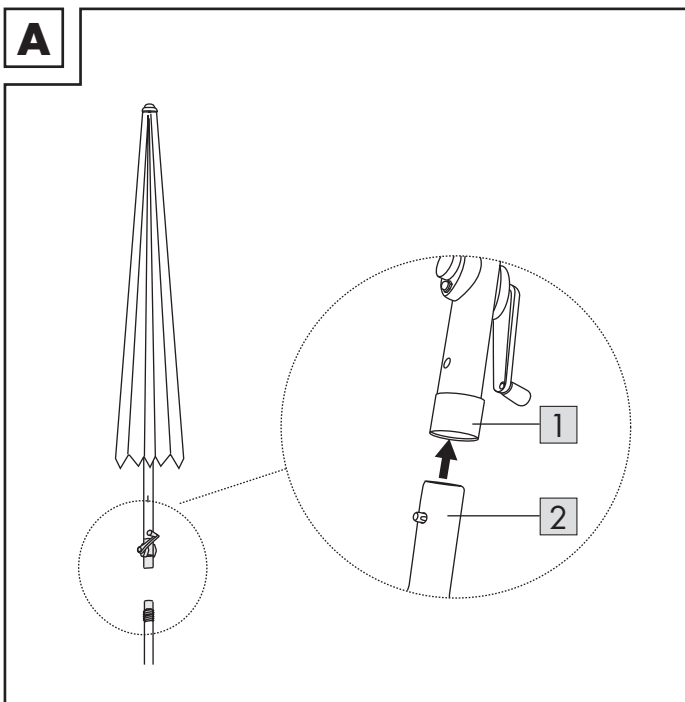

**C**

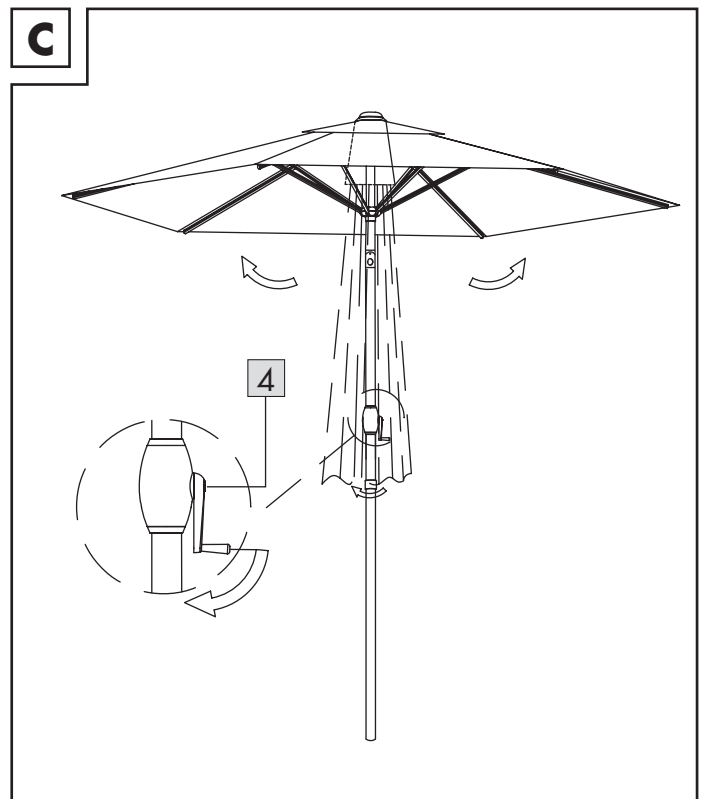

**B**

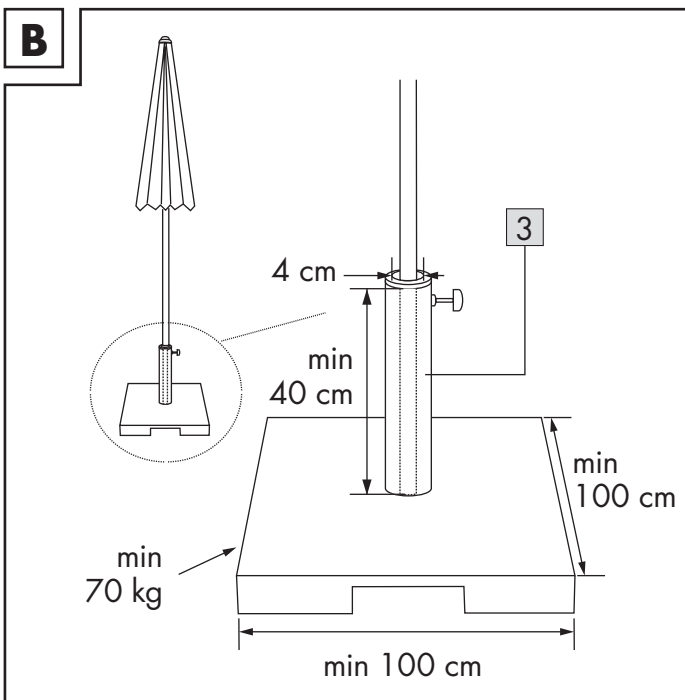

**D**

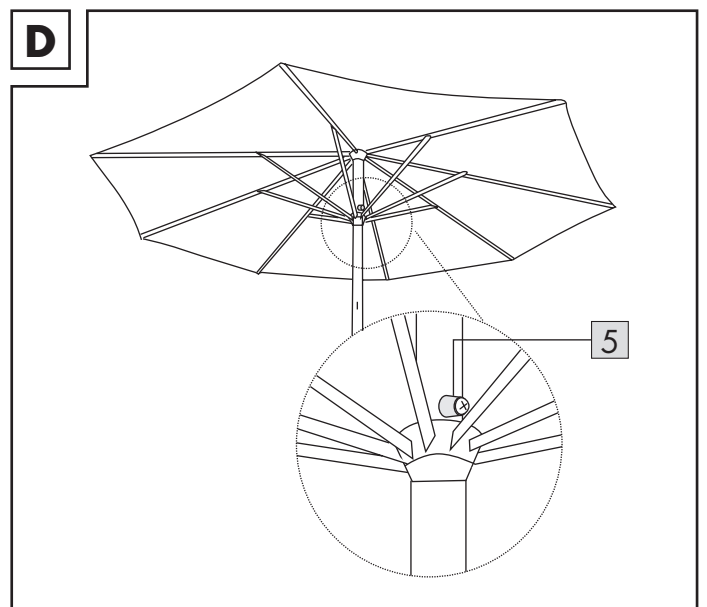

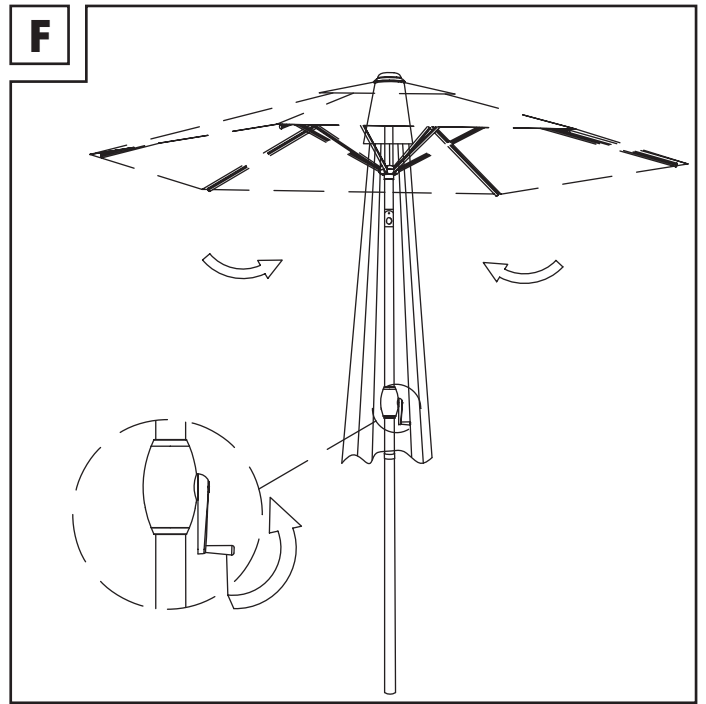
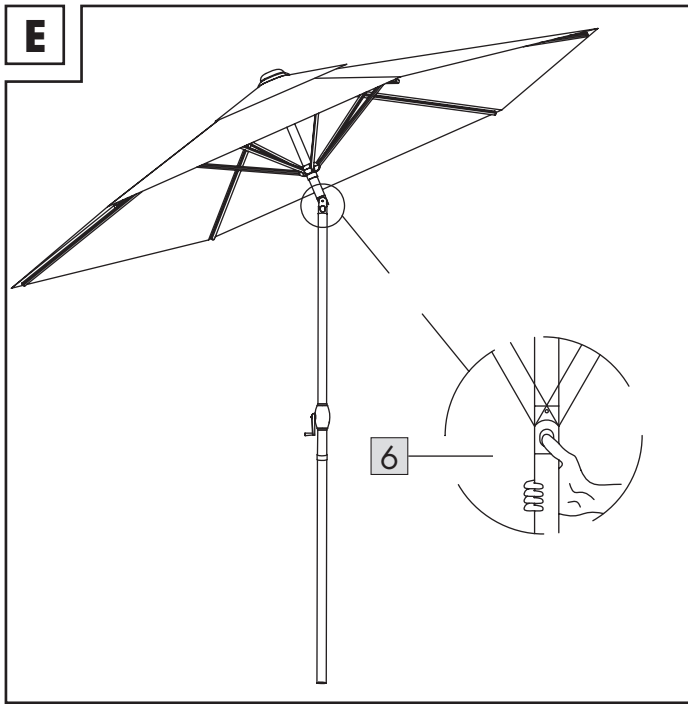

- Removable cover suitable for hand washing (See fig. G-I)
- Aftageligt overtræk, der kan vaskes i hånden (se illustration G-I)
- Toile amovible adaptée au lavage à la main (voir ill. G-I)
- Afneembare bekleding, geschikt voor de handwas (zie afb. G-I)
- Abnehmbarer, handwäschegeeigneter Bezug (siehe Abb. G-I)

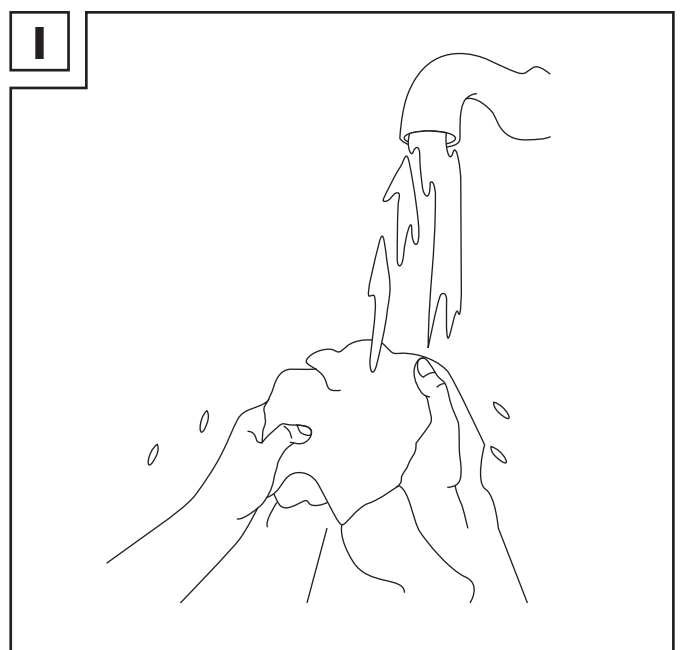
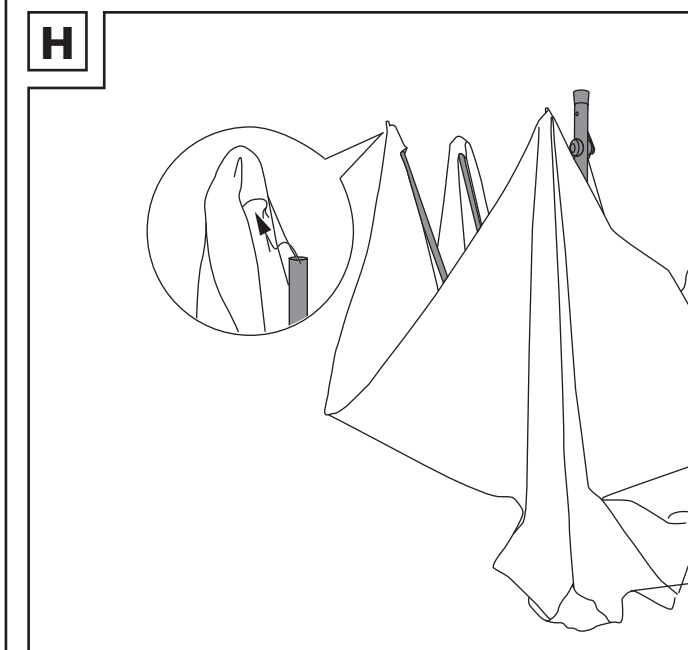
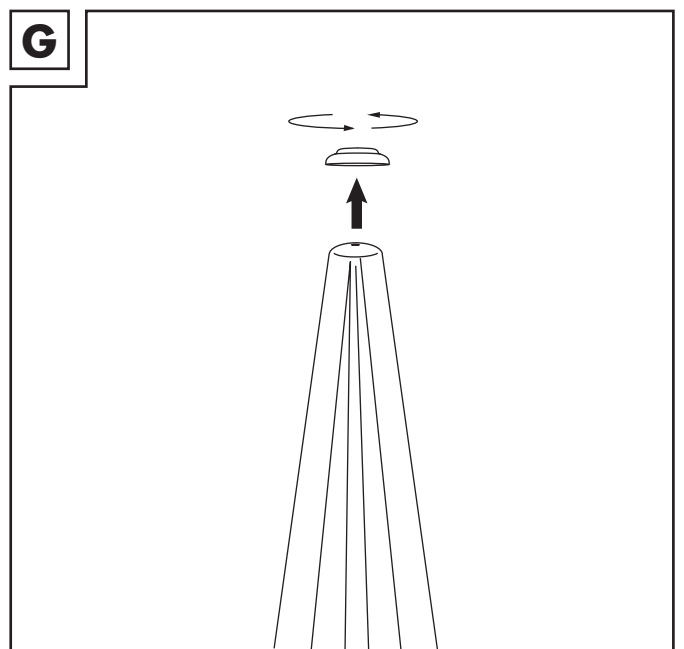

# PARASOL

## ● Introduction

We congratulate you on the purchase of your new product. You have chosen a high quality product. Familiarise yourself with the product before using it for the first time. In addition, please carefully refer to the operating instructions and the safety advice below. Only use the product as instructed and only for the indicated field of application. Keep these instructions in a safe place. If you pass the product on to anyone else, please ensure that you also pass on all the documentation with it.

This product is not intended for commercial use.



## Safety advice

**KEEP ALL THE SAFETY ADVICE AND INSTRUCTIONS IN A SAFE PLACE FOR FUTURE REFERENCE!**

⚠ **CAUTION! RISK OF INJURY!** Ensure that all parts are undamaged and have been assembled appropriately. Risk of injury exists if assembled incorrectly. Damaged parts can affect safety and function.

⚠ **CAUTION! Do not leave children unattended. The product is not a climbing frame or toy.** Make sure that nobody climbs or leans on the product, particularly children. The product could become imbalanced and tip up. This may result in injury and / or damage.

⚠ **CAUTION! DANGER OF TIPPING OVER!** Always ensure the firm footing and good balance of the product. Insert the parasol in a suitable parasol stand or ground socket, otherwise the parasol might fall over and cause injury or damage.

■  **CAUTION! FIRE HAZARD!** Never place the product near an open fire and / or radiant heaters.

■ Make sure that this product is standing on a solid, level surface.

■ Make sure the product is stable before use!

⚠ **CAUTION! RISK OF INJURY!** Before opening and closing the product, make sure that there are no people standing too near to it.

⚠ **CAUTION! RISK OF CRUSHING!** Watch your fingers when opening and closing the product. If you are careless, you risk injuring your fingers by crushing them!



■  Close the parasol in strong winds or approaching squalls / gusts of wind.

■ Never leave the open parasol unattended. Sudden gusts of wind could cause damage.

■ In the event of winds, snowfall or torrential rain, close the parasol.

## ● Assembling/disassembling the parasol (See fig. A-F)

**Note:** In order to assemble the parasol, you will require a space measuring at least 10 m<sup>2</sup> in size and 3.5 m in diameter.

■ Open the parasol by turning the crank handle  clockwise until the glider knocks against the stopper .

■ Press the tilt button  and tilt the parasol carefully to the side to suit the direction of the sunshine.

**Note:** Use a parasol stand that is suitable for the size of your parasol. Always comply with the safety and operating instructions of the manufacturer. The lower pole **3** must penetrate at least 40 cm into the parasol stand. Non-observance of this advice could cause the parasol to overturn, resulting in injury and / or damage. A parasol stand is not included.

## ● **Cleaning and maintenance**

- Clean this product with a slightly dampened, lint-free cloth.
- Removable cover suitable for hand washing (See fig. G-1).

## ● **Disposal**

The packaging is made entirely of recyclable materials, which you may dispose of at local recycling facilities.

Contact your local refuse disposal authority for more details of how to dispose of your worn-out product.

## ● **Warranty**

The product has been manufactured to strict quality guidelines and meticulously examined before delivery. In the event of product defects you have legal rights against the retailer of this product. Your legal rights are not limited in any way by our warranty detailed below.

The warranty for this product is 3 years from the date of purchase. Should this product show any fault in materials or manufacture within 3 years from the date of purchase, we will repair or replace it – at our choice – free of charge to you.

The warranty period begins on the date of purchase. Please keep the original sales receipt in a safe location. This document is required as your proof of purchase. This warranty becomes void if the product has been damaged, or used or maintained improperly.

The warranty applies to defects in material or manufacture. This warranty does not cover product parts subject to normal wear, thus possibly considered consumables (e. g. batteries) or for damage to fragile parts, e. g. switches, rechargeable batteries or glass parts.

## **Warranty claim procedure**

To ensure quick processing of your case, please observe the following instructions:

Please have the till receipt and the item number (e.g. IAN 123456\_7890) available as proof of purchase.

You will find the item number on the type plate, an engraving on the front page of the instructions (bottom left), or as a sticker on the rear or bottom of the appliance.

If functional or other defects occur, please contact the service department listed either by telephone or by e-mail.

You can return a defective product to us free of charge to the service address that will be provided to you. Ensure that you enclose the proof of purchase (till receipt) and information about what the defect is and when it occurred.

## **Service**

### **GB** **Service Great Britain**

Tel.: 0800 404 7657

E-Mail: owim@lidl.co.uk

### **IE** **Service Ireland**

### **NI** **Service Northern Ireland**

Tel.: 1890 930 034

(0,08 EUR/Min., (peak))

(0,06 EUR/Min., (off peak))

E-Mail: owim@lidl.ie

# PARASOL

## ● Indledning

Hjerteligt tillykke med købet af deres nye produkt. Du har besluttet dig for et produkt af høj kvalitet. Gør Dem fortrolig med apparatet inden første ibrugtagning. Læs derfor den efterfølgende brugsvejledning og sikkerhedsanvisningerne omhyggeligt. Brug kun produktet som beskrevet og kun til de angivne anvendelsesområder. Opbevar denne vejledning på et sikkert sted. Hvis De giver produktet videre til andre, skal alle dokumenter følge med.

Produktet må ikke anvendes til erhvervsmæssige formål.



## Veilighedsinstructies

ALLE SIKKERHEDSANVISNINGER OG ANDRE DOKUMENTER BØR OPBEVARES TIL FREMTIDIG BRUG!

### ⚠ **FORSIGTIG! FARE FOR PERSONSKADER!**

Kontroller at alle dele er ubeskadigede og monteret korrekt. Ved uhensigtsmæssig montering er der fare for personskader. Beskadigede dele kan have indflydelse på sikkerheden og funktionen for, at produktet står stabilt. Anbring parasollen i en egnetparasolfod / et jordspyd. Ved tilsidesættelse kan parasollen vælte og forårsage personskader og / eller materielle skader.

⚠ **FORSIGTIG! Lad ikke børn være uden opsyn! Produktet er ikke hverken klatre- eller legeapparat!** Sørg for at personer, og især børn, ikke klatrer på produktet, hhv. læner sig mod produktet. Produktet kan komme ud af balance og vælte. Personskader og skader på ting kan blive følgen.

⚠ **FORSIGTIG! DER ER FARE FOR AT PARASOLLEN VÆLTER!** Sørg altid for, at produktet står stabilt. Anbring parasollen i en egnetparasolfod / et jordspyd Ved tilsidesættelse kan parasollen vælte og forårsage personskader og / eller materielle skader.

■  **FORSIGTIG! BRANDFARE!**  
Anbring ikke produktet i nærheden af åben ild og / eller varmeapparater.

■ Sørg for, at produktet står på et fast og jævnt underlag.

■ Kontrollér, at produktet står stabilt inden det tages i brug.

⚠ **FORSIGTIG! FARE FOR PERSONSKADER!**  
Sørg for, at der ikke er personer i nærheden af produktets åbningsradius, når du åbner hhv. lukker det.

⚠ **FORSIGTIG! FARE FOR KVÆSTELSER!** Pas på fingrene når du åbner og lukker parasollen. Ved uagtsomhed er der fare for kvæstelser.

■  Luk parasollen hvis vinden frisker op eller der er optakt til stormvejr.

■ En åbnet parasol må ikke være uden opsyn. Et pludseligt vindstød kan forårsage skader.

■ Luk for parasollen ved vind, sne- eller regnvejr.

## ● **Parasollen monteres / demonteres (se illustration A-F)**

**Bemærk:** Du skal bruge et arbejdsområde på mindst 10 m<sup>2</sup> og 3,5 m diameter til samlingen.

■ Parasollen åbnes, idet håndsvinget **4** drejes så længe i retning med uret, til glideren slår mod stopperen **5**.

■ Tryk vippeknappen **6** og vip parasollen forsigtigt til side i henhold til solens indstråling.

**Bemærk:** Brug en parasolfod, der er passende til størrelsen på din parasol. Overhold altid producentens instruktioner om sikkerhed og betjening. Den nederste pæl  skal gå mindst 40 cm ned i parasolfoden. Ellers kan parasollen vælte og blive beskadiget. En parasolfod er ikke indeholdt i leveringsomfanget.

## ● Rengøring og vedligeholdelse

- Rengør produktet med en let fugtig og fnugfri klud.
- Aftageligt overtræk, der kan vaskes i hånden (se illustration G-I).

## ● Bortskaffelse

Indpakningen består af miljøvenlige materialer, som De kan bortskaffe over de lokale genbrugssteder.

De får oplyst muligheder til bortskaffelse af det udtjente produkt hos deres lokale myndigheder eller bystyre.

## ● Garanti

Produktet blev produceret omhyggeligt efter de strengeste kvalitetskrav og kontrolleret grundigt inden levering. Hvis der forekommer mangler ved dette produkt, så har de juridiske rettigheder over for sælgeren af dette produkt. Disse juridiske rettigheder indskrænkes ikke af vores garanti, der beskrives i det følgende.

De får 3 års garanti fra købsdatoen på dette produkt. Garantifristen begynder med købsdatoen. Opbevar den originale kassebon på et sikkert sted. Denne kassebon behøves som dokumentation for købet.

Hvis der inden for 3 år fra købsdatoen af for dette produkt opstår en materiale- eller fabrikationsfejl, bliver produktet repareret eller erstattet – efter vores valg – af os uden omkostninger for dem. Garantien bortfalder, hvis produktet bliver beskadiget eller ikke anvendes eller vedligeholdes korrekt.

Garantien gælder for materiale- eller fabrikationsfejl. Denne garanti dækker ikke produktdele, som er udsat for normalt slid og derfor kan betragtes som normale sliddele (f. eks. batterier) eller ved skader på skrøbelige dele; f. eks. kontakter, akkumulatorer som er fremstillet af glas.

## **Afvikling af garantisager**

For at kunne garantere en hurtig sagsbehandling af deres forespørgsel, bedes De følge følgende anvisninger:

Opbevar kassebon og artikelnummer (f.eks. IAN 123456\_7890) som købsdokumentation, så disse kan fremlægges på forespørgsel.

Artikelnumrene er angivet på typeskiltet, ved en indgravering, på forsiden af vejledningen (nederst til venstre) eller på et mærkat på bag- eller undersiden.

Hvis der forekommer funktionsfejl eller andre mangler, skal De først kontakte nedenstående serviceafdeling telefonisk eller via e-mail.

Et produkt, der er registreret som defekt, kan De derefter sende portofrit til den meddelte serviceadresse ved vedlæggelse af købsbeviset (kassebon) og angivelsen af, hvori manglen består, og hvornår den er opstået.

## **Service**

 **Service Danmark**  
Tel.: 32 710005  
E-Mail: owim@lidl.dk



# PARASOL

## ● Introduction

Nous vous félicitons pour l'achat de votre nouveau produit. Vous avez opté pour un produit de grande qualité. Avant la première mise en service, vous devez vous familiariser avec toutes les fonctions du produit. Veuillez lire attentivement le mode d'emploi ci-dessous et les consignes de sécurité. N'utilisez le produit que pour l'usage décrit et les domaines d'application cités. Conserver ces instructions dans un lieu sûr. Si vous donnez le produit à des tiers, remettez-leur également la totalité des documents.

Le produit n'est pas destiné à l'utilisation professionnelle.



## Indications de sécurité

**CONSERVER TOUTES LES CONSIGNES DE SÉCURITÉ ET INSTRUCTIONS POUR CONSULTATION ULTÉRIEURE !**

### ⚠ **PRUDENCE ! RISQUE DE BLESSURE !**

Assurez-vous que toutes les pièces soient intactes et d'un assemblage correct. L'assemblage incorrect représente un danger de blessure. Des pièces endommagées peuvent influencer la sécurité et la fonction.

### ⚠ **PRUDENCE ! Ne laissez pas des enfants sans surveillance ! Le produit n'est pas un appareil d'escalade ou un jouet !**

Veillez vous assurer que personne, et surtout des enfants, n'escaladent ou ne s'appuient sur le produit. Le produit pourrait être déséquilibré et tomber. Ceci risque d'engendrer des blessures et / ou des dommages matériels.

### ⚠ **PRUDENCE ! RISQUE DE BASCULEMENT !**

Veillez toujours au maintien solide du produit. Enfoncez le parasol dans un pied / support adapté pour parasols. Autrement le parasol peut tomber et des blessures, ainsi que des dommages matériels pourraient en résulter.

-  **PRUDENCE ! DANGER D'INCENDIE !** Ne montez pas le produit à proximité de sources de feu et / ou de chauffages.

- Veuillez vous assurer que le produit se trouve sur une surface solide et plane.
- Veuillez vérifier la stabilité du produit avant toute utilisation.

⚠ **PRUDENCE ! RISQUE DE BLESSURE !** Avant l'ouverture et la fermeture du produit, veuillez vous assurer que personne ne se trouve dans le périmètre d'ouverture ou de fermeture.

⚠ **PRUDENCE ! DANGER DE CONTUSION OU PINCEMENT !** Lors de l'ouverture et de la fermeture, veuillez faire attention à vos doigts. En cas de distraction, il existe un risque de blessure par coincement.

-  Fermez le parasol en cas de levée de vent ou lors de l'approche de tempêtes.

- Ne laissez pas le parasol ouvert sans surveillance. Des coups de vent inattendus pourraient engendrer des dommages.

- Veuillez fermer le parasol en cas de vent, neige ou pluie.

## ● Montage/démontage du parasol (voir ill. A-F)

**Remarque :** pour le montage, vous nécessitez une surface de travail d'au moins 10 m<sup>2</sup> et de 3,5 m de diamètre.

- Ouvrir le parasol en tournant la manivelle **4** dans le sens des aiguilles d'une montre, jusqu'à ce que le manchon soit contre la butée **5**.
- Enfoncer la touche d'inclinaison **6** et incliner prudemment le parasol de côté en fonction du rayonnement solaire.

**Remarque :** utilisez un pied de parasol adapté à la taille de votre parasol. Respectez de manière systématique les instructions de sécurité et d'utilisation fournies par le fabricant. Le pôle inférieur **3** doit pénétrer d'au moins 40 cm dans le pied du parasol. Autrement, le parasol peut basculer et s'endommager. Le pied de parasol n'est pas compris dans la fourniture.

## ● **Nettoyage et entretien**

- Nettoyer le produit avec un chiffon légèrement humidifié et non peluchant.
- Toile amovible adaptée au lavage à la main (voir ill. G-1).

## ● **Mise au rebut**

L'emballage se compose de matières recyclables pouvant être mises au rebut dans les déchetteries locales.

Votre mairie ou votre municipalité vous renseigneront sur les possibilités de mise au rebut des produits usagés.

## ● **Garantie**

Le produit a été fabriqué selon des critères de qualité stricts et contrôlé consciencieusement avant sa livraison. En cas de défaillance, vous êtes en droit de retourner ce produit au vendeur. La présente garantie ne constitue pas une restriction de vos droits légaux.

Ce produit bénéficie d'une garantie de 3 ans à compter de sa date d'achat. La durée de garantie débute à la date d'achat. Veuillez conserver le ticket de caisse original. Il fera office de preuve d'achat.

Si un problème matériel ou de fabrication devait survenir dans 3 ans suivant la date d'achat de ce produit, nous assurons à notre discrétion la réparation ou le remplacement du produit sans frais supplémentaires. La garantie prend fin si le produit est endommagé suite à une utilisation inappropriée ou à un entretien défaillant.

La garantie couvre les vices matériels et de fabrication. Cette garantie ne s'étend ni aux pièces du produit soumises à une usure normale (p. ex. des piles) et qui, par conséquent, peuvent être considérées comme des pièces d'usure, ni aux dommages sur des composants fragiles, comme des interrupteurs, des batteries ou des éléments fabriqués en verre.

## **Faire valoir sa garantie**

Pour garantir la rapidité d'exécution de la procédure de garantie, veuillez respecter les indications suivantes :

Veuillez conserver le ticket de caisse et la référence du produit (par ex. IAN 123456\_7890) à titre de preuve d'achat pour toute demande.

Le numéro de référence de l'article est indiqué sur la plaque d'identification, gravé sur la page de titre de votre manuel (en bas à gauche) ou sur un autocollant apposé sur la face arrière ou inférieure du produit.

En cas de dysfonctionnement du produit, ou de tout autre défaut, contactez en premier lieu le service après-vente par téléphone ou par e-mail aux coordonnées indiquées ci-dessous.

Vous pouvez alors envoyer franco de port tout produit considéré comme défectueux au service clientèle indiqué, accompagné de la preuve d'achat (ticket de caisse) et d'une description écrite du défaut avec mention de sa date d'apparition.

### **Service après-vente**

#### **FR Service après-vente France**

Tél.: 0800 919270

E-Mail: [owim@lidl.fr](mailto:owim@lidl.fr)

#### **BE Service après-vente Belgique**

Tél.: 070 270 171

(0,15 EUR/Min.)

E-Mail: [owim@lidl.be](mailto:owim@lidl.be)

# PARASOL

## ● Inleiding

Hartelijk gefeliciteerd met de aankoop van uw nieuwe product. U hebt voor een hoogwaardig product gekozen. Maak u voor de eerste ingebruikname vertrouwd met het product. Lees hiervoor aandachtig de volgende gebruiksaanwijzing en de veiligheidsvoorschriften. Gebruik het product alleen zoals beschreven en voor de aangegeven toepassingsgebieden. Bewaar deze gebruiksaanwijzing op een veilige plek. Geef, wanneer u het product doorgeeft aan derden, ook alle documenten mee.

Het product is niet voor zakelijke doeleinden geschikt.



## Veiligheidsinstructies

**BEWAAR ALLE VEILIGHEIDSINSTRUCTIES EN AANWIJZINGEN VOOR LATER GEBRUIK!**

### ⚠ **ATTENTIE! VERWONDINGSGEVAAR!**

Verzekert U ervan dat alle onderdelen onbeschadigd en vakkundig gemonteerd zijn. Bij onjuiste montage bestaat verwondingsgevaar. Beschadigde onderdelen kunnen de veiligheid en de functie beïnvloeden.

⚠ **ATTENTIE! Laat kinderen nooit zonder toezicht! Dit product is geen klim- of speeltoestel!** Verzekert U ervan dat personen, vooral kinderen, niet op het product klimmen c. q. niet tegen het product aanleunen. Dit product kan uit balans raken en kantelen. Letsel en / beschadigingen kunnen het gevolg zijn.

⚠ **ATTENTIE! KANTELGEVAAR!** Zorg er steeds voor dat het product stevig staat. Plaats de parasol in een hiervoor geschikte parasolvoet / bodemkoker. Anders kan de parasol kantelen en letsels alsook materiële schade kunnen het gevolg zijn.

-  **ATTENTIE! BRANDGEVAAR!** Plaats het product niet in de buurt van open vuur en / of straalkachels.
- Verzekert u ervan dat het product op een vaste, gelijkvloerse ondergrond staat.
- Controleer voor gebruik de stabiliteit van het product.

⚠ **ATTENTIE! VERWONDINGSGEVAAR!** Verzekert u voor het openen en sluiten van het product ervan, dat zich geen personen in het openings- c.q. sluitbereik bevinden.

⚠ **ATTENTIE! GEVAAR VOOR KNEUZINGEN!** Let tijdens het openen en sluiten op uw vingers. Bij onoplettendheid bestaat verwondingsgevaar door kneuzingen.

-  Sluit de parasol bij sterke wind of naderende stormbuien.
- Laat de geopende parasol nooit zonder toezicht. Verrassend opkomende sterke wind kan schade veroorzaken.
- Maak de parasol tijdens wind, sneeuw- of regenval dicht.

## ● Parasol monteren/demonteren (zie afb. A-F)

**Opmerking:** U heeft voor de opbouw een werkplek van tenminste 10 m<sup>2</sup> oppervlakte en 3,5 m in doorsnede nodig.

- Open de parasol door de zwengel **4** met de klok mee te draaien totdat de geleider tegen de stopper **5** aanslaat.
- Druk op de kanteltoets **6** en kantel de parasol al naargelang de zonnestraling voorzichtig naar opzij.

**Opmerking:** Gebruik een parasolvoet die geschikt is voor de grootte van uw parasol. Leef de veiligheids- en gebruiksinstructies van de fabrikant altijd na. De onderste paal **3** moet minstens 40 cm in de parasolvoet worden ingebracht. In het andere geval kan de parasol kantelen en beschadigd raken. Een parasolstandaard hoort niet bij de levering.

## ● Reiniging en onderhoud

- Reinig het product met een licht bevochtigde, pluisvrije doek.
- Afneembare bekleding, geschikt voor de handwas (zie afb. G-I).

## ● Afvoer

De verpakking bestaat uit milieuvriendelijke grondstoffen die u via de plaatselijke recyclingcontainers kunt afvoeren.

Informatie over de mogelijkheden om het uitgediende product na gebruik te verwijderen, verstrekt uw gemeentelijke overheid.

## ● Garantie

Het product wordt volgens strenge kwaliteitsrichtlijnen zorgvuldig geproduceerd en voor levering grondig getest. In geval van schade aan het product kunt u rechtmatig beroep doen op de verkoper van het product. Deze wettelijke rechten worden door onze hierna vermelde garantie niet beperkt.

Op dit product verlenen wij 3 jaar garantie vanaf aankoopdatum. De garantieperiode start op de dag van aankoop. Bewaar de originele kassabon alstublieft. Dit document is nodig als bewijs voor aankoop.

Wanneer binnen 3 jaar na de aankoopdatum van dit product een materiaal- of productiefout optreedt, dan wordt het product door ons – naar onze keuze – gratis voor u gerepareerd of vervangen. Deze garantie komt te vervallen als het product beschadigd wordt, niet correct gebruikt of onderhouden wordt.

De garantie geldt voor materiaal- en productiefouten. Deze garantie is niet van toepassing op productonderdelen, die onderhevig zijn aan normale slijtage en hierdoor als aan slijtage onderhevige onderdelen gelden (bijv. batterijen) of voor beschadigingen aan breekbare onderdelen, zoals bijv. schakelaars, accu's of dergelijke onderdelen, die gemaakt zijn van glas.

## **Afwikkeling in geval van garantie**

Om een snelle afhandeling van uw reclamatie te waarborgen dient u de volgende instructies in acht te nemen:

Houd bij alle vragen alstublieft de kassabon en het artikelnummer (bijv. IAN 123456\_7890) als bewijs van aankoop bij de hand.

Het artikelnummer vindt u op de typeplaat, ingegraveerd, op het titelblad van uw handleiding (linksonder) of als sticker op de achter- of onderzijde.

Wanneer er storingen in de werking of andere gebreken optreden, dient u eerst telefonisch of per e-mail contact met de onderstaande service-afdeling op te nemen.

Een als defect geregistreerd product kunt u dan samen met uw aankoopbewijs (kassabon) en vermelding van de concrete schade alsmede het tijdstip van optreden voor u franco aan het u meegedeelde servicepunt verzenden.

## **Service**

**NL** **Service Nederland**  
Tel.: 0900 0400 223  
(0,10 EUR/Min.)

E-Mail: [owim@lidl.nl](mailto:owim@lidl.nl)

**BE** **Service België**  
Tel.: 070 270 171  
(0,15 EUR/Min.)

E-Mail: [owim@lidl.be](mailto:owim@lidl.be)

# SONNENSCHIRM

## ● Einleitung

Wir beglückwünschen Sie zum Kauf Ihres neuen Produkts. Sie haben sich damit für ein hochwertiges Produkt entschieden. Machen Sie sich vor der ersten Inbetriebnahme mit dem Produkt vertraut. Lesen Sie hierzu aufmerksam die nachfolgende Bedienungsanleitung und die Sicherheitshinweise. Benutzen Sie das Produkt nur wie beschrieben und für die angegebenen Einsatzbereiche. Bewahren Sie diese Anleitung an einem sicheren Ort auf. Händigen Sie alle Unterlagen bei Weitergabe des Produktes an Dritte mit aus.

Das Produkt ist nicht für den gewerblichen Einsatz bestimmt.



## Sicherheitshinweise

**BEWAHREN SIE ALLE SICHERHEITSHINWEISE UND ANWEISUNGEN FÜR DIE ZUKUNFT AUF!**

### ⚠ **VORSICHT! VERLETZUNGSGEFAHR!**

Stellen Sie sicher, dass alle Teile unbeschädigt und sachgerecht montiert sind. Bei unsachgemäßer Montage besteht Verletzungsgefahr. Beschädigte Teile können die Sicherheit und Funktion beeinflussen.

### ⚠ **VORSICHT! Lassen Sie Kinder nicht unbeaufsichtigt! Das Produkt ist kein Kletter- oder Spielgerät!**

Stellen Sie sicher, dass Personen, insbesondere Kinder nicht auf das Produkt klettern bzw. sich nicht am Produkt anlehnen. Das Produkt könnte aus dem Gleichgewicht kommen und umkippen. Verletzungen und / oder Beschädigungen können die Folgen sein.

### ⚠ **VORSICHT! KIPPGEFAHR!**

Sorgen Sie immer für einen festen Stand des Produkts. Stecken Sie den Sonnenschirm in eine/n für ihn geeignete/n Bodenhülse / Sonnenschirmständer. Andernfalls kann der Sonnenschirm umkippen und Verletzungen sowie Sachschäden können die Folgen sein.

-  **VORSICHT! BRANDGEFAHR!**  
Stellen Sie das Produkt nicht in der Nähe von offenem Feuer und / oder Heizstrahlern auf.

- Stellen Sie sicher, dass das Produkt auf einem festen, ebenerdigen Untergrund steht.
- Überprüfen Sie vor der Benutzung die Stabilität des Produkts.

### ⚠ **VORSICHT! VERLETZUNGSGEFAHR!**

Vergewissern Sie sich vor dem Öffnen und Schließen des Produkts, dass sich keine Personen im Öffnungs- bzw. Schließbereich aufhalten.

### ⚠ **VORSICHT! QUETSCHGEFAHR!**

Achten Sie beim Öffnen und Schließen auf Ihre Finger. Bei Unachtsamkeit besteht Verletzungsgefahr durch Quetschungen.

-  Schließen Sie den Sonnenschirm bei auffrischendem Wind oder nahenden Sturmböen.

- Lassen Sie den geöffneten Sonnenschirm nicht unbeaufsichtigt. Überraschend auftretender Starkwind könnte Schäden verursachen.

- Schließen Sie den Sonnenschirm bei Wind, Schnee- oder Regenfällen.

## ● **Sonnenschirm auf- / abbauen** **(siehe Abb. A-F)**

**Hinweis:** Sie benötigen für den Aufbau eine Arbeitsfläche von mindestens 10 m<sup>2</sup> Größe und 3,5 m Durchmesser.

- Öffnen Sie den Sonnenschirm, indem Sie die Kurbel **4** im Uhrzeigersinn so lange drehen, bis der Gleiter am Stopper **5** anschlägt.
- Drücken Sie die Kipptaste **6** und neigen Sie den Sonnenschirm gemäß der Sonneneinstrahlung vorsichtig zur Seite.

**Hinweis:** Verwenden Sie einen Sonnenschirmständer, der für die Größe Ihres Sonnenschirms geeignet ist. Beachten Sie stets die Sicherheits- und Bedienhinweise des Herstellers. Der untere Holm  muss mindestens 40 cm im Sonnenschirmständer stecken. Andernfalls könnte der Schirm umkippen und beschädigt werden. Ein Sonnenschirmständer gehört nicht zum Lieferumfang.

## ● Reinigung und Pflege

- Reinigen Sie das Produkt mit einem leicht angefeuchteten, fusselreifen Tuch.
- Abnehmbarer, handwäschegeeigneter Bezug (siehe Abb. G-I).

## ● Entsorgung

Die Verpackung besteht aus umweltfreundlichen Materialien, die Sie über die örtlichen Recyclingstellen entsorgen können.

Möglichkeiten zur Entsorgung des ausgedienten Produkts erfahren Sie bei Ihrer Gemeinde- oder Stadtverwaltung.

## ● Garantie

Das Produkt wurde nach strengen Qualitätsrichtlinien sorgfältig produziert und vor Anlieferung gewissenhaft geprüft. Im Falle von Mängeln dieses Produkts stehen Ihnen gegen den Verkäufer des Produkts gesetzliche Rechte zu. Diese gesetzlichen Rechte werden durch unsere im Folgenden dargestellte Garantie nicht eingeschränkt.

Sie erhalten auf dieses Produkt 3 Jahre Garantie ab Kaufdatum. Die Garantiefrist beginnt mit dem Kaufdatum. Bitte bewahren Sie den Original-Kassenbon gut auf. Diese Unterlage wird als Nachweis für den Kauf benötigt.

Tritt innerhalb von 3 Jahren ab dem Kaufdatum dieses Produkts ein Material- oder Fabrikationsfehler auf, wird das Produkt von uns – nach unserer Wahl – für Sie kostenlos repariert oder ersetzt. Diese Garantie verfällt, wenn das Produkt beschädigt, nicht sachgemäß benutzt oder gewartet wurde.

Die Garantieleistung gilt für Material- oder Fabrikationsfehler. Diese Garantie erstreckt sich nicht auf Produktteile, die normaler Abnutzung ausgesetzt sind (z. B. Batterien) und daher als Verschleißteile angesehen werden können oder Beschädigungen an zerbrechlichen Teilen, z. B. Schalter, Akkus oder die aus Glas gefertigt sind.

## **Abwicklung im Garantiefall**

Um eine schnelle Bearbeitung Ihres Anliegens zu gewährleisten, folgen Sie bitte den folgenden Hinweisen:

Bitte halten Sie für alle Anfragen den Kassenbon und die Artikelnummer (z. B. IAN 123456\_7890) als Nachweis für den Kauf bereit.

Die Artikelnummer entnehmen Sie bitte dem Typenschild, einer Gravur, auf dem Titelblatt Ihrer Anleitung (unten links) oder als Aufkleber auf der Rück- oder Unterseite.

Sollten Funktionsfehler oder sonstige Mängel auftreten, kontaktieren Sie zunächst die nachfolgend benannte Serviceabteilung telefonisch oder per E-Mail.

Ein als defekt erfasstes Produkt können Sie dann unter Beifügung des Kaufbelegs (Kassenbon) und der Angabe, worin der Mangel besteht und wann er aufgetreten ist, für Sie portofrei an die Ihnen mitgeteilte Service-Anschrift übersenden.

### **Service**

#### **Service Deutschland**

Tel.: 0800 5435 111  
(kostenfrei aus dem  
dt. Festnetz / Mobilfunknetz)

E-Mail: [owim@lidl.de](mailto:owim@lidl.de)

#### **Service Österreich**

Tel.: 0820 201 222  
(0,15 EUR/Min.)

E-Mail: [owim@lidl.at](mailto:owim@lidl.at)

#### **Service Schweiz**

Tel.: 0842 665566  
(0,08 CHF/Min.,  
Mobilfunk max. 0,40 CHF/Min.)

E-Mail: [owim@lidl.ch](mailto:owim@lidl.ch)



**OWIM GmbH & Co. KG**  
Stiftsbergstraße 1  
74167 Neckarsulm  
GERMANY

IAN	Model No.	Version
326879_1907	HG01768B	12/2019
326885_1907	HG01768A	12/2019
326889_1907	HG01768D	12/2019

IAN 326879\_1907

IAN 326889\_1907

IAN 326885\_1907

