

lupilu®



KIDS' RIDE-ON SUITCASE

(GB) (CY)

KIDS' RIDE-ON SUITCASE

Operating instructions and safety instructions

(SI)

OTROŠKI POTOVALNI KOVČEK

Navodila za uporabo in varnostna opozorila

(SK)

DĚTSKÝ CESTOVNÝ KUFOR

Návod na používanie a bezpečnostné pokyny

(RS)

DEČIJI PUTNI KOFER

Uputstvo za rukovanje i bezbednosne napomene

(BG)

ДЕТСКИ КУФАР

Ръководство за потребителя и Инструкции за безопасност

(HU)

GYERMEK BŐRÖND

Kezelési útmutató és biztonsági tudnivalók

(CZ)

DĚTSKÝ CESTOVNÍ KUFR

Návod k obsluze a bezpečnostní pokyny

(HR)

DJEČJI PUTNI KOFER

Upute za rukovanje i sigurnosne upute

(RO)

GEAMANTAN

Instrucțiuni de utilizare și instrucțiuni de siguranță

(GR) (CY)

ΒΑΛΙΤΣΑ ΠΑΙΔΙΚΗ

Οδηγίες χρήσης και υποδείξεις ασφαλείας

TARGA GMBH
Coesterweg 45
59494 Soest
GERMANY

Last information update
Legutóbbi adatfrissítés
Zadnja posodobitev
Aktualizace na základě nejnovějších informací
Aktualizácia na základe najnovších informácií
Posljednje ažuriranje
Verzija informacija
Ultima actualizare a informațiilor
Актуализиране на последната информация
Ημ/via τελευταίας ενημέρωσης:
06/2025 - Ident.-No.: 062025-1

IAN 495075_2504

3

IAN 495075_2504

(CY) (SK)

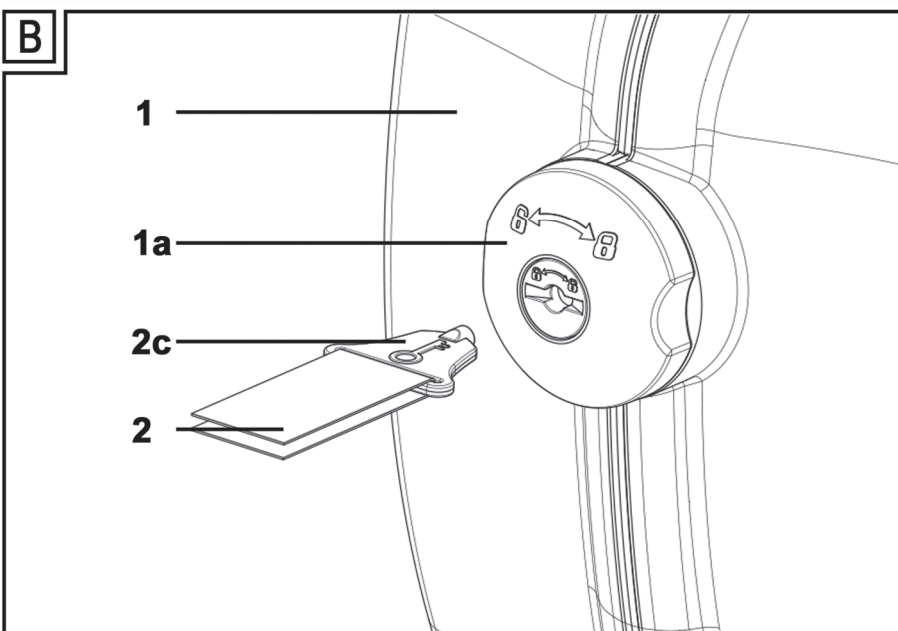
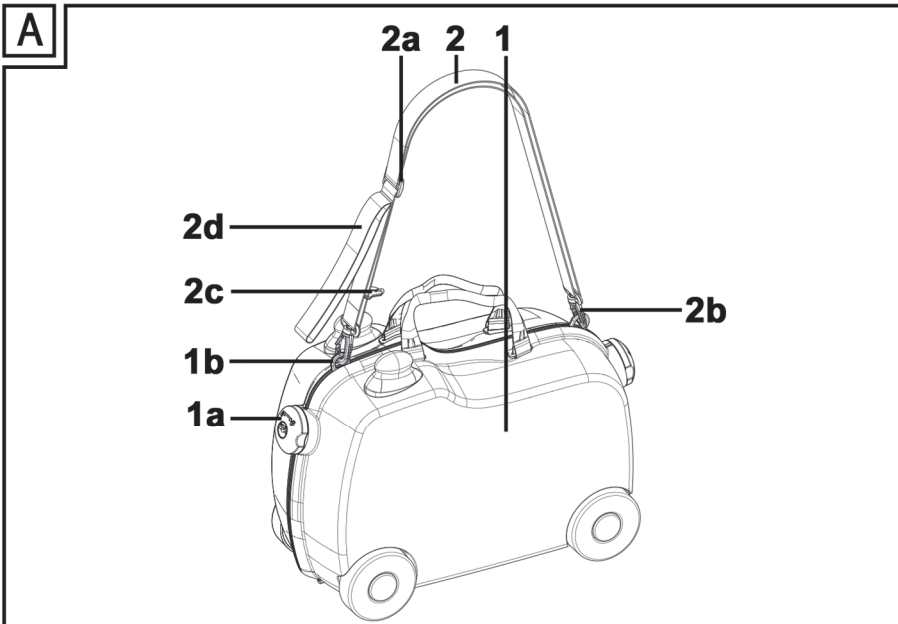

English	3
Magyar	8
Slovenščina	13
Čeština	19
Slovensky	24
Hrvatski	29
Srpski.....	34
Română	40
Български	45
Ελληνικά	52

Congratulations!

By purchasing the lupilu kids suitcase (1) you have opted for a quality, long-lasting product.



Before using the kids suitcase (1), study the operating instructions carefully and only use it in the areas described and for the purposes described. If you sell the kids suitcase (1) or give it away, make sure you provide these operating instructions with it. The operating instructions are an integral part of the product.

Intended use

This kids suitcase (1) is designed to transport items with a total weight of max. 8 kg. The kids suitcase (1) is a toy and can be used by children over 3 years of age with a maximum body weight of up to 50 kg. Use the kids suitcase (1) for private purposes only. Any use other than that mentioned above does not correspond to the intended use.

Package contents

- Kids suitcase (1)
- Webbing (2)
- These operating instructions









Technical specifications



Capacity:	approx. 18 litres
Load:	Max. 8 kg
Body weight:	max. 50 kg
Dimensions (W x H x D):	approx. 48 x 21 x 34.5 cm
Weight:	approx. 1790 g

The technical data and design may be changed without prior notice.





Safety instructions

General safety instructions

-  **Caution!** This kids suitcase (1) is not suitable for children under 36 months. Small parts can be swallowed or inhaled. Risk of suffocation! Risk of strangulation due to long cord!
-  Keep the packaging materials out of the reach of children. There is a risk of suffocation!
-  Do not modify the kids suitcase (1) in any way to avoid any risks.
-  Be careful when using the product on smooth surfaces such as tiles, laminate, parquet, vinyl flooring, etc. The wheels could slip away and lose their grip.
-  The kids suitcase (1) must be secured against uncontrolled rolling away in order to avoid possible hazards.
-  Do not use the kids suitcase (1) near stairs, escalators, busy roads, platform edges, swimming pools or sloping surfaces.
-  Move it slowly, the kids suitcase (1) has no brake.
-  Before using it, check the kids suitcase (1) for wear and damage. The kids suitcase (1) should only be used in perfect condition.

-  The webbing (2) must be attached or detached by an adult only. There is a danger of injury!
-  The kids suitcase (1) must be closed securely by an adult before a child sits on it to prevent accidental opening of the kids suitcase (1), which could cause the child to fall. There is a danger of injury!
-  Supervise your child when using the kids suitcase (1) and inform her/him of the dangers. The kids suitcase (1) must be used with care as some skill is required to avoid falls or collisions that may cause injury to the user or other people.

Avoiding damage to equipment

-  Do not transport sharp-edged, pointed, hot or dangerous objects.
-  Do not exceed the maximum load of 8 kg and the maximum body weight of 50 kg.
-  The kids suitcase (1) must not be exposed to direct sunlight or strong artificial light.
-  Avoid potholes and contact with water, oil and very rough surfaces.

Safety lock (1a)

The kids suitcase (1) has two safety locks (1a). The key (2c) for unlocking and locking can be found on the webbing (2).

Opening

Turn the safety lock (1a) towards the .

Closing

Turn the safety lock (1a) towards the .

Locking

Insert the key (2c) into the safety lock (1a) and turn it towards the . To lock, the safety lock (1a) must be closed.

Unlocking

Insert the key (2c) into the safety lock (1a) and turn it towards the .

Webbing (2)

You can attach the webbing (2) to one or two of the eyelets (1b) of the kids suitcase (1) using the snap hooks (2b) as required. Adjust the length of the webbing (2) using the adjustment slider (2a). Use the webbing (2) to carry or, with the help of the hand strap (2d), to pull the kids suitcase (1).

Use

The kids suitcase (1) has been designed to transport objects. In addition, your child can sit on the kids suitcase (1) and move forward with it.

Cleaning and storage

To clean the kids suitcase (1) use a slightly dampened cloth. Never use any solvents or cleaners that may damage the plastic. For stubborn dirt, add a little detergent to the damp cloth. Then dry the kids suitcase (1) with a dry cloth.

If you do not wish to use the kids suitcase (1) for an extended period, remove all contents from the kids suitcase (1). Store the kids suitcase (1) a clean, dry place out of direct sunlight.

Environmental regulations and disposal information

When it reaches the end of its service life, for the sake of the environment, dispose of the product properly.





The packaging is made of environmentally-friendly materials which can be disposed of at your local recycling centre.

ES/PT



Please note the markings on the packaging material when disposing of it, it is labelled with abbreviations (a) and numbers (b), the meanings of which are as follows:

1-7: plastic / 20-22: paper and cardboard / 80-98: composite materials.

Symbol	Material	Contained in the following packaging elements for this product
	Polypropylene	Plastic filament
	Other cardboard	Label

Only relevant for France:



Adresses sur quefairedemesdechets.fr

“Sorting made easy”

The product, the accessories, the printed material and the packaging are recyclable. They are subject to enhanced manufacturer responsibility and are sorted and collected separately.

Only relevant for Spain and Portugal:

Please separate the packaging material and dispose of it in the relevant collection containers in accordance with the symbols on the packaging:



Conformity notes



The product complies with the requirements of the applicable European and national directives. Evidence of conformity has been provided. The manufacturer has the relevant declarations and documentation.



This product fulfils the requirements specified in the applicable national policies for the Republic of Serbia.

The complete EU declaration of conformity and, if applicable, additional declarations of conformity can be downloaded from the following link:

https://www.targa.gmbh/downloads/conformity/495075_2504.pdf

Contact address in accordance with 2023/988 Product Safety Regulation: ce@targa.de

Warranty and Service Information

Warranty of TARGA GmbH

This device is sold with three years warranty from the date of purchase. Please keep the original receipt in a safe place as proof of purchase. Before using your product for the first time, please read the enclosed documentation. Should any problems arise which cannot be solved in this way, please call our hotline. Please have the article number and, if available, the serial number to hand for all enquiries. If it is not possible to solve the problem on the phone, our hotline support staff will initiate further servicing procedures depending on the fault. Within the warranty period the product will be repaired or replaced free of charge as we deem appropriate. No new warranty period commences if the product is repaired or replaced. Consumables such as batteries, rechargeable batteries and lamps are not covered by the warranty.

Your statutory rights towards the seller are not affected or restricted by this warranty.

You can find this and many more manuals, product videos and installation software available for download at www.lidl-service.com.

This QR code takes you directly to the LIDL service page (www.lidl-service.com). There, you can enter the item number (IAN) to access your operating manual.

**Service**

GB Phone: 0800 404 7657
E-Mail: targa@lidl.co.uk

IE Phone: 1800 101010
E-Mail: targa@lidl.ie

MT Phone: 800 62230
E-Mail: targa@lidl.com.mt

CY Phone: 8009 4241
E-Mail: targa@lidl.com.cy

IAN: 495075_2504

**Manufacturer**

TARGA GmbH
Coesterweg 45
59494 Soest
GERMANY

Gratulálunk!

A lupilu gyerek bőrönd (1) megvásárlásával minőségi, hosszú élettartamú terméket választott.



A gyerek bőrönd (1) használata előtt alaposan tanulmányozza át a Kezelési útmutatót, és csak a leírt helyeken és a leírt célokra használja. Ha eladja vagy elajándékozza a gyerek bőröndöt (1), akkor feltétlenül mellékelje ezt a Kezelési útmutatót is. A Kezelési útmutató a termék szerves részét képezi.

Rendeltetésszerű használat

Ez a gyerek bőrönd (1) olyan tárgyak szállítására szolgál, amelyek összsúlya max. 8 kg. A gyerek bőrönd (1) egy játékszer, és olyan 3 év feletti gyermekek használhatják, akiknek a testsúlya legfeljebb 50 kg. A gyerek bőröndöt (1) csak magán célra használja. A fentiekől eltérő bármilyen más használat nem tekinthető rendeltetésszerű használatnak.

A csomag tartalma

- Gyerek bőrönd (1)
- Heveder (2)
- Kezelési útmutató







Műszaki adatok





Befogadóképesség:	kb. 18 liter
Teher:	Max. 8 kg
Testsúly:	max. 50 kg
Méretek (szé x ma x mé):	kb. 48 x 21 x 34,5 cm
Tömeg:	kb. 1790 g

A műszaki adatok és a termék kialakítása előzetes értesítés nélkül változhatnak.





Biztonsági útmutatások

Általános biztonsági utasítások

-  **Vigyázat!** Ez a gyerek bőrönd (1) nem alkalmas 36 hónaposnál fiatalabb gyermekek számára. A kis részek lenyelhetőek vagy belélegezhetőek. Fulladásveszély! Fojtás veszélye áll fenn a hosszú heveder miatt!
-  Tartsa a csomagolást gyermekektől távol. Fulladásveszély áll fenn!
-  Ne módosítsa a gyerek bőröndöt (1) semmilyen módon sem, hogy elkerülje a kockázatokat.
-  Legyen körültekintő a termék olyan sima felületeken való használata során, mint járólap, laminált padló, parketta, linóleum stb. Megcsúszhatnak és szabadon futhatnak a kerekek.
-  A gyermekbőröndöt (1) az esetleges veszélyek elkerülése érdekében biztosítani kell az ellenőrizetlen elgurulás ellen.
-  Ne használja a gyerek bőröndöt (1) lépcsők, mozgólépcsők, forgalmas utak, peronszélek, úszómedencék vagy lejtős felületek közelében.
-  Lassan mozogjon, a gyerek bőröndnek (1) nincs fékje.

-
-  Használat előtt ellenőrizze a gyerek bőrröndöt (1), hogy nincs-e rajta kopás vagy sérülés. A gyerek bőrrönd (1) csak tökéletes állapotban használható.
 -  A hevedert (2) csak felnőtt rögzítheti vagy oldhatja le. Sérülésveszély!
 -  A gyermekbőrröndöt (1) egy felnőttnek biztonságosan le kell zárnia, mielőtt a gyermek ráülne, hogy megakadályozza a gyermekbőrrönd (1) véletlen kinyitását, amely a gyermek leesését okozhatja. Sérülésveszély!
 -  Gyereke felügyelete alatt használja a gyerek bőrröndöt (1), és tájékoztassa őt a veszélyekről. A gyerek bőrröndöt (1) óvatosan kell használni, mivel némi ügyességre van szükség a leesések vagy ütközések elkerülése érdekében, amelyek sérülést okozhatnak a használatnak vagy másoknak.

Az eszköz károsodásának az elkerülése

-  Ne szállítson vele éles szelű, hegyes, forró vagy veszélyes tárgyakat.
-  Ne lépje túl a 8 kg-os maximális terhelést és az 50 kg-os maximális testsúlyt.
-  A gyerek bőrröndöt (1) nem szabad közvetlen napfénynek vagy erős mesterséges fénynek kitenni.
-  Kerülje el a gödröket, a vízzel, olajjal vagy durva felületekkel való érintkezését.

Biztonsági zár (1a)

A gyerek bőrrönd (1) két biztonsági zárral (1a) rendelkezik. A nyitáshoz és a záráshoz szükséges kulcs (2c) a hevederen (2) található.

Nyitás

Fordítsa a biztonsági zárat (1a) a  jelzés felé.

Zárás

Fordítsa a biztonsági zárat (1a) a  jelzés felé.

Kulcsra zárás

Tegye a kulcsot (2c) a biztonsági zárba (1a), majd fordítsa a  jelzés felé. A kulcsra záráshoz a biztonsági zárnak (1a) zárva kell lennie.

Kulccsal nyitás

Tegye a kulcsot (2c) a biztonsági zárba (1a), majd fordítsa a  jelzés felé.

Heveder (2)

A karabinerek (2b) segítségével, szükség szerint a gyerek bőrrönd (1) egy vagy két fűzőlyukához (1b) rögzítheti hevedert (2). Állítsa be a heveder (2) hosszát a beállító csúszka (2a) segítségével. A heveder (2) segítségével vigye vagy a kézi heveder (2d) segítségével húzza a gyerek bőrröndöt (1).

Használat

A gyerek bőröndöt (1) tárgyak szállítására tervezték. Ezenkívül gyereke ráülhet a gyerek bőröndre (1), és mehet vele.

Tisztítás és tárolás

Enyhén nedvesített ruhát használjon a gyerek bőrönd tisztításához (1). Sohasse használjon oldószert vagy egyéb tisztítószeret, mivel ezek kárt tehetnek a műanyag alkatrészekben. Makacs szennyeződések esetén tegyen egy kis tisztítószeret a nedves kendőre. Ezután szárítsa meg a gyerek bőröndöt (1) száraz kendővel.

Ha hosszabb ideig nem kívánja használni a gyerek bőröndöt (1), távolítsa el a gyerek bőrönd (1) teljes tartalmát. Tiszta, száraz, közvetlen napfénytől védett helyen tárolja a gyerek bőröndöt (1).

Környezetvédelmi előírások és hulladékkénti elhelyezési információ

Amikor eléri az élettartama végét, akkor a környezet védelme érdekében az előírásoknak megfelelően helyezze el hulladékként.





Környezetbarát anyagokból készült a csomagolás, melyek a helyi szelektív hulladékgyűjtő helyeken adhatóak le.

ES/PT



Kérjük, hogy a csomagolóanyagon lévő jelöléseket vegye figyelembe, amikor hulladékként elhelyezi, a csomagolóanyagon rövidítések (a) és számok (b) vannak feltüntetve, amelyek jelentése a következő:

1 - 7: műanyag / 20 - 22: papír és karton / 80 - 98: kompozit anyagok.

Jel	Anyag	A következő csomagolóanyagokat tartalmazza ez a termék
	Polipropilén	Műanyag fonal
	Egyéb kartonpapír	Címke

Csak Franciaországra érvényes:





Adresses sur quefairedemesdechets.fr

„Egyszerűsített szétválogatás”

Újrahasznosítható a termék, a tartozékok, a nyomtatott anyag és a csomagolás. Fokozott a rájuk vonatkozó gyártó felelősségvállalás, továbbá szét kell válogatni és szelektíven kell gyűjteni azokat.

Csak Spanyolországra és Portugáliára érvényes:

Kérjük, válassza szét a csomagolóanyagot, és a csomagoláson található szimbólumoknak megfelelően dobja a megfelelő konténerbe:



Megfelelőségi adatok



A termék megfelel a vonatkozó európai és nemzeti irányelvek követelményeinek. A megfelelőségi nyilatkozat mellékelve van. A gyártó rendelkezik a megfelelő nyilatkozatokkal és a dokumentációval.



A termék megfelel a Szerb Köztársaság vonatkozó nemzeti irányelvei követelményeinek.

A teljes EU-megfelelőségi nyilatkozat és adott esetben további megfelelőségi nyilatkozatok letölthetők az alábbi linkről:

https://www.targa.gmbh/downloads/conformity/495075_2504.pdf

Kapcsolattartási cím a 2023/988 termékbiztonsági rendelet szerint: ce@targa.de

Garanciális és szerviz tájékoztatás

A TARGA GmbH által nyújtott garancia

E készülék garanciája 3 év a vásárlás időpontjától számítva. Jól őrizze meg az eredeti kasszaszalagot, ez szolgál vásárlási bizonylatként. A termék üzembe helyezése előtt olvassa át a mellékelt dokumentációt. Amennyiben olyan probléma jelentkezik, amelyet így nem lehet megoldani, forduljon a forródrót szolgálatunkhoz. Bármilyen kérés esetén tartsa készenlétben a cikkszámot, vagy ha van ilyen, a sorozatszámot. Amennyiben a telefonos megoldás nem lehetséges, a forródrót szolgálatunk a hiba okától függően egy szervizmegoldást kezdeményez. A garancia ideje alatt a terméket anyag vagy gyártási hiba esetén a saját belátásunk szerint ingyenesen megjavítjuk vagy kicseréljük. A termék javításával vagy cseréjével nem kezdődik újra a garancia érvényessége. A fogyó anyagok, mint például elemek, akkumulátorok és égők nem képezik a garancia tárgyát.

lupilu

Nem érinti, illetve nem korlátozza e garancia az eladóval szemben fennálló törvényen alapuló jogait.

Ezt és számos további kézikönyvet, termékvideót és telepítőszoftvert letölthet a www.lidl-service.com webhelyről. Ez a QR-kód közvetlenül a LIDL szolgáltatási webhelyére vezet (www.lidl-service.com), ahol megnyithatja a kezelési útmutatót a cikkszám (IAN) megadásával.



Szerviz



Telefon: 06800 21225

E-Mail: targa@lidl.hu

IAN: 495075_2504



Gyártó

TARGA GmbH

Coesterweg 45

59494 Soest

NÉMETORSZÁG

Čestitamo!

Z nakupom otroškega potovalnega kovčka lupilu (1) ste izbrali kakovosten izdelek z dolgo življenjsko dobo.



Pred uporabo otroškega kovčka (1) natančno preberite navodila za uporabo in komplet uporabljajte samo v opisanih območjih ter za predpisane namene. V primeru, ko otroški kovček (1) prodate ali izročite drugi osebi, obvezno priložite tudi navodila za uporabo. Navodila za uporabo so del izdelka.

Namenska uporaba

Otroški kovček (1) je načrtovan za transport predmetov s skupno težo največ 8 kg. Otroški kovček (1) je igrača in ga lahko uporabljajo otroci, starejši od 3 let, z največjo telesno težo do 50 kg. Otroški kovček (1) lahko uporabljate samo za osebne namene. Način uporabe, ki je drugačen od zgoraj omenjenega, ne ustreza namenski uporabi.

Vsebina paketa

- Otroški kovček (1)
- Nosilni trak (2)
- Navodila za uporabo







Tehnični podatki





Prostornina:	približno 18 litrov
Tovor:	Največ 8 kg
Telesna teža:	največ 50 kg
Dimenzije (Š x V x G):	približno 48 x 21 x 34,5 cm
Masa:	približno 1790 g

Tehnični podatki in oblika se lahko spremenijo brez predhodnega obvestila.





Varnostna navodila

Splošna varnostna navodila

-  **Previdnost!** Otroški kovček (1) ni primeren za otroke, ki so mlajši od 36 mesecev. Otroci lahko pogoltnejo ali vdihnejo majhne dele. Nevarnost zadušitve! Nevarnost zadušitve zaradi dolgega kabla!
-  Embalažni material shranite izven dosega otrok. Obstaja nevarnost zadušitve!
-  Otroškega kovčka (1) na noben način ne spreminjajte, da se izognete nevarnostim.
-  Bodite previdni, ko izdelek uporabljate na gladkih površinah, kot so ploščice, laminat, parket, vinilna tla itd. Kolesa bi lahko zdrsnila in izgubila oprijem.
-  Otroški kovček (1) zavarujte pred nenadzorovanim kotaljenjem, da se izognete nevarnostim.
-  Otroškega kovčka (1) ne uporabljajte v bližini stopnic, tekočih stopnic, prometnih cest, robov ploščadi, bazenov ali nagnjenih površin.
-  Premikajte ga počasi, saj otroški kovček (1) nima zavore.

-  Pred uporabo preverite otroški kovček (1) glede obrabe in poškodb. Otroški kovček (1) lahko uporabljate samo v neoporečnem stanju.
-  Nosilni trak (2) lahko pripne ali odpne samo odrasla oseba. Obstaja nevarnost poškodbe!
-  Otroški kovček (1) mora odrasla oseba varno zapreti, preden se nanj usede otrok, da se prepreči nenamerno odpiranje otroškega kovčka (1), ki bi lahko povzročilo padec otroka. Obstaja nevarnost poškodbe!
-  Pri uporabi otroškega kovčka (1) nadzorujte otroka in ga seznanite z nevarnostmi. Otroški kovček (1) uporabljajte previdno, saj je potrebno nekaj spretnosti, da ne pride do padcev ali trkov, ki lahko povzročijo poškodbe uporabnika ali drugih oseb.

Preprečitev poškodbe opreme

-  Ne transportirajte predmetov z ostrimi robovi, koničastih, vročih ali nevarnih predmetov.
-  Ne presegajte največjega tovora 8 kg in največje telesne teže 50 kg.
-  Otroški kovček (1) ne sme biti izpostavljen neposredni sončni svetlobi ali močni umetni razsvetljavi.
-  Izogibajte se globokih lukenj in stiku z vodo, oljem ter izredno grobih površin.

Varnostna ključavnica (1a)

Otroški kovček (1) ima dve varnostni ključavnici (1a). Ključ (2c) za odklepanje in zaklepanje je na nosilnem traku (2).

Odpiranje

Varnostno ključavnico (1a) zavrtite v smeri proti .

Zapiranje

Varnostno ključavnico (1a) obrnite v smeri proti .

Zaklepanje

V varnostno ključavnico (1a) vstavite ključ (2c) in ga zavrtite proti . Za zaklepanje mora biti varnostna ključavnica (1a) zaprta.

Odklepanje

V varnostno ključavnico (1a) vstavite ključ (2c) in ga zavrtite proti .

Nosilni trak (2)

Nosilni trak (2) lahko s pomočjo zaskočnih kaveljčkov (2b) po potrebi pritrdite na enega ali dva obročka (1b) na otroškem kovčku (1). Z drsnikom (2a) prilagodite dolžino nosilnega traku (2). Otroški kovček (1) lahko nosite s pomočjo nosilnega traku (2) ali vlečete s pomočjo zapestnega traku (2d).

Uporaba

Otroški kovček (1) je načrtovan za transport predmetov. Poleg tega lahko otrok sedi na otroškem kovčku (1) in se z njim premika naprej.

Čiščenje in shranjevanje

Za čiščenje otroškega kovčka (1) uporabljajte rahlo navlaženo krpo. Nikoli ne uporabljajte topil ali čistilnih sredstev, ki bi lahko poškodovala plastične dele. Za odstranjevanje trdovratne umazanije dodajte na vlažno krpo malo detergenta. Nato s suho krpo osušite otroški kovček (1).

Če otroškega kovčka (1) dalj časa ne nameravate uporabljati, odstranite vso vsebino iz otroškega kovčka (1). Otroški kovček (1) shranite na čistem, suhem prostoru, kjer ni izpostavljen neposredni sončni svetlobi.

Okoljski predpisi in informacije glede odstranjevanja

Ko doseže konec svoje življenjske dobe, poskrbite za ustrezno odstranitev izdelka zaradi zaščite okolja.



ES/PT

Emblaža je izdelana iz okolju prijaznih materialov, ki se lahko odstranijo v vašem lokalnem centru za recikliranje.



Pri odstranjevanju upoštevajte oznake na embalažnem materialu. Označen je s kraticami (a) in števkami (b), ki imajo naslednji pomen:

1-7: plastika / 20-22: papir in karton / 80-98: sestavljeni materiali.

Simbol	Material	Vsebovan v naslednjih embalažnih elementih za ta izdelek
	Polipropilen	Plastična vlakna
	Drug karton	Nalepka

Velja samo za Francijo:

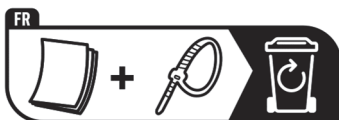

Adresses sur quefairedemesdechets.fr

“Olajšano razvrščanje”

Izdelek, dodatna oprema, natisnjeno gradivo in embalaža se lahko reciklirajo. Zanje veljajo dodatne odgovornosti proizvajalca ter se ločeno razvrščajo in zbirajo.

Velja samo za Španijo in Portugalsko:

Ločite embalažni material in ga odvrzite v ustrezne zbiralnike v skladu s simboli na embalaži:



Opombe o skladnosti



Izdelek izpolnjuje zahteve ustreznih evropskih in državnih direktiv. Priloženo je dokazilo o skladnosti. Proizvajalec ima ustrezne izjave in dokumentacijo.



Izdelek izpolnjuje zahteve ustreznih državnih direktiv Republike Srbije.

Celotna izjava o skladnosti EU in vse druge izjave o skladnosti (kjer je to smiselno) so na voljo za prenos na naslednji povezavi:

https://www.targa.gmbh/downloads/conformity/495075_2504.pdf

Kontaktni naslov v skladu z Uredbo o varnosti proizvodov 2023/988: ce@targa.de

Garancija in servisne informacije

36 mesecev garancije od dneva nakupa

1. S tem garancijskim listom TARGA GmbH jamčimo, da bo izdelek v garancijskem roku ob normalni in pravilni uporabi brezhibno deloval in se zavezuje, da bomo ob izpolnjenih spodaj navedenih pogojih odpravili morebitne pomanjkljivosti in okvare zaradi napak v materialu ali izdelavi oziroma po svoji presoji izdelek zamenjali ali vrnili kupnino.
2. Garancija je veljavna na ozemlju Republike Slovenije.
3. Garancijski rok za proizvod je 36 mesecev od datuma izročitve blaga. Datum izročitve blaga je razviden iz računa.
4. Če izdelek ne izpolnjuje specifikacij ali nima lastnosti, navedenih v garancijskem listu ali oglaševalskem sporočilu, lahko potrošnik najprej zahteva odpravo napak. O napaki mora potrošnik obvestiti proizvajalca ali pooblaščen servis (kontaktna številka in elektronski naslov navedena spodaj) in zahtevati odpravo napak. Kupec je dolžan ob uveljavljanju zahtevka predložiti garancijski list in račun, kot potrdilo in dokazilo o nakupu ter dnevu izročitve blaga. Svetujemo vam, da pred tem natančno preberete navodila o sestavi in uporabi izdelka.
5. Rok za odpravo napake je 30 dni od dneva, ko je proizvajalec ali pooblaščen servis prejel zahtevo za odpravo napake. Če napake v tem roku niso odpravljene, mora proizvajalec potrošniku brezplačno zamenjati blago z enakim, novim in brezhibnim blagom. Rok se lahko zaradi narave in kompleksnosti blaga, narave in resnosti neskladnosti ter napora, ki je potreben za dokončanje popravila ali zamenjave podaljša za najkrajši čas, ki je potreben za dokončanje popravila, vendar največ za 15 dni. O številu dni podaljšane roka in razlogih za podaljšanje mora biti potrošnik obveščen pred potekom 30 dnevnega roka za odpravo napak.

6. Če v roku 30 dni oz. v primeru podaljšanja v roku 45 dni blago ni popravljeno ali blago ni zamenjano z novim, lahko potrošnik od proizvajalca zahteva vračilo celotne kupnine ali zahteva sorazmerno znižanje kupnine. Sorazmerno znižanje kupnine je sorazmerno zmanjšanju vrednosti blaga, ki ga je potrošnik prejel, v primerjavi z vrednostjo, ki bi jo imelo blago, če bi bilo skladno.
7. Če se neskladnost pojavi v manj kot 30 dneh od dobave blaga, lahko potrošnik ob predložitvi blaga od proizvajalca takoj zahteva vračilo plačanega zneska.
8. Proizvajalec oziroma pooblaščen servis lahko potrošniku za čas popravila blaga, za katero je bila izdana obvezna garancija, zagotovi brezplačno uporabo podobnega blaga. Če proizvajalec potrošniku ne zagotovi nadomestnega blaga v začasno uporabo, ima potrošnik pravico uveljavljati škodo, ki jo je utrpel, ker blaga ni mogel uporabljati od trenutka, ko je zahteval popravilo ali zamenjavo, do njune izvršitve.
9. Stroške za material, nadomestne dele, delo, prenos in prevoz izdelkov, ki nastanejo pri odpravljanju okvar oziroma nadomestitvi blaga z novim, krije proizvajalec.
10. V primeru zamenjave blaga ali zamenjave bistvenega dela blaga z novim se potrošniku izda nov garancijski list.
11. V primeru, da proizvod popravlja nepooblaščen servis ali nepooblaščen oseba, kupec ne more uveljavljati zahtevkov iz te garancije.
12. Vzroki za okvaro oziroma nedelovanje izdelka morajo biti lastnosti stvari same in ne vzroki, ki so zunaj proizvajalčeve oziroma prodajalčeve sfere. Kupec ne more uveljavljati zahtevkov iz te garancije, če se ni držal priloženih navodil za sestavo in uporabo izdelka ali če je izdelek kakorkoli spremenjen ali nepravilno vzdrževan.
13. Proizvajalec zagotavlja proti plačilu popravilo, vzdrževanje blaga, nadomestne dele in priklopne aparate vsaj tri leta po poteku garancijskega roka,
14. Obrabni deli oz. potrošni material so izvzeti iz garancije.
15. Vsi potrebni podatki za uveljavljanje garancije in podatki, ki identificirajo blago za katerega velja garancija se nahajajo na dveh ločenih dokumentih (garancijski list, račun).
16. Ta garancija proizvajalca ne izključuje zakonske pravice potrošnika, da zoper prodajalca v primeru neskladnosti blaga brezplačno uveljavlja jamčevalne zahtevke. Ta garancija prav tako ne izključuje pravic potrošnika, ki izhajajo iz obveznega jamstva za skladnost blaga.

Na spletni strani www.lidl-service.com lahko prenesete tega in še mnoge druge priročnike, videoposnetke izdelkov in namestitveno programsko opremo. S to kodo QR odprete neposredno spletno stran LIDL-Service (www.lidl-service.com) in lahko po vnosu številke izdelka (IAN) odprete ustrezna navodila za uporabo.



Service

SI

Telefon: 080 080 917

E-pošta: targa@lidl.si

IAN: 495075_2504



Proizvajalec

TARGA GmbH

Coesterweg 45

59494 Soest

NEMČIJA

Prodajalec:

Lidl d.o.o.k.d., Pod lipami 1, SI-1218 Komenda

Blahopřejeme!

Zakoupením dětského kufříku lupilu (1) jste se rozhodli pro kvalitní výrobek s dlouhou životností.



Před použitím dětského kufříku (1) si pečlivě prostudujte provozní pokyny a používejte jej pouze v popsanych oblastech a pro popsané účely. Pokud dětský kufřík (1) prodáváte nebo předáváte dál, nezapomeňte k němu přiložit i tuto příručku. Uživatelská příručka je nedílnou součástí dodávky zařízení.

Určené použití

Tento dětský kufřík (1) je určen k přepravě věcí o celkové hmotnosti max. 8 kg. Dětský kufřík (1) je hračka a mohou ho používat děti starší 3 let s maximální tělesnou hmotností do 50 kg. Dětský kufřík (1) používejte pouze k soukromým účelům. Jiné než výše uvedené účely jsou v rozporu s určeným použitím.

Obsah balení

- Dětský kufřík (1)
- Popruh (2)
- Tato uživatelská příručka







Technické údaje





Kapacita:	cca 18 litrů
Zatížení:	max. 8 kg
Tělesná hmotnost:	max. 50 kg
Rozměry (Š x V x H):	cca 48 x 21 x 34,5 cm
Hmotnost:	cca 1790 g

Technické údaje a vzhled mohou být předmětem změny bez předchozího upozornění.





Bezpečnostní pokyny

Všeobecné bezpečnostní pokyny

-  **Upozornění!** Tento dětský kufřík (1) není vhodný pro děti mladší 36 měsíců. Mohou spolknout nebo vdechnout malé části. Hrozí nebezpečí udušení! Nebezpečí uskrvení kvůli dlouhé šňůře!
-  Obalové materiály uchovávejte mimo dosah dětí. Hrozí nebezpečí udušení!
-  Dětský kufřík (1) nijak neupravujte, abyste se vyhnuli rizikům.
-  Při používání vozíku na hladkých plochách, jako jsou dlaždice, laminát, parkety, vinylová podlaha atd., buďte opatrní. Kolečka mohou proklouznout a ztratit svou přilnavost.
-  Dětský kufřík (1) musí být zajištěn proti nekontrolovanému odvalení, aby se předešlo možnému nebezpečí.
-  Dětský kufřík (1) nepoužívejte v blízkosti schodů, eskalátorů, frekventovaných silnic, okrajů nástupišť, bazénů nebo šikmých ploch.
-  Pohybujte jím pomalu, kufřík (1) nemá žádnou brzdu.

-  Před použitím zkontrolujte, zda kufřík (1) není opotřebovaný a poškozený. Dětský kufřík (1) by se měl používat pouze v bezvadném stavu.
-  Popruh (2) smí připevnit nebo odepnout pouze dospělá osoba. Hrozí nebezpečí poranění!
-  Než si na dětský kufřík (1) dítě sedne, musí jej dospělá osoba bezpečně zavřít, aby se zabránilo náhodnému otevření kufříku (1), které by mohlo způsobit pád dítěte. Hrozí nebezpečí poranění!
-  Při používání dětského kufříku (1) dohlížejte na dítě a informujte ho o nebezpečí. Dětský kufřík (1) je třeba používat opatrně, protože je třeba určité zručnosti, aby nedošlo k pádu nebo kolizi, které by mohly způsobit zranění uživatele nebo jiných osob.

Výrobek chraňte před poškozením

-  Nepřevázejte ostré, špičaté, horké ani nebezpečné předměty.
-  Nepřekračujte maximální zatížení 8 kg a maximální tělesnou hmotnost 50 kg.
-  Dětský kufřík (1) nesmí být vystaven přímému slunečnímu nebo silnému umělému světlu.
-  Vyhněte se výmolum a zabraňte kontaktu s vodou, olejem a velmi drsným povrchem.

Bezpečnostní zámek (1a)

Dětský kufřík (1) má dva bezpečnostní zámky (1a). Klíč (2c) k odemykání a zamykání naleznete na popruhu (2).

Otevření

Bezpečnostní pojistku (1a) otočte směrem k .

Uzavření

Bezpečnostní pojistku (1a) otočte směrem k .

Uzamčení

Do bezpečnostního zámku (1a) zasuněte klíč (2c) a otočte jím směrem k . Chcete-li provést uzamčení, bezpečnostní zámek (1a) musí být zavřený.

Odemykání

Do bezpečnostního zámku (1a) zasuněte klíč (2c) a otočte jím směrem k .

Popruh (2)

Popruh (2) můžete podle potřeby připevnit k jednomu nebo dvěma očkům (1b) dětského kufříku (1) pomocí karabinek (2b). Délku popruhu (2) upravte pomocí nastavovacího jezdc (2a). Pomocí popruhu (2) můžete dětský kufřík (1) přenášet, pomocí poutka (2d) táhnout.

Použití

Dětský kufřík (1) je určen k přepravě předmětů. Vaše dítě může na dětském kufříku (1) také sedět a pohybovat se s ním vpřed.

Čištění a skladování

K čištění dětského kufříku (1) použijte mírně navlhčenou tkaninu. Nikdy nepoužívejte rozpouštědla nebo čisticí prostředky, které by mohly poškodit plast. V případě značného znečištění přidejte na navlhčenou tkaninu trochu čisticího prostředku. Poté dětský kufřík (1) suchým hadrem vysušte.

Pokud nebudete dětský kufřík (1) delší dobu používat, veškerý obsah z něj vyjměte. Dětský kufřík (1) skladujte na čistém a suchém místě mimo dosah přímého slunečního světla.

Předpisy na ochranu životního prostředí a informace o likvidaci

Až výrobek dosáhne konce své životnosti, v zájmu životního prostředí jej odpovídajícím způsobem zlikvidujte.



Obaly jsou zhotoveny z materiálů, které nezatěžují životní prostředí, a které lze likvidovat v místních recyklačních střediscích.

ES/PT



Při likvidaci obalového materiálu mějte prosím na paměti jeho označení. Je opatřen zkratkami (a) a číslicemi (b) s následujícími významy:

1-7: plast / 20-22: papír a lepenka / 80-98: kompozitní materiály.

Symbol	Materiál	Obsaženo v následujících částech obalu tohoto výrobku
	Polypropylén	Plastové vlákno
	Jiná lepenka	Štítek

Platí pouze pro Francii:



Adresses sur quefairedemesdechets.fr

„Třídění je jednoduché.“

Výrobek, příslušenství, tištěný materiál a obal jsou recyklovatelné. Výrobek podléhá zvýšené odpovědnosti výrobce. Třídění a shromažďování probíhá odděleně.

Platí pouze pro Španělsko a Portugalsko:

Obalový materiál oddělte a podle symbolů na obalu vložte do příslušných sběrných nádob:



Prohlášení o shodě



Výrobek splňuje požadavky platných evropských a národních směrnic. Osvědčení o shodě je přiloženo. Výrobce má příslušná prohlášení a dokumentaci.



Tento výrobek splňuje požadavky platných národních norem Srbské republiky.

Úplné EU prohlášení o shodě a případná další prohlášení o shodě si můžete stáhnout z následujícího odkazu:

https://www.targa.gmbh/downloads/conformity/495075_2504.pdf

Kontaktní adresa podle nařízení 2023/988 o bezpečnosti výrobků: ce@targa.de

Informace o záruce a servisu

Záruka TARGA GmbH

Na přístroj obdržíte záruku 3 roky od data nákupu. Uschovejte si prosím pokladní stvrzenku jako doklad o koupi. Před uvedením Vašeho produktu do provozu si prosím přečtěte přiloženou dokumentaci. Pokud by došlo k problému, který není tímto způsobem možno vyřešit, obraťte se prosím na naši zákaznickou linku. Pro případné dotazy si připravte číslo výrobku popř. sériové číslo. Pro případ, že není možné telefonické řešení, zahájí naše zákaznická linka v závislosti na příčině chyby další servisní postup. V rámci záruky je výrobek v případě materiálových a výrobních vad - dle naší volby - bezplatně opraven nebo vyměněn. Opravou nebo výměnou výrobku nezačíná nová záruční doba. Na spotřební materiál jako baterie, akumulátory a osvětlení se záruka nevztahuje.

Vaše zákonná práva vzhledem k prodeji nejsou touto zárukou ovlivněna ani omezena.

Na www.lidl-service.com si můžete stáhnout tuto příručku a mnoho dalších příruček, videí k výrobkům a instalačních softwarů.

Pomocí tohoto QR kódu se dostanete přímo na webovou stránku LIDL-Service (www.lidl-service.com), kde si můžete po zadání čísla zboží (IAN) otevřít svůj návod k obsluze.



Servis



Telefon: 800 143 873

E-mailový: targa@lidl.cz

IAN: 495075_2504



Výrobce

TARGA GmbH

Coesterweg 45

59494 Soest

NĚMECKO

Gratulujeme!

Kúpou detského kufra lupilu (1) ste sa rozhodli pre kvalitný výrobok s dlhou životnosťou.



Pred použitím detského kufra (1) si pozorne preštudujte návod na obsluhu a používajte ho len na opísaných miestach a na opísané účely. Ak detský kufor (1) predávate alebo darujete, nezabudnite k nemu priložiť tento návod na obsluhu. Používateľská príručka je súčasťou produktu.

Určené použitie

Tento detský kufor (1) je určený na prepravu predmetov s celkovou hmotnosťou max. 8 kg. Detský kufor (1) je hračka a môžu ho používať deti staršie ako 3 roky s maximálnou telesnou hmotnosťou do 50 kg. Detský kufor (1) používajte len na súkromné účely. Akékoľvek iné, ako vyššie uvedené použitie nezodpovedá určenému použitiu.

Obsah balenia

- Detský kufor (1)
- Popruh (2)
- Tento návod na použitie







Technické parametre





Kapacita:	pribl. 18 litrov
Zaťaženie:	Max. 8 kg
Telesná hmotnosť:	max. 50 kg
Rozmery (Š x V x H):	pribl. 48 x 21 x 34,5 cm
Hmotnosť:	pribl. 1790 g

Technické údaje a dizajn sa môžu zmeniť bez predchádzajúceho upozornenia.





Bezpečnostné pokyny

Všeobecné bezpečnostné pokyny

-  **Upozornenie!** Tento detský kufor (1) nie je vhodný pre deti mladšie ako 36 mesiacov. Malé časti sa môžu prehltnúť alebo vdýchnuť. Nebezpečenstvo prehltnutia! Nebezpečenstvo úškrtienia v dôsledku dlhého kábla!
-  Držte baliaci materiál mimo dosahu detí. Je tu riziko udusenia!
-  Detský kufor (1) nijako neupravujte, aby ste predišli akýmkoľvek rizikám.
-  Na hladkých povrchoch, ako sú dlaždice, laminátová podlaha, parkety, vinylová podlaha a pod., používajte výrobok opatrne. Kolieska sa môžu šmyknúť a stratiť príľnavosť.
-  Detský kufor (1) musí byť zabezpečený proti nekontrolovanému odvaľovaniu, aby sa predišlo možnému nebezpečenstvu.
-  Detský kufor (1) nepoužívajte v blízkosti schodov, pohyblivých schodov, rušných ciest, okrajov nástupišť, bazénov alebo šikmých plôch.
-  Pohybujte sa pomaly, detský kufor (1) nemá brzdu.

-
-  Pred použitím skontrolujte detský kufor (1), či nie je opotrebovaný a poškodený. Detský kufor (1) sa musí používať len v bezchybnom stave.
 -  Popruh (2) môže pripínať alebo odopínať len dospelá osoba. Môže dôjsť k zraneniu!
 -  Detský kufor (1) musí dospelá osoba bezpečne uzavrieť skôr, ako si naň dieťa sadne, aby sa zabránilo náhodnému otvoreniu detského kufru (1), ktoré by mohlo spôsobiť pád dieťaťa. Môže dôjsť k zraneniu!
 -  Pri používaní detského kufru (1) dohliadajte na svoje dieťa a informujte ho o nebezpečenstvách. Detský kufor (1) sa musí používať opatrne, pretože je potrebná určitá zručnosť, aby sa zabránilo pádom alebo kolíziám, ktoré môžu spôsobiť zranenie používateľa alebo iných osôb.

Vyhnutie sa poškodeniu zariadenia

-  Neprepravujte ostré, špicaté, horúce alebo nebezpečné predmety.
-  Neprekračujte maximálne zaťaženie 8 kg a maximálnu telesnú hmotnosť 50 kg.
-  Detský kufor (1) nesmie byť vystavený priamemu slnečnému svetlu alebo silnému umelému svetlu.
-  Vyhňte sa výmoľom a kontaktu s vodou, olejom a veľmi drsnými povrchmi.

Bezpečnostný zámok (1a)

Detský kufor (1) má dva bezpečnostné zámky (1a). Kľúč (2c) na odomykanie a zamykanie sa nachádza na popruhu (2).

Otvorenie

Otočte bezpečnostný zámok (1a) smerom k .

Zatvorenie

Otočte bezpečnostný zámok (1a) smerom k .

Zamknutie

Vložte kľúč (2c) do bezpečnostného zámku (1a) a otočte ním smerom k . Na zamknutie musí byť bezpečnostný zámok (1a) zatvorený.

Odomknutie

Vložte kľúč (2c) do bezpečnostného zámku (1a) a otočte ním smerom k .

Popruh (2)

Popruh (2) môžete podľa potreby pripevniť k jednému alebo dvom očkám (1b) detského kufru (1) pomocou karabín (2b). Nastavte dĺžku popruhu (2) pomocou nastavovacieho jazdca (2a). Použite popruh (2) na prenášanie alebo pomocou ručného popruhu (2d) na ťahanie detského kufru (1).

Použitie

Detský kufor (1) je určený na prepravu predmetov. Okrem toho môže vaše dieťa sedieť na detskom kufri (1) a pohybovať sa s ním dopredu.

Čistenie a skladovanie

Na čistenie detského kufru (1) použite mierne navlhčenú handričku. Nikdy nepoužívajte žiadne rozpúšťadlá, ani čistiace prostriedky, ktoré by mohli poškodiť plastový kryt. Pri ťažko odstrániteľnej špине naneste na vlhkú handričku trochu čistiaceho prostriedku. Potom vysušte detský kufr (1) suchou handričkou.

Ak nechcete detský kufr (1) používať dlhšiu dobu, vyberte z detského kufru (1) všetok obsah. Detský kufr (1) skladujte na čistom a suchom mieste mimo dosahu priameho slnečného svetla.

Informácie o environmentálnych nariadeniach a likvidácii

V záujme ochrany životného prostredia zlikvidujte produkt na konci jeho životnosti správnym spôsobom.



Obal je vyrobený z materiálov šetriacich životné prostredie a môžete ho zlikvidovať v miestnom recyklačnom centre.

ES/PT



Pri likvidácii obalového materiálu si na ňom všimnite označenia. Na štítku sú označené skratky (a) a čísla (b), a ich význam je nasledovný:

1 - 7: plast/20 - 22: papier a kartón/80 - 98: kompozitné materiály.

Symbol	Materiál	Obsiahnutý v nasledujúcich obalových prvkoch tohto produktu
	Polypropylén	Plastové vlákno
	Iný kartón	Označenie

Platí len pre Francúzsko:



Adresses sur quefairedemesdechets.fr

„Jednoduché triedenie“

Výrobok, príslušenstvo, tlačený materiál a obaly sú recyklovateľné. Podliehajú zvýšenej zodpovednosti výrobcu a triedia sa a zbierajú oddelene.

Týka sa len Španielska a Portugalska:

Obalový materiál oddelíte a vyhodíte ho do príslušných zberných nádob v súlade so symbolmi na obale:

**Informácie o zhode**

Výrobok spĺňa požiadavky platných európskych a národných smerníc. Poskytujeme dôkaz súladu. Výrobca má príslušné vyhlásenia a dokumentáciu.



Tento výrobok spĺňa požiadavky platných národných smerníc v Srbskej republike.

Úplné EÚ vyhlásenie o zhode a prípadné ďalšie vyhlásenia o zhode si môžete stiahnuť z tohto odkazu:

https://www.targa.gmbh/downloads/conformity/495075_2504.pdf

Kontaktná adresa v súlade s nariadením o bezpečnosti výrobkov 2023/988: ce@targa.de

Informácie o záruke a servise**Záruka spoločnosti TARGA GmbH**

Na tento prístroj máte trojročnú záruku od dátumu nákupu. Uschovajte si originál pokladničného bloku ako doklad o kúpe. Pred uvedením výrobku do prevádzky si prečítajte priloženú dokumentáciu. Ak by sa vyskytol problém, ktorý sa takýmto spôsobom nedá vyriešiť, obráťte sa na našu zákaznicku linku. Pri každej požiadavke majte poruke účtenku a číslo výrobku príp. jeho výrobné číslo. V prípade, že telefonické vyriešenie nie je možné, v závislosti od príčiny chyby zákaznicky servis zariadi ďalšie služby. Počas záruky vám v prípade materiálnej alebo výrobnnej chyby výrobok podľa našej úvahy bezplatne vymeníme alebo opravíme. Opravou ani výmenou výrobku nezačína plynúť nová záručná doba. Záruka neplatí na spotrebný materiál, ako sú batérie, akumulátory a žiarovky.

Táto záruka neovplyvňuje ani neobmedzuje vaše zákonné práva voči predávajúcemu.

Na stránkach www.lidl-service.com si môžete prevziať túto a mnoho ďalších príručiek, videosúborov o výrobkoch a inštalačný softvér. Pomocou tohto QR kódu sa dostanete priamo na stránku servisu spoločnosti LIDL (www.lidl-service.com) a po zadaní čísla výrobku (IAN) si môžete otvoriť svoj návod na použitie.



Servis



Telefón: 0850 232001

E-mailový: targa@lidl.sk

IAN: 495075_2504



Výrobca

TARGA GmbH

Coesterweg 45

59494 Soest

NEMECKO

Čestitamo!

Kupnjom dječjeg kovčega lupilu (1) odabrali ste kvalitetan, dugotrajan proizvod.



Pozorno pročitajte priručnik za uporabu prije uporabe dječjeg kovčega (1) i rabite ga samo na opisanim područjima i za opisane svrhe. Ako dječji kovčeg (1) prodate ili date nekom drugom, svakako predajte i ovaj priručnik za uporabu. Priručnik za uporabu sastavni je dio proizvoda.

Namjenska uporaba

Dječji kovčeg (1) konstruiran je za transportiranje artikala ukupne mase maksimalno 8 kg. Dječji kovčeg (1) je igračka i smiju ga rabiti djeca starija od 3 godine čija je tjelesna masa maksimalno 50 kg. Rabite dječji kovčeg (1) samo za privatne svrhe. Svaka uporaba koja odstupa od gore navedene smatra se nenamjenskom uporabom.

Isporučena oprema

- Dječji kovčeg (1)
- Mrežica (2)
- Ovaj priručnik za uporabu







Tehničke karakteristike





Zapremina:	cca 18 litara
Nosivost:	Maks. 8 kg
Tjelesna masa:	cca 50 kg
Dimenzije (š × v × d):	cca 48 x 21 x 34,5 cm
Masa:	cca 1790 g

Zadržavamo pravo na izmjene tehničkih podataka i konstrukcije bez najave.





Sigurnosne napomene

Opće sigurnosne napomene

-  **Oprez!** Ovaj dječji kovčeg (1) nije prikladan za djecu mlađu od 36 mjeseci. Mali dijelovi mogu se progutati ili udahnuti. Opasnost od gušenja! Opasnost od davljenja zbog dugog kabela!
-  Čuvajte ambalažni materijal izvan dohvata djece. Postoji opasnost od gušenja!
-  Ne obavljajte izmjene na dječjem kovčegu (1) kako biste izbjegli rizike.
-  Budite oprezni prilikom uporabe proizvoda na glatkim površinama kao što su keramičke pločice, laminat, parket, linoleum itd. Kotači bi mogli proklizati i izgubiti stabilnost.
-  Dječji kovčeg (1) mora biti osiguran od nekontroliranog kotrljanja kako bi se izbjegle moguće opasnosti.
-  Ne rabite dječji kovčeg (1) pored stuba, pokretnih stepenica, prometnih ulica, rubova platforma, bazena ili nakošenih površina.
-  Premješajte ga polako, dječji kovčeg (1) nema kočnicu.

-  Prije uporabe provjerite istrošenost i oštećenost dječjeg kovčega (1). Dječji kovčeg (1) trebalo bi rabiti samo ispravan.
-  Mrežicu (2) mora pričvršćivati ili odvajati samo odrasla osoba. Postoji opasnost od ozljeda!
-  Odrasla osoba mora čvrsto zatvoriti dječji kovčeg (1) prije nego što dijete sjedne na njega kako se dječji kovčeg (1) ne bi slučajno otvorio, zbog čega bi dijete moglo pasti. Postoji opasnost od ozljeda!
-  Nadzirite dijete prilikom uporabe dječjeg kovčega (1) i obavijestite ga o opasnostima. Dječji kovčeg (1) mora se oprezno rabiti jer je potrebna vještina kako bi se izbjegli padovi ili sudari koji mogu ozlijediti korisnika ili druge ljude.

Izbjegavanje oštećenja na opremi

-  Ne transportirajte oštre, šiljate, vruće ili opasne predmete.
-  Ne prekoračujte maksimalnu nosivost od 8 kg i maksimalnu tjelesnu masu od 50 kg.
-  Dječji kovčeg (1) ne smije se izlagati izravnom sunčanom svjetlu ili jakoj umjetnoj svjetlosti.
-  Izbjegavajte rupe i kontakt s vodom, uljem i vrlo grubim površinama.

Sigurnosna brava (1a)

Dječji kovčeg (1) ima dvije sigurnosne brave (1a). Ključ (2c) za otključavanje i zaključavanje nalazi se u mrežici (2).

Otvaranje

Okrenite sigurnosnu bravu (1a) prema .

Zatvaranje

Okrenite sigurnosnu bravu (1a) prema .

Zaključavanje

Umetnite ključ (2c) u sigurnosnu bravu (1a) i okrenite ga prema . Radi zaključavanja sigurnosna brava (1a) mora biti zatvorena.

Otključavanje

Umetnite ključ (2c) u sigurnosnu bravu (1a) i okrenite ga prema .

Mrežica (2)

Mrežicu (2) po potrebi možete pričvrstiti na jednu ili dvije ušice (1b) dječjeg kovčega (1) s pomoću kukica (2b). Namjestite duljinu mrežice (2) s pomoću klizača za namještanje (2a). Mrežicu (2) rabite za nošenje ili, s pomoću ručnog remena (2d), vuču dječjeg kovčega (1).

Uporaba

Dječji kovčeg (1) konstruiran je za transportiranje artikala. Osim toga, vaše dijete može sjediti na dječjem kovčegu (1) i prevoziti se na njemu.

Čišćenje i skladištenje

Za čišćenje dječjeg kovčega (1) rabite lagano navlaženu krpu. Nikada ne rabite otapala ili sredstva za čišćenje koja mogu oštetiti plastiku. Za tvrdokorne mrlje dodajte malo sredstva za čišćenje na mokru krpu. Zatim osušite dječji kovčeg (1) suhom krpom.

Ako ne namjeravate dulje vrijeme rabiti dječji kovčeg (1), izvadite sve artikle iz dječjeg kovčega (1). Spremite dječji kovčeg (1) na čisto, suho mjesto dalje od izravne sunčane svjetlosti.

Propisi o zaštiti okoliša i informacije o zbrinjavanju

Kada dosegne kraj svog uporabnog vijeka, radi zaštite okoliša propisno zbrinite proizvod.



Ambalaža je izrađena od ekoloških materijala koje je moguće zbrinuti u lokalnom centru za recikliranje.

ES/PT



Prilikom zbrinjavanja vodite računa o oznakama na ambalažnom materijalu koji je označen kraticama (a) i brojevima (b), čije je značenje sljedeće:

1-7: plastika / 20-22: papir i karton / 80-98: kompozitni materijali.

Simbol	Materijal	Sadržani su sljedeći ambalažni elementi za ovaj proizvod
	Polipropilen	Plastični umetak
	Druge vrste kartona	Etiketa

Vrijedi samo za Francusku:

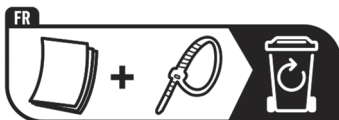

Adresses sur quefairedemesdechets.fr

„Jednostavno razvrstavanje“

Proizvod, pribor, tiskani materijal i ambalaža mogu se reciklirati. Oni podliježu proširenoj odgovornosti proizvođača te se razvrstavaju i prikupljaju zasebno.

Vrijedi samo za Španjolsku i Portugal:

Molimo odvojite ambalažni materijal i zbrinite ga u prikladnim sabirnim spremnicima u skladu sa simbolima na pakiranju:



Obavijesti o sukladnosti



Proizvod udovoljava zahtjevima primjenjivih europskih i nacionalnih direktiva. Potvrda o sukladnosti je priložena. Proizvođač posjeduje odgovarajuće deklaracije i dokumentaciju.



Proizvod je u skladu sa zahtjevima važećih nacionalnih direktiva Republike Srbije.

Cjelovita EU izjava o sukladnosti i druge izjave o sukladnosti (ako postoje) mogu se preuzeti sa sljedeće adrese:

https://www.targa.gmbh/downloads/conformity/495075_2504.pdf

Adresa za kontakt u skladu s Uredbom o sigurnosti proizvoda 2023/988: ce@targa.de

Jamstvene i servisne informacije

Jamstvo tvrtke TARGA GmbH

na ovaj proizvod dajemo trogodišnje jamstvo koje vrijedi od datuma kupnje. Molimo Vas da kao dokaz kupnje sačuvate originalan račun. Prije puštanja u rad svog proizvoda pročitajte priloženu dokumentaciju. Ako dođe do problema koji se ne može riješiti na ovaj način, obratite se našoj servisnoj liniji. Za sve upite pripremite kataloški broj, odn. serijski broj, ako postoji. Ukoliko rješenje problema putem telefona neće biti moguće, naša servisna linija može, ovisno o uzroku pogreške, naložiti daljnji servis. U jamstvenom roku proizvod će se u slučaju pogreške u materijalu ili proizvodne pogreške – prema našem izboru – besplatno popraviti ili zamijeniti. U slučaju manjeg popravka jamstveni rok se produljuje onoliko koliko je kupac bio lišen uporabe stvari. Međutim, kad je zbog neispravnosti stvari izvršena njezina zamjena ili njezin bitni popravak, jamstveni rok počinje teći ponovno od zamjene, odnosno od vraćanja popravljene stvari. Ako je zamijenjen ili bitno popravljen samo neki dio stvari, jamstveni rok počinje teći ponovno samo za taj dio. Potrošni materijal kao što su baterije, punjive baterije i rasvjetna tijela nisu obuhvaćeni jamstvom.

Ovo jamstvo ne utječe na vaša zakonska prava prema prodavaču niti ih ograničava.

Na web-mjestu www.lidl-service.com možete preuzeti ovaj te brojne dodatne priručnike, videozapise o proizvodima i instalacijski softver. Ovim QR kôdom dospjet ćete izravno na servisno web-mjesto društva LIDL (www.lidl-service.com) te možete unosom broja artikla (IAN) otvoriti njegove upute za rukovanje.



Servis

HR

Telefon: 0800 777 999

E-Mail: targa@lidl.hr

IAN: 495075_2504



Proizvođač

TARGA GmbH

Coesterweg 45

59494 Soest

NJEMAČKA

Čestitamo!

Kupovinom lupilu kofera za decu (1) odabrali ste kvalitetan i dugotrajan proizvod.



Pre upotrebe kofera za decu (1) pažljivo proučite uputstva za upotrebu i koristite ga samo na opisanim područjima i za opisane svrhe. Ako kofer za decu (1) prodajete ili poklanjate, priložite i ova uputstva za upotrebu. Uputstva za upotrebu su sastavni deo proizvoda.

Predviđena upotreba

Ovaj kofer za decu (1) je konstruisan za prenos stvari čija ukupna težina ne premašuje 8 kg. Kofer za decu (1) je igračka i mogu da ga koriste deca starija od 3 godine maksimalne telesne težine do 50 kg. Koristite kofer za decu (1) samo u privatne svrhe. Svaka druga upotreba koja nije gore spomenuta se smatra nenamenskom upotrebom.

Sadržaj pakovanja

- Kofer za decu (1)
- Kaiš (2)
- Ova uputstva za upotrebu

Tehničke specifikacije



Zapremina:	oko 18 litara
Opterećenje:	Maks. 8 kg
Telesna težina:	maks. 50 kg
Dimenzije (Š x V x D):	približno 48 x 21 x 34,5 cm
Težina:	približno 1790 g

Tehničke podatke i konstrukciju možemo da promenimo bez prethodnog obaveštenja.





Bezbednosne napomene

Opšte bezbednosne napomene

- Oprez!** Ovaj kofer za decu (1) nije pogodan za decu mlađu od 36 meseci. Deca mogu da progutaju ili udahnu male delove. Rizik od gušenja! Rizik od davljenja zbog dugačkog kaiša!
- Držite ambalažni materijal van dohvata dece. Postoji rizik od gušenja!
- Ne modifikujte kofer za decu (1) ni na koji način da biste izbegli eventualne rizike.
- Budite pažljivi kada koristite ovaj proizvod na glatkim površinama, kao što su pločice, laminat, parket, vinilni podovi itd. Točkici mogu da proklizaju i izgube prijanjanje.
- Kofer za decu (1) morate da obezbedite od nekontrolisanog kotrljanja kako biste izbegli potencijalne opasnosti.
- Ne koristite kofer za decu (1) blizu stepenica, pokretnih stepenica, prometnih puteva, ivice perona, bazena ili kosih površina.
- Pomerajte kofer za decu (1) polako jer nema kočnice.
- Proverite da li je kofer za decu (1) oštećen ili pohaban pre korišćenja. Kofer za decu (1) treba da koristite samo u savršenom stanju.

-  Kaiš (2) moraju da stavljaju ili skidaju isključivo odrasle osobe. Postoji opasnost od povrede!
-  Kofer za decu (1) mora dobro da zatvori odrasla osoba pre nego što na njega sedne dete kako bi se sprečilo slučajno otvaranje kofera za decu (1), što može da dovede do pada deteta. Postoji opasnost od povrede!
-  Nadgledajte dete kada koristi kofer za decu (1) i informišite ga o opasnostima. Kofer za decu (1) mora da se koristi pažljivo jer je potrebna određena veština za izbegavanje padova ili sudara koji mogu da izazovu povrede korisnika ili drugih ljudi.

Izbegnite oštećenje opreme

-  Ne prevozite oštre, šiljate, vruće ili opasne predmete.
-  Ne premašujte maksimalno opterećenje od 8 kg i maksimalnu telesnu težinu od 50 kg.
-  Kofer za decu (1) ne sme da se izlaže direktnoj sunčevoj svetlosti ili jakom veštačkom svetlu.
-  Izbegavajte rupe i kontakt sa vodom, uljem i veoma grubim površinama.

Sigurnosna brava (1a)

Kofer za decu (1) ima dve sigurnosne brave (1a). Ključ (2c) za otključavanje i zaključavanje se nalazi na kaišu (2).

Otvaranje

Okrenite sigurnosnu bravu (1a) ka .

Zatvaranje

Okrenite sigurnosnu bravu (1a) ka .

Zaključavanje

Stavite ključ (2c) u sigurnosnu bravu (1a) i okrenite ga ka . Da biste zaključali, sigurnosna brava (1a) mora da bude zatvorena.

Otključavanje

Stavite ključ (2c) u sigurnosnu bravu (1a) i okrenite ga ka .

Kaiš (2)

Kaiš (2) po potrebi možete da zakačite na jednu ili dve ušice (1b) kofera za decu (1) pomoću kopči (2b). Podesite dužinu kaiša (2) pomoću klizača za podešavanje (2a). Koristite kaiš (2) za nošenje kofera za decu (1) ili ga vucite pomoću trake za ruku (2d).

Upotreba

Kofer za decu (1) je konstruisan za prevoz stvari. Pored toga, dete može da sedi na koferu za decu (1) i kreće se unapred sa njim.

Čišćenje i skladištenje

Da biste očistili kofer za decu (1), koristite blago navlaženu krpu. Nikada nemojte da koristite rastvore ili sredstva za čišćenje koja mogu da oštete plastiku. Za tvrdokorne nečistoće, dodajte malo deterdženta na vlažnu krpu. Zatim posušite kofer za decu (1) suvom krpom.

Ako kofer za decu (1) ne planirate da koristite duži vremenski period, izvadite sav sadržaj iz njega. Čuvajte kofer za decu (1) na čistom i suvom mestu van direktne sunčeve svetlosti.

Propisi o zaštiti životne sredine i informacije o odlaganju

Kada proizvod dostigne kraj svog radnog veka, propisno ga odložite radi zaštite životne sredine.



ES/PT

Pakovanje je napravljeno od materijala koji ne ugrožavaju životnu sredinu i možete da ga odložite u lokalnom centru za reciklažu.



Obratite pažnju na oznake na ambalažnom materijalu kada ga odlažete. Označen je skraćenicama (a) i brojevima (b) koji imaju sledeća značenja:

1-7: plastika / 20-22: hartija i karton / 80-98: složeni materijali.

Simbol	Materijal	Sadržano u sledećim elementima pakovanja ovog proizvoda
	Polipropilen	Plastični filament
	Ostali karton	Oznaka

Relevantno samo za Francusku:



Adresses sur quefairedemesdechets.fr

„Jednostavno sortiranje“

Proizvod, pribor, štampani materijal i pakovanje mogu da se recikliraju. Oni podležu naprednoj odgovornosti proizvođača i zasebno se sortiraju i prikupljaju.

Odnosi se samo na Španiju i Portugaliju:

Odvojite ambalažni materijal i odložite ga u relevantne kontejnere za prikupljanje u skladu sa simbolima na pakovanju:



Napomene o usaglašenosti



Proizvod je u skladu sa zahtevima važećih evropskih i nacionalnih direktiva. Dokaz o usaglašenosti je dostavljen. Proizvođač poseduje odgovarajuće deklaracije i dokumentaciju.



Ovaj proizvod je u skladu sa zahtevima važećih državnih direktiva Republike Srbije.

Celokupan tekst EU deklaracije o usaglašenosti i druge deklaracije o usaglašenosti (ako postoje) dostupni su za preuzimanje na ovom linku:

https://www.targa.gmbh/downloads/conformity/495075_2504.pdf

Kontakt adresa prema uredbi o bezbednosti proizvoda 2023/988: ce@targa.de

Informacije o garanciji i servisu

GARANCIJA I GARANTNI LIST

Poštovani,

Ovim putem Vas upoznajemo sa Vašim pravima i obavezama koje proističu iz Zakona o zaštiti potrošača, a u pogledu ostvarivanja prava iz garancije.

Ova garancija ni na koji način ne utiče, niti isključuje prava koja kupac ima u skladu sa važećim Zakonom o zaštiti potrošača po osnovu zakonske odgovornosti prodavca za nesaobraznost robe ugovoru koja traje 2 godine od dana kada je roba predata kupcu.

Davalac garancije ovom izjavom preuzima obavezu da kupcima svojih aparata, a pod uslovima definisanim u ovoj izjavi, obezbedi:

- besplatno otklanjanje kvarova u garantnom roku, koji bi nastali kod uobičajene upotrebe ili zbog grešaka u proizvodnji i materijalu, ili
- zamenu aparata, u garantnom roku predviđenim ovom garancijskom izjavom, u slučaju da opravka nije moguća, ili
- ako otklanjanje kvara nije moguće, kupac ima pravo da zahteva od prodavca povrat novca.

Ukupan rok garancije je 3 godine.

Garantni rok počinje da važi od datuma kupovine proizvoda, odnosno od prijema istog od strane kupca, a što se dokazuje fiskalnim računom.

Garancija važi na teritoriji Republike Srbije.

Kupac može da izjavi reklamaciju usmeno u nekom od prodajnih objekata Lidl Srbija KD, odnosno telefonom, pisanim putem ili elektronskim putem na kontakte kompanije Lidl Srbija KD, uz dostavu fiskalnog računa na uvid.

U cilju ispravnog funkcionisanja proizvod se koristi u skladu sa njegovom namenom i Uputstvom za upotrebu.

Na zahtev kupca, koji je izjavljen u garantnom roku, prodavac će izvršiti otklanjanje kvarova i nedostataka na proizvodu u roku predviđenom Zakonom.

Garantni uslovi:

Pre obraćanja prodavcu za tehničku pomoć, potrebno je proveriti ispravnost instalacije i ostalih potrebnih uslova naznačenih u Uputstvu za upotrebu.

Kupac je dužan da prodavcu preda sve pripadajuće delove proizvoda koje je preuzeo u trenutku kupovine.

Popravke u roku garancije:

Garancija važi počev od dana kada je roba predata kupcu, a na osnovu fiskalnog odsečka. U istom periodu davalac garancije, odnosno prodavac je u obavezi da otkloni sve tehničke kvarove bez naknade, u zakonskom roku.

Garancija ne važi u sledećim slučajevima:

1. Ukoliko prodavcu uz aparat nije priložen fiskalni račun sa datumom prodaje.
2. Ukoliko je kvar prouzrokovan udarom groma, strujnim udarom ili sličnim delovanjem spoljne sile na sam uređaj (požar, poplava, naponski udar...).
3. Ukoliko su nastali kvarovi i oštećenja na uređaju posledica delovanja spoljnih uticaja, kao što su: velika vlaga, previsoka i suviše niska temperatura (pucanje cevi usled smrzavanja, oštećenja gumenih delova, rđanje, itd.)
4. Ukoliko proizvod nije korišćen u skladu sa Uputstvom za upotrebu.
5. Ukoliko je proizvod pokušalo da popravi treće neovlašćeno lice.
6. Ukoliko proizvod nije korišćen u skladu sa namenom.
7. Ukoliko je čišćenje i održavanje uređaja urađeno protivno Uputstvu za upotrebu.
8. Ukoliko je proizvod korišćen u profesionalne svrhe.

Lidl i proizvođač nisu u mogućnosti da garantuju obezbeđivanje servisiranja i dostupnost rezervnih delova nakon isteka garantog perioda/ perioda saobraznosti. Ukoliko za tim bude potrebe, putem naše Službe za potrošače možete proveriti dostupnost rezervnih delova i opcije za popravku. Hvala na razumevanju.

Na stranici www.lidl-service.com možete preuzeti ovaj i mnoge druge priručnike, video zapise o proizvodima i softver za instalaciju. Pomoću ovog QR koda dospevate direktno na LIDL servisnu stranicu (www.lidl-service.com) i možete unošenjem broja artikla (IAN) da otvorite svoje uputstvo za rukovanje.



Naziv proizvoda:	DEČIJI PUTNI KOFER
Model:	lupilu
IAN:	495075_2504
Proizvođač:	TARGA GmbH, Coesterweg 45, 59494 Soest, NEMAČKA Molimo da vodite računa, da sledeća adresa nije adresa servisa. Najpre kontaktirajte gore navedeni servis.
Ovlašćeni serviser:	ICOM Communications doo Novosadski put 68, 21203 Veternik
Datum predaje robe potrošaču:	datum sa fiskalnog računa ili drugog dokaza o kupovini (kopije računa, slipa i sl)
Uvozi i stavlja u promet:	Lidl Srbija KD, Prva južna radna 3, 22330 Nova Pazova, Republik Serbien, tel. 0800-300 180, E-Mail: kontakt@lidl.rs

Kako izjaviti reklamaciju?



Servis



Telefon: 0800 300 180

e-pošta: targa@lidl.rs

Lidl prodavnicu: posetite najbližu Lidl prodavnicu

IAN: 495075_2504

Da bismo osigurali najbržu asistenciju, molimo da sačuvate fiskalni račun ili drugi dokaz o kupovini (kopiju računa, slipa, i sl) i date ga na uvid prilikom izjavljivanja reklamacije.

Felicitări!

Prin achiziționarea valizei pentru copii lupilu (1), ați optat pentru un produs de calitate și durabil.



Înainte de a utiliza valiza pentru copii (1), studiați cu atenție instrucțiunile de utilizare și folosiți-o numai în zonele și în scopurile indicate. Dacă vindeți sau cedați altcuiva valiza pentru copii (1), este esențial să predați și acest manual de utilizare. Manualul de utilizare este o parte integrantă a produsului.

Destinația acestui produs

Această valiză pentru copii (1) este concepută pentru a transporta obiecte cu o greutate totală de max. 8 kg. Valiza pentru copii (1) este o jucărie și poate fi utilizată de copii cu vârsta de peste 3 ani, cu o greutate corporală maximă de până la 50 kg. Utilizați valiza pentru copii (1) numai în scopuri personale. Orice altă utilizare în afara celor menționate mai sus este considerată necorespunzătoare.

Conținutul pachetului

- Valiză pentru copii (1)
- Chingă (2)
- Acest manual de utilizare







Specificații tehnice





Capacitate:	aprox. 18 de litri
Capacitate:	max. 8 kg
Greutatea corporală:	max. 50 kg
Dimensiuni (L x Î x A):	aprox. 48 x 21 x 34,5 cm
Greutate:	aprox. 1790 g

Specificațiile tehnice și designul pot fi modificate fără o înștiințare prealabilă.





Instrucțiuni privind siguranța

Instrucțiuni generale privind siguranța

-  **Atenție!** Această valiză pentru copii (1) nu este potrivită pentru copiii sub 36 de luni. Conține piese mici ce pot fi înghițite sau inhalate. Pericol de asfixiere! Pericol de strangulare din cauza cordonului lung!
-  Nu lăsați materialele de ambalare la îndemâna copiilor. Pericol de asfixiere!
-  Pentru a evita orice pericol, nu modificați în niciun fel valiza pentru copii (1).
-  Aveți grijă când utilizați produsul pe suprafețe netede, precum gresie, suprafețe laminate, parchet, vinilin etc. Roțile pot aluneca cu ușurință pe aceste suprafețe.
-  Valiza pentru copii (1) trebuie asigurată împotriva rostogolirii necontrolate pentru a se evita eventualele pericole.
-  Nu folosiți valiza pentru copii (1) în apropierea scărilor, scărilor rulante, drumurilor aglomerate, marginilor platformelor, piscinelor sau suprafețelor înclinate.
-  Mișcați-o încet, valiza pentru copii (1) nu are frână.

-
-  Înainte de utilizare, verificați dacă valiza pentru copii (1) prezintă uzură sau defecte. Valiza pentru copii (1) trebuie folosită numai în stare perfectă.
 -  Chinga (2) trebuie atașată sau detașată numai de către un adult. Există pericolul de rănire!
 -  Valiza pentru copii (1) trebuie să fie bine închisă de un adult înainte ca un copil să se așeze pe ea pentru a preveni deschiderea accidentală a valizei pentru copii (1), lucru care ar putea cauza căderea copilului. Există pericolul de rănire!
 -  Supravegheați copilul atunci când folosește valiza pentru copii (1) și informați-l cu privire la pericole. Valiza pentru copii (1) trebuie utilizată cu atenție, deoarece este necesară o anumită îndemânare pentru a evita căderile sau coliziunile care pot cauza răniri utilizatorului sau altor persoane.

Evitați deteriorarea produsului

-  Nu transportați obiecte ascuțite, fierbinți sau periculoase.
-  Nu depășiți sarcina maximă de 8 kg și greutatea maximă corporală de 50 kg.
-  Valiza pentru copii (1) trebuie ferită de lumina directă a soarelui sau lumină artificială puternică.
-  Evitați gropile și contactul cu apa, uleiurile și suprafețele foarte dure.

Încuietori de siguranță (1a)

Valiza pentru copii (1) are două încuietori de siguranță (1a). Cheia (2c) pentru descuiere și încuiere se găsește pe chingă (2).

Descuierea

Rotiți încuietoarea de siguranță (1a) spre .

Închiderea

Rotiți încuietoarea de siguranță (1a) spre .

Încuierea

Introduceți cheia (2c) în încuietoarea de siguranță (1a) și rotiți-o spre . Pentru încuiere, încuietoarea de siguranță (1a) trebuie să fie închisă.

Descuierea

Introduceți cheia (2c) în încuietoarea de siguranță (1a) și rotiți-o spre .

Chingă (2)

Puteți atașa chinga (2) la unul sau două dintre ochiurile (1b) valizei pentru copii (1) folosind cârligele (2b). Reglați lungimea chingii (2) cu ajutorul cursorului de reglare (2a). Folosiți chinga (2) pentru a transporta sau, cu ajutorul curelei de mână (2d), pentru a trage valiza pentru copii (1).

Utilizarea

Valiza pentru copii (1) a fost concepută pentru a transporta obiecte. În plus, copilul dumneavoastră poate sta pe valiza pentru copii (1) și poate înainta cu ea.

Curățarea și depozitarea

Pentru a curăța valiza pentru copii (1), utilizați o cârpă ușor umezită. Nu utilizați niciodată solvenți sau agenți de curățare care pot deteriora materialul plastic. Pentru pete greu de înlăturat, adăugați puțin detergent pe cârpa umedă. Apoi ștergeți valiza pentru copii (1) cu o cârpă uscată.

Dacă nu doriți să folosiți valiza pentru copii (1) pentru o perioadă îndelungată, scoateți tot conținutul din valiza pentru copii (1). Depozitați valiza pentru copii (1) într-un loc curat, uscat și ferit de lumina directă a soarelui.

Normele ecologice și informații privind scoaterea din uz

La sfârșitul duratei sale de viață, scoateți produsul din uz respectând regulile de reciclare corectă.



Ambalajul este realizat din materiale care nu dăunează mediului și care pot fi predate oricărui centru de reciclare.

ES/PT



Când reciclați ambalajele, vă rugăm să țineți cont de semnificația abrevierilor (a) și numerelor (b) cu care sunt marcate acestea:

1-7: plastic / 20-22: hârtie și carton / 80-98: materiale mixte.

Simbol	Materiale	Conținute de articolele de ambalare pentru acest produs
	Polipropilenă	Filament de plastic
	Alte tipuri de carton	Etichetă

Numai pentru Franța:



Adresses sur quefairedemesdechets.fr

„Colectare selectivă mai simplă”

Produsul, accesoriile, materialele imprimate și ambalajul sunt reciclabile. Acestea sunt supuse responsabilității extinse a producătorului și se sortează și se colectează separat.

Numai pentru Spania și Portugalia:

Vă rugăm să separați materialul de ambalare și să îl eliminați în containerele de colectare corespunzătoare, în conformitate cu simbolurile de pe ambalaj:

**Precizări privind conformitatea cu standardele**

Acest produs respectă cerințele directivelor europene și naționale corespunzătoare. S-a furnizat dovada conformității. Producătorul deține declarațiile și documentațiile corespunzătoare.



Acest produs îndeplinește cerințele directivelor naționale aplicabile ale Republicii Serbia.

Declarația completă de conformitate UE și, dacă este cazul, declarațiile suplimentare de conformitate pot fi descărcate de la următorul link:

https://www.targa.gmbh/downloads/conformity/495075_2504.pdf

Adresa de contact în conformitate cu Regulamentul 2023/988 privind siguranța produselor: ce@targa.de

Informații despre garanție și service**Garanție acordată de TARGA GmbH**

Dumneavoastră primiți pentru acest aparat 3 ani garanție de la data cumpărării. Vă rugăm să păstrați bonul de casă în original ca dovadă a cumpărării. Vă rugăm ca înainte de punerea în funcțiune a aparatului dumneavoastră să citiți instrucțiunile atașate. Dacă veți avea vreodată probleme, care nu pot fi rezolvate în acest fel, vă rugăm să luați legătura cu serviciul nostru telefonic (hotline). Vă rugăm ca la toate cererile să aveți la îndemână numărul articolului, resp. dacă se poate și numărul serial. Pentru cazul în care o soluție telefonică nu este posibilă, în funcție de cauza defecțiunii, operatorii de la hotline vă vor îndruma la un service. În perioada de garanție, produsul, în cazul unui defect de material sau de fabricație, va fi reparat gratuit sau va fi înlocuit, acest lucru fiind la latitudinea noastră. Timpul de nefuncționare din cauza lipsei de conformitate apărute în cadrul termenului de garanție prelungeste termenul de garanție legală de conformitate și cel al garanției comerciale și curge, după caz, din momentul la care a fost adusă la cunoștința vânzătorului lipsa de conformitate a produsului sau din momentul prezentării produsului la vânzător/unitatea service până la aducerea produsului în stare de utilizare normală și, respectiv, al notificării în scris în vederea ridicării produsului sau predării efective a produsului către consumator.

Produsele de folosință îndelungată care înlocuiesc produsele defecte în cadrul termenului de garanție vor beneficia de un nou termen de garanție care curge de la data preschimbării produsului. Materiale consumabile, precum baterii, acumulatori și medii luminoase sunt excluse de la garanție.

Drepturile dvs. legale în relația cu vânzătorul nu sunt afectate sau limitate de această garanție.

Puteți descărca acest manual, multe alte manuale, videoclipuri despre produse și software de instalare de pe www.lidl-service.com. Cu ajutorul acestui cod QR ajungeți direct pe pagina LIDL Service (www.lidl-service.com) și puteți deschide instrucțiunile de utilizare introducând numărul articolului (IAN).



Service



Telefon: 0800 896 637

E-Mail: targa@lidl.ro

IAN: 495075_2504



Producător

TARGA GmbH

Coesterweg 45

59494 Soest

GERMANIA

Поздравления!

С покупката на детски куфар lupilu (1) Вие избрахте един качествен и дълготраен продукт.



Преди да използвате детския куфар (1), проучете внимателно инструкциите за употреба и го използвайте само на описаните места и за описаните цели. Ако продавате или подарявате детския куфар (1), уверете се, че сте предоставили и тези инструкции за употреба с него. Инструкциите за употреба са неразделна част от продукта.

Предназначение

Този детски куфар (1) е предназначен за транспортиране на предмети с общо тегло максимум 8 kg. Детският куфар (1) е играчка и може да се използва от деца над 3 години с максимално телесно тегло до 50 kg. Използвайте детския куфар (1) само за лични цели. Всяка употреба, различна от горепосочените не съответства на предназначението.

Съдържание на пакета

- Детски куфар (1)
- Ремък (2)
- Настоящите инструкции за употреба





Технически характеристики







Капацитет:	прибл. 18 литра
Натоварване:	Макс. 8 kg
Телесно тегло:	макс. 50 kg
Размери (Ш x В x Д):	прибл. 48 x 21 x 34,5 cm
Тегло:	прибл. 1790 g

Техническите спецификации и дизайнът могат да бъдат променени без предварително известие.





Указания за безопасност

Общи инструкции за безопасност

-  **Внимание!** Този детски куфар (1) не е подходящ за деца под 36 месеца. Дребните части могат да бъдат погълнати или вдишани. Риск от задушаване! Риск от задушаване поради дълъг кабел!
-  Дръжте опаковъчните материали извън досега на деца. Съществува риск от задушаване!
-  Не модифицирайте детския куфар (1) по никакъв начин, за да избегнете рискове.
-  Внимавайте, когато използвате продукта върху гладки повърхности като плочки, ламинат, паркет, винилови настилки и др. Колелата могат да се изплъзнат и да загубят сцеплението си.
-  Детският куфар (1) трябва да бъде обезопасен срещу неконтролируемо търкаляне, за да се избегнат възможни опасности.

-  Не използвайте детския куфар (1) в близост до стълби, ескалатори, оживени пътища, ръбове на платформи, плувни басейни или наклонени повърхности.
-  Движете го бавно, детският куфар (1) няма спирачка.
-  Преди използване проверете детския куфар (1) за износване и повреда. Детският куфар (1) трябва да се използва само в идеално състояние.
-  Ремъкът (2) трябва да се поставя или сваля само от възрастен. Има опасност от нараняване!
-  Детският куфар (1) трябва да бъде затворен здраво от възрастен, преди детето да седне върху него, за да се предотврати случайно отваряне на детския куфар (1), което може да доведе до падане на детето. Има опасност от нараняване!
-  Наблюдавайте детето си, когато използва детския куфар (1) и го информирайте за опасностите. Детският куфар (1) трябва да се използва внимателно, тъй като се изискват известни умения, за да се избегнат падания или сблъсъци, които могат да причинят наранявания на потребителя или на други хора.

Избягване на повреда на оборудването

-  Не транспортирайте предмети с остри ръбове, заострени, горещи или опасни предмети.
-  Не превишавайте максималното натоварване от 8 kg и максималното телесно тегло от 50 kg.
-  Детският куфар (1) не трябва да се излага на пряка слънчева светлина или ярка изкуствена светлина.
-  Избягвайте дупките и контакта с вода, мазнина и силно грапави повърхности.

Предпазна ключалка (1a)

Детският куфар (1) има две предпазни ключалки (1a). Ключът (2c) за отключване и заключване се намира на ремъка (2).

Отваряне

Завъртете предпазната ключалка (1a) към .

Затваряне

Завъртете предпазната ключалка (1a) към .

Заключване

Поставете ключа (2c) в предпазната ключалка (1a) и го завъртете към . За заключване предпазната ключалка (1a) трябва да е затворена.

Отключване

Поставете ключа (2c) в предпазната ключалка (1a) и го завъртете към .

Ремък (2)

Можете да прикрепите ремъка (2) към едно или две от ушите (1b) на детския куфар (1), като използвате кукичките (2b) според нуждите. Регулирайте дължината на ремъка (2) с помощта на плъзгача за регулиране (2a). Използвайте ремъка (2) за носене или с помощта на дръжката (2d) за дърпане на детския куфар (1).

Употреба

Детският куфар (1) е предназначен за транспортиране на предмети. Освен това детето ви може да седне върху детския куфар (1) и да се движи напред с него.

Почистване и съхранение

Използвайте леко навлажнена кърпа за почистване на детския куфар (1). Никога не използвайте разтворители или почистващи средства, които могат да повредят пластмасата. При упорити петна, добавете малко почистващ препарат върху кърпата. След това подсушете детския куфар (1) със суха кърпа.

Ако няма да използвате детския куфар (1) дълго време, извадете цялото съдържание от детския куфар (1). Съхранявайте детския куфар (1) на чисто, сухо място без пряка слънчева светлина.

Наредби за околната среда и информация за изхвърлянето на продукта

Бракувайте правилно количката за пазаруване, когато достигне края на своя експлоатационен живот, за да опазите околната среда.



Опаковката е направена от материали, щадящи околната среда, които могат да се предадат в местния център за рециклиране.



Моля, обърнете внимание на обозначенията върху опаковката, когато я изхвърляте, тя е етикирана със съкращения (а) и цифри (б), чието значение е следното:

1-7: пластмаса / 20-22: хартия и картон / 80-98: композитни материали.

Символ	Материал	Съдържа се в следните опаковъчни елементи за този продукт
	Полипропилен	Пластмасова нишка
	Друг картон	Етикет

Отнася се само за Франция:

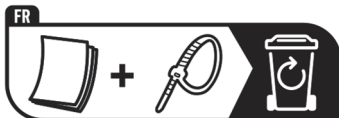

Adresses sur quefairedemesdechets.fr

„Сортирането е лесно“

Продуктът, аксесоарите, печатните материали и опаковката подлежат на рециклиране. Те са обект на повишена отговорност на производителя и се сортират и събират отделно.

Отнася се само за Испания и Португалия:

Моля, отделете опаковъчния материал и го изхвърлете в съответните контейнери за събиране в съответствие със символите върху опаковката:



Забележки относно съответствието



Продуктът отговаря на изискванията на приложимите европейски и национални директиви. Предоставени са доказателства за съответствие. Производителят има съответните декларации и документация.



Продуктът отговаря на изискванията на приложимите национални директиви на Република Сърбия.

Пълната декларация за съответствие за ЕС и всяка друга декларация за съответствие (когато е приложимо) са достъпни за изтегляне от тази връзка:

https://www.targa.gmbh/downloads/conformity/495075_2504.pdf

Адрес за контакт в съответствие с Регламент за безопасност на продуктите 2023/988: ce@targa.de

Гаранция и сервизна информация

Гаранция

Уважаеми клиенти,

за този уред получавате 3 години гаранция от датата на покупката. В случай на несъответствие на продукта с договора за продажба Вие имате законно право да предявите рекламация пред продавача на продукта при условията и в сроковете, определени в чл.112-115* от Закона за защита на потребителите. Вашите права, произтичащи от посочените разпоредби, не се ограничават от нашата по-долу представена търговска гаранция и независимо от нея продавачът на продукта отговаря за липсата на съответствие на потребителската стока с договора за продажба съгласно Закона за защита на потребителите.

Гаранционни условия

Гаранционният срок започва да тече от датата на покупката. Пазете добре оригиналната касова бележка. Този документ е необходим като доказателство за покупката. Ако в рамките на три години от датата на закупуване на този продукт се появи дефект на материала или производствен дефект, продуктът ще бъде безплатно ремонтиран или заменен – по наш избор. Гаранцията предполага в рамките на тригодишния гаранционен срок да се представят дефектният уред и касовата бележка (касовият бон) и писмено да се обясни в какво се състои

дефектът и кога е възникнал. Ако дефектът е покрит от нашата гаранция, Вие ще получите обратно ремонтирания или нов продукт. С ремонта или смяната на продукта не започва да тече нов гаранционен срок.

Гаранционен срок и законови претенции при дефекти

Гаранционната услуга не удължава гаранционния срок. Това важи също и за сменените и ремонтирани части. За евентуално наличните повреди и дефекти още при покупката трябва да се съобщи веднага след разопаковането. Евентуалните ремонти след изтичане на гаранционния срок са срещу заплащане.

Обхват на гаранцията

Уредът е произведен грижливо според строгите изисквания за качество и добро-съвестно изпитан преди доставката. Гаранцията важи за дефекти на материала или производствени дефекти. Гаранцията не обхваща частите на продукта, които подлежат на нормално износване, поради което могат да бъдат разглеждани като бързо износващи се части (например филтри или приставки) или повредите на чупливи части (например прекъсвачи, батерии или такива произведени от стъкло). Гаранцията отпада, ако уредът е повреден поради неправилно използване или в резултат на неосъществяване на техническа поддръжка. За правилната употреба на продукта трябва точно да се спазват всички указания в упътването за обслужване. Предназначение и действия, които не се препоръчват от упътването за експлоатация или за които то предупреждава, трябва задължително да се избягват. Продуктът е предназначен само за частна, а не за стопанска употреба. При злоупотреба и неправилно третиране, употреба на сила и при интервенции, които не са извършени от клона на нашия оторизиран сервиз, гаранцията отпада.

Процедура при гаранционен случай

За да се гарантира бърза обработка на Вашия случай, следвайте следните указания:

- За всички запитвания подгответе касовата бележка и идентификационния номер (IAN) като доказателство за покупката.
- Вземете артикулния номер от фабричната табелка.
- При възникване на функционални или други дефекти първо се свържете по телефона или чрез имейл с долупосочения сервизен отдел. След това ще получите допълнителна информация за уреждането на Вашата reklamacия.
- След съгласуване с нашия сервиз можете да изпратите дефектния продукт на посочения Ви адрес на сервиза безплатно за Вас, като приложите касовата бележка (касовия бон) и посочите в какво се състои дефектът и кога е възникнал. За да се избегнат проблеми с приемането и допълнителни разходи, задължително използвайте само адреса, който Ви е посочен. Осигурете изпращането да не е като експресен товар или като друг специален товар. Изпратете уреда заедно с всички принадлежности, доставени при покупката, и осигурете достатъчно сигурна транспортна опаковка.
- Можете да изтеглите това и много други ръководства, видео клипове за продукти и инсталационен софтуер от www.lidl-service.com. С този QR код ще отидете директно на страницата на LIDL-Service (www.lidl-service.com) и чрез въвеждане на артикулния номер (IAN) можете да отворите Вашето ръководство за експлоатация.



Ремонтен сервиз / извънгаранционно обслужване

Ремонти извън гаранцията можете да възложите на клона на нашия сервиз срещу заплащане. Той с удоволствие ще Ви направи предварителна калкулация. Можем да обработваме само уреди, които са достатъчно опаковани и изпратени с платени транспортни разходи.

Внимание: Изпратете Вашия уред на клона на нашия сервиз почистен и с указание за дефекта.

Уредите, изпратени с неплатени транспортни разходи – с наложен платеж, като експресен или друг специален товар – не се приемат.

Ние ще извършим безплатно изхвърлянето на изпратените от Вас дефектни уреди.

Сервизно обслужване

България

Тел.: 00800 111 4920

E-мейл: targa@lidl.bg

IAN 495075_2504

Вносител

Моля, обърнете внимание, че следващият адрес не е адрес на сервиза. Първо се свържете с горепосочения сервизен център.

TARGA GmbH

Coesterweg 45

59494 Soest

ГЕРМАНИЯ

* Чл. 112. (1) При несъответствие на потребителската стока с договора за продажба потребителят има право да предяви рекламация, като поиска от продавача да приведе стоката в съответствие с договора за продажба. В този случай потребителят може да избира между извършване на ремонт на стоката или замяната ѝ с нова, освен ако това е невъзможно или избраният от него начин за обезщетение е непропорционален в сравнение с другия.

(2) Смята се, че даден начин за обезщетяване на потребителя е непропорционален, ако неговото използване налага разходи на продавача, които в сравнение с другия начин на обезщетяване са неразумни, като се вземат предвид:

1. стойността на потребителската стока, ако нямаше липса на несъответствие;
2. значимостта на несъответствието;
3. възможността да се предложи на потребителя друг начин на обезщетяване, който не е свързан със значителни неудобства за него.

Чл. 113. (1) Когато потребителската стока не съответства на договора за продажба, продавачът е длъжен да я приведе в съответствие с договора за продажба.

(2) Привеждането на потребителската стока в съответствие с договора за продажба трябва да се извърши в рамките на един месец, считано от предявяването на рекламацията от потребителя.

(3) След изтичането на срока по ал. 2 потребителят има право да развали договора и да му бъде възстановена заплатената сума или да иска намаляване на цената на потребителската стока съгласно чл. 114 .

(4) Привеждането на потребителската стока в съответствие с договора за продажба е безплатно за потребителя. Той не дължи разходи за експедиране на потребителската стока или за материали и труд, свързани с ремонта ѝ, и не трябва да понесе значителни неудобства.

(5) Потребителят може да иска и обезщетение за претърпените вследствие на несъответствието вреди.

Чл. 114. (1) При несъответствие на потребителската стока с договора за продажба и когато потребителят не е удовлетворен от решаването на рекламацията по чл. 113 , той има право на избор между една от следните възможности: 1. разваляне на договора и възстановяване на заплатената от него сума; 2. намаляване на цената.

(2) Потребителят не може да претендира за възстановяване на заплатената сума или за намаляване на цената на стоката, когато търговецът се съгласи да бъде извършена замяна на потребителската стока с нова или да се поправи стоката в рамките на един месец от предявяване на рекламацията от потребителя.

(3) Търговецът е длъжен да удовлетвори искане за разваляне на договора и да възстанови заплатената от потребителя сума, когато след като е удовлетворил три рекламации на потребителя чрез извършване на ремонт на една и съща стока, в рамките на срока на гаранцията по чл. 115, е налице следваща поява на несъответствие на стоката с договора за продажба. (4) (Предишна ал. 3 - ДВ, бр. 61 от 2014 г., в сила от 25.07.2014 г.) Потребителят не може да претендира за разваляне на договора, ако несъответствието на потребителската стока с договора е незначително.

Чл. 115. (1) Потребителят може да упражни правото си по този раздел в срок до две години, считано от доставянето на потребителската стока.

(2) Срокът по ал. 1 спира да тече през времето, необходимо за поправката или замяната на потребителската стока или за постигане на споразумение между продавача и потребителя за решаване на спора.

(3) Упражняването на правото на потребителя по ал. 1 не е обвързано с никакъв друг срок за предявяване на иск, различен от срока по ал. 1.

Συγχαρητήρια!

Με την αγορά της παιδικής βαλίτσας lurilu (1), επιλέξατε ένα προϊόν υψηλής ποιότητας με μακρά διάρκεια ζωής.



Πριν χρησιμοποιήσετε την παιδική βαλίτσα (1), διαβάστε προσεκτικά τις οδηγίες χρήσης και χρησιμοποιήστε την μόνο όπως περιγράφεται και μόνο για την ενδεδειγμένη χρήση. Αν πουλήσετε ή χαρίσετε την παιδική βαλίτσα (1), μην παραλείψετε να παραδώσετε στον επόμενο χρήστη αυτές τις οδηγίες. Οι οδηγίες χρήσης πρέπει να συνοδεύουν πάντα το προϊόν.

Ενδεδειγμένη χρήση

Αυτή η παιδική βαλίτσα (1) προορίζεται για τη μεταφορά αντικειμένων με συνολικό βάρος μέχρι 8 kg. Η παιδική βαλίτσα (1) είναι παιχνίδι και μπορεί να χρησιμοποιηθεί από παιδιά άνω των 3 ετών με μέγιστο σωματικό βάρος έως 50 kg. Χρησιμοποιήστε την παιδική βαλίτσα (1) μόνο για ιδιωτική χρήση. Οποιαδήποτε χρήση πέρα από αυτή που αναφέρεται παραπάνω δεν αντιστοιχεί στην ενδεδειγμένη χρήση.

Περιεχόμενα συσκευασίας

- Παιδική βαλίτσα (1)
- Ιμάντας (2)
- Το παρόν εγχειρίδιο με οδηγίες

Τεχνικές προδιαγραφές







Χωρητικότητα:	περίπου 18 λίτρα
Φορτίο:	Μέχρι 8 kg
Σωματικό βάρος:	μέχρι 50 kg
Διαστάσεις (Π x Υ x Β):	περίπου 48 x 21 x 34,5 εκ.
Βάρος:	περίπου 1790 g

Οι τεχνικές προδιαγραφές και η σχεδίαση μπορεί να αλλάξουν χωρίς προειδοποίηση.





Οδηγίες ασφάλειας

Γενικές οδηγίες ασφάλειας

- ⚠ Προσοχή!** Αυτή η παιδική βαλίτσα (1) δεν είναι κατάλληλη για παιδιά μικρότερα των 36 μηνών. Περιέχει μικρά μέρη με κίνδυνο κατάποσης ή εισπνοής. Κίνδυνος ασφυξίας! Κίνδυνος στραγγαλισμού εξαιτίας του μεγάλου μήκους του ιμάντα!
- ⚠** Κρατήστε τα υλικά συσκευασίας σε μέρη όπου δεν έχουν πρόσβαση μικρά παιδιά. Υπάρχει κίνδυνος ασφυξίας!
- ⚠** Μην τροποποιείτε την παιδική βαλίτσα (1) με κανέναν τρόπο προκειμένου να αποφευχθεί κάθε πιθανός κίνδυνος.
- ⚠** Προσέχετε όταν χρησιμοποιείτε τη βαλίτσα σε λείες επιφάνειες, όπως πλακάκια, ξύλινα παρκέ, βινυλικά δάπεδα κτλ. Οι ρόδες μπορεί να γλιστρήσουν και να χάσει η βαλίτσα την επαφή με το δάπεδο.

-  Η παιδική βαλίτσα (1) πρέπει να είναι ασφαλισμένη ώστε να αποφευχθεί η ανεξέλεγκτη κίνηση της με κίνδυνο ατυχημάτων.
-  Μην χρησιμοποιείτε την παιδική βαλίτσα (1) κοντά σε σκάλες, κυλιόμενες σκάλες, πολυσύχναστους δρόμους, άκρες αποβάθρων, πισίνες ή επικλινείς επιφάνειες.
-  Μετακινείτε την παιδική βαλίτσα (1) αργά γιατί δεν έχει φρένο.
-  Πριν τη χρησιμοποιήσετε, ελέγξτε την παιδική βαλίτσα (1) για φθορές και ζημιές. Η παιδική βαλίτσα (1) πρέπει να είναι σε άριστη κατάσταση όταν τη χρησιμοποιείτε.
-  Ο ιμάντας (2) πρέπει να προσαρμόζεται ή να αφαιρείται μόνο από ενήλικα. Υπάρχει κίνδυνος τραυματισμού!
-  Η παιδική βαλίτσα (1) πρέπει να κλείσει καλά από έναν ενήλικα πριν καθίσει το παιδί σε αυτήν, για να αποφευχθεί το τυχαίο άνοιγμα της παιδικής βαλίτσας (1), το οποίο θα μπορούσε να προκαλέσει πτώση του παιδιού. Υπάρχει κίνδυνος τραυματισμού!
-  Επιβλέπετε το παιδί σας όταν χρησιμοποιεί την παιδική βαλίτσα (1) και ενημερώστε το για τους κινδύνους. Η παιδική βαλίτσα (1) πρέπει να χρησιμοποιείται με προσοχή, καθώς απαιτείται κάποια επιδεξιότητα για την αποφυγή πτώσεων ή συγκρούσεων που μπορεί να προκαλέσουν τραυματισμό στο χρήστη ή σε άλλα άτομα.

Πώς να μην προκαλέσετε ζημιά στη βαλίτσα

-  Μην μεταφέρετε αιχμηρά, μυτερά, καυτά ή επικίνδυνα αντικείμενα.
-  Μην υπερβαίνετε το μέγιστο φορτίο των 8 kg και το μέγιστο σωματικό βάρος των 50 kg.
-  Η παιδική βαλίτσα (1) δεν πρέπει να εκτίθεται απευθείας στην ηλιακή ακτινοβολία ούτε σε έντονο τεχνητό φως.
-  Αποφεύγετε τις λακκούβες και την επαφή με νερό, λάδι και πολύ τραχιές επιφάνειες.

Κλειδαριά ασφαλείας (1a)

Η παιδική βαλίτσα (1) διαθέτει δύο κλειδαριές ασφαλείας (1a). Το κλειδί (2c) για το ξεκλείδωμα και το κλείδωμα βρίσκεται στον ιμάντα (2).

Άνοιγμα

Γυρίστε την κλειδαριά ασφαλείας (1a) προς την ένδειξη .

Κλείσιμο

Γυρίστε την κλειδαριά ασφαλείας (1a) προς την ένδειξη .

Κλείδωμα

Βάλτε το κλειδί (2c) στην κλειδαριά ασφαλείας (1a) και γυρίστε το προς την ένδειξη . Για να κλειδώσει η βαλίτσα, η κλειδαριά ασφαλείας (1a) πρέπει να είναι κλειστή.

Ξεκλείδωμα

Βάλτε το κλειδί (2c) στην κλειδαριά ασφαλείας (1a) και γυρίστε το προς την ένδειξη .

Ιμάντας (2)

Μπορείτε να περάσετε τον ιμάντα (2) σε μία ή και τις δύο υποδοχές (1b) της παιδικής βαλίτσας (1) χρησιμοποιώντας τα άγκιστρα (2b) ανάλογα με τις ανάγκες. Ρυθμίστε το μήκος του ιμάντα (2)

χρησιμοποιώντας τον ρυθμιστή μήκους (2a). Μεταφέρετε την παιδική βαλίτσα (1) με τον ιμάντα (2) ή χρησιμοποιήστε τον ιμάντα παλάμης (2d) για να την τραβήξετε.

Χρήση

Η παιδική βαλίτσα (1) έχει σχεδιαστεί για τη μεταφορά αντικειμένων. Επιπλέον, το παιδί σας μπορεί να καθίσει πάνω στην παιδική βαλίτσα (1) και να το μεταφέρετε μαζί με τη βαλίτσα.

Καθαρισμός και αποθήκευση

Για να καθαρίσετε την παιδική βαλίτσα (1) χρησιμοποιήστε ένα ελαφρώς υγρό πανί. Μην χρησιμοποιείτε διαλυτικά ή καθαριστικά που μπορεί να προκαλέσουν ζημιά στο πλαστικό. Για επίμονη βρωμιά, προσθέστε λίγο υγρό απορρυπαντικό στο υγρό πανί. Στη συνέχεια, στεγνώστε την παιδική βαλίτσα (1) με ένα στεγνό πανί.

Εάν δεν πρόκειται να χρησιμοποιήσετε την παιδική βαλίτσα (1) για μεγάλο χρονικό διάστημα, αδειάστε όλα τα περιεχόμενα από την παιδική βαλίτσα (1). Αποθηκεύστε την παιδική βαλίτσα (1) σε καθαρό μέρος χωρίς υγρασία, μακριά από την ηλιακή ακτινοβολία.

Περιβαλλοντικοί κανονισμοί και πληροφορίες απόρριψης

Όταν φτάσει στο τέλος της ωφέλιμης ζωής του, για την προστασία του περιβάλλοντος, το προϊόν πρέπει να απορρίπτεται κατάλληλα.



Η συσκευασία του προϊόντος είναι κατασκευασμένη από φιλικά προς το περιβάλλον υλικά τα οποία μπορούν να απορριφθούν στο κέντρο ανακύκλωσης της περιοχής σας.



Λάβετε υπόψη σας τις σημάνσεις στα υλικά συσκευασίας κατά την απόρριψή τους. Η σήμανση με τις συντομογραφίες (a) και τους αριθμούς (b) σημαίνει τα εξής:

1-7: πλαστικό / 20-22: χαρτί και χαρτόνι / 80-98: σύνθετα υλικά.

Σύμβολο	Υλικό	Περιλαμβάνεται στα παρακάτω στοιχεία συσκευασίας του προϊόντος
	Πολυπροπυλένιο	Πλαστικό νήμα
	Άλλο χαρτόνι	Ετικέτα

Μόνο για τη Γαλλία:





“Ευκολότερη διαλογή”

Το προϊόν, τα εξαρτήματα, το έντυπο υλικό και η συσκευασία είναι ανακυκλώσιμα. Υπόκεινται σε αυστηρότερους όρους ανακύκλωσης με ευθύνη του κατασκευαστή και πρέπει να συλλέγονται ξεχωριστά.

Μόνο για την Ισπανία και την Πορτογαλία:

Διαχωρίστε τα υλικά συσκευασίας και απορρίψτε τα στους αντίστοιχους κάδους συλλογής σύμφωνα με τα σύμβολα που αναγράφονται στη συσκευασία:



Δήλωση συμμόρφωσης



Το προϊόν συμμορφώνεται με τις απαιτήσεις των ευρωπαϊκών και εθνικών οδηγιών σε ισχύ. Έχουν υποβληθεί αποδεικτικά στοιχεία για τη συμμόρφωση. Ο κατασκευαστής έχει τις σχετικές δηλώσεις συμμόρφωσης και την τεκμηρίωση.



Το προϊόν συμμορφώνεται με τις απαιτήσεις των εφαρμοστέων εθνικών οδηγιών στη Δημοκρατία της Σερβίας.

Η πλήρης Δήλωση Συμμόρφωσης ΕΕ και κάθε άλλη δήλωση συμμόρφωσης (κατά περίπτωση) είναι διαθέσιμες για λήψη από αυτόν τον σύνδεσμο:

https://www.targa.gmbh/downloads/conformity/495075_2504.pdf

Διεύθυνση επικοινωνίας σύμφωνα με τον Κανονισμό 2023/988 για την Ασφάλεια των Προϊόντων: ce@targa.de

Πληροφορίες σχετικά με την εγγύηση και το σέρβις

Εγγύηση της TARGA GmbH

Για τη συσκευή αυτή λαμβάνετε εγγύηση 3 ετών από την ημερομηνία αγοράς. Παρακαλούμε να φυλάξετε το πρωτότυπο της ταμειακής απόδειξης ως απόδειξη για την αγορά. Πριν θέσετε σε λειτουργία το προϊόν, παρακαλούμε να διαβάσετε τη συνοδευτική τεκμηρίωση. Σε περίπτωση που παρουσιαστεί ένα πρόβλημα το οποίο δεν μπορεί να επιλυθεί με αυτό τον τρόπο, απευθυνθείτε στην ανοικτή μας γραμμή επικοινωνίας. Παρακαλούμε για κάθε ερώτημα να έχετε σε ετοιμότητα τον αριθμό είδους (IAN) ή αν υπάρχει, τον αριθμό σειράς. Σε περίπτωση που δεν είναι εφικτή μια τηλεφωνική λύση, μέσω της ανοικτής μας γραμμής διακαλονίζεται περαιτέρω εξυπηρέτηση ανάλογα με την αιτία του σφάλματος. Με την εγγύηση, σε περίπτωση ελαττώματος υλικού ή κατασκευής, το προϊόν – κατ' επιλογή μας – επισκευάζεται ή αντικαθίσταται χωρίς χρέωση. Με την αντικατάσταση της συσκευής,

σύμφωνα με το ΝΟΜΟΣ 2251/1994, ξεκινάει εκ νέου ο χρόνος εγγύησης. Δεν περιλαμβάνονται στην εγγύηση φθειρόμενα υλικά όπως μπαταρίες, επαναφορτιζόμενες μπαταρίες και μέσα φωτισμού.

Τα νόμιμα δικαιώματά σας έναντι του πωλητή δεν επηρεάζονται ούτε περιορίζονται από αυτήν την εγγύηση.

Στη διεύθυνση www.lidl-service.com μπορείτε να πραγματοποιήσετε λήψη αυτού του εγχειριδίου, καθώς και πολλών άλλων εγχειριδίων, βίντεο προϊόντων και λογισμικού εγκατάστασης. Με αυτόν τον κωδικό QR θα μεταφερθείτε απευθείας στη σελίδα υπηρεσιών της LIDL (www.lidl-service.com) και εισαγάγοντας τον κωδικό προϊόντος (IAN) μπορείτε να ανοίξετε τις οδηγίες λειτουργίας για το προϊόν σας.



Σέρβις

GR

Τηλέφωνο: 00800 490826606

E-Mail: targa@lidl.gr

CY

Τηλέφωνο: 8009 4241

E-Mail: targa@lidl.com.cy

IAN: 495075_2504



Κατασκευαστής

TARGA GmbH

Coesterweg 45

59494 Soest

GERMANIA