



DESK CHAIR DREHSTUHL CHAISE DE BUREAU

GB **IE** **NL** **MT**

DESK CHAIR

Assembly instructions

FR **CH** **BE**

CHAISE DE BUREAU

Notice de montage

PL

KRZESŁO OBROTOWE

Instrukcja montażu

SK

KANCELÁRSKA STOLIČKA

Montážny návod

DK

KONTORSTOL

Monteringsvejledning

HU

FORGÓSZÉK

Szerelési útmutató

DE **AT** **CH** **BE**

DREHSTUHL

Aufbauanleitung

NL **BE**

BUREAUSTOEL

Montagehandleiding

CZ

OTÁČECÍ ŽIDLE

Návod k sestavení

ES

SILLA GIRATORIA

Instrucciones de montaje

IT **CH** **MT**

SEDIA GIREVOLE

Istruzioni di montaggio

PT

CADEIRA PARA SECRETÁRIA

Manual de montagem

IAN 515466_2510

GB **IE** **NL** **DE** **AT** **CH** **FR** **BE** **NL**
PL **CZ** **SK** **ES** **DK** **IT** **HU** **PT**

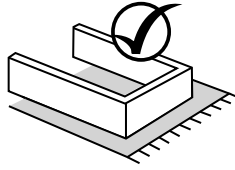
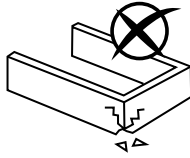

A

1x 1

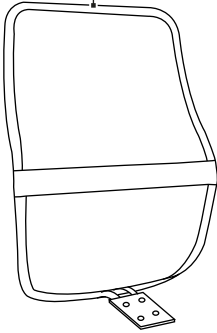

1x 2

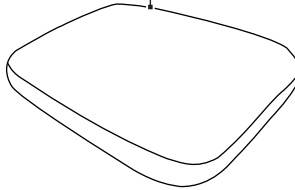

1x 3



5x 4



1x 5

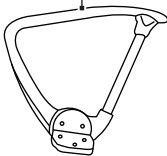

1x 6

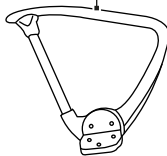

1x 7

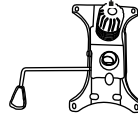

5x 8



1x 9



1x 10



2x 11



5x 12



6x 13



8x 14



1x 15

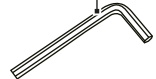

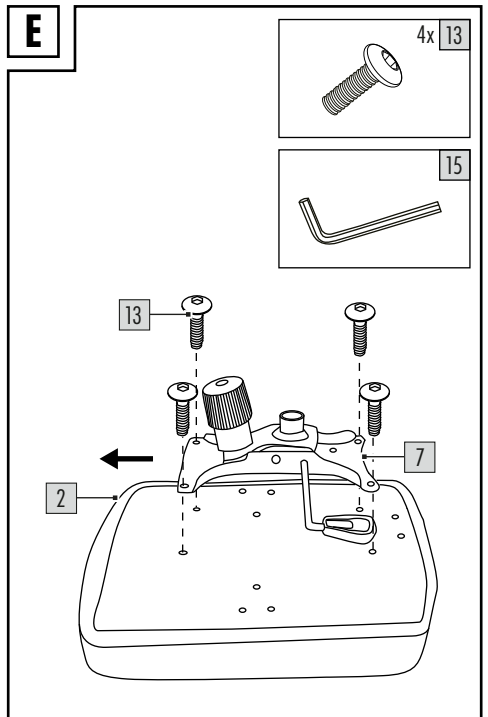
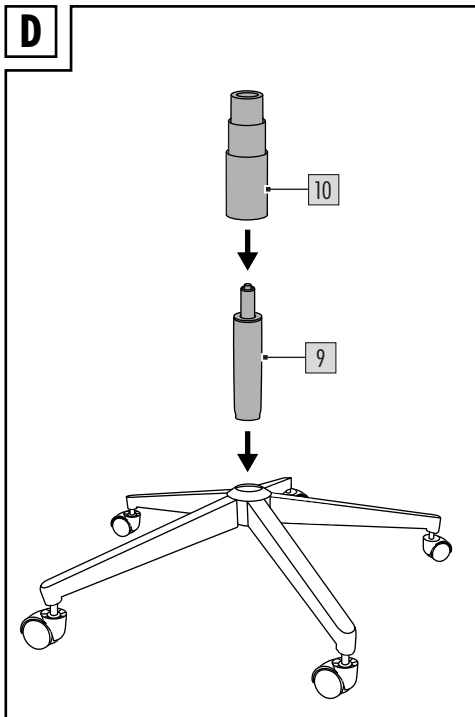
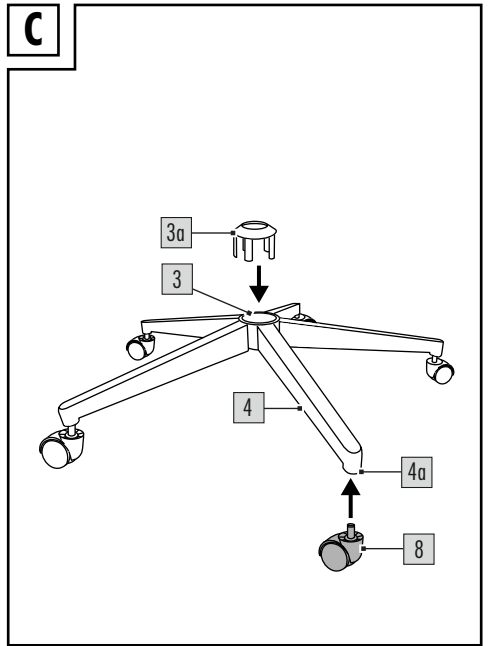
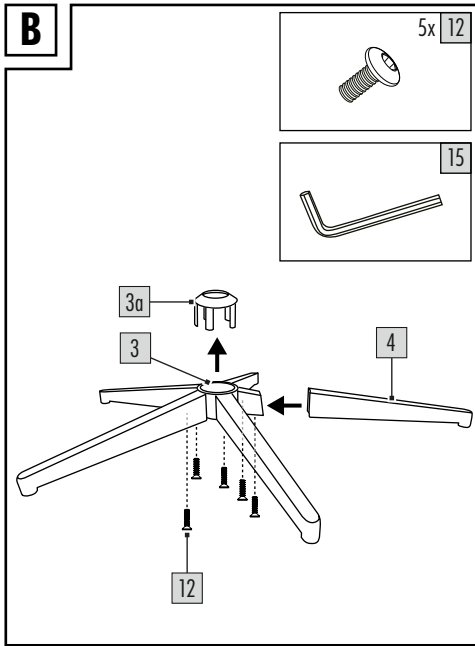

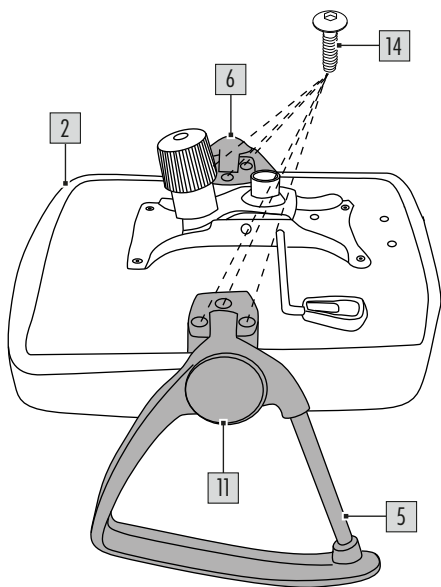
F

2x 11



6x 14

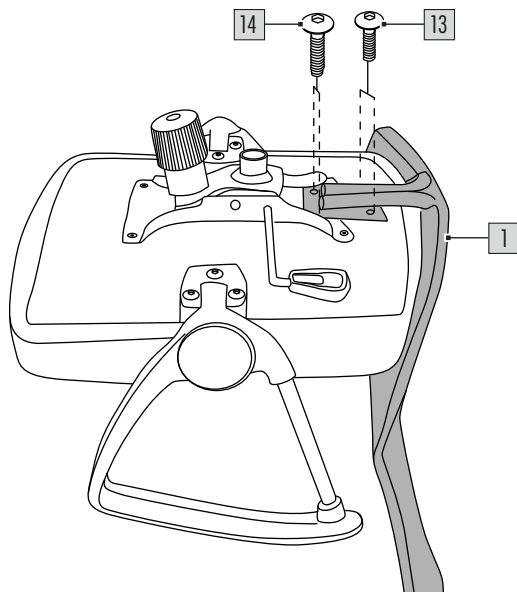

15

**G**

2x 13



2x 14



15



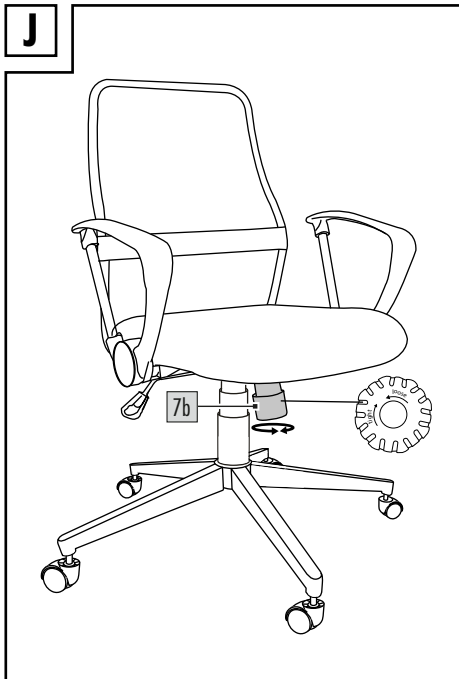
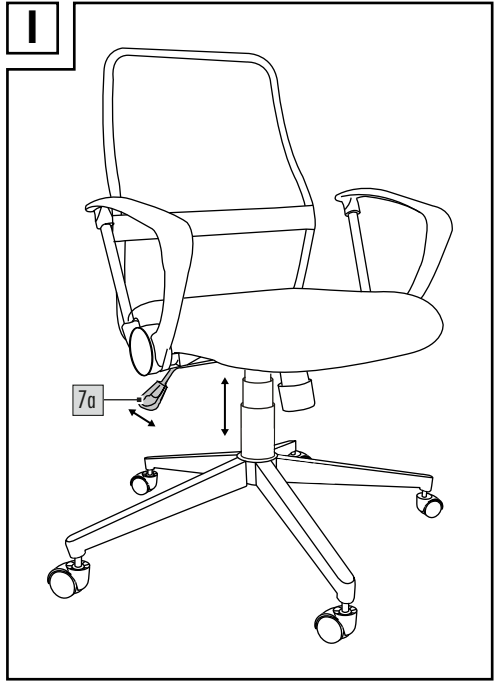

GB IE NI MT

**IMPORTANT, RETAIN FOR FUTURE
REFERENCE: READ CAREFULLY!**

DE AT CH BE

**WICHTIG, FÜR SPÄTERE BEZUGNAHME
AUFBEWAHREN: SORGFÄLTIG LESEN!**

FR CH BE

**IMPORTANT, À CONSERVER POUR
CONSULTATION ULTÉRIEURE : À LIRE
ATTENTIVEMENT !**

NL BE

**BELANGRIJK, BEWAREN VOOR LATERE
RAADPLEGING: ZORGVULDIG LEZEN!**

PL

**WAŻNE, ZACHOWAĆ DO PÓŹNIEJSZEGO
UŻYTKU: UWAŻNIE PRZECZYTAĆ!**

CZ

**DŮLEŽITÉ, UCHOVEJTE PRO POZDĚJŠÍ
POUŽITÍ: PEČLIVĚ SI PŘEČTĚTE!**

SK

**DÔLEŽITÉ, USCHOVAJTE PRE PRÍPAD
POUŽITIA V BUDÚCNOSTI: DÔKLADNE SI
PREČÍTAJTE POKYNY!**

ES

IMPORTANTE: CONSERVAR PARA CONSULTAS POSTERIORES: LEER ATENTAMENTE.

DK

VIGTIGT, SKAL OPBEVARES TIL SENERE BRUG: SKAL LÆSES OMHYGGELIGT!

IT CH MT

IMPORTANTE: CONSERVARE PER EVENTUALI NECESSITÀ FUTURE: LEGGERE CON ATTENZIONE!

HU

FŐNÖT, KÉSŐBBI HIVATKOZÁSOK CÉLJÁBÓL ŐRIZZE MEG: OLVASSA EL FIGYELMESEN!

PT

IMPORTANTE, GUARDAR PARA POSTERIOR REFERÊNCIA: LER COM ATENÇÃO!



Read carefully the following assembly instructions and store them. Use the product only as described and for the range of uses indicated.

Package contents (Fig. A)

- 1 x backrest (1)
- 1 x seat (2)
- 1 x base (3)
- 5 x base arm (4)
- 1 x armrest, right (5)
- 1 x armrest, left (6)
- 1 x plate (7)
- 5 x castor (8)
- 1 x gas spring (9)
- 1 x gas spring cover, 3-part (10)
- 2 x armrest cap (11)
- 5 x screw, short (12)
- 6 x screw, middle (13)
- 8 x screw, long (14)
- 1 x allen key (15)
- 1 x assembly instructions

Technical data

Only suitable for carpeted floors



Maximum load: 110kg



Date of manufacture (month/year):
02/2026

Intended use

The item has been developed as a swivel chair for private indoor use.

Safety information



Life-threatening hazard!

- Never leave children unsupervised with the packaging materials. There is a risk of suffocation.



Risk of injury!

- Make sure the item is stabilised before use.
- Place the item on a level surface.

- The item may only be used under adult supervision, and should not be used as a toy.
- The item is not a toy or a climbing apparatus! Ensure that persons, especially children, do not pull themselves up on the item or lean against it. The item can tip over.
- Check the item for damage or wear before each use. Use the item only if it is in perfect condition!
- Ensure that the item has been assembled properly and in accordance with these assembly instructions. Improper assembly can lead to injuries and impair the item's safety and functionality.
- The gas spring may only be replaced or repaired by a trained professional.
- Never stand on the item.

Assembly

The item should be assembled by two people.

You will need the allen key (15) supplied to assemble the item.

Note: enquire at a specialist store about the suitable castors for your flooring.

1. Remove the star base cover (3a). Insert the base arms (4) into the base (3) and screw them tight with the short screws (12) (Fig. B). Replace the base cover.

Note: screw the screws in loosely at first, and tighten them completely once the item is completely assembled.

2. Insert the castors (8) into each castor guide (4a) in the base arms (Fig. C).
3. Next insert the gas spring (9) into the base and then place the gas spring cover (10) over the gas spring (Fig. D).
4. Screw the plate (7) onto the underside of the seat (2) with the middle screws (13) (Fig. E).

Note: pay attention to the correct alignment of the plate and the armrests.

5. Screw the right armrest (5) and the left armrest (6) onto the seat with the long screws (14). Remove the protective cap from the screw and screw the armrest cap (11) tight (Fig. F).

- Screw the backrest (1) onto the seat with the screws (13) and (14) (Fig. G).
- Insert the gas spring into the plate (Fig. H). Put the assembled item under strain to tightly connect the parts together.

Note: the safety rollers automatically lock when the item is not loaded, thus preventing unintended rolling away when standing up (Fig. K).

Setting the seat height

Raising the seat height

Stand next to the item and pull up the height adjustment lever (7a) with one hand, without putting any weight on the seat (Fig. I).

Lowering the seat height

Sit on the item and pull up the height adjustment lever with one hand (Fig. I).

Setting the backrest

Tilt function

- To activate the tilt function on the backrest, pull the height adjustment lever (7a) outwards (Fig. I).
- To lock the tilt function on the backrest, push the height adjustment lever inwards (Fig. I).

Setting the tilt pressure

- Turn the wheel (7b) under the seat in the direction of the „tight“ arrow to increase the tilt pressure (Fig. J).
- Turn the wheel under the seat in the direction of the „loose“ arrow to reduce the tilt pressure (Fig. J).

Storage, cleaning

When not in use, always store the product clean and dry at room temperature.

Clean only with water and wipe dry afterwards with a cloth.

IMPORTANT! Never clean the product with harsh cleaning agents.



Disposal



Dispose of the product and packaging materials in accordance with current local regulations. Store the packaging materials (foil bags, for example) out of the reach of children. For further information about disposal of the product no longer needed, contact your local council. Dispose of the product and the packaging in an environmentally friendly manner.



The Recycling Code distinguishes different materials to be returned for recycling. The Code consists of the recycling symbol for the recycling process and a number that identifies the material.

Notes on the guarantee and service handling

The product was produced with great care and under continuous quality control. DELTA-SPORT HANDELSKON-TOR GmbH gives private end customers a three-year guarantee on this product from the date of purchase (guarantee period) in accordance with the following provisions. The guarantee is only valid for material and manufacturing defects.

The guarantee does not cover parts that are subject to normal wear and tear and that are thus considered wear parts (e.g. batteries) and it does not cover fragile parts such as switches or parts that are made of glass. Claims under this guarantee are excluded if the product has been used incorrectly, improperly, or contrary to the intended purpose, or if the provisions in the instructions for use were not observed, unless the end customer proves that a material or manufacturing defect exists that was not caused by one of the aforementioned circumstances.

Claims under the guarantee can only be made within the guarantee period by presenting the original sales receipt. Please therefore keep the original sales receipt. The guarantee period is not extended by any repairs carried out under the guarantee, under statutory guarantees, or as a gesture of goodwill. This also applies to replaced and repaired parts.

If you wish to make a claim please first contact the service hotline mentioned below or contact us by e-mail. If there is a guarantee case, then the product will be repaired or replaced free of charge to you or the purchase price will be refunded, depending on our choice.

There are no further rights from the guarantee.

Your legal rights, in particular guarantee claims against the respective seller, are not limited by this guarantee.

IAN: 515466_2510

GB Service Great Britain
Tel.: 0800 404 7657
E-Mail: deltasport@lidl.co.uk

IE Service Ireland
NI Tel.: 1800 101010
E-Mail: deltasport@lidl.ie

MT Service Malta
Tel.: 80062230
E-Mail: deltasport@lidl.com.mt



Lesen Sie aufmerksam die nachfolgende Aufbauanleitung und bewahren Sie sie auf. Benutzen Sie den Artikel nur wie beschrieben und für die angegebenen Einsatzbereiche.

Lieferumfang (Abb. A)

- 1 x Rückenlehne (1)
- 1 x Sitz (2)
- 1 x Fußkreuz (3)
- 5 x Fußkreuz-Arm (4)
- 1 x Armlehne, rechts (5)
- 1 x Armlehne, links (6)
- 1 x Sitzplatte (7)
- 5 x Rolle (8)
- 1 x Gasfeder (9)
- 1 x Gasfeder-Abdeckung, 3-teilig (10)
- 2 x Armlehnen-Abdeckung (11)
- 5 x Schraube, kurz (12)
- 6 x Schraube, mittel (13)
- 8 x Schraube, lang (14)
- 1 x Innensechskantschlüssel (15)
- 1 x Aufbauanleitung

Technische Daten

Nur für Teppichböden geeignet



Maximale Belastung: 110 kg



Herstellungsdatum (Monat/Jahr):
02/2026

Bestimmungsgemäße Verwendung

Der Artikel ist als Drehstuhl für den privaten Gebrauch im Innenbereich konzipiert.

Sicherheitshinweise



Lebensgefahr!

- Lassen Sie Kinder niemals unbeaufsichtigt mit dem Verpackungsmaterial. Es besteht Erstickungsgefahr.



Verletzungsgefahr!

- Achten Sie vor der Benutzung des Artikels auf die richtige Stabilität.
- Stellen Sie den Artikel auf einen ebenen Untergrund.
- Der Artikel darf nur unter Aufsicht von Erwachsenen und nicht als Spielzeug verwendet werden.
- Der Artikel ist kein Kletter- oder Spielgerät! Stellen Sie sicher, dass sich Personen, insbesondere Kinder, nicht an dem Artikel hochziehen oder daran anlehnen. Der Artikel kann umfallen.
- Prüfen Sie den Artikel vor jedem Gebrauch auf Beschädigungen oder Abnutzungen. Der Artikel darf nur in einwandfreiem Zustand verwendet werden!
- Stellen Sie sicher, dass der Artikel sachgerecht und gemäß dieser Aufbauanleitung montiert wird. Eine nicht korrekt durchgeführte Montage kann zu Verletzungen führen, sowie die Sicherheit und Funktion beeinträchtigen.
- Die Gasfeder darf ausschließlich durch geschultes Fachpersonal ausgetauscht oder repariert werden.
- Stellen Sie sich niemals auf den Artikel.

Montage

Der Artikel sollte mit zwei Personen aufgebaut werden.

Für die Montage des Artikels benötigen Sie den mitgelieferten Innensechskantschlüssel (15).

Hinweis: Informieren Sie sich im Fachhandel über die für Ihren Boden geeigneten Rollen.

1. Nehmen Sie die Fußkreuz-Abdeckung (3a) ab.
Stecken Sie die Fußkreuz-Arme (4) in das Fußkreuz (3) und schrauben diese mit den kurzen Schrauben (12) fest (Abb. B). Setzen Sie die Fußkreuz-Abdeckung wieder auf.

Hinweis: Drehen Sie die Schrauben zunächst locker ein und ziehen Sie sie fest an, wenn der Artikel vollständig montiert ist.

2. Stecken Sie die Rollen (8) in die jeweilige Rollenführung (4a) in den Fußkreuz-Armen (Abb. C).

3. Stecken Sie zunächst die Gasfeder (9) in das Fußkreuz und setzen Sie dann die Gasfeder-Abdeckung (10) auf die Gasfeder (Abb. D).
4. Schrauben Sie die Sitzplatte (7) an der Unterseite des Sitzes (2) mit den mittleren Schrauben (13) fest (Abb. E).

Hinweis: Achten Sie auf die richtige Ausrichtung der Sitzplatte und der Armlehnen.

5. Schrauben Sie die rechte Armlehne (5) und die linke Armlehne (6) mit den langen Schrauben (14) an den Sitz. Entfernen Sie jeweils die Schutzkappe an der Schraube und schrauben Sie die Armlehnen-Abedeckung (11) fest (Abb. F).
6. Schrauben Sie die Rückenlehne (1) mit den Schrauben (13) und (14) an den Sitz (Abb. G).
7. Stecken Sie die Gasfeder in die Sitzplatte (Abb. H). Belasten Sie den zusammengesteckten Artikel, um die Bestandteile fest miteinander zu verbinden.

Hinweis: Die Sicherheitsrollen blockieren automatisch, sobald der Artikel nicht belastet ist, und verhindern dadurch ein unbeabsichtigtes Wegrollen beim Aufstehen (Abb. K).

Einstellung der Sitzhöhe

Sitzhöhe erhöhen

Stellen Sie sich neben den Artikel und ziehen Sie den Hebel zur Höhenverstellung (7a) mit einer Hand nach oben ohne den Sitz zu belasten (Abb. I).

Sitzhöhe verringern

Setzen Sie sich auf den Artikel und ziehen Sie den Hebel zur Höhenverstellung mit einer Hand nach oben (Abb. I).

Einstellung der Rückenlehne

Anlehnfunktion

- Um die Anlehnfunktion der Rückenlehne zu aktivieren, ziehen Sie den Hebel zur Höhenverstellung (7a) nach außen (Abb. I).
- Um die Anlehnfunktion der Rückenlehne zu blockieren, schieben Sie den Hebel zur Höhenverstellung nach innen (Abb. I).

Anlehndruck einstellen

- Drehen Sie das Drehrad (7b) unter dem Sitz in Pfeilrichtung „tight“, um den Anlehndruck zu erhöhen (Abb. J).
- Drehen Sie das Drehrad unter dem Sitz in Pfeilrichtung „loose“, um den Anlehndruck zu verringern (Abb. J).

Lagerung, Reinigung

Lagern Sie den Artikel bei Nichtbenutzung immer trocken und sauber bei Raumtemperatur.

Nur mit Wasser reinigen und anschließend mit einem Reinigungstuch trockenwischen.

WICHTIG! Nie mit scharfen Reinigungsmitteln reinigen.



Hinweise zur Entsorgung



Entsorgen Sie den Artikel und die Verpackungsmaterialien entsprechend den aktuellen örtlichen Vorschriften. Bewahren Sie Verpackungsmaterialien (wie z. B. Folienbeutel) für Kinder unerreichbar auf. Weitere Informationen zur Entsorgung des ausgedienten Artikels erhalten Sie bei Ihrer Gemeinde- oder Stadtverwaltung. Entsorgen Sie den Artikel und die Verpackung umweltschonend.



Der Recycling-Code dient der Kennzeichnung verschiedener Materialien zur Rückführung in den Wiederverwertungskreislauf (Recycling).

Der Code besteht aus einem Recyclingsymbol für den Verwertungskreislauf und einer Nummer, die das Material kennzeichnet.

Hinweise zur Garantie und Serviceabwicklung

Der Artikel wurde mit großer Sorgfalt und unter ständiger Kontrolle produziert. DELTA-SPORT HANDELSKONTOR GmbH räumt privaten Endkunden auf diesen Artikel drei Jahre Garantie ab Kaufdatum (Garantiefrist) nach Maßgabe der folgenden Bestimmungen ein. Die Garantie gilt nur für Material- und Verarbeitungsfehler.

Die Garantie erstreckt sich nicht auf Teile, die der normalen Abnutzung unterliegen und deshalb als Verschleißteile anzusehen sind (z. B. Batterien) sowie nicht auf zerbrechliche Teile wie Schalter oder Teile, die aus Glas gefertigt sind.

Ansprüche aus dieser Garantie sind ausgeschlossen, wenn der Artikel unsachgemäß oder missbräuchlich oder nicht im Rahmen der vorgesehenen Bestimmung oder des vorgesehenen Nutzungsumfangs verwendet wurde oder Vorgaben in der Anleitung/Anweisung nicht beachtet wurden, es sei denn, der Endkunde weist nach, dass ein Material- oder Verarbeitungsfehler vorliegt, der nicht auf einem der vorgenannten Umstände beruht.

Ansprüche aus der Garantie können nur innerhalb der Garantiefrist unter Vorlage des Originalkassenbelegs geltend gemacht werden. Bitte bewahren Sie deshalb den Originalkassenbeleg auf. Die Garantiefrist wird durch etwaige Reparaturen aufgrund der Garantie, gesetzlicher Gewährleistung oder Kulanz nicht verlängert. Dies gilt auch für ersetzte und reparierte Teile.

Bitte wenden Sie sich bei Beanstandungen zunächst an die untenstehende Service-Hotline oder setzen Sie sich per E-Mail mit uns in Verbindung. Liegt ein Garantiefall vor, wird der Artikel von uns – nach unserer Wahl – für Sie kostenlos repariert, ersetzt oder der Kaufpreis erstattet. Weitere Rechte aus der Garantie bestehen nicht.

Ihre gesetzlichen Rechte, insbesondere Gewährleistungsansprüche gegenüber dem jeweiligen Verkäufer, werden durch diese Garantie nicht eingeschränkt.

IAN: 515466_2510

DE Kundenservice Deutschland
Tel.: 0800 5435 111
E-Mail: deltasport@lidl.de

AT Service Österreich
Tel.: 0800 447744
E-Mail: deltasport@lidl.at

CH Service Schweiz
Tel.: 0800 56 44 33
E-Mail: deltasport@lidl.ch

BE Service Belgien
Tel.: 0800 12089
E-Mail: deltasport@lidl.be



Lisez attentivement la notice de montage suivante et conservez-la en lieu sûr.

Utilisez l'article uniquement comme décrit et pour les domaines d'application spécifiés.

Étendue de la livraison (Fig. A)

- 1 dossier (1)
- 1 siège (2)
- 1 pied de support (3)
- 5 pied de support bras (4)
- 1 accoudoir droit (5)
- 1 accoudoir gauche (6)
- 1 plaque d'assise (7)
- 5 galets (8)
- 1 ressort à gaz (9)
- 1 couvercle de ressort à gaz, 3 parties (10)
- 2 caches d'accoudoir (11)
- 5 vis courtes (12)
- 6 vis moyenne (13)
- 8 vis longues (14)
- 1 clé Allen (15)
- 1 notice de montage

Caractéristiques techniques

Convient uniquement aux tapis de sol



Charge maximale : 110 kg



Date de fabrication (mois/année) :
02/2026

Utilisation conforme à sa destination

L'article est conçu comme un siège pivotant pour un usage privé à l'intérieur.

Consignes de sécurité



Danger de mort !

- Ne laissez jamais les enfants sans surveillance avec le matériel d'emballage. Il existe un risque d'étouffement.



Risque de blessure !

- Avant d'utiliser l'article, veillez à une bonne stabilité.
- Placez l'article sur une surface plane.
- L'article ne doit être utilisé que sous la surveillance d'adultes et non pas comme un jouet.
- L'article n'est ni un jouet, ni un appareil pour l'escalade ! Assurez-vous que personne, en particulier les enfants, ne se hissent en utilisant l'article ou s'y appuient. L'article risque de se renverser.
- Vérifiez l'article avant chaque utilisation en vue de détecter des détériorations ou de l'usure. L'article ne doit être utilisé qu'en parfait état !
- Assurez-vous que l'article est assemblé correctement et conformément à cette notice de montage. Un montage réalisé de manière incorrecte peut causer des blessures, et perturber la sécurité et le fonctionnement.
- Le ressort à gaz ne doit être remplacé ou réparé que par du personnel qualifié et spécialisé.
- Ne montez jamais sur l'article.

Montage

L'article doit être monté à deux personnes.

Pour le montage de l'article, vous avez besoin de la clé pour vis à clé Allen (15) fournie avec l'article.

Remarque : renseignez-vous auprès d'un revendeur spécialisé pour connaître les galets adaptés à votre sol.

1. Retirez le couvercle du repose-pieds (3a). Insérez les bras du croisillon de pied (4) dans le croisillon de pied (3) et vissez-les avec les vis courtes (12) (Fig. B). Remettez le couvercle du croisillon de pied en place.

Remarque : serrez d'abord les vis sans les serrer et serrez-les fermement lorsque l'article est complètement assemblé.

2. Insérez les galets (8) dans le guidage à rouleaux (4a) correspondant dans la base (Fig. C).
3. Introduisez d'abord le ressort à gaz (9) dans la base, puis placez le couvercle du ressort à gaz (10) sur le ressort à gaz (Fig. D).
4. Visser la plaque d'assise (7) sur la face inférieure

du siège (2) à l'aide des vis moyenne (13) (Fig. E).

Remarque : veillez à la bonne orientation de la plaque d'assise et le accoudoirs.

5. Vissez l'accoudoir droit (5) et l'accoudoir gauche (6) avec les vis longues (14) sur le siège. Retirez le capuchon de protection de la vis et vissez le cache de l'accoudoir (11) (Fig. F).
6. Vissez le dossier (1) au siège à l'aide des vis (13) et (14) (Fig. G).
7. Introduisez le ressort à gaz dans la plaque d'assise (Fig. H). Chargez l'article assemblé pour raccorder fermement les composants entre eux.

Remarque : les roulettes de sécurité se bloquent automatiquement dès que l'article n'est pas chargé, empêchant ainsi un déplacement involontaire lors du lever (Fig. K).

Réglage de la hauteur d'assise

Augmenter la hauteur d'assise

Placez-vous à côté de l'article et tirez le levier de réglage de la hauteur (7a) vers le haut d'une main sans exercer de contrainte sur le siège (Fig. I).

Réduire la hauteur d'assise

Asseyez-vous sur l'article et tirez le levier de réglage de la hauteur à la main vers le haut (Fig. I).

Réglage du dossier

Fonction d'inclinaison

- Pour activer la fonction d'inclinaison du dossier, tirez le levier de réglage de la hauteur (7a) vers l'extérieur (Fig. I).
- Pour bloquer la fonction d'inclinaison du dossier, faites glisser le levier de réglage de la hauteur vers l'intérieur (Fig. I).

Réglage de la pression du dossier

- Tournez le bouton rotatif (7b) sous le siège dans le sens de la flèche « tight » pour augmenter la pression du dossier (Fig. J).
- Tournez le bouton rotatif sous le siège dans le sens de la flèche « loose » pour réduire la pression du dossier (Fig. J).

Stockage, nettoyage

Lorsque vous n'utilisez pas l'article, rangez-le toujours dans un endroit sec et propre à une température ambiante.

Nettoyez uniquement avec de l'eau puis essuyez avec un chiffon de nettoyage.

IMPORTANT ! Ne jamais laver avec des produits de nettoyage agressifs.



Mise au rebut



* Ce produit est recyclable. Il est soumis à la responsabilité élargie du fabricant et est collecté séparément.



Éliminez le produit et les matériaux d'emballage conformément aux réglementations locales actuelles en vigueur. Conservez les matériaux d'emballage (comme les sachets en plastique) hors de portée des enfants.

Vous obtiendrez plus d'informations relatives à l'élimination du produit usagé auprès de votre commune ou de votre municipalité. Éliminez le produit et l'emballage dans le respect de l'environnement.



Le code de recyclage est utilisé pour identifier les différents matériaux à retourner dans le cycle de recyclage. Ce code se compose du symbole de recyclage, représentant le cycle de recyclage ainsi que d'un numéro identifiant le matériau.

Indications concernant la garantie et le service après-vente

L'article a été produit avec grand soin et sous un contrôle constant. DELTA-SPORT HANDELSKONTOR GmbH accorde au client final privé une garantie de trois ans sur cet article à compter de la date d'achat (période de garantie) conformément aux dispositions suivantes. La garantie ne vaut que pour les défauts de matériaux et de fabrication.

La garantie ne couvre pas les pièces soumises à une usure normale, lesquelles doivent donc être considérées comme des pièces d'usure (comme p. ex., les piles), de même qu'elle ne couvre pas les pièces fragiles, telles que les interrupteurs ou les pièces fabriquées en verre.

Les réclamations au titre de cette garantie sont exclues si l'article a été utilisé de manière abusive ou inappropriée, hors du cadre de son usage ou du champ d'application prévu ou si les instructions de la notice d'utilisation n'ont pas été respectées, à moins que le client final ne prouve que l'article présentait un défaut de matériau ou de fabrication n'étant pas dû à l'une des conditions mentionnées ci-dessus. Les réclamations au titre de la garantie ne peuvent être adressées pendant la période de garantie qu'en présentant le ticket de caisse original. Veuillez pour cela conserver le ticket de caisse original. Ceci s'applique également aux pièces remplacées et réparées. Si vous avez des plaintes à formuler, veuillez d'abord contacter le service d'assistance téléphonique ci-dessous ou nous contacter par courrier électronique.

Si le cas est couvert par la garantie, nous nous engageons - à notre appréciation - à réparer ou à remplacer l'article gratuitement pour vous ou à vous rembourser le prix d'achat. Aucun autre droit ne découle de la garantie.

Vos droits légaux, en particulier les droits de garantie contre le vendeur concerné, ne sont pas limités par cette garantie.

***Article L217-16 du Code de la consommation**

Lorsque l'acheteur demande au vendeur, pendant le cours de la garantie commerciale qui lui a été consentie lors de l'acquisition ou de la réparation d'un bien meuble, une remise en état couverte par la garantie, toute période d'immobilisation d'au moins sept jours vient s'ajouter à la durée de la garantie qui restait à courir. Cette période court à compter de la demande d'intervention de l'acheteur ou de la mise à disposition pour réparation du bien en cause, si cette mise à disposition est postérieure à la demande d'intervention.

Indépendamment de la garantie commerciale souscrite, le vendeur reste tenu des défauts de conformité du bien et des vices rédhibitoires dans les conditions prévues aux articles L217-4 à L217-13 du Code de la consommation et aux articles 1641 à 1648 et 2232 du Code Civil.

Article L217-4 du Code de la consommation

Le vendeur livre un bien conforme au contrat et répond des défauts de conformité existant lors de la délivrance.

Il répond également des défauts de conformité résultant de l'emballage, des instructions de montage ou de l'installation lorsque celle-ci a été mise à sa charge par le contrat ou a été réalisée sous sa responsabilité.

Article L217-5 du Code de la consommation

Le bien est conforme au contrat :

1° S'il est propre à l'usage habituellement attendu d'un bien semblable et, le cas échéant :

- s'il correspond à la description donnée par le vendeur et posséder les qualités que celui-ci a présentées à l'acheteur sous forme d'échantillon ou de modèle ;
- s'il présente les qualités qu'un acheteur peut légitimement attendre eu égard aux déclarations publiques faites par le vendeur, par le producteur ou par son représentant, notamment dans la publicité ou l'étiquetage ;

2° Ou s'il présente les caractéristiques définies d'un commun accord par les parties ou être propre à tout usage spécial recherché par l'acheteur, porté à la connaissance du vendeur et que ce dernier a accepté.

Article L217-12 du Code de la consommation

L'action résultant du défaut de conformité se prescrit par deux ans à compter de la délivrance du bien.

Article 1641 du Code civil

Le vendeur est tenu de la garantie à raison des défauts cachés de la chose vendue qui la rendent impropre à l'usage auquel on la destine, ou qui diminuent tellement cet usage que l'acheteur ne l'aurait pas acquise, ou n'en aurait donné qu'un moindre prix, s'il les avait connus.

Article 1648 1er alinéa du Code civil

L'action résultant des vices rédhibitoires doit être intentée par l'acquéreur dans un délai de deux ans à compter de la découverte du vice.

Les pièces détachées indispensables à l'utilisation du produit sont disponibles pendant la durée de la garantie du produit.

IAN : 515466_2510

FR Service France
Tel. : 0800 919 270
E-Mail : deltasport@lidl.fr

CH Service Suisse
Tel. : 0800 56 44 33
E-Mail : deltasport@lidl.ch

BE Service Belgique
Tel. : 0800 12089
E-Mail : deltasport@lidl.be

*n'est valable que pour la France



Lees aandachtig de hiernavolgende montagehandleiding en bewaar ze. Gebruik het artikel alleen zoals beschreven en voor de aangegeven toepassingsgebieden.

Leveringsomvang (afb. A)

- 1 x rugleuning (1)
- 1 x zitting (2)
- 1 x onderstel (3)
- 5 x voet kruisarm (4)
- 1 x arMLEuning, rechts (5)
- 1 x arMLEuning, links (6)
- 1 x zittingplaat (7)
- 5 x wiel (8)
- 1 x gasveer (9)
- 1 x gasveerafdekking, 3-delig (10)
- 2 x armsteunkap (11)
- 5 x schroef, kort (12)
- 6 x schroef, midden (13)
- 8 x schroef, lang (14)
- 1 x inbussleutel (15)
- 1 x montagehandleiding

Technische gegevens

Alleen geschikt voor tapijt



Maximale belasting: 110 kg



Productiedatum (maand/jaar):
02/2026

Beoogd gebruik

Het artikel is ontworpen als draaistoel voor privégebruik binnenshuis.

Veiligheidstips



Levensgevaar!

- Laat kinderen nooit zonder toezicht alleen met het verpakkingsmateriaal. Er bestaat een kans op verstikking.



Kans op lichamelijk letsel!

- Let er voordat u het artikel gebruikt op of dit voldoende stabiliteit biedt.
- Plaats het artikel op een vlakke ondergrond.
- Het artikel mag alleen worden gebruikt onder toezicht van volwassenen en mag niet worden gebruikt als speelobject.
- Het artikel is geen klim- of speeltoestel. Zorg ervoor dat niemand, in het bijzonder kinderen, zich aan het artikel omhoog kan trekken of er tegenaan kan leunen. Het artikel kan omvallen.
- Controleer het artikel voor elk gebruik op beschadigingen of slijtage. Het artikel mag alleen in goede staat worden gebruikt!
- Verzeker u ervan dat het artikel vakkundig en conform de montagehandleiding wordt gemonteerd. Een onjuist uitgevoerde montage kan leiden tot letsel en kan de veiligheid en werking beïnvloeden.
- De gasveer mag uitsluitend door opgeleid deskundig personeel worden vervangen of gerepareerd.
- Ga nooit op het artikel staan.

Montage

Het artikel moet door twee personen worden gemonteerd.

Je hebt de meegeleverde inbussleutel (15) nodig om het item te monteren.

Aanwijzing: informeer in een vakhandel naar welke wielen geschikt zijn voor uw vloer.

1. Verwijder de afdekking van de stervoet (3a). Steek de stervormige basisarmen (4) in de stervormige basis (3) en schroef ze vast met de korte schroeven (12) (afb. B). Plaats de afdekking van de stervoet terug.

Aanwijzing: draai de schroeven eerst los in en haal ze stevig aan als het artikel volledig is gemonteerd.

2. Steek de wielen (8) in de wielgeleidingen (4a) van het basisarmen (afb. B).
3. Steek eerst de gasveer (9) in het onderstel en plaats vervolgens de gasveerafdekking (10) op de gasveer (afb. D).

4. Schroef de zittingplaat (7) met de midden schroeven (13) vast aan de onderkant van de zitting (2) (afb. E).

Aanwijzing: let erop dat u de zitplaat en de armleuningen in de juiste richting plaatst.

5. Schroef de rechterarmleuning (5) en de linkerarmleuning (6) met de lange schroeven (14) aan de zitting. Verwijder de beschermkap van de schroef en draai de armsteunkap vast (11) (afb. F).

6. Schroef de rugleuning (1) met de schroeven (13) en (14) aan de zitting (afb. G).

7. Steek de gasveer in de zittingplaat (afb. H). Belast het gemonteerde artikel om de onderdelen stevig met elkaar te verbinden.

Aanwijzing: de veiligheidsrollen blokkeren automatisch zodra het artikel niet belast is, en voorkomen daardoor onbedoeld weggrollen bij het opstaan (afb. K).

Instellen van de zithoogte

Zithoogte verhogen

Ga naast het artikel staan en trek de hendel voor hoogteverstelling (7a) met een hand naar boven zonder de zitting te belasten (afb. I).

Zithoogte verlagen

Ga op het artikel zitten en trek de hendel voor hoogteverstelling met een hand naar boven (afb. I).

Instellen van de rugleuning

Leunfunctie

- Om de leunfunctie van de rugleuning te activeren, trekt u de hendel voor hoogteverstelling (7a) naar buiten (afb. I).
- Om de leunfunctie van de rugleuning te blokkeren, duwt u de hendel voor hoogteverstelling naar binnen (afb. I).

Leundruk instellen

- Draai het draaiwiel (7b) onder de zitting in de pijlrichting "tight" om de leundruk te verhogen (afb. J).
- Draai het draaiwiel onder de zitting in de pijlrichting "loose" om de leundruk te verlagen (afb. J).

Opslag, reiniging

Bewaar het artikel wanneer u dit niet gebruikt altijd droog en schoon op kamertemperatuur.

Reinig alleen met water en veeg vervolgens droog met een schoonmaakdoek.

BELANGRIJK! Reinig nooit met agressieve reinigingsmiddelen.



Afvalverwerking



Voer het artikel en de verpakkingsmaterialen af in overeenstemming met de actuele lokale voorschriften. Berg verpakkingsmaterialen (zoals bv. foliezakjes) op buiten het bereik van kinderen. Bijkomende informatie over de afvoer van het onbruikbaar geworden artikel krijgt u bij uw gemeente- of stadsbestuur. Voer het artikel en de verpakking milieuvriendelijk af.



De recyclingcode dient om verschillende materialen voor recyclingdoeleinden te kenmerken. De code bestaat uit een recyclingsymbool voor de recyclingcyclus en een nummer dat het materiaal kenmerkt.

Opmerkingen over garantie en serviceafhandeling

Het artikel werd met de grootste zorgvuldigheid en onder permanent toezicht geproduceerd. De firma DELTA-SPORT HANDELSKONTOR GmbH verleent particuliere eindklanten op dit artikel drie jaar garantie, te rekenen vanaf de datum van aankoop (garantietermijn) en dit op grond van de volgende bepalingen. De garantie geldt alleen voor materiaal- en verwerkingsfouten. De garantie is niet van toepassing op onderdelen die aan een normale slijtage onderhevig zijn en daarom als slijtageonderdelen te beschouwen zijn (bv. batterijen) en evenmin op breekbare onderdelen zoals schakelaars of onderdelen die van glas gemaakt zijn.

Uit de garantie voortvloeiende claims zijn uitgesloten als het artikel onvakkundig, verkeerd of niet in het kader van de voorziene bepaling of in het kader van het voorziene gebruiksdoeleinde gebruikt werd of indien richtlijnen in de gebruiksaanwijzing niet in acht genomen werden, tenzij de eindklant aantoont dat er sprake is van een materiaal- of verwerkingsfout die niet op één van de hoger vermelde omstandigheden gebaseerd is.

Uit de garantie voortvloeiende claims kunnen alleen tijdens de garantieperiode op vertoon van de originele kassabon ingediend worden. Gelieve daarom de originele kassabon te bewaren. De garantieperiode wordt door eventuele reparaties op grond van de garantie, wettelijke waarborg of coulance niet verlengd. Dit geldt ook voor vervangen en gerepareerde onderdelen.

Gelieve u bij klachten in eerste instantie tot de hieronder vermelde servicehotline te richten of met ons per e-mail contact op te nemen. Is er sprake van een garantiegeval, dan wordt het artikel door ons – naar onze keuze – voor u gratis gerepareerd, wordt het vervangen of wordt de aankoopsom terugbetaald. Verdere rechten op grond van de garantie bestaan niet.

Uw wettelijke rechten, in het bijzonder rechten op garantie tegenover de betreffende verkoper, worden door deze garantie niet beperkt.

IAN: 515466_2510

NL Service Nederland
Tel.: 0800 0249630
E-Mail: deltasport@lidl.nl

BE Service België
Tel.: 0800 12089
E-Mail: deltasport@lidl.be



Prosimy przeczytać uważnie poniższą instrukcję montażu i zachować ją. Artykuł może być używany tylko w opisany sposób i w podanym zakresie użytkowania.

Zakres dostawy (rys. A)

- 1 x oparcie (1)
- 1 x siedzisko (2)
- 1 x krzyżak (3)
- 5 x ramię krzyżaka stopy (4)
- 1 x prawy podłokietnik (5)
- 1 x lewy podłokietnik (6)
- 1 x płyta siedziska (7)
- 5 x kółko (8)
- 1 x siłownik gazowy (9)
- 1 x pokrywa siłownika gazowego, 3-częściowa (10)
- 2 x zaślepka podłokietnika (11)
- 5 x krótka śruba (12)
- 6 x średni śruba (13)
- 8 x długa śruba (14)
- 1 x klucz imbusowy (15)
- 1 x instrukcja montażu

Dane techniczne

Nadaje się wyłącznie do dywanów



Maksymalne obciążenie: 110 kg



Data produkcji (miesiąc/rok):
02/2026

Użytkowanie zgodne z przeznaczeniem

Produkt został zaprojektowany jako krzesło obrotowe do użytku prywatnego w pomieszczeniach.

Wskazówki bezpieczeństwa



Zagrożenie życia!

- Nigdy nie pozwalaj, aby dzieci miały dostęp do opakowania bez nadzoru. Istnieje ryzyko uduszenia.



Niebezpieczeństwo odniesienia obrażeń!

- Przed użyciem należy zapewnić stabilne ustawienie produktu.
- Ustawić produkt na równej powierzchni.
- Produkt może być używany jedynie pod nadzorem dorosłych, ale nie jako zabawka.
- Produkt nie służy do zabawy ani wspinania się! Użytkownicy, w szczególności dzieci, nie powinni podciągać się na tym produkcie ani się o niego opierać. Produkt może się przewrócić.
- Przed każdym użyciem należy sprawdzić produkt pod kątem uszkodzeń lub zużycia. Produkt może być używany wyłącznie, jeśli jest w idealnym stanie!
- Upewnij się, że produkt został zmontowany prawidłowo i zgodnie z niniejszą instrukcją montażu. Nieprawidłowy montaż może prowadzić do obrażeń ciała oraz pogorszenia bezpieczeństwa i funkcjonowania produktu.
- Siłownik gazowy może być wymieniany lub naprawiany wyłącznie przez odpowiednio wyszkolonych; fachowych pracowników.
- Nigdy nie stawać na produkcie.

Montaż

Urządzenie powinno być montowane przez dwie osoby.

Do montażu potrzebny będzie dostarczony klucz imbusowy (15).

Wskazówka: więcej informacji o kółkach odpowiednich do danego podłoża można uzyskać w specjalistycznym sklepie.

1. Zdejmij pokrywę krzyżak gwiazdy (3a). Włóż ramię krzyżaka stopy (4) do podstawy krzyżak (3) i dokręć je krótkimi krótka śruba (12) (rys. B). Ponownie założyć pokrywę podstawy gwiazdy.

Wskazówka: najpierw lekko wkręcić śruby, a później, kiedy produkt będzie całkowicie zmontowany, całkowicie je dokręcić.

2. Zamontować kółka (8) w odpowiednich prowadnicach na kółka (4a) na ramię krzyżaka stopy (rys. C).

3. Najpierw należy umieścić siłownik gazowy w (9) krzyżaku, a następnie założyć pokrywę siłownika gazowego (10) na siłownik gazowy (rys. D).
 4. Przykręcić płytę siedziska (7) do spodu siedziska (2) za pomocą średni śrub (13) (rys. E).
- Wskazówka:** zwrócić uwagę na prawidłowe ułożenie siodełka oraz podłokietniki.
5. Przykręcić prawy podłokietnik (5) i lewy podłokietnik (6) do siedziska za pomocą długich śrub (14) i nałożyć zaślepkę podłokietnika (11) (rys. F).
 6. Przykręcić oparcie (1) do siedziska za pomocą śrub (13) i (14) (rys. G).
 7. Włożyć siłownik gazowy do płyty siedziska (rys. H). Obciążyć zmontowany produkt, aby w ten sposób dobrze połączyć jego poszczególne komponenty.

Wskazówka: Role bezpieczeństwa blokują się automatycznie, gdy artykuł nie jest obciążony, zapobiegając w ten sposób niezamierzonemu przetoczeniu się podczas wstawiania (rys. K).

Regulacja pozycji siedziska

Zwiększenie wysokości siedziska

Stając obok produktu i jedną ręką pociągając za dźwignię do regulacji wysokości (7a) do góry bez obciążania siedziska (rys. I).

Zmniejszenie wysokości siedziska

Usiąść na krześle i pociągając za dźwignię do regulacji wysokości jedną ręką do góry (rys. I).

Regulacja pozycji oparcia

Funkcja odchylenia oparcia

- Aby aktywować funkcję odchylenia oparcia, należy pociągając dźwignię do regulacji wysokości (7a) w kierunku na zewnątrz (rys. I).
- Aby zablokować funkcję odchylenia oparcia, należy pociągając dźwignię do regulacji wysokości w kierunku do wewnątrz (rys. I).

Regulacja siły odchylenia oparcia

- Obrócić pokrętkę (7b) pod siedzeniem zgodnie ze strzałką wskazującą „tight”, aby zwiększyć siłę potrzebną do odchylenia oparcia (rys. J).

- Obrócić pokrętkę pod siedzeniem zgodnie ze strzałką wskazującą „loose”, aby zmniejszyć siłę potrzebną do odchylenia oparcia (rys. J).

Przechowywanie, czyszczenie

Podczas nieużywania należy zawsze przechowywać produkt w suchym i czystym miejscu, w temperaturze pokojowej.

Czyścić wyłącznie wodą, a następnie wytrzeć do sucha ściereczką.

WAŻNE! Nie czyścić przy użyciu ostrych środków czyszczących.



Uwagi odnośnie recyklingu



Artykuł i materiały opakowaniowe należy usunąć zgodnie z aktualnie obowiązującymi miejscowymi przepisami. Materiały opakowaniowe (np. worki foliowe) należy przechowywać w miejscu niedostępnym dla dzieci. Szczegółowe informacje na temat sposobów usuwania zużytego artykułu można uzyskać u władz gminnych i miejskich. Artykuł oraz opakowanie należy usunąć w sposób przyjazny dla środowiska.



Kod recyklingu służy do oznaczenia różnych materiałów nadających się do ponownego przetworzenia (recyklingu). Kod taki składa się z symbolu recyklingu odzwierciedlającego obieg materiałów do ponownego przetworzenia, a także z numeru, który jest oznaczeniem materiału.

Wskazówki dotyczące gwarancji i obsługi serwisowej

Artykuł został wyprodukowany z najwyższą starannością i pod stałą kontrolą. DELTA-SPORT HANDEL-SKONTOR GmbH przyznaje klientowi końcowemu na niniejszy artykuł trzy lata gwarancji od daty zakupu (okres gwarancyjny) z zastrzeżeniem poniższych postanowień. Gwarancja dotyczy wyłącznie wad materiałowych i wad wykonania.

Gwarancja nie obejmuje części, które podlegają normalnemu zużyciu i z tego względu należy je traktować jako części zużywalne (np. baterie) i nie obejmuje części kruchych takich jak przełączniki ani części wykonanych ze szkła.

Wyklucza się roszczenia z tytułu niniejszej gwarancji w przypadku użycia artykułu w sposób niewłaściwy lub sprzeczny z jego przeznaczeniem lub w sposób wykraczający poza przewidziane przeznaczenie lub poza przewidziany zakres użytkowania lub jeśli wytyczne zawarte w instrukcji obsługi nie były przestrzegane, chyba że klient końcowy udowodni istnienie wady materiałowej lub wady wykonania, która nie wynika z podanych wyżej przyczyn.

Roszczenia z tytułu gwarancji można zgłaszać wyłącznie w okresie gwarancyjnym za okazaniem oryginalnego dowodu zakupu. Prosimy zatem zachować oryginalny dowód zakupu!

W przypadku jakichkolwiek reklamacji prosimy skontaktować się z nami najpierw za pośrednictwem podanej poniżej infolinii serwisowej lub drogą e-mailową. W przypadku objętym gwarancją artykuł zostanie – według naszego uznania – bezpłatnie naprawiony, wymieniony lub nastąpi zwrot ceny zakupu. Z gwarancji nie wynikają żadne inne prawa.

Niniejsza gwarancja nie ogranicza Państwa ustawowych praw, w szczególności roszczeń gwarancyjnych wobec danego sprzedawcy.

W przypadku wymiany części lub całego artykułu okres gwarancji przedłuża się o trzy lata zgodnie z art. 581 § 1 kodeksu cywilnego. Po upływie czasu gwarancji powstałe naprawy są płatne.

IAN: 515466_2510

 Serwis Polska
Tel.: 22 397 4996
E-Mail: deltasport@lidl.pl



Pečlivě si přečtěte následující návod

k sestavení a uschovejte jej.

Výrobek používejte pouze tak, jak je popsáno, a v uváděných oblastech použití.

Obsah balení (obr. A)

- 1 x opěradlo (1)
- 1 x sedačka (2)
- 1 x kříž (3)
- 5 x nožní křížové rameno (4)
- 1 x opěrka rukou, vpravo (5)
- 1 x opěrka rukou, vlevo (6)
- 1 x díl k sezení (7)
- 5 x váleček (8)
- 1 x plynová vzpěra (9)
- 1 x kryt plynové vzpěry, 3-dílný (10)
- 2 x kryt opěrky rukou (11)
- 5 x šroub, krátký (12)
- 6 x šroub, střední (13)
- 8 x šroub, dlouhý (14)
- 1 x imbusový klíč (15)
- 1 x návod k sestavení

Technické údaje

Vhodné jen pro koberce



Maximální zatížení: 110 kg



Datum výroby (měsíc/rok):
02/2026

Použití dle určení

Položka je navržena jako otočná židle pro soukromé použití v interiéru.

Bezpečnostní pokyny

Nebezpečí ohrožení života!

- Nenechávejte děti bez dozoru s balícím materiálem. Hrozí nebezpečí udušení.

Nebezpečí poranění!

- Před použitím výrobku dbejte na správnou stabilitu.
- Postavte výrobek na vodorovný podklad.

- Výrobek se smí používat jen pod dozorem dospělých, a ne jako hračka.
- Výrobek není určen ke šplhání ani ke hraní! Ujistěte se, že osoby, zejména děti, se na výrobek nevěší ani se o něho neopírají. Výrobek se může převrhnout.
- Výrobek před každým použitím zkontrolujte, zda není poškozený nebo opotřebovaný. Výrobek je možné používat pouze v bezvadném stavu!
- Zajistěte, aby byl výrobek montován náležitým způsobem a podle navod k sestavení. Nesprávně provedená montáž může vést k poraněním, a stejně tak může ovlivnit bezpečnost a funkčnost.
- Bezpečnostní plynovou vzpěru lze vyměnit nebo opravit výhradně odborným personálem.
- Nikdy nestoupejte na výrobek.

Montáž

Výrobek by měli sestavovat dva lidé.

K montáži budete potřebovat dodaný imbusový klíč (15).

Upozornění: ve specializovaném obchodě se informujte, jaká kolečka se hodí pro Vaši podlahu.

1. Sejměte kryt kříž (3a). Vložte nožní křížové rameno (4) do hvězdicové základny (3) a pevně je zašroubujte krátkými šrouby (12) (obr. B). Nasadíte zpět kryt hvězdicové základny.

Upozornění: nejdříve přitáhněte šrouby jen lehce a pevně je utáhněte, až když je výrobek kompletně sestaven.

2. Prostrčte válečky (8) do příslušných otvorů pro válečky (4a) v nožní křížové rameno (obr. C).
3. Nejprve vložte plynovou vzpěru (9) do kříže (3) a potom umístěte kryt plynové vzpěry (10) na plynovou vzpěru (obr. D).
4. Sešroubujte pevně díl k sezení (7) na spodní stranu sedačky (2) střední šrouby (13) (obr. E).

Upozornění: dbejte na správné vyrovnání dílu k sezení a opěrka rukou.

5. Našroubujte pravou opěrku (5) a levou opěrku rukou (6) na sedačku dlouhými šrouby (14). Odstraňte ochrannou krytku ze šroubu a pevně přišroubujte kryt opěrky rukou (11) (obr. F).

6. Našroubujte opěradlo (1) na sedačku šrouby (13) a (14) (obr. G).
7. Prostrčte plynové vzpěry do dílu k sezení (obr. H). Zatěžte složený výrobek, abyste součásti pevně spojili.

Poznámka: bezpečnostní role se automaticky zablokují, jakmile není článek zatížen, a tím zabrání neúmyslnému odvalení při vstávání (obr. K).

Nastavení výšky sezení

Zvýšení výšky sezení

Postavte se vedle výrobku a zatáhněte za páčku k nastavení výšky (7a) jednou rukou směrem nahoru bez zatížení sedačky (obr. I).

Snížení výšky sezení

Posaďte se na výrobek a zatáhněte za páčku k nastavení výšky jednou rukou směrem nahoru (obr. I).

Nastavení opěradla

Opěrná funkce

- Chcete-li aktivovat opěrnou funkci opěradla, vytáhněte páčku pro nastavení výšky (7a) směrem ven (obr. I).
- Chcete-li blokovat opěrnou funkci opěradla, zasuněte páčku pro nastavení výšky směrem dovnitř (obr. I).

Nastavení tlaku opírání (synchronního mechanismu)

- Otáčejte kolečkem (7b) pod sedačkou ve směru šipky „tight“, abyste zvýšili tlak synchronního mechanismu (obr. J).
- Otáčejte kolečkem pod sedačkou ve směru šipky „loose“, abyste snížili tlak synchronního mechanismu (obr. J).

Uskladnění, čištění

Pokud výrobek nepoužíváte, skladujte jej vždy suchý a čistý při pokojové teplotě.

Čistěte pouze vodou a následně otřete do sucha hadříkem.

DŮLEŽITÉ! K čištění nikdy nepoužívejte agresivní čisticí prostředky.



Pokyny k likvidaci



Výrobek a obalové materiály likvidujte podle aktuálních místních předpisů. Uchovávejte obalové materiály (jako např. fóliové sáčky) nedostupné pro děti. O možnostech likvidace vysloužilého výrobku se informujte u Vaší obecní nebo městské správy. Výrobek a obaly likvidujte ekologicky.



Recyklační kód slouží ke značení různých materiálů pro proces opětovného zhodnocení (recyklace). Kód sestává ze symbolu recyklace, který má odrážet proces zhodnocení, a čísla, které označuje materiál.

Pokyny k záruce a průběhu služby

Výrobek byl vyroben s velkou péčí a za stálé kontroly. DELTA-SPORT HANDELSKONTOR GmbH poskytuje koncovým privátním zákazníkům na tento výrobek tři roky záruky od data nákupu (záruční lhůta) podle následující ustanovení. Záruka se týká pouze vad materiálu a závad ve zpracování. Záruka se nevztahuje na díly, které podléhají běžnému opotřebení, a proto je třeba je považovat za opotřebitelné díly (např. baterie), ani na křehké díly, jako jsou vypínače nebo díly ze skla.

Nároky z této záruky jsou vyloučeny, pokud výrobek byl používán neodborně nebo nedovoleným způsobem nebo nikoli v rámci stanoveného účelu určení nebo předpokládaného rozsahu používání nebo nebyla dodržena zadání v návodu k obsluze, ledaže by koncový zákazník prokázal, že existuje vada materiálu nebo došlo k chybě ve zpracování, které nevyplývají z některé výše uvedených okolností.

Nároky ze záruky lze uplatnit pouze v rámci záruční lhůty po předložení originálního pokladního dokladu. Proto si prosím uschovejte originál pokladního dokladu. Doba záruky se neprodlužuje případnými opravami na základě záruky, zákonné záruky nebo kulance. Totéž platí také pro vyměněné a opravené díly.

Při reklamách se prosím obračejte na níže uvedenou horkou linku servisu nebo se s námi spojte e-mailem. Pokud se vyskytne případ reklamace, výrobek Vám – dle naší volby – bezplatně opravíme, vyměníme nebo Vám vrátíme kupní cenu. Další práva ze záruky nevznikají.

Vaše zákonná práva, zejména nároky na zajištění záruky vůči konkrétnímu prodejci, nejsou touto zárukou omezena.

IAN: 515466_2510

 Servis Česko

Tel.: 800 143 873

E-Mail: deltasport@lidl.cz



Pozorne si prečítajte nasledujúci montážny návod a uschovajte ho.

Výrobok používajte len podľa popisu a na uvedené oblasti používania.

Rozsah dodávky (obr. A)

- 1 x operadlo (1)
- 1 x sedadlo (2)
- 1 x podnožkový kríž (3)
- 5 x krížové rameno na nohách (4)
- 1 x lakťová opierka, pravá (5)
- 1 x lakťová opierka, ľavá (6)
- 1 x sedacia platňa (7)
- 5 x koliesko (8)
- 1 x plynová teleskopická podpera (9)
- 1 x kryt plynovej teleskopickéj podpery. 3-dielny (10)
- 2 x kryt lakťovej opierky (11)
- 5 x skrutka, krátka (12)
- 6 x skrutka, stredná (13)
- 8 x skrutka, dlhá (14)
- 1 x imbusový kľúč (15)
- 1 x montážny návod

Technické údaje

Vhodné len pre kobercové podlahy



Maximálne zaťaženie: 110 kg



Dátum výroby (mesiac/rok):
02/2026

Určené použitie

Položka je navrhnutá ako otočná stolička na súkromné použitie v interiéri.

Bezpečnostné pokyny

Nebezpečenstvo ohrozenia života!

- Nikdy nedovoľte deťom zostať s obalovým materiálom bez dozoru. Hrozí nebezpečenstvo udusenía.

Nebezpečenstvo poranenia!

- Pred použitím sa presvedčte o správnej stabilite výrobku.

- Výrobok položte na rovný podklad.
- Výrobok sa smie používať iba pod dozorom dospeléj osoby a nikdy nie ako hračka.
- Výrobok nie je preliezačka ani hracia zostava! Zabezpečte, aby sa na výrobok nešplhali ani sa oň neopierali žiadne osoby, najmä deti. Výrobok sa môže prevrátiť.
- Pred každým použitím skontrolujte, či výrobok nie je poškodený alebo opotrebovaný. Výrobok sa môže používať len v bezchybnom stave!
- Uistite sa, že je výrobok zmontovaný správne a podľa tohto návodu na obsluhu. Nesprávne vykonaná montáž môže viesť k zraneniam a ohroziť bezpečnosť a funkčnosť.
- Plynová teleskopická podpera smie byť vymieňaná alebo opravovaná výhradne vyškoleným odborným personálom.
- Na výrobok sa nikdy nestavajte.

Montáž

Výrobok by mali montovať dve osoby.

Na montáž budete potrebovať dodaný imbusový kľúč (15).

Upozornenie: v špecializovanej predajni sa informujte o kolieskach, ktoré sú vhodné na vašu podlahu.

1. Odstráňte kryt podnožkový kríž (3a). Vložte ramená krížové rameno na nohách (4) do podnožkový kríž (3) a pevne ich zaskrutkujte krátkymi skrutkami (12) (obr. B). Nasadte späť kryt základne hviezdy.

Upozornenie: najprv skrutky voľne zakrúťte a utiahnite ich pevne, až keď je výrobok úplne zmontovaný.

2. Zasuňte kolieska (8) do príslušného vedenia pre koliesko (4a) v krížové rameno na nohách (obr. C).
3. Najskôr zasuňte plynovú teleskopickú podperu (9) do podnožkového kríža a potom umiestnite kryt plynovej teleskopickéj podpery (10) na plynovú teleskopickú podperu (obr. D).
4. Pevne zaskrutkujte sedaciu platňu (7) na spodnú stranu sedadla (2) pomocou stredná skrutiek (13) (obr. E).

Upozornenie: dávajte pozor na správne vyrovnanie sedacej platne a lakťová opierka.

- Zaskrutkujte pravú laktóvu opierku (5) a ľavú laktóvu opierku (6) na sedadlo pomocou dlhých skrutiek (14). Odstráňte ochrannú krytku zo skrutky a pevne naskrutkujte kryt laktóvej opierky (11) (obr. F).
- Zaskrutkujte operadlo (1) na sedadlo pomocou skrutiek (13) a (14) (obr. G).
- Zasuňte plynovú teleskopickú podporu do sedacej platni (obr. H). Zafažte postavený výrobok, aby sa jednotlivé časti vzájomne spojili.

Poznámka: bezpečnostné kolieska sa automaticky zablokujú, akonáhle nie je na výrobok vyvíjaný tlak, čím sa zabráni nechcenému odvaleniu pri vstávaní (obr. K).

Nastavenie výšky sedadla

Zvýšenie výšky sedadla

Postavte sa vedľa výrobku a fahajte páčku na nastavenie výšky (7a) jednou rukou smerom hore bez toho aby sa zafažilo sedadlo (obr. I).

Zníženie výšky sedadla

Posaďte sa na výrobok a fahajte páčku na nastavenie výšky jednou rukou smerom hore (obr. I).

Nastavenie operadla

Funkcia opierania

- Aby ste aktivovali funkciu opierania operadla, potiahnite páčku nastavenia výšky (7a) smerom von (obr. I).
- Aby ste zablokovali funkciu opierania operadla, posuňte páčku nastavenia výšky smerom dovnútra (obr. I).

Nastavenie tlaku opierania

- Otáčajte otočné koliesko (7b) pod sedadlom v smere šípky „tight“, aby ste zvýšili tlak opierania (obr. J).
- Otáčajte otočné koliesko pod sedadlom v smere šípky „loose“, aby ste znížili tlak opierania (obr. J).

Skladovanie, čistenie

Pri nepoužívaní skladujte výrobok vždy suchý a čistý pri izbovej teplote.

Čistite iba vodou a následne utrite dosucha čistiacou handričkou.

DÔLEŽITÉ! Výrobok nikdy nečistite ostrými čistiacimi prostriedkami.



Pokyny k likvidácii



Výrobok a obalový materiál zlikvidujte podľa aktuálnych miestnych predpisov. Obalový materiál (ako napr. fóliové vrecká) uschovajte mimo dosahu detí. Ďalšie informácie o možnostiach likvidácie zastaraného výrobku dostanete na svojej obecnej alebo mestskej správe. Výrobok a obal zlikvidujte ekologicky.



Recyklačný kód slúži na označenie rôznych materiálov za účelom vrátenia do kolobehu opätovného používania (recyklácia). Kód pozostáva z recyklačného symbolu pre zobrazenie kolobehu opätovného používania a čísla, ktoré označuje materiál.

Pokyny k záruke a priebehu servisu

Výrobok bol vyrobený veľmi starostlivo a pod stálou kontrolou. Na tento výrobok poskytuje DELTA-SPORT HANDELSKONTOR GmbH súkromným koncovým užívateľom trojročnú záruku odo dňa kúpy (záručná lehota) po splnení nasledovných podmienok. Záruka platí len na chyby materiálu a spracovania. Záruka sa nevzťahuje na diely, ktoré podliehajú bežnému opotrebovaniu a preto sa považujú za diely podliehajúce opotrebovaniu (napr. batérie) alebo krehké diely, ako sú spínače alebo diely vyrobené zo skla.

Nároky z tejto záruky zanikajú, keď sa výrobok používal neodborne alebo nesprávne, mimo určenia na používanie alebo určeného rozsahu používania alebo neboli dodržané pokyny návodu na obsluhu, s výnimkou, že koncový užívateľ preukáže, že ide o chybu materiálu alebo spracovania, ktorá nebola spôsobená niektorou z hore uvedených okolností.

Záruku je možné uplatniť len počas záručnej lehoty po predložení originálu pokladničného dokladu. Originál pokladničného dokladu preto prosím uschovajte.

Záručná doba sa kvôli prípadným záručným opravám, zákonnej záruke alebo ako obchodné gesto nepredlžuje. Platí to aj pre vymenené a opravené diely.

Pri reklamáciách sa prosím najskôr obráťte na dole uvedenú Service-Hotline alebo sa s nami spojte prostredníctvom e-mailu. Ak sa jedná o záručný prípad, výrobok – podľa našej voľby – bezplatne opravíme, vymeníme alebo vrátime kúpnu cenu. Ďalšie práva zo záruky nevyplývajú.

Vaše zákonné práva, hlavne nároky na záručné plnenie voči príslušnému predajcovi, nie sú touto zárukou obmedzené.

IAN: 515466_2510

 Servis Slovensko
Tel.: 0850 232001
E-Mail: deltasport@lidl.sk



Lea atentamente las siguientes instrucciones de montaje y consérvelas. Emplee el artículo únicamente de la forma descrita y para los usos indicados.

Alcance de suministro (Fig. A)

- 1 respaldo (1)
- 1 asiento (2)
- 1 pata en cruz (3)
- 5 brazo en cruz (4)
- 1 reposabrazos derecho (5)
- 1 reposabrazos izquierdo (6)
- 1 placa del asiento (7)
- 5 ruedas (8)
- 1 resorte de gas (9)
- 1 cubierta del resorte de gas, 3 piezas (10)
- 2 cubiertas de reposabrazos (11)
- 5 tornillos, cortos (12)
- 6 tornillos, medio (13)
- 8 tornillos, largos (14)
- 1 llave hexagonal (15)
- 1 instrucciones de montaje

Datos técnicos

Apta solamente para moqueta



Carga máxima: 110 kg



Fecha de fabricación (mes/año):
02/2026

Uso previsto

El artículo está diseñado como silla giratoria para uso privado en interiores.

Indicaciones de seguridad



¡Peligro de muerte!

- Nunca deje a niños sin supervisión con el material de embalaje. Existe peligro de asfixia.



¡Peligro de lesiones!

- Antes de usar el artículo, verifique que la estabilidad sea correcta.

- Coloque el artículo sobre una superficie plana.
- El artículo se debe usar solo bajo supervisión de adultos y no como juguete.
- ¡El artículo no es un juguete ni se debe usar para escalar! Asegúrese de que las personas, en especial niños, no se suban sobre el artículo ni se apoyen en el mismo. El artículo puede volcar.
- Compruebe antes de cada uso que el artículo no presenta daños ni desgaste. Solo se debe usar el artículo si se encuentra en un estado óptimo.
- Asegúrese de que el artículo se haya montado de forma correcta y siguiendo estas instrucciones de montaje. Un montaje que no se haya efectuado correctamente puede limitar la seguridad y el funcionamiento.
- El muelle de gas solo debe ser sustituido o reparado por un especialista cualificado.
- No se suba nunca sobre el artículo.

Montaje

El artículo debe ser montado por dos personas.

Necesitará la llave Allen (15) suministrada para montar el artículo.

Nota: infórmese en un comercio especializado acerca de las ruedas adecuadas para su suelo.

1. Retire la tapa de la pata en cruz (3a). Introduzca los brazos de la brazo en cruz (4) en la pata en cruz (3) y apriételes con los tornillos cortos (12) (Fig. B). Vuelva a colocar la tapa de la base en estrella.

Nota: primero enrosque los tornillos sin apretarlos y apriételes solamente cuando el artículo se haya montado completamente.

2. Inserte las ruedas (8) en la correspondiente guía (4a) de la pata en cruz (Fig. C).
3. Coloque primero el muelle de gas (9) en la pata en cruz y después ponga la cubierta del muelle de gas (10) sobre el muelle de gas (Fig. D).
4. Atornille la placa del asiento (7) en el lado inferior del asiento (2) con los tornillos medio (13) (Fig. E).

Nota: preste atención al alineamiento correcto de la placa del asiento y la reposabrazos.

- Atornille el reposabrazos derecho (5) y el reposabrazos izquierdo (6) al asiento con los tornillos largos (14). Retire la tapa protectora del tornillo y atornille firmemente la tapa del reposabrazos (11) (Fig. F).
- Atornille el respaldo (1) con los tornillos (13) y (14) al asiento (Fig. G).
- Inserte el muelle de gas en la placa del asiento (Fig. H). Cargue el artículo montado para unir las piezas fijamente entre sí.

Nota: las ruedas de seguridad se bloquean automáticamente cuando el artículo no está cargado, evitando así un desplazamiento involuntario al levantarse (Fig. K).

Ajuste de la altura del asiento

Aumento de la altura del asiento

Colóquese junto al artículo y tire de la palanca para el ajuste de altura (7a) con una mano hacia arriba sin cargar el asiento (Fig. I).

Reducción de la altura del asiento

Siéntese en el artículo y tire de la palanca para el ajuste de altura con una mano hacia arriba (Fig. I).

Ajuste del respaldo

Función reclinable

- Para activar la función reclinable del respaldo, tire de la palanca para el ajuste de altura (7a) hacia fuera (Fig. I).
- Para bloquear la función reclinable del respaldo, tire de la palanca para el ajuste de altura hacia dentro (Fig. I).

Ajuste de la presión de la función reclinable

- Gire la rueda (7b) debajo del asiento en la dirección de la flecha «tight» para aumentar la presión de la función reclinable (Fig. J).
- Gire la rueda debajo del asiento en la dirección de la flecha «loose» para disminuir la presión de la función reclinable (Fig. J).

Almacenamiento, limpieza

Si no va a utilizarlo, almacene siempre el artículo seco y limpio y a temperatura ambiente.

Limpie solo con agua y después seque con un paño de limpieza.

¡IMPORTANTE! No lo limpie con productos de limpieza agresivos.



Indicaciones para la eliminación



Elimine el artículo y los materiales de embalaje conforme a la correspondiente normativa local vigente. Guarde el material de embalaje (como, p. ej., las bolsas de plástico) fuera del alcance de los niños. En su administración local o municipal podrá obtener más información sobre la eliminación del artículo usado. Elimine el artículo y el embalaje de forma respetuosa con el medio ambiente.



El código de reciclaje se emplea para señalar los diferentes materiales para su retorno al ciclo de reciclaje. El código se compone de un símbolo de reciclaje para el ciclo de aprovechamiento y un número que señala el material.

Indicaciones relativas a la garantía y la gestión de servicios

El artículo ha sido fabricado con gran esmero y sometido a controles constantes. Para el mismo, DELTA-SPORT HANDELSKONTOR GmbH ofrece a los clientes finales particulares una garantía de tres años a contar desde la fecha de compra (periodo de garantía) con arreglo a las condiciones que se exponen a continuación. La garantía tiene validez únicamente para fallos del material y fabricación. La garantía no cubre las piezas sometidas a un desgaste normal y se consideren por ello piezas de desgaste (p. ej., pilas) así como tampoco a piezas frágiles como interruptores o piezas fabricadas en vidrio o cristal.

Se excluyen derechos derivados de esta garantía, si se ha realizado un uso incorrecto o abusivo del artículo o que no se encuentre dentro del marco del uso o ámbito de uso previstos o si no se ha observado lo recogido en el manual de instrucciones, a no ser que el cliente final demuestre que existen fallos del material o fabricación no derivados de una de las circunstancias expuestas anteriormente.

Las demandas derivadas de la garantía sólo podrán presentarse dentro del periodo de garantía exhibiendo el comprobante de compra original. Le rogamos, por ello, que conserve el comprobante de compra original. El periodo de garantía no se verá prolongado por ningún tipo de reparación realizada con motivo de la garantía, la garantía legal o como gesto de buena voluntad. Esto se aplica también a las piezas sustituidas o reparadas.

Por favor, dirija sus quejas primero a la línea telefónica del servicio de atención al cliente que se indica a continuación o póngase en contacto con nosotros por correo electrónico. Si el caso está cubierto por la garantía, a nuestra elección, repararemos o cambiaremos gratuitamente el artículo o le restituiremos el precio de compra del mismo. De la garantía no se derivan otros derechos. Esta garantía no limitará sus derechos legales, especialmente los derechos de garantía frente al vendedor correspondiente.

IAN: 515466_2510

 Servicio España
Tel.: 900 984 989
E-Mail: deltasport@lidl.es



Læs følgende monteringsvejledning opmærksomt og opbevar den.

Brug kun artiklen som beskrevet og inden for de angivne anvendelsesområder.

Leveringsomfang (fig. A)

- 1 x ryglæn (1)
- 1 x sæde (2)
- 1 x fodkryds (3)
- 5 x fodkrydsarm (4)
- 1 x armlæn, højre (5)
- 1 x armlæn, venstre (6)
- 1 x sædeplade (7)
- 5 x hjul (8)
- 1 x gasfjeder (9)
- 1 x gasfjederafdækning, 3 dele (10)
- 2 x afdækning til armlæn (11)
- 5 x skrue, kort (12)
- 6 x skrue, middel (13)
- 8 x skrue, lang (14)
- 1 x unbrakonøgle (15)
- 1 x monteringsvejledning

Tekniske data

Kun egnet til gulvtæpper



Maksimal belastning: 110 kg



Fremstillingsdato (måned/år):
02/2026

Bestemmelsesmæssig brug

Varen er designet som en drejestol til privat indendørs brug.

Sikkerhedsanvisninger



Livsfare!

- Lad aldrig børn være alene med emballagematerialet. Der er fare for kvæstning.



Fare for kvæstelser!

- Sørg for, at produktet er stabilt inden brug.
- Stil produktet på et jævnt underlag.

- Produktet må kun anvendes under opsyn af voksne og er ikke beregnet til brug som legetøj.
- Produktet er ikke beregnet til at klatre på eller lege med! Sørg for, at personer, især børn, ikke løfter sig op i eller læner sig mod produktet. Produktet kan vælte.
- Kontroller produktet for beskadigelser eller slid før hver brug. Produktet må kun anvendes i fejlfri stand!
- Sørg for, at produktet monteres sagligt korrekt og iht. denne monteringsvejledning. En ikke korrekt udført montering kan medføre kvæstelser, samt påvirke sikkerheden og funktionen.
- Gasfjederen må kun udskiftes eller repareres af uddannede fagfolk.
- Stil dig ikke på produktet.

Montering

Varen bør samles af to personer. Du skal bruge den medfølgende unbrakonøgle (15) til at samle emnet.

Bemærk: spørg din forhandler om hjul, der egner sig til dit gulv.

1. Fjern dækslet til fodkryds (3a). Sæt fodkrydsarm (4) ind i fodkryds (3), og skru dem fast med de korte skrue (12) (fig. B). Sæt dækslet til stjernebasen på igen.

Bemærk: skru først alle skrueerne løst i, og stram dem, når produktet er færdigmonteret.

2. Stik hjulene (8) ind i de tilhørende holdere (4a) i fodkrydsarm (fig. C).
3. Stik derefter gasfjederen (9) ind i fodkrydset, og sæt derefter gasfjederafdækningen (10) på gasfjederen (9) (fig. D).
4. Skru sædepladen (7) fast på undersiden af sædet (2) ved hjælp af de middel skrue (13) (fig. E).

Bemærk: sørg for, at sædepladen vender rigtigt og armlæn.

5. Skru højre armlæn (5) og venstre armlæn (6) fast på sædet med de lange skrue (14). Fjern beskyttelses-hætten fra skruen, og skru armlænsbetrækket til armlænene (11) fast (fig. F).
6. Skru ryglænet (1) fast på sædet med skrue (13) og (14) (fig. G).

7. Stik gasfjederen ind i sædepladen (fig. H). Belast det samlede produkt for at sætte komponenterne godt fast i hinanden.

Bemærk: sikkerhedsrullerne blokerer automatisk, så snart artiklen ikke er belastet, og forhindrer derved utilsigtet rulling ved oprejsning (fig. K).

Indstilling af sædehøjden

Forhøjelse af sædet

Stil dig ved siden af produktet, og træk armen til højdeindstilling (7a) opad med den ene hånd uden at belaste sædet (fig. I).

Sænkning af sædet

Sæt dig på produktet, og træk armen til højdeindstilling opad med den ene hånd (fig. I).

Indstilling af ryglænet

Fleksibelt ryglæn

- For at aktivere fleksibelt ryglæn skal du trække armen til højdeindstilling (7a) udad (fig. I).
- For at blokere fleksibelt ryglæn skal du skubbe armen til højdeindstilling indad (fig. I).

Indstilling af ryglænstryk

- Drej hjulet (7b) under sædet i retning mod „tight“ for at øge ryglænstrykket (fig. J).
- Drej hjulet under sædet i retning mod „loose“ for at mindske ryglænstrykket (fig. J).

Opbevaring, rengøring

Opbevar altid artiklen tør og ren ved stuetemperatur, når den ikke er i brug.

Rengør kun med vand, og tør efter med et viskestykke. VIGTIGT! Må aldrig rengøres med skrappe rengøringsmidler.



Henvisninger vedr. bortskaffelse



Bortskaf artiklen og emballagematerialerne i henhold til aktuelle, lokale forskrifter.

Opbevar emballagematerialer (som f.eks. folieposer) utilgængeligt for børn. Yderligere informationer om bortskaffelse af den udtjente artikel kan indhentes hos kommunen. Bortskaf artiklen og emballagen på en miljøvenlig måde.



Genbrugskoden tjener til identifikation af forskellige materialer med hensyn til tilbageførsel til genanvendelses kredsløbet (recycling). Koden består af et genbrugssymbol, som afspejler genanvendelses kredsløbet, og et tal, der identificerer materialet.

Oplysninger om garanti og servicehåndtering

Varen er fremstillet med største omhu og under løbende kontrol. DELTA-SPORT HANDELSKONTOR GmbH yder private slutkunder tre års garanti på varen fra købsdato (Garantifrist) i henhold til følgende bestemmelser. Garantien gælder kun for materiale- og fremstillingsfejl. Garantien dækker ikke dele, der udsættes for normal slitage og derfor må betragtes som sliddele (f.eks. batterier) eller skrøbelige dele såsom afbrydere eller dele, der er fremstillet af glas. Garantien kan ikke gøres gældende, hvis varen er blevet anvendt ukorrekt eller uagtsomt eller til andre formål end det tilsigtede eller i det tilsigtede omfang. Garantien bortfalder ligeledes ved manglende overholdelse af anvisningerne i betjeningsvejledningen. Kunden skal kunne påvise, at der er tale om materiale- eller fremstillingsfejl og ikke fejl som følge af ovenstående omstændigheder. Garantien kan kun gøres gældende i garantiperioden mod fremvisning af original kvittering. Gem derfor den originale kvittering. Garantiperioden forlænges ikke i tilfælde af reparation i henhold til garantien, den lovpligtige garanti eller pr. kulance. Dette gælder også for udskiftede og reparerede dele.

I tilfælde af klager er det muligt at kontakte nederstående servicelinje eller kontakte os pr. e-mail. Ved garantisager vil vi efter eget skøn reparere varen uden beregning, ombytte varen eller refundere købsprisen. Der er ingen yderligere rettigheder under garantien. Dine lovmæssige rettigheder, herunder navnlig garantikrav over for sælger, indskrænkes ikke som følge af denne garanti.

IAN: 515466_2510

 Service Danmark
Tel.: 32 710005
E-Mail: deltasport@lidl.dk



Leggere attentamente le seguenti istruzioni di montaggio e conservarle. Utilizzare l'articolo solo nel modo descritto e per i campi di impiego indicati.

Contenuto della fornitura (Fig. A)

- 1 x schienale (1)
- 1 x sedile (2)
- 1 x piede (3)
- 5 x bracci di base a stella (4)
- 1 x bracciolo, destro (5)
- 1 x bracciolo, sinistro (6)
- 1 x piastra del sedile (7)
- 5 x ruota (8)
- 1 x molla a gas (9)
- 1 x campeggio, in 3 parti (10)
- 2 x copertura per bracciolo (11)
- 5 x vite corta (12)
- 6 x schraube media (13)
- 8 x vite lunga (14)
- 1 x chiave a brugola esagonale (15)
- 1 x istruzioni di montaggio

Dati tecnici

Solo adatta per pavimenti con moquette



Carico massimo: 110 kg



Data di produzione (mese/anno):
02/2026

Uso conforme alla destinazione

L'articolo è progettato come sedia girevole per uso privato in interni.

Indicazioni di sicurezza

Pericolo di morte!

- Tenere il materiale di imballaggio sempre fuori dalla portata dei bambini. Pericolo di soffocamento.

Pericolo di lesioni!

- Prima di usare l'articolo, assicurarsi che sia stabile.
- Collocare l'articolo su una superficie piana.

- L'articolo deve essere usato solo sotto la supervisione degli adulti e non deve essere usato come giocattolo.
- L'articolo non è una struttura per arrampicarsi o per giocare! Assicurarsi che le persone, in particolare i bambini, non usino l'articolo per tirarsi su né vi si appoggino. L'articolo può rovesciarsi.
- Prima di ogni uso, controllare se l'articolo presenta danni o segni d'usura. Utilizzare l'articolo solo se in perfette condizioni!
- Assicurarsi che l'articolo venga montato correttamente e seguendo le presenti istruzioni di montaggio. Un montaggio non eseguito correttamente può causare lesioni, nonché mettere a rischio la sicurezza e la funzionalità.
- La molla a gas può essere sostituita o riparata unicamente da personale specializzato e preparato.
- Non mettersi mai in piedi sull'articolo.

Montaggio

L'articolo deve essere assemblato da due persone.

Per montare l'elemento è necessaria la chiave a brugola esagonale (15) fornita in dotazione.

Nota: informarsi presso un negozio specializzato sulle ruote adatte al proprio tipo di pavimento.

1. Rimuovere il coperchio della base a piede (3a). Inserire i bracci della base stella (4) nella piede (3) e avvitarli con le viti corte (12) (Fig. B). Riposizionare il coperchio della base a piede.

Nota: innanzitutto, stringere le viti e serrarle saldamente quando l'articolo è completamente assemblato.

2. Inserire le ruote (8) nell'apposita guida (4a) nei bracci di base a stella (Fig. C).
3. Inserire prima la molla a gas (9) nel piede e poi posizionare il coperchio per molla a gas (10) sulla stessa (Fig. D).
4. Avvitare la piastra del sedile (7) sul lato inferiore del sedile (2) con le viti media (13) (Fig. E).

Nota: verificare il corretto orientamento della piastra del sedile e dei braccioli.

5. Avvitare il bracciolo destro (5) e il bracciolo sinistro (6) con le viti lunghe (14) al sedile. Rimuovere il tappo di protezione dalla vite e serrare il coperchio del bracciolo (11) (Fig. E).
6. Avvitare lo schienale (1) alla seduta con le viti (13) e (14) (Fig. G).
7. Inserire la molla a gas nella piastra del sedile (Fig. H). Caricare con peso l'articolo assemblato per collegare gli insieme le varie parti.

Nota: le ruote di sicurezza si bloccano automaticamente non appena l'articolo non è sotto carico, impedendo così un rotolamento involontario quando ci si alza (Fig. K).

Impostazione dell'altezza del sedile

Alzare l'altezza del sedile

Posizionarsi vicino all'articolo e tirare verso l'alto la leva di regolazione dell'altezza (7a) con una mano senza caricare peso sul sedile (Fig. I).

Abbassare l'altezza del sedile

Sedersi sopra l'articolo e tirare verso l'alto la leva di regolazione dell'altezza con una mano (Fig. I).

Regolazione dello schienale

Funzione di inclinazione

- Per attivare la funzione di inclinazione dello schienale, tirare verso l'esterno la leva di regolazione dell'altezza (7a) (Fig. I).
- Per bloccare la funzione di inclinazione dello schienale, far scorrere la leva di regolazione dell'altezza verso l'interno (Fig. I).

Impostazione della pressione dello schienale

- Ruotare la manopola (7b) sotto il sedile in direzione della freccia „tight“ per aumentare la pressione dello schienale (Fig. J).
- Ruotare la manopola sotto il sedile in direzione della freccia „loose“ per ridurre la pressione dello schienale (Fig. J).

Conservazione, pulizia

In caso di mancato utilizzo, riporre l'articolo a temperatura ambiente in un luogo asciutto e pulito. Pulire solo con acqua, quindi asciugare con un panno. **IMPORTANTE!** Non utilizzare mai detergenti aggressivi.



Smaltimento



Smaltire l'articolo e i materiali della confezione nel rispetto delle attuali normative locali. Conservare i materiali della confezione (come ad es. i sacchetti) in modo che non siano raggiungibili per i bambini. Presso la propria amministrazione comunale o cittadina è possibile ottenere ulteriori informazioni sullo smaltimento dell'articolo alla fine del suo periodo di impiego. Smaltire l'articolo e la confezione nel rispetto dell'ambiente.



Il codice di riciclaggio serve per indicare i diversi materiali per il loro ritorno al ciclo di riutilizzo (recycling). Il codice è composto da un simbolo di riciclaggio per il ciclo di riutilizzo e da un numero che contraddistingue il materiale.

Avvertenze sulla garanzia e sulla gestione dei servizi di assistenza

L'articolo è stato prodotto con la massima cura e sotto un continuo controllo. DELTA-SPORT HANDELSKONTOR GmbH concede ai client finali privati, su questo articolo, tre anni di garanzia dalla data di acquisto (termine di garanzia) sulla base delle seguenti disposizioni.

*La garanzia vale solo per i vizi di materiale e di lavorazione. La garanzia non si estende alle parti soggette ad un normale degradamento e che siano quindi da considerarsi come pezzi soggetti a usura (p. es. le batterie) né ai pezzi fragili come ad es. interruttori oppure pezzi in vetro.

******La garanzia vale per difetti del materiale o di fabbricazione. Questa garanzia non si estende a componenti del prodotto esposti a normale logorio, che possono pertanto essere considerati come componenti soggetti a usura (esempio capacità della batteria, calcificazione, lampade, pneumatici, filtri, spazzole...).

La garanzia non si estende altresì a danni che si verificano su componenti delicati (esempio interruttori, batterie, parti realizzate in vetro, schermi, accessori vari) nonché a danni derivanti dal trasporto o altri incidenti.

Dalla presente garanzia sono escluse le richieste legate a casi di utilizzo non conforme oppure di abuso dell'articolo, oppure di utilizzo avvenuto non nell'ambito delle condizioni previste oppure del campo di impiego previsto, oppure in caso di non osservanza delle direttive riportate nelle istruzioni d'uso, a meno che il cliente non dimostri che sussista un vizio di materiale o di lavorazione che non sia riconducibile ad una delle circostanze riportate sopra.

Le richieste di garanzia possono essere avanzate solo entro il relativo termine, su presentazione dello scontrino originale di acquisto. Si prega quindi di conservare lo scontrino originale. Il termine di garanzia non sarà prolungato a seguito di eventuali riparazioni effettuate sulla base della garanzia, della garanzia obbligatoria prevista per legge oppure di accondiscendenza.

Ciò vale anche per le parti sostituite oppure riparate. In caso di contestazione rivolgersi dapprima alla hotline di assistenza sotto indicata oppure mettersi in contatto con noi via e-mail. Laddove sussista un caso coperto dalla garanzia, l'articolo sarà – a nostra discrezione – da noi riparato gratuitamente, sostituito oppure sarà rimborsato il prezzo di acquisto. Non sussistono ulteriori diritti derivanti dalla garanzia. I vostri diritti giuridici, in particolare i diritti di garanzia obbligatoria prevista dalla legge nei confronti del relativo venditore, non sono limitati dalla presente garanzia.

IAN: 515466_2510

(IT) Assistenza Italia
Tel.: 800781188
E-Mail: deltasport@lidl.it

(CH) Assistenza Svizzera
Tel.: 0800 56 44 33
E-Mail: deltasport@lidl.it

(MT) Assistenza Malta
Tel.: 80062230
E-Mail: deltasport@lidl.com.mt

*si applica solo alla Svizzera/Malta

**si applica solo all'Italia



Olvassa el figyelmesen a következő szerelési útmutatót, és őrizze meg azt. A terméket kizárólag a meghatározott módon és a felhasználási célnak megfelelően használja.

Csomag tartalma (A ábra)

- 1 x háttámla (1)
- 1 x ülőlap (2)
- 1 x lábcspillag (3)
- 5 x láb keresztkar (4)
- 1 x jobb karfa (5)
- 1 x bal karfa (6)
- 1 x szék-mechanika (7)
- 5 x görgő (8)
- 1 x gázlift (9)
- 1 x gázlift borítása, 3 részes (10)
- 2 x karfa-takaróelem (11)
- 5 x rövid csavar (12)
- 6 x közepes csavar (13)
- 8 x hosszú csavar (14)
- 1 x belső hatlapú kulcs (15)
- 1 x szerelési útmutató

Műszaki adatok

Csak padlószőnyeghez alkalmas



Legnagyobb terhelhetőség: 110 kg



Gyártási dátum (hónap/év):

02/2026

Rendeltetészerű használat

Az elemet forgószékként tervezték beltéri magánhasználatra.

Biztonsági utasítások



Életveszély!

- Soha ne hagyjon gyermeket felügyelet nélkül a csomagolóanyaggal. Légutak külső elzáródása miatti fulladásveszély.



Balesetveszély!

- Használat előtt ellenőrizze a termék megfelelő stabilitását.
- A terméket egyenletes talajra állítsa.
- A terméket csak felnőtt felügyelete mellett szabad használni, játékszerként pedig soha.
- A termék nem mászóalkalmatosság és nem játékszer! Gondoskodjon arról, hogy a termékre senki se álljon fel, és azon senki se húzódkodjon fel, különösen a gyerekek ne. A termék felborulhat.
- Minden használat előtt ellenőrizze a termék épségét, illetve elhasználódását. A terméket csak kifogástalan állapotban szabad használni!
- Ügyeljen arra, hogy a terméket szakszerűen, ezen szerelési útmutató utasításainak megfelelően szerelje össze. A nem megfelelő összeszerelés sérülést, balesetet okozhat, és a termék biztonságát és használhatóságát is hátrányosan befolyásolhatja.
- A gázliftet kizárólag képzett szakember cserélheti vagy javíthatja.
- Soha ne álljon fel a termékre.

Összeszerelés

A terméket két embernek kell összeszerelnie.

Az összeszereléshez a mellékelt belső hatlapú kulcs (15) lesz szükség.

Megjegyzés: meglévő padlójához alkalmas görgőről tájékozódjon szaküzletben.

1. Távolítsa el a lábcspillag alapfedelelet (3a). Helyezze be a láb keresztkar (4) a csillagalapba (3), és csavarja be őket a rövid csavar (12) (B ábra). Helyezze vissza a csillagalap fedelét.

Megjegyzés: először csak lazán csavarja be a csavarokat, és csak akkor húzza meg őket szorosan, amikor a terméket már teljesen összeszerelte.

2. Helyezze be a görgőket (8) a lábcspillag adott görgőfogadó nyílásaiba (4a) (C ábra).
3. Helyezze be ezután a gázliftet (9) a lábcspillagba, majd húzza rá a gázliftre a gázlift borítását (10) (D ábra).

4. Csavarozza fel a szék-mechanikát (7) az ülőlap (2) aljára a közepes csavar (13) (E ábra).

Megjegyzés: ügyeljen a szék-mechanika és karfa helyes irányár.

5. Csavarozza fel a jobb karfát (5) és a bal karfát (6) az ülőlapra a hosszú csavarokkal (14). Távolítsa el a védősapkát a csavarról, és csavarja szorosan a karfa-takaróelemet (11) (F ábra).

6. Csavarozza hozzá a háttámlát (1) az ülőlaphoz a csavarokkal (13) és (14) (G ábra).

7. Illessze be a gázliftet a szék-mechanikába (H ábra). Terhelje meg az összeszerelt terméket, hogy az alkatrészei szorosan illeszkedjenek.

Megjegyzés: a biztonsági kerekek automatikusan blokkolnak, amint a cikk nincs terhelve, így megakadályozzák a véletlen elgurulást felálláskor (K ábra).

Az ülésmagasság beállítása

Ülésmagasság emelése

Álljon a termék mellé, és a magasságállító kart (7a) egy kézzel húzza meg felfelé, miközben az ülőfelületet nem terheli (I ábra).

Ülésmagasság csökkentése

Üljön rá a termékre, és húzza meg a magasságállító kart egy kézzel felfelé (I ábra).

A háttámla beállítása

Hinta funkció

- A háttámla hinta funkciójához húzza meg a magasságállító kart (7a) kifelé (I ábra).
- A háttámla hinta funkciójának kiiktatásához tolja a magasságállító kart befelé (I ábra).

A hinta funkció erejének beállítása

- A hinta funkcióhoz szükséges erő növeléséhez forgassa el a szék-mechanika alján az állítókereket (7b) „tight” irányba (J ábra).
- A hinta funkcióhoz szükséges erő csökkentéséhez forgassa el a szék-mechanika alján az állítókereket (7b) „loose” irányba (J ábra).

Tárolás, tisztítás

A terméket mindig száraz, tiszta és szobahőmérsékletű helyen tárolja, ha azt nem használja.

Csak vízzel tisztítsa, majd törölkendővel törölje szárazra.

FONTOS! Ne használjon éles tisztítószerkeket a tisztításhoz.



Tudnivalók a hulladékkezelésről



A terméket és a csomagolóanyagokat a hatályos helyi előírásoknak megfelelően semmisítse meg. A csomagolóanyagokat (például fóliatasakokat) tartsa távol a gyermekektől. Az elhasznált termék ártalmatlanításával kapcsolatos további információkat a települési vagy városi önkormányzattól tudhatja meg. A terméket és a csomagolást környezetkímélő módon kell ártalmatlanítani.



Az újrahasonítási kód az újrafelhasználási ciklusba való visszavezetésre (újrahasonítás) szánt különböző anyagok azonosítására szolgál. A kód az újrahasonítási ciklus újrahasonítási szimbólumából és az anyagot azonosító számból áll.

A garanciával és a szerviz lebonyolításával kapcsolatos útmutató

A termék nagy gondossággal és állandó ellenőrzés mellett készült. A DELTA-SPORT HANDELSKONTOR GmbH privát végső felhasználóknak a vásárlás dátumától számított három év (garancia időtartama) garanciát ad erre a termékre a következő rendelkezések szerint. A garancia csak anyaghibára és feldolgozási hibára érvényes. A garancia nem terjed ki a szokásos elhasználódásnak kitett, ezért kopó alkatrészekre tekintendő alkatrészekre (pl. elemek), valamint a törekeny alkatrészekre sem, például a kapcsolókra vagy az üvegből készült alkatrészekre.

Kizárásra kerül a garanciaigény, ha a terméket szakszerűtlenül vagy helytelenül, nem rendeltetésszerűen vagy nem az előírányzott felhasználási körben használták, vagy figyelmen kívül hagyták a kezelési útmutató előírásait, kivéve, ha a végső felhasználó bizonyítja, hogy olyan anyag- vagy feldolgozási hiba áll fenn, amely nem a fent említett körülmények valamelyikéből ered.

A garanciaigény csak a garancia időtartamán belül, az eredeti pénztári bizonylat bemutatásával érvényesíthető. Ezért kérjük, őrizze meg az eredeti pénztári bizonylatot. A garancia, a törvényes garancia vagy a méltányosság alapján végzett esetleges javítások a garancia időtartamát nem hosszabbítják meg. Ez vonatkozik a kicserélt és javított alkatrészekre is. Kérjük, hogy reklamáció esetén először az alábbi szervizvonalat hívja, vagy e-mailen keressen minket. Garanciális esetekben a terméket saját döntésünk alapján ingyenesen megjavítjuk, kicseréljük vagy megtérítjük a vételárat. A garanciából további jogok nem következnek.

A jelen garancia nem korlátozza az Ön törvényes jogait, különösen a mindenkori értékesítővel szembeni garanciaigényét.

IAN: 515466_2510

 Szerviz Magyarország
Tel.: 06800 21225
E-Mail: deltasport@lidl.hu



Leia atentamente o seguinte manual de montagem e guarde-o. Utilize o artigo apenas da forma descrita e para as aplicações indicadas.

Conteúdo da embalagem (Fig. A)

- 1 encosto (1)
- 1 assento (2)
- 1 base de cinco pontas (3)
- 5 braço da base de cinco pontas (4)
- 1 apoio de braço, direito (5)
- 1 apoio de braço, esquerdo (6)
- 1 placa do assento (7)
- 5 rodízio (8)
- 1 cilindro a gás (9)
- 1 cobertura do cilindro a gás, 3 peças (10)
- 2 cobertura dos apoios de braço (11)
- 5 parafuso, curto (12)
- 6 parafuso, médio (13)
- 8 parafuso, longo (14)
- 1 chave allen (15)
- 1 manual de montagem

Dados técnicos

Apenas adequado para carpetes



Carga máxima: 110 kg



Data de fabrico (mês/ano):
02/2026

Uso previsto

O artigo é projetado como uma cadeira giratória para uso privado em ambientes internos.

Instruções de segurança



Perigo de vida!

- Nunca deixe crianças sozinhas com o material de embalagem. Há risco de asfixia.



Perigo de lesão!

- Certifique-se de que o artigo está corretamente estável antes de usá-lo.

- Coloque o artigo em uma superfície plana.
- O artigo deve ser usado apenas sob supervisão de adultos e não como brinquedo.
- O artigo não é um equipamento de escalada ou brinquedo! Certifique-se de que pessoas, especialmente crianças, não se apoiem ou se encostem no artigo. O artigo pode tombar.
- Verifique o artigo quanto a danos ou desgastes antes de cada uso. O artigo deve ser usado apenas em perfeitas condições!
- Certifique-se de que o artigo seja montado corretamente e de acordo com este manual de montagem. Uma montagem incorreta pode causar lesões e comprometer a segurança e a funcionalidade.
- O cilindro a gás deve ser substituído ou reparado exclusivamente por pessoal técnico qualificado.
- Nunca suba no artigo.

Montagem

O artigo deve ser montado por duas pessoas.

Para a montagem do artigo, você precisará da chave Allen fornecida (15).

Aviso: informe-se no comércio especializado sobre as rodas adequadas para o seu piso.

1. Remova a cobertura da base de cinco pontas (3a). Insira os braços da base de cinco pontas (4) na base de cinco pontas (3) e fixe-os com os parafusos curtos (12) (Fig. B). Recoloque a cobertura da base de cinco pontas.

Aviso: aperte os parafusos inicialmente de forma solta e aperte-os firmemente quando o artigo estiver completamente montado.

2. Insira os rodízios (8) na respectiva guia de rodízio (4a) nos braços da base de cinco pontas (Fig. C).
3. Insira primeiro o cilindro a gás (9) na base de cinco pontas e depois coloque a cobertura do cilindro a gás (10) sobre o cilindro a gás (Fig. D).
4. Fixe a placa do assento (7) na parte inferior do assento (2) com os parafusos médios (13) (Fig. E).

Aviso: certifique-se de que a placa do assento e os apoios de braço estejam corretamente alinhados.

5. Fixe o apoio de braço direito (5) e o apoio de braço esquerdo (6) com os parafusos longos (14) no assento. Remova a tampa de proteção de cada parafuso e fixe a cobertura dos apoios de braço (11) firmemente (Fig. F).
6. Fixe o encosto (1) com os parafusos (13) e (14) no assento (Fig. G).
7. Insira o cilindro a gás na placa do assento (Fig. H). Aplique peso sobre o artigo montado para conectar firmemente os componentes.

Aviso: as rodas de segurança bloqueiam automaticamente quando o artigo não está carregado, evitando assim o rolamento accidental ao se levantar (Fig. K).

Ajuste da altura do assento

Aumentar a altura do assento

Coloque-se ao lado do artigo e puxe a alavanca de ajuste de altura (7a) com uma mão para cima sem carregar o assento (Fig. I).

Diminuir a altura do assento

Sente-se no artigo e puxe a alavanca de ajuste de altura com uma mão para cima (Fig. I).

Ajuste do encosto

Função de inclinação

- Para ativar a função de inclinação do encosto, puxe a alavanca de ajuste de altura (7a) para fora (Fig. I).
- Para bloquear a função de inclinação do encosto, empurre a alavanca de ajuste de altura para dentro (Fig. I).

Ajustar a pressão de inclinação

- Gire o botão rotativo (7b) sob o assento na direção da seta „tight“ para aumentar a pressão de inclinação (Fig. J).
- Gire o botão rotativo sob o assento na direção da seta „loose“ para diminuir a pressão de inclinação (Fig. J).

Armazenamento e limpeza

Se não utilizar o artigo, guarde-o sempre seco, limpo e à temperatura ambiente.

Limpe apenas com água e, em seguida, seque com um pano de limpeza.

IMPORTANTE! Nunca efetue a limpeza com produtos de limpeza agressivos.



Instruções para a eliminação



Elimine o artigo e os materiais da embalagem de acordo com as normas locais vigentes. Mantenha os materiais da embalagem (como, por ex. saco de película) fora do alcance das crianças. Consulte a sua câmara municipal ou a sua junta de freguesia para obter outras informações para a eliminação do artigo fora de uso. Elimine o artigo e a embalagem de forma ambientalmente correta.



O código de reciclagem destina-se a identificar diferentes materiais para a reciclagem no circuito de reprocessamento (reciclagem). O código consiste num símbolo de reciclagem para o circuito de revalorização e num número que identifica o material.

Indicações sobre a garantia e o processamento de serviço

O artigo foi produzido com grande cuidado e sob controlo permanente. A DELTA-SPORT HANDELSKONTOR GmbH concede aos consumidores finais deste artigo três anos de garantia a partir da data de compra (prazo de garantia) de acordo com as seguintes disposições. A garantia aplica-se apenas a defeitos de material e de fabrico. A garantia não se aplica a peças que estejam sujeitas a desgaste normal e que, por isso, são consideradas peças de desgaste (por ex. pilhas), nem a peças quebráveis, como interruptores ou peças fabricadas em vidro.

São excluídos qualquer direitos a esta garantia, caso o artigo seja usado de forma incorreta ou abusiva ou fora do âmbito da disposição prevista ou do âmbito de utilização previsto ou em caso de desrespeito das especificações do manual de operação, exceto se o consumidor final comprovar a existência de um defeito de material ou fabrico que não esteja relacionado com as circunstâncias acima mencionadas.

Os direitos de garantia apenas podem ser acionados dentro do prazo da garantia com a apresentação do comprovativo de compra original. Por esse motivo, deverá guardar o comprovativo de compra original.

O prazo de garantia não é alargado em caso de eventuais reparações ao abrigo da garantia, termos legais de garantia ou carência. O mesmo se aplica a peças substituídas ou reparadas.

No caso de reclamações, contacte primeiro a linha de apoio indicada a seguir ou entre em contacto connosco por e-mail. Se for um caso de pedido de garantia, o artigo será reparado gratuitamente, substituído ou o valor da compra será reembolsado – de acordo com o nosso parecer. Não existem outros direitos decorrentes da garantia.

Os seus direitos legais legítimos, em especial os direitos de garantia perante o fabricante, não são limitados por esta garantia.

Segundo a DL 67/2003, com a troca do aparelho dá-se início a um novo prazo de garantia. Depois de expirada a garantia, eventuais reparações implicam o pagamento de custos.

IAN: 515466_2510

 Assistência Portugal
Tel.: 800849000
E-Mail: deltasport@lidl.pt



FR
Pensez à donner
ou recycler.

 *ou*  *ou* 

Association Magasin Déchèterie

<https://quefairedemesdechets.fr>



FR
 

DELTA-SPORT HANDELSKONTOR GMBH

Wragekamp 6 • 22397 Hamburg
GERMANY



02/2026

Delta-Sport-Nr.: DS-16357

02.09.2026 / AM11-43

IAN 515466_2510

8 



GB IE NI MT CY Safety rollers

Note: the safety rollers automatically lock when the item is not loaded, thus preventing unintended rolling away when standing up.

DE AT CH BE Sicherheitsrollen

Hinweis: Die Sicherheitsrollen werden automatisch blockiert, sobald der Artikel nicht belastet wird, und verhindern so ein unbeabsichtigtes Wegrollen beim Aufstehen.

FR CH BE Roulettes de sécurité

Remarque : les roulettes de sécurité se bloquent automatiquement dès que l'article n'est pas chargé, empêchant ainsi un déplacement involontaire lors du lever.

NL BE Veiligheidsrollen

Aanwijzing: de veiligheidsrollen blokkeren automatisch zodra het artikel niet belast is, en voorkomen daardoor onbedoeld weggrollen bij het opstaan.

FI Turvarullat

Huomautus: Turvarullat lukittuvat automaattisesti, kun tuotteeseen ei kohdistu kuormitusta, ja estävät siten tahattoman liikkuvuuden noustessa ylös.

SE Säkerhetsrullar

Observera: Säkerhetsrullarna låses automatiskt så snart artikeln inte belastas, vilket förhindrar att den rullar iväg oavsiktligt när man reser sig upp.

PL Role bezpieczeństwa

Wskazówka: Role bezpieczeństwa blokują się automatycznie, gdy artykuł nie jest obciążony, zapobiegając w ten sposób niezamierzonemu przetoczeniu się podczas wstawiania.

LT Saugos ratukai

Pastaba: saugos ratukai automatiškai užsiblokuoja, kai produktas nėra apkrautas, ir taip užkerta kelią netyčiniam nuriudėjimui atsistojant.

EE Turvarullid

Märkus: Turvarullid blokeeruvad automaatselt, kui toode ei ole koormatud, takistades sellega toote tahmatut ära veeremist, kui kasutaja püsti tõuseb.

LV Drošības riteņi

Piezīme: Drošības riteņi automātiski bloķējas, kad izstrādājums nav noslogots, tādējādi novēršot tā nejaušu ripošanu, kad tas stāv.

HU Biztonsági kerekek

Megjegyzés: a biztonsági kerekek automatikusan blokkolnak, amint a cikk nincs terhelve, így megakadályozzák a véletlen elgurulást felálláskor.

SI Varnostna kolesa

Opomba: varnostna kolesca se samodejno blokirajo, ko izdelek ni obremenjen, in tako preprečijo nenamerno premikanje pri vstajanju.

CZ Bezpečnostní kolečka

Poznámka: bezpečnostní role se automaticky zablokují, jakmile není článek zatížen, a tím zabrání neúmyslnému odvalení při vstávání.

SK Bezpečnostné kolieska

Poznámka: bezpečnostné kolieska sa automaticky zablokujú, akonáhle nie je na výrobok vyvíjaný tlak, čím sa zabráni nechcenému odvaleniu pri vstávaní.

ES Ruedas de seguridad

Nota: las ruedas de seguridad se bloquean automáticamente cuando el artículo no está cargado, evitando así un desplazamiento involuntario al levantarse.

IT CH MT Rotelle di sicurezza

Nota: le ruote di sicurezza si bloccano automaticamente non appena l'articolo non è sotto carico, impedendo così un rotolamento involontario quando ci si alza.

PT Rodízios de segurança

Aviso: as rodas de segurança bloqueiam automaticamente quando o artigo não está carregado, evitando assim o rolamento accidental ao se levantar.

DK Sikkerhedsruller

Bemærk: sikkerhedsrullerne blokerer automatisk, så snart artiklen ikke er belastet, og forhindrer derved utilsigtet rulling ved oprejnsning.

HR Sigurnosni kotačiči

Напомена: sigurnosni kotačiči se automatski blokiraju čim artikl nije opterećen, čime se sprječava nenamjerno kotrljanje prilikom ustajanja.

RS Sigurnosni točkīci

Напомена: sigurnosni točkīci automatski blokiraju čim artikal nije opterećen, čime se sprečava nenamerno kotrljanje prilikom ustajanja.

AL **MK** Rrotat e sigurisë

Shënim: rrotat e sigurisë bllokohen automatikisht sapo artikulli të mos jetë i ngarkuar, duke parandaluar kështu rrokullisjen e paqëndrueshmë gjatë ngritjes.

MK Безбедносни тркалца

Напомена: безбедносните тркала автоматски блокираат штом производот не е оптоварен, и со тоа спречуваат ненамерно тркалање при станување.

RO Role de siguranță

Indicație: rolele de siguranță se blochează automat de îndată ce articolul nu este încărcat, prevenind astfel o rostogolire neintenționată la ridicare.

BG Ролки за безопасност

Забелешка: безопасните колелца автоматично блокират, кога то артикулот не е натоварен, како по този начин предотвратуваат нежелано трркаляне при ставане.

GR **CY** Τροχοί ασφαλείας

Υπόδειξη: οι ρόλοι ασφαλείας μπλοκάρουν αυτόματα μόλις το αντικείμενο δεν είναι φορτωμένο, αποτρέποντας έτσι την ακούσια κύλιση κατά την ανύψωση.

DELTA-SPORT HANDELSKONTOR GMBH

Wragenkamp 6 • 22397 Hamburg
GERMANY



02/2026

Delta-Sport-Nr.: DS-16357

IAN 515466_2510