



## SUNLOUNGER WITH WHEELS

GB CY

### SUNLOUNGER WITH WHEELS

Assembly instructions

SI

### PRENOSNI LEŽALNIK ZA NA PLAŽO

Navodilo za sestavljanje

SK

### PLÁŽOVÉ LEŽADLO

Montážny návod

RS

### LEŽALJKA ZA PLAŽU

Uputstvo za montažu

AL MK

### SHEZLONG PLAZHI ME RROTA

Udhëzime montimi

BG

### ШЕЗЛОНГ

Ръководство за сглобяване

HU

### STRAND- ÉS SZÁLLÍTÓ HEVERŐ

Szerelési útmutató

CZ

### PLÁŽOVÉ LEHÁTKO

Návod k sestavení

HR

### LEŽALJKA ZA PLAŽU

Upute za sastavljanje

MK

### ЛЕЖАЛКА ЗА НА ПЛАЖА И ЗА ТРАНСПОРТ

Прирачник за составување

RO

### ŞEZLONG PENTRU PLAJĂ ŞI TRANSPORT

Instrucţiuni de asamblare

GR CY

### ΞΑΠΛΩΣΤΡΑ ΠΑΡΑΛΙΑΣ

Οδηγίες συναρµολόγησης

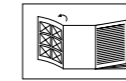

GB Before reading, fold out the illustration page and get to know all of the functions of your unit.

HU Elolvasás előtt hajtsa ki az oldalt az ábrákkal és ezt követően ismerkedjen meg a készülék valamennyi funkciójával.

SI Preden začnete brati, odprite stran s slikami in se seznanite z vsemi funkcijami naprave.

CZ Před čtením si nejdříve vyklopte stránku s obrázky a seznamte se se všemi funkcemi přístroje.

SK Skôr než začnete návod čítať, si ho otvorte na strane s obrázkami a oboznámte sa so všetkými funkciami prístroja.

HR Prije čitanja otvorite stranicu sa slikama i upoznajte se sa svim funkcijama uređaja.

RS Pre početka čitanja rasklopite stranicu sa slikama a zatim se u nastavku upoznajte sa svim funkcijama uređaja.

MK Пред да прочитате, одвиткајте ја страницата што ги содржи илустрациите, а потоа запознајте се со сите карактеристики на производот.

AL MK Para se ta lexoni, hapni faqen që përmban ilustrimet dhe më pas njihuni me të gjitha karakteristikat e produktit.

RO Înainte să citiți, deschideți pagina cu imagini și după aceea familiarizați-vă cu toate funcțiunile aparatului.

BG Разгънете страницата със схемите преди да я прочетете и се запознайте с всички функции на уреда.

GR CY Ξεδιπλώστε πριν την ανάγνωση την πλευρά με τις απεικονίσεις και εξοικειωθείτε κατόπιν με όλες τις λειτουργίες της συσκευής.

Language	Content	Page	Oldal
GB/CY	Assembly and safety information	09	
HU	Szerelési és biztonsági utasítások	12.	Oldal
SI	Napotki glede montaže in varnosti	Strani	15
CZ	Pokyny k sestavení a bezpečnosti	Stránky	19
SK	Pokyny pre montáž a bezpečnosť	Stranu	22
HR	Napomene o sastavljanju i sigurnosti	Strana	25
RS	Napomene o montaži i bezbednosne napomene	Strana	28
MK	Упатства за инсталација и безбедност	Страна	32
AL/MK	Udhëzime për Montim dhe Siguri	Faqja	35
RO	Instrucţiuni de asamblare și privind siguranța	Pagina	38
BG	Указания за сглобяване и безопасност	Страни	41
GR/CY	Οδηγίες συναρµολόγησης και ασφαλείας	Σελίδα	46

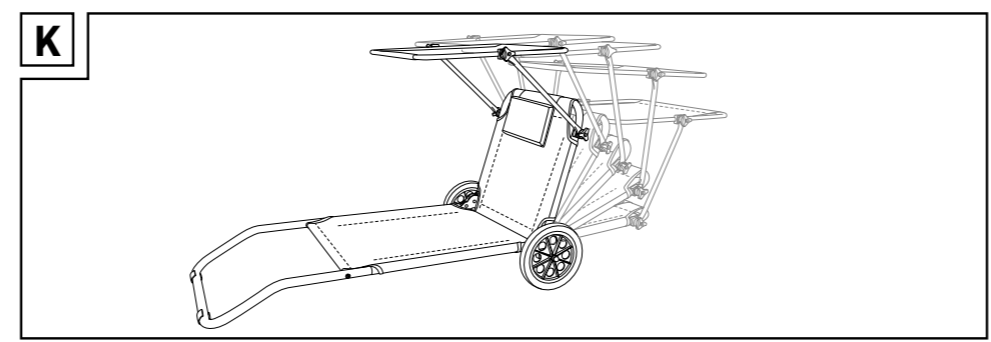
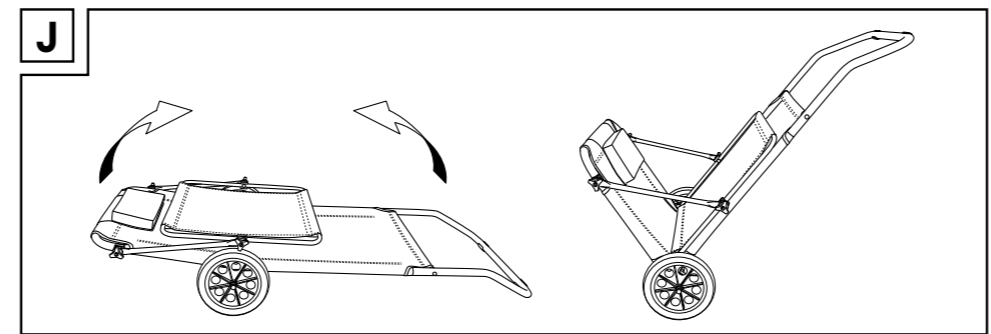
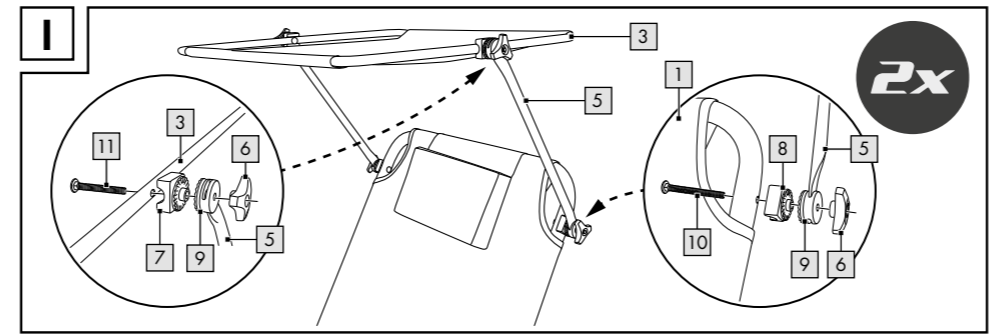
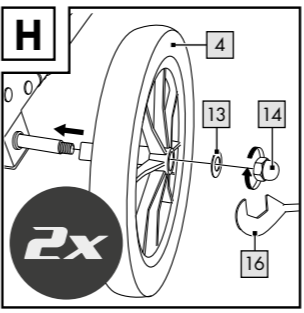
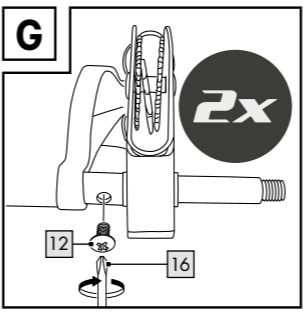
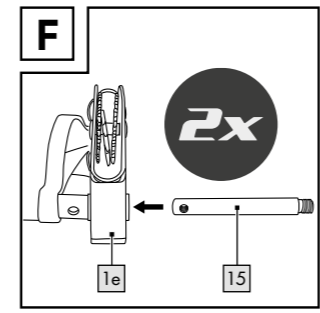
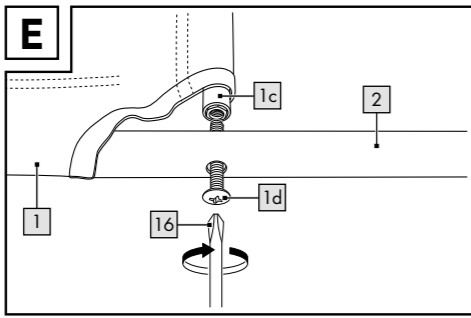
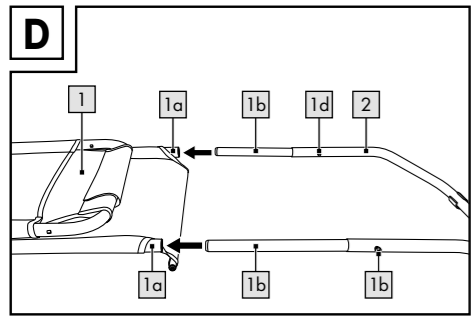
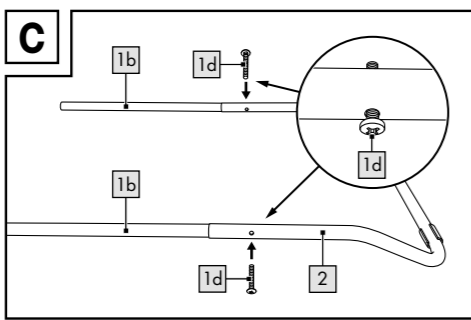
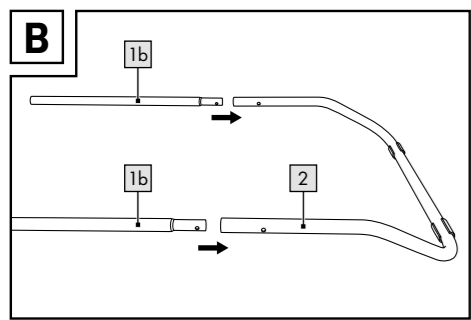
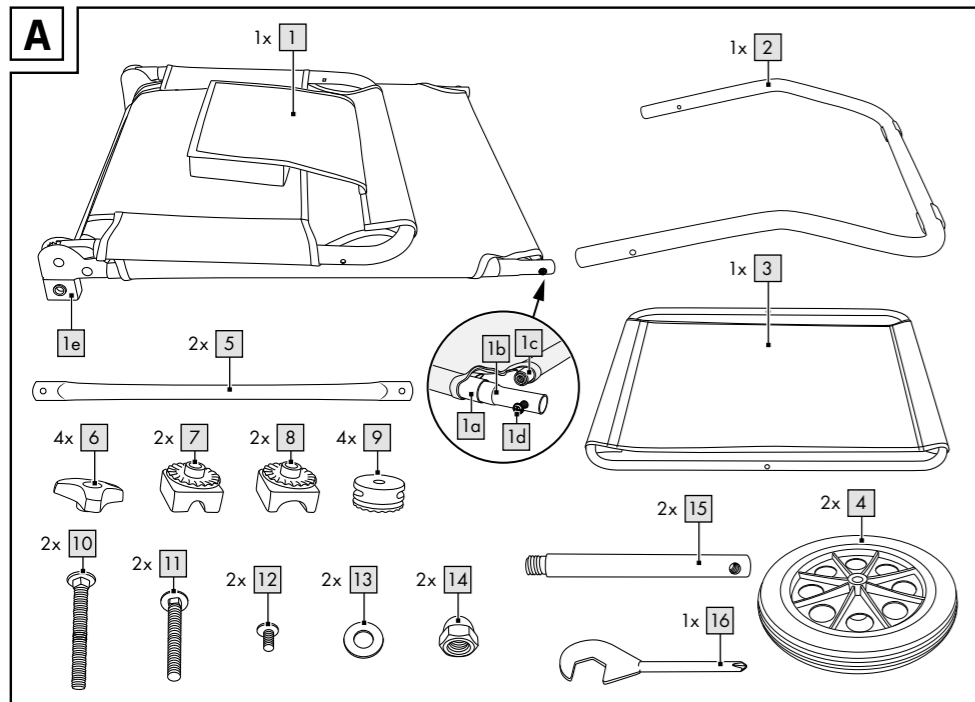

L

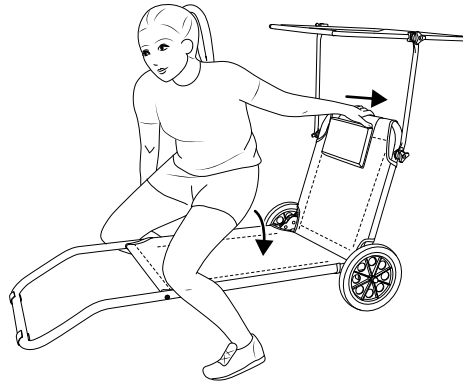

GB CY

**IMPORTANT, RETAIN FOR FUTURE  
REFERENCE: READ CAREFULLY!**

HU

**FONTOS, KÉSŐBBI HIVATKOZÁSOK  
CÉLJÁBÓL ŐRIZZE MEG: OLVASSA EL  
FIGYELMESEN!**

SI

**POMEMBNO, SHRANITE ZA KASNEJŠO  
UPORABO: NATANČNO PREBERITE!**

CZ

**DŮLEŽITÉ, UCHOVEJTE PRO POZDĚJŠÍ  
POUŽITÍ: PEČLIVĚ SI PŘEČTĚTE!**

SK

**DÔLEŽITÉ, USCHOVAJTE PRE PRÍPAD  
POUŽITIA V BUDÚCNOSTI: DÔKLADNE  
SI PREČÍTAJTE POKYNY!**

**HR**

**VAŽNO, POHRANITI ZA KASNIJE  
PONOVRNO KORIŠTENJE: PAŽLJIVO  
ČITAJTE!**

**RS**

**VAŽNO, SAČUVATI ZA KASNIJE  
REFERENCE: PAŽLJIVO PROČITATI!**

**MK**

**ВАЖНО, ЧУВАЈТЕ ЗА ПОНАТАМОШНА  
УПОТРЕБА: ПРОЧИТАЈТЕ  
ВНИМАТЕЛНО!**

**AL MK**

**E RËNDËSISHME, RUAJENI PËR  
REFERENCË NË TË ARDHMEN: LEXONI  
ME KUJDES!**

**RO**

**IMPORTANT, A SE PĂSTRA PENTRU  
CONSULTAREA ULTERIOARĂ: A SE CITI  
CU ATENȚIE!**

**BG**

**ВАЖНО, ЗАПАЗЕТЕ ЗА ПО-  
НАТАТЪШНИ СПРАВКИ: ПРОЧЕТЕТЕ  
ВНИМАТЕЛНО!**

**GR CY**

**ΣΗΜΑΝΤΙΚΟ, ΦΥΛΑΞΤΕ ΩΣΤΕ ΝΑ  
ΜΠΟΡΕΙΤΕ ΝΑ ΑΝΑΤΡΕΞΕΤΕ ΑΝΑ ΠΑΣΑ  
ΣΤΙΓΜΗ: ΔΙΑΒΑΣΤΕ ΠΡΟΣΕΚΤΙΚΑ!**

Congratulations!

You have chosen to purchase a high-quality product. Familiarise yourself with the product before using it for the first time.



**Read the following assembly instructions and the safety information carefully.**

Use the product only as described and only for the given areas of application. Store these assembly instructions carefully. When passing the product on to third parties, please also hand over all accompanying documents.

## Scope of Delivery (fig. A)

- 1 x main frame (1)
- 1 x footrest frame (2)
- 1 x sunroof (3)
- 2 x wheels (4)
- 2 x rod (5)
- 1 x assembly materials (6-15)
- 1 x spanner (16)
- 1 x assembly instructions

## Technical Details

Weight: approx. 4.35kg

Dimensions:

approx. 147 x 67 x 58cm (L x W x H)



Max. load: 110kg

Max. loading capacity when used as a transport aid: 20kg



Date of manufacture (month/year):

10/2025

## Intended Use

The article is not designed for commercial use.

The article is intended for use in the leisure and camping sector (outdoor area).

## Safety Notice



### Danger to life!

- Never leave children with the packaging materials unsupervised. There is a risk of suffocation.



### Danger of Injury!

- Do not place loads that exceed 110kg on the article.
- Check the article before initial use for damage or signs of wear and tear. Make sure that all connecting elements are sufficiently tightened. The article may only be used when in perfect condition!
- Tighten each individual screw before using the article.
- Place the article only on solid, even ground.
- Risk of injury if article is incorrectly assembled!



### Danger of crushed fingers!

- Mind that you don't trap your fingers when folding and unfolding the product.
- The article may only be erected by adults. Take care not to trap your fingers when folding and unfolding the article.

### Caution!

- Always supervise your children. The article is not a toy or a climbing aid. Make sure that nobody stands on the head or foot sections of the article.
- The article can also be used as a transport aid, although it is not designed for transporting people!
- Secure the product in extreme weather conditions, e.g. strong winds. Store the product in protected rooms.

## Assembly

### Footrest frame assembly

**Note:** Keep the lounger folded while assembling the footrest frame.

1. Remove the cable binders and the packaging material.
2. Loosen the screws (1d) from the main linkage (1) and pull out the inner rods (1b).
3. Insert the narrow ends of the inner rods into the end of the footrest frame (2) until the holes are directly above one another (fig. B).
4. Fix the inner rods and the footrest frame using the screws (1d) (fig. C).
5. Insert the footrest frame into the main frame with the bracket facing downwards (fig. D).
6. Screw the cross bar (1c) to the footrest frame (fig. E).

**Note:** Make sure that the bracket on the footrest frame is facing downwards.

### Wheel assembly

1. Insert the pin (15) into the hinge (1e). The pin should be inserted far enough into the hinge that the threaded hole and the hole on the axle rod are exactly above one another (fig. F - G).
2. Now fasten the short screw (12) in the threaded hole (fig. G).
3. The wheel (4) is now pushed onto the pin and fixed using the washer (13) and the cap nut (14) (fig. H). Use the included tools for this task.

### Sunroof assembly

1. Push the longer screw (10) from the inside to the outside through the main linkage (1).
2. Place the sleeve with the wider tube holder (8) on the main linkage (1). Push one end of the rod (5) into the round sleeve (9) and fasten everything with the locking screw (6) (Fig. I).
3. Use the shorter screw (11) and the sleeve with the narrower tube holder (7) to fix the sun canopy (3) in the same way.

## Using the product as a lounger

**Note:** hold the backrest with one hand when sitting down to prevent the product from folding up accidentally. (Fig. L).

## Using as a Transport Aid

To use the article as a transport aid, fold the sun shade down so that it lies flat on the surface of the article, and then raise the foot frame (fig. J). The maximum carrying capacity is 20kg.

## Adjusting the Angle

The angle of the backrest can be set to one of 5 levels (fig. K). Fold the back support completely flat down onto the seat and then pull up horizontally. You will hear audible ratchet sounds as you pull it up, enabling you to select the angle of inclination in individual steps. To reset the angle fold the backrest up past the vertical and then back down again.

## Storage, cleaning

When not in use, always store the product clean and dry at room temperature. Only clean the product with a damp cloth and wipe dry afterwards.

**IMPORTANT!** Never clean the product with harsh cleaning agents. Maintenance! Check the bolted connections regularly.

## Disposal



Dispose of the product and packaging materials in accordance with current local regulations. Store the packaging materials (foil bags, for example) out of the reach of children. For further information about disposal of the product no longer needed, contact your local council. Dispose of the product and the packaging in an environmentally friendly manner.



The Recycling Code distinguishes different materials to be returned for recycling. The Code consists of the recycling symbol for the recycling process and a number that identifies the material.

## Notes on the guarantee and service handling

The product was produced with great care and under continuous quality control. DELTA-SPORT HANDELSKONTOR GmbH gives private end customers a three-year guarantee on this product from the date of purchase (guarantee period) in accordance with the following provisions. The guarantee is only valid for material and manufacturing defects. The guarantee does not cover parts that are subject to normal wear and tear and that are thus considered wear parts (e.g. batteries) and it does not cover fragile parts such as switches or parts that are made of glass.

Claims under this guarantee are excluded if the product has been used incorrectly, improperly, or contrary to the intended purpose, or if the provisions in the instructions for use were not observed, unless the end customer proves that a material or manufacturing defect exists that was not caused by one of the aforementioned circumstances.

Claims under the guarantee can only be made within the guarantee period by presenting the original sales receipt. Please therefore keep the original sales receipt. The guarantee period is not extended by any repairs carried out under the guarantee, under statutory guarantees, or as a gesture of goodwill. This also applies to replaced and repaired parts.

If you wish to make a claim please first contact the service hotline mentioned below or contact us by e-mail. If there is a guarantee case, then the product will be repaired or replaced free of charge to you or the purchase price will be refunded, depending on our choice. There are no further rights from the guarantee.

Your legal rights, in particular guarantee claims against the respective seller, are not limited by this guarantee.

IAN: 507657\_2507

**GB** Service Great Britain  
Tel.: 0800 404 7657  
E-Mail: [deltasport@lidl.co.uk](mailto:deltasport@lidl.co.uk)

**CY** Service Cyprus  
Tel.: 8009 4241  
E-Mail: [deltasport@lidl.com.cy](mailto:deltasport@lidl.com.cy)

Szívből gratulálunk!  
Vásárlásával kiváló minőségű terméket választott. Használatba vétele előtt ismerkedjen meg a termékkel.



**Figyelmesen olvassa el az alábbi szerelési útmutatót, valamint a biztonsági utasításokat.**

A terméket kizárólag az itt ismertetett módon, a rendeltetésének megfelelően használja. Gondosan őrizze meg a szerelési útmutatót. A termék továbbadásakor adja át az összes kapcsolódó dokumentumot is.

## A csomag tartalma (A ábra)

- 1 x fő tartórúd (1)
- 1 x tartókeret (2)
- 1 x napellenző (3)
- 2 x kerek (4)
- 2 x rúd (5)
- 1 x szerelőanyag (6–15)
- 1 x csavarkulcs (16)
- 1 x szerelési útmutató

## Műszaki adatok

Súly: kb. 4,35 kg

Méret: kb. 147 x 67 x 58 cm (H x Sz x M)



Max. terhelés: 110 kg

Max. hasznos teher szállítási segédeszközként való használat esetén: 20 kg



Gyártás dátuma (hónap/év):  
10/2025

## Rendeltetészerű használat

A termék nem kereskedelmi célú felhasználásra készült. A termék szabadidős tevékenységek végzésére használt környezetben és a kempingek területén (kültéri) való használatra lett kialakítva.

## Biztonsági tudnivalók



### Eletveszély!

- Soha ne hagyjon gyermeket felügyelet nélkül a csomagolóanyaggal. Fulladásveszély áll fenn.



### Sérülésveszély!

- A strand- és szállító heverő maximális terhelhetősége 110 kg.
- Minden használat előtt ellenőrizze a terméket rongálódások illetve kopás szempontjából. Mindig ellenőrizze az összekötő elemek szoros illeszkedését. A termék csakis kifogástalan állapotban használható!
- Szorítsa meg az egyes elemeket a heverő használata előtt.
- A heverőt csak szilárd, sima talajon állítsa fel.
- A termék hibás összeszerelése esetén baleset- veszély áll fenn!



### Ujjak becsípődésének veszélye!

- A termék szétnyitása és összecukása közben különösen ügyeljen arra, hogy ne csípje be ujjait.
- A heverőt csak felnőtt személyek szerelhetik össze. Ügyeljen a termék összehajtása és felépítése során a zúzóadási sérülések elkerülésére.

## Vigyázat!

- Ne hagyja felügyelet nélkül a gyermekeket. A heverő nem játszó vagy mászó eszköz. Ügyeljen arra, hogy senki ne álljon a heverő fej- vagy lábrésze alá.
- A heverő szállító segédeszközként is használható. Személyek szállítására a heverő nem alkalmas!
- Rögzítse a terméket szélsőséges időjárási viszonyok esetén, pl. erős szélben. A termék védett helyen tárolandó.

## Összeszerelés

### A lábtartó felszerelése

**Megjegyzés:** a lábtartó felszereléséhez össze kell csukni az ágyat.

1. Távolítsa el a kábelrögzítőt és a csomagolóanyagot.
2. Vegye ki a csavarokat (1d) a fő tartórúdból (1), és a belső rudakat (1b) húzza ki.
3. Dugja a belső rudak vékonyabb végeit a lábtartó (2) végeibe úgy, hogy a lyukak egymás felett helyezkedjenek el (B ábra).
4. Rögzítse a belső rudakat és a lábtartót csavarokkal (1d) (C ábra).
5. Tegye a lábtartót a fő tartórúdba úgy, hogy a hajlásszöge lefelé nézzen (D ábra).
6. Csavarozza össze a keresztrudat (1c) a tartókerettel (E ábra).

**Megjegyzés:** ügyeljen arra, hogy a lábtartó hajlásszöge lefelé nézzen.

### A kerekek felszerelése

1. Csúsztassa be a csapot (15) a csuklóba (1e). A csapot annyira kell betolni a csuklóba, hogy a csapon lévő menetes lyuk és a tengelyrúdban lévő lyuk egymás felett helyezkedjenek el (F - G ábra).
2. Ekkor rögzítse a rövid csavart (12) a csap csavarmenetében lévő lyukba (G ábra).
3. A kereket (4) ekkor a rúdra kell tolni és a csavaralátéttel (13) és a kalapos csavaranyával (14) rögzíteni kell (H ábra). Ehhez használja a csomagban található szerszámokat.

### A napellenző felszerelése

1. Tolja át a hosszabb csavart (10) belülről kifelé a fő tartórúdon (1).
2. Helyezze a szélesebb csőtartós hüvelyt (8) a fő tartórúdra (1). Nyomja a rúd (5) egyik végét a kerek hüvelybe (9), és rögzítse az egészet a rögzítőcsavarral (6) (I ábra).
3. A rövidebb csavarral (11) és a keskenyebb csőtartós hüvely (7) segítségével rögzítse ugyanígy a napellenzőt (3).

## Használat napozószékként

**Megjegyzés:** a leüléskor tartsa meg egy kézzel a háttámlát, hogy elkerülje a termék véletlen összecukódását. (L ábra).

## Használat szállító segédeszközként

Szállító segédeszközként való használathoz hajtsa be úgy a napellenzőt, hogy az közvetlenül a fekvőfelületre felfeküdjön és emelje meg a heverőt a lábkereten (J ábra). A hasznos teher maximális súlya 20 kg lehet.

## A dőlésszög beállítása

A háttámla szögét 5 különböző fokozatra lehet állítani (K ábra). Ehhez először hajtsa a háttámlát egészen az ülőfelületre és ezt követően függőleges helyzetbe. Ha ismét felhajtja a háttámlát, akkor az egyes fokozatok hallhatóan bekattannak. Ha hátra szeretné hajtani a háttámlát, hajtsa fel teljesen, a függőlegesnél tovább, majd hajtsa vissza.

## Tárolás, tisztítás

A terméket mindig száraz, tiszta és szobahőmérsékletű helyen tárolja, ha azt nem használja. Csak nedves törölkendővel tisztítsa meg, utána törölje szárazra.

**FONTOS!** Ne használjon éles tisztítószereket a tisztításhoz. Karbantartás! Rendszeresen ellenőrizze a csavarkötéseket.

## Tudnivalók a hulladékkezelésről



A terméket és a csomagolóanyagokat a hatályos helyi előírásoknak megfelelően semmisítse meg. A csomagolóanyagokat (például fóliatasakokat) tartsa távol a gyermekektől. Az elhasználadott termék ártalmatlanításával kapcsolatos további információkat a települési vagy városi önkormányzattól tudhatja meg. A terméket és a csomagolást környezetkímélő módon kell ártalmatlanítani.



Az újrahasznosítási kód az újrafelhasználási ciklusba való visszavezetésre (újrahasznosítás) szánt különböző

anyagok azonosítására szolgál. A kód az újrahasznosítási ciklus újrahasznosítási szimbólumából és az anyagot azonosító számból áll.

## **A garanciával és a szerviz lebonjolításával kapcsolatos útmutató**

A termék nagy gondossággal és állandó ellenőrzés mellett készült. A DELTA-SPORT HANDELSKONTOR GmbH privát végső felhasználóknak a vásárlás dátumától számított három év (garancia időtartama) garanciát ad erre a termékre a következő rendelkezések szerint.

A garancia csak anyaghibára és feldolgozási hibára érvényes. A garancia nem terjed ki a szokásos elhasználódásnak kitett, ezért kopó alkatrészeknek tekintendő alkatrészekre (pl. elemek), valamint a törékeny alkatrészekre sem, például a csatlakozókra vagy az üvegből készült alkatrészekre.

Kizárásra kerül a garanciaigény, ha a terméket szakszerűtlenül vagy helytelenül, nem rendeltetésszerűen vagy nem az előírt használati körben használták, vagy figyelmen kívül hagyták a kezelési útmutató előírásait, kivéve, ha a végső felhasználó bizonyítja, hogy olyan anyag- vagy feldolgozási hiba áll fenn, amely nem a fent említett körülmények valamelyikéből ered.

A garanciaigény csak a garancia időtartamán belül, az eredeti pénztári bizonylat bemutatásával érvényesíthető. Ezért kérjük, őrizze meg az eredeti pénztári bizonylatot. A garancia, a törvényes garancia vagy a méltányosság alapján végzett esetleges javítások a garancia időtartamát nem hosszabbítják meg. Ez vonatkozik a kicserélt és javított alkatrészekre is.

Kérjük, hogy reklamáció esetén először az alábbi szervizvonalat hívja, vagy e-mailen keressen minket. Garanciális esetekben a terméket saját döntésünk alapján ingyenesen megjavítjuk, kicseréljük vagy megtérítjük a vételárat. A garanciából további jogok nem következnek.

A jelen garancia nem korlátozza az Ön törvényes jogait, különösen a mindenkori értékesítővel szembeni garanciaigényét.

IAN: 507657\_2507

 Szerviz Magyarország  
Tel.: 06800 21225  
E-Mail: [deltasport@lidl.hu](mailto:deltasport@lidl.hu)

Čestitamo!

Z nakupom ste se odločili za visokokakovosten izdelek. Pred prvo uporabo se seznanite z izdelkom.



**V ta namen natančno preberite naslednja navodila za sestavljanje in varnostne napotke.**

Izdelek uporabljajte, kot je opisano, in za navedena področja uporabe. Ta navodilo za sestavljanje skrbno hranite. Če boste izdelek predali tretjim osebam, zraven priložite vso dokumentacijo.

## Obseg dobave (slika A)

- 1 x glavni povezovalni drog (1)
- 1 x spodnji okvir (2)
- 1 x senčnik (3)
- 2 x kolo (4)
- 2 x palica (5)
- 1 x montažni material (6-15)
- 1 x vijačni ključ (16)
- 1 x navodilo za sestavljanje

## Tehnični podatki

Teža: 4,35 kg

Mere: 147 x 67 x 58 cm (D x Š x V)



Maks. obremenitev: 110 kg

Največja nosilnost pri uporabi kot pripomoček za prevoz: 20 kg



Datum izdelave (mesec/leto):  
10/2025

## Predvidena uporaba

Izdelek ni namenjen za komercialno uporabo. Izdelek je zasnovan za uporabo v rekreacijskih in kampirnih območjih (na prostem).

## Varnostni napotki



**Smrtno nevarno!**

- Otrok nikoli ne puščajte brez nadzora v bližini embalaže. Obstaja nevarnost zadušitve zaradi zunanje zapore.



**Nevarnost poškodb!**

- Ležalnik za na plažo in prevoz lahko obremenite z največ 110 kg.
- Pred vsako uporabo izdelka preverite, ali je izdelek poškodovan ali obrabljen. Redno preverjajte, ali so vsi spojni elementi trdno nameščeni. Izdelek lahko uporabljate samo, če je v brezhibnem stanju!
- Pred uporabo ležalnika trdno privijte posamezne dele.
- Ležalnik postavite samo na trdno, ravno površino.
- Če je izdelek napačno sestavljen, obstaja nevarnost poškodb!



**Nevarnost priščipnenja prstov!**

- Pri razstavljanju in zlaganju izdelka pazite, da si ne priščipnete prstov.
- Ležalnik lahko sestavljajo samo odrasli. Pri odpiranju in zapiranju izdelka pazite na svoje prste.



**Previdno!**

- Ne puščajte otrok brez nadzora. Ležalnik ni igrača ali plezalo. Pazite, da nihče ne stopi na sprednji ali zadnji del ležalnika.
- Ležalnik lahko uporabljate tudi kot pripomoček za prevoz. Ležalnik ni namenjen za prevoz oseb!
- Pri ekstremnih vremenskih pogojih, npr. pri močnem vetru, izdelek zavarujte.

## Montaža

### Montaža spodnjega okvirja

**Napotek:** Med sestavljanjem spodnjega okvirja naj bo ležalnik zložen.

- Odstranite kabelske vezice in embalažni material.
- Odvijte vijake (1d) z glavnega povezovalnega droga (1) in izvlecite notranje palice (1b).
- Zožene konce notranjih palic vstavite v konce spodnjega okvirja (2), dokler se luknje ne poravnajo (slika B).
- Notranje palice in spodnji okvir pritrdite z vijaki (1d) (slika C).

5. Vstavite spodnji okvir v glavni povezovalni drog s kotom, obrnjenim navzdol (slika D).
6. Privijte prečko (1c) na spodnji okvir (slika E).

**Napotek:** Pazite na to, da je kot spodnjega okvirja obrnjen navzdol.

### Montaža koles

1. Zatič (15) potisnite v spoj (1e). Zatič potisnite v spoj tako daleč, da se navojna luknja in luknja v osi poravnata (slika F–G).
2. Sedaj privijte kratki vijak (12) v navojno luknjo (slika G).
3. Kolo (4) sedaj potisnite na zatič in pritrdite s podložko (13) in matico (14) (slika H). Za to uporabite priloženo orodje.

### Montaža sončne strehe

1. Daljši vijak (10) potisnite od znotraj navzven skozi glavni povezovalni drog (1).
2. Namestite tulec s širšim cevnikom priključkom (8) na glavni povezovalni drog (1). En konec palice (5) potisnite v okrogli tulec (9) in vse skupaj pritrdite z zaklepnim vijakom (6) (slika I).
3. Senčnik (3) pritrdite na enak način, t.j. z uporabo krajšega vijaka (11) in tulca z ožjim priključkom za cev (7).

### Uporaba kot ležalnik

**Napotek:** Med sedenjem z eno roko držite naslonjalo, da preprečite nenamerno zlaganje izdelka (slika L).

### Uporaba kot pripomoček za prevoz

Če želite ležalnik uporabiti kot pripomoček za prevoz, zložite senčnik tako, da bo ležal neposredno na ležalni površini, in dvignite ležalnik za spodnji okvir (slika J). Največja nosilnost je 20 kg.

### Prilagodite kot nagiba

Naklon hrbtnega naslonjala lahko poljubno nastavljate v 5 stopnjah (slika K).

To storite tako, da naslonjalo popolnoma prepognete navzdol na sedež in ga nato postavite v vodoravni položaj. Ko naslonjalo ponovno dvignete, boste slišali, da se na vsaki stopnji zaskoči. Za ponastavitev naslonjala ga preklopite navpično navzgor in nato spet nazaj navzdol.

### Shranjevanje, čiščenje

Če izdelka ne uporabljate, ga shranite na suho, čisto mesto pri sobni temperaturi. Čistite le z vlažno krpo in nato do suhega obrišite. **POMEMBNO!** Nikoli ne čistite z ostrimi čistilnimi sredstvi. Vzdrževanje! Redno preverjajte vijačne povezave.

### Napotki za odlaganje v smeti



Izdelek in embalažni material zavrzite v skladu z veljavnimi lokalnimi predpisi. Embalažni material (kot so npr. vrečke iz folije) hranite izven dosega otrok.

Druge informacije o odstranjevanju odsluženega izdelka med odpadke lahko dobite pri svoji občinski ali mestni upravi. Izdelek in embalažo zavrzite okolju prijazno.



Koda za recikliranje je namenjena označevanju različnih materialov za vrnitev v cikel recikliranja. Koda je sestavljena iz simbola recikliranja za cikel recikliranja in številke, ki označuje material.

### Napotki za garancijo in izvajanje servisne storitve

Izdelek je bil izdelan z veliko skrbnostjo in pod stalno kontrolo. DELTA-SPORT HANDELSKONTOR GmbH zasebnim končnim kupcem od datuma nakupa (garancijskega obdobja) v skladu z naslednjimi določbami odobri triletno garancijo na to postavko.

Garancija velja samo za napake v materialu in obdelavi. Garancija ne velja za dele, ki so podvrženi običajni obrabi in jih je zato treba šteti za obrabljive dele (npr. baterije), in za lomljive dele, kot so npr. stikala ali deli iz stekla.

Zahtevki iz te garancije so izključeni, če je bil izdelek uporabljen nepravilno ali pretirano ali če ni bil uporabljen v okviru predvidenega namena ali predvidenega obsega uporabe ali če niso bile upoštevane specifikacije v navodilih za uporabo, razen če končni kupec lahko dokaže, da gre za napako v materialu ali izdelavi, ki ne temelji na eni od zgoraj navedenih okoliščin. Garancijski zahtevki se lahko uveljavljajo le v garancijskem roku ob predložitvi originalnega računa. Zato originalni račun shranite. Garancijski čas se zaradi morebitnih popravil na podlagi garancije, zakonskega jamstva ali kulance ne podaljša. To velja tudi za zamenjane in popravljene dele.

Pri morebitnih reklamacijah se najprej obrnite na spodaj navedeno servisno številko za nujne primere ali stopite z nami v stik po elektronski pošti. Če obstaja garancijski primer, vam bomo izdelek po naši izbiri brezplačno popravili, zamenjali ali pa vam bomo povrnili kupnino. Druge pravice iz garancije ne obstajajo. Ta garancija ne omejuje vaših zakonskih pravic, še posebej garancijskih zahtevkov do prodajalca.

IAN: 507657\_2507

 Servis Slovenija  
Tel.: 080 080917  
E-Mail: [deltasport@lidl.si](mailto:deltasport@lidl.si)

## Garancijski list

1. S tem garancijskim listom DELTA-SPORT HANDELSKONTOR GMBH jamčimo, da bo izdelek v garancijskem roku ob normalni in pravilni uporabi brezhibno deloval in se zavezuje, da bomo ob izpolnjenih spodaj navedenih pogojih odpravili morebitne pomanjkljivosti in okvare zaradi napak v materialu ali izdelavi oziroma po svoji presoji izdelek zamenjali ali vrnilo kupnino.
2. Garancija je veljavna na ozemlju Republike Slovenije.
3. Garancijski rok za proizvod je 3 leta od datuma izročitve blaga. Datum izročitve blaga je razviden iz računa.
4. Če izdelek ne izpolnjuje specifikacij ali nima lastnosti, navedenih v garancijskem listu ali oglaševalskem sporočilu, lahko potrošnik najprej zahteva odpravo napak. O napaki mora potrošnik obvestiti proizvajalca ali pooblaščen servis (kontaktna številka in elektronski naslov navedena zgoraj) in zahtevati odpravo napak. Kupec je dolžan ob uveljavljanju zahtevka predložiti garancijski list in račun, kot potrdilo in dokazilo o nakupu ter dnevu izročitve blaga. Svetujemo vam, da pred tem natančno preberete navodila o sestavi in uporabi izdelka.
5. Rok za odpravo napake je 30 dni od dneva, ko je proizvajalec ali pooblaščen servis prejel zahtevo za odpravo napake. Če napake v tem roku niso odpravljene, mora proizvajalec potrošniku brezplačno zamenjati blago z enakim, novim in brezhibnim blagom. Rok se lahko zaradi narave in kompleksnosti blaga, narave in resnosti neskladnosti ter napora, ki je potreben za dokončanje popravila ali zamenjave podaljša za najkrajši čas, ki je potreben za dokončanje popravila, vendar največ za 15 dni. O številu dni podaljšane roka in razlogih za podaljšanje mora biti potrošnik obveščen pred potekom 30 dnevnega roka za odpravo napak.
6. Če v roku 30 dni oz. v primeru podaljšanja v roku 45 dni blago ni popravljeno ali blago ni zamenjano z novim, lahko potrošnik od proizvajalca zahteva vračilo celotne kupnine ali zahteva sorazmerno znižanje kupnine. Sorazmerno znižanje kupnine je sorazmerno zmanjšanju vrednosti blaga, ki ga je potrošnik prejel, v primerjavi z vrednostjo, ki bi jo imelo blago, če bi bilo skladno.
7. Če se neskladnost pojavi v manj kot 30 dneh od dobave blaga, lahko potrošnik ob predložitvi blaga od proizvajalca takoj zahteva vračilo plačanega zneska.
8. Proizvajalec oziroma pooblaščen servis lahko potrošniku za čas popravila blaga, za katero je bila izdana obvezna garancija, zagotovi brezplačno uporabo podobnega blaga. Če proizvajalec potrošniku ne zagotovi nadomestnega blaga v začasno uporabo, ima potrošnik pravico uveljavljati škodo, ki jo je utrpel, ker blaga ni mogel uporabljati od trenutka, ko je zahteval popravilo ali zamenjavo, do njune izvršitve.
9. Stroške za material, nadomestne dele, delo, prenos in prevoz izdelkov, ki nastanejo pri odpravljanju okvar oziroma nadomestitvi blaga z novim, krije proizvajalec.
10. V primeru zamenjave blaga ali zamenjave bistvenega dela blaga z novim se potrošniku izda nov garancijski list.
11. V primeru, da proizvod popravila nepooblaščen servis ali nepooblaščen oseba, kupec ne more uveljavljati zahtevkov iz te garancije.
12. Vzroki za okvaro oziroma nedelovanje izdelka morajo biti lastnosti stvari same in ne vzroki, ki so zunaj proizvajalčeve oziroma prodajalčeve sfere. Kupec ne more uveljavljati zahtevkov iz te garancije, če se ni držal priloženih navodil za sestavo in uporabo izdelka ali če je izdelek kakorkoli spremenjen ali nepravilno vzdrževan.
13. Proizvajalec zagotavlja proti plačilu popravilo, vzdrževanje blaga, nadomestne dele in priklopne aparate vsaj tri leta po poteku garancijskega roka.
14. Obrabni deli oz. potrošni material so izvzeti iz garancije.
15. Vsi potrebni podatki za uveljavljanje garancije in podatki, ki identificirajo blago za katerega velja garancija se nahajajo na dveh ločenih dokumentih (garancijski list, račun).
16. Ta garancija proizvajalca ne izključuje zakonske pravice potrošnika, da zoper prodajalca v primeru neskladnosti blaga brezplačno uveljavlja jamčevalne zahtevke. Ta garancija prav tako ne izključuje pravic potrošnika, ki izhajajo iz obveznega jamstva za skladnost blaga.

Prodajalec: Lidl Slovenija d.o.o. k.d.,  
Pod lipami 1, SI-1218 Komenda

Srdečně blahopřejeme!

Svým nákupem jste se rozhodli pro kvalitní výrobek. Před prvním použitím se prosím seznámete s tímto výrobkem.



### **Pozorně si přečtete následující návod k sestavení a bezpečnostní pokyny.**

Používejte tento výrobek pouze tak, jak je popsáno, a pro uvedené účely. Dobře si tento návod k sestavení uschovejte. Pokud výrobek předáte třetí osobě, předejte jí i veškerou dokumentaci.

## **Obsah dodávky (obr. A)**

- 1 x hlavní tyče (1)
- 1 x opěrný rám (2)
- 1 x posuvná střecha (3)
- 2 x kola (4)
- 2 x tyč (5)
- 1 x montážní materiál (6–15)
- 1 x klíč na šroub (16)
- 1 x návod k sestavení

## **Technická data**

Váha: cca 4,35 kg

Rozměry:

cca 147 x 67 x 58 cm (D x Š x V)



Maximální zatížení: 110 kg

Maximální nosnost při použití jako přepravní pomůcka: 20 kg



Datum výroby (měsíc/rok):  
10/2025

## **Použití ke stanovenému účelu**

Výrobek není určen pro použití v podnikání.

Výrobek je koncipován pro volnočasové aktivity a kempování (ve venkovních prostorech).

## **Bezpečnostní upozornění**



### **Nebezpečí ohrožení života!**

- Nikdy nenechte děti bez dozoru s obalovým materiálem. Je tu nebezpečí udušení.



### **Nebezpečí zranění!**

- Plážové lůžko zatěžujte váhou maximálně 110 kg.
- Před každým použitím kontrolujte artikl, jestli není poškozený nebo opotřebovaný. Kontrolujte vždy držení všech spojovacích elementů. Artikl se smí používat jen v bezvadném stavu!
- Dříve než lůžko použijete, sešroubujte pevně všechny jeho jednotlivé díly.
- Lůžko stavte jen na pevný a rovný podklad.
- Při chybné montáži artiklu hrozí nebezpečí zranění!



### **Nebezpečí pohmoždění prstů!**

- Při rozkládání a skládání výrobku si dávejte pozor na prsty.
- Lůžko smí montovat jen dospělé osoby. Při rozkládání a skládání dávejte pozor na místa, kde se můžete uskřípnout.

## **Pozor!**

- Nenechávejte děti bez dohledu. Lůžko není hračka nebo prolézačka. Dávejte pozor, aby se nikdo nestavěl na konce lůžka.
- Lůžko je možné použít i jako přepravní pomůcku. Lůžko ale není vhodné pro přepravu osob!
- Při extrémních povětrnostních podmínkách, např. při silném větru, artikl zajistěte. Artikl skladujte v chráněných místnostech.

## **Montáž**

### **Montáž rámu na nohy**

**Upozornění:** Během montáže rámu na nohy zůstává lehátko složené.

1. Odstraňte vázací pásek a obalový materiál.
2. Povolte šrouby (1d) hlavní tyče (1) a vytáhněte vnitřní tyče (1b) ven.
3. Zastrčte ztenčené konce vnitřních tyčí do konců rámu na nohy (2) tak, aby byly otvory nad sebou (obr. B).

4. Vnitřní tyče a nožní rám zafixujte pomocí šroubů (1d) (obr. C).
5. Nastrčte nožní rám úhlem sklonu dolů do hlavního tyčování (obr. D).
6. Sešroubujte dohromady příčnou tyčku (1c) s rámem na nohy (obr. E).

**Upozornění:** Věnujte pozornost tomu, aby úhel sklonu nožního rámu směřoval dolů.

### Montáž koleček

1. Zasuňte kolík (15) do kloubu (1e). Kolík musí být zasunut do kloubu tak daleko, aby závitový otvor a otvor tyče nápravy ležely nad sebou (obr. F - G).
2. Nyní zafixujte krátký šroub (12) do závitového otvoru (obr. G).
3. Kolečko (4) nyní nasunete na kolík a zafixujete ho s podložkou (13) a převlečnou maticí (14) (obr. H). K tomu použijte přibalené nářadí k dodávce.

### Montáž stříšky markýzy

1. Delší šroub (10) prostrčte zevnitř ven skrz hlavní tyč (1).
2. Nasadte objímku s širším uchycením trubky (8) na hlavní tyč (1). Jeden konec tyče (5) zasuňte do kulaté objímky (9) a vše upevněte pojistným šroubem (6) (obr. I).
3. K upevnění sluneční stříšky (3) použijte kratší šroub (11) a objímku s užším držákem trubky (7) stejným způsobem.

### Použití jako lehátko

**Upozornění:** Když si sedáte, držte opěradlo pevně jednou rukou, aby se zabránilo nechtěnému sklopení výrobku (obr. L).

### Použití jako pomůcka při přepravě

K tomuto použití sklopte stříšku až na plochu na ležení a nadzvedněte lůžko za rám u nohou (obr. J). Maximální užité zatížení činí 20 kg.

## Nastavení úhlu sklonu opěradla

Sklon opěrky zad se dá individuálně nastavit do 5 stupňů (obr. K). K tomu sklopte opěradlo nejdříve úplně až na sedací plochu a potom zase zpátky až do vodorovné polohy. Při opětovném vytažování opěradla nahoru je slyšitelné jeho zaskakování do jednotlivých poloh. K vrácení sklapněte opěrku přes kolmici nahoru a návazně opět zpátky.

## Uskladnění, čištění

Pokud výrobek nepoužíváte, skladujte jej vždy suchý a čistý při pokojové teplotě. Čistěte pouze vlhkým hadříkem a následně otřete do sucha.

**DŮLEŽITÉ!** K čištění nikdy nepoužívejte agresivní čisticí prostředky. Údržba! Kontrolujte pravidelně šroubová spojení.

## Pokyny k likvidaci



Výrobek a obalové materiály likvidujte podle aktuálních místních předpisů. Uchovávejte obalové materiály (jako např. fóliové sáčky) nedostupné pro děti. O možnostech likvidace vysloužilého výrobku se informujte u Vaší obecní nebo městské správy. Výrobek a obaly likvidujte ekologicky.



Recyklační kód slouží ke značení různých materiálů pro proces opětovného zhodnocení (recyklace). Kód sestává ze symbolu recyklace, který má odrážet proces zhodnocení, a čísla, které označuje materiál.

## Pokyny k záruce a průběhu služby

Výrobek byl vyroben s velkou péčí a za stálé kontroly. DELTA-SPORT HANDELSKONTOR GmbH poskytuje koncovým privátním zákazníkům na tento výrobek tři roky záruky od data nákupu (záruční lhůta) podle následující ustanovení. Záruka se týká pouze vad materiálu a závad ve zpracování. Záruka se nevztahuje na díly, které podléhají běžnému opotřebení, a proto je třeba je považovat za opotřebitelné díly (např. baterie), ani na křehké díly, jako jsou vypínače nebo díly ze skla. Nároky z této záruky jsou vyloučeny, pokud výrobek byl používán neodborně nebo nedovoleným způsobem nebo nikoli v rámci stanoveného účelu určení nebo předpokládaného rozsahu používání nebo nebyla dodržena zadání v návodu k obsluze, ledaže by koncový zákazník prokázal, že existuje vada materiálu nebo došlo k chybě ve zpracování, které nevyplývají z některé výše uvedených okolností.

Nároky ze záruky lze uplatnit pouze v rámci záruční lhůty po předložení originálního pokladního dokladu. Proto si prosím uschovejte originál pokladního dokladu. Doba záruky se neprodlužuje případnými opravami na základě záruky, zákonné záruky nebo kulance. Totéž platí také pro vyměněné a opravené díly. Při reklamacích se prosím obraťte na níže uvedenou horkou linku servisu nebo se s námi spojte e-mailem. Pokud se vyskytne případ reklamace, výrobek Vám – dle naší volby – bezplatně opravíme, vyměníme nebo Vám vrátíme kupní cenu. Další práva ze záruky nevznikají.

Vaše zákonná práva, zejména nároky na zajištění záruky vůči konkrétnímu prodejci, nejsou touto zárukou omezena.

IAN: 507657\_2507

 Servis Česko

Tel.: 800 143 873

E-Mail: [deltasport@lidl.cz](mailto:deltasport@lidl.cz)

Blahoželáme!

Svojím nákupom ste sa rozhodli pre kvalitný výrobok. Pred prvým použitím sa s výrobkom dôkladne oboznámte.



### **Pozorne si prečítajte tento montážny návod a bezpečnostné pokyny.**

Výrobok používajte len uvedeným spôsobom a na uvedený účel. Tento montážny návod si dobre uschovajte. Pri odovzdávaní výrobku tretej osobe odovzdajte s výrobkom aj všetky podklady.

## **Obsah (obr. A)**

- 1 x hlavné tiahlo (1)
- 1 x opierka na nohy (2)
- 1 x strieška proti slnku (3)
- 2 x kolieska (4)
- 2 x tyče (5)
- 1 x montážny materiál (6 – 15)
- 1 x kľúč na skrutky (16)
- 1 x montážny návod

## **Technické údaje**

Hmotnosť: cca 4,35 kg

Rozmery:

cca 147 x 67 x 58 cm (D x Š x V)



Max. zataženie: 110 kg

Max. užitočné zataženie v prípade použitia na transport: 20 kg



Dátum výroby (mesiac/rok):  
10/2025

## **Použitie podľa predpisov**

Výrobok nie je určený pre priemyselné využitie. Výrobok je zhotovený pre použitie vo voľnom čase – pri kempovaní (vonkajšie použitie).

## **Bezpečnostné pokyny**



### **Nebezpečenstvo života!**

- Nedovoľte deťom hrať sa bez dozoru s obalovým materiálom. Hrozí nebezpečenstvo udusenía!



### **Nebezpečenstvo zranenia!**

- Plážové a transportné ležadlo zatažte maximálnou hmotnosťou 110 kg.
- Produkt pred každým použitím skontrolujte, či nie je poškodený alebo opotrebený. Vždy skontrolujte, či sú všetky spojovacie prvky dobre upevnené. Produkt sa smie použiť len v bezchybnom stave!
- Skôr ako ležadlo použijete, pevne zoskrutkujte jednotlivé diely.
- Ležadlo položte len na pevný, rovný podklad.
- V prípade neodborne vykonanej montáže produktu hrozí nebezpečenstvo zranenia!



### **Nebezpečenstvo pomliaždenia prstov!**

- Pri rozkladaní a skladaní výrobku si dávajte pozor na prsty, aby ste ich neprivrzli.
- Ležadlo smie zmontovať len dospelá osoba. Počas rozkladania a skladania ležadla si dajte pozor na miesta, ktoré Vám môžu spôsobiť pomliaždeniny.

## **Upozornenie!**

- Na deti neustále dozerajte. Ležadlo deťom neslúži na hranie alebo lezenie. Dajte pozor, aby sa nikto nepostavil na ležadlo v mieste hlavy a nôh.
- Ležadlo je tiež možné využiť na transport. Ležadlo nie je vhodné na prepravu osôb!
- V prípade extrémnych poveternostných podmienok, napr. pri silnom vetre, produkt zabezpečte. Produkt skladujte v chránených priestoroch.

## Montáž

### Montáž nožného rámu

**Upozornenie:** Ležadlo by počas montáže nožného rámu malo ostať sklopené.

1. Odstráňte káblový vviazač a obalový materiál.
2. Uvoľnite skrutky (1d) z hlavných tyčí (1) a vyťahnite vnútorné tyče (1b).
3. Zúžené konce vnútorných tyčí zasúvajte do koncov nožného rámu (2), dokým sa otvory nebudú nachádzať nad sebou (obr. B).
4. Vnútorné tyče a nožný rám zafixujte skrutkami (1d) (obr. C).
5. Nožný rám zasunite so zahnutou časťou nadol do hlavných tyčí (obr. D).
6. Zoskrutkujte priečnu tyč (1c) s nožným rámom (obr. E).

**Upozornenie:** Dbajte na to, aby zahnutá časť nožného rámu smerovala nadol.

### Montáž kolies

1. Kolík (15) zasunite do kĺbu (1e). Kolík sa do kĺbu musí zasunúť tak ďaleko, aby sa závitový otvor a otvor tyče osi nachádzali nad sebou (obr. F - G).
2. Teraz zafixujte krátku skrutku (12) v závitovom otvore (obr. G).
3. Koleso (4) sa teraz nasunie na kolík a zafixuje sa pomocou podložky (13) a uzavretej matice (14) (obr. H). Použite na to dodaný nástroj.

### Montáž protislisnej striešky

1. Dlhšiu skrutku (10) zasunite zvnútra smerom von cez hlavné tyče (1).
2. Nasadte puzdro so širšou upínacou plochou rúry (8) na hlavné tyče (1). Zasuňte koniec tyče (5) do okrúhleho puzdra (9) a všetko upevnite zaistovacou skrutkou (6) (obr. I).
3. Pomocou kratšej skrutky (11) a puzdra s užšou upínacou plochou rúry (7) zafixujte rovnakým spôsobom protislisnú striešku (3).

## Použitie ako lôžko

**Upozornenie:** Pri sadaní pridržte operadlo jednou rukou, aby sa výrobok nechtiac nezložil. (obr. L).

## Použitie ležadla na transport

Keď chcete ležadlo použiť na transport, tienidlo sklopte tak, aby priliehalo na plochu na ležanie a ležadlo nadvihnite za rám na nohy (obr. J). Maximálna užitková hmotnosť je 20 kg.

## Nastavenie uhla sklonu

Sklon operadla sa dá nastaviť individuálne do 5 polôh (obr. K). Operadlo raz sklopte celkom na sedaciu plochu a potom do vodorovnej polohy. Keď operadlo teraz potiahnete znova nahor, počuteľne bude zapadať do jednotlivých stupňov. Pre odloženie sklopte operadlo kolmo smerom nahor a potom znovu späť.

## Skladovanie, čistenie

Pri nepoužívaní skladujte výrobok vždy suchý a čistý pri izbovej teplote. Čistite len vlhkou čistiacou handričkou a nakoniec utrite dosucha. **DÔLEŽITÉ!** Výrobok nikdy nečistite ostrými čistiacimi prostriedkami. Údržba! Skrutkové spojenia pravidelne kontrolujte.

## Pokyny k likvidácii



Výrobok a obalový materiál zlikvidujte podľa aktuálnych miestnych predpisov. Obalový materiál (ako napr. fóliové vrecká) uschovajte mimo dosahu detí.

Ďalšie informácie o možnostiach likvidácie zastaraného výrobku dostanete na svojej obecnej alebo mestskej správe. Výrobok a obal zlikvidujte ekologicky.



Recyklačný kód slúži na označenie rôznych materiálov za účelom vrátenia do kolobehu opätovného používania (recyklačia). Kód pozostáva z recyklačného symbolu pre zobrazenie kolobehu opätovného používania a čísla, ktoré označuje materiál.

## **Pokyny k záruke a priebehu servisu**

Výrobok bol vyrobený veľmi starostlivo a pod stálou kontrolou. Na tento výrobok poskytuje DELTA-SPORT HANDELSKONTOR GmbH súkromným koncovým užívateľom trojročnú záruku odo dňa kúpy (záručná lehota) po splnení nasledovných podmienok. Záruka platí len na chyby materiálu a spracovania. Záruka sa nevzťahuje na diely, ktoré podliehajú bežnému opotrebovaniu a preto sa považujú za diely podliehajúce opotrebovaniu (napr. batérie) alebo krehké diely, ako sú spínače alebo diely vyrobené zo skla.

Nároky z tejto záruky zanikajú, keď sa výrobok používal neodborne alebo nesprávne, mimo určenia na používanie alebo určeného rozsahu používania alebo neboli dodržané pokyny návodu na obsluhu, s výnimkou, že koncový užívateľ preukáže, že ide o chybu materiálu alebo spracovania, ktorá nebola spôsobená niektorou z hore uvedených okolností.

Záruku je možné uplatniť len počas záručnej lehoty po predložení originálu pokladničného dokladu. Originál pokladničného dokladu preto prosím uschovajte. Záručná doba sa kvôli prípadným záručným opravám, zákonnej záruke alebo ako obchodné gesto nepredlžuje. Platí to aj pre vymenené a opravené diely.

Pri reklamáciách sa prosím najskôr obráťte na dole uvedenú Service-Hotline alebo sa s nami spojte prostredníctvom e-mailu. Ak sa jedná o záručný prípad, výrobok – podľa našej voľby – bezplatne opravíme, vymeníme alebo vrátime kúpnu cenu. Ďalšie práva zo záruky nevyplývajú.

Vaše zákonné práva, hlavne nároky na záručné plnenie voči príslušnému predajcovi, nie sú touto zárukou obmedzené.

IAN: 507657\_2507



Servis Slovensko

Tel.: 0850 232001

E-Mail: [deltasport@lidl.sk](mailto:deltasport@lidl.sk)

Čestitamo!

Ovom kupnjom odlučili ste se za visokokvalitetan proizvod. Upoznajte se s proizvodom prije prve upotrebe.



### **Stoga pažljivo pročitajte sljedeće upute za sastavljanje i sigurnosne napomene.**

Koristite se proizvodom samo na način kako je ovdje opisano i u navedene svrhe. Dobro čuvajte ove upute za sastavljanje. Ako proizvod predajete drugim osobama, svakako im predajte i svu dokumentaciju.

## **Opseg isporuke (sl. A)**

- 1 x glavni okvir (1)
- 1 x nožno postolje (2)
- 1 x sunčani krov (3)
- 2 x kotači (4)
- 2 x šipka (5)
- 1 x materijal za montažu (6-15)
- 1 x ključ za vijke (16)
- 1 x upute za sastavljanje

## **Tehnički podaci**

Težina: cca. 4,35 kg

Dimenzije:

cca 147 x 67 x 58 cm (d x š x v)



Maks. opterećenje: 110 kg

Maks. dopušteno opterećenje kod korištenja kao pomagalo za nošenje: 20 kg



Datum izrade (mjesec/godina):

10/2025

## **Namjena**

Ovaj proizvod nije namijenjen industrijskoj uporabi. Proizvod je dizajniran za primjenu kod rekreativnih izleta i kampiranja (vanjsko područje).

## **Sigurnosne upute**



### **Opasnost po život!**

- Ne ostavljajte djecu bez nadzora u blizini materijala u koji je proizvod zapakiran. Postoji opasnost od gušenja.



### **Opasnost od ozljeda!**

- Opteretite ležaljku za plažu i transport maksimalno sa 110 kg.
- Provjerite artikl prije svake upotrebe na oštećenja i istrošenost. Uvijek kontrolirajte sve spojne elemente da li su čvrsto zategnuti. Artikl se smije koristiti samo u potpuno ispravnom stanju!
- Čvrsto uvrnite sve pojedine dijelove, prije nego koristite ležaljku.
- Postavite ležaljku samo na čvrstoj, prizemnoj podlozi.
- Kod pogrešne montaže artikla postoji opasnost od ozljeda!



### **Opasnost od ukleštenja prstiju!**

- Ležaljku smiju sastavljati samo odrasle osobe. Obratite pozornost, kod rasklapanja i sklapanja artikla, na mjesta gdje se možete uklještit.

## **Oprez!**

- Ne ostavljajte djecu bez nadzora. Ležaljka nije uređaj za igranje i penjanje. Obratite pozornost na to, da se nitko ne postavlja na ležaljku na dio za glavu ili na dio za noge.
- Ležaljka se može koristiti i kao pomagalo za transport. Za transport osoba ležaljka nije prikladna!
- Osigurajte artikl u ekstremnim vremenskim uvjetima, kao npr. kod snažanog vjetera. Skladištite artikl u zaštićenim područjima.

## Montaža

### Montaža okvira za stopala

**Napomena:** tijekom montaže okvira za stopala ležaljka treba biti sklopljena.

1. Uklonite vezice i ambalažni materijal.
2. Odrvnite vijke (1d) s glavne šipke (1) i izvucite unutarnje šipke (1b) iz glavne šipke (1a).
3. Utaknite sužene krajeve unutarnjih šipki u krajeve okvira za stopala (2), dok rupe ne nalegnu jedna iznad druge (sl. B).
4. Spojite unutarnje šipke s okvirom za stopala pomoću vijaka (1d) (sl. C).
5. Utaknite okvir za stopala s kutnikom savijenim prema dolje u glavnu konstrukciju šipki (sl. D).
6. Vijcima spojite poprečnu šipku (1c) i okvir za stopala (sl. E).

**Napomena:** vodite računa da kutnik okvira za stopala pokazuje prema dolje.

### Montaža kotača

1. Gurnite klin (15) u zglob (1e). Klin se mora gurnuti u zglob tako da su rupa s navojem i rupa osovinske šipke jedna iznad druge (sl. F - G).
2. Fiksirajte sada kratki vijak (12) u rupi s navojem (sl. G).
3. Kotač (4) se sada treba gurnuti na klin i fiksirati s podloškom (13) i zatvorenom maticom (14) (sl. H). Koristite u tu svrhu alat koji je isporučen zajedno s ležaljkom.

### Montaža suncobrana

1. Provedite duži vijak (10) od unutra prema van kroz glavnu šipku (1).
2. Stavite čahuru s širim prihvatom cijevi (8) na glavnu šipku (1). Umetnite jedan kraj šipke (5) u okruglu čahuru (9) i sve učvrstite vijakom za zaključavanje (6) (sl. I).
3. Kraćim vijakom (11) i čahurom s užim prihvatom cijevi (7) na isti način učvrstite suncobran (3).

## Upotreba proizvoda kao ležaljke

**Napomena:** pri sjedenju jednom rukom pridržavajte naslon za leđa kako biste izbjegli slučajno sklapanje proizvoda (sl. L).

## Korištenje kao pomagalo za transport

Da bi se ležaljka koristila kao pomagalo za transport, sklopite suncobran tako, da leži direktno na površini za ležanje i podignite ležaljku na nožnom okviru (sl. J). Maksimalno čisto opterećenje iznosi 20 kg.

## Podešavanje nagiba

Nagib lednog naslona može se po želji namjestiti u 5 stupnjeva (sl. K). U tu svrhu preklopite naslon jedanput potpuno na površinu za sjedenje i poslije toga u vodoravni položaj. Ako naslon opet podižete, tada uskoči tako da čujete pojedine stupnjeve. Za povrat u prvobitni položaj otklopite naslon vertikalno prema gore i zatim ga vratite natrag.

## Skladištenje, čišćenje

Kada ne koristite proizvod, čuvajte ga uvijek u suhom i čistom stanju na sobnoj temperaturi. Čistite ga samo vlažnom krpom za čišćenje i na kraju ga osušite.

**VAŽNO!** Proizvod nikad nemojte čistiti oštrim sredstvima za čišćenje. Održavanje! Redovito provjerite vijčane spojeve.

## Uputa za zbrinjavanje



Zbrinite proizvod i ambalažne materijale u skladu s važećim lokalnim propisima. Čuvajte ambalažni materijal (kao što su npr. folijske vrećice) izvan dohvata djece. Za više informacija o zbrinjavanju istrošenog proizvoda obratite se svojoj općinskoj ili gradskoj upravi. Zbrinite proizvod i ambalažu ekološki.



Kod za reciklažu služi za označavanje raznih materijala radi njihova vraćanja u kružni tok za ponovno korištenje (recikliranje). Kod se sastoji od simbola za kružni tok korištenja te broja koji označava materijal.

## Napomene vezane za garanciju i usluge servisa

Proizvod je proizveden s velikom pažnjom i pod stalnom kontrolom. Tvrtka DELTA-SPORT HANDELSKONTOR GmbH privatnim krajnjim kupcima na ovaj proizvod daje trogodišnju garanciju od datuma kupovine (garancijsko razdoblje) u skladu s sljedećim odredbama. Garancija se odnosi samo na greške u materijalu i obradi. Garancija se ne odnosi na dijelove koji su podložni uobičajenom habanju te se stoga moraju smatrati potrošenim dijelovima (npr. baterije), niti na lomljive dijelove poput sklopki ili dijelova koji su izrađeni od stakla.

Zahtjevi iz ove garancije su isključeni ako je proizvod korišten nepropisno ili nepravilno ili ako nije korišten u okviru predviđene namjene ili predviđenog opsega uporabe ili ako se nisu poštivale odredbe iz uputa za uporabu, osim ako krajnji kupac može dokazati da se radi o greški u materijalu ili obradi koji se ne temelji na nekoj od gore spomenutih okolnosti.

Zahtjevi iz garancije mogu se ostvariti samo unutar garancijskog roka uz predočenje izvornog računa. Čuvajte stoga izvorni račun. Garancijski rok se načelno ne produžuje uslijed eventualnih popravaka na temelju garancije, zakonskog jamstva ili kulancije. To se također odnosi i na zamijenjene i popravljene dijelove. U slučaju bilo kakvih pritužbi, molimo kontaktirajte prvo niže navedeni servisni telefon ili nas kontaktirajte putem e-pošte. Ako se radi o garancijskom slučaju, mi ćemo proizvod - po našem izboru - besplatno popraviti ili zamijeniti ili ćemo vam vratiti kupoprodajnu cijenu. Druga prava na temelju garancije ne postoje.

Ovom garancijom nisu ograničena vaša zakonska prava, posebno jamstveni zahtjevi prema dotičnom prodavatelju.

(1) U slučaju manjeg popravka jamstveni rok se produljuje onoliko koliko je kupac bio lišen uporabe stvari.

(2) Međutim, kad je zbog neispravnosti stvari izvršena njezina zamjena ili njezin bitni popravak, jamstveni rok počinje teći ponovno od zamjene, odnosno od vraćanja popravljene stvari.

(3) Ako je zamijenjen ili bitno popravljen samo neki dio stvari, jamstveni rok počinje teći ponovno samo za taj dio.

IAN: 507657\_2507



Servis Hrvatska

Tel.: 0800 777 999

E-Mail: [deltasport@lidl.hr](mailto:deltasport@lidl.hr)

Srdačno čestitamo!

Ovom kupovinom ste se odlučili za kvalitetan proizvod. Upoznajte se sa proizvodom pre nego što počnete da ga koristite.



**U tu svrhu pažljivo pročitajte sledeće uputstvo za montažu i bezbednosne napomene.**

Proizvod koristiti samo na opisani način i za navedenu oblast primene. Sačuvajte ovo uputstvo za montažu. Kada proizvod predajete trećem licu, priložite i svu dokumentaciju.

## Obim isporuke (sl. A)

- 1 x glavni okvir (1)
- 1 x naslon za noge (2)
- 1 x tenda za zaštitu od sunca (3)
- 2 x točak (4)
- 2 x šipka (5)
- 1 x montažni materijal (6-15)
- 1 x ključ za zavrtnje (16)
- 1 x uputstvo za montažu

## Tehnički podaci

Težina: cca 4,35 kg

Dimenzije:

cca 147 x 67 x 58 cm (D x Š x V)



Maks. nosivost: 110 kg

Maks. korisna nosivost prilikom korišćenja kao transportnog pomagala: 20 kg



Datum proizvodnje  
(mesec/godina): 10/2025

## Predviđena upotreba

Ovaj proizvod nije predviđen za komercijalnu upotrebu. Proizvod je namenjen za upotrebu u oblasti rekreacije i kampovanja (na otvorenom prostoru).

## Bezbednosne napomene



### Opasnost po život!

- Decu nikada ne ostavljajte bez nadzora sa ambalažnim materijalom. Postoji opasnost od gušenja.



### Opasnost od povreda!

- Ležaljku za plažu i transport opterećujte maksimalno do 110 kg.
- Pre svake upotrebe proverite da li je proizvod oštećen ili pohaban. Uvek proveravajte učvršćenost svih spojnih elemenata. Proizvod smete da koristite samo ako je u besprekornom stanju!
- Pre korišćenja ležaljke zavrtnjima dobro učvrstite pojedinačne delove.
- Ležaljku postavljajte samo na čvrstu i ravnu podlogu.
- U slučaju pogrešne montaže proizvoda postoji opasnost od povreda!



### Opasnost od prignječenja prstiju!

- Ležaljku smeju da montiraju samo odrasle osobe. Prilikom rasklapanja i sklapanja proizvoda vodite računa o mogućnosti prignječenja.

## Oprez!

- Ne ostavljajte decu bez nadzora. Ležaljka nije igračka niti sprava za penjanje. Vodite računa o tome da se ležaljka ne postavlja na naslon za glavu ili naslon za noge.
- Ležaljka može da se koristi kao transportno pomagalo. Ležaljka nije pogodna za transport ljudi!
- U slučaju ekstremnih vremenskih uslova, kao što je npr. jak vetar, osigurajte proizvod. Proizvod skladištite u zaštićenim prostorima.

## Montaža

### Montaža naslona za noge

**Napomena:** Tokom montaže naslona za noge ležaljka treba da ostane sklopljena.

- Uklonite kablovske vezice i ambalažni materijal.
- Odvrnite šrafove (1d) sa glavnog okvira (1) i izvucite unutrašnje šipke (1b) iz glavnog okvira (1a).
- Umetnite konusne krajeve unutrašnjih šipki u krajeve naslona za noge (2) tako da se njihove rupice preklapaju (sl. B).

4. Učvrstite unutrašnje šipke i naslon za noge zavrtnjima (1d) (sl. C).
5. Naslon za noge sa ugaonikom okrenutim nadole umetnite u glavni okvir (sl. D).
6. Zavrtnjima spojite poprečnu šipku (1c) sa naslonom za noge (sl. E).

**Napomena:** Pobrinite se da ugaonik naslona za noge bude okrenut nadole.

### Montaža točkova

1. Gurnite osovinicu (15) u zglob (1e). Osovinica mora da bude ugurana u zglob tako da se navojni otvor na njoj i otvor na šipki osovine preklapaju (sl. F - G).
2. Sada učvrstite kraći zavrtnaj (12) u navojni otvor (sl. G).
3. Točak (4) se sada postavlja na osovinicu i učvršćuje podloškom (13) i navrtkom sa kapicom (14) (sl. H). U tu svrhu upotrebite isporučeni alat.

### Montaža tende za zaštitu od sunca

1. Progurajte dužu šraf (10) od unutra ka spolja kroz glavni okvir (1).
2. Postavite rukav sa širim držačem cevi (8) na glavnu polugu (1). Gurnite jedan kraj šipke (5) u okrugli rukav (9) i pričvrstite sve zavrtnaj za zaključavanje (6) (sl. I).
3. Sa kraćim zavrtnjem (11) i čahurom sa užim držačem cevi (7). Šiber (3) je pričvršćen na isti način.

### Upotreba kao ležaljka

**Napomena:** Držite čvrsto rukom naslon za leđa dok sedate kako biste izbegli nenamerno sklapanje proizvoda (sl. L).

### Korišćenje kao transportnog pomagala

Da biste ležaljku koristili kao transportno pomagalo, sklopite tendu za zaštitu od sunca tako da naleže na samu površinu ležaljke, a zatim uspravite naslon za noge (sl. J). Maksimalna korisna nosivost iznosi 20 kg.

### Podešavanje ugla nagiba

Nagib naslona može da se podešava prema želji u 5 nivoa (sl. K). U tu svrhu, naslon sedišta preklopite do same površine za sedenje, a zatim ga postavite u horizontalni položaj. Kada naslon ponovo podižete, čućete zvuk uklapanja dok menjate nivoe nagiba. Da biste ga vratili nazad, naslon podignite vertikalno nagore, a zatim ga ponovo gurnite nazad.

### Čuvanje, čišćenje

Kada se ne koristi, proizvod čuvati u suvom i čistom stanju na sobnoj temperaturi. Čistiti samo vlažnom krpom za čišćenje, a zatim osušiti suvom krpom za čišćenje. **VAŽNO!** Ne čistiti jakim sredstvima za čišćenje. Održavanje! Redovno proveravajte spojeve sa zavrtnjima.

### Napomene u vezi odlaganja u otpad



Odložite artikal i ambalaže u skladu sa važećim lokalnim propisima. Držite materijale za pakovanje (kao što su kese od folije) van domašaja dece.

Za više informacija o načinu odlaganja dotrajalog artikla obratite se svojoj lokalnoj ili gradskoj upravi. Odložite artikal i pakovanje u skladu s principima za zaštitu životne sredine.



Kod za reciklažu se koristi za označavanje različitih materijala za povratak u ciklus reciklaže. Kod se sastoji od simbola za reciklažu i broja koji identifikuje materijal.

### Napomene za garanciju i postupak za servisiranje

Ovaj proizvod proizveden je pod brižnim nadzorom i stalnom kontrolom. Za ovaj proizvod DELTA-SPORT HANDELSKONTOR GmbH odobrava privatnim krajnjim korisnicima garanciju od tri godine od datuma kupovine (garantni rok) u skladu sa sledećim odredbama.

Garancija se odnosi samo na materijalne i obradne greške. Garancijom nisu obuhvaćeni delovi koji podležu standardnom habanju i stoga se smatraju potrošnim delovima (npr. baterije), kao ni lomljivi delovi kao što su prekidači ili delovi izrađeni od stakla.

Prava koja proizlaze iz ove garanciju gube se ako je predmet korišćen nenamenski ili nepravilno i izvan njegove predviđene namene ili predviđenog obima upotrebe, kao i ukoliko se korisnik nije pridržavao navoda iz uputstva za upotrebu izuzev ako krajnji korisnik dokaže da postoji greška u materijalu ili njegovoj obradi koja ne proizlazi iz gorepomenutih okolnosti. Prava koja proizlaze iz garancije važe isključivo za period u okviru garantnog roka uz predloženo originalnog računa. Zato Vas molimo da sačuvate originalni račun. Garantni rok se ne produžava zbog popravki koje se vrše na osnovu garancije, zakonske garancije ili dobrih poslovnih običaja. To se odnosi i na zamenjene i popravljene delove.

U slučaju bilo kakvih pritužbi, molimo Vas da prvo kontaktirate niže navedeni telefon dežurne servisne službe ili nas kontaktirajte putem e-pošte. U slučaju prava na garanciju, mi ćemo - po našem izboru - besplatno popraviti ili zameniti proizvod ili Vam vratiti novac prema kupoprodajnoj ceni. Druga prava nisu obuhvaćena garancijom.

Ova garancija ne ograničava Vaša zakonska prava, a naročito ne Vaše pravo na potraživanje garancije prema predmetnom prodavcu.

IAN: 507657\_2507

 Servis Srbija

Tel.: 0800 300 180

E-Mail: [deltasport@lidl.rs](mailto:deltasport@lidl.rs)

### **Uvozi i stavlja u promet:**

#### **Lidl Srbija KD,**

Prva južna radna 3,  
22330 Nova Pazova, Republika Srbija

Tel.: 0800 300 180,

E-Mail: [kontakt@lidl.rs](mailto:kontakt@lidl.rs)

### **Kako izjaviti reklamaciju?**

Molimo Vas:

- da pozovete korisnički servis: 0800 300 180
- pošaljete e-mail na: [kontakt@lidl.rs](mailto:kontakt@lidl.rs)
- posetite najbližu Lidl prodavnicu.

Da bismo osigurali najbržu asistenciju, molimo da sačuvate fiskalni račun i date ga na uvid prilikom izjavljivanja reklamacije.

Lidl i proizvođač nisu u mogućnosti da garantuju obezbeđivanje servisiranja i dostupnost rezervnih delova nakon isteka garantnog perioda/perioda saobraznosti. Ukoliko za tim bude potrebe, putem naše Službe za potrošače možete proveriti dostupnost rezervnih delova i opcije za popravku. Hvala na razumevanju.

# GARANCIJA I GARANTNI LIST

Poštovani,

Ovim putem Vas upoznajemo sa Vašim pravima i obavezama koje proističu iz Zakona o zaštiti potrošača, a u pogledu ostvarivanja prava iz garancije.

Ova garancija ni na koji način ne utiče, niti isključuje prava koja kupac ima u skladu sa važećim Zakonom o zaštiti potrošača po osnovu zakonske odgovornosti prodavca za nesaobraznost robe ugovoru koja traje 2 godine od dana kada je roba predata kupcu.

Davalac garancije ovom izjavom preuzima obavezu da kupcima svojih aparata, a pod uslovima definisanim u ovoj izjavi, obezbedi:

- besplatno otklanjanje kvarova u garantnom roku, koji bi nastali kod uobičajene upotrebe ili zbog grešaka u proizvodnji i materijalu, ili
- zamenu aparata, u garantnom roku predviđenim ovom garancijskom izjavom, u slučaju da opravka nije moguća, ili
- ako otklanjanje kvara nije moguće, kupac ima pravo da zahteva od prodavca povrat novca.

Ukupan rok garancije je 3 godine.

Garantni rok počinje da važi od datuma kupovine proizvoda, odnosno od prijema istog od strane kupca, a što se dokazuje fiskalnim računom.

Garancija važi na teritoriji Republike Srbije.

Kupac može da izjavi reklamaciju usmeno u nekom od prodajnih objekata Lidl Srbija KD, odnosno telefonom, pisanim putem ili elektronskim putem na kontakte kompanije Lidl Srbija KD, uz dostavu fiskalnog računa na uvid.

U cilju ispravnog funkcionisanja proizvod se koristi u skladu sa njegovom namenom i Uputstvom za upotrebu.

Na zahtev kupca, koji je izjavljen u garantnom roku, prodavac će izvršiti otklanjanje kvarova i nedostataka na proizvodu u roku predviđenom Zakonom.

## Garantni uslovi:

Pre obraćanja prodavcu za tehničku pomoć, potrebno je proveriti ispravnost instalacije i ostalih potrebnih uslova naznačenih u Uputstvu za upotrebu.

Kupac je dužan da prodavcu preda sve pripadajuće delove proizvoda koje je preuzeo u trenutku kupovine.

## Popravke u roku garancije:

Garancija važi počev od dana kada je roba predata kupcu, a na osnovu fiskalnog odsečka. U istom periodu davalac garancije, odnosno prodavac je u obavezi da otkloni sve tehničke kvarove bez naknade, u zakonskom roku.

## Garancija ne važi u sledećim slučajevima:

1. Ukoliko prodavcu uz aparat nije priložen fiskalni račun sa datumom prodaje.
2. Ukoliko je kvar prouzrokovan udarom groma, strujnim udarom ili sličnim delovanjem spoljne sile na sam uređaj (požar, poplava, naponski udar...).
3. Ukoliko su nastali kvarovi i oštećenja na uređaju posledica delovanja spoljnih uticaja, kao što su: velika vlaga, previsoka i suviše niska temperatura (pucanje cevi usled smrzavanja, oštećenja gumenih delova, rđanje, itd.)
4. Ukoliko proizvod nije korišćen u skladu sa Uputstvom za upotrebu.
5. Ukoliko je proizvod pokušalo da popravi treće neovlašćeno lice.
6. Ukoliko proizvod nije korišćen u skladu sa namenom.
7. Ukoliko je čišćenje i održavanje uređaja urađeno protivno Uputstvu za upotrebu.
8. Ukoliko je proizvod korišćen u profesionalne svrhe.

Naziv proizvoda:	Ležaljka za plažu
Model:	Delta-Sport-Nr.: SL-17394, SL-17395
IAN / Serijski broj:	IAN: 507657_2507
Proizvođač:	DELTA-SPORT HANDELSKONTOR GMBH • Wragekamp 6 22397 Hamburg • GERMANY
Davalac garancije- uvoznik:	Lidl Srbija KD, Prva južna radna 3, 22330 Nova Pazova, Republika Srbija, Tel.: 0800 300 180, E-Mail: kontakt@lidl.rs
Datum predaje robe potrošaču:	datum sa fiskalnog računa
Uvozi i stavlja u promet:	Lidl Srbija KD, Prva južna radna 3, 22330 Nova Pazova, Republika Srbija, Tel.: 0800 300 180, E-Mail: kontakt@lidl.rs

Честитки!

Се одлучивте да купите одличен производ. Запознајте се со производот пред да го користите.



**Внимателно прочитајте го прирачникот за составување и напомену за безбедност.**

Користете го производот како што е опишано и за наведената намена. Внимателно чувајте го прирачникот за составување. Ако производот го предадете на трето лице, со него предадете ги и сите документи.

## Опсег на испорака (Сл. А)

- 1 x главна спојка (1)
- 1 x рамка со ногарки (2)
- 1 x штитник од сонце (3)
- 2 x тркало (4)
- 2 x шипка (5)
- 1 x материјал за монтажа (6-15)
- 1 x клуч (16)
- 1 x упатство за склопување

## Технички податоци

Тежина: 4,35 kg

Димензии: 147 x 67 x 58 cm (Д x Ш x В)



Макс. оптоварување: 110 kg

Макс. оптоварување кога се користи како помош при транспорт: 20 kg



Датум на производство (месец/година): 10/2025

## Наменета употреба

Производот не е наменет за комерцијална употреба. Производот е дизајниран за рекреативни активности и кампување (на отворено).

## Безбедносни упатства



### Опасност по живот!

- Никогаш не ги оставајте децата без надзор со материјалот за пакување. Постои опасност од задушвање.



### Опасност од повреда!

- Не ја оптоварувајте лежалката за плажа и транспорт со повеќе од 110 kg.
- Проверете го производот за знаци на оштетување или абеење пред секоја употреба. Секогаш проверувајте дали сите сврзни елементи се правилно наместени. Производот може да се користи само во совршена состојба!
- Цврсто затегнете ги поединечните делови пред да ја користите лежалката.
- Поставувајте ја лежалката само на цврста, рамна површина.
- Неправилната монтажа на производот може да резултира со повреда!



### Опасност од згмечување на прстите!

- Бидете особено внимателни да не ги стиснете прстите при расклопување и склопување на производот.
- Лежалката може да ја склопуваат само возрасни. Внимавајте да не згмечите некој дел од телото кога го расклопувате или склопувате производот.



### Внимание!

- Не ги оставајте децата без надзор. Лежалката не е играчка ниту рамка за качување. Внимавајте некој да не висне на седлото или потпирачот на лежалката.
- Лежалката може да се користи и како помошно средство за транспорт. Оваа лежалка не е наменета за транспорт на луѓе!
- Обезбедете го производот при екстремни временски услови, како што е силен ветар.

## Монтажа

### Монтажа на рамката со ногарки

**Забелешка:** лежалката треба да биде склопена за време на монтажата на рамката со ногарки.

- Отстранете ги стезите за кабел и материјалот за пакување.

2. Олабавете ги завртките (1d) од главната спојка (1) и извлечете ги внатрешните прачки (1b).
3. Вметнете ги заострените краеви на внатрешните прачки во краевите на рамката со ногарки (2) додека гупките не се порамнат (сл. В).
4. Прицврстете ги внатрешните шипки и рамката со ногарки со завртките (1d) (сл. С).
5. Вметнете ја рамката со ногарки во главната спојка со закривениот дел свртен наголу (сл. D).
6. Забрафете ја попречната шипка (1c) на рамката со ногарки (сл. E).

**Забелешка:** проверете дали закривениот дел на рамката со ногарки е свртен наголу.

### Монтажа на тркалата

1. Турнете го клинот (15) во спојот (1e). Клинот мора да се турне во спојот доволно, за да се порамнат гупката со навој и гупката на шипката (сл. F–G).
2. Сега прицврстете ја кратката завртка (12) во гупката со навој (сл. G).
3. Сега наместете го тркалото (4) на клинот и фиксирајте го со рамната шајбна (13) и навртката со капаче (14) (сл. H). За ова користете ја испорачаната алатка.

### Монтажа на штитникот од сонце

1. Турнете ја подолгата завртка (10) одвнатре кон надвор низ главната спојка (1).
2. Поставете ја чаурата со поширокиот отвор за цевка (8) на главната спојка (1). Турнете го едниот крај од шипката (5) во кружната чаура (9) и прицврстете ги деловите со завртката за затегање (6) (сл. I).
3. Штитникот од сонце (3) се фиксира на ист начин со помош на пократката завртка (11) и чаурата со потесниот отвор за цевка (7).

## Употреба како лежалка

**Забелешка:** држете го потпирачот за грб со едната рака кога седите, за да спречите случајно склопување на производот (сл. L).

## Употреба како помош при транспорт

За да ја користите лежалката како средство за транспорт, преклопете го штитникот од сонце така што ќе лежи директно на површината за лежење и подигнете ја лежалката за рамката со ногарки (сл. J). Максималното оптоварување е 20 kg.

## Прилагодување на аголот на навалување

Наклонот на потпирачот за грб може да се прилагоди индивидуално во 5 нивоа (сл. K).

За да го направите тоа, преклопете го потпирачот за грб целосно наголу врз површината за седење. Кога повторно ќе го подигнете потпирачот за грб, тој звучно ќе кликне на своето место за секое ниво. За почнување од почеток, преклопете го потпирачот за грб нагоре над вертикалната положба, а потоа повторно назад.

## Складирање, чистење

Кога не се користи, секогаш чувајте го производот на суво, чисто место на собна температура. Чистете го производот само со влажна крпа за чистење, а потоа избришете го со сува.

**ВАЖНО!** Никогаш не користете агресивни средства за чистење. Одржување! Редовно проверувајте ги завртките дали се затегнати.

## Напомени за фрлање



Фрлете го производот и материјалите од пакувањето соодветно на мековните локални прописи.

Чувајте ги материјалите од пакувањето (како на пр. торбичката од фолија) подалеку од дофат на децата. Дополнителни информации за фрлање на искористениот производ ќе најдете кај општинската или градската администрација. Фрлете го производот и материјалите од пакувањето без да ѝ наштетите на околината.



Кодот за рециклирање служи за препознавање на разни материјали за враќање во циклусот за повторна употреба (рециклирање). Кодот се состои од симбол за рециклирање за циклусот за употреба и од број што го означува материјалот.

## Напомени за гаранција и сервисирање

Производот се произведува многу внимателно и при постојана контрола. DELTA-SPORT HANDELSKONTOR GmbH им дава на приватните крајни корисници тригодишна гаранција од датумот на купување (гарантен рок) според следните правила. Гаранцијата важи само за грешка во материјалот и обработката. Гаранцијата не се однесува на делови, кошито подлежат на нормално истрошување и со тоа се сметаат за потрошни делови (на пр. батерии) како и на кршливи делови како прекинувачи или стаклени делови.

Барањата за оваа гаранција се исклучуваат ако производот не се користи правилно или се злоупотребува или не се користи за соодветната намена или ако не се следат инструкциите во прирачникот/упатството, освен ако крајниот корисник докаже дека постои грешка во материјалот или во обработката, којашто не се заснова на наведените околности.

Барањата за гаранција можат да се поднесат во гарантниот рок со приложување на оригиналната сметка. Затоа чувајте ја оригиналната сметка. Гарантниот рок не се продолжува при поправки што подлежат на обичната гаранција, на законската експлицитна гаранција или на доброволна услуга. Тоа важи и за заменети и поправени делови.

При рекламаци, прво обратете се на долунаведената сервисна служба или обратете ни се нам преку е-пошта. Во случај на активирање на гаранцијата, производот – по наш избор – ќе го поправиме или замениме бесплатно или ќе ја рефундираме сумата за која е купен. Гаранцијата не нуди никакви дополнителни права. Вашите законски права, поточно барања за гаранција кон соодветниот продавач, не се ограничени со оваа гаранција.

IAN: 507657\_2507



Корисничка служба за Северна Македонија  
Тел.: 0800 90698  
E-пошта: [deltasport@lidl.mk](mailto:deltasport@lidl.mk)

Urime!

Me blerjen tuaj keni zgjedhur një artikull me cilësi të lartë. Njihuni me artikullin përpara përdorimit të parë.



**Lexoni me kujdes udhëzuesin për montimin dhe udhëzimet e sigurisë që vijojnë.**

Përdoreni artikullin vetëm siç përshkruhet dhe për fushat e përdorimit të specifikuara. Ruajeni mirë këtë udhëzues montimi. Në rast kalimi të artikullit te persona të tretë, dorëzojini gjithashtu të gjitha dokumentet.

## Përmbajtja e paketimit (ilus. A)

- 1 x bosht kryesor (1)
- 1 x kornizë këmbësh (2)
- 1 x tendë dielli (3)
- 2 x rrotë (4)
- 2 x shufër (5)
- 1 x pajisje montimi (6–15)
- 1 x çelës vidhash (16)
- 1 x udhëzime montimi

## Të dhëna teknike

Pesha: 4.35 kg

Përmasa: 147 x 67 x 58 cm (Gja x Gje x L)



Ngarkesa maks. e lejuar: 110 kg

Ngarkesa maksimale e lejuar gjatë përdorimit si ndihmë transporti: 20 kg



Data e prodhimit (muaji/viti):  
10/2025

## Përdorim sipas qëllimit të parashikuar

Ky artikull nuk është i destinuar për përdorim tregtar. Artikulli është konceptuar për përdorim në fushën e kohës së lirë dhe kampingut (në ambiente të jashtme).

## Udhëzime sigurie



### Rrezik për jetën!

- Mos i lini kurrë fëmijët pa mbikëqyrje me materialin e paketimit. Ka rrezik mbyetjeje.



### Rrezik lëndimi!

- Ngarkoni shezlongun e plazhit dhe të transportit me maksimum 110 kg.
- Kontrolloni artikullin para çdo përdorimi për dëmtime apo konsumim. Kontrolloni gjithmonë që të gjitha elementet lidhëse të jenë të fiksuara mirë. Artikulli duhet të përdoret vetëm në gjendje të rregullt!
- Shtrëngoni fort pjesët e veçanta para se të përdorni shezlongun.
- Vendoseni shezlongun vetëm mbi një sipërfaqe të fortë dhe të rrafshët në nivel toke.
- Në rast montimi të pasaktë të artikullit ekziston rreziku i lëndimit!



### Rrezik shtypjeje të gishtave!

- Kujdesuni për gishtat tuaj gjatë hapjes dhe mbylljes së artikullit, për të mos i zënë mes mekanizmit.
- Shezlongu duhet të montohet vetëm nga të rriturit. Kujdesuni për rrezikun e shtypjes gjatë hapjes dhe mbylljes së artikullit.



### Kujdes!

- Mos i lini fëmijët pa mbikëqyrje. Shezlongu nuk është pajisje për lojë apo ngjitje. Sigurohuni që askush të mos qëndrojë mbi pjesën e kokës apo të këmbëve të shezlongut.
- Shezlongu mund të përdoret gjithashtu si ndihmë transporti. Shezlongu nuk është i përshtatshëm për transportimin e personave!
- Sigurojeni artikullin në kushte ekstreme atmosferike, si p.sh. gjatë erës së fortë.

## Montimi

### Montimi i kornizës së këmbëve

**Shënim:** Gjatë montimit të kornizës së këmbëve, shezlongu duhet të qëndrojë e palosur.

1. Hiqni lidhëset plastike dhe materialin e paketimit.
2. Lironi vidhat (1d) nga struktura kryesore (1) dhe nxirrni shufrat e brendshme (1b).

3. Futni skajet e ngushtuara të shufrave të brendshme në skajet e kornizës së këmbëve (2), derisa vrimat të përputhen me njëra-tjetrën (ilus. B).
4. Fiksoni shufrat e brendshme dhe kornizën e këmbëve me vidhat (1d) (ilus. C).
5. Futeni kornizën e këmbëve me këndin e drejtuar poshtë në strukturën kryesore (ilus. D).
6. Vidhoseni shufrën lidhëse horizontale (1c) me kornizën e këmbëve (ilus. E).

**Shënim:** Kujdesuni që këndi i kornizës së këmbëve të jetë i drejtuar poshtë.

### Montimi i rotave

1. Shtyni kunjin (15) në njëën (1e). Kunjin duhet ta shtyni aq thellë në nyje, sa vrima me filetë dhe vrima e boshtit të përputhen me njëra-tjetrën (ilus. F-G).
2. Tani fiksoni vidhën e shkurtër (12) në vrimën me filetë (ilus. G).
3. Rrota (4) futet tani mbi kunj dhe fiksohet me rondelën (13) dhe bulon me kapak (14) (ilus. H). Përdorni për këtë qëllim mjetin e përfshirë në paketim.

### Montimi i tendës diellore

1. Shtyni vidhën më të gjatë (10) nga brenda drejt jashtë përmes strukturës kryesore (1).
2. Vendosni mëngën me hapjen më të gjerë për tubin (8) mbi shufrën kryesore (1). Futni një skaj të shufrës (5) në mëngën e rumbullakët (9) dhe fiksoni gjithçka me vidën e fiksimit (6) (ilus. I).
3. Tenda diellore (3) fiksohet në të njëjtën mënyrë duke përdorur vidhën më të shkurtër (11) dhe mëngën me hapje më të ngushtë për tubin (7).

### Përdorimi si shezlong

**Shënim:** Mbajeni mbështetësen e shpinës me njëren dorë gjatë uljes, për të shmangur palosjen e pavullnetshme të artikullit (ilus. L).

### Përdorimi si mjet transporti

Për ta përdorur shezlongun si ndihmë transporti, palosni tendën diellore në mënyrë që të qëndrojë drejtpërdrejt mbi sipërfaqen e shezlongut dhe ngrijeni shezlongun nga korniza e këmbëve (ilus. J). Ngarkesa maksimale e lejuar është 20 kg.

### Rregullimi i këndit të pjerrësisë

Këndi i pjerrësisë së mbështetëses së shpinës mund të rregullohet individualisht në 5 nivele (ilus. K).

Për ta bërë këtë, hapeni plotësisht mbështetësen e shpinës mbi sipërfaqen e uljes dhe më pas vendoseni në pozicion horizontal. Kur ta ngrini sërish mbështetësen e shpinës, ajo do të fiksohet me klikim të dëgjueshëm në secilën nga pozicionet. Për ta rikthyer në pozicionin fillestar, paloseni mbështetësen përtej pozicionit vertikal lart dhe pastaj kthejeni sërish mbrapsht.

### Magazinimi, pastrimi

Magazinojeni artikullin në rast mos përdorimi gjithmonë në një vend të thatë dhe të pastër në temperaturë ambienti. Pastrojeni vetëm me një pecetë pastrimi të njomur dhe në fund thajeni duke e fshirë.

**E RËNDËSISHME!** Mos pastroni kurrë me detergjentë të fortë. Mirëmbajtje! Kontrolloni rregullisht nyjet e vidhosura.

### Udhëzime për asgjësimin



Hidhni artikullin dhe materialet e paketimit në përputhje me rregulloret lokale në fuqi. Mbajini materialet e paketimit (siç janë qeset plastike) larg fëmijëve. Për më shumë informacion për mënyrën e hedhjes së artikullit të përdorur kontaktoni administratën tuaj komunale apo bashkiake. Hidhni artikullin dhe paketimin në një mënyrë miqësore me mjedisin.



Kodi i riciklimit shërben për të shënuar materiale të ndryshme me qëllim që ato të rikthehen në ciklin e ripërdorimit (riciklimit). Kodi përbëhet nga një simbol riciklimi për ciklin e riciklimit dhe një numër që tregon llojin e materialit.

## Udhëzime për garancinë dhe procedurat shërbimit

Artikulli është prodhuar me shumë kujdes dhe nën kontroll të vazhdueshëm. DELTA-SPORT HANDELSKONTOR GmbH u jep klientëve privatë një garanci tre-vjeçare për këtë artikull nga data e blerjes (periudha e garancisë) në përputhje me kushtete mëposhtme. Garancia vlen vetëm për defektet në material dhe prodhim. Garancia nuk mbulon pjesët që i nënshtrohen konsumimit normal dhe për këtë arsye konsiderohen materiale të konsumueshme (p.sh. bateritë), apo pjesët e brishta siç janë çelësat ose pjesët e bëra prej xhami. Të drejtat nga kjo garanci përjashtohen nëse artikulli është përdorur në mënyrë të papërshtatshme, abuzive, jo brenda qëllimit të tij të synuar ose kufijvetë synuar të përdorimit, ose nëse udhëzimet në manual/udhëzime nuk janë ndjekur, përveç nëse klienti përfundimtar vërteton se ka një defekt në materiale ose prodhim që nuk bazohet në njërën nga rrethanat e lartpërmendura.

Kërkesat në bazë tëgarancisë mund të bëhen vetëm brenda periudhës së garancisë me paraqitjen e faturës origjinale. Ju lutemi ruajeni faturën origjinale. Periudha e garancisë nuk do të zgjatet nga asnjë riparim i kryer në bazë të garancisë, garancisë ligjore ose mirëkuptimit të prodhuesit. Kjo vlen edhe për pjesët e zëvendësuar dhe të riparuar.

Nëse keni ndonjë ankesë, ju lutemi të kontaktoni së pari linjën telefonike të shërbimit më poshtë ose të na kontaktoni me email.

Nëse paraqitet një rast garancie, ne, sipas gjykimit tonë, do ta riparojmë artikullin falas, do ta zëvendësojmë ose do ta rimbursojmë çmimin e blerjes. Nga kjo garanci nuk lindin të drejta të mëtejshme.

Të drejtat tuaja ligjore, në veçanti kërkesat e garancisë kundër shitësit përkatës, nuk kufizohen nga kjo garanci.

IAN: 507657\_2507



Shërbimi ndaj Klientit në Maqedoninë e Veriut

Tel.: 0800 90698

E-Mail: [deltasport@lidl.mk](mailto:deltasport@lidl.mk)

Felicitări!

Ați ales să achiziționați un produs de calitate superioară. Înainte de prima utilizare, trebuie să vă familiarizați cu produsul dumneavoastră.



**Citiți cu atenție următoarele instrucțiuni de asamblare și indicații cu privire la siguranță.**

Utilizați produsul numai în modul descris și în scopurile de utilizare prevăzute. Păstrați aceste instrucțiuni de asamblare într-un loc sigur. În cazul predării produsului unei alte persoane, transmiteți toată documentația acestuia.

## Volumul ofertei (fig. A)

- 1 x șină principală (1)
- 1 x cadru de bază (2)
- 1 x marchiză (3)
- 2 x roți (4)
- 2 x tijă (5)
- 1 x material de montare (6-15)
- 1 x cheie filetată (16)
- 1 x instrucțiuni de asamblare

## Date tehnice

Greutate: cca. 4,35 kg  
Dimensiuni: cca. 147 x 67 x 58 cm  
(lungime x lățime x înălțime)



Sarcina maximă: 110 kg

Sarcina utilă maximă pentru utilizarea ca ajutor pentru transport: 20 kg



Data fabricației (lună/an):  
10/2025

## Utilizare conformă scopului

Articolul nu este destinat utilizării în scop comercial. Articolul este conceput pentru utilizarea în zona de aer liber și camping (spațiu exterior).

## Indicații privind siguranța



### Pune în pericol viața!

- Nu lăsați niciodată copiii nesupravegheați în preajma materialului utilizat pentru ambalare. Pericol de asfixiere.



### Pericol de vătămare!

- Încărcați șezlongul pentru plajă și pentru transport cu maxim 110 kg.
- Verificați produsul înainte de fiecare utilizare de apariția deteriorărilor și uzurilor. Controlați întotdeauna poziționarea sigură a tuturor elementelor de legătură. Produsul poate fi utilizat numai în stare perfectă de funcționare!
- Înșurubați bine elementele individuale înainte de a utiliza șezlongul.
- Așezați șezlongul numai pe un fundament sigur, la nivelul solului.
- În cazul unui montaj neadecvat al produsului există pericol de vătămare!



### Pericol de strivire a degetelor!

- La deplierea și plierea produsului aveți grijă să nu vă prindeți degetele.
- Șezlongul poate fi asamblat numai de către adulți. Fiți atenți atunci când desfăceți sau pliați produsul la locurile în care vă puteți strivi degetele.

## Atenție!

- Nu lăsați copiii nesupravegheați. Șezlongul nu este un aparat pentru joacă sau pentru câțărare. Fiți atenți ca nimeni să nu stea pe elementul pentru cap sau pentru picioare al șezlongului.
- Șezlongul poate fi utilizat și ca ajutor pentru transport. Șezlongul nu este adecvat pentru transportul persoanelor!
- Asigurați produsul la condiții meteorologice extreme, precum de ex., la vânt puternic. Depozitați produsul în încăperi protejate.

## Montare

### Montarea cadrului de bază

**Indicație:** În timpul montării cadrului de bază, șezlongul trebuie să rămână pliat.

1. Îndepărtați bridele și ambalajul.
2. Desfaceți șuruburile (1d) din șina principală (1) și trageți bara interioară (1b) din.
3. Introduceți capetele îngustate ale barelor interioare în capetele cadrului de bază (2), până când găurile se suprapun (fig. B).
4. Fixați barele interioare și cadrul de bază cu ajutorul șuruburilor (1d) (fig. C).
5. Introduceți cadrul de bază cu unghiul în jos în șina principală (fig. D).
6. Fixați bara transversală (1c) pe cadrul de bază cu ajutorul șurubului (fig. E).

**Indicație:** Aveți grijă ca unghiul cadrului de bază să fie îndreptat în jos.

### Montarea roților

1. Împingeți știftul (15) în joncțiune (1d). Știftul trebuie împins în joncțiune până când gaura filetată se suprapune peste gaura barei de ax (fig. F - G).
2. Fixați acum șurubul scurt (12) în gaura filetată (fig. G).
3. Roata (4) este acum împinsă peste știft și este fixată cu șaiiba suport (13) și piulița cu cap semirotond (14) (fig. H). Folosiți în acest sens sculele livrate.

### Montarea parasolarului

1. Împingeți șurubul mai lung (10) dinspre interior spre exterior prin șina principală (1).
2. Așezați manșonul cu fanta mai lată a barei (8) pe șina principală (1). Împingeți un capăt al tijei (5) în manșonul rotund (9) și fixați totul cu șurubul de fixare (6) (fig. I).
3. Marchiza (3) se fixează în aceeași manieră cu ajutorul șurubului mai scurt (11) și a manșonului cu fanta mai îngustă a barei (7).

## Utilizarea ca mijloc de șezlong

**Indicație:** când vă așezați, țineți spătarul cu o mână pentru a evita plierea accidentală a produsului (fig. L).

## Utilizare ca ajutor pentru transport

Pentru a utiliza șezlongul ca ajutor pentru transport, pliați parasolarul în așa fel încât, acesta să stea direct pe suprafața pentru ședere și ridicați șezlongul la cadrul pentru picioare (fig. J). Sarcina utilă maximă este de 20 kg.

## Reglarea unghiului de înclinare

Înclinația spătarului poate fi reglată individual în 5 trepte (fig. K). Pentru aceasta, pliați spătarul în întregime pe suprafața pentru ședere și după aceea, în poziție orizontală. Dacă trageți în sus acum spătarul, acesta se blochează cu zgomot în treptele individuale. Pentru reglarea spre spate, rabatați spătarul pe verticală în sus, apoi din nou înapoi.

## Depozitare și curățare

În cazul în care nu îl folosiți, depozitați întotdeauna produsul în stare uscată și curată, la temperatura camerei. Curățați numai cu o lavetă umedă și apoi ștergeți cu o lavetă uscată. **IMPORTANT!** Nu curățați niciodată produsul cu detergenți agresivi. Verificați periodic îmbinările înșurubate.

## Instrucțiuni privind eliminarea



Eliminați produsul și materialele de ambalare în conformitate cu reglementările locale în vigoare. Nu lăsați materialele de ambalare (cum ar fi pungii din folie) la îndemâna copiilor. Puteți afla mai multe informații despre alte opțiuni de eliminare a articolului uzat de la municipalitatea sau administrația orașului. Eliminați articolul și ambalajul în mod ecologic.



Codul de reciclare este folosit pentru a identifica diferite materiale în vederea returnării acestora în ciclul de reciclare (Recycling). Codul este format din simbolul de reciclare destinat să reflecte ciclul de valorificare și un număr care identifică materialul.

## Indicații referitoare la garanție și operațiuni de service

Articolul a fost fabricat cu mare atenție și supus unui control permanent. DELTA-SPORT HANDELSKONTOR GmbH acordă clienților finali privați o garanție de trei ani pentru acest articol de la data achiziției (perioada de garanție) în conformitate cu următoarele dispoziții. Garanția se aplică doar pentru defectele de material și de prelucrare. Garanția nu se extinde asupra pieselor supuse unei uzuri normale, considerate astfel drept piese de uzură (de ex. baterii) și nici asupra pieselor fragile, de ex. comutatoare sau piese fabricate din sticlă. Se exclude orice drept legal în legătură cu această garanție dacă articolul a fost utilizat necorespunzător sau abuziv, fără respectarea prevederilor stabilite sau al scopului de utilizare prevăzut sau dacă specificațiile din instrucțiunile de utilizare nu au fost respectate, cu excepția cazului în care clientul final poate dovedi că există defecte de material sau de prelucrare care nu se datorează uneia dintre circumstanțele menționate anterior. Drepturile din garanție pot fi revendicate doar cu respectarea termenului de garanție și prin prezentarea bonului de casă în original. Vă rugăm astfel să păstrați bonul de casă în original. Durata garanției nu se va prelungi prin eventuale reparații realizate în baza garanției, ca urmare a garanției legale sau prin service-ul acordat după expirarea garanției. Acest lucru se aplică și în cazul pieselor înlocuite sau reparate. În cazul lipsei de conformitate survenite în perioada de garanție, termenul de garanție legală de conformitate și termenul garanției comerciale se prelungesc cu durata de nefuncționare a produsului.

Pentru produsele de folosință îndelungată, înlocuite în perioada de garanție, va curge un nou termen de la data înlocuirii acestora. Pentru reclamații, vă rugăm să vă adresați întâi liniei telefonice de service indicată mai jos sau să luați legătura cu noi prin e-mail. Dacă este un caz de garanție, articolul va fi reparat, înlocuit gratuit sau vi se va restitui prețul de achiziție - la alegerea noastră. Nu se acordă alte drepturi prin prezenta garanție. Drepturile dvs. legale, în special cererile de garanție față de vânzătorul respectiv, nu sunt restricționate de această garanție.

IAN: 507657\_2507

 Service România  
Tel.: 0800 896 637  
E-Mail: [deltasport@lidl.ro](mailto:deltasport@lidl.ro)

Поздравления!

С Вашата покупка Вие избрахте продукт с високо качество. Запознайте се с него преди първото му използване.



**За целта прочетете внимателно следващото ръководство за използване.**

Използвайте продукта само в съответствие с описанието и за посочените области на приложение. Съхранявайте добре ръководството за използване. При предаването на продукта на трета страна предайте и всички документи.

## Обхват на доставката (фиг. А)

- 1 x основна стойка (1)
- 1 x рамка за крака (2)
- 1 x козирка (3)
- 2 x колело (4)
- 2 x прът (5)
- 1 x монтажни елементи (6 – 15)
- 1 x гаечен ключ (16)
- 1 x ръководство за съглобяване

## Технически данни

Тегло: 4,35 kg

Размери: 147 x 67 x 58 cm (Д x Ш x В)



Макс. натоварване: 110 kg

Макс. полезен товар при употреба като помощно средство за транспортиране: 20 kg



Дата на производство (месец/година): 10/2025

## Използване по предназначение

Продуктът не е предназначен за търговска употреба. Продуктът е проектиран за употреба през свободното време и за къмпинг (на открито).

## Указания за безопасност



### Опасност за живота!

- Никога не оставайте деца без надзор с опаковъчните материали. Съществува опасност от задушаване.



### Опасност от нараняване!

- Натоварвайте плажния шезлонг с колела с максимално 110 kg.
- Преди всяка употреба проверявайте продукта за повреди или износвания. Винаги проверявайте стабилността на всички свързващи елементи. Продуктът трябва да бъде използван само в изправно състояние!
- Завинтете добре отделните части, преди да използвате шезлонга.
- Поставяйте шезлонга само на устойчива основа на нивото на земята.
- При неправилен монтаж на продукта има опасност от нараняване!



### Опасност от притискане на пръстите!

- При разгъването и съгъването на продукта внимавайте да не затиснете пръстите си.
- Шезлонгът трябва да се съглобява само от възрастни. При съгъване и разгъване на продукта внимавайте за притискания.



### Внимание!

- Не оставайте децата без надзор. Шезлонгът не е играчка или уред за катерене. Следете кой да се седи върху зоната за главата или за краката на шезлонга.
- Шезлонгът може да се използва и като помощно средство за транспортиране. Шезлонгът не е подходящ за транспортиране на хора!
- При екстремни метеорологични условия, като напр. силен вятър, обезопасете продукта.

## Монтаж

### Монтаж на рамката за крака

**Указание:** по време на монтажа на рамката за крака шезлонгът трябва да остане съгнат.

1. Отстранете кабелните връзки и опаковъчните материали.
2. Развийте винтовете (1d) от основната стойка (1) и изкарайте вътрешните пръти (1b).
3. Пъхнете заострените краища на вътрешните пръти в краищата на рамката за крака (2), докато отворите се погравнят един върху друг (фиг. В).
4. Фиксирайте вътрешните пръти и рамката за крака с винтовете (1d) (фиг. С).
5. Пъхнете рамката за крака с ъгъла надолу в основната стойка (фиг. D).
6. Завинтете напречния прът (1c) към рамката за крака (фиг. E).

**Указание:** уверете се, че ъгълът на рамката за крака е насочен надолу.

### Монтаж на колелата

1. Пъхнете щифта (15) в шарнира (1e). Щифтът трябва да се вкара в шарнира толкова, че отворът с резба и отворът на пръта на оста да се погравнят един върху друг (фиг. F – G).
2. Сега фиксирайте късия винт (12) в отвора с резба (фиг. G).
3. Сега колелото (4) се поставя върху щифта и се фиксира с подложната шайба (13) и калпаковидната гайка (14) (фиг. H). За тази цел използвайте съдържания се в обхвата на доставката инструмент.

### Монтаж на козирката

1. Пъхнете по-дългия винт (10) отвътре навън през основната стойка (1).
2. Поставете втулката с по-широкото гнездо за тръба (8) върху основната стойка (1). Пъхнете единия край на пръта (5) в кръглата втулка (9) и закрепете всичко с фиксиращия винт (6) (фиг. I).
3. С по-късия винт (11) и втулката с по-тясно гнездо за тръба (7) се фиксира по същия начин козирката (3).

## Употреба като шезлонг

**Указание:** когато сягате, гръбнете облегалката с едната ръка, за да избегнете случайно сгъване на продукта (фиг. L).

## Употреба като помощно средство за транспортиране

За да използвате шезлонга като помощно средство за транспортиране, сгънете козирката така, че да легне директно върху повърхността за лягане, и повдигнете шезлонга, като го гръбнете за рамката за крака (фиг. J). Максималният полезен товар е 20 kg.

## Регулиране на ъгъла на наклон

Наклонът на облегалката може да се настройва индивидуално на 5 нива (фиг. K). За тази цел сгънете еднократно докрай облегалката върху повърхността за сягане и след това я поставете в хоризонтално положение. Когато гръпнете облегалката отново нагоре, ще чуете как се фиксира с щракване на всяко ниво. За връщане в началното положение вдигнете облегалката нагоре отвъд вертикалното ѝ положение и след това я върнете обратно.

## Съхранение, почистване

Съхранявайте продукта винаги сух и чист, на стайна температура, когато не го използвате. Почиствайте само с влажна почистваща кърпа и след това подсушете. **ВАЖНО!** Никога не почиствайте с агресивни почистващи препарати. Подгръбка! Редовно проверявайте винтовете съединения.

## Указания за отстраняване като отпадък



Изхвърлете продукта и опаковъчните материали в съответствие с действащите местни разпоредби. Съхранявайте опаковъчните материали (като напр. найлонови пликове) на място, недостъпно за деца.

Допълнителна информация относно изхвърлянето на излезлия от употреба продукт ще получите от Вашата общинска или градска управа. Изхвърлете продукта и опаковката с грижа за околната среда.



Кодът за рециклиране служи за обозначаване на различни материали за връщането им в цикъла за повторно използване (рециклиране). Кодът се състои от символ за рециклиране за цикъла за повторно използване и номер, обозначаващ материала.

## Указания за гаранцията и процеса на сервизно обслужване

Продуктът е произведен с голямо старание и под постоянен контрол. DELTA-SPORT HANDELSKONTOR GmbH предоставя на частни крайни клиенти три години гаранция за този продукт от датата на закупуване (гаранционен срок) в съответствие със следните разпоредби. Гаранцията важи само за дефекти на материала и фабрични дефекти. Гаранцията не се разпространява върху части, които са подложени на нормално износване и затова трябва да бъдат разлеждани като лесно износващи се части (например батерии), както и върху чупливи части, като напр. превключватели или части, изработени от стъкло.

Претенции по тази гаранция са изключени, ако продуктът е бил използван неправилно или неправомерно, и не в рамките на предвиденото предназначение или предвидения обхват на употреба или не са спазени указанията в ръководството за обслужване, освен ако крайният клиент да докаже, че са налице дефекти на материала или грешки при обработката, които не се основават на някое от гореспоменатите обстоятелства.

Претенции по тази гаранция могат да бъдат предявени само в рамките на гаранционния срок след представяне на оригиналната касова бележка.

Затова моля, запазете оригиналната касова бележка.

Ако имате оплаквания, моля, обадете се на горещата линия за обслужване, посочена по-долу, или се свържете с нас по имейл. Вашите законови права, по-специално гаранционни искове срещу съответния продавач, не са ограничени от тази гаранция.

## Гаранция

Уважаеми клиенти, за този уред получавате 3 години гаранция от датата на покупката. В случай на несъответствие на продукта с договора за продажба Вие имате законно право да предявите рекламация пред продавача на продукта при условията и в сроковете, определени в глава трета, раздел II и III и глава четвърта от Закона за предоставяне на цифрово съдържание и цифрови услуги и за продажба на стоки (ЗПЦСЦУПС)\*.

Вашите права, произтичащи от посочените разпоредби, не се ограничават от нашата по-долу представена търговска гаранция, не са свързани с разходи за потребителите и независимо от нея продавачът на продукта отговаря за липсата на съответствие на потребителската стока с договора за продажба съгласно ЗПЦСЦУПС.

## Гаранционни условия

Гаранционният срок е 3 години от датата на получаване на стоката. Пазете добре оригиналната касова бележка. Този документ е необходим като доказателство за покупката. Ако в рамките на три години от датата на закупуване на този продукт се появи дефект на материала или производствен дефект, продуктът ще бъде безплатно ремонтиран или заменен. Гаранцията предполага в рамките на тригодишния гаранционен срок да се представят дефектният уред, касовата бележка (касовият бон), както и всички други документи, установяващи наличието на дефект и писмено да се обясни в какво се състои дефектът и кога е възникнал.

Ако дефектът е покрит от нашата гаранция, Вие ще получите обратно ремонтирания или нов продукт.

В случай на замяна на дефектна стока първоначалните гаранционен срок и гаранционни условия се запазват. В случай на ремонт на дефектна стока, срокът на ремонта се прибавя към гаранционния срок. За евентуално наличните и установени повреди и дефекти още при покупката трябва да се съобщи веднага след разопаковането. Евентуалните ремонти след изтичане на гаранционния срок са срещу заплащане.

Ремонтът или замяната на продукта не поражда нова гаранция.

### **Обхват на гаранцията**

Уредът е произведен грижливо според строгите изисквания за качество и добросъвестно изпитан преди доставка. Гаранцията важи за дефекти на материал или производствени дефекти. Гаранцията не обхваща консумативите, както и частите на продукта, които подлежат на нормално износване, поради което могат да бъдат разглеждани като бързо износващи се части (например филтри или приставки) или повредите на чупливи части (например прекъсвачи, батерии или такива произведени от стъкло). Гаранцията отпада, ако уредът е повреден поради неправилно използване или в резултат на неосъществяване на техническа поддръжка. За правилната употреба на продукта трябва точно да се спазват всички указания в упътването за експлоатация. Предназначение и действия, които не се препоръчват от упътването за експлоатация или за които то предупреждава, трябва задължително да се избягват. Продуктът е предназначен само за частна, а не за професионална употреба. При злоупотреба и неправилно третиране, употреба на сила и при интервенции, които не са извършени от клона на нашия оторизиран сервиз, гаранцията отпада.

### **Процедура при гаранционен случай**

За да се гарантира бърза обработка на Вашия случай, следвайте следните указания:

- За всички запитвания подгответе касовата бележка и идентификационния номер (IAN 507657\_2507) като доказателство за покупката.
- Вземете артикулния номер от фабричната табелка.
- При възникване на функционални или други дефекти първо се свържете по телефона или чрез имейл с долупосочения сервизен отдел. След това ще получите допълнителна информация за уреждането на Вашата рекламация.
- След съгласуване с нашия сервиз можете да изпратите дефектния продукт на посочения Ви адрес на сервиза безплатно за Вас, като приложите касовата бележка (касовия бон) и посочите писмено в какво се състои дефектът и кога е възникнал. За да се избегнат проблеми с приемането и допълнителни разходи, задължително използвайте само адреса, който Ви е посочен. Осигурете изпращането да не е като експресен товар или като груз специален товар. Изпратете уреда заедно с всички принадлежности, доставени при покупката, и осигурете достатъчно сигурна транспортна опаковка.

### **Ремонтен сервиз / извънгаранционно обслужване**

Ремонти извън гаранцията можете да възложите на клона на нашия сервиз срещу заплащане. Той с удоволствие ще Ви направи предварителна калкулация. Можем да обработваме само уреди, които са достатъчно опаковани и изпратени с платени транспортни разходи.

**Внимание:** Изпратете Вашия уред на клона на нашия сервиз почистен и с указание за дефекта.

Уредите, предмет на извънгаранционно обслужване, изпратени с неплатени транспортни разходи – с наложен платеж, като експресен или друг специален товар – не се приемат.

Ние ще извършим безплатно извърлянето на изпратените от Вас дефектни уреди.

### **Сервизно обслужване**

#### **България**

Тел.: 00800 111 4920

Е-мейл: [deltasport@lidl.bg](mailto:deltasport@lidl.bg)

IAN 507657\_2507

#### **Вносител**

Моля, обърнете внимание, че следващият адрес не е адрес на сервиза. Първо се свържете с горепосочения сервизен център.

**ДЕЛТА-СПОРТ ХАНДЕЛСКОНТОР ГМБХ**

Врагекамп 6

DE-22397 Хамбург

Германия

\* Като физическо лице – потребител, независимо от настоящата търговска гаранция, Вие се ползвате от правата на законовата гаранция, предоставена от Закона за представяне на цифрово съдържание и цифрови услуги и за продажбата на стоки /ЗПЦСЦУПС/. По-специално Вие имате право при несъответствие на стоката да бъде извършен ремонт или замяна по Ваш избор, освен ако това е невъзможно или е свързано с непропорционално големи разходи за продавача. Вие имате право на пропорционално намаляване на цената или на развяляне на договора при наличие на условията на чл. 33, ал. 3 от ЗПЦСЦУПС. Условията и сроковете на законовата гаранция са регламентирани в глава трета, раздел II и III и в глава четвърта на ЗПЦСЦУПС.

IAN: 507657\_2507

**BG** Сервизно обслужване България

Тел.: 00800 111 4920

Е-мейл: [deltasport@lidl.bg](mailto:deltasport@lidl.bg)

## Συγχαρητήρια!

Με την αγορά σας επιλέξατε ένα προϊόν υψηλής ποιότητας. Εξοικειωθείτε με το προϊόν, πριν το χρησιμοποιήσετε για πρώτη φορά.



### Διαβάστε προσεκτικά τις οδηγίες χρήσης που ακολουθούν.

Χρησιμοποιείτε το προϊόν μόνο σύμφωνα με τον τρόπο περιγραφής και για τα πεδία εφαρμογής που αναφέρονται. Φυλάξτε τις παρούσες οδηγίες χρήσης. Παραδώστε όλα τα συνοδευτικά έγγραφα όταν παραχωρείτε το προϊόν σε τρίτους.

## Παραδοτέος εξοπλισμός (εικ. Α)

- 1 x βασική μπάρα (1)
- 1 x σκελετός ποδιών (2)
- 1 x στέγαστρο (3)
- 2 x ροδάκι (4)
- 2 x μπάρα (5)
- 1 x υλικά συναρμολόγησης (6 - 15)
- 1 x ανοικτό κλειδί (16)
- 1 x οδηγίες συναρμολόγησης

## Τεχνικά χαρακτηριστικά

Βάρος: 4,35 kg

Διαστάσεις: 147 x 67 x 58 cm (Μ x Π x Υ)



Μέγ. επιβάρυνση: 110 kg

Μέγ. ωφέλιμο φορτίο ως βοήθημα μεταφοράς: 20 kg



Ημερομηνία κατασκευής (μήνας/έτος): 10/2025

## Προβλεπόμενη χρήση

Το προϊόν δεν προορίζεται για εμπορική χρήση. Το προϊόν είναι σχεδιασμένο για χρήση σε χώρο κατασκήνωσης (εξωτερικό χώρο) για σκοπούς αναψυχής.

## Προειδοποιήσεις ασφαλείας



### Κίνδυνος για τη ζωή!

- Μην αφήνετε τα παιδιά με τα υλικά συσκευασίας χωρίς επιτήρηση. Υπάρχει κίνδυνος ασφυξίας.



### Κίνδυνος τραυματισμού!

- Η Ξαπλώστρα παραλίας και το φορείο αντέχουν βάρος έως 110 kg.
- Ελέγχετε το προϊόν πριν από κάθε χρήση για βλάβες ή φθορές. Ελέγχετε πάντα τη σταθερότητα όλων των συνδέσμων. Το προϊόν επιτρέπεται να χρησιμοποιείται μόνο εφόσον βρίσκεται σε άριστη κατάσταση!
- Βιδώστε σφίχτά τα μεμονωμένα εξαρτήματα, προτού χρησιμοποιήσετε την Ξαπλώστρα.
- Τοποθετήστε την Ξαπλώστρα μόνο σε σταθερό και επίπεδο δάπεδο.
- Σε περίπτωση λανθασμένης συναρμολόγησης του προϊόντος, υπάρχει κίνδυνος τραυματισμού!



### Κίνδυνος μαγκώματος των δαχτύλων!

- Προσέχετε να μη μαγκώσετε τα δάχτυλά σας κατά το άνοιγμα και κλείσιμο του προϊόντος.
- Η Ξαπλώστρα επιτρέπεται να συναρμολογείται μόνο από ενήλικες. Όταν ανοίγετε και κλείνετε το προϊόν, προσέξτε να μη μαγκώσετε τα δάχτυλά σας.



### Προσοχή!

- Μην αφήνετε τα παιδιά χωρίς επιτήρηση. Η Ξαπλώστρα δεν είναι παιχνίδι ούτε σκάλα αναρρίχησης. Προσέξτε να μη στέκονται άτομα πάνω στην κεφαλή ή στα πόδια της Ξαπλώστρας.
- Η Ξαπλώστρα μπορεί να χρησιμοποιηθεί και ως βοήθημα μεταφοράς. Η Ξαπλώστρα δεν είναι κατάλληλη για τη μεταφορά ατόμων!
- Ασφαλίξτε το προϊόν σε ακραίες καιρικές συνθήκες, όπως π.χ. ισχυρούς ανέμους.

## Συναρμολόγηση

### Συναρμολόγηση σκελετού ποδιών

**Υπόδειξη:** Κατά τη συναρμολόγηση του σκελετού ποδιών, η Ξαπλώστρα πρέπει να παραμείνει διπλωμένη.

- Αφαιρέστε τα δεματικά καλωδίων και τα υλικά συσκευασίας.
- Λύστε τις βίδες (1d) από τη βασική μπάρα (1) και αφαιρέστε τις εσωτερικές μπάρες (1b).

3. Βάλτε τις στενότερες άκρες των εσωτερικών μπαρών στα άκρα του σκελετού ποδιών (2) μέχρι οι τρύπες να βρσκονται η μία πάνω από την άλλη (εικ. Β).
4. Σταθεροποιήστε τις εσωτερικές μπάρες και τον σκελετό ποδιών με τις βίδες (1d) (εικ. C).
5. Βάλτε τον σκελετό ποδιών με τη γωνία προς τα κάτω, μέσα στη βασική μπάρα (εικ. D).
6. Βιδώστε την οριζόντια μπάρα (1c) με τον σκελετό ποδιών (εικ. E).

**Υπόδειξη:** Φροντίστε η γωνία του σκελετού ποδιών να δείχνει προς τα κάτω.

### Συναρμολόγηση για ροδάκια

1. Σπρώξτε τον πείρο (15) στον βραχιόνα (1e). Πρέπει να σπρώξετε τον πείρο τόσο μέσα στον βραχιόνα, ώστε η οπή του σπειρώματος να βρίσκεται πάνω από την οπή της μπάρας άξονα (εικ. F - G).
2. Τώρα, σταθεροποιήστε την κοντή βίδα (12) στην οπή του σπειρώματος (εικ. G).
3. Μετά, σπρώξτε το ροδάκι (4) πάνω στον πείρο και σταθεροποιήστε το με τη ροδέλα (13) και το κλειστό παξιμάδι (14) (εικ. Η). Για τον σκοπό αυτό, χρησιμοποιήστε το παρεχόμενο εργαλείο.

### Συναρμολόγηση στεγάστρου

1. Σπρώξτε τη μακρύτερη βίδα (10) από μέσα προς τα έξω, μέσα από τη βασική μπάρα (1).
2. Τοποθετήστε τη θήκη με την πιο πλατιά υποδοχή σωλήνα (8) πάνω στη βασική μπάρα (1). Σπρώξτε το άκρο της μπάρας (5) μέσα στη στρογγυλή θήκη (9) και στερεώστε τα όλα με τη βίδα σύσφιξης (6) (εικ. I).
3. Χρησιμοποιώντας την πιο κοντή βίδα (11) και τη θήκη με την πιο μικρή υποδοχή σωλήνα (7), θα σταθεροποιήσετε με τον ίδιο τρόπο το στέγαστρο (3).

### Χρήση ως Ξαπλώστρα

**Υπόδειξη:** Όταν κάθεστε, κρατήστε την πλάτη με το ένα χέρι για να μη διπλώσει κατά λάθος το προϊόν (εικ. L).

### Χρήση ως βοήθημα μεταφοράς

Για να χρησιμοποιήσετε την Ξαπλώστρα ως βοήθημα μεταφοράς, κλείστε το στέγαστρο έτσι ώστε να βρίσκεται πάνω στην Ξαπλώστρα και ανασηκώστε την Ξαπλώστρα από τον σκελετό ποδιών (εικ. J). Το μέγ. ωφέλιμο φορτίο είναι 20 kg.

### Ρύθμιση γωνίας κλίσης

Η κλίση της πλάτης ρυθμίζεται σε 5 επίπεδα (εικ. K).

Διπλώστε την πλάτη μία φορά εντελώς πάνω στην επιφάνεια καθίσματος και στη συνέχεια οριζόντια. Όταν ανασηκώσετε ξανά την πλάτη, θα κουμπώσει με έναν χαρακτηριστικό ήχο στο εκάστοτε επίπεδο. Για να επαναφέρετε την κλίση, διπλώστε την Ξαπλώστρα κάθετα προς τα πάνω και μετά ξανά προς τα πίσω.

### Αποθήκευση, καθαρισμός

Εάν δεν το χρησιμοποιείτε, αποθηκεύετε το προϊόν πάντα στεγνό και καθαρό σε θερμοκρασία δωματίου. Καθαρίστε το μόνο με ένα νωπό πανί καθαρισμού και έπειτα στεγνώστε το.

**ΣΗΜΑΝΤΙΚΟ!** Μην καθαρίζετε ποτέ το προϊόν με ισχυρά καθαριστικά. Συντήρηση! Ελέγχετε τακτικά τις βιδωτές συνδέσεις.

### Υποδείξεις ως προς την απόρριψη



Απορρίπτετε το προϊόν και τα υλικά συσκευασίας σύμφωνα με τις ισχύουσες τοπικές προδιαγραφές. Διατηρείτε τα υλικά συσκευασίας (όπως σακούλες μεμβράνης) μακριά από τα παιδιά. Για περαιτέρω πληροφορίες απόρριψης του χρησιμοποιούμενου προϊόντος μπορείτε να ενημερώνεστε από την κοινότητα ή τη δημοτική διοίκηση. Απορρίπτετε το προϊόν και τη συσκευασία με φιλικό προς το περιβάλλον τρόπο.



Ο κωδικός ανακύκλωσης χρησιμεύει στη σήμανση διαφόρων υλικών για την επαναχρησιμοποίηση στο κύκλωμα ανακύκλωσης. Ο κωδικός αποτελείται από ένα σύμβολο ανακύκλωσης για το κύκλωμα αξιοποίησης και έναν αριθμό, ο οποίος επισημαίνει το υλικό.

## Υποδείξεις σχετικά με την εγγύηση και τη διαδικασία σέρβις

Το προϊόν έχει κατασκευαστεί με μεγάλη προσοχή και υπό συνεχή έλεγχο. Η DELTA-SPORT HANDELSKONTOR GmbH παρέχει σε ιδιώτες τελικούς πελάτες τρία χρόνια εγγύηση για αυτό το προϊόν από την ημερομηνία αγοράς (διάρκεια εγγυήσεως), σύμφωνα με τους ακόλουθους όρους. Η εγγύηση ισχύει μόνο για σφάλματα υλικών και επεξεργασίας. Η εγγύηση δεν καλύπτει μέρη που υπόκεινται σε κανονική φθορά και επομένως θεωρούνται φθειρόμενα μέρη (π.χ. μπαταρίες) ή εύθραυστα μέρη όπως διακόπτες ή εξαρτήματα από γυαλί.

Αξιώσεις από αυτή την εγγύηση αποκλείονται, σε περίπτωση που το προϊόν χρησιμοποιήθηκε εσφαλμένα ή καταχρηστικά ή δεν χρησιμοποιήθηκε στα πλαίσια των προβλεπόμενων όρων ή του προβλεπόμενου εύρους χρήσης ή δεν έχουν τηρηθεί προδιαγραφές των οδηγιών χρήσης, εκτός και εάν ο τελικός πελάτης αποδείξει ότι υφίσταται σφάλμα υλικού ή επεξεργασίας, το οποίο δεν οφείλεται σε μια από τις ως άνω καταστάσεις.

Οι αξιώσεις εγγυήσεως ισχύουν μόνο εντός του χρόνου εγγυήσεως και με την υποβολή της γνήσιας απόδειξης αγοράς. Παρακαλείσθε, λοιπόν, όπως φυλάξετε τη γνήσια απόδειξη αγοράς. Σε περίπτωση παραπόνων, απευθυνθείτε αρχικά στην κάτωθι ανοιχτή γραμμή τηλεφωνικής εξυπηρέτησης ή επικοινωνήστε μαζί μας μέσω email. Εάν υφίσταται θέμα εγγυήσεως, θα επισκευάσουμε ή θα αντικαταστήσουμε δωρεάν το προϊόν ή θα επιστρέψουμε το ποσό αγοράς – σύμφωνα με την κρίση μας. Λοιπά δικαιώματα εκ της εγγυήσεως δεν υφίστανται.

Τα νόμιμα δικαιώματά σας, ειδικά οι αξιώσεις εγγυήσεως έναντι του εκάστοτε πωλητή, δεν περιορίζονται λόγω της παρουσίας εγγυήσεως. \*Με την αντικατάσταση της συσκευής, σύμφωνα με το ΝΟΜΟ 2251/1994, ξεκινάει εκ νέου η περίοδος της εγγύησης. Μετά την λήξη της εγγύησης προκύπτουσες επισκευές είναι με κόστος.

IAN: 507657\_2507

**(GR)** Σέρβις Ελλάδα  
Tel.: 00800 490826606  
E-Mail: [deltasport@lidl.gr](mailto:deltasport@lidl.gr)

**(CY)** Σέρβις Κύπρος  
Tel.: 8009 4241  
E-Mail: [deltasport@lidl.com.cy](mailto:deltasport@lidl.com.cy)

\*Ισχύει μόνο για την Ελλάδα