



OWIM GmbH & Co. KG

Stiftsbergstraße 1
74167 Neckarsulm
GERMANY

Model No.: HG13654A/ HG13654B
Version: 11/2025

IAN 512327_2504





2-SLICE TOASTER STEC 1050 B1

(GB) (CY)

2-SLICE TOASTER

Operation and safety notes

(HU)

KÉTREKESZES KENYÉRPÍRÍTÓ

Kezelési és biztonsági utalások

(SI)

DVOJNI OPEKAČ

Navodila za upravljanje in varnostna opozorila

(CZ)

TOPINKOVAČ

Pokyny pro obsluhu a bezpečnostní pokyny

(SK)

HRIANKOVAČ

Pokyny pre obsluhu a bezpečnostné pokyny

(HR)

TOASTER

Upute za posluživanje i za Vašu sigurnost

(RS)

TOASTER

Napomene o upotrebi i bezbednosti

(RO)

PRĂJITOR DE PÂINE DUBLU

Instrucțiuni de utilizare și de siguranță

(BG)

ТОСТЕР ЗА 2 ФИЛИЙКИ

Инструкции за обслужване и безопасност

(GR) (CY)

ΦΡΥΓΑΝΙΕΡΑ

Υποδείξεις χειρισμού και ασφαλείας

(DE) (AT) (BE) (CH)

DOPPELSCHLITZ-TOASTER

Bedienungs- und Sicherheitshinweise

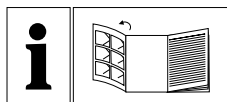



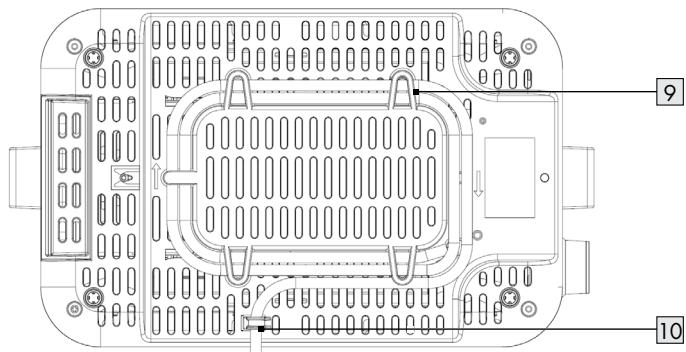
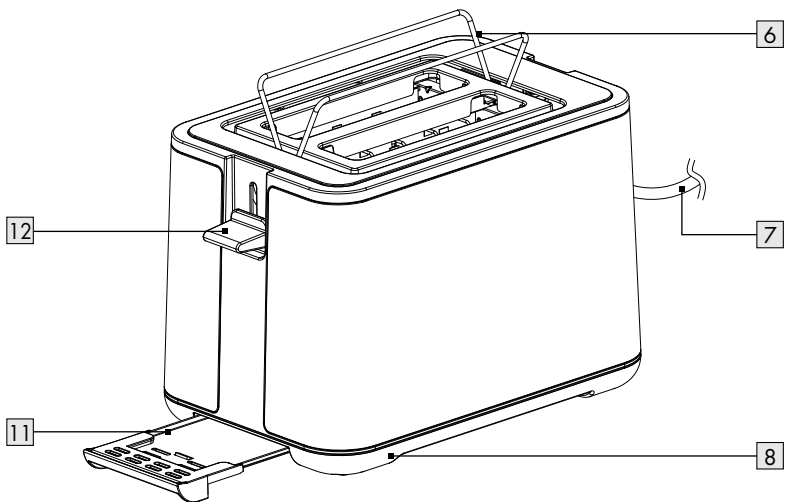
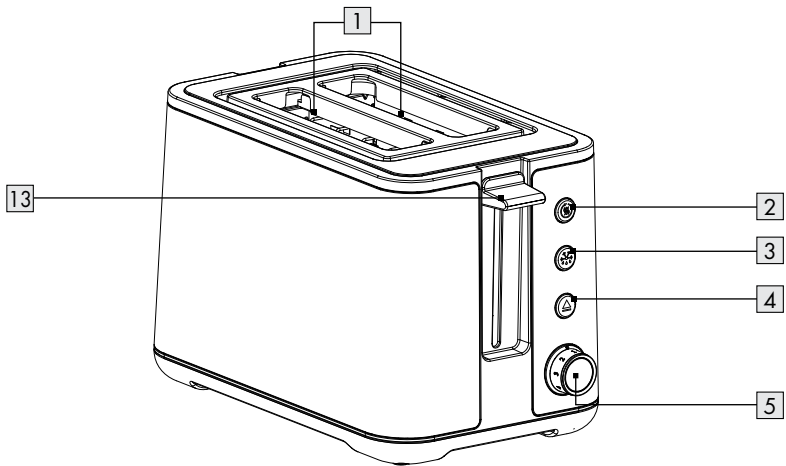









GB/CY	Operation and safety notes	Page	5
HU	Kezelési és biztonsági utalások	Oldal	14
SI	Navodila za upravljanje in varnostna opozorila	Stran	23
CZ	Pokyny pro obsluhu a bezpečnostní pokyny	Strana	34
SK	Pokyny pre obsluhu a bezpečnostné pokyny	Strana	43
HR	Upute za posluživanje i za Vašu sigurnost	Stranica	52
RS	Napomene o upotrebi i bezbednosti	Strana	61
RO	Instrucțiuni de utilizare și de siguranță	Pagina	71
BG	Инструкции за обслужване и безопасност	Страница	80
GR/CY	Υποδείξεις χειρισμού και ασφαλείας	Σελίδα	91
DE/AT/BE/CH	Bedienungs- und Sicherheitshinweise	Seite	101



Warnings and symbols used	Page	6
Introduction	Page	6
Intended use	Page	7
Scope of delivery	Page	7
Description of parts	Page	7
Technical data	Page	7
Safety instructions	Page	7
Before first use	Page	10
Operation	Page	10
Toasting bread	Page	10
Toast frozen bread	Page	11
Warming up bread	Page	11
Baking bread rolls	Page	11
Cancel toasting	Page	11
Cleaning and care	Page	11
Storage	Page	12
Troubleshooting	Page	12
Disposal	Page	12
Warranty	Page	13
Warranty claim procedure	Page	13
Service	Page	13

Warnings and symbols used

The following warnings are used in the user manual, short manual and on the packaging:

	<p>DANGER! This symbol in combination with the signal word “Danger” marks a high-risk hazard that if not prevented could result in death or serious injury.</p>		<p>Alternating current/voltage</p>
	<p>WARNING! This symbol in combination with the signal word “Warning” marks a medium-risk hazard that if not prevented could result in death or serious injury.</p>	<p>Hz</p>	<p>Hertz (supply frequency)</p>
	<p>CAUTION! This symbol in combination with the signal word “Caution” marks a low-risk hazard that if not prevented could result in minor or moderate injury.</p>	<p>W</p>	<p>Watts</p>
	<p>Symbol for protective earth</p>		<p>NOTE: This symbol in combination with “Note” provides additional useful information.</p>
	<p>CE mark indicates conformity with relevant EU directives applicable for this product.</p>		<p>Use the product in dry indoor spaces only.</p>
			<p>Danger – risk of electric shock!</p>
			<p>Warning – hot surface!</p>
			<p>Food safe. This product has no adverse effect on taste or smell.</p>
			<p>Safety information</p>
			<p>Instructions for use</p>

2-SLICE TOASTER

● Introduction

We congratulate you on the purchase of your new product. You have chosen a high quality product. The instructions for use are part of the product. They contain important information concerning safety, use and disposal. Before using the product, please familiarise yourself with all of the safety information and instructions for use. Only use the product as described and for the specified applications. If you pass the product on to anyone else, please ensure that you also pass on all the documentation with it.



You can download and view this and numerous other manuals at www.lidl-service.com. By scanning this QR code, you will be taken straight to the Lidl service website (www.lidl-service.com) where you can open your instruction manual by entering the article number (IAN) 512327_2504.

● **Intended use**

This product is designed for making toast. Do not use the product for any other purpose.

This product is only intended for private household use, not for commercial purposes.



The manufacturer accepts no liability for damages caused by improper use.

● **Scope of delivery**

After unpacking the product, check if the delivery is complete and if all parts are in good condition. Remove all packaging materials before use.

- 1x 2-Slice toaster
- 1x User manual

● **Description of parts**

- 1 Toasting slots
- 2  (Reheat button with indicator light)
- 3  (Defrost button with indicator light)
- 4  (Stop button with indicator light)
- 5 Control dial (for browning level adjustment)
- 6 Bread roll warmer
- 7 Power cord with plug
- 8 Feet
- 9 Cord rewind
- 10 Cord clamp
- 11 Crumb tray
- 12 Fold-out lever (for the bread roll warmer)
- 13 Lever

● **Technical data**

Input voltage:	220-240 V~, 50-60 Hz
Power consumption:	860 - 1050W
Protection class:	I
Power consumption at off mode:	0 W
Certification:	GS (TÜV Rheinland)



Safety instructions

BEFORE USING THE PRODUCT, PLEASE FAMILIARISE YOURSELF WITH ALL OF THE SAFETY INFORMATION AND INSTRUCTIONS FOR USE! WHEN PASSING THIS PRODUCT ON TO OTHERS, PLEASE ALSO INCLUDE ALL THE DOCUMENTS!

In the case of damage resulting from non-compliance with these operating instructions the warranty claim becomes invalid! No liability is accepted for consequential damage! In the case of material damage or personal injury caused by incorrect handling or non-compliance with the safety instructions, no liability is accepted!

Children and persons with disabilities

⚠️ WARNING! RISK OF LOSS OF LIFE OR ACCIDENT TO INFANTS AND CHILDREN!

Never leave children unsupervised with the packaging material. The packaging material represents a danger of suffocation. Children frequently underestimate the dangers. Always keep children away from the packaging material.

- This product can be used by children aged from 8 years and above and persons with reduced physical, sensory or mental capabilities, or lack of experience and knowledge if they have been given supervision or instruction concerning use of the product in a safe way and understand the hazards involved.
- Children shall not play with the product.
- Cleaning and user maintenance shall not be made by children without supervision.
- Keep the product and its cord out of reach of children less than 8 years.

Intended use

- ⚠ **WARNING!** Misuse may lead to injury. Use this product solely in accordance with these instructions. Do not attempt to modify the product in any way.
- This appliance is intended to be used in household and similar applications such as:
 - staff kitchen areas in shops, offices and other working environments;
 - farm houses;
 - by clients in hotels, motels and other residential type environments;

- bed and breakfast type environments.

Electrical safety

⚠ **DANGER! Risk of electric shock!** Never attempt to repair the product yourself. In case of malfunction, repairs are to be conducted by qualified personnel only.

⚠ **DANGER! Risk of burns!** During use the product gets hot. Do not touch the product while in use nor immediately after use.

⚠ **DANGER! Risk of burns if non-standard toast is used.** Due to the smaller size or shape, there is a risk of touching hot parts when removing the toasted toast or bread.

⚠ **WARNING! Risk of electric shock!** Do not immerse the product in water or other liquids. Never hold the product under running water.

⚠ **WARNING! Risk of electric shock!** Never use a damaged product. Disconnect the product from the power supply and contact your retailer if it is damaged.

- The product is not to be used if it has been dropped, if there are visible signs of damage.
- The bread may burn, therefore do not use the toaster near or below combustible material, such as curtains.
- Before connecting the product to the power supply, check that the voltage and current rating corresponds with the power supply details shown on the product's rating label.
- Regularly check the power plug and the power cord for damages. If the power cord is damaged, it must be replaced by the manufacturer, its service agent or similarly qualified persons in order to avoid a hazard.
- Protect the power cord against damages. Do not let it hang over sharp edges, do not squeeze or bend it. Keep the power cord away from hot surfaces and open flames.

Operation

- The product must not be left unattended while it is connected to the supply mains.
- Do not move the product while it is in operation.
- Do not place the product on hot plates (gas, electric, coal cooking range etc.). Operate the product on a level, stable, clean, heat-resistant and dry surface.
- Do not cover the product while it is in use or shortly after use, when it is still hot.
- The use of extension cords is not recommended. If the use of an extension cord is necessary, it must be designed for a current flow of at least 10 A.
- Lay cords in such a way that they may not be tripped over or otherwise damaged.
- The product is not intended to be operated by means of an external timer or separate remote control system.

Cleaning and storage

⚠ WARNING! Risk of injury!

Disconnect the product from the power supply before cleaning work and when not in use.

- Do not store the hot product in a cupboard or in the packaging.
- Do not pull the power plug out of the electrical outlet by the power cord.
- Protect the product, its power cord and power plug against dust, direct sunlight, dripping and splashing water.
- Store the product in a cool, dry place, protected from moisture and out of the reach of children.
- Protect the product against heat. Do not place the product close to open flames or heat sources such as stoves or heating appliances.
- Always clean the product especially the crumb tray **11** after use (Refer to “Cleaning and cares” for details).

● **Before first use**

1. Remove the packaging material.
2. Clean the product (see “Cleaning and care”).

i NOTES:

- The first few times the product is heated up, a faint odour may be present. Ensure sufficient ventilation in the area.
- Operate the toaster empty by setting the browning level to 6 and pull down the lever **13**. Wait until the operation complete and lever moved upwards.
- Discard the first set of toasted bread slices.

● **Operation**

1. Unwind the power cord **7** from the cord rewind **9** before use.
2. Connect the power plug **7** to a suitable socket-outlet.

Off mode

- The product enters off mode once you connect the mains plug **7** to a mains socket while the lever **13** remains in its initial position (up).
- The product remains in off mode until you press down the lever **13**.
- When the toasting process is finished or pressed stop button **4**, the lever **13** moves upwards automatically. The product returns to off mode.

● **Toasting bread**

i NOTES:

- The toasting result depends, among other things, on the type, moisture, and freshness of the bread.
- Dry or white bread browns quicker than fresh or dark bread.
- Browning level **6** causes a very strong browning. Thick bread slices may cause smoke to form. In this case, stop the toasting process: Press **△ 4**.
- If you only want to toast a single slice of bread, use a lower browning level than for toasting 2 slices of bread.

1. Insert a slice of bread into each toasting slot **1**.
Do not use bread slices that are too thick.
The bread must not be jammed in the toast slot.
 2. Set the browning level: Set the control dial **5** to one of the browning levels, from **1** to **6**.
1 = very light toasting/light browning
6 = very strong toasting/very strong browning
 3. Press down the lever **13** until it clicks into place.
The bread is lowered. The product switches on.
△ **4** light up.
- NOTE:** The lever **13** only engages when the power plug **7** is connected to a socket-outlet.
4. When the toasting process is finished, the bread is lifted up. The lever **13** moves upwards. △ **4** goes off.
 5. Remove the bread from the toasting slot **1**.

● Toast frozen bread

- NOTE:** Frozen bread is gently defrosted by the product and then toasted. It is not necessary to change the browning level.

1. Press down the lever **13** until it clicks into place.
Press ☼ **3**, ☼ **3** and △ **4** light up.
2. When the toasting process is finished, the bread is lifted up. The lever **13** moves upwards. ☼ **3** and △ **4** go off.
3. Remove the bread from the toasting slot **1**.

● Warming up bread

- NOTE:** Bread that has already been toasted can be reheated by the product.

1. Press down the lever **13** until it clicks into place.
Press ☼ **2**, ☼ **2** and △ **4** light up.
2. When the toasting process is finished, the bread is lifted up. The lever **13** moves upwards. ☼ **2** and △ **4** go off.
3. Remove the bread from the toasting slot **1**.

● Baking bread rolls

1. Press down the fold-out lever **12**. The bread roll warmer **6** folds out.
2. Place the rolls on the bread roll warmer **6**.
3. Set the browning level: Set the control dial **5** to the desired browning level.

❗ NOTES:

- The toasting result depends, among other things, on the type and freshness of the bread rolls.
 - Toast the bread roll from both sides to ensure an even browning.
1. Press down the lever **13** until it clicks into place.
The product switches on. △ **4** light up.
 2. When the toasting process of one side of the bread roll is finished, the lever **13** moves upwards. △ **4** goes off.
 3. Turn the rolls over.
 4. Press down the lever **13** until it clicks into place.
The product switches on. △ **4** light up.
 5. When the toasting process of the other side of the bread roll is finished, the lever **13** moves upwards. △ **4** goes off.
 6. After the bread rolls are baked: Push the fold-out lever **12** upwards. The bread roll warmer **6** folds in.

● Cancel toasting

1. When the product is in toasting, you can press △ **4** early to stop operation.
2. Press △ **4**. The lever **13** moves upwards. △ **4** goes off.

● Cleaning and care

⚠ DANGER! Risk of electric shock! Before cleaning: Always disconnect the product from the power supply.

⚠ DANGER! Risk of burns! Do not clean the product right after operation. Let the product cool first.

⚠ WARNING! Do not immerse the product's electrical components in water or other liquids. Never hold the product under running water.

Part	Cleaning method
<input type="checkbox"/> Housing	<input type="checkbox"/> Wipe down the housing with a slightly damp cloth. <input type="checkbox"/> Do not let any water or other liquids enter the product interior.
<input type="checkbox"/> Bread roll warmer 6	<input type="checkbox"/> Press down the fold-out lever 12 . The bread roll warmer 6 folds out. <input type="checkbox"/> Hold the product upside down and remove the crumbs from the recess of the bread roll warmer 6 . <input type="checkbox"/> Wipe the recess and the bread roll warmer 6 with a slightly moistened cloth.
<input type="checkbox"/> Crumb tray 11	<input type="checkbox"/> Pull out the crumb tray 11 . <input type="checkbox"/> Remove the crumbs. Wipe out the crumb tray 11 with a damp cloth. <input type="checkbox"/> Reinsert the crumb tray 11 .

● Storage

⚠ DANGER! Risk of burns! Do not store the product right after operation. Let the product cool first.

- Clean the product before storage.
- Run the power cord **7** around the cord rewind **9** and attach it to the cord clamp **10**.
- Store the product in the original packaging when it is not in use.
- Store the product at a dry location out of the reach of children.

● Troubleshooting

Problem	Possible cause/Solution
Bread too strongly browned.	Use the control dial 5 to set a lower browning level.
Bread gets stuck in the product.	Disconnect the power plug 7 . Let the product cool. Use a wooden spatula to remove the bread from the toasting slot 1 . Do not touch the heating elements.
Heavy smoke	The crumb tray 11 may be full. Disconnect the power plug 7 . Let the product cool. Clean the crumb tray.

● Disposal

The packaging is made of environmentally friendly materials, which may be disposed of through your local recycling facilities.



Observe the marking of the packaging materials for waste separation, which are marked with abbreviations (a) and numbers (b) with following meaning: 1-7: plastics/20-22: paper and fibreboard/80-98: composite materials.



Contact your local refuse disposal authority for more details of how to dispose of your wornout product.



To help protect the environment, please dispose of the product properly when it has reached the end of its useful life and not in the household waste. Information on collection points and their opening hours can be obtained from your local authority.

● **Warranty**

The product has been manufactured to strict quality guidelines and meticulously examined before delivery. In the event of material or manufacturing defects you have legal rights against the retailer of this product. Your legal rights are not limited in any way by our warranty detailed below.

The warranty for this product is 3 years from the date of purchase. The warranty period begins on the date of purchase. Keep the original sales receipt in a safe location as this document is required as proof of purchase.

Any damage or defects already present at the time of purchase must be reported without delay after unpacking the product.

Should the product show any fault in materials or manufacture within 3 years from the date of purchase, we will repair or replace it – at our choice – free of charge to you. The warranty period is not extended as a result of a claim being granted. This also applies to replaced and repaired parts.

This warranty becomes void if the product has been damaged, or used or maintained improperly.

The warranty covers material or manufacturing defects. This warranty does not cover product parts subject to normal wear and tear, thus considered consumables (e.g. batteries, rechargeable batteries, tubes, cartridges), nor damage to fragile parts, e.g. switches or glass parts.

● **Warranty claim procedure**

To ensure quick processing of your claim, observe the following instructions:

Make sure to have the original sales receipt and the item number (IAN 512327_2504) available as proof of purchase.

You can find the item number on the rating plate, an engraving on the product, on the front page of the instruction manual (bottom left), or as a sticker on the rear or bottom of the product.

If functional or other defects occur, contact the service department listed below either by telephone or by e-mail.

Once the product has been recorded as defective you can return it free of charge to the service address that will be provided to you. Ensure to enclose the proof of purchase (sales receipt) and a short, written description outlining the details of the defect and when it occurred.

● **Service**

Service Great Britain

Tel.: 0800 404 7657

E-Mail: owim@lidl.gb

Service Cyprus

Tel.: 8009 4241

E-Mail: owim@lidl.cy

















Serbian mark of conformity



Felhasznált figyelmeztető jelzések és szimbólumok	Oldal	15
Bevezető	Oldal	15
Rendeltetésszerű használat	Oldal	16
A csomagolás tartalma	Oldal	16
A részegységek leírása	Oldal	16
Műszaki adatok	Oldal	16
Biztonsági utasítások	Oldal	16
Első használat előtt	Oldal	19
Kezelés	Oldal	19
Kenyérpirítás	Oldal	19
Fagyasztott kenyér pirítása	Oldal	20
Kenyér felmelegítése	Oldal	20
Zsemle sütése	Oldal	20
A pirítás idő előtti megszakítása	Oldal	20
Tisztítás és ápolás	Oldal	21
Tárolás	Oldal	21
Hibaelhárítás	Oldal	21
Mentesítés	Oldal	21
Garancia	Oldal	22
Garanciális ügyek lebonyolítása	Oldal	22
Szerviz	Oldal	22

Felhasznált figyelmeztető jelzések és szimbólumok

Ebben a használati útmutatóban, a rövid útmutatóban és a csomagoláson az alábbi figyelmeztető jelzésekkel találkozhat:

 <p>VESZÉLY! Ez a szimbólum a „Veszély” szó mellett nagy kockázati tényezőre hívja fel a figyelmet, melyet ha nem kerülnek el, az súlyos sérülésekhez vagy halálesetkez vezet.</p>	 Váltóáram/-feszültség
	 Hertz (hálózati frekvencia)
	 Watt
 <p>FIGYELMEZTETÉS! Ez a szimbólum a „Figyelmeztetés” szó mellett közepes kockázati tényezőre hívja fel a figyelmet, melyet ha nem kerülnek el, az súlyos sérülésekhez vagy akár halálesetkez is vezethet.</p>	 MEGJEGYZÉS: Ez a szimbólum a „Megjegyzés” szó mellett hasznos információkra hívja fel a figyelmet.
	 A terméket csak száraz helyiségekben, beltéren használja.
 <p>VIGYÁZAT! Ez a szimbólum a „Vigyázat” szó mellett alacsony kockázati tényezőre hívja fel a figyelmet, melyet ha nem kerülnek el, az kisebb vagy mérsékelt sérülésekhez vezethet.</p>	 Veszély - áramütésveszély!
	 Vigyázat, forró felületek!
 A földelés szimbóluma	 Élelmiszerbiztos. A termék nincs negatív hatással az ételek ízére vagy szagára.
 A CE-jelzés azt jelzi, hogy a termék megfelel a rá vonatkozó EU előírásoknak.	 Biztonsági utasítások  Kezelési utasítások

KÉTREKESZES KENYÉRPÍRÍTÓ

● Bevezető

Gratulálunk új termékének vásárlása alkalmából. Ezzel a döntésével vállalatunk értékes terméke mellett döntött. A használati utasítás ezen termék része. A biztonságra, a használatára és a megsemmisítésre vonatkozó fontos tudnivalókat tartalmazza. A termék használata előtt ismerje meg az összes használati és biztonsági tudnivalót. A terméket csak a leírtak szerint és a megadott felhasználási területeken alkalmazza. A termék harmadik személy számára való továbbadása esetén kézbesítse vele annak a teljes dokumentációját is.



Ez és számos más használati útmutató letölthető és megtekinthető a www.lidl-service.com weboldalon. A QR-kódot beolvasva egyenesen a Lidl szolgáltatási weboldalára (www.lidl-service.com) juthat, ahol a cikkszám (IAN) 512327_2504 megadásával megnyithatja használati útmutatóját.

● Rendeltetészerű használat

A termék pirítósz kenyér készítésére használható. A terméket más célra ne használja.

A termék kizárólag háztartási használatra alkalmas, üzleti célra nem használható.



A gyártó nem vállal felelősséget a szakszerűtlen használatból adódó károkért.

● A csomagolás tartalma

A termék kicsomagolása után ellenőrizze a csomagolás teljességét és az alkatrészek megfelelő állapotát. A használat előtt távolítson el minden csomagolóanyagot.

- 1x Kétrekeszes kenyérpirító
- 1x Használati útmutató

● A részegységek leírása

- 1 Pirítórekesz
- 2  (Felmelegítés gomb jelzőfényel)
- 3  (Kioldás gomb jelzőfényel)
- 4  (Leállító gomb jelzőfényel)
- 5 Állítógomb (a barnulási szint beállításához)
- 6 Zsemetartó
- 7 Elektromos vezeték csatlakozóval
- 8 Tartólábak
- 9 Vezetéktartó
- 10 Vezetékrögzítő
- 11 Morzsátálca
- 12 Felhajtókar (a zsemetartóhoz)
- 13 Lehúzókar

● Műszaki adatok

Bemenő feszültség:	220-240 V~, 50-60 Hz
Teljesítményfelvétel:	860 - 1050W
Védelmi osztály:	I
Teljesítményfelvétel off (kikapcsolt) üzemmódban:	0 W
Tanúsítvány:	GS (TÜV Rheinland)



Biztonsági utasítások

A TERMÉK HASZNÁLATA ELŐTT ISMERKEDJEN MEG A BIZTONSÁGI ÉS KEZELÉSI UTASÍTÁSOKKAL! HA A TERMÉKET TOVÁBBADJA, ADJA MELLÉ EZEKET A DOKUMENTUMOKAT IS!

A jelen használati útmutatóban leírtak figyelmen kívül hagyásából adódó károk esetén a garancia érvényét veszti! A következményes károkért nem vállalunk felelősséget! A szakszerűtlen használat vagy a biztonsági utasítások figyelmen kívül hagyása miatti anyagi károkért és személyi sérülésekért nem vállalunk felelősséget!

Gyermekek és fogyatékkal élők

⚠ FIGYELMEZTETÉS! ÉLET- ÉS BALESETVESZÉLY CSECSEMŐKRE ÉS GYERMEKEKRE NÉZVE!

Ne hagyja a gyermekeket a csomagolóanyagokkal felügyelet nélkül. A csomagolóanyagok fulladást okozhatnak.

A gyermekek gyakran alábecsülik az ezzel kapcsolatos veszélyeket. Tartsa a csomagolóanyagokat gyermekektől távol.

- A terméket akkor használhatják 8 éves és afeletti gyermekek, csökkent testi, érzékszervi vagy szellemi képességű, valamint megfelelő tapasztalattal és tudással nem rendelkező személyek, ha számukra felügyeletet biztosítanak vagy ha utasításokat kapnak a termék biztonságos használatával kapcsolatban és megértik az azzal járó veszélyeket.
- Gyermekek nem játszhatnak a termékkel.
- A tisztítást és a felhasználói karbantartást gyermekek nem végezhetik felügyelet nélkül.
- Tartsa a 8 év alatti gyermekeket a terméktől és az elektromos vezetéktől távol.

Rendeltetésszerű használat

⚠ **FIGYELMEZTETÉS!** A

szakszerűtlen kezelés sérülésekhez vezethet. A terméket kizárólag ezen használati útmutatónak megfelelően használja. Ne próbálja meg a terméket bármilyen módon módosítani.

- Ez a készülék háztartási, és ehhez hasonló használatra készült, például:
 - személyzeti konyhába üzletekben, irodákban és más munkahelyi környezetekben;
 - lakóépületekhez;
 - szállodák, motelek és egyéb szálláshelyek ügyfelei általi használatra;
 - szoba reggelivel típusú környezethez.

Elektromos biztonság

⚠ **VESZÉLY! Áramütésveszély!**

Ne próbálja meg saját kezűleg megjavítani a terméket. Hibás működés esetén a termék javítási munkáit bízza képzett szakemberre.

⚠ **VESZÉLY! Égési sérülés**

veszélye! A termék működés közben nagyon forró. A termékhez ne érjen hozzá működés közben és közvetlenül azután.

⚠ VESZÉLY! Égési sérülés veszélye, ha nem szabványos szendvicskenyeret használnak. A kisebb méret vagy a forma miatt fennáll a veszély, hogy a pirított kenyér vagy kenyérszelet kivételekor hozzáér a forró alkatrészekhez.

⚠ FIGYELMEZTETÉS! Áramütésveszély! A terméket ne merítse vízbe vagy egyéb folyadékokba. Soha ne tartsa a terméket folyó víz alá.

⚠ FIGYELMEZTETÉS! Áramütésveszély! Ne használja a terméket, ha sérült. Ha a termék megsérült, válassza le a hálózati áramról és forduljon az eladójához.

- Ne használja a terméket, ha az leesett, vagy ha azon látható sérülések vannak.
- A kenyér megéghet. Ezért ne használja a kenyérpírítót éghető anyagok, pl. függönyök alatt.
- Mielőtt a terméket az elektromos hálózatra csatlakoztatná ellenőrizze, hogy a hálózat névleges feszültsége megfelel-e a termék adattábláján feltüntetettnek.

- Rendszeresen ellenőrizze az elektromos vezeték és a csatlakozó épségét. Ha a termék elektromos vezetéke megsérül, a kockázatok elkerülése érdekében azt a gyártónak, annak az ügyfélszolgálatának, vagy egy annak megfelelő képzettségű szakembernek kell kicserélnie.
- Óvja az elektromos vezetéket a sérülésektől. Ne hagyja azt éles sarkokon átlógni, becsípődni, és ne hajlítsa meg. Az elektromos vezetéket tartsa forró felületektől és nyílt lángoktól távol.

Kezelés

- Ne hagyja a terméket felügyelet nélkül, amíg az az elektromos hálózatra csatlakozik.
- Ne mozgassa a terméket működés közben.
- Ne tegye a terméket forró felületekre (pl. gáztűzhely, elektromos tűzhely, sütő stb.). A terméket mindig egyenes, stabil, tiszta, hőálló és száraz felületen üzemeltesse.
- Ne takarja le a terméket, amíg az használatban van, röviddel használat után és amíg meleg.
- Hosszabbítókábel használata nem ajánlott. Amennyiben mégis szükség van hosszabbítókábelre, annak alkalmasnak kell lennie legalább 10 A áram vezetésére.

- A csatlakozó- és hosszabbítókábeleket úgy vezesse, hogy azokban senki ne tudjon elbotlani és hogy azok ne tudjanak semmiben kárt tenni.
- Ezt a terméket ne működtesse külső időzítővel vagy különálló távvezérlőrendszerrel.

Tisztítás és tárolás

▲ FIGYELMEZTETÉS!

Sérülésveszély! A termék tisztítása előtt, illetve ha nincs használatban, húzza ki a készülék csatlakozóját a konnektorból.

- A terméket forró állapotban ne tárolja szekrényben vagy a csomagolásában.
- Az elektromos csatlakozót ne a vezetéknél fogva húzza ki a konnektorból.
- A terméket, az elektromos vezetékét és a csatlakozót óvja a portól, a közvetlen napfénytől, a rácsepenő vagy ráfröccsenő víztől.
- A terméket hűvös, száraz, nedvességtől védett, gyermekektől elzárt helyen tárolja.
- Óvja a terméket a hőtől. Ne tegye a terméket nyílt lángok vagy hőforrások (tűzhelyek, fűtőberendezések) közelébe.

- Használat után mindig tisztítsa meg a terméket, különösen a morzsatálcát **11** (a részleteket lásd a „Tisztítás és ápolás” című részben).

● Első használat előtt

1. Távolítsa el a csomagolóanyagokat.
2. Tisztítsa meg a terméket (ehhez lásd a „Tisztítás és ápolás” című részt).

① MEGJEGYZÉSEK:

- A termék első felmelegedésekor enyhe szag keletkezhet. Gondoskodjon a megfelelő szellőzésről.
- Üresen működtesse a kenyérpíritót, állítsa a pírítási szintet 6-os állásba, majd nyomja le a kart **13**. Várjon, amíg a művelet befejeződik, és a kar felemelkedik.
- Az első sütés során készített pírítósokat selejtezze ki.

● Kezelés

1. Használat előtt tekerje le az elektromos vezetékét **7** a vezetékartórról **9**.
2. Dugja be az elektromos csatlakozót **7** egy megfelelő konnektorba.

Kikapcsolt üzemmód





- A készülék kikapcsolt üzemmódba lép, ha a hálózati csatlakozódugót **7** egy hálózati aljzathoz csatlakoztatja, miközben a kar **13** a kezdeti (fel) állásban marad.
- A készülék kikapcsolt állapotban marad, amíg le nem nyomja a kart **13**.
- Amikor a pírítási folyamat befejeződött, vagy megnyomták a stop gombot **4**, a kar **13** automatikusan felemelkedik. A készülék visszaáll kikapcsolt üzemmódba.



● Kenyérpírítás



① MEGJEGYZÉSEK:

- Az eredmény függ a kenyér fajtájától, valamint a kenyér nedvességtartalmától és frissességétől is.
- A száraz és a világosabb kenyér gyorsabban barnul, mint a friss vagy a barna kenyér.

- A **6**-os szint erős barnulást eredményez. Vastagabb szeletek esetén füst keletkezhet. Ebben az esetben szakítsa meg a pirítást: Nyomja meg a  **4** gombot.
- Ha csak egy szelet kenyeret szeretne pirítani, alacsonyabb barnulási szintet állítson be, mint 2 kenyérszelet esetén.









1. Tegyen be egy-egy kenyérszeletet a pirítórekeszbe . Ne használjon túl vastag kenyérszeleteket. A kenyér nem szorulhat bele a pirítórekeszbe.
2. A barnulási szint beállítása: Fordítsa az állítógombot  az egyik barnulási szintre **1** és **6** között.
1 = kismértékű barnulás
6 = erős barnulás
3. Nyomja le a lehúzókart , amíg az nem rögzül. A kenyér lehúzódik. A termék bekapcsol. A  **4** világít.

① MEGJEGYZÉS: A lehúzókart  csak akkor képes rögzülni, ha az elektromos vezeték csatlakozója  be van dugva a konnektorba.

4. Amint a pirítás befejeződik, a kenyér kiemelkedik. A lehúzókart  felcsúszik. A  **4** kialszik.
5. Vegye ki a kenyeret a pirítórekeszből .









● Fagyasztott kenyér pirítása

① MEGJEGYZÉS: A lefagyasztott kenyeret a termék kímélően felolvasztja, majd megpirítja. Fontos, hogy módosítson a barnulási szinten.





1. Nyomja le a lehúzókart , amíg az nem rögzül. Nyomja meg a  **3** gombot. A  **3** és a  **4** világít.
2. Amint a pirítás befejeződik, a kenyér kiemelkedik. A lehúzókart  felcsúszik. A  **3** és a  **4** kialszik.
3. Vegye ki a kenyeret a pirítórekeszből .

● Kenyér felmelegítése

① MEGJEGYZÉS: Az előzőleg megpirított kenyeret a termékkel felmelegítheti.











1. Nyomja le a lehúzókart , amíg az nem rögzül. Nyomja meg a  **2** gombot. A  **2** és a  **4** világít.
2. Amint a pirítás befejeződik, a kenyér kiemelkedik. A lehúzókart  felcsúszik. A  **2** és a  **4** kialszik.
3. Vegye ki a kenyeret a pirítórekeszből .

● Zsemle sütése





1. Nyomja le a felhajtókart . A zsemlertató  ekkor felnyílik.
2. Helyezze rá a zsemlét a zsemlertatóra .
3. A barnulási szint beállítása: Fordítsa az állítógombot  a kívánt barnulási szintre.

① MEGJEGYZÉSEK:

- A pirítás eredménye többek között függ a zsemle fajtájától és frissességétől is.
- Az egyenes barnulás érdekében süssse meg a zsemlék mindkét oldalát.

1. Nyomja le a lehúzókart , amíg az nem rögzül. A termék bekapcsol. A  **4** világít.
2. A zsemle egyik oldalának megsütése befejeztével a lehúzókart  felcsúszik. A  **4** kialszik.
3. Fordítsa meg a zsemlét.
4. Nyomja le a lehúzókart , amíg az nem rögzül. A termék bekapcsol. A  **4** világít.
5. A zsemle másik oldalának megsütése befejeztével a lehúzókart  felcsúszik. A  **4** kialszik.
6. A zsemlék megsütése után: Nyomja a felhajtókart  felfelé. A zsemlertató  ekkor lecsapódik.

● A pirítás idő előtti megszakítása

1. Amikor a készülék pirít, a működés korábbi leállításához nyomja meg a(z)  **4** gombot.
2. Nyomja meg a  **4** gombot. A lehúzókart  felcsúszik. A  **4** kialszik.

● Tisztítás és ápolás

⚠ VESZÉLY! Áramütésveszély! Tisztítás előtt: Húzza ki a termék csatlakozóját a konnektorból.

⚠ VESZÉLY! Égési sérülés veszélye! Ne tisztítsa a terméket közvetlenül használat után. Előtte hagyja a terméket lehűlni.

⚠ FIGYELMEZTETÉS! A termék elektromos részeit ne merítse vízbe vagy más folyadékokba. Soha ne tartsa a terméket folyó víz alá.

Alkatrész	Tisztítási mód
<input type="checkbox"/> Borítás	<input type="checkbox"/> A borítást tisztítsa egy enyhén nedves ruhával. <input type="checkbox"/> Ügyeljen arra, hogy ne jusson víz vagy más folyadék a termék belsejébe.
<input type="checkbox"/> Zsemletartó [6]	<input type="checkbox"/> Nyomja le a felhajtókart [12]. A zsemletartó [6] ekkor felnyílik. <input type="checkbox"/> Fordítsa a terméket fejjel lefelé és távolítsa el a morzsákat a zsemletartó [6] mélyedéséből. <input type="checkbox"/> A zsemletartó [6] mélyedését tisztítsa meg egy enyhén nedves ruhával.
<input type="checkbox"/> Morzsatálca [11]	<input type="checkbox"/> Húzza ki a morzsatálcát [11]. <input type="checkbox"/> Távolítsa el a morzsát. Törölje át a morzsatálcát [11] egy enyhén nedves ruha segítségével. <input type="checkbox"/> Tegye vissza a morzsatálcát [11].

● Tárolás

⚠ VESZÉLY! Égési sérülés veszélye! Ne tegye el a terméket közvetlenül használat után. Előtte hagyja a terméket lehűlni.

- Tisztítsa meg a terméket, mielőtt eltenné.
- Vezesse az elektromos vezetéket [7] a vezetéktartó [9] köré majd rögzítse a vezetékrögzítővel [10].
- Ha a terméket nem használja, tárolja azt az eredeti csomagolásában.

- A terméket tárolja száraz, gyermekek számára nem elérhető helyen.

● Hibaelhárítás

Probléma	Lehetséges ok/megoldás
A kenyér túlzottan megbarnult.	Fordítsa az állítógombot [5] egy alacsonyabb barnulási szintre.
A kenyér beszorul a termékbe.	Húzza ki az elektromos vezeték csatlakozóját [7] a konnektorból. Hagyja a terméket lehűlni. Vegye ki a kenyeret egy fából készült spatula segítségével a pirítórekeszből [1]. Eközben ne érjen a fűtőelemekhez.
Erős füstképződés	Lehet, hogy a morzsatálca [11] megtelt. Húzza ki az elektromos vezeték csatlakozóját [7] a konnektorból. Hagyja a terméket lehűlni. Tisztítsa meg a morzsatálcát.

● Mentésítés

A csomagolás környezetbarát anyagokból készült, amelyeket a helyi újrahasznosító helyeken adhat le ártalmatlanítás céljából.



A hulladék elkülönítéséhez vegye figyelembe a csomagolóanyagban található jelzéseket. Ezek rövidítéseket (a) és számokat (b) tartalmaznak a következő jelentéssel: 1-7: műanyagok / 20-22: papír és karton / 80-98: kötőanyagok.



A kiszolgált termék megsemmisítési lehetőségeiről lakóhelye illetékes önkormányzatánál tájékozódhat.



A környezete érdekében, ne dobja a kiszolgált terméket a háztartási szemétkébe, hanem adja le a szakszerű ártalmatlanításra. A gyűjtőhelyekről és azok nyitvatartási idejéről az illetékes önkormányzatnál tájékozódhat.

● **Garancia**

A terméket gondosan, szigorú minőségi előírások betartásával gyártottuk, és a szállítás előtt gondosan ellenőriztük. Anyag- vagy gyártási hibák esetén a termék eladójával szemben törvényes jogok illetik meg. Az Ön törvényes jogait az általunk alább meghatározott garancia semmilyen módon nem korlátozza.

Erre a termékre 3 év garanciát adunk a vásárlás dátumától számítva. A garancia idő a vásárlás dátumával kezdődik. Biztonságos helyen őrizze meg az eredeti vásárlói bizonylatot, mert ez a dokumentum szükséges a vásárlás bizonyításához.

A vásárláskor fennálló károkat és hiányosságokat a termék kicsomagolása után haladéktalanul jelezze.

Ha ezen a terméken a vásárlástól számított 3 éven belül anyag- vagy gyártási hibát észlel, választásunk szerint ingyenesen megjavítjuk vagy kicseréljük a terméket. A garancia idő nem hosszabbodik meg a helyette nyújtott szavatossági igény által. Ez a kicserélt vagy javított alkatrészekre is érvényes.

A garancia megszűnik, ha a terméket megrongálták, ill. nem szakszerűen kezelték vagy végezték a karbantartást.

A garancia az anyag- és gyártási hibákra vonatkozik. Ez a garancia nem terjed ki azokra a termékalkatrészekre, amelyek normál kopásnak vannak kitéve, és ezért gyorsan kopó alkatrésznek minősülnek (pl. elemekre, akkumulátorokra, tömlőkre, tintapatronokra), illetve a törékeny alkatrészek sérülésére, pl. kapcsolókra vagy üveg alkatrészekre.

● **Garanciális ügyek lebonyolítása**

Ügyének gyors elintézhetsége céljából, kérjük kövesse az alábbi útmutatást:

Kérjük, kérdések esetére készítse elő a pénztárblokkot és a cikkszámot (IAN 512327_2504) a vásárlás tényének az igazolására.

Kérjük, hogy a cikkszámot olvassa le a típustábláról, a gravírozásból, az Útmutató címlapjáról (balra lent), illetve a hátoldalon, vagy a termék alján található matricáról.

Amennyiben működési hibák, vagy egyéb hiányosság lépne fel, előszöris vegye fel a kapcsolatot a következőkben megnevezett szervizek egyikével telefonon, vagy e-mailen.

A hibásnak ítélt terméket ezután a vásárlást igazoló blokk, valamint a hiba leírásának és keletkezési idejének mellékelésével díjmentesen postázhatja az Önnel közölt szervicímre.

● **Szerviz**

 **Szerviz Magyarország**

Tel.: 0680021225

E-mail: owim@lidl.hu

















Szerb megfelelőségi jel



Uporabljena opozorila in simboli	Stran	24
Uvod	Stran	24
Namenska uporaba	Stran	25
Obseg dobave	Stran	25
Opis delov	Stran	25
Tehnični podatki	Stran	25
Varnostni napotki	Stran	25
Pred prvo uporabo	Stran	28
Rokovanje	Stran	28
Pečenje kruha	Stran	28
Pečenje zmrznjenega kruha	Stran	29
Segrevanje kruha	Stran	29
Pečenje žemljic	Stran	29
Prezgodnji preklic pečenja	Stran	29
Čiščenje in nega	Stran	29
Shranjevanje	Stran	30
Odpravljanje napak	Stran	30
Odstranjevanje	Stran	30
Garancija	Stran	31
Postopek pri uveljavljanju garancije	Stran	31
Servis	Stran	31

Uporabljena opozorila in simboli

V teh navodilih za uporabo, kratkih navodilih in na pakiranju se uporabljajo naslednja opozorila:

 <p>NEVARNOST! Ta simbol z opozorilno besedo »Nevarnost« označuje nevarnost z visoko stopnjo tveganja, ki lahko v primeru neupoštevanja opozorila povzroči hudo poškodbo ali celo smrt.</p>	 Izmenični tok/napetost
	 Hertz (omrežna frekvenca)
	 Vat
 <p>OPOZORILO! Ta simbol z opozorilno besedo »Opozorilo« označuje nevarnost s srednje visoko stopnjo tveganja, ki lahko v primeru neupoštevanja opozorila povzroči hudo poškodbo ali celo smrt.</p>	 OPOMBA: Ta simbol s signalno besedo »Opomba« nudi nadaljnje koristne informacije.
	 Izdelek uporabljajte le v zaprtih notranjih prostorih.
 <p>PREVIDNO! Ta simbol z opozorilno besedo »Previdno« označuje nevarnost z nizko stopnjo tveganja, ki lahko v primeru neupoštevanja nevarnosti povzroči majhno ali srednje hudo poškodbo.</p>	 Nevarnost – tveganje električnega udara!
	 Pozor, vroča površina!
 Simbol za zaščitno ozemljitev	 Varno za živila. Ta izdelek nima nobenih negativnih učinkov na okus ali vonj.
 Znak CE potrjuje skladnost z direktivami EU, ki veljajo za izdelek.	 Varnostni napotki  Navodila za ravnanje

DVOJNI OPEKAČ

● Uvod

Iskrene čestitke ob nakupu vašega novega izdelka. Odločili ste se za zelo kakovosten izdelek. To navodilo za uporabo je sestavni del tega izdelka. Vsebuje pomembna navodila za varnost, uporabo in odstranitev. Preden začnete izdelek uporabljati, se seznanite z vsemi navodili za uporabo in varnostnimi napotki. Izdelek uporabljajte samo tako, kot je opisano, in samo za navedena področja uporabe. Če izdelek odstopite novemu lastniku, mu zraven izročite tudi vse dokumente.



Prenesete in ogledate si lahko ta priročnik in številke druge s spletnega mesta www.lidl-service.com. S skeniranjem te kode QR se neposredno odpre spletno mesto Lidl service (www.lidl-service.com), na katerem lahko odprete navodila za uporabo z vnosom številke izdelka (IAN) 512327_2504.

● Namenska uporaba

Ta izdelek je predviden za peko kruha. Izdelka ne uporabljajte za druge namene.

Izdelek je namenjen uporabi v zasebnih gospodinjstvih in ne v komercialne namene.



Proizvajalec ne prevzema odgovornosti za škodo, nastalo zaradi nepravilne uporabe.

● Obseg dobave

Po odstranitvi embalaže preverite, ali je dobava popolna in ali so vsi deli v dobrem stanju. Pred uporabo odstranite ves embalažni material.

- 1x Dvojni opekač
- 1x Uporabniški priročnik

● Opis delov

- 1 Reže za kruh
- 2  (Gumb za ogrevanje z lučko)
- 3  (Gumb za odmrzovanje z lučko)
- 4  (Gumb za zaustavitev z lučko)
- 5 Vrtljivi gumb (za nastavitev moči pečenja)
- 6 Nastavek za žemljico
- 7 Priključni kabel z električnim vtičem
- 8 Noge
- 9 Pripomoček za navijanje kabla
- 10 Kabelska sponka
- 11 Predal za drobtine
- 12 Zložljiva ročica (za nastavek za žemljico)
- 13 Ročica za spuščanje

● Tehnični podatki

Vhodna napetost:	220-240 V~, 50-60 Hz
Priključna moč:	860 - 1050W
Zaščitni razred:	I
Poraba energije v načinu izklopa:	0 W
Certifikat:	GS (TÜV Rheinland)



Varnostni napotki

PRED PRVO UPORABO IZDELKA SE SEZNANITE Z VSEMI VARNOSTNIMI NAVODILI IN NAVODILI ZA UPORABO! ČE IZDELEK POSREDUJETE DRUGIM OSEBAM, PRILOŽITE TUDI VSE DOKUMENTE!

V primeru poškodb zaradi neupoštevanja teh navodil za uporabo se garancija izniči! Ne prevzemamo odgovornosti za posledično škodo! V primeru premoženjske škode ali telesne poškodbe zaradi nepravilne uporabe ali neupoštevanja varnostnih napotkov, ne prevzemamo odgovornosti!

Otroci in osebe z omejitvami

⚠ OPOZORILO! NEVARNOST SMRTI IN NESREČ ZA DOJENČKE TER OTROKE!

Otrok ne pustite nenadzorovanih z embalažnim materialom.

Embalažni material predstavlja nevarnost zadušitve.

Otroci pogosto podcenjujejo s tem povezane nevarnosti. Otrokom nikoli ne dovolite zadrževanja v bližini embalažnega materiala.

- Ta izdelek smejo otroci od dopolnjenega 8 leta in osebe z omejenimi telesnimi, čutilnimi ali duševnimi sposobnostmi oziroma pomanjkljivimi izkušnjami in/ali znanjem uporabljati le, če so pod nadzorom ali so bili poučeni o varni uporabi izdelka in razumejo nevarnosti, ki iz tega izhajajo.
- Otroci se ne smejo igrati z izdelkom.
- Otroci ne smejo izvajati čiščenja in uporabniškega vzdrževanja, če niso pod nadzorom.
- Otrokom, mlajšim od 8 let, preprečite dostop od izdelka in priključnega kabla.

Namenska uporaba

⚠ OPOZORILO! Nepravilna uporaba lahko povzroči poškodbe. Uporabljajte ta izdelek samo v skladu s temi navodili. Izdelka ne poskušajte kakor koli spreminjati.

- Ta naprava je namenjena za uporabo v gospodinjstvu in podobnih aplikacijah, kot so:
 - kuhinje za osebe v trgovinah, pisarnah in drugih delovnih okoljih;
 - na turističnih kmetijah;
 - s strani gostov v hotelih, motelih in drugih vrstah nastanitvenih objektov;
 - v okoljih, kjer nudijo nočitev z zajtrkom.

Električna varnost

⚠ NEVARNOST! Nevarnost električnega udara! Izdelka nikoli ne poskušajte popravljati sami. Pri napačnem delovanju sme popravila opraviti izključno usposobljeno osebje.

⚠ NEVARNOST! Nevarnost opeklin! Izdelek se med delovanjem segreje. Med delovanjem ali takoj po uporabi se izdelka ne dotikajte.

⚠ NEVARNOST! Nevarnost opeklin, če se ne uporablja standardni toast. Zaradi manjše velikosti ali oblike obstaja nevarnost, da se pri odstranjevanju opečenega kruha ali kruha dotaknete vročih delov.

⚠ OPOZORILO! Nevarnost električnega udara! Izdelka nikoli ne potaplajte v vodo ali druge tekočine. Izdelka ne držite pod tekočo vodo.

⚠ OPOZORILO! Nevarnost električnega udara! Ne uporabljajte izdelka, če je poškodovan. Izdelek ločite od električnega omrežja in se posvetujte s prodajalcem, če je poškodovan.

- Izdelka ne smete uporabljati, če vam je padel na tla, če so na njem vidne poškodbe.
- Kruh lahko gori. Zato opekača nikoli ne uporabljajte pod gorljivimi materiali, kot so zavese.
- Pred priključitvijo izdelka na električno omrežje preverite, da napetost in nazivni tok ustrezata podatkom o napajanju, navedenim na imenski tablici izdelka.

- Redno preverjajte, ali nista električni vtič in priključni kabel poškodovana. Če je priključni kabel poškodovan, ga mora zamenjati proizvajalec, njegova servisna služba ali podobno usposobljene osebe, da se izognete nevarnostim.
- Priključni kabel zaščitite pred poškodbami. Pazite, da ne visi čez ostre robove in ga ne mečkajte ali prepogibajte. Priključni kabel ne sme biti v bližini vročih površin ali odprtega ognja.

Rokovanje

- Izdelka ne pustite brez nadzora medtem ko je priključen na električno omrežje.
- Med delovanjem izdelka ne premikajte.
- Izdelka ne smete nikoli postaviti na vroče plošče (plinska peč, električni štedilnik, pečica itd.). Izdelek mora delovati vedno na ravni, stabilni, čisti in suhi površini, odporni proti toploti.
- Izdelka ne pokrivajte, dokler je leta v uporabi ali tik po njej, dokler je izdelek še topel.
- Uporabe podaljševalnega kabla ne priporočamo. Če morate uporabiti podaljšek za kabel, mora biti podaljšek primeren za tok najmanj 10 A.

- Priključne vode in podaljške položite tako, da se nihče ne more spotakniti obnje ali da bi se lahko kakorkoli poškodovali.
- Ta izdelek ni namenjen za uporabo z zunanjo stikalno uro ali z ločenim sistemom daljinskega upravljanja.

Čiščenje in shranjevanje

⚠ OPOZORILO! Nevarnost poškodb! Izdelek pred čiščenjem ali ob prenehanju uporabe ločite od električnega omrežja.

- Vročega izdelka ne dajajte v omaro ali v embalažo.
- Električnega vtiča iz vtičnice ne vlecite za priključni kabel.
- Izdelek, priključni kabel in električni vtič zaščitite pred prahom, neposredno sončno svetlobo, kapljanjem in brizganjem vode.
- Izdelek shranjujte na hladnem in suhem mestu, zaščitenem pred vlago in zunaj dosega otrok.
- Izdelek zaščitite pred vročino. Izdelka ne postavljajte v bližino odprtega plamena ali virov toplote, kot so peči ali grelniki.
- Izdelek po uporabi vedno očistite, predvsem pladenj za drobtine **11** (za podrobnosti glejte »Čiščenje in vzdrževanje«).

● Pred prvo uporabo

1. Odstranite embalažo.
2. Izdelek očistite (glejte »Čiščenje in nega«).

❗ OPOMBA:

- Izdelek bo morda oddajal rahel vonj, ko ga boste prvič segreti. Poskrbite za zadostno prezračevanje.
- Opekač naj deluje prazen, tako da stopnjo zapečenosti nastavite na 6 in povlečete ročico **13** navzdol. Počakajte, da se operacija zaključi in ročica premakne navzgor.
- Zavržite toast iz prve uporabe.

● Rokovanje

1. Pred prvo uporabo odvijte priključni kabel **7** s pripomočka za navijanje kabla **9**.
2. Električni vtič **7** vtaknite v primerno vtičnico.

■ Izklopljen način

- Izdelek se preklopi v izklopljen način, potem ko vtič **7** priključite v vtičnico, medtem ko ročica **13** ostane v začetnem položaju (navzgor).
- Izdelek ostane v izklopljenem načinu, dokler ne pritisnete ročice **13** navzdol.
- Ko je postopek opekanja končan ali če pritisnete gumb »stop« **4**, se ročica **13** samodejno premakne navzgor. Izdelek se preklopi nazaj v izklopljen način.

● Pečenje kruha

❗ OPOMBA:

- Rezultat je med drugim odvisen od vrste kruha ter vlage in svežine kruha.
 - Suh ali svetli kruh rjavi hitreje kot svež ali temen kruh.
 - Stopnja zapečenosti **6** povzroči zelo močno porjavitev. Če so rezine debele, lahko nastane dim. V tem primeru prekinite postopek pečenja: Pritisnite **△ 4**.
 - Če želite popeči samo eno rezino kruha, uporabite nižjo stopnjo zapečenosti kot za pečenje 2 rezin kruha.
1. V vsako režo za kruh **1** vstavite rezino kruha. Ne uporabljajte predebelih rezin kruha. Kruh ne sme biti zataknen v reži za kruh.

- Nastavitev stopnje zapečenosti: Nastavite vrtljivi gumb **5** na eno od stopenj zapečenosti od **1** do **6**.

1 = zelo rahlo pečenje/svetla porjavitev

6 = zelo močno Pečenje/zelo močna porjavitev

- Pritisnite ročico za spuščanje **13** navzdol, da zaskoči na svoje mesto. Kruh je spuščen. Izdelek se vklopi. Sveti **4**.

- OPOMBA:** Ročica za spuščanje **13** se zaskoči samo, ko je omrežni vtič **7** priključen v vtičnico.

- Ko se postopek pečenja konča, se kruh dvigne. Ročica za spuščanje **13** se premakne navzgor. **4** ugasne.
- Vzemite kruh iz reže za kruh **1**.

● Pečenje zmrznjenega kruha

- OPOMBA:** Zamrznjeni kruh izdelek nežno odtali in nato popeče. Ni treba spreminjati stopnje zapečenosti.

- Pritisnite ročico za spuščanje **13** navzdol, da zaskoči na svoje mesto. Pritisnite **3**. Svetita **3** in **4**.
- Ko se postopek pečenja konča, se kruh dvigne. Ročica za spuščanje **13** se premakne navzgor. Ugasneta **3** in **4**.
- Vzemite kruh iz reže za kruh **1**.

● Segrevanje kruha

- OPOMBA:** Kruh, ki je bil že popečen, lahko izdelek ogreje.

- Pritisnite ročico za spuščanje **13** navzdol, da zaskoči na svoje mesto. Pritisnite **2**. Svetita **2** in **4**.
- Ko se postopek pečenja konča, se kruh dvigne. Ročica za spuščanje **13** se premakne navzgor. Ugasneta **2** in **4**.
- Vzemite kruh iz reže za kruh **1**.

● Pečenje žemljic

- Pritisnite zložljivo ročico **12** navzdol. Nastavek za žemljico **6** se razklopi.
- Postavite žemljice na nastavek za žemljico **6**.
- Nastavitev stopnje zapečenosti: Nastavite vrtljivi gumb **5** na zeleno stopnjo zapečenosti.

❗ OPOMBA:

- Rezultat pečenja je med drugim odvisen od vrste in svežine žemljic.
- Žemljico pecite na obeh straneh, da enakomerno porjavijo.

- Pritisnite ročico za spuščanje **13** navzdol, da zaskoči na svoje mesto. Izdelek se vklopi. Sveti **4**.
- Ko se pečenje ene strani žemljice konča, se ročica za spuščanje **13** pomakne navzgor. **4** ugasne.
- Obrnite žemljice.
- Pritisnite ročico za spuščanje **13** navzdol, da zaskoči na svoje mesto. Izdelek se vklopi. Sveti **4**.
- Ko se pečenje druge strani žemljice konča, se ročica za spuščanje **13** pomakne navzgor. **4** ugasne.
- Po peki žemljic: Pritisnite zložljivo ročico **12** navzgor. Nastavek za žemljico **6** se sklopi.

● Prezgodnji preklic pečenja

- Ko izdelek deluje, lahko predčasno pritisnete **4**, da prekinete delovanje.
- Pritisnite **4**. Ročica za spuščanje **13** se premakne navzgor. **4** ugasne.

● Čiščenje in nega

- NEVARNOST! Nevarnost električnega udara!** Pred čiščenjem: Izdelek varno odklopite iz električnega omrežja.

- NEVARNOST! Nevarnost opeklin!** Izdelka ne čistite takoj po uporabi. Izdelek prej pustite, da se ohladi.

- OPOZORILO!** Električnih delov izdelka ne potaplajte v vodo ali druge tekočine. Izdelka ne držite pod tekočo vodo.

Del	Način čiščenja
<input type="checkbox"/> Ohišje	<input type="checkbox"/> Ohišje čistite samo z rahlo vlažno krpo. <input type="checkbox"/> Ne dopustite, da bi voda ali druge tekočine prodrle v izdelek.
<input type="checkbox"/> Nastavek za žemljico [6]	<input type="checkbox"/> Pritisnite zložljivo ročico [12] navzdol. Nastavek za žemljico [6] se razklopi. <input type="checkbox"/> Izdelek obrnite in odstranite drobtine iz vdolbine v nastavku za žemljico [6]. <input type="checkbox"/> Vdolbino in nastavek za žemljico [6] obrišite z rahlo navlaženo krpo.
<input type="checkbox"/> Predal za drobtine [11]	<input type="checkbox"/> Izvlecite predal za drobtine [11]. <input type="checkbox"/> Odstranite drobtine. Obrišite predal za drobtine [11] z navlaženo krpo. <input type="checkbox"/> Znova vstavite predal za drobtine [11].

● Shranjevanje

 **NEVARNOST! Nevarnost opeklin!** Ne shranjujte izdelka takoj po uporabi. Izdelek prej pustite, da se ohladi.

- Pred shranjevanjem očistite izdelek.
- Navijte priključni kabel [7] okoli navitja pripomočka za navijanje kabla [9] in ga pritrdite na kabelsko sponko [10].
- Ko izdelka ne uporabljate, ga hranite v originalni embalaži.
- Izdelek hranite na suhem in zunaj dosega otrok.

● Odpravljanje napak

Težava	Možen vzrok/odpravljanje težave
Kruh preveč zapečen.	Z vrtljivim gumbom [5] nastavite nižjo stopnjo zapečenosti.
Kruh se zatakne v izdelku.	Izvlecite omrežni vtič [7]. Izdelek pustite, da se ohladi. Odstranite kruh z reže za kruh [1] z leseno lopatico. Pri tem se ne dotikajte grelnih elementov.
Močan dim	Predal za drobtine [11] je morda poln. Izvlecite omrežni vtič [7]. Izdelek pustite, da se ohladi. Očistite predal za drobtine.

● Odstranjanje

Embalaža je narejena iz okolju primernih materialov, ki jih lahko oddate za recikliranje na lokalnih zbirališčih odpadkov.



Upoštevajte oznake embalažnih materialov za ločevanje odpadkov, ki so označene s kraticami (a) in številkami (b) z naslednjim pomenom: 1–7: umetne mas / 20–22: papir in karton / 80–98: vezni materiali.



O možnostih odstranjanja odsluženega izdelka se lahko pozanimате pri svoji občinski ali mestni upravi.



Ko je vaš izdelek dotrajan, ga zaradi varovanja okolja ne odvrzite med gospodinjske odpadke, temveč ga oddajte na ustreznem zbirališču tovrstnih odpadkov. O zbirnih mestih in njihovih delovnih časih se lahko pozanimате pri svoji pristojni občinski upravi.

● **Garancija**

● **Postopek pri uveljavljanju garancije**

Za zagotovitev hitre obdelave vašega primera vas prosimo, da sledite naslednjim napotkom:

Prosimo, da za vsa vprašanja pripravite račun in številko izdelka (IAN 512327_2504) kot dokazilo o nakupu.

Številko izdelka najdete na identifikacijski ploščici, gravuri, naslovni strani v navodilih (spodaj levo) ali na nalepki na hrbtni ali spodnji strani.

Če pride do napačnega delovanja ali drugih pomanjkljivosti, se obrnite najprej na v nadaljevanju navedeni servisni oddelek po telefonu ali prek e-pošte.

Izdelek, označen kot okvarjen, lahko nato brez poštnine pošljete na navedeni naslov servisa, zraven pa priložite potrdilo o nakupu (blagajniški račun) in navedite, za kakšno pomanjkljivost gre in kdaj je nastala.

● **Servis**

 **Servis Slovenija**

Tel.: 080 080917

E-Mail: owim@lidl.si

 Srbska oznaka o skladnosti



Pooblašчени serviser:

OWIM GmbH & Co. KG
Stiftsbergstraße 1
74167 Neckarsulm
NEMČIJA

Servisna telefonska številka: 080 080917

Garancijski list

1. S tem garancijskim listom OWIM GmbH & Co. KG, Stiftsbergstraße 1, 74167 Neckarsulm, Nemčija jamčimo, da bo izdelek v garancijskem roku ob normalni in pravilni uporabi brezhibno deloval in se zavezuje, da bomo ob izpolnjenih spodaj navedenih pogojih odpravili morebitne pomanjkljivosti in okvare zaradi napak v materialu ali izdelavi oziroma po svoji presoji izdelek zamenjali ali vrnili kupnino.
2. Garancija je veljavna na ozemlju Republike Slovenije.
3. Garancijski rok za proizvod je 3 leta od datuma izročitve blaga. Datum izročitve blaga je razviden iz računa.
4. Če izdelek ne izpolnjuje specifikacij ali nima lastnosti, navedenih v garancijskem listu ali oglaševalskem sporočilu, lahko potrošnik najprej zahteva odpravo napak. O napaki mora potrošnik obvestiti proizvajalca ali pooblaščen servis (kontaktna številka in elektronski naslov navedena zgoraj) in zahtevati odpravo napak. Kupec je dolžan ob uveljavljanju zahtevka predložiti garancijski list in račun, kot potrdilo in dokazilo o nakupu ter dnevu izročitve blaga. Svetujemo vam, da pred tem natančno preberete navodila o sestavi in uporabi izdelka.
5. Rok za odpravo napake je 30 dni od dneva, ko je proizvajalec ali pooblaščen servis prejel zahtevo za odpravo napake. Če napake v tem roku niso odpravljene, mora proizvajalec potrošniku brezplačno zamenjati blago z enakim, novim in brezhibnim blagom. Rok se lahko zaradi narave in kompleksnosti blaga, narave in resnosti neskladnosti ter napora, ki je potreben za dokončanje popravila ali zamenjave podaljša za najkrajši čas, ki je potreben za dokončanje popravila, vendar največ za 15 dni. O številu dni podaljšane roka in razlogih za podaljšanje mora biti potrošnik obveščen pred potekom 30 dnevne roka za odpravo napak.
6. Če v roku 30 dni oz. v primeru podaljšanja v roku 45 dni blago ni popravljeno ali blago ni zamenjano z novim, lahko potrošnik od proizvajalca zahteva vračilo celotne kupnine ali zahteva sorazmerno znižanje kupnine. Sorazmerno znižanje kupnine je sorazmerno zmanjšanju vrednosti blaga, ki ga je potrošnik prejel, v primerjavi z vrednostjo, ki bi jo imelo blago, če bi bilo skladno.
7. Če se neskladnost pojavi v manj kot 30 dneh od dobave blaga, lahko potrošnik ob predložitvi blaga od proizvajalca takoj zahteva vračilo plačanega zneska.
8. Proizvajalec oziroma pooblaščen servis lahko potrošniku za čas popravila blaga, za katero je bila izdana obvezna garancija, zagotovi brezplačno uporabo podobnega blaga. Če proizvajalec potrošniku ne zagotovi nadomestnega blaga v začasno uporabo, ima potrošnik pravico uveljavljati škodo, ki jo je utrpel, ker blaga ni mogel uporabljati od trenutka, ko je zahteval popravilo ali zamenjavo, do njune izvršitve.
9. Stroške za material, nadomestne dele, delo, prenos in prevoz izdelkov, ki nastanejo pri odpravljanju okvar oziroma nadomestitvi blaga z novim, krije proizvajalec.
10. V primeru zamenjave blaga ali zamenjave bistvenega dela blaga z novim se potrošniku izda nov garancijski list.

- 
11. V primeru, da proizvod popravlja nepooblaščen servis ali nepooblaščen oseba, kupec ne more uveljavljati zahtevkov iz te garancije.
 12. Vzroki za okvaro oziroma nedelovanje izdelka morajo biti lastnosti stvari same in ne vzroki, ki so zunaj proizvajalčeve oziroma prodajalčeve sfere. Kupec ne more uveljavljati zahtevkov iz te garancije, če se ni držal priloženih navodil za sestavo in uporabo izdelka ali če je izdelek kakorkoli spremenjen ali nepravilno vzdrževan.
 13. Proizvajalec zagotavlja proti plačilu popravilo, vzdrževanje blaga, nadomestne dele in prikladne aparate vsaj tri leta po poteku garancijskega roka,
 14. Obrabni deli oz. potrošni material so izvzeti iz garancije.
 15. Vsi potrebni podatki za uveljavljanje garancije in podatki, ki identificirajo blago za katerega velja garancija se nahajajo na dveh ločenih dokumentih (garancijski list, račun).
 16. Ta garancija proizvajalca ne izključuje zakonske pravice potrošnika, da zoper prodajalca v primeru neskladnosti blaga brezplačno uveljavlja jamčevalne zahtevke. Ta garancija prav tako ne izključuje pravic potrošnika, ki izhajajo iz obveznega jamstva za skladnost blaga.











Prodajalec:

Lidl Slovenija d.o.o. k.d., Pod lipami 1,
SI-1218 Komenda

Použitá výstražná upozornění a symboly	Strana	35
Úvod	Strana	35
Použití v souladu s určením	Strana	36
Rozsah dodávky	Strana	36
Popis dílů	Strana	36
Technické údaje	Strana	36
Bezpečnostní pokyny	Strana	36
Před prvním použitím	Strana	39
Obsluha	Strana	39
Chlebový toust	Strana	39
Toustování mraženého chleba	Strana	39
Ohřev chleba	Strana	40
Rozpékání rohlíků	Strana	40
Předčasné přerušování toustování	Strana	40
Čištění a péče	Strana	40
Skladování	Strana	40
Odstraňování poruch	Strana	41
Zlikvidování	Strana	41
Záruka	Strana	41
Postup v případě uplatňování záruky	Strana	41
Servis	Strana	42

Použitá výstražná upozornění a symboly

V tomto návodu na obsluhu, krátkém návodu a na obalu jsou používána následující výstražná upozornění:

 <p>NEBEZPEČÍ! Tento symbol se signální slovem „Nebezpečí“ označuje ohrožení s vysokým stupněm rizika, které má, pokud se mu nezabrání, za následek těžké zranění nebo smrt.</p>	 <p>Střídavý proud/napětí</p>
	<p>Hz Hertz (síťová frekvence)</p>
	<p>W Watt</p>
 <p>VAROVÁNÍ! Tento symbol se signální slovem „Varování“ označuje ohrožení se středním stupněm rizika, které může mít, pokud se mu nezabrání, za následek těžké zranění nebo smrt.</p>	 <p>UPOZORNĚNÍ: Tento symbol se signálním slovem „Upozornění“ poskytuje další užitečné informace.</p>
	 <p>Používejte výrobek jen v suchých vnitřních prostorách.</p>
 <p>OPATRNĚ! Tento symbol se signální slovem „Opatrně“ označuje ohrožení s nízkým stupněm rizika, které může mít, pokud se mu nezabrání, za následek malé nebo lehké zranění.</p>	 <p>Nebezpečí - riziko úrazu elektrickým proudem!</p>
	 <p>Pozor, horký povrch!</p>
 <p>Symbol ochranného uzemnění</p>	 <p>Bezpečné pro potraviny. Tento výrobek nemá žádný negativní vliv na chuť a vůni.</p>
<p>CE Značka CE potvrzuje shodu se směrnicemi EU, které se na výrobek vztahují.</p>	<p> Bezpečnostní pokyny  Pokyny pro činnost</p>

TOPINKOVAČ

● Úvod

Blahopřejeme Vám ke koupi nového výrobku. Rozhodli jste se pro kvalitní produkt. Návod k obsluze je součástí tohoto výrobku. Obsahuje důležité pokyny pro bezpečnost, použití a likvidaci. Před použitím výrobku se seznamte se všemi pokyny k obsluze a bezpečnostními pokyny. Používejte výrobek jen popsaným způsobem a na uvedených místech. Při předání výrobku třetí osobě předejte i všechny podklady.



Tento a další návody si můžete stáhnout a prohlédnout na stránkách www.lidl-service.com. Po naskenování tohoto QR kódu budete přeměrováni přímo na stránky Lidl service (www.lidl-service.com) na kterých si můžete po zadání čísla výrobku (IAN) 512327_2504 otevřít příslušný návod k obsluze.

● Použití v souladu s určením

Tento výrobek je určen k výrobě opékaného chleba. Výrobek nepoužívejte pro žádné jiné účely.

Výrobek je určen výhradně pro použití v domácnostech, nikoliv pro komerční účely.



Výrobce nepřebírá žádnou odpovědnost za škody způsobené neodborným použitím.

● Rozsah dodávky

Po vybalení výrobku zkontrolujte, zda je dodávka kompletní a všechny díly jsou v řádném stavu. Před použitím odstraňte všechny obalové materiály.

- 1x Topinkovač
- 1x Návod k použití

● Popis dílů

- 1 Otvory toustovače
- 2  (Ohřívací tlačítko se světelnou indikací)
- 3  (Rozmrazovací tlačítko se světelnou indikací)
- 4  (Tlačítko Stop se světelnou indikací)
- 5 Otočný regulátor (pro nastavení stupně opékání)
- 6 Nástavec na rohlíky
- 7 Přípojné vedení se síťovou zástrčkou
- 8 Nožky stojánku
- 9 Návin kabelu
- 10 Kabelová svorka
- 11 Zásuvka na drobky
- 12 Vyklápěcí páka (pro nástavec na rohlíky)
- 13 Spouštěcí páka

● Technické údaje

Vstupní napětí:	220–240 V~, 50–60 Hz
Příkon:	860 - 1050W
Ochranná třída:	I
Spotřeba energie ve vypnutém stavu:	0 W
Certifikace:	GS (TÜV Rheinland)



Bezpečnostní pokyny

SEZNAMTE SE PŘED POUŽITÍM VÝROBKU SE VŠEMI BEZPEČNOSTNÍMI POKYNY A POKYNY PRO OBSLUHU! KDYŽ PŘEDÁVÁTE TENTO VÝROBEK JINÝM LIDEM, DEJTE JIM I VŠECHNY DOKUMENTY!

V případě poškození v důsledku nedodržení tohoto návodu na obsluhu se Vaše záruka ruší! Za následné škody se nepřebírá žádná odpovědnost! V případě škody na majetku nebo zranění způsobené nesprávným používáním nebo nedodržením bezpečnostních pokynů se nepřebírá žádná odpovědnost!

Děti a osoby se zdravotním omezením

VAROVÁNÍ! NEBEZPEČÍ ŽIVOTA A NEHOD PRO KOJENCE A DĚTI!

Nenechte děti hrát si bez dozoru s balicími materiály. Balicí materiál představuje nebezpečí udušení. Děti často podceňují s tím spojená nebezpečí. Vždy udržujte balicí materiál mimo dosah dětí.

- Tento přístroj mohou používat děti starší 8 let i osoby se sníženými fyzickými, smyslovými či mentálními schopnostmi nebo s nedostatkem zkušeností a znalostí, pokud jsou pod dohledem nebo byly poučeny ohledně bezpečného používání přístroje a chápou z toho vyplývající rizika.
- Děti si nesmí s výrobkem hrát.
- Čištění a uživatelskou údržbu nesmějí provádět děti bez dozoru.
- Děti mladší než 8 let je třeba držet v dostatečné vzdálenosti od výrobku a přípojiného vedení.

Použití v souladu s určením

- ⚠ **VAROVÁNÍ!** Neodborné použití může vést k zraněním. Používejte tento výrobek výhradně podle tohoto návodu. Nepokoušejte se výrobek jakýmkoliv způsobem měnit.
- Tento spotřebič je určen k použití v domácnosti a podobných prostředích, jako jsou:
 - kuchyňské prostory pro zaměstnance v obchodech, kancelářích a jiných pracovních prostředích;
 - statky;
 - použití klienty v hotelech, motelech a dalších ubytovacích prostorech;
 - prostředí typu penzion.

Elektrická bezpečnost

- ⚠ **NEBEZPEČÍ! Nebezpečí zranění elektrickým proudem!** Nepokoušejte se nikdy výrobek sami opravovat. V případě poruchy smí opravy provádět výhradně kvalifikovaný personál.
- ⚠ **NEBEZPEČÍ! Nebezpečí popálenin!** Výrobek se v průběhu používání zahřeje. Nedotýkejte se výrobku v průběhu nebo bezprostředně po použití.
- ⚠ **NEBEZPEČÍ! Nebezpečí popálenin, pokud není použito standardního toustovacího chleba.** Vzhledem k menší velikosti nebo tvaru, je nebezpečí dotyku horkých součástí při vyjímání opékaných toastů nebo chleba.
- ⚠ **VAROVÁNÍ! Nebezpečí zranění elektrickým proudem!** Neponořujte výrobek do vody nebo jiných kapalin. Nikdy výrobek nedejte pod tekoucí vodou.
- ⚠ **VAROVÁNÍ! Nebezpečí zranění elektrickým proudem!** Poškozený výrobek nepoužívejte. Když je výrobek poškozen odpojte výrobek z elektrické sítě a obraťte se na svého prodejce.

- Výrobek nesmí být používán, pokud spadl nebo má viditelné známky poškození.
- Chléb může hořet. Z tohoto důvodu, topinkovač nikdy nepoužívejte v blízkosti nebo pod hořlavými materiály, jako jsou záclony.
- Před připojením výrobku k síti zkontrolujte, zda napětí a proud splňují údaje pro napájení uvedené na typovém štítku.
- Pravidelně kontrolujte síťovou zástrčku a přípojné vedení na poškození. Když je přípojné vedení poškozeno, musí být nahrazeno výrobcem, jeho zákaznickým servisem nebo podobně kvalifikovanou osobou, aby se zabránilo nebezpečím.
- Chraňte připojovací vedení před poškozením. Nenechte ho viset přes ostré hrany a nelámejte ani neohýbejte jej. Chraňte připojovací vedení před horkými povrchy a otevřenými plameny.
- Nestavte výrobek na horké povrchy (plynový sporák, elektrický sporák, trouba atd.). Provozujte výrobek vždy na rovné, stabilní, čisté, tepelně odolné a suché ploše.
- Výrobek nezakrývejte, pokud je v používání nebo krátce po používání, dokud je ještě teplý.
- Používání prodlužovacích vedení se nedoporučuje. Pokud je však použití prodlužovacího vedení nezbytné, musí být určeno pro proud nejméně 10 A.
- Přívodní kabel a prodlužovací vedení položte tak, aby o něj nikdo nemohl zakopnout ani aby se nemohlo nic poškodit.
- Tento výrobek není určen k tomu, aby byl používán s externím časovačem nebo samostatným systémem dálkového ovládání.

Čištění a uložení

- ⚠ VAROVÁNÍ! Nebezpečí poranění!** Odpojte výrobek od sítě před tím, než ho budete čistit nebo se nebude používat.
- Neukládejte horký výrobek do skříně nebo do balení.
 - Nevytahujte síťovou zástrčku ze zásuvky za přípojné vedení.

Obsluha

- Nenechávejte výrobek bez dozoru, když je připojen k síti.
- Výrobek nepohybujte, pokud je v provozu.

- Chraňte výrobek, přípojn \acute{e} veden $\acute{ı}$ a s $\acute{ı}$ řovou z \acute{a} str \acute{c} ku p \acute{r} ed prachem, p \acute{r} im \acute{y} m slune \acute{c} n $\acute{ı}$ m z \acute{a} řen $\acute{ı}$ m, kapaj $\acute{ı}$ c $\acute{ı}$ a s \acute{r} ıkaj $\acute{ı}$ c $\acute{ı}$ vod \acute{e} .
- Uchov \acute{a} v \acute{e} jte v \acute{y} robek na such \acute{e} m, studen \acute{e} m m $\acute{ı}$ st \acute{e} chr \acute{a} n \acute{e} n \acute{e} m p \acute{r} ed vlhkost $\acute{ı}$ a mimo dosah d \acute{e} t $\acute{ı}$.
- Chraňte v \acute{y} robek proti horku. Nepokl \acute{a} dejte v \acute{y} robek do bl $\acute{ı$ zkosti otev \acute{r} en \acute{y} ch plamen \acute{u} nebo zdroj \acute{u} tepla, jako jsou kamna nebo oh \acute{r} iva \acute{c} e.
- Po pouz $\acute{ı$ t $\acute{ı}$ v \acute{y} robek v \acute{z} dy v \acute{y} čist \acute{e} te, zejména z \acute{a} sobn $\acute{ı$ k na drobky [11] (podrobnosti viz „Čist \acute{e} n $\acute{ı}$ a p \acute{e} č \acute{e} “).

● **Před prvn $\acute{ı}$ m pouz $\acute{ı$ t $\acute{ı}$ m**

1. Odstraňte vešker \acute{e} balic $\acute{ı}$ materi \acute{a} ly.
2. Očist \acute{e} te v \acute{y} robek (viz odd $\acute{ı$ l „Čist \acute{e} n $\acute{ı}$ a p \acute{e} č \acute{e} “).

① **UPOZORN \acute{E} N \acute{I} :**

- Když se v \acute{y} robek zah \acute{r} eje poprv \acute{e} , m \acute{u} že doj $\acute{ı}$ t k m $\acute{ı$ rn \acute{e} m \acute{u} z \acute{a} pachu. Zajist \acute{e} te dostate \acute{c} n \acute{e} odv \acute{e} tr \acute{a} n $\acute{ı}$.
- Topinkova \acute{c} uvedete do provozu nap \acute{r} ázdn o tak, že nastav $\acute{ı$ te stupe \acute{n} ope \acute{c} en $\acute{ı}$ na 6 a st \acute{a} hnete dol \acute{u} p \acute{a} čku [13]. Po \acute{c} kejte, a \acute{z} bude proces dokon \acute{c} en a p \acute{a} čka se posune nahoru.
- Zlikviduj \acute{e} te tousty prv $\acute{n$ ho pouz $\acute{ı$ t $\acute{ı}$.

● **Obsluha**

1. Odvi $\acute{n$ te p \acute{r} ipojn \acute{e} veden $\acute{ı}$ [7] z n \acute{a} vinu kabelu [9].
2. Spoj $\acute{ı$ te s $\acute{ı}$ řovou z \acute{a} str $\acute{c$ ku [7] s vhodnou z \acute{a} suvkou.

Rez $\acute{ı$ m vypnuto

- Jakmile p \acute{r} ipoj $\acute{ı$ te z \acute{a} str $\acute{c$ ku [7] k s $\acute{ı}$ řov \acute{e} z \acute{a} suvce a p \acute{a} čka [13] z \acute{u} stane v p \acute{v} odn $\acute{ı}$ poloze (nahor \acute{e}), p $\acute{r$ ejde v \acute{y} robek do rez $\acute{ı$ mu vypnut $\acute{ı}$.
- V \acute{y} robek z \acute{u} stane ve vypnut \acute{e} m rez $\acute{ı$ mu, dokud nest \acute{a} hnete dol \acute{u} p \acute{a} čku [13].

- Po ukon \acute{c} en $\acute{ı}$ op \acute{e} k \acute{a} n $\acute{ı}$ nebo po stisknut $\acute{ı}$ tla $\acute{c$ ítka Stop [4] se p \acute{a} čka [13] automaticky posune nahoru. V \acute{y} robek se vr \acute{a} t $\acute{ı}$ do vypnut \acute{e} ho rez $\acute{ı$ mu.

● **Chlebov \acute{y} toust**

① **UPOZORN \acute{E} N \acute{I} :**

- V \acute{y} sledek je z \acute{a} v $\acute{ı}$ sly mimo jin \acute{e} na druhu chleba a jeho vlhkost $\acute{ı}$ a \acute{c} erstvost $\acute{ı}$.
- Such \acute{y} nebo b $\acute{ı$ ly chl \acute{e} b zhn \acute{e} dne rychleji ne \acute{z} \acute{c} erstv \acute{y} nebo tmav \acute{y} chl \acute{e} b.
- Stupe $\acute{n$ zhn \acute{e} dnut $\acute{ı}$ 6 zp \acute{u} sob $\acute{ı}$ velmi siln \acute{e} zhn \acute{e} dnut $\acute{ı}$. U siln \acute{y} ch kraj $\acute{ı$ č \acute{u} m \acute{u} že doj $\acute{ı}$ t k tvorb \acute{e} kou \acute{r} e. V tomto p \acute{r} ipad \acute{e} proces toustov $\acute{a$ n $\acute{ı}$ p \acute{r} eru $\acute{s$ te: Stiskn \acute{e} te \triangle [4].
- Pokud chcete op \acute{e} k \acute{a} t pouze jeden kraj $\acute{ı$ č chleba, pouz $\acute{ı$ jte ni $\acute{z$ ší stupe $\acute{n$ zhn \acute{e} dnut $\acute{ı}$, ne \acute{z} pro op \acute{e} k \acute{a} n $\acute{ı}$ 2 kraj $\acute{ı$ č \acute{u} chleba.

1. Vloz \acute{t} e po jednom kraj $\acute{ı$ ci chleba do otvor \acute{u} toustova \acute{c} e [1]. Nepouz $\acute{ı$ v \acute{e} jte p \acute{r} il $\acute{ı}$ š tlust \acute{e} kraj $\acute{ı$ ce chleba. Chl \acute{e} b nesm $\acute{ı}$ b \acute{y} t v otvoru toustova \acute{c} e sev \acute{r} en.
2. Nastav $\acute{ı$ te stupe $\acute{n$ zhn \acute{e} dnut $\acute{ı}$: Nastav $\acute{ı$ te oto \acute{c} n \acute{y} regul \acute{a} tor [5] na jednu z \acute{u} rovn $\acute{ı}$ zhn \acute{e} dnut $\acute{ı}$ 1 až 6. 1 = Velmi lehk \acute{e} op \acute{e} k \acute{a} n $\acute{ı}$ /sv \acute{e} tl \acute{e} zhn \acute{e} dnut $\acute{ı}$ 6 = Velmi siln \acute{e} op \acute{e} k \acute{a} n $\acute{ı}$ /siln \acute{e} zhn \acute{e} dnut $\acute{ı}$
3. Stiskn \acute{e} te spou $\acute{s$ t \acute{e} č $\acute{ı}$ p \acute{a} ku [13] dol \acute{u} , dokud se nezaklapne. Chl \acute{e} b se spust $\acute{ı}$. V \acute{y} robek se zapne. \triangle [4] sv $\acute{ı$ t $\acute{ı}$.



- ① **UPOZORN \acute{E} N \acute{I} :** Spou $\acute{s$ t \acute{e} č $\acute{ı}$ p \acute{a} ka [13] se zaklapne pouze tehdy, když je s $\acute{ı}$ řov \acute{a} z \acute{a} str $\acute{c$ ka [7] p \acute{r} ipojena do elektrick \acute{e} z \acute{a} suvky.

4. Když je toustovac $\acute{ı}$ proces ukon \acute{c} en, chl \acute{e} b se zvedne. Spou $\acute{s$ t \acute{e} č $\acute{ı}$ p \acute{a} ka [13] se pohybuje nahoru. \triangle [4] zhasne.
5. V \acute{y} jm \acute{e} te chl \acute{e} b z otvoru toustova \acute{c} e [1].

● **Toustov $\acute{a$ n $\acute{ı}$ mrazen \acute{e} ho chleba**





- ① **UPOZORN \acute{E} N \acute{I} :** Zmrazen \acute{y} chl \acute{e} b se v \acute{y} robkem jemn \acute{e} rozmraz $\acute{ı}$ a pak otoustuje. Není nutn \acute{e} m \acute{e} n $\acute{ı}$ t stupe $\acute{n$ zhn \acute{e} dnut $\acute{ı}$.

1. Stiskn \acute{e} te spou $\acute{s$ t \acute{e} č $\acute{ı}$ p \acute{a} ku [13] dol \acute{u} , dokud se nezaklapne. Stiskn \acute{e} te ☼ [3], ☼ [3] a \triangle [4] sv $\acute{ı$ t $\acute{ı}$.

- Když je toustovací proces ukončen, chléb se zvedne. Spouštěcí páka **13** se pohybuje nahoru.  **3** a  **4** zhasnou.
- Vyjměte chléb z otvoru toustovače **1**.

● Ohřev chleba

① UPOZORNĚNÍ: Již otoustovaný chléb může být produktem ohřát.





- Stiskněte spouštěcí páku **13** dolů, dokud se nezaklapne. Stiskněte  **2**.  **2** a  **4** svítí.
- Když je toustovací proces ukončen, chléb se zvedne. Spouštěcí páka **13** se pohybuje nahoru.  **2** a  **4** zhasnou.
- Vyjměte chléb z otvoru toustovače **1**.

● Rozpékání rohlíků



- Stlačte vyklápěcí páku **12** dolů. Nástavec na rohlíky **6** se vyklápí.
- Vložte rohlík na nástavec na rohlíky **6**.
- Nastavte stupeň zhnědnutí: Nastavte otočný regulátor **5** na požadovaný stupeň zhnědnutí.

① UPOZORNĚNÍ:

- Výsledek toustování závisí mimo jiné na druhu a čerstvosti rohlíku.
- Pečte rohlík z obou stran, abyste dosáhli rovnoměrného zhnědnutí.

- Stiskněte spouštěcí páku **13** dolů, dokud se nezaklapne. Výrobek se zapne.  **4** svítí.
- Po dokončení pečení jedné strany rohlíku se spouštěcí páka **13** posune nahoru.  **4** zhasne.
- Rohlíky otočte.
- Stiskněte spouštěcí páku **13** dolů, dokud se nezaklapne. Výrobek se zapne.  **4** svítí.
- Po dokončení pečení druhé strany rohlíku se spouštěcí páka **13** posune nahoru.  **4** zhasne.
- Po rozpečení rohlíků: Stlačte vyklápěcí páku **12** nahoru. Nástavec na rohlíky **6** se zaklopí.

● Předčasné přerušení toustování

- Když topinkovač opéká, můžete jeho činnost předčasně ukončit stisknutím tlačítka  **4**.
- Stiskněte  **4**. Spouštěcí páka **13** se pohybuje nahoru.  **4** zhasne.

● Čištění a péče

⚠ NEBEZPEČÍ! Nebezpečí zranění elektrickým proudem! Před čištěním: Výrobek vždy oddělte od napájení.



⚠ NEBEZPEČÍ! Nebezpečí popálenin! Výrobek nečistěte bezprostředně po provozu. Nechte výrobek nejdříve vychladnout.

⚠ VAROVÁNÍ! Neponořujte elektrické části výrobku do vody nebo jiných kapalin. Nikdy výrobek nedržte pod tekoucí vodou.

Díl	Způsob čištění
<input type="checkbox"/> Kryt	<ul style="list-style-type: none"> <input type="checkbox"/> Otrěte kryt lehce navlhčeným hadříkem. <input type="checkbox"/> Nedovoľte, aby dovnitř výrobku pronikla voda nebo jiné kapaliny.
<input type="checkbox"/> Nástavec na rohlíky 6	<ul style="list-style-type: none"> <input type="checkbox"/> Stlačte vyklápěcí páku 12 dolů. Nástavec na rohlíky 6 se vyklápí. <input type="checkbox"/> Otočte výrobek a odstraňte drobký z prohlubně nástavce na rohlíky 6. <input type="checkbox"/> Otrěte prohlubeň a nástavec na rohlíky 6 lehce navlhčeným hadříkem.
<input type="checkbox"/> Zásuvka na drobký 11	<ul style="list-style-type: none"> <input type="checkbox"/> Vytáhněte zásuvku na drobký 11 ven. <input type="checkbox"/> Odstraňte drobký. Vytřete zásuvku na drobký 11 vlhkým hadříkem. <input type="checkbox"/> Vložte zásuvku na drobký 11 zase zpět.

● Skladování

⚠ NEBEZPEČÍ! Nebezpečí popálenin! Neukládejte výrobek ihned po provozu. Nechte výrobek nejdříve vychladnout.

- Před uložením výrobek vyčistěte.
- Provedte přípojné vedení  **7** kolem návinu kabelu  **9** a upevněte ho na kabelové svorce  **10**.
- Pokud není výrobek používán, skladujte ho v originálním obalu.

- Uchovávejte výrobek a suchém místě mimo dosah dětí.

● **Odstraňování poruch**

Problém	Možné příčiny/odstranění
Chleba je příliš zhnědlý.	Nastavte pomocí otočného regulátoru [5] nižší stupeň zhnědnutí.
Chléb uvízne ve výrobku.	Vytáhněte síťovou zástrčku [7]. Nechte výrobek ochladit. Vyjměte chléb dřevěnou špachtlí z otvoru toustovače [1]. Nedotýkejte se topných prvků.
Silný vývin kouře	Zásuvka na drobký [11] může být plná. Vytáhněte síťovou zástrčku [7]. Nechte výrobek ochladit. Vyčistěte zásuvku na drobký.

● **Zlikvidování**

Obal se skládá z ekologických materiálů, které můžete zlikvidovat prostřednictvím místních sběrů recyklovatelných materiálů.



Při třídění odpadu se řiďte podle označení obalových materiálů zkratkami (a) a čísly (b), s následujícím významem: 1–7: umělé hmoty / 20–22: papír a lepenka / 80–98: složené látky.



O možnostech likvidace vysloužilých zařízení se informujte u správy vaší obce nebo města.



V zájmu ochrany životního prostředí vysloužilý výrobek nevyhazujte do domovního odpadu, ale předejte odborné likvidaci. O sběrnách a jejich otevíracích hodinách se můžete informovat u příslušné správy města nebo obce.

● **Záruka**

Výrobek byl vyroben podle přísných směrnic kvality a před dodáním pečlivě otestován. V případě materiálních nebo výrobních vad máte zákonná práva vůči prodejci výrobku. Vaše zákonná práva nejsou níže uvedenou zárukou nijak omezena.

Záruka na tento výrobek je 3 roky od data zakoupení. Záruční doba začíná dnem zakoupení. Originál dokladu o zakoupení si uschovejte na bezpečném místě, protože tento doklad je vyžadován jako doklad o koupi.

Jakékoli poškození nebo závady, které se vyskytly již v okamžiku nákupu, musí být nahlášeny ihned po vybalení výrobku.

Pokud se u výrobku během 3 let od data zakoupení projeví vada materiálu nebo výrobní vada, pak vám ho podle naší volby bezplatně opravíme nebo vyměníme. Záruční doba se po uznané reklamaci neprodlužuje. To platí také pro vyměněné a opravené díly.

Tato záruka je neplatná, pokud byl výrobek poškozený nebo nesprávně používán anebo udržovaný.

Záruka se kryje na materiálové a výrobní vady. Tato záruka se nevztahuje na díly výrobku, které podléhají běžnému opotřebení, a tím platí jako opotřebitelné díly (např. baterie, hadice, inkoustové barevné patrony), ani se nevztahuje na poškození rozbitných dílů, např. spínačů nebo dílů ze skla.

● **Postup v případě uplatňování záruky**

Pro zajištění rychlého zpracování Vašeho případu se řiďte následujícími pokyny:

Pro všechny požadavky si připravte pokladní stvrzenku a číslo artiklu (IAN 512327_2504) jako doklad o zakoupení.

Číslo artiklu najdete na typovém štítku, gravuře, titulní stránce návodu (vlevo dole) nebo na nálepce na zadní nebo spodní straně.

V případě poruch funkce nebo jiných závad nejdříve kontaktujte, telefonicky nebo e-mailem, v následujícím textu uvedené servisní oddělení.

Výrobek registrovaný jako vadný potom můžete s příloženým dokladem o zakoupení (pokladní svrzenkou) a údaji k závadě a kdy k ní došlo, bezplatně zaslat na adresu servisu, která Vám byla sdělena.

● Servis

 **Servis Česká republika**

Tel.: 800 143 873

E-Mail: owim@lidl.cz













 Srbské označení shody



Použitie výstražné upozornenia a symboly	Strana	44
Úvod	Strana	44
Používanie v súlade s určením	Strana	45
Rozsah dodávky	Strana	45
Popis súčiastok	Strana	45
Technické údaje	Strana	45
Bezpečnostné upozornenia	Strana	45
Pred prvým použitím	Strana	48
Obsluha	Strana	48
Opekanie chleba	Strana	48
Opekanie zamrznutého chleba	Strana	49
Zohrievanie chleba	Strana	49
Rozpekание pečiva	Strana	49
Predčasné prerušenie opekания	Strana	49
Čistenie a starostlivosť	Strana	49
Skladovanie	Strana	50
Odstránenie porúch	Strana	50
Likvidácia	Strana	50
Záruka	Strana	51
Postup v prípade poškodenia v záruke	Strana	51
Servis	Strana	51

Použité výstražné upozornenia a symboly

V návode na používanie, v krátkom návode a na obale sa používajú nasledovné varovné upozornenia:

	<p>NEBEZPEČENSTVO! Tento symbol so signálnym slovom „Nebezpečenstvo“ označuje nebezpečenstvo s vysokým stupňom rizika, ktoré, ak sa mu nevyhnete, bude mať za následok smrť alebo vážne zranenie.</p>		<p>Striedavý prúd/striedavé napätie</p>
	<p>VÝSTRAHA! Tento symbol so signálnym slovom „Výstraha“ označuje nebezpečenstvo so stredným stupňom rizika, ktoré, ak sa mu nevyhnete, bude mať za následok vážne zranenie alebo smrť.</p>		<p>UPOZORNENIE: Tento symbol so signálnym slovom „Upozornenie“ ponúka ďalšie užitočné informácie.</p>
	<p>POZOR! Tento symbol so signálnym slovom „Pozor“ označuje nebezpečenstvo s nízkym stupňom rizika, ktoré, ak sa mu nevyhnete, bude mať za následok ľahké alebo stredne ťažké zranenie.</p>		<p>Nebezpečenstvo – úrazu elektrickým prúdom!</p>
	<p>Symbol ochranného uzemnenia</p>		<p>Pozor, horúci povrch!</p>
	<p>Značka CE potvrdzuje zhodu so smernicami EÚ, ktoré sú relevantné pre produkt.</p>		<p>Vhodné pre potraviny. Tento výrobok žiadnym spôsobom negatívne neovplyvňuje na chuť alebo vôňu.</p>
			<p>Bezpečnostné upozornenia</p>
			<p>Manipulačné pokyny</p>

HRIANKOVAČ

● Úvod

Blahoželáme Vám ku kúpe Vášho nového výrobku. Rozhodli ste sa pre veľmi kvalitný výrobok. Návod na obsluhu je súčasťou tohto výrobku. Obsahuje dôležité upozornenia týkajúce sa bezpečnosti, používania a likvidácie. Skôr ako začnete výrobok používať, oboznámte sa so všetkými pokynmi k obsluhu a bezpečnosti. Výrobok používajte iba v súlade s popisom a v uvedených oblastiach používania. V prípade postúpenia výrobku ďalším osobám odovzdajte aj všetky dokumenty patriace k výrobku.



Tento a mnohé ďalšie návody si môžete stiahnuť a prezrieť na stránke www.lidl-service.com. Po naskenovaní tohto QR kódu sa dostanete priamo na stránku www.lidl-service.com, kde si po zadaní čísla IAN 512327_2504 môžete otvoriť svoj návod na obsluhu.

● Používanie v súlade s určením

Tento produkt je určený na výrobu opekaného chleba. Nepoužívajte produkt na žiadne iné účely.

Produkt je určený len na použitie v súkromných domácnostiach a nie na komerčné účely.



Výrobca nepreberá žiadnu zodpovednosť za škody spôsobené neodborným používaním.

● Rozsah dodávky

Po vybalení produktu skontrolujte, či je dodávka kompletná a či sú všetky časti v požadovanom stave. Pred používaním odstráňte všetky obalové materiály.

- 1x Hriankovač
- 1x Návod na použitie

● Popis súčiastok

- 1 Otvory na hrianky
- 2  (Tlačidlo na zohrievanie so svetelným indikátorom)
- 3  (Tlačidlo na rozmrazovanie so svetelným indikátorom)
- 4  (Tlačidlo na zastavenie so svetelným indikátorom)
- 5 Otočný regulátor (na nastavenie stupňa opekania)
- 6 Nadstavec na pečivo
- 7 Napájaci kábel so zástrčkou
- 8 Oporné nohy
- 9 Navinutie kábla
- 10 Svorka na kábel
- 11 Zásuvka na omrvinky
- 12 Páčka na vyklopenie (na nadstavec na pečivo)
- 13 Páčka na zasunutie dole

● Technické údaje

Vstupné napätie:	220-240 V~, 50-60 Hz
Príkonnosť:	860 - 1050W
Trieda ochrany:	I
Spotreba energie vo vypnutom stave:	0 W
Certifikát:	GS (TÜV Rheinland)



Bezpečnostné upozornenia

PRED POUŽITÍM PRODUKTU SA OBOZNÁMTE SO VŠETKÝMI BEZPEČNOSTNÝMI UPOZORNENIAMÍ A UPOZORNENIAMÍ K OBSLUHE! KEĎ BUDETE TENTO PRODUKT ODOVZDÁVAŤ ĎALEJ, ODOVZDAJTE AJ KOMPLETNÚ DOKUMENTÁCIU K PRODUKTU!

V prípade poškodenia z dôvodu nedodržania tohto návodu na používanie zaniká nárok na záruku! Za následne vzniknuté škody nepreberáme žiadnu záruku! V prípade majetkových alebo personálnych škôd z dôvodu neodborného používania alebo nedodržania bezpečnostných upozornení nepreberáme žiadnu zodpovednosť!

Deti a osoby s postihnutím

⚠ VÝSTRAHA! NEBEZPEČENSTVO OHROZENIA ŽIVOTA A ÚRAZU PRE DOJČATÁ A DETI!

Deti nenechávajú bez dozoru v blízkosti obalových materiálov.

Obalový materiál predstavuje nebezpečenstvo udusenía.

Deti často podceňujú nebezpečenstvo spojené s obalovými materiálmi. Nedovoľte, aby sa deti dostali sa do blízkosti obalového materiálu.

- Tento produkt môžu používať deti od 8 rokov a staršie, ako aj osoby so zníženými fyzickými, zmyslovými alebo duševnými schopnosťami, alebo nedostatkom skúseností a vedomostí, ak sú pod dozorom alebo boli poučené ohľadom bezpečného používania výrobku a z toho vyplývajúcich nebezpečenstiev.
- Deti sa nesmú s produktom hrať.
- Čistenie a údržbu nesmú vykonávať deti bez dozoru.
- Deťom mladším ako 8 rokov nedovoľte priblížiť sa k produktu a k napájaciemu káblu.

Používanie v súlade s určením

⚠ VÝSTRAHA! Neodborné použitie môže spôsobiť zranenia. Tento produkt používajte výlučne podľa tohto návodu. Nepokúšajte sa produkt žiadnym spôsobom meniť.

- Tento spotrebič je určený na použitie v domácnosti a na podobné účely:
 - kuchynské priestory pre zamestnancov v obchodoch, kanceláriách a iných pracovných prostrediach;
 - farmy;
 - pre klientov v hoteloch, motelloch a iných obytných priestoroch;
 - prostredia typu penzión s raňajkami.

Elektrická bezpečnosť

⚠ NEBEZPEČENSTVO! Nebezpečenstvo zásahu elektrickým prúdom!

Nepokúšajte sa opravovať produkt svojpomocne. V prípade poruchy môžu opravy vykonávať výlučne kvalifikovaní odborníci.

⚠ NEBEZPEČENSTVO! Nebezpečenstvo popálenia! Produkt je počas prevádzky horúci. Produktu sa nedotýkajte počas používania alebo bezprostredne po ňom.

⚠ NEBEZPEČENSTVO! Ak nepoužívate štandardný toastový chlieb, hrozí nebezpečenstvo popálenia.

Kvôli malej veľkosti alebo tvaru vzniká nebezpečenstvo, že sa pri vyberaní opečeného toastového chleba, príp. chleba dotknete horúcich častí.

⚠ VÝSTRAHA!

Nebezpečenstvo zásahu elektrickým prúdom! Produkt neponárajte do vody alebo iných kvapalín. Produkt nikdy nedržte pod tečúcou vodou.

⚠ VÝSTRAHA! Nebezpečenstvo zásahu elektrickým prúdom! Nepoužívajte poškodený produkt. Ak je produkt poškodený, odpojte ho od elektrickej siete a obráťte sa na predajcu.

- Produkt sa nesmie používať, ak spadne alebo má viditeľné poškodenia.
- Chlieb môže horieť. Preto hriankovač nikdy nepoužívajte v blízkosti horľavých materiálov, ako sú záclony, ani pod nimi.
- Pred pripojením produktu do elektrickej siete skontrolujte, či napätie a menovitý prúd zodpovedajú údajom o napájaní uvedeným na typovom štítku produktu.

- Sieťovú zástrčku a napájací kábel pravidelne kontrolujte, či nie sú poškodené. Keď je napájací kábel poškodený, musí ho vymeniť výrobca, jeho zákaznícka služba alebo podobne kvalifikovaná osoba, aby sa predišlo nebezpečenstvám.
- Chráňte napájací kábel pred poškodením. Nenechajte ho visieť nad ostrými hranami a nestláčajte ho, ani ho neohýbajte. Napájací kábel držte v dostatočnej vzdialenosti od horúcich plôch a otvoreného plameňa.

Obsluha

- Produkt nenechávajte bez dozoru, keď je pripojený k elektrickej sieti.
- Produkt počas prevádzky nepresúvajte.
- Produkt neukladajte na horúce povrchy (plynový sporák, elektrický sporák, rúra na pečenie atď.). Produkt prevádzkujte na rovnej, stabilnej, čistej, žiaruvzdornej a suchej ploche.
- Produkt nezakrývajte, keď sa používa alebo krátko po ukončení používania, kým je ešte teplý.
- Neodporúčame používať predlžovacie káble. Ak by bolo nevyhnutné použiť predlžovací kábel, musí byť určený pre hodnotu prúdu minimálne 10 A.

- Prípojné a predlžovacie káble uložte tak, aby nikto nemohol zakopnúť a nič sa nemohlo poškodiť.
- Tento produkt nie je určený na to, aby bol prevádzkovaný s použitím externých spínacích hodín alebo samostatného diaľkového systému.

Čistenie a skladovanie

⚠ VÝSTRAHA!

Nebezpečenstvo

poranenia! Keď sa chystáte produkt vyčistiť, alebo ho už nebudete používať, odpojte ho z elektrickej siete.

- Horúci produkt neskladujte v skrini alebo v balení.
- Sieťovú zástrčku neťahajte zo zásuvky za napájací kábel.
- Produkt, napájací kábel a sieťovú zástrčku chráňte pred prachom, priamym slnečným žiarením, kvapkajúcou a striekajúcou vodou.
- Produkt skladujte na chladnom, suchom mieste, chránený pred vlhkosťou a mimo dosahu detí.
- Produkt chráňte pred teplom. Produkt neumiestňujte do blízkosti otvoreného ohňa alebo zdrojov tepla, ako sú kachle alebo ohrievače.

- Po použití vždy vyčistite výrobok, najmä zásobník na omrvinky **[11]** (Podrobnosti nájdete v časti „Čistenie a starostlivosť“).

● Pred prvým použitím

1. Odstráňte obalový materiál.
2. Vyčistite produkt (pozri odsek „Čistenie a starostlivosť“).

ⓘ UPOZORNENIA:

- Pri niekoľkých prvých zahriatiach produktu sa môže objaviť mierny zápach. Zaisťte dostatočné vetranie.
- Hriankovač spustíte naprázdno tak, že nastavíte stupeň opečenia na 6 a siahnete páčku **[13]**. Počkajte, kým sa operácia dokončí a páčka sa posunie nahor.
- Prvé hrianky vyhodte.

● Obsluha

1. Pred použitím odviňte napájací kábel **[7]** z miesta na navinutie kábla **[9]**.
2. Sieťovú zástrčku **[7]** zapojte do vhodnej zásuvky.

Režim vypnutia

- Výrobok prejde do režimu vypnutia, keď pripojíte sieťovú zástrčku **[7]** do sieťovej zásuvky, kým páčka **[13]** zostane v pôvodnej polohe (hore).
- Výrobok zostane v režime vypnutia, kým nestlačíte páčku **[13]**.
- Po ukončení opekania alebo po stlačení tlačidla Stop **[4]** sa páka **[13]** automaticky posunie nahor. Výrobok sa vráti do režimu vypnutia.

● Opekание chleba

ⓘ UPOZORNENIA:

- Výsledok závisí okrem typu chleba aj od vlhkosti a čerstvosti chleba.
- Suchý alebo svetlý chlieb zhnedne rýchlejšie ako čerstvý alebo tmavý chlieb.
- Stupeň opekania **6** spôsobí veľmi silné zhnednutie. Hrubé krajce môžu spôsobiť vznik dymu. V takomto prípade opekание prerušte: Stlačte **△** **[4]**.

- Ak chcete opiecť len jeden krajec chleba, použite nižší stupeň opekania ako pri opekaní 2 krajcov chleba.





1. Do každého otvoru na hrianky [1] vložte jeden krajec toastového chleba.
Nevkladajte príliš hrubé krajce chleba.
Chlieb sa v otvore na hrianky nesmie zaseknúť.
2. Nastavenie stupňa opekania: Otočný regulátor [5] nastavte na jeden zo stupňov opekania od 1 do 6.
1 = veľmi jemné hrianky/svetlé opečenie
6 = veľmi silné hrianky/veľmi silné opečenie
3. Páčku na zasunutie dole [13] posúvajte smerom dole, až kým nezacvakne. Chlieb sa zasunie dole. Produkt sa zapne. Svetlí  [4].

❗ UPOZORNENIE: Páčka na zasunutie dole [13] sa zacvakne, len ak je sieťová zástrčka [7] zapojená do zásuvky.

4. Keď sa opekание dokončí, chlieb sa vysunie. Páčka na zasunutie dole [13] vyskočí nahor.  [4] zhasne.
5. Vyberte chlieb z otvoru na hrianky [1].





● Opekание zamrznutého chleba

❗ UPOZORNENIE: Produkt chlieb šetrne rozmrazi a následne opečie. Nie je potrebné zmeniť stupeň opekania.

1. Páčku na zasunutie dole [13] posúvajte smerom dole, až kým nezacvakne. Stlačte  [3].  [3] a  [4] svetla.
2. Keď sa opekание dokončí, chlieb sa vysunie. Páčka na zasunutie dole [13] vyskočí nahor.  [3] a  [4] zhasnú.
3. Vyberte chlieb z otvoru na hrianky [1].

● Zohrievanie chleba

❗ UPOZORNENIE: Už opečený chlieb môžete v produkte znova zohriať.

1. Páčku na zasunutie dole [13] posúvajte smerom dole, až kým nezacvakne. Stlačte  [2].  [2] a  [4] svetla.
2. Keď sa opekание dokončí, chlieb sa vysunie. Páčka na zasunutie dole [13] vyskočí nahor.  [2] a  [4] zhasnú.





3. Vyberte chlieb z otvoru na hrianky [1].

● Rozpekание pečiva



1. Posuňte páčku na vyklopenie [12] smerom dole. Nadstavec na pečivo [6] sa vyklopí.
2. Pečivo položte na nadstavec na pečivo [6].
3. Nastavenie stupňa opekania: Otočný regulátor [5] nastavte na požadovaný stupeň opekania.

❗ UPOZORNENIA:

- Výsledok opekania závisí okrem iného aj od druhu a čerstvosti pečiva.
- Aby ste dosiahli rovnomerné opečenie, pečivo opečte z oboch strán.

1. Páčku na zasunutie dole [13] posúvajte smerom dole, až kým nezacvakne. Produkt sa zapne. Svetlí  [4].
2. Keď sa dokončí opekание jednej strany pečiva, páčka na zasunutie dole [13] vyskočí nahor.  [4] zhasne.
3. Pretočte pečivo.
4. Páčku na zasunutie dole [13] posúvajte smerom dole, až kým nezacvakne. Produkt sa zapne. Svetlí  [4].
5. Keď sa dokončí opekание druhej strany pečiva, páčka na zasunutie dole [13] vyskočí nahor.  [4] zhasne.
6. Po rozpečení pečiva: Posuňte páčku na vyklopenie [12] smerom hore. Nadstavec na pečivo [6] zaklapne.

● Predčasné prerušenie opekania

1. Keď je výrobok v procese opekania, môžete predčasne stlačiť tlačidlo  [4], aby ste zastavili prevádzku.
2. Stlačte  [4]. Páčka na zasunutie dole [13] vyskočí nahor.  [4] zhasne.

● Čistenie a starostlivosť

⚠ NEBEZPEČENSTVO! Nebezpečenstvo zásahu elektrickým prúdom! Pred čistením: Produkt vždy odpojte od napájania.

⚠ NEBEZPEČENSTVO! Nebezpečenstvo popálenia! Produkt nečistite bezprostredne po použití. Produkt nechajte najskôr vychladnúť.

- ⚠ VÝSTRAHA!** Elektrické časti produktu neponárajte do vody alebo iných kvapalín. Produkt nikdy nedržte pod tečúcou vodou.

Diel	Metóda čistenia
<input type="checkbox"/> Teleso	<input type="checkbox"/> Teleso utrite mierne navlhčenou handrou. <input type="checkbox"/> Do vnútra produktu sa nesmie dostať voda ani žiadne iné tekutiny.
<input type="checkbox"/> Nadstavec na pečivo 6	<input type="checkbox"/> Posuňte páčku na vyklopenie 12 smerom dole. Nadstavec na pečivo 6 sa vyklopí. <input type="checkbox"/> Otočte produkt a odstráňte omrvinky z priehlbiny na nastavci na pečivo 6 . <input type="checkbox"/> Priehlbínu a nadstavec na pečivo 6 utrite jemne navlhčenou handričkou.
<input type="checkbox"/> Zásuvka na omrvinky 11	<input type="checkbox"/> Vytiahnite zásuvku na omrvinky 11 . <input type="checkbox"/> Odstráňte omrvinky. Zásuvku na omrvinky 11 vytrite vlhkou handričkou. <input type="checkbox"/> Zásuvku na omrvinky 11 vložte naspäť.

● Skladovanie

⚠ NEBEZPEČENSTVO! Nebezpečenstvo popálenia! Produkt neskladujte bezprostredne po použití. Produkt nechajte najskôr vychladnúť.

- Produkt pred uskladnením vyčistite.
- Napájací kábel **7** navíňte na miesto na navinutie kábla **9** a upevnite ho na svorku na kábel **10**.
- Keď produkt nepoužívate, skladujte ho v originálnom balení.
- Produkt uchovávajte na suchom mieste mimo dosahu detí.

● Odstránenie porúch

Problém	Možná príčina/náprava problému
Chlieb je príliš hnedý.	Pomocou otočného regulátora 5 nastavte nižší stupeň opekania.
Chlieb sa v produkte zasekol.	Vytiahnite sieťovú zástrčku 7 . Produkt nechajte vychladnúť. Chlieb vytiahnite z otvoru na hrianky 1 pomocou drevenej špachtle. Nedoťknite sa pri tom vykurovacích telies.
Vznik silného dymu	Zásuvka na omrvinky 11 je možno plná. Vytiahnite sieťovú zástrčku 7 . Produkt nechajte vychladnúť. Vyčistite zásuvku na omrvinky.

● Likvidácia

Obal pozostáva z ekologických materiálov, ktoré môžete odovzdať na miestnych recyklačných zberných miestach.



Všímajte si prosím označenie obalových materiálov pre triedenie odpadu, sú označené skratkami (a) a číslami (b) s nasledujúcim významom: 1–7: Plasty / 20–22: Papier a kartón / 80–98: Spojené látky.



O možnostiach likvidácie opotrebovaného výrobku sa môžete informovať na Vašej obecnej alebo mestskej správe.



Ak výrobok doslúžil, v záujme ochrany životného prostredia ho neodhoďte do domového odpadu, ale odovzdajte na odbornú likvidáciu. Informácie o zberných miestach a ich otváracích hodinách získate na Vašej príslušnej správe.

● **Záruka**

Výrobok bol starostlivo vyrobený v súlade s prísnyimi smernicami kvality a pred dodaním dôkladne otestovaný. V prípade materiálových alebo výrobných chýb máte zákonné práva voči predajcovi výrobku. Vaše zákonné práva nie sú žiadnym spôsobom obmedzené našou zárukou uvedenou nižšie.

Záruka na tento výrobok je 3 roky od dátumu nákupu. Záručná doba začína plynúť dátumom kúpy. Originál dokladu o kúpe si uschovajte na bezpečnom mieste, pretože tento doklad je potrebný ako dôkaz o kúpe.

Akkoľvek poškodenie alebo nedostatky prítomné už v čase nákupu je potrebné nahlásiť ihneď po vybalení výrobku.

Ak sa v priebehu 3 rokov od dátumu zakúpenia preukáže, že výrobok vykazuje chyby materiálu alebo spracovania, podľa vlastného uváženia Vám ho bezplatne opravíme alebo vymeníme. Záručná doba sa na základe poskytnutej záručnej reklamácie nepredlžuje. To platí aj pre vymenené alebo opravené diely.

Táto záruka je neplatná, ak bol výrobok poškodený alebo nesprávne používaný alebo udržiavaný.

Záruka sa vzťahuje na chyby materiálu a výrobné chyby. Táto záruka sa nevzťahuje na časti výrobku, ktoré podliehajú bežnému opotrebovaniu, a preto sa považujú za opotrebovateľné diely (napr. batérie, nabíjateľné batérie, hadice, atramentové kazety), ani na poškodenie krehkých častí, napr. spínačov alebo častí zo skla.

● **Postup v prípade poškodenia v záruke**

Pre zaručenie rýchleho spracovania Vašej požiadavky dodržte prosím nasledujúce pokyny:

Pre všetky otázky majte pripravený pokladničný doklad a číslo výrobku (IAN 512327_2504) ako dôkaz o kúpe.

Číslo výrobku nájdete na typovom štítku, gravúre, na prednej strane Vášho návodu (dole vľavo) alebo ako nálepku na zadnej alebo spodnej strane.

Ak sa vyskytnú funkčné poruchy alebo iné nedostatky, najskôr telefonicky alebo e-mailom kontaktujte následne uvedené servisné oddelenie.

Produkt označený ako defektný potom môžete s priloženým dokladom o kúpe (pokladničný lístok) a uvedením, v čom spočíva nedostatok a kedy sa vyskytol, bezplatne odoslať na Vám oznámenú adresu servisného pracoviska.

● **Servis**



Servis Slovensko

Tel.: 0850 232001

E-pošta: owim@lidl.sk















Srbské označenie zhody



Korištena upozorenja i simboli	Stranica	53
Uvod	Stranica	53
Predviđena upotreba	Stranica	54
Sadržaj isporuke	Stranica	54
Opis dijelova	Stranica	54
Tehnički podaci	Stranica	54
Sigurnosne napomene	Stranica	54
Prije prve upotrebe	Stranica	57
Rad	Stranica	57
Tostiranje kruha	Stranica	57
Tostiranje smrznutog kruha	Stranica	58
Zagrijavanje kruha	Stranica	58
Pečenje peciva	Stranica	58
Otkazivanje tostiranja	Stranica	58
Čišćenje i njega	Stranica	58
Skladištenje	Stranica	59
Rješavanje problema	Stranica	59
Zbrinjavanje	Stranica	59
Jamstvo	Stranica	60
Postupak u slučaju koji je pokriven jamstvom	Stranica	60
Servis	Stranica	60

Korištena upozorenja i simboli

U ovom korisničkom priručniku, kratkom priručniku i na ambalaži upotrebljavaju se sljedeća upozorenja:

	OPASNOST! Ovaj simbol u kombinaciji sa signalnom riječju „Opasnost“ označava opasnost visoke razine rizika koja, ako se ne izbjegne, može rezultirati smrću ili teškim ozljedama.		Izmjenična struja/napon
		Hz	Hertz (frekvencija napajanja)
	UPOZORENJE! Ovaj simbol u kombinaciji sa signalnom riječju „Upozorenje“ označava opasnost srednje razine rizika koja, ako se ne izbjegne, može rezultirati smrću ili teškim ozljedama.	W	Vati
			NAPOMENA! Ovaj simbol u kombinaciji s riječju „Napomena“ pruža dodatne korisne informacije.
	OPREZ! Ovaj simbol u kombinaciji sa signalnom riječju „Oprez“ označava opasnost niske razine rizika koja, ako se ne izbjegne, može rezultirati manjim ili srednje teškim ozljedama.		Proizvod upotrebljavajte samo u suhim zatvorenim prostorima.
			Opasnost – rizik od strujnog udara!
	Simbol za zaštitno uzemljenje		Upozorenje – vruća površina!
			Sigurno za hranu. Ovaj proizvod nema negativan učinak na okus ili miris.
CE	Oznaka CE označava sukladnost s relevantnim EU direktivama koje su primjenjive za ovaj proizvod.		Informacije o sigurnosti
			Upute za upotrebu

TOSTER

● Uvod

Čestitamo vam na kupnji novog proizvoda. Ovom kupnjom odlučili ste se za visokokvalitetan proizvod. Uputa za uporabu je sastavni dio ovog proizvoda. Ona sadrži važne upute o sigurnosti, uporabi i uklanjanju otpada. Prije upotrebe proizvoda upoznajte se sa svim njegovim uputama za korištenje i sigurnosnim uputama. Koristite ovaj proizvod u skladu s navedenim uputama te u navedene svrhe. Ukoliko proizvod dajete nekoj drugoj osobi, predajte toj osobi također i sve upute.



Ovaj i brojne druge priručnike možete preuzeti i pregledati na stranici www.lidl-service.com. Skeniranjem ovog QR koda otvorit će vam se internetska stranica Lidl usluga (www.lidl-service.com) na kojoj možete otvoriti priručnik s uputama unošenjem broj artikla (IAN) 512327_2504.

● Predviđena upotreba

Ovaj je proizvod predviđen za pripremu dvopeka. Proizvod nemojte upotrebljavati za druge svrhe.

Ovaj je proizvod predviđen samo za privatnu upotrebu u kućanstvu, a ne za komercijalne svrhe.



Proizvođač ne preuzima odgovornost za oštećenja nastala zbog nepropisne upotrebe.

● Sadržaj isporuke

Nakon raspakiravanja proizvoda provjerite je li isporuka potpuna i jesu li svi dijelovi u dobrom stanju. Prije upotrebe uklonite sav ambalažni materijal.

- 1x Toster
- 1x Korisnički priručnik

● Opis dijelova

- 1 Utori za tostiranje
- 2  (Gumb za zagrijavanje sa svjetlosnim indikatorom)
- 3  (Gumb za odmrzavanje sa svjetlosnim indikatorom)
- 4  (Gumb za zaustavljanje sa svjetlosnim indikatorom)
- 5 Okretni regulator (za podešavanje razine prepečenosti)
- 6 Nastavak za zagrijavanje peciva
- 7 Kabel napajanja s utikačem
- 8 Nožica
- 9 Prostor za namatanje kabela
- 10 Stezaljka za kabel
- 11 Plićica za mrvice
- 12 Ručica za rasklapanje (za nastavak za zagrijavanje peciva)
- 13 Ručica

● Tehnički podaci

Ulazni napon:	220-240 V~, 50-60 Hz
Potrošnja struje:	860 - 1050W
Razred zaštite:	I
Potrošnja struje u načinu rada u isključenom stanju:	0 W
Certifikat:	GS (TÜV Rheinland)



Sigurnosne napomene

PRIJE UPOTREBE PROIZVODA UPOZNAJTE SE SA SVIM SIGURNOSNIM NAPOMENAMA I UPUTAMA ZA UPOTREBU! KADA OVAJ PROIZVOD PROSLJEĐUJETE DRUGIM OSOBAMA, PRILOŽITE I SVU DOKUMENTACIJU!

Potraživanja na temelju jamstva ne vrijede u slučaju oštećenja uzrokovanih nepridržavanjem ovih uputa za upotrebu! Proizvođač ne preuzima odgovornost za posljedične štete! Proizvođač ne preuzima odgovornost u slučaju materijalnih šteta ili tjelesnih ozljeda uzrokovanih nepravilnim rukovanjem ili nepridržavanjem sigurnosnih napomena!

Djeca i osobe s invaliditetom

 UPOZORENJE! OPASNOST ZA ŽIVOT ILI OPASNOST OD NESREĆE ZA DOJENČAD I DJECU!

Djecu nemojte nikada ostavljati bez nadzora s ambalažnim materijalom. Ambalažni materijal predstavlja opasnost od gušenja. Djeca često podcjenjuju opasnosti. Djecu uvijek držite podalje od ambalažnog materijala.

- Ovaj proizvod mogu upotrebljavati djeca starosne dobi od 8 godina i starija te osobe ograničenih fizičkih, osjetilnih ili mentalnih sposobnosti ili nedostatnog iskustva i znanja ako su pod nadzorom ili ako su upućeni u siguran način upotrebe proizvoda te ako razumiju potencijalne opasnosti.
- Djeca se ne smiju igrati proizvodom.
- Čišćenje i održavanje koje obavlja korisnik ne smiju obavljati djeca bez nadzora.
- Proizvod i pripadajući kabel držite izvan dohvata djece mlađe od 8 godina.

Predviđena upotreba

- ⚠ **UPOZORENJE!** Pogrešna upotreba može dovesti do ozljeda. Ovaj proizvod upotrebljavajte samo u skladu s ovim uputama. Ne pokušavajte obavljati nikakve preinake ovog proizvoda.

- Ovaj je aparat predviđen za upotrebu u kućanstvu i sličnim primjenama kao što su sljedeće primjene:
 - kuhinje osoblja u trgovinama, uredima i drugim radnim okruženjima;
 - na seoskim imanjima;
 - za klijente u hotelima, motelima i drugim stambenim okruženjima;
 - u okruženjima s uslugom noćenja i doručka.

Električna sigurnost

- ⚠ **OPASNOST! Rizik od strujnog udara!** Nemojte nikada pokušavati da sami popravljate proizvod. U slučaju kvara popravke smije obavljati samo kvalificirano osoblje.
- ⚠ **OPASNOST! Rizik od opekline!** Proizvod se tijekom upotrebe zagrijava. Ne dotičite proizvod tijekom upotrebe niti neposredno nakon upotrebe.
- ⚠ **OPASNOST! Rizik od opekline u slučaju upotrebe nestandardnog tosta.** Zbog manje veličine ili oblika, postoji rizik od doticanja vrućih dijelova prilikom vađenja dvopeka ili prepečenog kruha.

⚠ UPOZORENJE! Rizik od strujnog udara! Proizvod nemojte uranjati u vodu niti u druge tekućine. Proizvod nemojte nikada držati pod tekućom vodom.

⚠ UPOZORENJE! Rizik od strujnog udara! Nemojte nikada upotrebljavati oštećen proizvod. Ako je proizvod oštećen, odspojite ga od strujnog napajanja i obavijestite svog trgovca.

- Proizvod se ne smije upotrebljavati ako je pao, ako na njemu postoje vidljivi znakovi oštećenja.
- Kruh može zagorjeti, stoga toster nemojte upotrebljavati blizu ili ispod zapaljivih materijala kao što su npr. zavjese.
- Prije priključivanja proizvoda na strujno napajanje provjerite odgovaraju li strujni napon i nazivna struja podacima o strujnom napajanju navedenima na natpisnoj pločici proizvoda.
- Redovito provjeravajte jesu li strujni utikač i kabel oštećeni. Ako je strujni kabel oštećen, mora ga zamijeniti proizvođač, ovlašteni serviser ili slično kvalificirane osobe kako bi se izbjegla opasnost.

- Zaštitite strujni kabel od oštećenja. Nemojte dopustiti da strujni kabel visi preko oštrih rubova, nemojte ga pritiskivati niti savijati. Držite strujni kabel podalje od vrućih površina i otvorenog plamena.

Rad

- Proizvod se ne smije ostavljati bez nadzora kada je priključen na strujno napajanje.
- Nemojte pomicati proizvod tijekom rada.
- Proizvod nemojte stavljati na vruće ploče (plinske, električne, na ugljen i sl.). Proizvod upotrebljavajte na ravnoj, stabilnoj, čistoj, vatrostalnoj i suhoj površini.
- Nemojte prekrivati proizvod kada je u upotrebi ili neposredno nakon upotrebe dok je još vruć.
- Ne preporučujemo upotrebu produžnih kabela. Ako je nužno upotrebljavati produžni kabel, mora biti konstruiran za protok struje od najmanje 10 A.
- Kabele položite tako da ne postoji mogućnost spoticanja o kabele ili oštećenja.
- Ovaj proizvod nije namijenjen za upravljanje pomoću vanjskog tajmera satom ili zasebnog sustava daljinskog upravljanja.

Čišćenje i skladištenje

⚠ **UPOZORENJE! Rizik od**

ozljeda! Prije radova čišćenja i kada ga ne upotrebljavate, proizvod odspojite od strujnog napajanja.

- Nemojte spremati vrući proizvod u ormarić ili u ambalažu.
- Nemojte izvlačiti strujni utikač iz strujne utičnice povlačenjem za strujni kabel.
- Proizvod, pripadajući strujni kabel i utikač zaštitite od prašine, izravne sunčeve svjetlosti, kapanja i prskanja vode.
- Proizvod skladištite na hladnom, suhom mjestu, zaštićenom od vlage i izvan dohvata djece.
- Proizvod zaštitite od vrućine. Proizvod nemojte stavljati u blizini otvorenog plamena ili izvora topline, kao što su štednjaci ili grijalice.
- Proizvod, a posebno pliticu za mrvice **11** uvijek očistite nakon upotrebe (više informacija potražite u odjeljku „Čišćenje i njega“).

● **Prije prve upotrebe**

1. Uklonite ambalažni materijal.
2. Očistite proizvod (vidjeti odjeljak „Čišćenje i njega“).

❗ **NAPOMENE!**

- Tijekom prvih nekoliko zagrijavanja proizvoda može se osjetiti slab miris. Osigurajte odgovarajuću ventilaciju u prostoriji.
- Uključite prazan toster postavljanjem razine prepečenosti na **6** i povlačenjem ručice **13** prema dolje. Pričekajte da se proces završi i da se ručica pomakne u gornji položaj.
- Prvu porciju prepečenih kriški kruha odložite u otpad.

● **Rad**

1. Prije upotrebe odmotajte strujni kabel **7** iz prostora za namotavanje kabela **9**.
2. Utaknite strujni utikač **7** u odgovarajuću strujnu utičnicu.

Način rada u isključenom stanju

- Proizvod ulazi u način rada u isključenom stanju čim strujni utikač **7** utaknete u strujnu utičnicu dok ručica **13** ostaje u početnom položaju (gore).
- Proizvod ostaje u načinu rada u isključenom stanju dok ručicu **13** ne pritisnete prema dolje.
- Po završetku procesa tostiranja ili ako se pritisne gumb za zaustavljanje **4**, ručica **13** automatski se vraća u gornji položaj. Proizvod se vraća u način rada u isključenom stanju.

● **Tostiranje kruha**

❗ **NAPOMENE!**

- Rezultat tostiranja ovisi, između ostalog, o vrsti, vlažnosti i svježini kruha.
- Suhi ili bijeli kruh porumeni brže od svježeg ili tamnog kruha.
- Razina prepečenosti **6** rezultira vrlo intenzivnom prepećenošću. Debele kriške kruha mogu prouzročiti stvaranje dima. U tom slučaju zaustavite proces tostiranja: pritisnite **△** **4**.
- Ako želite tostirati samo jednu krišku kruha, odaberite nižu razinu prepečenosti nego kada tostirate 2 kriške kruha.





1. Stavite krišku kruha u svaki utor za tostiranje **1**. Nemojte upotrebljavati predebele kriške kruha. Kruh se ne smije zaglaviti u utoru za tostiranje.
2. Podešavanje razine prepečenosti: postavite okretni regulator **5** na jednu od razina prepečenosti, od **1** do **6**.
1 = vrlo blago tostiranje/blaga prepečenost
6 = vrlo intenzivno tostiranje/vrlo intenzivna prepečenost
3. Pritisnite ručicu **13** tako da čujno ulegne u mjesto. Kruh se spušta. Proizvod se uključuje.  **4** svijetli.

ⓘ NAPOMENA! Ručica **13** uliježe u svoje mjesto samo kada je strujni utikač **7** utaknut u utičnicu.

4. Kruh se diže kada proces tostiranja završi. Ručica **13** se vraća u gornji položaj.  **4** se isključuje.
5. Izvadite kruh iz utora za tostiranje **1**.





● Tostiranje smrznutog kruha

ⓘ NAPOMENA! Proizvod nježno odmrzava smrznuti kruh i zatim ga tostira. Nije potrebno mijenjati razinu prepečenosti.

1. Pritisnite ručicu **13** tako da čujno ulegne u mjesto. Pritisnite  **3**,  **3** i  **4** svijetle.
2. Kruh se diže kada proces tostiranja završi. Ručica **13** vraća se u gornji položaj.  **3** i  **4** se isključuju.
3. Izvadite kruh iz utora za tostiranje **1**.

● Zagrijavanje kruha





ⓘ NAPOMENA! Proizvod može zagrijati kruh koji je već tostiran.

1. Pritisnite ručicu **13** tako da čujno ulegne u mjesto. Pritisnite  **2**,  **2** i  **4** svijetle.
2. Kruh se diže kada proces tostiranja završi. Ručica **13** vraća se u gornji položaj.  **2** i  **4** se isključuju.
3. Izvadite kruh iz utora za tostiranje **1**.



● Pečenje peciva

1. Pritisnite ručicu za rasklapanje **12**. Nastavak za zagrijavanje peciva **6** se rasklapa.
2. Stavite peciva na nastavak za zagrijavanje peciva **6**.
3. Podešavanje razine prepečenosti: Postavite okretni regulator **5** na željenu razinu prepečenosti.

ⓘ NAPOMENE!

- Rezultat tostiranja ovisi, između ostalog, o vrsti i svježini peciva.
 - Radi ujednačene prepečenosti, peciva tostirajte s obje strane.
1. Pritisnite ručicu **13** tako da čujno ulegne u mjesto. Proizvod se uključuje.  **4** svijetli.
 2. Kada se proces tostiranja završi na jednoj strani peciva, ručica **13** se vraća u gornji položaj.  **4** se isključuje.
 3. Okrenite peciva.
 4. Pritisnite ručicu **13** tako da čujno ulegne u mjesto. Proizvod se uključuje.  **4** svijetli.
 5. Kada se proces tostiranja završi na drugoj strani peciva, ručica **13** se vraća u gornji položaj.  **4** se isključuje.
 6. Kada se peciva ispeku: gurnite ručicu za rasklapanje **12** prema gore. Nastavak za zagrijavanje peciva **6** se sklapa.

● Otkazivanje tostiranja

1. Tijekom procesa tostiranja možete prije vremena pritisnuti  **4** kako biste zaustavili proces.
2. Pritisnite  **4**. Ručica **13** se vraća u gornji položaj.  **4** se isključuje.

● Čišćenje i njega

⚠ OPASNOST! Rizik od strujnog udara!

Prije čišćenja: proizvod uvijek odspojite od strujnog napajanja.

⚠ OPASNOST! Rizik od opekline!

Nemojte čistiti proizvod odmah nakon upotrebe. Najprije pričekajte da se proizvod ohladi.

⚠ UPOZORENJE! Električne komponente proizvoda nemojte uranjati u vodu ili druge tekućine. Proizvod nemojte nikada držati pod tekućom vodom.

Dio	Postupak čišćenja
<input type="checkbox"/> Kućište	<input type="checkbox"/> Kućište obrišite blago navlaženom krpom. <input type="checkbox"/> Nemojte dopustiti da u proizvod dospije voda ili druge tekućine.
<input type="checkbox"/> Nastavak za zagrijavanje peciva [6]	<input type="checkbox"/> Pritisnite ručicu za rasklapanje [12]. Nastavak za zagrijavanje peciva [6] se rasklapa. <input type="checkbox"/> Držite proizvod naopako i uklonite mrvice iz udubljenja nastavka za zagrijavanje peciva [6]. <input type="checkbox"/> Udubljenje i nastavak za zagrijavanje peciva [6] obrišite blago navlaženom krpom.
<input type="checkbox"/> Plitica za mrvice [11]	<input type="checkbox"/> Izvucite pliticu za mrvice [11]. <input type="checkbox"/> Uklonite mrvice. Pliticu za mrvice [11] obrišite vlažnom krpom. <input type="checkbox"/> Ponovno umetnite pliticu za mrvice [11].

● Skladištenje

 **OPASNOST! Rizik od opekline!** Nemojte skladištiti proizvod odmah nakon upotrebe. Najprije pričekajte da se proizvod ohladi.

- Proizvod očistite prije skladištenja.
- Strujni kabel [7] namotajte u prostor za namatanje kabela [9] i pričvrstite ga na stezaljku za kabel [10].
- Kada ga ne upotrebljavate, proizvod skladištite u originalnoj ambalaži.
- Proizvod skladištite na suhom mjestu izvan dohvata djece.

● Rješavanje problema

Problem	Mogući uzrok/rješenje
Kruh je previše prepečen.	Postavite okretni regulator [5] na nižu razinu prepečenosti.
Kruh se zaglavio u proizvodu.	Izvucite strujni utikač [7] iz strujne utičnice. Pričekajte da se proizvod ohladi. Za vađenje kruha iz utora za tostiranje [1] upotrebljavajte drvenu lopaticu. Nemojte doticati grijače.
Gust dim	Plitica za mrvice [11] je možda puna. Izvucite strujni utikač [7] iz strujne utičnice. Pričekajte da se proizvod ohladi. Očistite pliticu za mrvice.

● Zbrinjavanje

Ambalaža se sastoji od ekološki neškodljivih materijala koje možete zbrinuti na lokalnim mjestima za reciklažu.



Uvažavajte obilježavanje ambalaže za odvajanje otpada, ono je obilježeno s kraticama (a) i brojevima (b) sa slijedećim značenjem: 1-7: plastika / 20-22: papir i karton / 80-98: miješani materijali.



O mogućnostima zbrinjavanja dotrajalog proizvoda možete se raspitati kod vaše općinske ili gradske uprave.



Zbog zaštite okoliša ne bacajte dotrajali proizvod u kućni otpad, već ga predajte stručnom zbrinjavanju. Informacije o mjestima za sakupljanje otpada i njihovom radnom vremenu možete dobiti pri Vašem nadležnom općinskom uredu.

● Jamstvo

Ovaj proizvod je pažljivo proizveden prema strogim smjernicama kvalitete i temeljito je ispitan prije isporuke. U slučaju pogreške u materijalu ili izradi, imate zakonska prava protiv prodavatelja proizvoda. Vaša zakonska prava ni na koji način nisu ograničena našom garancijom navedenom u nastavku.

Garancija za ovaj proizvod je 3 godine od datuma kupnje. Garantni rok počinje s datumom kupovine. Čuvajte originalni račun na sigurnom mjestu jer je ovaj dokument potreban kao dokaz kupnje.

Sva oštećenja ili nedostaci koji su već prisutni u trenutku kupnje moraju se prijaviti odmah nakon raspakiranja proizvoda.

Ako se u roku od 3 godine od datuma kupnje pokaže da je proizvod neispravan u materijalu ili izradi, mi ćemo ga, po našem izboru, besplatno popraviti ili zamijeniti. Garantni rok se ne produljuje odobrenim zahtjevom za garanciju. To vrijedi i za zamijenjene i popravljene dijelove.

Ova garancija ne vrijedi ako je proizvod bio oštećen ili nepropisno korišten ili održavan.

Garancija pokriva greške u materijalu i proizvodnji. Ova se garancija ne odnosi na dijelove proizvoda koji su podložni uobičajenom habanju, te se stoga smatraju potrošnim dijelovima (npr. baterije, punjive baterije, crijeva, spremnici s tintom), niti na oštećenja lomljivih dijelova, npr. prekidača ili dijelova od stakla.

U slučaju manjeg popravka jamstveni rok se produljuje onoliko koliko je kupac bio lišen uporabe stvari.

Međutim, kad je zbog neispravnosti stvari izvršena njezina zamjena ili njezin bitni popravak, jamstveni rok počinje teći ponovno od zamjene, odnosno od vraćanja popravljene stvari.

Ako je zamijenjen ili bitno popravljen samo neki dio stvari, jamstveni rok počinje teći ponovno samo za taj dio.

● Postupak u slučaju koji je pokriven jamstvom

Kako biste osigurali brzu obradu svojeg zahtjeva, molimo vas da slijedite sljedeće upute:

Za sve upite pripremite račun i broj artikla (IAN 512327_2504) kao dokaz o kupnji.

Broj artikla možete naći na tipskoj pločici, na gravuri, na naslovnoj stranici vaših uputa (dolje lijevo) ili na naljepnici na stražnjoj ili donjoj strani.

Ukoliko nastanu greške u funkcioniranju ili drugi kvarovi, kontaktirajte najprije u nastavku navedeno odjeljenje servisa putem telefona ili e-maila.

Otkriven kao neispravan proizvod, možete ga onda poslati na spomenutu adresu servisa bez poštarine za vas, s dokazom o kupnji (račun) i opisom kakav je kvar i kada je nastao.

● Servis



Servis Hrvatska

Tel.: 0800 777 999

E-Mail: owim@lidl.hr

















Srpska oznaka sukladnosti



Korišćena upozorenja i simboli	Strana	62
Uvod	Strana	62
Predviđena namena	Strana	63
Obim isporuke	Strana	63
Opis delova	Strana	63
Tehnički podaci	Strana	63
Bezbednosne napomene	Strana	63
Pre prvog korišćenja	Strana	66
Korišćenje	Strana	66
Tostiranje hleba	Strana	66
Tostiranje smrznutog hleba	Strana	67
Podgrevanje hleba	Strana	67
Pečenje kiflica	Strana	67
Prevrneno prekidanje tostiranja	Strana	67
Čišćenje i održavanje	Strana	67
Skladištenje	Strana	68
Rešavanje problema	Strana	68
Odlaganje	Strana	68
Garancija	Strana	69
GARANCIJA I GARANTNI LIST	Strana	69
Postupak garancije	Strana	70
Servis	Strana	70

Korišćena upozorenja i simboli

U ovom uputstvu za korišćenje, u vodiču za brzi početak i na ambalaži koriste se sledeća upozorenja:

 <p>OPASNOST! Ovaj simbol sa signalnom rečju „Opasnost“ označava opasnost sa visokim stepenom rizika koji će, ako se ne izbegne, za rezultat imati smrt ili ozbiljne povrede.</p>	 Naizmjenična struja/napon
	 Herc (frekvencija napajanja)
	 Vat
 <p>UPOZORENJE! Ovaj simbol sa signalnom rečju „Upozorenje“ označava opasnost sa srednjim stepenom rizika koji će, ako se ne izbegne, za rezultat imati smrt ili ozbiljne povrede.</p>	 NAPOMENA: Ovaj simbol sa signalnom rečju „Napomena“ pruža dodatne korisne informacije.
	 Koristite proizvod samo u suvim prostorijama.
 <p>OPREZ! Ovaj simbol sa signalnom rečju „Oprez“ označava opasnost sa malim stepenom rizika koji će, ako se ne izbegne, dovesti do manje ili veće povrede.</p>	 Opasnost - opasnost od strujnog udara!
	 Pažnja, vruća površina!
 Simbol zaštitnog uzemljenja	 Bezbedno za namirnice. Ovaj proizvod ne utiče negativno na ukus ili miris.
 Oznaka CE potvrđuje usaglašenost sa direktivama EU koje se primenjuju na proizvod.	 Bezbednosne napomene  Smernice za rukovanje

TOSTER

● Uvod

Čestitamo vam na kupovini vašeg novog proizvoda. Tako ste se odlučili za visokokvalitetan proizvod. Uputstvo za upotrebu je deo ovog proizvoda. Sadrži važna bezbednosna uputstva, uputstva za upotrebu i odlaganje. Pre korišćenja proizvoda upoznajte se sa svim uputstvima za rukovanje i bezbednost. Koristite proizvod samo onako kako je opisano i za navedene oblasti primene. Predajte sve dokumente prilikom isporuke proizvoda trećem licu.



Ovaj i brojne druge priručnike možete preuzeti i pogledati na www.lidl-service.com. Skeniranjem ovog QR koda bićete direktno preusmereni na veb stranicu Lidl servisa (www.lidl-service.com) gde možete otvoriti uputstvo za upotrebu unosom broja artikla (IAN) 512327_2504.

● Predviđena namena

Ovaj proizvod je namenjen za tostiranje hleba. Nemojte koristiti proizvod u bilo koju drugu svrhu.

Ovaj proizvod je isključivo namenjen za korišćenje u domaćinstvu i nije namenjen za komercijalne svrhe.



Proizvođač ne preuzima odgovornost za štetu usled nepravilne upotrebe.

● Obim isporuke

Nakon što raspakujete proizvod proverite da li je isporuka potpuna i da li su svi delovi u dobrom stanju. Pre upotrebe uklonite svu ambalažu.

- 1x Toster
- 1x Korisnički priručnik

● Opis delova

- 1 Otvori za tostiranje
- 2  (Dugme za zagrevanje sa lampicom)
- 3  (Dugme za odmrzavanje sa lampicom)
- 4  (Dugme za zaustavljanje sa lampicom)
- 5 Okretni regulator (za podešavanje stepena tostiranja)
- 6 Dodatak za kiflice
- 7 Priključni kabl sa mrežnim utikačem
- 8 Stope
- 9 Držać kabela
- 10 Stezaljka kabela
- 11 Tacna za mrvice
- 12 Ručica za otvaranje (dodatka za kiflice)
- 13 Ručica za spuštanje

● Tehnički podaci

Ulazni napon:	220-240 V~, 50-60 Hz
Potrošnja struje:	860 - 1050W
Klasa zaštite:	I
Potrošnja struje u isključenom režimu:	0 W
Sertifikat:	GS (TÜV Rheinland)



Bezbednosne napomene

PRE KORIŠĆENJA PROIZVODA UPOZNAJTE SE SA SVIM SIGURNOSNIM I KORISNIČKIM UPUTSTVIMA! AKO DAJETE OVAJ PROIZVOD NEKOME DRUGOM, PROSLEDITE SVE DOKUMENTE!

U slučaju oštećenja usled nepoštovanja ovih smernica iz uputstva za korišćenje, poništava vam se garancija na proizvod! Za posledičnu štetu ne preuzima se nikakva odgovornost! U slučaju materijalne štete ili lične povrede usled nepravilnog korišćenja ili nepoštovanja bezbednosnih napomena, ne preuzima se nikakva odgovornost!

Deca i osobe sa ograničenim sposobnostima

⚠ UPOZORENJE! OPASNOST PO ŽIVOT I OPASNOST OD NESREĆE ZA ODOJČAD I DECU!

Nemojte ostavljati decu bez nadzora sa ambalažom.

Ambalaža predstavlja opasnost od gušenja.

Deca često potcenjuju sa time povezane opasnosti. Deca neka uvek budu dalje od ambalaže.

- Ovaj proizvod mogu da koriste deca uzrasta od 8 i više godina, kao i osobe sa smanjenim fizičkim, čulnim ili mentalnim sposobnostima ili osobe kojima nedostaje iskustva i znanja, pod uslovom da su pod nadzorom ili da su im data uputstva u pogledu bezbednog korišćenja ovog proizvoda i ako razumeju uključene opasnosti.
- Deci nije dozvoljeno da se igraju ovim proizvodom.
- Čišćenje i korisničko održavanje ne smeju da rade deca bez nadzora.
- Decu mlađu od 8 godina držite dalje od proizvoda i priključnog kabla.

Predviđena namena

⚠ UPOZORENJE! Nepravilno korišćenje može dovesti do povrede. Koristite proizvod isključivo u skladu sa ovim uputstvom. Nemojte pokušavati da izmenite proizvod na bilo koji način.

- Ovaj aparat je namenjen za upotrebu u domaćinstvu i sličnim primenama, kao što su:
 - kuhinje namenjene osoblju u prodavnicama, kancelarijama i drugim profesionalnim okruženjima;
 - seoska imanja;
 - gosti hotela, motela i drugih okruženja stambenog tipa;
 - smeštajni objekti koji pružaju usluge noćenja i doručka.

Zaštita od strujnog udara

⚠ OPASNOST! Opasnost od udara struje! Nemojte sami pokušavati da popravite ovaj proizvod. U slučaju neispravnosti, popravku može da vrši samo kvalifikovano osoblje.

⚠ OPASNOST! Opasnost od opekotina! Proizvod postaje vreo tokom korišćenja. Nemojte dodirivati proizvod tokom korišćenja ili odmah nakon korišćenja.

⚠ OPASNOST! Opasnost od opekotina ako se koristi nestandardni hleb za tostiranje. Zbog manje veličine ili oblika postoji opasnost od dodirivanja vrućih delova prilikom vađenja hleba za tostiranje ili običnog hleba.

⚠ UPOZORENJE! Opasnost od udara struje! Nikada nemojte potapati proizvod u vodu ili u druge tečnosti. Nikada nemojte držati proizvod ispod tekuće vode.

⚠ UPOZORENJE! Opasnost od udara struje! Nemojte da koristite oštećeni proizvod. Izvucite proizvod iz struje i ako je oštećen obratite se prodavcu.

- Proizvod se ne sme koristiti ukoliko je ispao ili ako pokazuje vidljive znake oštećenja.
- Hleb može da gori. Zbog toga nikada nemojte koristiti toster u blizini ili ispod zapaljivih materijala kao što su zavese.
- Pre nego što uključite proizvod u struju, proverite da li napon i nominalna struja odgovaraju informacijama o napajanju koje su navedene na etiketi sa tipom proizvoda.

- Redovno proveravajte da li su mrežni utikač i priključni kabl oštećeni. Ako je priključni kabl ovog proizvoda oštećen, da bi se izbegla opasnost od povrede potrebno je da ga zameni proizvođač ili njegova korisnička služba, ili neka druga odgovarajuće kvalifikovana osoba.
- Zaštitite priključni kabl od oštećenja. Nemojte dozvoliti da visi preko oštrih ivica i da bude prignječen ili savijen. Držite priključni kabl dalje od vrelih površina kao i od otvorenog plamena.

Korišćenje

- Nemojte da ostavite proizvod bez nadzora dok je uključen u struju.
- Nemojte da pomerate proizvod dok je u upotrebi.
- Nemojte stavljati proizvod na vruću površinu (plinski štednjak, električni štednjak, pećnicu itd.). Koristite proizvod na ravnoj, stabilnoj, čistoj, površini koja je otporna na toplotu i suva.
- Nemojte pokrivati proizvod dok je u upotrebi ili kratko nakon upotrebe, dok je još topao.

- Nije preporučljivo korišćenje produžnih kablova. Međutim, ako je produžni kabl apsolutno neophodan, mora biti projektovan za protok struje od najmanje 10 A.
- Položite priključni i produžni kabl tako da se niko ne saplete o njega i ne bude oštećen.
- Ovaj proizvod nije namenjen da se koristi sa eksternim tajmerom ili posebnim sistemom za daljinsko upravljanje.

Čišćenje i održavanje

⚠ UPOZORENJE! Opasnost od

povreda! Izvucite proizvod iz struje pre čišćenja ili kada ga ne koristite.

- Nemojte da čuvate vrući proizvod u ormaru ili u ambalaži.
- Nemojte izvlačiti mrežni utikač iz utičnice tako što ćete ga vući za priključni kabl.
- Zaštitite proizvod, priključni kabl i mrežni utikač od prašine, direktne sunčeve svetlosti, kapajuće i prskajuće vode.
- Proizvod čuvajte na hladnom, suvom mestu, dalje od vlage i van domašaja dece.
- Zaštitite proizvod od toplote. Nemojte stavljati proizvod blizu otvorenog plamena ili izvora toplote kao što su peći ili grejači.

- Uvek očistite proizvod, naročito tacnu za mrvice [11] nakon upotrebe (pogledajte „Čišćenje i negu“ za detalje).

● **Pre prvog korišćenja**

1. Uklonite ambalažu.
2. Čišćenje proizvoda (pogledajte odeljak „Čišćenje i održavanje“).

ⓘ **NAPOMENA:**

- Kada se proizvod prvi put zagreje, može da se pojavi blagi miris. Obezbedite adekvatnu ventilaciju.
- Uključite prazan toster tako što ćete postaviti nivo tamnjenja na 6 i povući polugu dole [13]. Sačekajte dok operacija ne bude gotova i poluga se ne pomeri nagore.
- Bacite prvu turu tosteva.

● **Korišćenje**

1. Pre korišćenja odmotajte priključni kabl [7] sa držača kabela [9].
2. Stavite mrežni utikač [7] u odgovarajuću utičnicu.

Režim rada u isključenom stanju

- Proizvod ulazi u isključeni režim kad upokčate strujni utikač [7] u strujnu utičnicu dok poluga [13] ostaje u početnom položaju (gore).
- Proizvod ostaje u isključenom režimu dok ne pritisnete polugu dole [13].
- Kad proces tostiranja bude završen ili kad se pritisne stop dugme [4], poluga [13] se automatski pomera nagore. Proizvod se vraća u isključeni režim.

● **Tostiranje hleba**

ⓘ **NAPOMENA:**

- Rezultati zavise, između ostalog, od vrste, vlažnosti i svežine hleba.
- Suvi ili svetli hleb brže će se prepeći od svežeg ili tamnog hleba.
- Step en prepecanja 6 vodi do veoma jakog prepecanja. Ako su kriške debele, može nastati dim. U ovom slučaju, prekinite proces tostiranja: Pritisnite  [4].

- Ako želite da tostirate samo jednu krišku hleba, koristite niži stepen prepecanja nego kada tostirate 2 kriške hleba.

1. U svaki otvor za tostiranje [1] stavite po parče hleba.
Nemojte koristiti predebele kriške hleba.
Hleb ne sme da se zaglavi u otvoru za tostiranje.

2. Podešavanje stepena pečenja: Podesite okretni regulator [5] na jedan od stepena pečenja od 1 do 6.

1 = veoma slabo tostiranje/slabo prepečeno

6 = veoma jako tostiranje/jako prepečeno

3. Pritisnite nadole ručicu za spuštanje [13] sve dok ne klikne na svoje mesto. Hleb je spušten. Proizvod se uključuje.  [4] svetli.



- ❗ **NAPOMENA:** Ručica za spuštanje [13] se zaključava samo kada je mrežni utikač [7] priključen u utičnicu.



4. Nakon što je tostiranje završeno, hleb se podiže. Ručica za spuštanje [13] pomera se nagore.  [4]

5. Izvadite hleb iz otvora za tostiranje [1].

● Tostiranje smrznutog hleba

- ❗ **NAPOMENA:** Proizvod lagano odmrzava smrznuti hleb, a zatim ga tostira. Nije potrebno menjati stepen prepecanja.



1. Pritisnite nadole ručicu za spuštanje [13] sve dok ne klikne na svoje mesto. Pritisnite  [3].  [3] i  [4] svetle.



2. Nakon što je tostiranje završeno, hleb se podiže. Ručica za spuštanje [13] pomera se nagore.  [3] i  [4] se gase.

3. Izvadite hleb iz otvora za tostiranje [1].

● Podgrevanje hleba

- ❗ **NAPOMENA:** Proizvod može da zagreje hleb koji je već prepečen.

1. Pritisnite nadole ručicu za spuštanje [13] sve dok ne klikne na svoje mesto. Pritisnite  [2].  [2] i  [4] svetle.

2. Nakon što je tostiranje završeno, hleb se podiže. Ručica za spuštanje [13] pomera se nagore.  [2] i  [4] se gase.

3. Izvadite hleb iz otvora za tostiranje [1].

● Pečenje kiflica

1. Pritisnite nadole ručicu za otvaranje [12]. Dodatak za kiflice [6] se otvara.
2. Položite kiflice na dodatak za kiflice [6].
3. Podešavanje stepena pečenja: Podesite okretni regulator [5] na željeni stepen prepecanja.

❗ **NAPOMENA:**

- Rezultat tostiranja, između ostalog, zavisi od vrste i svežine kiflica.
- Ispecite kiflice sa obe strane da bi ravnomerno porumenele.

1. Pritisnite nadole ručicu za spuštanje [13] sve dok ne klikne na svoje mesto. Proizvod se uključuje.  [4] svetli.

2. Kada je jedna strana kiflice završena sa pečenjem, ručica za spuštanje [13] se pomera nagore.  [4] se gasi.



3. Okrenite kiflice.

4. Pritisnite nadole ručicu za spuštanje [13] sve dok ne klikne na svoje mesto. Proizvod se uključuje.  [4] svetli.

5. Kada je druga strana kiflice završena sa pečenjem, ručica za spuštanje [13] se pomera nagore.  [4] se gasi.

6. Posle pečenja kiflica: Gurnite ručicu za otvaranje [12] nadole. Dodatak za kiflice [6] se zatvara.

● Prevremeno prekidanje tostiranja

1. Kad je proizvod u tostiranju, možete da pritisnete  [4] ranije da zaustavite operaciju.
2. Pritisnite  [4]. Ručica za spuštanje [13] pomera se nagore.  [4] se gasi.

● Čišćenje i održavanje

- ⚠ **OPASNOST! Opasnost od udara struje!**
Pre čišćenja: Uvek izvucite proizvod iz struje.

- ⚠ **OPASNOST! Opasnost od opekotina!**
Nemojte da čistite proizvod odmah nakon korišćenja. Ostavite da se proizvod najpre ohladi.

- ⚠ UPOZORENJE!** Nemojte nikada uroniti električne delove proizvoda u vodu ili u druge tečnosti. Nikada nemojte držati proizvod ispod tekuće vode.

Deo	Način čišćenja
<input type="checkbox"/> Kućište	<input type="checkbox"/> Prebrišite kućište blago navlaženom krpom. <input type="checkbox"/> Nemojte dozvoliti da voda i druge tečnosti uđu u proizvod.
<input type="checkbox"/> Dodatak za kiflice 6	<input type="checkbox"/> Pritisnite nadole ručicu za otvaranje 12 . Dodatak za kiflice 6 se otvara. <input type="checkbox"/> Okrenite proizvod naopačke i uklonite mrvice iz udubljenja u dodatku za kiflice 6 . <input type="checkbox"/> Obrišite udubljenja i dodatak za kiflice 6 blago navlaženom krpom.
<input type="checkbox"/> Tacna za mrvice 11	<input type="checkbox"/> Pažljivo izvucite tacnu za mrvice 11 . <input type="checkbox"/> Uklonite mrvice. Obrišite tacnu za mrvice 11 blago navlaženom krpom. <input type="checkbox"/> Vratite tacnu za mrvice 11 .

● Skladištenje

- ⚠ OPASNOST! Opasnost od opekotina!**
Nemojte da skladištite proizvod odmah nakon korišćenja. Ostavite da se proizvod najpre ohladi.

- Očistite proizvod pre odlaganja.
- Obmotajte priključni kabl **7** oko držača kabla **9** i pričvrstite ga na stezaljku kabla **10**.
- Čuvajte proizvod u originalnoj ambalaži kada ga ne koristite.
- Skladištite proizvod na suvom mestu, van domašaja dece.

● Rešavanje problema

Problem	Mogući uzroci/Rešavanje problema
Hleb je previše prepečen.	Podesite okretnim regulatorom 5 na niži stepen prepecanja.
Hleb se zaglavio u proizvodu.	Izvucite mrežni utikač 7 . Ostavite da se proizvod ohladi. Drvenom varjačem izvadite hleb iz otvora za tostiranje 1 . Nemojte dodirivati grejne elemente.
Stvaranje gustog dima	Možda je tacna za mrvice 11 puna. Izvucite mrežni utikač 7 . Ostavite da se proizvod ohladi. Očistite tacnu za mrvice.

● Odlaganje

Pakovanje se sastoji od ekološki prihvatljivih materijala koje možete odlagati na lokalnim mestima za reciklažu.



Obratite pažnju na označavanje materijala za pakovanje pri odvajanju otpada, koji je označen skraćenicama (a) i brojevima (b) sa sledećim značenjem: 1-7: plastika / 20-22: papir i karton / 80-98: mešavine.



Mogućnosti za uklanjanje iskorišćenog proizvoda možete saznati u vašoj opštinskoj ili gradskoj upravi.



U interesu zaštite životne sredine nemojte bacati vaš proizvod kada je iskorišćen kućnom otpadu, nego ga ponesite na odgovarajuće mesto za odlaganje otpada. Informacije o mestima za sakupljanje i njihovom radnom vremenu možete dobiti u vašoj lokalnoj administraciji.

● **Garancija**

Lidl i proizvođač nisu u mogućnosti da garantuju obezbeđivanje servisiranja i dostupnost rezervnih delova nakon isteka garantnog perioda/ perioda saobraznosti. Ukoliko za tim bude potrebe, putem naše Službe za potrošače možete proveriti dostupnost rezervnih delova i opcije za popravku. Hvala na razumevanju.

Kako izjaviti reklamaciju?

Molimo Vas:

- da pozovete korisnički servis: 0800 300 180
- pošaljete e-mail na: owim@lidl.rs
- posetite najbližu Lidl prodavnicu.

Da bismo osigurali najbržu asistenciju, molimo da sačuvate fiskalni račun i date ga na uvid prilikom izjavljivanja reklamacije.

GARANCIJA I GARANTNI LIST

Poštovani,

Ovim putem Vas upoznajemo sa Vašim pravima i obavezama koje proističu iz Zakona o zaštiti potrošača, a u pogledu ostvarivanja prava iz garancije.

Ova garancija ni na koji način ne utiče, niti isključuje prava koja kupac ima u skladu sa važećim Zakonom o zaštiti potrošača po osnovu zakonske odgovornosti prodavca za nesaobraznost robe ugovoru koja traje 2 godine od dana kada je roba predata kupcu.

Davalac garancije ovom izjavom preuzima obavezu da kupcima svojih aparata, a pod uslovima definisanim u ovoj izjavi, obezbedi:

- besplatno otklanjanje kvarova u garantnom roku, koji bi nastali kod uobičajene upotrebe ili zbog grešaka u proizvodnji i materijalu, ili
- zamenu aparata, u garantnom roku predviđenim ovom garancijskom izjavom, u slučaju da opravka nije moguća, ili
- ako otklanjanje kvara nije moguće, kupac ima pravo da zahteva od prodavca povrat novca.

Ukupan rok garancije je 3 godine.

Garantni rok počinje da važi od datuma kupovine proizvoda, odnosno od prijema istog od strane kupca, a što se dokazuje fiskalnim računom.

Garancija važi na teritoriji Republike Srbije.

Kupac može da izjavi reklamaciju usmeno u nekom od prodajnih objekata Lidl Srbija KD, odnosno telefonom, pisanim putem ili elektronskim putem na kontakte kompanije Lidl Srbija KD, uz dostavu fiskalnog računa na uvid.

U cilju ispravnog funkcionisanja proizvod se koristi u skladu sa njegovom namenom i Uputstvom za upotrebu.

Na zahtev kupca, koji je izjavljen u garantnom roku, prodavac će izvršiti otklanjanje kvarova i nedostataka na proizvodu u roku predviđenom Zakonom.

Garantni uslovi:

Pre obraćanja prodavcu za tehničku pomoć, potrebno je proveriti ispravnost instalacije i ostalih potrebnih uslova naznačenih u Uputstvu za upotrebu.

Kupac je dužan da prodavcu preda sve pripadajuće delove proizvoda koje je preuzeo u trenutku kupovine.

Popravke u roku garancije:

Garancija važi počev od dana kada je roba predata kupcu, a na osnovu fiskalnog odsečka. U istom periodu davalac garancije, odnosno prodavac je u obavezi da otkloni sve tehničke kvarove bez naknade, u zakonskom roku.

Garancija ne važi u sledećim slučajevima:

1. Ukoliko prodavcu uz aparat nije priložen fiskalni račun sa datumom prodaje.
2. Ukoliko je kvar prouzrokovan udarom грома, strujnim udarom ili sličnim delovanjem spoljne sile na sam uređaj (požar, poplava, naponski udar...).
3. Ukoliko su nastali kvarovi i oštećenja na uređaju posledica delovanja spoljnih uticaja, kao što su: velika vlaga, previsoka i suviše niska temperatura (pucanje cevi usled smrzavanja, oštećenja gumenih delova, rđanje, itd.)
4. Ukoliko proizvod nije korišćen u skladu sa Uputstvom za upotrebu.
5. Ukoliko je proizvod pokušalo da popravi treće neovlašćeno lice.

6. Ukoliko proizvod nije korišćen u skladu sa namenom.
7. Ukoliko je čišćenje i održavanje uređaja urađeno protivno Uputstvu za upotrebu.
8. Ukoliko je proizvod korišćen u profesionalne svrhe.

Naziv proizvoda:	TOSTER
Model:	HG13654A, HG13654B
IAN / Serijski broj:	512327_2504
Proizvođač:	OWIM GmbH & Co. KG Stiftsbergstraße 1 74167 Neckarsulm Nemačka
Davalac garancije- uvoznik:	Lidl Srbija KD Prva južna radna 3 22330 Nova Pazova Republika Srbija Tel. 0800 300 180 E-mail: kontakt@lidl.rs
Datum predaje robe potrošaču:	datum sa fiskalnog računa
Uvozi i stavlja u promet:	Lidl Srbija KD Prva južna radna 3 22330 Nova Pazova Republika Srbija Tel. 0800 300 180 E-mail: kontakt@lidl.rs

● Postupak garancije

Da biste osigurali brzo obradu vašeg slučaja, molimo vas da pratite sledeća uputstva:

Molimo vas da priložite račun i broj artikla (IAN 512327_2504) kao dokaz o kupovini.

Broj artikla ćete naći na tipskoj pločici, kao gravuru na prednjoj strani uputstva (dole levo) ili kao nalepnicu na zadnjoj ili donjoj strani uređaja.

Ukoliko dođe do funkcionalnih ili drugih nedostataka, molimo vas da kontaktirate službu za pomoć telefonom ili e-mailom.

Neispravan proizvod možete vratiti besplatno na adresu servisa koju ste dobili. Uverite se da ste priložili dokaz o kupovini (dok ga ne dobijete) i informacije o tome šta je kvar i kada se to dogodilo.

● Servis



Servis Srbija

Tel.: 0800 300 180

E-Mail: owim@lidl.rs

















Srpska oznaka usaglašenosti



Indicații de avertizare și simboluri folosite	Pagina	72
Introducere	Pagina	72
Utilizarea conform scopului	Pagina	73
Volumul livrării	Pagina	73
Descrierea pieselor	Pagina	73
Date tehnice	Pagina	73
Indicații de siguranță	Pagina	73
Înainte de prima utilizare	Pagina	76
Operarea	Pagina	76
Prăjirea pâinii	Pagina	77
Prăjirea pâinii congelate	Pagina	77
Încălzirea pâinii	Pagina	77
Coacerea chiflelor	Pagina	77
Înteruperea anticipată a prăjirii	Pagina	78
Curățarea și îngrijirea	Pagina	78
Depozitarea	Pagina	78
Remediarea defecțiunilor	Pagina	78
Înlăturare	Pagina	78
Garanție	Pagina	79
Modul de desfășurare în caz de garanție	Pagina	79
Service	Pagina	79

Indicații de avertizare și simboluri folosite

În instrucțiunile de utilizare, instrucțiunile scurte și pe ambalaj se folosesc următoarele indicații de avertizare:

 <p>PERICOLI! Acest simbol având cuvântul de semnalizare „Pericol” indică o pericolitare cu grad ridicat de risc care, dacă nu este evitat, are ca urmare o rănire gravă sau moartea.</p>	 Curent/tensiune alternativă
	 Hertz (frecvența rețelei)
	 Watt
 <p>AVERTISMENT! Acest simbol având cuvântul de semnalizare „Avertisment” indică o pericolitare cu grad mediu de risc care, dacă nu este evitat, poate avea ca urmare o rănire gravă sau moartea.</p>	 INDICAȚIE: Acest simbol având cuvântul de semnalizare „Indicație” oferă mai multe informații utile.
	 Utilizați produsul doar în spații interioare uscate.
 <p>PRECAUȚIE! Acest simbol având cuvântul de semnalizare „Precauție” indică o pericolitare cu grad scăzut de risc care, dacă nu este evitat, are ca urmare o rănire redusă sau medie.</p>	 Pericol – riscul unei electrocutări!
	 Atenție, suprafață fierbinte!
 Simbol pentru împământare de protecție	 Potrivit pentru alimente. Acest produs nu are efecte negative asupra gustului sau mirosului.
 Semnul CE confirmă conformitatea cu directivele UE referitoare la produs.	 Indicații de siguranță  Instrucțiuni de manevrare

PRĂJITOR DE PÂINE DUBLU

● Introducere

Vă felicităm pentru achiziționarea noului dumneavoastră produs. Ați ales un produs de înaltă calitate. Manualul de utilizare reprezintă o parte integrantă a acestui produs. Acesta conține informații importante referitoare la siguranță, la utilizare și la eliminarea ca deșeu. Înainte de utilizarea acestui produs, familiarizați-vă mai întâi cu instrucțiunile de utilizare și de siguranță. Folosiți produsul numai în modul descris și numai în domeniile de utilizare indicate. Predați toate documentele aferente în cazul în care înstrăinați produsul.



Puteți descărca și vizualiza acest manual și numeroase alte manuale pe www.lidl-service.com. Prin scanarea acestui cod QR, dumneavoastră veți fi direcționat direct către pagina de internet pentru asistență Lidl (www.lidl-service.com), unde puteți deschide manualul de instrucțiuni prin introducerea numărului de articol (IAN) 512327_2504.

● Utilizarea conform scopului

Acest produs este prevăzut pentru producerea de pâine prăjită. Nu folosiți produsul în niciun alt scop.

Produsul este conceput exclusiv pentru utilizarea în gospodăriile private și nu este prevăzut pentru scopuri profesionale.



Producătorul nu preia nicio responsabilitate pentru pagube datorate utilizării necorespunzătoare.

● Volumul livrării

După despachetarea produsului, verificați dacă livrarea este completă și dacă toate piesele sunt în stare bună. Înainte de utilizare, îndepărtați toate materialele de ambalare.

- 1x Prăjitor de pâine dublu
- 1x Manual de utilizare

● Descrierea pieselor

- 1 Fante pentru prăjire
- 2  (Tastă de încălzire cu afișaj luminos)
- 3  (Tastă de decongelare cu afișaj luminos)
- 4  (Tastă de oprire cu afișaj luminos)
- 5 Regulator rotativ (pentru reglarea nivelului de prăjire)
- 6 Suport pentru chifle
- 7 Cablu de alimentare cu ștecher
- 8 Picioare suport
- 9 Loc de înfășurare a cablului
- 10 Clemă de cablu
- 11 Sertar de firimituri
- 12 Manetă de extindere (pentru suportul pentru chifle)
- 13 Manetă de coborâre

● Date tehnice

Tensiune de intrare:	220-240 V~, 50-60 Hz
Consum de putere:	860 - 1050W
Clasă de protecție:	I
Consum de energie în modul oprit:	0 W
Certificare:	GS (TÜV Rheinland)



Indicații de siguranță

ÎNAINTE DE PRIMA UTILIZARE A PRODUSULUI, FAMILIARIZAȚI-VĂ CU TOATE INSTRUCȚIUNILE DE UTILIZARE ȘI DE SIGURANȚĂ! DACĂ DAȚI PRODUSUL ALTEI PERSOANE, ATAȘAȚI TOATE DOCUMENTELE!

În cazul deteriorărilor datorate nerespectării acestor instrucțiuni de utilizare, pretenția de garanție dispare! Nu se preia nicio responsabilitate pentru urmări! În cazul deteriorărilor materiale sau a lezării persoanelor datorate unei utilizări necorespunzătoare sau a nerespectării indicațiilor de siguranță, nu se preia nicio responsabilitate!

Copiii și persoanele cu dezabilități

⚠️ AVERTISMENT! PERICOL DE MOARTE ȘI ACCIDENTE PENTRU SUGARI ȘI COPII!

Nu lăsați copiii nesupravegheați cu materialul de ambalare.

Materialul de ambalare prezintă risc de sufocare.

Copiii subestimează adesea pericolele legate de acesta. Nu păstrați materialele de ambalare la îndemâna copiilor.

- Acest produs poate fi folosit de copiii începând cu 8 ani și de persoanele cu capacități fizice, senzoriale sau mentale reduse sau cu lipsă de experiență și cunoștințe dacă aceștia sunt supravegheați sau au fost instruiți în ceea ce privește utilizarea în siguranță a aparatului și au înțeles pericolele care rezultă din aceasta.
- Copiii nu au voie să se joace cu produsul.
- Curățarea și întreținerea efectuate de utilizator nu trebuie efectuate de copii fără supraveghere.
- Copiii cu vârsta sub 8 ani trebuie ținuti la distanță de produs și de cablul de alimentare.

Utilizarea conform scopului

⚠️ AVERTISMENT! ○ utilizare incorectă poate duce la răni. Folosiți produsul numai conform acestor instrucțiuni. Nu încercați să modificați în niciun fel produsul.

- Acest produs este destinat utilizării casnice și pentru aplicații similare precum:
 - spații de bucătărie pentru personal din magazine, birouri și alte medii de activitate;
 - ferme;
 - de către clienți în hoteluri, moteluri și alte locații de tip rezidențial;
 - locații de tip pensiune.

Securitatea electrică

⚠️ PERICOL! Pericol de electrocutare! Nu încercați niciodată să reparați singur produsul. În cazul unei funcționări defectuoase, reparațiile pot fi efectuate numai de personal calificat.

⚠️ PERICOL! Pericol de arsuri! Produsul se înfierbântă în timpul funcționării. Nu atingeți produsul în timpul sau imediat după utilizare.

⚠ PERICOL! Pericol de arsuri dacă nu se folosește pâine standard pentru prăjit.

Datorită mărimii mici sau a formei, există pericolul ca la scoaterea pâinii prăjite, să atingeți părțile fierbinți.

⚠ AVERTISMENT! Pericol de electrocutare!

Nu scufundați niciodată produsul în apă sau în alte lichide. Nu țineți niciodată produsul sub jetul de apă.

⚠ AVERTISMENT! Pericol de electrocutare!

Nu folosiți un produs deteriorat. Deconectați produsul de la alimentarea electrică și adresați-vă comerciantului dacă produsul este deteriorat.

- Produsul nu trebuie folosit dacă a căzut, dacă prezintă deteriorări vizibile.
- Pâinea poate să ardă. De aceea, nu folosiți prăjitorul de pâine în apropierea sau dedesubtul materialelor inflamabile, cum ar fi perdele.
- Înainte de a conecta produsul la rețeaua electrică, verificați dacă tensiunea și curentul nominal de pe plăcuța de tip a produsului corespund cu detaliile date pentru alimentarea electrică.

- Verificați regulat ștecherul și cablul de alimentare cu privire la deteriorări. Dacă s-a deteriorat cablul de alimentare, el trebuie înlocuit de către producător, de către serviciul său pentru clienți sau de către o altă persoană calificată asemănător, pentru a evita pericolele.
- Protejați cablul de alimentare de deteriorări. Nu-l lăsați să atârne peste margini ascuțite și nu-l striviți sau îndoțiți. Țineți departe cablul de alimentare de suprafețele fierbinți și de flăcările deschise.

Operarea

- Nu lăsați produsul nesupravegheat, dacă este conectat la rețeaua de alimentare.
- Nu mutați produsul când aceasta este în funcțiune.
- Nu așezați produsul pe suprafețe fierbinți (plică de gaz, plită electrică, cuptor, etc.). Operați produsul pe o suprafață plană, stabilă, curată, rezistentă la căldură și uscată.
- Nu acoperiți produsul atât timp cât el este utilizat sau imediat după aceasta, atât timp cât el este cald.

- Nu este recomandată folosirea de prelungitoare. În cazul în care ar fi nevoie de un cablu prelungitor, acesta trebuie să fie prevăzut pentru un flux de curent de cel puțin 10 A.
- Așezați cablurile de alimentare și prelungitor în așa fel încât nimeni să nu se împiedice de ele și să nu poată fi deteriorate.
- Acest produs nu este destinat pentru operarea printr-un temporizator extern sau un sistem separat de acționare de la distanță.

Curățarea și păstrarea

⚠ AVERTISMENT! Pericol de rănire! Decuplați produsul de la rețeaua electrică înainte de a-l curăța sau dacă nu mai este folosit.

- Nu păstrați produsul fierbinte într-un dulap sau în ambalaj.
- Nu deconectați ștecherul din priză ținându-l de cablul de alimentare.
- Protejați produsul, cablul de alimentare și ștecherul de praf, razele solare directe, picături și împrôșcări cu apă.
- Păstrați produsul într-un loc răcoros și uscat, protejat de umezeală și nu la îndemâna copiilor.

- Protejați produsul de căldură. Nu poziționați produsul în apropierea flăcărilor deschise sau a surselor de căldură, cum ar fi cuptoare sau aparate de încălzire.
- Întotdeauna curățați produsul în special tava de firimituri **[11]** după utilizare (Consultați „Curățarea și îngrijirea” pentru detalii).

● **Înainte de prima utilizare**

1. Îndepărtați materialul de ambalare.
2. Curățați produsul (vezi secțiunea „Curățarea și îngrijirea”).

ⓘ **INDICAȚII:**

- Dacă produsul este încălzit pentru prima dată, poate să apară un miros slab. Aveți grijă să existe suficientă ventilație.
- Puneți prăjitorul de pâine în funcțiune fără nimic, setându-l pe nivelul de rumenire 6 și apăsați în jos maneta **[13]**. Așteptați până la terminarea funcționării și menta se va ridica.
- Aruncați pâinea prăjită de la primul proces.

● **Operarea**

1. Desfășurați cablul de alimentare **[7]** înainte de utilizare de pe locul de înfășurare a cablului **[9]**.
2. Introduceți ștecherul **[7]** într-o priză potrivită.

Modul oprit

- Produsul comută pe modul oprit după ce ați conectat ștecherul **[7]** la o priză de alimentare în timp ce maneta **[13]** rămâne în poziția sa inițială (sus).
- Produsul rămâne în modul oprit până când apăsați maneta în jos **[13]**.
- După terminarea procesului de prăjire sau apăsarea butonului **[4]**, maneta **[13]** se va deplasa automat în sus. Produsul revine în modul oprit.

● Prăjirea pâinii

① INDICAȚII:

- Rezultatul depinde, printre altele, de tipul de pâine și de umiditatea și de prospețimea pâinii.
- Pâinea uscată sau deschisă la culoare se prăjește mai repede decât pâinea proaspătă sau mai închisă la culoare.
- Gradul de prăjire **6** are ca efect o prăjire foarte puternică. La feliile groase se poate ajunge la formarea de fum. În acest caz opriți procesul de prăjire: Apăsați  **4**.
- Dacă doriți să prăjiți numai o felie de pâine, folosiți un grad de prăjire mai mic decât la prăjirea a 2 felii.

1. Introduceți câte o felie de pâine în fantele pentru prăjire **1**.

Nu folosiți felii de pâine prea groase.

Pâinea nu trebuie să fie blocată în fanta pentru prăjire.

2. Reglarea gradului de prăjire: Reglați regulatorul rotativ **5** pe un grad de prăjire de la **1** până la **6**.

1 = prăjire foarte ușoară/culoare deschisă

6 = prăjire foarte puternică/culoare închisă

3. Apăsați în jos maneta de coborâre **13** până când se blochează. Pâinea este coborâtă. Produsul pornește.  **4** se aprinde.



① **INDICAȚIE:** Maneta de coborâre **13** se blochează numai dacă ștecherul **7** este conectat la o priză.



4. După ce procesul de prăjire s-a încheiat, pâinea este ridicată. Maneta de coborâre **13** se mișcă în sus.  **4** se stinge.

5. Luați pâinea din fanta pentru prăjire **1**.

● Prăjirea pâinii congelate

① **INDICAȚIE:** Pâinea congelată este decongelată delicat de către produs și apoi este prăjită. Nu este necesar să se modifice gradul de prăjire.



1. Apăsați în jos maneta de coborâre **13** până când se blochează. Apăsați  **3**,  **3** și  **4** luminează.



2. După ce procesul de prăjire s-a încheiat, pâinea este ridicată. Maneta de coborâre **13** se mișcă în sus.  **3** și  **4** se sting.

3. Luați pâinea din fanta pentru prăjire **1**.

● Încălzirea pâinii

① **INDICAȚIE:** Pâinea deja prăjită poate fi încălzită de către produs.

1. Apăsați în jos maneta de coborâre **13** până când se blochează. Apăsați  **2**,  **2** și  **4** luminează.

2. După ce procesul de prăjire s-a încheiat, pâinea este ridicată. Maneta de coborâre **13** se mișcă în sus.  **2** și  **4** se sting.

3. Luați pâinea din fanta pentru prăjire **1**.

● Coacerea chiflelor

1. Apăsați maneta de extindere **12** în jos. Suportul pentru chifle **6** se extinde.

2. Puneți chiflele pe suportul pentru chifle **6**.

3. Reglarea gradului de prăjire: Puneți regulatorul rotativ **5** pe gradul de prăjire dorit.

① INDICAȚII:

□ Rezultatul prăjirii depinde, printre altele, de tipul și de prospețimea chiflelor.

□ Coaceți chiflele pe ambele părți, pentru a obține o prăjire uniformă.

1. Apăsați în jos maneta de coborâre **13** până când se blochează. Produsul pornește.  **4** se aprinde.

2. Când s-a încheiat coacerea unei părți a chiflelor, maneta de coborâre **13** se mișcă în sus.  **4** se stinge.



3. Întoarceți chiflele.

4. Apăsați în jos maneta de coborâre **13** până când se blochează. Produsul pornește.  **4** se aprinde.

5. Când s-a încheiat coacerea celeilalte părți a chiflelor, maneta de coborâre **13** se mișcă în sus.  **4** se stinge.

6. După coacerea chiflelor: Apăsați maneta de extindere **12** în sus. Suportul pentru chifle **6** se retrage.

● **Înteruperea anticipată a prăjirii**

1. Când produsul este în timpul prăjirii, puteți apăsa  [4] mai devreme pentru a întrerupe procesul.
2. Apăsați  [4]. Maneta de coborâre [13] se mișcă în sus.  [4] se stinge.

● **Curățarea și îngrijirea**

 **PERICOLI! Pericol de electrocutare!** Înainte de curățare: Decuplați întotdeauna produsul de la alimentarea cu tensiune.

 **PERICOLI! Pericol de arsuri!** Nu curățați produsul imediat după funcționare. Lăsați produsul mai întâi să se răcească.

 **AVERTISMENT!** Nu scufundați niciodată părțile electrice ale produsului în apă sau în alte lichide. Nu țineți niciodată produsul sub jetul de apă.

Piesă	Metodă de curățare
<input type="checkbox"/> Carcasa	<input type="checkbox"/> Ștergeți carcasa cu o cârpă ușor umezită. <input type="checkbox"/> Nu lăsați să pătrundă apă sau alte lichide în interiorul produsului.
<input type="checkbox"/> Suportul pentru chifle [6]	<input type="checkbox"/> Apăsați maneta de extindere [12] în jos. Suportul pentru chifle [6] se extinde. <input type="checkbox"/> Întoarceți produsul și îndepărtați firimiturile din adâncitura suportului pentru chifle [6]. <input type="checkbox"/> Ștergeți adâncitura și suportul pentru chifle [6] cu o cârpă ușor umezită.
<input type="checkbox"/> Sertarul de firimituri [11]	<input type="checkbox"/> Trageți sertarul de firimituri [11] afară. <input type="checkbox"/> Îndepărtați firimiturile. Ștergeți sertarul de firimituri [11] cu o cârpă umedă. <input type="checkbox"/> Puneți la loc sertarul de firimituri [11].

● **Depozitarea**

 **PERICOLI! Pericol de arsuri!** Nu depozitați produsul imediat după funcționare. Lăsați produsul mai întâi să se răcească.

- Curățați produsul înainte de depozitare.
- Conduceți cablul de alimentare [7] în jurul locului de înfășurare a cablului [9] și fixați-l la clema de cablu [10].
- Depozitați produsul în ambalajul original dacă nu este folosit.
- Păstrați produsul într-un loc uscat și nu la îndemâna copiilor.

● **Remediarea defecțiunilor**

Problemă	Cauză posibilă/remediarea problemei
Pâine prea prăjită.	Cu ajutorul regulatorului rotativ [5], reglați un grad de prăjire mai scăzut.
Pâinea rămâne blocată în produs.	Scoateți ștecherul [7] din priză. Lăsați produsul să se răcească. Îndepărtați pâinea din fanta pentru prăjire [1] cu o spatulă din lemn. Aici nu atingeți elementele de încălzire.
Dezvoltare puternică de fum	S-ar putea ca sertarul de firimituri [11] să fie plin. Scoateți ștecherul [7] din priză. Lăsați produsul să se răcească. Curățați sertarul de firimituri.

● **Înlăturare**

Ambalajul este produs din material ecologic care pot fi eliminate la punctele locale de reciclare.



Respectați marcajul materialelor de ambalaj pentru eliminarea deșeurilor, acestea sunt marcate de abrevierile (a) și cifrele (b) cu următoarea semnificație: 1-7: plastice / 20-22: hârtie și carton / 80-98: substanțe de conexiune.



Puteți obține informații despre posibilitățile de eliminare a produsului de la administrația locală.



Pentru a proteja mediul înconjurător nu eliminați produsul dumneavoastră la gunoii menajer atunci când nu mai poate fi folosit, ci predați-l la un punct de colectare. Vă puteți informa cu privire la punctele de colectare și orarul acestora de la administrații competente.

● **Garanție**

Produsul a fost fabricat cu atenție, conform unor standarde stricte de calitate și verificat temeinic înainte de livrare. În caz de defecțiuni de material sau de fabricație aveți drepturi legale față de vânzătorul produsului. Drepturile dumneavoastră legale nu sunt limitate în niciun fel de garanția menționată mai jos.

Garanția pentru aceste produs este 3 ani începând de la data achiziției. Durata garanției începe la data achiziției. Păstrați chitanța originală la un loc sigur, deoarece acest document este necesar pentru dovada achiziției.

Toate defecțiunile sau deteriorările care sunt deja existente la momentul achiziției, trebuie anunțate imediat după despachetarea produsului.

Dacă în decurs de 3 ani de la achiziția produsului apare un defect de material sau de fabricație, vă reparăm sau înlocuim gratuit produsul la alegerea noastră. Durata de garanție nu se prelungește după aprobarea unei cerințe de garanție. Aceasta este valabil și pentru piesele schimbate și reparate.

Această garanție se stinge dacă produsul este deteriorat, utilizat sau întreținut în mod necorespunzător.

Garanția acoperă defectele de material și de producție. Această garanție nu acoperă piesele componente ale produsului, care prezintă urme normale de uzură și care sunt considerate piese de schimb (de ex.: baterii, acumuloare, furtunuri, cartușe de vopsea) și nici deteriorările la nivelul pieselor casante, de exemplu întrerupătoare sau piese fabricate din sticlă.

Timpul de nefuncționare din cauza lipsei de conformitate apărute în cadrul termenului de garanție prelungește termenul de garanție legală de conformitate și cel al garanției comerciale și curge, după caz, din momentul la care a fost adusă la cunoștința vânzătorului lipsa de conformitate a produsului sau din momentul prezentării produsului la vânzător/unitatea service până la aducerea produsului în stare de utilizare normală și, respectiv, al notificării în scris în vederea ridicării produsului sau predării efective a produsului către consumator.

Produsele de folosință îndelungată care înlocuiesc produsele defecte în cadrul termenului de garanție vor beneficia de un nou termen de garanție care curge de la data preschimbării produsului.

● **Modul de desfășurare în caz de garanție**

Pentru a garanta o prelucrare rapidă a problemei dumneavoastră, vă rugăm să respectați următoarele indicații:

Pentru orice solicitare, vă rugăm să aveți la îndemână bonul de casă și numărul de articol (IAN 512327_2504) ca dovadă de achiziție.

Numărul articolului îl luați de pe plăcuța cu date tehnice, o gravură, de pe fișa cu date a instrucțiunilor (jos stânga) sau ca abțibild de pe partea din spate sau de jos.

Dacă apar erori de funcționare sau alte erori, contactați apoi departamentul de service prin telefon sau prin email.

Produsul defect îl puteți transmite la adresa de service fără timbru cu prezentarea dovezii de achiziție (bon) și cu menționarea daunei și când a apărut.

● **Service**

 **Service România**
Tel.: 0800 896 637
E-Mail: owim@lidl.ro



Marcaj Sârb De Conformitate



Използвани предупредителни указания и символи	Страница	81
Увод	Страница	81
Употреба по предназначение.....	Страница	82
Обем на доставката.....	Страница	82
Описание на частите.....	Страница	82
Технически данни.....	Страница	82
Указания за безопасност	Страница	82
Преди първата употреба	Страница	86
Работа	Страница	86
Препичане на хляб.....	Страница	86
Препичане на замразен хляб.....	Страница	86
Затопляне на хляб.....	Страница	86
Запичане на хлебчета.....	Страница	87
Преждевременно прекъсване на препичането.....	Страница	87
Почистване и грижи	Страница	87
Съхранение	Страница	88
Отстраняване на грешки	Страница	88
Изхвърляне	Страница	88
Гаранция	Страница	88
Процедиране в случай на рекламация.....	Страница	90
Сервиз.....	Страница	90

Използвани предупредителни указания и символи

В ръководството за експлоатация, краткото ръководство и върху опаковката са използвани следните предупредителни указания:

 <p>ОПАСНОСТ! Този символ със сигналната дума „Опасност“ указва заплаха с висока степен на риск, която, ако не бъде избегната, води до тежко нараняване или смърт.</p>	 <p>Променлив ток/напрежение</p>
	 <p>Херц (мрежова честота)</p>
	 <p>Ват</p>
 <p>ПРЕДУПРЕЖДЕНИЕ! Този символ със сигналната дума „Предупреждение“ указва заплаха със средна степен на риск, която, ако не бъде избегната, може да доведе до тежко нараняване или смърт.</p>	 <p>УКАЗАНИЕ: Този символ със сигналната дума „Указание“ предлага допълнителна полезна информация.</p>
	 <p>Използвайте продукта само в сухи закрити помещения.</p>
 <p>ПРЕДПАЗЛИВОСТ! Този символ със сигналната дума „Предпазливост“ указва заплаха с ниска степен на риск, която, ако не бъде избегната, може да доведе до леко или средно нараняване.</p>	 <p>Опасност – риск от токов удар!</p>
	 <p>Внимание, гореща повърхност!</p>
 <p>Символ за защитно заземяване</p>	 <p>Безвреден за хранителни продукти. Този продукт не оказва отрицателно въздействие върху вкуса или аромата.</p>
 <p>Знакът CE потвърждава съответствието с отнасящите се до продукта директиви на ЕС.</p>	 <p>Указания за безопасност Инструкции</p>

ТОСТЕР ЗА 2 ФИЛИЙКИ

● Увод

Поздравяваме Ви с покупката на този нов продукт. Вие избрахте висококачествен продукт. Ръководството за експлоатация е част от този продукт. То съдържа важни указания за безопасност, употреба и изхвърляне. Преди употребата на продукта се запознайте с всички инструкции за обслужване и безопасност. Използвайте продукта само съгласно описанието и за посочените области на употреба. Когато предавате продукта на трети лица, предавайте заедно с него и всички документи.



Можете да изтеглите и прегледате това и много други ръководства за употреба на www.lidl-service.com. Сканирайки този QR код, ще бъдете прехвърлени директно на уебсайта на сервиса на Lidl (www.lidl-service.com), където можете да отворите ръководството за употреба, като въведете номера на артикула (IAN) 512327_2504.

● Употреба по предназначение

Този продукт е предназначен за приготвяне на препечен хляб. Не използвайте продукта за никакви други цели.

Продуктът е предвиден за употреба само в частни домакинства и не е подходящ за професионални цели.



Производителят не поема отговорност за щети поради неправилна употреба.

● Обем на доставката

След разопаковането на продукта се уверете, че доставката е пълна и всички части са в изрядно състояние. Преди употребата отстранете всички опаковъчни материали.

- 1x Тостер за 2 филийки
- 1x Ръководство за потребителя

● Описание на частите

- 1 Отвори за филийки
- 2  (бутон за затопляне със светлинен индикатор)
- 3  (бутон за размразяване със светлинен индикатор)
- 4  (бутон стоп със светлинен индикатор)
- 5 Въртящ се регулатор (за настройка на степен на изпичане)
- 6 Приставка за хлебчета
- 7 Свързващ проводник с мрежов щепсел
- 8 Крачета
- 9 Приспособление за навиване на кабела
- 10 Скоба за кабела
- 11 Тавичка за трохи
- 12 Лост за разгъване (за приставката за хлебчета)
- 13 Лост за спускане

● Технически данни

Входно напрежение:	220-240 V~, 50-60 Hz
Консумирана енергия:	860 - 1050W
Клас на защита:	I
Консумация на електроенергия в режим на изключване:	0 W
Сертифициране:	GS (TÜV Rheinland)



Указания за безопасност

ПРЕДИ УПОТРЕБА НА ПРОДУКТА СЕ ЗАПОЗНАЙТЕ С ВСИЧКИ УКАЗАНИЯ ЗА БЕЗОПАСНОСТ И РАБОТА! АКО ПРЕДАВАТЕ ТОЗИ ПРОДУКТ НА ДРУГИ ЛИЦА, ПРЕДАВАЙТЕ СЪЩО И ВСИЧКИ ДОКУМЕНТИ!

В случай на щети поради неспазване на настоящото ръководство за експлоатация губите Вашето право на гаранционни претенции! За косвени щети не се поема отговорност! В случай на материални щети или телесни наранявания поради неправилна употреба или неспазване на указанията за безопасност не се поема отговорност!

Деца и лица с ограничени способности

**⚠ ПРЕДУПРЕЖДЕНИЕ!
ОПАСНОСТ ЗА ЖИВОТА И ОПАСНОСТ ОТ ЗЛОПОЛУКИ ЗА БЕБЕТА И ДЕЦА!**

Не оставяйте деца с опаковъчните материали без надзор. Опаковъчните материали представляват опасност от задушаване. Децата често подценяват свързаните с това опасности. Винаги дръжте децата далеч от опаковъчни материали.

- Този продукт може да бъде използван от деца на 8 или повече години, както и от лица с намалени физически, сензорни или интелектуални способности или липса на опит и познания, ако те бъдат наблюдавани или са били инструктирани относно безопасната употреба на продукта и разбират възникващите от това опасности.
- Деца не бива да играят с продукта.
- Почистването и поддръжката от страна на потребителя не трябва да се извършват от деца без надзор.
- Деца на по-малко от 8 години трябва да се държат далеч от продукта и свързващия проводник.

Употреба по предназначение

⚠ ПРЕДУПРЕЖДЕНИЕ! Неправилната употреба може да доведе до наранявания. Използвайте продукта единствено съгласно това ръководство. Не се опитвайте да промените по какъвто и да е начин продукта.

- Този уред е предназначен за употреба в домакинството и подобни приложения като:
 - кухненски помещения за персонал в магазини, офиси и други работни среди;
 - фермерски жилища;
 - от клиенти в хотели, мотели и други среди от жилищен тип;
 - места от тип нощувка и закуска.

Безопасност при работа с електрически ток

⚠ ОПАСНОСТ! Опасност от токов удар! Никога не се опитвайте сами да ремонтирате продукта. В случай на неправилно функциониране ремонти могат да бъдат извършвани само от квалифициран персонал.

⚠ ОПАСНОСТ! Опасност от изгаряне! По време на употреба продуктът се нагорещява. Не докосвайте продукта по време на или непосредствено след употребата.

⚠ ОПАСНОСТ! Опасност от изгаряне, ако не се използва стандартен хляб за тостер. Поради по-малкия размер или форма съществува опасността от докосване на горещи части при изваждането на препечения хляб за тостер, съотв. филийки.

⚠ ПРЕДУПРЕЖДЕНИЕ! Опасност от токов удар! Не потапяйте продукта във вода или други течности. Никога не дръжте продукта под течаща вода.

⚠ ПРЕДУПРЕЖДЕНИЕ! Опасност от токов удар! Не използвайте повреден продукт. Отделете продукта от електрическата мрежа и се обърнете към Вашия продавач, ако той е повреден.

■ Продуктът не бива да се използва, ако е падал или има видими щети.

- Хлябът може да се запали. Затова никога не използвайте тостер в близост до или под запалими материали като пердата.
- Преди да свържете продукта към електрическата мрежа, проверете дали напрежението и мрежовата честота съответстват на посочените върху табелата за тип на продукта данни за електрозахранване.
- Проверявайте редовно мрежовия щепсел и свързващия проводник за повреди. Ако свързващият проводник е повреден, той трябва да бъде сменен от производителя, от неговата сервизна служба или от подобно квалифицирано лице, за да се избегнат опасности.
- Пазете свързващия проводник от повреди. Не го оставяйте да виси над остри ръбове и не го притискайте или прегъвайте. Дръжте свързващия проводник далеч от горещи повърхности и открит пламък.

Работа

- Не оставяйте продукта без надзор, когато е свързан към електрическата мрежа.
- Не местете продукта, когато той работи.
- Не поставяйте продукта върху горещи повърхности (газова печка, електрическа печка, фурна и т.н.). Използвайте продукта върху равна, стабилна, чиста, топлоустойчива и суха повърхност.
- Не покривайте продукта, докато той е в употреба или скоро след употребата, ако е още топъл.
- Използването на удължаващи проводници не се препоръчва. Ако се налага използване на удължаващ проводник, той трябва да е проектиран за протичането на най-малко 10 А ток.
- Прокарайте свързващия и удължаващите проводници по такъв начин, че никой да не може да се спъне в тях и нищо да не може да бъде повредено.
- Този продукт не е предназначен за работа с външен таймер или отделна система за дистанционно задействане.

Почистване и съхранение

⚠ ПРЕДУПРЕЖДЕНИЕ!

Опасност от нараняване!

- Отделете продукта от електрическата мрежа преди почистване или когато той не се използва.
- Не прибирайте горещия продукт в шкаф или в опаковката.
 - Не дърпайте свързващия проводник за изваждане на мрежовия щепсел от контакта.
 - Пазете продукта, свързващия проводник и мрежовия щепсел от прах, пряка слънчева светлина, капеща и пръскаща вода.
 - Съхранявайте продукта на хладно, сухо и защитено от влага място, извън обсега на деца.
 - Пазете продукта от горещина. Не поставяйте продукта в близост до открит пламък или източници на топлина като печки или отоплителни уреди.
 - Винаги почиствайте продукта, особено тавата за трохи **11** след употреба (вижте “Почистване и грижи” за подробности).

● **Преди първата употреба**

1. Отстранете опаковъчните материали.
2. Почистете продукта (вижте раздел „Почистване и грижи“).

① **УКАЗАНИЯ:**

- При първите загрявания на продукта може да се появи лека миризма. Осигурете достатъчно проветрение.
- Пуснете тостера празен, като зададете степента на запичане на **6** и дръпнете надолу лоста **13**. Изчакайте докато работата завърши лостът се придвижи нагоре.
- Изхвърлете първата партида препечени филийки.

● **Работа**

1. Преди употребата отвийте свързващия проводник **7** от приспособлението за навиване на кабела **9**.
2. Свържете мрежовия щепсел **7** към подходящ контакт.

Режим на изключване

- Продуктът влиза в режим на изключване, след като свържете щепсела **7** към електрически контакт, докато лостът **13** остава в първоначалното си положение (нагоре).
- Продуктът остава в режим на изключване, докато натиснете надолу лоста **13**.
- Когато процесът на препичане завърши или натиснете бутона стоп **4**, лостът **13** се придвижва нагоре автоматично. Продуктът влиза се връща към режим на изключване.

● **Препичане на хляб**

① **УКАЗАНИЯ:**

- Резултатът зависи също и от вида на хляба, както и от влажността и свежестта на хляба.
- Сух или светъл хляб се препича по-бързо от пресен или тъмен хляб.
- Степента на изпичане **6** предизвиква много силно препичане. При дебели филии може да се стигне до образуване на дим. В този случай прекъснете процеса на препичане: Натиснете **4**.

- Ако желаете да препечете само една филийка хляб, използвайте по-ниска степен на изпичане, отколкото за препичането на 2 филийки хляб.

1. Вкарайте по една филия хляб в отворите за филийки **1**.
Не използвайте прекалено дебели филии хляб. Хлябът не бива да се заклещва отвора за филийки.
2. Настройване на степен на изпичане:
Настройте въртящия се регулатор **5** на една от степените на изпичане от **1** до **6**.
1 = много леко препичане/светъл загар
6 = много силно препичане/много силен загар
3. Натиснете лоста за спускане **13** надолу, докато той се фиксира. Хлябът се спуска. Продуктът се включва. **4** светва.

- ① **УКАЗАНИЕ:** Лостът за спускане **13** се фиксира само тогава, когато мрежовият щепсел **7** е свързан към контакт.

4. Когато процесът на препичане завърши, хлябът се повдига. Лостът за спускане **13** се премества нагоре. **4** изгасва.
5. Извадете хляба от отвора за филийки **1**.

● **Препичане на замразен хляб**



- ① **УКАЗАНИЕ:** Замразеният хляб се размразява щадящо от продукта и след това се препича. Не е необходимо да променят степента на изпичане.

1. Натиснете лоста за спускане **13** надолу, докато той се фиксира. Натиснете **3**.
3 и **4** светват.
2. Когато процесът на препичане завърши, хлябът се повдига. Лостът за спускане **13** се премества нагоре. **3** и **4** изгасват.
3. Извадете хляба от отвора за филийки **1**.

● **Затопляне на хляб**

- ① **УКАЗАНИЕ:** Вече препечен хляб може да бъде затоплян от продукта.





1. Натиснете лоста за спускане **13** надолу, докато той се фиксира. Натиснете **2**.
2 и **4** светват.

- Когато процесът на препичане завърши, хлябът се повдига. Лостът за спускане **13** се премества нагоре.  **2** и  **4** изгасват.
- Извадете хляба от отвора за филийки **1**.



● Запичане на хлебчета

- Натиснете лоста за разгъване **12** надолу. Приставката за хлебчета **6** се разгъва.
- Поставете хлебчетата върху приставката за хлебчета **6**.
- Настройване на степен на изпичане: Настройте въртящия се регулатор **5** на желаната степен на изпичане.

① УКАЗАНИЯ:

- Резултатът от препичането зависи също и от вида и свежестта на хлебчетата.
 - Запечете хлебчетата и от двете страни, за да постигнете равномерно изпичане.
- Натиснете лоста за спускане **13** надолу, докато той се фиксира. Продуктът се включва.  **4** светва.
 - Когато запичането от едната страна на хлебчето е завършено, лостът за спускане **13** се премества нагоре.  **4** изгасва.
 - Обърнете хлебчетата.
 - Натиснете лоста за спускане **13** надолу, докато той се фиксира. Продуктът се включва.  **4** светва.
 - Когато запичането от другата страна на хлебчето е завършено, лостът за спускане **13** се премества нагоре.  **4** изгасва.
 - След запичането на хлебчетата: Натиснете лоста за разгъване **12** нагоре. Приставката за хлебчета **6** се съгва.

● Преждевременно прекъсване на препичането

- Когато продуктът е в процес на препичане, можете да натиснете  **4** рано, за да спрете работата.
- Натиснете  **4**. Лостът за спускане **13** се премества нагоре.  **4** изгасва.

● Почистване и грижи

⚠ ОПАСНОСТ! Опасност от токов удар!

Преди почистването: Винаги изключвайте продукта от електрозахранването.

⚠ ОПАСНОСТ! Опасност от изгаряне! Не

почиствайте продукта непосредствено след работата му. Първо оставете продукта да изстине.

⚠ ПРЕДУПРЕЖДЕНИЕ! Не потапяйте

електрическите части на продукта във вода или други течности. Никога не дръжте продукта под течаща вода.

Част	Метод на почистване
<input type="checkbox"/> Корпус	<input type="checkbox"/> Избършете корпуса с леко навлажнена кърпа. <input type="checkbox"/> Не допускайте попадане на вода или други течности във вътрешността на продукта.
<input type="checkbox"/> Приставка за хлебчета 6	<input type="checkbox"/> Натиснете лоста за разгъване 12 надолу. Приставката за хлебчета 6 се разгъва. <input type="checkbox"/> Обърнете продукта, за да отстраните трохите от вдлъбнатината на приставката за хлебчета 6 . <input type="checkbox"/> Избършете вдлъбнатината и приставката за хлебчета 6 с леко навлажнена кърпа.
<input type="checkbox"/> Тавичка за трохи 11	<input type="checkbox"/> Изтеглете тавичката за трохи 11 навън. <input type="checkbox"/> Отстранете трохите. Избършете тавичката за трохи 11 с влажна кърпа. <input type="checkbox"/> Поставете отново тавичката за трохи 11 .

● Съхранение

 **ОПАСНОСТ! Опасност от изгаряне!** Не прибирайте продукта непосредствено след работата му. Първо оставете продукта да изстине.

- Почистете продукта преди съхранение.
- Прокарайте свързващия проводник [7] около приспособлението за навиване на кабела [9] и го закрепете към скобата за кабела [10].
- Съхранявайте продукта в оригиналната опаковка, когато той не се използва.
- Съхранявайте продукта на сухо място извън обсега на деца.

● Отстраняване на грешки

Проблем	Възможна причина/ Отстраняване на проблема
Прекалено препечен хляб.	С въртящия се регулатор [5] настройте по-ниска степен на изпичане.
Хлябът остава заседнал в продукта.	Извадете мрежовия щепсел [7]. Оставете продукта да изстине. Отстранете хляба с дървена шпатула от отвора за филийки [1]. При това не докосвайте нагревателните елементи.
Силно образуване на дим	Възможно е тавичката за трохи [11] да е пълна. Извадете мрежовия щепсел [7]. Оставете продукта да изстине. Почистете тавичката за трохи.

● Изхвърляне

Опаковката е изработена от екологични материали, които може да предадете в местните пунктове за рециклиране.



За разделното събиране на отпадъците съблюдавайте маркировката на опаковъчните материали, те са маркирани със съкращения (а) и цифри (б) със следното значение: 1-7: пластмаси / 20-22: хартия и картон / 80-98: композитни материали.



Относно възможностите за отстраняване на излезлия от употреба продукт като отпадък се информирайте от Вашата общинска или градска управа.



В интерес на опазването на околната среда не изхвърляйте излезлия от употреба продукт заедно с битовите отпадъци, а го предайте за правилно рециклиране. За събирателните пунктове и тяхното работно време можете да се информирате от местната управа.

● Гаранция

Уважаеми клиенти, за този уред получавате 3 години гаранция от датата на покупката. В случай на несъответствие на продукта с договора за продажба Вие имате законно право да предявите рекламация пред продавача на продукта при условията и в сроковете, определени в глава трета, раздел II и III и глава четвърта от Закона за предоставяне на цифрово съдържание и цифрови услуги и за продажба на стоки (ЗПЦСЦУПС)*. Вашите права, произтичащи от посочените разпоредби, не се ограничават от нашата по-долу представена търговска гаранция, не са свързани с разходи за потребителите и независимо от нея продавачът на продукта отговаря за липсата на съответствие на потребителската стока с договора за продажба съгласно ЗПЦСЦУПС.

Гаранционни условия

Гаранционният срок е 3 години от датата на получаване на стоката. Пазете добре оригиналната касова бележка. Този документ е необходим като доказателство за покупката. Ако в рамките на три години от датата на закупуване на този продукт се появи дефект на материала или производствен дефект, продуктът ще бъде безплатно ремонтиран или заменен. Гаранцията предполага в рамките на тригодишния гаранционен срок да се представят дефектния уред, касовата бележка (касовият бон), както и всички други документи, установяващи наличието на дефект и писмено да се обясни в какво се състои дефектът и кога е възникнал. Ако дефектът е покрит от нашата гаранция, Вие ще получите обратно ремонтирания или нов продукт. В случай на замяна на дефектна стока първоначалните гаранционен срок и гаранционни условия се запазват. В случай на ремонт на дефектна стока, срокът на ремонта се прибавя към гаранционния срок. За евентуално наличните и установени повреди и дефекти още при покупката трябва да се съобщи веднага след разопаковането. Евентуалните ремонти след изтичане на гаранционния срок са срещу заплащане. Ремонтът или замяната на продукта не порождаат нова гаранция.

Обхват на гаранцията

Уредът е произведен грижливо според строгите изисквания за качество и добросъвестно изпитан преди доставка. Гаранцията важи за дефекти на материала или производствени дефекти. Гаранцията не обхваща консумативите, както и частите на продукта, които подлежат на нормално износване, поради което могат да бъдат разглеждани като бързо износващи се части (например филтри или приставки) или повредите на чупливи части (например прекъсвачи, батерии или такива произведени от стъкло). Гаранцията отпада, ако уредът е повреден поради неправилно използване или в резултат на неосъществяване на техническа поддръжка. За правилната употреба на продукта трябва точно да се спазват всички указания в упътването за експлоатация. Предназначение и действия, които не се препоръчват от упътването за експлоатация или за които то предупреждава, трябва задължително да се избягват. Продуктът е предназначен само за частна, а не за професионална употреба. При злоупотреба и неправилно третиране, употреба на сила и при интервенции, които не са извършени от клона на нашия оторизиран сервиз, гаранцията отпада.

Процедура при гаранционен случай

За да се гарантира бърза обработка на Вашия случай, следвайте следните указания:

- За всички запитвания подгответе касовата бележка и идентификационния номер (IAN 512327_2504) като доказателство за покупката.
- Вземете артикулния номер от фабричната табелка.
- При възникване на функционални или други дефекти първо се свържете по телефона или чрез имейл с долупосочения сервизен отдел. След това ще получите допълнителна информация за уреждането на Вашата reklamacija.

- След съгласуване с нашия сервиз можете да изпратите дефектния продукт на посочения Ви адрес на сервиза безплатно за Вас, като приложите касовата бележка (касовия бон) и посочите писмено в какво се състои дефектът и кога е възникнал. За да се избегнат проблеми с приемането и допълнителни разходи, задължително използвайте само адреса, който Ви е посочен. Осигурете изпращането да не е като експресен товар или като друг специален товар. Изпратете уреда заедно с всички принадлежности, доставени при покупката, и осигурете достатъчно сигурна транспортна опаковка.

Ремонтен сервиз/извънгаранционно обслужване

Ремонти извън гаранцията можете да възложите на клона на нашия сервиз срещу заплащане. Той с удоволствие ще Ви направи предварителна калкулация. Можем да обработваме само уреди, които са достатъчно опаковани и изпратени с платени транспортни разходи.

Внимание: Изпратете Вашия уред на клона на нашия сервиз почистен и с указание за дефекта. Уредите, предмет на извънгаранционно обслужване, изпратени с неплатени транспортни разходи – с наложен платеж, като експресен или друг специален товар – не се приемат. Ние ще извършим безплатно извърлянето на изпратените от Вас дефектни уреди.

Сервизно обслужване България

Тел.: 008001114920

Е-мейл: owim@lidl.bg

Вносител

Моля, обърнете внимание, че следващият адрес не е адрес на сервиза.

Първо се свържете с горепосочения сервизен център.

ОВИМ ГмБХ & Ко.КГ

Щифтсбергшрасе 1

74167 Некарсул

Германия

* Като физическо лице – потребител, независимо от настоящата търговска гаранция, Вие се ползвате от правата на законовата гаранция, предоставена от Закона за предоставяне на цифрово съдържание и цифрови услуги и за продажбата на стоки /ЗПЦСЦУПС/. По-специално Вие имате право при несъответствие на стоката да бъде извършен ремонт или замяна по Ваш избор, освен ако това е невъзможно или е свързано с непропорционално големи разходи за продавача. Вие имате право на пропорционално намаляване на цената или на разваляне на договора при наличие на условията на чл. 33, ал. 3 от ЗПЦСЦУПС. Условията и сроковете на законовата гаранция са регламентирани в глава трета, раздел II и III и в глава четвърта на ЗПЦСЦУПС

Процедиране в случай на reklamация

За да се гарантира бързо обработване на Вашата заявка, следвайте указанията по-долу:

Моля, при всички запитвания дръжте на разположение касовия бон и номера на артикула (IAN 51 2327_2504) като доказателство за покупката.

Номерът на артикула е посочен върху типова табелка, гравюра, титулната страница на Вашето ръководство (долу вляво) или върху стикера от задната или долната страна на уреда.

При възникнали функционални дефекти или други повреди, първо се свържете по телефона или по електронната поща с посочения по-долу сервиз.

Продуктът, който е регистриран като дефектен, можете да изпратите след това без пощенски разходи на посочения Ви сервиз, като приложите документ за закупуването (касов бон) и описание, в какво се състои повредата и кога е възникнала.

Сервиз



Сервиз България

Телефон: 008001114920

Е-мейл: owim@lidl.bg















Маркировка за съответствие - сърбия



Χρησιμοποιούμενες προειδοποιητικές υποδείξεις και σύμβολα	Σελίδα	92
Εισαγωγή	Σελίδα	92
Προβλεπόμενη χρήση	Σελίδα	93
Περιεχόμενο συσκευασίας	Σελίδα	93
Περιγραφή μερών	Σελίδα	93
Τεχνικά δεδομένα	Σελίδα	93
Υποδείξεις ασφαλείας	Σελίδα	93
Πριν την πρώτη χρήση	Σελίδα	97
Χειρισμός	Σελίδα	97
Φρυγάνισμα ψωμιού	Σελίδα	97
Φρυγάνισμα κατεψυγμένου ψωμιού	Σελίδα	97
Ζέσταμα ψωμιού	Σελίδα	98
Ψήσιμο ψωμιού	Σελίδα	98
Πρόωρη διακοπή του φρυγανίσματος	Σελίδα	98
Καθαρισμός και φροντίδα	Σελίδα	98
Αποθήκευση	Σελίδα	99
Αντιμετώπιση προβλημάτων	Σελίδα	99
Απόσυρση	Σελίδα	99
Εγγύηση	Σελίδα	99
Διεκπεραίωση της εγγύησης	Σελίδα	100
Σέρβις	Σελίδα	100

Χρησιμοποιούμενες προειδοποιητικές υποδείξεις και σύμβολα

Στις παρούσες οδηγίες χρήσης, τις σύντομες οδηγίες και τη συσκευασία χρησιμοποιούνται οι ακόλουθες προειδοποιητικές υποδείξεις:

 ΚΙΝΔΥΝΟΣ! Αυτό το σύμβολο με την προειδοποιητική λέξη «Κίνδυνος» υποδεικνύει έναν υψηλό βαθμό κινδύνου ο οποίος, αν δεν αποφευχθεί, θα έχει ως αποτέλεσμα σοβαρό τραυματισμό ή θάνατο.	 Εναλλασσόμενο ρεύμα/τάση
	Hz Hertz (συχνότητα δικτύου)
	W Watt
 ΠΡΟΕΙΔΟΠΟΙΗΣΗ! Αυτό το σύμβολο με την προειδοποιητική λέξη «Προειδοποίηση» υποδεικνύει έναν μέτριο βαθμό κινδύνου ο οποίος, αν δεν αποφευχθεί, μπορεί να έχει ως αποτέλεσμα σοβαρό τραυματισμό ή θάνατο.	 ΥΠΟΔΕΙΞΗ: Αυτό το σύμβολο με την προειδοποιητική λέξη «Υπόδειξη» παρέχει περισσότερες χρήσιμες πληροφορίες.
	 Χρησιμοποιείτε το προϊόν αποκλειστικά σε στεγνούς εσωτερικούς χώρους.
 ΠΡΟΣΟΧΗ! Αυτό το σύμβολο με την προειδοποιητική λέξη «Προσοχή» υποδεικνύει έναν χαμηλό βαθμό κινδύνου ο οποίος, αν δεν αποφευχθεί, μπορεί να έχει ως αποτέλεσμα ελαφρύ ή μέτριο τραυματισμό.	 Κίνδυνος - κίνδυνος ηλεκτροπληξίας!
	 Προσοχή, πολύ θερμή επιφάνεια!
 Σύμβολο γείωσης	 Κατάλληλο για τρόφιμα. Αυτό το προϊόν δεν επηρεάζει τη γεύση ή την οσμή.
CE Το σύμβολο CE επιβεβαιώνει τη συμβατότητα με τις οδηγίες της ΕΕ που ισχύουν για το προϊόν.	 Υποδείξεις ασφαλείας  Οδηγίες χειρισμού

ΦΡΥΓΑΝΙΕΡΑ

● Εισαγωγή

Σας συγχαίρουμε για την αγορά του νέου σας προϊόντος. Επιλέξατε ένα προϊόν υψηλών προδιαγραφών. Οι οδηγίες χρήσης είναι μέρος αυτού του προϊόντος. Περιέχουν σημαντικές πληροφορίες σχετικά με την ασφάλεια, το χειρισμό και την απόρριψη. Πριν τη χρήση του προϊόντος εξοικειωθείτε με όλες τις οδηγίες χρήσης και ασφαλείας. Χρησιμοποιείτε το προϊόν μόνο με τον τρόπο που περιγράφεται και για τον τομέα εφαρμογής που αναφέρεται. Σε περίπτωση μεταβίβασης του προϊόντος σε τρίτους παραδώστε μαζί και όλα τα έγγραφα.



Μπορείτε να κατεβάσετε και να δείτε αυτό και πολλά άλλα εγχειρίδια στη διεύθυνση www.lidl-service.com. Σκανάροντας αυτόν τον κωδικό QR, θα μεταφερθείτε κατευθείαν στην ιστοσελίδα εξυπηρέτησης πελατών της Lidl (www.lidl-service.com), όπου μπορείτε να ανοίξετε το εγχειρίδιο οδηγιών χρήσης σας, πληκτρολογώντας τον αριθμό προϊόντος (IAN) 512327_2504.

● Προβλεπόμενη χρήση

Αυτό το προϊόν είναι κατάλληλο για το φρυγάνισμα ψωμιού. Μην χρησιμοποιείτε το προϊόν για άλλους σκοπούς.

Το προϊόν προορίζεται αποκλειστικά για ιδιωτική χρήση και όχι για επαγγελματικούς σκοπούς.



Ο κατασκευαστής δεν φέρει καμία ευθύνη για βλάβες λόγω ακατάλληλης χρήσης.

● Περιεχόμενο συσκευασίας

Μετά την αφαίρεση του προϊόντος από τη συσκευασία, βεβαιωθείτε ότι δεν λείπει κανένα εξάρτημα και ότι όλα τα εξαρτήματα βρίσκονται σε άριστη κατάσταση. Αφαιρέστε όλα τα υλικά συσκευασίας πριν τη χρήση.

- 1x Φρυγανιερα
- 1x Εγχειρίδιο χρήστη

● Περιγραφή μερών

- 1 Υποδοχές ψωμιού
- 2  (πλήκτρο θέρμανσης με ενδεικτική λυχνία)
- 3  (πλήκτρο ενεργοποίησης με ενδεικτική λυχνία)
- 4  (πλήκτρο διακοπής με ενδεικτική λυχνία)
- 5 Περιστροφικό κουμπί (για τη ρύθμιση του βαθμού φρυγανίσματος)
- 6 Σχάρα για ψωμάκια
- 7 Καλώδιο τροφοδοσίας με φισ
- 8 Πόδια
- 9 Βάση περιτύλιξης καλωδίου
- 10 Σφιγκτήρας καλωδίου
- 11 Σურτάρι για ψίχουλα
- 12 Λαβή ανοίγματος (για τη σχάρα για ψωμάκια)
- 13 Λαβή βύθισης

● Τεχνικά δεδομένα

Τάση εισόδου:	220-240 V~, 50-60 Hz
Ισχύς εισόδου:	860 - 1050W
Κατηγορία προστασίας:	I
Κατανάλωση ρεύματος στη λειτουργία απενεργοποίησης:	0 W
Πιστοποίηση:	GS (TÜV Rheinland)



Υποδείξεις ασφαλείας

ΕΞΟΙΚΕΙΩΘΕΙΤΕ ΜΕ ΟΛΕΣ ΤΙΣ ΟΔΗΓΙΕΣ ΧΡΗΣΗΣ ΚΑΙ ΤΙΣ ΣΗΜΕΙΩΣΕΙΣ ΑΣΦΑΛΕΙΑΣ ΠΡΙΝ ΤΗ ΧΡΗΣΗ ΤΟΥ ΠΡΟΪΟΝΤΟΣ! ΑΝ ΔΩΣΕΤΕ ΤΟ ΠΡΟΪΟΝ ΣΕ ΑΛΛΑ ΑΤΟΜΑ, ΔΩΣΤΕ ΜΑΖΙ ΚΑΙ ΟΛΑ ΤΑ ΕΓΓΡΑΦΑ!

Σε περίπτωση πρόκλησης βλαβών λόγω μη τήρησης αυτών των οδηγιών χρήσης, η εγγύηση ακυρώνεται! Δεν αναλαμβάνουμε καμία ευθύνη για επακόλουθες ζημιές! Σε περίπτωση υλικών ζημιών ή τραυματισμών λόγω ακατάλληλης χρήσης ή μη τήρησης των υποδείξεων ασφαλείας δεν αναλαμβάνουμε καμία ευθύνη!

Παιδιά και άτομα με περιορισμένες ικανότητες

⚠️ ΠΡΟΕΙΔΟΠΟΙΗΣΗ!

ΚΙΝΔΥΝΟΣ ΓΙΑ ΤΗ ΖΩΗ ΚΑΙ ΚΙΝΔΥΝΟΣ ΑΤΥΧΗΜΑΤΟΣ ΓΙΑ ΒΡΕΦΗ ΚΑΙ ΠΑΙΔΙΑ!

Μην αφήνετε τα παιδιά να παίζουν με τα υλικά συσκευασίας χωρίς επίβλεψη. Τα υλικά συσκευασίας ενέχουν κίνδυνο ασφυξίας. Τα παιδιά υποτιμούν συχνά τους σχετικούς κινδύνους. Μην επιτρέπετε ποτέ στα παιδιά να πλησιάζουν τα υλικά συσκευασίας.

- Αυτό το προϊόν μπορεί να χρησιμοποιηθεί από παιδιά ηλικίας 8 ετών και άνω και από άτομα με μειωμένες σωματικές, αισθητηριακές ή διανοητικές ικανότητες ή με έλλειψη εμπειρίας και γνώσης, εφόσον τελούν υπό επιτήρηση ή τους έχουν δοθεί οδηγίες για την ασφαλή χρήση του προϊόντος και κατανοούν τους κινδύνους που ενέχονται.
- Τα παιδιά δεν πρέπει να παίζουν με το προϊόν.
- Ο καθαρισμός και η συντήρηση χρήστη δεν πρέπει να διεξάγονται από παιδιά χωρίς επιτήρηση.
- Μην επιτρέπετε σε παιδιά κάτω των 8 ετών να πλησιάζουν το προϊόν και το καλώδιο τροφοδοσίας.

Προβλεπόμενη χρήση

⚠️ ΠΡΟΕΙΔΟΠΟΙΗΣΗ! Η

ακατάλληλη χρήση μπορεί να οδηγήσει σε τραυματισμούς. Χρησιμοποιείτε το προϊόν αποκλειστικά σύμφωνα με τις οδηγίες. Μην επιχειρείτε να τροποποιήσετε το προϊόν με οποιονδήποτε τρόπο.

- Η συσκευή αυτή προορίζεται για χρήση σε νοικοκυριά και σε παρόμοιες εγκαταστάσεις όπως:
 - χώρους κουζίνας προσωπικού σε καταστήματα, γραφεία και άλλα περιβάλλοντα εργασίας.
 - αγροικίες,
 - από πελάτες σε ξενοδοχεία, μοτέλ και άλλα οικιακά περιβάλλοντα,
 - περιβάλλοντα τύπου bed and breakfast.

Ηλεκτρική ασφάλεια

⚠️ ΚΙΝΔΥΝΟΣ! Κίνδυνος ηλεκτροπληξίας!

Μην επιχειρείτε ποτέ να επισκευάσετε το προϊόν μόνοι σας. Σε περίπτωση δυσλειτουργίας, οι επισκευές πρέπει να εκτελούνται μόνο από εξειδικευμένο τεχνικό.

⚠️ ΚΙΝΔΥΝΟΣ! Κίνδυνος εγκαύματος! Το προϊόν θερμαίνεται πολύ κατά τη χρήση. Μην αγγίζετε το προϊόν κατά τη διάρκεια της χρήσης και αμέσως μετά τη χρήση.

⚠️ ΚΙΝΔΥΝΟΣ! Κίνδυνος εγκαύματος αν δεν χρησιμοποιείται τυπικό ψωμί για τοστ. Λόγω των μικρότερων διαστάσεων ή του σχήματος, υπάρχει κίνδυνος αγγίγματος των θερμών μερών κατά την αφαίρεση του φρυγανισμένου ψωμιού ή ψωμιού για τοστ.

⚠️ ΠΡΟΕΙΔΟΠΟΙΗΣΗ! Κίνδυνος ηλεκτροπληξίας! Μην βυθίζετε το προϊόν σε νερό ή άλλα υγρά. Μην τοποθετείτε ποτέ το προϊόν κάτω από τρεχούμενο νερό.

⚠️ ΠΡΟΕΙΔΟΠΟΙΗΣΗ! Κίνδυνος ηλεκτροπληξίας! Μην χρησιμοποιείτε το προϊόν αν έχει υποστεί βλάβη. Σε περίπτωση βλάβης, αποσυνδέστε το προϊόν από το ηλεκτρικό δίκτυο και απευθυνθείτε στο κατάστημα αγοράς.

■ Απαγορεύεται η χρήση του προϊόντος σε περίπτωση πτώσης ή αν έχει ορατά σημάδια ζημιάς.

- Το ψωμί μπορεί να πάρει φωτιά. Επομένως, μην χρησιμοποιείτε ποτέ τη φρυγανιέρα κοντά σε ή κάτω από εύφλεκτα υλικά, όπως π.χ. κουρτίνες.
- Πριν συνδέσετε το προϊόν στο ηλεκτρικό δίκτυο, ελέγξτε αν η τάση και η ένταση ρεύματος που αναγράφονται στην πινακίδα τύπου του προϊόντος συμφωνούν με τα αντίστοιχα στοιχεία της παροχής ρεύματος.
- Ελέγχετε τακτικά τα φις και το καλώδιο τροφοδοσίας για βλάβες. Αν το καλώδιο τροφοδοσίας υποστεί βλάβη, θα πρέπει να αντικατασταθεί από τον κατασκευαστή, το κέντρο εξυπηρέτησης πελατών του ή παρομοίως εξειδικευμένο τεχνικό για την αποφυγή κινδύνων.
- Προστατεύστε το καλώδιο τροφοδοσίας από ζημιές. Μην το αφήνετε να κρέμεται από αιχμηρές ακμές, μην το συνθλίβετε και μην το λυγίζετε. Κρατήστε το καλώδιο τροφοδοσίας μακριά από καυτές επιφάνειες και ελεύθερες φλόγες.

Χειρισμός

- Μην αφήνετε ποτέ το προϊόν χωρίς επίβλεψη όταν είναι συνδεδεμένο στο ηλεκτρικό δίκτυο.
- Μην μετακινείτε το προϊόν ενώ βρίσκεται σε λειτουργία.
- Μην τοποθετείτε το προϊόν σε θερμές επιφάνειες (εστίες αερίου, ηλεκτρικές εστίες, φούρνους κ.ο.κ.). Λειτουργείτε το προϊόν σε επίπεδη, σταθερή, καθαρή, ανθεκτική στη θερμότητα και στεγνή επιφάνεια.
- Μην καλύπτετε το προϊόν κατά τη διάρκεια της χρήσης ή αμέσως μετά τη χρήση, ενώ είναι ακόμη ζεστό.
- Δεν συνιστάται η χρήση καλωδίων επέκτασης. Αν η χρήση καλωδίου επέκτασης είναι απαραίτητη, πρέπει να είναι κατάλληλη για ένταση ρεύματος τουλάχιστον 10 Α.
- Δρομολογήστε το καλώδιο τροφοδοσίας και το καλώδιο επέκτασης με τέτοιο τρόπο, ώστε να αποκλείεται το ενδεχόμενο να σκοντάψει κάποιος πάνω τους και να προκληθούν ζημιές.
- Το προϊόν δεν προορίζεται για χρήση σε συνδυασμό με εξωτερικό χρονοδιακόπτη ή ξεχωριστό σύστημα τηλεχειρισμού.

Καθαρισμός και συντήρηση

⚠ ΠΡΟΕΙΔΟΠΟΙΗΣΗ! Κίνδυνος τραυματισμού!

- Αποσυνδέστε το προϊόν από το ηλεκτρικό δίκτυο πριν τον καθαρισμό ή όταν δεν χρησιμοποιείται.
- Μην τοποθετείτε το προϊόν σε ντουλάπι ή στη συσκευασία του όσο είναι θερμό.
 - Τραβάτε το φιν, όχι το καλώδιο τροφοδοσίας, για να το βγάλετε από την πρίζα.
 - Προστατεύστε το προϊόν, το καλώδιο τροφοδοσίας και το φιν από σκόνη, άμεση ηλιακή ακτινοβολία, σταγόνες και πιπίλισμα.
 - Αποθηκεύστε το προϊόν σε ψυχρό, στεγνό μέρος, χωρίς υγρασία και μακριά από σημεία στα οποία φτάνουν τα παιδιά.
 - Προστατεύστε το προϊόν από τη θερμότητα. Μην τοποθετείτε το προϊόν κοντά σε ελεύθερες φλόγες ή πηγές θερμότητας, όπως φούρνοι και θερμάστρες.
 - Καθαρίζετε πάντα το προϊόν ειδικά τον δίσκο για ψίχουλα 11 μετά τη χρήση (Ανατρέξτε στο «Καθαρισμός και φροντίδα» για λεπτομέρειες).

● **Πριν την πρώτη χρήση**

1. Αφαιρέστε τα υλικά συσκευασίας.
2. Καθαρίστε το προϊόν (βλ. ενότητα «Καθαρισμός και φροντίδα»).

① **ΥΠΟΔΕΙΞΕΙΣ:**

- Τις πρώτες φορές που θερμαίνεται το προϊόν μπορεί να προκύψει ελαφρά οσμή. Φροντίστε ο χώρος να αερίζεται επαρκώς.
- Θέστε σε λειτουργία την τοστιέρα άδεια ρυθμίζοντας το επίπεδο ροδίσιματος στο 6 και τραβήξτε κάτω τον μοχλό [13]. Περιμένετε μέχρι να ολοκληρωθεί η διαδικασία και ο μοχλός να μετακινηθεί προς τα επάνω.
- Πετάξτε τα πρώτα τoστ που θα ψήσετε.

● **Χειρισμός**

1. Ξετυλίξτε το καλώδιο τροφοδοσίας [7] από τη βάση περιτύλιξης καλωδίου [9] πριν τη χρήση.
2. Συνδέστε το φως [7] σε κατάλληλη πρίζα.

Κατάσταση λειτουργίας απενεργοποίησης

- Το προϊόν εισέρχεται στη λειτουργία απενεργοποίησης μόλις συνδέσετε το βύσμα ρεύματος [7] σε μια πρίζα ενώ ο μοχλός [13] παραμένει στην αρχική του θέση (επάνω).
- Το προϊόν παραμένει στη λειτουργία απενεργοποίησης μέχρι να πιέσετε κάτω το μοχλό [13].
- Όταν ολοκληρώνεται η διαδικασία τοσταρίσματος ή πιέζεται το κουμπί διακοπής [4], ο μοχλός [13] κινείται αυτόματα προς τα επάνω. Το προϊόν επιστρέφει στη λειτουργία απενεργοποίησης.

● **Φρυγάνισμα ψωμιού**

① **ΥΠΟΔΕΙΞΕΙΣ:**

- Το αποτέλεσμα εξαρτάται, μεταξύ άλλων, από το είδος του ψωμιού, όπως και από την υγρασία και τη φρεσκάδα του ψωμιού.
- Το στεγνό ή λευκό ψωμί φρυγανίζεται γρηγορότερα σε σχέση με το φρέσκο ή ολικής άλεσης.
- Στο βαθμό φρυγάνισματος 6 το ψωμί φρυγανίζεται έντονα. Αν οι φέτες είναι πολύ παχιές, ενδέχεται να δημιουργηθεί καπνός. Σε αυτή την περίπτωση διακόψτε αμέσως το φρυγάνισμα: Πατήστε \triangle [4].

- Αν θέλετε να φρυγανίσετε μόνο μία φέτα ψωμιού, επιλέξτε έναν χαμηλότερο βαθμό φρυγάνισματος σε σχέση με το φρυγάνισμα 2 φετών.

1. Τοποθετήστε από μία φέτα ψωμιού στις υποδοχές ψωμιού [1].
Μην χρησιμοποιείτε φέτες ψωμιού πολύ μεγάλου πάχους.
Το ψωμί δεν πρέπει να κολλάει στις υποδοχές ψωμιού.
2. Ρυθμίστε το βαθμό φρυγάνισματος: Γυρίστε το περιστροφικό κουμπί [5] σε έναν βαθμό φρυγάνισματος από 1 έως 6.
1 = πολύ ελαφρύ φρυγάνισμα/απαλό ρόδισμα
6 = πολύ έντονο φρυγάνισμα/πολύ έντονο ρόδισμα
3. Πιέστε τη λαβή βύθισης [13] προς τα κάτω μέχρι να ασφαλίσει. Το ψωμί βυθίζεται. Το προϊόν ενεργοποιείται. Το \triangle [4] ανάβει.

② **ΥΠΟΔΕΙΞΗ:** Η λαβή βύθισης [13] ασφαλίζει μόνο εφόσον το φως [7] έχει συνδεθεί σε πρίζα.

4. Μόλις το ψήσιμο ολοκληρωθεί, το ψωμί βγαίνει από τις υποδοχές. Η λαβή βύθισης [13] μετακινείται προς τα πάνω. Το \triangle [4] σβήνει.
5. Αφαιρέστε το ψωμί από τις υποδοχές ψωμιού [1].





● **Φρυγάνισμα κατεψυγμένου ψωμιού**

② **ΥΠΟΔΕΙΞΗ:** Το κατεψυγμένο ψωμί αποψύχεται αρχικά ήπια και, στη συνέχεια, φρυγανίζεται. Δεν είναι απαραίτητο να αλλάξετε το βαθμό φρυγάνισματος.

1. Πιέστε τη λαβή βύθισης [13] προς τα κάτω μέχρι να ασφαλίσει. Πατήστε ☼ [3]. Τα ☼ [3] και \triangle [4] ανάβουν.
2. Μόλις το ψήσιμο ολοκληρωθεί, το ψωμί βγαίνει από τις υποδοχές. Η λαβή βύθισης [13] μετακινείται προς τα πάνω. Τα ☼ [3] και \triangle [4] σβήνουν.
3. Αφαιρέστε το ψωμί από τις υποδοχές ψωμιού [1].

● Ζέσταμα ψωμιού

① **ΥΠΟΔΕΙΞΗ:** Μπορείτε να ζεσάνετε το ήδη φρυγανισμένο ψωμί στο προϊόν.





1. Πιέστε τη λαβή βύθισης [13] προς τα κάτω μέχρι να ασφαλίσει. Πατήστε  [2]. Τα  [2] και  [4] ανάβουν.
2. Μόλις το ψήσιμο ολοκληρωθεί, το ψωμί βγαίνει από τις υποδοχές. Η λαβή βύθισης [13] μετακινείται προς τα πάνω. Τα  [2] και  [4] σβήνουν.
3. Αφαιρέστε το ψωμί από τις υποδοχές ψωμιού [1].

● Ψήσιμο ψωμιού



1. Πιέστε τη λαβή ανοίγματος [12] προς τα κάτω. Η σχάρα για ψωμάκια [6] ανοίγει.
2. Τοποθετήστε τα ψωμάκια στη σχάρα για ψωμάκια [6].
3. Ρυθμίστε το βαθμό φρυγανίσματος: Γυρίστε το περιστροφικό κουμπί [5] στον επιθυμητό βαθμό φρυγανίσματος.

① ΥΠΟΔΕΙΞΕΙΣ:

- Το αποτέλεσμα φρυγανίσματος εξαρτάται, μεταξύ άλλων, από το είδος και τη φρεσκάδα του ψωμιού.
- Ψήστε τα ψωμάκια και από τις δύο πλευρές για ομοιόμορφο φρυγάνισμα.

1. Πιέστε τη λαβή βύθισης [13] προς τα κάτω μέχρι να ασφαλίσει. Το προϊόν ενεργοποιείται. Το  [4] ανάβει.
2. Αφού τα ψωμάκια ψηθούν από τη μία πλευρά, η λαβή βύθισης [13] μετακινείται προς τα πάνω. Το  [4] σβήνει.
3. Γυρίστε τα ψωμάκια από την άλλη πλευρά.
4. Πιέστε τη λαβή βύθισης [13] προς τα κάτω μέχρι να ασφαλίσει. Το προϊόν ενεργοποιείται. Το  [4] ανάβει.
5. Αφού τα ψωμάκια ψηθούν και από την άλλη πλευρά, η λαβή βύθισης [13] μετακινείται προς τα πάνω. Το  [4] σβήνει.
6. Μετά το ψήσιμο: Πιέστε τη λαβή ανοίγματος [12] προς τα πάνω. Η σχάρα για ψωμάκια [6] κλείνει.

● Πρόωρη διακοπή του φρυγανίσματος

1. Όταν το προϊόν τoσάτρει, μπορείτε να πιέσετε το  [4] πρόωρα για να σταματήσετε τη λειτουργία.
2. Πατήστε  [4]. Η λαβή βύθισης [13] μετακινείται προς τα πάνω. Το  [4] σβήνει.

● Καθαρισμός και φροντίδα

ΚΙΝΔΥΝΟΣ! Κίνδυνος ηλεκτροπληξίας!

Πριν τον καθαρισμό: Αποσυνδέετε πάντα το προϊόν από το ηλεκτρικό δίκτυο.

ΚΙΝΔΥΝΟΣ! Κίνδυνος εγκαύματος! Μην

καθαρίζετε το προϊόν αμέσως μετά τη χρήση. Αφήστε αρχικά το προϊόν να κρυώσει.

 **ΠΡΟΕΙΔΟΠΟΙΗΣΗ!** Μην βυθίζετε ποτέ τα ηλεκτρικά μέρη του προϊόντος σε νερό ή άλλα υγρά. Μην τοποθετείτε ποτέ το προϊόν κάτω από τρεχούμενο νερό.

Μέρος	Τρόπος καθαρισμού
<input type="checkbox"/> Περιβλήμα	<input type="checkbox"/> Σκουπίστε το περίβλημα με ένα ελαφρώς υγρό πανί. <input type="checkbox"/> Μην αφήνετε να εισχωρήσουν στο εσωτερικό του προϊόντος νερό ή άλλα υγρά.
<input type="checkbox"/> Σχάρα για ψωμάκια [6]	<input type="checkbox"/> Πιέστε τη λαβή ανοίγματος [12] προς τα κάτω. Η σχάρα για ψωμάκια [6] ανοίγει. <input type="checkbox"/> Αναποδογυρίστε το προϊόν και αφαιρέστε τα ψίχουλα από την κοιλότητα της σχάρας για ψωμάκια [6]. <input type="checkbox"/> Σκουπίστε την κοιλότητα και τη σχάρα για ψωμάκια [6] με ένα ελαφρώς υγρό πανί.
<input type="checkbox"/> Συρτάρι για ψίχουλα [11]	<input type="checkbox"/> Αφαιρέστε το συρτάρι για ψίχουλα [11]. <input type="checkbox"/> Απομακρύνετε τα ψίχουλα. Σκουπίστε το συρτάρι για ψίχουλα [11] με ένα υγρό πανί. <input type="checkbox"/> Τοποθετήστε ξανά το συρτάρι για ψίχουλα [11].

● Αποθήκευση

▲ ΚΙΝΔΥΝΟΣ! Κίνδυνος εγκαύματος! Μην αποθηκεύετε το προϊόν αμέσως μετά τη χρήση. Αφήστε αρχικά το προϊόν να κρυώσει.

- Καθαρίστε το προϊόν πριν την αποθήκευση.
- Τυλίξτε το καλώδιο τροφοδοσίας [7] στη βάση περιτύλιξης καλωδίου [9] και στερεώστε το στο σφιγκτήρα καλωδίου [10].
- Αποθηκεύστε το προϊόν στην αρχική συσκευασία όταν δεν το χρησιμοποιείτε.
- Φυλάξτε το προϊόν σε στεγνό μέρος, μακριά από σημεία στα οποία φτάνουν τα παιδιά.

● Αντιμετώπιση προβλημάτων

Πρόβλημα	Πιθανή αιτία/Αντιμετώπιση προβλήματος
Πολύ έντονο φρυγάνισμα του ψωμιού.	Γυρίστε το περιστροφικό κουμπί [5] σε έναν χαμηλότερο βαθμό φρυγανίσματος.
Το ψωμί κολλάει στο προϊόν.	Βγάλτε το φιν [7] από την πρίζα. Αφήστε το προϊόν να κρυώσει. Αφαιρέστε το ψωμί από τις υποδοχές ψωμιού [1] με μια ξύλινη σπάτουλα. Μην αγγίζετε τα θερμαντικά στοιχεία.
Έντονος καπνός	Ενδεχομένως το συρτάρι για ψίχουλα [11] να είναι γεμάτο. Βγάλτε το φιν [7] από την πρίζα. Αφήστε το προϊόν να κρυώσει. Καθαρίστε το συρτάρι για ψίχουλα.

● Απόσυρση

Η συσκευασία αποτελείται από υλικά φιλικά προς το περιβάλλον, τα οποία μπορείτε να διαθέσετε στους χώρους ανακύκλωσης της περιοχής σας.



Προσέξτε τον χαρακτηρισμό των υλικών συσκευασίας για τον διαχωρισμό απορριμμάτων, αυτά είναι χαρακτηρισμένα από συντόμευσεις (a) και αριθμούς (b) με την ακόλουθη σημασία: 1-7: πλαστικά / 20-22: χαρτί και χαρτόνι / 80-98: σύνθετο υλικό.



Για πληροφορίες σχετικά με τις δυνατότητες απόρριψης του προϊόντος που δεν χρησιμοποιείται πλέον, απευθυνθείτε στις αρμόδιες υπηρεσίες της κοινότητας ή του δήμου σας.



Για την προστασία του περιβάλλοντος, μην απορρίπτετε το άχρηστο πλέον προϊόν στα οικιακά απορρίμματα, αλλά παραδώστε το στα ειδικά Κέντρα απόρριψης. Για τα σημεία συλλογής και τις ώρες λειτουργίας τους απευθυνθείτε στις αρμόδιες υπηρεσίες.

● Εγγύηση

Το προϊόν κατασκευάστηκε σύμφωνα με αυστηρές κατευθυντήριες οδηγίες ποιότητας και ελέγχθηκε επιμελώς πριν από την παράδοση. Σε περίπτωση ελαττώματος υλικού ή κατασκευής, έχετε νόμιμα δικαιώματα έναντι του πωλητή του προϊόντος. Τα νομικά σας δικαιώματα δεν περιορίζονται με οιοδήποτε τρόπο από την αναφερόμενη παρακάτω εγγύηση.

Η εγγύηση για το προϊόν αυτό ανέρχεται σε 3 έτη από την ημερομηνία αγοράς. Ο χρόνος εγγύησης αρχίζει την ημερομηνία αγοράς. Φυλάξτε τη γνήσια απόδειξη αγοράς σε σίγουρο μέρος, καθώς αυτό το έγγραφο απαιτείται ως αποδεικτικό της αγοράς.

Όλες οι ζημιές ή τα ελαττώματα, τα οποία υπάρχουν ήδη κατά τον χρόνο της αγοράς, πρέπει να αναφέρονται χωρίς καθυστέρηση μετά την αποσυσκευασία του προϊόντος.

Σε περίπτωση που εντός διαστήματος 3 ετών από την ημερομηνία αγοράς αυτό το προϊόν πασουςιάσει κάποιο ελάττωμα υλικού ή κατασκευής, το προϊόν επισκευάζεται ή αντικαθίσταται από εμάς δωρεάν κατά τη δική μας επιλογή. Ο χρόνος εγγύησης δεν επεκτείνεται λόγω παροχής ικανοποίησης από την ευθύνη για πραγματικά ελαττώματα. Αυτό ισχύει και για εξαρτήματα τα οποία έχουν αντικατασταθεί ή επισκευαστεί.

Αυτή η εγγύηση παύει να ισχύει, εάν στο προϊόν προκλήθηκε ζημιά, ή εάν αυτό χρησιμοποιήθηκε ή συντηρήθηκε με μη ενδεδειγμένο τρόπο.

Η εγγύηση καλύπτει ελαττώματα στο υλικό και την κατασκευή. Αυτή η εγγύηση δεν αφορά σε μέρη του προϊόντος, τα οποία υπόκεινται σε φυσιολογική φθορά και συνεπώς θεωρούνται αναλώσιμα (π.χ., μπαταρίες, επαναφορτιζόμενες μπαταρίες, εύκαμπτοι σωλήνες, φυσίγγια χρώματος), ούτε σε ζημιές σε εύθραυστα εξαρτήματα, όπως διακόπτες ή γυάλινα εξαρτήματα.

Με την αντικατάσταση της συσκευής, σύμφωνα με το ΝΟΜΟΣ 2251/1994, ξεκινάει εκ νέου ο χρόνος εγγύησης.

● Διεκπεραίωση της εγγύησης

Για να εξασφαλίσουμε τη γρήγορη επεξεργασία του αιτήματός σας, παρακαλούμε ακολουθήστε τις παρακάτω υποδείξεις:

Σε περίπτωση ερωτήματος παρακαλείσθε να έχετε διαθέσιμο το παραστατικό αγοράς και τον κωδικό προϊόντος (IAN 512327_2504) ως αποδεικτικό της αγοράς σας.

Μπορείτε να βρείτε τον αριθμό προϊόντος στην πινακίδα τύπου, σε μια εγχάραξη, στην σελίδα τίτλων των οδηγιών σας, (κάτω αριστερά) ή ως αυτοκόλλητο στην πίσω ή κάτω σελίδα.

Αν προκύψουν λειτουργικά σφάλματα ή άλλα ελαττώματα, επικοινωνήστε αρχικά τηλεφωνικά ή μέσω email με το παρακάτω αναφερόμενο τμήμα service.

Ένα προϊόν που αναγνωρίζεται ως ελαττωματικό, μπορείτε μετά να το αποστείλετε χωρίς ταχυδρομικά τέλη στην ενημερωμένη σε εσάς διεύθυνση service επισυνάπτοντας την απόδειξη αγοράς (απόδειξη ταμείου) και την ένδειξη, που υφίσταται το ελάττωμα και τότε προέκυψε.

● Σέρβις



Σέρβις Ελλάδα

Τηλ: 00800 490826606

Email: owim@lidl.gr



Σέρβις Κύπρος

Τηλ: 8009 4241

Email: owim@lidl.cy



Σερβική σφραγίδα συμμορφωσης



Verwendete Warnhinweise und Symbole	Seite	102
Einleitung	Seite	102
Bestimmungsgemäßer Gebrauch	Seite	103
Lieferumfang	Seite	103
Teilebeschreibung	Seite	103
Technische Daten	Seite	103
Sicherheitshinweise	Seite	103
Vor der ersten Verwendung	Seite	107
Bedienung	Seite	107
Brot toasten	Seite	107
Eingefrorenes Brot toasten	Seite	107
Brot aufwärmen	Seite	107
Brötchen aufbacken	Seite	108
Toasten vorzeitig abbrechen	Seite	108
Reinigung und Pflege	Seite	108
Lagerung	Seite	109
Fehlerbehebung	Seite	109
Entsorgung	Seite	109
Garantie	Seite	110
Abwicklung im Garantiefall	Seite	110
Service	Seite	110

Verwendete Warnhinweise und Symbole

In der Bedienungsanleitung, der Kurzanleitung und auf der Verpackung werden die folgenden Warnhinweise verwendet:

 <p>GEFAHR! Dieses Symbol mit dem Signalwort „Gefahr“ bezeichnet eine Gefährdung mit einem hohen Risikograd, die, wenn sie nicht vermieden wird, eine schwere Verletzung oder den Tod zur Folge hat.</p>	 Wechselstrom/-spannung
	 Hertz (Netzfrequenz)
	 Watt
 <p>WARNUNG! Dieses Symbol mit dem Signalwort „Warnung“ bezeichnet eine Gefährdung mit einem mittleren Risikograd, die, wenn sie nicht vermieden wird, eine schwere Verletzung oder den Tod zur Folge haben kann.</p>	 HINWEIS: Dieses Symbol mit dem Signalwort „Hinweis“ bietet weitere nützliche Informationen.
	 Verwenden Sie das Produkt nur in trockenen Innenräumen.
 <p>VORSICHT! Dieses Symbol mit dem Signalwort „Vorsicht“ bezeichnet eine Gefährdung mit einem niedrigen Risikograd, die, wenn sie nicht vermieden wird, eine geringe oder mäßige Verletzung zur Folge haben kann.</p>	 Gefahr – Risiko eines Stromschlags!
	 Achtung, heiße Oberfläche!
 Symbol für Schutzerde	 Lebensmittelrecht. Dieses Produkt hat keine negativen Auswirkungen auf Geschmack oder Geruch.
 Das CE-Zeichen bestätigt Konformität mit den für das Produkt zutreffenden EU-Richtlinien.	 Sicherheitshinweise Handlungsanweisungen

DOPPELSCHLITZ-TOASTER

● Einleitung

Wir beglückwünschen Sie zum Kauf Ihres neuen Produkts. Sie haben sich damit für ein hochwertiges Produkt entschieden. Die Bedienungsanleitung ist Teil dieses Produkts. Sie enthält wichtige Hinweise für Sicherheit, Gebrauch und Entsorgung. Machen Sie sich vor der Benutzung des Produkts mit allen Bedien- und Sicherheitshinweisen vertraut. Benutzen Sie das Produkt nur wie beschrieben und für die angegebenen Einsatzbereiche. Händigen Sie alle Unterlagen bei Weitergabe des Produkts an Dritte mit aus.



Sie können dieses und zahlreiche andere Handbücher unter www.lidl-service.com herunterladen und ansehen. Durch Scannen dieses QR-Codes werden Sie direkt auf die Lidl-Service-Website (www.lidl-service.com) weitergeleitet, wo Sie durch Eingabe der Artikelnummer (IAN) 51 2327_2504 Ihre Bedienungsanleitung öffnen können.

● Bestimmungsgemäßer Gebrauch

Dieses Produkt ist zur Herstellung von geröstetem Brot vorgesehen. Verwenden Sie das Produkt für keine anderen Zwecke.

Das Produkt ist ausschließlich für die Nutzung in privaten Haushalten und nicht für gewerbliche Zwecke vorgesehen.



Der Hersteller übernimmt keine Haftung für Schäden aufgrund unsachgemäßer Verwendung.

● Lieferumfang

Überprüfen Sie nach dem Auspacken des Produkts, ob die Lieferung vollständig ist und alle Teile in ordnungsgemäßem Zustand sind. Entfernen Sie vor der Verwendung sämtliche Verpackungsmaterialien.

- 1x Doppelschlitzz-Toaster
- 1x Bedienungsanleitung

● Teilebeschreibung

- 1 Toastschächte
- 2  (Aufwärtstaste mit Leuchtanzeige)
- 3  (Aufbautaste mit Leuchtanzeige)
- 4  (Stopptaste mit Leuchtanzeige)
- 5 Drehregler (für Röstgradeinstellung)
- 6 Brötchenaufsatz
- 7 Anschlussleitung mit Netzstecker
- 8 Standfüße
- 9 Kabelaufwicklung
- 10 Kabelklemme
- 11 Krümelschublade
- 12 Ausklapphebel (für den Brötchenaufsatz)
- 13 Absenkehebel

● Technische Daten

Eingangsspannung:	220-240 V~, 50-60 Hz
Leistungsaufnahme:	860 - 1050W
Schutzklasse:	I
Stromverbrauch im ausgeschalteten Zustand:	0 W
Zertifizierung:	GS (TÜV Rheinland)



Sicherheitshinweise

MACHEN SIE SICH VOR DER BENUTZUNG DES PRODUKTS MIT ALLEN SICHERHEITS- UND BEDIENHINWEISEN VERTRAUT! WENN SIE DIESES PRODUKT AN ANDERE WEITERGEBEN, GEBEN SIE AUCH ALLE DOKUMENTE WEITER!

Im Falle von Schäden aufgrund der Nichteinhaltung dieser Bedienungsanleitung erlischt Ihr Garantieanspruch! Für Folgeschäden wird keine Haftung übernommen! Im Falle von Sach- oder Personenschäden aufgrund einer unsachgemäßen Benutzung oder Nichteinhaltung der Sicherheitshinweise wird keine Haftung übernommen!

Kinder und Personen mit Einschränkungen

⚠️ WARNUNG! LEBENS-GEFAHR UND UNFALL-GEFAHR FÜR SÄUGLINGE UND KINDER!

Lassen Sie Kinder nicht mit dem Verpackungsmaterial unbeaufsichtigt. Das Verpackungsmaterial stellt eine Erstickungsgefahr dar. Kinder unterschätzen die damit verbundenen Gefahren häufig. Halten Sie Kinder stets von Verpackungsmaterialien fern.

- Dieses Produkt kann von Kindern ab 8 Jahren und darüber sowie von Personen mit verringerten physischen, sensorischen oder mentalen Fähigkeiten oder Mangel an Erfahrung und Wissen benutzt werden, wenn sie beaufsichtigt werden oder bezüglich des sicheren Gebrauchs des Produkts unterwiesen wurden und die daraus resultierenden Gefahren verstehen.
- Kinder dürfen nicht mit dem Produkt spielen.
- Reinigung und die vom Benutzer durchzuführende Wartung dürfen nicht von Kindern ohne Beaufsichtigung durchgeführt werden.
- Kinder jünger als 8 Jahre sind vom Produkt und der Anschlussleitung fernzuhalten.

Bestimmungsgemäßer Gebrauch

⚠️ WARNUNG! Eine unsachgemäße Verwendung kann zu Verletzungen führen. Verwenden Sie das Produkt ausschließlich dieser Anleitung entsprechend. Versuchen Sie nicht, das Produkt in irgendeiner Weise zu verändern.

- Dieses Gerät ist für die Verwendung in Haushalten und ähnlichen Anwendungsbereichen vorgesehen, wie z. B.:
 - Personalküchen in Geschäften, Büros und anderen Arbeitsumgebungen;
 - Bauernhöfe;
 - durch Gäste in Hotels, Motels und anderen Wohnumgebungen;
 - Frühstückspensionen und ähnliche Unterkünfte.

Elektrische Sicherheit

⚠️ GEFAHR! Stromschlaggefahr! Versuchen Sie niemals, das Produkt selbst zu reparieren. Im Fall einer Fehlfunktion dürfen Reparaturen ausschließlich von qualifiziertem Personal durchgeführt werden.

⚠ GEFAHR! Verbrennungsgefahr! Das Produkt wird während der Verwendung heiß. Berühren Sie das Produkt nicht während oder unmittelbar nach der Verwendung.

⚠ GEFAHR! Verbrennungsgefahr, wenn nicht Standard-Toastbrot verwendet wird. Aufgrund der kleineren Größe oder Form besteht die Gefahr, beim Herausnehmen des getoasteten Toastbrottes bzw. Brottes, heiße Teile zu berühren.

⚠ WARNUNG! Stromschlaggefahr! Tauchen Sie das Produkt nicht in Wasser oder andere Flüssigkeiten ein. Halten Sie das Produkt niemals unter fließendes Wasser.

⚠ WARNUNG! Stromschlaggefahr! Verwenden Sie kein beschädigtes Produkt. Trennen Sie das Produkt vom Stromnetz und wenden Sie sich an Ihren Händler, wenn es beschädigt ist.

■ Das Produkt darf nicht verwendet werden, wenn es fallen gelassen wurde oder wenn es sichtbare Schäden aufweist.

- Brot kann brennen. Deshalb Toaster nie in der Nähe oder unterhalb von brennbaren Materialien wie Gardinen verwenden.
- Bevor Sie das Produkt mit dem Stromnetz verbinden, überprüfen Sie, ob die Spannung und der Nennstrom den am Typenschild des Produktes angegebenen Details zur Stromversorgung entsprechen.
- Überprüfen Sie den Netzstecker und die Anschlussleitung regelmäßig auf Schäden. Wenn die Anschlussleitung beschädigt ist, muss sie vom Hersteller, seinem Kundendienst oder ähnlich qualifizierten Personen ersetzt werden, um Gefahren zu vermeiden.
- Schützen Sie die Anschlussleitung vor Schäden. Lassen Sie sie nicht über scharfe Kanten hängen und quetschen oder biegen Sie sie nicht. Halten Sie die Anschlussleitung von heißen Oberflächen und offenen Flammen fern.

Bedienung

- Lassen Sie das Produkt nicht unbeaufsichtigt, wenn es an das Stromnetz angeschlossen ist.
- Bewegen Sie das Produkt nicht, wenn es in Betrieb ist.
- Stellen Sie das Produkt nicht auf heißen Oberflächen (Gasherd, Elektroherd, Ofen usw.) ab. Betreiben Sie das Produkt auf einer flachen, stabilen, sauberen, hitzebeständigen und trockenen Oberfläche.
- Decken Sie das Produkt nicht ab, solange es in Gebrauch ist oder kurz nach dem Gebrauch, solange es noch warm ist.
- Die Verwendung von Verlängerungsleitungen wird nicht empfohlen. Falls der Einsatz einer Verlängerungsleitung erforderlich sein sollte, muss sie für einen Stromfluss von mindestens 10 A vorgesehen sein.
- Verlegen Sie Anschluss- und Verlängerungsleitungen so, dass niemand darüber stolpern und nichts beschädigt werden kann.
- Dieses Produkt ist nicht dazu bestimmt, mit einer externen Zeitschaltuhr oder einem separaten Fernwirkssystem betrieben zu werden.

Reinigung und Aufbewahrung

- ▲ **WARNUNG! Verletzungsgefahr!** Trennen Sie das Produkt vom Stromnetz, bevor Sie es reinigen oder wenn es nicht in Verwendung ist.
- Bewahren Sie das heiße Produkt nicht in einem Schrank oder in der Verpackung auf.
- Ziehen Sie den Netzstecker nicht an der Anschlussleitung aus der Steckdose.
- Schützen Sie das Produkt, die Anschlussleitung und den Netzstecker vor Staub, direkter Sonneneinstrahlung, Tropf- und Spritzwasser.
- Bewahren Sie das Produkt an einem kühlen, trockenen Ort auf, geschützt vor Feuchtigkeit und außerhalb der Reichweite von Kindern.
- Schützen Sie das Produkt vor Hitze. Positionieren Sie das Produkt nicht in der Nähe von offenen Flammen oder Wärmequellen wie Öfen oder Heizgeräten.
- Reinigen Sie das Gerät, insbesondere die Krümelschublade 11, nach jedem Gebrauch (siehe „Reinigung und Pflege“).

● Vor der ersten Verwendung

1. Entfernen Sie das Verpackungsmaterial.
2. Reinigen Sie das Produkt (siehe Abschnitt „Reinigung und Pflege“).

① **HINWEISE:**

- Wenn das Produkt die ersten Male aufgeheizt wird, kann ein schwacher Geruch auftreten. Sorgen Sie für ausreichende Belüftung.
- Starten Sie den leeren Toaster, indem Sie den Bräunungsgrad auf Stufe 6 einstellen und den Absenkehebel **13** nach unten drücken. Warten Sie, bis der Vorgang abgeschlossen ist und der Absenkehebel in seine Ausgangsposition (oben) zurückgekehrt ist.
- Entsorgen Sie die Toasts des ersten Durchgangs.

● Bedienung

1. Wickeln Sie die Anschlussleitung **7** vor der Verwendung von der Kabelaufwicklung **9** ab.
2. Verbinden Sie den Netzstecker **7** mit einer geeigneten Steckdose.

Ausgeschalteter Modus

- Das Gerät ist im ausgeschalteten Modus, sobald Sie den Netzstecker **7** mit einer Netzsteckdose verbinden, während der Absenkehebel **13** in der Ausgangsposition (oben) bleibt.
- Das Gerät bleibt im ausgeschalteten Modus, bis Sie den Absenkehebel **13** nach unten drücken.
- Wenn der Toastvorgang beendet ist oder die Stoppaste **4** gedrückt wird, bewegt sich der Hebel **13** automatisch nach oben. Das Gerät wechselt wieder in den Stand-by-Modus.

● Brot toasten

① **HINWEISE:**

- Das Ergebnis ist unter anderem von der Brotsorte sowie der Feuchtigkeit und Frische des Brotes abhängig.
- Trockenes oder helles Brot bräunt schneller als frisches oder dunkles Brot.
- Der Bräunungsgrad **6** bewirkt eine sehr starke Bräunung. Bei dicken Scheiben kann es zu Rauchbildung kommen. Brechen Sie in diesem Fall den Toastvorgang ab: Drücken Sie **4**.

- Falls Sie nur eine Brotscheibe toasten möchten, verwenden Sie einen geringeren Bräunungsgrad wie für das Toasten von 2 Brotscheiben.

1. Führen Sie je eine Brotscheibe in die Toastschächte **1** ein. Verwenden Sie keine zu dicken Brotscheiben. Das Brot darf nicht im Toastschacht eingeklemmt sein.
2. Bräunungsgrad einstellen: Stellen Sie den Drehregler **5** auf einen der Bräunungsgrade von **1** bis **6** ein.
1 = sehr leichtes Toasten/helle Bräunung
6 = sehr starkes Toasten/sehr starke Bräunung
3. Drücken Sie den Absenkehebel **13** bis zum Einrasten nach unten. Das Brot wird abgesenkt. Das Produkt schaltet sich ein. **4** leuchtet.

- ① **HINWEIS:** Der Absenkehebel **13** rastet nur ein, wenn der Netzstecker **7** an eine Steckdose angeschlossen ist.

4. Wenn der Toastvorgang abgeschlossen ist, wird das Brot angehoben. Der Absenkehebel **13** bewegt sich nach oben. **4** erlischt.
5. Nehmen Sie das Brot aus dem Toastschacht **1**.

● Eingefrorenes Brot toasten



- ① **HINWEIS:** Eingefrorenes Brot wird vom Produkt schonend getaut und dann getoastet. Es ist nicht notwendig, den Bräunungsgrad zu ändern.

1. Drücken Sie den Absenkehebel **13** bis zum Einrasten nach unten. Drücken Sie **3**. **3** und **4** leuchten.
2. Wenn der Toastvorgang abgeschlossen ist, wird das Brot angehoben. Der Absenkehebel **13** bewegt sich nach oben. **3** und **4** erlöschen.
3. Nehmen Sie das Brot aus dem Toastschacht **1**.

● Brot aufwärmen

- ① **HINWEIS:** Bereits getoastetes Brot kann vom Produkt aufgewärmt werden.





1. Drücken Sie den Absenkehebel **13** bis zum Einrasten nach unten. Drücken Sie **2**. **2** und **4** leuchten.

2. Wenn der Toastvorgang abgeschlossen ist, wird das Brot angehoben. Der Absenkhebel **13** bewegt sich nach oben.  **2** und  **4** erlöschen.
3. Nehmen Sie das Brot aus dem Toastschacht **1**.



● Brötchen aufbacken

1. Drücken Sie den Ausklapphebel **12** nach unten. Der Brötchenaufsatz **6** klappt aus.
2. Legen Sie die Brötchen auf den Brötchenaufsatz **6**.
3. Bräunungsgrad einstellen: Stellen Sie den Drehregler **5** auf den gewünschten Bräunungsgrad.

① HINWEISE:

- Das Toastergebnis ist unter anderem von der Sorte und Frische der Brötchen abhängig.
 - Backen Sie das Brötchen von beiden Seiten auf, um eine gleichmäßige Bräunung zu erzielen.
1. Drücken Sie den Absenkhebel **13** bis zum Einrasten nach unten. Das Produkt schaltet sich ein.  **4** leuchtet.
 2. Wenn das Aufbacken einer Seite des Brötchens abgeschlossen ist, bewegt sich der Absenkhebel **13** nach oben.  **4** erlischt.
 3. Drehen Sie die Brötchen um.
 4. Drücken Sie den Absenkhebel **13** bis zum Einrasten nach unten. Das Produkt schaltet sich ein.  **4** leuchtet.
 5. Wenn das Aufbacken der anderen Seite des Brötchens abgeschlossen ist, bewegt sich der Absenkhebel **13** nach oben.  **4** erlischt.
 6. Nach dem Aufbacken der Brötchen: Drücken Sie den Ausklapphebel **12** nach oben. Der Brötchenaufsatz **6** klappt ein.

● Toasten vorzeitig abbrechen

1. Wenn das Produkt Brot toastet, können Sie vorzeitig  **4** drücken, um den Vorgang abzubrechen.
2. Drücken Sie  **4**. Der Absenkhebel **13** bewegt sich nach oben.  **4** erlischt.

● Reinigung und Pflege

⚠ GEFAHR! Stromschlaggefahr! Vor der Reinigung: Trennen Sie das Produkt immer von der Stromversorgung.

⚠ GEFAHR! Verbrennungsgefahr! Reinigen Sie das Produkt nicht unmittelbar nach dem Betrieb. Lassen Sie das Produkt zunächst abkühlen.

⚠ WARNUNG! Tauchen Sie die elektrischen Teile des Produktes nicht in Wasser oder andere Flüssigkeiten ein. Halten Sie das Produkt niemals unter fließendes Wasser.

Teil	Reinigungsmethode
<input type="checkbox"/> Gehäuse	<input type="checkbox"/> Wischen Sie das Gehäuse mit einem leicht angefeuchteten Tuch ab. <input type="checkbox"/> Lassen Sie kein Wasser oder andere Flüssigkeiten in das Innere des Produkts gelangen.
<input type="checkbox"/> Brötchenaufsatz 6	<input type="checkbox"/> Drücken Sie den Ausklapphebel 12 nach unten. Der Brötchenaufsatz 6 klappt aus. <input type="checkbox"/> Drehen Sie das Produkt um und entfernen Sie die Krümel aus der Vertiefung des Brötchenaufsatzes 6 . <input type="checkbox"/> Wischen Sie die Vertiefung und den Brötchenaufsatz 6 mit einem leicht angefeuchteten Tuch ab.
<input type="checkbox"/> Krümelschublade 11	<input type="checkbox"/> Ziehen Sie die Krümelschublade 11 heraus. <input type="checkbox"/> Entfernen Sie die Krümel. Wischen Sie die Krümelschublade 11 mit einem feuchten Tuch aus. <input type="checkbox"/> Setzen Sie die Krümelschublade 11 wieder ein.

● Lagerung

GEFAHR! Verbrennungsgefahr! Lagern Sie das Produkt nicht unmittelbar nach dem Betrieb. Lassen Sie das Produkt zunächst abkühlen.

- Reinigen Sie das Produkt vor der Lagerung.
- Führen Sie die Anschlussleitung **7** um die Kabelaufwicklung **9** und befestigen Sie sie an der Kabelklemme **10**.
- Lagern Sie das Produkt in der Originalverpackung, wenn es nicht verwendet wird.
- Bewahren Sie das Produkt an einem trockenen Ort außerhalb der Reichweite von Kindern auf.

● Fehlerbehebung

Problem	Mögliche Ursache/ Problembehebung
Brot zu stark gebräunt.	Stellen Sie mit dem Drehregler 5 einen niedrigeren Bräunungsgrad ein.
Brot bleibt im Produkt stecken.	Ziehen Sie den Netzstecker 7 . Lassen Sie das Produkt abkühlen. Entfernen Sie das Brot mit einem Holzspatel aus dem Toastschacht 1 . Berühren Sie dabei nicht die Heizelemente.
Starke Rauchentwicklung	Eventuell ist die Krümelschublade 11 voll. Ziehen Sie den Netzstecker 7 . Lassen Sie das Produkt abkühlen. Reinigen Sie die Krümelschublade.

● Entsorgung

Die Verpackung besteht aus umweltfreundlichen Materialien, die Sie über die örtlichen Recyclingstellen entsorgen können.



Beachten Sie die Kennzeichnung der Verpackungsmaterialien bei der Abfalltrennung, diese sind gekennzeichnet mit Abkürzungen (a) und Nummern (b) mit folgender Bedeutung: 1-7: Kunststoffe/20-22: Papier und Pappe/80-98: Verbundstoffe.



Möglichkeiten zur Entsorgung des ausgedienten Produkts erfahren Sie bei Ihrer Gemeinde oder Stadtverwaltung.



Gerät entsorgen

Das Symbol der durchgestrichenen Mülltonne bedeutet, dass dieses Gerät am Ende der Nutzungszeit nicht über den Haushaltsmüll entsorgt werden darf. Das Gerät ist bei eingerichteten Sammelstellen, Wertstoffhöfen oder Entsorgungsbetrieben abzugeben. Zudem sind Vertreiber von Elektro- und Elektronikgeräten sowie Vertreiber von Lebensmitteln zur Rücknahme verpflichtet. LIDL bietet Ihnen Rückgabemöglichkeiten direkt in den Filialen und Märkten an. Rückgabe und Entsorgung sind für Sie kostenfrei. Beim Kauf eines Neugerätes haben Sie das Recht, ein entsprechendes Altgerät unentgeltlich zurückzugeben. Zusätzlich haben Sie die Möglichkeit, unabhängig vom Kauf eines Neugerätes, unentgeltlich (bis zu drei) Altgeräte abzugeben, die in keiner Abmessung größer als 25 cm sind. Bitte löschen Sie vor der Rückgabe alle personenbezogenen Daten. Bitte entnehmen Sie vor der Rückgabe Batterien oder Akkumulatoren, die nicht vom Altgerät umschlossen sind, sowie Lampen, die zerstörungsfrei entnommen werden können und führen diese einer separaten Sammlung zu.

● **Garantie**

Das Produkt wurde nach strengen Qualitätsrichtlinien hergestellt und vor der Auslieferung sorgfältig geprüft. Im Falle von Material- oder Herstellungsfehlern haben Sie gegenüber dem Verkäufer des Produkts gesetzliche Rechte. Ihre gesetzlichen Rechte werden in keiner Weise durch unsere unten aufgeführte Garantie eingeschränkt.

Die Garantie für dieses Produkt beträgt 3 Jahre ab Kaufdatum. Die Garantiezeit beginnt mit dem Kaufdatum. Bewahren Sie den Originalkaufbeleg an einem sicheren Ort auf, da dieses Dokument als Nachweis des Kaufs erforderlich ist.

Alle Schäden oder Mängel, die bereits zum Zeitpunkt des Kaufs vorhanden sind, müssen unverzüglich nach dem Auspacken des Produkts gemeldet werden.

Sollte das Produkt innerhalb von 3 Jahren ab Kaufdatum einen Material- oder Herstellungsfehler aufweisen, werden wir es – nach unserer Wahl – kostenlos für Sie reparieren oder ersetzen. Die Garantiezeit verlängert sich durch einen stattgegebenen Gewährleistungsanspruch nicht. Dies gilt auch für ersetzte und reparierte Teile.

Diese Garantie erlischt, wenn das Produkt beschädigt oder unsachgemäß verwendet oder gewartet wurde.

Die Garantie deckt Material- und Herstellungsfehler ab. Diese Garantie erstreckt sich weder auf Produktteile, die normalem Verschleiß unterliegen, und somit als Verschleißteile gelten (z. B. Batterien, Akkus, Schläuche, Farbpatronen), noch auf Schäden an zerbrechlichen Teilen, z. B. Schalter oder Teile aus Glas.

● **Abwicklung im Garantiefall**

Um eine schnelle Bearbeitung Ihres Anspruchs zu gewährleisten, beachten Sie die folgenden Hinweise:

Halten Sie den Originalkaufbeleg und die Artikelnummer (IAN 512327_2504) als Nachweis für den Kauf bereit.

Sie finden die Artikelnummer auf dem Typenschild, einer Gravur auf dem Produkt, der Startseite der Bedienungsanleitung (unten links) oder als Aufkleber auf der Rück- oder Unterseite des Produkts.

Sollten Funktionsfehler oder sonstige Mängel auftreten, wenden Sie sich zunächst telefonisch oder per E-Mail an die unten aufgeführte Serviceabteilung.

Sobald das Produkt als defekt erfasst wurde, können Sie es kostenlos an die Ihnen mitgeteilte Service-Anschrift zurücksenden. Stellen Sie sicher, dass Sie den Originalkaufbeleg (Kassenbon) sowie eine kurze, schriftliche Beschreibung beilegen, in der die Einzelheiten des Defekts und der Zeitpunkt des Auftretens dargelegt sind.

● **Service**

Service Deutschland

Tel.: 0800 5435 111

E-Mail: owim@lidl.de

Service Österreich

Tel.: 0800 447744

E-Mail: owim@lidl.at

Service Belgien

Tél.: 0800 12089

E-Mail: owim@lidl.be

Service Schweiz

Tel.: 0800 56 44 33

E-Mail: owim@lidl.ch



Serbisches Konformitätszeichen

