

# /// PARKSIDE®

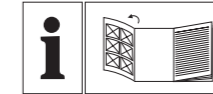

## HEAT GUN/HEISSLUFTGEBLÄSE/ DÉCAPEUR THERMIQUE PHLGB 2000 A1

GB IE NI MT

### HEAT GUN

User manual

DE AT BE CH

### HEISSLUFTGEBLÄSE

Bedienungsanleitung

FR BE CH

### DÉCAPEUR THERMIQUE

Mode d'emploi

NL BE

### HETELUCHTPISTOOL

Gebruiksaanwijzing

IT CH MT

### PISTOLA TERMICA

Istruzioni per l'uso

ES

### PISTOLA DE AIRE CALIENTE

Manual de instrucciones

PT

### PISTOLA DE AR QUENTE

Manual do utilizador

**OWIM GmbH & Co. KG**

Stiftsbergstraße 1

74167 Neckarsulm

GERMANY

Model No.: HG12955

Version: 10/2025

IAN 525251\_2504



IAN 525251\_2504

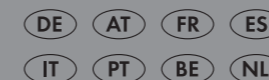





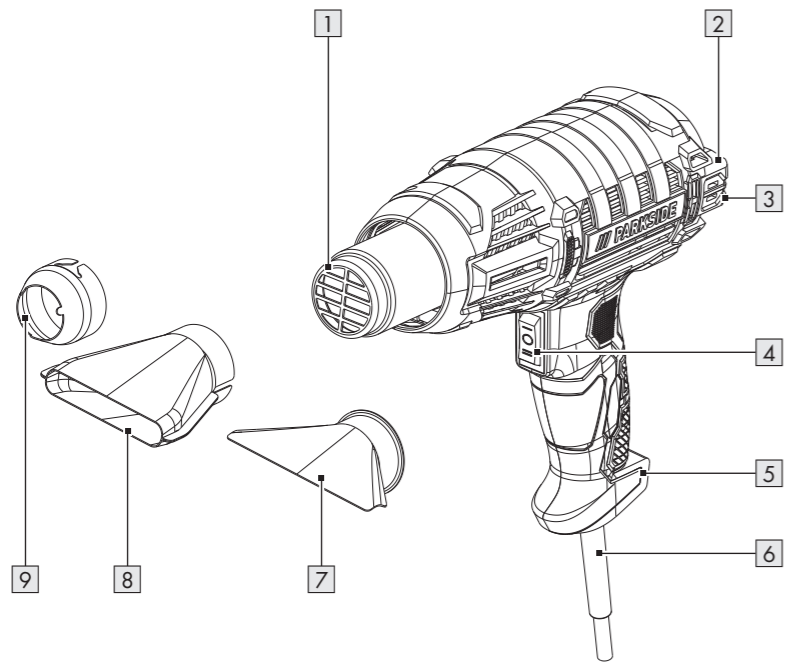















GB/IE/NI/MT	User manual	Page	5
DE/AT/BE/CH	Bedienungsanleitung	Seite	15
FR/BE/CH	Mode d'emploi	Page	27
NL/BE	Gebruiksaanwijzing	Pagina	40
IT/CH/MT	Istruzioni per l'uso	Pagina	51
ES	Manual de instrucciones	Página	62
PT	Manual do utilizador	Página	73

A



<b>List of pictograms used</b> .....	Page	6
<b>Introduction</b> .....	Page	7
Intended use .....	Page	7
Scope of delivery .....	Page	7
Description of parts .....	Page	7
Technical data .....	Page	7
<b>Safety instructions</b> .....	Page	8
<b>Before first use</b> .....	Page	11
Unpacking the product .....	Page	11
<b>Initial start-up</b> .....	Page	11
<b>Operation</b> .....	Page	11
Switching on/off .....	Page	11
Attachments .....	Page	12
<b>After use</b> .....	Page	12
<b>Cleaning and care</b> .....	Page	12
Cleaning .....	Page	12
Maintenance .....	Page	13
Repair .....	Page	13
Storage .....	Page	13
<b>Spare parts/Accessories</b> .....	Page	13
<b>Disposal</b> .....	Page	13
<b>Warranty</b> .....	Page	13
Warranty claim procedure .....	Page	14
<b>Service</b> .....	Page	14

## List of pictograms used

	<b>DANGER!</b> – Designating a hazard with high risk, which will result in death or severe injury if not avoided (e.g. risk of suffocation)	  Read the user manual.
		 Switch off the product and disconnect it from the mains before replacing attachments, cleaning and when not in use.
	<b>WARNING!</b> – Designating a hazard with moderate risk, which can result in death or severe injury if not avoided (e.g. risk of electric shock)	T3.15A  Fuse
		 Do not expose the product to rain or moisture.
	<b>CAUTION!</b> – Designating a hazard with low risk, which could result in minor or moderate injury if not avoided (e.g. risk of scalding)	 Caution! Hot surface. Risk of burns.
		 Protection class II
	<b>NOTICE!</b> – Warns of possible damage to property/the product if not avoided (e.g. risk of short circuit)	 Wear protective gloves.
		 Wear hearing protection.
	Use the product in dry indoor spaces only.	 Wear eye protection.
	Manufacturer	 Safety information  Instructions for use
	Alternating current/voltage	 CE mark indicates conformity with relevant EU directives applicable for this product.

## HEAT GUN

### ● Introduction

We congratulate you on the purchase of your new product. You have chosen a high quality product. The instructions for use are part of the product. They contain important information concerning safety, use and disposal. Before using the product, please familiarise yourself with all of the safety information and instructions for use. Only use the product as described and for the specified applications. If you pass the product on to anyone else, please ensure that you also pass on all the documentation with it.

### ● Intended use

- The product is only intended for the following applications:
  - Removing paint
  - Heating (e.g. heat-shrink tubing)
  - Moulding and welding plastics
  - Ungluing adhesive joints
  - Defrosting water pipes
- Use the product in dry indoor spaces only.
- The product is exclusively intended for domestic use.
- The product is not intended for commercial or industrial use.
- Only use the product as described and only for the indicated fields of application.
- Any other use or modification of the product is considered to be unauthorised use and entails considerable risk of accidents.
- The manufacturer assumes no liability for damages resulting from unauthorised use.
- The operator or user of the product is responsible for any accidents or personal injury and/or material damage to third parties or their property.

### ● Scope of delivery

#### DANGER!

- ▶ The product and the packaging are not children's toys! Children must not play with plastic bags, sheets and small parts! There is a danger of choking and suffocation!

After unpacking the product, check if the delivery is complete and if all parts are in good condition. Remove all packaging materials before use.

- 1 Heat gun
- 1 Restrictor
- 1 Surface nozzle
- 1 Spatula nozzle
- 1 User manual

### ● Description of parts

Before reading, unfold the page containing the illustrations and familiarise yourself with all functions of the product.

- 1 Hot air outlet
- 2 Foot
- 3 Air inlet
- 4 On/off switch
- 5 Foot
- 6 Mains cord with mains plug
- 7 Spatula nozzle
- 8 Surface nozzle
- 9 Restrictor

### ● Technical data

Heat Gun	PHLGB 2000 A1
Model number	
VDE plug:	HG12955
BS plug:	HG12955-BS
CH plug:	HG12955-CH
Rated input voltage:	230 V~, 50 Hz
Rated input power:	2,000 W
Protection class:	II/□ (double insulation)

Level I	
Temperature:	350 °C
Air quantity:	300 l/min
Level II	
Temperature:	550 °C
Air quantity:	500 l/min



## Safety instructions

**BEFORE USING THE PRODUCT, FAMILIARISE YOURSELF WITH ALL OF THE SAFETY INFORMATION AND INSTRUCTIONS FOR USE! WHEN PASSING THIS PRODUCT ON TO OTHERS, ALSO INCLUDE ALL THE DOCUMENTS!**

In the case of damage resulting from non-compliance with these operating instructions the warranty claim becomes invalid! No liability is accepted for consequential damage! In the case of material damage or personal injury caused by incorrect handling or non-compliance with the safety instructions, no liability is accepted!

## Children and persons with limitations



### **⚠ WARNING!**

**DANGER OF DEATH AND ACCIDENTS FOR TODDLERS AND CHILDREN!**

Never leave children unsupervised with the packaging material. The packaging material represents a danger of suffocation. Children frequently underestimate the dangers.

- This product can be used by persons with reduced physical, sensory or mental capabilities or lack of experience and knowledge if they have been given supervision or instruction concerning use of the product in a safe way and understand the hazards involved.
- Children shall not play with the product. Keep the product and the mains cord out of reach of children.

- Cleaning and user maintenance shall not be made by children without supervision.

### Intended use

**⚠ WARNING! Risk of injury!** Misuse may lead to injury. Use this product solely in accordance with these instructions. Do not attempt to modify the product in any way.

- Do not use the product as a hair dryer.

### Electrical safety

**⚠ WARNING! Risk of electric shock!** Never attempt to repair the product yourself. In case of malfunction, repairs are to be conducted by qualified personnel only.

**⚠ WARNING! Risk of electric shock!** Do not immerse the product's electrical components in water or other liquids. Never hold the product under running water.

**⚠ WARNING! Risk of electric shock!** Never use a damaged product. Disconnect the product

from the mains supply and contact your retailer if it is damaged.

- Before connecting the mains plug to the mains supply: Check that the voltage and the current rating correspond with the mains supply details shown on the product's rating label.
- Regularly check the mains plug and the mains cord for damages. If the mains cord is damaged, it must be replaced by the manufacturer, its service agent or similarly qualified persons in order to avoid a hazard.
- Protect the mains cord against damages. Do not let it hang over sharp edges, do not squeeze or bend it. Keep the mains cord away from hot surfaces and open flames.
- The product must only be connected to a socket-outlet via a residual-current circuit breaker (RCD) with a rated leakage current of not more than 30 mA.

## Operation

- A fire may result if the product is not used with care, therefore:
  - Be careful when using the product in places where there are combustible materials.
  - Do not apply to the same place for a long time.
  - Do not use in presence of an explosive atmosphere.
  - Be aware that heat may be conducted to combustible materials that are out of sight.
  - After use: Place the product on a heat-resistant, stable and secure surface. Position both feet downwards and the hot air outlet upwards.
  - Allow the product to cool down before storage.
  - Do not leave the product unattended when it is switched on.
- Do not point the hot air outlet at people or animals.
- Do not touch the hot air outlet or a hot nozzle.
- Keep a distance between the nozzle and the surface to be heated. Otherwise there is a risk of overheating.
- Disconnect the product from the socket-outlet
  - when a malfunction occurs,
  - before attaching/ changing accessories,
  - before cleaning the product,
  - during a thunderstorm and
  - after each use.
- Disconnect the product from the socket-outlet by pulling the mains plug, but not by pulling on the mains cord.
- Only use spare parts and accessories which are supplied and recommended by the manufacturer. Using foreign parts results in the immediate loss of any warranty claim.
- Do not obstruct the ventilation slots during operation. Risk of overheating and damage to the product.

- Do not use the product anymore if it has been dropped.
- Do not use the product if you are tired, lacking in concentration or have consumed alcohol or tablets. Always have a break on time. Use common sense when using the product.

## Cleaning and storage

### ⚠ CAUTION! Risk of injury!

Disconnect the product from the mains supply before cleaning work and when not in use.

- Protect the product, its mains cord and mains plug against dust, direct sunlight, dripping and splashing water.
- After each use: Clean the product (see “Cleaning and care”).
- Store the product in a cool, dry place, protected from moisture and out of the reach of children.

### ● Before first use

#### ● Unpacking the product

1. Take the product out of the packaging and remove all packaging materials and plastic wrappings.

2. Check to make sure that all listed parts are included (see “Scope of delivery”).
3. Check whether the product and all parts are in good condition, if any damage or defect is detected, do not use the product, but follow the procedure described in chapter “Warranty”.

### ● Initial start-up

- When you switch on the product for the first time, some smoke may escape. The smoke is caused by binding agents which are released from the insulation film of the heating element due to the heat.
- Ensure that the smoke escapes quickly: Place the product on a heat-resistant, stable and secure surface. Position both feet **2/5** downwards and the hot air outlet **1** upwards.
- Ventilate the work area. If the formation of smoke or the odour is too strong, carry out the initial start-up outdoors in a dry area.



### ● Operation

- Operate the product in one of the following positions:
  - Hold the product with your hand.
  - or
  - Place the product on a heat-resistant, stable and secure surface. Position both feet **2/5** downwards and the hot air outlet **1** upwards.

### ● Switching on/off

- Connect the mains plug **6** to a suitable socket-outlet.

On/off switch <b>4</b>	Meaning
Position <b>I</b>	Switched on at level <b>I</b> <ul style="list-style-type: none"> <li>■ 350 °C</li> <li>■ 300 l/min</li> </ul>



On/off switch 	Meaning
Position II	Switched on at level II <ul style="list-style-type: none"> <li>■ 550 °C</li> <li>■ 500 l/min</li> </ul>
Middle position 	Switched off

## ● Attachments

### CAUTION! Risk of burns!

- ▶ Before mounting/changing attachments:
  - Switch off the product.
  - Disconnect the mains plug  from the socket-outlet.
  - Let the product and any mounted attachment cool down.



### NOTICE! Risk of property damage!

- ▶ When using the surface nozzle : Pay particular attention to the heat development at the areas adjacent to the processing point. Do not point the surface nozzle at one spot for too long to avoid overheating any adjacent parts.
- ▶ When using the restrictor : Pay particular attention to the heat development at the processing point. Do not point the restrictor at one spot for too long to avoid overheating the workpiece.





### NOTE

- ▶ When using the spatula nozzle : Use a regular spatula to scrape off paint and lacquer. The spatula nozzle is not suitable for scraping off paint and lacquer.

- Mount the desired attachment to the hot air outlet :

Attachment	Purpose
Spatula nozzle 	Targeted hot air supply to paint and lacquer surfaces
Surface nozzle 	Heat over a wide area
Restrictor 	Selective heat

## ● After use

1. Switch off the product. Disconnect the mains plug  from the socket-outlet.
2. Allow the product to cool down: Place the product on a heat-resistant, stable and secure surface. Position both feet  downwards and the hot air outlet  upwards.
3. Check, clean and store the product (see “Cleaning and care”).

## ● Cleaning and care

### WARNING!



Switch off the product and disconnect it from the mains before replacing attachments, cleaning and when not in use.

## ● Cleaning

- Do not immerse the product in water or other liquids.
- Do not allow liquids to enter the inside of the product.
- Do not use chemical, alkaline, abrasive or other aggressive detergents or disinfectants to clean this product as they might be harmful to its surfaces.
- Keep the product clean, dust-free, dry and free from oil or grease.
- Clean the product with a soft, dry and lint-free cloth. Use a soft brush for areas that are hard to reach.

## ● Maintenance

- Before and after each use: Check the product and its accessories for wear and damage.

## ● Repair

- This product does not contain any parts that can be repaired by the user.
- Contact an authorised service centre or a similarly qualified person to have the product checked and repaired.

## ● Storage

- Before storage: Allow the product to cool down.
- Store the product in a cool, dry place, protected from moisture and out of the reach of children.

## ● Spare parts/Accessories

- Customers can obtain compatible spare parts and accessories via e-mail or our service hotline (see “Service”).
- Have the item number (IAN 525251\_2504) ready for your order.

## ● Disposal

The packaging is made entirely of recyclable materials, which you may dispose of at local recycling facilities.



Observe the marking of the packaging materials for waste separation, which are marked with abbreviations (a) and numbers (b) with following meaning: 1–7: plastics/20–22: paper and fibreboard/80–98: composite materials.

## Product:



The product incl. accessories and packaging materials are recyclable and are subject to extended producer responsibility.

Dispose them separately, following the illustrated Info-tri (sorting information), for better waste treatment.

The Triman logo is valid in France only.



Contact your local refuse disposal authority for more details of how to dispose of your worn-out product.



To help protect the environment, please dispose of the product properly when it has reached the end of its useful life and not in the household waste. Information on collection points and their opening hours can be obtained from your local authority.

## ● Warranty

The product has been manufactured to strict quality guidelines and meticulously examined before delivery. In the event of material or manufacturing defects you have legal rights against the retailer of this product. Your legal rights are not limited in any way by our warranty detailed below.

The warranty for this product is 3 years from the date of purchase. The warranty period begins on the date of purchase. Keep the original sales receipt in a safe location as this document is required as proof of purchase.

Any damage or defects already present at the time of purchase must be reported without delay after unpacking the product.

Should the product show any fault in materials or manufacture within 3 years from the date of purchase, we will repair or replace it – at our choice – free of charge to you. The warranty period is not extended as a result of a claim being granted. This also applies to replaced and repaired parts.

This warranty becomes void if the product has been damaged, or used or maintained improperly.

The warranty covers material or manufacturing defects. This warranty does not cover product parts subject to normal wear and tear, thus considered consumables (e.g. batteries, tubes, cartridges), nor damage to fragile parts, e.g. switches or glass parts.

### ● **Warranty claim procedure**

So that your request can be processed quickly, please observe the following instructions:

For all inquiries, please have the receipt and item number (IAN 525251\_2504) ready as proof of purchase.

The article number can be taken from the identification label on the product, engraving on the product, the front cover of your manual (at the bottom left), or the sticker on the back or bottom of the product.

If malfunctions or other defects arise, first contact the service department indicated below by phone or email.

You can then send a product recorded as defective to the communicated service address postage-free, making sure to

enclose proof of purchase (receipt) and information on the details of the defect and when it occurred.



You can download and view this and numerous other manuals at [parkside-diy.com](http://parkside-diy.com). This QR code takes you directly to [parkside-diy.com](http://parkside-diy.com). Choose your country and use the search screen to search for the operating instructions. Entering the item number (IAN) 525251\_2504 takes you to the operating instructions for your item.





















### ● **Service**

- **Service Great Britain**  
Tel.: 08000518970  
Contact form on [parkside-diy.com](http://parkside-diy.com)  
**IAN 525251\_2504**
- **Service Ireland**  
Tel.: 1800851251  
Contact form on [parkside-diy.com](http://parkside-diy.com)  
**IAN 525251\_2504**
- **Service Northern Ireland**  
Tel.: 08081013435  
Contact form on [parkside-diy.com](http://parkside-diy.com)  
**IAN 525251\_2504**
- **Service Malta**  
Tel.: 80065168  
Contact form on [parkside-diy.com](http://parkside-diy.com)  
**IAN 525251\_2504**



<b>Liste der verwendeten Piktogramme/Symbole</b> .....	Seite	16
<b>Einleitung</b> .....	Seite	17
Bestimmungsgemäße Verwendung .....	Seite	17
Lieferumfang .....	Seite	17
Teilebeschreibung .....	Seite	17
Technische Daten .....	Seite	18
<b>Sicherheitshinweise</b> .....	Seite	18
<b>Vor der ersten Verwendung</b> .....	Seite	22
Produkt auspacken .....	Seite	22
<b>Erstinbetriebnahme</b> .....	Seite	22
<b>Bedienung</b> .....	Seite	22
Ein-/ausschalten .....	Seite	22
Aufsätze .....	Seite	23
<b>Nach der Verwendung</b> .....	Seite	23
<b>Reinigung und Pflege</b> .....	Seite	23
Reinigung .....	Seite	23
Pflege .....	Seite	24
Reparatur .....	Seite	24
Lagerung .....	Seite	24
<b>Ersatzteile/Zubehör</b> .....	Seite	24
<b>Entsorgung</b> .....	Seite	24
<b>Garantie</b> .....	Seite	25
Abwicklung im Garantiefall .....	Seite	25
<b>Service</b> .....	Seite	26

## Liste der verwendeten Piktogramme/Symbole

	<b>GEFAHR!</b> – Bezeichnet eine Gefahr mit hohem Risikograd, die, wenn sie nicht vermieden wird, den Tod oder eine schwere Verletzung zur Folge hat (z. B. Erstickungsgefahr)	  Lesen Sie die Bedienungsanleitung.
		 Schalten Sie das Produkt aus und trennen Sie es von der Stromversorgung, bevor Sie Aufsätze austauschen, das Produkt reinigen und wenn Sie es nicht benutzen.
	<b>WARNUNG!</b> – Bezeichnet eine Gefahr mit mittlerem Risikograd, die, wenn sie nicht vermieden wird, den Tod oder eine schwere Verletzung zur Folge haben kann (z. B. Stromschlagrisiko)	T3.15A  Feinsicherung
		 Setzen Sie das Produkt weder Regen noch Feuchtigkeit aus.
	<b>VORSICHT!</b> – Bezeichnet eine Gefahr mit niedrigem Risikograd, die, wenn sie nicht vermieden wird, eine leichte bis mäßige Verletzung zur Folge haben kann (z. B. Verbrühungsgefahr)	 Vorsicht! Heiße Oberfläche. Verbrennungsrisiko.
		 Schutzklasse II
	<b>ACHTUNG!</b> – Warnt vor möglichen Sachschäden (z. B. Kurzschlussgefahr)	 Tragen Sie Schutzhandschuhe.
		 Tragen Sie einen Gehörschutz.
	Verwenden Sie das Produkt nur in trockenen Innenräumen.	 Wear eye protection.
	Hersteller	 Sicherheitshinweise  Handlungsanweisungen
	Wechselstrom/-spannung	 Das CE-Zeichen bestätigt Konformität mit den für das Produkt zutreffenden EU-Richtlinien.

# HEISSLUFTGEBLÄSE

## ● Einleitung

Wir beglückwünschen Sie zum Kauf Ihres neuen Produkts. Sie haben sich damit für ein hochwertiges Produkt entschieden. Die Bedienungsanleitung ist Teil dieses Produkts. Sie enthält wichtige Hinweise für Sicherheit, Gebrauch und Entsorgung. Machen Sie sich vor der Benutzung des Produkts mit allen Bedien- und Sicherheitshinweisen vertraut. Benutzen Sie das Produkt nur wie beschrieben und für die angegebenen Einsatzbereiche. Händigen Sie alle Unterlagen bei Weitergabe des Produkts an Dritte mit aus.

## ● Bestimmungsgemäße Verwendung

- Das Produkt ist ausschließlich für folgende Anwendungen bestimmt:
  - Farbanstriche entfernen
  - Erwärmen (z. B. Schrumpfschlauch)
  - Kunststoffe verformen und verschweißen
  - Klebeverbindungen lösen
  - Wasserleitungen auftauen
- Verwenden Sie das Produkt nur in trockenen Innenräumen.
- Das Produkt ist ausschließlich für den Hausgebrauch bestimmt.
- Das Produkt ist nicht für den gewerblichen oder industriellen Einsatz bestimmt.
- Benutzen Sie das Produkt nur wie beschrieben und für die angegebenen Einsatzbereiche.
- Jede andere Verwendung oder Veränderung des Produkts gilt als nicht bestimmungsgemäß und birgt erhebliche Unfallgefahren.
- Für aus bestimmungswidriger Verwendung entstandene Schäden übernimmt der Hersteller keine Haftung.

- Der Betreiber oder Benutzer des Produkts ist für Unfälle oder Personen- und/oder Sachschäden an Dritten oder deren Eigentum verantwortlich.

## ● Lieferumfang

### ⚠ GEFAHR!

- ▶ Das Produkt und die Verpackungsmaterialien sind kein Kinderspielzeug! Kinder dürfen nicht mit Kunststoffbeutel, Folien und Kleinteilen spielen! Es besteht Verschluckungs- und Erstickungsgefahr!

Überprüfen Sie nach dem Auspacken des Produkts, ob die Lieferung vollständig ist und ob alle Teile in ordnungsgemäßem Zustand sind. Entfernen Sie vor der Verwendung sämtliche Verpackungsmaterialien.

- 1 Heißluftgebläse
- 1 Reduzierdüse
- 1 Flächendüse
- 1 Spachteldüse
- 1 Bedienungsanleitung

## ● Teilebeschreibung

Schlagen Sie vor dem Lesen die Seite mit den Abbildungen auf und machen Sie sich mit allen Funktionen des Produkts vertraut.

- 1 Heißluftauslass
- 2 Standfuß
- 3 Lufteinlass
- 4 Ein-/Aus-Schalter
- 5 Standfuß
- 6 Anschlussleitung mit Netzstecker
- 7 Spachteldüse
- 8 Flächendüse
- 9 Reduzierdüse

## ● Technische Daten

Heißluftgebläse	PHLGB 2000 A1
Modellnummer	
VDE-Stecker:	HG12955
BS-Stecker:	HG12955-BS
CH-Stecker:	HG12955-CH
Nenneingangsspannung:	230 V~, 50 Hz
Nennleistungsaufnahme:	2 000 W
Schutzklasse:	II/□ (Doppelisolierung)
Stufe I	
Temperatur:	350 °C
Luftmenge:	300 l/min
Stufe II	
Temperatur:	550 °C
Luftmenge:	500 l/min



### Sicherheitshinweise

**MACHEN SIE SICH VOR DER VERWENDUNG DES PRODUKTS MIT ALLEN SICHERHEITSHINWEISEN UND GEBRAUCHSANWEISUNGEN VERTRAUT! WENN SIE DIESES PRODUKT AN ANDERE WEITERGEBEN, GEBEN SIE AUCH ALLE DOKUMENTE WEITER!**

Im Falle von Schäden aufgrund der Nichteinhaltung dieser Bedienungsanleitung erlischt Ihr Garantieanspruch! Für Folgeschäden wird keine Haftung übernommen! Im Falle von Sach- oder Personenschäden aufgrund einer unsachgemäßen Benutzung oder Nichteinhaltung der Sicherheitshinweise wird keine Haftung übernommen!

### Kinder und Personen mit Einschränkungen



#### ⚠️ **WARNUNG!**

#### **LEBENS- UND UNFALLGEFAHR FÜR KLEINKINDER UND KINDER!**

Lassen Sie Kinder niemals unbeaufsichtigt mit dem Verpackungsmaterial. Es besteht Erstickungsgefahr durch Verpackungsmaterial. Kinder unterschätzen häufig die Gefahren.

- Dieses Produkt kann von Personen mit verringerten physischen, sensorischen oder mentalen Fähigkeiten

oder Mangel an Erfahrung und Wissen benutzt werden, wenn sie beaufsichtigt werden oder bezüglich des sicheren Gebrauchs des Produkts unterwiesen wurden und die daraus resultierenden Gefahren verstehen.

- Kinder dürfen nicht mit dem Produkt spielen. Halten Sie das Produkt und die Anschlussleitung von Kindern fern.
- Reinigung und Benutzer-Wartung dürfen nicht von Kindern ohne Beaufsichtigung durchgeführt werden.

### **Bestimmungsgemäße Verwendung**

#### **⚠️ WARNUNG!**

#### **Verletzungsrisiko!**

Eine unsachgemäße Verwendung kann zu Verletzungen führen. Verwenden Sie das Produkt ausschließlich dieser Anleitung entsprechend. Versuchen Sie nicht, das Produkt in irgendeiner Weise zu verändern.

- Verwenden Sie das Produkt nicht als Haartrockner.

### **Elektrische Sicherheit**

#### **⚠️ GEFAHR! Stromschlag-**

**risiko!** Versuchen Sie nicht, das Produkt selbst zu reparieren. Im Fall einer Fehlfunktion dürfen Reparaturen ausschließlich von qualifiziertem Personal durchgeführt werden.

#### **⚠️ WARNUNG! Strom-**

**schlagrisiko!** Tauchen Sie die elektrischen Teile des Produkts nicht in Wasser oder andere Flüssigkeiten ein. Halten Sie das Produkt niemals unter fließendes Wasser.

#### **⚠️ WARNUNG! Strom-**

**schlagrisiko!** Verwenden Sie kein beschädigtes Produkt. Trennen Sie das Produkt von der Stromversorgung und wenden Sie sich an Ihren Händler, wenn es beschädigt ist.

- Vor dem Anschließen des Netzsteckers an die Stromversorgung: Achten Sie darauf, dass

die Nennspannung am Typenschild des Produkts mit der Netzspannung Ihrer Stromversorgung übereinstimmt.

- Überprüfen Sie den Netzstecker und die Anschlussleitung regelmäßig auf Schäden. Wenn die Anschlussleitung beschädigt ist, muss sie vom Hersteller, seinem Kundendienst oder ähnlich qualifizierten Personen ersetzt werden, um Gefahren zu vermeiden.
- Schützen Sie die Anschlussleitung vor Schäden. Lassen Sie sie nicht über scharfe Kanten hängen und quetschen oder biegen Sie sie nicht. Halten Sie die Anschlussleitung von heißen Oberflächen und offenen Flammen fern.
- Das Produkt darf nur mit einer Steckdose verbunden werden, die durch einen Fehlerstrom-Schutzschalter mit einem Bemessungsfehlerstrom von nicht mehr als 30 mA geschützt ist.

## **Bedienung**

- Ein Brand kann entstehen, wenn mit dem Produkt nicht sorgsam umgegangen wird:
  - Vorsicht bei Gebrauch des Produkts in der Nähe brennbarer Materialien.
  - Nicht für längere Zeit auf ein und dieselbe Stelle richten.
  - Nicht bei Vorhandensein einer explosionsfähigen Atmosphäre verwenden.
  - Wärme kann zu brennbaren Materialien geleitet werden, die verdeckt sind.
  - Nach der Verwendung: Platzieren Sie das Produkt auf einer hitzebeständigen, stabilen und sicheren Unterlage. Richten Sie beide Standfüße nach unten und den Heißluftauslass nach oben aus.
  - Abkühlen lassen, bevor das Produkt weggepackt wird.
  - Das Produkt nicht unbeaufsichtigt lassen, solange es in Betrieb ist.

- Richten Sie den Heißluftauslass nicht auf Menschen oder Tiere.
- Berühren Sie weder den Heißluftauslass noch eine heiße Düse.
- Halten Sie Abstand zwischen der Düse und der zu erheizenden Oberfläche. Anderenfalls besteht Überhitzungsrisiko.
- Ziehen Sie den Netzstecker aus der Steckdose
  - wenn eine Fehlfunktion auftritt,
  - bevor Sie Zubehörteile aufsetzen/wechseln,
  - bevor Sie das Produkt reinigen,
  - während eines Gewitters und
  - nach jeder Verwendung.
- Ziehen Sie am Netzstecker und nicht an der Anschlussleitung, um den Stecker aus der Steckdose zu ziehen.
- Verwenden Sie nur Ersatz- und Zubehörteile, die vom Hersteller geliefert und empfohlen werden. Der Einsatz von Fremd-

teilen führt zum sofortigen Verlust des Garantieanspruchs.

- Decken Sie während des Betriebs nicht die Lüftungsschlitze ab. Risiko einer Überhitzung und Schäden am Produkt.
- Verwenden Sie das Produkt nicht mehr, wenn es fallen gelassen wurde.
- Arbeiten Sie mit dem Produkt nicht, wenn Sie müde oder unkonzentriert sind oder nach der Einnahme von Alkohol oder Tabletten. Legen Sie immer rechtzeitig eine Arbeitspause ein. Gehen Sie mit Vernunft an die Arbeit.

### **Reinigung und Lagerung**

**⚠️ WARNUNG! Verletzungsrisiko!** Trennen Sie das Produkt von der Stromversorgung, bevor Sie es reinigen oder wenn es nicht in Verwendung ist.

- Schützen Sie Produkt, Anschlussleitung und Netzstecker

vor Staub, direkter Sonneneinstrahlung, Tropf- und Spritzwasser.

- Nach jeder Verwendung: Reinigen Sie das Produkt (siehe „Reinigung und Pflege“).
- Lagern Sie das Produkt an einem kühlen, trockenen Ort, geschützt vor Feuchtigkeit und außerhalb der Reichweite von Kindern.

### ● Vor der ersten Verwendung

#### ● Produkt auspacken

1. Entnehmen Sie das Produkt aus der Verpackung und entfernen Sie sämtliche Verpackungsmaterialien und Schutzfolien.
2. Prüfen Sie, ob alle Teile vorhanden sind und ob der beschriebene Lieferumfang vollständig ist (siehe „Lieferumfang“).
3. Überprüfen Sie, ob sich das Produkt und sämtliche Teile in gutem Zustand befinden. Sollten Sie eine Beschädigung oder einen Defekt feststellen, verwenden Sie das Produkt nicht, sondern verfahren Sie wie im Kapitel „Garantie“ beschrieben.

#### ● Erstinbetriebnahme

- Wenn Sie das Produkt zum ersten Mal einschalten, kann etwas Rauch austreten. Der Rauch entsteht durch Bindemittel, die sich bei der ersten Verwendung durch die Wärme aus der Isolationsfolie des Heizelements herauslösen.

- Stellen Sie sicher, dass der Rauch schnell entweichen kann: Platzieren Sie das Produkt auf einer hitzebeständigen, stabilen und sicheren Unterlage. Richten Sie beide Standfüße **2/5** nach unten und den Heißluftauslass **1** nach oben aus.
- Belüften Sie den Arbeitsbereich. Sollte die Rauch-/Geruchsentwicklung zu stark sein, führen Sie die Erstinbetriebnahme in einem trockenen Außenbereich durch.

#### ● Bedienung

- Betreiben Sie das Produkt in einer der folgenden Positionen:
  - Halten Sie das Produkt mit Ihrer Hand.oder
  - Platzieren Sie das Produkt auf einer hitzebeständigen, stabilen und sicheren Unterlage. Richten Sie beide Standfüße **2/5** nach unten und den Heißluftauslass **1** nach oben aus.

#### ● Ein-/ausschalten

- Verbinden Sie den Netzstecker **6** mit einer geeigneten Steckdose.

Ein-/Aus-Schalter <b>4</b>	Bedeutung
Position <b>I</b>	Eingeschaltet auf Stufe <b>I</b> <ul style="list-style-type: none"><li>■ 350 °C</li><li>■ 300 l/min</li></ul>
Position <b>II</b>	Eingeschaltet auf Stufe <b>II</b> <ul style="list-style-type: none"><li>■ 550 °C</li><li>■ 500 l/min</li></ul>
Mittelstellung <b>O</b>	Ausgeschaltet

## ● Aufsätze

### **⚠ VORSICHT! Verbrennungsrisiko!**

- ▶ Bevor Sie Aufsätze montieren/wechseln:
  - Schalten Sie das Produkt aus.
  - Ziehen Sie den Netzstecker **6** aus der Steckdose.
  - Lassen Sie das Produkt und einen montierten Aufsatz herunterkühlen.

### **⚠ ACHTUNG! Risiko von Sachschäden!**

- ▶ Bei Verwendung der Flächendüse **8**: Achten Sie insbesondere auf die Hitzeentwicklung an angrenzenden Stellen des Bearbeitungspunktes. Richten Sie die Flächendüse nicht zu lange auf eine Stelle, um eine Überhitzung angrenzender Teile zu vermeiden.
- ▶ Bei Verwendung der Reduzierdüse **9**: Achten Sie insbesondere auf die Hitzeentwicklung am Bearbeitungspunkt. Richten Sie die Reduzierdüse nicht zu lange auf eine Stelle, um eine Überhitzung des Werkstücks zu vermeiden.

### **HINWEIS**

- ▶ Bei Verwendung der Spachteldüse **7**: Verwenden Sie einen herkömmlichen Spachtel, um Farben und Lacke abzukratzen. Die Spachteldüse eignet sich nicht zum Abkratzen von Farben und Lacken.

- Montieren Sie den gewünschten Aufsatz am Heißluftauslass **1**:

Aufsatz	Zweck
Spachteldüse <b>7</b>	Gezielte Heißluftzufuhr auf Farb- und Lackflächen

Aufsatz	Zweck
Flächendüse <b>8</b>	Hitze über einen weiten Bereich
Reduzierdüse <b>9</b>	Punktuelle Hitze

## ● Nach der Verwendung

1. Schalten Sie das Produkt aus. Ziehen Sie den Netzstecker **6** aus der Steckdose.
2. Lassen Sie das Produkt abkühlen: Platzieren Sie das Produkt auf einer hitzebeständigen, stabilen und sicheren Unterlage. Richten Sie beide Standfüße **2/5** nach unten und den Heißluftauslass **1** nach oben aus.
3. Prüfen, reinigen und lagern Sie das Produkt (siehe „Reinigung und Pflege“).

## ● Reinigung und Pflege

### **⚠ WARNUNG!**



Schalten Sie das Produkt aus und trennen Sie es von der Stromversorgung, bevor Sie Aufsätze austauschen, das Produkt reinigen und wenn Sie es nicht benutzen!

## ● Reinigung

- Tauchen Sie das Produkt nicht in Wasser oder andere Flüssigkeiten.
- Lassen Sie keine Flüssigkeiten in das Innere des Produkts gelangen.
- Verwenden Sie keine chemischen, alkalischen, scheuernden oder anderen aggressiven Reinigungs- oder Desinfektionsmittel, um das Produkt zu reinigen, da diese die Oberflächen angreifen können.
- Halten Sie das Produkt sauber, staubfrei, trocken und frei von Öl oder Schmierfetten.

- Reinigen Sie das Produkt mit einem weichen, trockenen und fusselfreien Tuch. Verwenden Sie eine weiche Bürste für schwer erreichbare Stellen.

## ● **Pflege**

- Vor und nach jeder Verwendung: Überprüfen Sie das Produkt und dessen Zubehör auf Verschleiß und Beschädigungen.

## ● **Reparatur**

- Dieses Produkt enthält keine Teile, die vom Benutzer repariert werden können.
- Wenden Sie sich an eine autorisierte Servicestelle oder eine ähnlich qualifizierte Person, um das Produkt überprüfen und reparieren zu lassen.

## ● **Lagerung**

- Vor der Lagerung: Lassen Sie das Produkt abkühlen.
- Lagern Sie das Produkt an einem kühlen, trockenen, vor Feuchtigkeit geschützten Ort außer Reichweite von Kindern.

## ● **Ersatzteile/Zubehör**

- Kunden können kompatible Ersatzteile und Zubehör via E-Mail oder unsere Service-Hotline beziehen (siehe „Service“).
- Halten Sie die Artikelnummer (IAN 525251\_2504) für Ihre Bestellung bereit.

## ● **Entsorgung**

Die Verpackung besteht aus umweltfreundlichen Materialien, die Sie über die örtlichen Recyclingstellen entsorgen können.



Beachten Sie die Kennzeichnung der Verpackungsmaterialien bei der Abfalltrennung, diese sind gekennzeichnet mit Abkürzungen

(a) und Nummern (b) mit folgender Bedeutung: 1–7: Kunststoffe/20–22: Papier und Pappe/80–98: Verbundstoffe.

## **Produkt:**



Das Produkt inkl. Zubehör und die Verpackungsmaterialien sind recyclebar und unterliegen einer erweiterten Herstellerverantwortung. Entsorgen Sie diese getrennt, den abgebildeten Info-tri (Sortierinformation) folgend, für eine bessere Abfallbehandlung.

Das Triman-Logo gilt nur für Frankreich.



Möglichkeiten zur Entsorgung des ausgedienten Produkts erfahren Sie bei Ihrer Gemeinde- oder Stadtverwaltung.



### **Gerät entsorgen**

Das Symbol der durchgestrichenen Mülltonne bedeutet, dass dieses Gerät am Ende der Nutzungszeit nicht über den Hausaltsmüll entsorgt werden darf. Das Gerät ist bei eingerichteten Sammelstellen, Wertstoffhöfen oder Entsorgungsbetrieben abzugeben. Zudem sind Vertreter von Elektro- und Elektronikgeräten sowie Vertreter von Lebensmitteln zur Rücknahme verpflichtet. LIDL bietet Ihnen Rückgabemöglichkeiten direkt in den Filialen und Märkten an. Rückgabe und Entsorgung sind für Sie kostenfrei. Beim Kauf

eines Neugeräts haben Sie das Recht, ein entsprechendes Altgerät unentgeltlich zurückzugeben.

Zusätzlich haben Sie die Möglichkeit, unabhängig vom Kauf eines Neugeräts, unentgeltlich (bis zu drei) Altgeräte abzugeben, die in keiner Abmessung größer als 25 cm sind.

Bitte löschen Sie vor der Rückgabe alle personenbezogenen Daten.

Bitte entnehmen Sie vor der Rückgabe Batterien oder Akkumulatoren, die nicht vom Altgerät umschlossen sind, sowie Lampen, die zerstörungsfrei entnommen werden können und führen diese einer separaten Sammlung zu.

## ● **Garantie**

Das Produkt wurde nach strengen Qualitätsrichtlinien hergestellt und vor der Auslieferung sorgfältig geprüft. Im Falle von Material- oder Herstellungsfehlern haben Sie gegenüber dem Verkäufer des Produkts gesetzliche Rechte. Ihre gesetzlichen Rechte werden in keiner Weise durch unsere unten aufgeführte Garantie eingeschränkt.

Die Garantie für dieses Produkt beträgt 3 Jahre ab Kaufdatum. Die Garantiezeit beginnt mit dem Kaufdatum. Bewahren Sie den Originalkaufbeleg an einem sicheren Ort auf, da dieses Dokument als Nachweis des Kaufs erforderlich ist.

Alle Schäden oder Mängel, die bereits zum Zeitpunkt des Kaufs vorhanden sind, müssen unverzüglich nach dem Auspacken des Produkts gemeldet werden.

Sollte das Produkt innerhalb von 3 Jahren ab Kaufdatum einen Material- oder Herstellungsfehler aufweisen, werden wir es – nach unserer Wahl – kostenlos für Sie reparieren oder ersetzen. Die Garantiezeit verlängert sich durch einen stattgegebenen Gewährleistungsanspruch nicht. Dies gilt auch für ersetzte und reparierte Teile.

Diese Garantie erlischt, wenn das Produkt beschädigt oder unsachgemäß verwendet oder gewartet wurde.

Die Garantie deckt Material- und Herstellungsfehler ab. Diese Garantie erstreckt sich weder auf Produktteile, die normalem Verschleiß unterliegen, und somit als Verschleißteile gelten (z. B. Batterien, Schläuche, Farbpatronen), noch auf Schäden an zerbrechlichen Teilen, z. B. Schalter oder Teile aus Glas.

## ● **Abwicklung im Garantiefall**

Um eine schnelle Bearbeitung Ihres Anliegens zu gewährleisten, folgen Sie bitte den folgenden Hinweisen:

Bitte halten Sie für alle Anfragen den Kassenbon und die Artikelnummer (IAN 525251\_2504) als Nachweis für den Kauf bereit.

Die Artikelnummer entnehmen Sie bitte dem Typenschild am Produkt, einer Gravur am Produkt, dem Titelblatt Ihrer Anleitung (unten links) oder dem Aufkleber auf der Rück- oder Unterseite des Produktes.

Sollten Funktionsfehler oder sonstige Mängel auftreten kontaktieren Sie zunächst die nachfolgend benannte Serviceabteilung telefonisch oder per E-Mail.

Ein als defekt erfasstes Produkt können Sie dann unter Beifügung des Kaufbelegs (Kassenbon) und der Angabe, worin der

Mangel besteht und wann er aufgetreten ist, für Sie portofrei an die Ihnen mitgeteilte Service-Anschrift übersenden.



Auf parkside-diy.com können Sie diese und viele weitere Handbücher einsehen und herunterladen. Mit diesem QR-Code gelangen Sie direkt auf parkside-diy.com. Wählen Sie Ihr Land aus, und suchen Sie über die Suchmaske nach den Bedienungsanleitungen. Mittels Eingabe der Artikelnummer (IAN) 525251\_2504 gelangen Sie zur Bedienungsanleitung für Ihren Artikel.

## ● Service

**DE Service Deutschland**  
Tel.: 08008855300  
Kontaktformular auf  
*[parkside-diy.com](http://parkside-diy.com)*

**IAN 525251\_2504**

**AT Service Österreich**  
Tel.: 0800447750  
Kontaktformular auf  
*[parkside-diy.com](http://parkside-diy.com)*

**IAN 525251\_2504**

**BE Service Belgien**  
Tel.: 080012614  
Kontaktformular auf  
*[parkside-diy.com](http://parkside-diy.com)*

**IAN 525251\_2504**





















**CH Service Schweiz**  
Tel.: 0800563601  
Kontaktformular auf  
*[parkside-diy.com](http://parkside-diy.com)*

**IAN 525251\_2504**



<b>Liste des pictogrammes/symboles utilisés</b> .....	Page 28
<b>Introduction</b> .....	Page 29
Utilisation conforme aux prescriptions .....	Page 29
Contenu de l'emballage .....	Page 29
Description des pièces .....	Page 29
Données techniques .....	Page 30
<b>Consignes de sécurité</b> .....	Page 30
<b>Avant la première utilisation</b> .....	Page 34
Déballage du produit .....	Page 34
<b>Première mise en service</b> .....	Page 34
<b>Fonctionnement</b> .....	Page 34
Activer/désactiver .....	Page 34
Embouts .....	Page 35
<b>Après l'utilisation</b> .....	Page 35
<b>Nettoyage et entretien</b> .....	Page 35
Nettoyage .....	Page 35
Entretien .....	Page 36
Réparation .....	Page 36
Rangement .....	Page 36
<b>Pièces de rechange/accessoires</b> .....	Page 36
<b>Mise au rebut</b> .....	Page 36
<b>Garantie</b> .....	Page 36
Faire valoir sa garantie .....	Page 38
<b>Service après-vente</b> .....	Page 39

## Liste des pictogrammes/symboles utilisés

	<b>DANGER !</b> – Indique un danger avec un risque élevé, qui, s'il n'est pas évité, peut entraîner la mort ou une blessure grave (par ex. risque d'étouffement ou d'asphyxie)	  Lisez le mode d'emploi.
		 Éteignez le produit et débranchez-le de l'alimentation électrique, avant de remplacer un accessoire, de nettoyer le produit et lorsqu'il n'est pas utilisé.
	<b>AVERTISSEMENT !</b> – Indique un danger avec un risque modéré, qui, s'il n'est pas évité, peut entraîner la mort ou une blessure grave (par ex. risque de décharge électrique)	T3.15A  Fusible pour courant faible
		 N'exposez pas le produit ni la pluie ni à l'humidité.
	<b>PRUDENCE !</b> – Indique un danger avec un faible risque, qui, s'il n'est pas évité, peut entraîner une blessure légère à modérée (par ex. risque de brûlures)	 Prudence ! Surface chaude. Risque de brûlures.
		 Classe de protection II
	<b>ATTENTION !</b> – Avertit du risque d'éventuels dommages matériels (par ex. risque de court-circuit)	 Prière de porter des gants protecteurs.
		 Portez une protection pour les oreilles.
	Utilisez le produit seulement à l'intérieur de locaux secs.	 Portez des lunettes de protection.
	Fabricant	 Consignes de sécurité  Instructions de manipulation
	Courant alternatif/tension alternative	 Le sigle CE confirme la conformité aux directives de l'UE applicables au produit.

# DÉCAPEUR THERMIQUE

## ● Introduction

Nous vous félicitons pour l'achat de votre nouveau produit. Vous avez opté pour un produit de grande qualité. Le mode d'emploi fait partie intégrante de ce produit. Il contient des indications importantes pour la sécurité, l'utilisation et la mise au rebut. Veuillez lire consciencieusement toutes les indications d'utilisation et de sécurité du produit. Ce produit doit uniquement être utilisé conformément aux instructions et dans les domaines d'application spécifiés. Lors d'une cession à tiers, veuillez également remettre tous les documents.

## ● Utilisation conforme aux prescriptions

- Le produit est uniquement destiné aux utilisations suivantes :
  - Enlever des couches de peinture
  - Chauffer (par ex. des gaines thermorétractables)
  - Former et souder des plastiques
  - Décoller des raccords adhésifs
  - Dégeler des conduites d'eau
- Utilisez le produit seulement à l'intérieur de locaux secs.
- Le produit est exclusivement destiné à un usage domestique.
- Le produit n'est pas prévu pour une utilisation commerciale ou industrielle.
- Utilisez le produit seulement comme décrit et pour les domaines d'application indiqués.
- Toute autre utilisation ou modification du produit est considérée comme non conforme aux prescriptions et comporte des risques d'accident importants.
- Le fabricant ne peut être tenu responsable des dommages résultant d'une utilisation non conforme.

- L'exploitant ou l'utilisateur du produit est responsable des accidents ou des dommages corporels et/ou matériels causés à des tiers ou à leurs biens.

## ● Contenu de l'emballage

### ⚠ DANGER !

- ▶ Le produit et les matériaux d'emballage ne sont pas des jouets pour les enfants ! Les enfants ne sont pas autorisés à jouer avec des sacs en plastique, des films et des petites pièces ! Il existe un danger d'asphyxie, d'étouffement et d'ingestion !

Après le déballage du produit, vérifiez l'exhaustivité du contenu de l'emballage et si toutes les pièces sont en parfait état. Retirez tous les matériaux d'emballage avant l'utilisation.

- 1 Décapeur thermique
- 1 Buse de concentration
- 1 Buse plate
- 1 Buse grattoir
- 1 Mode d'emploi

## ● Description des pièces

Avant de lire, dépliez la page des illustrations et familiarisez-vous avec toutes les fonctionnalités du produit.

- 1 Sortie d'air chaud
- 2 Pied
- 3 Entrée d'air
- 4 Interrupteur marche/arrêt
- 5 Pied
- 6 Cordon d'alimentation avec fiche de secteur
- 7 Buse grattoir
- 8 Buse plate
- 9 Buse de concentration

## ● Données techniques

<b>Décapeur thermique</b>	<b>PHLGB 2000 A1</b>
Numéro de modèle	
Fiche VDE :	HG12955
Fiche BS :	HG12955-BS
Fiche CH :	HG12955-CH
Tension d'entrée nominale :	230 V~, 50 Hz
Puissance nominale à l'entrée :	2000 W
Classe de protection :	II/□ (double isolation)
Niveau I	
Température :	350 °C
Débit d'air :	300 l/min
Niveau II	
Température :	550 °C
Débit d'air :	500 l/min



### Consignes de sécurité

**AVANT D'UTILISER LE PRODUIT, FAMILIARISEZ-VOUS AVEC TOUTES LES CONSIGNES DE SÉCURITÉ ET LES INSTRUCTIONS CONCERNANT SON UTILISATION ! TRANSMETTEZ TOUS LES DOCUMENTS CONCERNANT LE PRODUIT LORSQUE VOUS LE DONNEZ À UN TIERS !**

Dans le cas de dommages résultant du non-respect des instructions du mode d'emploi, le recours à la garantie est annulé ! Toute responsabilité est déclinée en cas de dommages consécutifs ! Aucune responsabilité n'est assumée dans le cas de dommages aux biens et aux personnes résultant d'une utilisation inappropriée ou du non-respect des consignes de sécurité !

### Enfants et personnes atteintes d'un handicap



#### ⚠ AVERTISSEMENT !

#### **RISQUE MORTEL ET D'ACCIDENT POUR LES NOURRISSONS ET LES ENFANTS !**

Prière de ne jamais laisser des enfants sans surveillance avec des matériaux d'emballage. Les matériaux d'emballage représentent un risque d'asphyxie. Les enfants sous-estiment souvent les dangers.

- Ce produit peut être utilisé par des personnes ayant des capacités physiques, sensorielles ou mentales limitées ou ayant une expérience et des connaissances réduites, seulement si elles sont surveillées ou si elles ont reçu des instructions concernant l'utilisation en toute sécurité du produit et ont compris les risques encourus.
- Les enfants ne doivent pas jouer avec le produit. Conservez le produit et le cordon d'alimentation hors de la portée des enfants.
- Le nettoyage et l'entretien réalisables par l'utilisateur ne doivent pas être effectués par des enfants sans surveillance.

### **Utilisation conforme aux prescriptions**

#### **⚠ AVERTISSEMENT !**

##### **Risque de blessures !**

Une utilisation non conforme peut provoquer des blessures. Utilisez ce produit uniquement comme décrit dans ce

mode d'emploi. N'essayez pas de modifier le produit d'une quelconque manière.

- N'utilisez pas le produit comme sèche-cheveux.

### **Sécurité électrique**

#### **⚠ DANGER ! Risque d'électrocution !**

N'essayez pas de réparer le produit par vous-même. En cas de dysfonctionnement, les réparations doivent être effectuées par de la main d'œuvre qualifiée.

#### **⚠ AVERTISSEMENT !**

##### **Risque d'électrocution !**

Ne plongez jamais les pièces électriques du produit dans de l'eau ou d'autres liquides. Ne maintenez jamais le produit sous l'eau courante.

#### **⚠ AVERTISSEMENT !**

##### **Risque d'électrocution !**

N'utilisez aucun produit endommagé. Débranchez le produit endommagé de l'alimentation électrique et adressez-vous à votre commerçant.

- Avant de raccorder la fiche de secteur à l'alimentation électrique : Veillez à ce que la tension nominale indiquée sur l'étiquette signalétique du produit corresponde bien à la tension de réseau de votre alimentation en électricité.
- Vérifiez régulièrement l'état de la fiche de secteur et du cordon d'alimentation afin de détecter tout dommage éventuel. Si le cordon d'alimentation est endommagé, il doit être remplacé soit par le fabricant ou par son service après-vente ou soit par un personnel qualifié afin d'éviter tout danger.
- Protégez le cordon d'alimentation de tout dommage. Ne le faites pas passer sur des bords tranchants et assurez-vous de ne pas le coincer ou le plier. Conservez le cordon d'alimentation hors de

la portée de surfaces chaudes ainsi que des feux et flammes.

- Le produit ne doit être raccordé qu'à une prise de courant protégée par un disjoncteur différentiel dont le courant différentiel assigné ne dépasse pas 30 mA.

### **Fonctionnement**

- Un incendie risque d'être déclenché en cas de manipulation sans précautions du produit :
  - Prudence lors de l'utilisation du produit à proximité de matériaux combustibles.
  - Ne pas diriger trop longtemps sur un seul et même endroit.
  - Ne pas utiliser en présence d'une atmosphère explosible.
  - La chaleur peut être amenée à des matériaux combustibles qui sont dissimulés.
  - Après l'utilisation : Placez le produit sur un revêtement stable et sûr, résistant à la chaleur.

- Orientez les deux pieds vers le bas et la sortie d'air chaud vers le haut.
- Veuillez laisser refroidir le produit avant de le ranger.
  - Ne laissez pas le produit sans surveillance durant tout le temps de l'utilisation.
  - Ne dirigez pas la sortie d'air chaud vers des personnes ou des animaux.
  - Ne touchez pas ni la sortie d'air chaud ni la buse chaude.
  - Maintenez une bonne distance entre la buse et la surface à chauffer. Dans le cas contraire, il existe un risque de surchauffe.
  - Retirez la fiche de secteur de la prise de courant
    - Lorsqu'un dysfonctionnement apparaît,
    - Avant de monter/ changer d'accessoires,
    - Avant de nettoyer le produit,
    - Durant un orage et
    - Après chaque utilisation.
  - Pour débrancher la fiche de secteur de la prise de courant, tirez sur la fiche et non sur le cordon d'alimentation.
  - Utilisez uniquement des pièces et accessoires de rechange qui sont recommandés par le fabricant. L'utilisation de pièces de rechange qui ne sont pas d'origine entraîne la perte immédiate du droit à la garantie.
  - Ne couvrez jamais les fentes d'aération durant le fonctionnement. Risque d'une surchauffe et d'endommagement du produit.
  - N'utilisez plus le produit, s'il est tombé.
  - Ne travaillez pas avec le produit, si vous êtes fatigué, manquez de concentration, ou après avoir consommé de l'alcool ou des médicaments. Prenez toujours le temps de faire une pause. Faites preuve de bon sens lorsque vous travaillez.

## Nettoyage et rangement

### ⚠ **AVERTISSEMENT !**

#### **Risque de blessures !**

Débranchez le produit de l'alimentation électrique avant d'effectuer tout nettoyage et lorsqu'il n'est pas utilisé.



- Protégez le produit, le cordon d'alimentation et la fiche de secteur de la poussière, de la lumière directe du soleil, des projections et des égouttements d'eau.
- Après chaque utilisation : Nettoyez le produit (voir « Nettoyage et entretien »).
- Rangez le produit dans un endroit frais et sec, protégé contre l'humidité et hors de la portée des enfants.

### ● **Avant la première utilisation**



#### ● **Déballage du produit**

1. Sortez le produit de l'emballage et enlevez tous les matériaux d'emballage et films protecteurs.
2. Vérifiez si toutes les pièces sont disponibles et si l'étendue de la livraison est complète (voir « Contenu de l'emballage »).
3. Vérifiez si le produit et toutes les pièces sont en bon état. Si vous constatez une détérioration ou un défaut, n'utilisez pas le produit mais procédez comme décrit au chapitre « Garantie ».

### ● **Première mise en service**

- Lorsque vous allumez le produit pour la première fois, un peu de fumée peut s'échapper. Lors de la première utilisation, la fumée est causée par des produits liants qui se dégagent du film isolant de la résistance sous l'effet de la chaleur.
- Veillez à ce que la fumée s'échappe rapidement : Placez le produit sur un revêtement stable et sûr, résistant à la chaleur. Orientez les deux pieds  vers le bas et la sortie d'air chaud  vers le haut.
- Aérez la zone de travail. Si le dégagement de fumée/d'odeur est trop important, effectuez la première mise en service dans un endroit sec à l'extérieur.

### ● **Fonctionnement**

- Faites fonctionner le produit dans l'une des positions suivantes :
  - Tenez le produit avec votre main.ou
  - Placez le produit sur un revêtement stable et sûr, résistant à la chaleur. Orientez les deux pieds  vers le bas et la sortie d'air chaud  vers le haut.

### ● **Activer/désactiver**

- Branchez la fiche de secteur  sur une prise de courant compatible.

Interrupteur marche/arrêt 	Signification
Position I	Allumé sur le niveau I <ul style="list-style-type: none"><li>■ 350 °C</li><li>■ 300 l/min</li></ul>
Position II	Allumé sur le niveau II <ul style="list-style-type: none"><li>■ 550 °C</li><li>■ 500 l/min</li></ul>
Position centrale O	Éteint

## ● Embouts

### **⚠ PRUDENCE ! Risque de brûlures !**

- ▶ Avant de monter/changer les embouts :
  - Éteignez le produit.
  - Débranchez la fiche de secteur **6** de la prise de courant.
  - Laissez refroidir le produit et l'embout monté.

### **⚠ ATTENTION ! Risque de dégâts matériels !**

- ▶ En cas d'utilisation de la buse plate **8** : Faites particulièrement attention au développement de chaleur aux endroits à côté du point de travail. Afin d'éviter une surchauffe des pièces se trouvant à côté, ne dirigez pas la buse plate trop longtemps sur un endroit.
- ▶ En cas d'utilisation de la buse de concentration **9** : Faites particulièrement attention au développement de chaleur à l'endroit que vous traitez. Pour éviter une surchauffe de la pièce, ne dirigez pas la buse de concentration trop longtemps au même endroit.

## REMARQUE

- ▶ En cas d'utilisation de la buse grattoir **7** : Pour gratter la peinture et le vernis, utilisez une spatule ou un grattoir classique. La buse grattoir ne convient pas pour gratter des peintures et vernis.

- Montez l'embout souhaité sur la sortie d'air chaud **1** :

Embout	Utilisation
Buse grattoir <b>7</b>	Apport ciblé d'air chaud sur des surfaces peintes et vernis

Embout	Utilisation
Buse plate <b>8</b>	Chaleur sur un endroit large
Buse de concentration <b>9</b>	Chaleur précise

## ● Après l'utilisation

1. Éteignez le produit. Débranchez la fiche de secteur **6** de la prise de courant.
2. Laissez le produit refroidir : Placez le produit sur un revêtement stable et sûr, résistant à la chaleur. Orientez les deux pieds **2/5** vers le bas et la sortie d'air chaud **1** vers le haut.
3. Vérifiez, nettoyez et rangez le produit (voir « Nettoyage et entretien »).

## ● Nettoyage et entretien

### **⚠ AVERTISSEMENT !**



Éteignez le produit et débranchez-le de l'alimentation électrique, avant de remplacer un accessoire, de le nettoyer et lorsque le produit n'est pas utilisé !

## ● Nettoyage

- Ne plongez pas le produit dans de l'eau ou tout autre liquide.
- Ne laissez pas de liquides pénétrer à l'intérieur du produit.
- Pour nettoyer le produit, n'utilisez pas de produits nettoyants ou de désinfectants chimiques, alcalins, abrasifs ou agressifs, car ils pourraient endommager les surfaces.
- Conservez toujours le produit propre, sans poussière, sec et exempt d'huile ou de graisse.

- Nettoyez le produit avec un chiffon sec et doux qui ne peluche pas. Utilisez une brosse douce pour atteindre les endroits difficilement accessibles.

## ● **Entretien**

- Avant et après chaque utilisation : Vérifiez s'il existe des dommages et l'état d'usure du produit et de ses accessoires.

## ● **Réparation**

- Ce produit ne contient aucune pièce pouvant être réparée par l'utilisateur.
- Pour faire vérifier et réparer le produit, contactez un service après-vente agréé ou une personne ayant des qualifications similaires.

## ● **Rangement**

- Avant le rangement : Laissez le produit refroidir.
- Rangez le produit dans un endroit frais et sec, dans un endroit protégé de l'humidité et hors de la portée des enfants.

## ● **Pièces de rechange/ accessoires**

- Les clients peuvent obtenir des pièces de rechange et des accessoires compatibles via mail ou via notre service d'assistance téléphonique (voir « Service après-vente »).
- Tenez le numéro d'article (IAN 525251\_2504) prêt pour votre commande.

## ● **Mise au rebut**

L'emballage se compose de matières recyclables pouvant être mises au rebut dans les déchetteries locales.



Veillez respecter l'identification des matériaux d'emballage pour le tri sélectif, ils sont identifiés

avec des abréviations (a) et des chiffres (b) ayant la signification suivante : 1-7 : plastiques/ 20-22 : papiers et cartons/ 80-98 : matériaux composite.

## **Produit :**

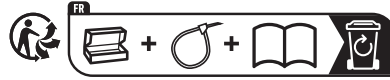

Le produit ainsi que les accessoires et les matériaux d'emballage sont recyclables et relèvent de la responsabilité élargie du producteur.

Éliminez-les séparément, en suivant l'Info-tri illustrée, dans l'intérêt d'un meilleur traitement des déchets.

Le logo Triman n'est valable qu'en France.



Votre mairie ou votre municipalité vous renseigneront sur les possibilités de mise au rebut des produits usagés.



Afin de contribuer à la protection de l'environnement, veuillez ne pas jeter votre produit usagé dans les ordures ménagères, mais éliminez-le de manière appropriée. Pour obtenir des renseignements concernant les points de collecte et leurs horaires d'ouverture, vous pouvez contacter votre municipalité.

## ● **Garantie**

### **Article L217-16 du Code de la consommation**

Lorsque l'acheteur demande au vendeur, pendant le cours de la garantie commerciale qui lui a été consentie lors de l'acquisition ou de la réparation

d'un bien meuble, une remise en état couverte par la garantie, toute période d'immobilisation d'au moins sept jours vient s'ajouter à la durée de la garantie qui restait à courir. Cette période court à compter de la demande d'intervention de l'acheteur ou de la mise à disposition pour réparation du bien en cause, si cette mise à disposition est postérieure à la demande d'intervention.

Indépendamment de la garantie commerciale souscrite, le vendeur reste tenu des défauts de conformité du bien et des vices rédhibitoires dans les conditions prévues aux articles L217-4 à L217-13 du Code de la consommation et aux articles 1641 à 1648 et 2232 du Code Civil.

#### **Article L217-4 du Code de la consommation**

Le vendeur livre un bien conforme au contrat et répond des défauts de conformité existant lors de la délivrance.

Il répond également des défauts de conformité résultant de l'emballage, des instructions de montage ou de l'installation lorsque celle-ci a été mise à sa charge par le contrat ou a été réalisée sous sa responsabilité.

#### **Article L217-5 du Code de la consommation**

Le bien est conforme au contrat :

- 1° S'il est propre à l'usage habituellement attendu d'un bien semblable et, le cas échéant :
  - s'il correspond à la description donnée par le vendeur et posséder les qualités que celui-ci a présentées à l'acheteur sous forme d'échantillon ou de modèle ;
  - s'il présente les qualités qu'un acheteur peut légitimement attendre eu égard aux déclarations publiques faites par le vendeur, par le

producteur ou par son représentant, notamment dans la publicité ou l'étiquetage ;

- 2° Ou s'il présente les caractéristiques définies d'un commun accord par les parties ou être propre à tout usage spécial recherché par l'acheteur, porté à la connaissance du vendeur et que ce dernier a accepté.

#### **Article L217-12 du Code de la consommation**

L'action résultant du défaut de conformité se prescrit par deux ans à compter de la délivrance du bien.

#### **Article 1641 du Code civil**

Le vendeur est tenu de la garantie à raison des défauts cachés de la chose vendue qui la rendent impropre à l'usage auquel on la destine, ou qui diminuent tellement cet usage que l'acheteur ne l'aurait pas acquise, ou n'en aurait donné qu'un moindre prix, s'il les avait connus.

#### **Article 1648 1er alinéa du Code civil**

L'action résultant des vices rédhibitoires doit être intentée par l'acquéreur dans un délai de deux ans à compter de la découverte du vice.

Les pièces détachées indispensables à l'utilisation du produit sont disponibles pendant la durée de la garantie du produit.

Le produit a été fabriqué selon des critères de qualité stricts, et contrôlé consciencieusement avant sa livraison. En cas de défaut de matériau ou de fabrication, vous avez des droits légaux vis-à-vis du vendeur du produit. Vos droits légaux ne sont en aucun cas limités par notre garantie mentionnée ci-dessous.

La garantie de ce produit est de 3 ans à partir de la date d'achat. La période de garantie commence à la date d'achat.

Conservez l'original de la preuve d'achat dans un endroit sûr car ce document est nécessaire pour prouver l'achat.

Tout dommage ou défaut déjà présent au moment de l'achat doit être signalé immédiatement après le déballage du produit.

Si le produit présente un défaut de matériau ou de fabrication dans les 3 ans qui suivent la date d'achat, nous le réparerons ou le remplacerons – à notre choix – gratuitement pour vous. La période de garantie n'est pas prolongée par une demande de garantie acceptée. Cette mesure s'applique également pour les pièces remplacées et réparées.

Cette garantie est annulée si le produit a été endommagé ou utilisé ou entretenu de manière incorrecte.

La garantie couvre les défauts de matériels et de fabrication. Cette garantie ne couvre pas les pièces du produit soumises à une usure normale, et qui sont donc considérées comme des pièces d'usure (par exemple les piles, tuyaux, les cartouches d'encre), ni les dommages aux pièces fragiles, par exemple les interrupteurs ou les pièces en verre.

### ● Faire valoir sa garantie

Afin de garantir la rapidité de traitement de votre demande, veuillez tenir compte des indications suivantes :

Pour toute demande, veuillez conserver le ticket de caisse et le numéro de référence de l'article (IAN 525251\_2504) au titre de preuves d'achat.

Le numéro de référence de l'article est indiqué sur la plaque signalétique du produit, sur une gravure présente sur celui-ci, sur la page de couverture de

vosre manuel (en bas à gauche) ou sur l'autocollant placé sur la face arrière ou inférieure du produit.

En cas de dysfonctionnement de l'appareil ou de tout autre défaut, contactez en premier lieu le service après-vente par téléphone ou par e-mail aux coordonnées indiquées ci-dessous.

Tout produit considéré comme défectueux peut alors être envoyé sans frais de port supplémentaires au service clientèle indiqué, accompagné de la preuve d'achat (ticket de caisse) et d'une description écrite du défaut mentionnant également sa date d'apparition.



Le site parkside-diy.com vous permet de visualiser et de télécharger ce mode d'emploi ainsi que de nombreux autres manuels. Ce code QR vous permet d'accéder directement au site parkside-diy.com. Sélectionnez votre pays et cherchez les modes d'emploi dans le champ de recherche. La numéro de référence de l'article (IAN) 525251\_2504 vous permet d'accéder au mode d'emploi se rapportant à votre article.

## ● **Service après-vente**

### **(FR) Service après-vente France**

Tél.: 0800907612

Formulaire de contact sur

*parkside-diy.com*

**IAN 525251\_2504**

### **(BE) Service après-vente Belgique**

Tél.: 080012614

Formulaire de contact sur

*parkside-diy.com*

**IAN 525251\_2504**

### **(CH) Service après-vente Suisse**

Tél.: 0800563601

Formulaire de contact sur

*parkside-diy.com*

**IAN 525251\_2504**



<b>Lijst van gebruikte pictogrammen/symbolen</b> .....	Pagina	41
<b>Inleiding</b> .....	Pagina	42
Beoogd gebruik .....	Pagina	42
Leveringsomvang .....	Pagina	42
Onderdelenbeschrijving .....	Pagina	42
Technische gegevens .....	Pagina	43
<b>Veiligheidsaanwijzingen</b> .....	Pagina	43
<b>Voor het eerste gebruik</b> .....	Pagina	47
Product uitpakken .....	Pagina	47
<b>Eerste ingebruikname</b> .....	Pagina	47
<b>Bediening</b> .....	Pagina	47
In-/uitschakelen .....	Pagina	47
Opzetstukken .....	Pagina	47
<b>Na gebruik</b> .....	Pagina	48
<b>Schoonmaken en onderhoud</b> .....	Pagina	48
Schoonmaken .....	Pagina	48
Onderhoud .....	Pagina	48
Reparatie .....	Pagina	49
Opbergen .....	Pagina	49
<b>Reserveonderdelen/accessoires</b> .....	Pagina	49
<b>Afvoer</b> .....	Pagina	49
<b>Garantie</b> .....	Pagina	49
Afwikkeling in geval van garantie .....	Pagina	50
<b>Service</b> .....	Pagina	50

## Lijst van gebruikte pictogrammen/symbolen

	<b>GEVAAR!</b> – Duidt op een gevaar met een hoog risico dat ernstig letsel of de dood tot gevolg kan hebben, als dit niet wordt voorkomen (bijv. verstikkingsgevaar)	  Lees de gebruiksaanwijzing.
		 Zet het product uit en koppel het los van het elektriciteitsnet voordat u opzetstukken verwisselt, het product schoonmaakt en als u het niet gebruikt.
	<b>WAARSCHUWING!</b> – Duidt op een gevaar met een middelmatig risico dat ernstig letsel of de dood tot gevolg kan hebben, als dit niet wordt voorkomen (bijv. gevaar voor elektrische schokken)	 Smeltzekering
		 Stel het product niet bloot aan regen en vocht.
	<b>VOORZICHTIG!</b> – Duidt op een gevaar met een laag risico dat licht tot matig letsel tot gevolg kan hebben, als dit niet wordt voorkomen (bijv. verbrandingsgevaar)	 Voorzichtig! Hete oppervlakken. Kans op verbrandingen.
		 Veiligheidsklasse II
	<b>OPGELET!</b> – Waarschuwt voor mogelijke schade aan eigendommen (bijv. risico op kortsluiting)	 Draag veiligheids-handschoenen.
		 Draag gehoorbescherming.
	Gebruik het product alleen in droge binnenruimtes.	 Draag een veiligheidsbril.
	Fabrikant	 Veiligheidsaanwijzingen  Aanwijzingen voor het gebruik
	Wisselstroom/-spanning	 Het CE-teken bevestigt dat het product voldoet aan de betreffende EU-richtlijnen.

## **HETELUCHTPISTOOL**

### ● **Inleiding**

Hartelijk gefeliciteerd met de aankoop van uw nieuwe product. U heeft voor een hoogwaardig product gekozen. De gebruiksaanwijzing is een deel van het product. Deze bevat belangrijke aanwijzingen voor veiligheid, gebruik en verwijdering. Maakt U zich voor de ingebruikname van het product met alle bedienings- en veiligheidsvoorschriften vertrouwd. Gebruik het product alleen zoals beschreven en voor de aangegeven toepassingsgebieden. Overhandig alle documenten bij doorgifte van het product aan derden.

### ● **Beoogd gebruik**

- Het product is uitsluitend bedoeld voor de volgende toepassingen:
  - Verf verwijderen
  - Verwarmen (bijv. krimpkous)
  - Kunststofmaterialen vervormen en lassen
  - Lijmverbindingen losmaken
  - Waterleidingen ontdooien
- Gebruik het product alleen in droge binnenruimtes.
- Het product is uitsluitend bestemd voor huishoudelijk gebruik.
- Dit product is niet bestemd voor commercieel of industrieel gebruik.
- Gebruik het product uitsluitend zoals is beschreven en voor de aangegeven toepassingen.
- Andere toepassingen of wijzigingen aan het product zijn niet volgens de voorschriften, waardoor gevaar voor ernstige ongevallen kan ontstaan.
- De fabrikant wijst iedere aansprakelijkheid af voor schade die is ontstaan door ander gebruik dan het beoogde.

- De exploitant of gebruiker van het product is verantwoordelijk voor ongevallen of persoonlijk letsel en/of materiële schade van derden of hun eigendommen.

### ● **Leveringsomvang**

#### **⚠ GEVAAR!**

- ▶ Zowel het product als het verpakkingsmateriaal zijn geen kinderspeelgoed! Kinderen mogen niet spelen met de plastic zakken, folie en kleine onderdelen! Er bestaat gevaar voor inslikken en verstikking!

Controleer na het uitpakken van het product of de levering volledig is en of alle onderdelen in goede staat verkeren. Verwijder vóór gebruik al het verpakkingsmateriaal.

- 1 Heteluchtpistool
- 1 Reduceermondstuk
- 1 Plat mondstuk
- 1 Spatelmondstuk
- 1 Gebruiksaanwijzing

### ● **Onderdelenbeschrijving**

Vouw voor het lezen de bladzijde met de afbeeldingen uit en maak uzelf daarna vertrouwd met alle functionaliteit van het product.

- 1 Heteluchtuitlaat
- 2 Voetstandaard
- 3 Luchtinlaat
- 4 Aan/uit-schakelaar
- 5 Voetstandaard
- 6 Aansluitsnoer met netstekker
- 7 Spatelmondstuk
- 8 Plat mondstuk
- 9 Reduceermondstuk

## ● Technische gegevens

Heteluchtpistool	PHLGB 2000 A1
Modelnummer	
VDE-stekker:	HG12955
BS-stekker:	HG12955-BS
CH-stekker:	HG12955-CH
Nominale voedingsspanning:	230 V~, 50 Hz
Nominaal vermogensverbruik:	2000 W
Veiligheidsklasse:	II/□ (dubbele isolatie)
Niveau I	
Temperatuur:	350 °C
Hoeveelheid lucht:	300 l/min
Niveau II	
Temperatuur:	550 °C
Hoeveelheid lucht:	500 l/min



### Veiligheids-aanwijzingen

**MAAK U VÓÓR  
HET GEBRUIK VAN  
HET PRODUCT  
VERTROUWD MET ALLE  
VEILIGHEIDSTIPS EN  
GEBRUIKSAANWIJZINGEN!  
ALS U DIT PRODUCT  
AAN IEMAND ANDERS  
DOORGEEFT, GEEF  
DAN OOK ALLE  
DOCUMENTATIE MEE!**

In geval van schade als gevolg van het niet naleven van deze gebruiksaanwijzing vervalt uw aanspraak op garantie! Wij aanvaarden geen aansprakelijkheid voor gevolgschade! Er wordt geen aansprakelijkheid aanvaard voor materiële schade of persoonlijk letsel ontstaan door ondeskundig gebruik of het niet opvolgen van de veiligheidsaanwijzingen!

### Kinderen en personen met beperkingen



#### ⚠ WAARSCHUWING!

#### **LEVENSGEVAAR EN GEVAAR VOOR ONGEVALLEN VOOR (KLEINE)**

**KINDEREN!** Laat kinderen nooit zonder toezicht achter met het verpakkingsmateriaal. Gevaar voor verstikking door het verpakkingsmateriaal. Kinderen onderschatten gevaren vaak.

- Dit product mag alleen worden gebruikt door personen met

verminderde fysieke, sensorische of geestelijke vermogens of gebrek aan ervaring en kennis als ze onder toezicht staan of geïnstrueerd zijn wat betreft veilig gebruik van het product en begrijpen welke gevaren voortvloeien uit dat gebruik.

- Kinderen mogen niet met het product spelen. Houd het product en het aansluitsnoer buiten het bereik van kinderen.
- Reiniging en onderhoud door de gebruiker mogen niet zonder toezicht door kinderen worden uitgevoerd.

### Beoogd gebruik

#### **⚠ WAARSCHUWING!**

##### **Gevaar voor letsel!**

Ondeskundig gebruik kan verwondingen veroorzaken. Gebruik het product uitsluitend zoals aangegeven in deze handleiding. Probeer niet op een of andere wijze iets aan het product te veranderen.

- Gebruik het product niet als haardroger.

### Elektrische veiligheid

#### **⚠ GEVAAR! Kans op elektrische schokken!**

Probeer het product niet zelf te repareren. In geval van een storing mogen reparaties alleen door gekwalificeerde vaklieden worden uitgevoerd.

#### **⚠ WAARSCHUWING!**

**Kans op elektrische schokken!** Dompel de elektrische onderdelen van het product nooit onder in water of andere vloeistoffen. Houd het product nooit onder stromend water.

#### **⚠ WAARSCHUWING! Kans op elektrische schokken!**

Gebruik het product nooit als het is beschadigd. Ontkoppel het product van het elektriciteitsnet en neem contact op met uw verkoper als het beschadigd is.

- Voor het aansluiten van de netstekker op het elektriciteitsnet: Let erop dat de nominale spanning die op het

typeplaatje van het product is aangegeven, overeenstemt met de netspanning van uw elektriciteitsnet.

- Controleer de netstekker en het aansluitsnoer regelmatig op beschadigingen. Als het aansluitsnoer beschadigd is, moet dit door de fabrikant, diens klantendienst of door vergelijkbaar gekwalificeerde personen vervangen worden om gevaar te vermijden.
- Bescherm het aansluitsnoer tegen beschadiging. Laat het niet over scherpe randen hangen en plet of buig het niet. Houd het aansluitsnoer uit de buurt van hete oppervlakken en open vuur.
- Het product mag uitsluitend worden aangesloten op een stopcontact dat is beveiligd met een aardlekschakelaar met een nominale foutstroom van niet meer dan 30 mA.

## **Bediening**

- Er kan brand ontstaan als niet zorgvuldig met het product wordt omgegaan:
  - Wees voorzichtig als u het product in de buurt van brandbare stoffen gebruikt.
  - Niet voor langere tijd op één en dezelfde plek richten.
  - Niet gebruiken als de atmosfeer explosief is.
  - Warmte kan naar brandbaar materiaal geleid worden dat niet te zien is.
  - Na gebruik: Zet het product neer op een warmtebestendig, stabiel, vlak oppervlak. Lijn beide voetstandaarden naar beneden uit en de heteluchtuitlaat naar boven.
  - Laat afkoelen voordat u het product wegpakt.
  - Houd het product in het oog zolang het gebruikt wordt.
- Richt de heteluchtuitlaat niet op personen of dieren.

- Raak de heteluchtuitlaat of een heet mondstuk niet aan.
- Houd afstand tussen het mondstuk en het te verwarmen oppervlak. Anders bestaat er gevaar voor oververhitting.
- Trek de netstekker uit de stopcontact
  - Als er zich een storing voordoet,
  - Voordat u hulpstukken installeert/verwisselt,
  - Voordat u het product schoonmaakt,
  - Tijdens onweer en
  - Na ieder gebruik.
- Trek aan de netstekker en niet aan het aansluitsnoer om de stekker uit het stopcontact te trekken.
- Gebruik alleen reserveonderdelen en accessoires die door de fabrikant geleverd en aanbevolen worden. Het gebruik van externe delen leidt tot het direct vervallen van de garantie.
- Dek tijdens het gebruik de ventilatiesleuf niet af. Gevaar voor oververhitting en schade aan het product.
- Gebruik het product niet meer als het gevallen is.
- Werk niet met het product als u moe of niet geconcentreerd bent of na het innemen van alcohol of tabletten. Las altijd tijdig werkonderbrekingen in. Gebruik uw gezond verstand tijdens de werkzaamheden.

### **Schoonmaken en opbergen**

#### **⚠ WAARSCHUWING!**

#### **Gevaar voor letsel!**

Koppel het product los van het elektriciteitsnet voordat u het schoonmaakt of wanneer het niet gebruikt wordt.

- Bescherm het product, het aansluitsnoer en de netstekker tegen stof, direct zonlicht, waterdruppels en opspattend water.
- Na ieder gebruik: Maak het product schoon (zie “Schoonmaken en onderhoud”).
- Berg het product op een droge, koele plaats op, waar het beschermd is

tegen vocht en het zich buiten bereik van kinderen bevindt.

## ● Voor het eerste gebruik

### ● Product uitpakken

1. Haal het product uit zijn verpakking en verwijder al het verpakkingsmateriaal en beschermfolie.
2. Controleer of alle onderdelen aanwezig zijn en of de beschrijving van het meegeleverde volledig is (zie "Leveringsomvang").
3. Controleer of het product en alle onderdelen in goede staat zijn. Mocht u een beschadiging of een defect vaststellen, gebruik het product dan niet, maar ga te werk zoals beschreven in het hoofdstuk "Garantie".

### ● Eerste ingebruikname

- Als u het product voor de eerste keer inschakelt, kan daar een beetje rook uitkomen. De rook wordt geproduceerd door bindmiddelen die, wanneer ze voor het eerst worden gebruikt, door de warmte vrijkomen uit de isolatiefilm van het verwarmingselement.
- Zorg ervoor dat de rook snel weg kan komen: Zet het product neer op een warmtebestendig, stabiel, vlak oppervlak. Lijn beide voetstandaarden **2/5** naar beneden uit en de heteluchtuitlaat **1** naar boven.
- Ventileer het werkgebied. Als de rook/geur zich te sterk ontwikkelt, voert u de eerste ingebruikname uit in een droge buitenruimte.

## ● Bediening

- Bedien het product alleen in een van de volgende standen:
  - Houd het product met een hand vast.
- of
- Zet het product neer op een warmtebestendig, stabiel, vlak oppervlak. Lijn beide voetstandaarden **2/5** naar beneden uit en de heteluchtuitlaat **1** naar boven.

## ● In-/uitschakelen

- Steek de netstekker **6** in een daarvoor geschikt stopcontact.

Aan/uit-schakelaar <b>4</b>	Betekenis
Stand I	Ingeschakeld op niveau I <ul style="list-style-type: none"><li>■ 350 °C</li><li>■ 300 l/min</li></ul>
Stand II	Ingeschakeld op niveau II <ul style="list-style-type: none"><li>■ 550 °C</li><li>■ 500 l/min</li></ul>
Middelste stand <b>0</b>	Uitgeschakeld

## ● Opzetstukken

### **⚠ VOORZICHTIG! Gevaar voor verbrandingen!**

- ▶ Voordat u opzetstukken installeert/wijzigt:
  - Schakel het product uit.
  - Trek de netstekker **6** uit het stopcontact.
  - Laat het product en een gemonteerd opzetstuk afkoelen.

### **⚠ OPGELET! Kans op materiële schade!**

- ▶ Bij gebruik van het platte mondstuk [8]: Let vooral op de warmteontwikkeling op aangrenzende punten van het bewerkingspunt. Richt het platte mondstuk niet te lang op één locatie om oververhitting van aangrenzende onderdelen te voorkomen.
- ▶ Bij gebruik van het reduceermondstuk [9]: Let vooral op de warmteontwikkeling op het bewerkingspunt. Richt het reduceermondstuk niet te lang op één locatie om oververhitting van het werkstuk te voorkomen.

### **TIP**

- ▶ Bij gebruik van het spatelmondstuk [7]: Gebruik een conventionele spatel om verf en vernis af te schrapen. Het spatelmondstuk is niet geschikt voor het afschrapen van verf en lak.

- Monteer het gewenste opzetstuk op de heteluchtuitlaat [1]:

Opzetstuk	Doel
Spatelmondstuk [7]	Gerichte heteluchttoevoer op verf- en lakoppervlakken
Plat mondstuk [8]	Warmte over een groot bereik
Reduceermondstuk [9]	Warmte op één punt

### **● Na gebruik**

1. Schakel het product uit. Trek de netstekker [6] uit het stopcontact.

2. Laat het product afkoelen:  
Zet het product neer op een warmtebestendig, stabiel, vlak oppervlak. Lijn beide voetstandaarden [2]/[5] naar beneden uit en de heteluchtuitlaat [1] naar boven.
3. Controleer het product, maak het schoon en berg het op (zie "Schoonmaken en onderhoud").

### **● Schoonmaken en onderhoud**

#### **⚠ WAARSCHUWING!**



Zet het product uit en koppel het los van het elektriciteitsnet voordat u opzetstukken verwisselt, het product schoonmaakt en als u het niet gebruikt!

#### **● Schoonmaken**

- Dompel het product nooit onder in water of andere vloeistoffen.
- Zorg ervoor dat er geen vloeistoffen in het product binnendringen.
- Gebruik geen chemische, alkalische, schurende of andere agressieve reinigings- en desinfectiemiddelen om het product schoon te maken omdat deze de oppervlakken kunnen beschadigen.
- Houd het product schoon, stofvrij, droog en vrij van olie of smeervet.
- Reinig het product met een zachte, droge en pluisvrije doek. Gebruik voor moeilijk toegankelijke plaatsen een zachte borstel.

#### **● Onderhoud**

- Voor en na ieder gebruik: Controleer het product en de accessoires op slijtage en beschadigingen.

## ● **Reparatie**

- Dit product bevat geen onderdelen, die door de gebruiker gerepareerd kunnen worden.
- Neem contact op met een geautoriseerd servicepunt of een vergelijkbaar gekwalificeerd persoon om het product te controleren en te laten repareren.

## ● **Opbergen**

- Voor het opbergen: Laat het product afkoelen.
- Bewaar het product op een koele, droge, en tegen vocht beschermde plaats en buiten het bereik van kinderen.

## ● **Reserveonderdelen/ accessoires**

- Klanten kunnen compatibele reserveonderdelen en accessoires aanschaffen via e-mail of via onze service-hotline (zie "Service").
- Houd het artikelnummer (IAN 525251\_2504) bij de hand voor uw bestelling.

## ● **Afvoer**

De verpakking bestaat uit milieuvriendelijke grondstoffen die u via de plaatselijke recyclingcontainers kunt afvoeren.



Neem de aanduiding van de verpakkingsmaterialen voor de afvalscheiding in acht. Deze zijn gemarkeerd met de afkortingen (a) en een cijfers (b) met de volgende betekenis: 1–7: kunststoffen/20–22: papier en vezelplaten/80–98: composietmaterialen.

## Product:



Het product, waaronder het toebehoren, en de verpakkingsmaterialen kunnen worden gerecycled en zijn onderhevig aan een uitgebreide verantwoordelijkheid van de fabrikant.

Gooi ze apart weg, overeenkomstig de aangegeven Info-tri (informatie over afvalscheiding), voor een beter afvalbeheer.

Het Triman-logo geldt alleen voor Frankrijk.



Informatie over de mogelijkheden om het uitgediende product na gebruik te verwijderen, verstrekt uw gemeentelijke overheid.



Gooi het afgedankte product omwille van het milieu niet weg via het huisvuil, maar geef het af bij het daarvoor bestemde depot of het gemeentelijke milieupark. Over afgifteplaatsen en hun openingstijden kunt u zich bij uw aangewezen instantie informeren.

## ● **Garantie**

Het product werd volgens strenge kwaliteitsrichtlijnen gemaakt en voor de uitlevering zorgvuldig gecontroleerd. In geval van materiaal- of fabricagefouten hebt u tegenover de verkoper van het product wettelijke rechten. Uw wettelijke rechten worden op geen enkele manier door onze hieronder vermelde garantie beperkt.

De garantie voor dit product bedraagt 3 jaar vanaf aankoopdatum. De garantieperiode gaat in op de datum van

aankoop. Bewaar het originele bewijs van aankoop op een veilige plek aangezien dit document nodig is als bewijs.

Alle beschadigingen of gebreken die reeds op het moment van aankoop aanwezig zijn, moeten meteen na het uitpakken van het product worden gemeld.

Mocht het product binnen 3 jaar na aankoopdatum een materiaal- of fabricagefout vertonen, zullen wij het – naar onze keuze – gratis voor u repareren of vervangen. De garantieperiode wordt door een plaatsgevonden garantieverlening niet verlengd. Dit geldt ook voor vervangen en gerepareerde onderdelen.

Deze garantie vervalt als het product werd beschadigd of onjuist is gebruikt of onderhouden.

De garantie dekt materiaal- en fabricagefouten af. Deze garantie dekt geen productonderdelen die aan normale slijtage onderhevig zijn en daarom als verbruiksartikelen worden beschouwd (bv. batterijen, slangen, inktpatronen), noch dekt zij schade aan breekbare onderdelen, bv. schakelaars of onderdelen die van glas zijn gemaakt.

### ● Afwikkeling in geval van garantie

Volg de volgende aanwijzingen op voor een snelle behandeling van uw probleem:

Houd bij alle vragen alstublieft de kassabon en het artikelnummer (IAN 525251\_2504) als bewijs van aankoop bij de hand.

Het artikelnummer kunt u vinden op het typeplaatje van het product, een gravure op het product, het titelblad van uw gebruiksaanwijzing (linksonder) of de sticker op de achter- of onderkant van het product.

Neem bij problemen of overige gebreken met het product eerst contact op met de hieronder vermelde service-afdeling, telefonisch of per e-mail.

Een als defect aangemerkt product kunt u dan samen met het aankoopbewijs (kassabon) en een uitleg over het probleem of gebrek en wanneer het zich heeft voorgedaan gratis naar het aan u meegegeelde service-adres opsturen.



Op parkside-diy.com kunt u deze en vele andere handleidingen inzien en downloaden. Met deze QR-code komt u direct op parkside-diy.com. Selecteer daar uw land en zoek via de zoekfunctie naar de gebruiksaanwijzingen. Door het invoeren van het artikelnummer (IAN) 525251\_2504 komt u bij de gebruiksaanwijzingen voor uw artikel.

### ● Service



















**NL** **Service Nederland**  
Tel.: 08000229556  
Contactformulier op  
*parkside-diy.com*  
**IAN 525251\_2504**

**BE** **Service België**  
Tel.: 080012614  
Contactformulier op  
*parkside-diy.com*  
**IAN 525251\_2504**



<b>Elenco dei pittogrammi/simboli utilizzati</b> .....	Pagina	52
<b>Introduzione</b> .....	Pagina	53
Utilizzo secondo la destinazione d'uso .....	Pagina	53
Contenuto della confezione .....	Pagina	53
Descrizione dei componenti .....	Pagina	53
Dati tecnici .....	Pagina	54
<b>Istruzioni di sicurezza</b> .....	Pagina	54
<b>Prima del primo utilizzo</b> .....	Pagina	58
Disimballo del prodotto .....	Pagina	58
<b>Prima messa in funzione</b> .....	Pagina	58
<b>Funzionamento</b> .....	Pagina	58
Accensione/spegnimento .....	Pagina	58
Inserti .....	Pagina	58
<b>Dopo l'uso</b> .....	Pagina	59
<b>Pulizia e manutenzione</b> .....	Pagina	59
Pulizia .....	Pagina	59
Manutenzione .....	Pagina	59
Riparazione .....	Pagina	59
Conservazione .....	Pagina	59
<b>Pezzi di ricambio/accessori</b> .....	Pagina	59
<b>Smaltimento</b> .....	Pagina	60
<b>Garanzia</b> .....	Pagina	60
Gestione dei casi in garanzia .....	Pagina	61
<b>Assistenza</b> .....	Pagina	61

## Elenco dei pittogrammi/simboli utilizzati

 <p><b>PERICOLO!</b> – Indica un pericolo ad alto rischio che, se non evitato, causa la morte o gravi lesioni (ad es. rischio di soffocamento)</p>	  <p>Leggere le istruzioni per l'uso.</p>
	 <p>Spegnere il prodotto e scollegarlo dall'alimentazione prima di sostituire gli attacchi, pulire il prodotto e quando non lo si utilizza.</p>
 <p><b>AVVERTENZA!</b> – Indica un pericolo a medio rischio che, se non evitato, può causare la morte o gravi lesioni (ad es. rischio di scosse elettriche)</p>	<p>T3.15A</p>  <p>Fusibile</p>
	 <p>Non esporre il prodotto né alla pioggia né all'umidità.</p>
 <p><b>CAUTELA!</b> – Indica una minaccia a basso rischio che, se non evitata, può causare lesioni lievi o di media gravità (ad es. pericolo di scottature)</p>	 <p>Cautela! Superficie calda. Pericolo di ustioni.</p>
	 <p>Classe di protezione II</p>
 <p><b>ATTENZIONE!</b> – Avverte di possibili danni materiali (ad es. pericolo di cortocircuito)</p>	 <p>Indossare guanti protettivi.</p>
	 <p>Indossare cuffie di protezione.</p>
 <p>Utilizzare il prodotto solo in ambiente asciutto.</p>	 <p>Indossare occhiali di sicurezza.</p>
 <p>Costruttore</p>	 <p>Istruzioni di sicurezza</p>  <p>Istruzioni</p>
 <p>Alimentazione a corrente alternata</p>	 <p>Il marchio CE conferma la conformità alle direttive UE applicabili al prodotto.</p>

## **PISTOLA TERMICA**

### ● **Introduzione**

Congratulations per l'acquisto del vostro nuovo prodotto. Avete optato per un prodotto di alta qualità. Le istruzioni d'uso sono parte integrante di questo prodotto. Esse contengono importanti avvertenze sulla sicurezza, l'impiego e lo smaltimento. Prima dell'utilizzo del prodotto, prendere conoscenza di tutte le istruzioni d'uso e delle avvertenze di sicurezza. Utilizzare il prodotto solo come descritto e per i campi di applicazione indicati. Consegnare tutte le documentazioni su questo prodotto quando viene ceduto a terzi.

### ● **Utilizzo secondo la destinazione d'uso**

- Il prodotto è destinato ai seguenti impieghi:
  - Rimozione di rivestimenti colorati
  - Riscaldamento (ad es. tubi termoretraibili)
  - Stampaggio e saldatura di materie plastiche
  - Allentamento di giunti adesivi
  - Sbrinamento dei tubi dell'acqua
- Utilizzare il prodotto solo in ambiente asciutto.
- Il prodotto è destinato esclusivamente all'uso domestico.
- Il prodotto non è destinato all'uso commerciale o industriale.
- Utilizzare il prodotto unicamente come descritto e per i campi di applicazione indicati.
- Qualsiasi altro uso o modifica del prodotto è considerato improprio e comporta notevoli pericoli di incidenti.
- Il produttore non si assume alcuna responsabilità per danni derivanti da un uso improprio.

- L'operatore o l'utilizzatore del prodotto è responsabile di incidenti o lesioni personali e/o danni a terzi o alle loro proprietà.

### ● **Contenuto della confezione**

#### **⚠ PERICOLO!**

- ▶ Il prodotto e i materiali di imballaggio non sono giocattoli per bambini! I bambini non devono giocare con sacchetti di plastica, pellicole e piccole parti! Sussiste il rischio di ingerimento e soffocamento!

Dopo avere disimballato il prodotto, verificare che la confezione sia integra e che tutte le parti non presentino danni. Rimuovere tutti i materiali di imballaggio prima dell'uso.

- 1 Pistola termica
- 1 Ugello riduttore
- 1 Ugello per superfici
- 1 Ugello a spatola
- 1 Istruzioni per l'uso

### ● **Descrizione dei componenti**

Prima di leggere, aprire la pagina delle figure e familiarizzare con tutte le caratteristiche del prodotto.

- 1 Uscita dell'aria calda
- 2 Piede
- 3 Ingresso dell'aria
- 4 Interruttore ON/OFF
- 5 Piede
- 6 Cavo d'alimentazione e spina
- 7 Ugello a spatola
- 8 Ugello per superfici
- 9 Ugello riduttore

## ● Dati tecnici

Pistola termica	PHLGB 2000 A1
Numero del modello	
Spina VDE:	HG12955
Spina BS:	HG12955-BS
Spina CH:	HG12955-CH
Tensione di ingresso nominale:	230 V~, 50 Hz
Potenza assorbita nominale:	2000 W
Classe di protezione:	II/□ (doppio isolamento)
Livello I	
Temperatura:	350 °C
Portata d'aria:	300 l/min
Livello II	
Temperatura:	550 °C
Portata d'aria:	500 l/min



## Istruzioni di sicurezza

**PRIMA DI USARE IL PRODOTTO PER LA PRIMA VOLTA, FAMILIARIZZARE CON TUTTE LE ISTRUZIONI PER L'USO E LA SICUREZZA! IN CASO DI CESSIONE DEL PRODOTTO A TERZI, AVERE CURA DI CONSEGNARE TUTTA LA DOCUMENTAZIONE!**

In caso di danni dovuti al mancato rispetto di queste istruzioni per l'uso, la garanzia è invalidata! La Società declina qualsiasi responsabilità per danni consequenziali! Il Produttore declina qualsiasi responsabilità in caso di danni a cose o persone dovuti a un utilizzo non conforme o al mancato rispetto delle istruzioni di sicurezza!

## Bambini e disabili



### **⚠ AVVERTENZA! PERICOLO PER L'INCOLUMITÀ DEI BAMBINI!**

Non lasciare mai i bambini incustoditi con il materiale per imballaggio. Sussiste il pericolo di soffocamento dei bambini con il materiale d'imballaggio. I bambini non sono in grado di valutare l'entità dei pericoli.

- Il prodotto può essere usato da persone con ridotte capacità

fisiche, sensoriali o intellettive, oppure prive di esperienza e di conoscenza del prodotto, solo sotto supervisione o a seguito di istruzioni per un uso sicuro del prodotto e conseguente comprensione dei rischi connessi all'utilizzo dello stesso.

- I bambini non devono giocare con il prodotto. Tenere il prodotto e il cavo di alimentazione lontano dalla portata dei bambini.
- La pulizia e la manutenzione utente non possono essere eseguite da bambini senza supervisione.

### Uso previsto

- ⚠ **AVVERTENZA! Rischio di lesioni!** L'uso improprio può causare lesioni. Utilizzare il prodotto esclusivamente in conformità alle presenti istruzioni. Non tentare di modificare in alcun modo il prodotto.
- Non utilizzare il prodotto come asciugacapelli.

### Sicurezza elettrica

- ⚠ **PERICOLO! Rischio di scossa elettrica!** Non tentare di riparare il prodotto autonomamente. In caso di cattivo funzionamento le riparazioni devono essere eseguite esclusivamente da personale qualificato.
- ⚠ **AVVERTENZA! Rischio di scossa elettrica!** Non immergere le parti elettriche del prodotto in acqua o altri liquidi. Non tenere mai il prodotto sotto l'acqua corrente.
- ⚠ **AVVERTENZA! Rischio di scossa elettrica!** Non utilizzare un prodotto danneggiato. Scollegare il prodotto dall'alimentazione elettrica e contattare il rivenditore se è danneggiato.
- Prima di collegare la spina all'alimentazione elettrica: Prestare attenzione affinché la tensione nominale della targhetta segnaletica del prodotto corrisponda

alla tensione nominale dell'alimentazione elettrica.

- Verificare regolarmente se sono presenti eventuali danni sulla spina e sul cavo di alimentazione. Se il cavo di alimentazione è danneggiato, va sostituito dal produttore, dal suo servizio clienti o da persone analogamente qualificate, per evitare rischi.
- Proteggere il cavo di alimentazione da eventuali danni. Non lasciarlo appeso su spigoli vivi e non schiacciarlo o piegarlo. Tenere il cavo di alimentazione lontano da superfici calde e da fiamme libere.
- Il prodotto può essere collegato solo a una presa di corrente protetta da un interruttore differenziale con una corrente residua nominale non superiore a 30 mA.

## **Funzionamento**

- Se il prodotto non viene maneggiato con cura, potrebbe verificarsi un incendio:
  - Cautela quando si usa il prodotto vicino a materiali infiammabili.
  - Non puntarlo verso lo stesso punto per molto tempo.
  - Non utilizzare in presenza di un'atmosfera esplosiva.
  - Il calore può essere condotto a materiali combustibili che sono coperti.
  - Dopo l'uso: Posizionare il prodotto su una superficie resistente al calore, stabile e sicura. Puntare entrambi i piedi verso il basso e l'uscita dell'aria calda verso l'alto.
  - Lasciare raffreddare il prodotto prima di riporlo.
  - Non lasciare il prodotto incustodito mentre è in uso.
- Non dirigere l'uscita dell'aria calda su persone o animali.

- Non toccare né l'uscita dell'aria calda né un ugello caldo.
- Mantenere una certa distanza tra l'ugello e la superficie da riscaldare. In caso contrario sussiste un rischio di surriscaldamento.
- Scollegare la spina dalla presa
  - Se si verifica un malfunzionamento,
  - Prima di mettere/ cambiare gli accessori,
  - Prima di pulire il prodotto,
  - Durante un temporale e
  - Dopo ogni uso.
- Staccare la spina dalla presa tirando la spina e non il cavo di alimentazione.
- Utilizzare soltanto i ricambi e gli accessori forniti e consigliati dal produttore. L'uso di parti di ricambio di terzi invalida immediatamente la garanzia.
- Non coprire le fessure di ventilazione durante il funzionamento. Rischio di surriscaldamento e di danni al prodotto.
- Non utilizzare più il prodotto se è stato fatto cadere.
- Non lavorare con il prodotto se si è stanchi o deconcentrati dopo aver assunto alcol o compresse. Prendersi sempre una pausa di lavoro a tempo debito. Lavorare con buon senso.

## **Pulizia e conservazione**

### **⚠ AVVERTENZA!**

#### **Rischio di lesioni!**

Scollegare il prodotto dall'alimentazione prima di pulirlo o quando non lo si utilizza.

- Proteggere il prodotto, il cavo di alimentazione e la spina dalla polvere, dai raggi diretti del sole, da gocce e spruzzi d'acqua.
- Dopo ogni utilizzo: Pulire il prodotto (vedi "Pulizia e manutenzione").
- Conservare il prodotto in luogo fresco, asciutto, protetto dall'umidità e fuori dalla portata dei bambini.

## ● Prima del primo utilizzo

### ● Disimballo del prodotto

1. Estrarre il prodotto dall'imballaggio e rimuovere tutto il materiale di imballaggio e le pellicole protettive.
2. Verificare la presenza di tutti i componenti e la completezza della fornitura descritta (vedi "Contenuto della confezione").
3. Controllare che il prodotto e tutte le parti siano in buone condizioni. Se si riscontrano danni o difetti, non utilizzare il prodotto, ma procedere come descritto nel capitolo "Garanzia".

### ● Prima messa in funzione

- Quando si accende il prodotto per la prima volta, può fuoriuscire del fumo. Il fumo è causato da agenti leganti che vengono rilasciati dalla pellicola isolante dell'elemento riscaldante durante il primo utilizzo a causa del calore.
- Assicurarsi che il fumo possa uscire rapidamente: Posizionare il prodotto su una superficie resistente al calore, stabile e sicura. Puntare entrambi i piedi [2]/[5] verso il basso e l'uscita dell'aria calda [1] verso l'alto.
- Ventilare l'area di lavoro. Se lo sviluppo di fumo/odore è troppo forte, eseguire la prima messa in funzione in un'area esterna asciutta.

### ● Funzionamento

- Utilizzare il prodotto in una delle seguenti posizioni:
  - Tenere il prodotto con la mano. ○
  - Posizionare il prodotto su una superficie resistente al calore, stabile e sicura. Puntare entrambi i piedi [2]/[5] verso il basso e l'uscita dell'aria calda [1] verso l'alto.

## ● Accensione/spegnimento

- Inserire la spina [6] in una presa idonea.

Interruttore ON/OFF [4]	Significato
Posizione I	Acceso al livello I <ul style="list-style-type: none"><li>■ 350 °C</li><li>■ 300 l/min</li></ul>
Posizione II	Acceso al livello II <ul style="list-style-type: none"><li>■ 550 °C</li><li>■ 500 l/min</li></ul>
Posizione media O	Spento

## ● Inseriti

### ⚠ **CAUTELA! Pericolo di ustioni!**

- ▶ Prima di montare/cambiare gli attacchi:
  - Spegnerne il prodotto.
  - Staccare la spina [6] dalla presa.
  - Lasciare raffreddare il prodotto e un attacco montato.

### ⚠ **ATTENZIONE! Rischio di danni materiali!**

- ▶ Se si utilizza un ugello per superfici [8]: Prestare particolare attenzione allo sviluppo di calore nelle zone limitrofe del punto di lavorazione. Non puntare l'ugello per superfici su un punto troppo a lungo per evitare di surriscaldare le parti adiacenti.
- ▶ Se si utilizza un ugello riduttore [9]: Prestare particolare attenzione allo sviluppo di calore nel punto di lavorazione. Non puntare l'ugello riduttore su un punto troppo a lungo per evitare di surriscaldare il pezzo.

## INDICAZIONE

- ▶ Se si utilizza un ugello a spatola **7**: Utilizzare una spatola convenzionale per raschiare pitture e vernici. L'ugello a spatola non è adatto a raschiare pitture e vernici.

- Montare l'attacco desiderato sull'uscita dell'aria calda **1**:

Attacco	Scopo
Ugello a spatola <b>7</b>	Alimentazione mirata di aria calda sulle superfici di pitture e vernici
Ugello per superfici <b>8</b>	Calore su un'ampia superficie
Ugello riduttore <b>9</b>	Calore localizzato

## ● Dopo l'uso

1. Spegnerne il prodotto. Staccare la spina **6** dalla presa.
2. Lasciar raffreddare il prodotto: Posizionare il prodotto su una superficie resistente al calore, stabile e sicura. Puntare entrambi i piedi **2**/**5** verso il basso e l'uscita dell'aria calda **1** verso l'alto.
3. Controllare, pulire e conservare il prodotto (vedi "Pulizia e manutenzione").

## ● Pulizia e manutenzione

### ⚠ AVVERTENZA!



Spegnerne il prodotto e scollegarlo dall'alimentazione prima di sostituire gli attacchi, pulire il prodotto e quando non lo si utilizza!

## ● Pulizia

- Non immergere il prodotto in acqua o altri liquidi.

- Non permettere ai liquidi di penetrare all'interno del prodotto.
- Non utilizzare detergenti o disinfettanti chimici, alcalini, abrasivi o altri detergenti o disinfettanti aggressivi per pulire il prodotto in quanto potrebbero attaccare le superfici.
- Mantenere il prodotto pulito, privo di polvere, asciutto e privo di olio o grasso.
- Pulire il prodotto con un panno morbido, asciutto e privo di pelucchi. Usare una spazzola morbida per i punti difficili da raggiungere.

## ● Manutenzione

- Prima e dopo ogni utilizzo: Controllare che il prodotto e i suoi accessori non siano usurati e danneggiati.

## ● Riparazione

- Questo prodotto non contiene parti che possono essere sottoposte a manutenzione da parte dell'utente.
- Contattare un centro di assistenza autorizzato o una persona altrettanto qualificata per farlo controllare e riparare.

## ● Conservazione

- Prima di conservare: Lasciar raffreddare il prodotto.
- Tenere il prodotto in un luogo fresco, asciutto, protetto dall'umidità, fuori dalla portata dei bambini.

## ● Pezzi di ricambio/accessori

- I clienti possono ottenere ricambi e accessori compatibili via e-mail o tramite il nostro servizio di assistenza (vedi "Assistenza").
- Tenere a portata di mano il numero di articolo (IAN 525251\_2504) per l'ordine.

## ● Smaltimento

L'imballaggio è composto da materiali ecologici che possono essere smaltiti presso i siti di raccolta locali per il riciclo.



Osservare l'identificazione dei materiali di imballaggio per lo smaltimento differenziato, i quali sono contrassegnati da abbreviazioni (a) e da numeri (b) con il seguente significato: 1-7: plastiche/20-22: carta e cartone/80-98: materiali compositi.

### Prodotto:



Il prodotto, i suoi accessori e i materiali di imballaggio sono riciclabili e soggetti alla responsabilità estesa del produttore. Per un migliore trattamento dei rifiuti, smaltirli separatamente seguendo i diversi simboli della raccolta differenziata.

Il logo Triman è valido solamente per la Francia.



E' possibile informarsi circa le possibilità di smaltimento del prodotto usato presso l'amministrazione comunale o cittadina.



Per questioni di tutela ambientale non gettare il prodotto usato tra i rifiuti domestici, ma provvedere invece al suo corretto smaltimento. Presso l'amministrazione competente è possibile ricevere informazioni circa i siti di raccolta e i relativi orari di apertura.

## ● Garanzia

Il prodotto è stato fabbricato accuratamente secondo severe direttive di qualità ed è stato controllato meticolosamente prima della consegna. In caso di difetti di materiale o fabbricazione l'acquirente può far valere diritti legali nei confronti del venditore. La nostra garanzia sotto riportata non costituisce alcun limite ai diritti legali dell'acquirente.

Questo prodotto è garantito per 3 anni con decorrenza dalla data di acquisto. La garanzia decorre dalla data d'acquisto. Conservare lo scontrino originale in un posto sicuro perché questo documento viene richiesto come prova dell'avvenuto acquisto.

Tutti i danni o difetti presenti già al momento dell'acquisto devono essere comunicati subito dopo l'apertura della confezione.

Se entro 3 anni dalla data di acquisto di questo prodotto si rileva un difetto di materiale o di fabbricazione, noi procederemo, a nostra discrezione, alla riparazione o sostituzione gratuite del prodotto o al rimborso del prezzo di acquisto. Un eventuale intervento in garanzia non prolunga né rinnova il periodo di garanzia stesso. Ciò vale anche per le parti sostituite e riparate.

Questa garanzia decade in caso di danneggiamento oppure uso o manutenzione impropri del prodotto.

La prestazione in garanzia vale per difetti del materiale o di fabbricazione. Questa garanzia non si estende a componenti del prodotto esposti a normale logorio, che possono pertanto essere considerati come componenti soggetti a usura (esempio capacità della batteria, calcificazione, lampade, pneumatici, filtri, spazzole...). La garanzia non si estende altresì a danni che si verificano su

componenti delicati (esempio interruttori, batterie, parti realizzate in vetro, schermi, accessori vari) nonché danni derivanti dal trasporto o altri incidenti.

### ● **Gestione dei casi in garanzia**

Per permetterci di risolvere rapidamente il vostro problema, procedete nel seguente modo:

Per tutte le richieste conservare lo scontrino e il codice articolo (IAN 525251\_2504) a prova dell'avvenuto acquisto.

Il codice articolo si trova nell'etichetta del prodotto, come incisione sul prodotto, nella pagina del titolo di queste istruzioni (in basso a sinistra) oppure nell'adesivo apposto sul retro o sul lato inferiore del prodotto.

In caso di errori di funzionamento o altri difetti contattare innanzitutto il seguente servizio di assistenza telefonicamente o per e-mail.

Potete inviare gratuitamente all'indirizzo dell'assistenza che vi è stato fornito un eventuale prodotto difettoso, allegando la ricevuta d'acquisto (scontrino), la descrizione del tipo di difetto e l'indicazione di quando si è verificato.



Su [parkside-diy.com](http://parkside-diy.com) potete visionare e scaricare questo e molti altri manuali. Con questo codice QR accedete direttamente a [parkside-diy.com](http://parkside-diy.com).

Scegliete il vostro paese e cercate le istruzioni per l'uso attraverso la maschera di ricerca. Inserendo il codice articolo (IAN) 525251\_2504 accedete alle istruzioni per l'uso relative al vostro articolo.

### ● **Assistenza**

#### IT **Assistenza Italia**

Tel.: 800172663

Modulo di contatto sul sito  
[parkside-diy.com](http://parkside-diy.com)

**IAN 525251\_2504**

#### CH **Assistenza Svizzera**

Tel.: 0800563601

Modulo di contatto sul sito  
[parkside-diy.com](http://parkside-diy.com)

**IAN 525251\_2504**

#### MT **Assistenza Malta**

Tel.: 80065168

Modulo di contatto sul sito  
[parkside-diy.com](http://parkside-diy.com)

**IAN 525251\_2504**



<b>Lista de símbolos y pictogramas utilizados</b> .....	Página	63
<b>Introducción</b> .....	Página	64
Usado previsto .....	Página	64
Volumen de suministro .....	Página	64
Descripción de las piezas .....	Página	64
Datos técnicos .....	Página	64
<b>Indicaciones de seguridad</b> .....	Página	65
<b>Antes del primer uso</b> .....	Página	68
Desembalar el producto .....	Página	68
<b>Primera puesta en marcha</b> .....	Página	69
<b>Funcionamiento</b> .....	Página	69
Encendido/apagado .....	Página	69
Accesorios .....	Página	69
<b>Después del uso</b> .....	Página	70
<b>Limpieza y cuidado</b> .....	Página	70
Limpieza .....	Página	70
Cuidado .....	Página	70
Reparación .....	Página	70
Almacenamiento .....	Página	70
<b>Piezas de repuesto/accesorios</b> .....	Página	70
<b>Eliminación</b> .....	Página	70
<b>Garantía</b> .....	Página	71
Tramitación de la garantía .....	Página	71
<b>Asistencia</b> .....	Página	72

## Lista de símbolos y pictogramas utilizados

	<p><b>¡PELIGRO!</b> – Identifica un peligro de nivel alto que, si no se evita, tiene como consecuencia una lesión grave o incluso la muerte (p. ej., peligro de asfixia)</p>	<p>Lea el manual de instrucciones.</p>
		<p>Apague el producto y desconéctelo del suministro de corriente antes de cambiar los accesorios, limpiar el producto y si no va a utilizarlo.</p>
	<p><b>¡ADVERTENCIA!</b> – Identifica un peligro de nivel medio que, si no se evita, puede tener como consecuencia una lesión grave o incluso la muerte (p. ej., riesgo de descarga eléctrica)</p>	<p>T3.15A</p> <p>Fusible para corrientes débiles</p>
		<p>No exponga el producto a la lluvia o humedad.</p>
	<p><b>¡CUIDADO!</b> – Identifica un peligro de nivel bajo que, si no se evita, puede tener como consecuencia una lesión leve o moderada (p. ej., peligro de escaldadura)</p>	<p>¡Cuidado! Superficie caliente. Peligro de quemaduras.</p>
		<p>Clase de protección II</p>
	<p><b>¡ATENCIÓN!</b> – Advierte de posibles daños materiales (p. ej., peligro de cortocircuito)</p>	<p>Use guantes de protección.</p>
		<p>Utilice protección auditiva.</p>
	Utilice el producto solo en espacios interiores secos.	<p>Utilice gafas de protección.</p>
	Fabricante	<p>Indicaciones de seguridad Instrucciones de manipulación</p>
	Tensión/corriente alterna	<p>El marcado CE ratifica la conformidad con las directivas de la UE aplicables al producto.</p>

## **PISTOLA DE AIRE CALIENTE**

### ● **Introducción**

Enhorabuena por la adquisición de su nuevo producto. Ha optado por un producto de alta calidad. El manual de instrucciones forma parte de este producto. Contiene importantes indicaciones sobre seguridad, uso y eliminación. Antes de usar el producto, familiarícese con todas las indicaciones de manejo y de seguridad. Utilice el producto únicamente como se describe a continuación y para las aplicaciones indicadas. Adjunte igualmente toda la documentación en caso de entregar el producto a terceros.

### ● **Uso previsto**

- El producto solo ha sido determinado para los usos siguientes:
  - Eliminar las capas de pintura
  - Calentar (p. ej., tubo termorretráctil)
  - Deformar y soldar plásticos
  - Soltar las uniones adhesivas
  - Descongelar las tuberías de agua
- Utilice el producto solo en espacios interiores secos.
- El producto está destinado exclusivamente al uso doméstico.
- El producto no se ha concebido para un uso comercial ni industrial.
- Utilice el producto solo como se describe y para las áreas de aplicación especificadas.
- Cualquier otro uso o modificación del producto se considera inadecuado y conlleva considerables peligros.
- El fabricante no asume ninguna responsabilidad por los daños resultantes de un uso inadecuado.
- El operador o usuario del producto es responsable de accidentes o daños a personas y/o bienes de terceros o sus propiedades.

### ● **Volumen de suministro**

#### **⚠ ¡PELIGRO!**

- ▶ ¡El producto y el material de embalaje no son ningún juguete!  
¡Los niños no deben jugar con las bolsas de plástico, láminas y piezas pequeñas! ¡Existe peligro de atragantamiento y asfixia!

Después de desembalar el producto, compruebe si la entrega está completa y todas las piezas están en perfecto estado. Antes del uso, elimine la totalidad de los materiales de embalaje.

- 1 Pistola de aire caliente
- 1 Boquilla reductora
- 1 Boquilla plana
- 1 Boquilla de rascado
- 1 Manual de instrucciones

### ● **Descripción de las piezas**

Antes de comenzar a leer el manual, vaya a la página con las figuras y familiarícese con todas las funciones del producto.

- 1 Salida de aire caliente
- 2 Pata de apoyo
- 3 Entrada de aire
- 4 Interruptor de encendido/apagado
- 5 Pata de apoyo
- 6 Cable de conexión con enchufe
- 7 Boquilla de rascado
- 8 Boquilla plana
- 9 Boquilla reductora

### ● **Datos técnicos**

<b>Pistola de aire caliente</b>	<b>PHLGB 2000 A1</b>
Número de modelo	
Enchufe VDE:	HG12955
Enchufe BS:	HG12955 BS
Enchufe CH:	HG12955 CH
Tensión nominal de entrada:	230 V~, 50 Hz

Consumo de potencia nominal:	2000 W
Clase de protección:	II/□ (aislamiento doble)
Nivel I Temperatura:	350 °C
Cantidad de aire:	300 l/min
Nivel II Temperatura:	550 °C
Cantidad de aire:	500 l/min



### Indicaciones de seguridad

**¡ANTES DE USAR EL PRODUCTO, FAMILIARÍCESE CON TODAS LAS INDICACIONES DE SEGURIDAD E INSTRUCCIONES DE USO! ¡SI TRANSFIERE ESTE PRODUCTO, HÁGALO CON TODA LA DOCUMENTACIÓN!**

¡Quedará anulada su garantía en el caso de daños resultantes de la no observación de este manual de instrucciones!  
 ¡No se asumirá ninguna responsabilidad por daños indirectos!  
 ¡No se asumirá ninguna responsabilidad en el caso de daños materiales o a personas debido a

un uso inadecuado o a la no observación de las indicaciones de seguridad!

### Niños y personas con limitaciones



**⚠ ¡ADVERTENCIA!  
 ¡PELIGRO DE MUERTE O ACCIDENTES EN BEBÉS Y NIÑOS!**

Nunca deje a los niños solos con el material de embalaje. Existe peligro de asfixia con el material de embalaje. Los niños a menudo subestiman los peligros.

- Este producto puede ser utilizado por personas con capacidades físicas, mentales o sensoriales reducidas o falta de experiencia y/o conocimientos, siempre y cuando haya una persona responsable de su seguridad que los supervise o se los haya instruido en el uso seguro

del producto y estos conozcan los posibles peligros.

- No permita que los niños jueguen con el producto. Mantenga el producto y el cable de conexión alejados de los niños.
- Las tareas de limpieza y mantenimiento no deben ser llevadas a cabo por niños sin supervisión.

### Uso previsto

**⚠ ¡ADVERTENCIA! ¡Riesgo de lesión!** Un uso no conforme a lo previsto puede provocar lesiones. Utilice solo el producto conforme a este manual de instrucciones. Nunca intente modificar el producto en modo alguno.

- No utilice el producto como un secador.

### Seguridad eléctrica

**⚠ ¡PELIGRO! ¡Riesgo de descarga eléctrica!** Nunca intente reparar el producto usted mismo. En caso de fallo de funcionamiento, deje que solo el personal cualificado lleve a cabo las reparaciones.

**⚠ ¡ADVERTENCIA! ¡Riesgo de descarga eléctrica!**

No sumerja las piezas eléctricas del producto en agua u otros líquidos. Nunca ponga el producto debajo del agua corriente.

**⚠ ¡ADVERTENCIA! ¡Riesgo de descarga eléctrica!**

No utilice ningún producto dañado. Desconecte el producto del suministro de corriente y póngase en contacto con su distribuidor si el producto está dañado.

- Antes de conectar el enchufe al suministro de corriente: Asegúrese de que la tensión nominal de la placa de características del producto coincida con la tensión nominal de su suministro de corriente.
- Compruebe regularmente la presencia de daños en el enchufe y el cable de conexión. Si el cable de conexión está dañado, para evitar riesgos, solicite su sustitución al fabricante, a su representante de servicio

al cliente o a una persona con una cualificación similar.

- Proteja el cable de conexión de posibles daños. No deje que cuelgue sobre bordes afilados ni tampoco lo aplaste o doble. Mantenga alejado el cable de conexión de superficies calientes y llamas abiertas.
- Conectar el producto únicamente a una toma de corriente que esté protegida por un interruptor de protección de corriente residual con una corriente de desconexión que no supere los 30 mA.

### **Funcionamiento**

- Existe riesgo de incendio si el producto no se manipula con cuidado:
  - Tenga cuidado si utiliza el producto cerca de materiales inflamables.
  - No apunte al mismo punto durante mucho tiempo.
  - No utilizar en presencia de una atmósfera explosiva.
- El calor puede dirigirse a materiales combustibles que están cubiertos.
- Después del uso:
  - Coloque el producto sobre una superficie segura, estable y resistente al calor.
  - Oriente ambas patas de apoyo hacia abajo y la salida de aire caliente hacia arriba.
  - Dejar enfriar antes de guardar el producto.
  - No dejar el producto sin supervisión mientras está en funcionamiento.
- No dirija la salida de aire caliente a personas o animales.
- No toque la salida de aire caliente ni la boquilla caliente.
- Mantenga una distancia entre la boquilla y la superficie que desea calentar. De lo contrario, existe riesgo de sobrecalentamiento.
- Desconecte el enchufe de la toma de corriente
  - Si se produce un fallo de funcionamiento,
  - Antes de colocar/ cambiar los accesorios,

- Antes de limpiar el producto,
- Durante una tormenta y
- Después de cada uso.
- No desconecte el enchufe de la toma de corriente tirando del cable de conexión.
- Utilice solo accesorios y piezas de repuesto suministrados y recomendados por el fabricante. El uso de piezas ajenas anula de inmediato el derecho de garantía.
- No cubra las ranuras de ventilación durante el funcionamiento. Existe riesgo de sobrecalentamiento y daños en el producto.
- No utilice el producto si se le ha caído.
- No utilice el producto si se siente cansado o desconcentrado, así como tras la ingestión de alcohol o medicamentos. Haga siempre una pausa en el trabajo en el momento oportuno. Proceda con sensatez a la hora de trabajar.

## Limpieza y almacenamiento

- ⚠ **¡ADVERTENCIA! ¡Riesgo de lesión!** Desconecte el producto del suministro de corriente antes de limpiarlo. Desconéctelo también si no va a utilizarlo.
- Proteja el producto, cable de conexión y enchufe del polvo de la radiación solar directa, el goteo y las salpicaduras.
- Después de cada uso: Limpie el producto (véase “Limpieza y cuidado”).
- Guarde el producto en un lugar seco, refrigerado, protegido contra la humedad y fuera del alcance de los niños.
- **Antes del primer uso**
- **Desembalar el producto**
  1. Extraiga el producto del embalaje y retire todos los materiales de embalaje y láminas de protección.
  2. Compruebe la integridad de todas las piezas y si el volumen de suministro está completo (véase “Volumen de suministro”).
  3. Compruebe si el producto y todas las piezas se encuentran en buen estado. Si detecta algún daño o defecto, no utilice el producto, sino que proceda como se describe en el capítulo “Garantía”.

## ● **Primera puesta en marcha**

- Al encender el producto por primera vez, puede salir algo de humo. El humo se genera debido a los aglutinantes liberados por el calor de la lámina aislante del elemento calefactor durante el primer uso.
- Asegúrese de que el humo se disipe rápidamente: Coloque el producto sobre una superficie segura, estable y resistente al calor. Oriente ambas patas de apoyo [2]/[5] hacia abajo y la salida de aire caliente [1] hacia arriba.
- Airee el área de trabajo. Si la emisión de humo u olor es demasiado intensa, realice la primera puesta en marcha en un área exterior seca.

## ● **Funcionamiento**

- Utilice el producto únicamente en una de las siguientes posiciones:
  - Sujete el producto con su mano.
  - o
  - Coloque el producto sobre una superficie segura, estable y resistente al calor. Oriente ambas patas de apoyo [2]/[5] hacia abajo y la salida de aire caliente [1] hacia arriba.

## ● **Encendido/apagado**

- Conecte el enchufe [6] a una toma de corriente apropiada.

Interruptor de encendido/apagado [4]	Significado
Posición I	Encendido en el nivel I <ul style="list-style-type: none"> <li>■ 350 °C</li> <li>■ 300 l/min</li> </ul>
Posición II	Encendido en el nivel II <ul style="list-style-type: none"> <li>■ 550 °C</li> <li>■ 500 l/min</li> </ul>
Ajuste intermedio O	Apagado

## ● **Accesorios**

### ⚠ **¡CUIDADO! ¡Riesgo de quemaduras!**

- ▶ Antes de montar/cambiar los accesorios:
  - Apague el producto.
  - Desconecte el enchufe [6] de la toma de corriente.
  - Deje que el producto y el accesorio montado se enfríen.

### ⚠ **¡ATENCIÓN! ¡Riesgo de daños materiales!**

- ▶ Durante el uso de la boquilla plana [8]: Preste especial atención al calor generado en las partes adyacentes del punto de trabajo. No oriente la boquilla plana durante mucho tiempo sobre un mismo punto para evitar que la pieza adyacente se sobrecaliente.
- ▶ Durante el uso de la boquilla reducida [9]: Preste especial atención al calor generado en el punto de trabajo. No oriente la boquilla reducida durante mucho tiempo sobre un mismo punto para evitar que la pieza de trabajo se sobrecaliente.

### **NOTA**

- ▶ Durante el uso de la boquilla de rascado [7]: Utilice una espátula convencional para raspar la pintura y el barniz. La boquilla de rascado no es apropiada para raspar pinturas y barnices.

- Monte el accesorio deseado en la salida de aire caliente [1]:

Tapa	Finalidad
Boquilla de rascado [7]	Suministro de aire caliente dirigido a superficies pintadas y lacadas

Tapa	Finalidad
Boquilla plana [8]	Calor sobre un área amplia
Boquilla reductora [9]	Calor puntual

## ● Después del uso

1. Apague el producto. Desconecte el enchufe [6] de la toma de corriente.
2. Deje que el producto se enfríe: Coloque el producto sobre una superficie segura, estable y resistente al calor. Oriente ambas patas de apoyo [2]/[5] hacia abajo y la salida de aire caliente [1] hacia arriba.
3. Compruebe, limpie y guarde el producto (véase “Limpieza y cuidado”).

## ● Limpieza y cuidado

### ¡ADVERTENCIA!



¡Apague el producto y desconéctelo del suministro de corriente antes de cambiar los accesorios, limpiar el producto y si no va a utilizarlo!

## ● Limpieza

- No sumerja el producto en agua u otros líquidos.
- No permita que penetren líquidos en el producto.
- No utilice ningún producto de limpieza o desinfectante químico, alcalino, abrasivo o agresivo para limpiar el producto, ya que las superficies podrían resultar dañadas.
- Mantenga el producto limpio, libre de polvo, seco y sin aceite ni lubricantes.
- Limpie el producto con un paño suave, seco y sin pelusas. Utilice un cepillo suave para las zonas de difícil acceso.

## ● Cuidado

- Antes o después de cada uso: Compruebe el desgaste y la presencia de daños en el producto y sus accesorios.

## ● Reparación

- Este producto no contiene ninguna pieza que pueda ser reparada por el usuario.
- Póngase en contacto con un centro de servicio autorizado o con una persona con cualificación similar para realizar la correspondiente revisión o reparación.

## ● Almacenamiento

- Antes del almacenamiento: Deje que el producto se enfríe.
- Guarde el producto fuera del alcance de los niños en un lugar seco, refrigerado y protegido de la humedad.

## ● Piezas de repuesto/ accesorios

- Los clientes pueden adquirir accesorios y piezas de repuesto compatibles a través del correo electrónico o nuestra línea de atención al cliente (véase “Servicio”).
- Tenga a mano el número de artículo (IAN 525251\_2504) a la hora de hacer su pedido.

## ● Eliminación

El embalaje está compuesto por materiales no contaminantes que pueden ser desechados en el centro de reciclaje local.



Tenga en cuenta el distintivo del embalaje para la separación de residuos. Está compuesto por abreviaturas (a) y números (b)

que significan lo siguiente: 1–7: plásticos/20–22: papel y cartón/80–98: materiales compuestos.

## Producto:

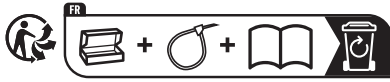

El producto, incluidos los accesorios, y el material de embalaje son reciclables y están sujetos a la responsabilidad extendida del fabricante. Deséchelos por separado siguiendo la información ilustrada de recogida selectiva para un mejor tratamiento de los residuos.

El logotipo Triman se aplica solo para Francia.



Para obtener información sobre las posibilidades de desecho del producto al final de su vida útil, acuda a la administración de su comunidad o ciudad.



Para proteger el medio ambiente no tire el producto junto con la basura doméstica cuando ya no le sea útil. Deséchelo en un contenedor de reciclaje. Diríjase a la administración competente para obtener información sobre los puntos de recogida de residuos y sus horarios.

## ● Garantía

El producto ha sido fabricado según normas de calidad exigentes y ha sido probado minuciosamente antes de la entrega. En caso de fallos de material o de fabricación, dispone de derechos legales frente al vendedor del

producto. Nuestra garantía mencionada a continuación no restringe sus derechos legales de ningún modo.

La garantía para este producto es de 3 años a partir de la fecha de compra. La garantía empieza el día de la fecha de compra. Conserve el justificante de compra original en un lugar seguro, ya que este documento es necesario para demostrar la compra.

Todos los daños o defectos ya presente en el momento de la compra deben informarse inmediatamente tras desembalar el producto.

Si el producto presenta defectos de material o fabricación en los 3 años a partir de la fecha de compra, lo repararemos o sustituiremos, según nuestra elección, gratuitamente para usted. El período de garantía no se extiende por una reclamación de garantía aprobada. Esto también es aplicable a las piezas sustituidas y reparadas.

La garantía pierde su validez si el producto se daña o se utiliza o mantiene de forma inadecuada.

La garantía cubre defectos de material y fabricación. Esta garantía no cubre las piezas del producto sujetas a un uso y desgaste normal y, por lo tanto, consideradas piezas de desgaste (por ej. pilas, mangueras, cartuchos de tinta) ni los daños a las piezas frágiles, por ej. interruptores o piezas de cristal.

## ● Tramitación de la garantía

Para garantizar un procesamiento rápido de su consulta, por favor, siga las indicaciones siguientes:

Para cualquier consulta, tenga a mano el recibo y el número de artículo (IAN 525251\_2504) como justificante de compra.

Encontrará el número de artículo en la placa de características del producto, un gravado en el producto, la portada de las instrucciones (abajo a la izquierda) o el adhesivo en la parte posterior o inferior del producto.

Si se producen fallos de funcionamiento o cualquier otro defecto, contacte primero por teléfono o correo electrónico con el departamento de servicio mencionado a continuación.

Entonces podrá enviar gratuitamente para usted un producto registrado como defectuoso a la dirección de servicio que se le proporcione adjuntando la factura de compra (recibo) e indicando cuál es el defecto y cuándo tuvo lugar.



En parkside-diy.com puede visualizar y descargar este y muchos otros manuales. Con este código QR accede directamente a parkside-diy.com. Seleccione su país y busque los manuales de instrucciones a través de la máscara de búsqueda. Introduciendo el número de artículo (IAN) 525251\_2504 accede al manual de instrucciones de su artículo.

## ● **Asistencia**

### **ES Asistencia en España**

Tel.: 900994940

Formulario de contacto en  
*parkside-diy.com*

**IAN 525251\_2504**



<b>Lista dos pictogramas e símbolos utilizados</b> .....	Página	74
<b>Introdução</b> .....	Página	75
Utilização adequada .....	Página	75
Conteúdo da embalagem .....	Página	75
Descrição das peças .....	Página	75
Dados técnicos .....	Página	75
<b>Indicações de segurança</b> .....	Página	76
<b>Antes da primeira utilização</b> .....	Página	79
Desembalar o produto .....	Página	79
<b>Primeira colocação em funcionamento</b> .....	Página	79
<b>Utilização</b> .....	Página	80
Ligar/desligar .....	Página	80
Acessórios .....	Página	80
<b>Após a utilização</b> .....	Página	80
<b>Limpeza e manutenção</b> .....	Página	81
Limpeza .....	Página	81
Conservação .....	Página	81
Reparação .....	Página	81
Armazenamento .....	Página	81
<b>Peças sobressalentes/acessórios</b> .....	Página	81
<b>Eliminação</b> .....	Página	81
<b>Garantia</b> .....	Página	82
Procedimento no caso de ativação da garantia .....	Página	82
<b>Assistência Técnica</b> .....	Página	83

## Lista dos pictogramas e símbolos utilizados

	<b>PERIGO!</b> – Indica um perigo de alto risco que, se não for evitado, resultará na morte ou em ferimentos graves (p. ex. perigo de asfixia)		Leia o manual de instruções.
			Desligue o produto e tire a ficha da tomada antes de substituir os acessórios, efetuar a limpeza do produto e quando este não estiver a ser utilizado.
	<b>AVISO!</b> – Indica um perigo de médio risco, se não for evitada, resultará em morte ou ferimentos graves (p. ex. risco de choque elétrico)	T3.15A 	Segurança particular
			Não exponha o produto à chuva e à humidade.
	<b>CUIDADO!</b> – Indica um perigo de baixo risco, se não for evitada, resultará ferimentos ligeiros ou graves (p. ex. risco de escaldamento)		Cuidado! Superfície quente. Risco de queimadura.
			Classe de proteção II
	<b>ATENÇÃO!</b> – Avisa face a possíveis danos materiais (p. ex. perigo de curto-circuito)		Use luvas de proteção.
			Utilize proteção auricular.
	Utilize o produto apenas em espaços interiores e secos.		Utilize óculos de proteção.
	Fabricante	 	Indicações de segurança Instruções de manuseamento
	Corrente alternada/tensão alternada		O sinal CE confirma a conformidade do produto com as respetivas diretivas da UE.

## **PISTOLA DE AR QUENTE**

### ● **Introdução**

Damos-lhe os parabéns pela aquisição do seu novo produto. Acabou de adquirir um produto de grande qualidade. O manual de instruções é parte integrante deste produto. Contém indicações importantes referentes à segurança, utilização e eliminação. Familiarize-se com todas as indicações de utilização e de segurança do produto. Utilize o produto apenas como descrito e para as áreas de aplicação indicadas. Se transmitir o artigo a terceiros, entregue também os respectivos documentos.

### ● **Utilização adequada**

- O produto foi concebido exclusivamente para as seguintes aplicações:
  - Remover tintas
  - Aquecer (p. ex. mangueira termoretrátil)
  - Moldar e soldar plásticos
  - Soltar juntas de cola
  - Descongelar tubos de água
- Utilize o produto apenas em espaços interiores e secos.
- O produto foi concebido exclusivamente para o uso doméstico.
- O produto não é indicado para uma utilização comercial ou industrial.
- Utilize o produto apenas como descrito e para as áreas de aplicação indicadas.
- Qualquer outra utilização ou alteração efetuada no produto é considerada inadequada e representa um risco significativo de acidentes.
- O fabricante não se responsabiliza pelos danos que resultam de uma utilização inadequada.
- O operador ou utilizador do produto é responsável por acidentes ou ferimentos pessoais e/ou danos a terceiros ou aos seus bens.

### ● **Conteúdo da embalagem**

#### **⚠ PERIGO!**

- ▶ O produto e o material de embalagem não são nenhum brinquedo! As crianças não devem brincar com os sacos de plástico, películas ou peças de tamanho pequeno! As crianças podem engolir essas peças e existe perigo de asfixia!

Após retirar o produto da embalagem, verifique se o conteúdo da embalagem está completo e se todas as peças estão em bom estado. Elimine todo o material de embalagem antes da utilização.

- 1 Pistola de ar quente
- 1 Bocal redutor
- 1 Bocal plano
- 1 Bocal de espátula
- 1 Manual de instruções

### ● **Descrição das peças**

Antes de ler, desdobre a página com as imagens e, de seguida, familiarize-se com todas as funções do produto.

- 1 Saída de ar quente
- 2 Base
- 3 Entrada de ar
- 4 Botão para ligar/desligar
- 5 Base
- 6 Cabo de ligação com ficha de alimentação
- 7 Bocal de espátula
- 8 Bocal plano
- 9 Bocal redutor

### ● **Dados técnicos**

<b>Pistola de ar quente</b>	<b>PHLGB 2000 A1</b>
Número de modelo	
Ficha VDE:	HG12955
Ficha BS:	HG12955-BS
Ficha CH:	HG12955-CH

Tensão nominal de entrada:	230 V~, 50 Hz
Consumo de potência nominal:	2000 W
Classe de proteção:	II/□ (isolamento duplo)
Nível I	
Temperatura:	350 °C
Quantidade de ar:	300 l/min
Nível II	
Temperatura:	550 °C
Quantidade de ar:	500 l/min



### Indicações de segurança

**ANTES DA UTILIZAÇÃO DO PRODUTO LEIA TODAS AS INDICAÇÕES DE SEGURANÇA E OPERAÇÃO! SE ESTE PRODUTO FOR DADO A TERCEIROS, TODOS OS DOCUMENTOS DEVEM SER DADOS TAMBÉM!**

Em caso de danos que resultam do incumprimento do presente manual de instruções, a garantia fica anulada! Não assumimos qualquer responsabilidade por danos subsequentes! Em caso de danos pessoais ou materiais causados por uma utilização indevida ou incumprimento das

indicações de segurança não assumimos qualquer responsabilidade!

### Crianças e adultos com limitações



**AVISO! PERIGO DE MORTE E DE ACIDENTE PARA CRIANÇAS E BEBÉS!** Nunca deixe crianças sozinhas com os materiais da embalagem. Existe perigo de asfixia devido ao material de embalagem. As crianças subestimam frequentemente os perigos.

- Este produto pode ser utilizado por pessoas com capacidades físicas, sensoriais ou mentais reduzidas ou por pessoas sem experiência ou conhecimento, desde que sejam supervisionadas ou recebam instruções para utilizarem o produto de forma segura e compreendam os perigos envolvidos.

- As crianças não devem brincar com o produto. Mantenha o produto e o cabo de ligação afastados das crianças.
- A limpeza e a manutenção por parte do utilizador não devem ser realizadas por crianças sem vigilância.

### Utilização adequada

- ⚠ **AVISO! Risco de ferimentos!** Uma utilização indevida pode causar ferimentos. Utilize apenas o produto conforme descrito no presente manual. Não deve efetuar qualquer alteração no produto.
- Não utilize o produto como secador de cabelo.

### Segurança elétrica

- ⚠ **PERIGO! Risco de choque elétrico!** Não deve realizar reparações no produto por conta própria. Em caso de avaria as reparações só devem ser realizadas por pessoal qualificado.
- ⚠ **AVISO! Risco de choque elétrico!** Não mergulhe as peças elétricas do produto por baixo de água

ou outros líquidos. Nunca coloque o produto por baixo de água corrente.

- ⚠ **AVISO! Risco de choque elétrico!** Não utilize um produto danificado. Desligue o produto da corrente elétrica e consulte o fornecedor em caso de haver danos.
- Antes de ligar a ficha da alimentação à alimentação: Certifique-se de que a tensão nominal indicada na placa do produto corresponde à tensão nominal da sua alimentação elétrica.
- Verifique com frequência se a ficha de alimentação e o cabo de ligação apresentam danos. Se o cabo de ligação apresentar danos, o fabricante, o respetivo serviço de clientes ou a pessoa autorizada devem substituí-lo para evitar perigos.
- Proteja o cabo de ligação contra danos. Não deixe o cabo pendurado em cantos afiados, não o esmague nem dobre. Mantenha o cabo de

ligação afastado de superfícies quentes e chamas desprotegidas.

- O produto apenas deve ser ligado a uma tomada protegida por um dispositivo de corrente residual com uma corrente residual nominal inferior a 30 mA.

### **Utilização**

- Pode ocorrer um incêndio, caso o produto não seja manuseado com cuidado:
  - Tenha cuidado ao utilizar o produto perto de materiais inflamáveis.
  - Não direcione o aparelho para o mesmo local durante muito tempo.
  - Não utilize na presença de uma atmosfera explosiva.
  - O calor pode ser conduzido para materiais combustíveis que se encontrem escondidos.
  - Após a utilização: Coloque o produto em cima de uma superfície resistente ao calor, estável e segura. Aponte as duas bases para baixo e a saída de ar quente para cima.
- Deixe o produto arrefecer antes de o guardar.
- Não abandone o produto enquanto este estiver a ser utilizado.
- Não aponte a saída de ar quente para pessoas ou animais.
- Não toque na saída de ar quente nem no bocal quente.
- Mantenha o bocal afastado da superfície a aquecer. Caso contrário, existe perigo de sobreaquecimento.
- Puxe a ficha de alimentação da tomada
  - Se surgir um erro de funcionamento,
  - Antes de colocar/ substituir os acessórios,
  - Antes de limpar o produto,
  - Durante uma tempestade e
  - Após de cada utilização.
- Puxe a ficha de alimentação e não o cabo de ligação para tirar o produto da tomada.
- Utilize apenas peças sobresselentes e acessórios fornecidos

e recomendados pelo fabricante. A utilização de peças de terceiros implica a anulação imediata da garantia.

- Não tape as ranhuras de ventilação durante o funcionamento. Existe o risco de sobreaquecimento e danos do produto.
- Não utilize o produto se esse caiu para o chão.
- Não utilize o produto quando estiver cansado, desconcentrado ou se tiver bebido álcool ou tomado medicamentos. Faça sempre uns intervalos de trabalho a tempo. Ao trabalhar, use o bom senso.

## **Limpeza e armazenamento**

**⚠ AVISO! Risco de ferimentos!** Desligue o produto da corrente elétrica, antes da limpeza ou quando não está a ser utilizado.

- Proteja o produto, o cabo de ligação e a ficha de alimentação contra pó, luz solar direta, gotas e salpicos de água.

- Após cada utilização: Limpe o produto (ver “Limpeza e manutenção”).
- Guarde o produto num local seco, fresco e protegido contra a humidade e fora do alcance de crianças.

### ● **Antes da primeira utilização**

#### ● **Desembalar o produto**

1. Retire o produto da embalagem e remova todos os materiais de embalagem e películas de proteção.
2. Verifique se todas as peças estão presentes e se o conteúdo da embalagem descrito está completo (ver “Conteúdo da embalagem”).
3. Verifique se o produto e todas as peças estão em bom estado. Se detetar algum dano ou defeito, não utilize o produto, siga o procedimento descrito no capítulo “Garantia”.

#### ● **Primeira colocação em funcionamento**

- Quando ligar o produto pela primeira vez, poderá surgir algum fumo. O fumo é formado pelos agentes aglutinantes que se separam da película isolante do elemento de aquecimento devido ao calor durante a primeira utilização.
- Certifique-se de que o fumo se dissipa rapidamente: Coloque o produto em cima de uma superfície resistente ao calor, estável e segura. Aponte as duas bases **2/5** para baixo e a saída de ar quente **1** para cima.

- Ventile a área de trabalho. Caso haja um desenvolvimento de odores/fumo muito forte, realize a primeira colocação em funcionamento numa área exterior seca.

## ● **Utilização**

- Opere o produto numa das seguintes posições:
  - Segure o produto com a mão.
  - ou
  - Coloque o produto em cima de uma superfície resistente ao calor, estável e segura. Aponte as duas bases [2]/[5] para baixo e a saída de ar quente [1] para cima.

## ● **Ligar/desligar**

- Ligue a ficha de alimentação [6] a uma tomada adequada.

Botão para ligar/desligar [4]	Significado
Posição I	Ligado no nível I <ul style="list-style-type: none"> <li>■ 350 °C</li> <li>■ 300 l/min</li> </ul>
Posição II	Ligado no nível II <ul style="list-style-type: none"> <li>■ 550 °C</li> <li>■ 500 l/min</li> </ul>
Posição central O	Desligado

## ● **Acessórios**

### ⚠ **CAUIDADO! Risco de queimadura!**

- ▶ Antes de montar/trocar os acessórios:
  - Desligue o produto.
  - Puxe a ficha de alimentação [6] da tomada.
  - Deixe o produto e os acessórios montados arrefecerem.

### ⚠ **ATENÇÃO! Risco de danos materiais!**

- ▶ Durante a utilização do bocal plano [8]: Tenha especial atenção durante a produção de calor em áreas adjacentes ao local a tratar. Não aponte o bocal plano para uma área durante muito tempo para evitar o sobreaquecimento das peças adjacentes.
- ▶ Durante a utilização do bocal redutor [9]: Tenha especial atenção durante a produção de calor no local a tratar. Não aponte o bocal redutor para uma área durante muito tempo para evitar o sobreaquecimento da peça de trabalho.

### NOTA

- ▶ Durante a utilização do bocal de espátula [7]: Utilize uma espátula convencional para raspar tintas e vernizes. O bocal de espátula não é indicado para raspar tintas e vernizes.

- Monte o acessório desejado na saída de ar quente [1]:

Acessório	Finalidade
Bocal de espátula [7]	Alimentação de ar quente focada para áreas pintas e envernizadas
Bocal plano [8]	Aquecimento de uma área alargada
Bocal redutor [9]	Aquecimento pontual

## ● **Após a utilização**

1. Desligue o produto. Puxe a ficha de alimentação [6] da tomada.

- Deixe o produto arrefecer: Coloque o produto em cima de uma superfície resistente ao calor, estável e segura. Aponte as duas bases **2/5** para baixo e a saída de ar quente **1** para cima.
- Verifique, limpe e armazene o produto (ver “Limpeza e manutenção”).

## ● **Limpeza e manutenção**

### **⚠ AVISO!**



Desligue o produto e tire a ficha da tomada antes de substituir os acessórios, efetuar a limpeza do produto e quando este não estiver a ser utilizado!

## ● **Limpeza**

- Não mergulhe o produto por baixo de água ou outros líquidos.
- Evite a entrada de líquidos no interior do produto.
- Não utilize detergentes químicos, substâncias alcalinas, abrasivas ou agressivas ou desinfetante para limpar o produto, porque podem danificar a superfície.
- Mantenha o produto limpo, sem pó, seco, livre de óleo e lubrificantes.
- Utilize um pano seco e macio que não se desfie para limpar o produto. Utilize uma escova suave para as áreas de difícil acesso.

## ● **Conservação**

- Antes e após cada utilização: Verifique se o produto e os respetivos acessórios apresentam sinais de desgaste ou danos.

## ● **Reparação**

- Este produto não contém quaisquer peças que possam ser reparadas pelo utilizador.

- Consulte um apoio autorizado ou uma pessoa qualificada para verificar ou reparar o produto.

## ● **Armazenamento**

- Antes do armazenamento: Deixe o produto arrefecer.
- Guarde o produto num local fresco, seco, protegido da humidade e fora do alcance de crianças.

## ● **Peças sobressalentes/ acessórios**

- Os clientes podem adquirir peças sobressalentes e acessórios compatíveis por e-mail ou através da nossa linha de assistência (ver “Serviço”).
- Para a sua encomenda, tenha em atenção o número de artigo (IAN 525251\_2504).

## ● **Eliminação**

A embalagem é feita de materiais não poluentes que podem ser eliminados nos contentores de reciclagem locais.



Esteja atento à especificação dos materiais da embalagem para a separação de lixo. Estas são identificadas com abreviações (a) e números (b) com o seguinte significado: 1–7: Plásticos/20–22: Papel e papelão/80–98: Materiais compostos.

### **Produto:**



Points de collecte sur [www.quefairemedesdechets.fr](http://www.quefairemedesdechets.fr)  
Privilégiez la réparation ou le don de votre appareil !

O produto, incluindo os acessórios e materiais de embalagem, são recicláveis e estão sujeitos a uma responsabilidade alargada do fabricante.

Elimine-os separadamente, seguindo as informações-tri (informações de triagem) ilustradas, para um melhor tratamento dos resíduos.

O logotipo Triman somente vale para a França.



As possibilidades de reciclagem dos artigos utilizados poderão ser averiguadas no seu Município ou Câmara Municipal.



Não deposite o produto utilizado no lixo doméstico, a favor da proteção do ambiente. Elimine-o de forma responsável. Pode informar-se no seu município sobre os locais de recolha adequados e o seu período de funcionamento.

## ● **Garantia**

O produto foi fabricado de acordo com diretrizes de qualidade rigorosas e cuidadosamente testado antes da entrega. Em caso de defeitos materiais ou de fabrico, tem direitos legais contra o vendedor do produto. Os seus direitos legais não são limitados de forma alguma pela nossa garantia abaixo apresentada.

A garantia para este produto é de 3 anos a partir da data de compra. O período de garantia começa na data da compra. Guarde o recibo de compra original num local seguro, pois este documento é exigido como prova de compra.

Quaisquer danos ou defeitos já presentes no momento da compra devem ser comunicados imediatamente após a desembalagem do produto.

No caso de o produto apresentar um defeito de material ou de fabrico dentro de 3 anos a partir da data de compra,

repará-lo-emos ou substituí-lo-emos gratuitamente, à nossa critério. O período de garantia não pode ser prolongado por uma reclamação de garantia concedida. Isto também se aplica às peças substituídas e reparadas.

Esta garantia é nula se o produto tiver sido danificado ou utilizado ou mantido de forma inadequada.

A garantia cobre defeitos de material e de fabrico. Esta garantia não cobre peças do produto sujeitas a desgaste normal e, portanto, consideradas peças consumíveis (por ex., baterias, mangueiras, cartuchos de tinta), nem cobre danos em peças frágeis, por ex., interruptores ou peças feitas em vidro.

Com a troca do aparelho, de acordo com DL 67/2003, o tempo de garantia se inicia novamente.

## ● **Procedimento no caso de ativação da garantia**

Para garantir que o seu pedido é processado rapidamente, siga as instruções abaixo:

Por favor, prepare para todas os pedidos o recibo de compra e o número de artigo (IAN 525251\_2504) como prova da compra.

Consulte a placa de identificação no produto, uma gravação no produto, a página de título das suas instruções (em baixo à esquerda) ou o autocolante no verso ou na parte inferior do produto para obter o número do artigo.

Se ocorrerem falhas de funcionamento ou outros defeitos, contacte primeiro o serviço de assistência técnica abaixo indicado, por telefone ou por e-mail.

O produto considerado defeituoso pode então ser enviado gratuitamente para o endereço de serviço que lhe foi

fornecido, juntando a prova de compra (recibo) e indicando o tipo de defeito e a data em que ocorreu.



Pode ver e descarregar estes e muitos outros manuais em [parkside-diy.com](http://parkside-diy.com). Este código QR irá levá-lo diretamente para [parkside-diy.com](http://parkside-diy.com). Selecione o seu país e utilize a máscara de pesquisa para procurar o manual de instruções. Introduzindo o número do artigo (IAN) 525251\_2504, irá aceder ao manual de instruções do seu artigo.

## ● **Assistência Técnica**

### **PT Serviço Portugal**

Tel.: 800849131

Formulário de contacto em

*[parkside-diy.com](http://parkside-diy.com)*

**IAN 525251\_2504**

