



ELEKTRISCHE KAFFEEMÜHLE / ELECTRIC COFFEE GRINDER / MOULIN À CAFÉ ÉLECTRIQUE SKMS 180 A1

(DE) (AT) (CH)

ELEKTRISCHE KAFFEEMÜHLE
Bedienungsanleitung

(GB) (IE) (NI) (CY)

ELECTRIC COFFEE GRINDER
User manual

(FR) (BE) (CH)

MOULIN À CAFÉ ÉLECTRIQUE
Manuel d'utilisation

(NL) (BE)

ELEKTRISCHE KOFFIEMOLEN
Gebruikershandleiding

(PL)

ELEKTRYCZNY MŁYNEK DO KAWY
Instrukcja obsługi

(CZ)

ELEKTRICKÝ MLÝNEK NA KÁVU
Návod k použití

(SK)

ELEKTRICKÝ MLYNČEK NA KÁVU
Používateľská príručka

(ES)

MOLINILLO ELÉCTRICO DE CAFÉ
Manual del usuario

(DK)

ELEKTRISK KAFFEKVÆRN
Brugsvejledning

(IT) (MT) (CH)

MACINACAFFÈ ELETTRICO
Manuale di istruzioni

(HU)

ELEKTROMOS KÁVÉDARÁLÓ
Használati útmutató

(SI)

ELEKTRIČNI KAVNI MLINČEK
Navodila za uporabo

(HR)

ELEKTRIČNI MLINAC ZA KAVU
Korisnički priručnik

(RO)

RĂȘNIȚĂ ELECTRICĂ DE CAFEĂ
Manual de utilizare

(BG)

ЕЛЕКТРИЧЕСКА КАФЕМЕЛАЧКА
Ръководство за потребителя

(GR) (CY)

ΗΛΕΚΤΡΙΚΟΣ ΜΥΛΟΣ ΚΑΦΕ
Εγχειρίδιο χρήστη

IAN 409629_2207



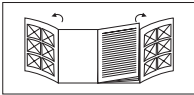

DE/AT/CH	Bedienungsanleitung	Seite	5
GB/IE/NL/CY/MT	User manual	Page	16
FR/BE/CH	Manuel d'utilisation	Page	26
NL/BE	Gebruikershandleiding	Pagina	37
PL	Instrukcja obsługi	Strona	47
CZ	Návod k použití	Strana	57
SK	Používateľská príručka	Strana	67
ES	Manual del usuario	Página	77
DK	Brugsvejledning	Side	87
IT/MT/CH	Manuale di istruzioni	Pagina	97
HU	Használati útmutató	Oldal	107
SI	Navodila za uporabo	Stran	117
HR	Korisnički priručnik	Stranica	128
RO	Manual de utilizare	Pagina	138
BG	Ръководство за потребителя	Страница	148
GR/CY	Εγχειρίδιο χρήστη	Σελίδα	160

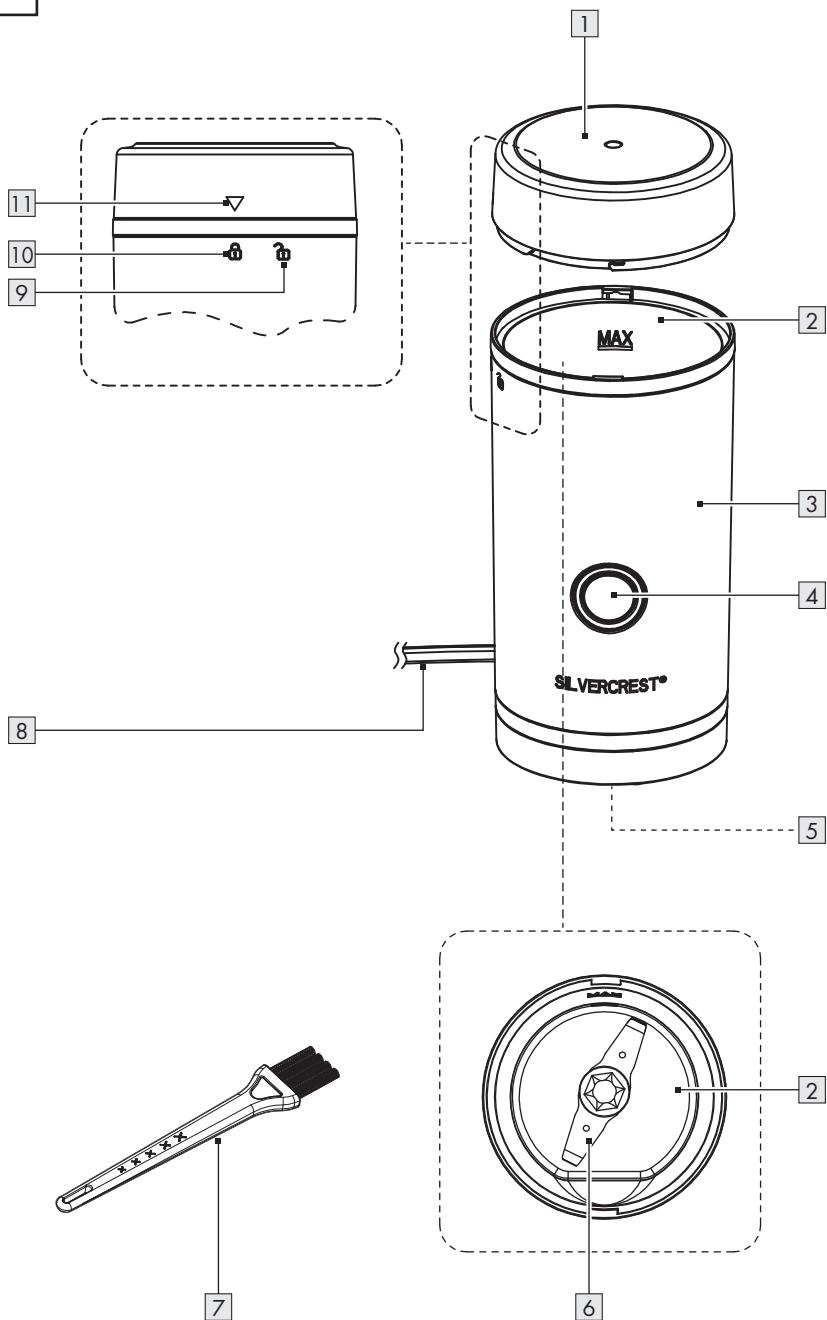
A



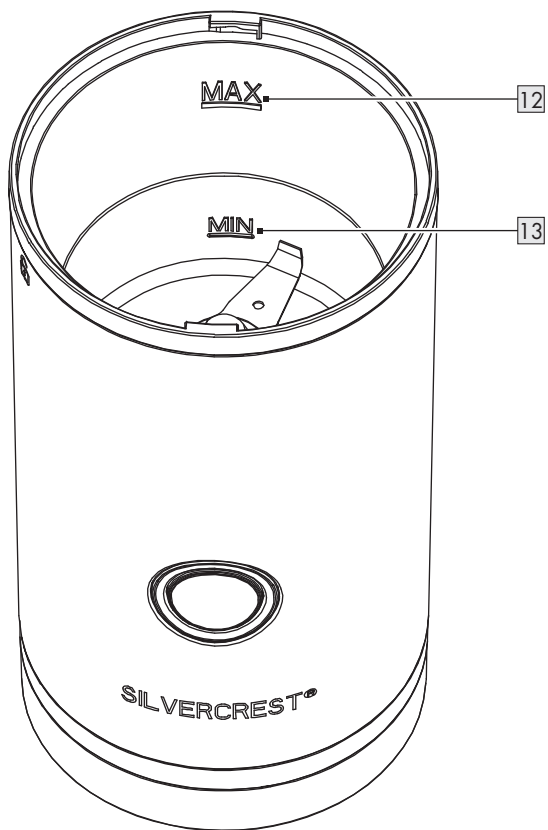













B



Liste der verwendeten Piktogramme	Seite	6
Einleitung	Seite	7
Bestimmungsgemäßer Gebrauch	Seite	7
Lieferumfang	Seite	7
Liste der Teile	Seite	7
Technische Daten	Seite	7
Allgemeine Sicherheitshinweise	Seite	7
Erstverwendung	Seite	11
Bedienung	Seite	12
Reinigung und Wartung	Seite	13
Lagerung	Seite	13
Entsorgung	Seite	13
Garantie	Seite	14
Abwicklung im Garantiefall	Seite	15
Service	Seite	15

Liste der verwendeten Piktogramme

In dieser Bedienungsanleitung und auf der Verpackung werden die folgenden Warnhinweise verwendet:

	<p>GEFAHR! Dieses Symbol mit dem Signalwort „Gefahr“ bezeichnet eine Gefährdung mit einem hohen Risikograd, die, wenn sie nicht vermieden wird, eine schwere Verletzung oder den Tod zur Folge hat.</p>		<p>Wechselstrom/-spannung</p>
	<p>WARNUNG! Dieses Symbol mit dem Signalwort „Warnung“ bezeichnet eine Gefährdung mit einem mittleren Risikograd, die, wenn sie nicht vermieden wird, eine schwere Verletzung oder den Tod zur Folge haben kann.</p>	<p>Hz</p>	<p>Hertz (Netzfrequenz)</p>
	<p>VORSICHT! Dieses Symbol mit dem Signalwort „Vorsicht“ bezeichnet eine Gefährdung mit einem niedrigen Risikograd, die, wenn sie nicht vermieden wird, eine geringe oder mäßige Verletzung zur Folge haben kann.</p>	<p>W</p>	<p>Watt</p>
	<p>ACHTUNG! Dieses Symbol mit dem Signalwort „Achtung“ zeigt die Gefahr einer möglichen Sachbeschädigung an.</p>		<p>Symbol für ein Produkt der Schutzklasse II</p>
	<p>HINWEIS: Dieses Symbol mit dem Signalwort „Hinweis“ bietet weitere nützliche Informationen.</p>		<p>Verwenden Sie das Produkt nur in trockenen Innenräumen.</p>
	<p>Positionsmarkierung für verriegelten Deckel</p>		<p>Gefahr – Risiko eines Stromschlags!</p>
	<p>Positionsmarkierung für offenen Deckel</p>		<p>Lebensmittelecht Dieses Produkt hat keine negativen Auswirkungen auf Geschmack oder Geruch.</p>
	<p>Sicherheitshinweise Gebrauchsanweisungen</p>		<p>Tauchen Sie die Motoreinheit 3 des Produkts nicht in Flüssigkeiten ein. Lassen Sie keine Flüssigkeiten in das Gehäuse der Motoreinheit gelangen.</p>
 			<p>Markierung: Deckel verriegelt/offen</p>
			<p>Lesen Sie die Bedienungsanleitung.</p>
		<p>CE</p>	<p>Das CE-Zeichen bestätigt Konformität mit den für das Produkt zutreffenden EU-Richtlinien.</p>

ELEKTRISCHE KAFFEEMÜHLE

● Einleitung

Wir beglückwünschen Sie zum Kauf Ihres neuen Produkts, im Folgenden nur „Produkt“ genannt. Sie haben sich damit für ein hochwertiges Produkt entschieden. Die Bedienungsanleitung ist fester Bestandteil dieses Produkts. Sie enthält wichtige Hinweise zu Bedienung, Sicherheit, Gebrauch und Entsorgung. Machen Sie sich vor der Verwendung des Produkts mit dem Produkt und allen Bedien- und Sicherheitshinweisen vertraut. Lesen Sie dazu aufmerksam die folgenden Bedien- und Sicherheitshinweise.

Verwenden Sie das Produkt nur wie beschrieben und für die angegebenen Einsatzbereiche. Heben Sie diese Anleitung gut auf. Händigen Sie alle Unterlagen bei Weitergabe des Produkts an Dritte unbedingt mit aus.

● Bestimmungsgemäßer Gebrauch

Dieses Produkt ist zum Mahlen von Kaffee- und Espressobohnen vorgesehen. Verwenden Sie es für keine anderen Zwecke.

Das Produkt ist nur zur Verwendung in privaten Haushalten geeignet und darf nicht in medizinischen oder gewerblichen Bereichen verwendet werden.

Der Hersteller übernimmt keine Haftung für Schäden aufgrund unsachgemäßer Verwendung.

● Lieferumfang

Überprüfen Sie nach dem Auspacken des Produktes, ob die Lieferung vollständig ist und alle Teile in ordnungsgemäßem Zustand sind. Entfernen Sie vor der Verwendung sämtliche Verpackungsmaterialien.

- 1 Elektrische Kaffeemühle
- 1 Deckel
- 1 Reinigungspinsel
- 1 Bedienungsanleitung

● Liste der Teile

- 1 Deckel
- 2 Behälter
- 3 Motoreinheit
- 4 Taste
- 5 Kabelaufwicklung
- 6 Klinge
- 7 Reinigungspinsel
- 8 Anschlussleitung mit Netzstecker
- 9 Symbol: Öffnen 
- 10 Symbol: Verriegeln 
- 11 Dreieck-Symbol 
- 12 **MAX**-Markierung
- 13 **MIN**-Markierung

● Technische Daten

Nennspannung:	220-240 V~, 50/60 Hz
Leistungsaufnahme:	180 W
Schutzklasse:	II / 
Min. Füllmenge:	7 g (ca. 1 EL)
Max. Füllmenge:	70 g (ca. 8 EL)
Zertifizierung:	
HG08881A /	
HG08881B:	GS (TÜV SÜD)



Allgemeine Sicherheitshinweise

MACHEN SIE SICH VOR DER VERWENDUNG DES PRODUKTS MIT ALLEN SICHERHEITSHINWEISEN UND GEBRAUCHSANWEISUNGEN VERTRAUT! WENN SIE DIESES PRODUKT AN ANDERE WEITERGEBEN, GEBEN SIE AUCH ALLE DOKUMENTE WEITER!

Im Falle von Schäden aufgrund der Nichteinhaltung dieser Bedienungsanleitung erlischt Ihr Garantieanspruch! Für Folgeschäden wird keine Haftung übernommen! Im Falle von Sach- oder Personenschäden aufgrund einer unsachgemäßen Benutzung oder Nichteinhaltung der Sicherheitshinweise wird keine Haftung übernommen!

Kinder und Personen mit Einschränkungen

⚠️ WARNUNG! LEBENS-GEFAHR UND UNFALL-GEFAHR FÜR SÄUGLINGE UND KINDER!

Lassen Sie Kinder niemals mit dem Verpackungsmaterial unbeaufsichtigt. Das Verpackungsmaterial stellt eine Erstickungsgefahr dar.

Kinder unterschätzen die damit verbundenen Gefahren häufig. Halten Sie Kinder stets von Verpackungsmaterialien fern.

- Dieses Produkt darf nicht von Kindern verwendet werden. Halten Sie das Produkt und die Anschlussleitung 8 außerhalb der Reichweite von Kindern.

- Dieses Produkt kann von Personen mit eingeschränkten körperlichen, sensorischen oder geistigen Fähigkeiten oder fehlender Erfahrung und fehlendem Wissen verwendet werden, sofern diese beaufsichtigt oder zur sicheren Verwendung des Produktes angewiesen wurden und die damit verbundenen Risiken verstehen.
- Kinder dürfen nicht mit dem Produkt spielen.

Bestimmungsgemäßer Gebrauch

- ⚠️ **WARNUNG!** Eine unsachgemäße Verwendung kann zu Verletzungen führen. Verwenden Sie das Produkt ausschließlich dieser Anleitung entsprechend. Versuchen Sie nicht, das Produkt in irgendeiner Weise zu verändern.

- ⚠️ **ACHTUNG! Sachschäden!** Verwenden Sie das Produkt nicht, um Eiswürfel zu zerkleinern! Dies führt zu irreparablen Schäden am Produkt!

Elektrische Sicherheit

⚠ **GEFAHR! Stromschlag- gefahr!**

Versuchen Sie niemals, das Produkt selbst zu reparieren. Im Fall einer Fehlfunktion dürfen Reparaturen ausschließlich von qualifiziertem Personal durchgeführt werden.



⚠ **GEFAHR! Stromschlag- gefahr!**

Tauchen Sie die elektrischen Teile des Produkts nicht in Wasser oder andere Flüssigkeiten ein. Halten Sie das Produkt niemals unter fließendes Wasser.

⚠ **GEFAHR! Stromschlag- gefahr!**

Verwenden Sie kein beschädigtes Produkt. Ziehen Sie den Netzstecker  und kontaktieren Sie Ihren Händler, wenn das Produkt beschädigt ist.

- Das Produkt darf nicht verwendet werden, wenn es fallen gelassen wurde oder wenn es sichtbare Schäden aufweist.

- Bevor Sie das Produkt mit der Steckdose verbinden, überprüfen Sie, ob die Spannung und der Nennstrom den am Typenschild des Produktes angegebenen Details zur Stromversorgung entspricht.
- Überprüfen Sie den Netzstecker und die Anschlussleitung  regelmäßig auf Schäden. Wenn die Netzanschlussleitung dieses Produkts beschädigt ist, muss sie durch den Hersteller oder seinen Kundendienst oder eine ähnlich qualifizierte Person ersetzt werden, um Gefährdungen zu vermeiden.
- Schützen Sie die Anschlussleitung  vor Schäden. Lassen Sie sie nicht über scharfe Kanten hängen und quetschen oder biegen Sie sie nicht. Halten Sie die Anschlussleitung von heißen Oberflächen und offenen Flammen fern.

Bedienung

- Das Produkt ist bei nicht vorhandener Aufsicht und vor dem Zusammenbau, dem Auseinandernehmen oder Reinigen stets vom Netz zu trennen.

⚠ VORSICHT! Verletzungsgefahr! Versuchen Sie nicht, die Kaffeebohnen aus dem Behälter **2** zu nehmen, solange die Klinge **6** noch rotiert.

⚠ VORSICHT! Verletzungsgefahr! Warten Sie, bis die Klinge **6** zum Stillstand gekommen ist, bevor Sie den Deckel **1** abnehmen. Versuchen Sie NIEMALS, die Klinge anzufassen, solange sie sich noch dreht!

⚠ ACHTUNG! Sachschäden!

- Achten Sie beim Befüllen des Behälters **2** darauf, dass keine Fremdkörper (Haare, Schmuck usw.) versehentlich in den Behälter fallen.
- Überladen Sie das Produkt nicht. Überladung kann eine dauerhafte Beschädigung des Produkts verursachen.

- Stellen Sie das Produkt nicht auf heißen Oberflächen (Gasherd, Elektroherd, Ofen etc.) ab. Platzieren Sie das Produkt auf einer ebenen, stabilen, sauberen und trockenen Oberfläche.
- Bedecken Sie das Produkt nicht während oder kurz nach der Verwendung, solange es noch warm ist.
- Berühren Sie die Motoreinheit **3**, die Anschlussleitung und den Netzstecker **8** nicht mit nassen Händen.
- Tauchen Sie die Motoreinheit **3** des Produktes nicht in Flüssigkeiten ein. Lassen Sie keine Flüssigkeiten in das Gehäuse der Motoreinheit gelangen.
- Gehen Sie vorsichtig mit der extrem scharfen Klinge **6** um, sie kann Verletzungen verursachen. Setzen Sie das Produkt nach der Verwendung und/oder Reinigung wieder zusammen, um sich nicht an der freiliegenden Klinge zu verletzen.
- Bewahren Sie die Klinge **6** außerhalb der Reichweite von Kindern auf.

- Verlegen Sie Anschlussleitung **8** und Verlängerungsleitung so, dass niemand über sie stolpern oder sie anderweitig beschädigen kann.
- Es sind keine Maßnahmen seitens der Anwender erforderlich, um das Produkt auf 50 oder 60 Hz einzustellen. Das Produkt stellt sich automatisch auf 50 bzw. auf 60 Hz ein.
- Befüllen Sie das Produkt mindestens bis zur **MIN**-Markierung **13** oder mit 7 g (ca. 1 EL) Kaffeebohnen. Befüllen Sie das Produkt nicht mit mehr als 70 g (ca. 8 EL) bzw. überschreiten Sie nicht die **MAX**-Markierung **12**.
- Ziehen Sie den Netzstecker nicht an der Anschlussleitung **8** aus der Steckdose.
- Schützen Sie das Produkt, die Anschlussleitung und den Netzstecker **8** vor Staub, direkter Sonneneinstrahlung, Tropf- und Spritzwasser.
- Schützen Sie das Produkt vor Hitze. Positionieren Sie das Produkt nicht in der Nähe von offenen Flammen oder Wärmequellen wie Öfen oder Heizgeräten.

● **Erstverwendung**

- Entfernen Sie das Verpackungsmaterial. Überprüfen Sie, ob alle Teile vollständig sind.
- Bedienen Sie das Produkt im leeren Zustand, damit sich Produktionsrückstände verflüchtigen können (ca. 45 Sekunden).
- Reinigen Sie das Produkt (siehe „Reinigung und Pflege“).
- Positionieren Sie das Produkt auf einer geeigneten, ebenen Oberfläche.
- Wickeln Sie die Anschlussleitung **8** von der Kabelaufwicklung **5**. Leiten Sie die Anschlussleitung durch die Öffnung an der Kante des Gehäuses.
- Verbinden Sie den Netzstecker **8** mit einer Steckdose. Nun ist das Produkt betriebsbereit.

Reinigung und Pflege

⚠️ WARNUNG! Verletzungsgefahr! Ziehen Sie den Netzstecker **8** des Produkts, bevor Sie es reinigen und wenn es nicht in Verwendung ist.

⚠️ VORSICHT! Verletzungsgefahr! Seien Sie vorsichtig, wenn Sie mit den scharfen Klingen **6** hantieren und wenn Sie den Behälter **2** entleeren.

● **Bedienung**

- Drehen Sie den Deckel **1** entgegen dem Uhrzeigersinn und nehmen Sie ihn ab.
- Befüllen Sie den Behälter **2** mit der benötigten Menge Kaffeebohnen.

① **HINWEISE:**

- Befüllen Sie das Produkt mindestens bis zur **MIN**-Markierung **13** oder mit 7 g (ca. 1 EL) Kaffeebohnen.
Befüllen Sie das Produkt nicht mit mehr als 70 g (ca. 8 EL).
Überschreiten Sie nicht die **MAX**-Markierung **12**.
Die Kaffeebohnen werden ansonsten nicht richtig gemahlen.
- Verwenden Sie eine Waage, um das Gewicht der Kaffeebohnen zu messen. Unterschiedliche Marken haben ein unterschiedliches Volumen.
- Erforderliche Menge pro Tasse Kaffee:
 - Filterkaffee: ca. 6 bis 8 g
 - Espresso: ca. 9 g
 - Weitere Informationen entnehmen Sie der Bedienungsanleitung Ihrer Kaffeemaschine.
- Setzen Sie den Deckel **1** auf das Produkt. Richten Sie **▽ 11** an **🔒 9** aus. Drehen Sie den Deckel im Uhrzeigersinn, bis **▽** an **🔒 10** ausgerichtet ist.

① **HINWEIS:** Das Produkt lässt sich nur bedienen, wenn der Deckel **1** korrekt geschlossen und verriegelt ist.

- Halten Sie die Taste **4** gedrückt, bis die Kaffeebohnen Ihren Anforderungen entsprechend gemahlen sind.

① **HINWEISE:**

- Falls sich während des Mahlvorgangs gemahlener Kaffee an den Kanten des Behälters **2** und außerhalb der Reichweite der Klinge **6** ansammeln sollte: Schütteln Sie das Produkt vorsichtig, sodass der gemahlene Kaffee wieder hineinfällt.
- Der Mahlgrad des Kaffees ist abhängig von der Menge der Kaffeebohnen und der Dauer des Mahlvorgangs.

- Je länger die Kaffeebohnen gemahlen werden, desto feiner wird das Kaffeepulver. Ein kürzerer Mahlvorgang führt zu größerem Kaffeepulver:

Mahlgrad	Volumen	Zeit
Grob (Kaffeepresse)	70 g (ca. 8 EL)	25 s
Mittel (Filter)	45 g (ca. 5 EL)	30 s
Fein (Espresso)	36 g (ca. 4 EL)	41 s

(nur zur Referenz)

① **HINWEISE:**

- Espresso: Kaffeepulver für Espresso muss immer sehr fein gemahlen sein. Um den für Espresso erforderlichen Mahlgrad zu erreichen, wird empfohlen, maximal 36 g (ca. 4 EL) Espressobohnen etwa 41 Sekunden lang zu mahlen.
- Weitere Informationen zum Mahlgrad der Kaffeebohnen finden Sie in der Bedienungsanleitung Ihrer Kaffeemaschine.
- Sobald die Kaffeebohnen Ihren Anforderungen entsprechend gemahlen sind: Lassen Sie die Taste **4** los. Warten Sie, bis die Klinge **6** vollständig zum Stillstand gekommen ist.
- Ziehen Sie den Netzstecker **8** aus der Steckdose.
- Drehen Sie den Deckel **1** entgegen dem Uhrzeigersinn und nehmen Sie ihn ab.
- Entnehmen Sie das Kaffeepulver mit einem Löffel.
- Entfernen Sie Rückstände mit dem Reinigungspinsel **7**.

① **HINWEISE:**

- Nach 2-maligem aufeinander folgenden Gebrauch des Produkts (2 x 41 Sekunden mit jeweils 1 Minute Pause): Wir empfehlen, dass Sie 60 Minuten lang keinen Kaffee mahlen, damit das Produkt abkühlen kann.
- Nach 4-maligem aufeinander folgenden Gebrauch des Produkts (4 x 25 Sekunden mit jeweils 1 Minute Pause): Wir empfehlen, dass Sie 60 Minuten lang keinen Kaffee mahlen, damit das Produkt abkühlen kann.

● Reinigung und Wartung

⚠ GEFAHR! Stromschlaggefahr! Vor der Reinigung: Ziehen Sie stets den Netzstecker **8** des Produkts aus der Steckdose.



WARNUNG! Tauchen Sie die elektrischen Teile des Produkts nicht in Wasser oder andere Flüssigkeiten ein. Halten Sie das Produkt niemals unter fließendes Wasser.

- Reinigen Sie das Produkt nach jeder Verwendung.
- Entfernen Sie Rückstände mit dem Reinigungspinsel **7** aus dem Behälter **2**.
- Wischen Sie
 - den Deckel **1**
 - den Behälter **2**
 - die Motoreinheit **3**regelmäßig mit einem feuchten Tuch ab.
- Verwenden Sie bei Bedarf ein mildes Spülmittel auf dem Tuch. Anschließend mit einem Tuch abwischen, das nur mit klarem Wasser befeuchtet wurde, um alle Spülmittelreste zu entfernen.
- Verwenden Sie keine Reinigungssprays oder andere aggressiven Reinigungsmittel, da diese Flecken, Schlieren oder Trübungen an der Oberfläche verursachen können.
- Verwenden Sie keine scheuernden Reinigungsmittel.

● Lagerung

- Wischen Sie das Produkt vor der Lagerung immer sorgfältig ab.
- Wickeln Sie die Anschlussleitung **8** entgegen dem Uhrzeigersinn um die Kabelaufwicklung **5**. Leiten Sie das Ende der Anschlussleitung durch die Öffnung am Boden.
- Bewahren Sie das Produkt in der Originalverpackung auf.
- Bewahren Sie das Produkt an einem trockenen Ort außerhalb der Reichweite von Kindern auf.

● Entsorgung

Die Verpackung besteht aus umweltfreundlichen Materialien, die Sie über die örtlichen Recyclingstellen entsorgen können.



Beachten Sie die Kennzeichnung der Verpackungsmaterialien bei der Abfalltrennung, diese sind gekennzeichnet mit Abkürzungen (a) und Nummern (b) mit folgender Bedeutung: 1-7: Kunststoffe / 20-22: Papier und Pappe / 80-98: Verbundstoffe.

Produkt:



Das Produkt inkl. Zubehör und die Verpackungsmaterialien sind recyclebar und unterliegen einer erweiterten Herstellerverantwortung.

Entsorgen Sie diese getrennt, den abgebildeten Info-tri (Sortierinformation) folgend, für eine bessere Abfallbehandlung.

Das Triman-Logo gilt nur für Frankreich.



Möglichkeiten zur Entsorgung des ausgedienten Produkts erfahren Sie bei Ihrer Gemeinde- oder Stadtverwaltung.



Gerät entsorgen

Das Symbol der durchgestrichenen Mülltonne bedeutet, dass dieses Gerät am Ende der Nutzungszeit nicht über den Hausabfall entsorgt werden darf. Das Gerät ist bei eingerichteten Sammelstellen, Wertstoffhöfen oder Entsorgungsbetrieben abzugeben. Zudem sind Vertrieber von Elektro- und Elektronikgeräten sowie Vertrieber von Lebensmitteln zur Rücknahme verpflichtet. LIDL bietet Ihnen Rückgabemöglichkeiten direkt in den Filialen und Märkten an. Rückgabe und Entsorgung sind für Sie kostenfrei. Beim Kauf eines Neugerätes haben Sie das Recht, ein entsprechendes Altgerät unentgeltlich zurückzugeben. Zusätzlich haben Sie die Möglichkeit, unabhängig vom Kauf eines Neugerätes, unentgeltlich (bis zu drei) Altgeräte abzugeben, die in keiner Abmessung größer als 25 cm sind. Bitte löschen Sie vor der Rückgabe alle personenbezogenen Daten. Bitte entnehmen Sie vor der Rückgabe Batterien oder Akkumulatoren, die nicht vom Altgerät umschlossen sind, sowie Lampen, die zerstörungsfrei entnommen werden können und führen diese einer separaten Sammlung zu.

● Garantie

Das Produkt wurde nach strengen Qualitätsrichtlinien hergestellt und vor der Auslieferung sorgfältig geprüft. Im Falle von Material- oder Herstellungsfehlern haben Sie gegenüber dem Verkäufer des Produkts gesetzliche Rechte. Ihre gesetzlichen Rechte werden in keiner Weise durch unsere unten aufgeführte Garantie eingeschränkt.

Die Garantie für dieses Produkt beträgt 3 Jahre ab Kaufdatum. Die Garantiezeit beginnt mit dem Kaufdatum. Bewahren Sie den Originalkaufbeleg an einem sicheren Ort auf, da dieses Dokument als Nachweis des Kaufs erforderlich ist.

Alle Schäden oder Mängel, die bereits zum Zeitpunkt des Kaufs vorhanden sind, müssen unverzüglich nach dem Auspacken des Produkts gemeldet werden.

Sollte das Produkt innerhalb von 3 Jahren ab Kaufdatum einen Material- oder Herstellungsfehler aufweisen, werden wir es – nach unserer Wahl – kostenlos für Sie reparieren oder ersetzen. Die Garantiezeit verlängert sich durch einen stattgegebenen Gewährleistungsanspruch nicht. Dies gilt auch für ersetzte und reparierte Teile.

Diese Garantie erlischt, wenn das Produkt beschädigt oder unsachgemäß verwendet oder gewartet wurde.

Die Garantie deckt Material- und Herstellungsfehler ab. Diese Garantie erstreckt sich weder auf Produktteile, die normalem Verschleiß unterliegen, und somit als Verschleißteile gelten (z. B. Batterien, Akkus, Schläuche, Farbpatronen), noch auf Schäden an zerbrechlichen Teilen, z. B. Schalter oder Teile aus Glas.

● Abwicklung im Garantiefall

Um eine schnelle Bearbeitung Ihres Anspruchs zu gewährleisten, beachten Sie die folgenden Hinweise:

Halten Sie den Originalkaufbeleg und die Artikelnummer (IAN 409629_2207) als Nachweis für den Kauf bereit.

Sie finden die Artikelnummer auf dem Typenschild, einer Gravur auf dem Produkt, der Startseite der Bedienungsanleitung (unten links) oder als Aufkleber auf der Rück- oder Unterseite des Produkts.

Sollten Funktionsfehler oder sonstige Mängel auftreten, wenden Sie sich zunächst telefonisch oder per E-Mail an die unten aufgeführte Serviceabteilung.

Sobald das Produkt als defekt erfasst wurde, können Sie es kostenlos an die Ihnen mitgeteilte Service-Anschrift zurücksenden. Stellen Sie sicher, dass Sie den Originalkaufbeleg (Kassenbon) sowie eine kurze, schriftliche Beschreibung beilegen, in der die Einzelheiten des Defekts und der Zeitpunkt des Auftretens dargelegt sind.

● Service

DE Service Deutschland

Tel.: 0800 5435 111

E-Mail: owim@lidl.de

AT Service Österreich

Tel.: 0800 292726

E-Mail: owim@lidl.at

CH Service Schweiz

Tel.: 0800562153















E-Mail: owim@lidl.ch



List of pictograms used	Page 17
Introduction	Page 18
Intended use	Page 18
Scope of delivery	Page 18
Parts list	Page 18
Technical data	Page 18
General safety instructions	Page 18
First use	Page 22
Operation	Page 23
Cleaning and maintenance	Page 24
Storage	Page 24
Disposal	Page 24
Warranty	Page 25
Warranty claim procedure	Page 25
Service	Page 25

List of pictograms used

The following warnings are used in this user manual and on the packaging:

 <p>DANGER! This symbol in combination with the signal word "Danger" marks a high-risk hazard that if not prevented could result in death or serious injury.</p>	 <p>Alternating current/voltage</p>
	<p>Hz Hertz (supply frequency)</p>
 <p>WARNING! This symbol in combination with the signal word "Warning" marks a medium-risk hazard that if not prevented could result in death or serious injury.</p>	<p>W Watt</p>
	 <p>Symbol for a Protection Class II product</p>
	 <p>Use the product in dry indoor spaces only.</p>
 <p>CAUTION! This symbol in combination with the signal word "Caution" marks a low-risk hazard that if not prevented could result in minor or moderate injury.</p>	 <p>Danger - risk of electric shock!</p>
	 <p>Food safe This product has no adverse effect on taste or smell.</p>
 <p>ATTENTION! This symbol with the signal word "Attention" indicates a possible property damage.</p>	 <p>Never submerge the product's motor unit 3 in liquid. Never allow liquid to enter the motor unit's housing.</p>
 <p>NOTE: This symbol in combination with "Note" provides additional useful information.</p>	 <p>Lid locked/unlocked marking</p>
 <p>Position marking for locked lid</p>	 <p>Read the user manual</p>
 <p>Position marking for unlocked lid</p>	<p>CE CE mark indicates conformity with relevant EU directives applicable for this product.</p>
<p>■ Safety information □ Instructions for use</p>	

ELECTRIC COFFEE GRINDER

● Introduction

Congratulations on the purchase of your new product, hereafter referred to only as "the product". You have chosen a high-quality product. The user manual forms an integral part of this product. It contains important information on operation, safety, use and disposal. Prior to assembly and use of the product, familiarise yourself with the product and all operation and safety notes. For this purpose, carefully read the following user manual and safety notes.

Only use the product as described and for the applications stated. Keep this manual in a safe place. If you hand the product on to third parties, all documentation must be passed on as well.

● Intended use

This product is intended for grinding coffee and espresso beans. Do not use it for any other purpose.

The product is designed only for use in private household and must not be used in medicinal or commercial areas.



The manufacturer is not liable to damage caused by improper use.

● Scope of delivery

After unpacking the product, check if the delivery is complete and if all parts are in good condition. Remove all packing materials before use.

- 1 Electric coffee grinder
- 1 Lid
- 1 Cleaning brush
- 1 User manual

● Parts list

- 1 Lid
- 2 Container
- 3 Motor unit
- 4 Button
- 5 Cord retainer
- 6 Blade
- 7 Cleaning brush
- 8 Power cord with power plug
- 9 Unlock symbol 
- 10 Lock symbol 
- 11 Triangle symbol 
- 12 **MAX** mark
- 13 **MIN** mark

● Technical data

Nominal voltage:	220 - 240 V~, 50/60 Hz
Power consumption:	180 W
Protection class:	II / 
Min. filling quantity:	7 g (approx. 1 tbsp)
Max. filling quantity:	70 g (approx. 8 tbsp)
Certification:	
HG08881A /	
HG08881B:	GS (TÜV SÜD)



General safety instructions

BEFORE USING THE PRODUCT, PLEASE FAMILIARISE YOURSELF WITH ALL OF THE SAFETY INFORMATION AND INSTRUCTIONS FOR USE! WHEN PASSING THIS PRODUCT ON TO OTHERS, PLEASE ALSO INCLUDE ALL THE DOCUMENTS!

In the case of damage resulting from non-compliance with these operating instructions the warranty claim becomes invalid! No liability is accepted for consequential damage! In the case of material damage or personal injury caused by incorrect handling or non-compliance with the safety instructions, no liability is accepted!

Children and persons with disabilities

⚠ WARNING! RISK OF LOSS OF LIFE OR ACCIDENT TO INFANTS AND CHILDREN!

Never leave children unsupervised with the packaging material. The packaging material represents a danger of suffocation.

Children frequently underestimate the dangers. Always keep children away from the packaging material.

- This product shall not be used by children. Keep the product and its cord **8** out of reach of children.

- This product can be used by persons with reduced physical, sensory or mental capabilities or lack of experience and knowledge if they have been given supervision or instruction concerning use of the product in a safe way and if they understand the hazards involved.
- Children shall not play with the product.

Intended use

⚠ WARNING! Misuse may lead to injury. Use this product solely in accordance with these instructions. Do not attempt to modify the product in any way.

⚠ ATTENTION! Damage to property! Do not use the product to crush ice cubes! This will irreparably damage the product!



Electrical safety

⚠ DANGER! Risk of electric shock! Never attempt to repair the product yourself.
In case of malfunction, repairs are to be conducted by qualified personnel only.

⚠ DANGER! Risk of electric shock! Do not immerse the product in water or other liquids. Never hold the product under running water.

⚠ DANGER! Risk of electric shock! Never use a damaged product. Disconnect the power plug  from the socket outlet and contact your retailer if it is damaged.

■ The product is not to be used if it has been dropped, if there are visible signs of damage.

- Before connecting the product to the socket outlet, check that the voltage and current rating corresponds with the power supply details shown on the product's rating label.
- Regularly check the power plug and the power cord  for damages.
If the supply cord is damaged, it must be replaced by the manufacturer, its service agent or similarly qualified persons in order to avoid a hazard.
- Protect the power cord  against damages. Do not let it hang over sharp edges, do not squeeze or bend it. Keep the power cord away from hot surfaces and open flames.

Operation

- Always disconnect the product from the supply if it is left unattended and before assembling, disassembling or cleaning.

⚠ CAUTION! Risk of injury!

Never try to remove the coffee beans from the container [2] while the blade [6] is still rotating.

⚠ CAUTION! Risk of injury!

Wait until the blade [6] stops rotating before removing the lid [1]. NEVER try to grasp the blade if it is still rotating!

⚠ ATTENTION! Damage to property!

When filling the container [2], make sure no foreign objects (hair, jewellery, etc.) may accidentally fall into the container.

- Do not overload the product. Overload can cause permanent damage to the product.

- Do not place the product on hot plates (gas, electric, coal cooking range etc.).

Operate the product on a level, stable, clean, and dry surface.

- Do not cover the product while it is in use or shortly after use, when it is still warm.
- Never touch the motor unit [3], the power cord or the power plug [8] with wet hands.
- Never immerse the motor unit [3] of the product in liquid. Do not allow any liquids to enter the casing of the motor unit.
- Handle the extremely sharp blade [6] with caution, it can cause injuries. Reassemble the product after using and / or cleaning it so that you do not injure yourself with the exposed blade.
- Keep the blade [6] out of the reach of children.

- Lay the power cord [8] and extension cords in such a way that they may not be tripped over or otherwise damaged.
- No action is needed from users to shift the product between 50 and 60 Hz. The product adapts itself for both 50 and 60 Hz.
- Fill the product at least up to the **MIN** mark [13] or with 7 g (approx. 1 tbsp) of coffee beans. Do not fill the product with more than 70 g (approx. 8 tbsp) of coffee beans.
Do not exceed the **MAX** mark [12].

Cleaning and care

⚠ **WARNING! Risk of injury!**

Disconnect the power plug [8] from the socket outlet before cleaning and when not in use.

⚠ **CAUTION! Risk of injury!**

Care shall be taken when handling the sharp cutting blade [6] and when emptying the container [2].

- Do not pull the power plug out of the socket outlet by the power cord [8].
- Protect the product, its power cord and power plug [8] against dust, direct sunlight, dripping and splashing water.
- Protect the product against heat. Do not place the product close to open flames or heat sources such as stoves or heating appliances.

● **First use**

- Remove the packaging material. Check if all parts are complete.
- Operate the product empty in order to let any production residues evaporate (approx. 45 seconds).
- Clean the product (see "Cleaning and care").
- Place the product on a suitable and level surface.
- Unwind the power cord [8] from the cord retainer [5]. Guide the power cord through the recess on the edge of the housing.
- Connect the power plug [8] to a socket outlet. Now, the product is ready for use.

● **Operation**

- Turn the lid **1** in a counter clockwise direction and take it off.
- Fill the container **2** with the required quantity of coffee beans.

① **NOTES:**

- Fill the product at least up to the **MIN** mark **13** or with 7 g (approx. 1 tbsp) of coffee beans. Do not fill the product with more than 70 g (approx. 8 tbsp) of coffee beans. Do not exceed the **MAX** mark **12**. Otherwise the coffee beans will not be ground properly.
- Use a scale to measure the weight of the coffee beans. Different brands have different volumes.
- Required quantities per cup of coffee:
 - Filter coffee: approx. 6 to 8 g
 - Espresso: approx. 9 g
 - Refer to your coffee maker's user manual for further information.

- Place the lid **1** onto the product. Align **11** with **9**. Turn the lid in a clockwise direction until **11** is aligned with **10**.

- ① **NOTE:** The product operates only when the lid **1** is properly closed and locked.

- Press and hold the button **4** until the coffee beans have been ground to your requirements.

① **NOTES:**

- If coffee powder accumulates on the edge of the container **2** during grinding, where it is out of the reach of the blade **6**: Shake the product gently so that the coffee powder falls back inside.
- The coffee grinding grade is influenced by the quantity of coffee beans and the length of grinding.

- The longer the coffee beans are grounded, the finer the coffee powder. Shorter grinding results in coarser coffee powder:

Grinding grade	Quantity	Time
Coarse (French Press)	70 g (approx. 8 tbsp)	25 s
Medium (Filter)	45 g (approx. 5 tbsp.)	30 s
Fine (Espresso)	36 g (approx. 4 tbsp.)	41 s

(For reference only)

① **NOTES:**

- Espresso: Coffee powder for espresso always requires very fine grinding. To reach the grinding grade needed for espresso, it is recommended to grind a maximum of 36 g (approx. 4 tbsp.) of espresso beans for around 41 seconds.
- Refer to your coffee maker's user manual for further information on the grinding degree of beans.
- Once the coffee beans are ground to your requirements: Release the button **4**. Wait until the blade **6** has come to a standstill.
- Disconnect the power plug **8** from the socket outlet.
- Turn the lid **1** in a counter clockwise direction and take it off.
- Remove the coffee powder with a spoon.
- Remove residues with the cleaning brush **7**.

① **NOTES:**

- After using the product 2 times (2 x 41 seconds with 1 minute pause in between) in succession: We recommend not to grind any coffee for 60 minutes to let the product cool.
- After using the product 4 times (4 x 25 seconds with 1 minute pause in between) in succession: We recommend not to grind any coffee for 60 minutes to let the product cool.

● Cleaning and maintenance

⚠ DANGER! Risk of electric shock! Before cleaning: Always disconnect the power plug **[8]** from the socket outlet.



WARNING! Do not immerse the product's electrical components in water or other liquids. Never hold the product under running water.

- Clean the product after every use.
- Remove residues in the container **[2]** with the cleaning brush **[7]**.
- Regularly wipe
 - the lid **[1]**
 - the container **[2]**
 - the motor unit **[3]**with a damp cloth.
- If required, use a mild washing-up liquid on the cloth. Afterwards, wipe with a cloth moistened only with clear water to remove any detergent residue.
- Do not use cleaning sprays and other aggressive cleaning agents, as they can cause stains, smears or clouding on the surfaces.
- Do not use abrasive cleaning agents.

● Storage

- Always wipe the product down thoroughly before storing.
- Wrap the power cord **[8]** in a counter-clockwise direction around the cord retainer **[5]**. Guide the end of the power cord through the recess at the bottom
- Store the product in its original packaging.
- Store the product in a dry, secure location away from children.

● Disposal

The packaging is made of environmentally friendly materials, which may be disposed of through your local recycling facilities.



Observe the marking of the packaging materials for waste separation, which are marked with abbreviations (a) and numbers (b) with following meaning: 1-7: plastics/20-22: paper and fibreboard/80-98: composite materials.

Product:



The product incl. accessories and packaging materials are recyclable and are subject to extended producer responsibility. Dispose them separately, following the illustrated Info-tri (sorting information), for better waste treatment.

The Triman logo is valid in France only.



Contact your local refuse disposal authority for more details of how to dispose of your wornout product.



To help protect the environment, please dispose of the product properly when it has reached the end of its useful life and not in the household waste. Information on collection points and their opening hours can be obtained from your local authority.

● **Warranty**

The product has been manufactured to strict quality guidelines and meticulously examined before delivery. In the event of material or manufacturing defects you have legal rights against the retailer of this product. Your legal rights are not limited in any way by our warranty detailed below.

The warranty for this product is 3 years from the date of purchase. The warranty period begins on the date of purchase. Keep the original sales receipt in a safe location as this document is required as proof of purchase.

Any damage or defects already present at the time of purchase must be reported without delay after unpacking the product.

Should the product show any fault in materials or manufacture within 3 years from the date of purchase, we will repair or replace it – at our choice – free of charge to you. The warranty period is not extended as a result of a claim being granted. This also applies to replaced and repaired parts.

This warranty becomes void if the product has been damaged, or used or maintained improperly.

The warranty covers material or manufacturing defects. This warranty does not cover product parts subject to normal wear and tear, thus considered consumables (e.g. batteries, rechargeable batteries, tubes, cartridges), nor damage to fragile parts, e.g. switches or glass parts.

● **Warranty claim procedure**

To ensure quick processing of your claim, observe the following instructions:

Make sure to have the original sales receipt and the item number (IAN 409629_2207) available as proof of purchase.

You can find the item number on the rating plate, an engraving on the product, on the front page of the user manual (bottom left), or as a sticker on the rear or bottom of the product.

If functional or other defects occur, contact the service department listed below either by telephone or by e-mail.

Once the product has been recorded as defective you can return it free of charge to the service address that will be provided to you. Ensure to enclose the proof of purchase (sales receipt) and a short, written description outlining the details of the defect and when it occurred.

● **Service**

Ⓞ **Service Great Britain**

Tel.: 08000569216

E-Mail: owim@lidl.co.uk

Ⓞ **Service Ireland**

Tel.: 1800 200736

E-Mail: owim@lidl.ie

Ⓞ **Service Northern Ireland**

Tel.: 0800 0927852

E-Mail: owim@lidl.ie

Ⓞ **Service Malta**

Tel.: 80062960

E-Mail: owim@lidl.com.mt

Ⓞ **Service Cyprus**

Tel.: 8009 4211

















E-Mail: owim@lidl.com.cy



Liste des pictogrammes utilisés	Page 27
Introduction	Page 28
Utilisation conforme aux prescriptions	Page 28
Contenu de l'emballage	Page 28
Liste des éléments	Page 28
Données techniques	Page 28
Instructions de sécurité générales	Page 28
Première utilisation	Page 32
Fonctionnement	Page 33
Nettoyage et entretien	Page 34
Rangement	Page 34
Mise au rebut	Page 34
Garantie	Page 35
Procédure de réclamation au titre de la garantie	Page 36
Service après-vente	Page 36

Liste des pictogrammes utilisés

Les avertissements suivants sont utilisés dans ce mode d'emploi et sur l'emballage :

	DANGER ! Ce symbole avec ce signal important de « Danger » indique un danger avec un risque élevé de blessures graves ou de mort si la situation dangereuse n'est pas évitée.		Courant alternatif/tension alternative
		Hz	Hertz (fréquence du secteur)
	AVERTISSEMENT ! Ce symbole avec ce signal important d'« Avertissement » indique un danger avec un risque moyen de blessures graves ou de mort si la situation dangereuse n'est pas évitée.	W	Watt
			Symbole pour un produit de la classe de protection II
			Utilisez le produit seulement à l'intérieur de locaux secs.
	PRUDENCE ! Ce symbole avec ce signal important de « Prudence » indique un danger avec un risque faible de blessures légères à importantes si la situation dangereuse n'est pas évitée.		Danger - risque d'électrocution !
			Convient pour les aliments Ce produit n'a aucune influence négative sur le goût ou l'odeur.
	ATTENTION ! Ce symbole avec la mention « Attention » indique un possible risque de dégâts matériels.		Ne plongez pas le bloc moteur ³ du produit dans aucun liquide. Ne laissez aucun liquide pénétrer dans le boîtier du bloc moteur.
	REMARQUE : Ce symbole avec ce signal important de « Remarque » propose plus d'informations utiles.		Marquage : Couverture verrouillé/ouvert
	Repère de positionnement pour couvercle verrouillé		Lisez le manuel d'utilisation
	Repère de positionnement pour couvercle ouvert	CE	Le marquage CE confirme la conformité aux directives de l'UE applicables au produit.
	Consignes de sécurité		
	Instructions d'utilisation		

MOULIN À CAFÉ ÉLECTRIQUE

● Introduction

Félicitations pour l'achat de votre nouveau produit, ci-après dénommé uniquement « le produit ».

Vous avez choisi un produit de haute qualité. Le manuel d'utilisation fait partie intégrante de ce produit. Il contient des informations importantes sur le fonctionnement, la sécurité, l'utilisation et la mise au rebut. Avant d'assembler et d'utiliser le produit, familiarisez-vous avec le produit et toutes les notes de fonctionnement et de sécurité. À cet effet, lisez attentivement le manuel utilisateur et les notes de sécurité suivantes.

Utilisez uniquement le produit comme décrit et pour les applications indiquées. Conservez ce manuel en lieu sûr. Si vous remettez le produit à des tiers, tous les documents doivent également être remis.

● Utilisation conforme aux prescriptions

Ce produit est destiné à moulinier des grains de café et de café expresso. Ne l'utilisez jamais à d'autres fins.

Le produit est prévu seulement pour une utilisation domestique privée et ne doit pas être utilisé dans des domaines médicaux ou professionnels.



Le fabricant décline toute responsabilité pour les dommages résultant d'une utilisation inadéquate.

● Contenu de l'emballage

Après l'ouverture du produit, vérifiez l'exhaustivité de la livraison et si toutes les pièces sont en parfait état. Retirez tous les matériaux d'emballage avant l'utilisation.

- 1 Moulin à café électrique
- 1 Couvercle
- 1 Pinceau de nettoyage
- 1 Manuel d'utilisation

● Liste des éléments

- 1 Couvercle
- 2 Récipient
- 3 Bloc moteur
- 4 Touche
- 5 Enrouleur de cordon
- 6 Lame
- 7 Pinceau de nettoyage
- 8 Cordon d'alimentation avec fiche de secteur
- 9 Symbole : Ouvrir 
- 10 Symbole : Verrouiller 
- 11 Symbole triangulaire 
- 12 Repère **MAX**
- 13 Repère **MIN**

● Données techniques

Tension nominale :	220-240 V~, 50/60 Hz
Consommation d'énergie :	180 W
Classe de protection :	II / 
Quantité minimale de remplissage :	7 g (env. 1 c. à s.)
Quantité maximale de remplissage :	70 g (env. 8 c. à s.)
Certification :	
HG08881A /	
HG08881B :	GS (TÜV SÜD)



Instructions de sécurité générales

AVANT D'UTILISER LE PRODUIT, FAMILIARISEZ-VOUS AVEC TOUTES LES CONSIGNES DE SÉCURITÉ ET LES INSTRUCTIONS CONCERNANT SON UTILISATION ! TRANSMETTEZ TOUS LES DOCUMENTS CONCERNANT LE PRODUIT LORSQUE VOUS LE DONNEZ À UN TIERS !

Dans le cas de dommages résultant du non-respect des instructions du mode d'emploi, le recours à la garantie est annulé ! Toute responsabilité est déclinée pour des dommages consécutifs ! Aucune responsabilité n'est assumée dans le cas de dommages aux biens et aux personnes résultant d'une utilisation inappropriée ou du non-respect des consignes de sécurité !

Enfants et personnes atteintes d'un handicap

⚠️ AVERTISSEMENT ! DANGER MORTEL ET RISQUE D'ACCIDENT POUR BÉBÉS ET ENFANTS !

Ne laissez jamais des enfants sans surveillance avec des matériaux d'emballage. Les matériaux d'emballage représentent un risque d'asphyxie.

Les enfants sous-estiment fréquemment les dangers en résultant. Maintenez toujours les enfants hors de la portée des matériaux d'emballage.

- Ce produit ne doit pas être utilisé par des enfants. Conservez le produit et le cordon d'alimentation **8** hors de portée des enfants.

- Ce produit peut être utilisé par des personnes ayant des capacités physiques, sensorielles ou mentales réduites ou manquant d'expérience et de connaissances, si elles sont surveillées ou si elles ont été informées de l'utilisation en toute sécurité du produit et ont compris les risques liés à son utilisation.
- Les enfants ne doivent pas jouer avec le produit.

Utilisation conforme aux prescriptions

⚠️ AVERTISSEMENT ! Une utilisation non conforme peut provoquer des blessures. Utilisez ce produit uniquement comme décrit dans ce mode d'emploi. N'essayez pas de modifier le produit d'une quelconque manière.

⚠️ ATTENTION ! Dégâts matériels ! N'utilisez pas le produit pour broyer des cubes de glace ! Cela entraîne des dommages irréparables sur le produit !

Sécurité électrique

⚠ **DANGER ! Risque**

d'électrocution ! N'essayez jamais de réparer le produit par vous-même.

En cas de dysfonctionnement, les réparations doivent être effectuées par de la main d'œuvre qualifiée.



⚠ **DANGER ! Risque**

d'électrocution ! Ne plongez jamais les pièces électriques du produit dans de l'eau ou d'autres liquides. Ne maintenez jamais le produit sous l'eau courante.

⚠ **DANGER ! Risque**

d'électrocution ! N'utilisez aucun produit endommagé. Débranchez la fiche de secteur  et contactez votre revendeur si le produit est endommagé.

- Le produit ne doit pas être utilisé, s'il est tombé ou s'il présente des signes visibles de dommages.

- Avant de brancher le produit sur une prise de courant, vérifiez si la tension et le courant nominal correspondent bien aux données de l'alimentation électrique indiquées sur l'étiquette signalétique.
- Vérifiez régulièrement le cordon d'alimentation avec sa fiche de secteur  afin de détecter des dommages. Si le cordon d'alimentation de ce produit est endommagé, il doit être remplacé soit par le fabricant ou par son service après-vente soit par une main d'œuvre qualifiée afin d'éviter tout danger.
- Protégez le cordon d'alimentation  de tout dommage. Ne le faites pas passer sur des bords tranchants et assurez-vous de ne pas le coincer ou le plier. Conservez le cordon d'alimentation hors de la portée de surfaces chaudes ainsi que des feux et flammes.

Fonctionnement

- Le produit doit toujours être débranché de l'alimentation s'il n'est pas sous surveillance ou durant son assemblage, démontage ou nettoyage.

⚠ PRUDENCE ! Risque de blessures ! N'essayez pas de retirer les grains de café du récipient **2** tant que la lame **6** est encore en rotation.

⚠ PRUDENCE ! Risque de blessures ! Attendez que la lame **6** soit arrêtée avant de retirer le couvercle **1**. N'essayez JAMAIS de toucher la lame tant qu'elle tourne !

⚠ ATTENTION ! Dégâts matériels ! Lors du remplissage du récipient **2**, veillez à ce qu'aucun corps étranger (cheveux, bijoux, etc.) ne tombe accidentellement dedans.

- Ne remplissez pas trop le produit. Un trop plein peut causer des dégâts durables au produit.

- Ne placez pas le produit sur des surfaces chaudes (cuisinière à gaz, plaques électriques, four, etc.).

Placez toujours le produit sur une surface plane, stable, propre et sèche.

- Pendant ou juste après l'utilisation, ne couvrez pas le produit tant qu'il est encore chaud.

- Ne touchez pas le bloc moteur **3**, le cordon d'alimentation et la fiche de secteur **8** avec les mains mouillées.

- Ne plongez jamais le bloc moteur **3** du produit dans un liquide quelconque. Ne laissez aucun liquide pénétrer dans le boîtier du bloc moteur.

- Faites attention avec la lame **6** qui est extrêmement tranchante car vous pourriez vous blesser. Après l'utilisation et/ou le nettoyage, réassemblez le produit afin de ne pas vous blesser sur la lame exposée.

- Conservez la lame **6** hors de portée des enfants.

- Placez les cordons d'alimentation [8] et rallonge électrique en toute sécurité afin que personne ne puisse trébucher dessus et que rien ne puisse être endommagé.
- Aucune opération de la part de l'utilisateur n'est requise pour régler le produit sur 50 ou 60 Hz. Le produit se règle automatiquement sur 50 ou 60 Hz.
- Remplissez le produit au moins jusqu'au repère **MIN** [13] ou avec 7 g (env. 1 c. à s.) de grains de café.
Ne remplissez pas le produit avec plus de 70 g (env. 8 c. à s.) ou ne dépassez pas le repère **MAX** [12].
- Ne débranchez jamais la fiche de secteur de la prise de courant en tirant sur le cordon d'alimentation [8].
- Protégez le produit, le cordon d'alimentation avec sa fiche de secteur [8] de la poussière, du rayonnement solaire direct, des projections et égouttements d'eau.
- Protégez le produit de la chaleur. Ne posez pas le produit à proximité de flammes ou sources de chaleur comme des fours ou des chauffages.

● **Première utilisation**

- Retirez les matériaux d'emballage. Vérifiez que toutes les pièces sont présentes.
- Faites fonctionner le produit à vide afin que les résidus de fabrication puissent s'évaporer (env. 45 secondes).
- Nettoyez le produit (voir « Nettoyage et entretien »).
- Placez le produit sur une surface plane et appropriée.
- Déroulez le cordon d'alimentation [8] de l'enrouleur de cordon [5]. Faites passer le cordon d'alimentation à travers l'ouverture située au bord du boîtier.
- Branchez la fiche de secteur [8] sur une prise de courant. Le produit est maintenant prêt à l'emploi.

Nettoyage et entretien

⚠ AVERTISSEMENT ! Risque de blessures ! Débranchez la fiche de secteur [8] avant de nettoyer le produit et lorsqu'il est inutilisé.

⚠ PRUDENCE ! Risque de blessures ! Faites particulièrement attention lorsque vous manipulez les lames [6] tranchantes et videz le récipient [2].

● **Fonctionnement**

- Tournez le couvercle [1] dans le sens inverse des aiguilles d'une montre et enlevez-le.
- Remplissez le récipient [2] avec la quantité nécessaire de grains de café.

① **REMARQUES :**

- Remplissez le produit au moins jusqu'au repère **MIN** [13] ou avec 7 g (env. 1 c. à s.) de grains de café.

Ne remplissez pas le produit avec plus de 70 g (env. 8 c. à s.).

Ne dépassez pas le repère **MAX** [12].

Sinon les grains de café ne seront pas moulus correctement.

- Utilisez une balance pour mesurer le poids des grains de café. Chaque marque présente un volume différent.
- Quantité nécessaire par tasse de café :
 - Café filtre : env. 6 à 8 g
 - Espresso : env. 9 g
 - Consultez le manuel d'utilisation de votre cafetière pour de plus amples informations.

- Placez le couvercle [1] sur le produit. Orientez ▽ [11] sur ? [9]. Tournez le couvercle dans le sens des aiguilles d'une montre, jusqu'à ce que ▽ soit sur [10].

- ① **REMARQUE :** Le produit ne peut être utilisé que si le couvercle [1] est correctement fermé et verrouillé.

- Maintenez la touche [4] enfoncée jusqu'à ce que les grains de café soient moulus selon votre goût.

① **REMARQUES :**

- Si du café moulu s'est accumulé sur les bords du récipient [2] et hors de la portée de la lame [6] durant le fonctionnement du moulin : Secouez prudemment le produit, de sorte que le café moulu retombe à l'intérieur.
- La finesse de la mouture du café dépend de la quantité de grains de café et de la durée de fonctionnement du moulin.

- Plus les grains de café sont moulus longtemps, plus la mouture devient fine. Une durée de fonctionnement du moulin plus courte donne une mouture plus grossière :

Finesse de la mouture	Contenances	Heure
Grosse (Presse à café)	70 g (env. 8 c. à s.)	25 s
Moyenne (Filtre)	45 g (env. 5 c. à s.)	30 s
Fine (Espresso)	36 g (env. 4 c. à s.)	41 s

(seulement comme référence)

① **REMARQUES :**

- Espresso : La mouture de café pour un espresso doit toujours être moulue très finement. Pour obtenir la finesse de mouture requise pour un espresso, il est recommandé de moudre au maximum 36 g (env. 4 c. à s.) de grains de café à espresso pendant environ 41 secondes.
- Consultez le manuel d'utilisation de votre cafetière pour de plus amples informations sur le niveau de mouture des grains.
- Une fois que les grains de café ont été moulus selon votre goût : Relâchez la touche [4]. Attendez que la lame [6] se soit arrêtée complètement.
- Débranchez la fiche de secteur [8] de la prise de courant.
- Tournez le couvercle [1] dans le sens inverse des aiguilles d'une montre et enlevez-le.
- Prenez la mouture de café avec une cuillère.
- Éliminez les restes avec le pinceau de nettoyage [7].

① **REMARQUES :**

- Après 2 utilisations du produit l'une derrière l'autre (2 fois 41 secondes, avec à chaque fois 1 minute de pause) : Nous vous recommandons de ne pas moudre de café pendant 60 minutes afin de permettre au produit de refroidir.
- Après 4 utilisations du produit l'une derrière l'autre (4 fois 25 secondes, avec à chaque fois 1 minute de pause) : Nous vous recommandons de ne pas moudre de café pendant 60 minutes afin de permettre au produit de refroidir.

● Nettoyage et entretien

⚠ **DANGER ! Risque d'électrocution !**

Avant le nettoyage : Débranchez la fiche de secteur **8** du produit de la prise de courant.



AVERTISSEMENT ! Ne plongez jamais les pièces électriques du produit dans de l'eau ou d'autres liquides. Ne maintenez jamais le produit sous l'eau courante.

- Nettoyez le produit après chaque utilisation.
- Éliminez les restes qui sont dans le récipient **2** avec le pinceau de nettoyage **7**.
- Essuyez
 - le couvercle **1**
 - le récipient **2**
 - le bloc moteur **3**

régulièrement avec un chiffon humide.

- Si nécessaire, appliquez un produit vaisselle doux sur une lavette. Essuyez ensuite avec un chiffon humidifié seulement avec de l'eau propre afin d'éliminer tout reste de produit nettoyant.
- N'utilisez pas de produits de nettoyage en aérosol ou autres agents de nettoyage agressifs, car ils pourraient causer des taches, des traînées ou un voile sur la surface.
- N'utilisez aucun produit de nettoyage abrasif.

● Rangement

- Essuyez toujours soigneusement le produit avant de le ranger.
- Roulez le cordon d'alimentation **8** dans le sens inverse des aiguilles d'une montre dans l'enrouleur de cordon **5**. Passez l'extrémité du cordon d'alimentation par l'ouverture sur le fond.
- Conservez le produit dans son emballage d'origine.
- Conservez le produit dans un endroit sec hors de la portée des enfants.

● Mise au rebut

L'emballage se compose de matières recyclables pouvant être mises au rebut dans les déchetteries locales.



Veillez respecter l'identification des matériaux d'emballage pour le tri sélectif, ils sont identifiés avec des abréviations (a) et des chiffres (b) ayant la signification suivante : 1-7 : plastiques / 20-22 : papiers et cartons / 80-98 : matériaux composite.

Produit :



Le produit ainsi que les accessoires et les matériaux d'emballage sont recyclables et relèvent de la responsabilité élargie du producteur.

Éliminez-les séparément, en suivant l'Infotri illustrée, dans l'intérêt d'un meilleur traitement des déchets.

Le logo Triman n'est valable qu'en France.



Votre mairie ou votre municipalité vous renseigneront sur les possibilités de mise au rebut des produits usagés.



Afin de contribuer à la protection de l'environnement, veuillez ne pas jeter votre produit usagé dans les ordures ménagères, mais éliminez-le de manière appropriée. Pour obtenir des renseignements concernant les points de collecte et leurs horaires d'ouverture, vous pouvez contacter votre municipalité.

● **Garantie**

Article L217-16 du Code de la consommation

Lorsque l'acheteur demande au vendeur, pendant le cours de la garantie commerciale qui lui a été consentie lors de l'acquisition ou de la réparation d'un bien meuble, une remise en état couverte par la garantie, toute période d'immobilisation d'au moins sept jours vient s'ajouter à la durée de la garantie qui restait à courir. Cette période court à compter de la demande d'intervention de l'acheteur ou de la mise à disposition pour réparation du bien en cause, si cette mise à disposition est postérieure à la demande d'intervention.

Indépendamment de la garantie commerciale souscrite, le vendeur reste tenu des défauts de conformité du bien et des vices rédhibitoires dans les conditions prévues aux articles L217-4 à L217-13 du Code de la consommation et aux articles 1641 à 1648 et 2232 du Code Civil.

Article L217-4 du Code de la consommation

Le vendeur livre un bien conforme au contrat et répond des défauts de conformité existant lors de la délivrance.

Il répond également des défauts de conformité résultant de l'emballage, des instructions de montage ou de l'installation lorsque celle-ci a été mise à sa charge par le contrat ou a été réalisée sous sa responsabilité.

Article L217-5 du Code de la consommation

Le bien est conforme au contrat :

- 1° S'il est propre à l'usage habituellement attendu d'un bien semblable et, le cas échéant :
 - s'il correspond à la description donnée par le vendeur et posséder les qualités que celui-ci a présentées à l'acheteur sous forme d'échantillon ou de modèle ;
 - s'il présente les qualités qu'un acheteur peut légitimement attendre eu égard aux déclarations publiques faites par le vendeur, par le producteur ou par son représentant, notamment dans la publicité ou l'étiquetage ;
- 2° Ou s'il présente les caractéristiques définies d'un commun accord par les parties ou être propre à tout usage spécial recherché par l'acheteur, porté à la connaissance du vendeur et que ce dernier a accepté.

Article L217-12 du Code de la consommation

L'action résultant du défaut de conformité se prescrit par deux ans à compter de la délivrance du bien.

Article 1641 du Code civil

Le vendeur est tenu de la garantie à raison des défauts cachés de la chose vendue qui la rendent impropre à l'usage auquel on la destine, ou qui diminuent tellement cet usage que l'acheteur ne l'aurait pas acquise, ou n'en aurait donné qu'un moindre prix, s'il les avait connus.

Article 1648 1er alinéa du Code civil

L'action résultant des vices rédhibitoires doit être intentée par l'acquéreur dans un délai de deux ans à compter de la découverte du vice.

Les pièces détachées indispensables à l'utilisation du produit sont disponibles pendant la durée de la garantie du produit.

Le produit a été fabriqué selon des directives de qualité strictes, puis soigneusement examiné avant la livraison. En cas de défauts matériels ou de fabrication, vous avez des droits légaux vis-à-vis du revendeur de ce produit. Vos droits légaux ne sont pas limités de quelque manière que ce soit par notre garantie détaillée ci-dessous.

La garantie de ce produit est de 3 ans à compter de la date d'achat. La période de garantie commence à la date d'achat. Conservez l'original du reçu de vente en lieu sûr, car ce document est exigé comme preuve d'achat.

Les dommages ou les défauts déjà présents lors de l'achat doivent être signalés sans délai après avoir déballé le produit.

Si le produit présente un défaut matériel ou de fabrication dans un délai de 3 ans suivant la date d'achat, nous le réparerons ou le remplacerons, à notre discrétion, sans frais supplémentaires pour vous. La période de garantie n'est pas étendue suite à l'acceptation d'une réclamation. Cela s'applique également aux pièces remplacées et réparées.

Cette garantie est annulée si le produit a été endommagé ou utilisé/entretenu incorrectement.

La garantie couvre les défauts matériels et de fabrication. Cette garantie ne couvre pas les pièces du produit soumises à une usure normale, considérées de ce fait comme des consommables (p. ex., piles, piles rechargeables, tubes, cartouches), ni les dommages occasionnés aux pièces fragiles, telles que les interrupteurs ou les éléments en verre.

● Procédure de réclamation au titre de la garantie

Pour garantir un traitement rapide de votre réclamation, respectez les instructions suivantes :

Assurez-vous de disposer de l'original du reçu de vente et du numéro d'article (IAN 409629_2207) comme preuve d'achat.

Vous trouverez le numéro d'article sur la plaque signalétique, une gravure sur le produit, la première page du manuel d'utilisation (en bas à gauche) ou sous la forme d'une étiquette à l'arrière ou sur la partie inférieure du produit.

Si un défaut fonctionnel ou autre survient, contactez le service client indiqué ci-dessous, par téléphone ou par e-mail.

Une fois le produit enregistré comme défectueux, vous pourrez le retourner gratuitement à l'adresse du service qui vous a été communiquée. Veillez à joindre la preuve d'achat (ticket de caisse) et une brève description écrite décrivant les détails du défaut et la date à laquelle il s'est produit.

● Service après-vente

FR **Service après-vente France**
Tél.: 0800904879

E-Mail: owim@lidl.fr

CH **Service Schweiz**
Tél.: 0800562153

E-Mail: owim@lidl.ch

BE **Service après-vente Belgique**
Tél.: 080071011

Tél.: 80023970 (Luxembourg)

















E-Mail: owim@lidl.be



Lijst van gebruikte pictogrammen	Pagina 38
Inleiding	Pagina 39
Beoogd gebruik	Pagina 39
Levering	Pagina 39
Onderdelenlijst	Pagina 39
Technische gegevens	Pagina 39
Algemene veiligheidsinstructies	Pagina 39
Eerste gebruik	Pagina 43
Bediening	Pagina 44
Reiniging en onderhoud	Pagina 45
Opbergen	Pagina 45
Afvoer	Pagina 45
Garantie	Pagina 46
Procedure voor garantieclaims	Pagina 46
Service	Pagina 46

Lijst van gebruikte pictogrammen

In deze gebruiksaanwijzing en op de verpakking worden de volgende waarschuwingen gebruikt:

	GEVAAR! Dit symbool met de aanduiding "Gevaar" duidt op een groot risico op gevaar dat, indien niet vermeden, zware verwondingen of de dood tot gevolg kan hebben.		Wisselstroom/-spanning
		Hz	Hertz (neffrequentie)
	WAARSCHUWING! Dit symbool met de aanduiding "Waarschuwing" betekent een middelmatig risico op gevaar dat, indien niet vermeden, zware verwondingen of de dood tot gevolg kan hebben.	W	Watt
			Symbool voor een product uit de beschermingsklasse II
			Gebruik het product alleen in droge binnenruimtes.
	VOORZICHTIG! Dit symbool met de aanduiding "Voorzichtig" duidt op een klein risico op gevaar dat, indien niet vermeden, kan leiden tot kleine of middelgrote verwondingen.		Gevaar - Kans op elektrische schokken!
			Geschikt voor levensmiddelen Dit product heeft geen negatieve effecten op smaak of geur.
	OPGELET! Dit symbool met de aanduiding "Opgelet" geeft aan dat er mogelijk gevaar bestaat op materiële schade.		Dompel de motoreenheid 3 van het product niet onder in vloeistoffen. Laat geen vloeistoffen in de behuizing van de motoreenheid binnendringen.
	TIP: Dit symbool met de aanduiding "Tip" duidt op verdere nuttige informatie.		Markering: Deksel vergrendeld/open
	Positiemarkering voor vergrendelde deksel		Lees de gebruiksaanwijzing
	Positiemarkering voor een open deksel	CE	Het CE-teken bevestigt dat het product voldoet aan de betreffende EU-richtlijnen.
	Veiligheidsinformatie		
	Gebruiksaanwijzing		

ELEKTRISCHE KOFFIEMOLEN

● Inleiding

Gefeliciteerd met de aankoop van uw nieuw product, dat hierna alleen "het product" wordt genoemd.

U hebt voor een hoogwaardig product gekozen. De gebruikershandleiding maakt integraal deel uit van dit product. De gebruiksaanwijzing bevat belangrijke informatie over bediening, veiligheid, gebruik en verwijdering. Voordat het product in elkaar wordt gezet en gebruikt, maak uzelf vertrouwd met het product, en alle gebruiks- en veiligheidsvoorschriften. Lees de volgende gebruiksinstructies en veiligheidsvoorschriften zorgvuldig door.

Gebruik het product alleen zoals beschreven en voor de aangegeven toepassingen. Bewaar deze gebruiksaanwijzing op een veilige plaats. Als u het product aan een derde geeft, doe tevens alle documentatie erbij.

● Beoogd gebruik

Dit product is bestemd voor het malen van koffie- en espressobonen. Gebruik het niet voor andere doeleinden.

Het product is geschikt voor gebruik in privéhuishoudens en mag niet voor medische of commerciële doeleinden worden gebruikt.

De fabrikant aanvaardt geen aansprakelijkheid voor schade als gevolg van ondeskundig gebruik.

● Levering

Controleer na het uitpakken van het product of de levering volledig is en of alle onderdelen in goede staat verkeren. Verwijder vóór gebruik al het verpakkingsmateriaal.

- 1 Elektrische koffiemolen
- 1 Deksel
- 1 Reinigingsborsteltje
- 1 Gebruiksaanwijzing

● Onderdelenlijst

- 1 Deksel
- 2 Reservoir
- 3 Motoreenheid
- 4 Toets
- 5 Kabelhaspel
- 6 Mes
- 7 Reinigingsborsteltje
- 8 Aansluitsnoer met netstekker
- 9 Symbool: Openen 
- 10 Symbool: Vergrendelen 
- 11 Driehoekig symbool 
- 12 **MAX**-markering
- 13 **MIN**-markering

● Technische gegevens

Nominale spanning:	220-240 V~, 50/60 Hz
Energieverbruik:	180 W
Beschermingsklasse:	II / 
Min. vulhoeveelheid:	7 g (ong. 1 el.)
Max. vulhoeveelheid:	70 g (ong. 8 el.)
Certificering:	
HG08881A /	
HG08881B:	GS (TÜV SÜD)



Algemene veiligheidsinstructies

MAAK U VOOR HET GEBRUIK VAN HET PRODUCT VERTROUWD MET ALLE VEILIGHEIDSTIPS EN GEBRUIKSAANWIJZINGEN! ALS U DIT PRODUCT AAN IEMAND ANDERS DOORGEeft, GEEF DAN OOK ALLE DOCUMENTATIE MEE!

In geval van schade als gevolg van het niet naleven van deze gebruiksaanwijzing vervalt uw aanspraak op garantie! Wij aanvaarden geen aansprakelijkheid voor gevolgschade! Er wordt geen aansprakelijkheid aanvaard voor materiële schade of persoonlijk letsel, die ontstaan als gevolg van ondeskundig gebruik of het niet opvolgen van de veiligheidsaanwijzingen!

Kinderen en personen met beperkingen

⚠ WAARSCHUWING!

LEVENSGEVAAR EN KANS OP ONGEVALLLEN VOOR PEUTERS EN KINDEREN!

Laat kinderen nooit zonder toezicht achter met het verpakkingsmateriaal. Het verpakkingsmateriaal vormt een verstikkingsgevaar.

Kinderen onderschatten vaak de daaraan verbonden gevaren. Houd kinderen altijd uit de buurt van verpakkingsmateriaal.

- Dit product is geen speelgoed en mag niet door kinderen worden gebruikt. Houd het product en het aansluitsnoer **8** buiten bereik van kinderen.

- Dit product kan door personen met een lichamelijke, sensorische of geestelijke handicap of een gebrek aan ervaring en/of kennis gebruikt worden, zolang ze onder toezicht staan of over veilig gebruik van het product zijn geïnstrueerd en de daaraan verbonden risico's begrijpen.
- Kinderen mogen niet met het product spelen.

Beoogd gebruik

⚠ WAARSCHUWING!

Ondeskundig gebruik kan verwondingen veroorzaken. Gebruik het product uitsluitend zoals aangegeven in deze handleiding. Probeer niet op een of andere wijze iets aan het product te veranderen.

- ⚠ **OPGELET! Materiële schade!** Gebruik het product niet om ijsklontjes te verpulveren! Hierdoor wordt het product onherstelbaar wordt beschadigd!

Elektrische veiligheid

⚠ **GEVAAR! Gevaar voor elektrische schokken!**

Probeer nooit het product zelf te repareren.

In geval van een storing mogen reparaties alleen door gekwalificeerde vaklieden worden uitgevoerd.

⚠ **GEVAAR! Gevaar voor elektrische schokken!**

Dompel de elektrische onderdelen van het product nooit onder in water of andere vloeistoffen. Houd het product nooit onder stromend water.

⚠ **GEVAAR! Gevaar voor elektrische schokken!**

Gebruik het product nooit als het is beschadigd. Trek de netstekker **8** uit het stopcontact en neem contact op met uw verkoper als het product beschadigd is.

- Het product mag niet gebruikt worden als het gevallen of zichtbaar beschadigd is.

- Controleer, voordat u het product aansluit op een stopcontact, of de spanning en de nominale stroom in overeenstemming zijn met de op het typeplaatje van het product aangegeven informatie over de stroomvoorziening.
- Controleer de netstekker en het aansluitsnoer **8** regelmatig op beschadigingen. Als het aansluitsnoer van dit product is beschadigd, moet dit om gevaren te vermijden door de fabrikant, zijn klantenservice of een vergelijkbaar gekwalificeerde persoon worden vervangen.
- Bescherm het aansluitsnoer **8** tegen beschadiging. Laat het niet over scherpe randen hangen en klem of buig het niet. Houd het aansluitsnoer uit de buurt van hete oppervlakken en open vuur.

Bediening

- Als het product niet onder toezicht staat zowel als tijdens montage, demontage en reiniging, moet de stekker steeds uit het stopcontact worden getrokken.

⚠ **VOORZICHTIG!**

Verwondingsgevaar!

Probeer geen koffiebonen uit het reservoir **2** te halen zolang het mes **6** nog draait.

⚠ **VOORZICHTIG!**

Verwondingsgevaar!

Wacht tot het mes **6** tot stilstand is gekomen voordat u het deksel **1** verwijdert. Probeer **NOOIT** het mes aan te raken zolang deze nog draait!

⚠ **OPGELET! Materiële**

schade! Let er bij het vullen van het reservoir **2** op dat er geen kleine voorwerpen (zoals haar, sieraden enz.) per ongeluk in het reservoir vallen.

- Overlaad het product niet. Overladen kan het product permanent beschadigen.

- Zet het product niet neer op hete oppervlakken (gashaard, elektrische kachel, oven, enz.). Plaats het product op een horizontaal, stabiel, schoon en droog oppervlak.
- Bedek het product niet tijdens of direct na gebruik zolang het nog heet is.
- Raak de motoreenheid **3**, het aansluitsnoer en de netstekker **8** niet met natte handen aan.
- Dompel de motoreenheid **3** van het product niet onder in vloeistoffen. Laat geen vloeistoffen in de behuizing van de motoreenheid binnendringen.
- Ga voorzichtig om met het extreem scherpe mes **6** omdat ze gemakkelijk verwondingen kunnen veroorzaken. Zet het product na gebruik en/of reiniging weer in elkaar om te voorkomen dat u zich verwondt aan het blootgestelde mes.
- Bewaar het mes **6** buiten het bereik van kinderen.

- Leg de aansluitsnoer **8** en de verlengkabel zo dat niemand erover kan struikelen of ze anderszins kan beschadigen.
- Er hoeven door de gebruiker geen maatregelen te worden getroffen om het product op 50 of 60 Hz in te stellen. Het product stelt zich automatisch in op 50 of 60 Hz.
- Vul het product ten minste tot aan de **MIN**-markering **13** of met 7 g (ong. 1 el.) koffiebonen. Vul het product niet met meer dan 70 g (ong. 8 el.) en overschrijd de **MAX**-markering **12** niet.
- Trek de netstekker nooit aan het aansluitsnoer **8** uit het stopcontact.
- Bescherm het product, het aansluitsnoer en de netstekker **8** tegen stof, direct zonlicht, waterdruppels en opspattend water.
- Bescherm het product tegen hitte. Zet het product niet neer in de buurt van open vlammen of warmtebronnen zoals kachels of verwarmingsapparatuur.

● **Eerste gebruik**

- Verwijder het verpakkingsmateriaal. Controleer of alle onderdelen aanwezig zijn.
- Laat het product leeg draaien zodat eventuele vluchtige productieresten kunnen verdampen (ong. 45 seconden).
- Reinig het product (zie "Reiniging en onderhoud").
- Zet het product op een daarvoor geschikt, vlak oppervlak.
- Wikkel het aansluitsnoer **8** van de kabelhaspel **5**. Leid het aansluitsnoer door de opening aan de zijkant van de behuizing.
- Steek de netstekker **8** in een stopcontact. Het product is nu klaar voor gebruik.

Reiniging en onderhoud

⚠ **WAARSCHUWING!**

Verwondingsgevaar! Trek de netstekker **8** van het product uit het stopcontact voordat u het reinigt en als het niet gebruikt wordt.

⚠ **VOORZICHTIG!**





Verwondingsgevaar! Wees voorzichtig als u het scherpe mes **6** moet hanteren en wanneer u het reservoir **2** leeg moet maken.

● **Bediening**

- Draai het deksel [1] tegen de wijzers van de klok in open en verwijder het.
- Vul het reservoir [2] met de door u gewenste hoeveelheid koffiebonen.

① **TIPS:**

- Vul het product ten minste tot aan de **MIN**-markering [13] of met 7 g (ong. 1 el.) koffiebonen. Vul het product niet met meer dan 70 g (ong. 8 el.). Overschrijd de **MAX**-markering [12] niet. Anders worden de koffiebonen niet goed gemalen.
- Gebruik een weegschaal om het gewicht van de koffiebonen te bepalen. Verschillende merken hebben verschillende volumes.
- Vereiste hoeveelheid per kop koffie:
 - Filterkoffie: ong. 6 tot 8 g
 - Espresso: ong. 9 g
 - Raadpleeg de gebruiksaanwijzing van uw koffiezetapparaat voor meer informatie.

- Plaats het deksel [1] terug op het product. Lijn  [11] uit met  [9]. Draai het deksel met de wijzers van de klok mee tot  is uitgelijnd met  [10] gericht is.

- ① **TIP:** Het product werkt alleen als het deksel [1] correct gesloten en vergrendeld is.

- Houd toets [4] ingedrukt totdat de koffiebonen naar uw wens zijn gemalen.

① **TIPS:**

- Indien zich tijdens het malen gemalen koffie aan de zijanten van het reservoir [2] buiten bereik van het mes [6] ophoopt: Schud dan het product voorzichtig heen en weer zodat de gemalen koffie weer terug in het reservoir valt.
- De maalgraad van de koffie, hangt af van de hoeveelheid koffiebonen en de duur van het malen.

- Hoe langer de koffiebonen gemalen worden, des te fijner is de gemalen koffie. Kort malen levert een grovere gemalen koffie op:

Malingsgraad	Volumes	Tijd
Ruw (Koffiepers)	70 g (ong. 8 el.)	25 s
Medium (Filter)	45 g (ong. 5 el.)	30 s
Fijn (Espresso)	36 g (ong. 4 el.)	41 s

(alleen ter referentie)

① **TIPS:**

- Espresso: Koffie voor espresso moet altijd zeer fijn gemalen zijn. Om de voor espresso vereiste maalgraad te bereiken, wordt aanbevolen maximaal 36 g (ong. 4 el.) espressobonen gedurende ongeveer 41 seconden te malen.
- Raadpleeg de gebruiksaanwijzing van uw koffiezetapparaat voor meer informatie over de maalgraad van de koffiebonen.
- Zodra de koffiebonen naar uw wensen zijn gemalen: Laat toets [4] los. Wacht tot het mes [6] volledig tot stilstand is gekomen.
- Trek de netstekker [8] uit het stopcontact.
- Draai het deksel [1] tegen de wijzers van de klok in open en verwijder het.
- Schep de gemalen koffie met een lepel uit het reservoir.
- Verwijder resten met het reinigingsborsteltje [7].

① **TIPS:**

- Na het product tweemaal achter elkaar te hebben gebruikt (2 x 41 seconden met een pauze van 1 minuut): Wij raden aan 60 minuten lang geen koffie te malen zodat het product kan afkoelen.
- Na het product viermaal achter elkaar te hebben gebruikt (4 x 25 seconden met een pauze van 1 minuut): Wij raden aan 60 minuten lang geen koffie te malen zodat het product kan afkoelen.

● Reiniging en onderhoud

⚠ GEVAAR! Gevaar voor elektrische schokken! Vóór het reinigen: Trek altijd de netstekker **[8]** van het product uit het stopcontact.



WAARSCHUWING! Dompel de elektrische onderdelen van het product nooit onder in water of andere vloeistoffen. Houd het product nooit onder stromend water.

- Reinig het product na elk gebruik.
- Verwijder resten met het reinigingsborsteltje **[7]** uit het reservoir **[2]**.
- Veeg
 - het deksel **[1]**
 - het reservoir **[2]**
 - de motoreenheid **[3]**

regelmatig af met een vochtige doek.

- Indien nodig kunt u een beetje milde afwasmiddel op de doek gebruiken. Daarna afvegen met een doek, die met schoon water is bevochtigd, om zo alle restanten van het afwasmiddel te verwijderen.
- Gebruik geen reinigungsprays of andere agressieve reinigungsmiddelen omdat deze vlekken, strepen of doffe plekken op het oppervlak kunnen veroorzaken.
- Gebruik geen schurende reinigungsmiddelen.

● Opbergen

- Veeg het product, voordat u het opbergt, altijd zorgvuldig af.
- Wikkel het aansluitsnoer **[8]** tegen de wijzers van de klok in op de kabelhaspel **[5]**. Steek het einde van het aansluitsnoer in de opening aan de onderkant.
- Bewaar het product als het niet wordt gebruikt in de originele verpakking.
- Bewaar het product op een droge plaats buiten het bereik van kinderen.

● Afvoer

De verpakking bestaat uit milieuvriendelijke grondstoffen die u via de plaatselijke recyclingcontainers kunt afvoeren.



Neem de aanduiding van de verpakkingsmaterialen voor de afvalscheiding in acht. Deze zijn gemarkeerd met de afkortingen (a) en een cijfers (b) met de volgende betekenis: 1-7: kunststoffen / 20-22: papier en vezelplaten / 80-98: composietmaterialen.

Product:



Het product, waaronder het toebehoren, en de verpakkingsmaterialen kunnen worden gerecycled en zijn onderhevig aan een uitgebreide verantwoordelijkheid van de fabrikant. Gooi ze apart weg, overeenkomstig de aangegeven Info-tri (informatie over afvalscheiding), voor een beter afvalbeheer. Het Triman-logo geldt alleen voor Frankrijk.



Informatie over de mogelijkheden om het uitgediende product na gebruik te verwijderen, verstrekt uw gemeentelijke overheid.



Gooi het afgedankte product omwille van het milieu niet weg via het huisvuil, maar geef het af bij het daarvoor bestemde depot of het gemeentelijke milieupark. Over afgifteplaatsen en hun openingstijden kunt u zich bij uw aangewezen instantie informeren.

● **Garantie**

Het product werd gemaakt overeenkomstig strikte kwaliteitsrichtlijnen en werd voor de levering grondig gecontroleerd. In geval van materiaal- of fabricagefouten heeft u wettelijke rechten richting de verkoper van dit product. Uw wettelijke rechten worden op geen enkele wijze beperkt door onze garantie die hieronder wordt beschreven.

Dit product komt met een garantie van 3 jaar vanaf de datum van aankoop. De garantieperiode start op de datum van aankoop. Bewaar de originele kassabon op een veilige plaats, want dit document is nodig als bewijs van aankoop.

Eventuele schade of gebreken die op het moment van aankoop reeds aanwezig zijn, moeten onmiddellijk na het uitpakken van het product worden gemeld.

Mocht het product binnen 3 jaar na aankoopdatum een materiaal- of fabricagefout vertonen, dan zullen wij het - naar onze keuze - kosteloos voor u repareren of vervangen. De garantieperiode wordt niet verlengd als gevolg van de toekenning van een claim. Dit geldt ook voor vervangen en gerepareerde onderdelen.

Deze garantie vervalt als het product is beschadigd, of onjuist is gebruikt of onderhouden.

De garantie dekt materiaal- of fabricagefouten. Deze garantie geldt niet voor productonderdelen die onderhevig zijn aan normale slijtage, en aldus als verbruiksartikelen worden beschouwd (bijv. batterijen, oplaadbare batterijen, buizen, patronen) of voor schade aan breekbare onderdelen, bijv. schakelaars of glazen onderdelen.

● **Procedure voor garantieclaims**

Voor een snelle verwerking van uw claim dient u de volgende instructies in acht te nemen:

Zorg ervoor dat u de originele kassabon en het artikelnummer (IAN 409629_2207) bij de hand hebt als bewijs van aankoop.

U kunt het artikelnummer vinden op het typeplaatje, dat op het product is gegraveerd, op de voorpagina van de gebruikershandleiding (links onder) of als een sticker op de achter- of onderkant van het product.

Als er een storing of defect optreedt, neem via telefoon of e-mail contact op met het servicecentrum dat hieronder is vermeld.

Zodra het product als defect is geregistreerd, kunt u het kosteloos terugsturen naar het serviceadres dat u wordt meegedeeld. Zorg ervoor dat u het aankoopbewijs (aankoopbon) en een korte, schriftelijke beschrijving met de details van het defect en wanneer het zich heeft voorgedaan, bijvoegt.

● **Service**

Service Nederland

Tel.: 08000225537

E-Mail: owim@lidl.nl

Service België

Tel.: 080071011

Tel.: 80023970 (Luxemburg)



















E-Mail: owim@lidl.be



Lista używanych piktogramów	Strona 48
Wstęp	Strona 49
Używać zgodnie z przeznaczeniem	Strona 49
Zakres dostawy	Strona 49
Lista części	Strona 49
Dane techniczne	Strona 49
Ogólne instrukcje dotyczące bezpieczeństwa	Strona 49
Pierwsze użycie	Strona 53
Obsługa	Strona 54
Czyszczenie i konserwacja	Strona 55
Przechowywanie	Strona 55
Utylizacja	Strona 55
Gwarancja	Strona 56
Sposób postępowania w przypadku naprawy gwarancyjnej.	Strona 56
Serwis	Strona 56

Lista używanych piktogramów

W tej instrukcji i na opakowaniu używane są poniższe ostrzeżenia:

	<p>NIEBEZPIECZEŃSTWO! Ten symbol ze słowem „Niebezpieczeństwo” wskazuje na zagrożenie o wysokim stopniu ryzyka, które, jeśli się go nie uniknie, spowoduje śmierć lub poważne obrażenia.</p>		<p>Prąd przemienny/napięcie przemienne</p>
	<p>OSTRZEŻENIE! Ten symbol ze słowem „Ostrzeżenie” wskazuje na zagrożenie o średnim stopniu ryzyka, które, jeśli się go nie uniknie, spowoduje śmierć lub poważne obrażenia.</p>	<p>Hz</p>	<p>Herc (częstotliwość sieciowa)</p>
	<p>OSTROŻNIE! Ten symbol ze słowem „Ostrożnie” wskazuje na zagrożenie o niskim stopniu ryzyka, które, jeśli się go nie uniknie, spowoduje małe lub umiarkowane obrażenia.</p>	<p>W</p>	<p>Wat</p>
	<p>UWAGA! Ten symbol ze słowem ostrzegawczym „Uwaga” wskazuje na możliwość uszkodzenia mienia.</p>		<p>Symbol dla produktu ze stopniem ochrony II</p>
	<p>RADA: Ten symbol ze słowem „Rada” zawiera dalsze użyteczne informacje.</p>		<p>Produkt stosować tylko w pomieszczeniach suchych.</p>
	<p>Wskaźnik położenia pokrywy zablokowanej</p>		<p>Niebezpieczeństwo - ryzyko porażenia prądem!</p>
	<p>Wskaźnik położenia pokrywy odblokowanej</p>		<p>Bezpieczna żywność Ten produkt nie ma negatywnego wpływu na smak lub zapach.</p>
	<p>Informacje dotyczące bezpieczeństwa Instrukcja obsługi</p>		<p>Nie zanurzać zespołu napędowego ³ produktu w wodzie lub innych płynach. Nie pozwalać, aby woda lub inne płyny dostały się do obudowy zespołu napędowego.</p>
 	<p>Informacje dotyczące bezpieczeństwa Instrukcja obsługi</p>		<p>Znacznik: Pokrywa zamknięta lub otwarta</p>
			<p>Przeczytaj instrukcję obsługi</p>
			<p>Znak CE potwierdza zgodność z dyrektywami UE mającymi zastosowanie do produktu.</p>

ELEKTRYCZNY MŁYNEK DO KAWY

● Wstęp

Gratulujemy zakupu Państwa nowego produktu, który dalej zwany będzie wyłącznie „produktem”.

Wybrali Państwo produkt wysokiej jakości. Instrukcja obsługi stanowi integralną część tego produktu.

Podane są w niej ważne informacje dotyczące obsługi, bezpieczeństwa, użytkowania i utylizacji.

Przed złożeniem i rozpoczęciem używania produktu należy zapoznać się z produktem i

wszystkimi informacjami dotyczącymi jego obsługi i bezpieczeństwa. W tym celu należy uważnie

przeczytać poniższą instrukcję obsługi oraz informacje dotyczące bezpieczeństwa.

Produktu należy używać wyłącznie w sposób opisany i tylko do wskazanych celów. Instrukcję należy przechowywać w bezpiecznym miejscu.

W przypadku przekazania produktu stronie trzeciej należy dołączyć do niego również całą dokumentację.

● Używać zgodnie z przeznaczeniem

Ten produkt jest przeznaczony do mielenia ziaren na kawę i espresso. Nie używać do żadnych innych celów.

Produkt jest przeznaczony do użytku wyłącznie w prywatnych gospodarstwach domowych i nie może być używany do celów medycznych lub komercyjnych.

Producent nie ponosi odpowiedzialności za szkody wynikłe z niewłaściwego użytkowania.

● Zakres dostawy

Po rozpakowaniu produktu należy sprawdzić, czy dostawa jest kompletna i czy wszystkie części są w dobrym stanie. Przed użyciem usunąć wszystkie materiały pakunkowe.

- 1 Elektryczny młynek do kawy
- 1 Pokrywa
- 1 Szczotka do czyszczenia
- 1 Instrukcja obsługi

● Lista części

- 1 Pokrywa
- 2 Pojemnik
- 3 Zespół napędowy
- 4 Przycisk
- 5 Uchwyt na kabel zasilania
- 6 Ostrze
- 7 Szczotka do czyszczenia
- 8 Kabel zasilania z wtyczką sieciową
- 9 Symbol: Pokrywa odblokowana 
- 10 Symbol: Pokrywa zablokowana 
- 11 Symbol trójkąta 
- 12 Znak **MAX**
- 13 Znak **MIN**

● Dane techniczne

Napięcie znamionowe: 220–240 V~, 50/60 Hz

Pobór mocy: 180 W

Stopień ochrony: II / 

Min. ilość napełniania: 7 g (ok. 1 łyżka)

Maks. ilość napełniania: 70 g (ok. 8 łyżek)

Certyfikat:

HG08881A /

HG08881B: GS (TÜV SÜD)



Ogólne instrukcje dotyczące bezpieczeństwa

PRZED ROZPOCZĘCIEM UŻYWANIA PRODUKTU ZAPOZNAĆ SIĘ ZE WSZYSTKIMI INSTRUKCJAMI O BEZPIECZEŃSTWIE ORAZ Z INSTRUKCJĄ OBSŁUGI! PRZEKAZUJĄC PRODUKT INNYM OSOBOM, NALEŻY DOŁĄCZYĆ WSZYSTKIE DOKUMENTY!

Uszkodzenia powstałe w wyniku nieprzestrzegania niniejszej instrukcji obsługi nie są objęte gwarancją! Nie ponosimy żadnej odpowiedzialności w przypadku wystąpienia szkód wtórnych! Nie bierzemy odpowiedzialności za uszkodzenia mienia lub obrażenia ciała, powstałe w wyniku niewłaściwego użytkowania lub nieprzestrzegania instrukcji bezpieczeństwa!

Dzieci i osoby z ograniczeniami

⚠ OSTRZEŻENIE!

ZAGROŻENIE WYPADKIEM I NIEBEZPIECZEŃSTWO UTRATY ŻYCIA DLA NIEMOWLĄT I MAŁYCH DZIECI!

Nie zostawiać dzieci bez nadzoru w pobliżu materiałów pakunkowych. Materiały pakunkowe grożą zadławieniem. Dzieci często nie są w stanie ocenić związanych z tym niebezpieczeństw. Zawsze trzymać dzieci z dala od materiałów pakunkowych.

- Ten produkt nie może być używany przez dzieci. Produkt i kabel zasilania **8** trzymać w miejscu niedostępnym dla dzieci.

- Produkt ten może być używany przez osoby o ograniczonych zdolnościach fizycznych, sensorycznych lub umysłowych albo z brakiem doświadczenia i wiedzy pod warunkiem, że zostały w zakresie bezpiecznego używania produktu i rozumieją wynikające z tego zagrożenia.
- Dzieci nie mogą bawić się produktem.

Używać zgodnie z przeznaczeniem

⚠ OSTRZEŻENIE! Niewłaściwe użytkowanie może doprowadzić do obrażeń ciała. Z produktu należy korzystać wyłącznie zgodnie z niniejszą instrukcją. Nigdy nie próbować modyfikować produktu w żaden sposób.

⚠ UWAGA! Szkodę materialne! Nie używać produktu do kruszenia kostek lodu! Doprowadzi to do nieodwracalnego uszkodzenia produktu!

Bezpieczeństwo elektryczne

⚠ **NIEBEZPIECZEŃSTWO!**

Niebezpieczeństwo

porażenia prądem! Nigdy nie próbować samodzielnego naprawiania.

W razie awarii naprawy mogą być wykonywane wyłącznie przez wykwalifikowany personel.

⚠ **NIEBEZPIECZEŃSTWO!**

Niebezpieczeństwo

porażenia prądem! Nie zanurzać części elektrycznych produktu w wodzie lub innych płynach. Nigdy nie trzymać produktu pod bieżącą wodą.

⚠ **NIEBEZPIECZEŃSTWO!**

Niebezpieczeństwo

porażenia prądem! Nie używać uszkodzonego produktu. Odłączyć wtyczkę sieciową **8** i skontaktować się ze sprzedawcą, jeśli produkt został uszkodzony.

- Produktu nie wolno używać, jeśli został upuszczony lub wykazuje widoczne oznaki uszkodzenia.

- Przed podłączeniem produktu do gniazdka sieciowego należy sprawdzić, czy napięcie i prąd znamionowy odpowiadają parametrom zasilania podanym na tabliczce znamionowej.

- Regularnie sprawdzać, czy wtyczka sieciowa i kabel zasilania **8** nie są uszkodzone. W przypadku uszkodzenia kabla zasilania tego produktu musi on zostać wymieniony przez producenta lub jego serwis klientowski lub też osobę posiadającą podobne kwalifikacje w celu uniknięcia zagrożeń.

- Kabel zasilania **8** chronić przed uszkodzeniem. Nie dopuszczać, aby zwisał nad ostrymi krawędziami, był ściśnięty lub zgięty. Kabel zasilania trzymać z dala od gorących powierzchni i otwartego ognia.

Obsługa

- Przed montażem, demontażem, czyszczeniem lub w przypadku braku nadzoru odłączyć urządzenie od sieci elektrycznej.

⚠ **OSTROŻNIE!**

Niebezpieczeństwo

odniesienia obrażeń! Nie próbować wyjmowania ziaren kawy z pojemnika [2], gdy ostrze [6] wciąż się obraca.

⚠ **OSTROŻNIE!**

Niebezpieczeństwo odniesienia obrażeń!

Przed zdjęciem pokrywy [1] należy poczekać, aż ostrze [6] przestanie się obracać. **NIGDY** nie dotykać ostrza, gdy jeszcze się obraca!

⚠ **UWAGA! Szkody**

materialne! Podczas napełniania pojemnika [2] upewnić się, że żadne obce przedmioty (włosy, biżuteria, itp.) nie wpadną przypadkowo do pojemnika.

- Nie przeciążać produktu. Przeciążenie może spowodować trwałe uszkodzenie produktu.

- Nie stawiać produktu na gorących powierzchniach (np. kuchenkach gazowych i elektrycznych lub piekarnikach). Produkt należy ustawiać na stabilnej, płaskiej, czystej i suchej powierzchni.
- Nie przykrywać produktu podczas używania lub krótko po użyciu, gdy jest jeszcze ciepły.
- Nie dotykać zespołu napędowego [3], kabla połączeniowego i wtyczki kabla zasilania i wtyczki sieciowej [8] mokrymi rękami.
- Nie zanurzać zespołu napędowego [3] produktu w wodzie lub innych płynach. Nie pozwalać, aby woda lub inne płyny dostały się do obudowy zespołu napędowego.
- Uważać na bardzo ostre ostrze [6], może to spowodować obrażenia. Po użyciu i / lub czyszczeniu ponownie zmontować produkt, aby nie uszkodzić odsoniętego ostrza.
- Ostrze [6] trzymać poza zasięgiem dzieci.

- Kabel zasilania [8] i przedłużacz należy układać w taki sposób, aby nikt nie mógł się o nie potknąć lub w inny sposób go uszkodzić.
- Ze strony użytkownika nie jest wymagane żadne działanie, aby dostosować produkt do częstotliwości 50 lub 60 Hz. Produkt automatycznie dostosowuje się do częstotliwości 50 lub 60 Hz.
- Produkt napełniać co najmniej do znaku **MIN** [13] lub użyć 7 g (ok. 1 łyżka) ziaren kawy. Nie wsypywać do produktu więcej niż 70 g (ok. 8 łyżek) ani nie przekraczać znaku **MAX** [12].
- Nie wyciągać wtyczki sieciowej z gniazdka sieciowego ciągnąc za kabel zasilania [8].
- Chronić produkt, kabel zasilania i wtyczkę sieciową [8] przed kurzem, bezpośrednim działaniem promieni słonecznych oraz kapiącą i tryskającą wodą.
- Chronić produkt przed wysoką temperaturą. Nie umieszczać produktu w pobliżu otwartego ognia ani źródeł ciepła, takich jak piec lub grzejniki.

● **Pierwsze użycie**

- Usunąć opakowanie. Upewnić się, że wszystkie elementy są dostępne.
- Uruchomić produkt w stanie pustym, aby pozostałości produkcyjne mogły wyparować (ok. 45 sekund).
- Wyczyścić produkt (patrz rozdział „Czyszczenie i konserwacja”).
- Produkt ustawić na odpowiedniej, równej powierzchni.
- Kabel zasilający [8] odwinąć z uchwytu kabla zasilającego [5]. Kabel zasilania poprowadzić przez wgłębienie w krawędzi obudowy.
- Wtyczkę sieciową [8] włożyć do odpowiedniego gniazdka sieciowego. Produkt będzie gotowy do pracy.

Czyszczenie i konserwacja

⚠ OSTRZEŻENIE!

Niebezpieczeństwo odniesienia obrażeń!

Odłączać wtyczkę sieciową [8] przed czyszczeniem lub gdy produkt nie jest używany.

⚠ OSTROŻNIE!

Niebezpieczeństwo odniesienia obrażeń!

Zachowywać ostrożność podczas obchodzenia się z ostrymi ostrzami [6] i podczas opróżniania pojemnika [2].

● **Obsługa**

- Pokrywę [1] przekręcić w kierunku przeciwnym do ruchu wskazówek zegara i zdjąć.
- Pojemnik [2] napełnić żądaną ilością ziaren kawy.

❶ **RADY:**

- Produkt napełniać co najmniej do znaku **MIN** [13] lub użyć 7 g (ok. 1 łyżka) ziaren kawy. Nie wysypywać do produktu więcej niż 70 g (ok. 8 łyżek).
Nie przekraczać znaku **MAX** [12].

W przeciwnym razie ziarna kawy nie zostaną odpowiednio zmielone.

- Używać wagi do odmierzenia żądanej ilości ziaren kawy. Różne marki mają różne ilości.
- Wymagana ilość na filiżankę kawy:
 - Kawa filtrowana: ok. 6 do 8 g
 - Espresso: ok. 9 g
 - Więcej informacji podano w instrukcji obsługi ekspresu do kawy.

- Pokrywę [1] nałożyć na produkt. Symbol ▽ [11] zrównać z symbolem ℳ [9]. Pokrywę przekręcić w kierunku zgodnym z ruchem wskazówek zegara, aż symbol ▽ trójkąta znajdzie się nad wskaźnikiem ℳ [10].

❶ **RADA:** Produkt może być używany tylko wtedy, gdy pokrywa [1] jest odpowiednio zamknięta i zablokowana.

- Trzymać wciśnięty przycisk [4], aż ziarna kawy zostaną zmielone zgodnie z oczekiwaniami.

❶ **RADY:**

- Jeśli podczas procesu mielenia zmielona kawa zbiera się na krawędziach pojemnika [2] i znajduje się poza zasięgiem ostrza [6]: Potrząsnąć delikatnie produktem, aby zmielona kawa opadła z powrotem.
- Stopień zmielenia kawy zależy od ilości ziaren kawy i czasu trwania procesu mielenia.

- Im dłużej ziarna kawy będą mielone, tym proszek kawowy będzie drobniejszy. Krótszy czas mielenia daje grubszy proszek kawowy:

Stopień zmielenia Objętość Godzina

Grubo (prasa do kawy)	70 g (ok. 8 łyżek)	25 s
Średnio (filtr)	45 g (ok. 5 łyżek)	30 s
Drobno (espresso)	36 g (ok. 4 łyżek)	41 s

(tylko informacyjnie)

❶ **RADY:**

- Espresso: Kawa na espresso musi być zawsze bardzo drobno zmielona. W celu osiągnięcia stopnia zmielenia wymaganego dla kawy espresso zaleca się mielić maksymalnie 36 g (ok. 4 łyżki) ziaren espresso przez około 41 sekund.
- Więcej informacji o stopniu zmielenia ziarna podano w instrukcji obsługi ekspresu do kawy.
- Gdy ziarna kawy zostaną zmielone zgodnie z potrzebą: Zwolnić przycisk [4]. Poczekać, aż ostrze [6] przestanie się kręcić.
- Wtyczkę sieciową [8] wyjąć z gniazdka sieciowego.
- Pokrywę [1] przekręcić w kierunku przeciwnym do ruchu wskazówek zegara i zdjąć.
- Proszek kawowy wyjąć łyżką.
- Pozostałości usunąć za pomocą szczotki czyszczącej [7].

❶ **RADY:**

- Po 2 kolejnych uruchomieniach produktu (2 x 41 sekund każde; z 1-minutową przerwą): Zalecamy przerwanie mielenia kawy na 60 minut, aby produkt ostygł.
- Po czterech kolejnych uruchomieniach produktu (4 x 25 sekund każde; z 1-minutową przerwą): Zalecamy przerwanie mielenia kawy na 60 minut, aby produkt ostygł.

● Czyszczenie i konserwacja

⚠ **NIEBEZPIECZEŃSTWO!**

Niebezpieczeństwo porażenia

prądem! Przed czyszczeniem: Wtyczkę kabla zasilania [8] zawsze wyjmować z gniazdka sieciowego.



OSTRZEŻENIE! Nie zanurzać części elektrycznych produktu w wodzie lub innych płynach. Nigdy nie trzymać produktu pod bieżącą wodą.

- Pędzelek czyścić po każdym użyciu produktu.
 - Pozostałe w pojemniku [2] resztki usunąć za pomocą szczotki czyszczącej [7].
 - Czyścić regularnie
 - pokrywę [1]
 - pojemnik [2]
 - zespół napędowy [3]
- wilgotną ściereczką.
- Jeśli to konieczne, na ściereczkę nanieść łagodny detergent. Następnie przetrzeć ściereczką, zwilżoną czystą wodą, aby usunąć resztki detergentu.
 - Nie używaj aerozoli do czyszczenia ani innych agresywnych środków czyszczących, ponieważ mogą one powodować plamy, smugi lub zmatowienie powierzchni.
 - Nie używać ściernych środków czyszczących.

● Przechowywanie

- Zawsze starannie wyczyścić produkt przed schowaniem.
- Kabel zasilania [8] owijać wokół uchwytu kabla zasilania [5] kręcąc w kierunku przeciwnym do ruchu wskazówek zegara. Koniec kabla zasilającego wsunąć w wycięcie w dnie korpusu.
- Urządzenie przechowywać w oryginalnym opakowaniu.
- Produkt przechowywać w suchym, niedostępnym dla dzieci miejscu.

● Utylizacja

Opakowanie wykonane jest z materiałów przyjaznych dla środowiska, które można przekazać do utylizacji w lokalnym punkcie przetwarzania surowców wtórnych.



Przy segregowaniu odpadów prosimy zwrócić uwagę na oznakowanie materiałów opakowaniowych, oznaczone są one skrótami (a) i numerami (b) o następującym znaczeniu: 1-7: Tworzywa sztuczne / 20-22: Papier i tektura / 80-98: Materiały kompozytowe.

Produkt:



Produkt, w tym akcesoriai materiały opakowaniowe, nadają się do recyklingu i podlegają rozszerzonej odpowiedzialności producenta. Wyrzucić je osobno, zgodnie z ilustracją przedstawiającą informacje o sortowaniu, aby zapewnić lepszą utylizację odpadów. Logo Triman jest ważne tylko dla Francji.



Informacji na temat możliwości utylizacji wyeksploatowanego produktu udziela urząd gminy lub miasta.



Z uwagi na ochronę środowiska nie wyrzucać urządzenia po zakończeniu eksploatacji do odpadów domowych, lecz prawidłowo zutylizować. Informacji o punktach zbiorczych i ich godzinach otwarcia udziela odpowiedni urząd.

● **Gwarancja**

Produkt wyprodukowano zgodnie z wysokimi standardami jakości i przed wysyłką poddano skrupulatnej kontroli. W przypadku wad materiałowych lub produkcyjnych nabywcy przysługuje ustawowe prawo do dochodzenia swoich roszczeń u sprzedawcy produktu. Niniejsza gwarancja w żaden sposób nie ogranicza ustawowych praw nabywcy produktu.

Produkt jest objęty 3-letnią gwarancją liczoną od daty zakupu. Okres gwarancyjny rozpoczyna się z datą zakupu. Ponieważ jest to dokument wymagany jako dowód zakupu, oryginał paragonu kasowego należy przechowywać w bezpiecznym miejscu.

Jakiegokolwiek usterki lub uszkodzenia występujące w produkcie już w chwili zakupu należy zgłosić niezwłocznie po rozpakowaniu produktu.

W przypadku wystąpienia wad materiałowych lub wykonawczych w okresie 3 lat od daty zakupu, producent dokonuje – według własnej oceny – bezpłatnej naprawy lub wymiany produktu. Okres gwarancyjny nie ulega przedłużeniu wskutek uznania roszczenia z tytułu gwarancji. Dotyczy to także części wymienionych lub poddanych naprawie.

Jeśli produkt zostanie uszkodzony lub będzie używany lub serwisowany w niewłaściwy sposób, niniejsza gwarancja zostaje unieważniona.

Świadczenie gwarancyjne obejmuje wady materiałowe i fabryczne. Gwarancja nie obejmuje części produktu ulegających normalnemu zużyciu, uznawanych za części eksploatacyjne (np. baterie, baterie akumulatorowe, węże, wkłady) ani uszkodzeń części delikatnych, np. przełączników lub elementów szklanych.

Zgodnie z Kodeksem Cywilnym art. 581 §1 wraz z wymianą urządzenia lub ważnej części czas gwarancji rozpoczyna się na nowo.

● **Sposób postępowania w przypadku naprawy gwarancyjnej**

Aby zapewnić szybkie rozpatrzenie Państwa roszczenia, prosimy stosować się do następujących wskazówek:

Przygotować numer artykułu (IAN 409629_2207) oraz paragon jako dowód zakupu.

Numer artykułu znaleźć można na tabliczce znamionowej, jako napis wygrawerowany na produkcie, na stronie tytułowej instrukcji obsługi (na dole po lewej stronie) lub na naklejce z tyłu lub na spodzie produktu.

W razie wystąpienia błędów w działaniu lub innych wad, należy skontaktować się z podanym niżej działem serwisowym telefonicznie lub pocztą elektroniczną.

Po zarejestrowaniu produktu jako uszkodzony można go bezpłatnie zwrócić na adres serwisu, który zostanie Państwu podany. Należy pamiętać o dołączeniu dowodu zakupu (paragonu kasowego) oraz krótkiego, pisemnego opisu usterki wraz z informacją o tym, kiedy do niej doszło.

● **Serwis**

















 **Serwis Polska**
Tel.: 008004911946
E-Mail: owim@lidl.pl



Seznam použitých piktogramů	Strana 58
Úvod	Strana 59
Použití v souladu s určením	Strana 59
Rozsah dodávky	Strana 59
Seznam dílů	Strana 59
Technické údaje	Strana 59
Všeobecné bezpečnostní pokyny	Strana 59
První použití	Strana 63
Obsluha	Strana 64
Čištění a údržba	Strana 65
Skladování	Strana 65
Zlikvidování	Strana 65
Záruka	Strana 66
Postup v případě uplatnění záruky	Strana 66
Servis	Strana 66

Seznam použitých piktogramů

V tomto návodu k obsluze a na obalu jsou používána následující upozornění:

	NEBEZPEČÍ! Tento symbol se signální slovem „Nebezpečí“ označuje ohrožení s vysokým stupněm rizika, které má, pokud se mu nezabrání, za následek těžké zranění nebo smrt.		Střídavý proud/napětí
		Hz	Hertz (síťová frekvence)
	VAROVÁNÍ! Tento symbol se signální slovem „Varování“ označuje ohrožení se středním stupněm rizika, které může mít, pokud se mu nezabrání, za následek těžké zranění nebo smrt.	W	Watt
			Symbol pro výrobek ochranné třídy II
			Použijte výrobek jen v suchých vnitřních prostorách.
	OPATRNĚ! Tento symbol se signální slovem „Opatrně“ označuje ohrožení s nízkým stupněm rizika, které může mít, pokud se mu nezabrání, za následek malé nebo lehké zranění.		Nebezpečí – Riziko úrazu elektrickým proudem!
			Bezpečné pro potraviny Tento výrobek nemá žádný negativní vliv na chuť a vůni.
	VÝSTRAHA! Tento symbol se signálním slovem „Výstraha“ označuje nebezpečí možného poškození majetku.		Neponožte motorovou jednotku ³ výrobku do kapalin. Nedovolte, aby do krytu motorové jednotky pronikly jakékoliv kapaliny.
	UPOZORNĚNÍ! Tento symbol se signálním slovem „Upozornění“ poskytuje další užitečné informace.		Značka: Víko uzamčené/otevřené
	Značka polohy pro zamčené víko		Přečtěte si návod k použití.
	Značka polohy pro otevřené víko	CE	Značka CE potvrzuje shodu se směrnicemi EU, které se na výrobek vztahují.
	Bezpečnostní informace		
	Návod k použití		

ELEKTRICKÝ MLÝNEK NA KÁVU

● Úvod

Blahopřejeme vám ke koupi vašeho nového výrobku, dále označovaného pouze jako „výrobek“.

Vybrali jste si vysoce kvalitní výrobek. Návod k použití je nedílnou součástí tohoto výrobku.

Obsahuje důležité informace o provozu, bezpečnosti, použití a likvidaci. Před použitím a sestavením výrobku se seznámte s výrobkem a všemi provozními a bezpečnostními pokyny. Za tímto účelem si pečlivě přečtěte následující návod k obsluze a bezpečnostní pokyny. Používejte výrobek pouze tak, jak je popsáno a pro uvedené aplikace. Uschovejte tento návod na bezpečném místě. Pokud výrobek předáte třetím osobám, musíte předat také veškerou dokumentaci.

● Použití v souladu s určením

Tento výrobek je určen k mletí zrn kávy a espressa. Nepoužívejte ho pro jiné účely.

Výrobek je vhodný pouze pro použití v domácnostech a nesmí být použit ve zdravotních a komerčních oblastech.

Výrobce nepřebírá žádnou odpovědnost za škody způsobené neodborným použitím.

● Rozsah dodávky

Po vybalení výrobku zkontrolujte, zda je dodávka kompletní a všechny díly jsou v řádném stavu. Před použitím odstraňte všechny obalové materiály.

- 1 Elektrický mlýnek na kávu
- 1 Víko
- 1 Štětec na čištění
- 1 Návod k použití

● Seznam dílů

- 1 Víko
- 2 Nádoba
- 3 Motorová jednotka
- 4 Tlačítko
- 5 Návin kabelu
- 6 Čepel
- 7 Štětec na čištění
- 8 Přípojné vedení se síťovou zástrčkou
- 9 Symbol: Otevřít 
- 10 Symbol: Zamknout 
- 11 Symbol trojúhelníku 
- 12 Značka **MAX**
- 13 Značka **MIN**

● Technické údaje

Jmenovité napětí:	220–240 V~, 50/60 Hz
Příkon:	180 W
Ochranná třída:	II / 
Min. množství náplně:	7 g (cca 1 polévková lžice)
Max. objem náplně:	70 g (cca 8 polévkových lžic)
Certifikace:	
HG08881A /	
HG08881B:	GS (TÜV SÜD)



Všeobecné bezpečnostní pokyny

SEZNAMTE SE PŘED POUŽITÍM VÝROBKU SE VŠEMI BEZPEČNOSTNÍMI POKYNY A POKYNY PRO OBSLUHU! KDYŽ PŘEDÁVÁTE TENTO VÝROBEK JINÝM LIDEM, DEJTE JIM I VŠECHNY DOKUMENTY!

V případě poškození v důsledku nedodržení tohoto návodu na obsluhu se Vaše záruka ruší! Za následné škody se nepřebírá žádná odpovědnost! V případě škody na majetku nebo zranění způsobené nesprávným používáním nebo nedodržáním bezpečnostních pokynů se nepřebírá žádná odpovědnost!

Děti a osoby se zdravotním omezením

⚠ VAROVÁNÍ! NEBEZPEČÍ ŽIVOTA A NEHOD PRO KOJENCE A DĚTI!

Nenechte děti nikdy hrát si bez dozoru s balicími materiály. Balicí materiál představuje nebezpečí udušení.

Děti často podceňují s tím spojená nebezpečí. Vždy udržujte balicí materiál mimo dosah dětí.

- Tento výrobek nesmí být používán dětmi. Udržujte síťový adaptér a přípojné vedení **8** mimo dosah dětí.

- Tento výrobek mohou používat osoby se sníženými fyzickými, smyslovými či mentálními schopnostmi nebo s nedostatkem zkušeností a znalostí, pokud jsou pod dohledem nebo byly poučeny ohledně bezpečného používání výrobku a chápou z toho vyplývající rizika.
- Děti si nesmí s výrobkem hrát.

Použití v souladu s určením

⚠ VAROVÁNÍ! Neodborné použití může vést k zraněním. Používejte tento výrobek výhradně podle tohoto návodu. Nepokoušejte se výrobek jakýmkoliv způsobem měnit.

⚠ VÝSTRAHA! Věcné škody! Nepoužívejte výrobek k drčení kostek ledu! To může na výrobku způsobit neopravitelné škody!

Elektrická bezpečnost

⚠ **NEBEZPEČÍ! Nebezpečí zranění elektrickým proudem!**

Nepokoušejte se nikdy výrobek sami opravovat. V případě poruchy smí opravy provádět výhradně kvalifikovaný personál.



⚠ **NEBEZPEČÍ! Nebezpečí zranění elektrickým proudem!**

Neponořujte elektrické části výrobku do vody nebo jiných kapalin. Nikdy výrobek nedržte pod tekoucí vodou.

⚠ **NEBEZPEČÍ! Nebezpečí zranění elektrickým proudem!**

Poškozený výrobek nepoužívejte. Vytáhněte síťovou zástrčku  a v případě poškození výrobku se obraťte na prodejce.

- Výrobek nesmí být používán, pokud spadl nebo má viditelné známky poškození.

- Před připojením výrobku k síti zkontrolujte, zda napětí a proud splňují údaje pro napájení uvedené na typovém štítku.
- Pravidelně kontrolujte síťovou zástrčku a přípojné vedení  pravidelně na poškození. Když je síťové přípojné vedení tohoto výrobku poškozen, musí být nahrazen výrobcem nebo jeho zákaznickou službou nebo podobně kvalifikovanou osobou, aby se zabránilo ohrožení.
- Chraňte přípojné vedení  před poškozením. Nenechte ho viset přes ostré hrany a nelámejte ani neohýbejte jej. Chraňte přípojné vedení před horkými povrchy a otevřenými plameny.

Obsluha

- Výrobek je třeba vždy odpojit od sítě, když je bez dozoru a před skládáním, rozebíráním nebo čištěním.
- ▲ **OPATRNĚ! Nebezpečí poranění!** Nepokoušejte se odstranit kávová zrna z nádoby [2], dokud se čepel [6] ještě otáčí.
- ▲ **OPATRNĚ! Nebezpečí poranění!** Před sejmutím víka [1] počkejte, až se čepel [6] zastaví. NIKDY nezkoušejte dotýkat se čepele, zatímco se ještě otáčí!
- ▲ **VÝSTRAHA! Věcné škody!** Při plnění nádoby [2] dbejte, aby do nádoby nedopatřením nespadly žádné cizí předměty (vlasy, šperky atd.).
- Výrobek nepřepíňujte. Přeplnění může způsobit trvalé poškození výrobku.
- Nepokládejte výrobek na horké plochy (plynový sporák, elektrický sporák, trouba, atd.). Umísťujte výrobek vždy na rovnou, stabilní, tepelně odolnou a suchou plochu.
- Výrobek nezakrývejte, pokud je v používání nebo krátce po používání, dokud je ještě teplý.
- Nedotýkejte se motorové jednotky [3], přípojiného vedení a síťové zástrčky [8] mokřýma rukama.
- Neponořujte motorovou jednotku [3] výrobku do kapalin. Nedovolte, aby do krytu motorové jednotky pronikly jakékoliv kapaliny.
- Zacházejte opatrně s extrémně ostrou čepelí [6], může způsobit zranění. Po použití a/nebo čištění znovu sestavte výrobek tak, abyste se nezranili na odkryté čepeli.
- Čepel [6] skladujte mimo dosah dětí.

- Veďte přípojné vedení [8] a prodlužovací kabel tak, aby přes něj nikdo nemohl zakopnout nebo ho jinak poškodit.
- Ze strany uživatele nejsou zapotřebí žádná opatření, aby se výrobek nastavil na 50 nebo 60 Hz. Výrobek se automaticky nastaví na 50 nebo 60 Hz.
- Výrobek naplňte alespoň po značku **MIN** [13] nebo 7 g (cca 1 polévková lžíce) kávových zrn.

Neplňte výrobek více než na 70 g (cca 8 polévkových lžic) resp. nepřekračujte značku **MAX** [12].

Čištění a péče

⚠ VAROVÁNÍ! Nebezpečí poranění! Vytáhněte sířovou zástrčku [8] před tím, než ho budete čistit nebo se nebude používat.

⚠ OPATRNĚ! Nebezpečí poranění! Buďte opatrní při manipulaci i s ostrými čepelími [6] a při vyprazdňování nádoby [2].

- Nevytahujte sířovou zástrčku ze zásuvky za přípojné vedení [8].
- Chraňte výrobek, přípojné vedení a sířovou zástrčku [8] před prachem, přímým slunečním zářením, kapající a stříkající vodě.
- Chraňte výrobek proti horku. Nepokládejte výrobek do blízkosti otevřených plamenů nebo zdrojů tepla, jako jsou kamna nebo ohřivače.

● První použití

- Odstraňte veškeré balicí materiály. Zkontrolujte, zda jsou všechny díly úplné.
- Výrobek provozujte v prázdném stavu, aby se zbytky z výroby mohly odpařit (asi 45 sekund).
- Očistěte výrobek (viz oddíl „Čištění a péče“).
- Umístěte výrobek na suchý, rovný a stabilní povrch.
- Odviňte přípojné vedení [8] z návinnu kabelu [5]. Protáhněte přípojné vedení otvorem na okraji krytu.
- Spojte sířovou zástrčku [8] se zásuvkou. Nyní je výrobek připraven k provozu.

● **Obsluha**

- Otočte víko [1] proti směru hodinových ručiček a sejměte je.
- Naplníte nádobu [2] potřebným množstvím kávových zrn.

① **UPOZORNĚNÍ:**

- Výrobek naplníte alespoň po značku **MIN** [13] nebo 7 g (cca 1 polévková lžice) kávových zrn. Neplňte výrobek více než na 70 g (cca 8 polévkových lžic). Nepřekračujte značku **MAX** [12]. V opačném případě nebudou kávová zrna řádně rozemletá.
- Pomocí váhy změřte hmotnost kávových zrn. Různé značky mají jiný objem.
- Množství potřebné na šálek kávy:
 - Filtrovaná káva: cca 6 až 8 g
 - Hmotnost: cca 9 g
 - Další informace naleznete v návodu k použití vašeho kávovaru.

- Dejte víko [1] zase zpět na výrobek. Zarovnejte ▽ [11] s [9]. Otočte víko ve směru hodinových ručiček až se ▽ vyrovná s [10].

- ① **UPOZORNĚNÍ:** Výrobek lze provozovat pouze tehdy, je-li víko [1] správně zavřeno a uzamčeno.

- Stisknete a podržte tlačítko [4], dokud se kávová zrna odpovídajícím způsobem nerozemeleou.

① **UPOZORNĚNÍ:**

- Pokud by se během procesu mletí shromažďovala mletá káva na okrajích nádoby [2] a mimo dosah čepele [6]: Jemně výrobek protřepejte tak, aby semletá káva spadla dolů.
- Stupeň umletí kávy závisí na množství kávových zrn a trvání procesu mletí.

- Čím déle se kávová zrna melou, tím jemněji je kávový prášek. Kratší proces mletí vede k hrubšímu kávovému prášku:

Stupeň mletí	Objem	Čas
Hrubá (French press)	70 g (cca 8 polévkových lžic)	25 s
Střední (Filtrovaná)	45 g (cca 5 polévkových lžic)	30 s
Jemná (Espresso)	36 g (cca 4 polévkové lžice)	41 s

(pouze pro referenci)

① **UPOZORNĚNÍ:**

- Espresso: Káva pro espresso musí být vždy velmi jemně mletá. Aby bylo dosaženo požadovaného stupně mletí pro espresso, doporučujeme mlít maximálně 36 g (cca 4 polévkové lžice) zrnka espresa asi 41 sekund.
- Další informace o stupni mletí kávových zrn naleznete v návodu k použití vašeho kávovaru.
- Jakmile byla kávová zrna umleta podle vašich požadavků: Uvolněte tlačítko [4]. Počkejte, až se čepel [6] úplně zastaví.
- Vytáhněte síťovou zástrčku [8] ze zásuvky.
- Otočte víko [1] proti směru hodinových ručiček a sejměte je.
- Kávový prášek odeberte lžicí.
- Odstraňte zbytky štetcem na čištění [7].

① **UPOZORNĚNÍ:**

- Po 2 po sobě následujících dávkách (2 x 41 sekund, každá s 1 minutovou přestávkou): Doporučujeme, abyste kávu nemleli po dobu 60 minut, aby výrobek vychladl.
- Po 4 po sobě následujících dávkách (4 x 25 sekund, každá s 1 minutovou přestávkou): Doporučujeme, abyste kávu nemleli po dobu 60 minut, aby výrobek vychladl.

● Čištění a údržba

⚠ NEBEZPEČÍ! Nebezpečí zranění elektrickým proudem! Před čištěním:

Vytáhněte síťovou zástrčku **8** výrobku ze zásuvky.



VAROVÁNÍ! Neponořujte elektrické části výrobku do vody nebo jiných kapalin. Nikdy výrobek nedržte pod tekoucí vodou.

- Čistěte výrobek před každým použitím.
- Odstraňte zbytky z nádoby **2** štětcem na čištění **7**.
- Otřete
 - víko **1**
 - nádobu **2**
 - motorovou jednotku **3**pravidelně vlhkým hadříkem.
- V případě potřeby použijte jemný čistící prostředek na tkaninu. Poté otřete hadříkem navlhčeným v čisté vodě, aby se odstranily zbytky mycího prostředku.
- Nepoužívejte čistící spreje nebo jiné agresivní čistící prostředky, protože ty mohou způsobit skvrny, pruhy nebo zákal na povrchu.
- Nepoužívejte žádné abrazivní čistící prostředky.

● Skladování

- Před uložením výrobek vždy pečlivě otřete.
- Naviňte přípojné vedení **8** na návin kabelu **5** proti chodu hodinových ručiček. Konec přípojného vedení protáhněte otvorem ve dně.
- Uchovávejte výrobek v původním obalu.
- Uchovávejte výrobek a suchém místě mimo dosah dětí.

● Zlikvidování

Obal se skládá z ekologických materiálů, které můžete zlikvidovat prostřednictvím místních sběrů recyklovatelných materiálů.



Při třídění odpadu se řiďte podle označení obalových materiálů zkratkami (a) a čísly (b), s následujícím významem: 1-7: umělé hmoty / 20-22: papír a lepenka / 80-98: složené látky.

Výrobek:



Výrobek vč. příslušenství a obalové materiály jsou recyklovatelné a podléhají rozšířené odpovědnosti výrobce.

Likvidujte je odděleně podle ilustrovaných Info-tri (informace o třídění), abyste mohli lépe nakládat s odpady.

Logo Triman platí jen pro Francii.



O možnostech likvidace vysloužilých zařízení se informujte u správy vaší obce nebo města.



V zájmu ochrany životního prostředí vysloužilý výrobek nevyhazujte do domovního odpadu, ale předejte k odborné likvidaci. O sběrnách a jejich otevíracích hodinách se můžete informovat u příslušné správy města nebo obce.

● **Záruka**

Výrobek byl vyroben podle přísných směrnic kvality a před dodáním pečlivě zkontrolován. V případě materiálových nebo výrobních vad máte zákonná práva vůči prodejci tohoto výrobku. Vaše zákonná práva nejsou nijak omezena naší zárukou popsanou níže.

Záruka na tento výrobek je 3 roky od data zakoupení. Záruční doba začíná dnem nákupu. Ušchovejte originální prodejní doklad na bezpečném místě, protože tento dokument je vyžadován jako doklad o nákupu.

Jakékoli poškození nebo závady, které již existují v době nákupu, je nutné neprodleně po rozbalení výrobku nahlásit.

Pokud výrobek vykáže během 3 let od data zakoupení jakoukoli vadu materiálu nebo výroby, zdarma vám jej opravíme nebo vyměníme – dle našeho rozhodnutí. Záruční doba se v důsledku vyřízení reklamace neprodlužuje. To platí i pro vyměněné a opravené díly.

Tato záruka pozbývá platnosti, pokud byl výrobek poškozen, používán nebo udržován nesprávně.

Záruka se vztahuje na materiálové nebo výrobní vady. Tato záruka se nevztahuje na části výrobku, které podléhají běžnému opotřebení, a jsou tedy považovány za spotřební materiál (např. baterie, dobíjecí baterie, trubky, náplně), ani na poškození křehkých dílů, např. vypínače nebo skleněné části.

● **Postup v případě uplatnění záruky**

Abyste zajistili rychlé vyřízení vaší reklamace, dodržujte následující pokyny:

Mějte k dispozici originální prodejní doklad a kód zboží (IAN 409629_2207) v podobě dokladu o zakoupení.

Číslo položky naleznete na typovém štítku, gravírování na výrobku, na přední straně návodu k použití (vlevo dole) nebo jako nálepka na zadní nebo spodní straně výrobku.

Pokud se vyskytnou funkční nebo jiné závady, kontaktujte buď telefonicky nebo e-mailem níže uvedené servisní oddělení.

Jakmile bude výrobek zaznamenán jako vadný, můžete jej bezplatně vrátit na servisní adresu, která vám bude poskytnuta. Nezapomeňte přiložit doklad o zakoupení (prodejní doklad) a krátký písemný popis s podrobnostmi o závadě a o tom, kdy se vyskytla.

● **Servis**

 **Servis Česká republika**

Tel.: 800600632

















E-Mail: owim@lidl.cz



Zoznam použitých piktogramov	Strana	68
Úvod	Strana	69
Používanie v súlade s určením	Strana	69
Rozsah dodávky	Strana	69
Zoznam dielov	Strana	69
Technické údaje	Strana	69
Všeobecné bezpečnostné pokyny	Strana	69
Prvé použitie	Strana	73
Obsluha	Strana	74
Čistenie a údržba	Strana	75
Skladovanie	Strana	75
Likvidácia	Strana	75
Záruka	Strana	76
Postup pri reklamácii záruky	Strana	76
Servis	Strana	76

Zoznam použitých piktogramov

V tejto príručke a na obale sa používajú nasledujúce upozornenia:

	NEBEZPEČENSTVO! Tento symbol so signálnym slovom „Nebezpečenstvo“ označuje nebezpečenstvo s vysokým stupňom rizika, ktoré, ak sa mu nevyhnete, bude mať za následok smrť alebo vážne zranenie.		Striedavý prúd/striedavé napätie
		Hz	Hertz (sieťová frekvencia)
	VÝSTRAHA! Tento symbol so signálnym slovom „Výstraha“ označuje nebezpečenstvo so stredným stupňom rizika, ktoré, ak sa mu nevyhnete, bude mať za následok vážne zranenie alebo smrť.	W	Watt
			Symbol pre produkt s triedou ochrany II
			Produkt používajte len v suchých interiéroch.
	POZOR! Tento symbol so signálnym slovom „Pozor“ označuje nebezpečenstvo s nízkym stupňom rizika, ktoré, ak sa mu nevyhnete, bude mať za následok ľahké alebo stredne ťažké zranenie.		Nebezpečenstvo úrazu elektrickým prúdom!
			Bezpečný pre potraviny Tento výrobok žiadnym spôsobom negatívne neovplyvňuje na chuť alebo vôňu.
	OPATRNE! Tento symbol so signálnym slovom „Opatrne“ označuje možné poškodenie majetku.		Motorovú jednotku 3 produktu neponárajte do kvapaliny. Do telesa motora sa nesmú dostať žiadne kvapaliny.
	UPOZORNENIE: Tento symbol so signálnym slovom „Upozornenie“ ponúka ďalšie užitočné informácie.		Označenie: Kryt zablokovaný/otvorený
	Značka polohy pre zablokovaný kryt		Prečítajte si návod na obsluhu.
	Značka polohy pre otvorený kryt	CE	Značka CE potvrdzuje zhodu so smernicami EÚ, ktoré sú relevantné pre produkt.
	Bezpečnostné informácie		
	Návod na obsluhu		

ELEKTRICKÝ MLYNČEK NA KÁVU

● Úvod

Blahoželáme vám ku kúpe vášho nového výrobku, ktorý bude ďalej označovaný ako „výrobok“. Vybrali ste si výrobok vysokej kvality. Návod na obsluhu tvorí neoddeliteľnú súčasť tohto výrobku. Obsahuje dôležité informácie o prevádzke, bezpečnosti, používaní a likvidácii. Pred montážou a používaním výrobku sa oboznámte s výrobkom a všetkými prevádzkovými a bezpečnostnými pokynmi. Na tento účel si pozorne prečítajte nasledujúci návod na použitie a bezpečnostné pokyny.

Výrobok používajte len tak, ako je popísané a na uvedené účely. Ušchovajte tento návod na bezpečnom mieste. Ak odovzdáte výrobok tretím osobám, musíte s ním odovzdať aj akúkoľvek dokumentáciu.

● Používanie v súlade s určením

Tento produkt je určený na mletie kávových zŕn. Nepoužívajte ho na žiadne iné účely.

Produkt je vhodný iba na používanie v súkromných domácnostiach a nesmie sa používať v medicínskych alebo komerčných oblastiach.

Výrobca nepreberá žiadnu zodpovednosť za škody spôsobené neodborným používaním.

● Rozsah dodávky

Po vybalení produktu skontrolujte, či je balenie kompletne a či sú všetky časti v riadnom stave. Pred používaním odstráňte všetky obalové materiály.

- 1 Elektrický mlynček na kávu
- 1 Kryt
- 1 Čistiaci štetec
- 1 Návod na obsluhu

● Zoznam dielov

- 1 Kryt
- 2 Nádoba
- 3 Motorová jednotka
- 4 Tlačidlo
- 5 Navinutie kábla
- 6 Čepeľ
- 7 Čistiaci štetec
- 8 Napájací kábel so sieťovou zástrčkou
- 9 Symbol: Otvoriť 
- 10 Symbol: Zablokovať 
- 11 Symbol trojuholníka 
- 12 Označenie **MAX**
- 13 Označenie **MIN**

● Technické údaje

Menovité napätie:	220–240 V~, 50/60 Hz
Príkon:	180 W
Trieda ochrany:	II / 
Min. plniace množstvo:	7 g (pribl. 1 PL)
Max. plniace množstvo:	70 g (pribl. 8 PL)
Certifikácia:	
HG08881A/	
HG08881B:	GS (TÜV SÜD)



Všeobecné bezpečnostné pokyny

PRED POUŽITÍM PRODUKTU SA OBOZNÁMTE SO VŠETKÝMI BEZPEČNOSTNÝMI UPOZORNENIAMÍ A POKYNNAMI NA POUŽITIE! KEĎ BUDETE TENTO PRODUKT ODOVZDÁVAŤ ĎALEJ, ODOVZDAJTE AJ KOMPLETNÚ DOKUMENTÁCIU K PRODUKTU!

V prípade poškodenia z dôvodu nedodržania tohto návodu na používanie zaniká nárok na záruku! Za následne vzniknuté škody nepreberáme žiadnu záruku! V prípade majetkových alebo personálnych škôd z dôvodu neodborného používania alebo nedodržania bezpečnostných upozornení nepreberáme žiadnu zodpovednosť!

Deti a osoby s postihnutím

⚠ VÝSTRAHA!

NEBEZPEČENSTVO OHROZENIA ŽIVOTA A ÚRAZU PRE DOJČATÁ A DETI!

Deti nikdy nenechávajú bez dozoru v blízkosti obalových materiálov. Obalový materiál predstavuje nebezpečenstvo udusenía.

Deti často podceňujú nebezpečenstvo spojené s obalovými materiálmi.

Nedovoľte, aby sa deti dostali sa do blízkosti obalového materiálu.

- Tento produkt nesmú používať deti. Produkt a napájací kábel 8 držte mimo dosahu detí.

- Tento produkt môžu používať osoby so zníženými fyzickými, zmyslovými alebo duševnými schopnosťami, alebo s nedostatkom skúseností a vedomostí, ak sú pod dozorom inej osoby alebo boli poučené ohľadom bezpečného používania výrobku a z toho vyplývajúcich nebezpečenstiev.
- Deti sa nesmú s produktom hrať.

Používanie v súlade s určením

- ⚠ **VÝSTRAHA!** Neodborné použitie môže spôsobiť zranenia. Tento produkt používajte výlučne podľa tohto návodu. Nepokúšajte sa produkt žiadnym spôsobom meniť.

- ⚠ **OPATRNE! Vecné škody!** Produkt nepoužívajte na sekacie kociet ľadu! To môže spôsobiť nezvratné poškodenie produktu!

Elektrická bezpečnosť

⚠ NEBEZPEČENSTVO!

Nebezpečenstvo zásahu elektrickým prúdom!

Nepokúšajte sa opravovať produkt svojpomocne.

V prípade poruchy môžu opravy vykonávať výlučne kvalifikovaní odborníci.

⚠ NEBEZPEČENSTVO!

Nebezpečenstvo zásahu elektrickým prúdom!



Elektrické časti produktu neponárajte do vody alebo iných kvapalín. Produkt nikdy nedržte pod tečúcou vodou.

⚠ NEBEZPEČENSTVO!

Nebezpečenstvo zásahu elektrickým prúdom!

Nepoužívajte poškodený produkt. Ak je produkt poškodený, vyťahnite sieťovú zástrčku  a kontaktujte svojho predajcu.

- Produkt sa nesmie používať, ak spadne alebo má viditeľné poškodenia.

- Pred zapojením produktu do zásuvky skontrolujte, či napätie a menovitý prúd zodpovedajú údajom o prúdovom napájaní, ktoré sú uvedené na typovom štítku produktu.
- Sieťovú zástrčku a napájací kábel  pravidelne kontrolujte, či nie sú poškodené. Ak je pripájacie vedenie tohto produktu poškodené, musí ho vymeniť výrobca alebo jeho zákaznícka služba, alebo obdobne kvalifikovaná osoba, aby sa predišlo nebezpečenstvu.
- Chráňte napájací kábel  pred poškodením. Nenechajte ho visieť nad ostrými hranami a nestláčajte ho, ani ho neohýbajte. Napájací kábel držte v dostatočnej vzdialenosti od horúcich plôch a otvoreného plameňa.

Obsluha

- Produkt v prípade, že nie je pod dozorom a pred zložením, rozložením alebo čistením odpojte od napájania.
- ▲ **POZOR! Nebezpečenstvo poranenia!** Neskúšajte vyberať kávové zrná z nádoby [2], kým sa čepeľ [6] sa ešte točí.
- ▲ **POZOR! Nebezpečenstvo poranenia!** Počkajte na úplné zastavenie čepele [6], a až potom odstráňte kryt [1]. NIKDY neskúšajte chytať čepeľ, keď sa ešte točí!
- ▲ **OPATRNE! Vecné škody!** Pri napíňaní nádoby [2] dbajte na to, aby do nádoby neúmyselne nespádli žiadne cudzie telesá (vlasy, šperky atď.).
- Produkt nikdy nadmerne nenapíňajte. Preplnenie môže spôsobiť trvalé poškodenie produktu.
- Produkt nepokladajte na horúce povrchy (plynový sporák, elektrický sporák, pec atď.). Produkt umiestnite na rovnú, stabilnú, čistú a suchú plochu.
- Produkt nezakrývajte počas používania a krátko po používaní, pretože je ešte teplý.
- Nedotýkajte sa motorovej jednotky [3], napájacieho kábla a sieťovej zástrčky [8] mokrými rukami.
- Motorovú jednotku [3] produktu neponárajte do kvapaliny. Do telesa motora sa nesmú dostať žiadne kvapaliny.
- S extrémne ostrou čepeľou [6] zaobchádzajte opatrne, aby ste predišli poraneniu. Produkt po použití/čistení znova zložte, aby ste sa neporanili na voľne položenej čepele.
- Čepeľ [6] držte mimo dosahu detí.

- Napájací kábel [8] a predĺžovací kábel položte tak, aby o ne nikto nezakopol alebo ich inak nepoškodil.
- Na strane používateľa sa nevyžaduje žiadna činnosť pri nastavovaní produktu na 50 alebo 60 Hz. Produkt sa na 50 resp. 60 Hz nastaví automaticky.
- Produkt naplňte minimálne po označenie **MIN** [13] alebo nasypete 7 g (pribl. 1 PL) kávových zrn. Do produktu nenasypte viac než 70 g (pribl. 8 PL), príp. neprekračujte označenie **MAX** [12].

Čistenie a starostlivosť

⚠ **VÝSTRAHA!**

Nebezpečenstvo

poranenia! Keď sa chystáte produkt vyčistiť, alebo ho už nebudete používať, odpojte sieťovú zástrčku [8] produktu.

⚠ **POZOR! Nebezpečenstvo**

poranenia! Pri manipulácii s ostrými čepeľami [6] a vyprázdňovaní nádoby [2] postupujte opatrne.

- Sieťovú zástrčku neťahajte zo zásuvky za napájací kábel [8].
- Produkt, napájací kábel a sieťovú zástrčku [8] chráňte pred prachom, priamym slnečným žiarením, kvapkajúcou a striekajúcou vodou.
- Produkt chráňte pred teplom. Produkt neumiestňujte do blízkosti otvoreného ohňa alebo zdrojov tepla, ako sú kachle alebo ohrievače.

● **Prvé použitie**

- Odstráňte obalový materiál. Skontrolujte, či sú všetky časti kompletne.
- Produkt nechajte v prevádzke naprázdno, aby sa uvoľnili zvyšky produktu (pribl. 45 sekúnd).
- Vyčistite produkt (pozri odsek „Čistenie a starostlivosť“).
- Produkt postavte na vhodný a rovný povrch.
- Napájací kábel [8] odviňte z navinutia kábla [5]. Napájací kábel vedte cez otvor na hrane telesa.
- Pripojte sieťovú zástrčku [8] do sieťovej zásuvky. Teraz je produkt pripravený do prevádzky.

● **Obsluha**

- Kryt [1] otočte proti smeru hodinových ručičiek a vyberte ho.
- Nádobu [2] naplňte potrebným množstvom kávových zŕn.

① **UPOZORNENIA:**

- Produkt naplňte minimálne po označení **MIN** [13] alebo nasypete 7 g (pribl. 1 PL) kávových zŕn. Do produktu nenaplňajte viac ako 70 g (pribl. 8 PL).

Neprekráčajte označenie **MAX** [12].

Kávové zrná by sa tak nepomleli správne.

- Na odváženie kávových zŕn použite váhu. Rôzne značky majú odlišné objemy.
- Množstvo potrebné na jednu šálku kávy:
 - Prekvapkávaná káva: pribl. 6 až 8 g
 - Espresso: pribl. 9 g
 - Ďalšie informácie nájdete v návode na obsluhu vášho kávovaru.

- Kryt [1] nasadíte na produkt. Značku ▽ [11] zarovnajete so značkou Ⓡ [9]. Kryt otáčajte v smere hodinových ručičiek, kým nie je ▽ zarovnané s Ⓡ [10].

- ① **UPOZORNENIE:** Produkt je možné zapnúť iba vtedy, keď je kryt [1] správne zatvorený a zablokovaný.

- Tlačidlo [4] držte stlačené, kým nebudú kávové zrná zodpovedať vašim požiadavkám.

① **UPOZORNENIA:**

- Ak by sa počas mletia usadzovala mletá káva na hranách nádoby [2] a mimo dosahu čepele [6]: Produktom opatrne potraste tak, aby zomletá káva znova spadla dovnútra.
- Stupeň zomletia kávy závisí od množstva kávových zŕn a dĺžky mletia.

- Čím dlhšie sa kávové zrná melú, tým jemnejšie budú zomleté. Krátke mletie vedie znamená na hrubo mletú kávu:

Stupeň zomletia	Objem	Čas
Na hrubo (kávovar)	70 g (pribl. 8 PL)	25 s
Stredne (filter)	45 g (pribl. 5 PL)	30 s
Na jemno (espresso)	36 g (pribl. 4 PL)	41 s

(slúži iba ako referencia)

① **UPOZORNENIA:**

- Espresso: Kávové zrná na espresso musia byť vždy zomleté veľmi jemne. Na dosiahnutie stupňa zomletia pre espresso odporúčame mlieť maximálne 36 g (pribl. 4 PL) kávových zŕn približne 41 sekúnd.
- Ďalšie informácie o stupni mletia zŕn nájdete v návode na obsluhu vášho kávovaru.
- Keď zomleté kávové zrná zodpovedajú vašim požiadavkám: Pustite tlačidlo [4]. Počkajte, kým sa čepeľ [6] úplne nezastaví.
- Vytiahnite sieťovú zástrčku [8] zo zásuvky.
- Kryt [1] otočte proti smeru hodinových ručičiek a vyberte ho.
- Zomletú kávu vyberte lyžicou.
- Zvyšky odstráňte čistiacim štetcom [7].

① **UPOZORNENIA:**

- Po použití produktu 2 x za sebou (2 x 41 sekúnd vždy s 1-minútovou prestávkou): Odporúčame mlynček nepoužívať 60 minút, aby sa produkt mohol ochladiť.
- Po použití produktu 4 x za sebou (4 x 25 sekúnd vždy s 1-minútovou prestávkou): Odporúčame mlynček nepoužívať 60 minút, aby sa produkt mohol ochladiť.

● Čistenie a údržba

⚠ NEBEZPEČENSTVO! Nebezpečenstvo zásahu elektrickým prúdom! Pred čistením: Vždy odpojte sieťovú zástrčku **8** produktu zo zásuvky.



VÝSTRAHA! Elektrické časti produktu neponárajte do vody alebo iných kvapalín. Produkt nikdy nedržte pod tečúcou vodou.

- Produkt po každom použití vyčistíte.
- Zvyšky z nádoby **2** odstráňte čistiacim štetcom **7**.
- Utierajte
 - kryt **1**
 - nádobu **2**
 - motorovú jednotku **3**pravidelne navlhčenou handrou.
- V prípade potreby použijete jemný čistiaci prostriedok. Potom zotrite handrou, ktorá bola navlhčená iba čistou vodou, aby sa odstránili všetky zvyšky čistiacieho prostriedku.
- Nepoužívajte čistiace spreje alebo iné agresívne čistiace prostriedky, pretože tieto môžu spôsobiť fľaky, šmuhy alebo zakalenie povrchu.
- Nepoužívajte čistiace prostriedky, ktoré by mohli škriabať.

● Skladovanie

- Produkt pred uskladnením dôkladne očistite.
- Napájací kábel **8** navíňte v protismere hodinových ručičiek okolo navinutia kábla **5**. Koniec napájacieho kábla vedte cez otvor na spodnej strane.
- Produkt odložte v originálnom obale.
- Produkt uchovávajte na suchom mieste mimo dosahu detí.

● Likvidácia

Obal pozostáva z ekologických materiálov, ktoré môžete odovzdať na miestnych recyklačných zberných miestach.



Všímajte si prosím označenie obalových materiálov pre triedenie odpadu, sú označené skratkami (a) a číslami (b) s nasledujúcim významom: 1-7: Plasty / 20-22: Papier a kartón / 80-98: Spojené látky.

Výrobok:



Výrobok vr. príslušenstva a obalové materiály sú recyklovateľné a podliehajú rozšírenej zodpovednosti výrobcu.

Pre lepšie spracovanie odpadu ich zlikvidujte oddelene podľa obrázkov Info-tri (informácie o triedení).

Triman-Logo platí iba pre Francúzsko.



O možnostiach likvidácie opotrebovaného výrobku sa môžete informovať na Vašej obecnej alebo mestskej správe.



Ak výrobok doslúžil, v záujme ochrany životného prostredia ho neodhodte do domového odpadu, ale odovzdajte na odbornú likvidáciu. Informácie o zberných miestach a ich otváracích hodinách získate na Vašej príslušnej správe.

● **Záruka**

Výrobok bol vyrobený podľa prísnych kvalitatívnych smerníc a pred dodaním bol dôkladne skontrolovaný. V prípade materiálových alebo výrobných chýb máte zákonné práva voči predajcovi tohto výrobku. Vaše zákonné práva nie sú žiadnym spôsobom obmedzené našou zárukou, ktorá je uvedená nižšie.

Záruka na tento výrobok je 3 roky od dátumu zakúpenia. Záručná doba začína plynúť dňom nákupu. Originál účtenky si uschovajte na bezpečnom mieste, pretože tento dokument je potrebný ako doklad o kúpe.

Akékoľvek poškodenie alebo závady, ktoré už boli prítomné v čase nákupu, je potrebné nahlásiť bezodkladne po rozbalení výrobku.

Ak výrobok vykáže akúkoľvek chybu materiálu alebo výroby do 3 rokov od dátumu zakúpenia, bezplatne vám ho opravíme alebo vymeníme – podľa nášho rozhodnutia. V dôsledku uplatnenia reklamácie sa záručná doba nepredlžuje. To platí aj pre vymenené a opravené diely.

Táto záruka stráca platnosť, ak bol výrobok poškodený, nesprávne používaný alebo udržiavaný.

Záruka sa vzťahuje na chyby materiálu alebo výrobné chyby. Táto záruka sa nevzťahuje na časti výrobku, ktoré podliehajú bežnému opotrebovaniu, a preto sa považujú za spotrebný materiál (napr. batérie, dobíjacie batérie, trubice, náplne), ani na poškodenie krehkých častí, napr. vypínače alebo sklenené časti.

● **Postup pri reklamácií záruky**

Aby ste zabezpečili rýchle vybavenie vašej reklamácie, dodržujte nasledujúce pokyny:

Uistite sa, že máte k dispozícii originál predajného dokladu a číslo položky (IAN 409629_2207) ako doklad o kúpe.

Číslo položky nájdete na typovom štítku, vygravírovaný na výrobku, na prednej strane návodu na obsluhu (vľavo dole) alebo ako nálepku na zadnej alebo spodnej strane výrobku.

Ak sa vyskytnú funkčné alebo iné závady, kontaktujte buď telefonicky alebo e-mailom nižšie uvedené servisné oddelenie.

Akonáhle bude výrobok zaznamenaný ako chybný, môžete ho bezplatne vrátiť na servisnú adresu, ktorá vám bude poskytnutá. Nezabudnite priložiť doklad o kúpe (predajný doklad) a krátky písomný popis s podrobnosťami o chybe a o tom, kedy sa vyskytla.

● **Servis**

 **Servis Slovensko**
Tel.: 0800 008158
E-pošta: owim@lidl.sk



Lista de pictogramas utilizados	Página 78
Introducción	Página 79
Uso conforme a lo previsto	Página 79
Volumen de suministro	Página 79
Lista de partes	Página 79
Datos técnicos	Página 79
Medidas generales de seguridad	Página 79
Primer uso	Página 83
Funcionamiento	Página 84
Limpieza y mantenimiento	Página 85
Almacenamiento	Página 85
Eliminación	Página 85
Garantía	Página 86
Trámite para una reclamación bajo garantía	Página 86
Asistencia	Página 86

Lista de pictogramas utilizados

En este manual de instrucciones y en el embalaje se emplean las indicaciones de advertencia siguientes:

 <p>¡PELIGRO! Este símbolo con la palabra de señalización "Peligro" identifica un riesgo de nivel alto que, si no se evita, puede tener como consecuencia una lesión grave o incluso la muerte.</p>	 Tensión / corriente alterna
	Hz Hertzio (frecuencia de red)
 <p>¡ADVERTENCIA! Este símbolo con la palabra de señalización "Advertencia" identifica un riesgo de nivel medio que, si no se evita, puede tener como consecuencia una lesión grave o incluso la muerte.</p>	W Watt
	 Símbolo para un producto de la clase de protección II
	 Utilice el producto solo en espacios interiores secos.
 <p>¡CUIDADO! Este símbolo con la palabra de señalización "Cuidado" identifica un riesgo de nivel bajo que, si no se evita, puede tener como consecuencia una lesión menor o de tipo leve.</p>	 ¡Peligro - Riesgo de descarga eléctrica!
	 Seguridad alimentaria Este producto no tiene ningún efecto negativo en el sabor u olor.
 <p>¡ATENCIÓN! Este símbolo en combinación con la palabra de señalización "Atención" advierte de un posible daño material.</p>	 No sumerja la unidad de motor 3 del producto en ningún líquido. No deje que penetre ningún líquido en la carcasa de la unidad de motor.
 <p>NOTA: Este símbolo con la palabra de señalización "Nota" ofrece más información útil.</p>	 Marca: Tapa bloqueada/abierta
 Marca de posicionamiento para tapa bloqueada	 Lea el manual de instrucciones.
 Marca de posicionamiento para tapa abierta	 El marcado CE ratifica la conformidad con las Directivas de la UE aplicables al producto.
 Información sobre seguridad	
 Instrucciones de uso	

MOLINILLO ELÉCTRICO DE CAFÉ

● Introducción

Le felicitamos por la compra de su nuevo producto, en adelante denominado únicamente como "el producto".

Ha elegido un producto de gran calidad. El manual de instrucciones forma parte integral de este producto. Contiene información importante de manejo, seguridad, uso y eliminación. Antes de ensamblar y utilizar el producto, familiarícese con el mismo y con todas las instrucciones de uso y notas de seguridad. A tal objeto, léase detenidamente este manual de instrucciones y las notas de seguridad.

Utilice el producto únicamente del modo descrito y en las aplicaciones enunciadas. Guarde este manual en un lugar seguro. Si transfiere el producto a terceros, adjunte también toda la documentación.

● Uso conforme a lo previsto

Este producto está previsto para moler granos de café de filtro y granos de café para espresso. No lo utilice para otro fin distinto al previsto.

El producto es apropiado únicamente para el uso privado y no está previsto para el uso en ámbitos comerciales o médicos.



El fabricante no acepta ninguna responsabilidad por los daños debido a un uso incorrecto.

● Volumen de suministro

Después de desembalar el producto, compruebe si la entrega está completa y todas las piezas están en perfecto estado. Antes del uso, elimine la totalidad de los materiales de embalaje.

- 1 Molinillo eléctrico de café
- 1 Tapa
- 1 Pincel de limpieza
- 1 Manual del usuario

● Lista de partes

- 1 Tapa
- 2 Recipiente
- 3 Unidad de motor
- 4 Botón
- 5 Recogecable
- 6 Cuchilla
- 7 Pincel de limpieza
- 8 Cable de conexión con enchufe
- 9 Símbolo: Abrir 
- 10 Símbolo: Cerrar 
- 11 Símbolo triangular 
- 12 Marca **MAX**
- 13 Marca **MIN**

● Datos técnicos

Tensión nominal:	220-240 V~, 50/60 Hz
Consumo de potencia:	180 W
Clase de protección:	II / 
Cantidad de llenado mín.:	7 g (aprox. 1 cucharada)
Cantidad de llenado máx.:	70 g (aprox. 8 cucharadas)
Certificación:	
HG08881A /	
HG08881B:	GS (TÜV SÜD)

Medidas generales de seguridad

¡ANTES DE USAR EL PRODUCTO, FAMILIARÍCESE CON TODAS LAS INDICACIONES DE SEGURIDAD E INSTRUCCIONES DE USO! ¡SI TRANSFIERE ESTE PRODUCTO, HÁGALO CON TODA LA DOCUMENTACIÓN!

¡Queda anulada su garantía en el caso de daños por la no contemplación de este manual de instrucciones! ¡No se asumirá ninguna responsabilidad por daños indirectos! ¡No se asumirá ninguna responsabilidad en el caso de daños materiales o a personas por un uso inadecuado o por la no contemplación de las indicaciones de seguridad!

Niños y personas con limitaciones

⚠ ¡ADVERTENCIA! ¡PELIGRO DE MUERTE Y DE ACCIDENTE PARA NIÑOS Y BEBÉS!

No deje sin vigilancia a los niños con el material de embalaje. El material de embalaje presenta riesgo de asfixia.

Los niños subestiman a menudo los peligros. Mantenga el material de embalaje fuera del alcance de los niños.

- No deje que los niños utilicen el producto. Mantenga el producto y el cable de conexión **8** fuera del alcance de los niños.

- Este producto puede ser utilizado por personas con capacidades físicas, mentales o sensoriales reducidas o falta de experiencia y/o conocimientos, siempre que estén bajo la supervisión de una persona responsable o hayan sido instruidos en el uso seguro del producto y conozcan los posibles riesgos.
- No permita que los niños jueguen con el producto.

Uso conforme a lo previsto

⚠ ¡ADVERTENCIA! Un uso no conforme a lo previsto puede provocar lesiones. Utilice solo el producto conforme a este manual de instrucciones. Nunca intente modificar el producto en modo alguno.

⚠ ¡ATENCIÓN! ¡Daños materiales! ¡No utilice el producto para picar cubitos de hielo! ¡Esto puede provocar daños irreparables en el producto!

Seguridad eléctrica

⚠ ¡PELIGRO! ¡Peligro de descarga eléctrica! Nunca intente reparar el producto usted mismo.

En caso de fallo de funcionamiento, deje que solo el personal cualificado lleve a cabo las reparaciones.

⚠ ¡PELIGRO! ¡Peligro de descarga eléctrica! No sumerja las piezas eléctricas del producto en agua u otros líquidos. Nunca ponga el producto debajo del agua corriente.

⚠ ¡PELIGRO! ¡Peligro de descarga eléctrica! No utilice ningún producto dañado. Si el producto está dañado, desconecte el enchufe **8** y póngase en contacto con su distribuidor.

■ No utilizar el producto si se ha caído o presenta signos visibles de daños.

■ Antes de conectar el producto a la toma de corriente, compruebe que la tensión y la corriente nominal corresponden con los detalles indicados en la placa de características del producto sobre el suministro de corriente.

■ Compruebe regularmente la presencia de daños en el enchufe y el cable de conexión **8**.

A fin de evitar riesgos, la modificación o sustitución del producto solo la podrá realizar el fabricante, su representante de servicio al cliente o una persona con una cualificación similar.

■ Proteja el cable de conexión **8** de posibles daños. No deje que cuelgue sobre bordes afilados ni tampoco lo aplaste o doble. Mantenga alejado el cable de conexión de superficies calientes y llamas abiertas.

Funcionamiento

- Desconectar siempre el producto de la red si no está supervisado y antes del montaje, desmontaje o limpieza.

⚠ **¡CUIDADO! ¡Peligro de lesiones!** No intente extraer los granos de café del recipiente [2] si la cuchilla [6] se encuentra todavía en rotación.

⚠ **¡CUIDADO! ¡Peligro de lesiones!** Espere a que la cuchilla [6] se haya detenido antes de quitar la tapa [1].
¡NUNCA intente tocar la cuchilla mientras esté girando!

⚠ **¡ATENCIÓN! ¡Daños materiales!** Al llenar el recipiente [2], asegúrese de que no caiga accidentalmente ningún cuerpo extraño (pelos, joyas, etc.) en el recipiente.

- No cargue en exceso el producto. Una sobrecarga puede provocar un daño permanente en el producto.

- No coloque el producto sobre superficies calientes (p. ej. cocinas de gas, eléctricas, hornos etc.).
Coloque el producto sobre una superficie lisa, estable, limpia y seca.
- No cubra el producto durante o poco después del uso, mientras esté caliente.
- No toque la unidad de motor [3], el cable de conexión y el enchufe [8] con las manos mojadas.
- No sumerja la unidad de motor [3] del producto en ningún líquido. No deje que penetre ningún líquido en la carcasa de la unidad de motor.
- Tenga cuidado con la cuchilla [6] afilada, ya que puede provocar lesiones. Vuelva a montar el producto después de usarlo y/o limpiarlo, de modo que no resulte herido por la cuchilla expuesta.
- Mantenga la cuchilla [6] fuera del alcance de los niños.

- Tienda el cable de conexión [8] y el cable de extensión, de modo que nadie pueda tropezarse con ellos ni dañarlos de modo alguno.
- El usuario no necesita adoptar ninguna medida para ajustar el producto a 50 o 60 Hz. El producto se ajusta automáticamente a 50 o 60 Hz.
- Llene este producto como mínimo hasta la marca **MIN** [13] o con 7 g (aprox. 1 cucharada) de granos de café. Llene el producto con, como máximo, 70 g (aprox. 8 cucharadas) sin sobrepasar la marca **MAX** [12].
- No desconecte el enchufe de la toma de corriente tirando del cable de conexión [8].
- Proteja el producto, el cable de conexión y el enchufe [8] contra el polvo, la radiación solar directa, el goteo y las salpicaduras.
- Proteja el producto contra el calor. No coloque el producto cerca de llamas abiertas o fuentes de calor como hornos o aparatos de calefacción.

● **Primer uso**

- Retire por completo el material de embalaje. Compruebe la totalidad de las piezas.
- Ponga en funcionamiento el producto vacío para que los residuos de producción puedan volatilizarse (aprox. 45 segundos).
- Limpie el producto (véase "Limpieza y cuidado").
- Coloque el producto en una superficie apropiada y lisa.
- Desenrolle el cable de conexión [8] del recogecable [5]. Guíe el cable de conexión por la abertura del canto de la carcasa.
- Conecte el enchufe [8] a una toma de corriente. El producto ya está listo.

Limpieza y cuidado

⚠ ¡ADVERTENCIA! ¡Peligro de lesiones! Desconecte el enchufe [8] del producto antes de limpiarlo o si no está en uso.

⚠ ¡CUIDADO! ¡Peligro de lesiones! Tenga cuidado al manipular las cuchillas [6] afiladas y al vaciar el recipiente [2].

● **Funcionamiento**

- Gire la tapa [1] en sentido antihorario y quítela.
- Llene el recipiente [2] con la cantidad de granos de café necesaria.

① **NOTA:**

- Llene este producto como mínimo hasta la marca **MIN** [13] o con 7 g (aprox. 1 cucharada) de granos de café. No llene el producto con más de 70 g (aprox. 8 cucharadas). No sobrepase la marca **MAX** [12]. De lo contrario, los granos de café no se molerán correctamente.
 - Utilice una báscula para pesar los granos de café. Cada marca tiene un volumen distinto.
 - Cantidad necesaria por taza de café:
 - Café de filtro: aprox. 6 a 8 g
 - Espresso: aprox. 9 g
 - Consulte el manual de usuario de su cafetera para obtener más información.
 - Coloque la tapa [1] en el producto. Alinee ▽ [11] con 🔒 [9]. Gire la tapa en sentido horario hasta que ▽ esté alienado con 🔒 [10].
- ① **NOTA:** El producto solo funciona si la tapa [1] está cerrada y bloqueada correctamente.
- Mantenga presionado el botón [4] hasta que los granos de café estén molidos conforme a sus requisitos.
- ① **NOTA:**
- Si durante el proceso de molido, el café molido se acumula en los bordes del recipiente [2] y fuera del alcance de la cuchilla [6]: Agite el producto con cuidado para que el café molido vuelva a caer en su interior.
 - El grado de molido del café depende de la cantidad de granos de café y de la duración del proceso de molido.

- Cuanto más tiempo se muelan los granos de café, más fino será el café molido. Un proceso de molido corto da como resultado un café molido más grueso:

Grado de molido	Volumen	Tiempo
Grueso (prensa café)	70 g (aprox. 8 cucharadas)	25 s
Medio (filtro)	45 g (aprox. 5 cucharadas)	30 s
Fino (Espresso)	36 g (aprox. 4 cucharadas)	41 s

(solo como referencia)

① **NOTA:**

- Espresso: El café molido para espresso requiere siempre un molido muy fino. Para conseguir el grado de molido necesario para espresso, se recomienda moler un máximo de 36 g (aprox. 4 cucharadas) de granos de café para espresso durante unos 41 segundos.
 - Consulte el manual de usuario de su cafetera para obtener más información sobre el grado de molienda de los granos.
 - Una vez los granos de café han sido molidos conforme a sus requisitos: Suelte el botón [4]. Espere hasta que la cuchilla [6] se haya detenido por completo.
 - Desconecte el enchufe [8] de la toma de corriente.
 - Gire la tapa [1] en sentido antihorario y quítela.
 - Retire el café molido con una cuchara.
 - Elimine los restos con un pincel de limpieza [7].
- ① **NOTA:**
- Después de usar el producto 2 veces consecutivas (2 x 41 segundos con 1 minuto de pausa respectivamente): Recomendamos que no muele café durante 60 minutos para que el producto pueda enfriarse.
 - Después de usar el producto 4 veces consecutivas (4 x 25 segundos con 1 minuto de pausa respectivamente): Recomendamos que no muele café durante 60 minutos para que el producto pueda enfriarse.

● Limpieza y mantenimiento

⚠ ¡PELIGRO! ¡Peligro de descarga eléctrica! Antes de la limpieza: Desconecte siempre el enchufe **8** del producto de la toma de corriente.



¡ADVERTENCIA! No sumerja las piezas eléctricas del producto en agua u otros líquidos. Nunca ponga el producto debajo del agua corriente.

- Limpie el producto después de cada uso.
- Elimine los restos del recipiente **2** con un pincel de limpieza **7**.
- Limpie regularmente
 - la tapa **1**
 - el recipiente **2**
 - la unidad de motor **3**con un paño húmedo.
- En caso necesario, aplique un detergente suave en el paño. A continuación, limpie con un paño humedecido únicamente con agua limpia para eliminar todos los restos de detergente.
- No utilice ningún spray de limpieza u otros productos de limpieza agresivos, ya que pueden provocar manchas, estrías u opacidades en la superficie.
- No utilice productos de limpieza abrasivos.

● Almacenamiento

- Limpie siempre con cuidado el producto antes de guardarlo.
- Enrole el cable de conexión **8** en sentido contrario a las agujas del reloj alrededor del recogecable **5**. Guíe el extremo del cable de conexión por la abertura de la base.
- Guarde el producto con el embalaje original.
- Conserve el producto en un lugar seco fuera del alcance de los niños.

● Eliminación

El embalaje está compuesto por materiales no contaminantes que pueden ser desechados en el centro de reciclaje local.



Tenga en cuenta el distintivo del embalaje para la separación de residuos. Está compuesto por abreviaturas (a) y números (b) que significan lo siguiente: 1-7: plásticos / 20-22: papel y cartón / 80-98: materiales compuestos.

Producto:



El producto, incluidos los accesorios, y el material de embalaje son reciclables y están sujetos a la responsabilidad extendida del fabricante. Deséchelos por separado siguiendo la información ilustrada de recogida selectiva para un mejor tratamiento de los residuos. El logotipo Triman se aplica solo para Francia.



Para obtener información sobre las posibilidades de desecho del producto al final de su vida útil, acuda a la administración de su comunidad o ciudad.



Para proteger el medio ambiente no tire el producto junto con la basura doméstica cuando ya no le sea útil. Deséchelo en un contenedor de reciclaje. Diríjase a la administración competente para obtener información sobre los puntos de recogida de residuos y sus horarios.

● **Garantía**

El producto ha sido fabricado siguiendo estrictas directrices de calidad y examinado meticulosamente antes de su envío. En caso de defectos de material o fabricación, tiene derechos legales frente al distribuidor de este producto. Sus derechos legales no están limitados en modo alguno por nuestra garantía, la cual se detalla más abajo.

La garantía de este producto es de 3 años a partir de la fecha de compra. El periodo de garantía da comienzo en la fecha de compra. Guarde el recibo de venta original en un lugar seguro, dado que este documento es requerido como prueba de compra.

En el momento de la compra, se debe informar sin demora de cualquier daño o defecto ya presente cuando se desembale el producto.

Si en un plazo de 3 años a partir de la fecha de compra se produce un fallo de material o fabricación en este producto, repararemos o sustituiremos –a nuestra discreción– el producto gratuitamente. La concesión de una reclamación no da lugar a una extensión en el plazo de la garantía. Esto también es aplicable a las piezas reparadas y de repuesto.

Esta garantía no tendrá validez si el producto ha sido dañado, utilizado o mantenido inapropiadamente.

La garantía cubre los defectos de material o fabricación. Esta garantía no cubre aquellos componentes del producto sometidos a un desgaste natural y que puedan considerarse, por tanto, piezas consumibles (p. ej., pilas, pilas recargables, tubos, cartuchos). Tampoco cubre daños de componentes frágiles como interruptores o piezas de vidrio.

● **Trámite para una reclamación bajo garantía**

Para garantizar una tramitación diligente de su reclamación, siga las instrucciones siguientes:

Asegúrese de tener a mano el recibo de compra original y el número de artículo (IAN 409629_2207) como prueba de la compra.

El número del artículo puede hallarse en la etiqueta de especificaciones, grabado en el producto, en la portada del manual de instrucciones (esquina inferior izquierda), o como un adhesivo en la parte trasera o inferior del producto.

En caso de defectos funcionales o de otro tipo, contacte con el servicio de atención mencionado más abajo, junto al teléfono o el correo electrónico.

Una vez que el producto haya sido registrado como defectuoso, puede devolverlo sin cargo alguno a la dirección postal del servicio de atención que le será proporcionado. Asegúrese de adjuntar la prueba de compra (recibo de venta) y una breve descripción por escrito resumiendo el defecto y cuando ocurrió.

● **Asistencia**

ES Asistencia en España

Tel.: 900984948

















E-Mail: owim@lidl.es



Liste over brugte piktogrammer	Side 88
Indledning	Side 89
Forskriftsmæssig anvendelse	Side 89
Leveringsomfang	Side 89
Liste over dele	Side 89
Tekniske data	Side 89
Generelle sikkerhedsinstruktioner	Side 89
Første brug	Side 93
Betjening	Side 94
Rengøring og vedligeholdelse	Side 95
Opbevaring	Side 95
Bortskaffelse	Side 95
Garanti	Side 96
Afvikling af garantisager	Side 96
Service	Side 96

Liste over brugte piktogrammer

I denne betjeningsvejledning og på emballagen anvendes følgende advarselssymboler:

	FARE! Dette symbol, sammen med signalordet "Fare", betegner en faresituation med høj risikofaktor, som, hvis den ikke afværges, kan medføre alvorlige kvæstelser eller dødsfald.		Vekselstrøm/-spænding
		Hz	Hertz (netfrekvens)
	ADVARSEL! Dette symbol, sammen med signalordet "Advarsel", betegner en faresituation med mellemstor risikofaktor, som, hvis den ikke afværges, kan medføre alvorlige kvæstelser eller dødsfald.	W	Watt
			Symbol for et produkt i beskyttelsesklasse II
			Anvend kun produktet indendørs i tørre lokaler.
	FORSIGTIG! Dette symbol, sammen med signalordet "Forsigtig", betegner en faresituation med lav risikofaktor, som, hvis den ikke afværges, kan medføre mindre eller moderate kvæstelser.		Fare – Risiko for elektrisk stød!
			Levnedsmiddelsikker Dette produkt har ingen negative indvirkninger på smag og duft.
	OBS! Dette symbol, sammen med signalordet "Obs", betyder fare for tingskader.		Produktets motorenhed 3 må aldrig nedsænkes i væsker. Der må ikke komme væsker i motorenhedens hus.
	BEMÆRK: Dette symbol, sammen med signalordet "Bemærk", angiver flere nyttige informationer.		Markering: Låg låst/åbent
	Positionsmarkering af låst låg		Læs brugsvejledningen.
	Positionsmarkering af åbent låg	CE	CE-mærket bekræfter overensstemmelse med de for produktet gældende EU-retningslinjer.
	Sikkerhedsoplysninger		
	Brugervejledning		

ELEKTRISK KAFFEKVÆRN

● Indledning

Tillykke med købet af dit nye produkt, som herefter kun refereres til som »produktet«.

Du har valgt et produkt af høj kvalitet.

Brugsvejledningen er en vigtig del af dette produkt.

Den indeholder vigtige oplysninger om brug af produktet, sikkerhed og bortskaffelse af produktet.

Før produktet samles og tages i brug, bedes du gøre dig selv bekendt med produktet, og læse alle brugs- og sikkerhedsoplysninger. Derfor skal du omhyggeligt læse følgende brugsvejledning og sikkerhedsoplysninger.

Produktet må kun bruges som beskrevet, og til de beskrevne ting. Behold denne brugsvejledning på et sikkert sted. Hvis produktet videregives til en tredjepart, skal alle dokumenterne følge med.

● Forskriftsmæssig anvendelse

Dette produkt er beregnet til maling af kaffe- og espressobønner. Anvend ikke produktet til andre formål.

Produktet er kun egnet til brug i private husholdninger og må ikke bruges til medicinske eller kommercielle formål.

Fabrikanten fraskriver sig ethvert ansvar for skader som følge af forkert brug.

● Leveringsomfang

Ved udpakning af produktet skal det kontrolleres, at leverancen er komplet og at alle dele er funktionsdygtige. Før anvendelse skal al emballage fjernes.

- 1 Elektrisk kaffekværn
- 1 Låg
- 1 Rensepensel
- 1 Brugsvejledning

● Liste over dele

- 1 Låg
- 2 Beholder
- 3 Motorenhed
- 4 Tast
- 5 Ledningsoprulning
- 6 Kniv
- 7 Rensepensel
- 8 Tilslutningsledning med netstik
- 9 Symbol: Åbne 
- 10 Symbol: Låse 
- 11 Trekantsymbol 
- 12 **MAX**-markering
- 13 **MIN**-markering

● Tekniske data

Mærkespænding:	220-240 V~, 50/60 Hz
Effektforbrug:	180 W
Beskyttelsesklasse:	II / 
Min. påfyldningsmængde:	7 g (ca. 1 spsk.)
Maks. påfyldningsmængde:	70 g (ca. 8 spsk.)
Certificering:	HG08881A / HG08881B: GS (TÜV SÜD)



Generelle sikkerhedsinstruktioner

FØR PRODUKTET TAGES I BRUG, SKAL DU VÆRE FORTROLIG MED ALLE SIKKERHEDS- OG BETJENINGSANVISNINGER! HVIS PRODUKTET OVERLADES TIL TREDJEMAND, SKAL ALLE DOKUMENTER MEDFØLGE!

Hvis der opstår skader som følge af, at betjeningsvejledningen ikke følges, bortfalder garantiforpligtelserne! Leverandøren påtager sig intet ansvar for følgeskader! Leverandøren påtager sig intet ansvar for ting- eller personskader, der opstår som følge af forkert anvendelse, eller hvis sikkerhedsanvisningerne ikke følges!

Børn og personer med handicap

⚠ **ADVARSEL! LIVSFARE OG RISIKO FOR ULYKKER FOR SMÅBØRN OG BØRN!**

Børn må aldrig efterlades med emballagen uden opsyn. Emballagen udgør en kvælningrisiko.

Børn undervurderer ofte de dermed forbundne farer. Hold emballagen uden for børns rækkevidde.

- Produktet må ikke anvendes af børn. Hold produktet og tilslutningsledningen **8** uden for børns rækkevidde.

- Dette produkt kan anvendes af personer med reducerede, fysiske, sensoriske eller mentale færdigheder eller mangel på erfaring og kundskaber, hvis de er under opsyn, eller hvis de er instrueret i sikker brug af produktet og indforstået med de risici, der er forbundet hermed.
- Børn må ikke lege med produktet.

Forskriftsmæssig anvendelse

⚠ **ADVARSEL!** Enhver uautoriseret brug kan medføre kvæstelser. Anvend kun produktet i henhold til denne vejledning. Forsøg ikke at ændre produktet på nogen måde.

⚠ **OBS! Tingskader!** Produktet må ikke anvendes til knusning af isterninger! Dette medfører uoprettelige skader på produktet!

Elektrisk sikkerhed

⚠ **FARE! Fare for elektriske**

stød! Forsøg ikke at reparere produktet selv.

Ved funktionsfejl skal reparationer udføres af kvalificerede medarbejdere.



⚠ **FARE! Fare for elektriske**

stød! Produktets elektriske dele må aldrig nedsænkes i vand eller andre væsker. Hold aldrig produktet under rindende vand.

⚠ **FARE! Fare for elektriske**

stød! Anvend aldrig et beskadiget produkt. Træk netstikket  ud og kontakt forhandleren, hvis produktet er beskadiget.

- Produktet må ikke anvendes, hvis det har været tabt eller udviser synlige skader.

- Før produktet tilsluttes stikdåsen, skal det kontrolleres at spænding og nominel strøm er i overensstemmelse med de data om strømforsyning, der er anført på produktets typeskilt.
- Kontrollér jævnligt netstik og tilslutningsledning  for skader. Hvis produktets tilslutningsledning er beskadiget, skal den udskiftes af producenten eller dennes kundeservice eller en tilsvarende kvalificeret person, for at undgå farlige situationer.
- Beskyt tilslutningsledningen  mod skader. Lad den ikke hænge over skarpe kanter, og knæk eller bøj den ikke. Tilslutningsledningen skal holdes væk fra varme overflader og åben ild.

Betjening

- Produktet skal altid frakobles stikdåsen, hvis det ikke er under opsyn, og før montering, demontering eller rengøring.

⚠ FORSIGTIG! Fare for kvæstelser! Du må ikke tage kaffebønnerne ud af beholderen **2** så længe kniven **6** roterer.

⚠ FORSIGTIG! Fare for kvæstelser! Vent til kniven **6** står helt stille, før låget **1** tages af. Prøv ALDRIG på at tage fat i kniven, så længe den stadig drejer!

⚠ OBS! Tingskader! Ved fyldning af beholderen **2** skal du være opmærksom på, at ingen fremmedlegemer (hår, smykker, etc.) ved et uheld kommer i beholderen.

- Produktet må ikke overfyldes. Overfyldning kan medføre varige skader på produktet.

- Anbring ikke produktet på varme overflader (gaskomfur, elkomfur, ovn etc.). Produktet skal anbringes på en jævn, stabil, ren og tør overflade.
- Tildæk ikke produktet så længe det er i brug eller kort efter brugen, når det stadig er varmt.
- Rør ikke ved motorenheden **3**, tilslutningsledningen og netstikket **8** med våde hænder.
- Produktets motorenhed **3** må ikke nedsænkes i væsker. Der må ikke komme væsker i motorenhedens hus.
- Vær forsigtig ved håndtering af den ekstremt skarpe kniv **6** som kan forårsage skader. Efter anvendelse og/eller rengøring skal produktet samles igen, således at ingen kommer til skade på den fritliggende kniv.
- Opbevar kniven **6** uden for børns rækkevidde.

- Anbring tilslutningsledning **8** og forlængerledninger således, at ingen kan falde over dem og at de ikke kan tage skade.
- Brugeren skal ikke foretage sig noget for at omstille produktet til 50 eller 60 Hz. Produktet indstiller sig automatisk til 50 eller 60 Hz.
- Fyld produktet op til mindst **MIN**-markeringen **13** eller med 7 g (ca. 1 spsk.) kaffebønner. Fyld ikke produktet med mere end 70 g (ca. 8 spsk.), eller overskrid ikke **MAX**-markeringen **12**.
- Træk i netstikket og ikke i tilslutningsledningen **8** for at trække netstikket ud af stikkontakten.
- Beskyt produktet, tilslutningsledningen og netstikket **8** mod støv, direkte sol, vanddråber og -stænk.
- Beskyt produktet mod varme. Anbring ikke produktet i nærheden af åben ild eller varmekilder som ovne eller varmeovne.

● **Første brug**

- Fjern emballagen. Kontrollér, at alle dele er komplette.
- Anvend produktet i tom tilstand, således at produktionsrester kan fordampe (ca. 45 sekunder).
- Rengør produktet (se „Rengøring og vedligeholdelse“).
- Anbring produktet på en dertil egnet, plan overflade.
- Tilslutningsledningen **8** vikles af ledningsoprulningen **5**. Træk tilslutningsledningen igennem åbningen i husets kant.
- Tilslut netstikket **8** til en stikkontakt. Produktet er nu klar til brug.

Rengøring og vedligeholdelse

⚠ **ADVARSEL! Fare for kvæstelser!** Træk netstikket **8** ud, før produktet rengøres eller når det ikke er i brug.

⚠ **FORSIGTIG! Fare for kvæstelser!** Vær forsigtig når du håndterer den skarpe kniv **6** og når beholderen **2** tømmes.

● **Betjening**

- Drej låget **1** mod uret og tag det af.
- Fyld den ønskede mængde kaffebønner i beholderen **2**.

① **BEMÆRK:**

- Fyld produktet op til mindst **MIN**-markeringen **13** eller med 7 g (ca. 1 spsk.) kaffebønner.
Fyld ikke produktet med mere end 70 g (ca. 8 spsk.).
Overskrid ikke **MAX**-markeringen **12**.
I modsat fald bliver kaffebønnerne ikke malet.
- Anvend en vægt til at måle kaffebønnernes vægt. Forskellige mærker har forskelligt volumen.
- Anbefalet mængde pr. kop kaffe:
 - Filterkaffe: ca. 6 til 8 g
 - Espresso: ca. 9 g
 - Du kan finde yderligere oplysninger i brugsvejledningen til din kaffemaskine.
- Sæt låget **1** på produktet. Ret **▽ 11** ind efter **9**. Drej låget i urets retning, til **▽** peger på **10**.

① **BEMÆRK:** Produktet kan kun bruges, hvis låget **1** er lukket og låst korrekt.

- Hold tasten **4** nede indtil kaffebønnerne er malet til dit behov.

① **BEMÆRK:**

- Hvis der under malingen samler sig kaffe på beholderens **2** kanter, og uden for knivens **6** rækkevidde: Ryst forsigtigt produktet, så den malede kaffe falder ned.
- Kaffens malingsgrad afhænger af mængden af kaffebønner og varigheden af malingen.

- Jo længere tid kaffebønnerne males, desto finere bliver den malede kaffe. Kort malingsstid giver grovere kaffe:

Malingsgrad	Volumen	Tid
Groft (Stempelkaffe)	70 g (ca. 8 spsk.)	25 s
Middel (Filterkaffe)	45 g (ca. 5 spsk.)	30 s
Fint (Espresso)	36 g (ca. 4 spsk.)	41 s

(kun vejledende)

① **BEMÆRK:**

- Espresso: Kaffe til espresso skal altid være meget finmalet. For at opnå den nødvendige malingsgrad til espresso, anbefales det, at male maks. 36 g (ca. 4 spsk.) espressobønner i cirka 41 sekunder.
 - Du kan finde yderligere oplysninger om bønnernes formalingsgrad i brugsvejledningen til din kaffemaskine.
 - Når kaffebønnerne har nået den ønskede malingsgrad: Slip tasten **4**. Vent til kniven **6** står fuldstændigt stille.
 - Træk netstikket **8** ud af stikkontakten.
 - Drej låget **1** mod uret og tag det af.
 - Tag den malede kaffe op med en ske.
 - Fjern rester med rensespenslen **7**.
- ① **BEMÆRK:**
- Efter 2 på hinanden følgende gange anvendelse af produktet (2 x 41 sekunder med 1 minuts pause mellem hver): Vi anbefaler, at der ikke males kaffe i 60 minutter, så produktet kan afkøle.
 - Efter 4 på hinanden følgende gange anvendelse af produktet (4 x 25 sekunder med 1 minuts pause mellem hver): Vi anbefaler, at der ikke males kaffe i 60 minutter, så produktet kan afkøle.

● Rengøring og vedligeholdelse

⚠ FARE! Fare for elektriske stød! Før rengøring: Træk altid produktets netstik **8** ud af stikdåsen.



ADVARSEL! Produktets elektriske dele må aldrig nedsænkes i vand eller andre væsker. Hold aldrig produktet under rindende vand.

- Rengør produktet efter hvert brug.
- Fjern rester i beholderen **2** med rensespenslen **7**.
- Aftør
 - låget **1**
 - beholderen **2**
 - motorenheden **3**

regelmæssigt med en fugtig klud.

- Kom om nødvendigt et mildt rengøringsmiddel på kluden. Efterfølgende tørres af med en klud, der kun er fugtet med rent vand, for at fjerne alle rester af opvaskemiddel.
- Anvend ikke rengøringspray eller andre aggressive rengøringsmidler, da disse kan forårsage pletter, striber eller uklarer på overfladen.
- Brug ikke slibende rengøringsmidler.

● Opbevaring

- Produktet skal rengøres grundigt før opbevaring.
- Vikl tilslutningsledningen **8** mod uret rundt om ledningsoprulningen **5**. Før tilslutningsledningens ende ind igennem åbningen i bunden.
- Opbevar produktet i originalemballagen.
- Opbevar produktet på et tørt sted uden for børns rækkevidde.

● Bortskaffelse

Indpakningen består af miljøvenlige materialer, som De kan bortskaffe over de lokale genbrugssteder.



Bemærk forpakkingsmaterialernes mærkning til affaldssorteringen, disse er mærket med forkortelser (a) og numre (b) med følgende betydning: 1-7: kunststoffer / 20-22: papir og pap / 80-98: kompositmaterialer.

Produkt:



Produktet og tilbehøret og emballagematerialer kan genbruges og er underlagt udvidet producentansvar.

De skal bortskaffes separat. Følg de viste mærkater med sorteringsoplysninger, så de bortskaffes på en bedre måde.

Triman-logoet gælder kun for Frankrig.



De får oplyst muligheder til bortskaffelse af det udtjente produkt hos deres lokale myndigheder eller bystyre.



For miljøets skyld, så må produktet aldrig smides ud sammen med husholdningsaffaldet, når det er udtjent, men skal afleveres til en fagmæssig korrekt bortskaffelse. De kan informere Dem vedrørende opsamlingssteder og deres åbningstider hos deres ansvarlige forvaltning.

● **Garanti**

Produktet er fremstillet efter strenge kvalitetsretningslinjer, og det er set grundt efter inden levering. I tilfælde af fejl i materialer eller fremstilling, du juridiske rettigheder over for forhandleren af dette produkt. Dine juridiske rettigheder er på ingen måde begrænset af vores garanti, der er beskrevet nedenfor.

Garantien til dette produkt er 3 år fra købsdatoen. Garantiperioden starter på købsdatoen. Behold den originale kvittering på et sikkert sted, da dette dokument påkræves som købsbevis.

Hvis et nyt produktet har skader eller mangler, skal dette anmeldes med det samme efter udpakning af produktet.

Hvis der inden for 3 år fra købsdatoen af for dette produkt opstår en materiale- eller fabrikationsfejl, bliver produktet repareret eller erstattet – efter vores valg – af os uden omkostninger for dem. Garantiperioden forlænges ikke, hvis garantien bruges. Dette gælder også udskiftede og reparerede dele.

Denne garanti bortfalder, hvis produktet beskadiges, eller hvis det bruges eller vedligeholdes forkert.

Garantien dækker fejl i materialer og fremstilling. Denne garanti dækker ikke produktdele, som er udsat for normalt slid og derfor kan betragtes som normale sliddele (f.eks. batterier, genopladelige batterier, rør, patroner) eller ved skader på skrøbelige dele; f.eks. kontakter eller dele, som er fremstillet af glas.

● **Afvikling af garantisager**

For at sikre hurtig behandling af din sag, skal du overholde følgende instruktioner:

Sørg for at have den originale salgskvittering og varenummeret (IAN 409629_2207) klar, da disse skal bruges som købsbevis.

Varenummeret findes på mærkepladen, en indgravning på produktet, på forsiden af brugsvejledningen (nederst til venstre), eller på et klistermærke på bagsiden eller på bunden af produktet.

Hvis der opstår funktionsfejl eller andre fejl, skal du kontakte nedenstående serviceafdeling enten via telefon eller e-mail.

Hvis produktet registreres som defekt, kan det returneres gratis til serviceadressen, som du får oplyst. Sørg for at vedlægge købsbeviset (salgskvittering) og en kort, skriftlig beskrivelse, der beskriver defekten og hvornår den opstod.

● **Service**

 **Service Danmark**

Tel.: 80253972

















E-Mail: owim@lidl.dk



Elenco dei simboli utilizzati	Pagina 98
Introduzione	Pagina 99
Uso previsto	Pagina 99
Contenuto della confezione	Pagina 99
Descrizione dei componenti	Pagina 99
Dati tecnici	Pagina 99
Avvertenze di sicurezza generali	Pagina 99
Primo utilizzo	Pagina 103
Funzionamento	Pagina 104
Pulizia e manutenzione	Pagina 105
Conservazione	Pagina 105
Smaltimento	Pagina 105
Garanzia	Pagina 106
Richieste di intervento in garanzia	Pagina 106
Assistenza	Pagina 106

Elenco dei simboli utilizzati

Nel presente manuale e sull'imballaggio sono utilizzate le seguenti avvertenze:

	PERICOLO! Questo simbolo con il termine "Pericolo" indica una minaccia ad alto rischio che, se non evitata, può causare gravi lesioni o un esito letale.		Corrente/tensione alternata
		Hz	Hertz (frequenza di rete)
	AVVERTENZA! Questo simbolo con il termine "Avvertenza" indica una minaccia a medio rischio che, se non evitata, può causare gravi lesioni o un esito letale.	W	Watt
			Simbolo di un prodotto della classe di protezione II
			Utilizzare il prodotto solo in ambiente asciutto.
	CAUTELA! Questo simbolo con il termine "Cautela" indica una minaccia a basso rischio che, se non evitata, può causare lesioni lievi o di media gravità.		Pericolo - Rischio di scossa elettrica!
			Per alimenti Il prodotto non ha effetti avversi su gusto e odore.
	ATTENZIONE! Questo simbolo, insieme alla parola "Attenzione", indica il rischio di possibili danni materiali.		Non immergere l'unità motore  del prodotto nei liquidi. Evitare che i liquidi penetrino nell'alloggiamento dell'unità motore.
			Segno: Coperchio bloccato/aperto
	Segno della posizione del coperchio bloccato		Leggere il manuale di istruzioni
	Segno della posizione del coperchio aperto	CE	Il marchio CE conferma la conformità alle direttive UE applicabili al prodotto.
	Avvertenza di sicurezza		
	Istruzioni per l'uso		

MACINACAFFÈ ELETTRICO

● **Introduzione**

Grazie per aver acquistato questo prodotto, che di seguito sarà denominato "il prodotto".

Questo è un prodotto di alta qualità. Il manuale di istruzioni è parte integrante del prodotto e contiene informazioni importanti sull'uso, la sicurezza e lo smaltimento. Prima di assemblare e usare il prodotto, familiarizzarsi con le istruzioni e le avvertenze di sicurezza. Pertanto, leggere attentamente le istruzioni e le avvertenze riportate di seguito.

Il prodotto deve essere utilizzato esclusivamente come descritto e per gli scopi specificati. Conservare questo manuale in un luogo sicuro. In caso di cessione del prodotto a terzi, allegare anche tutta la documentazione.

● **Uso previsto**

Questo prodotto è destinato alla macinazione di chicchi di caffè. Non utilizzarlo per altri scopi.

Il prodotto è destinato solo all'uso domestico privato e non può essere utilizzato in ambito medico o commerciale.

Il produttore non si assume alcuna responsabilità per danni derivanti da utilizzi non conformi.

● **Contenuto della confezione**

Dopo avere disimballato il prodotto, verificare che la confezione sia integra e che tutti i componenti non presentino danni. Rimuovere tutti i materiali di imballaggio prima dell'uso.

- 1 Macinacaffè elettrico
- 1 Coperchio
- 1 Pennello per la pulizia
- 1 Manuale di istruzioni

● **Descrizione dei componenti**

- 1 Coperchio
- 2 Contenitore
- 3 Unità motore
- 4 Tasto
- 5 Avvolgicavo
- 6 Lama
- 7 Pennello per la pulizia
- 8 Cavo di alimentazione e spina
- 9 Simbolo: Apri 
- 10 Simbolo: Blocca 
- 11 Simbolo del triangolo 
- 12 Segno **MAX**
- 13 Segno **MIN**

● **Dati tecnici**

Tensione nominale:	220-240 V~, 50/60 Hz
Potenza assorbita:	180 W
Classe di protezione:	II / 
Capacità minima:	7 g (ca. 1 cucchiaino)
Capacità massima:	70 g (ca. 8 cucchiaini)
Certificazione:	
HG08881A /	
HG08881B:	GS (TÜV SÜD)



Avvertenze di sicurezza generali

PRIMA DI USARE IL PRODOTTO PER LA PRIMA VOLTA, FAMILIARIZZARE CON TUTTE LE ISTRUZIONI PER L'USO E LA SICUREZZA! IN CASO DI CESSIONE DEL PRODOTTO A TERZI, AVERE CURA DI CONSEGNARE TUTTA LA DOCUMENTAZIONE!

In caso di danni dovuti al mancato rispetto di queste istruzioni per l'uso, la garanzia è invalidata! La Società declina qualsiasi responsabilità per danni consequenziali! Il Produttore declina qualsiasi responsabilità in caso di danni a cose o persone dovuti a un utilizzo non conforme o al mancato rispetto delle istruzioni di sicurezza!

Bambini e disabili

⚠ AVVERTENZA! PERICOLO DI MORTE E INFORTUNIO PER BAMBINI E INFANTI!

Non lasciare mai i bambini incustoditi con il materiale d'imballaggio. Il materiale di imballaggio comporta un pericolo di soffocamento.

I bambini sottovalutano spesso i pericoli esistenti. Tenere sempre i materiali di imballaggio fuori dalla portata dei bambini.

- Questo prodotto non deve essere utilizzato dai bambini. Tenere il prodotto e il cavo di alimentazione  fuori dalla portata dei bambini.

- Questo prodotto può essere usato da persone con ridotte capacità fisiche, sensoriali o intellettive, oppure prive di esperienza e di conoscenza del prodotto, solo sotto supervisione o a seguito di istruzioni per un uso sicuro del prodotto e conseguente comprensione dei rischi connessi all'utilizzo dello stesso.
- I bambini non devono giocare con il prodotto.

Uso previsto

⚠ AVVERTENZA! L'uso improprio può causare lesioni. Utilizzare il prodotto esclusivamente in conformità alle presenti istruzioni. Non tentare di modificare in alcun modo il prodotto.

⚠ ATTENZIONE! Danni materiali! Non utilizzare il prodotto per tritare cubetti di ghiaccio! Questo porta a danni irreparabili al prodotto!

Sicurezza elettrica

⚠ PERICOLO! Pericolo di folgorazione! Non tentare mai di riparare autonomamente il prodotto.

In caso di cattivo funzionamento le riparazioni devono essere eseguite esclusivamente da personale qualificato.

⚠ PERICOLO! Pericolo di folgorazione! Non immergere le parti elettriche del prodotto in acqua o altri liquidi. Non tenere mai il prodotto sotto l'acqua corrente.

⚠ PERICOLO! Pericolo di folgorazione! Non utilizzare un prodotto danneggiato. Se il prodotto è danneggiato, scollegare la spina **8** e contattare il rivenditore.

■ Il prodotto non deve essere utilizzato se è stato fatto cadere o se presenta danni visibili di danni.

- Prima di collegare il prodotto alla presa di corrente, verificare che la tensione e la corrente nominale corrispondano ai dati di alimentazione riportati sulla targhetta del prodotto.
- Verificare regolarmente eventuali danni alla spina e al cavo di alimentazione **8**.
Se il cavo di alimentazione elettrica del prodotto è danneggiato deve essere sostituito dal produttore o dal suo servizio clienti, o da persona qualificata, per evitare rischi.
- Proteggere il cavo di alimentazione **8** da eventuali danni. Non lasciarlo appeso su spigoli vivi e non schiacciarlo o piegarlo. Tenere il cavo di alimentazione lontano da superfici calde e da fiamme libere.

Funzionamento

- Il prodotto deve essere sempre scollegato dalla rete elettrica prima del montaggio, dello smontaggio o della pulizia e quando non è sotto sorveglianza.

⚠ CAUTELA! Pericolo di lesioni! Non tentare di prendere i chicchi di caffè dal contenitore **2** mentre la lama **6** è ancora in rotazione.

⚠ CAUTELA! Pericolo di lesioni! Attendere che la lama **6** si fermi prima di rimuovere il coperchio **1**. Non provare MAI a toccare la lama mentre sta ancora girando!

⚠ ATTENZIONE! Danni materiali! Durante il riempimento del contenitore **2**, assicurarsi che nessun corpo estraneo (capelli, gioielli, ecc.) cada accidentalmente nel contenitore.

- Non sovraccaricare il prodotto. Un sovraccarico può causare danni permanenti al prodotto.

- Non appoggiare il prodotto su superfici calde (fornello a gas, fornello elettrico, forno, ecc.). Collare il prodotto su una superficie piana, stabile, pulita e asciutta.
- Non coprire il prodotto durante o poco dopo l'uso finché è ancora caldo.
- Non toccare l'unità motore **3**, il cavo di alimentazione e la spina **8** con le mani bagnate.
- Non immergere l'unità motore **3** del prodotto nei liquidi. Evitare che i liquidi penetrino nell'alloggiamento dell'unità motore.
- Maneggiare la lama estremamente affilata **6** con cura, poiché potrebbe causare lesioni. Dopo l'uso e/o la pulizia, rimontare il prodotto per evitare lesioni a causa della lama esposta.
- Tenere la lama **6** fuori dalla portata dei bambini.

- Posizionare il cavo di alimentazione [8] e la prolunga in modo che nessuno possa inciamparvi o causare altri danni.
- Per impostare il prodotto a 50 o 60 Hz, non è necessaria alcuna azione da parte degli utenti. Il prodotto si imposta automaticamente a 50 o 60 Hz.
- Riempire il prodotto almeno fino al segno **MIN** [13] o con 7 g (ca. 1 cucchiaino) di chicchi di caffè.

Non riempire il prodotto con più di 70 g (ca. 8 cucchiaini) o non superare il segno **MAX** [12].

Pulizia e manutenzione

⚠ AVVERTENZA! Pericolo di lesioni! Togliere la spina [8] del prodotto prima di pulirlo e quando non lo si utilizza.

⚠ CAUTELA! Pericolo di lesioni! Prestare attenzione durante la manipolazione delle lame affilate [6] e durante lo svuotamento del contenitore [2].

- Non estrarre la spina dalla presa tirando il cavo [8].
- Proteggere il prodotto, il cavo di alimentazione e la spina [8] da polvere, luce solare diretta, gocce e spruzzi d'acqua.
- Proteggere il prodotto dal calore. Non posizionare il prodotto vicino a fiamme libere o a fonti di calore quali forni o riscaldatori.

● **Primo utilizzo**

- Rimuovere il materiale di imballaggio. Verificare che tutti i componenti siano integri.
- Azionare il prodotto a vuoto per consentire la dissipazione dei residui di produzione (circa 45 secondi).
- Pulire il prodotto (vedere "Pulizia e manutenzione").
- Posizionare il prodotto su una superficie idonea e piana.
- Avvolgere il cavo di alimentazione [8] sull'avvolgicavo [5]. Far passare il cavo di alimentazione attraverso l'apertura sul bordo dell'alloggiamento.
- Collegare la spina [8] a una presa. Il prodotto è ora pronto per l'uso.

● **Funzionamento**

- Ruotare in senso antiorario il coperchio **1** e rimuoverlo.
- Riempire il contenitore **2** con la quantità di chicchi di caffè necessaria.

① INDICAZIONI:

- Riempire il prodotto almeno fino al segno **MIN** **13** o con 7 g (ca. 1 cucchiaino) di chicchi di caffè.

Non riempire il prodotto con più di 70 g (ca. 8 cucchiaini).

Non superare il segno **MAX** **12**.

In caso contrario, i chicchi di caffè non verranno macinati correttamente.

- Usare una bilancia per misurare il peso dei chicchi di caffè. Marche diverse hanno volumi diversi.
- Quantità richiesta per tazza di caffè:
 - Caffè filtrato: circa da 6 a 8 g
 - Espresso: circa 9 g
 - Per ulteriori informazioni, consultare il manuale di istruzioni della macchina da caffè.

- Mettere il coperchio **1** sul prodotto. Allineare **▽ 11** con **🔒 9**. Ruotare il coperchio in senso orario finché **▽** non è allineato con **🔒 10**.

① INDICAZIONE: Il prodotto può essere utilizzato solo se il coperchio **1** è chiuso e bloccato correttamente.

- Tenere premuto il tasto **4** finché i chicchi di caffè non vengono macinati secondo le proprie esigenze.

① INDICAZIONI:

- Se durante la macinazione dovesse accumularsi del caffè macinato sui bordi del contenitore **2** e fuori dalla portata della lama **6**: Agitare con cura il prodotto in modo che il caffè macinato cada di nuovo dentro.
- Il grado di macinazione del caffè dipende dalla quantità di chicchi di caffè e dalla durata del processo di macinazione.

- Più a lungo i chicchi di caffè vengono macinati, più fine diventa il caffè in polvere. Un processo di macinazione più breve si traduce in un caffè in polvere più grossolano:

Grado di macinazione	Volume	Tempo
Grosso (caffettiera a stantuffo)	70 g (ca. 8 cucchiaini)	25 s
Medio (filtro)	45 g (ca. 5 cucchiaini)	30 s
Fine (espresso)	36 g (ca. 4 cucchiaini)	41 s

(solo per riferimento)

① INDICAZIONI:

- Espresso: Il caffè in polvere per espresso deve essere sempre macinato finemente. Per ottenere il grado di macinatura necessario per l'espresso, si consiglia di macinare un massimo di 36 g (ca. 4 cucchiaini) di chicchi espresso per circa 41 secondi.
- Per ulteriori informazioni sul grado di macinatura dei chicchi, consultare il manuale di istruzioni della macchina da caffè.
- Non appena i chicchi di caffè sono stati macinati secondo le proprie esigenze: Rilasciare il tasto **4**. Attendere che la lama **6** si sia fermata completamente.
- Staccare la spina **8** dalla presa.
- Ruotare in senso antiorario il coperchio **1** e rimuoverlo.
- Prendere il caffè in polvere con un cucchiaino.
- Rimuovere i residui con il pennello per la pulizia **7**.

① INDICAZIONI:

- Dopo 2 utilizzi consecutivi del prodotto (2 x 41 secondi con 1 minuto di pausa ciascuno): Si consiglia di lasciar raffreddare il prodotto evitando di macinare caffè per 60 minuti.
- Dopo 4 utilizzi consecutivi del prodotto (4 x 25 secondi con 1 minuto di pausa ciascuno): Si consiglia di lasciar raffreddare il prodotto evitando di macinare caffè per 60 minuti.

● Pulizia e manutenzione

⚠ PERICOLO! Pericolo di folgorazione!

Prima della pulizia: Scollegare sempre la spina **8** del prodotto dalla presa.



AVVERTENZA! Non immergere le parti elettriche del prodotto in acqua o altri liquidi. Non tenere mai il prodotto sotto l'acqua corrente.

- Pulire il prodotto dopo ogni utilizzo.
- Rimuovere i residui con il pennello per la pulizia **7** dal contenitore **2**.
- Pulire
 - il coperchio **1**
 - il contenitore **2**
 - l'unità motore **3**

regolarmente con un panno umido.

- Se necessario, utilizzare un detergente delicato sul panno. Quindi pulire con un panno inumidito solo con acqua pulita per rimuovere tutti i residui di detergente.
- Non utilizzare spray detergenti o altri detergenti aggressivi che possono causare macchie, striature o offuscamento sulla superficie.
- Non utilizzare detergenti abrasivi.

● Conservazione

- Pulire sempre con cura il prodotto prima di conservarlo.
- Avvolgere il cavo di alimentazione **8** in senso antiorario sull'avvolgicavo **5**. Far passare l'estremità del cavo di alimentazione attraverso l'apertura sul fondo.
- Conservare il prodotto nella confezione originale.
- Tenere il prodotto in un luogo asciutto, fuori dalla portata dei bambini.

● Smaltimento

L'imballaggio è composto da materiali ecologici che possono essere smaltiti presso i siti di raccolta locali per il riciclo.



Osservare l'identificazione dei materiali di imballaggio per lo smaltimento differenziato, i quali sono contrassegnati da abbreviazioni (a) e da numeri (b) con il seguente significato: 1-7: plastiche / 20-22: carta e cartone / 80-98: materiali compositi.

Prodotto:



Il prodotto, i suoi accessori e i materiali di imballaggio sono riciclabili e soggetti alla responsabilità estesa del produttore. Per un migliore trattamento dei rifiuti, smaltirli separatamente seguendo i diversi simboli della raccolta differenziata.

Il logo Triman è valido solamente per la Francia.



E' possibile informarsi circa le possibilità di smaltimento del prodotto usato presso l'amministrazione comunale o cittadina.



Per questioni di tutela ambientale non gettare il prodotto usato tra i rifiuti domestici, ma provvedere invece al suo corretto smaltimento. Presso l'amministrazione competente è possibile ricevere informazioni circa i siti di raccolta e i relativi orari di apertura.

● **Garanzia**

Questo prodotto è stato fabbricato secondo severe direttive sulla qualità ed è stato meticolosamente ispezionato prima della consegna. In caso di difetti di materiali o fabbricazione, è possibile rivalersi legalmente sul rivenditore del prodotto. I propri diritti legali non sono limitati in alcun modo dalla presente garanzia.

La garanzia di questo prodotto è valida per 3 anni dalla data di acquisto. Il periodo di garanzia ha inizio dalla data di acquisto. Conservare lo scontrino originale in un luogo sicuro perché tale documento è richiesto come prova di acquisto.

Eventuali danni o difetti già presenti al momento dell'acquisto devono essere segnalati immediatamente dopo il disimballaggio del prodotto.

Se il prodotto mostra difetti di materiali o fabbricazione entro 3 anni dalla data di acquisto, verrà riparato o sostituito, a nostra sola discrezione, gratuitamente. Il periodo di garanzia non viene esteso a seguito di un intervento in garanzia. Ciò si applica anche in caso di componenti sostituiti o riparati.

Questa garanzia non è valida se il prodotto è stato danneggiato, usato in modo improprio o sottoposto a una scorretta manutenzione.

La garanzia copre difetti di materiali o fabbricazione. Questa garanzia non copre i componenti del prodotto soggetti a normale usura e pertanto considerati materiali di consumo (ad esempio batterie, batterie ricaricabili, tubi, cartucce) né componenti fragili come interruttori o parti in vetro.

● **Richieste di intervento in garanzia**

Per garantire la rapida elaborazione della propria richiesta di intervento, rispettare le istruzioni riportate di seguito.

Tenere a portata di mano lo scontrino originale e il codice del prodotto (IAN 409629_2207) come prova di acquisto.

Il codice del prodotto è riportato sulla targa identificativa del prodotto, sulla prima pagina del manuale di istruzioni (in basso a sinistra), su un adesivo applicato sulla parte posteriore o inferiore del prodotto o è inciso direttamente sul prodotto.

In caso di malfunzionamenti o altri difetti, contattare telefonicamente o via e-mail il centro di assistenza riportato di seguito.

Se il prodotto è considerato difettoso, è possibile inviarlo senza costi aggiuntivi al centro di assistenza indicato. Assicurarsi di includere la prova di acquisto (scontrino) e una breve descrizione scritta del tipo di difetto riportando quando si è verificato.

● **Assistenza**

IT **Assistenza Italia**

Tel.: 800790789

E-Mail: owim@lidl.it

CH **Assistenza Svizzera**

Tel.: 0800562153

E-Mail: owim@lidl.ch

MT **Assistenza Malta**

Tel.: 80062960















E-Mail: owim@lidl.com.mt



A használt piktogramok listája	Oldal 108
Bevezető	Oldal 109
Rendeltetésszerű használat	Oldal 109
A csomagolás tartalma	Oldal 109
Alkatrészjegyzék	Oldal 109
Műszaki adatok	Oldal 109
Általános biztonsági utasítások	Oldal 109
Első használat	Oldal 113
Kezelés	Oldal 114
Tisztítás és karbantartás	Oldal 115
Tárolás	Oldal 115
Mentesítés	Oldal 115
Garancia	Oldal 116
Garanciális ügyek lebonyolítása	Oldal 116
Szerviz	Oldal 116

A használt piktogramok listája

Ebben a használati útmutatóban és a csomagoláson az alábbi figyelmeztető jelzésekkel találkozhat:

	<p>VESZÉLY! Ez a szimbólum a „Veszély” szó mellett nagy kockázati tényezőre hívja fel a figyelmet, melyet ha nem kerülnek el, az súlyos sérülésekhez vagy halálesethez vezet.</p>		<p>Váltóáram/-feszültség</p>
	<p>FIGYELMEZTETÉS! Ez a szimbólum a „Figyelmeztetés” szó mellett közepes kockázati tényezőre hívja fel a figyelmet, melyet ha nem kerülnek el, az súlyos sérülésekhez vagy akár halálesethez is vezethet.</p>	<p>Hz</p>	<p>Hertz (hálózati frekvencia)</p>
	<p>VIGYÁZAT! Ez a szimbólum a „Vigyázat” szó mellett alacsony kockázati tényezőre hívja fel a figyelmet, melyet ha nem kerülnek el, az kisebb vagy mérsékelt sérülésekhez vezethet.</p>	<p>W</p>	<p>Watt</p>
	<p>FIGYELEM! Ez a szimbólum a „Figyelem” szó mellett anyagi károk veszélyére utal.</p>		<p>A II. védelmi osztályú termék szimbóluma</p> <p>A terméket csak száraz helyiségekben, beltéren használja.</p>
	<p>MEGJEGYZÉS: Ez a szimbólum a „Megjegyzés” szó mellett hasznos információkra hívja fel a figyelmet.</p>		<p>Veszély - Áramütésveszély!</p>
	<p>Az állás jelölése lezárt fedő esetén</p>		<p>Élelmiszerbiztos A termék nincs negatív hatással az ételek ízére vagy szagára.</p>
	<p>Az állás jelölése nyitott fedő esetén</p>		<p>A termék motoregységét 3 ne mérítse folyadékba. Ne hagyja, hogy folyadék kerüljön a motoregység készülékékházába.</p>
 	<p>Biztonsági információk Használati útmutató</p>		<p>Jelölés: Fedő lezárva/nyitva</p> <p>Olvassa el a használati útmutatót</p> <p>CE</p> <p>A CE-jelzés azt jelzi, hogy a termék megfelel a rá vonatkozó uniós előírásoknak.</p>

ELEKTROMOS KÁVÉDARÁLÓ

● Bevezető

Gratulálunk az új termék megvásárlásához, amelyre a továbbiakban úgy hivatkozunk: „a termék”.

Kiváló minőségű terméket választott. A használati útmutató a termék szerves részét képezi. Fontos információkat tartalmaz a működésre, biztonságra, használatra és ártalmatlanításra vonatkozólag.

Összeszerelés és használat előtt ismerkedjen meg a termékkel, valamint az összes üzemeltetésre és biztonságra vonatkozó figyelmeztetéssel. Ebből a célból figyelmesen olvassa el a következő használati útmutatót és a biztonságra vonatkozó figyelmeztetéseket.

A terméket csak a leírt módon és a megadott alkalmazásokhoz használja. A használati útmutatót biztonságos helyen őrizze. Ha a terméket harmadik félnek átadja, akkor adjon át minden dokumentációt is.

● Rendeltetésszerű használat

Jelen terméket kávébab és eszpresszó bab darálására tervezték. Más célra ne használja.

A termék csak magán háztartásokban történő használatra alkalmas, egészségügyi vagy üzleti célra nem használható.

A gyártó nem vállal felelősséget a szakszerűtlen használatból adódó károkért.

● A csomagolás tartalma

A termék kicsomagolása után ellenőrizze a csomagolás teljességét és az alkatrészek megfelelő állapotát. A használat előtt távolítson el minden csomagolóanyagot.

- 1 Elektromos kávédaráló
- 1 Fedő
- 1 Tisztítóecset
- 1 Használati útmutató

● Alkatrészjegyzék

- 1 Fedő
- 2 Tartály
- 3 Motoregység
- 4 Gomb
- 5 Vezetéktartó
- 6 Penge
- 7 Tisztítóecset
- 8 Elektromos vezeték csatlakozóval
- 9 Szimbólum: Nyitás 
- 10 Szimbólum: Berendezés 
- 11 Háromszög szimbólum 
- 12 **MAX** jelzés
- 13 **MIN** jelzés

● Műszaki adatok

Névleges feszültség:	220–240 V~, 50/60 Hz
Bemenő teljesítmény:	180 W
Védelmi osztály:	II / 
Min. töltőmennyiség:	7 g (kb. 1 ek)
Max. töltőmennyiség:	70 g (kb. 8 ek)
Tanúsítvány:	
HG08881A /	
HG08881B:	GS (TÜV SÜD)



Általános biztonsági utasítások

A TERMÉK HASZNÁLATBAVÉTELE ELŐTT ISMERKEDJEN MEG A TERMÉK BIZTONSÁGI UTASÍTÁSAIVAL! HA A TERMÉKET TOVÁBBADJA, ADJA MELLÉ EZEKET A DOKUMENTUMOKAT IS!

A jelen használati útmutatóban leírtak figyelmen kívül hagyásából adódó károk esetén a garancia érvényét veszti! A közvetett károkért nem vállalunk felelősséget! A szakszerűtlen használat vagy a biztonsági utasítások figyelmen kívül hagyása következtében történő anyagi károkért és személyi sérülésekért nem vállalunk felelősséget!

Gyermekek és fogyatékkal élők

⚠ FIGYELMEZTETÉS! ÉLETVESZÉLY GYERMEKEK, KISGYERMEKEK SZÁMÁRA!

Ne hagyja a gyermekeket a csomagolóanyagokkal felügyelet nélkül. A csomagolóanyagok fulladást okozhatnak.

A gyermekek gyakran alábecsülik az ezzel kapcsolatos veszélyeket. Tartsa a csomagolóanyagokat gyermekektől távol.

- Ez a terméket nem használhatják gyermekek. A terméket és az elektromos vezetéket **8** tartsa gyermekek számára nem elérhető helyen.

- A terméket akkor használhatják csökkent testi, érzékszervi és szellemi képességű, valamint a kellő tapasztalattal és tudással nem rendelkező személyek, amennyiben felügyeletet biztosítanak számukra, vagy megfelelő utasítást kaptak a termék biztonságos használatával kapcsolatban és megértik az azzal járó veszélyeket.
- Gyermekek nem játszhatnak a termékkel.

Rendeltetészerű használat

- ### **⚠ FIGYELMEZTETÉS!**
- A szakszerűtlen kezelés sérülésekhez vezethet. A terméket kizárólag ezen használati útmutatónak megfelelően használja. Ne próbálja meg a terméket bármilyen módon módosítani.

- ### **⚠ FIGYELEM! Anyagi károk keletkezhetnek!**
- Ne használja a terméket jégkockák aprítására! Ez javíthatatlan kárt okozhat!

Elektromos biztonság

⚠ **VESZÉLY!**

Áramütésveszély! Ne próbálja meg saját kezűleg megjavítani a terméket.

Hibás működés esetén a termék javítási munkáit bízza képzett szakemberre.

⚠ **VESZÉLY!**

Áramütésveszély! A termék elektromos részeit ne merítse vízbe vagy más folyadékokba. Soha ne tartsa a terméket folyó víz alá.

⚠ **VESZÉLY!**

Áramütésveszély! Ne használja a terméket, ha sérült. Ha a termék megsérül, húzza ki az elektromos csatlakozót **8** és vegye fel a kapcsolatot a termék eladójával.

- Ne használja a terméket, ha az leesett, vagy ha azon látható sérülések vannak.

- Mielőtt a terméket a konnektorba csatlakoztatná ellenőrizze, hogy az áramellátás feszültsége és névleges áramerőssége megegyezik-e a termék adattábláján feltüntetettel értékekkel.
- Rendszeresen ellenőrizze az elektromos vezeték és a csatlakozó **8** épségét. Ha a termék hálózati csatlakozókábele megsérül, a kockázatok elkerülése érdekében azt a gyártónak, az ügyfélszolgálatának, vagy egy annak megfelelő képzettségű szakembernek kell kicserélnie.
- Óvja az elektromos vezetékét **8** a sérülésektől. Ne hagyja, hogy azt éles sarkokon átlógni, becsípódn, és ne hajlítsa meg. Az elektromos vezetékét tartsa forró felületektől és nyílt lángoktól távol.

Kezelés

- A terméket mindig le kell választani az elektromos hálózatról, ha felügyelet nélkül hagyják, össze- vagy szétszerelés, illetve tisztítás előtt.
- ⚠ **VIGYÁZAT! Sérülésveszély!**
Amíg forog a penge [6] ne próbálja kivenni a kávébabokat a tartályból [2].
- ⚠ **VIGYÁZAT! Sérülésveszély!**
Várja meg, amíg leáll a penge [6], mielőtt leveszi a fedőt [1]. SOHA ne próbálja a pengét megfogni, amíg az még forgásban van!
- ⚠ **FIGYELEM! Anyagi károk keletkezhetnek!** A tartály [2] feltöltésekor ügyeljen arra, hogy abba ne eshessenek véletlenül idegen tárgyak (haj, ékszerek stb.).
- Ne töltse túl a terméket. A túltöltés a termék tartós károsodásához vezethet.
- A terméket ne helyezze forró felületekre (gáztűzhely, elektromos tűzhely, kályha stb.). A terméket helyezze egy sima, stabil, tiszta és száraz felületre.
- Használat közben és kevéssel a használat után ne takarja le a terméket, amíg még meleg.
- Ne érjen nedves kézzel a motoregységhez [3], az elektromos vezetékekhez és a csatlakozóhoz [8].
- A termék motoregységét [3] ne merítse folyadékba. Ne hagyja, hogy folyadék kerüljön a motoregység készülékházába.
- Bánjon óvatosan az rendkívül éles pengével [6], mert az sérüléseket okozhat. Használat és/vagy tisztítás után újra szerelje össze a terméket, hogy ne sérüljön meg a szabadon lévő pengétől.
- A pengét [6] tartsa gyermekek számára nem elérhető helyen.

- Az elektromos vezetékét [8] és a hosszabbítókábelt úgy helyezze el, hogy azokban senki se tudjon elbotlani, és ne lehessen bennük egyéb módon kárt tenni.
- A termék átállításához 50 vagy 60 Hz értékre a felhasználó részéről semmilyen művelet nem szükséges. A termék automatikusan áll át 50, illetve 60 Hz-re.
- Töltse fel a terméket legalább a **MIN** jelzésig [13] vagy 7 g (kb. 1 ek) kávébabbal. Ne töltsön a termékbe 70 g-nál (kb. 8 ek) többet, illetve ne haladja meg a **MAX** jelzést [12].
- Az elektromos csatlakozót ne a vezetékénél [8] fogva húzza ki a konnektorból.
- A terméket, az elektromos vezetékét és a csatlakozót [8] óvja a portól, a közvetlen napfénytől, a rácseppenő vagy ráfröccsenő víztől.
- Óvja a terméket a hőtől. Ne tegye a terméket nyílt lángok vagy hőforrások (tűzhelyek, fűtőberendezések) közelébe.

● **Első használat**

- Távolítsa el a csomagolóanyagokat. Ellenőrizze, hogy az alkatrészek hiánytalanok-e.
- A gyártási maradékanyagok eltávolítása érdekében a terméket működtesse üres állapotban (kb. 45 másodpercig).
- Tisztítsa meg a terméket (lásd a „Tisztítás és ápolás” c. fejezetet).
- Helyezze a terméket egy megfelelő, sima felületre.
- Tekerje le az elektromos vezetékét [8] a vezeték tartóról [5]. Vezesse át az elektromos vezetékét a készülékház szélén lévő nyíláson.
- Dugja be az elektromos csatlakozót [8] egy konnektorba. Ekkor a termék üzemkész.

Tisztítás és ápolás

⚠ **FIGYELMEZTETÉS!**

Sérülésveszély! A termék tisztítása előtt, illetve ha nincs használatban, húzza ki az elektromos csatlakozót [8] a konnektorból.

⚠ **VIGYÁZAT! Sérülésveszély!**

Legyen óvatos az éles pengék [6] kezelése során, és amikor kiüríti a tartályt [2].

● Kezelés

- Fordítsa el a fedőt **1** az óramutató járásával ellentétes irányba, és vegye le.
- Töltse fel a tartályt **2** a szükséges mennyiségű kávébabbal.

① MEGJEGYZÉSEK:

- Töltse fel a terméket legalább a **MIN** jelzésig **13** vagy 7 g (kb. 1 ek) kávébabbal. Ne töltsön a termékbe 70 g-nál (kb. 8 ek) többet. Ne haladja meg a **MAX** jelzést **12**. Különben a kávébabok nem őrlődnek meg megfelelően.
- A kávébabok kiméréséhez használjon egy mérleget. Az egyes márkák eltérően számolják a mennyiségeket.
- Szükséges mennyiség kávécsészénként:
 - Filteres kávé: kb. 6 és 8 g
 - Eszpresszó: kb. 9 g
 - Nézze meg a kávéfőző használati útmutatójában a további információkat.
- Helyezze rá a fedőt **1** a termékre. Igazítsa a **▽** **11** és a **🔒** **9** jeleket egymáshoz. Fordítsa a fedelet az óramutató járásával megegyező irányba, amíg a **▽** a **🔒** **10** felé nem néz.

① **MEGJEGYZÉS:** A termék csak akkor működőképes, ha a fedő **1** helyesen le van zárva és reteszelve.

- Tartsa nyomva a gombot **4** addig, míg a kávébabok az Ön kívánása szerinti állagra nem darálódnak.

① MEGJEGYZÉSEK:

- Ha a darálási folyamat közben összegyűlik az őrölt kávé a tartály széleinél **2** és a penge **6** nem éri el: Óvatosan rázza meg a terméket, hogy az őrölt kávé újra visszahulljon.
- A kávé őrlési finomsága függ a kávébab mennyiségétől és a darálási folyamat időtartamától.

- Minél tovább tart az őrlés, annál finomabbá válik a kávépor. Rövidebb darálással durvábbra őrölt kávé kap:

Őrlési finomság	Űrtartalom	Idő
Durva (french press)	70 g (kb. 8 ek)	25 s
Közepes (filteres)	45 g (kb. 5 ek)	30 s
Finom (eszpresszó)	36 g (kb. 4 ek)	41 s

(csak hivatkozással)

① MEGJEGYZÉSEK:

- Eszpresszó: Az eszpresszóhoz mindig nagyon finomra kell őrölni a kávé. Az eszpresszóhoz szükséges finomság eléréséhez őröljön legfeljebb 36 g (kb. 4 ek) eszpresszó kávébabot kb. 41 másodpercen keresztül.
 - Nézze meg a kávéfőző használati útmutatójában a kávészemek őrlési finomságára vonatkozó további információkat.
 - Amint a darálási finomság megfelel az Ön elvárásainak: Engedje fel a gombot **4**. Várjon, amíg a penge **6** teljesen leáll.
 - Húzza ki az elektromos csatlakozót **8** a konnektorból.
 - Fordítsa el a fedőt **1** az óramutató járásával ellentétes irányba, és vegye le.
 - Egy kanállal vegye ki a kávéport.
 - Távolítsa el a maradványokat a tisztítóecsettel **7**.
- ① **MEGJEGYZÉSEK:**
- Ha a terméket 2-szer egymásután használja (2 x 41 másodperc, 1 perces szünettel): Javasoljuk, hogy 60 percig ne őröljön kávé, hogy a termék lehűlhessen.
 - Ha a terméket 4-szer egymásután használja (4 x 25 másodperc, 1 perces szünettel): Javasoljuk, hogy 60 percig ne őröljön kávé, hogy a termék lehűlhessen.

● Tisztítás és karbantartás

⚠ VESZÉLY! Áramütésveszély! Tisztítás előtt: Mindig húzza ki a termék elektromos csatlakozóját [8] a konnektorból.



FIGYELMEZTETÉS! A termék elektromos részeit ne merítse vízbe vagy más folyadékokba. Soha ne tartsa a terméket folyó víz alá.

- Tisztítsa meg a terméket minden használat előtt.
- Távolítsa el a maradványokat a tartályból [2] a tisztítóecsettel [7].
- Törölje le
 - a fedő [1]
 - a tartály [2]
 - a motoregység [3]

rendszeresen egy enyhén nedves ruhával.

- Szükség esetén a ruhára vigyen fel némi lágy mosogatószert. Végül törölje le egy kendővel, amelyet csak vízzel itatott el, hogy minden mosószermaradékot eltávolítson.
- Ne használjon tisztító sprayt vagy más agresszív tisztítószert, mivel ezek foltokat, elkenődést okozhatnak vagy a felület homályosodását okozhatják.
- Ne használjon maró hatású tisztítószereket.

● Tárolás

- A tárolás előtt mindig gondosan törölje meg a terméket.
- Tekerje az elektromos vezetéket [8] az óramutató járásával ellenkező irányban a vezetéktartó [5] köré. Az elektromos vezeték végét vezesse át a nyíláson a termék aljához.
- A terméket az eredeti csomagolásban tárolja.
- A terméket tárolja száraz, gyermekek számára nem elérhető helyen.

● Mentesítés

A csomagolás környezetbarát anyagokból készült, amelyeket a helyi újrahasznosító helyeken adhat le ártalmatlanítás céljából.



A hulladék elkülönítéséhez vegye figyelembe a csomagolóanyagban található jelzéseket. Ezek rövidítéseket (a) és számokat (b) tartalmaznak a következő jelentéssel: 1-7: műanyagok / 20-22: papír és karton / 80-98: kötőanyagok.

Termék:



A termék, beleértve a tartozékokat és a csomagolóanyagokat is, újrahasznosítható, és a gyártó kiterjesztett felelőssége alá tartozik. A jobb hulladékkezelés érdekében az ábrán látható információk (szortírozási információk) alapján külön ártalmatlanítsa őket. A Triman-logó csak Franciaországra vonatkozik.



A kiszolgált termék megsemmisítési lehetőségeiről lakóhelye illetékes önkormányzatánál tájékozódhat.



A környezete érdekében, ne dobja a kiszolgált terméket a háztartási szemétkébe, hanem adja le szakszerű ártalmatlanításra. A gyűjtőhelyekről és azok nyitvatartási idejéről az illetékes önkormányzatnál tájékozódhat.

● **Garancia**

A termék szigorú minőségi előírások szerint készült, és alapos vizsgálaton esett át szállítás előtt. Anyag- vagy gyártási hibák esetén törvényben foglalt garancia jár Önnek a termék kereskedőjétől. Az alább részletezett garanciánk semmilyen módon nem korlátozzák az Ön törvényes jogait.

A termékre a vásárlás dátumától számított 3 éves garancia jár. A garancia időtartama a vásárlás dátumától kezdődik. Tartsa az eredeti vásárlási nyugtát biztonságos helyen, mivel ez a dokumentum a vásárlást igazoló bizonylat.

Bármilyen, a vásárlás pillanatában fennálló sérülést vagy hibát azonnal jelezni kell a termék kicsomagolása után.

Ha a terméken vásárlásától számított 3 éven belül anyag- vagy gyártási hiba merül fel, akkor a választásunk szerint a terméket ingyen megjavítjuk vagy kicseréljük. A garanciális időszak nem hosszabbítható meg a reklamáció miatt. Ez vonatkozik kicserélt és javított alkatrészekre is.

A garancia érvényét veszti, ha a termék megsérült, vagy nem megfelelően használták, vagy tartották karban.

A garancia kiterjed az anyag- vagy gyártási hibákra is. A garancia nem terjed ki a termék azon részeire, amelyek normál kopásnak vannak kitéve, és ezért fogyóeszköznek tekinthetők (pl. elemek, újratölthető elemek, csövek, betétek), vagy a törékeny alkatrészek sérülésére, pl. kapcsolók vagy üvegből készült alkatrészek.

● **Garanciális ügyek lebonyolítása**

A reklamáció gyors feldolgozásának biztosításához tartsa be az alábbi utasításokat:

Legyen meg az eredeti vásárlási nyugta és az azonosítószám (IAN 409629_2207) a vásárlási bizonyítékeként.

A termék azonosítószáma a típustáblán, a terméken található gravírozásként, a használati útmutató első (bal alsó) oldalán, vagy a termék hátulján vagy alján lévő matricán található.

Amennyiben működési hiba vagy más meghibásodás lép fel, kérjük, vegye fel a kapcsolatot az ügyfélszolgálatunkkal a lent felsorolt telefonszámon vagy e-mail címen.

Ha a terméket hibásként regisztrálják, akkor ingyenesen visszaküldheti az Önnek megadott szervizcímre. Ne felejtse el mellékelni a vásárlási bizonylatot (vásárlási nyugta) és egy rövid leírást, amely ismerteti a hiba részleteit, és hogy mikor következett be a hiba.

● **Szerviz**

 **Szerviz Magyarország**

Tel.: 0680021536

















E-mail: owim@lidl.hu



Seznam uporabljenih piktogramov	Stran 118
Uvod	Stran 119
Namenska uporaba	Stran 119
Obseg dobave	Stran 119
Seznam delov	Stran 119
Tehnični podatki	Stran 119
Splošna varnostna navodila	Stran 119
Prva uporaba	Stran 123
Rokovanje	Stran 124
Čiščenje in vzdrževanje	Stran 125
Shranjevanje	Stran 125
Odstranjevanje	Stran 125
Garancijski list	Stran 126
Postopek pri uveljavljanju garancije	Stran 127
Servis	Stran 127

Seznam uporabljenih piktogramov

V teh navodilih za uporabo in na pakiranju se uporabljajo naslednja opozorila:

	NEVARNOST! Ta simbol z opozorilno besedo »Nevarnost« označuje nevarnost z visoko stopnjo tveganja, ki lahko v primeru neupoštevanja opozorila povzroči hudo poškodbo ali celo smrt.		Izmenični tok/napetost
		Hz	Hertz (omrežna frekvenca)
	OPOZORILO! Ta simbol z opozorilno besedo »Opozorilo« označuje nevarnost s srednje visoko stopnjo tveganja, ki lahko v primeru neupoštevanja opozorila povzroči hudo poškodbo ali celo smrt.	W	Vat
			Simbol za izdelek z zaščitnim razredom II
			Izdelek uporabljajte le v zaprtih notranjih prostorih.
	PREVIDNO! Ta simbol z opozorilno besedo »Previdno« označuje nevarnost z nizko stopnjo tveganja, ki lahko v primeru neupoštevanja nevarnosti povzroči majhno ali srednje hudo poškodbo.		Nevarnost – tveganje električnega udara!
			Varno za živila Ta izdelek nima nobenih negativnih učinkov na okus ali vonj.
	POZOR! Ta simbol s signalno besedo »Pozor« označuje nevarnost morebitne poškodbe lastnine.		Enoto motorja 3 izdelka ne potaplajte v tekočine. Ne dopustite, da bi voda prodrla v ohišje enote motorja.
	OPOMBA: Ta simbol s signalno besedo »Opomba« nudi nadaljnje koristne informacije.		Oznaka: Pokrov zaprt/odprt
	Oznaka položaja za zaklenjen pokrov		Preberite navodila za uporabo.
	Oznaka položaja za odprt pokrov	CE	Znak CE potrjuje skladnost z direktivami EU, ki veljajo za izdelek.
	Varnostne informacije		
	Navodila za uporabo		

ELEKTRIČNI KAVNI MLINČEK

● Uvod

Čestitamo vam za nakup novega izdelka, ki bo v nadaljevanju tega dokumenta naveden samo kot »izdelek«.

Izbrali ste izdelek visoke kakovosti. Navodila za uporabo so sestavni del tega izdelka. Vsebujejo pomembne informacije o delovanju, varnosti, uporabi in odstranjevanju. Pred sestavljanjem in uporabo izdelka se seznanite z izdelkom ter vsemi napotki glede delovanja in varnosti. Natančno preberite naslednji uporabniški priročnik ter napotke glede varnosti.

Izdelek uporabljajte samo tako, kot je opisano, in za navedene namene. Ta navodila shranite na varno mesto. Če izdelek predate tretjim osebam, jim morate posredovati tudi vso dokumentacijo.

● Namenska uporaba

Ta izdelek je namenjen za mletje zrn kave in kave za espresso. Ne uporabljajte za druge namene.

Izdelek je namenjen samo za uporabo v zasebnih gospodinjstvih in se ne sme uporabljati v medicinskih ali komercialnih okoljih.

Proizvajalec ne prevzema odgovornosti za škodo, nastalo zaradi nepravilne uporabe.

● Obseg dobave

Po odstranitvi embalaže izdelka preverite, ali je dobava popolna in da so vsi deli v dobrem stanju. Pred uporabo odstranite ves embalažni material.

- 1 Električni kavni mlinček
- 1 Pokrov
- 1 Ščetka za čiščenje
- 1 Navodila za uporabo

● Sezam delov

- 1 Pokrov
- 2 Posoda
- 3 Enota motorja
- 4 Tipka
- 5 Pripomoček za navijanje kabla
- 6 Reziolo
- 7 Ščetka za čiščenje
- 8 Priključni kabel z omrežnim vtičem
- 9 Simbol: Odprite 
- 10 Simbol: Blokiranje 
- 11 Simbol trikotnik 
- 12 Oznaka **MAX**
- 13 Oznaka **MIN**

● Tehnični podatki

Nazivna napetost:	220-240 V~, 50/60 Hz
Priključna moč:	180 W
Zaščitni razred:	II / 
Minimalna prostornina polnjenja:	7 g (pribl. 1 jedilna žlica)
Maksimalna prostornina polnjenja:	70 g (pribl. 8 jedilnih žlic)
Certifikat:	
HG08881A /	
HG08881B:	GS (TÜV SÜD)



Splošna varnostna navodila

PRED UPORABO IZDELKA SE SEZNANITE Z VSEMI VARNOSTNIMI NAPOTKI IN NAVODILI ZA UPORABO! ČE IZDELEK POSREDUJETE DRUGIM OSEBAM, PRILOŽITE TUDI VSE DOKUMENTE!

V primeru poškodb zaradi neupoštevanja teh navodil za uporabo se garancija izniči! Ne prevzemamo odgovornosti za posledično škodo! V primeru premoženjske škode ali telesne poškodbe zaradi nepravilne uporabe ali neupoštevanja varnostnih napotkov, ne prevzemamo odgovornosti!

Otroci in osebe z omejitvami

⚠ OPOZORILO! NEVARNOST SMRTI IN NESREČ ZA DOJENČKE IN OTROKE!

Otrok ne pustite nenadzorovanih z embalažnim materialom.

Embalažni material predstavlja nevarnost zadužitve.

Otroci pogosto podcenjujejo povezane nevarnosti. Otrokom nikoli ne dovolite zadrževanja v bližini embalažnega materiala.

- Otroci ne smejo uporabljati tega izdelka. Izdelek in priključni kabel  shranjujte izven dosega otrok.

- To napravo lahko uporabljajo osebe s fizičnimi, motoričnimi in psihičnimi motnjami ali premalo izkušenj in znanja, če se jih nadzira ali če dobijo navodila o varni uporabi naprave in, če razumejo vključene nevarnosti.
- Otroci se ne smejo igrati z izdelkom.

Namenska uporaba

⚠ OPOZORILO! Nepravilna uporaba lahko povzroči poškodbe. Uporabljajte ta izdelek samo v skladu s temi navodili. Izdelka ne poskušajte kakor koli spreminjati.

⚠ POZOR! Materialno škodo! Izdelka ne uporabljajte za drobljenje ledenih kock! To lahko povzroči nepopravljive poškodbe na izdelku!

Električna varnost

⚠ **NEVARNOST! Nevarnost električnega udara!**

Izdelka ne smete nikoli sami popravljati. V primeru okvare lahko popravila izvaja izključno usposobljeno osebje.

⚠ **NEVARNOST! Nevarnost električnega udara!**

Električnih delov izdelka ne potaplajte v vodo ali druge tekočine. Izdelka ne držite pod tekočo vodo.

⚠ **NEVARNOST! Nevarnost električnega udara!**

Ne uporabljajte izdelka, če je poškodovan. V primeru poškodbe na izdelku, izvlecite omrežni vtič **8** in se obrnite na svojega trgovca.

- Izdelka ne smete uporabljati, če vam je padel na tla, če so na njem vidne poškodbe.

- Pred priključitvijo izdelka v vtičnico preverite, da napetost in nazivni tok ustrezata podatkom o napajanju, navedenim na imenski tablici izdelka.

- Preverite, ali sta poškodovana omrežni vtič in priključni kabel **8**.

Če se omrežni napajalni kabel tega izdelka poškoduje, ga mora zamenjati proizvajalec ali njegova servisna služba ali podobno kvalificirana oseba, da preprečite nevarnosti.

- Zaščitite priključni kabel **8** od poškodb. Pazite, da kabel ne visi prek ostrih robov in da ga ne prepogibajte. Priključni kabel ne sme biti v bližini toplih površin ali odprtega ognja.

Rokovanje

- Izdelek vedno izključite iz omrežne vtičnice, kadar je ne uporabljate, pred sestavljanjem, razstavljanjem ali čiščenjem.

⚠ **PREVIDNO! Nevarnost poškodb!**

Ne poskušajte odstraniti kavnih zrn iz posode [2], medtem ko se rezilo [6] še vedno vrti.

⚠ **PREVIDNO! Nevarnost poškodb!**

Počakajte, da se rezilo [6] ustavi, preden odstranite pokrov [1]. NIKOLI se ne poskušajte dotakniti rezila, medtem ko se še vedno vrti!

⚠ **POZOR! Materialno škodo!**

Pri polnjenju posode [2] pazite, da v posodo nenamerno ne padejo kakšni tujki (dlake, nakit itd.).

- Izdelka ne preobremenite. Prekomerno polnjenje lahko trajno poškoduje izdelek.

- Izdelka ne smete nikoli postaviti na vroče plošče (plinska peč, električni štedilnik, pečica itd.). Izdelek vedno uporabljajte na ravni, stabilni, čisti in suhi površini.
- Izdelka ne pokrivajte, dokler je le-ta v uporabi ali tik po njej, dokler je izdelek še topel.
- Ne dotikajte se enote motorja [3], priključnega kabla in omrežnega vtiča [8] z mokrimi rokami.
- Enoto motorja [3] izdelka ne potaplajte v tekočine. Ne dopustite, da bi voda prodrla v ohišje enote motorja.
- Z izjemno ostrim rezilom [6] ravnajte previdno, saj lahko povzroči poškodbe. Po uporabi in/ali čiščenju izdelek ponovno sestavite, da se ne poškodujete na izpostavljenem rezilu.
- Shranite rezilo [6] izven dosega otrok.

- Priključni kabel [8] in podaljšek položite tako, da se nihče ne more spotakniti obnje ali da bi se lahko kakorkoli poškodovali.
- Za nastavitev izdelka na 50 ali 60 Hz niso potrebni nobeni ukrepi uporabnika. Izdelek se samodejno prilagodi na 50 ali 60 Hz.
- Izdelek napolnite vsaj do oznake **MIN** [13] ali s 7 g (pribl. 1 jedilna žlica) kavnih zrn. Izdelka ne polnite z več kot 70 g (pribl. 8 jedilnih žlic) oz. ne presežite oznake **MAX** [12].
- Omrežnega vtiča ne izvlecite iz vtičnice z vlečenjem za priključni kabel [8].
- Izdelek, priključni kabel in omrežni vtič [8] zaščitite pred prahom, neposredno sončno svetlobo, kapljanjem in brizganjem vode.
- Izdelek pravo zaščitite pred toploto. Izdelek ne postavljajte v bližini odprtega plamena ali virov toplote, kot so peči ali grelci.

● **Prva uporaba**

- Odstranite posamezne dele embalaže. Preverite, ali so vsi deli celotni.
- Izdelek aktivirajte, ko je prazen, da odstranite proizvodne ostanke (približno 45 sekund).
- Izdelek očistite (glejte »Čiščenje in nega«).
- Izdelek uporabljajte na ustrezni ravni površini.
- Odvijte priključni kabel [8] s pripomočka za navijanje kabla [5]. Napeljite priključni kabel skozi odprtino na robu ohišja.
- Omrežni vtič [8] povežite z vtičnico. Zdaj je izdelek pripravljen za uporabo.

Čiščenje in nega

⚠ **OPOZORILO! Nevarnost poškodb!** Izvlecite omrežni vtič [8] izdelka, če ga nameravate očistiti ali če ga ne boste več uporabljali.

⚠ **PREVIDNO! Nevarnost poškodb!** Pri ravnanju z ostrimi rezili [6] in ko izpraznite posodo [2], bodite previdni.

● Rokovanje

- Pokrov [1] obrnite v nasprotni smeri od urinega kazalca in ga odstranite.
- Napolnite posodo [2] s potrebno količino kavnih zrn.

① OPOMBA:

- Izdelek napolnite vsaj do oznake **MAX** [13] ali s 7 g (pribl. 1 jedilna žlica) kavnih zrn. Izdelka ne napolnite z več kot 70 g (pribl. 8 jedilnih žlic).

Ne presežite oznake **MAX** [12].

V nasprotnem primeru kavna zrna ne bodo pravilno zmleta.

- S tehtnico izmerite težo kavnih zrn. Različne znamke imajo različne količine.
- Zahtevana količina na skodelico kave:
 - Filter kava: pribl. 6 do 8 g
 - Espresso: pribl. 9 g
 - Za nadaljnje informacije glejte navodila za uporabo kavnega aparata.

- Na izdelek dajte pokrov [1]. Poravnajte ▽ [11] na [9]. Pokrov obračajte v smeri urinega kazalca, dokler ▽ ni poravnana na [10].

- ① **OPOMBA:** Izdelek lahko uporabljate le, če je pokrov [1] pravilno zaprt in zaklenjen.

- Držite pritisnjeno tipko [4], dokler kavna zrna niso zmleta glede na vaše potrebe.

① OPOMBA:

- Če se kava med mletjem nabira na robovih posode [2] in izven dosega rezila [6]: Izdelek nežno pretresite, tako da zmleta kava znova pade v posodo.
- Stopnja mletja kave je odvisna od količine kavnih zrn in trajanja procesa mletja.

- Dlje ko meljete kavna zrna, bolj fina bo zmleta kava. Krajši postopek mletja povzroči bolj grobo mleto kavo:

Stopnja mletja	Količina	Čas
Grobo (Stiskalnica za kavo)	70 g (pribl. 8 jedilnih žlic)	25 s
Srednje (Filter)	45 g (pribl. 5 jedilnih žlic)	30 s
Fino (Espresso)	36 g (pribl. 4 jedilnih žlic)	41 s

(samo za referenco)

① OPOMBA:

- Espresso: Zmleta kava za espresso mora biti vedno fino zmleta. Da bi dosegli zahtevano stopnjo mletja za espresso, je priporočljivo mletje največ 36 g (pribl. 4 jedilne žlice) espresso kavnih zrn za približno 41 sekund.
- Za nadaljnje informacije o stopnji mletja kavnih zrn glejte navodila za uporabo kavnega aparata.
- Ko so kavna zrna zmleta glede na vaše potrebe: Spustite tipko [4]. Počakajte, da se rezilo [6] popolnoma ustavi.
- Omrežni vtič [8] izključite iz vtičnice.
- Pokrov [1] obrnite v nasprotni smeri od urinega kazalca in ga odstranite.
- Odstranite zmlato kavo z žlico.
- Odstranite ostanke s ščetko za čiščenje [7].

① OPOMBA:

- Po dveh zaporednih uporabah izdelka (2 x 41 sekund, s 1 minutnim premorom med njimi): Priporočamo, da kave ne meljete 60 minut, da se izdelek ohladi.
- Po štirih zaporednih uporabah izdelka (4 x 25 sekund, s 1 minutnim premorom med njimi): Priporočamo, da kave ne meljete 60 minut, da se izdelek ohladi.

● Čiščenje in vzdrževanje

⚠ NEVARNOST! Nevarnost električnega udara! Pred čiščenjem: Omrežni vtič **8** izdelka izključite iz omrežne vtičnice.



OPOZORILO! Električnih delov izdelka ne potaplajte v vodo ali druge tekočine. Izdelka ne držite pod tekočo vodo.

- Izdelek očistite po vsaki uporabi.
- Odstranite ostanke iz posode **2** s ščetko za čiščenje **7**.
- Obrišite
 - pokrov **1**
 - posodo **2**
 - enoto motorja **3**redno brišite z vlažno krpo.
- Po potrebi na krpo nanesite blago čistilo. Nato obrišite s krpo, navlaženo s čisto vodo, da odstranite ostanke čistila.
- Ne uporabljajte čistilnih razpršil ali drugih agresivnih čistilnih sredstev, saj lahko povzročijo madeže, proge ali motnost na površini.
- Ne uporabljajte abrazivnih čistilnih sredstev.

● Shranjevanje

- Pred shranjevanjem izdelek vedno pazljivo obrišite.
- Zvijte priključni kabel **8** okoli pripomočka za navijanje kabela **5** v nasprotni smeri urinega kazalca. Konec priključnega kabela napeljite skozi odprtino na dnu.
- Izdelek hranite v originalni embalaži.
- Izdelek shranjujte na suhem mestu in izven dosega otrok.

● Odstranjevanje

Embalaža je narejena iz okolju primernih materialov, ki jih lahko oddate za recikliranje na lokalnih zbirališčih odpadkov.



Upoštevajte oznake embalažnih materialov za ločevanje odpadkov, ki so označene s kraticami (a) in številkami (b) z naslednjim pomenom: 1-7: umetne mas / 20-22: papir in karton / 80-98: vezni materiali.

Izdelek:



Izdelek z dodatki in embalažni materiali so primerni za recikliranje. Zanje veljajo določila proizvajalčeve razširjene odgovornosti. Za boljše ravnanje z odpadki jih odlagajte ločeno, upoštevajoč prikazane informacije o razvrščanju.

Logotip Triman velja samo za Francijo.



O možnostih odstranjevanja odsluženega izdelka se lahko pozanimate pri svoji občinski ali mestni upravi.



Ko je vaš izdelek dotrajan, ga zaradi varovanja okolja ne odvrzite med gospodinjinske odpadke, temveč ga oddajte na ustreznem zbirališču tovrstnih odpadkov. O zbirnih mestih in njihovih delovnih časih se lahko pozanimate pri svoji pristojni občinski upravi.

Pooblaščeni serviser:

OWIM GmbH & Co. KG
Stiftsbergstraße 1
74167 Neckarsulm
NEMČIJA

Servisna telefonska številka: 00386 (0) 80 70 60

Garancijski list

1. S tem garancijskim listom OWIM GmbH & Co. KG, Stiftsbergstraße 1, 74167 Neckarsulm, Nemčija jamčimo, da bo izdelek v garancijskem roku ob normalni in pravilni uporabi brezhibno deloval in se zavezuje, da bomo ob izpolnjenih spodaj navedenih pogojih odpravili morebitne pomanjkljivosti in okvare zaradi napak v materialu ali izdelavi oziroma po svoji presoji izdelek zamenjali ali vrnili kupnino.
2. Garancija je veljavna na ozemlju Republike Slovenije.
3. Garancijski rok za proizvod je 3 leta od datuma izročitve blaga. Datum izročitve blaga je razviden iz računa.
4. Kupec je dolžan okvaro javiti pooblaščenemu servisu oziroma se informirati o nadaljnjih postopkih na zgoraj navedeni telefonski številki. Svetujemo vam, da pred tem natančno preberete navodila o sestavi in uporabi izdelka.
5. Kupec je dolžan pooblaščenemu servisu predložiti garancijski list in račun, kot potrdilo in dokazilo o nakupu ter dnevu izročitve blaga.
6. V primeru, da proizvod popravlja nepooblaščen servis ali oseba, kupec ne more uveljavljati zahtevkov iz te garancije.
7. Vzroki za okvaro oziroma nedelovanje izdelka morajo biti lastnosti stvari same in ne vzroki, ki so zunaj proizvajalčeve oziroma prodajalčeve sfere. Kupec ne more uveljavljati zahtevkov iz te garancije, če se ni držal priloženih navodil za sestavo in uporabo izdelka ali če je izdelek kakorkoli spremenjen ali nepravilno vzdrževan.
8. Jamčimo servis in rezervne dele še 3 leta po preteku garancijskega roka.
9. Obrabni deli oz. potrošni material so izvzeti iz garancije.
10. Vsi potrebni podatki za uveljavljanje garancije se nahajajo na dveh ločenih dokumentih (garancijski list, račun).
11. Ta garancija proizvajalca ne izključuje pravic potrošnika, ki izhajajo iz odgovornosti prodajalca za napake na blagu.

Prodajalec:

Lidl Slovenija d.o.o. k.d., Pod lipami 1,
SI-1218 Komenda

● Postopek pri uveljavljanju garancije

Za zagotovitev hitre obdelave vašega zahtevka vas prosimo, da sledite naslednjim napotkom:

Prosimo, da pripravite originalni račun in številko izdelka (IAN 409629_2207) kot dokazilo o nakupu.

Številko izdelka najdete na identifikacijski ploščici, gravuri, naslovni strani navodil za uporabo (spodaj levo) ali na nalepki na hrbtni ali spodnji strani izdelka.

Če pride do napačnega delovanja ali drugih pomanjkljivosti, se obrnite na v nadaljevanju navedeni servisni oddelek po telefonu ali prek e-pošte.

Izdelek, označen kot okvarjen, lahko nato brez poštnine pošljete na navedeni naslov servisa, zraven pa priložite potrdilo o nakupu (blagajniški račun) in na kratko navedite, za kakšno pomanjkljivost gre in kdaj je nastala.

● Servis

 **Servis Slovenija**

Tel.: 00386 (0) 80 70 60

















E-Mail: owim@lidl.si



Popis korištenih piktograma	Stranica	129
Uvod	Stranica	130
Predviđena upotreba	Stranica	130
Sadržaj isporuke	Stranica	130
Popis dijelova	Stranica	130
Tehnički podaci	Stranica	130
Opće sigurnosne napomene	Stranica	130
Prva upotreba	Stranica	134
Rad	Stranica	135
Čišćenje i održavanje	Stranica	136
Skladištenje	Stranica	136
Zbrinjavanje	Stranica	136
Jamstvo	Stranica	137
Postupak potraživanja na temelju jamstva	Stranica	137
Servis	Stranica	137

Popis korištenih piktograma

U ovom korisničkom priručniku i na ambalaži upotrebljavaju se sljedeća upozorenja:

	OPASNOST! Ovaj simbol u kombinaciji sa signalnom riječi „Opasnost“ označava opasnost visoke razine rizika koja, ako se ne izbjegne, može rezultirati smrću ili teškim ozljedama.		Izmjenična struja/napon
		Hz	Hertz (frekvencija napajanja)
	UPOZORENJE! Ovaj simbol u kombinaciji sa signalnom riječi „Upozorenje“ označava opasnost srednje razine rizika koja, ako se ne izbjegne, može rezultirati smrću ili teškim ozljedama.	W	Vat
			Simbol za proizvod razreda zaštite II
			Proizvod upotrebljavajte samo u suhim zatvorenim prostorima.
	OPREZ! Ovaj simbol u kombinaciji sa signalnom riječi „Oprez“ označava opasnost niske razine rizika koja, ako se ne izbjegne, može rezultirati manjim ili srednje teškim ozljedama.		Oprez – opasnost od strujnog udara!
			Sigurno za hranu Ovaj proizvod nema negativan učinak na okus ili miris.
	POZOR! Ovaj simbol sa signalnom riječi „Pozor“ označava moguću materijalnu štetu.		Jedinicu motora 3 proizvoda nemojte nikada uranjati u tekućinu. Nemojte nikada dopustiti da tekućina dospije u kućište jedinice motora.
			Oznaka zatvorenog/otvorenog poklopca
	NAPOMENA! Ovaj simbol u kombinaciji s riječi „Napomena“ pruža dodatne korisne informacije.		Pročitajte korisnički priručnik.
	Oznaka položaja za zatvoreni poklopac	CE	Oznaka CE označava sukladnost s relevantnim EU direktivama koje su važeće za ovaj proizvod.
	Oznaka položaja za otvoreni poklopac		
	Informacije o sigurnosti		
	Upute za upotrebu		

ELEKTRIČNI MLINAC ZA KAVU

● Uvod

Čestitamo na kupnji novog proizvoda, u nastavku teksta „proizvod“.

Odabrali ste vrlo kvalitetan proizvod. Korisnički priručnik sastavni je dio ovog proizvoda. Priručnik sadrži važne informacije o radu, sigurnosti, upotrebi i zbrinjavanju proizvoda. Prije sastavljanja i upotrebe proizvoda upoznajte se s proizvodom i svim uputama za rad i sigurnost. Za tu svrhu pažljivo pročitajte sljedeći korisnički priručnik i sigurnosne napomene.

Proizvod upotrebljavajte samo kako je opisano i za navedene primjene. Ovaj priručnik čuvajte na sigurnom mjestu. Ako proizvod prosljeđujete trećoj strani, morate prosljediti i svu dokumentaciju.

● Predviđena upotreba

Ovaj je proizvod predviđen za mljevenje zrna kave za kavu i espresso kavu. Proizvod nemojte upotrebljavati za druge svrhe.

Proizvod je predviđen samo za upotrebu u privatnim kućanstvima i ne smije se upotrebljavati u medicinskim ili komercijalnim područjima.

Proizvođač ne snosi odgovornost za oštećenja nastala zbog nepropisne upotrebe.

● Sadržaj isporuke

Nakon raspakiranja proizvoda provjerite je li isporuka potpuna i jesu li svi dijelovi u dobrom stanju. Prije upotrebe uklonite sav ambalažni materijal.

- 1 Električni mlinac za kavu
- 1 Poklopac
- 1 Četkica za čišćenje
- 1 Korisnički priručnik

● Popis dijelova

- 1 Poklopac
- 2 Spremnik
- 3 Jedinica motora
- 4 Gumb
- 5 Držać kabela
- 6 Oštrica
- 7 Četkica za čišćenje
- 8 Strujni kabel sa strujnim utikačem
- 9 Simbol otključanog lokota 
- 10 Simbol zaključanog lokota 
- 11 Simbol trokuta 
- 12 Oznaka **MAX**
- 13 Oznaka **MIN**

● Tehnički podaci

Nazivni napon:	220 - 240 V~, 50/60 Hz
Potrošnja struje:	180 W
Razred zaštite:	II / 
Min. količina punjenja:	7 g (otprilike 1 žlica)
Maks. količina punjenja:	70 g (otprilike 8 žlica)
Certifikat:	
HG08881A /	
HG08881B:	GS (TÜV SÜD)



Opće sigurnosne napomene

PRIJE UPOTREBE PROIZVODA UPOZNAJTE SE SA SVIM SIGURNOSNIM NAPOMENAMA I UPUTAMA ZA UPOTREBU! KADA OVAJ PROIZVOD PROSLJEĐUJETE DRUGIM OSOBAMA, PRILOŽITE I SVU DOKUMENTACIJU!

Potraživanja na temelju jamstva ne vrijede u slučaju oštećenja uzrokovanih nepridržavanjem ovih uputa za upotrebu! Proizvođač ne preuzima odgovornost za posljedične štete! Proizvođač ne preuzima odgovornost u slučaju materijalnih šteta ili tjelesnih ozljeda uzrokovanih nepravilnim rukovanjem ili nepridržavanjem sigurnosnih napomena!

Djeca i osobe s invaliditetom

⚠ UPOZORENJE! OPASNOST PO ŽIVOT ILI OPASNOST OD NESREĆE ZA DOJENČAD I DJECU!

Djecu nemojte nikada ostavljati bez nadzora s ambalažnim materijalom. Ambalažni materijal predstavlja opasnost od gušenja. Djeca često podcjenjuju opasnosti. Djecu uvijek držite podalje od ambalažnog materijala.

- Djeca ne smiju upotrebljavati ovaj proizvod. Proizvod i pripadajući kabel  držite izvan dohvata djece.

- Ovaj proizvod mogu upotrebljavati osobe ograničenih tjelesnih, osjetilnih ili mentalnih sposobnosti ili nedostatnog iskustva i znanja ako su pod nadzorom ili ako su upućene u sigurnu upotrebu proizvoda te ako razumiju potencijalne opasnosti.
- Djeca se ne smiju igrati proizvodom.

Predviđena upotreba

⚠ UPOZORENJE! Pogrešna upotreba može dovesti do ozljeda. Ovaj proizvod upotrebljavajte samo u skladu s ovim uputama. Ne pokušavajte obavljati nikakve preinake ovog proizvoda.

⚠ POZOR! Materijalne štete! Ovaj proizvod nemojte upotrebljavati za usitnjavanje kockica leda! To će dovesti do nepopravljive štete na proizvodu!

Električna sigurnost

⚠️ **OPASNOST! Opasnost od strujnog udara!**

Nemojte nikada pokušavati da sami popravljate proizvod.

U slučaju kvara popravke smije obavljati samo kvalificirano osoblje.



⚠️ **OPASNOST! Opasnost od strujnog udara!**

Proizvod nemojte uranjati u vodu ili druge tekućine. Proizvod nemojte nikada držati pod tekućom vodom.

⚠️ **OPASNOST! Opasnost od strujnog udara!**

Nemojte nikada upotrebljavati oštećen proizvod. Izvucite strujni utikač  iz strujne utičnice i obratite se trgovcu ako je oštećen.

- Proizvod se ne smije upotrebljavati ako je pao, ako na njemu postoje vidljivi znakovi oštećenja.

- Prije priključivanja proizvoda na strujnu utičnicu provjerite odgovaraju li strujni napon i nazivna struja podacima o strujnom napajanju navedenima na natpisnoj pločici proizvoda.
- Redovito provjeravajte jesu li strujni utikač i kabel  oštećeni. Ako je strujni kabel oštećen, mora ga zamijeniti proizvođač, ovlaštenu servisera proizvođača ili slično kvalificirane osobe kako bi se izbjegla opasnost.
- Strujni kabel  zaštitite od oštećivanja. Nemojte dopustiti da strujni kabel visi preko oštarih rubova, nemojte ga pritiskivati niti savijati. Držite strujni kabel podalje od vrućih površina i otvorenog plamena.

Rad

- Proizvod uvijek odspojite od strujnog napajanja ako ga ostavljate bez nadzora i prije sastavljanja, rastavljanja ili čišćenja.
- ⚠ **OPREZ! Opasnost od ozljeda!** Nemojte nikada pokušavati da zrna kave uklanjate iz spremnika **2** kada se oštrica **6** još uvijek okreće.
- ⚠ **OPREZ! Opasnost od ozljeda!** Prije uklanjanja poklopca **1** pričekajte da se oštrica **6** prestane okretati. Nemojte NIKADA pokušavati da prihvatite oštricu ako se još okreće!
- ⚠ **POZOR! Materijalne štete!** Prilikom punjenja spremnika **2** vodite računa da strani predmeti (kosa, nakit i sl.) slučajno ne upadnu u spremnik.
- Nemojte previše opterećivati proizvod. Preopterećenje može uzrokovati trajno oštećenje proizvoda.
- Proizvod nemojte stavljati na vruće ploče (plinske, električne, na ugljen i sl.). Proizvod upotrebljavajte na ravnoj, stabilnoj, čistoj i suhoj površini.
- Nemojte pokrivati proizvod kada je u upotrebi ili neposredno nakon upotrebe dok je još topao.
- Jedinicu motora **3**, strujni kabel ili strujni utikač **8** nemojte nikada doticati mokrim rukama.
- Jedinicu motora **3** proizvoda nemojte nikada uranjati u tekućinu. Nemojte dopustiti da tekućina dospije u kućište jedinice motora.
- Oprezno rukujte izuzetno oštrom oštricom **6** jer može uzrokovati ozljede. Proizvod ponovno sastavite nakon upotrebe i/ili čišćenja kako biste izbjegli ozljede od izložene oštrice.
- Oštricu **6** držite izvan dohvata djece.

- Strujni kabel **8** i produžne kabele položite tako da ne postoji mogućnost spoticanja o kabel ili oštećenja.
- Za prebacivanje proizvoda između 50 i 60 Hz korisnici ne trebaju učiniti ništa. Proizvod se sam prilagođava za 50 i 60 Hz.
- Proizvod napunite zrnima kave najmanje do oznake **MIN** **13** ili 7 g (otprilike 1 žlica). Proizvod nemojte napuniti s više od 70 g (otprilike 8 žlica) zrna kave. Nemojte prekoračiti oznaku **MAX** **12**.

Čišćenje i njega

⚠ UPOZORENJE! Opasnost od ozljeda! Prije čišćenja proizvoda i kada ne upotrebljavate proizvod, izvucite strujni utikač **8** iz strujne utičnice.

⚠ OPREZ! Opasnost od ozljeda! Budite oprezni pri rukovanju oštrom reznom oštricom **6** i pražnjenju spremnika **2**.

- Nemojte izvlačiti strujni utikač iz strujne utičnice povlačenjem za strujni kabel **8**.
- Proizvod, pripadajući strujni kabel i utikač **8** zaštitite od prašine, izravne sunčeve svjetlosti, kapanja i prskanja vode.
- Proizvod zaštitite od vrućine. Proizvod nemojte stavljati u blizini otvorenog plamena ili izvora topline, kao što su štednjaci ili grijalice.

● Prva upotreba

- Uklonite ambalažni materijal. Provjerite jesu li isporučeni svi dijelovi.
- Uključite proizvod da radi prazan kako biste omogućili da ostaci od proizvodnje ispare (otprilike 45 sekundi).
- Očistite uređaj (vidjeti odjeljak „Čišćenje i njega“).
- Stavite proizvod na prikladnu i ravnu površinu.
- Odmotajte strujni kabel **8** s držača kabela **5**. Provedite strujni kabel kroz otvor na rubu kućišta.
- Utaknite strujni utikač **8** u strujnu utičnicu. Proizvod je sada spreman za upotrebu.

● Rad

- Okrenite poklopac [1] u smjeru suprotnom smjeru kretanja kazaljki na satu i skinite ga.
- Napunite spremnik [2] odgovarajućom količinom zrna kave.

❗ NAPOMENE!

- Proizvod napunite zrnima kave najmanje do oznake **MIN** [13] ili 7 g (otprilike 1 žlica). Proizvod nemojte napuniti s više od 70 g (otprilike 8 žlica) zrna kave. Nemojte prekoračiti oznaku **MAX** [12]. Zrna kave se u suprotnom neće propisno samljeti.
- Za mjerenje mase zrna kave upotrijebite vagu. Različite robne marke imaju različite količine.
- Potrebne količine za šalicu kave:
 - Filter kava: otprilike od 6 do 8 g
 - Espresso kava: otprilike 9 g
 - Više informacija potražite u korisničkom priručniku aparata za kavu.

- Stavite poklopac [1] na proizvod. Poravnajte ▽ [11] s 🔒 [9]. Okrenite poklopac u smjeru kretanja kazaljki na satu da se ▽ poravna s 🔒 [10].

- ❗ **NAPOMENA!** Proizvod radi samo kada se poklopac [1] propisno zatvori i zaključa.

- Pritisnite gumb [4] i držite ga pritisnutim dok se zrna kave ne samelju prema vašim zahtjevima.

❗ NAPOMENE!

- Ako se tijekom mljevenja samljevena kava nakuplja na rubu spremnika [2], gdje je izvan dohvata oštrice [6]: Nježno protresite proizvod tako da se samljevena kava vrati u unutrašnjost.
- Na granulaciju mljevene kave utječu količina zrna kave i trajanje mljevenja.

- Što se zrna kave dulje melju, mljevena kava je finija. Kraće mljevenje rezultira krupnije mljevenom kavom.

Granulacija	Količina	Vrijeme
Krupno mljevena kava (Francuska preša)	70 g (otprilike 8 žlica)	25 s
Srednje mljevena kava (Filter kava)	45 g (otprilike 5 žlica)	30 s
Fino mljevena kava (Espresso kava)	36 g (otprilike 4 žlice)	41 s

(Služi samo kao referenca)

❗ NAPOMENE!

- Espresso kava: Kava za espresso kavu uvijek treba fino mljevena. Za granulaciju potrebu za espresso kavu preporučujemo da sameljete maksimalno 36 g (otprilike 4 žlice) zrna kave oko 41 sekundu.
- Više informacija o granulaciji zrna kave potražite u korisničkom priručniku aparata za kavu.
- Kada se zrna kave samelju prema vašim zahtjevima: Otpustite gumb [4]. Pričekajte da se oštrica [6] zaustavi.
- Izvucite strujni utikač (8) iz strujne utičnice.
- Okrenite poklopac [1] u smjeru suprotnom smjeru kretanja kazaljki na satu i skinite ga.
- Žlicom izvadite mljevenu kavu.
- Uklonite ostatke četkicom za čišćenje [7].

❗ NAPOMENE!

- Nakon upotrebe proizvoda uzastopno 2 puta (2 x 41 sekundi sa stankom od 1 minute): Preporučujemo da kavu ne meljete 60 minuta da se proizvod ohladi.
- Nakon upotrebe proizvoda uzastopno 4 puta (4 x 25 sekundi sa stankom od 1 minute): Preporučujemo da kavu ne meljete 60 minuta da se proizvod ohladi.

● Čišćenje i održavanje

⚠ OPASNOST! Opasnost od strujnog udara! Prije čišćenja: Uvijek izvucite strujni utikač **8** iz strujne utičnice.



UPOZORENJE! Električne komponente proizvoda nemojte uranjati u vodu ili druge tekućine. Proizvod nemojte nikada držati pod tekućom vodom.

- Proizvod očistite nakon svake upotrebe.
- Ostatke iz spremnika **2** uklonite četkicom za čišćenje **7**.
- Redovito brišite
 - poklopac **1**
 - spremnik **2**
 - jedinicu motora **3**vlažnom krpom.
- Ako je potrebno, na krpu nanesite blagi tekući deterdžent za pranje posuđa. Proizvod nakon toga obrišite krpom navlaženom samo čistom vodom da uklonite ostatke deterdženta.
- Nemojte upotrebljavati sprejeve za čišćenje i druga agresivna sredstva za čišćenje jer mogu uzrokovati mrlje, pruge ili zamagljenje na površinama.
- Nemojte upotrebljavati abrazivna sredstva za čišćenje.

● Skladištenje

- Proizvod uvijek temeljito obrišite prije skladištenja.
- Omotajte strujni kabel **8** u smjeru suprotnom smjeru kretanja kazaljki na satu oko držača kabela **5**. Provedite kraj strujnog kabela kroz otvor na dnu proizvoda.
- Proizvod skladištite u originalnoj ambalaži.
- Proizvod skladištite na suhom i sigurnom mjestu podalje od djece.

● Zbrinjavanje

Ambalaža se sastoji od ekološki neškodljivih materijala koje možete zbrinuti na lokalnim mjestima za reciklažu.



Uvažavajte obilježavanje ambalaže za odvajanje otpada, ono je obilježeno s kraticama (a) i brojevima (b) sa slijedećim značenjem: 1–7: plastika / 20–22: papir i karton / 80–98: miješani materijali.

Proizvod:



Proizvod uklj. pribor i materijali za pakiranje mogu se reciklirati i podliježu proširenoj odgovornosti proizvođača.

Odložite ih odvojeno, slijedeći ilustrirani Info-tri (informacije o razvrstavanju), za bolji tretman otpada.

Triman-Logo važi samo za Francusku.



O mogućnostima zbrinjavanja dotrajalog proizvoda možete se raspitati kod vaše općinske ili gradske uprave.



Zbog zaštite okoliša ne bacajte dotrajali proizvod u kućni otpad, već ga predajte stručnom zbrinjavanju. Informacije o mjestima za sakupljanje otpada i njihovom radnom vremenu možete dobiti pri Vašem nadležnom općinskom uredu.

● **Jamstvo**

Proizvod je proizveden u skladu sa strogim smjernicama kvalitete i pažljivo je provjeren prije isporuke. U slučaju nedostataka u materijalu ili izradi, imate zakonska prava naspram prodavatelja ovog proizvoda. Vaša zakonska prava ni na koji način nisu ograničena našim jamstvom navedenim u nastavku.

Ovaj proizvod ima jamstvo 3 godine od datuma kupnje. Jamstveni rok započinje od datuma kupnje. Sačuvajte originalni račun na sigurnom mjestu jer je ovaj dokument potreban kao dokaz kupnje.

Oštećenja ili nedostatke koji već postoje u vrijeme kupnje potrebno je prijaviti odmah nakon raspakiranja proizvoda.

Ako se u roku od 3 godine od datuma kupnje proizvod pokaže neispravnim u pogledu materijala ili izrade, mi ćemo ga – po našem izboru – besplatno popraviti ili zamijeniti. Prihvaćanje reklamacije ne produljuje jamstveni rok. To vrijedi i za zamijenjene i popravljene dijelove.

Ovo jamstvo ne vrijedi u slučaju oštećenja proizvoda ili nepropisne upotrebe ili nepropisnog održavanja proizvoda.

Jamstvo pokriva nedostatke u materijalu ili izradi. Jamstvo ne pokriva dijelove proizvoda koji su podložni uobičajenom trošenju i habanju koji se stoga smatraju potrošnim materijalom (npr. baterije, punjive baterije, crijeva, patrone) ili oštećenje lomljivih dijelova, npr. prekidači ili stakleni dijelovi.

U slučaju manjeg popravka jamstveni rok se produljuje onoliko koliko je kupac bio lišen uporabe stvari.

Međutim, kad je zbog neispravnosti stvari izvršena njezina zamjena ili njezin bitni popravak, jamstveni rok počinje teći ponovno od zamjene, odnosno od vraćanja popravljene stvari.

Ako je zamijenjen ili bitno popravljen samo neki dio stvari, jamstveni rok počinje teći ponovno samo za taj dio.

● **Postupak potraživanja na temelju jamstva**

Kako bismo osigurali brzu obradu vašeg potraživanja, pridržavajte se sljedećih uputa:

Kao dokaz kupnje pripremite originalni račun i broj artikla (IAN 409629_2207).

Broj artikla možete pronaći na označnoj pločici, gravuri na proizvodu, na prednjoj stranici korisničkog priručnika (dolje lijevo) ili na naljepnici na stražnjoj ili donjoj strani proizvoda.

U slučaju funkcijskih grešaka ili drugih nedostataka obratite se telefonski ili putem e-pošte odjelu za servisne usluge navedenom u nastavku.

Nakon što se utvrdi da je proizvod neispravan, možete ga besplatno vratiti na adresu servisa koju ste dobili. Obavezno priložite dokaz o kupnji (račun) i kratak pisani opis s pojedinostima o nedostatku i kada se pojavio..

● **Servis**



Servis Hrvatska

Tel.: 0800806355



















E-Mail: owim@lidl.hr



Lista pictogramelor utilizate	Pagina 139
Introducere	Pagina 140
Utilizarea conform scopului	Pagina 140
Volumul livrării	Pagina 140
Lista de componente	Pagina 140
Date tehnice	Pagina 140
Instrucțiuni generale de siguranță	Pagina 140
Prima utilizare	Pagina 144
Folosirea	Pagina 145
Curățare și întreținere	Pagina 146
Depozitarea	Pagina 146
Înlăturare	Pagina 146
Garanție	Pagina 147
Modul de desfășurare în caz de garanție	Pagina 147
Service	Pagina 147

Lista pictogramelor utilizate

În aceste instrucțiuni de utilizare și pe ambalaj se folosesc următoarele indicații de avertizare:

	PERICOLI! Acest simbol având cuvântul de semnalizare „Pericol” indică o pericolitate cu grad ridicat de risc care, dacă nu este evitat, are ca urmare o rănire gravă sau moartea.		Curent/tensiune alternativă
		Hz	Hertz (frecvența rețelei)
	AVERTISMENT! Acest simbol având cuvântul de semnalizare „Avertisment” indică o pericolitate cu grad mediu de risc care, dacă nu este evitat, poate avea ca urmare o rănire gravă sau moartea.	W	Watt
			Simbol pentru un produs din clasa de protecție II
			Utilizați produsul doar în spații interioare uscate.
	PRECAUȚIE! Acest simbol având cuvântul de semnalizare „Precauție” indică o pericolitate cu grad scăzut de risc care, dacă nu este evitat, are ca urmare o rănire redusă sau medie.		Pericol – riscul unei electrocutări!
			Potrivit pentru alimente Acest produs nu are efecte negative asupra gustului sau mirosului.
	ATENȚIE! Acest simbol cu cuvântul de avertizare „Atenție” indică pericolul unei posibile daune materiale.		Nu scufundați niciodată unitatea motorului  produsului în lichide. Nu lăsați lichide să ajungă în carcasa unității motorului.
	INDICAȚIE: Acest simbol având cuvântul de semnalizare „Indicație” oferă mai multe informații utile.		Marcaj: Capac blocat/deschis
	Marcajul poziției pentru capacul blocat		Citiți manualul de utilizare.
	Marcajul poziției pentru capacul deschis	CE	Semnul CE confirmă conformitatea cu directivele UE referitoare la produs.
	Informații de siguranță		
	Instrucțiuni de utilizare		

RĂȘNIȚĂ ELECTRICĂ DE CAFEA

● Introducere

Felicitări pentru achiziționarea noului dumneavoastră produs, denumit în continuare „produsul”.

Ați ales un produs de înaltă calitate. Manualul de instrucțiuni face parte integrantă din acest produs.

Conține informații importante despre funcționare, siguranță, utilizare și eliminare. Înainte de a asambla și utiliza produsul, familiarizați-vă cu produsul și cu toate notele de utilizare și siguranță. În acest scop, citiți cu atenție următoarele instrucțiuni de utilizare și note de siguranță.

Utilizați produsul numai așa cum este descris și pentru aplicațiile menționate. Păstrați acest manual într-un loc sigur. Dacă predați produsul unor terțe părți, toată documentația trebuie să fie transmisă mai departe.

● Utilizarea conform scopului

Acest produs este prevăzut pentru răsnierea boabelor de cafea și espresso. Nu-l folosiți în alte scopuri.

Produsul este potrivit numai pentru utilizarea în gospodăriile private și nu trebuie folosit în domenii medicinale sau comerciale.



Producătorul nu preia nicio responsabilitate pentru pagube datorate utilizării necorespunzătoare.

● Volumul livrării

După despachetarea produsului, verificați dacă livrarea este completă și dacă toate piesele sunt în stare bună. Înainte de utilizare, îndepărtați toate materialele de ambalare.

- 1 Râșniță electrică de cafea
- 1 Capac
- 1 Pensulă de curățare
- 1 Manual de utilizare

● Lista de componente

- 1 Capac
- 2 Recipient
- 3 Unitate motor
- 4 Tastă
- 5 Loc de înfășurare a cablului
- 6 Lamă
- 7 Pensulă de curățare
- 8 Cablu de alimentare cu ștecher
- 9 Simbol: Deschidere 
- 10 Simbol: Blocare 
- 11 Simbol triunghi 
- 12 Marcaj **MAX**
- 13 Marcaj **MIN**

● Date tehnice

Tensiune nominală:	220-240 V~, 50/60 Hz
Consum de putere:	180 W
Clasă de protecție:	II / 
Cantitate min. de umplere:	7 g (cca. 1 lingură)
Cantitate max. de umplere:	70 g (cca. 8 linguri)
Certificare:	
HG08881A /	
HG08881B:	GS (TÜV SÜD)

Instrucțiuni generale de siguranță

ÎNAINTE DE UTILIZAREA PRODUSULUI, FAMILIARIZAȚI-VĂ CU TOATE INDICAȚIILE DE SIGURANȚĂ ȘI DE UTILIZARE! DACĂ DAȚI PRODUSUL ALTEI PERSOANE, ATAȘAȚI TOATE DOCUMENTELE!

În cazul deteriorărilor datorate nerespectării acestor instrucțiuni de utilizare, pretenția de garanție dispare! Nu se preia nicio

responsabilitate pentru urmări!

În cazul deteriorărilor materiale sau a lezării persoanelor datorate unei utilizări necorespunzătoare sau a nerespectării indicațiilor de siguranță, nu se preia nicio responsabilitate!

Copiii și persoanele cu dezabilități

⚠️ AVERTISMENT! PERICOL DE MOARTE ȘI ACCIDENTE PENTRU SUGARI ȘI COPII!

Nu lăsați niciodată copiii nesupravegheați cu materialul de ambalare. Materialul de ambalare prezintă risc de sufocare.

Copiii subestimează adesea pericolele legate de acesta. Nu păstrați materialele de ambalare la îndemâna copiilor.

- Nu este permisă utilizarea produsului de către copii. Nu lăsați produsul și cablul de alimentare **8** la îndemâna copiilor.

- Acest produs poate fi folosit de persoanele cu capacități fizice, senzoriale sau mentale limitate sau fără experiență și fără cunoștințe, dacă aceștia sunt supravegheați sau au primit instrucțiuni în ceea ce privește utilizarea în siguranță a produsului și au înțeles pericolele care rezultă din aceasta.
- Copiii nu au voie să se joace cu produsul.

Utilizarea conform scopului

⚠️ AVERTISMENT! ○ utilizare incorectă poate duce la răniri. Folosiți produsul numai conform acestor instrucțiuni. Nu încercați să modificați în niciun fel produsul.

⚠️ ATENȚIE! Pagube materiale! Nu folosiți produsul pentru a mărunți cuburi de gheață! Aceasta duce la deteriorări ireparabile ale produsului!

Securitatea electrică

⚠ PERICOL! Pericol de electrocutare! Nu încercați niciodată să reparați singur produsul.

În cazul unei funcționări defectuoase, reparațiile pot fi efectuate numai de personal calificat.

⚠ PERICOL! Pericol de electrocutare! Nu scufundați niciodată părțile electrice ale produsului în apă sau în alte lichide. Nu țineți niciodată produsul sub jetul de apă.

⚠ PERICOL! Pericol de electrocutare! Nu folosiți un produs deteriorat. Scoateți ștecherul **8** din priză și luați legătura cu comerciantul dacă produsul este deteriorat.

■ Produsul nu trebuie folosit dacă a căzut, dacă prezintă deteriorări vizibile.

■ Înainte de a conecta produsul la priză, verificați dacă tensiunea și curentul nominal de pe plăcuța de tip a produsului corespund cu detaliile date pentru alimentarea electrică.

■ Verificați regulat ștecherul și cablul de alimentare **8** cu privire la deteriorări. Dacă s-a deteriorat cablul de alimentare a acestui produs, el trebuie înlocuit de către producător, de către serviciul său pentru clienți sau de către o altă persoană calificată asemănător, pentru a evita pericolele.

■ Protejați cablul de alimentare **8** de deteriorări. Nu-l lăsați să atârne peste margini ascuțite și nu-l striviți sau îndoțiți. Țineți departe cablul de alimentare de suprafețele fierbinți și de flăcările deschise.

Folosirea

- Produsul trebuie decuplat întotdeauna de la rețea când nu poate fi supravegheat și înainte de asamblare, de demontare sau curățare.

⚠ PRECAUȚIE! Pericol de rănire! Nu încercați să scoateți boabele de cafea din recipient **[2]**, atât timp cât lama **[6]** încă se rotește.

⚠ PRECAUȚIE! Pericol de rănire! Așteptați până când lama **[6]** s-a oprit, înainte de a scoate capacul **[1]**. Nu încercați NICIODATĂ să apucați lama, atât timp cât ea încă se rotește!

⚠ ATENȚIE! Pagube materiale! La umplerea recipientului **[2]** aveți grijă ca în acesta să nu cadă din greșeală corpuri străine (păr, bijuterii, etc.).

- Nu umpleți excesiv produsul. Încărcarea excesivă poate produce o deteriorare permanentă a produsului.

- Nu așezați produsul pe suprafețe fierbinți (plică de gaz, plită electrică, cuptor, etc.). Așezați produsul pe o suprafață plană, stabilă, curată și uscată.
- Nu acoperiți produsul atât timp cât el este utilizat sau imediat după aceasta, atât timp cât el încă este cald.
- Nu atingeți unitatea motorului **[3]**, cablul de alimentare și ștecherul **[8]** cu mâinile umede.
- Nu scufundați niciodată unitatea motorului **[3]** produsului în lichide. Nu lăsați lichide să ajungă în carcasa unității motorului.
- Fiți atenți cu lama extrem de ascuțită **[6]**, ea poate produce răniri. Asamblați din nou produsul după utilizare și/sau curățare, pentru a nu vă răni cu lama liberă.
- Nu lăsați lama **[6]** la îndemâna copiilor.

- Așezați cablul de alimentare [8] și prelungitorul în așa fel încât nimeni să nu se poată împiedica de ele sau să le deterioreze într-un fel.
- Nu sunt necesare măsuri din partea utilizatorului, pentru a regla produsul la 50 sau 60 Hz. Produsul se reglează automat la 50 resp. la 60 Hz.
- Umpleți produsul cel puțin până la marcajul **MIN** [13] sau cu 7 g (cca. 1 lingură) de boabe de cafea.
Nu umpleți produsul cu mai mult de 70 g (cca. 8 linguri) resp. nu depășiți marcajul **MAX** [12].

Curățarea și îngrijirea

⚠️ AVERTISMENT! Pericol de rănire! Scoateți din priză ștecherul [8] produsului înainte de a-l curăța sau dacă nu mai este folosit.

⚠️ PRECAUȚIE! Pericol de rănire! Fiți atenți când umblați cu lamele ascuțite [6] și când goliți recipientul [2].

- Nu scoateți ștecherul din priză trăgând de cablul de alimentare [8].
- Protejați produsul, cablul de alimentare și ștecherul [8] de praf, razele solare directe, picături și împrășcări cu apă.
- Protejați produsul de căldură. Nu poziționați produsul în apropierea flăcărilor deschise sau a surselor de căldură, cum ar fi cuptoare sau aparate de încălzire.

● Prima utilizare

- Îndepărtați materialul de ambalare. Verificați dacă toate piesele sunt complete.
- Operați produsul cât este gol pentru a putea vaporiza resturile de produs (cca. 45 secunde).
- Curățați produsul (vezi „Curățarea și îngrijirea”).
- Așezați produsul pe o suprafață potrivită, plată.
- Desfășurați cablul de alimentare [8] de pe locul de înfășurare al cablului [5]. Duceți cablul de alimentare prin deschiderea de pe muchia carcasei.
- Introduceți ștecherul [8] în priză. Acum produsul este gata de operare.

● Folosirea

- Rotiți capacul [1] sens antiorar și scoateți-l.
- Umpleți recipientul [2] cu cantitatea necesară de boabe de cafea.

① INDICAȚII:

- Umpleți produsul cel puțin până la marcajul **MIN** [13] sau cu 7 g (cca. 1 lingură) de boabe de cafea.
Nu umpleți produsul cu mai mult de 70 g (cca. 8 linguri).
Nu depășiți marcajul **MAX** [12].
Altfel boabele de cafea nu sunt măcinate corect.
- Folosiți un cântar pentru a măsura greutatea boabelor de cafea. Mărcile diferite au volume diferite.
- Cantitate necesară pentru o ceașcă de cafea:
 - Cafea la filtru: cca. 6 până la 8 g
 - Espresso: cca. 9 g
 - Consultați manualul de utilizare al cafetierei pentru mai multe informații.

- Puneți capacul [1] pe produs. Aliniați ▽ [11] la 🔒 [9]. Rotiți capacul în sens orar, până când ▽ este aliniat la 🔒 [10].

① **INDICAȚIE:** Produsul poate fi operat numai când capacul [1] este închis și blocat corect.

- Țineți apăsată tasta [4], până când boabele de cafea sunt măcinate conform dorinței dvs.

① INDICAȚII:

- Dacă în timpul procesului de măcinare se adună cafea măcinată pe marginile recipientului [2] și în afara razei de acțiune a lamei [6]: Scuturați cu atenție produsul, astfel încât cafeaua măcinată să cadă înapoi înăuntru.
- Gradul de măcinare al cafelei depinde de cantitatea de boabe de cafea și de durata procesului de măcinare.

- Cu cât boabele de cafea sunt măcinate mai mult, cu atât pulberea de cafea este mai fină. Un proces de măcinare scurt duce la cafea măcinată grosier:

Grad e măcinare	Volum	Timp
Grosier (presă de cafea)	70 g (cca. 8 linguri)	25 s
Mediu (filtru)	45 g (cca. 5 linguri)	30 s
Fin (espresso)	36 g (cca. 4 linguri)	41 s

(numai ca referință)

① INDICAȚII:

- Espresso: Pulberea de cafea pentru espresso trebuie să fie măcinată întotdeauna foarte fin. Pentru a atinge gradul de măcinare necesar pentru espresso, se recomandă să se macine maxim 36 g (cca. 4 linguri) de boabe espresso timp de cca 41 secunde.
- Consultați manualul de utilizare al cafetierei pentru mai multe informații despre gradul de măcinare al boabelor.
- După ce boabele de cafea sunt măcinate conform dorinței dvs.: Eliberați tasta [4]. Așteptați până când lama [6] s-a oprit complet.
- Scoateți ștecherul [8] din priză.
- Rotiți capacul [1] sens antiorar și scoateți-l.
- Scoateți pulberea de cafea cu o lingură.
- Îndepărtați resturile cu pensula de curățare [7].

① INDICAȚII:

- După ce ați folosit produsul de 2 ori consecutiv (2 x 41 secunde cu câte 1 minut pauză):
Recomandăm să nu mai măcinați cafea timp de 60 de minute, pentru ca produsul să se poată răci.
- După ce ați folosit produsul de 4 ori consecutiv (4 x 25 secunde cu câte 1 minut pauză):
Recomandăm să nu mai măcinați cafea timp de 60 de minute, pentru ca produsul să se poată răci.

● Curățare și întreținere

⚠ **PERICOLI! Pericol de electrocutare!**

Înainte de curățare: Scoateți întotdeauna ștecherul **8** produsului din priză.



AVERTISMENT! Nu scufundați niciodată părțile electrice ale produsului în apă sau în alte lichide. Nu țineți niciodată produsul sub jetul de apă.

- Curățați produsul după fiecare utilizare.
- Îndepărtați resturile cu pensula de curățare **7** din recipient **2**.
- Ștergeți
 - capacul **1**
 - recipientul **2**
 - unitatea motorului **3**în mod regulat cu o cârpă umedă.
- La nevoie folosiți un detergent delicat pe cârpă. Apoi ștergeți cu o cârpă care a fost umezită doar cu apă curată, pentru a îndepărta resturile de detergent.
- Nu folosiți sprayuri de curățare sau alți agenți de curățare agresivi, deoarece acestea pot produce pete, dungi sau opacizări pe suprafață.
- Nu folosiți detergenți care freacă.

● Depozitarea

- Ștergeți întotdeauna produsul cu grijă înainte de depozitare.
- Înfășurați cablul de alimentare **8** în sens antiorar pe locul de înfășurare **5**. Introduceți capătul cablului de alimentare prin deschiderea de pe fund.
- Păstrați produsul în ambalajul original.
- Păstrați produsul într-un loc uscat și nu la îndemâna copiilor.

● Înlăturare

Ambalajul este produs din materiale ecologice care pot fi eliminate la punctele locale de reciclare.



Respectați marcajul materialelor de ambalaj pentru eliminarea deșeurilor, acestea sunt marcate de abrevierile (a) și cifrele (b) cu următoarea semnificație: 1-7: plastice / 20-22: hârtie și carton / 80-98: substanțe de conexiune.

Produsul:



Produsul, incl. accesoriile, și materialele de ambalare sunt reciclabile și fac obiectul responsabilității extinse a producătorului. Eliminați-le separat, urmând informațiile ilustrate (informații de sortare), pentru o mai bună tratare a deșeurilor.

Logo Triman este valabil doar pentru Franța.



Puteți obține informații despre posibilitățile de eliminare a produsului de la administrația locală.



Pentru a proteja mediul înconjurător nu eliminați produsul dumneavoastră la gunoierul menajer atunci când nu mai poate fi folosit, ci predați-l la un punct de colectare. Vă puteți informa cu privire la punctele de colectare și orarul acestora de la administrația competentă.

● **Garanție**

Produsul a fost fabricat conform normelor stricte de calitate și a fost examinat cu meticulozitate înainte de livrare. În cazul unor defecte de material sau de fabricație, aveți drepturi legale împotriva vânzătorului cu amănuntul al acestui produs. Drepturile dumneavoastră legale nu sunt limitate în niciun fel de garanția noastră detaliată mai jos.

Garanția pentru acest produs este de 3 ani de la data achiziției. Perioada de garanție începe de la data achiziției. Păstrați chitanța de vânzare originală într-un loc sigur, deoarece acest document este necesar ca dovadă de cumpărare.

Orice deteriorare sau defecte deja prezente la momentul achiziției trebuie raportate fără întârziere după despachetarea produsului.

Dacă în decurs de 3 ani de la data achiziției acestui produs se înregistrează un defect de material sau de fabricație, vă reparăm sau vă înlocuim gratuit produsul – la alegerea noastră. Perioada de garanție nu se prelungește ca urmare a acordării unei reclamații. Acest lucru se aplică și pieselor înlocuite și reparate.

Această garanție devine nulă dacă produsul a fost deteriorat, utilizat sau întreținut necorespunzător.

Garanția acoperă defecte de material sau de fabricație. Această garanție nu acoperă piesele produsului supuse uzurii normale, astfel considerate consumabile (de ex. baterii, baterii reîncărcabile, tuburi, cartușe), nici deteriorarea pieselor fragile, de ex. întrerupătoare sau piese din sticlă.

Timpul de nefuncționare din cauza lipsei de conformitate apărute în cadrul termenului de garanție prelungește termenul de garanție legală de conformitate și cel al garanției comerciale și curge, după caz, din momentul la care a fost adusă la cunoștința vânzătorului lipsa de conformitate a produsului sau din momentul prezentării produsului la vânzător/unitatea service până la aducerea produsului în stare de utilizare normală și, respectiv, al notificării în scris în vederea ridicării produsului sau predării efective a produsului către consumator.

Produsele de folosință îndelungată care înlocuiesc produsele defecte în cadrul termenului de garanție vor beneficia de un nou termen de garanție care curge de la data preschimbării produsului.

● **Modul de desfășurare în caz de garanție**

Pentru a asigura procesarea rapidă a cererii dvs., respectați următoarele instrucțiuni:

Asigurați-vă că aveți la dispoziție chitanța de vânzare originală și numărul articolului (IAN 409629_2207) ca dovadă a achiziției.

Puteți găsi numărul articolului pe plăcuța cu date tehnice, o inscripționare pe produs, pe prima pagină a manualului de instrucțiuni (stânga jos) sau sub formă de autocolant pe spatele sau pe partea inferioară a produsului.

Dacă apar defecte funcționale sau de altă natură, contactați departamentul de service menționat mai jos, fie prin telefon, fie prin e-mail.

Odată ce produsul a fost înregistrat ca fiind defect, îl puteți returna gratuit la adresa de service care vi se va furniza. Asigurați-vă că atașați dovada de cumpărare (chitanța de vânzare) și o scurtă descriere care să sublinieze detaliile defectului și când a apărut.

● **Service**

 **Service România**
Tel.: 0800890239
E-Mail: owim@lidl.ro



Списък с използваните пиктограми	Страница 149
Въведение	Страница 150
Предназначение	Страница 150
Обхват на доставка	Страница 150
Списък с части	Страница 150
Технически данни	Страница 150
Общи инструкции за безопасност	Страница 150
Първа употреба	Страница 154
Работа с уреда	Страница 155
Почистване и грижа	Страница 156
Съхранение	Страница 156
Изхвърляне	Страница 156
Гаранция	Страница 157
Процедиране в случай на рекламация	Страница 159
Сервиз	Страница 159

Списък с използваните пиктограми

В настоящото ръководство за потребителя и върху опаковката са използвани следните предупреждения:

	ОПАСНО! Този символ в комбинация с думата „Опасно“ обозначава високорискова опасност, която, ако не бъде предотвратена, би могла да доведе до смърт или сериозно нараняване.		Променлив ток/напрежение
		Hz	Hertz (честота за доставяне)
	ПРЕДУПРЕЖДЕНИЕ! Този символ в комбинация с думата „Предупреждение“ обозначава среднорискова опасност, която, ако не бъде предотвратена, би могла да доведе до смърт или сериозно нараняване.	W	Watt
			Символ за продукт с клас на защита II
			Използвайте продукта само в сухи, закрити помещения.
	ПРЕДПАЗЛИВОСТ! Този символ в комбинация с думата „Опасно“ обозначава нискорискова опасност, която, ако не бъде предотвратена, би могла да доведе до леко или средно по степен нараняване.		Опасно – риск от токов удар!
			Безопасност за храни Този продукт няма нежелано влияние върху вкуса или аромата.
	ВНИМАНИЕ! Този символ в комбинация с думата „Внимание“ обозначава потенциални щети по имуществото.		Не потапяйте моторния блок на продукта  в течност. Не позволявайте течност да навлезе в корпуса на моторния блок.
	ЗАБЕЛЕЖКА: Този символ в комбинация с думата „Забележка“ обозначават допълнителна полезна информация.		Маркировка за заключено/отключено на капака
	Маркировка „заключен капак“		Прочетете ръководството за потребителя
	Маркировка „отключен капак“	CE	Маркировката CE показва съответствие с релевантните директиви на ЕС, приложими за този продукт.
 	Информация за безопасност Инструкции за употреба		

ЕЛЕКТРИЧЕСКА КАФЕМЕЛАЧКА

● Въведение

Поздравления за закупуването на този продукт, наричан по-нататък „продуктът“.

Избрахте висококачествен продукт.

Ръководството за потребителя е неделима част от този продукт. Съдържа важна информация относно експлоатацията, безопасността, употребата и изхвърлянето на продукта.

Преди да сглобите и използвате продукта, запознайте се с него и с всички бележки за експлоатацията и безопасността. За тази цел прочетете внимателно следното ръководство за потребителя и бележките за безопасност.

Използвайте продукта само както е описано и за посочените приложения. Съхранявайте това ръководство на сигурно място. Ако предадете продукта на трети страни, цялата документация също трябва да бъде предадена.

● Предназначение

Този продукт е предназначен за смилане на кафе и еспreso на зърна. Не го използвайте за други цели.

Продуктът е предназначен само за употреба в домакинството и не трябва да се използва в медицински или търговски зони.

Производителят не носи отговорност за щети, причинени от неправилна употреба.

● Обхват на доставка

След като разопаковате продукта, проверете дали доставката включва всичко и дали всички части са в добро състояние. Отстранете всички опаковъчни материали преди употреба.

- 1 Електрическа кафемелачка
- 1 Капак
- 1 Почистваща четка
- 1 Ръководство за потребителя

● Списък с части

- 1 Капак
- 2 Контейнер
- 3 Моторен модул
- 4 Бутон
- 5 Скоба за кабела
- 6 Ножове
- 7 Почистваща четка
- 8 Захранващ кабел с щепсел
- 9 Символ за отключване 
- 10 Символ „заключено“ 
- 11 Символ „триъгълник“ 
- 12 Маркировка **MAX**
- 13 Маркировка **MIN**

● Технически данни

Номинално напрежение:	220 – 240 V~, 50/60 Hz
Консумация на електроенергия:	180 W
Клас на защита:	II / 
Минимално количество за пълнене:	7 g (прибл. 1 с.л.)
Максимално количество за пълнене:	70 g (прибл. 8 с.л.)
Сертификат:	
HG08881A / HG08881B:	GS (TÜV SÜD)



Общи инструкции за безопасност

ПРЕДИ ДА ИЗПОЛЗВАТЕ ПРОДУКТА, ЗАПОЗНАЙТЕ СЕ С ЦЯЛАТА ИНФОРМАЦИЯ ЗА БЕЗОПАСНОСТТА И С ИНСТРУКЦИИТЕ ЗА УПОТРЕБА! КОГАТО ПРЕДОСТАВЯТЕ ТОЗИ ПРОДУКТ НА ДРУГИ ЛИЦА, ПРЕДАЙТЕ И ВСИЧКИ ДОКУМЕНТИ!

В случай на повреда, произтичаща от неспазване на тези инструкции за експлоатация, гаранцията става невалидна! За последващи щети не се поема отговорност! В случай на материални щети или телесни повреди, причинени от неправилно боравене или неспазване на инструкциите за безопасност, не се поема отговорност!

Деца и хора с увреждания

⚠ ПРЕДУПРЕЖДЕНИЕ! РИСК ОТ ЗАГУБА НА ЖИВОТ ИЛИ ЗЛОПОЛУКА С БЕБЕТА И ДЕЦА!

Никога не оставяйте деца без надзор в близост до опаковъчните материали. Опаковъчните материали носят риск от задушаване.

Децата често подценяват опасността. Винаги дръжте децата далеч от опаковъчните материали.

- Този продукт не трябва да се използва от деца. Дръжте продукта и неговия кабел 8 далеч от деца.

- Този продукт може да се използва от лица с намалени физически, сетивни или умствени способности или при липса на опит и познания, ако са били наблюдавани или инструктирани относно използването на продукта по безопасен начин и разбират свързаните с това опасности.
- Децата не трябва да си играят с уреда.

Предназначение

⚠ ПРЕДУПРЕЖДЕНИЕ!

Неправилната употреба може да доведе до нараняване. Използвайте този продукт само в съответствие с тези инструкции. Не се опитвайте да модифицирате продукта по никакъв начин.

- ⚠ ВНИМАНИЕ! Имуществени щети!** Не използвайте продукта за трошене на лед! Това ще повреди непоправимо продукта!

Електрическа безопасност

⚠ **ОПАСНО! Риск от токов**

удар! Никога не се опитвайте да ремонтирате продукта сами. В случай на неизправност, ремонтът трябва да се извършва само от квалифициран персонал.



⚠ **ОПАСНО! Риск от токов**

удар! Не потапяйте основното продукта във вода или други течности. Никога не дръжте продукта под течаща вода.

⚠ **ОПАСНО! Риск от токов**

удар! Не използвайте продукта, ако е повреден. Изключете щепсела  на зарядното контакта и се свържете с търговеца, ако е повреден.

- Продуктът не трябва да се използва, ако е изпускан или ако има видими следи от повреда.

- Преди да включите продукта в контакта, проверете дали номиналното напрежение и ток съответстват на данните за захранването, показани на етикета с номинални данни на продукта.
- Проверявайте редовно щепсела и захранващия кабел  за повреди. Ако захранващият кабел е повреден, той трябва да бъде заменен от производителя, от негов сервизен агент или от лица с подобна квалификация, с цел безопасност.
- Пазете захранващия кабел  от повреди. Не го оставяйте да виси над остри ръбове, не го стискайте и не го огъвайте. Дръжте захранващия кабел далеч от горещи повърхности и открит пламък.

Работа с уреда

- Винаги изключвайте продукта от захранването, ако е оставен без надзор и преди сглобяване, разглобяване или почистване.

⚠ ПРЕДПАЗЛИВОСТ!

Риск от нараняване!

Никога не се опитвайте да извадите кафеените зърна от контейнера [2], докато ножовете [6] все още се въртят.

⚠ ПРЕДПАЗЛИВОСТ! Риск

от нараняване! Изчакайте, докато ножовете [6] спрат да се въртят, преди да свалите капака [1]. НИКОГА не се опитвайте да хванете ножовете, ако все още се въртят!

⚠ ВНИМАНИЕ! Имуществени щети!

Когато пълните контейнера [2], уверете се, че няма там случайно попаднали предмети (коса, бижута и др.).

- Не препълвайте продукта. Препълването може да причини трайна повреда на продукта.

- Не поставяйте продукта върху горещи повърхности (газови, електрически котлони, както и такива на въглища и др.). Работете с продукта върху равна, стабилна, чиста и суха повърхност.
- Не покривайте продукта, докато се използва или малко след употреба, когато е още топъл.
- Никога не докосвайте моторния модул [3], захранващия кабел или щепсела [8] с мокри ръце.
- Никога не потапяйте моторния модул [3] на продукта в течност. Не позволявайте в кутията на моторния модул да навлизат течности.
- Пипайте внимателно острия нож [6] – може да причини нараняване. Сглобете наново продукта след употреба и/или почистване, за да не се нараните на непокритото острие.
- Дръжте острието [6] далеч от деца.

- Поставете захранващия кабел [8] и кабелите на удължителя по такъв начин, че да не представляват опасност от спъване или друг вид щети.
- От потребителите не се изисква действие за преминаване от 50 Hz към 60 Hz. Продуктът сам се адаптира както за 50, така и за 60 Hz.
- Напълнете продукта поне до маркировката **MIN** [13] или с 7 g (прибл. 1 с.л.) кафеени зърна.
Не пълнете продукта с повече от 70 g (прибл. 8 с.л.) кафеени зърна.
Не надвишавайте маркировката **MAX** [12].
- Не дърпайте щепсела от контакта, хващайки го за захранващия кабел [8].
- Пазете продукта, неговия захранващ кабел и щепсела [8] от прах, пряка слънчева светлина, капки или пръски вода.
- Пазете продукта от топлина. Не поставяйте продукта близо до открит пламък или източници на топлина като печки или отоплителни уреди.

● **Първа употреба**

- Отстранете опаковъчния материал. Проверете дали всички части са налични.
- Пуснете продукта празен, за да позволите на остатъците от производствения процес да се изпарят (прибл. 45 секунди).
- Почистете продукта (вижте „Почистване“).
- Поставете продукта върху подходяща и стабилна повърхност.
- Развийте захранващия кабел [8] от скобата за кабела [5]. Прекарайте захранващия кабел през вдлъбнатината на ръба на корпуса.
- Свържете щепсела [8] към подходящ контакт. Сега продуктът е готов за употреба.

Почистване и грижа

⚠ ПРЕДУПРЕЖДЕНИЕ! Риск от нараняване! Изключете щепсела [8] от контакта, преди да почиствате уреда, когато не се използва.

⚠ ПРЕДПАЗЛИВОСТ! Риск от нараняване! Трябва да се внимава при боравене с острия режещ нож [6] и при изпразване на контейнера [2].

● **Работа с уреда**

- Завъртете капака **1** обратно на часовниковата стрелка и го свалете.
- Напълнете контейнера **2** с необходимото количество кафе на зърна.

① ЗАБЕЛЕЖКИ:

- Напълнете продукта поне до маркировката **MIN** **13** или с 7 g (прибл. 1 с.л.) кафеени зърна.

Не пълнете продукта с повече от 70 g (прибл. 8 с.л.) кафеени зърна.

Не надвишавайте маркировката **MAX** **12**.

В противен случай кафеените зърна няма да бъдат смлени правилно.

- Използвайте кантар, за да измерите теглото на кафеените зърна. Различните марки имат различни обеми.
- Необходими количества за чаша кафе:
 - Кафе от филтър: прибл. 6 до 8 g
 - Еспресо: прибл. 9 g
 - Обърнете се към ръководството за потребителя на вашата кафемашина за допълнителна информация.

- Поставете капака **1** върху продукта. Подравнете **▽ 11** с **10 9**. Завъртете капака по посока на часовниковата стрелка, докато **▽** се подравни с **10 10**.

- ① ЗАБЕЛЕЖКА:** Продуктът работи само когато капакът **1** е правилно затворен и заключен.

- Натиснете и задръжте бутона **4**, докато кафеените зърна се смелят според вашите изисквания.

① ЗАБЕЛЕЖКИ:

- Ако се натрупа смляно кафе по ръба на контейнера **2** по време на смилането, където е извън обсега на острието **6**: Разклатете внимателно продукта, така че смляното кафе да падне обратно вътре.
- Степента на смилане на кафето се влияе от количеството кафеени зърна и продължителността на смилане.

- Колкото по-дълго се мелят кафеените зърна, толкова по-fino е кафето. По-краткото смилане води до по-едро сляно кафе:

Степен на смилане	Количество	Време
Едросмляно (френска преса)	70 g (прибл. 8 с.л.)	25 s
Средносмляно (филтър)	45 g (прибл. 5 с.л.)	30 s
Финосмляно (еспресо)	36 g (прибл. 4 с.л.)	41 s

(Само за справка)

① ЗАБЕЛЕЖКИ:

- Еспресо: Кафето, смляно за еспресо, винаги изисква много fino смилане. За да достигнете степента на смилане, необходима за еспресо, се препоръчва да смелите максимум 36g (прибл. 4 с.л.) зърна за еспресо за около 41 секунди.
- Обърнете се към ръководството за потребителя на вашата кафемашина за допълнителна информация относно степента на смилане на зърната.
- След като кафеените зърна са смлени според вашите изисквания: Бутон за освобождаване **4**. Изчакайте, докато ножчетата **6** спрат.
- Извадете щепсела **8** от контакта.
- Завъртете капака **1** обратно на часовниковата стрелка и го свалете.
- Отстранете смляното кафе с лъжица.
- Отстранете остатъците с четката за почистване **7**.

① ЗАБЕЛЕЖКИ:

- След употреба на продукта 2 пъти (2 x 41 секунди с 1 минута пауза между тях) последователно: Препоръчваме да не смилате никакво кафе за 60 минути, докато продуктът се охлади.
- След употреба на продукта 4 пъти (4 x 25 секунди с 1 минута пауза между тях) последователно: Препоръчваме да не смилате никакво кафе за 60 минути, докато продуктът се охлади.

● Почистване и грижа

⚠ ОПАСНО! Риск от токов удар! Преди почистване: Винаги изключвайте щепсела **8** от контакта.



ПРЕДУПРЕЖДЕНИЕ! Не потапяйте електрическите компоненти на продукта във вода или други течности. Никога не дръжте продукта под течаща вода.

- Почиствайте продукта след всяка употреба.
- Отстранявайте остатъците от контейнера **2** с четката за почистване **7**.
- Избърсвайте редовно
 - капака **1**
 - контейнера **2**
 - моторния модул **3**с влажна кърпа.
- Ако е необходимо, използвайте щадящ препарат за миене върху кърпата. След това избършете с кърпа, навлажнена само с чиста вода, за да отстраните всички остатъци от препарат.
- Не използвайте почистващи спрейове и други агресивни почистващи препарати, тъй като те могат да оставят петна, зацапване или помътняване на повърхностите.
- Не използвайте абразивни почистващи препарати.

● Съхранение

- Винаги избърсвайте продукта старателно, преди да го приберете за съхранение.
- Увийте захранващия кабел **8** в посока обратна на часовниковата стрелка около скобата на кабела **5**. Прекарайте края на захранващия кабел през вдлъбнатината в долната част
- Съхранявайте продукта в оригиналната му опаковка.
- Съхранявайте продукта на сухо и сигурно място, далеч от деца.

● Изхвърляне

Опаковката е изработена от екологични материали, които може да предадете в местните пунктове за рециклиране.



За разделното събиране на отпадъците съблюдавайте маркировката на опаковъчните материали, те са маркирани със съкращения (a) и цифри (b) със следното значение: 1-7: пластмаси / 20-22: хартия и картон / 80-98: композитни материали.

Продукт:



Продуктът вкл. аксесоарите и опаковката могат да се рециклират и са предмет на разширената отговорност на производителя. Изхвърляйте ги отделно като следват илюстрираната информация (за сортиране) за по-добро третиране на отпадъците. Tripan-логото важи само за Франция.



Относно възможностите за отстраняване на излезлия от употреба продукт като отпадък се информирайте от Вашата общинска или градска управа.



В интерес на опазването на околната среда не изхвърляйте излезлия от употреба продукт заедно с битовите отпадъци, а го предайте за правилно рециклиране. За събирателните пунктове и тяхното работно време можете да се информирате от местната управа.

● **Гаранция**

Уважаеми клиенти, за този уред получавате 3 години гаранция от датата на покупката. В случай на несъответствие на продукта с договора за продажба Вие имате законно право да предявите рекламация пред продавача на продукта при условията и в сроковете, определени в чл.112-115* от Закона за защита на потребителите. Вашите права, произтичащи от посочените разпоредби, не се ограничават от нашата по-долу представена търговска гаранция и независимо от нея продавачът на продукта отговаря за липсата на съответствие на потребителската стока с договора за продажба съгласно Закона за защита на потребителите.

Гаранционни условия

Гаранционният срок започва да тече от датата на покупката. Пазете добре оригиналната касова бележка. Този документ е необходим като доказателство за покупката. Ако в рамките на три години от датата на закупуване на този продукт се появи дефект на материала или производствен дефект, продуктът ще бъде безплатно ремонтиран или заменен – по наш избор. Гаранцията предполага в рамките на тригодишния гаранционен срок да се представят дефектният уред и касовата бележка (касовият бон) и писмено да се обясни в какво се състои дефектът и кога е възникнал. Ако дефектът е покрит от нашата гаранция, Вие ще получите обратно ремонтирания или нов продукт. С ремонта или смяната на продукта не започва да тече нов гаранционен срок.

Гаранционен срок и законови претенции при дефекти

Гаранционната услуга не удължава гаранционния срок. Това важи също и за сменените и ремонтирани части. За евентуално наличните повреди и дефекти още при покупката трябва да се съобщи веднага след разопаковането. Евентуалните ремонти след изтичане на гаранционния срок са срещу заплащане.

Обхват на гаранцията

Уредът е произведен грижливо според строгите изисквания за качество и добросъвестно изпитан преди доставка. Гаранцията важи за дефекти на материала или производствени дефекти. Гаранцията не обхваща частите на продукта, които подлежат на нормално износване, поради което могат да бъдат разглеждани като бързо износващи се части (например филтри или приставки) или повредите на чупливи части (например прекъсвачи, батерии или такива произведени от стъкло). Гаранцията отпада, ако уредът е повреден поради неправилно използване или в резултат на неосъществяване на техническа поддръжка. За правилната употреба на продукта трябва точно да се спазват всички указания в упътването за обслужване. Предназначение и действия, които не се препоръчват от упътването за експлоатация или за които то предупреждава, трябва задължително да се избягват. Продуктът е предназначен само за частна, а не за стопанска употреба. При злоупотреба и неправилно третиране, употреба на сила и при интервенции, които не са извършени от клона на нашия оторизиран сервиз, гаранцията отпада.

Процедура при гаранционен случай

За да се гарантира бърза обработка на Вашия случай, следвайте следните указания:

- За всички запитвания подгответе касовата бележка и идентификационния номер (IAN 409629_2207) като доказателство за покупката.
- Вземете артикулния номер от фабричната табелка.
- При възникване на функционални или други дефекти първо се свържете по телефона или чрез имейл с долупосочения сервизен отдел. След това ще получите допълнителна информация за уреждането на Вашата рекламация.

- След съгласуване с нашия сервиз можете да изпратите дефектния продукт на посочения Ви адрес на сервиза безплатно за Вас, като приложите касовата бележка (касовия бон) и посочите в какво се състои дефектът и кога е възникнал. За да се избегнат проблеми с приемането и допълнителни разходи, задължително използвайте само адреса, който Ви е посочен. Осигурете изпращането да не е като експресен товар или като друг специален товар. Изпратете уреда заедно с всички принадлежности, доставени при покупката, и осигурете достатъчно сигурна транспортна опаковка.

Ремонтен сервиз / извънгаранционно обслужване

Ремонти извън гаранцията можете да възложите на клона на нашия сервиз срещу заплащане. Той с удоволствие ще Ви направи предварителна калкулация. Можем да обработваме само уреди, които са достатъчно опаковани и изпратени с платени транспортни разходи.

Внимание: Изпратете Вашия уред на клона на нашия сервиз почистен и с указание за дефекта. Уредите, изпратени с неплатени транспортни разходи – с наложен платеж, като експресен или друг специален товар – не се приемат. Ние ще извършим безплатно изхвърлянето на изпратените от Вас дефектни уреди.

Сервизно обслужване България

Тел.: 008001184975

Е-мейл: owim@lidl.bg

Вносител

Моля, обърнете внимание, че следващият адрес не е адрес на сервиза.

Първо се свържете с горепосочения сервизен център.

ОВИМ ГмбХ & Ко.КГ

Щифтсбергшрасе 1

74167 Некарсулм

Германия

* Чл. 112. (1) При несъответствие на потребителската стока с договора за продажба потребителят има право да предяви рекламация, като поиска от продавача да приведе стоката в съответствие с договора за продажба. В този случай потребителят може да избира между извършване на ремонт на стоката или замяната ѝ с нова, освен ако това е невъзможно или избраният от него начин за обезщетение е непропорционален в сравнение с другия.

(2) Смята се, че даден начин за обезщетяване на потребителя е непропорционален, ако неговото използване налага разходи на продавача, които в сравнение с другия начин на обезщетяване са неразумни, като се вземат предвид:

1. стойността на потребителската стока, ако нямаше липса на несъответствие;
2. значимостта на несъответствието;
3. възможността да се предложи на потребителя друг начин на обезщетяване, който не е свързан със значителни неудобства за него.

Чл. 113. (1) Когато потребителската стока не съответства на договора за продажба, продавачът е длъжен да я приведе в съответствие с договора за продажба.

(2) Привеждането на потребителската стока в съответствие с договора за продажба трябва да се извърши в рамките на един месец, считано от предявяването на рекламацията от потребителя.

(3) След изтичането на срока по ал. 2 потребителят има право да развали договора и да му бъде възстановена заплатената сума или да иска намаляване на цената на потребителската стока съгласно чл. 114.

(4) Привеждането на потребителската стока в съответствие с договора за продажба е безплатно за потребителя. Той не дължи разходи за експедиране на потребителската стока или за материали и труд, свързани с ремонта ѝ, и не трябва да понеса значителни неудобства.

(5) Потребителят може да иска и обезщетение за претърпените вследствие на несъответствието вреди.

Чл. 114. (1) При несъответствие на потребителската стока с договора за продажба и когато потребителят не е удовлетворен от решаването на рекламацията по чл. 113, той има право на избор между една от следните възможности: 1. разваляне на договора и възстановяване на заплатената от него сума; 2. намаляване на цената.

(2) Потребителят не може да претендира за възстановяване на заплатената сума или за намаляване цената на стоката, когато търговецът се съгласи да бъде извършена замяна на потребителската стока с нова или да се поправи стоката в рамките на един месец от предявяване на рекламацията от потребителя.

(3) Търговецът е длъжен да удовлетвори искане за разваляне на договора и да възстанови заплатената от потребителя сума, когато след като е удовлетворил три рекламации на потребителя чрез извършване на ремонт на една и съща стока, в рамките на срока на гаранцията по чл. 115, е налице следваща поява на несъответствие на стоката с договора за продажба.

(4) (Предишна ал. 3-ДВ, бр. 61 от 2014 г., в сила от 25.07.2014 г.) Потребителят не може да претендира за разваляне на договора, ако несъответствието на потребителската стока с договора е незначително.

Чл. 115. (1) Потребителят може да упражни правото си по този раздел в срок до две години, считано от доставянето на потребителската стока.

(2) Срокът по ал. 1 спира да тече през времето, необходимо за поправката или замяната на потребителската стока или за постигане на споразумение между продавача и потребителя за решаване на спора.

(3) Упражняването на правото на потребителя по ал. 1 не е обвързано с никакъв друг срок за предявяване на иск, различен от срока по ал. 1.

● Процедиране в случай на рекламация

За да осигурите бърза обработка на вашата рекламация, спазвайте следните инструкции:

Уверете се, че имате оригиналната касова бележка и номера на артикула (IAN 409629_2207) на достъпно място като доказателство за покупката.

Можете да намерите номера на артикула на табелката с рейтинг, във вид на релефен печат върху продукта, на предната страница на ръководството за потребителя (долу вляво) или като стикер отзад или отдолу на продукта.

Ако се появят функционални или други дефекти, свържете се със сервизния отдел, посочен по-долу, по телефона или по имейл.

След като продуктът бъде записан като дефектен, можете да го върнете безплатно на сервизния адрес, който ще ви бъде предоставен. Уверете се, че сте приложили доказателството за покупка (касова бележка) и кратко, писмено описание, очертаващо подробностите за дефекта и кога се е появил.

● Сервиз



Сервиз България

Телефон: 008001184975

Е-мейл: owim@idil.bg



Λίστα χρησιμοποιούμενων εικονογραμμάτων	Σελίδα 161
Εισαγωγή	Σελίδα 162
Προβλεπόμενη χρήση	Σελίδα 162
Περιεχόμενο συσκευασίας	Σελίδα 162
Λίστα εξαρτημάτων	Σελίδα 162
Τεχνικά δεδομένα	Σελίδα 162
Γενικές οδηγίες ασφάλειας	Σελίδα 162
Πρώτη χρήση	Σελίδα 166
Χειρισμός	Σελίδα 167
Καθαρισμός και συντήρηση	Σελίδα 168
Αποθήκευση	Σελίδα 168
Απόσυρση	Σελίδα 168
Εγγύηση	Σελίδα 169
Διεκπεραίωση της εγγύησης	Σελίδα 169
Σέρβις	Σελίδα 169

Λίστα χρησιμοποιούμενων εικονογραμμάτων

Στις παρούσες οδηγίες χρήσης και στη συσκευασία χρησιμοποιούνται οι ακόλουθες προειδοποιητικές υποδείξεις:

	ΚΙΝΔΥΝΟΣ! Αυτό το σύμβολο με την προειδοποιητική λέξη «Κίνδυνος» υποδεικνύει έναν υψηλό βαθμό κινδύνου ο οποίος, αν δεν αποφευχθεί, θα έχει ως αποτέλεσμα σοβαρό τραυματισμό ή θάνατο.		Εναλλασσόμενο ρεύμα/τάση
		Hz	Hertz (συχνότητα δικτύου)
	ΠΡΟΕΙΔΟΠΟΙΗΣΗ! Αυτό το σύμβολο με την προειδοποιητική λέξη «Προειδοποίηση» υποδεικνύει έναν μέτριο βαθμό κινδύνου ο οποίος, αν δεν αποφευχθεί, μπορεί να έχει ως αποτέλεσμα σοβαρό τραυματισμό ή θάνατο.	W	Watt
			Σύμβολο προϊόντος της κατηγορίας προστασίας II
			Χρησιμοποιείτε το προϊόν αποκλειστικά σε στεγνούς εσωτερικούς χώρους.
	ΠΡΟΣΟΧΗ! Αυτό το σύμβολο με την προειδοποιητική λέξη «Προσοχή» υποδεικνύει έναν χαμηλό βαθμό κινδύνου ο οποίος, αν δεν αποφευχθεί, μπορεί να έχει ως αποτέλεσμα ελαφρύ ή μέτριο τραυματισμό.		Κίνδυνος - Κίνδυνος ηλεκτροπληξίας!
			Κατάλληλο για τρόφιμα Αυτό το προϊόν δεν επηρεάζει τη γεύση ή την οσμή.
	ΕΠΙΦΥΛΑΚΗ! Αυτό το σύμβολο με την προειδοποιητική λέξη «Επιφυλακή» υποδεικνύει τον κίνδυνο πιθανής υλικής ζημιάς.		Μην βυθίζετε τη μονάδα μωτέρ ³ του προϊόντος σε υγρά. Μην αφήνετε να εισχωρήσουν υγρά στο περίβλημα της μονάδας μωτέρ.
	ΥΠΟΔΕΙΞΗ: Αυτό το σύμβολο με την προειδοποιητική λέξη «Υπόδειξη» παρέχει περισσότερες χρήσιμες πληροφορίες.		Σήμανση: Καπάκι κλειδωμένο/ανοιχτό
	Σήμανση θέσης κλειδωμένου καπακιού		Διαβάστε το εγχειρίδιο χρήσης
	Σήμανση θέσης ανοιχτού καπακιού	CE	Το σύμβολο CE επιβεβαιώνει τη συμβατότητα με τις οδηγίες της ΕΕ που ισχύουν για το προϊόν.
 	Πληροφορίες ασφάλειας Οδηγίες χρήσης		

ΗΛΕΚΤΡΙΚΟΣ ΜΥΛΟΣ ΚΑΦΕ

● Εισαγωγή

Συγχαρητήρια για την αγορά του νέου σας προϊόντος, το οποίο στη συνέχεια θα αναφέρεται μόνο ως «το προϊόν».

Έχετε επιλέξει ένα προϊόν υψηλής ποιότητας. Το εγχειρίδιο οδηγιών αποτελεί αναπόσπαστο μέρος αυτού του προϊόντος. Περιλαμβάνει σημαντικές πληροφορίες για τη λειτουργία, την ασφάλεια, τη χρήση και τη διάθεση. Πριν από τη συναρμολόγηση και χρήση του προϊόντος, εξοικειωθείτε με το προϊόν και όλες τις σημειώσεις λειτουργίας και ασφαλείας. Για το σκοπό αυτό, διαβάστε προσεκτικά το ακόλουθο εγχειρίδιο χρήστη και τις σημειώσεις ασφαλείας.

Χρησιμοποιείτε το προϊόν μόνο όπως περιγράφεται και για τους σκοπούς που αναφέρονται. Φυλάσσετε αυτό το εγχειρίδιο σε ασφαλές σημείο. Εάν δώσετε το προϊόν σε τρίτους θα πρέπει να τους δώσετε και ολόκληρη την τεκμηρίωση.

● Προβλεπόμενη χρήση

Αυτό το προϊόν προορίζεται για το άλεσμα κόκκων καφέ και espresso. Μην το χρησιμοποιείτε για άλλους σκοπούς.

Το προϊόν προορίζεται μόνο για ιδιωτική χρήση και δεν πρέπει να χρησιμοποιείται για ιατρικούς ή επαγγελματικούς σκοπούς.



Ο κατασκευαστής δεν φέρει καμία ευθύνη για βλάβες λόγω ακατάλληλης χρήσης.

● Περιεχόμενο συσκευασίας

Μετά την αφαίρεση του προϊόντος από τη συσκευασία, βεβαιωθείτε ότι δεν λείπει κανένα εξάρτημα και ότι όλα τα εξαρτήματα βρίσκονται σε άριστη κατάσταση. Αφαιρέστε όλα τα υλικά συσκευασίας πριν τη χρήση.

- 1 Ηλεκτρικός μύλος καφέ
- 1 Καπάκι
- 1 Πινέλο καθαρισμού
- 1 Εγχειρίδιο χρήστη

● Λίστα εξαρτημάτων

- 1 Καπάκι
- 2 Δοχείο
- 3 Μονάδα μοτέρ
- 4 Κουμπί
- 5 Βάση περιτύλιξης
- 6 Λεπίδα
- 7 Πινέλο καθαρισμού
- 8 Καλώδιο τροφοδοσίας με φισ
- 9 Εικονίδιο: Άνοιγμα 
- 10 Εικονίδιο: Κλείδωμα 
- 11 Τρίγωνο 
- 12 Ένδειξη **MAX**
- 13 Ένδειξη **MIN**

● Τεχνικά δεδομένα

Ονομαστική τάση:	220-240 V~, 50/60 Hz
Ισχύς εισόδου:	180 W
Κατηγορία προστασίας:	II / 
Ελάχ. ποσότητα:	7 g (περ. 1 κουταλιά)
Μέγ. ποσότητα:	70 g (περ. 8 κουταλιά)
Πιστοποίηση:	
HG08881A /	
HG08881B:	GS (TÜV SÜD)



Γενικές οδηγίες ασφαλείας

ΠΡΙΝ ΤΗ ΧΡΗΣΗ ΤΟΥ ΠΡΟΪΟΝΤΟΣ, ΕΞΟΙΚΕΙΩΘΕΙΤΕ ΜΕ ΟΛΕΣ ΤΙΣ ΥΠΟΔΕΙΞΕΙΣ ΑΣΦΑΛΕΙΑΣ ΚΑΙ ΤΙΣ ΟΔΗΓΙΕΣ ΧΡΗΣΗΣ! ΑΝ ΔΩΣΕΤΕ ΤΟ ΠΡΟΪΟΝ ΣΕ ΚΑΠΟΙΟΝ ΑΛΛΟ, ΔΩΣΤΕ ΜΑΖΙ ΚΑΙ ΟΛΑ ΤΑ ΕΓΓΡΑΦΑ!

Σε περίπτωση πρόκλησης βλαβών λόγω μη τήρησης αυτών των οδηγιών χρήσης, η εγγύηση ακυρώνεται! Δεν αναλαμβάνουμε καμία ευθύνη για επακόλουθες ζημιές! Σε περίπτωση υλικών ζημιών ή τραυματισμών λόγω ακατάλληλης χρήσης ή μη τήρησης των υποδείξεων ασφαλείας δεν αναλαμβάνουμε καμία ευθύνη!

Παιδιά και άτομα με περιορισμένες ικανότητες

⚠ ΠΡΟΕΙΔΟΠΟΙΗΣΗ!

ΚΙΝΔΥΝΟΣ ΓΙΑ ΤΗ ΖΩΗ ΚΑΙ ΚΙΝΔΥΝΟΣ ΑΤΥΧΗΜΑΤΟΣ ΓΙΑ ΒΡΕΦΗ ΚΑΙ ΠΑΙΔΙΑ!

Μην αφήνετε ποτέ τα παιδιά να παίζουν με τα υλικά συσκευασίας χωρίς να επιβλέπονται. Τα υλικά συσκευασίας ενέχουν κίνδυνο ασφυξίας.

Τα παιδιά υποτιμούν συχνά τους σχετικούς κινδύνους. Μην επιτρέπετε ποτέ στα παιδιά να πλησιάζουν τα υλικά συσκευασίας.

- Αυτό το προϊόν δεν πρέπει να χρησιμοποιείται από παιδιά. Φυλάξτε το προϊόν και το καλώδιο τροφοδοσίας 8 μακριά από παιδιά.

- Το προϊόν μπορεί να χρησιμοποιηθεί από άτομα με περιορισμένες φυσικές, αισθητηριακές ή πνευματικές δυνατότητες ή με έλλειψη εμπειρίας και γνώσεων, εφόσον επιτηρούνται ή έχουν λάβει οδηγίες ως προς την ασφαλή χρήση του προϊόντος και κατανοούν τους σχετικούς κινδύνους.
- Τα παιδιά δεν πρέπει να παίζουν με το προϊόν.

Προβλεπόμενη χρήση

⚠ ΠΡΟΕΙΔΟΠΟΙΗΣΗ! Η

ακατάλληλη χρήση μπορεί να οδηγήσει σε τραυματισμούς. Χρησιμοποιείτε το προϊόν αποκλειστικά σύμφωνα με τις οδηγίες. Μην επιχειρείτε να τροποποιήσετε το προϊόν με οποιονδήποτε τρόπο.

⚠ ΕΠΙΦΥΛΑΚΗ! Υλικές

ζημιές! Μην χρησιμοποιείτε το προϊόν για να τρίψετε πάγο! Διαφορετικά θα προκληθούν ανεπανόρθωτες βλάβες στο προϊόν!

Ηλεκτρική ασφάλεια

⚠ **ΚΙΝΔΥΝΟΣ! Κίνδυνος ηλεκτροπληξίας!** Μην

επιχειρείτε ποτέ να επισκευάσετε το προϊόν μόνοι σας.

Σε περίπτωση δυσλειτουργίας, οι επισκευές πρέπει να εκτελούνται μόνο από εξειδικευμένο τεχνικό.

⚠ **ΚΙΝΔΥΝΟΣ! Κίνδυνος ηλεκτροπληξίας!** Μην

βυθίζετε ποτέ τα ηλεκτρικά μέρη του προϊόντος σε νερό ή άλλα υγρά. Μην τοποθετείτε ποτέ το προϊόν κάτω από τρεχούμενο νερό.

⚠ **ΚΙΝΔΥΝΟΣ! Κίνδυνος ηλεκτροπληξίας!** Μην

χρησιμοποιείτε το προϊόν αν έχει υποστεί βλάβη. Βγάλτε το φως 8 από την πρίζα και επικοινωνήστε με το κατάστημα αγοράς σε περίπτωση βλάβης.

- Απαγορεύεται η χρήση του προϊόντος σε περίπτωση πτώσης ή αν έχει ορατά σημάδια ζημιάς.

- Πριν συνδέσετε το προϊόν στην πρίζα, ελέγξτε αν η τάση και η ένταση ρεύματος που αναγράφονται στην πινακίδα τύπου του προϊόντος συμφωνούν με τα αντίστοιχα στοιχεία της παροχής ρεύματος.

- Ελέγχετε τακτικά το φως και το καλώδιο τροφοδοσίας 8 για βλάβες.

Αν το καλώδιο του προϊόντος παρουσιάσει βλάβη, θα πρέπει να αντικατασταθεί από τον κατασκευαστή, το κέντρο εξυπηρέτησης πελατών ή παρομοίως εξειδικευμένο τεχνικό για την αποφυγή ατυχήματος.

- Προστατεύστε το καλώδιο τροφοδοσίας 8 από ζημιές. Μην το αφήνετε να κρέμεται από αιχμηρές ακμές, μην το συνθλίβετε και μην το λυγίζετε. Κρατήστε το καλώδιο τροφοδοσίας μακριά από καυτές επιφάνειες και ελεύθερες φλόγες.

Χειρισμός

- Αποσυνδέετε πάντα το προϊόν από το ηλεκτρικό δίκτυο όταν το αφήνετε χωρίς επίβλεψη και πριν τη συναρμολόγηση, την αποσυναρμολόγηση ή τον καθαρισμό.

⚠ ΠΡΟΣΟΧΗ! Κίνδυνος τραυματισμού!

Μην επιχειρείτε να αφαιρέσετε τους κόκκους καφέ από το δοχείο [2] όσο η λεπίδα [6] περιστρέφεται.

⚠ ΠΡΟΣΟΧΗ! Κίνδυνος τραυματισμού!

Περιμένετε να ακινητοποιηθεί τελείως η λεπίδα [6] πριν αφαιρέσετε το καπάκι [1]. Μην επιχειρείτε ΠΟΤΕ να αγγίζετε τη λεπίδα όσο περιστρέφεται!

⚠ ΕΠΙΦΥΛΑΚΗ! Υλικές ζημιές!

Όταν γεμίζετε το δοχείο [2], δώστε προσοχή ώστε να μην εισχωρήσουν κατά λάθος ξένα σώματα (μαλλιά, κοσμήματα κ.ο.κ.) στο δοχείο.

- Μην γεμίζετε υπερβολικά το προϊόν. Σε περίπτωση υπερφόρτωσης ενδέχεται να προκληθεί ανεπανόρθωτη βλάβη του προϊόντος.

- Μην τοποθετείτε το προϊόν σε θερμές επιφάνειες (εστίες αερίου, ηλεκτρικές εστίες, φούρνους κτλ.). Τοποθετήστε το προϊόν σε μια επίπεδη, σταθερή, καθαρή και στεγνή επιφάνεια.
- Μην καλύπτετε το προϊόν κατά τη διάρκεια της χρήσης ή αμέσως μετά, ενώ είναι ακόμη ζεστό.
- Μην αγγίζετε τη μονάδα μοτέρ [3], το καλώδιο τροφοδοσίας και το φις [8] με υγρά χέρια.
- Μην βυθίζετε τη μονάδα μοτέρ [3] του προϊόντος σε υγρά. Μην αφήνετε να εισχωρήσουν υγρά στο περίβλημα της μονάδας μοτέρ.
- Δώστε προσοχή κατά το χειρισμό της εξαιρετικά αιχμηρής λεπίδας [6] για την αποφυγή τραυματισμών. Συναρμολογήστε ξανά το προϊόν μετά τη χρήση ή/και τον καθαρισμό, ώστε να μην τραυματιστείτε από την ελεύθερη λεπίδα.
- Φυλάξτε τη λεπίδα [6] μακριά από παιδιά.

- Δρομολογήστε το καλώδιο τροφοδοσίας [8] και το καλώδιο επέκτασης με τέτοιο τρόπο, ώστε να αποκλείεται το ενδεχόμενο να σκοντάψει κάποιος πάνω τους ή να προκληθούν ζημιές.
- Δεν απαιτείται η λήψη μέτρων από το χρήστη για τη ρύθμιση του προϊόντος στα 50 ή 60 Hz. Το προϊόν ρυθμίζεται αυτόματα στα 50 ή 60 Hz.
- Γεμίστε το προϊόν τουλάχιστον έως την ένδειξη **MIN** [13] ή με 7 g (περ. 1 κουταλιά) κόκκων καφέ.
Μην τοποθετείτε στο προϊόν πάνω από 70 g (περ. 8 κουταλιές) κόκκων καφέ και μην υπερβαίνετε την ένδειξη **MAX** [12].

Καθαρισμός και φροντίδα

⚠ ΠΡΟΕΙΔΟΠΟΙΗΣΗ!

Κίνδυνος τραυματισμού!

Αποσυνδέστε το φις [8] του προϊόντος πριν τον καθαρισμό ή όταν δεν χρησιμοποιείται.

⚠ ΠΡΟΣΟΧΗ! Κίνδυνος

τραυματισμού!

Δώστε προσοχή κατά το χειρισμό των αιχμηρών λεπίδων [6] και κατά το άδειασμό του δοχείου [2].

- Τραβάτε το φις, όχι το καλώδιο τροφοδοσίας [8], για να το βγάλετε από την πρίζα.
- Προστατεύστε το προϊόν, το καλώδιο τροφοδοσίας και το φις [8] από σκόνη, άμεση ηλιακή ακτινοβολία, σταγόνες και πιτσιλίσμα.
- Προστατεύστε το προϊόν από τη θερμότητα. Μην τοποθετείτε το προϊόν κοντά σε ελεύθερες φλόγες ή πηγές θερμότητας, όπως φούρνοι και θερμάστρες.

● Πρώτη χρήση

- Αφαιρέστε τα υλικά συσκευασίας. Βεβαιωθείτε ότι δεν λείπει κανένα εξάρτημα.
- Λειτουργήστε το προϊόν χωρίς περιεχόμενο για να απομακρυνθούν τα υπολείμματα παραγωγής (για περ. 45 δευτερόλεπτα).
- Καθαρίστε το προϊόν (βλ. «Καθαρισμός και φροντίδα»).
- Τοποθετήστε το προϊόν σε μια κατάλληλη επίπεδη επιφάνεια.
- Ξετυλίξτε το καλώδιο τροφοδοσίας [8] από τη βάση περιτύλιξης καλωδίου [5]. Περάστε το καλώδιο τροφοδοσίας από το άνοιγμα στη γωνία του περιβλήματος.
- Συνδέστε το φις [8] σε μια πρίζα. Το προϊόν είναι έτοιμο για χρήση.

● Χειρισμός

- Γυρίστε το καπάκι **1** προς τα αριστερά και αφαιρέστε το.
- Γεμίστε το δοχείο **2** με την επιθυμητή ποσότητα κόκκων καφέ.

① ΥΠΟΔΕΙΞΕΙΣ:

- Γεμίστε το προϊόν τουλάχιστον έως την ένδειξη **MIN** **13** ή με 7 g (περ. 1 κουταλιά) κόκκων καφέ.

Η ποσότητα των κόκκων καφέ δεν πρέπει να είναι μεγαλύτερη από 70 g (περ. 8 κουταλιές).

Μην υπερβείτε την ένδειξη **MAX** **12**.

Διαφορετικά οι κόκκοι καφέ δεν θα αλεστούν σωστά.

- Ζυγίστε τους κόκκους καφέ σε ζυγαριά. Ο όγκος τους διαφέρει ανάλογα με τη μάρκα.
- Απαιτούμενη ποσότητα για ένα φλιτζάνι καφέ:
 - Καφές φίλτρου: περ. 6 έως 8 g
 - Εσπρέσο: περ. 9 g
 - Ανατρέξτε στο εγχειρίδιο χρήστη της καφετιέρας σας για περισσότερες πληροφορίες.

- Τοποθετήστε το καπάκι **1** στο προϊόν. Ευθυγραμμίστε το **∇** **11** με το **☺** **9**. Γυρίστε το καπάκι προς τα δεξιά, μέχρι το **∇** να ευθυγραμμιστεί με το **☺** **10**.

① **ΥΠΟΔΕΙΞΗ:** Το προϊόν λειτουργεί μόνο όταν το καπάκι **1** έχει κλείσει σωστά και κλειδώσει.

- Πιέστε παρατεταμένα το κουμπί **4**, μέχρι οι κόκκοι καφέ να αλεστούν στο βαθμό που επιθυμείτε.

① ΥΠΟΔΕΙΞΕΙΣ:

- Αν κατά τη διάρκεια της άλεσης συγκεντρωθεί αλεσμένος καφές στις γωνίες του δοχείου **2** και σε σημεία που δεν φτάνει η λεπίδα **6**: Κουνίστε με προσοχή το προϊόν, ώστε ο αλεσμένος καφές να μετακινηθεί ξανά προς το κέντρο του δοχείου.
- Ο βαθμός άλεσης του καφέ εξαρτάται από την ποσότητα των κόκκων καφέ και τη διάρκεια άλεσης.

- Όσο περισσότερο αλέθετε τους κόκκους, τόσο λεπτότερος θα είναι ο καφές. Όσο λιγότερο τους αλέθετε, τόσο παχύτερος θα είναι ο καφές:

Βαθμός άλεσης	Όγκος	Χρόνος
Παχύς (πρέσα καφέ)	70 g (περ. 8 κουταλιά)	25 δευτ.
Μέτριος (καφές φίλτρου)	45 g (περ. 5 κουταλιά)	30 δευτ.
Λεπτός (εσπρέσο)	36 g (περ. 4 κουταλιά)	41 δευτ.

(μόνο ως αναφορά)

① ΥΠΟΔΕΙΞΕΙΣ:

- Εσπρέσο: Ο καφές για εσπρέσο πρέπει να είναι πάντα αλεσμένος πολύ λεπτός. Για να επιτύχετε τον απαιτούμενο βαθμό άλεσης για εσπρέσο, συνιστάται να αλέθετε έως 36 g (περ. 4 κουταλιές) κόκκους εσπρέσο για περίπου 41 δευτερόλεπτα.
- Ανατρέξτε στο εγχειρίδιο χρήστη της καφετιέρας σας για περισσότερες πληροφορίες αναφορικά με τον βαθμό άλεσης των κόκκων.
- Μετά την άλεση του καφέ σύμφωνα με τις προτιμήσεις σας: Αφήστε το κουμπί **4**. Περιμένετε μέχρι να ακινητοποιηθεί τελείως η λεπίδα **6**.
- Βγάλτε το φιν **8** από την πρίζα.
- Γυρίστε το καπάκι **1** προς τα αριστερά και αφαιρέστε το.
- Αφαιρέστε τον αλεσμένο καφέ με ένα κουτάλι.
- Αφαιρέστε τα υπολείμματα με το πινέλο καθαρισμού **7**.

① ΥΠΟΔΕΙΞΕΙΣ:

- Μετά από 2 διαδοχικές χρήσεις του προϊόντος (2 x 41 δευτερόλεπτα με 1 λεπτό παύση στο ενδιάμεσο): Συνιστάται να μην αλέσετε καφέ για 60 λεπτά, ώστε να κρυώσει το προϊόν.
- Μετά από 4 διαδοχικές χρήσεις του προϊόντος (4 x 25 δευτερόλεπτα με 1 λεπτό παύση στο ενδιάμεσο): Συνιστάται να μην αλέσετε καφέ για 60 λεπτά, ώστε να κρυώσει το προϊόν.

● Καθαρισμός και συντήρηση

⚠ ΚΙΝΔΥΝΟΣ! Κίνδυνος ηλεκτροπληξίας!

Πριν τον καθαρισμό: Αποσυνδέετε πάντα το φως [8] του προϊόντος από την πρίζα.



ΠΡΟΕΙΔΟΠΟΙΗΣΗ! Μην βυθίζετε ποτέ τα ηλεκτρικά μέρη του προϊόντος σε νερό ή άλλα υγρά. Μην τοποθετείτε ποτέ το προϊόν κάτω από τρεχούμενο νερό.

- Καθαρίστε το προϊόν μετά από κάθε χρήση.
- Αφαιρέστε τα υπολείμματα από το δοχείο [2] με το πινέλο καθαρισμού [7].
- Σκουπίζετε
 - το καπάκι [1]
 - το δοχείο [2]
 - τη μονάδα μοτέρ [3]τακτικά με ένα υγρό πανί.
- Αν χρειάζεται, εμποτίστε το πανί με ήπιο απορρυπαντικό. Στη συνέχεια σκουπίστε με ένα πανί εμποτισμένο με καθαρό νερό για να απομακρύνετε τα υπολείμματα απορρυπαντικού.
- Μην χρησιμοποιείτε σπρέι καθαρισμού ή άλλα ισχυρά καθαριστικά, επειδή μπορεί να προκαλέσουν λεκέδες, γραμμές ή θάμπωμα της επιφάνειας.
- Μην χρησιμοποιείτε διαβρωτικά καθαριστικά.

● Αποθήκευση

- Σκουπίζετε πάντα το προϊόν με προσοχή πριν την αποθήκευση.
- Τυλίξτε το καλώδιο τροφοδοσίας [8] με φορά προς τα δεξιά στη βάση περιπύλιξης καλωδίου [5]. Περάστε το άκρο του καλωδίου τροφοδοσίας από το άνοιγμα στον πυθμένα του προϊόντος.
- Αποθηκεύστε το προϊόν στην αρχική συσκευασία.
- Φυλάξτε το προϊόν σε στεγνό μέρος, μακριά από σημεία στα οποία φτάνουν τα παιδιά.

● Απόσυρση

Η συσκευασία αποτελείται από υλικά φιλικά προς το περιβάλλον, τα οποία μπορείτε να διαθέσετε στους χώρους ανακύκλωσης της περιοχής σας.



Προσέξτε τον χαρακτηρισμό των υλικών συσκευασίας για τον διαχωρισμό απορριμμάτων, αυτά είναι χαρακτηρισμένα από συντόμευσεις (a) και αριθμούς (b) με την ακόλουθη σημασία: 1-7: πλαστικά / 20-22: χαρτί και χαρτόνι / 80-98: σύνθετο υλικό.

Προϊόν:



Το προϊόν, συμπεριλ. των αξεσουάρ και των υλικών συσκευασίας, είναι ανακυκλώσιμο και υπόκειται στη διευρυμένη ευθύνη του κατασκευαστή. Απορρίπτετε τα ξεχωριστά τηρώντας τις απεικονιζόμενες πληροφορίες ταξινόμησης για καλύτερη επεξεργασία των αποβλήτων. Το λογότυπο Trimap ισχύει μόνο για τη Γαλλία.



Για πληροφορίες σχετικά με τις δυνατότητες απόρριψης του προϊόντος που δεν χρησιμοποιείται πλέον, απευθυνθείτε στις αρμόδιες υπηρεσίες της κοινότητας ή του δήμου σας.



Για την προστασία του περιβάλλοντος, μην απορρίπτετε το άχρηστο πλέον προϊόν στα οικιακά απορρίμματα, αλλά παραδώστε το στα ειδικά Κέντρα απόρριψης. Για τα σημεία συλλογής και τις ώρες λειτουργίας τους απευθυνθείτε στις αρμόδιες υπηρεσίες.

● **Εγγύηση**

Το προϊόν κατασκευάστηκε προσεκτικά κάτω από αυστηρές οδηγίες ποιότητας και ελέγχθηκε επιμελώς πριν από την αποστολή. Σε περίπτωση κατασκευαστικού ελαττώματος ή ελαττώματος των υλικών έχετε νομικά δικαιώματα προς τον πωλητή του προϊόντος. Τα νομικά δικαιώματα δεν περιορίζονται από την εγγύηση που παρατίθεται παρακάτω.

Για το παρόν προϊόν σας παρέχεται δικαίωμα εγγύησης 3 ετών από την ημερομηνία αγοράς. Η εγγύηση ισχύει από την ημερομηνία αγοράς. Παρακαλείσθε να φυλάξετε με προσοχή την πρωτότυπη ταμειακή απόδειξη, αφού το συγκεκριμένο έγγραφο θα απαιτηθεί ως αποδεικτικό αγοράς.

Τυχόν ζημιές ή ελαττώματα που προϋπήρχαν τη στιγμή της αγοράς πρέπει να αναφέρονται αμέσως κατόπιν αποσυσκευασίας του προϊόντος.

Σε περίπτωση που εντός του διαστήματος των 3 ετών από την ημερομηνία αγοράς αυτού του προϊόντος προκύψει κάποιο σφάλμα υλικού ή κατασκευής, το προϊόν επισκευάζεται ή αντικαθίσταται από εμάς – κατόπιν επιλογής μας – δωρεάν. Η εγγύηση δεν παρατείνεται ως αποτέλεσμα της ικανοποίησης μιας απαίτησης. Το ίδιο ισχύει και σε περίπτωση αντικατάστασης και επισκευής μερών.

Αυτή η εγγύηση παύει να ισχύει αν το προϊόν πάθει βλάβη, χρησιμοποιηθεί ή συντηρηθεί εκτός των προδιαγραφών.

Η εγγύηση καλύπτει κατασκευαστικά ελαττώματα ή ελαττώματα των υλικών. Αυτή η εγγύηση δεν καλύπτει μέρη του προϊόντος, τα οποία υπόκεινται σε φυσιολογική φθορά και, συνεπώς, θεωρούνται φθαρτά μέρη (π.χ., μπαταρίες, επαναφορτιζόμενες μπαταρίες, σωλήνες, φυσίγγια), ούτε ζημιά σε εύθραυστα μέρη, π.χ., διακόπτες ή γυάλινα μέρη.

Με την αντικατάσταση της συσκευής, σύμφωνα με το ΝΟΜΟΣ 2251/1994, ξεκινάει εκ νέου ο χρόνος εγγύησης.

● **Διεκπεραίωση της εγγύησης**

Για να εξασφαλίσουμε τη γρήγορη επεξεργασία της αξίωσής σας, παρακαλούμε να ακολουθήσετε τις παρακάτω υποδείξεις:

Βεβαιωθείτε ότι διαθέτετε την πρωτότυπη ταμειακή απόδειξη και τον κωδικό προϊόντος (IAN 409629_2207) ως αποδεικτικό της αγοράς σας.

Μπορείτε να βρείτε τον αριθμό προϊόντος στην πινακίδα τύπου, χαραγμένο επάνω στο προϊόν, στο εξώφυλλο του χειριδίου χρήστη (κάτω αριστερά) ή ως αυτοκόλλητο στην πίσω ή κάτω πλευρά του προϊόντος.

Αν προκύψουν λειτουργικά σφάλματα ή άλλα ελαττώματα, επικοινωνήστε αρχικά τηλεφωνικά ή μέσω email με το παρακάτω αναφερόμενο τμήμα service.

Εφόσον το προϊόν καταχωρηθεί ως ελαττωματικό, μπορείτε να το επιστρέψετε δωρεάν στη διεύθυνση service που θα σας δοθεί. Βεβαιωθείτε ότι θα συμπεριλάβετε το αποδεικτικό αγοράς (ταμειακή απόδειξη) και μια σύντομη, γραπτή περιγραφή που θα παρέχει λεπτομέρειες του ελαττώματος και το πότε αυτό προέκυψε.

● **Σέρβις**



Σέρβις Ελλάδα

Τηλ: 00800 491800674

Email: owim@lidl.gr



Σέρβις Κύπρος

Τηλ: 8009 4211

Email: owim@lidl.com.cy



OWIM GmbH & Co. KG

Stiftsbergstraße 1
74167 Neckarsulm
GERMANY

Model-Nr.: HG08881A / HG08881B
Version: 01/2023

IAN 409629_2207

