

EISENBAHN-SET BAUSTELLE

DE AT CH

Klappen Sie vor dem Lesen die Seite mit den Abbildungen aus und machen Sie sich anschließend mit allen Funktionen des Artikels vertraut.

FR CH

Dépliez la page avec les illustrations avant la lecture et informez-vous ensuite au sujet des fonctions de l'appareil.

IT CH

Prima di leggere ribaltare la pagina con le immagini e familiarizzare poi con tutte le funzioni dell'apparecchio.

GB

Before reading, fold out the illustration page and get to know all of the functions of your unit.

DELTA-SPORT HANDELSKONTOR GMBH
Wragekamp 6 • DE-22397 Hamburg
GERMANY



07/2019
Delta-Sport-Nr.: BT-6621

07.05.2019 / AM 11:18

DE AT CH

EISENBAHN-SET BAUSTELLE
Gebrauchsanweisung

FR CH

SET DE CHEMIN DE FER – CHANTIER
Notice d'utilisation

IT CH

SET CANTIERE FERROVIA
Istruzioni d'uso

GB

CONSTRUCTION SITE TRAIN SET
Instructions for use



DE/AT/CH	Gebrauchs- und Sicherheitshinweise	Seite	07
FR/CH	Consignes d'utilisation et de sécurité	Page	10
IT/CH	Istruzioni d'uso e indicazioni di sicurezza	Pagina	14
GB	Usage and safety information	Page	17

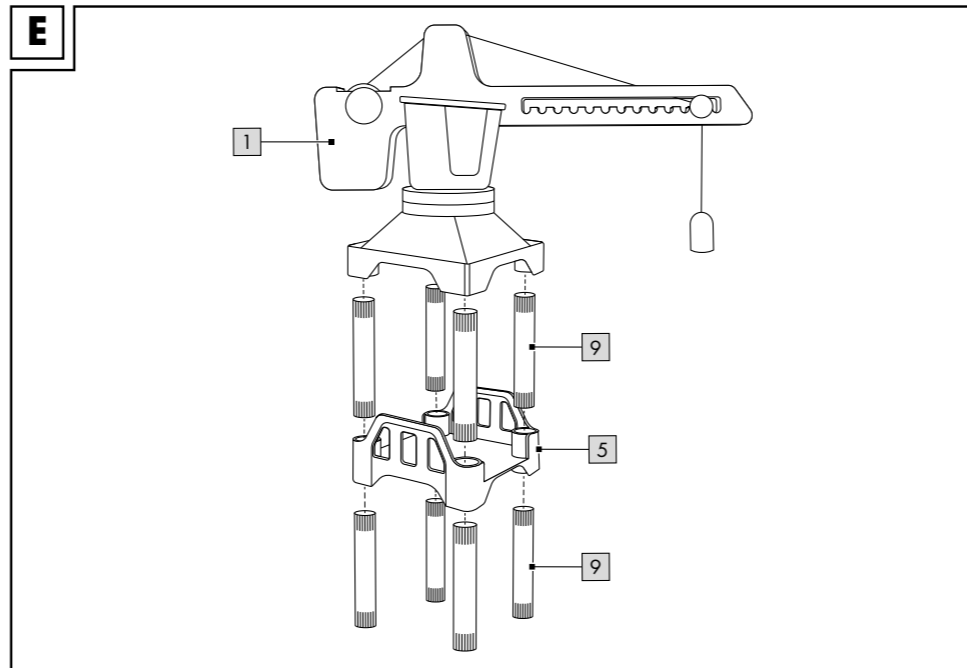
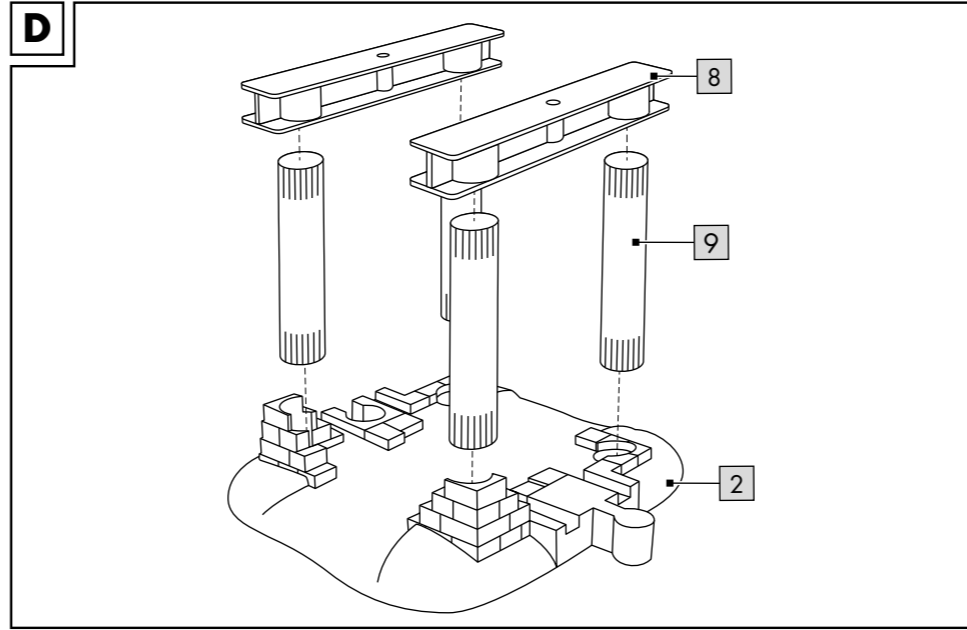
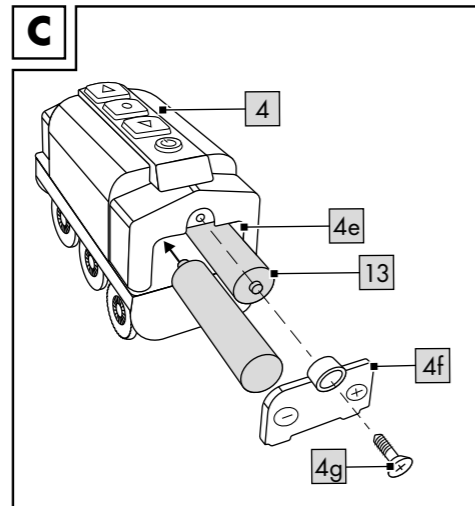
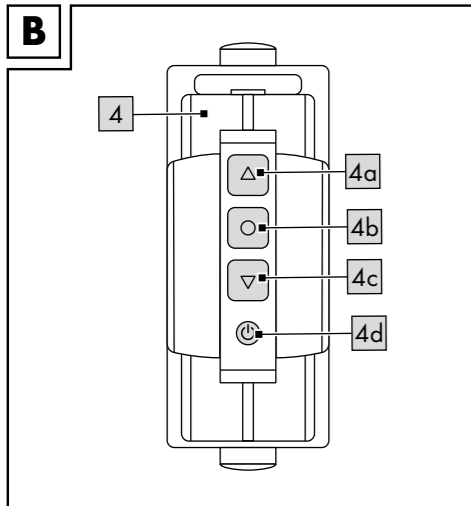
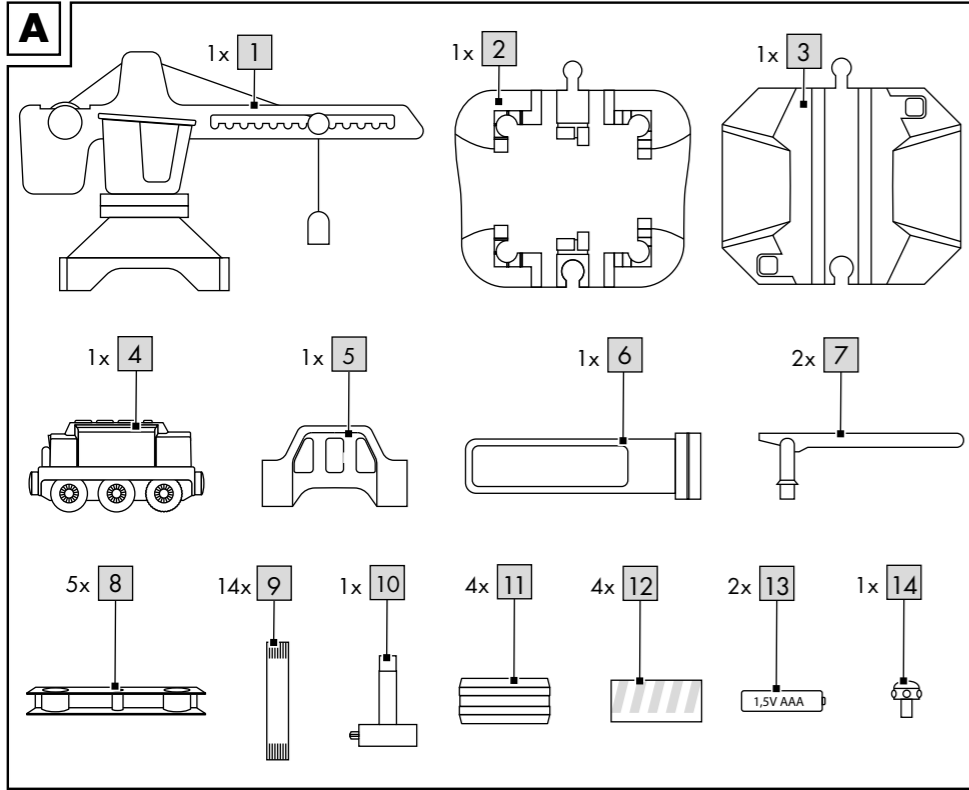

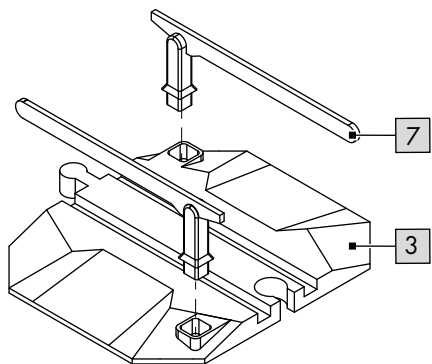
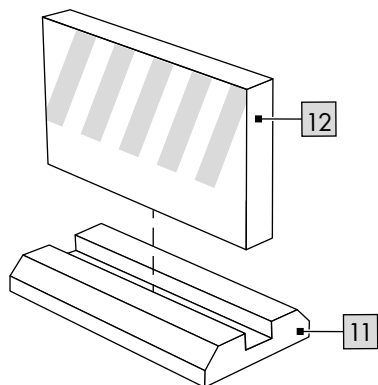
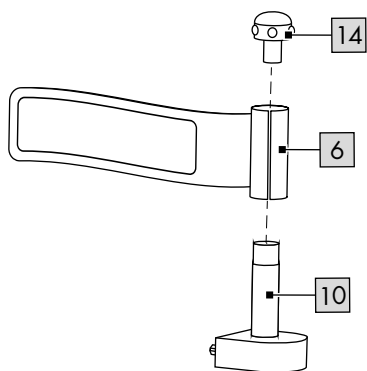
F**G****H**

I

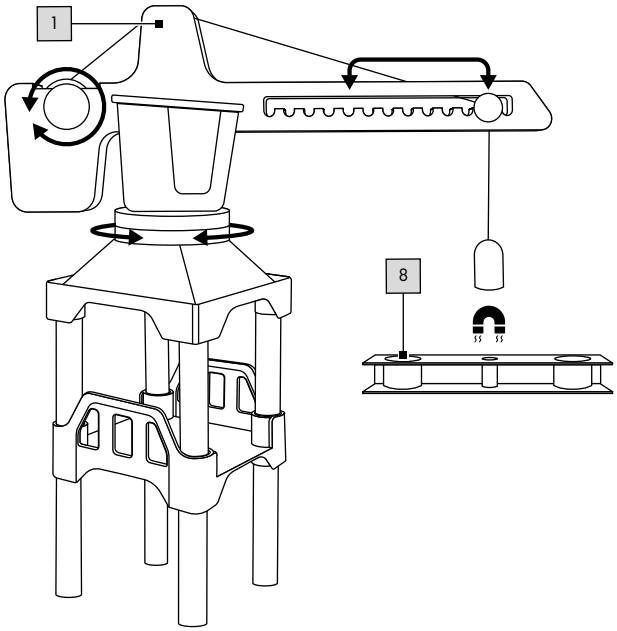

Herzlichen Glückwunsch!

Mit Ihrem Kauf haben Sie sich für einen hochwertigen Artikel entschieden. Machen Sie sich vor der ersten Verwendung mit dem Artikel vertraut.

 **Lesen Sie hierzu aufmerksam die nachfolgende Gebrauchsanweisung.**

Benutzen Sie den Artikel nur wie beschrieben und für die angegebenen Einsatzbereiche. Bewahren Sie diese Gebrauchsanweisung gut auf. Händigen Sie alle Unterlagen bei Weitergabe des Artikels an Dritte ebenfalls mit aus.

Lieferumfang

- 1 x Kran, 10-teilig:
 - 1 x Kran (1)
 - 1 x Zwischenebene (5)
 - 8 x Stab (9)
- 1 x Baustellengerüst, 12-teilig:
 - 1 x Bodenplatte (2)
 - 5 x Querstrebe (8)
 - 6 x Stab (9)
- 1 x Bahnübergang, 3-teilig:
 - 1 x Bahnübergang (3)
 - 2 x Schranke (7)
- 1 x Schienenführung, 3-teilig (6, 10, 14)
- 4 x Straßensperre, 2-teilig (11, 12)
- 1 x Lokomotive, elektrisch (4)
- 2 x Batterie (1,5V  LR03, AAA) (13)
- 34 x Schienenstück
- 1 x Kipp-LKW
- 1 x Kranfahrzeug
- 1 x Walzenfahrzeug
- 1 x Radlader
- 2 x Anhänger
- 4 x Figur
- 3 x Verkehrsschild
- 2 x Schuttberg
- 8 x Pylon
- 1 x Presslufthammer
- 1 x Übersicht Aufbauvarianten
- 1 x Gebrauchsanweisung

Technische Daten

Energieversorgung Batterie:
1,5V  LR03, AAA

 Symbol für Gleichspannung

 Herstellungsdatum (Monat/Jahr):
07/2019

Bestimmungsgemäße Verwendung

Dieser Artikel ist ein Spielzeug für Kinder von 3 bis 8 Jahren für den privaten Gebrauch.

Sicherheitshinweise

- Achtung. Nicht für Kinder unter 36 Monaten geeignet. Erstickungsgefahr. Kleine Teile.
- Achtung. Alle Verpackungs-/Befestigungsmaterialien und der „SUPER DRY“-Beutel sind nicht Bestandteil des Spielzeugs und müssen aus Sicherheitsgründen entfernt werden, bevor der Artikel Kindern zum Spielen übergeben wird.
- Kinder dürfen nur unter Aufsicht von Erwachsenen mit dem Artikel spielen.
- Verwenden Sie nur den Batterietyp: 1,5V, LR03, AAA.

Batterien

Warnhinweise Batterien!

- Entfernen Sie die Batterien, wenn diese verbraucht sind oder der Artikel längere Zeit nicht verwendet wird.
- Benutzen Sie keine verschiedenen Batterie-Typen, -Marken, keine neuen und gebrauchten Batterien miteinander oder solche mit unterschiedlicher Kapazität, da diese auslaufen und somit Schäden verursachen können.
- Beachten Sie die Polarität (+/-) beim Einlegen.
- Tauschen Sie alle Batterien gleichzeitig aus und entsorgen Sie die alten Batterien vorschriftsmäßig.
- Warnung! Batterien dürfen nicht geladen oder mit anderen Mitteln reaktiviert, nicht auseinandergenommen, nicht ins Feuer geworfen oder kurzgeschlossen werden.
- Bewahren Sie Batterien immer außerhalb der Reichweite von Kindern auf.
- Verwenden Sie keine wiederaufladbaren Batterien!

- Reinigung und Benutzer-Wartung dürfen nicht von Kindern ohne Beaufsichtigung durchgeführt werden.
- Reinigen Sie bei Bedarf und vor dem Einlegen die Batterie- und Gerätekontakte.
- Setzen Sie die Batterien keinen extremen Bedingungen aus (z. B. Heizkörper oder direkte Sonneneinstrahlung). Es besteht ansonsten erhöhte Auslaufgefahr.
- Batterien können beim Verschlucken lebensgefährlich sein. Bewahren Sie deshalb Batterien für Kleinkinder unerreichbar auf. Wurde eine Batterie verschluckt, muss sofort medizinische Hilfe in Anspruch genommen werden.

Gefahr!

- Gehen Sie mit einer beschädigten oder auslaufenden Batterie äußerst vorsichtig um und entsorgen Sie diese umgehend vorschriftsmäßig. Tragen Sie dabei Handschuhe.
- Wenn Sie mit Batteriesäure in Berührung kommen, waschen Sie die betreffende Stelle mit Wasser und Seife. Gelangt Batteriesäure in Ihr Auge, spülen Sie es mit Wasser aus und begeben Sie sich umgehend in ärztliche Behandlung!
- Die Anschlussklemmen dürfen nicht kurzgeschlossen werden.

Batterien einsetzen/ auswechseln (Abb. C)

ACHTUNG! Beachten Sie folgende Anweisungen, um mechanische und elektrische Beschädigungen zu vermeiden.

Setzen Sie vor der ersten Verwendung des Artikels die beiliegenden Batterien ein.

Batterien einsetzen

1. Lösen Sie mithilfe eines passenden Schraubendrehers die Schraube (4g) des Batteriefachdeckels (4f) auf der Rückseite der Lokomotive (4).
2. Entfernen Sie den Batteriefachdeckel (4f) und legen Sie zwei Batterien (13) vorsichtig in das Batteriefach (4e) ein. Die Batterien müssen sich komplett im Batteriefach befinden.

Hinweis: Achten Sie auf die Plus-/Minus-Pole der Batterien und auf das korrekte Einsetzen.
3. Schrauben Sie den Batteriefachdeckel (4f) an der Rückseite der Lokomotive wieder fest.

Batterien auswechseln

Sollten die Batterien nicht mehr funktionieren, wechseln Sie diese, wie beim Einsetzen beschrieben, aus. Entnehmen Sie vor dem Einsetzen der neuen Batterien die im Artikel liegenden Batterien.

Hinweis: Schalten Sie den Artikel aus, bevor Sie die Batterien auswechseln.

Aufbau

Beachten Sie für den Aufbau des Artikels die Einzelschritte, wie in Abb. D - H dargestellt.

Aufbauvarianten

Aufbauvarianten finden Sie in der beiliegenden Übersicht.

Hinweis: Bei Aufbauvarianten mit vielen aufeinanderfolgenden Kurventeilen können die Fahrzeuge eventuell entgleisen!

Die Schienen vor dem ersten Gebrauch mit einem feuchten Reinigungstuch reinigen!

Lokomotive aktivieren und deaktivieren (Abb. B)

1. Drücken Sie den Knopf (4d) auf der Lokomotive (4), um sie einzuschalten.
2. Drücken Sie auf den vorderen Knopf (4a), um das Vorwärtsfahren zu aktivieren.
3. Drücken Sie auf den mittleren Knopf (4b), um die Lokomotive zu stoppen.
4. Drücken Sie auf den hinteren Knopf (4c), um das Rückwärtsfahren zu aktivieren.
5. Drücken Sie den Knopf (4d) auf der Lokomotive (4), um sie auszuschalten.

Achtung! Das Fahrzeug ist nicht für das Rückwärtsfahren auf Brücken oder Steigungen entwickelt worden.

Lagerung, Reinigung

Lagern Sie den Artikel bei Nichtbenutzung immer trocken, sauber, ohne Batterien und bei Raumtemperatur.

Nur mit einem feuchten Reinigungstuch reinigen und anschließend trockenwischen.

Achtung: Die Schienen sollten vor dem ersten Gebrauch gereinigt werden!

WICHTIG! Nie mit scharfen Reinigungsmitteln reinigen.

Hinweise zur Entsorgung

Entsorgen Sie den Artikel und die Verpackungsmaterialien entsprechend aktueller örtlicher Vorschriften. Verpackungsmaterialien wie z. B. Folienbeutel gehören nicht in Kinderhände. Bewahren Sie das Verpackungsmaterial für Kinder un erreichbar auf.



Entsorgen Sie den Artikel und die Verpackung umweltschonend.



Der Recycling-Code dient der Kennzeichnung verschiedener Materialien zur Rückführung in den Wiederverwertungskreislauf (Recycling). Der Code besteht aus dem Recyclingsymbol – das den Verwertungskreislauf widerspiegeln soll – und einer Nummer, die das Material kennzeichnet.



Geräte, die mit dem nebenstehenden Symbol gekennzeichnet sind, dürfen nicht mit dem Hausmüll entsorgt werden. Sie sind verpflichtet, solche Elektro- und Elektronik-Altgeräte separat zu entsorgen. Informieren Sie sich bitte bei Ihrer Kommune über die Möglichkeiten der geregelten Entsorgung. Entfernen Sie vor dem Entsorgen die Batterie aus dem Artikel.

Entsorgungsmaßnahmen

Batterien



Bitte beachten: Bei Batterien handelt es sich um Sondermüll, der gemäß Gesetz nicht über den Hausmüll entsorgt werden darf. Sie können ausgediente Batterien unentgeltlich bei den kommunalen Sammelstellen oder im Handel abgeben. Hier stehen spezielle Sammelbehälter bereit.

Hinweise zur Garantie und Serviceabwicklung

Der Artikel wurde mit großer Sorgfalt und unter ständiger Kontrolle produziert. Sie erhalten auf diesen Artikel drei Jahre Garantie ab Kaufdatum. Bitte bewahren Sie den Kassenbon auf.

Die Garantie gilt nur für Material- und Fabrikationsfehler und entfällt bei missbräuchlicher oder unsachgemäßer Behandlung. Ihre gesetzlichen Rechte, insbesondere die Gewährleistungsrechte, werden durch diese Garantie nicht eingeschränkt. Bei etwaigen Beanstandungen wenden Sie sich bitte an die unten stehende Service-Hotline oder setzen Sie sich per E-Mail mit uns in Verbindung.

Unsere Servicemitarbeiter werden das weitere Vorgehen schnellstmöglich mit Ihnen abstimmen. Wir werden Sie in jedem Fall persönlich beraten.

Die Garantiezeit wird durch etwaige Reparaturen aufgrund der Garantie, gesetzlicher Gewährleistung oder Kulanz nicht verlängert. Dies gilt auch für ersetzte und reparierte Teile. Nach Ablauf der Garantie anfallende Reparaturen sind kostenpflichtig.

IAN: 322012_1901

DE Service Deutschland
Tel.: 0800-5435111
E-Mail: deltasport@lidl.de

AT Service Österreich
Tel.: 0820 201 222 (0,15 EUR/Min.)
E-Mail: deltasport@lidl.at

CH Service Schweiz
Tel.: 0842 665566 (0,08 CHF/Min.,
Mobilfunk max. 0,40 CHF/Min.)
E-Mail: deltasport@lidl.ch

Félicitations !

Vous venez d'acquérir un article de grande qualité. Avant la première utilisation, familiarisez-vous avec l'article.

 **Pour cela, veuillez lire attentivement la notice d'utilisation suivante.**

Utilisez l'article uniquement comme indiqué et pour les domaines d'utilisation mentionnés. Conservez bien cette notice d'utilisation. Si vous cédez l'article à un tiers, veuillez à lui remettre l'ensemble de la documentation.

Éléments livrés

- 1 grue, 10 pièces :
 - 1 grue (1)
 - 1 pallier intermédiaire (5)
 - 8 tige (9)
- 1 échafaudage, 12 pièces :
 - 1 socle (2)
 - 5 traverse (8)
 - 6 tige (9)
- 1 passage à niveau, 3 pièces :
 - 1 passage à niveau (3)
 - 2 barrière (7)
- 1 guidage de rail, 3 pièces (6, 10, 14)
- 4 barrage routier, 2 pièces (11, 12)
- 1 locomotive électrique (4)
- 2 pile (1,5V  LR03, AAA) (13)
- 34 tronçon de rail
 - 1 camion à benne
 - 1 porte-grue
 - 1 véhicule à rouleur
 - 1 chargeuse sur roues
 - 2 remorque
 - 4 figurine
 - 3 panneau de circulation
 - 2 tas de gravats
 - 8 pylône
 - 1 marteau pneumatique
 - 1 aperçu des variantes de montage
 - 1 notice d'utilisation

Données techniques

Alimentation Pile :
1,5V  LR03, AAA

 Symbole de tension continue

 Date de fabrication (Mois/Année) :
07/2019

Utilisation conforme

Cet article est un jouet pour des enfants âgés de 3 à 8 ans, destiné à un usage privé.

Consignes de sécurité

- Attention. Ne convient pas aux enfants de moins de 36 mois. Danger d'étouffement. Petits éléments.
- Attention. Les matériaux d'emballage / de fixation et le sac SUPER-DRY ne font pas partie du jouet et doivent être retirés pour des raisons de sécurité avant que l'article ne soit remis aux enfants pour jouer.
- Les enfants ne doivent jouer avec l'article que sous la surveillance d'adultes.
- Utilisez uniquement des piles de type :
1,5V, LR03, AAA

Piles

Consignes pour les piles !

- Retirer les piles lorsqu'elles sont usagées ou en cas de non-utilisation prolongée de l'article.
- Ne pas utiliser des piles de type ou de marque différent, des piles neuves et usagées en même temps ou des piles dont la capacité est différente car celles-ci fuient et peuvent causer des dommages.
- Respecter la polarité (+/-) lors de l'insertion.
- Remplacer toutes les piles en même temps et éliminer les piles usagées selon les directives en vigueur.
- Avertissement ! Les piles ne doivent être ni chargées ni réactivées par d'autres moyens. Elles ne doivent être ni démontées, ni jetées au feu ni court-circuitées.
- Toujours conserver les piles hors de portée des enfants.
- Ne pas utiliser des piles rechargeables !
- Le nettoyage et l'entretien incombant à l'utilisateur ne doivent pas être effectués par des enfants non surveillés.

- Nettoyer les contacts de la pile et de l'appareil si nécessaire et avant l'insertion.
- Ne pas exposer les piles à des conditions extrêmes (p. ex. radiateurs ou rayons directs du soleil). Il existe sinon un risque élevé de fuite.
- L'ingestion de piles peut être mortelle. Par conséquent, conserver les piles hors de portée des jeunes enfants. En cas d'ingestion d'une pile, consulter immédiatement un médecin.

Danger !

- Les piles abîmées ou qui fuient doivent être manipulées avec une extrême précaution et mises au rebut immédiatement selon les directives en vigueur. Porter alors des gants.
- En cas de contact avec de l'acide des piles, laver l'endroit atteint avec de l'eau et du savon. En cas de contact de l'acide de piles avec les yeux, les laver avec de l'eau et consulter immédiatement un médecin !
- Les bornes ne doivent pas être court-circuitées.

Insertion / remplacement des piles (fig. C)

ATTENTION ! Respectez les instructions suivantes pour éviter les dommages mécaniques et électriques.

Insérez les piles fournies avant d'utiliser le produit pour la première fois.

Insertion des piles

1. À l'aide d'un tournevis approprié, desserrez la vis (4g) du compartiment à piles (4f) sur le dessous de la locomotive (4).
2. Retirez le couvercle du compartiment à piles (4f) et insérez avec précaution deux piles (13) dans le compartiment à pile (4e). Les piles doivent se trouver entièrement dans le compartiment à piles.

Remarque : Veillez à respecter les indications plus et moins de la pile en les insérant.

3. Revissez le couvercle du compartiment à piles (4f) sur le dessous de la locomotive.

Remplacement des piles

Si les piles ne fonctionnent plus, remplacez-les comme décrit. Retirez les piles du produit avant d'insérer les nouvelles piles.

Remarque : Mettez le produit hors tension avant de remplacer les piles.

Montage

Pour le montage de l'article, suivez les étapes comme indiqué sur les fig. D à H.

Variantes de montage

Des variantes de montage sont présentées dans l'aperçu ci-joint.

Remarque : Dans les variantes de montage comportant de nombreux virages consécutifs, les véhicules risquent de dérailler !

Nettoyez les rails avec un chiffon humide avant la première utilisation !

Activer et désactiver la locomotive (fig. B)

1. Appuyez sur le bouton (4d) de la locomotive (4) pour l'allumer.
2. Appuyez sur le bouton avant (4a) pour activer la marche avant.
3. Appuyez sur le bouton du milieu (4b) pour arrêter la locomotive.
4. Appuyez sur le bouton arrière (4c) pour activer la marche arrière.
5. Appuyez sur le bouton (4d) de la locomotive (4) pour l'éteindre.

Attention ! Le véhicule n'a pas été conçu pour rouler en marche arrière sur les ponts ou les pentes.

Stockage, nettoyage

Lorsque vous n'utilisez pas l'article, rangez-le toujours dans un endroit sec, propre, sans piles et à une température ambiante.

Nettoyez l'article uniquement avec un chiffon de nettoyage humide, puis séchez-le en l'essuyant.

Attention : veuillez nettoyer les rails avant la première utilisation !

IMPORTANT ! Ne jamais laver avec des produits de nettoyage agressifs.

Mise au rebut

Éliminez l'article et le matériel d'emballage conformément aux directives locales en vigueur. Le matériel d'emballage tel que les sachets en plastique par exemple ne doivent pas arriver dans les mains des enfants. Conservez le matériel d'emballage hors de portée des enfants.



Ce produit est recyclable. Il est soumis à la responsabilité élargie du fabricant et est collecté séparément.



Éliminez les produits et les emballages dans le respect de l'environnement.



Le code de recyclage est utilisé pour identifier les différents matériaux pour le retour dans le circuit de recyclage.

Le code se compose du symbole de recyclage, qui doit correspondre au circuit de recyclage, et d'un numéro identifiant le matériau.



Les appareils qui portent le symbole ci-contre ne doivent pas être jetés avec les ordures ménagères. Vous êtes dans l'obligation d'éliminer séparément les appareils électriques et électroniques usagés. Informez-vous auprès de votre commune sur les possibilités d'élimination réglementée. Avant de mettre l'article au rebut, retirez la pile qui s'y trouve.

Consignes pour l'élimination des piles



Attention ! Les piles sont des déchets spéciaux qui, conformément à la législation, ne doivent pas être jetés avec les ordures ménagères. Vous pouvez déposer gratuitement les batteries usagées dans les points de collecte communaux ou dans le commerce où des récipients de collecte spéciaux sont mis à disposition.

Indications concernant la garantie et le service après-vente

Le produit a été fabriqué avec le plus grand soin et sous un contrôle permanent. Vous avez sur ce produit une garantie de trois ans à partir de la date d'achat. Conservez le ticket de caisse. La garantie est uniquement valable pour les défauts de matériaux et de fabrication, elle perd sa validité en cas de maniement incorrect ou non conforme. Vos droits légaux, tout particulièrement les droits relatifs à la garantie, ne sont pas limités par cette garantie.

En cas d'éventuelles réclamations, veuillez vous adresser à la hotline de garantie indiquée ci-dessous ou nous contacter par e-mail. Nos employés du service client vous indiqueront la marche à suivre le plus rapidement possible. Nous vous renseignerons personnellement dans tous les cas. La période de garantie n'est pas prolongée par d'éventuelles réparations sous la garantie, les garanties implicites ou le remboursement. Ceci s'applique également aux pièces remplacées et réparées. Les réparations nécessaires sont à la charge de l'acheteur à la fin de la période de garantie.

Article L217-16 du Code de la consommation

Lorsque l'acheteur demande au vendeur, pendant le cours de la garantie commerciale qui lui a été consentie lors de l'acquisition ou de la réparation d'un bien meuble, une remise en état couverte par la garantie, toute période d'immobilisation d'au moins sept jours vient s'ajouter à la durée de la garantie qui restait à courir.

Cette période court à compter de la demande d'intervention de l'acheteur ou de la mise à disposition pour réparation du bien en cause, si cette mise à disposition est postérieure à la demande d'intervention.

Indépendamment de la garantie commerciale souscrite, le vendeur reste tenu des défauts de conformité du bien et des vices rédhibitoires dans les conditions prévues aux articles L217-4 à L217-13 du Code de la consommation et aux articles 1641 à 1648 et 2232 du Code Civil.

Article L217-4 du Code de la consommation

Le vendeur livre un bien conforme au contrat et répond des défauts de conformité existant lors de la délivrance.

Il répond également des défauts de conformité résultant de l'emballage, des instructions de montage ou de l'installation lorsque celle-ci a été mise à sa charge par le contrat ou a été réalisée sous sa responsabilité.

Article L217-5 du Code de la consommation

Le bien est conforme au contrat :

1° S'il est propre à l'usage habituellement attendu d'un bien semblable et, le cas échéant :

- s'il correspond à la description donnée par le vendeur et posséder les qualités que celui-ci a présentées à l'acheteur sous forme d'échantillon ou de modèle ;
- s'il présente les qualités qu'un acheteur peut légitimement attendre eu égard aux déclarations publiques faites par le vendeur, par le producteur ou par son représentant, notamment dans la publicité ou l'étiquetage ;

2° Ou s'il présente les caractéristiques définies d'un commun accord par les parties ou être propre à tout usage spécial recherché par l'acheteur, porté à la connaissance du vendeur et que ce dernier a accepté.

Article L217-12 du Code de la consommation

L'action résultant du défaut de conformité se prescrit par deux ans à compter de la délivrance du bien.

Article 1641 du Code civil

Le vendeur est tenu de la garantie à raison des défauts cachés de la chose vendue qui la rendent impropre à l'usage auquel on la destine, ou qui diminuent tellement cet usage que l'acheteur ne l'aurait pas acquise, ou n'en aurait donné qu'un moindre prix, s'il les avait connus.

Article 1648 1er alinéa du Code civil

L'action résultant des vices rédhibitoires doit être intentée par l'acquéreur dans un délai de deux ans à compter de la découverte du vice.

Les pièces détachées indispensables à l'utilisation du produit sont disponibles pendant la durée de la garantie du produit.

IAN : 322012_1901

 Service Suisse

Tel. : 0842 665566

(0,08 CHF/Min.,
mobile max. 0,40 CHF/Min.)

E-Mail : deltasport@lidl.ch

Congratulazioni!

Avete acquistato un articolo di alta qualità. Consigliamo di familiarizzare con l'articolo prima di cominciare ad utilizzarlo.

Leggere attentamente le seguenti istruzioni d'uso.

Utilizzare l'articolo solo nel modo descritto e per gli ambiti di applicazione indicati. Conservare accuratamente queste istruzioni d'uso. In caso di trasferimento dell'articolo a terzi, consegnare tutti i documenti insieme all'articolo.

Contenuto della confezione

- 1 x gru, composta da 10 pezzi:
 - 1 x gru (1)
 - 1 x piano intermedio (5)
 - 8 x asta (9)
- 1 x impalcatura da cantiere, composta da 12 pezzi:
 - 1 x piastra di fondo (2)
 - 5 x traversa (8)
 - 6 x asta (9)
- 1 x passaggio a livello, composto da 3 pezzi:
 - 1 x passaggio a livello (3)
 - 2 x sbarra (7)
- 1 x guida per binari, composta da 3 pezzi (6, 10, 14)
- 4 x blocco stradale, composto da 2 pezzi (11, 12)
- 1 x locomotiva, elettrica (4)
- 2 x batteria (1,5V  LR03, AAA) (13)
- 34 x pezzo di binario
- 1 x autocarro ribaltabile
- 1 x veicolo con gru
- 1 x rullo compressore
- 1 x pala meccanica
- 2 x rimorchio
- 4 x figura
- 3 x cartello stradale
- 2 x cumulo di detriti
- 8 x pilone
- 1 x martello pneumatico
- 1 x quadro delle varianti di montaggio
- 1 x istruzioni d'uso

Dati tecnici

Alimentazione di energia delle batterie:
1,5V  LR03, AAA

 Simbolo di corrente continua

 Data di produzione (mese/anno):
07/2019

Utilizzo conforme

Questo giocattolo è adatto ai bambini dai 3 ai 8 anni ed è destinato all'uso privato.

Avvertenze di sicurezza

- Avvertenza. Non adatto a bambini di età inferiore a 36 mesi. Rischio di soffocamento. Piccole parti.
- Avvertenza. Tutti i materiali della confezione/ dei fissaggi e del sacchettino „SUPER DRY“ non sono parte integrante del giocattolo e per motivi di sicurezza devono essere tolti prima di affidare l'articolo ai bambini che ci giocheranno.
- I bambini possono giocare con l'articolo solo se sorvegliati da persone adulte.
- Utilizzare solo batterie di tipo: 1,5V, LR03, AAA.

Batterie

Avvertenze sulle batterie!

- Togliere le batterie una volta scariche oppure se non si utilizza l'articolo per lungo tempo.
- Non utilizzare batterie di tipo diverso o di marca diversa, né utilizzare assieme batterie nuove e scariche oppure batterie con capacità differente, poiché da esse potrebbe fuoriuscire del liquido e causare quindi dei danni.
- Quando si inseriscono le batterie, osservare la polarità (+/-).
- Sostituire contemporaneamente tutte le batterie e smaltire le batterie scariche nel rispetto delle normative.
- Attenzione! Le batterie non devono essere caricate né riattivate in altro modo, smontate, gettate nel fuoco oppure collegate in corto circuito.
- Conservare le batterie sempre fuori dalla portata dei bambini.
- Non utilizzare batterie ricaricabili!
- La pulizia e la manutenzione dell'utente non possono essere condotte dai bambini non sorvegliati.

- Se necessario e prima di inserire le batterie, pulire i contatti delle batterie e delle apparecchiature.
- Non esporre le batterie a condizioni estreme (ad es. termosifoni o radiazione solare diretta). Altrimenti sussiste un pericolo maggiore che fuoriesca del liquido.
- Se inghiottite, le batterie possono causare la morte. Conservare quindi le batterie in un luogo non raggiungibile per i bambini piccoli. In caso di ingestione di una batteria è necessario sottoporsi subito a cure mediche.

Pericolo!

- Maneggiare con estrema cautela una batteria danneggiata o dalla quale è fuoriuscito del liquido, e smaltirla come previsto dalle normative. Indossare dei guanti durante l'operazione.
- Se si dovesse venire a contatto con l'acido delle batterie, lavare la parte interessata con acqua e sapone. Se l'acido delle batterie dovesse venire a contatto con gli occhi, lavarli con acqua e affidarsi quanto prima a delle cure mediche!
- I morsetti di collegamento non devono essere collegati in corto circuito.

Inserire/sostituire le batterie (imm. C)

AVVERTENZA! Osservare le seguenti indicazioni per evitare danni meccanici ed elettrici.

Inserire le batterie in dotazione prima di utilizzare l'articolo per la prima volta.

Inserire le batterie

1. Utilizzare un adeguato cacciavite a croce per allentare la vite (4g) del coperchio del vano delle batterie (4f) sul lato posteriore della locomotiva (4).
2. Togliere il coperchio del vano delle batterie (4f) e inserire con cautela due batterie (13) nel vano (4e). Le batterie devono essere completamente inserite nel vano.

Indicazione: Fare attenzione alla polarità più/meno delle batterie e ad inserirle correttamente.

3. Riavvitare il coperchio del vano delle batterie (4f) sul lato posteriore della locomotiva.

Sostituire le batterie

Se le batterie non dovessero più funzionare, sostituirle come descritto per il loro inserimento. Prima di inserire le nuove batterie, togliere le batterie dall'articolo.

Indicazione: Spegnerne l'articolo prima di sostituire le batterie.

Montaggio

Per il montaggio dell'articolo osservare le singole fasi, come indicato nelle immagini D - H.

Varianti di montaggio

Le varianti di montaggio sono raffigurate nel quadro in dotazione.

Indicazione: Nelle varianti di montaggio con molti elementi curvi uno dopo l'altro, i veicoli possono eventualmente deragliare! Prima di utilizzare l'articolo per la prima volta, pulire i binari con un panno umido!

Attivare e disattivare la locomotiva (imm. B)

1. Premere il tasto (4d) sulla locomotiva (4) per accenderla.
2. Premere il tasto anteriore (4a) per attivare la marcia in avanti.
3. Premere il tasto centrale (4b) per fermare la locomotiva.
4. Premere il tasto posteriore (4c) per attivare la marcia all'indietro.
5. Premere il tasto (4d) sulla locomotiva (4) per spegnerla.

Avvertenza! Il veicolo non è stato sviluppato per procedere in retromarcia su ponti o salite.

Conservazione, pulizia

In caso di mancato utilizzo, riporre l'articolo a temperatura ambiente senza batterie in un luogo asciutto e pulito.

Pulire solo con un panno umido e quindi asciugare.

Attenzione: i binari vanno puliti prima di utilizzarli per la prima volta!

IMPORTANTE! Non utilizzare mai detergenti aggressivi.

Smaltimento

Smaltire l'articolo e i materiali dell'imballaggio in conformità con le direttive locali in vigore. I materiali di imballaggio, come ad esempio le pellicole, non devono essere alla portata dei bambini. Conservare i materiali di imballaggio in un luogo non raggiungibile per i bambini.



Smaltire i prodotti e gli imballaggi in modo ecologico.



Il codice di riciclaggio ha lo scopo di contrassegnare i diversi materiali al fine di introdurli nel ciclo di riutilizzo

(recycling).

Il codice è composto dal simbolo del riciclo, che dovrebbe rappresentare il ciclo del riutilizzo, e un numero che indica di che materiale si tratta.



Le apparecchiature contrassegnate con il simbolo riportato accanto non possono essere smaltite con i rifiuti domestici. Siete tenuti a smaltire tali vecchie apparecchiature elettriche ed elettroniche in modo separato. Informarsi presso il vostro comune sulle opportunità di smaltimento differenziato. Prima di smaltire l'articolo, togliere la batteria.

Misure di smaltimento per batterie



Osservare: le batterie sono un rifiuto speciale, e la legge impone che esse non vadano smaltite con i rifiuti domestici. È possibile consegnare gratuitamente le batterie presso i centri di raccolta comunali o nei negozi. Qui potete trovare degli speciali contenitori di raccolta.

Avvertenze sulla garanzia e sulla gestione dei servizi di assistenza

Questo prodotto è stato fabbricato con grande attenzione e sottoposto a costanti controlli. La garanzia è di tre anni dalla data d'acquisto. Conservi lo scontrino fiscale.

La garanzia vale solo su difetti di materiale o di fabbricazione e decade in caso di uso errato o non conforme. Questa garanzia non costituisce una limitazione ai Suoi diritti legali e in particolare al diritto di garanzia.

Per eventuali reclami vi preghiamo di contattare il seguente servizio hotline o mettervi in comunicazione con noi via e-mail. I nostri addetti all'assistenza concorderanno con voi come procedere nel modo più rapido possibile. In qualsiasi caso vi consiglieremo per le vostre esigenze specifiche.

Il periodo di garanzia non viene prolungato a seguito di riparazioni effettuate in garanzia, secondo il diritto di garanzia o per correttezza commerciale. Lo stesso vale anche per le parti sostituite o riparate.

Le riparazioni dopo la scadenza della garanzia verranno effettuate a pagamento.

IAN: 322012_1901

 Assistenza Svizzera

Tel.: 0842 665566
(0,08 CHF/Min.,
telefonia mobile max.
0,40 CHF/Min.)

E-Mail: deltasport@lidl.ch

Congratulations!

You have chosen to purchase a high-quality product. Familiarise yourself with the product before using it for the first time.

 **Read the following instructions for use carefully.**

Use the product only as described and only for the given areas of application. Store these instructions for use carefully. When passing the product on to third parties, please also hand over all accompanying documents.

Delivery contents

- 1 x crane, 10-part:
 - 1 x crane (1)
 - 1 x intermediate level (5)
 - 8 x rod (9)
- 1 x scaffold, 12-part:
 - 1 x base plate (2)
 - 5 x cross brace (8)
 - 6 x rod (9)
- 1 x railway crossing, 3-part:
 - 1 x railway crossing (3)
 - 2 x barrier (7)
- 1 x rail guide, 3-part (6, 10, 14)
- 4 x road block, 2-part (11, 12)
- 1 x locomotive, electric (4)
- 2 x battery (1.5V  LR03, AAA) (13)
- 34 x rail section
- 1 x tipper lorry
- 1 x crane truck
- 1 x roller
- 1 x wheel loader
- 2 x train carriage
- 4 x figurine
- 3 x wheel loader
- 2 x slag heap
- 8 x traffic cone
- 1 x pneumatic hammer
- 1 x overview of assembly options
- 1 x instructions for use

Technical data

Power supply battery:
1.5V  LR03, AAA

 Symbol for DC voltage

 Date of manufacture (month/year):
07/2019

Intended use

This article is a toy for children aged between 3 to 8 years, suitable for private use.

Safety instructions

- Warning. Not suitable for children under 36 months. Choking hazard. Small parts.
- Warning. Neither the packaging and mounting materials nor the 'SUPER DRY' pouch are a constituent part of the toy and they must be removed in all cases before the article is given to children to play with.
- Children may play with this article only under adult supervision.
- Only use the battery type:
1.5V, LR03, AAA

Battery

Warnings on batteries!

- Remove the batteries if they are empty or if the product is not going to be used for an extended period.
- Do not use different battery types or brands, new and used batteries in combination, or batteries with different capacities, as they leak and can thus cause damage.
- Observe the polarity (+/-) when inserting batteries.
- Change all batteries at the same time and dispose of the old batteries properly.
- Warning! Batteries may not be charged or reactivated in any way. They may not be dismantled, thrown into fire, or short-circuited.
- Always keep batteries out of the reach of children.
- Do not use rechargeable batteries!
- The cleaning and user-maintenance may not be carried out by children without supervision.
- Clean the batteries and the device contacts as necessary and before inserting the batteries.

- Do not expose the batteries to extreme conditions (e.g. radiators or direct sunlight). Otherwise there is an increased risk of leaks.
- Batteries can endanger life if swallowed. Keep batteries out of the reach of small children for this reason. Seek medical help immediately if a battery is swallowed.

Danger!

- Handle a damaged or leaking battery with extreme care and dispose of it properly and immediately. Wear gloves to handle the battery.
- If you come into contact with battery acid then wash the affected area with soap and water. If battery acid gets in your eye rinse it out with water and seek medical help immediately!
- Do not short-circuit the terminals.

Inserting/replacing batteries (fig. C)

WARNING! Follow the following instructions to avoid mechanical and electrical damage.

Insert the batteries included before first using the product.

Inserting batteries

1. Using a suitable screwdriver loosen the screw (4g) on the battery compartment lid (4f) on the back of the locomotive (4).
2. Remove the lid (4f) and carefully place two batteries (13) in the battery holder (4e). The batteries must be fully seated in the battery compartment.

Note: Pay attention to the plus/minus polarity of the batteries and their correct installation.

3. Screw back the lid (4f) tightly onto the back of the locomotive.

Replacing batteries

If the batteries stop working, replace them using the same process as described for inserting them. Remove the batteries already in the product before inserting the new batteries.

Note: Switch the product off before replacing the batteries.

Assembly

In order to assemble the product follow the individual steps as shown in figures D - H.

Assembly options

You will find options for assembly in the enclosed overview.

Note: In the case of assembly options with many consecutive curved sections the vehicles could derail!

Clean the rails with a damp cloth before first use!

Activating and deactivating the locomotive (fig. B)

1. Press the button (4d) on the locomotive (4) to switch it on.
2. Press the front button (4a) to activate forward motion.
3. Press the middle button (4b) to stop the locomotive.
4. Press the rear button (4c) to activate backward motion.
5. Press the button (4d) on the locomotive (4) to switch it off.

Warning! The vehicle has not been designed to move backwards on bridges or inclines.

Storage, cleaning

When not in use, always store the product dry, clean, without batteries, and at room temperature.

Only clean the product with a damp cloth and wipe dry afterwards.

Attention: the rails should be cleaned before using them for the first time!

IMPORTANT! Never clean the product with harsh cleaning agents.

Disposal

Dispose of the article and the packaging materials in accordance with current local regulations. Packaging materials such as foil bags are not suitable to be given to children. Keep the packaging materials out of the reach of children.



Dispose of the products and the packaging in an environmentally friendly manner.



The recycling code is used to identify various materials for recycling.

The code consists of the recycling symbol

- which is meant to reflect the recycling cycle - and a number which identifies the material.



Devices that are marked with the symbol shown here may not be disposed of with domestic waste. You are obliged to dispose of these kinds of used electrical and electronic devices separately. Ask your local authority about possible methods for regulated disposal. Remove the batteries from the article before disposing of it.

Dispose of batteries carefully



Please note: Batteries are hazardous waste and may not be disposed of with domestic waste by law. You can hand over used batteries free of charge at local collection points or at retail outlets. Special containers are provided here for this purpose.

Notes on the guarantee and service handling

The product was produced with great care and under constant supervision. You receive a three-year warranty for this product from the date of purchase. Please retain your receipt.

The warranty applies only to material and workmanship and does not apply to misuse or improper handling. Your statutory rights, especially the warranty rights, are not affected by this warranty. With regard to complaints, please contact the following service hotline or contact us by e-mail. Our service employees will advise as to the subsequent procedure as quickly as possible. We will be personally available to discuss the situation with you. Any repairs under the warranty, statutory guarantees or through goodwill do not extend the warranty period. This also applies to replaced and repaired parts. Repairs after the warranty are subject to a charge.

IAN: 322012_1901



Service Great Britain

Tel.: 0800 404 7657

E-Mail: deltasport@lidl.co.uk

