

## PETROL LEAF BLOWER BENZIN-LAUBBLÄSER SOUFFLEUR DE FEUILLES THERMIQUE PBLG 52 A 1



(GB) (IE)

### PETROL LEAF BLOWER

Translation of the original instructions  
Read carefully before using the machine and keep it safe for later use!

(FR) (BE)

### SOUFFLEUR DE FEUILLES THERMIQUE

Traduction du mode d'emploi d'origine  
Lisez attentivement avant d'utiliser la machine et le conserver en toute sécurité pour une utilisation ultérieure !

(CZ)

### BENZINOVÝ FOUKAČ LISTÍ

Překlad originálního provozního návodu  
Před použitím zařízení si pozorně přečtěte a uschovejte jej pro pozdější použití!

(SK)

### BENZÍNOVÝ FÚKAČ LÍSTIA

Preklad originálneho návodu na obsluhu  
Pred použitím stroja si pozorne prečítajte dokument a uschovajte ho v bezpečí pre neskoršie použitie!

(DK)

### BENZINDREVET LØVBLÆSER

Oversættelse af den originale driftsvejledning  
Læs omhyggeligt, inden du bruger maskinen, og opbevar den sikkert til senere brug!

(HU)

### BENZINMOTOROS LOMBFÚVÓ

Az originál használati utasítás fordítása  
A gép használatára előtt figyelmesen olvassa el és őrizze meg későbbi használatra!

(DE) (AT) (CH)

### BENZIN-LAUBBLÄSER

Originalbetriebsanleitung  
Vor dem Gebrauch der Maschine sorgfältig lesen und für späteren Gebrauch sicher aufbewahren!

(NL) (BE)

### BENZINE-BLADBLAZER

Vertaling van de originele gebruiksaanwijzing  
Lees aandachtig voor het gebruik van de machine en bewaar het veilig voor later gebruik!

(PL)

### BENZYNOWA DMUCHAWA DO LIŚCI

Tłumaczenie oryginalnej instrukcji obsługi  
Przed użyciem maszyny należy dokładnie przeczytać i trzymać go bezpiecznie do późniejszego użytku!

(ES)

### SOPLADOR DE GASOLINA

Traducción del manual de instrucciones original  
Lea atentamente antes de utilizar la máquina y guárdelo para su uso posterior!

(IT)

### SOFFIATORE PER FOGLIE A BENZINA

Traduzione delle istruzioni d'uso originali  
Leggere attentamente prima dell'uso della macchina e conservare al sicuro per un uso futuro.

IAN 453157\_2310



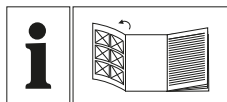

GB IE

Before reading, unfold the page containing the illustrations and familiarise yourself with all functions of the device.

DE AT CH

Klappen Sie vor dem Lesen die Seite mit den Abbildungen aus und machen Sie sich anschließend mit allen Funktionen des Gerätes vertraut.

FR BE

Avant de lire le mode d'emploi, ouvrez la page contenant les illustrations et familiarisez-vous ensuite avec toutes les fonctions de l'appareil.

NL BE

Vouw vóór het lezen de pagina met de afbeeldingen open en maak u vertrouwd met alle functies van het apparaat.

CZ

Před čtením si otevřete stranu s obrázky a potom se seznamte se všemi funkcemi přístroje.

PL

Przed przeczytaniem proszę rozłożyć stronę z ilustracjami, a następnie proszę zapoznać się z wszystkimi funkcjami urządzenia.

SK

Pred čítaním si odklopte stranu s obrázkami a potom sa oboznámte so všetkými funkciami prístroja.

ES

Antes de empezar a leer abra la página que contiene las imágenes y, en seguida, familiarícese con todas las funciones del dispositivo.

DK

Før du læser, vend siden med billeder frem og bliv bekendt med alle apparatets funktioner.

IT

Prima di leggere aprire la pagina con le immagini e prendere confidenza con le diverse funzioni dell'apparecchio.

HU

Olvasás előtt kattintson az ábrát tartalmazó oldalra és végezetül ismerje meg a készülék mindegyik funkcióját.

GB/IE	Translation of the original instructions	Page	1
DE/AT/CH	Originalbetriebsanleitung	Seite	13
FR/BE	Traduction des instructions d'origine	Page	25
NL/BE	Vertaling van de originele gebruiksaanwijzing	Pagina	37
CZ	Překlad originálního provozního návodu	Strana	49
PL	Tłumaczenie oryginalnej instrukcji obsługi	Strona	61
SK	Preklad originálneho návodu na obsluhu	Strana	73
ES	Traducción del manual de instrucciones original	Página	85
DK	Oversættelse af den originale driftsvejledning	Side	97
IT	Traduzione delle istruzioni d'uso originali	Pagina	109
HU	Az originál használati utasítás fordítása	Oldal	121

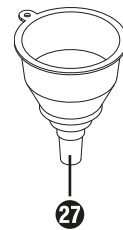
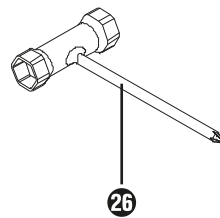
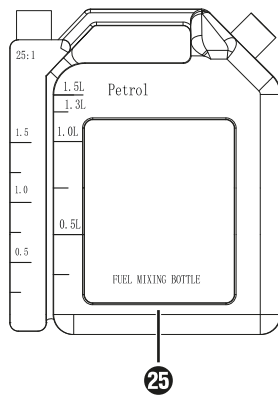
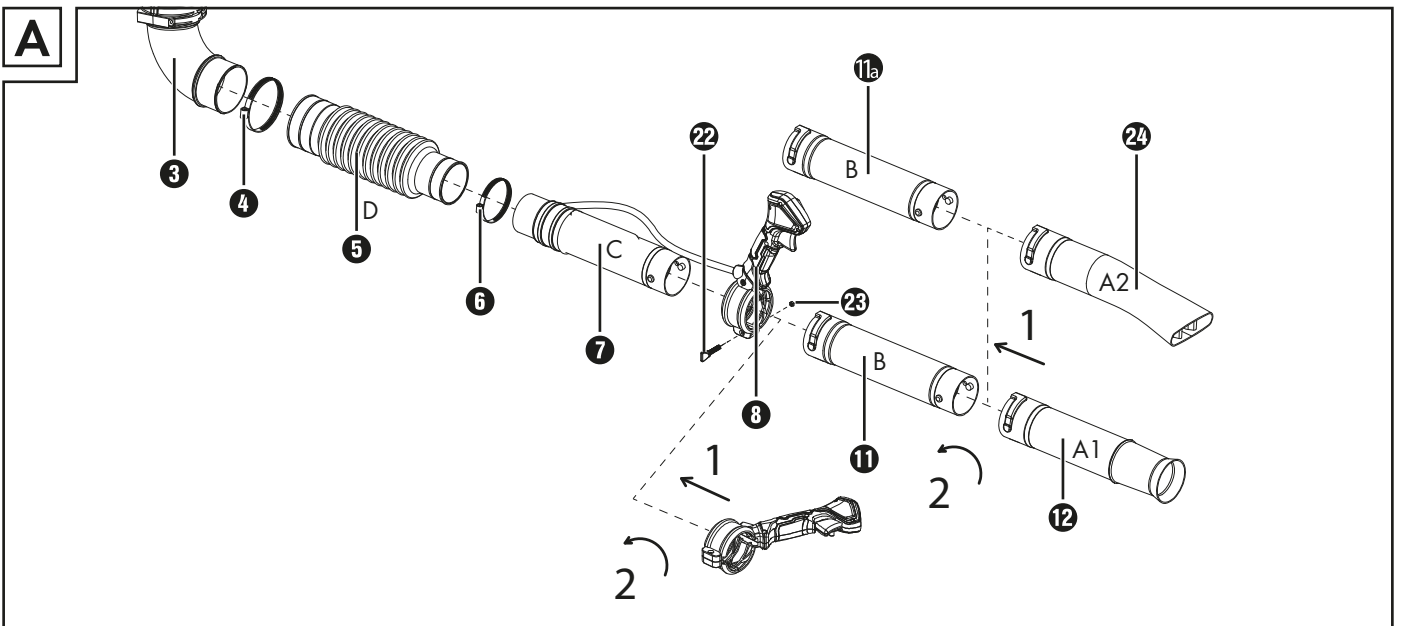
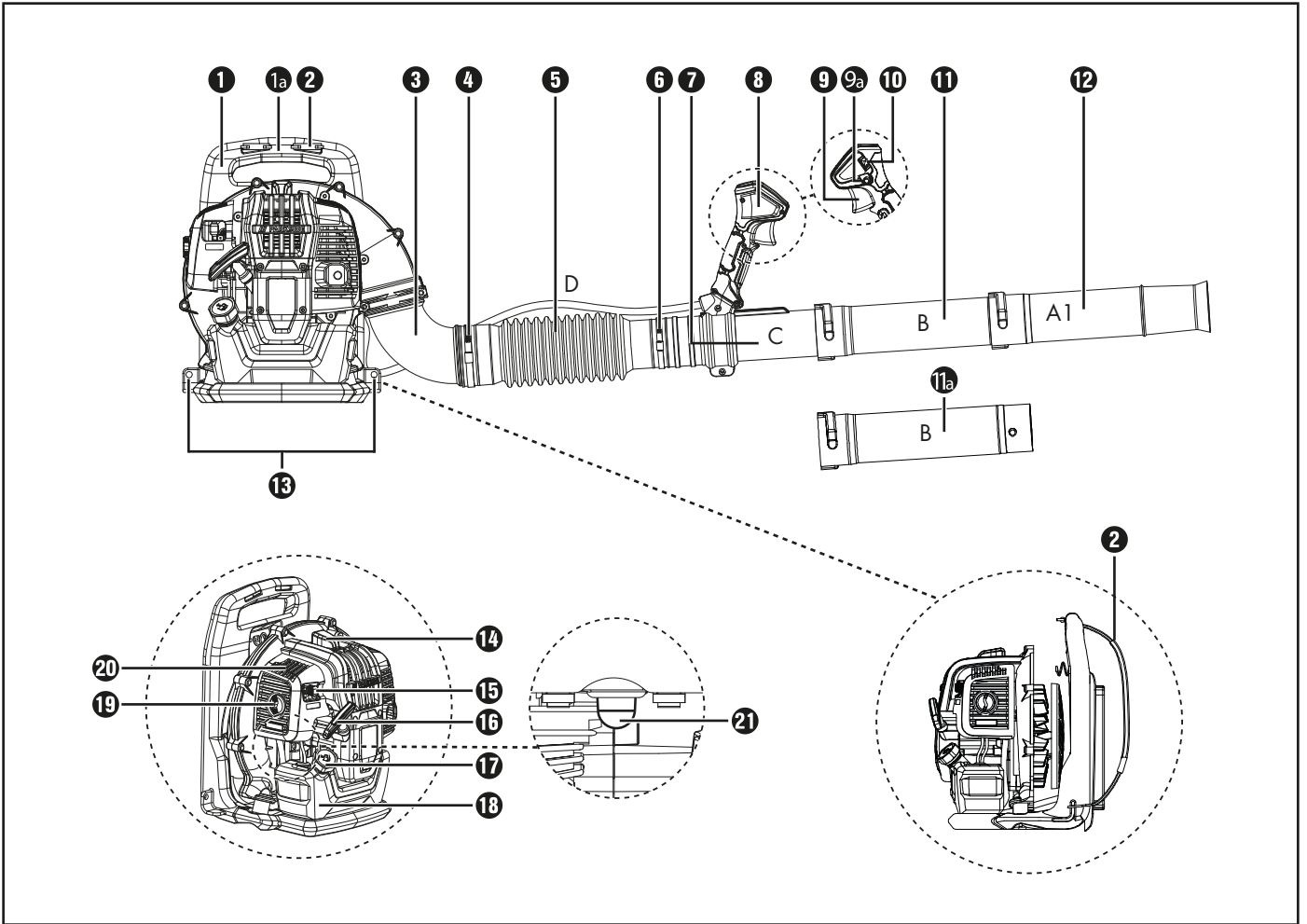

# Contents

<b>Introduction</b> .....	<b>2</b>
Intended use .....	2
Features .....	2
Package contents .....	2
Technical specifications .....	3
<b>General safety instructions</b> .....	<b>4</b>
Personal protective equipment (PPE) .....	4
Storage and transportation .....	4
Environmental safety .....	4
Adding fuel .....	5
<b>General working procedures</b> .....	<b>5</b>
<b>Basic safety instructions</b> .....	<b>5</b>
Before use .....	5
Vibrations .....	6
<b>Before use</b> .....	<b>6</b>
Setting up the appliance (see fig. A) .....	6
Mixing fuel .....	6
Adding fuel .....	6
Adjusting the carrying strap .....	7
<b>Use</b> .....	<b>7</b>
Starting when the engine is cold .....	7
Starting when the engine is hot .....	8
Parking throttle/throttle lever lock .....	8
Turning the engine off .....	8
<b>Basic working techniques</b> .....	<b>8</b>
<b>Cleaning and maintenance</b> .....	<b>9</b>
Cleaning the engine unit .....	9
Cleaning the air filter .....	9
Maintaining the spark plug .....	9
Maintaining the carburettor settings .....	9
<b>Maintenance intervals</b> .....	<b>9</b>
<b>Ordering replacement parts</b> .....	<b>10</b>
<b>Storage and transportation</b> .....	<b>10</b>
<b>Troubleshooting</b> .....	<b>10</b>
<b>Kompernass Handels GmbH warranty</b> .....	<b>10</b>
<b>Service</b> .....	<b>11</b>
<b>Importer</b> .....	<b>11</b>
<b>Disposal</b> .....	<b>11</b>
<b>Translation of the original Conformity Declaration</b> .....	<b>12</b>

## PETROL LEAF BLOWER PBLG 52 A1

### Introduction

Congratulations on the purchase of your new appliance. You have chosen a high-quality product. The operating instructions are a part of this product. They contain important information about safety, usage and disposal. Before using the product, please familiarise yourself with all operating and safety instructions. Use the product only as described and for the range of applications specified. Please also pass these operating instructions on to any future owner.

### Intended use

This appliance is only suitable for blowing leaves, grass and the like off lawns, pavements and tarmac roads. The appliance must not be used for other purposes.

Do not make any modifications to the appliance. This can compromise the safety.

The user, not the manufacturer, is liable for any resulting damage or injuries of any kind. Please note that this appliance is not designed for commercial use.

We accept no warranty liability if the appliance is used in commercial, manual trade or industrial operations or equivalent activities.

National regulations may restrict the use of the appliance!

#### **WARNING!**

- ▶ This appliance is not suitable for use by children.

#### **WARNING!**

- ▶ Long-term exposure to noise can lead to permanent hearing damage. Always wear approved hearing protection (ear muffs).

#### **WARNING!**

- ▶ Under no circumstances may the original construction of the appliance be changed without the manufacturer's approval. Always use original accessories. Unauthorised modifications and/or unauthorised accessories can cause serious or even fatal injuries to the user or others.

#### **WARNING!**

- ▶ An improperly or carelessly used appliance can become dangerous and lead to serious or even life-threatening injuries. It is very important that you read and understand the contents of these operating instructions.

### Features

- 1 Frame
- 1a Carrying handle
- 2 Carrying strap
- 3 Curved pipe
- 4 Hose clip
- 5 Flexible pipe (D)
- 6 Hose clip
- 7 Control pipe (C)
- 8 Operating lever
- 9 Throttle
- 9a Throttle lock
- 10 On/Off switch
- 11 Pipe extension (B)
- 11a Pipe extension (B)
- 12 End pipe, round (A1)
- 13 Attachment hole (for the carrying strap)
- 14 Spark plug connector
- 15 Choke
- 16 Pull start
- 17 Fuel tank cap
- 18 Fuel tank
- 19 Locking screw (for the air filter cover)
- 20 Air filter cover
- 21 Fuel pump (primer)
- 22 Fastening screw (for the operating lever)
- 23 Locking nut (for the operating lever)
- 24 End pipe, flat (A2)
- 25 Mixing tank
- 26 Spark plug wrench/philips screwdriver
- 27 Funnel

### Package contents

- 1 engine unit with carrying strap
- 1 Headtube (C)
- 2 end pipes, flat, round (A1/A2)
- 2 pipe extensions (B)
- 1 curved pipe
- 1 flexible pipe (D)
- 2 hose clips
- 1 mixing tank
- 1 fastening screw
- 1 locking nut
- 1 tool
- 1 funnel
- 1 set of operating instructions

## Technical specifications

Engine	
Displacement	52 cm <sup>3</sup>
Max. motor output as per ISO 8893	1.6 kW
Nominal power	1.45 kW
Nominal speed	7500 rpm
Idle speed	3000 rpm
Spark plug	L7RTC
Airflow velocity	290 km/h (with flat nozzle)
Volumetric flow	750 m <sup>3</sup> /hr (with flat nozzle)

Volumes	
Fuel tank	approx. 1300 cm <sup>3</sup> (1.3 l)

## Noise and vibration data

Information on the sound power level emitted by the machine, determined according to the European Directives 2000/14/EC and 2005/88/EC. Noise measurement value determined in accordance with EN 15503:2009 + A2:2015.

The A-rated noise level is typically as follows:

Sound pressure level $L_{pA}$ in dB (A)	98.5 dB Uncertainty K = 3 dB
---	---------------------------------

Sound power level $L_{WA,m}$ in dB (A)	Measured: 108.3 dB Guaranteed: 111 dB Uncertainty K = 3 dB
--	--

Vibration value $A_{hw,eq}$ in m/s <sup>2</sup> ISO 22867	4.194 m/s <sup>2</sup> Uncertainty K = 1.5 m/s <sup>2</sup>
--	--

 **This machine is extremely loud.**  
Wear ear muffs to prevent hearing damage!

## NOTE

► The vibration level specified in these instructions has been measured in accordance with the standardised measuring procedure specified in EN 15503 and can be used to make equipment comparisons. The specified vibration emission value can also be used to make an initial exposure estimate.























## ⚠ WARNING!



► The vibration level varies in accordance with use and may be higher than the value specified in these instructions in some cases. There is a risk of underestimation of the vibration load if the appliance is used regularly in this manner. To estimate the vibration load during a specific working period accurately, periods during which the appliance is switched off (or running, but not being used) must also be taken into account. This can significantly reduce the vibration load over the total working period.

## ⚠ WARNING!

► You can reduce the vibration risk, for example, the risk of Raynaud's phenomenon (circulatory problems), by taking regular breaks during which you rub your hands together.

The following symbols are used in these original operating instructions/on the appliance

	Read these operating instructions thoroughly before using the tool for the first time, and retain them for future reference.
	Warning! Read the operating instructions before use!
	WARNING! Special safety precautions are required when working with the appliance. Read and observe all warnings.
	Wear ear muffs.
	Wear safety goggles.
	Wear protective gloves.
	1. Switch on the device
	2. Fill fuel pump (primer).
	3. Pull choke lever
	4. Pull the starter cable
	Press the fuel pump (primer) 6x
	Fuel tank; mixing ratio: 40 parts petrol to 1 part oil
	Petrol: ROZ 95/ROZ 98
	2-stroke motor oil: ISO-L-EGD/JASO FD
	Open flames and smoking in the vicinity of the appliance are strictly prohibited!
	Guaranteed sound power level of the appliance
	The operator of the leaf blower must ensure that people and animals keep a distance of at least 15 m. If several operators are working in close proximity to each other, the safety distance must be at least 15 m.
	Caution! Poisonous CO vapours (carbon monoxide vapours)! Do not use the appliance in closed rooms!
	WARNING! Hair can be sucked into the appliance!
	Caution - petrol is highly flammable! Explosion hazard! Do not spill any fuel!
	Turn the appliance off and remove the spark plug connector before performing any maintenance work!
	Attention! Risk of suffocation!
	Attention, hot parts. Maintain a safe distance!

	Watch out for flung away parts! Keep others away! Maintain a safe distance!
	Do not fill up on E10!
	Pour the gasoline mixture in here!

## General safety instructions

### IMPORTANT! READ CAREFULLY BEFORE USE AND STORE SAFELY FOR LATER USE.

#### WARNING!

- ▶ Stay alert, watch what you are doing and use common sense when operating the appliance. Do not use the appliance while you are ill, tired or under the influence of drugs, alcohol or medication. A moment of inattention while operating the appliance may result in serious personal injury.
- ▶ Avoid improper use. Use the appliance only as described in the section "Intended use".
- Before using the appliance for the first time, read the operating instructions and pay close attention to the safety instructions.
- The warning and safety signs on the appliance provide important information for safe operation.
- In addition to the notices in these operating instructions, all general safety and accident prevention legislation must also be complied with.
- Keep plastic wrapping away from children. There is a risk of suffocation!
- Insufficiently informed operators can be a danger to other people and themselves due to improper use. The operator is responsible for third parties.
- Be very careful when handling the appliance. Use common sense when working and pay close attention to what you are doing.
- Perform an overall check before using the appliance.
- Never use the appliance when you are tired, have drunk alcohol or taken medication, as this may impair vision, judgement or bodily control.
- Do not work for longer than 10 minutes in one session. We recommend taking a break of 10-20 minutes between working sessions to avoid vibration damage and/or hearing damage.
- Wear personal protective equipment.
- Lend the appliance only to users who have experience with the appliance. Hand over the operating instructions at the same time.
- When not in use, the appliance must be secured to ensure that it is not a risk to anyone else. Secure against unauthorised access.
- Keep all parts of the body away from hot surfaces. There is a risk of burns.
- WARNING! There is a risk of injury from rotating parts.
- WARNING! Never permit children to use the appliance.
- The operator of the leaf blower must ensure that people and animals keep a distance of at least 15 m. If several operators are working in close proximity to each other, the safety distance must be at least 15 m.
- The user of the appliance is responsible for all accidents and risks that cause injury or damage to other people's property.
- In an emergency, release yourself from the appliance by opening the hip and chest straps and letting the appliance fall backwards.
- The appliance's electrical ignition system generates a small electromagnetic field. If you have a heart pacemaker or similar implants, consult a doctor about the possible health risks before using the appliance.

- Never touch the spark plug or ignition cable while the engine is running. There is a risk of electric shock.
- Note that improper maintenance, the use of non-approved spare parts, or the removal or modification of the safety equipment can lead to damage to the appliance and severe injuries to the operator.
- Contact your local authorities to ensure that you are complying with the applicable regulations.

### Personal protective equipment (PPE)

#### DANGER!

- ▶ Wear personal protective equipment (PPE)!



Wear ear muffs.



Wear safety goggles.



Wear protective gloves.

- To prevent eye injuries, always use a face shield or safety goggles while working with the appliance.
- Always wear ear muffs. The noise produced by the appliance can damage your hearing.
- Wear robust protective gloves made of a durable material, e.g. leather.

### Storage and transportation

- Switch off the appliance before transporting it anywhere, even short distances.
- During transport (also in vehicles), secure the appliance against tipping over to prevent fuel loss, damage or injuries.
- Hold the hot exhaust silencer away from your body. There is a risk of burns!
- Clean and maintain the appliance before storage.
- Store the appliance in a secure and dry location. Secure it against unauthorised access.

### Environmental safety

- National and/or local regulations may restrict the use of noise-generating, motor-driven appliances during certain times. Ask at your local authority.
- Do not operate the appliance in confined spaces or other poorly ventilated areas. Risk of suffocation from poisonous exhaust fumes/lubricating oil vapours.
- Work only in daylight. Do not work early in the morning or late in the evening if this could disturb others.
- Do not work in inopportune weather conditions, such as rain or wind. This will lead to an increased risk of accidents.
- Do not work near open windows, etc.
- Keep your work area clean and tidy. Before starting work, loosen foreign bodies with a rake and broom.
- In dusty environments, we recommend wearing a dust mask and/or slightly dampening the environment.
- Always use a blower nozzle attachment so that the air stream can work close to the ground.



- Keep children, other people and animals at a distance before and during the work.  
Distractions can cause you to lose control.
- Before starting work, ensure that no people, animals or valuable property are inside the danger zone.
- If you are working in a combustible environment, such as dry grass etc., have a fire extinguisher on hand.  
There is a risk of fire!

### Adding fuel

- Petrol is highly flammable. When filling the tank, keep at a distance from open flames and do not smoke. There is a risk of fire!
- Make sure that you do not spill any petrol. Do not allow petrol to get into the soil.  
Lay down suitable tarpaulins or similar.
- Fill up the tank only in well-ventilated areas. Petrol vapours are highly inflammable and can explode.
- Switch off the engine before refuelling and allow the appliance to cool down. If you spill any petrol, clean the affected area immediately. Do not allow petrol to come into contact with your clothing. If this happens, get changed immediately.
- Avoid skin or eye contact with petrol or lubricants (oil).
- Do not inhale any petrol/lubricating oil vapours.
- Check for leaks. If petrol leaks out, do not start the engine.  
There is a risk of burns.
- Be careful when removing the petrol cap so that any pressure can escape slowly and no petrol sprays out.

## General working procedures

### NOTE

- ▶ Be considerate of the people around you:  
Avoid using the appliance at inappropriate times, such as late evening or early morning. Reduce the noise level by limiting the number of appliances used simultaneously. Read and follow the simple advice below to minimise disruption to your surroundings.
- ▶ Use the appliance only during normal working hours to avoid unnecessary noise nuisance. Avoid working in the early morning or late evening.

- Avoid gunning the engine during operation. Using less fuel not only makes less noise, it also kicks up less dust. In addition, you also have better control over the material you are blowing together or away.
- Remove any debris stuck to the ground with the help of a rake or stiff broom.
- Keep the blower opening as close as possible to the floor. Use the entire length of the blower pipe to keep the air jet close to the ground.
- Leave your work area clean and tidy. Make sure that you have not blown rubbish onto other people's property.

### ⚠ WARNING!

- ▶ Pay attention to your surroundings. If anyone approaches your working area, reduce the throttle to a minimum until the person is again at a sufficient distance.  
Always direct the air jet away from people, animals, playgrounds, open windows, cars, etc.

## Basic safety instructions

- No unauthorised persons or animals may be present in a work area of 15 m.
- Allow the engine to cool down before topping up the fuel.
- Keep all parts of your body away from hot surfaces.
- If the appliance catches fire or there is any other emergency that requires you to detach from the appliance, open the straps and let it fall backwards.
- Due to the strong air flow, foreign objects can be blown away at such a speed that they can bounce back and cause serious eye injuries.
- Never direct the air steam toward people or animals.
- Always switch off the engine before installing or removing accessories or the like.
- Avoid using the appliance in bad weather, such as thick fog, heavy rain or wind, very cold, etc. Working in bad weather is very tiring and can cause dangerous conditions, e.g. a risk of slipping.
- Reduce the blowing time by slightly moistening dusty areas or by using spray devices.
- Make sure that you can walk and stand safely. Watch out for possible obstacles (roots, stones, branches, holes, ditches, etc.) if you suddenly change your location. Be especially careful when working on sloping ground.
- Never set down the appliance unattended with the engine running.
- The engine exhaust gases contain carbon monoxide, which can cause carbon monoxide poisoning. Never start or run the appliance indoors or in other places with poor air circulation.
- The leaf blower may not be used on ladders, scaffolding or in a raised position (e.g. on roofs). This work can lead to serious injuries.
- ATTENTION! Never use the appliance in areas where it is not possible to call for help in the event of an accident.

### Before use

#### ⚠ WARNING!

- ▶ Always carry out checks before use and with the engine switched off.
- ▶ Check that the appliance is in good working order before every use and if it has fallen.
- ▶ Check whether moving parts work properly. Many accidents are caused by poorly maintained tools.  
Have any damage repaired by qualified specialists.
- ▶ Use the appliance and accessories only as described in these instructions, taking into account the working conditions and the work to be performed.  
Using power tools for purposes different from those intended could result in a hazardous situation.
- Check the throttle ① and the throttle lock ② for freedom of movement. The throttle ① must spring back to its starting position.
- Check whether there is enough fuel in the fuel tank ⑩.
- Check whether the handles are clean, dry and free of oil and dirt.
- Never carry out the work alone. In case of emergency, someone should be close by.
- Switch the appliance off immediately if you notice any changes in the way it behaves.



## Vibrations

### ⚠ WARNING!

- ▶ You can reduce the vibration risk, for example, the risk of Raynaud's phenomenon (circulatory problems), by taking regular breaks during which you rub your hands together.
- Always wear protective gloves and ensure your hands are warm.
- Take regular work breaks.

## Before use

### Setting up the appliance (see fig. A)

- ◆ Take the two hose clips **4** + **6** and slide them over the ends of the flexible pipe **5**.
- ◆ Push the larger end of the flexible pipe **5** onto the curved pipe **3** and tighten the hose clip **4** using the philips screwdriver **26**.
- ◆ Slide the control pipe **7** into the flexible pipe section **5** and tighten the hose clip **6** using the philips screwdriver **26**.
- ◆ First loosen the fixing screw **22** on the operating lever **8**.
- ◆ Slide the operating lever **8** onto the guide of the head pipe **7**.
- ◆ Attach the operating lever **8** using the supplied fastening screw **22** and locking nut **23**.
- ◆ Push the pipe extension **11** onto the control pipe **7**.  
To fix the pipe extension **11** in place, turn it clockwise (see fig. A) and secure it by tightening the inserted screw.  
If an extension is required, push the second pipe extension **11a** onto the previously mounted pipe extension **11**.  
To fix the pipe extension **11a** in place, turn it clockwise (see fig. A) and secure it by tightening the inserted screw.
- ◆ Push the desired end pipe (round) **12** or end pipe (flat) **24** onto the pipe extension **11** or **11a** and fix it in place by turning it clockwise (see Fig. A) and secure it by tightening the inserted screw.

### NOTE

- ▶ Higher air velocity = flat tailpipe **24**
- ▶ Normal air velocity = circular tailpipe **12**

Disassembly is carried out in the reverse order.

## Mixing fuel

The engine must be operated with a mixture of petrol and motor oil.

### ⚠ WARNING!

- ▶ Avoid direct skin contact with fuel and do not inhale fuel vapours.
- Always use a mixture of unleaded petrol (at least RON 95) and special 2-stroke engine oil (JASO FD/ISO-L-EGD). Mix up the fuel mix according to the fuel mix table.
- Pour the correct amount of petrol and 2-stroke oil into the openings provided in the enclosed mixing container **25** (see "Fuel mix table").

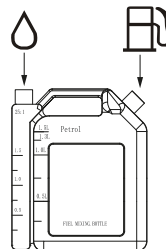

- Tilt the mixing container **25** to the side so that the filled oil can flow into the chamber with the petrol.
- Then give the mixing tank **25** a good shake.

### Fuel mix table

Mixing process: 40 parts petrol to 1 part oil

Petrol	2-stroke oil
0.5 litres	12.5 ml

## Adding fuel

### ⚠ WARNING!

- ▶ Fill the fuel tank only when the engine is switched off and cooled down. There is a risk of fire!
- ◆ Always clean the area around the fuel tank cap **17** before filling to prevent dirt getting into the fuel tank **16**. Use a dry, lint-free cloth to do this.
- ◆ Place the appliance on a suitable, level surface so that the fuel tank cap **17** is facing upwards.
- ◆ Turn the fuel tank cap **17** anticlockwise and remove it. The fuel tank cap **17** is connected to the fuel tank with an anti-loss device and cannot fall down.
- ◆ Fill the fuel mixture into the fuel tank **18** using the funnel **27**. Do not spill any fuel while filling the fuel tank **18** and do not fill it to overflowing.
- ◆ Wipe up any spilled fuel immediately.
- ◆ Turn the fuel tank cap **17** clockwise to close it.

## Adjusting the carrying strap

### ⚠ WARNING!

- ▶ The carrying strap ② should always be worn during work. Otherwise, the appliance cannot be controlled safely and may cause injury to the user or others.
- ▶ Make sure that you have secured and correctly adjusted the carrying strap ②.
- ▶ If the carrying strap ② is open, there is a risk that it can get caught or sucked into the blower of the machine.



- Proper adjustment of the carrying strap ② and appliance will make working much easier. Adjust the carrying strap ② to the optimum working position.

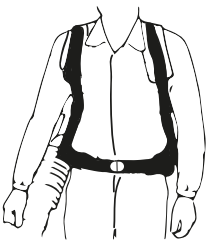

- ◆ Position the hip strap at hip level, not too far down the stomach. Tighten the hip strap so you can feel the weight of the appliance resting on your hips.

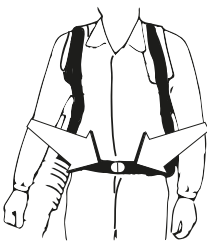

- ◆ Tighten the two shoulder straps and adjust them until you achieve the best working position.

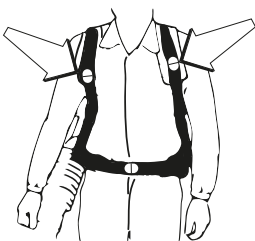

## Use

### ⚠ CAUTION!

- ▶ Please comply with the statutory provisions in the relevant noise protection regulations.

Before starting the appliance, always check that:

- The fuel system is not leaking.
- All screw connections are firmly seated.

## Starting when the engine is cold

### ⚠ ATTENTION!

- ▶ Never allow the pull start ⑩ to whip back. This could cause damage.
- ◆ Check the On/Off switch ⑩. It should be in the "I" position.
- ◆ Press the throttle ⑨ halfway down and then push down the throttle lock ⑨a.
- ◆ Now release the throttle ⑨ and the throttle lock ⑨a. The throttle ⑨ is now locked.
- ◆ Press the fuel pump (primer) ⑳ 6x.
- ◆ Pull the choke ⑮ out.
- ◆ Press the appliance against the floor with your left hand on the frame ① (ATTENTION! Do not use your foot!). With your right hand on the pull start ⑩, pull it slowly until you feel resistance.

### ⚠ ATTENTION!

- ▶ Always pull the pull start ⑩ straight out. Hold the handle of the pull start ⑩ firmly when the pull start ⑩ retracts. Do not allow the pull start ⑩ to whip back.
- ◆ Now pull the pull start ⑩ quickly so that the engine starts. If the engine does not start, repeat the process.
- ◆ When the engine starts, press down the throttle ⑨. The choke will be reset.

If the engine does not start after several attempts, read the "Troubleshooting" section.

### NOTE

- ▶ At high outdoor temperatures it is possible that even a cold engine has to be started without using the choke ⑮!

## Starting when the engine is hot

(The appliance has been turned off for less than 15–20 minutes)

- ◆ The choke **15** does not need to be pulled out to start a warm motor.
- ◆ Press the appliance against the floor with your left hand on the frame **1** (ATTENTION! Do not use your foot!). With your right hand on the pull start **16**, pull it slowly until you feel resistance.

### ⚠ ATTENTION!

- ▶ Always pull the pull start **16** straight out. Hold the handle of the pull start **16** firmly when the pull start **16** retracts. Do not allow the pull start **16** to whip back.
- ◆ Now pull quickly on the pull start **16**. The appliance should start after 1–2 pulls. If the appliance has still not started after 6 pulls, repeat the process as described in “Starting when the engine is cold”.

## Parking throttle/throttle lever lock

- ◆ Press the throttle **9** halfway down and then push down the throttle lock **9a**.
- ◆ Now release the throttle **9** and the throttle lock **9a**. The throttle **9** is now locked.

### NOTE

- ▶ When the throttle lever lock **9a** is actuated, the unit does not run in full throttle position!

## Turning the engine off

### Emergency stop sequence

If the device needs to be stopped immediately, press the On/Off switch **10** for 1 second to “0” and make sure that the device stops.

### Normal sequence

- ◆ Release the throttle **9**. The engine idles. Press the On/Off switch **10** for 1 second to “0” and make sure that the device stops.

## Basic working techniques

- Make sure that you are familiar with the appliance before starting work.

### ⚠ WARNING!

- ▶ **WARNING!** Risk of flying objects. Always wear goggles. Flying stones, debris, etc. could hit your eyes and cause serious injury or blindness. Maintain a safe distance. Children, animals, spectators and helpers should remain outside a safety zone of 15 m. Switch off the appliance immediately if anyone approaches.
- ▶ Do not use the appliance if the exhaust opening on the engine cover is obstructed by a wall and/or other objects. Otherwise, the appliance could be damaged. Ensure that a distance of at least 50 cm to other objects is always maintained during operation.
- The leaf blower is portable and is carried during operation on the shoulders by means of a belt. It is controlled with the right hand using the handle on the pipe.
- The speed of the air jet is controlled with the throttle. Adjust the speed to the respective application.
- Make sure that the air inlet is not blocked, for example, by leaves or dirt. A blocked air inlet reduces the blowing power and increases the working temperature of the engine, which can lead to engine failure. If necessary, switch off the engine and remove any foreign bodies.
- Pay attention to the wind direction. It is easier to work with the wind (at your back).
- The leaf blower should not be used to move large piles of leaves, as this is very time-consuming and causes unnecessary noise.
- Assume a safe working position with a firm stand.
- After finishing work, the machine must be stored upright.

## Cleaning and maintenance

### ⚠ RISK OF INJURY!

- ▶ Always switch off the appliance before cleaning and then disconnect the spark plug connector 14.

### NOTE

- ▶ Clean the appliance thoroughly after every use.
- ▶ Carry out the cleaning and maintenance work only as described in these instructions. Any more extensive work has to be carried out by specialist personnel.
- ▶ Maintenance work must be carried out regularly (see section "Maintenance intervals").

## Cleaning the engine unit

### ⚠ RISK OF INJURY!

- ▶ RISK OF BURNS! Do not touch the hot exhaust silencer, cylinder or cooling fins.
- Keep the air vents and the engine housing as free of dust and dirt as possible. Blow it out with low-pressure compressed air.
- Clean the appliance regularly with a damp cloth and a mild detergent. Make sure that no water can penetrate into the interior of the appliance.

## Cleaning the air filter

Contaminated air filters reduce the engine output due to low air supply to the carburettor.

Regular inspection is essential. The air filter must be inspected regularly and cleaned if necessary.

The air filter must be checked more frequently if the air is dusty.

- ◆ Undo the locking screw for the air filter cover 19 by turning it in an anticlockwise direction.
- ◆ Remove the air filter cover 20.
- ◆ Remove the air filter.
- ◆ Clean the air filter by tapping or blowing it out (with compressed air).

Assembly is carried out in the reverse order.

### ⚠ ATTENTION!

- ▶ Never clean the air filter with petrol or flammable solvents.

## Maintaining the spark plug

- ◆ Pull off the spark plug connector 14.
- ◆ Remove the spark plug using the enclosed spark plug wrench 20.
- ◆ Assembly is carried out in the reverse order.
- Electrode gap = 0.6 mm (distance between the electrodes between which the ignition spark is generated). Check the spark plug for contamination after the first 10 hours of operation and clean it with a copper wire brush if required. Afterwards, service the spark plug after every 50 hours of operation.

## Maintaining the carburettor settings

### NOTE

- ▶ Have the carburettor adjustment (e.g. adjusting the idling speed) carried out by qualified specialists only to prevent engine damage.

## Maintenance intervals

The information given here is based on normal operating conditions. In the event of more difficult conditions, such as strong dust generation and longer daily working hours, the given intervals are to be reduced correspondingly.

MAINTENANCE	before starting work	weekly	monthly
Cleaning the outside of the appliance.	x		
Check whether the throttle is working properly.	x		
Check the whether the stop switch is working.	x		
Clean the air filter. Replace if necessary.	x		
Tighten the screws and nuts.	x		
Ensure that no fuel is leaking from the engine, tank or fuel lines.	x		
Make sure that the sides of the air intake grille are not blocked.	x		
Check the starting mechanism and its start cable.		x	
Clean the outer surfaces of the spark plug. Remove the spark plug and check the electrode gap. Set the gap to 0.6–0.7 mm or replace the spark plug.		x	
Clean the outside of the carburettor and the area around it.		x	
Check all cables and connections.			x
Replace the spark plug.			x

## Ordering replacement parts

You can order replacement parts for this product on the Internet at [www.kompernass.com](http://www.kompernass.com).



Scan the QR code with your smartphone/tablet. You can use this QR code to go directly to our website to view and order the available spare parts.

### NOTE

- ▶ If you have problems with your online order, you can contact our service centre by phone or e-mail.
- ▶ Always quote the article number (IAN) 453157\_2310 in your order.
- ▶ Please note that online ordering of replacement parts is not possible for all countries.

## Storage and transportation

- ◆ Always clean and maintain the appliance before storage, see section "Cleaning and maintenance".
- ◆ Switch off the appliance before transporting it anywhere, even short distances. During transport (also in vehicles), secure the appliance against tipping over to prevent fuel loss, damage or injuries.
- ◆ Hold the hot exhaust silencer away from your body. There is a risk of burns!
- ◆ Store the appliance in a secure, dry, frost-free and well-ventilated location that is protected from the effects of weather. Outside storage is not recommended. Secure it against unauthorised access.
- ◆ Empty the oil and fuel tanks using a suction pump.

### ⚠ WARNING!

- ▶ Do not drain the fuel in enclosed rooms, in the vicinity of fire or while smoking. Gas vapours can cause explosions or fire.
- ◆ Start the engine and leave it running until the remaining petrol has been used up.

## Troubleshooting

Problem	Possible cause	Troubleshooting
The engine will not start	Incorrect start-up process	Follow the instructions regarding starting
The engine starts but does not run at full power	Contaminated air filter	Clean air filter
The engine does not run smoothly	Incorrect spark plug gap	Clean the spark plug and adjust the spark plug gap or replace the spark plug
Soot deposits or wetness on the spark plug	Incorrect carburettor adjustment	Clean spark plug or replace it with a new spark plug

## Kompernass Handels GmbH warranty

Dear Customer,

This appliance has a 3-year warranty valid from the date of purchase. If included with the product on delivery, the battery packs of the X1 2V and X20V Team series also come with a 3-year warranty from the date of purchase. If this product has any faults, you, the buyer, have certain statutory rights. Your statutory rights are not restricted in any way by the warranty described below.

### Warranty conditions

The warranty period starts on the date of purchase. Please keep your receipt in a safe place. This will be required as proof of purchase.

If any material or manufacturing fault occurs within three years of the date of purchase of the product, we will either repair or replace the product for you or refund the purchase price (at our discretion). This warranty service requires that you present the defective appliance and the proof of purchase (receipt) within the three-year warranty period, along with a brief written description of the fault and of when it occurred.

If the defect is covered by the warranty, your product will either be repaired or replaced by us. The repair or replacement of a product does not signify the beginning of a new warranty period.

### Warranty period and statutory claims for defects

The warranty period is not prolonged by repairs effected under the warranty. This also applies to replaced and repaired components. Any damage and defects present at the time of purchase must be reported immediately after unpacking. Repairs carried out after expiry of the warranty period shall be subject to a fee.

### Scope of the warranty

This appliance has been manufactured in accordance with strict quality guidelines and inspected meticulously prior to delivery.

The warranty covers material faults or production faults. The warranty does not cover product parts that are subject to normal wear and tear and can therefore be considered wearing parts, such as saw blades, replacement blades, abrasive papers, etc. or for damage to fragile parts, such as switches or parts made of glass.

The warranty does not apply if the product has been damaged, improperly used or improperly maintained. The directions in the operating instructions for the product regarding proper use of the product are to be strictly followed. Uses and actions that are discouraged in the operating instructions or which are warned against must be avoided.

This product is intended solely for private use and not for commercial purposes. The warranty shall be deemed void in cases of misuse or improper handling, use of force and modifications/repairs which have not been carried out by one of our authorised Service centres.

### The warranty does not apply to

- Normal reduction of the battery capacity over time
- Commercial use of the product
- Damage to or alteration of the product by the customer
- Non-compliance with safety and maintenance instructions, operating errors
- Damage caused by natural hazards

### Warranty claim procedure

To ensure quick processing of your case, please observe the following instructions:

- Please have the till receipt and the item number (IAN) 453157\_2310 available as proof of purchase.
- You will find the item number on the type plate on the product, an engraving on the product, on the front page of the operating instructions (below left) or on the sticker on the rear or bottom of the product.
- If functional or other defects occur, please contact the service department listed either by **telephone** or by **e-mail**.
- You can return a defective product to us free of charge to the service address that will be provided to you. Ensure that you enclose the proof of purchase (till receipt) and information about what the defect is and when it occurred.



You can download these instructions along with many other manuals, product videos and installation software at [www.lidl-service.com](http://www.lidl-service.com).

This QR code will take you directly to the Lidl service page ([www.lidl-service.com](http://www.lidl-service.com)) where you can open your operating instructions by entering the item number (IAN) 453157\_2310.

## Service

**GB Service Great Britain**  
Tel.: 0800 404 7657  
E-Mail: [kompennass@lidl.co.uk](mailto:kompennass@lidl.co.uk)

**IE Service Ireland**  
Tel.: 1800 101010  
E-Mail: [kompennass@lidl.ie](mailto:kompennass@lidl.ie)

IAN 453157\_2310

## Importer

Please note that the following address is not the service address. Please use the service address provided in the operating instructions.

KOMPERNASS HANDELS GMBH  
BURGSTRASSE 21  
44867 BOCHUM  
GERMANY  
[www.kompennass.com](http://www.kompennass.com)

## Disposal

### Applies only to France



The product, its packaging and the operating instructions are recyclable. They are subject to an extended manufacturer responsibility and will be collected separately.



The packaging is made from environmentally friendly material and can be disposed of at your local recycling plant. The appliance and its accessories are made from various materials, such as metal and plastic.

Your local community or municipal authorities can provide information on how to dispose of the worn-out appliance.

### Environmental protection

- Carefully empty the petrol and oil tank and dispose of your appliance at a recycling plant. The plastic and metal parts used can be separated and recycled.
- Dispose of waste oil and petrol at a waste collection centre and do not dump these into the sewerage or drainage system.
- Dispose of contaminated maintenance material and consumables at a collection point provided for this purpose.



Dispose of the packaging in an environmentally friendly manner. Note the labelling on the packaging and separate the packaging material components for disposal if necessary.

The packaging material is labelled with abbreviations (a) and numbers (b) with the following meanings: 1-7: plastics, 20-22: paper and cardboard, 80-98: composites.



Your local community or municipal authorities can provide information on how to dispose of the worn-out product.

## Translation of the original Conformity Declaration

We, KOMPERNASS HANDELS GMBH, document officer:  
Mr. Semi Uguzlu, BURGSTR. 21, 44867 BOCHUM, GERMANY,  
hereby declare that this appliance complies with the following standards,  
normative documents and EC directives:

### **Machinery Directive**

(2006/42/EC)

### **EMC (Electromagnetic Compatibility)**

(2014/30/EU)

### **Outdoor Directive**

(2005/88/EC)

(2000/14/EC)

### **Sound power level LWA**

Measured 108.3 dB (A)

Guaranteed 111 dB (A)

### **Directive on exhaust gas emissions**

(2016/1628/EU changed to 2017/656/EU)

### **RoHS Directive**

(2011/65/EU)\*

\* The manufacturer bears the full responsibility for compliance with this conformity declaration. The object of the declaration described above complies with the requirements of the Directive 2011/65/EU of the European Parliament and Council of 8 June 2011 on the limitations of use of certain dangerous substances in electrical and electronic appliances.

### **Related harmonised standards**

EN 15503:2009/A2:2015

EN ISO 12100:2010

EN ISO 14982:2009

EN IEC 63000:2018

**Type/appliance designation:** Petrol leaf blower PBLG 52 A1

**Year of manufacture:** 01–2024

**Serial number:** IAN 453157\_2310

Bochum, 20/12/2023



Semi Uguzlu  
- Quality Manager -

We reserve the right to make technical changes in the context of further product development.



# Inhaltsverzeichnis

<b>Einleitung</b> .....	<b>14</b>
Bestimmungsgemäßer Gebrauch .....	14
Ausstattung .....	14
Lieferumfang .....	14
Technische Daten .....	15
<b>Allgemeine Sicherheitshinweise</b> .....	<b>16</b>
Persönliche Schutzausrüstung (PSA) .....	16
Lagerung und Transport .....	16
Umgebungs-Sicherheit .....	16
Kraftstoff einfüllen .....	17
<b>Allgemeine Arbeitshinweise</b> .....	<b>17</b>
<b>Grundlegende Sicherheitshinweise</b> .....	<b>17</b>
Vor der Inbetriebnahme .....	17
Vibrationen .....	18
<b>Vor der Inbetriebnahme</b> .....	<b>18</b>
Montage des Gerätes (siehe Abb. A) .....	18
Kraftstoff mischen .....	18
Kraftstoff einfüllen .....	18
Tragegurt anpassen .....	19
<b>Inbetriebnahme</b> .....	<b>19</b>
Starten bei kaltem Motor .....	19
Starten bei warmem Motor .....	20
Feststellgas/Gashebelverriegelung .....	20
Motor abstellen .....	20
<b>Grundlegende Arbeitstechniken</b> .....	<b>20</b>
<b>Reinigung und Wartung</b> .....	<b>21</b>
Reinigung der Motoreinheit .....	21
Reinigung des Luftfilters .....	21
Wartung der Zündkerze .....	21
Wartung der Vergasereinstellungen .....	21
<b>Wartungsintervalle</b> .....	<b>21</b>
<b>Ersatzteile bestellen</b> .....	<b>22</b>
<b>Lagerung und Transport</b> .....	<b>22</b>
<b>Fehlersuche</b> .....	<b>22</b>
<b>Garantie der Kompernaß Handels GmbH</b> .....	<b>22</b>
<b>Service</b> .....	<b>23</b>
<b>Importeur</b> .....	<b>23</b>
<b>Entsorgung</b> .....	<b>23</b>
<b>Original-Konformitätserklärung</b> .....	<b>24</b>

## BENZIN-LAUBBLÄSER PBLG 52 A1

### Einleitung

Wir beglückwünschen Sie zum Kauf Ihres neuen Gerätes. Sie haben sich damit für ein hochwertiges Produkt entschieden. Die Betriebsanleitung ist Teil dieses Produkts. Sie enthält wichtige Hinweise für Sicherheit, Gebrauch und Entsorgung. Machen Sie sich vor der Benutzung des Produkts mit allen Bedien- und Sicherheitshinweisen vertraut. Benutzen Sie das Produkt nur wie beschrieben und für die angegebenen Einsatzbereiche. Händigen Sie alle Unterlagen bei Weitergabe des Produkts an Dritte mit aus.

### Bestimmungsgemäßer Gebrauch

Das Gerät ist nur für das Sauberblasen von Laub, Gras und Ähnlichem z. B. auf Rasenflächen, Gehwegen und asphaltierten Straßen geeignet. Für andere Zwecke darf das Gerät nicht verwendet werden.

Nehmen Sie keine Änderungen an dem Gerät vor. Die Sicherheit kann dadurch gefährdet werden.

Für daraus hervorgerufene Schäden oder Verletzungen aller Art haftet der Benutzer/Bediener und nicht der Hersteller. Bitte beachten Sie, dass dieses Gerät bestimmungsgemäß nicht für den gewerblichen Einsatz konstruiert wurde.

Wir übernehmen keine Gewährleistung, wenn das Gerät in Gewerbe-, Handwerks- oder Industriebetrieben sowie bei gleichzusetzenden Tätigkeiten eingesetzt wird.

Nationale Regularien können den Einsatz des Gerätes einschränken!

#### **⚠️ WARNUNG!**

- ▶ Das Gerät ist nicht für die Benutzung durch Kinder geeignet.

#### **⚠️ WARNUNG!**

- ▶ Eine längerfristige Beschallung mit Lärm kann zu bleibenden Gehörschäden führen. Daher stets einen zugelassenen Gehörschutz tragen.

#### **⚠️ WARNUNG!**

- ▶ Unter keinen Umständen darf die ursprüngliche Konstruktion des Gerätes ohne Genehmigung des Herstellers geändert werden. Es ist immer Originalzubehör zu verwenden. Unzulässige Änderungen und/oder unzulässiges Zubehör können zu schweren oder sogar tödlichen Verletzungen des Anwenders oder anderer Personen führen.

#### **⚠️ WARNUNG!**

- ▶ Ein unsachgemäß oder nachlässig angewendetes Gerät kann zu einem gefährlichen Gerät werden und zu schweren oder gar lebensgefährlichen Verletzungen führen. Es ist sehr wichtig, dass Sie den Inhalt dieser Bedienungsanleitung lesen und verstehen.

### Ausstattung

- 1 Rahmen
- 1a Tragegriff
- 2 Tragegurt
- 3 Gebogenes Rohrstück
- 4 Schlauchschelle
- 5 Flexibles Rohrstück (D)
- 6 Schlauchschelle
- 7 Steuerrohr (C)
- 8 Bedienhebel
- 9 Gashebel
- 9a Gashebelverriegelung
- 10 Ein-/Ausschalter
- 11 Rohrverlängerungsstück (B)
- 11a Rohrverlängerungsstück (B)
- 12 Endrohr, rund (A1)
- 13 Befestigungsloch (für den Tragegurt)
- 14 Zündkerzenstecker
- 15 Kaltstarthebel (Choke)
- 16 Startseilzug
- 17 Kraftstofftankverschluss
- 18 Kraftstofftank
- 19 Verschlusschraube (für die Luftfilterabdeckung)
- 20 Luftfilterabdeckung
- 21 Kraftstoffpumpe „Primer“
- 22 Befestigungsschraube (für den Bedienhebel)
- 23 Sicherungsmutter (für den Bedienhebel)
- 24 Endrohr, flach (A2)
- 25 Mischbehälter
- 26 Zündkerzenschlüssel/Kreuzschlitzschraubendreher
- 27 Trichter

### Lieferumfang

- 1 Motoreinheit mit Tragegurt
- 1 Steuerrohr (C)
- 2 Endrohre, flach, rund (A1/A2)
- 2 Rohrverlängerungsstücke (B)
- 1 gebogenes Rohrstück
- 1 flexibles Rohrstück (D)
- 2 Schlauchschellen
- 1 Mischbehälter
- 1 Befestigungsschraube
- 1 Sicherungsmutter
- 1 Werkzeug
- 1 Trichter
- 1 Betriebsanleitung

## Technische Daten

Motor	
Hubraum	52 cm <sup>3</sup>
Max. Motorleistung nach ISO 8893	1,6 kW
Nennleistung	1,45 kW
Nenn Drehzahl	7500 min <sup>-1</sup>
Leerlaufdrehzahl	3000 min <sup>-1</sup>
Zündkerze	L7RTC
Luftstromgeschwindigkeit	290 km/h (mit Flachdüse)
Luftvolumenstrom	750 m <sup>3</sup> /h (mit Flachdüse)

Volumen	
Kraftstofftank	ca. 1300 cm <sup>3</sup> (1,3 l)

## Geräusch- und Vibrationsinformationen

Die Angabe des von der Maschine abgegebenen Schallleistungspegels, bestimmt nach den Europäischen Richtlinien 2000/14/EG und 2005/88/EG.

Messwert für Geräusch ermittelt entsprechend EN 15503:2009 + A2:2015.

Der A-bewertete Geräuschpegel beträgt typischerweise:

Schalldruckpegel $L_{pA}$ in dB (A)	98,5 dB Unsicherheit K = 3 dB
Schallleistungspegel $L_{WA,m}$ in dB (A)	Gemessen: 108,3 dB Garantiert: 111 dB Unsicherheit K = 3 dB
Vibrationswert $A_{hv,eq}$ in m/s <sup>2</sup> ISO 22867	4,194 m/s <sup>2</sup> Unsicherheit K = 1,5 m/s <sup>2</sup>



**Diese Maschine ist äußerst laut. Gehörschutz tragen, um Gehörschäden zu vermeiden!**

## HINWEIS

► Der in diesen Anweisungen angegebene Schwingungspegel ist entsprechend einem in EN 15503 genormten Messverfahren gemessen worden und kann für den Gerätevergleich verwendet werden. Der angegebene Schwingungsemissionswert kann auch zu einer einleitenden Einschätzung der Aussetzung verwendet werden.

## ⚠️ WARNUNG!



► Der Schwingungspegel wird sich entsprechend dem Einsatz verändern und kann in manchen Fällen über dem in diesen Anweisungen angegebenen Wert liegen. Die Schwingungsbelastung könnte unterschätzt werden, wenn das Gerät regelmäßig in solcher Weise verwendet wird. Für eine genaue Abschätzung der Schwingungsbelastung während eines bestimmten Arbeitszeitraumes sollten auch die Zeiten berücksichtigt werden, in denen das Gerät abgeschaltet ist oder zwar läuft, aber nicht tatsächlich im Einsatz ist. Dies kann die Schwingungsbelastung über den gesamten Arbeitszeitraum deutlich reduzieren.

## ⚠️ WARNUNG!

► Vermeiden Sie die Schwingungsrisiken, z. B. das Risiko einer Weißfingererkrankung (Durchblutungsstörungen,) durch häufige Arbeitspausen, in denen Sie z. B. Ihre Handflächen aneinander reiben.

## In dieser Originalbetriebsanleitung/am Gerät werden folgende Piktogramme verwendet

	Lesen Sie die gesamte Betriebsanleitung vor der ersten Inbetriebnahme aufmerksam durch und bewahren Sie diese für den späteren Gebrauch sicher auf.
	Warnung! Vor Inbetriebnahme Betriebsanleitung lesen!
	WARNUNG! Beim Arbeiten mit dem Gerät sind besondere Sicherheitsmaßnahmen erforderlich. Lesen und beachten Sie alle Warnhinweise.
	Tragen Sie einen Gehörschutz.
	Tragen Sie eine Schutzbrille.
	Tragen Sie Schutzhandschuhe.
	1. Gerät einschalten
	2. Kraftstoffpumpe (Primer) füllen
	3. Choke-Hebel ziehen
	4. Startseilzug ziehen
	6x Kraftstoffpumpe „Primer“ drücken
	Kraftstofftank; Mischverhältnis: 40 Teile Benzin auf 1 Teil Öl
	Benzin: ROZ 95/ROZ 98
	2-Takt-Motoröl: ISO-L-EGD/JASO FD
	Offene Flammen oder das Rauchen in der Nähe des Geräts ist streng verboten!
	Garantierter Schallleistungspegel des Gerätes
	Der Bediener des Laubbläfers hat dafür zu sorgen, dass Menschen und Tiere einen Abstand von mindestens 15 m halten. Wenn mehrere Bediener im selben Nahbereich arbeiten, muss der Sicherheitsabstand mindestens 15 m betragen.
	Vorsicht! Giftige CO-Dämpfe (Kohlenmonoxid-Dämpfe)! Gerät nicht in geschlossenen Räumen verwenden!
	WARNUNG! Haare können in das Gerät eingesogen werden!
	Vorsicht - Benzin ist extrem leicht entzündlich! Explosionsgefahr! Keinen Kraftstoff verschütten!
	Vor Wartungsarbeiten Gerät abstellen und Zündkerzenstecker abziehen!
	Achtung! Erstickungsgefahr!
	Achtung, heiße Teile. Abstand halten!

	Achten Sie auf weggeschleuderte Teile! Dritte fernhalten! Abstand halten!
	Kein E10 tanken!
	Benzingemisch hier einfüllen!

## Allgemeine Sicherheitshinweise

### WICHTIG! VOR GEBRAUCH SORGFÄLTIG LESEN UND FÜR SPÄTEREN GEBRAUCH SICHER AUFBEWAHREN.

#### WARNUNG!

- ▶ Seien Sie stets aufmerksam, achten Sie darauf, was Sie tun und gehen Sie mit Vernunft an die Arbeit mit dem Gerät. Benutzen Sie das Gerät nicht, wenn Sie krank oder müde sind oder unter dem Einfluss von Drogen, Alkohol oder Medikamenten stehen. Ein Moment der Unachtsamkeit beim Gebrauch des Gerätes kann zu ernsthaften Verletzungen führen.
- ▶ Vermeiden Sie Fehlanwendungen, benutzen Sie die Maschine nur wie unter „Bestimmungsgemäßer Gebrauch“ beschrieben.
- Lesen Sie vor der Inbetriebnahme die Betriebsanleitung Ihres Gerätes und beachten Sie besonders die Sicherheitshinweise.
- Die an dem Gerät angebrachten Warn- und Hinweisschilder geben wichtige Hinweise für den gefahrlosen Betrieb.
- Neben den Hinweisen in der Betriebsanleitung müssen die allgemeinen Sicherheits- und Unfallverhütungsvorschriften des Gesetzgebers berücksichtigt werden.
- Verpackungsfolien von Kindern fernhalten, es besteht Erstickungsgefahr!
- Unzureichend informierte Bediener können sich und andere Personen durch unsachgemäßen Gebrauch gefährden. Der Bediener ist gegenüber Dritten verantwortlich.
- Seien Sie im Umgang mit dem Gerät sehr aufmerksam. Gehen Sie mit Vernunft an die Arbeit und achten Sie genau darauf, was Sie tun.
- Führen Sie vor dem Gebrauch des Gerätes eine Gesamtüberprüfung durch.
- Arbeiten Sie niemals mit dem Gerät, wenn Sie müde sind, Alkohol getrunken oder Medikamente eingenommen haben, da hierdurch Sehkraft, Urteilsvermögen oder Körperkontrolle beeinträchtigt werden können.
- Arbeiten Sie nicht länger als 10 Minuten am Stück. Es empfiehlt sich, zwischen den Arbeitsgängen eine Pause von 10–20 Minuten zu machen, um Schwingungsschäden und/oder Gehörschäden zu vermeiden.
- Tragen Sie persönliche Schutzausrüstung.
- Leihen Sie das Gerät nur an Benutzer aus, die Erfahrung mit dem Gerät haben. Die Betriebsanleitung ist dabei zu übergeben.
- Das Gerät muss bei Nichtverwendung so abgestellt werden, dass niemand gefährdet wird.  
Vor unbefugtem Zugriff sichern.
- Halten Sie sämtliche Körperteile von heißen Oberflächen fern.  
Es besteht Verbrennungsgefahr.
- WARNUNG! Es besteht die Gefahr von rotierenden Teilen.
- WARNUNG! Erlauben Sie niemals Kindern die Anwendung des Gerätes.
- Der Bediener des Laubbläasers hat dafür zu sorgen, dass Menschen und Tiere einen Abstand von mindestens 15 m halten. Wenn mehrere Bediener im selben Nahbereich arbeiten, muss der Sicherheitsabstand mindestens 15 m betragen.
- Der Benutzer des Gerätes ist für alle Unfälle und Gefahren verantwortlich, die andere Personen oder deren Eigentum schädigen.

- Lösen Sie sich im Notfall von dem Gerät, indem Sie den Hüft- und Brustgurt öffnen und das Gerät nach hinten fallen lassen.
- Die elektrische Zündanlage des Gerätes erzeugt ein geringes elektromagnetisches Feld. Wenn Sie Träger eines Herzschrittmachers oder ähnlicher Implantate sind, konsultieren Sie vor Verwenden des Gerätes Ihren Arzt, um gesundheitliche Risiken zu vermeiden.
- Berühren Sie niemals die Zündkerze oder das Zündkabel bei laufendem Motor. Es besteht die Gefahr eines elektrischen Schlags.
- Beachten Sie, bei nicht ordnungsgemäßer Wartung, bei Verwendung von nicht konformen Ersatzteilen, oder Entfernung oder Modifikation der Sicherheitseinrichtungen kann es zu Schäden am Gerät und schweren Verletzungen der damit arbeitenden Person führen.
- Informieren Sie sich bei den örtlichen Behörden, um sicherzustellen, dass Sie die geltenden Vorschriften befolgen.

### Persönliche Schutzausrüstung (PSA)

#### GEFAHR!

- ▶ Tragen Sie immer persönliche Schutzausrüstung (PSA)!



Tragen Sie einen Gehörschutz.



Tragen Sie eine Schutzbrille.



Tragen Sie Schutzhandschuhe.

- Um Verletzungen der Augen zu vermeiden, ist beim Arbeiten mit dem Gerät stets eine Schutzbrille zu tragen.
- Tragen Sie immer einen Gehörschutz.  
Der von dem Gerät ausgehende Lärm kann zu Hörschäden führen.
- Tragen Sie robuste Schutzhandschuhe aus widerstandsfähigem Material, wie z. B. Leder.

### Lagerung und Transport

- Schalten Sie das Gerät vor jedem Transport ab, auch bei kürzeren Strecken.
- Sichern Sie das Gerät während des Transports (auch in Fahrzeugen) gegen Umkippen, um Kraftstoffverlust, Schäden oder Verletzungen zu vermeiden.
- Halten Sie den heißen Schalldämpfer vom Körper weg. Es besteht Verbrennungsgefahr!
- Reinigen und warten Sie das Gerät vor der Lagerung.
- Lagern Sie das Gerät an einem sicheren und trockenen Ort. Sichern Sie es auch vor unbefugtem Zugriff.

### Umgebungs-Sicherheit

- Nationale und/oder kommunale Regelungen können die Verwendung Lärm erzeugender, motorbetriebener Geräte zeitlich einschränken. Erkundigen Sie sich darüber bei Ihrer kommunalen Verwaltung.
- Das Gerät darf nicht in Innenräumen oder anderen schlecht belüfteten Bereichen betrieben werden. Es besteht Erstickungsgefahr durch die giftigen Abgase/Schmieröldämpfe.
- Führen Sie Arbeiten nur bei Tageslicht aus.  
Arbeiten Sie nicht frühmorgens oder spät abends, wenn dadurch andere gestört werden könnten.
- Arbeiten Sie auch nicht bei ungünstigen Wetterbedingungen, wie z. B. Regen oder Wind.  
Hierbei besteht ein erhöhtes Unfallrisiko.
- Arbeiten Sie nicht in der Nähe offener Fenster usw.
- Halten Sie Ihren Arbeitsbereich sauber und aufgeräumt. Lösen Sie vor Arbeitsbeginn Fremdkörper mit einem Rechen und Besen.
- In staubiger Umgebung empfiehlt es sich, eine Staubschutzmaske zu tragen und/oder die Umgebung leicht zu befeuchten.
- Verwenden Sie immer einen Blasdüsenaufsatz, damit der Luftstrom nah am Boden arbeiten kann.

- Halten Sie Kinder, andere Personen und Tiere vor und während der Arbeit fern.  
Sie können bei Ablenkung die Kontrolle über das Gerät verlieren.
- Vergewissern Sie sich vor Arbeitsbeginn, dass sich keine Personen, Tiere oder Sachwerte in der Gefahrenzone befinden.
- Stellen Sie Feuerlöschmittel bereit, wenn Sie in leicht entzündlicher Umgebung, wie z. B. bei trockenem Gras usw. arbeiten.  
Es besteht Brandgefahr!

### Kraftstoff einfüllen

- Benzin ist sehr leicht entzündlich. Halten Sie beim Betanken Abstand von offenem Feuer und rauchen Sie nicht dabei. Es besteht Brandgefahr!
- Achten Sie darauf, dass Sie kein Benzin verschütten. Benzin darf nicht ins Erdreich gelangen.  
Nehmen Sie geeignete Unterlagen zur Hilfe.
- Tanken Sie nur in gut belüfteten Bereichen. Benzindämpfe können sich leicht entzünden oder explodieren.
- Schalten Sie den Motor vor dem Tanken ab und lassen Sie das Gerät abkühlen. Wurde Benzin verschüttet, reinigen Sie sofort die betroffenen Stellen.  
Lassen Sie auch keinen Kraftstoff auf Ihre Kleidung kommen, ansonsten sofort wechseln.
- Vermeiden Sie auch Haut- und Augenkontakt mit Benzin oder Schmierstoffen (Öl).
- Atmen Sie Benzindämpfe/Schmieröldämpfe nicht ein.
- Achten Sie auf Undichtigkeiten. Wenn Benzin ausläuft, starten Sie den Motor nicht.  
Es besteht Gefahr durch Verbrennungen.
- Öffnen Sie den Tankverschluss nur vorsichtig, damit bestehender Überdruck langsam entweichen kann und kein Benzin herausspritzt.

## Allgemeine Arbeitshinweise

### HINWEIS

- ▶ Nehmen Sie Rücksicht auf die Menschen in Ihrer Umgebung:  
Vermeiden Sie es, das Gerät zu unpassenden Zeiten zu benutzen, z. B. am späten Abend oder frühen Morgen. Reduzierung des Geräuschpegels durch Begrenzung der Anzahl der gleichzeitig verwendeten Geräte. Lesen und befolgen Sie die nachstehenden einfachen Ratschläge, um Ihre Umgebung möglichst wenig zu stören.
- ▶ Verwenden Sie das Gerät während normaler Arbeitszeiten, um unnötige Lärmbelästigung zu vermeiden. Vermeiden Sie das Arbeiten am frühen Morgen oder späten Abend.

- Geben Sie beim Betrieb immer möglichst wenig Gas. Weniger Gas macht nicht nur weniger Lärm, es wird auch weniger Staub aufgewirbelt. Zudem hat man eine bessere Kontrolle über das Material, das zusammen- oder weggeblasen werden soll.
- Am Boden festsitzenden Unrat mit Hilfe einer Harke oder eines Straßensbesens ablösen.
- Die Ausblasöffnung so nah wie möglich am Boden halten. Nutzen Sie die gesamte Länge des Blasrohrs, damit der Luftstrahl am Boden gehalten wird.
- Hinterlassen Sie Ihren Arbeitsbereich sauber. Vergewissern Sie sich, dass Sie keinen Unrat auf fremde Grundstücke geblasen haben.

### ⚠️ WARNUNG!

- ▶ Achten Sie auf Ihre Umgebung. Wenn sich jemand Ihrem Arbeitsbereich nähert, nehmen Sie den Gashebel bis auf ein Minimum zurück, bis sich die Person wieder in ausreichendem Abstand befindet.  
Richten Sie den Luftstrahl immer von Menschen, Tieren, Spielplätzen, geöffneten Fenstern, Autos usw. weg.

## Grundlegende Sicherheitshinweise

- Keine unbefugten Personen oder Tiere dürfen sich in einem Arbeitsbereich von 15 m aufhalten.
- Vor dem Nachfüllen von Kraftstoff den Motor abkühlen lassen.
- Sämtliche Körperteile von heißen Oberflächen fernhalten.
- Wenn das Gerät Feuer fängt oder ein anderer Notfall vorliegt, aufgrund dessen Sie sich von dem Gerät lösen müssen, öffnen Sie die Gurtriemen und lassen Sie das Gerät nach hinten fallen.
- Durch den starken Luftstrom können Fremdkörper mit einer solchen Geschwindigkeit weggeblasen werden, dass sie zurückprallen und schwere Augenverletzungen hervorrufen können.
- Luftstrahl niemals auf Menschen oder Tiere richten.
- Vor der Montage oder Demontage von Zubehörteilen o.dgl. stets den Motor abstellen.
- Vermeiden Sie es, das Gerät bei schlechtem Wetter zu benutzen, z. B. bei dichtem Nebel, starkem Regen oder Wind, großer Kälte usw. Das Arbeiten bei schlechtem Wetter ist sehr ermüdend und kann gefährliche Umstände herbeiführen, z. B. Rutschgefahr.
- Verringern Sie die Blaszeit durch leichtes Befeuchten staubiger Bereiche oder die Verwendung von Sprühhvorrichtungen.
- Sicherstellen, dass Sie sicher gehen und stehen können. Achten Sie auf evtl. Hindernisse (Wurzeln, Steine, Äste, Löcher, Gräben usw.), wenn Sie unvermittelt Ihren Standort wechseln. Beim Arbeiten auf abschüssigem Boden immer sehr vorsichtig sein.
- Das Gerät niemals mit laufendem Motor unbeaufsichtigt abstellen.
- Die Motorabgase enthalten Kohlenmonoxid, das eine Kohlenmonoxidvergiftung verursachen kann. Das Gerät deshalb niemals im Innenbereich oder an anderen Orten mit mangelhafter Luftzirkulation starten oder laufen lassen.
- Der Laubbläser darf nicht auf Leitern, Gerüsten oder in erhöhter Position (z. B. auf Dächern) benutzt werden. Diese Arbeit kann zu schweren Verletzungen führen.
- ACHTUNG! Das Gerät niemals benutzen, wenn nicht die Möglichkeit besteht, im Falle eines Unfalls Hilfe herbeizurufen.

## Vor der Inbetriebnahme

### ⚠️ WARNUNG!

- ▶ Führen Sie Überprüfungen immer vor der Inbetriebnahme und bei ausgeschaltetem Motor durch.
- ▶ Überprüfen Sie das Gerät vor jedem Gebrauch und nachdem es hingefallen ist auf betriebssicheren Zustand.
- ▶ Überprüfen Sie, ob alle beweglichen Teile einwandfrei funktionieren. Viele Unfälle haben ihre Ursache in schlecht gewarteten Werkzeugen. Lassen Sie beschädigte Teile von qualifiziertem Fachpersonal reparieren.
- ▶ Verwenden Sie das Gerät und das Zubehör nur entsprechend diesen Anweisungen. Berücksichtigen Sie dabei die Arbeitsbedingungen und die auszuführende Tätigkeit.  
Der Gebrauch von Motorwerkzeugen für andere als die vorgesehenen Anwendungen kann zu gefährlichen Situationen führen.
- Überprüfen Sie den Gashebel ① und die Gashebelverriegelung ② auf Leichtgängigkeit. Der Gashebel ① muss in die Ausgangsposition zurückfedern.
- Überprüfen Sie, ob sich genügend Kraftstoff im Kraftstofftank ⑬ befinden.
- Überprüfen Sie, ob die Handgriffe sauber, trocken und frei von Öl und Schmutz sind.
- Führen Sie die Arbeiten nie alleine durch. Im Notfall muss jemand in der Nähe sein.
- Schalten Sie das Gerät sofort aus, wenn Sie spürbare Veränderungen im Geräteverhalten feststellen.

## Vibrationen

### ⚠️ WARNUNG!

- ▶ Vermeiden Sie die Schwingungsrisiken z. B. das Risiko einer Weißfingerkrankung (Durchblutungsstörungen) durch häufige Arbeitspausen in denen Sie z. B Ihre Handflächen aneinanderreiben.
- Tragen Sie immer Schutzhandschuhe und achten Sie auf warme Hände.
- Legen Sie regelmäßige Arbeitspausen ein.

## Vor der Inbetriebnahme

### Montage des Gerätes (siehe Abb. A)

- ◆ Nehmen Sie die beiden Schlauchschellen ④ + ⑥ und schieben Sie diese über die Enden des flexiblen Rohrstückes ⑤.
- ◆ Schieben Sie die größere Seite des flexiblen Rohrstückes ⑤ auf das gebogene Rohrstück ③ und ziehen Sie die Schlauchschelle ④ mit Hilfe des Kreuzschlitzschraubendrehers ⑳ fest.
- ◆ Schieben Sie das Steuerrohr ⑦ in das flexible Rohrstück ⑤ und ziehen Sie die Schlauchschelle ⑥ mit Hilfe des Kreuzschlitzschraubendrehers ⑳ fest.
- ◆ Lösen Sie zunächst die Befestigungsschraube ㉒ an dem Bedienhebel ⑧.
- ◆ Schieben Sie den Bedienhebel ⑧ auf die Führung des Steuerrohrs ⑦.
- ◆ Fixieren Sie den Bedienhebel ⑧ mit der mitgelieferten Befestigungsschraube ㉒ und der Sicherungsmutter ㉓.
- ◆ Schieben Sie das Rohrverlängerungsstück ① auf das Steuerrohr ⑦. Zum Fixieren verdrehen Sie das Rohrverlängerungsstück ① im Uhrzeigersinn (siehe Abb. A) und sichern Sie dieses durch festziehen der eingesetzten Schraube.  
Bei gewünschter Verlängerung schieben Sie auch das zweite Rohrverlängerungsstück ①b auf das zuvor montierte Rohrverlängerungsstück ①.
- ◆ Zum Fixieren verdrehen Sie das Rohrverlängerungsstück ①b im Uhrzeigersinn (siehe Abb. A) und sichern Sie dieses durch festziehen der eingesetzten Schraube.
- ◆ Schieben Sie das gewünschte Endrohr (rund) ⑫ oder Endrohr (flach) ⑭ auf das Rohrverlängerungsstück ① oder ①b und fixieren Sie es durch Verdrehen im Uhrzeigersinn (siehe Abb. A) und sichern Sie dieses durch festziehen der eingesetzten Schraube.

### HINWEIS

- ▶ Höhere Luftgeschwindigkeit = flaches Endrohr ⑭
- ▶ Normale Luftgeschwindigkeit = rundes Endrohr ⑫

Die Demontage erfolgt in umgekehrter Reihenfolge.

## Kraftstoff mischen

Der Motor muss mit einem Kraftstoffgemisch aus Benzin und Motoröl betrieben werden.

### ⚠️ WARNUNG!

- ▶ Direkten Hautkontakt mit Kraftstoff und Einatmen von Kraftstoffdämpfen vermeiden.
- Benutzen Sie nur ein Gemisch aus bleifreiem Benzin (min. ROZ 95) und speziellem 2-Takt-Motoröl (JASO FD/ISO-L-EGD). Mischen Sie das Kraftstoffgemisch nach der Kraftstoff-Mischtabelle an.
- Geben Sie jeweils die richtige Menge Benzin und 2-Takt-Öl in die dafür vorgesehenen Öffnungen des beiliegenden Mischbehälters ㉕ (siehe „Kraftstoff-Mischtabelle“).

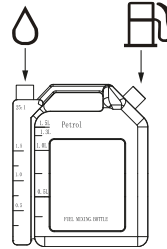

- Neigen Sie den Mischbehälter ㉕ zur Seite, damit das eingefüllte Öl in die Kammer mit dem Benzin fließen kann.
- Schütteln Sie anschließend den Mischbehälter ㉕ gut durch.

### Kraftstoff-Mischtabelle

Mischverfahren: 40 Teile Benzin auf 1 Teil Öl

Benzin	2-Takt-Öl
0,5 Liter	12,5 ml

## Kraftstoff einfüllen

### ⚠️ WARNUNG!

- ▶ Füllen Sie den Kraftstoff nur bei ausgeschaltetem und abgekühltem Motor ein. Es besteht Brandgefahr!
- ◆ Reinigen Sie immer den Bereich um den Kraftstoffankverschluss ⑰ vor dem Einfüllen, damit kein Schmutz in den Kraftstofftank ⑱ fällt. Benutzen Sie hierzu ein trockenes, fusselfreies Tuch.
- ◆ Stellen Sie das Gerät auf einen ebenen Untergrund, so dass der Kraftstofftankverschluss ⑰ nach oben zeigt.
- ◆ Drehen Sie den Kraftstoffankverschluss ⑰ gegen den Uhrzeigersinn und öffnen Sie ihn. Der Kraftstoffankverschluss ⑰ ist mit einer Verliersicherung im Kraftstofftank verbunden und kann so nicht herunterfallen.
- ◆ Füllen Sie das Kraftstoffgemisch mit Hilfe des Trichters ㉗ in den Kraftstofftank ⑱. Verschütten Sie beim Auftanken keinen Kraftstoff und füllen Sie den Kraftstofftank ⑱ nicht randvoll.
- ◆ Wischen Sie verschütteten Kraftstoff sofort auf.
- ◆ Drehen Sie den Kraftstoffankverschluss ⑰ im Uhrzeigersinn, um ihn zu verschließen.



## Tragegurt anpassen

### ⚠️ WARNUNG!

- ▶ Der Tragegurt ② soll bei der Arbeit immer getragen werden. Andernfalls lässt sich das Gerät nicht sicher steuern und kann Verletzungen des Anwenders oder anderer Personen verursachen.
- ▶ Stellen Sie sicher, dass Sie den Tragegurt ② gesichert und korrekt eingestellt haben.
- ▶ Bei einem offenen Tragegurt ② besteht die Gefahr, dass dieser eingeklemmt oder in das Gebläse der Maschine gesogen wird.



- Durch eine gute Anpassung von Tragegurt ② und Gerät wird die Arbeit wesentlich erleichtert. Stellen Sie den Tragegurt ② auf die optimale Arbeitsstellung ein.

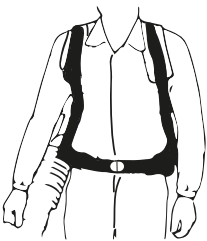

- ◆ Positionieren Sie den Hüftriemen auf Höhe der Hüfte und nicht zu weit nach unten am Bauch. Ziehen Sie den Hüftriemen an, sodass Sie spüren, wie das Gewicht des Gerätes auf den Hüften ruht.

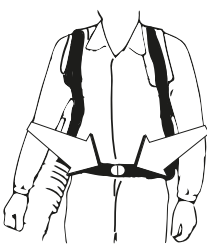

- ◆ Ziehen Sie die beiden Schultergurte fest und stellen Sie diese ein, bis die beste Arbeitsposition erreicht ist.

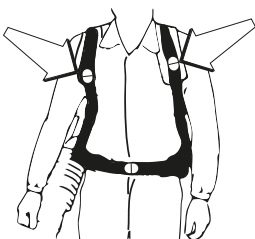

## Inbetriebnahme

### ⚠️ VORSICHT!

- ▶ Beachten Sie bitte die gesetzlichen Bestimmungen zur Lärmschutzverordnung.

Prüfen Sie das Gerät vor jeder Inbetriebnahme auf:

- Dichtheit des Treibstoffsystems.
- Festen Sitz sämtlicher Verschraubungen.

### Starten bei kaltem Motor

#### ⚠️ ACHTUNG!

- ▶ Lassen Sie niemals den Startseilzug ⑩ zurückschleudern. Dies kann zu Beschädigungen führen.
- ◆ Überprüfen Sie den Ein-/Ausschalter ⑩. Er sollte sich in der Position „I“ befinden.
- ◆ Drücken Sie den Gashebel ⑨ bis zur Hälfte und dann die Gashebelverriegelung ⑨a.
- ◆ Lassen Sie nun den Gashebel ⑨ los und die Gashebelverriegelung ⑨a los. Der Gashebel ⑨ ist jetzt arretiert.
- ◆ Drücken Sie 6x die Kraftstoffpumpe „Primer“ ⑭.
- ◆ Ziehen Sie den Kaltstarthebel (Choke) ⑮ heraus.
- ◆ Drücken Sie das Gerät mit der linken Hand am Rahmen ① gegen den Boden (ACHTUNG! Nicht mit dem Fuß!). Mit der rechten Hand den Startseilzug ⑩ fassen und ziehen Sie diesen langsam bis zum ersten Widerstand heraus.

#### ⚠️ ACHTUNG!

- ▶ Ziehen Sie den Startseilzug ⑩ stets gerade heraus. Halten Sie den Griff des Startseilzugs ⑩ fest, wenn sich der Startseilzug ⑩ wieder einzieht. Lassen Sie den Startseilzug ⑩ nie zurückschnellen.
- ◆ Ziehen Sie nun den Startseilzug ⑩ rasch an, bis der Motor startet. Sollte der Motor nicht starten, wiederholen Sie den Vorgang.
- ◆ Wenn der Motor startet, drücken Sie den Gashebel ⑨. Der Chokehebel wird zurückgesetzt.

Springt der Motor auch nach mehreren Versuchen nicht an, lesen Sie das Kapitel „Fehlersuche“.

#### HINWEIS

- ▶ Bei hohen Außentemperaturen kann es vorkommen, dass auch bei kaltem Motor ohne Kaltstarthebel (Choke) ⑮ gestartet werden muss!



## Starten bei warmem Motor

(Das Gerät stand für weniger als 15–20 Minuten still)

- ◆ Der Kaltstarthebel (Choke) 15 muss zum Starten des warmen Motors nicht gezogen werden.
- ◆ Drücken Sie das Gerät mit der linken Hand am Rahmen 1 gegen den Boden (ACHTUNG! Nicht mit dem Fuß!). Mit der rechten Hand den Startseilzug 16 fassen und ziehen Sie diesen langsam bis zum ersten Widerstand heraus.

### ⚠ ACHTUNG!

- ▶ Ziehen Sie den Startseilzug 16 stets gerade heraus. Halten Sie den Griff des Startseilzugs 16 fest, wenn sich der Startseilzug 16 wieder einzieht. Lassen Sie den Startseilzug 16 nie zurückschnellen.
- ◆ Ziehen Sie nun den Startseilzug 16 rasch an. Das Gerät sollte nach 1–2 Zügen starten. Falls das Gerät nach 6 Zügen immer noch nicht startet, wiederholen Sie den Vorgang unter „Starten bei kaltem Motor“.

## Feststellgas/Gashebelverriegelung

- ◆ Drücken Sie den Gashebel 9 bis zur Hälfte und dann die Gashebelverriegelung 9a.
- ◆ Lassen Sie nun den Gashebel 9 los und die Gashebelverriegelung 9a los. Der Gashebel 9 ist jetzt arretiert.

### HINWEIS

- ▶ Bei betätigter Gashebelverriegelung 9a läuft das Gerät nicht in Vollgasposition!

## Motor abstellen

### Not-Aus Schrittfolge

Falls es notwendig ist, das Gerät sofort zu stoppen, drücken Sie den Ein-/Ausschalter 10 1 Sekunde lang auf „0“ und stellen Sie sicher, dass das Gerät stoppt.

### Normale Schrittfolge

- ◆ Lassen Sie den Gashebel 9 los. Der Motor geht in Leerlaufgeschwindigkeit über. Drücken Sie den Ein-/Ausschalter 10 1 Sekunde lang auf „0“ und stellen Sie sicher, dass das Gerät stoppt.

## Grundlegende Arbeitstechniken

- Machen Sie sich vor dem Einsatz mit dem Gerät vertraut.

### ⚠ WARNUNG!

- ▶ Warnung vor hochgeschleuderten Gegenständen. Immer einen Augenschutz tragen. Hochgeschleuderte Steine, Unrat usw. könnten die Augen treffen und schwere Verletzungen oder Blindheit verursachen. Unbefugte auf Abstand halten. Kinder, Tiere, Zuschauer und Helfer sollten sich außerhalb einer Sicherheitszone von 15 m befinden. Stellen Sie das Gerät sofort ab, wenn sich Ihnen jemand nähert.
- ▶ Benutzen Sie das Gerät nicht, wenn die Abgasöffnung auf der Motorabdeckung durch eine Wand und/oder andere Objekte verdeckt ist. Andernfalls könnte das Gerät beschädigt werden. Stellen Sie sicher, dass während des Betriebs immer ein Abstand von mindestens 50 cm zu anderen Objekten eingehalten wird.
- Das Laubblasgerät ist rückentragbar und wird während des Betriebs anhand eines Gurtes auf den Schultern getragen. Es wird mit der rechten Hand über den Griff am Rohr gesteuert.
- Die Geschwindigkeit des Luftstrahls wird mithilfe des Gasschalters geregelt. Die Geschwindigkeit an den jeweiligen Einsatzbereich anpassen.
- Stellen Sie sicher, dass der Lufteinlass nicht von z. B. Laub oder Schmutz blockiert wird. Ein verstopfter Lufteinlass reduziert die Blasleistung und erhöht die Arbeitstemperatur des Motors, was ein Motorversagen zur Folge haben kann. Ggf. den Motor abstellen und Fremdkörper entfernen.
- Achten Sie auf die Windrichtung. Es ist einfacher, mit dem Wind zu arbeiten.
- Das Laubblasgerät sollte nicht zum Verlagern großer Laubhaufen benutzt werden, da dies sehr zeitaufwendig ist und unnötigen Lärm verursacht.
- Nehmen Sie eine sichere Arbeitsstellung mit festen Stand ein.
- Nach Beendigung der Arbeit ist die Maschine stehend aufzubewahren.

## Reinigung und Wartung

### ⚠ VERLETZUNGSGEFAHR!

- ▶ Schalten Sie das Gerät vor Reinigungsarbeiten immer aus und ziehen den Zündkerzenstecker **14** ab.

### HINWEIS

- ▶ Nach jedem Gebrauch sollte das Gerät gründlich gereinigt werden.
- ▶ Führen Sie die Reinigungs- und Wartungsarbeiten nur soweit aus, wie in dieser Bedienungsanleitung angegeben. Weiterführende Arbeiten müssen von Fachpersonal ausgeführt werden.
- ▶ Wartungsarbeiten müssen regelmäßig durchgeführt werden (siehe Kapitel „Wartungsintervalle“).

## Reinigung der Motoreinheit

### ⚠ VERLETZUNGSGEFAHR!

- ▶ VERBRENNUNGSGEFAHR! Heiße Schalldämpfer, Zylinder oder Kühlrippen nicht berühren.

- Halten Sie Luftschlitze und das Motorengehäuse so staub- und schmutzfrei wie möglich. Blasen Sie es mit Druckluft bei niedrigem Druck aus.
- Reinigen Sie das Gerät regelmäßig mit einem feuchten Tuch und etwas Spülmittel. Achten Sie darauf, dass kein Wasser in das Geräterinnere gelangen kann.

## Reinigung des Luftfilters

Verschmutzte Luftfilter verringern die Motorleistung durch zu geringe Luftzufuhr zum Vergaser.

Regelmäßige Kontrolle ist daher unerlässlich. Der Luftfilter sollte regelmäßig kontrolliert werden und bei Bedarf gereinigt werden.

Bei sehr staubiger Luft ist der Luftfilter häufiger zu überprüfen.

- ◆ Lösen Sie den Verschlusschraube für die Luftfilterabdeckung **19** durch Drehen gegen den Uhrzeigersinn.
- ◆ Entfernen Sie die Luftfilterabdeckung **20**.
- ◆ Entnehmen Sie den Luftfilter.
- ◆ Reinigen Sie den Luftfilter durch Ausklopfen oder Ausblasen (mit Druckluft).

Der Zusammenbau erfolgt in umgekehrter Reihenfolge.

### ⚠ ACHTUNG!

- ▶ Den Luftfilter nie mit Benzin oder brennbaren Lösungsmitteln reinigen.

## Wartung der Zündkerze

- ◆ Ziehen Sie den Zündkerzenstecker **14** ab.
- ◆ Lösen Sie die Zündkerze mit dem beiliegenden Zündkerzenschlüssel **26**.
- ◆ Der Zusammenbau erfolgt in umgekehrter Reihenfolge.
- Elektrodenabstand = 0,6 mm (Abstand zwischen den Elektroden, zwischen welchen der Zündfunke erzeugt wird). Überprüfen Sie die Zündkerze erstmals nach 10 Betriebsstunden auf Verschmutzung und reinigen Sie diese gegebenenfalls mit einer Kupferdrahtbürste. Danach die Zündkerze alle 50 Betriebsstunden warten.

## Wartung der Vergasereinstellungen

### HINWEIS

- ▶ Lassen Sie die Vergasereinstellungen (z. B. die Leerlaufdrehzahl) nur von qualifizierten Fachpersonal durchführen, um Motorschäden zu vermeiden.

## Wartungsintervalle

Die hier aufgeführten Angaben beziehen sich auf normale Einsatzbedingungen. Bei erschwerten Bedingungen, wie z. B. starke Staubeentwicklung und längeren täglichen Arbeitszeiten sind die angegebenen Intervalle entsprechend zu verkürzen.

WARTUNG	vor Arbeitsbeginn	wöchentlich	monatlich
Das Gerät äußerlich reinigen.	x		
Kontrollieren, ob der Gashebel ordnungsgemäß funktioniert.	x		
Die Funktion des Stoppschalters kontrollieren.	x		
Luftfilter reinigen. Bei Bedarf austauschen.	x		
Schrauben und Muttern nachziehen.	x		
Sicherstellen, dass von Motor, Tank oder Kraftstoffleitungen kein Kraftstoff ausläuft.	x		
Vergewissern Sie sich, dass die Seiten des Lufteinlassgitters nicht blockiert werden.	x		
Die Startvorrichtung und ihr Startseil kontrollieren.		x	
Die Zündkerze äußerlich reinigen. Die Zündkerze demontieren und den Elektrodenabstand prüfen. Den Abstand auf 0,6–0,7 mm einstellen oder die Zündkerze austauschen.		x	
Den Vergaser von außen und den Bereich um ihn herum reinigen.		x	
Alle Kabel und Anschlüsse kontrollieren.			x
Zündkerze austauschen.			x

## Ersatzteile bestellen

Sie können Ersatzteile für dieses Produkt bequem im Internet unter [www.kompennass.com](http://www.kompennass.com) dauerhaft nachbestellen.

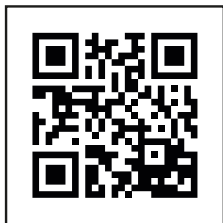

Scannen Sie den QR-Code mit Ihrem Smartphone/Tablet. Mit diesem QR-Code gelangen Sie direkt auf unsere Webseite und können die verfügbaren Ersatzteile einsehen und bestellen.

### HINWEIS

- ▶ Sollten Sie Probleme mit der Online-Bestellung haben, können Sie sich telefonisch oder per E-Mail an unser Servicecenter wenden.
- ▶ Geben Sie immer die Artikelnummer (IAN) 453157\_2310 bei Ihrer Bestellung mit an.
- ▶ Bitte beachten Sie, dass nicht für alle Lieferländer eine Online-Bestellung von Ersatzteilen möglich ist.

## Lagerung und Transport

- ◆ Reinigen und Warten Sie das Gerät vor jeder Lagerung, siehe Kapitel „Reinigung und Wartung“.
- ◆ Schalten Sie das Gerät vor jedem Transport ab, auch bei kürzeren Strecken. Sichern Sie das Gerät während des Transports (auch in Fahrzeugen) gegen Umkippen, um Kraftstoffverlust, Schäden oder Verletzungen zu vermeiden.
- ◆ Halten Sie den heißen Schalldämpfer vom Körper weg. Es besteht Verbrunnungsgefahr!
- ◆ Lagern Sie das Gerät an einem sicheren, trockenen, frostfreien, gut belüfteten und vor Witterung geschützten Ort auf. Eine Lagerung im Freien ist nicht ratsam. Sichern Sie es auch vor unbefugtem Zugriff.
- ◆ Entleeren Sie den Öl- bzw. Kraftstofftank mit einer Absaugpumpe.

### ⚠ WARNUNG!

- ▶ Entfernen Sie das Benzin nicht in geschlossenen Räumen, in der Nähe von Feuer oder beim Rauchen. Gasdämpfe können Explosionen oder Feuer verursachen.
- ◆ Starten Sie den Motor und lassen Sie diesen so lange laufen, bis das restliche Benzin verbraucht ist.

## Fehlersuche

Problem	Mögliche Ursache	Fehlerbehebung
Der Motor springt nicht an	Fehlerhaftes Vorgehen beim Starten	Folgen Sie den Anweisungen zum Starten
Der Motor springt an, hat aber nicht die volle Leistung	Verschmutzter Luftfilter	Luftfilter reinigen
Der Motor läuft unregelmäßig	Falscher Elektrodenabstand der Zündkerze	Zündkerze reinigen und Elektrodenabstand einstellen oder neue Zündkerze einsetzen
Verrußte oder feuchte Zündkerze	Falsche Vergasereinstellung	Zündkerze reinigen oder durch neue ersetzen

## Garantie der Kompennass Handels GmbH

Sehr geehrte Kundin, sehr geehrter Kunde,

Sie erhalten auf dieses Gerät 3 Jahre Garantie ab Kaufdatum. Sofern im Lieferumfang enthalten, erhalten Sie auf die Akku-Packs der X12V und X20V Team Serie ebenfalls 3 Jahre Garantie ab Kaufdatum. Im Falle von Mängeln dieses Produkts stehen Ihnen gegen den Verkäufer des Produkts gesetzliche Rechte zu. Diese gesetzlichen Rechte werden durch unsere im Folgenden dargestellte Garantie nicht eingeschränkt.

### Garantiebedingungen

Die Garantiefrist beginnt mit dem Kaufdatum. Bitte bewahren Sie den Kassenbon gut auf. Dieser wird als Nachweis für den Kauf benötigt.

Tritt innerhalb von drei Jahren ab dem Kaufdatum dieses Produkts ein Material- oder Fabrikationsfehler auf, wird das Produkt von uns – nach unserer Wahl – für Sie kostenlos repariert, ersetzt oder der Kaufpreis erstattet. Diese Garantieleistung setzt voraus, dass innerhalb der Dreijahresfrist das defekte Gerät und der Kaufbeleg (Kassenbon) vorgelegt und schriftlich kurz beschrieben wird, worin der Mangel besteht und wann er aufgetreten ist.

Wenn der Defekt von unserer Garantie gedeckt ist, erhalten Sie das reparierte oder ein neues Produkt zurück. Mit Reparatur oder Austausch des Produkts beginnt kein neuer Garantiezeitraum.

### Garantiezeit und gesetzliche Mängelansprüche

Die Garantiezeit wird durch die Gewährleistung nicht verlängert. Dies gilt auch für ersetzte und reparierte Teile. Eventuell schon beim Kauf vorhandene Schäden und Mängel müssen sofort nach dem Auspacken gemeldet werden. Nach Ablauf der Garantiezeit anfallende Reparaturen sind kostenpflichtig.

### Garantieumfang

Das Gerät wurde nach strengen Qualitätsrichtlinien sorgfältig produziert und vor Auslieferung gewissenhaft geprüft.

Die Garantieleistung gilt für Material- oder Fabrikationsfehler. Der Garantieumfang erstreckt sich nicht auf Produktteile, die normaler Abnutzung ausgesetzt sind und daher als Verschleißteile angesehen werden können, wie z. B. Sägeblätter, Ersatzklingen, Schleifpapiere, etc. oder auf Beschädigungen an zerbrechlichen Teilen, wie z. B. Schalter oder Teile, die aus Glas gefertigt sind.

Diese Garantie verfällt, wenn das Produkt beschädigt, nicht sachgemäß benutzt oder gewartet wurde. Für eine sachgemäße Benutzung des Produkts sind alle in der Bedienungsanleitung aufgeführten Anweisungen genau einzuhalten. Verwendungszwecke und Handlungen, von denen in der Bedienungsanleitung abgeraten oder vor denen gewarnt wird, sind unbedingt zu vermeiden.

Das Produkt ist nur für den privaten und nicht für den gewerblichen Gebrauch bestimmt. Bei missbräuchlicher und unsachgemäßer Behandlung, Gewaltanwendung und bei Eingriffen, die nicht von unserer autorisierten Serviceniederlassung vorgenommen wurden, erlischt die Garantie.

### Garantieleistung gilt nicht bei

- normaler Abnutzung der Akkukapazität
- gewerblichen Gebrauch des Produktes
- Beschädigung oder Veränderung des Produktes durch den Kunden
- Missachtung der Sicherheits- und Wartungsvorschriften, Bedienungsfehler
- Schäden durch Elementarereignisse

### Abwicklung im Garantiefall

Um eine schnelle Bearbeitung Ihres Anliegens zu gewährleisten, folgen Sie bitte den folgenden Hinweisen:

- Bitte halten Sie für alle Anfragen den Kassenbon und die Artikelnummer (IAN) 453157\_2310 als Nachweis für den Kauf bereit.
- Die Artikelnummer entnehmen Sie bitte dem Typenschild am Produkt, einer Gravur am Produkt, dem Titelblatt der Bedienungsanleitung (unten links) oder dem Aufkleber auf der Rück- oder Unterseite des Produktes.
- Sollten Funktionsfehler oder sonstige Mängel auftreten, kontaktieren Sie zunächst die nachfolgend benannte Serviceabteilung **telefonisch** oder per **E-Mail**.
- Ein als defekt erfasstes Produkt können Sie dann unter Beifügung des Kaufbelegs (Kassenbon) und der Angabe, worin der Mangel besteht und wann er aufgetreten ist, für Sie portofrei an die Ihnen mitgeteilte Serviceanschrift übersenden.



Auf [www.lidl-service.com](http://www.lidl-service.com) können Sie diese und viele weitere Handbücher, Produktvideos und Installationssoftware herunterladen.

Mit diesem QR-Code gelangen Sie direkt auf die Lidl-Service-Seite ([www.lidl-service.com](http://www.lidl-service.com)) und können mittels der Eingabe der Artikelnummer (IAN) 453157\_2310 Ihre Bedienungsanleitung öffnen.

## Service

- DE Service Deutschland**  
Tel.: 0800 5435 111 (Kostenfrei aus dem dt. Festnetz/Mobilfunknetz)  
E-Mail: [kompernass@lidl.de](mailto:kompernass@lidl.de)
- AT Service Österreich**  
Tel.: 0820 201 222 (0,15 EUR/Min.)  
E-Mail: [kompernass@lidl.at](mailto:kompernass@lidl.at)
- CH Service Schweiz**  
Tel.: 0842 665566 (0,08 CHF/Min., Mobilfunk max. 0,40 CHF/Min.)  
E-Mail: [kompernass@lidl.ch](mailto:kompernass@lidl.ch)

IAN 453157\_2310

## Importeur

Bitte beachten Sie, dass die folgende Anschrift keine Serviceanschrift ist. Kontaktieren Sie zunächst die benannte Servicestelle.

KOMPERNASS HANDELS GMBH  
BURGSTRASSE 21  
44867 BOCHUM  
DEUTSCHLAND  
[www.kompernass.com](http://www.kompernass.com)

## Entsorgung

### Für Frankreich gilt



Points de collecte sur [www.quefairedemesdechets.fr](http://www.quefairedemesdechets.fr)  
Privilégiez la réparation ou le don de votre appareil !



Das Produkt, die Verpackung und die Bedienungsanleitung sind recycelbar, unterliegen einer erweiterten Herstellerverantwortung und werden getrennt gesammelt.

### Für den deutschen Markt gilt

Beim Kauf eines Neugerätes haben Sie das Recht, ein entsprechendes Altgerät an Ihren Händler zurückzugeben. Händler von Elektro- und Elektronikgeräten sowie Lebensmittelhändler, die regelmäßig Elektro- und Elektronikgeräte verkaufen, sind verpflichtet, bis zu drei Altgeräte unentgeltlich zurückzunehmen, auch ohne dass ein Neugerät gekauft wird, wenn die Altgeräte in keiner Abmessung größer als 25 cm sind. LIDL bietet Ihnen Rücknahmemöglichkeiten direkt in den Filialen und Märkten an.



Die Verpackung besteht aus umweltfreundlichen Materialien, die Sie über die örtlichen Recyclingstellen entsorgen können. Das Gerät und dessen Zubehör bestehen aus verschiedenen Materialien, wie z. B. Metall und Kunststoffe.

Möglichkeiten zur Entsorgung des ausgedienten Gerätes erfahren Sie bei Ihrer Gemeinde- oder Stadtverwaltung.

### Umweltschutz

- Entleeren Sie den Benzin- und Öltank sorgfältig und geben Sie ihr Gerät an einer Verwertungsstelle ab. Die verwendeten Kunststoff- und Metallteile können sortenrein getrennt werden und so einer Wiederverwendung zugeführt werden.
- Geben Sie Altöl und Benzinreste an einer Entsorgungsstelle ab und schütten diese nicht in die Kanalisation oder in den Abfluss.
- Geben Sie verschmutztes Wartungsmaterial und Betriebsstoffe in einer dafür vorgesehenen Sammelstelle ab.

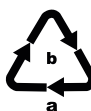

Entsorgen Sie die Verpackung umweltgerecht. Beachten Sie die Kennzeichnung auf den verschiedenen Verpackungsmaterialien und trennen Sie diese gegebenenfalls gesondert. Die Verpackungsmaterialien sind gekennzeichnet mit Abkürzungen (a) und Ziffern (b) mit folgender Bedeutung: 1-7: Kunststoffe, 20-22: Papier und Pappe, 80-98: Verbundstoffe.



Möglichkeiten zur Entsorgung des ausgedienten Produkts erfahren Sie bei Ihrer Gemeinde- oder Stadtverwaltung.

## Original-Konformitätserklärung

Wir, KOMPERNASS HANDELS GMBH, Dokumentenverantwortlicher:  
Herr Semi Uguzlu, BURGSTR. 21, 44867 BOCHUM, DEUTSCHLAND,  
erklären hiermit, dass dieses Gerät mit den folgenden Normen, normativen  
Dokumenten und EG-Richtlinien übereinstimmt:

### Maschinenrichtlinie

(2006/42/EG)

### Elektromagnetische Verträglichkeit

(2014/30/EU)

### Outdoor-Richtlinie

(2005/88/EG)

(2000/14/EG)

### Schallleistungspegel LWA

Gemessen 108,3 dB (A)

Garantiert 111 dB (A)

### Richtlinie für Abgasemissionen

(2016/1628/EU geändert zu 2017/656/EU)

### RoHS Richtlinie

(2011/65/EU)\*

\* Die alleinige Verantwortung für die Ausstellung dieser Konformitätserklärung trägt der Hersteller. Der oben beschriebene Gegenstand der Erklärung erfüllt die Vorschriften der Richtlinie 2011/65/EU des Europäischen Parlaments und des Rates vom 8. Juni 2011 zur Beschränkung der Verwendung bestimmter gefährlicher Stoffe in Elektro- und Elektronikgeräten.

### Angewandte harmonisierte Normen

EN 15503:2009/A2:2015

EN ISO 12100:2010

EN ISO 14982:2009

EN IEC 63000:2018

**Typ/Gerätebezeichnung:** Benzin-Laubbläser PBLG 52 A1

**Herstellungsjahr:** 01 - 2024

**Seriennummer:** IAN 453157\_2310

Bochum, 20.12.2023



Semi Uguzlu

- Qualitätsmanager -

Technische Änderungen im Sinne der Weiterentwicklung sind vorbehalten.

# Table des matières

<b>Introduction</b> .....	<b>26</b>
Utilisation conforme à l'usage prévu .....	26
Équipement .....	26
Matériel livré .....	26
Caractéristiques techniques .....	27
<b>Avertissements de sécurité généraux</b> .....	<b>28</b>
Équipement de protection individuelle (EPI) .....	28
Entreposage et transport .....	28
Sécurité environnante .....	28
Faire l'appoint de carburant .....	29
<b>Consignes de travail générales</b> .....	<b>29</b>
<b>Consignes de sécurité fondamentales</b> .....	<b>29</b>
Avant la mise en service .....	29
Vibrations .....	30
<b>Avant la mise en service</b> .....	<b>30</b>
Montage de l'appareil (voir fig. A) .....	30
Mélanger le carburant .....	30
Faire l'appoint de carburant .....	30
Ajuster la sangle .....	30
<b>Mise en service</b> .....	<b>31</b>
Démarrage avec moteur froid .....	31
Démarrage avec moteur chaud .....	31
Accélérateur de stationnement/verrouillage de l'accélérateur .....	31
Éteindre le moteur .....	31
<b>Techniques de travail fondamentales</b> .....	<b>32</b>
<b>Nettoyage et maintenance</b> .....	<b>32</b>
Nettoyage du moteur .....	32
Nettoyage du filtre à air .....	32
Maintenance de la bougie .....	32
Maintenance des réglages du carburateur .....	32
<b>Intervalles de maintenance</b> .....	<b>33</b>
<b>Commander des pièces de rechange</b> .....	<b>33</b>
<b>Entreposage et transport</b> .....	<b>33</b>
<b>Recherche de défauts</b> .....	<b>33</b>
<b>Garantie pour Kompernass Handels GmbH pour la France</b> .....	<b>34</b>
<b>Garantie pour Kompernass Handels GmbH pour la Belgique</b> .....	<b>35</b>
<b>Service après-vente</b> .....	<b>35</b>
<b>Importateur</b> .....	<b>35</b>
<b>Mise au rebut</b> .....	<b>36</b>
<b>Traduction de la déclaration de conformité originale</b> .....	<b>36</b>

## **SOUFFLEUR DE FEUILLES THERMIQUE PBLG 52 A1**

### **Introduction**

Nous vous félicitons pour l'achat de votre nouvel appareil. Vous venez ainsi d'opter pour un produit de grande qualité. Le mode d'emploi fait partie de cet appareil. Il contient des remarques importantes concernant la sécurité, l'usage et la recyclage. Avant d'utiliser le produit, veuillez vous familiariser avec toutes les consignes d'utilisation et avertissements de sécurité. N'utilisez le produit que conformément aux descriptions et pour les domaines d'utilisation indiqués. Si vous cédez le produit à un tiers, remettez-lui également tous les documents.

### **Utilisation conforme à l'usage prévu**

Cet appareil est uniquement destiné à souffler les feuilles, herbes et végétaux similaires par ex. sur des gazons, chemins piétonniers et voies asphaltées. L'appareil ne doit être utilisé à aucune autre fin.

Ne procédez à aucune modification sur l'appareil. Cela risquerait de compromettre la sécurité.

L'utilisateur/opérateur est responsable des dommages ou blessures de toute sorte qui pourraient en résulter, et non pas le fabricant. Veuillez noter que cet appareil n'a pas été conçu pour une utilisation commerciale, artisanale ou industrielle.

Notre garantie n'est pas applicable si l'appareil est utilisé dans des entreprises commerciales, artisanales ou industrielles ainsi que pour des activités similaires.

Des règlements nationaux peuvent restreindre l'utilisation de l'appareil !

#### **⚠ AVERTISSEMENT !**

- L'appareil n'est pas fait pour être utilisé par les enfants.

#### **⚠ AVERTISSEMENT !**

- Une exposition prolongée au bruit peut entraîner des lésions auditives permanentes. Pour cette raison, toujours porter une protection auditive homologuée.

#### **⚠ AVERTISSEMENT !**

- Ne modifier en aucun cas la conception d'origine de l'appareil sans en avoir reçu l'autorisation du fabricant. Toujours utiliser des accessoires d'origine. Des modifications non admises et/ou des accessoires non admis peuvent occasionner à l'utilisateur ou à d'autres personnes des blessures graves voire mortelles.

#### **⚠ AVERTISSEMENT !**

- Un appareil utilisé de manière inexperte ou négligente peut devenir dangereux et provoquer des blessures graves voire mortelles. D'où l'importance cruciale que vous lisiez et compreniez le contenu du présent mode d'emploi.

### **Équipement**

- 1 Cadre
- 1a Poignée de transport
- 2 Sangle
- 3 Tuyau coudé
- 4 Collier de tuyau
- 5 Tuyau flexible (D)
- 6 Collier de tuyau
- 7 Tuyau de commande (C)
- 8 Levier de commande
- 9 Accélérateur
- 9a Verrouillage de l'accélérateur
- 10 Interrupteur Marche/Arrêt
- 11 Rallonge de tuyau (B)
- 11a Rallonge de tuyau (B)
- 12 Tuyau terminal, rond (A1)
- 13 Trou de fixation (pour la sangle)
- 14 Cosse de la bougie
- 15 Manette de démarrage à froid (starter)
- 16 Cordon de démarrage
- 17 Bouchon du réservoir de carburant
- 18 Réservoir de carburant
- 19 Vis de fermeture (du cache de filtre à air)
- 20 Cache du filtre à air
- 21 Pompe à carburant « Primer »
- 22 Vis de fixation (pour le levier de commande)
- 23 Écrous autobloquants (pour le levier de commande)
- 24 Tuyau terminal, plat (A2)
- 25 Bidon de mélange
- 26 Clé à bougie/Tournevis phillips
- 27 Entonnoir

### **Matériel livré**

- 1 unité moteur avec sangle
- 1 tube de direction (C)
- 2 tuyaux terminaux, plat, rond (A1/A2)
- 2 rallonges de tuyau (B)
- 1 tuyau coudé
- 1 tuyau flexible (D)
- 2 colliers de tuyau
- 1 bidon de mélange
- 1 vis de fixation
- 1 écrou autobloquant
- 1 outil
- 1 entonnoir
- 1 mode d'emploi



## Caractéristiques techniques

Moteur	
Cylindrée	52 cm <sup>3</sup>
Puissance moteur selon ISO 8893	1,6 KW
Puissance nominale	1,45 KW
Régime nominal	7500 min <sup>-1</sup>
Régime de ralenti	3000 min <sup>-1</sup>
Bougie	L7RTC
Vitesse du flux d'air	290 km/h (avec buse plate)
Débit d'air	750 m <sup>3</sup> /h (avec buse plate)

Volume	
Réservoir de carburant	env. 1300 cm <sup>3</sup> (1,3 l)

### Informations relatives aux bruits et aux vibrations

Indication du niveau de puissance acoustique émis par la machine, déterminé selon les directives européennes 2000/14/CE et 2005/88/CE. Valeur de mesure du bruit déterminée conformément à EN 15503:2009 + A2:2015.

Le niveau de bruit A pondéré typique s'élève à :

Niveau de pression acoustique L <sub>pA</sub> en dB (A)	98,5 dB Incertitude K = 3 dB
Niveau de puissance acoustique L <sub>WA,m</sub> en dB (A)	Mesuré : 108,3 dB Garanti : 111 dB Incertitude K = 3 dB
Valeur des vibrations A <sub>hw,eq</sub> en m/s <sup>2</sup> ISO 22867	4,194 m/s <sup>2</sup> Incertitude K = 1,5 m/s <sup>2</sup>



**La machine est très bruyante.**

**Porter une protection auditive pour éviter toute lésion auditive !**

### REMARQUE

- Le niveau de vibrations indiqué dans les présentes instructions a été mesuré conformément aux méthodes de mesure décrites dans la norme EN 15503 et peut être utilisé pour comparer des appareils. La valeur d'émission des vibrations indiquée peut également être utilisée pour une évaluation préliminaire de l'exposition.

### ⚠ AVERTISSEMENT !



- Le niveau de vibrations va évoluer selon l'usage et peut dans certains cas se situer au-dessus de la valeur indiquée dans les présentes instructions. La sollicitation due aux vibrations pourrait être sous-estimée lorsque l'appareil est régulièrement utilisé de cette manière. Afin d'obtenir une estimation précise de la sollicitation due aux vibrations pendant un certain temps de travail, il convient également de tenir compte des périodes pendant lesquelles l'appareil est éteint, ou allumé mais sans être effectivement utilisé. Ceci peut considérablement réduire la sollicitation due aux vibrations pendant toute la durée du travail.

### ⚠ AVERTISSEMENT !

- Réduisez les risques de vibrations tels que par ex. le risque d'une maladie des doigts morts (troubles de la circulation sanguine) grâce à des pauses de travail fréquentes durant lesquelles vous frotterez par ex. les paumes des mains l'une contre l'autre.

## Les pictogrammes suivants sont utilisés dans ce mode d'emploi/sur l'appareil

	Veillez lire attentivement et entièrement le mode d'emploi avant la première mise en service et le conserver en vue d'une réutilisation ultérieure.
	AVERTISSEMENT ! Lire le mode d'emploi avant la mise en service !
	AVERTISSEMENT ! Pendant les travaux avec l'appareil, il faut prendre des mesures de sécurité particulières. Veuillez lire tous les avertissements et les respecter.
	Portez une protection auditive.
	Portez des lunettes de protection.
	Portez des gants de protection.
	1. Allumez l'appareil
	2. Remplissez la pompe à carburant (amorce).
	3. Tirez le levier du starter
	4. Tirez sur le câble du démarreur
	Appuyer 6 fois sur la pompe à carburant « Primer »
	Réservoir de carburant ; proportion du mélange : 40 parts d'essence pour 1 part d'huile
	Essence : SP 95/SP 98
	Huile pour moteur 2 temps : ISO-L-EGD/JASO FD
	Des flammes nues ou fumer à proximité de l'appareil sont strictement interdits !
	Niveau de puissance acoustique garanti de l'appareil
	L'utilisateur du souffleur de feuilles doit veiller à ce que d'autres personnes et les animaux se trouvent à une distance d'au moins 15 m. Si plusieurs utilisateurs travaillent sur une même zone de proximité, leur espacement de sécurité doit être d'au moins 15 m.
	Attention ! Émanations de CO toxiques (vapeurs de monoxyde de carbone) ! Ne jamais utiliser l'appareil dans des pièces fermées !
	AVERTISSEMENT ! Les cheveux risquent d'être aspirés dans l'appareil !
	Prudence - l'essence est extrêmement inflammable ! Risque d'explosion ! Ne pas renverser de carburant !
	Avant les travaux de maintenance, éteignez l'appareil et retirez la cosse de la bougie !
	Attention ! Risque d'étouffement !
	Attention, pièces brûlantes. Gardez vos distances !

	Attention aux pièces jetées ! Tenir éloignées les tierces personnes ! Gardez vos distances !
	Ne remplissez pas le E10 !
	Versez le mélange d'essence ici !

## Avertissements de sécurité généraux

### IMPORTANT ! À LIRE ATTENTIVEMENT AVANT L'USAGE ET À CONSERVER EN VUE D'UN USAGE ULTÉRIEUR.

#### AVERTISSEMENT !

- ▶ Soyez toujours vigilant, faites attention à ce que vous faites et travaillez avec précaution sur l'appareil. N'utilisez pas l'appareil lorsque vous êtes malade, fatigué ou sous l'emprise de drogues, d'alcool ou de médicaments. Un moment d'inattention lors de l'utilisation de l'appareil peut entraîner des blessures graves.
- ▶ Évitez les utilisations erronées, utilisez la machine uniquement comme décrit sous « Utilisation conforme à l'usage prévu ».
- Avant la mise en service, lisez le mode d'emploi de votre appareil et respectez tout particulièrement les consignes de sécurité.
- Les plaques signalétiques et de danger apposées sur l'appareil fournissent des informations importantes pour un fonctionnement sans danger.
- En plus des conseils de ce mode d'emploi, il faut tenir compte des consignes de sécurité et de prévention des accidents générales du législateur.
- Tenir les films d'emballage éloignés des enfants, il y a risque d'étouffement !
- Les utilisateurs insuffisamment informés peuvent s'exposer eux-mêmes et exposer des tiers à des risques du fait d'une utilisation inexperte. L'utilisateur est responsable vis-à-vis de tiers.
- Soyez très attentif pendant le maniement de l'appareil. Soyez toujours vigilant, faites attention à ce que vous faites et travaillez avec précaution.
- Avant d'utiliser l'appareil, soumettez-le à une vérification complète.
- Ne travaillez jamais avec l'appareil si vous êtes fatigué, avez bu de l'alcool ou pris des médicaments car cela peut affecter votre acuité visuelle, votre faculté de discernement ou la maîtrise de votre corps.
- Ne travaillez pas avec l'appareil plus de 10 minutes d'affilée. Il est recommandé d'observer une pause de 10-20 minutes entre les opérations de travail, pour éviter des dommages dus aux vibrations et/ou des lésions auditives.
- Portez un équipement de protection personnelle.
- Ne prêtez l'appareil qu'à des utilisateurs qui ont l'habitude de s'en servir. Ce faisant, remettez-leur le mode d'emploi.
- Lorsque l'appareil ne sert pas, il faut le ranger de sorte qu'il ne risque de menacer personne.  
Le sécuriser pour empêcher tout accès non autorisé.
- Maintenez toutes les parties du corps éloignées des surfaces brûlantes. Il y a un risque de brûlure.
- AVERTISSEMENT ! Il existe un risque engendré par les pièces en rotation.
- AVERTISSEMENT ! Ne laissez jamais les enfants utiliser l'appareil.
- L'utilisateur du souffleur de feuilles doit veiller à ce que d'autres personnes et les animaux se trouvent à une distance d'au moins 15 m. Si plusieurs utilisateurs travaillent sur une même zone de proximité, leur espacement de sécurité doit être d'au moins 15 m.

- L'utilisateur de l'appareil répond de tous les accidents et risques susceptibles de nuire à d'autres personnes ou à ce qui leur appartient.
- En cas d'urgence, détachez-vous de l'appareil en ouvrant la sangle au niveau des hanches et de la poitrine et en laissant l'appareil tomber en arrière.
- Le circuit d'allumage électrique de l'appareil génère un faible champ magnétique. Si vous portez un stimulateur cardiaque ou des implants similaires, veuillez consulter votre médecin avant d'utiliser l'appareil afin d'éviter des risques sanitaires.
- Ne touchez jamais la bougie ou son câble d'allumage tandis que le moteur tourne. Risque d'électrocution.
- Veuillez noter qu'en cas de maintenance non conforme, d'utilisation de pièces de rechange non conformes, ou d'enlèvement ou modification des dispositifs de sécurité, l'appareil risque de s'endommager et blesser gravement les personnes qui travaillent avec.
- Veuillez vous informer auprès des autorités locales pour être sûr que vous respectez les prescriptions en vigueur.

### Équipement de protection individuelle (EPI)

#### DANGER !

- ▶ Portez toujours un équipement de protection individuelle (EPI) !



Portez une protection auditive.



Portez des lunettes de protection.



Portez des gants de protection.

- Pour éviter des blessures oculaires, il faut toujours porter des lunettes de protection pendant les travaux avec l'appareil.
- Portez toujours une protection auditive.  
Le bruit émis par l'appareil peut provoquer des lésions auditives.
- Enfilez des gants de protection robustes, en matériau résistant, en cuir par exemple.

### Entreposage et transport

- Éteignez l'appareil avant chaque transport, même sur des distances plus courtes.
- Sécurisez l'appareil pendant le transport (également dans des véhicules) pour l'empêcher de se renverser, de perdre du carburant, pour éviter des dégâts ou des blessures.
- Maintenez le silencieux, très chaud, loin du corps. Il y a risque de brûlure !
- Nettoyez et effectuez la maintenance de l'appareil avant de le ranger.
- Conservez l'appareil dans un endroit sûr et sec. Sécurisez-le aussi contre tout accès non autorisé.

### Sécurité environnante

- Les règlements nationaux et/ou communaux peuvent restreindre les créneaux horaires d'utilisation d'appareils motorisés générateurs de bruit. Renseignez-vous auprès de votre administration communale.
- Il est interdit de faire fonctionner l'appareil à l'intérieur de locaux ou en tout autre endroit mal ventilé. Il a risque d'asphyxie en raison des gaz d'échappement/vapeurs d'huile toxiques.
- Ne travaillez qu'à la lumière du jour.  
Ne travaillez pas tôt le matin ou tard le soir car cela risque de gêner d'autres personnes.
- Ne travaillez pas non plus lorsque la météo est défavorable, par ex. sous la pluie ou lorsqu'il y a du vent.  
Le risque d'accident est plus élevé dans ces cas-là.
- Ne travaillez pas à proximité de fenêtres ouvertes, etc.
- Conservez la zone de travail propre et bien ordonnée. Avant de commencer le travail, détachez les corps étrangers avec un râteau et un balai.

- Dans un environnement poussiéreux, il est recommandé de porter un masque de protection contre la poussière et/ou d'humidifier légèrement l'environnement.
- Utilisez toujours une buse de soufflage afin que le flux d'air puisse opérer près du sol.
- Éloignez les enfants, d'autres personnes et les animaux avant et pendant le travail. Les distractions peuvent vous faire perdre le contrôle de l'appareil.
- Avant d'entamer le travail, assurez-vous qu'aucune personne, aucun animal et aucun objet ne se trouve dans la zone dangereuse.
- Tenez un moyen d'extinction prêt si vous travaillez dans un environnement risquant facilement de prendre feu, par ex. près d'herbes sèches, etc. Risque d'incendie !

### Faire l'appoint de carburant

- L'essence prend très facilement feu. Lorsque vous faites l'appoint, éloignez-vous de toutes flammes nues et ne fumez en aucun cas. Risque d'incendie !
- Veillez à ne pas répandre d'essence. L'essence ne doit pas pénétrer dans le sol. Intercalez des objets plats appropriés pour vous aider.
- Ne faites l'appoint que dans des endroits bien ventilés. Les vapeurs d'essence peuvent prendre feu très facilement ou exploser.
- Avant de faire l'appoint, éteignez le moteur et laissez l'appareil refroidir. Si de l'essence a été renversé, nettoyez immédiatement les endroits souillés. Empêchez le carburant de souiller vos vêtements ; changez-les immédiatement si cela s'est produit.
- Évitez tout contact de la peau et des yeux avec l'essence ou les lubrifiants (huile).
- Ne respirez pas les vapeurs d'essence/d'huile.
- Vérifiez l'absence de fuites. Si de l'essence fuit, ne faites pas démarrer le moteur. Vous risquez des brûlures.
- N'ouvrez le bouchon du réservoir que prudemment afin que la surpression puisse se résorber lentement et qu'il ne jaillisse pas d'essence.

### Consignes de travail générales

#### REMARQUE

- ▶ Faites preuve d'égards envers les voisins et riverains : Évitez d'utiliser l'appareil à des heures indues, par ex. tard le soir ou tôt le matin. Réduction du niveau de bruit en limitant le nombre d'appareils simultanément utilisés. Veuillez lire et respecter les conseils simples qui suivent pour gêner le moins possible votre environnement.
- ▶ Utilisez l'appareil pendant les heures de travail normales afin d'éviter une pollution sonore inutile. Évitez de travailler tôt le matin ou tard le soir.

- Pendant l'utilisation, accélérez le moins possible le moteur. Un régime moteur plus bas est synonyme de moins de bruit mais aussi de moins de poussière soulevée. En outre vous conservez une meilleure maîtrise du matériau qui doit être rassemblé ou chassé avec l'air.
- Détachez avec un râteau ou un balai de rue les déchets qui adhèrent au sol.
- Maintenir l'orifice de soufflage le plus près possible du sol. Utilisez toute la longueur du tuyau de soufflage afin que le jet d'air soit maintenu au sol.
- Laissez la zone de travail que vous quittez propre. Assurez-vous de ne pas projeter de déchets sur les terrains de tierces personnes.

#### ⚠ AVERTISSEMENT !

- ▶ Faites attention à votre environnement. Si quelqu'un s'approche de votre zone de travail, ramenez et maintenez l'accélérateur à un minimum jusqu'à ce que la personne se trouve de nouveau à une distance suffisante. Ne dirigez jamais le jet d'air vers des personnes, animaux, aires de jeu, fenêtres ouvertes, voitures, etc.

### Consignes de sécurité fondamentales

- Aucune personne non autorisée ou animal ne doit se trouver à l'intérieur d'une zone travail de 15 m.
- Attendre que le moteur ait refroidi avant de faire l'appoint en carburant.
- Maintenir toutes les parties du corps éloignées des surfaces brûlantes.
- Si l'appareil prend feu ou en présence d'un autre cas d'urgence vous obligeant à vous détacher de l'appareil, ouvrez la sangle et laissez l'appareil tomber en arrière.
- La puissance du flux d'air fait que des corps étrangers peuvent être projetés à une vitesse telle qu'ils risquent de rebondir et de provoquer des blessures oculaires graves.
- Ne jamais diriger le jet d'air vers des personnes ou des animaux.
- Avant le montage ou le démontage d'accessoires ou similaires, toujours éteindre le moteur.
- Évitez d'utiliser l'appareil par mauvais temps, par ex. par brouillard, pluie ou vent intense, par grand froid, etc. Le travail par mauvais temps est très fatigant et peut engendrer des circonstances dangereuses, un risque de dérapage par ex.
- Réduisez le temps de soufflage en humidifiant légèrement les zones poussiéreuses ou en utilisant des dispositifs de pulvérisation.
- Assurez-vous de pouvoir marcher de manière sûre et de vous tenir bien d'aplomb. Faites attention à d'éventuels obstacles (racines, pierres, branches, trous, fossés, etc.) lorsque vous changez brusquement d'endroit. Travaillez toujours très prudemment sur terrain en pente.
- Ne déposez jamais l'appareil sans surveillance avec le moteur en marche.
- Les gaz d'échappement contiennent du monoxyde de carbone susceptible de provoquer une intoxication au monoxyde de carbone. Ne jamais démarrer ou laisser fonctionner l'appareil dans des locaux ou en d'autres endroits où l'air circule mal.
- Il est interdit d'utiliser le souffleur de feuilles sur des échelles, échafaudages ou sur des surfaces surélevées (par ex. sur des toits). De tels travaux peuvent entraîner des blessures graves.
- ATTENTION ! Ne jamais utiliser l'appareil s'il existe un risque de ne pas pouvoir appeler des secours en cas d'accident.

### Avant la mise en service

#### ⚠ AVERTISSEMENT !

- ▶ Effectuez toujours les vérifications avant la mise en service et lorsque le moteur est éteint.
- ▶ Vérifiez l'appareil avant chaque utilisation et, s'il a chuté, pour savoir s'il offre encore un fonctionnement sûr.
- ▶ Vérifiez si les pièces mobiles fonctionnent toutes impeccablement. De nombreux accidents sont dus à des outils mal entretenus. Faites réparer les pièces endommagées par du personnel qualifié.
- ▶ N'utilisez l'appareil et les accessoires que conformément aux présentes instructions. En tenant compte des conditions de travail et du travail à réaliser. L'utilisation d'outils motorisés pour des opérations différentes de celles prévues pourrait donner lieu à des situations dangereuses.
- Vérifiez la mobilité de l'accélérateur ⑨ et du verrouillage de l'accélérateur ⑩. L'accélérateur ⑨ doit revenir en position de départ par effet ressort.
- Vérifiez qu'il y ait suffisamment de carburant dans le réservoir de carburant ⑪.
- Vérifiez si les poignées sont propres, sèches, exemptes d'huile et de saletés.
- N'effectuez jamais les travaux tout seul. En cas d'urgence, quelqu'un doit se trouver à proximité.
- Éteignez immédiatement l'appareil si vous constatez des changements perceptibles dans le comportement de l'appareil.

## Vibrations

### ⚠ AVERTISSEMENT !

- ▶ Réduisez les risques de vibrations tels que par ex. le risque d'une maladie des doigts morts (troubles de la circulation sanguine) grâce à des pauses de travail fréquentes durant lesquelles vous frotterez par ex. les paumes des mains l'une contre l'autre.
- Portez toujours des gants de protection et veillez à ce que vos mains soient au chaud.
- Faites régulièrement des pauses pendant le travail.

## Avant la mise en service

### Montage de l'appareil (voir fig. A)

- ◆ Prenez les deux colliers de tuyau ④ + ⑥ et glissez-les sur les extrémités du tuyau flexible ⑤.
- ◆ Glissez le plus grand côté du tuyau flexible ⑤ sur le tuyau coudé ③ et serrez le collier de tuyau ④ à l'aide d'un tournevis phillips ②⑤.
- ◆ Glissez le tuyau de commande ⑦ dans le tuyau flexible ⑤ et serrez le collier de tuyau ⑥ à l'aide d'un tournevis phillips ②⑤.
- ◆ D'abord, desserrez les vis de fixation ②② sur le levier de commande ⑧.
- ◆ Faites glisser le levier de commande ⑧ sur le guide du tube de direction ⑦.
- ◆ Immobilisez le levier de commande ⑧ avec les vis de fixation ②② livrées d'origine et les écrous autobloquants ②③.
- ◆ Glissez la rallonge de tuyau ① sur le tuyau de commande ⑦. Pour l'immobiliser, tournez la rallonge de tuyau ① dans le sens horaire (voir fig. A) et la sécuriser en serrant la vis insérée. Si vous souhaitez accroître la longueur, glissez aussi la deuxième rallonge de tuyau ①a sur la rallonge de tuyau ① précédemment montée. Pour l'immobiliser, tournez la rallonge de tuyau ①a dans le sens horaire (voir fig. A) et la sécuriser en serrant la vis insérée.
- ◆ Glissez le tuyau terminal (rond) ⑫ souhaité ou le tuyau terminal (plat) ⑫ sur la rallonge de tuyau ① ou ①a et immobilisez-le en tournant dans le sens horaire (voir fig. A) et la sécuriser en serrant la vis insérée.

### REMARQUE

- ▶ Vitesse de l'air plus élevée = tuyau d'échappement plat ⑫
- ▶ Vitesse normale de l'air = tuyau d'échappement circulaire ⑫

Le démontage s'effectue dans l'ordre inverse.

## Mélanger le carburant

Le moteur nécessite un mélange 2 temps composé d'essence et d'huile moteur.

### ⚠ AVERTISSEMENT !

- ▶ Éviter tout contact cutané direct avec le carburant, et de respirer les vapeurs de carburant.
- Utilisez uniquement un mélange à base d'essence sans plomb (min. SP 95) et d'une huile spéciale pour moteur 2 temps (JASO FD/ISO-L-EGD). Préparez le mélange carburant/huile en respectant le tableau des mélanges carburant/huile.
- Versez la quantité correcte d'essence et d'huile 2 temps dans les ouvertures prévues à cet effet dans le récipient de mélange ②⑤ (voir le « Tableau des mélanges carburant/huile »).

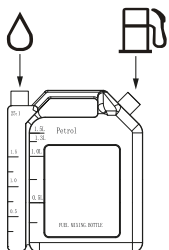

- Inclinez le bol de mélange ②⑤ sur le côté afin que l'huile remplie puisse s'écouler dans la chambre avec l'essence.
- Ensuite, secouez bien le bidon de mélange ②⑤.

### Tableau des mélanges carburant/huile

Procédure de mélange : 40 parts d'essence pour 1 part d'huile

Essence	Huile 2 temps
0,5 litre	12,5 ml

## Faire l'appoint de carburant

### ⚠ AVERTISSEMENT !

- ▶ Ne faites l'appoint de carburant qu'après avoir éteint et laissé refroidir le moteur. Risque d'incendie !
- ◆ Nettoyez toujours la périphérie du bouchon ①⑦ du réservoir de carburant avant de faire l'appoint afin qu'il ne tombe pas d'impuretés dans le réservoir de carburant ①⑧. Utilisez pour cela un chiffon sec ne peluchant pas.
- ◆ Placez l'appareil sur un support plan afin que le bouchon ①⑦ du réservoir de carburant pointe vers le haut.
- ◆ Tournez le bouchon ①⑦ du réservoir de carburant dans le sens anti-horaire pour l'ouvrir. Le bouchon ①⑦ du réservoir de carburant est relié de manière imperdable au réservoir de carburant et ne risque ainsi pas de chuter.
- ◆ Remplissez le mélange de carburant dans le réservoir de carburant ①⑧ à l'aide de l'entonnoir ②⑦. Pendant que vous faites l'appoint, ne renversez pas de carburant et ne remplissez pas le réservoir de carburant ①⑧ à ras-bord.
- ◆ Essayez immédiatement le carburant renversé.
- ◆ Tournez le bouchon ①⑦ du réservoir de carburant dans le sens horaire pour le fermer.

## Ajuster la sangle

### ⚠ AVERTISSEMENT !

- ▶ La sangle ② doit toujours être portée pour travailler avec l'appareil. Dans le cas contraire, l'appareil ne pourra pas être guidé de manière sûre et peut occasionner des blessures à l'utilisateur et à d'autres personnes.
- ▶ Assurez-vous d'avoir sécurisé la sangle ② et de l'avoir correctement réglée.
- ▶ Si la sangle ② est ouverte, il existe un risque qu'elle se coince ou qu'elle soit aspirée dans la soufflerie de la machine.



- Un bon ajustement de la sangle ② et de l'appareil facilite radicalement le travail. Réglez la sangle ② sur la position de travail optimale.

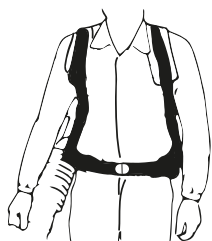

- ◆ Positionnez la sangle des hanches à la hauteur des hanches et pas trop bas sur l'abdomen. Serrez la sangle des hanches de sorte à sentir que le poids de l'appareil repose sur les hanches.

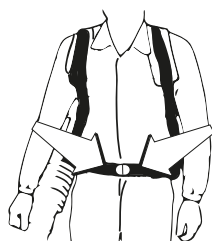

- ◆ Serrez fermement les deux bretelles et réglez-les jusqu'à obtenir la meilleure position de travail.

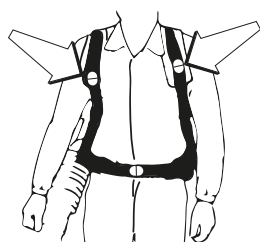

## Mise en service

### ⚠ PRUDENCE !

- ▶ Veuillez respecter les dispositions légales relatives à l'ordonnance sur la protection contre le bruit.

Vérifiez l'appareil avant chaque mise en service :

- Étanchéité du système de carburant.
- Bonne fixation de toutes les raccords vissés.

## Démarrage avec moteur froid

### ⚠ ATTENTION !

- ▶ Ne laissez jamais le cordon de démarrage ⑫ revenir trop rapidement. Ceci peut entraîner des dommages.
- ◆ Vérifiez l'interrupteur Marche/Arrêt ⑩. Il devrait se trouver en position « I ».
- ◆ Appuyez sur l'accélérateur ⑨ à mi-chemin puis sur le verrouillage de l'accélérateur ⑨a.
- ◆ Relâchez maintenant l'accélérateur ⑨ et le verrouillage de l'accélérateur ⑨a. L'accélérateur ⑨ est maintenant retenu.
- ◆ Appuyez 6 fois sur la pompe à carburant « Primer » ⑭.
- ◆ Tirez la manette de démarrage à froid (starter) ⑮.
- ◆ De la main gauche, poussez fermement le cadre ① de l'appareil contre le sol (ATTENTION ! Ne poussez pas avec le pied !). De la main droite, saisissez la poignée du cordon de démarrage ⑫ et tirez-la lentement jusqu'au premier point de résistance.

### ⚠ ATTENTION !

- ▶ Tirez toujours le cordon de démarrage ⑫ tout droit. Tenez fermement la poignée du cordon de démarrage ⑫ tandis que le cordon de démarrage ⑫ s'enroule de nouveau. Ne laissez jamais le cordon de démarrage ⑫ revenir trop vite.
- ◆ Tirez ensuite énergiquement le cordon de démarrage ⑫ jusqu'à ce que le moteur démarre. Si le moteur ne démarre pas, répétez cette opération.
- ◆ Si le moteur démarre, appuyez sur l'accélérateur ⑨. Ramener la manette de starter en position d'origine.

Si le moteur ne démarre toujours pas au bout de plusieurs essais, veuillez lire le chapitre « Recherche de défauts ».

### REMARQUE

- ▶ En présence de températures extérieures élevées, il peut arriver qu'il faille démarrer sans la manette de démarrage à froid (starter) ⑮ même lorsque le moteur est froid !

## Démarrage avec moteur chaud

(L'appareil est resté arrêté pendant moins de 15-20 minutes)

- ◆ Pour démarrer le moteur chaud, il ne faut pas tirer la manette de démarrage à froid (starter) ⑮.
- ◆ Avec la main gauche, poussez fermement le cadre ① de l'appareil contre le sol (ATTENTION ! Ne poussez pas avec le pied !). De la main droite, saisissez la poignée du cordon de démarrage ⑫ et tirez-la lentement jusqu'au premier point de résistance.

### ⚠ ATTENTION !

- ▶ Tirez toujours le cordon de démarrage ⑫ tout droit. Tenez fermement la poignée du cordon de démarrage ⑫ tandis que le cordon de démarrage ⑫ s'enroule de nouveau. Ne laissez jamais le cordon de démarrage ⑫ revenir trop vite.
- ◆ Tirez maintenant rapidement le cordon de démarrage ⑫. L'appareil doit démarrer au bout de 1 à 2 essais. Si l'appareil ne démarre pas au bout de 6 essais, répétez l'opération conformément à « Démarrage avec moteur froid ».

## Accélérateur de stationnement/verrouillage de l'accélérateur

- ◆ Appuyez sur l'accélérateur ⑨ à mi-chemin puis sur le verrouillage de l'accélérateur ⑨a.
- ◆ Relâchez maintenant l'accélérateur ⑨ et le verrouillage de l'accélérateur ⑨a. L'accélérateur ⑨ est maintenant retenu.

### REMARQUE

- ▶ Lorsque le verrouillage de l'accélérateur ⑨a est actionné, l'appareil ne fonctionne pas en position plein gaz !

## Éteindre le moteur

### Procédure d'arrêt d'urgence

S'il est nécessaire d'arrêter immédiatement l'appareil, poussez l'interrupteur Marche/Arrêt ⑩ pendant 1 seconde sur « 0 » et assurez-vous que l'appareil s'est arrêté.

### Procédure normale

- ◆ Relâchez l'accélérateur ⑨. Le moteur revient en régime de ralenti. Poussez l'interrupteur Marche/Arrêt ⑩ pendant 1 seconde sur « 0 » et assurez-vous que l'appareil s'est arrêté.



## Techniques de travail fondamentales

- Avant d'utiliser l'appareil, familiarisez-vous avec son maniement.

### ⚠ AVERTISSEMENT !

- ▶ AVERTISSEMENT ! Avertissement, des objets risquent d'être projetés vers le haut. Toujours porter une protection oculaire. Les pierres, déchets, etc., projetés vers le haut risquent d'atteindre les yeux et de provoquer des blessures graves ou une cécité. Obliger les personnes non autorisées à garder leurs distances. Les enfants, animaux, badauds et assistants doivent se trouver en dehors d'une zone de sécurité de 15 m. Arrêtez immédiatement l'appareil si quelqu'un s'approche de vous.
- ▶ N'utilisez pas l'appareil si l'orifice des gaz d'échappement sur le capot moteur est recouvert par un mur et/ou d'autres objets. L'appareil risque sinon d'être endommagé. Assurez-vous pendant le fonctionnement qu'un espace de 50 cm minimum soit respecté par rapport à d'autres objets.
- Le souffleur de feuilles peut être porté sur le dos et est tenu sur les épaules, pendant le fonctionnement, à l'aide d'une sangle. Il se commande de la main droite, via la poignée sur le tuyau.
- La vitesse du jet d'air est réglée à l'aide de l'accélérateur. Adapter la vitesse au domaine d'utilisation respectif.
- Assurez-vous que l'admission d'air n'est pas obstruée par des feuilles mortes ou des saletés. Une admission d'air obstruée réduit la puissance de soufflage et accroît la température de fonctionnement du moteur, ce qui peut entraîner sa défaillance. Éteindre le moteur le cas échéant et retirer les corps étrangers.
- Faites attention à la direction du vent. Il est plus facile de travailler dans la direction du vent.
- Ne pas utiliser le souffleur de feuilles pour déplacer de grands tas de feuilles mortes car cela prend beaucoup de temps et fait inutilement du bruit.
- Prenez une position de travail sûre et stable.
- Une fois le travail terminé, conserver la machine debout.

## Nettoyage et maintenance

### ⚠ RISQUE DE BLESSURES !

- ▶ Éteignez toujours l'appareil avant les travaux de nettoyage et retirez la cosse 14 de la bougie.

### REMARQUE

- ▶ Après chaque utilisation, l'appareil doit être nettoyé soigneusement.
- ▶ N'effectuez que les travaux de nettoyage et de maintenance mentionnés dans le présent mode d'emploi. Les travaux plus complexes sont réservés à du personnel qualifié.
- ▶ Les travaux de maintenance doivent être réalisés régulièrement (voir chapitre « Intervalles de maintenance »).

## Nettoyage du moteur

### ⚠ RISQUE DE BLESSURES !

- ▶ RISQUE DE BRÛLURE ! Ne pas toucher le silencieux, le cylindre ou les ailettes de refroidissement brûlants.
- Gardez les fentes d'aération et le carter du moteur exempts de poussière et de saletés dans la mesure du possible. Nettoyez-le à l'air comprimé à basse pression.
- Nettoyez l'appareil régulièrement à l'aide d'un chiffon humide et d'un peu de produit vaisselle. Veillez à ce que l'eau ne pénètre pas à l'intérieur de l'appareil.

## Nettoyage du filtre à air

Les filtres à air encrassés réduisent la puissance du moteur vu qu'il n'arrive pas assez d'air au carburateur.

Des contrôles réguliers sont par conséquent indispensables. Il faut contrôler le filtre à air régulièrement et le nettoyer si nécessaire.

Si l'air est fortement chargé de poussière, contrôler plus souvent le filtre à air.

- ◆ Pour détacher la vis 19 de fermeture du cache de filtre à air, tournez-la dans le sens antihoraire.
- ◆ Retirez le cache du filtre à air 20.
- ◆ Retirez le filtre à air.
- ◆ Nettoyez le filtre à air en le tapotant ou par soufflage (à l'air comprimé).

Le remontage s'effectue dans l'ordre inverse.

### ⚠ ATTENTION !

- ▶ Ne jamais nettoyer le filtre à air avec de l'essence ou avec des solvants inflammables.

## Maintenance de la bougie

- ◆ Retirez la cosse 14 de la bougie.
- ◆ Détachez la bougie avec la clé à bougie 26 livrée d'origine.
- ◆ Le remontage s'effectue dans l'ordre inverse.
- Écart entre les électrodes = 0,6 mm (écart entre les électrodes entre lesquelles l'étincelle d'allumage se forme). Contrôlez l'encrassement de la bougie pour la première fois au bout de 10 heures de service et nettoyez celle-ci le cas échéant à l'aide d'une brosse à fils de cuivre. Effectuez ensuite un entretien de la bougie toutes les 50 heures de service.

## Maintenance des réglages du carburateur

### REMARQUE

- ▶ Ne faites réaliser les réglages de carburateur (par ex. le régime de ralenti) que par du personnel qualifié afin de ne pas endommager le moteur.

## Intervalles de maintenance

Les indications listées ici se réfèrent à des conditions d'utilisation normales. En cas de conditions difficiles, comme par ex. un fort dégagement de poussière et des temps de travail quotidiens prolongés, les intervalles indiqués doivent être raccourcis en conséquence.

MAINTENANCE	avant le début du travail	hebdomadaire	mensuelle
Nettoyer l'extérieur de l'appareil.	x		
Contrôler si l'accélérateur fonctionne correctement.	x		
Contrôler le fonctionnement de l'interrupteur d'arrêt.	x		
Nettoyer le filtre à air. Le remplacer si nécessaire.	x		
Resserrer les vis et écrous.	x		
S'assurer qu'il ne coule pas de carburant du moteur, du réservoir ou des conduites de carburant.	x		
Assurez-vous que les côtés de la grille d'admission d'air ne sont pas obstrués.	x		
Contrôler le lanceur et son cordon de démarrage.		x	
Nettoyer l'extérieur de la bougie. Démonter la bougie et vérifier l'écart des électrodes. Régler l'écart sur 0,6 - 0,7 mm ou changer la bougie.		x	
Nettoyer l'extérieur du carburateur et la zone tout autour.		x	
Contrôler tous les câbles et raccords.			x
Remplacer la bougie.			x

## Commander des pièces de rechange

Vous pouvez commander des pièces détachées pour ce produit de manière pratique sur Internet sur [www.kompernass.com](http://www.kompernass.com).



Scannez le code QR avec votre smartphone/tablette. Ce code QR vous donne un accès direct à notre site web sur lequel vous pouvez visualiser et commander les pièces de rechange disponibles.

### REMARQUE

- ▶ Si vous rencontrez des problèmes avec la commande en ligne, vous pouvez vous adresser par téléphone ou par e-mail à notre Centre de service après-vente.
- ▶ Veuillez toujours indiquer à la commande la référence article (IAN) 453157\_2310.
- ▶ Veuillez noter qu'une commande en ligne de pièces de rechange n'est pas possible pour tous les pays de livraison.

## Entreposage et transport

- ◆ Nettoyez et entretenez l'appareil avant chaque entreposage, voir chapitre « Nettoyage et maintenance ».
- ◆ Éteignez l'appareil avant chaque transport, même sur des distances plus courtes. Sécurisez l'appareil pendant le transport (également dans des véhicules) pour l'empêcher de se renverser, de perdre du carburant, pour éviter des dégâts ou des blessures.
- ◆ Maintenez le silencieux, très chaud, loin du corps. Il y a risque de brûlure !
- ◆ Entrez l'appareil dans un endroit sûr, sec, à l'abri du gel, bien ventilé et à l'abri des intempéries. Un entreposage en plein air est déconseillé. Sécurisez-le aussi contre tout accès non autorisé.
- ◆ Vidangez le réservoir d'huile et celui de carburant avec une pompe aspirante.

### ⚠ AVERTISSEMENT !

- ▶ Ne videz pas l'essence dans des locaux fermés, à proximité de feu ou en fumant. Les vapeurs de gaz peuvent causer des explosions ou des incendies.
- ◆ Démarrez le moteur et laissez-le tourner jusqu'à ce que le reste d'essence soit consommé.

## Recherche de défauts

Problème	Cause possible	Dépannage
Le moteur ne démarre pas	Procédure incorrecte lors du démarrage	Suivez les instructions de démarrage
Le moteur démarre, mais n'est pas à pleine puissance	Filtre à air encrassé	Nettoyer le filtre à air
Le moteur tourne de manière irrégulière	Mauvais écart entre les électrodes de la bougie	Nettoyer la bougie et régler l'écart des électrodes ou mettre une bougie neuve en place
Bougie encrassée ou humide	Mauvais réglage du carburateur	Nettoyer la bougie ou la remplacer



## Garantie pour Kompernass Handels GmbH pour la France

Chère cliente, cher client,

Cet appareil est garanti 3 ans à partir de la date d'achat. S'ils sont compris dans la livraison, les blocs-batteries de la série X12V et X20V Team sont également garantis 3 ans à compter de la date d'achat. Si ce produit venait à présenter des vices, vous disposez de droits légaux face au vendeur de ce produit. Vos droits légaux ne sont pas restreints par notre garantie présentée ci-dessous.

### Conditions de garantie

La période de garantie débute à la date d'achat. Veuillez bien conserver le ticket de caisse. Celui-ci servira de preuve d'achat.

Si dans un délai de trois ans suivant la date d'achat de ce produit, un vice de matériel ou de fabrication venait à apparaître, le produit sera réparé, remplacé gratuitement par nos soins ou le prix d'achat remboursé, selon notre choix. Cette prestation sous garantie nécessite, dans le délai de trois ans, la présentation de l'appareil défectueux et du justificatif d'achat (ticket de caisse) ainsi que la description brève du vice et du moment de son apparition.

Si le vice est couvert par notre garantie, vous recevrez le produit réparé ou un nouveau produit en retour. Aucune nouvelle période de garantie ne débute avec la réparation ou l'échange du produit.

### Période de garantie et réclamation légale pour vices cachés

L'exercice de la garantie ne prolonge pas la période de garantie. Cette disposition s'applique également aux pièces remplacées ou réparées. Les dommages et vices éventuellement déjà présents à l'achat doivent être signalés immédiatement après le déballage. Toute réparation survenant après la période sous garantie fera l'objet d'une facturation.

### Étendue de la garantie

L'appareil a été fabriqué avec soin conformément à des directives de qualité strictes et consciencieusement contrôlé avant sa livraison.

La prestation de la garantie s'applique aux vices de matériel et de fabrication. L'étendue de la garantie ne couvre pas les pièces du produit qui sont exposées à une usure normale et peuvent de ce fait être considérées comme pièces d'usure, comme p. ex. les lames de scie, les lames de rechange, les papiers abrasifs, etc., ni aux détériorations de pièces fragiles, p. ex. interrupteurs ou pièces en verre.

Cette garantie devient caduque si le produit est détérioré, utilisé ou entretenu de manière non conforme. Toutes les instructions listées dans le manuel d'utilisation doivent être exactement respectées pour une utilisation conforme du produit. Des buts d'utilisation et actions qui sont déconseillés dans le manuel d'utilisation, ou dont vous êtes avertis doivent également être évités.

Le produit est uniquement destiné à un usage privé et ne convient pas à un usage professionnel. La garantie est annulée en cas d'entretien incorrect et inapproprié, d'usage de la force et en cas d'intervention non réalisée par notre centre de service après-vente agréé.

### Article L217-16 du Code de la consommation

Lorsque l'acheteur demande au vendeur, pendant le cours de la garantie commerciale qui lui a été consentie lors de l'acquisition ou de la réparation d'un bien meuble, une remise en état couverte par la garantie, toute période d'immobilisation d'au moins sept jours vient s'ajouter à la durée de la garantie qui restait à courir. Cette période court à compter de la demande d'intervention de l'acheteur ou de la mise à disposition pour réparation du bien en cause, si cette mise à disposition est postérieure à la demande d'intervention.

Indépendamment de la garantie commerciale souscrite, le vendeur reste tenu des défauts de conformité du bien et des vices rédhibitoires dans les conditions prévues aux articles L217-4 à L217-13 du Code de la consommation et aux articles 1641 à 1648 et 2232 du Code Civil.

### Article L217-4 du Code de la consommation

Le vendeur livre un bien conforme au contrat et répond des défauts de conformité existant lors de la délivrance. Il répond également des défauts de conformité résultant de l'emballage, des instructions de montage ou de l'installation lorsque celle-ci a été mise à sa charge par le contrat ou a été réalisée sous sa responsabilité.

### Article L217-5 du Code de la consommation

Le bien est conforme au contrat :

- 1° S'il est propre à l'usage habituellement attendu d'un bien semblable et, le cas échéant :
  - s'il correspond à la description donnée par le vendeur et posséder les qualités que celui-ci a présentées à l'acheteur sous forme d'échantillon ou de modèle ;
  - s'il présente les qualités qu'un acheteur peut légitimement attendre eu égard aux déclarations publiques faites par le vendeur, par le producteur ou par son représentant, notamment dans la publicité ou l'étiquetage ;
- 2° Ou s'il présente les caractéristiques définies d'un commun accord par les parties ou être propre à tout usage spécial recherché par l'acheteur, porté à la connaissance du vendeur et que ce dernier a accepté.

### Article L217-12 du Code de la consommation

L'action résultant du défaut de conformité se prescrit par deux ans à compter de la délivrance du bien.

### Article 1641 du Code civil

Le vendeur est tenu de la garantie à raison des défauts cachés de la chose vendue qui la rendent impropre à l'usage auquel on la destine, ou qui diminuent tellement cet usage que l'acheteur ne l'aurait pas acquise, ou n'en aurait donné qu'un moindre prix, s'il les avait connus.

### Article 1648 1er alinéa du Code civil

L'action résultant des vices rédhibitoires doit être intentée par l'acquéreur dans un délai de deux ans à compter de la découverte du vice.

Les pièces détachées indispensables à l'utilisation du produit sont disponibles pendant la durée de la garantie du produit.

### La garantie ne s'applique pas dans les cas suivants

- usure normale de la capacité de l'accu
- utilisation commerciale du produit
- détérioration ou modification du produit par le client
- non-respect des consignes de sécurité et de maintenance, erreur d'utilisation
- dommages causés par des événements élémentaires

### Procédure en cas de garantie

Afin de garantir un traitement rapide de votre demande, veuillez suivre les indications suivantes :

- Veuillez avoir à portée de main pour toutes questions le ticket de caisse et la référence article (IAN) 453157\_2310 en tant que justificatif de votre achat.
- Vous trouverez la référence sur la plaque signalétique sur le produit, une gravure sur le produit, sur la page de garde du mode d'emploi (en bas à gauche) ou sur l'autocollant au dos ou sur le dessous du produit.
- Si des erreurs de fonctionnement ou d'autres vices venaient à apparaître, veuillez d'abord contacter le département service clientèle cité ci-dessous par **téléphone** ou par **e-mail**.
- Vous pouvez ensuite retourner un produit enregistré comme étant défectueux en joignant le ticket de caisse et en indiquant en quoi consiste le vice et quand il est survenu, sans devoir l'affranchir à l'adresse de service après-vente communiquée.



Sur [www.lidl-service.com](http://www.lidl-service.com), vous pourrez télécharger ce mode d'emploi et de nombreux autres manuels, vidéos produit et logiciels d'installation.

Grâce à ce code QR, vous arriverez directement sur le site Lidl service après-vente ([www.lidl-service.com](http://www.lidl-service.com)) et vous pourrez ouvrir votre mode d'emploi en saisissant votre référence (IAN) 453157\_2310.

## Garantie pour Kompernass Handels GmbH pour la Belgique

Chère cliente, cher client,

Cet appareil est garanti 3 ans à partir de la date d'achat. S'ils sont compris dans la livraison, les blocs-batteries de la série X12V et X20V Team sont également garantis 3 ans à compter de la date d'achat. Si ce produit venait à présenter des vices, vous disposez de droits légaux face au vendeur de ce produit. Vos droits légaux ne sont pas restreints par notre garantie présentée ci-dessous.

### Conditions de garantie

La période de garantie débute à la date d'achat. Veuillez bien conserver le ticket de caisse. Celui-ci servira de preuve d'achat.

Si dans un délai de trois ans suivant la date d'achat de ce produit, un vice de matériel ou de fabrication venait à apparaître, le produit sera réparé, remplacé gratuitement par nos soins ou le prix d'achat remboursé, selon notre choix. Cette prestation sous garantie nécessite, dans le délai de trois ans, la présentation de l'appareil défectueux et du justificatif d'achat (ticket de caisse) ainsi que la description brève du vice et du moment de son apparition.

Si le vice est couvert par notre garantie, vous recevrez le produit réparé ou un nouveau produit en retour. Aucune nouvelle période de garantie ne débute avec la réparation ou l'échange du produit.

### Période de garantie et réclamation légale pour vices cachés

L'exercice de la garantie ne prolonge pas la période de garantie. Cette disposition s'applique également aux pièces remplacées ou réparées. Les dommages et vices éventuellement déjà présents à l'achat doivent être signalés immédiatement après le déballage. Toute réparation survenant après la période sous garantie fera l'objet d'une facturation.

### Étendue de la garantie

L'appareil a été fabriqué avec soin conformément à des directives de qualité strictes et consciencieusement contrôlé avant sa livraison.

La prestation de la garantie s'applique aux vices de matériel et de fabrication. L'étendue de la garantie ne couvre pas les pièces du produit qui sont exposées à une usure normale et peuvent de ce fait être considérées comme pièces d'usure, comme p. ex. les lames de scie, les lames de rechange, les papiers abrasifs, etc., ni aux détériorations de pièces fragiles, p. ex. interrupteurs ou pièces en verre.

Cette garantie devient caduque si le produit est détérioré, utilisé ou entretenu de manière non conforme. Toutes les instructions listées dans le manuel d'utilisation doivent être exactement respectées pour une utilisation conforme du produit. Des buts d'utilisation et actions qui sont déconseillés dans le manuel d'utilisation, ou dont vous êtes avertis doivent également être évités.

Le produit est uniquement destiné à un usage privé et ne convient pas à un usage professionnel. La garantie est annulée en cas d'entretien incorrect et inapproprié, d'usage de la force et en cas d'intervention non réalisée par notre centre de service après-vente agréé.

### La garantie ne s'applique pas dans les cas suivants

- usure normale de la capacité de l'accu
- utilisation commerciale du produit
- détérioration ou modification du produit par le client
- non-respect des consignes de sécurité et de maintenance, erreur d'utilisation
- dommages causés par des événements élémentaires

### Procédure en cas de garantie

Afin de garantir un traitement rapide de votre demande, veuillez suivre les indications suivantes :

- Veuillez avoir à portée de main pour toutes questions le ticket de caisse et la référence article (IAN) 453157\_2310 en tant que justificatif de votre achat.
- Vous trouverez la référence sur la plaque signalétique sur le produit, une gravure sur le produit, sur la page de garde du mode d'emploi (en bas à gauche) ou sur l'autocollant au dos ou sur le dessous du produit.

- Si des erreurs de fonctionnement ou d'autres vices venaient à apparaître, veuillez d'abord contacter le département service clientèle cité ci-dessous par **téléphone** ou par **e-mail**.
- Vous pouvez ensuite retourner un produit enregistré comme étant défectueux en joignant le ticket de caisse et en indiquant en quoi consiste le vice et quand il est survenu, sans devoir l'affranchir à l'adresse de service après-vente communiquée.



Sur [www.lidl-service.com](http://www.lidl-service.com), vous pourrez télécharger ce mode d'emploi et de nombreux autres manuels, vidéos produit et logiciels d'installation.

Grâce à ce code QR, vous arriverez directement sur le site Lidl service après-vente ([www.lidl-service.com](http://www.lidl-service.com)) et vous pourrez ouvrir votre mode d'emploi en saisissant votre référence (IAN) 453157\_2310.

## Service après-vente

### FR Service France

Tel.: 0800 919270

E-Mail: [kompennass@lidl.fr](mailto:kompennass@lidl.fr)

### BE Service Belgique

Tel.: 0800 12089

E-Mail: [kompennass@lidl.be](mailto:kompennass@lidl.be)

IAN 453157\_2310

## Importateur

Veuillez tenir compte du fait que l'adresse suivante n'est pas une adresse de service après-vente. Veuillez d'abord contacter le service mentionné.

KOMPERNASS HANDELS GMBH

BURGSTRASSE 21

44867 BOCHUM

ALLEMAGNE

[www.kompennass.com](http://www.kompennass.com)

## Mise au rebut



Points de collecte sur [www.quefairedemesdechets.fr](http://www.quefairedemesdechets.fr)  
Privilégiez la réparation ou le don de votre appareil !



Le produit, l'emballage et le mode d'emploi sont recyclables, soumis à une responsabilité élargie du fabricant, et sont collectés séparément.



L'emballage est constitué de matériaux écologiques que vous pouvez recycler par le biais des postes de recyclage locaux. L'appareil et ses accessoires sont composés de différents matériaux, par ex. de métal et de plastique.

Renseignez-vous auprès de votre mairie ou des services de votre commune pour connaître les possibilités de recyclage de votre appareil usagé.

### Protection de l'environnement

- Videz le réservoir d'essence et le carter d'huile avec soin et déposez votre appareil dans un centre de recyclage. Les pièces en plastique et en métal utilisées peuvent être triées par matières et être introduites ainsi dans un circuit de recyclage.
- Déposez les huiles usagées et les résidus d'essence dans un centre de dépollution et ne les déversez pas dans les canalisations ou dans les égouts.
- Déposez le matériel d'entretien pollué et les consommables auprès d'un point de collecte agréé.



Éliminez l'emballage d'une manière respectueuse de l'environnement. Observez le marquage sur les différents matériaux d'emballage et triez-les séparément si nécessaire. Les matériaux d'emballage sont repérés par des abréviations (a) et des numéros (b) qui ont la signification suivante : 1-7 : Plastiques, 20-22 : Papier et carton, 80-98 : Matériaux composites.



Renseignez-vous auprès de votre commune ou des services administratifs de votre ville pour connaître les possibilités de recyclage du produit usagé.

## Traduction de la déclaration de conformité originale

Nous soussignés, KOMPERNASS HANDELS GMBH, responsable du document : M. Semi Uguzlu, BURGSTR. 21, 44867 BOCHUM, ALLEMAGNE, déclarons par la présente que cet appareil est en conformité avec les normes, documents normatifs et directives CE suivants :

**Directive relative aux machines**  
(2006/42/CE)

**Compatibilité électromagnétique**  
(2014/30/EU)

**Directive sur les activités de plein air**  
(2005/88/CE)  
(2000/14/CE)

**Niveau de puissance acoustique LWA**  
Mesuré 108,3 dB (A)  
Garanti 111 dB (A)

**Directive relative aux gaz d'échappement**  
(2016/1628/EU modifiée en 2017/656/EU)

**Directive RoHS**  
(2011/65/EU)\*

\* La seule responsabilité pour l'établissement de cette déclaration de conformité incombe au fabricant. L'objet de la déclaration décrit ci-dessus répond aux prescriptions de la directive 2011/65/EU du Parlement européen et du Conseil en date du 8 juin 2011 visant la restriction de l'utilisation de certaines substances dangereuses dans les appareils électriques et électroniques.

### Normes harmonisées appliquées

EN 15503:2009/A2:2015  
EN ISO 12100:2010  
EN ISO 14982:2009  
EN IEC 63000:2018

### Type/désignation de l'appareil

Souffleur de feuilles thermique PBLG 52 A1

**Année de fabrication : 01-2024**

**Numéro de série : IAN 453157\_2310**

Bochum, 20/12/2023



Semi Uguzlu  
- Responsable qualité -

Sous réserve de modifications techniques à des fins de perfectionnement.

# Inhoud

<b>Inleiding</b> .....	<b>38</b>
Gebruik in overeenstemming met bestemming .....	38
Onderdelen .....	38
Inhoud van het pakket .....	38
Technische gegevens .....	39
<b>Algemene veiligheidsvoorschriften</b> .....	<b>40</b>
Persoonlijke beschermingsmiddelen (PBM) .....	40
Opslag en transport .....	40
Veiligheid van de omgeving .....	40
Brandstof tanken .....	41
<b>Algemene werkinstructies</b> .....	<b>41</b>
<b>Basisveiligheidsvoorschriften</b> .....	<b>41</b>
Vóór de ingebruikname .....	41
Trillingen .....	42
<b>Vóór de ingebruikname</b> .....	<b>42</b>
Het apparaat in elkaar zetten (zie afb. A) .....	42
Brandstof mengen .....	42
Brandstof tanken .....	42
Harnas aanpassen .....	43
<b>Ingebruikname</b> .....	<b>43</b>
Starten bij koude motor .....	43
Starten bij warme motor .....	44
Parkeergas-/gashendelvergrendeling .....	44
De motor uitzetten .....	44
<b>Basiswerktechnieken</b> .....	<b>44</b>
<b>Reiniging en onderhoud</b> .....	<b>45</b>
Motorunit reinigen .....	45
Luchtfiler reinigen .....	45
Onderhoud van de bougie .....	45
Carburateurinstellingen .....	45
<b>Onderhoudsintervallen</b> .....	<b>45</b>
<b>Vervangingsonderdelen bestellen</b> .....	<b>46</b>
<b>Opslag en transport</b> .....	<b>46</b>
<b>Problemen oplossen</b> .....	<b>46</b>
<b>Garantie van Kompernaß Handels GmbH</b> .....	<b>46</b>
<b>Service</b> .....	<b>47</b>
<b>Importeur</b> .....	<b>47</b>
<b>Afvoeren</b> .....	<b>47</b>
<b>Vertaling van de oorspronkelijke conformiteitsverklaring</b> .....	<b>48</b>

## BENZINE-BLADBLAZER PBLG 52 A1

### Inleiding

Hartelijk gefeliciteerd met de aankoop van uw nieuwe apparaat. U hebt hiermee gekozen voor een hoogwaardig product. Deze gebruiksaanwijzing maakt deel uit van dit product. Hij bevat belangrijke aanwijzingen voor de veiligheid, het gebruik en het afvoeren van dit product. Lees alle bedienings- en veiligheidsvoorschriften voordat u het product in gebruik neemt. Gebruik het product uitsluitend op de voorgeschreven wijze en voor de aangegeven doeleinden. Geef alle documenten mee als u het product overdraagt aan een derde.

### Gebruik in overeenstemming met bestemming

Het apparaat is uitsluitend bestemd voor het wegblazen van blad, gras en dergelijke op gazons, paden en geasfalteerde wegen. Het apparaat mag niet worden gebruikt voor andere doeleinden.

Verander het apparaat niet. Dat kan de veiligheid in gevaar brengen.

Voor hieruit voortvloeiende schade of letsel van welke aard dan ook is de gebruiker/bediener aansprakelijk, niet de fabrikant. Houd er rekening mee dat dit apparaat overeenkomstig de bestemming niet is gemaakt voor commercieel gebruik.

De garantie vervalt wanneer het apparaat wordt gebruikt in commerciële, ambachtelijke of industriële bedrijven alsook bij vergelijkbare werkzaamheden. Nationale voorschriften kunnen het gebruik van het apparaat beperken!

#### **⚠ WAARSCHUWING!**

- ▶ Het apparaat is niet geschikt voor gebruik door kinderen.

#### **⚠ WAARSCHUWING!**

- ▶ Langdurige blootstelling aan lawaai kan tot blijvende gehoorschade leiden. Draag daarom altijd goedgekeurde gehoorbescherming.

#### **⚠ WAARSCHUWING!**

- ▶ De oorspronkelijke constructie van het apparaat mag onder geen enkel beding worden gewijzigd zonder goedkeuring door de fabrikant. Gebruik altijd originele accessoires. Onbevoegde wijzigingen en/of niet goedgekeurde accessoires kunnen bij de gebruiker of omstanders zwaar tot dodelijk letsel veroorzaken.

#### **⚠ WAARSCHUWING!**

- ▶ Een ondeskundig of onachtzaam gebruikt apparaat kan veranderen in een gevaarlijk apparaat dat zwaar of zelfs levensbedreigend letsel kan veroorzaken. Het is heel belangrijk dat u deze gebruiksaanwijzing leest en de inhoud ervan goed begrijpt.

### Onderdelen

- 1 Frame
- 1a Draaghandvat
- 2 Harnas
- 3 Gebogen buis
- 4 Slangklem
- 5 Flexibele buis (D)
- 6 Slangklem
- 7 Stuurstang (C)
- 8 Bedieningshendel
- 9 Gashendel
- 9a Gashendelvergrendeling
- 10 Aan-/uitknop
- 11 Buisverlengstuk (B)
- 11a Buisverlengstuk (B)
- 12 Eindbuis, rond (A1)
- 13 Bevestigingsgat (voor het harnas)
- 14 Bougiestekker
- 15 Choke
- 16 Startkoord
- 17 Brandstoftankdop
- 18 Brandstoftank
- 19 Borgschroef (voor het luchtfilterdeksel)
- 20 Luchtfilterdeksel
- 21 Brandstofpomp "Primer"
- 22 bevestigingsschroef (voor de bedieningshendel)
- 23 borgmoer (voor de bedieningshendel)
- 24 Eindbuis, plat (A2)
- 25 Mengbeker
- 26 Bougiesleutel/Phillips schroevendraaier
- 27 Trechter

### Inhoud van het pakket

- 1 motorunit met harnas
- 1 balhoofdbuis (C)
- 2 eindbuizen, plat en rond (A1/A2)
- 2 verlengbuizen (B)
- 1 gebogen buis
- 1 flexibele buis (D)
- 2 slangklemmen
- 1 mengbeker
- 1 bevestigingsschroeven
- 1 borgmoeren
- 1 gereedschap
- 1 trechter
- 1 gebruiksaanwijzing

## Technische gegevens

Motor	
Cilinderinhoud	52 cm <sup>3</sup>
Max. motorvermogen conform ISO 8893	1,6 kW
Nominaal vermogen	1,45 kW
Nominaal toerental	7500 min <sup>-1</sup>
Toerental (onbelast)	3000 min <sup>-1</sup>
Bougie	L7RTC
Luchtsnelheid	290 km/h (met platte eindbuis)
Luchtvolumestroom	750 m <sup>3</sup> /h (met platte eindbuis)

Inhoud	
brandstoftank	CA. 1300 cm <sup>3</sup> (1,3 l)

## Geluids- en trillingsgegevens

De gegevens over het door het apparaat geproduceerde geluidsvermogensniveau zijn conform de Europese richtlijnen 2000/14/EC en 2005/88/EC.

Gemeten waarde voor geluid vastgesteld conform EN 15503:2009 + A2:2015.

Het A-gewogen geluidsniveau bedraagt gemiddeld:

Geluidsdrukniveau $L_{pA}$ in dB (A)	98,5 dB Onzekerheid K = 3 dB
Geluidsvermogensniveau $L_{WA,m}$ in dB (A)	Gemeten: 108,3 dB Gegarandeerd: 111 dB Onzekerheid K = 3 dB
Trillingswaarde $A_{hw,eq}$ in m/s <sup>2</sup> ISO 22867	4,194 m/s <sup>2</sup> Onzekerheid K = 1,5 m/s <sup>2</sup>

 Deze machine produceert zeer veel geluid. Draag gehoorbescherming om gehoorschade te voorkomen!

## OPMERKING

- Het in deze gebruiksaanwijzing vermelde trillingsniveau is gemeten conform een in EN 15503 genormeerde meetprocedure en kan worden gebruikt voor apparaatvergelijking. De vermelde trillingsemisiewaarde kan ook gebruikt worden voor een voorlopige beoordeling van de blootstelling.























## ⚠ WAARSCHUWING!

- Het trillingsemissieniveau is afhankelijk van het gebruik en kan in bepaalde gevallen hoger zijn dan de in deze aanwijzingen aangegeven waarde. De trillingsbelasting kan worden onderschat wanneer het apparaat regelmatig op een dergelijke manier wordt gebruikt. Voor een nauwkeurige beoordeling van de trillingsbelasting tijdens een bepaalde werkperiode moeten ook de tijden worden meegerekend waarin het apparaat is uitgeschakeld, of wel draait, maar niet wordt gebruikt. Dit kan de trillingsbelasting over de totale werkperiode duidelijk verminderen.



## ⚠ WAARSCHUWING!

- Vermijd trillingsrisico's, bijv. het risico van "dode vingers" (doorbloedingsstoornissen), door vaak werkpauses te nemen waarin u zich bijv. in de handen wrijft.

## In deze gebruiksaanwijzing/op het apparaat worden de volgende pictogrammen gebruikt

	Lees vóór het eerste gebruik de gebruiksaanwijzing aandachtig in zijn geheel door en bewaar deze voor toekomstig gebruik.
	Waarschuwing! Lees de gebruiksaanwijzing voordat u het apparaat in gebruik neemt!
	WAARSCHUWING! Bij het werken met het apparaat dient u bijzondere veiligheidsmaatregelen te nemen. Lees alle waarschuwingen en neem ze in acht.
	Draag gehoorbescherming.
	Draag een veiligheidsbril.
	Draag veiligheidshandschoenen.
	1. Schakel het apparaat in
	2. Vul de brandstoftank (primer).
	3. Trek aan de chokehendel
	4. Trek aan het startsnoer
	Druk 6x op de brandstoftank "Primer"
	Brandstoftank; mengverhouding: 40 delen benzine op 1 deel olie
	Benzine: Euro 95/Euro 98
	2-takt-motorolie: ISO-L-EGD/JASO FD
	Open vuur en roken in de buurt van het apparaat is ten strengste verboden!
	Gegarandeerd geluidsvermogensniveau van het apparaat
	De bediener van de bladblazer dient ervoor te zorgen dat mensen en dieren een afstand van minstens 15 meter in acht nemen. Als meerdere bedieners in dezelfde omgeving werkzaam zijn, moet een veilige afstand van minstens 15 meter in acht genomen worden.
	Voorzichtig! Giftige CO-dampen (koolmonoxidedampen)! Gebruik het apparaat niet in gesloten ruimtes!
	WAARSCHUWING! Haar kan in het apparaat worden gezogen!
	Voorzichtig - benzine is extreem licht ontvlambaar! Explosiegevaar! Mors geen brandstof!
	Schakel het apparaat uit en trek de bougiestekker los voordat u onderhoudswerkzaamheden verricht!
	Let op! Verstikkingsgevaar!
	Let op, hete onderdelen. Afstand houden!



	Kijk uit voor weggeslingerde onderdelen! Houd derden op afstand! Afstand houden!
	Niet tanken op E10!
	Giet het benzinemengsel hier in!

## Algemene veiligheidsvoorschriften

### BELANGRIJK! VOOR GEBRUIK ZORGVULDIG LEZEN EN VEILIG OPBERGEN VOOR TOEKOMSTIG GEBRUIK.

#### WAARSCHUWING!

- ▶ Wees altijd alert, let erop wat u doet en gebruik uw gezond verstand bij het werken met het apparaat. Gebruik het apparaat niet als u ziek of moe bent of onder invloed bent van drugs, alcohol of medicijnen. Een moment van onoplettendheid kan bij het gebruik van het apparaat al tot ernstig letsel leiden.
- ▶ Voorkom verkeerde toepassingen, gebruik de machine uitsluitend zoals beschreven onder "Gebruik in overeenstemming met bestemming".
- Lees de handleiding van het apparaat, en vooral de veiligheidsvoorschriften, voordat u het in gebruik neemt.
- De op het apparaat aangebrachte waarschuwings- en informatieplaatjes bevatten belangrijke instructies om dit apparaat veilig te kunnen gebruiken.
- Volg, naast de aanwijzingen in deze gebruiksaanwijzing, ook de algemene wettelijke veiligheidsvoorschriften en de wettelijke voorschriften voor ongevalspreventie.
- Houd de verpakkingfolie uit de buurt van kinderen: er bestaat verstikkingsgevaar!
- Onvoldoende geïnstrueerde gebruikers kunnen zichzelf en anderen in gevaar brengen door ondeskundige omgang met het apparaat. Degene die het apparaat bedient, is verantwoordelijk voor derden.
- Wees altijd alert bij het werken met het apparaat. Gebruik uw gezond verstand tijdens het werken en let steeds goed op wat u doet.
- Controleer het hele apparaat altijd voordat u het gebruikt.
- Werk nooit met het apparaat als u moe bent, alcohol hebt gedronken of medicijnen hebt ingenomen, omdat daardoor het zicht, het beoordelingsvermogen en lichaamscontrole kunnen worden beïnvloed.
- Werk niet langer dan 10 minuten achtereen. Het is raadzaam om tussen de werkzaamheden door steeds pauzes in te lassen van 10–20 minuten om letsel door trillingen en gehoorschade te voorkomen.
- Draag persoonlijke beschermingsmiddelen.
- Leen het apparaat uitsluitend uit aan gebruikers die ervaring hebben met het apparaat. Geef hen daarbij ook de gebruiksaanwijzing.
- Het apparaat moet, wanneer het niet wordt gebruikt, zodanig worden opgeborgen dat niemand gevaar loopt. Tref maatregelen om onbevoegd gebruik te voorkomen.
- Mijd contact tussen lichaamsdelen en hete oppervlakken. Er bestaat verbrandingsgevaar.
- WAARSCHUWING! Roterende onderdelen leveren gevaar op.
- WAARSCHUWING! Sta kinderen nooit toe het apparaat te gebruiken.
- De bediener van de bladblazer dient ervoor te zorgen dat mensen en dieren een afstand van minstens 15 meter in acht nemen. Als meerdere bedieners in dezelfde omgeving werkzaam zijn, moet een veilige afstand van minstens 15 meter in acht genomen worden.

- Degene die het apparaat gebruikt, is verantwoordelijk voor alle ongevallen en gevaren die derden of de eigendommen van derden betreffen.
- Bevrijd u in noodgevallen van het apparaat door de riemen over de heupen en de borst los te maken en het apparaat naar achteren te laten vallen.
- De elektrische ontsteking van het apparaat produceert een klein elektromagnetisch veld. Raadpleeg, als u drager bent van een pacemaker of een vergelijkbaar implantaat, uw arts aangaande het gebruik van het apparaat om gezondheidsrisico's te vermijden.
- Raak bij een draaiende motor nooit de bougie of de bougiekabel aan. Er bestaat gevaar voor een elektrische schok.
- Bij niet correct uitgevoerd onderhoud, bij het gebruik van niet goedgekeurde vervangende onderdelen en bij het verwijderen of modificeren van veiligheidsvoorzieningen kan het apparaat beschadigd raken en kan degene die het apparaat bedient ernstig letsel oplopen.
- Raadpleeg de lokale autoriteiten om er zeker van te zijn dat u de plaatselijk geldende voorschriften naleeft.

### Persoonlijke beschermingsmiddelen (PBM)

#### GEVAAR!

- ▶ Draag altijd persoonlijke beschermingsmiddelen (PBM)!



Draag gehoorbescherming.



Draag een veiligheidsbril.



Draag veiligheidshandschoenen.

- Draag tijdens de werkzaamheden altijd een veiligheidsbril om oogletsel te voorkomen.
- Draag altijd gehoorbescherming. Het door het apparaat geproduceerde geluid kan gehoorschade veroorzaken.
- Draag robuuste werkhandschoenen van sterk materiaal, bijvoorbeeld leer.

### Opslag en transport

- Schakel het apparaat altijd uit als u zich verplaatst, ook over kleine afstanden.
- Zorg dat het apparaat tijdens transport niet kan omvallen (ook in voertuigen), om lekkage van brandstof, schade en letsel te voorkomen.
- Houd de hete geluiddemper weg van het lichaam. Er bestaat verbrandingsgevaar!
- Maak het apparaat schoon en pleeg onderhoud voordat u het opbergt.
- Berg het apparaat op een veilige, droge plaats op. Tref ook maatregelen om onbevoegd gebruik te voorkomen.

### Veiligheid van de omgeving

- Nationale en/of plaatselijke voorschriften kunnen het gebruik van geluid producerende, door een motor aangedreven apparaten beperken. Neem voor meer informatie daarover contact op met de gemeente.
- Het apparaat mag niet binnenshuis worden gebruikt, noch in andere slecht geventileerde ruimtes. Er bestaat verstikkingsgevaar door giftige uitlaatgassen/smeeroliedamp.
- Voer de werkzaamheden uitsluitend uit bij daglicht. Werk niet 's morgens vroeg of 's avonds laat als dat overlast voor anderen kan veroorzaken.
- Werk niet bij ongunstige weersomstandigheden, zoals regen en wind. Onder die omstandigheden neemt het risico op ongevallen toe.
- Werk niet in de nabijheid van geopende ramen en dergelijke.
- Houd uw werkomgeving schoon en opgeruimd. Verwijder voordat u begint oneigenlijke voorwerpen met een hark en een bezem.
- In een stoffige omgeving is het raadzaam een stofmasker te dragen en/of de omgeving licht te bevochtigen.



- Gebruik altijd een blaasmondstuk waarmee de luchtstroom dicht bij de grond actief kan zijn.
- Houd kinderen, andere personen en dieren voor en tijdens het werk op afstand.  
Als u afgeleid raakt, kunt u de controle over het apparaat verliezen.
- Controleer, voordat u met de werkzaamheden begint, of zich personen, kinderen of dieren in de gevarezone bevinden.
- Zet brandbestrijdingsmiddelen klaar als u werkzaamheden uitvoert in een omgeving met een verhoogd risico op brand, bijvoorbeeld in de buurt van droog gras.  
Er bestaat brandgevaar!

### Brandstof tanken

- Benzine is extreem licht ontvlambaar. Houd bij het tanken afstand tot open vuur en rook niet tijdens het tanken. Er bestaat brandgevaar!
- Let op dat u geen benzine morst. Benzine mag niet in de bodem terecht komen.  
Gebruik onderleggers om dit te voorkomen.
- Tank alleen in voldoende geventileerde ruimten. Benzinedampen zijn licht ontvlambaar en zeer explosiegevaarlijk.
- Zet voor het tanken de motor uit en laat het apparaat afkoelen. Reinig meteen de plekken waar u benzine morst.  
Trek meteen andere kleren aan als er benzine op uw kleren terecht is gekomen.
- Voorkom bovendien dat benzine of smering (olie) in contact komt met de huid of de ogen.
- Adem de benzinedampen/smeeroliedampen niet in.
- Let op lekkage. Bij verlies van benzine start de motor niet.  
Er bestaat gevaar door verbranding.
- Open de tankdop voorzichtig zodat eventuele overdruk langzaam kan ontsnappen en er geen benzine uit de tank spuit.

## Algemene werkinstructies

### OPMERKING

- ▶ Houd rekening met mensen in uw omgeving:  
Gebruik het apparaat niet op ongepaste tijden, bijv. 's avonds laat of 's morgens vroeg. Verminder het geluidsniveau door minder apparaten tegelijkertijd te gebruiken. Lees de volgende eenvoudige adviezen en volg ze op om uw omgeving zo min mogelijk overlast te bezorgen.
- ▶ Gebruik het apparaat tijdens normale werktijden om onnodige geluidsoverlast te voorkomen. Vermijd werken in de vroege ochtend of de late avond.

- Geef tijdens het werken zo weinig mogelijk gas. Minder gas zorgt niet alleen voor minder lawaai, maar ook voor minder stof. Bovendien hebt u dan betere controle over het bij elkaar geblazen of weggeblazen materiaal.
- Maak vastzittend vuil los met een hark of een bezem.
- Houd de uitblaasopening zo dicht mogelijk bij de grond. Gebruik de volle lengte van de blaasbuis om de luchtstraal zo dicht mogelijk bij de grond te houden.
- Laat uw werkomgeving schoon achter. Controleer of u geen vuil op andermans grond hebt geblazen.

### ⚠ WAARSCHUWING!

- ▶ Houd de omgeving in het oog. Neem maximaal gas terug als iemand dichterbij komt en geef pas weer gas als die persoon zich op voldoende afstand bevindt.  
Richt de luchtstraal altijd weg van mensen, dieren, speelplaatsen, geopende ramen, auto's, enz.

## Basisveiligheidsvoorschriften

- Binnen een afstand van 15 meter van de werkzaamheden mogen zich geen onbevoegden of dieren bevinden.
- Laat de motor afkoelen voordat u brandstof bijtankt.
- Mijd contact tussen lichaamsdelen en hete oppervlakken.
- Als het apparaat vlam vat of als zich een andere noodsituatie voordoet waardoor u zich noodgedwongen van het apparaat moet bevrijden, maakt u de riemen van het harnas los en laat u het apparaat naar achteren vallen.
- De krachtige luchtstroom kan oneigenlijke voorwerpen met zo'n grote snelheid wegblazen, dat ze terugkaatsen en zwaar oogletsel kunnen veroorzaken.
- Richt de luchtstroom nooit op mensen of dieren.
- Schakel voor het bevestigen of verwijderen van accessoires en dergelijke altijd de motor uit.
- Gebruik het apparaat niet bij slecht weer, bijvoorbeeld dichte mist, zware regenval, krachtige wind, extreme kou, enz. Werken bij slecht weer is vermoeiend en de omstandigheden kunnen gevaarlijk zijn, bijvoorbeeld gevaar voor uitglijden.
- Reduceer de blaastijd door een stoffige omgeving licht te bevochtigen of gebruik te maken van sproei-installaties.
- Zorg er altijd voor dat u stevig staat op goed begaanbare ondergrond. Wees beducht op obstakels (wortels, stenen, takken, gaten, kuilen, enz.) wanneer u onverhoeds anders gaat staan. Wees altijd heel voorzichtig op hellingen.
- Leg het apparaat nooit zonder toezicht weg met draaiende motor.
- De uitlaatgassen bevatten koolmonoxide; dat kan koolmonoxidevergiftiging veroorzaken. Het apparaat daarom nooit binnenshuis of op andere plaatsen met een gebrekkige luchtcirculatie starten of laten draaien.
- De bladblazer mag niet op ladders, steigers of anderszins op hoogte (bijv. op daken) worden gebruikt. Werken kan op die manier tot ernstig letsel leiden.
- LET OP! Gebruik het apparaat nooit onder omstandigheden waarbij het invoeren van hulp in noodgevallen niet mogelijk is.

## Vóór de ingebruikname

### ⚠ WAARSCHUWING!

- ▶ Voer controles altijd uit voordat u het apparaat gebruikt en terwijl de motor nog niet is ingeschakeld.
- ▶ Controleer het apparaat altijd voor gebruik en nadat het is gevallen, om zeker te weten dat u het veilig kunt gebruiken.
- ▶ Controleer of bewegende onderdelen naar behoren werken. Veel ongelukken zijn het gevolg van slecht onderhoud van apparaten. Laat beschadigde onderdelen onmiddellijk door gekwalificeerd personeel repareren.
- ▶ Gebruik het apparaat en de accessoires uitsluitend in overeenstemming met de instructies in deze gebruiksaanwijzing. Houd daarbij rekening met de werkomstandigheden en de te verrichten werkzaamheden.  
Het gebruik van motoraangedreven apparaten voor andere doeleinden dan de beoogde toepassingen kan tot gevaarlijke situaties leiden.
- Controleer of de gashendel ① en de gashendelvergrendeling ② soepel functioneren. De gashendel ① moet terugveren naar de uitgangspositie.
- Controleer of zich genoeg brandstof in de brandstoftank ③ bevindt.
- Controleer of de handgrepen schoon, droog en vrij van olie en vuil zijn.
- Werk niet alleen. Voor noodgevallen dient een tweede persoon aanwezig te zijn.
- Schakel het apparaat meteen uit als u afwijkingen van de normale werking opmerkt.

## Trillingen

### ⚠ WAARSCHUWING!

- ▶ Vermijd trillingsrisico's, bijv. het risico van "dode vingers" (doorbloedingsstoornissen), door vaak werkpauzes te nemen waarin u zich bijv. in de handen wrijft.
- Draag altijd veiligheidshandschoenen en zorg voor warme handen.
- Las regelmatig een pauze in tijdens de werkzaamheden.

## Vóór de ingebruikname

### Het apparaat in elkaar zetten (zie afb. A)

- ◆ Neem de beide slangklemmen ④ + ⑥ en schuif die over de uiteinden van de flexibele buis ⑤.
- ◆ Schuif de grote opening van de flexibele buis ⑤ op de gebogen buis ③ en zet de slangklem ④ met behulp van de phillips schroevendraaier ⑫ vast.
- ◆ Schuif de stuurstang ⑦ in de flexibele buis ⑤ en zet de slangklem ⑥ met behulp van de phillips schroevendraaier ⑫ vast.
- ◆ Draai eerst de bevestigingsschroeven ⑭ van de bedieningshendel ⑧ los.
- ◆ Schuif de bedieningshendel ⑧ op de geleiding van de stuurstang ⑦.
- ◆ Zet de bedieningshendel ⑧ vast met de meegeleverde bevestigingsschroeven ⑭ en borgmoeren ⑮.
- ◆ Schuif het buisverlengstuk ⑪ op de stuurstang ⑦. Draai het buisverlengstuk ⑪ met de wijzers van de klok mee om het vast te zetten (zie afb. A) en zet hem vast door de ingebrachte schroef aan te draaien. Voor een nog langere buis schuift u het tweede buisverlengstuk ⑪b op het zojuist gemonteerde eerste buisverlengstuk ⑪. Draai het buisverlengstuk ⑪b met de wijzers van de klok mee om het vast te zetten (zie afb. A) en zet hem vast door de ingebrachte schroef aan te draaien.
- ◆ Schuif de eindbuis waarmee u wilt werken, rond ⑫ of plat ⑫a op het buisverlengstuk ⑪ of ⑪b en zet het vast door het met de wijzers van de klok mee te draaien (zie afb. A) en zet hem vast door de ingebrachte schroef aan te draaien.

### OPMERKING

- ▶ Hogere luchtsnelheid = platte staartpijp ⑫a
- ▶ Normale luchtsnelheid = ronde uitlaat ⑫

Demontage vindt in omgekeerde volgorde plaats.

## Brandstof mengen

De motor werkt op een mengsel van benzine en motorolie.

### ⚠ WAARSCHUWING!

- ▶ Voorkom inademen van benzinedampen en direct contact tussen benzine en de huid.
- Gebruik uitsluitend een mengsel van loodvrije benzine (min. Euro 95) en speciale 2-takt-motorolie (JASO FD/ISO-L-EGD). Maak de mengsmering aan volgens de brandstofmengtabel.
- Giet de juiste hoeveelheid benzine en 2-takt olie in de daarvoor bestemde openingen in het meegeleverde mengbeker ⑮ (zie "Brandstofmengtabel").

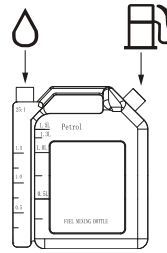

- Kantel de mengbeker ⑮ naar de zijkant, zodat de gevulde olie met de benzine in de kamer kan stromen.
- Schud de mengbeker ⑮ daarna goed.

### Brandstofmengtabel

Mengprocedure: 40 delen benzine op 1 deel olie

Benzine	2-taktolie
0,5 liter	12,5 ml

## Brandstof tanken

### ⚠ WAARSCHUWING!

- ▶ Vul de tank uitsluiten met brandstof als de motor is uitgeschakeld en afgekoeld. Er bestaat brandgevaar!
- ◆ Reinig altijd de omgeving van de tankdop ⑰ voor het vullen om te voorkomen dat er vuil in de brandstoftank ⑱ terecht komt. Gebruik daarvoor een droge, pluisvrije doek.
- ◆ Plaats het apparaat zodanig op een vlakke ondergrond, dat de tankdop ⑰ omhoog gericht is.
- ◆ Draai de tankdop ⑰ tegen de wijzers van de klok in en neem hem van de tank. De tankdop ⑰ zit vast aan de tank en kan dus niet vallen.
- ◆ Vul het brandstofmengsel in de brandstoftank ⑱ met behulp van de trechter ⑲. Giet het brandstofmengsel in de brandstoftank ⑱. Mors bij het vullen geen brandstof en vul de brandstoftank ⑱ niet tot aan de rand.
- ◆ Dep gemorste brandstof meteen op.
- ◆ Draai de tankdop ⑰ met de wijzers van de klok mee weer vast.

## Harnas aanpassen

### ⚠ WAARSCHUWING!

- ▶ Het harnas ② dient bij het werk altijd te worden gebruikt. Zonder harnas kan het apparaat niet veilig bediend worden en veroorzaakt het mogelijk letsel bij de bediener of omstanders.
- ▶ Controleer of u het harnas ② gezeurd hebt en correct hebt ingesteld.
- ▶ Bij het losmaken van het harnas ② bestaat het gevaar dat het beklemd raakt of in de aanzuigopening van de machine wordt gezogen.



- Een goede instelling van harnas ② en apparaat verlicht het werk aanzienlijk. Stel het harnas ② in op een optimale werkhouding.



- ◆ Plaats de heupriemen ter hoogte van de heupen en niet te laag onder de buik. Trek de heupriemen aan, zodat u voelt dat het gewicht van het apparaat op de heupen rust.

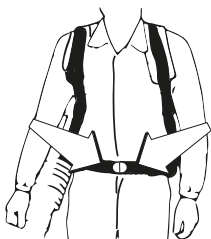

- ◆ Trek de beide schouderriemen zodanig vast, dat een optimale werkhouding wordt bereikt.

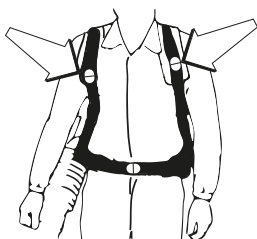

## Ingebruikname

### ⚠ VOORZICHTIG!

- ▶ Neem de wettelijke bepalingen voor bescherming tegen geluids-overlast in acht.

Controleer het apparaat voor ingebruikname altijd op:

- Dichtheid van het brandstofsysteem.
- Vastzitten van alle schroefverbindingen.

## Starten bij koude motor

### ⚠ LET OP!

- ▶ Laat het startkoord ⑩ nooit los zodat het terugschiet. Dit kan beschadigingen tot gevolg hebben.
- ◆ Controleer de aan-/uitknop ⑩. Deze moet op de stand "I" staan.
- ◆ Druk de gashendel ⑨ halverwege in en druk vervolgens op de gashendelvergrendeling ⑨a.
- ◆ Laat nu de gashendel ⑨ en de gashendelvergrendeling ⑨a los. De gashendel ⑨ is nu vastgezet.
- ◆ Druk 6x op de brandstofpomp "Primer" ⑫.
- ◆ Trek de choke ⑮ uit.
- ◆ Druk het apparaat met de linkerhand op het frame ① tegen de grond (LET OP! Niet met de voet!). Trek met de rechterhand langzaam aan het startkoord ⑩ tot u weerstand voelt.

### ⚠ LET OP!

- ▶ Trek het startkoord ⑩ altijd rechtuit. Houd de greep van het startkoord ⑩ vast, wanneer het startkoord ⑩ weer wordt ingetrokken. Laat het startkoord ⑩ nooit los zodat het terugschiet.
- ◆ Trek nu snel aan het startkoord ⑩ om de motor te starten. Herhaal deze procedure als de motor niet start.
- ◆ Druk op de gashendel ⑨ als de motor start. De choke-hendel wordt weer teruggezet.

Lees het hoofdstuk "Problemen oplossen" als de motor ook na meerdere pogingen niet aanslaat.

### OPMERKING

- ▶ Bij hoge buitentemperaturen kan het voorkomen dat zonder choke ⑮ moet worden gestart, ook bij een koude motor!

## Starten bij warme motor

(Het apparaat heeft minder dan 15–20 minuten stilgestaan.)

- ◆ De choke 15 hoeft voor het starten van de warme motor niet te worden uitgetrokken.
- ◆ Druk het apparaat met de linkerhand op het frame 1 tegen de grond (LET OP! Niet met de voet!). Trek met de rechterhand langzaam aan het startkoord 16 tot u weerstand voelt.

### ⚠ LET OP!

- ▶ Trek het startkoord 16 altijd rechtuit. Houd de greep van het startkoord 16 vast, wanneer het startkoord 16 weer wordt ingetrokken. Laat het startkoord 16 nooit los zodat het terugschiet.
- ◆ Trek nu snel aan het startkoord 16. Het apparaat moet na 1–2 keer trekken starten. Als het apparaat na 6 keer trekken nog niet start, herhaalt u de procedure bij “Starten bij koude motor”.

## Parkeergas-/gashendelvergrendeling

- ◆ Druk de gashendel 9 halverwege in en druk vervolgens op de gashendelvergrendeling 9a.
- ◆ Laat nu de gashendel 9 en de gashendelvergrendeling 9a los. De gashendel 9 is nu vastgezet.

### OPMERKING

- ▶ Wanneer de gashendelvergrendeling 9a wordt bediend, draait het apparaat niet op volle kracht!

## De motor uitzetten

### Volgorde bij noodstop

Als het apparaat onmiddellijk moet worden gestopt, zet u de aan-/uitknop 10 1 seconde lang op “0” en vergewis u ervan dat het apparaat stopt.

### Normale volgorde

- ◆ Laat de gashendel 9 los. De motor loopt met onbelast toerental. Zet de aan-/uitknop 10 1 seconde lang op “0” en vergewis u ervan dat het apparaat stopt.

## Basiswerktechnieken

- Zorg dat u met het apparaat vertrouwd bent voordat u het in gebruik neemt.

### ⚠ WAARSCHUWING!

- ▶ **WAARSCHUWING!** Waarschuwing voor omhoog geslingerde voorwerpen. Draag altijd oogbescherming. Omhoog geslingerde stenen en vuil kunnen in de ogen terecht komen en zwaar letsel of zelfs blindheid veroorzaken. Zorg ervoor dat onbevoegden op afstand blijven. Kinderen, dieren, toeschouwers en mensen die helpen, dienen buiten een veiligheidszone van 15 meter te blijven. Schakel het apparaat onmiddellijk uit als iemand dichterbij komt.
- ▶ Gebruik het apparaat niet als de uitlaat in de motorkap door een muur of iets anders wordt afgedekt. Anders kan het apparaat beschadigd raken. Zorg tijdens het werken altijd voor een afstand van minstens 50 cm tot andere voorwerpen.
- De bladblazer wordt tijdens gebruik met een op de schouders rustend harnas gedragen. Het wordt aangestuurd met de rechterhand op de greep van de buis.
- De snelheid van de luchtstroom wordt geregeld met de gashendel. De snelheid dient te worden aangepast aan de uit te voeren werkzaamheden.
- Zorg ervoor dat de luchtinlaat niet verstopt raakt met blad of vuil. Een verstopte luchtinlaat reduceert de prestaties en verhoogt de werkt temperatuur van de motor, wat tot gevolg kan hebben dat de motor afslaat. Zet zo nodig de motor uit en verwijder oneigenlijke voorwerpen.
- Houd rekening met de windrichting. Het is gemakkelijker om met de wind mee te werken.
- De bladblazer dient niet te worden gebruikt voor het maken van grote bladerhopen, omdat dat erg veel tijd vergt en onnodig lawaai veroorzaakt.
- Zorg altijd voor een stevige en veilige werkstand.
- Berg de machine na gebruik rechtop staand op.

## Reiniging en onderhoud

### ⚠ LETSELGEVAAR!

- Schakel het apparaat altijd uit en maak de bougiestekker 14 los voordat u reinigingswerkzaamheden uitvoert.

### OPMERKING

- Na elk gebruik moet het apparaat grondig worden gereinigd.
- Voer alleen de onderhouds- en reinigingswerkzaamheden uit waarvoor u in deze gebruiksaanwijzing instructies krijgt. Verdergaande werkzaamheden dienen te worden uitgevoerd door deskundig personeel.
- Onderhoudswerkzaamheden moeten periodiek worden uitgevoerd (zie het hoofdstuk "Onderhoudsintervallen").

## Motorunit reinigen

### ⚠ LETSELGEVAAR!

- VERBRANDINGSGEVAAR! Raak hete geluiddempers, cilinders of koelribben niet aan.
- Houd alle ventilatiesleuven en de motorbehuizing zo veel mogelijk vrij van stof en vuil. Blaas het apparaat schoon met perslucht met lage druk.
- Reinig het apparaat regelmatig met een vochtige doek en een beetje afwasmiddel. Let er daarbij op dat er geen water in het apparaat binnendringt.

## Luchtfilter reinigen

Vervuilde luchtfilters zorgen voor een afname van het motorvermogen door te geringe luchttoevoer naar de carburateur.

Regelmatige controle is daarom noodzakelijk. Het luchtfilter moet regelmatig worden gecontroleerd en zo nodig worden gereinigd.

Bij zeer stoffige lucht moet het luchtfilter vaker worden gecontroleerd.

- ◆ Draai de borgschroef van het luchtfilterdeksel 19 tegen de wijzers van de klok in los.
- ◆ Verwijder het luchtfilterdeksel 20.
- ◆ Verwijder het luchtfilter.
- ◆ Reinig het luchtfilter door het uit te kloppen of (met perslucht) schoon te blazen.

De montage vindt in omgekeerde volgorde plaats.

### ⚠ LET OP!

- Reinig het luchtfilter nooit met benzine of brandbare oplosmiddelen.

## Onderhoud van de bougie

- ◆ Trek de bougiestekker 14 los.
- ◆ Maak de bougie los met de meegeleverde bougiesleutel 25.
- ◆ De montage vindt in omgekeerde volgorde plaats.
- Elektrodenafstand = 0,6 mm (afstand tussen de elektroden waartussen de ontstekingsvonk wordt opgewekt). Controleer de bougie voor het eerst na 10 bedrijfsuren op vervuiling en reinig deze zo nodig met een koperdraadborstel. Geef de bougie daarna om de 50 uur een onderhoudsbeurt.

## Carburateurinstellingen

### OPMERKING

- Laat de carburateurinstellingen (bijv. de afstelling van het onbelaste toerental) over aan gekwalificeerd vakpersoneel, om motorschade te voorkomen.

## Onderhoudsintervallen

De onderstaande gegevens gelden bij gebruik onder normale omstandigheden. Bij gebruik onder bijzondere omstandigheden, bijvoorbeeld bij veel stofontwikkeling of lange dagelijkse werktijden, dienen de aangegeven intervallen dienovereenkomstig te worden verkort.

ONDERHOUD	Voor aanvang van het werk	Wekelijks	Maandelijks
De buitenkant van het apparaat reinigen.	x		
Controleren of de gashendel probleemloos functioneert.	x		
De werking van de stopknop controleren.	x		
Het luchtfilter reinigen. Zo nodig vervangen.	x		
Schroeven en moeren aantrekken.	x		
Controleren of de motor, de brandstoftank of brandstofleidingen lekken.	x		
Controleren of de zijkanten van het luchtinlaatrooster niet worden geblokkeerd.	x		
Het startsysteem en het startkoord controleren.		x	
De bougie aan de buitenkant schoonmaken. De bougie verwijderen en de afstand tussen de elektroden controleren. De afstand instellen op 0,6-0,7 mm, of de bougie vervangen.		x	
De buitenkant en de omgeving van de carburateur reinigen.		x	
Alle kabels en aansluitingen controleren.			x
Bougie vervangen.			x

## Vervangingsonderdelen bestellen

Vervangingsonderdelen voor dit product kunt u altijd comfortabel op internet nabestellen op [www.kompernass.com](http://www.kompernass.com).



Scan de QR-code met uw smartphone/tablet. Met deze QR-code gaat u rechtstreeks naar onze website en kunt u de beschikbare vervangingsonderdelen bestellen.

### OPMERKING

- ▶ Mocht u problemen ondervinden met de online bestelling, dan kunt u telefonisch of via e-mail contact opnemen met ons servicecenter.
- ▶ Geef bij uw bestelling altijd het artikelnummer (IAN) 453157\_2310 op.
- ▶ Houd er rekening mee dat online bestellen van vervangingsonderdelen niet in alle landen mogelijk is.

## Opslag en transport

- ◆ Reinig het apparaat en voer onderhoud uit, altijd voordat u het opslaat, zie het hoofdstuk "Reiniging en onderhoud".
- ◆ Schakel het apparaat altijd uit als u zich verplaatst, ook over kleine afstanden. Zorg dat het apparaat tijdens transport niet kan omvallen (ook in voertuigen), om lekkage van brandstof, schade en letsel te voorkomen.
- ◆ Houd de hete geluiddemper weg van het lichaam. Er bestaat verbrandingsgevaar!
- ◆ Berg het apparaat op een veilige, droge, vorstvrije, goed geventileerde en tegen weersinvloeden afgeschermd plaats op. Opslag in de openlucht is niet raadzaam. Tref ook maatregelen om onbevoegd gebruik te voorkomen.
- ◆ Maak de olie- en de benzinetank leeg met een afzuigpomp.

### ⚠ WAARSCHUWING!

- ▶ Tap de benzine niet af in een gesloten ruimte, in de buurt van vuur of tijdens het roken. De gasdampen kunnen namelijk ontploffing of brand veroorzaken.
- ◆ Start de motor en laat de motor lopen tot de resterende benzine verbruikt is.

## Problemen oplossen

Probleem	Mogelijke oorzaak	Oplossing
De motor slaat niet aan	Foutieve procedure bij het starten	Volg de aanwijzingen voor het starten
De motor slaat aan, maar heeft niet het volledige vermogen	Verontreinigd luchtfilter	Luchtfilter reinigen
De motor loopt onregelmatig	Verkeerde elektrodenafstand van de bougie	Reinig de bougie en stel de afstand van de elektroden af of vervang de bougie
Beroete of vochtige bougie	Verkeerde afstelling van de carburateur	Reinig de bougie of vervang hem

## Garantie van Kompensaß Handels GmbH

Geachte klant,

U hebt op dit apparaat 3 jaar garantie vanaf de aankoopdatum. Voor zover meegeleverd hebt u op de accupacks van de X12V en de X20V Team-serie eveneens 3 jaar garantie vanaf de aankoopdatum. In geval van gebreken in dit product hebt u wettelijke rechten tegenover de verkoper van het product. Deze wettelijke rechten worden door onze hierna beschreven garantie niet beperkt.

### Garantievoorwaarden

De garantieperiode geldt vanaf de datum van aankoop. Bewaar de kassabon zorgvuldig. U hebt hem nodig als bewijs van aankoop.

Als er binnen drie jaar vanaf de aankoopdatum van dit product een materiaal- of fabricagefout optreedt, wordt - naar onze keuze - het product door ons kosteloos gerepareerd of vervangen of wordt de koopprijs terugbetaald. Voorwaarde voor deze garantie is dat het defecte apparaat en het aankoopbewijs (kassabon) binnen de termijn van drie jaar worden overgelegd en dat kort wordt omschreven waaruit het gebrek bestaat en wanneer het is opgetreden.

Wanneer het defect door onze garantie wordt gedekt, krijgt u het gerepareerde product of een nieuw product retour. Met de reparatie of vervanging van het product begint er geen nieuwe garantieperiode.

### Garantieperiode en wettelijke aanspraken bij gebreken

De garantieperiode wordt door deze waarborg niet verlengd. Dat geldt ook voor vervangen en gerepareerde onderdelen. Eventueel al bij aankoop aanwezige schade en gebreken moeten meteen na het uitpakken worden gemeld. Voor reparaties na afloop van de garantieperiode worden kosten in rekening gebracht.

### Garantieomvang

Het apparaat is op basis van strenge kwaliteitsnormen met de grootst mogelijke zorg vervaardigd en voorafgaand aan de levering nauwkeurig gecontroleerd.

De garantie geldt voor materiaal- of fabricagefouten. De garantie geldt niet voor productonderdelen die onderhevig zijn aan normale slijtage en die daarom als slijtonderdelen kunnen worden beschouwd, bijv. zaagbladen, reservemesjes, schuurpapier enz. of voor schade aan breekbare onderdelen zoals schakelaars of onderdelen die van glas zijn gemaakt.

Deze garantie vervalt wanneer het product is beschadigd, ondeskundig is gebruikt of is gerepareerd. Voor deskundig gebruik van het product moeten alle in de gebruiksaanwijzing beschreven aanwijzingen precies worden opgevolgd. Gebruiksdoeleinden en handelingen die in de gebruiksaanwijzing worden afgeraden of waarvoor wordt gewaarschuwd, moeten beslist worden vermeden.

Het product is uitsluitend bestemd voor privégebruik en niet voor bedrijfsmatige doeleinden. Bij verkeerd gebruik en ondeskundige behandeling, bij gebruik van geweld en bij reparaties die niet door ons erkend servicefiliaal zijn uitgevoerd, vervalt de garantie.

### Garantie geldt niet bij

- normale afname van de accucapaciteit
- commercieel/bedrijfsmatig gebruik van het product
- beschadiging of modificatie van het product door de klant
- niet-naleving van de veiligheids- en onderhoudsvoorschriften, bedieningsfouten
- schade door natuurrampen

### Afhandeling bij een garantiekwestie

Voor een snelle afhandeling van uw aanvraag neemt u de volgende aanwijzingen in acht:

- Houd voor alle aanvragen de kassabon en het artikelnummer (IAN) 453157\_2310 als aankoopbewijs bij de hand.
- Het artikelnummer vindt u op het typeplaatje van het product, op het product gegraveerd, op de titelpagina van de gebruiksaanwijzing (links-onder) of op de sticker op de achter- of onderkant van het product.
- Als er fouten in de werking of andere gebreken optreden, neemt u eerst contact op met de hierna genoemde serviceafdeling, **telefonisch** of **via e-mail**.
- Een als defect geregistreerd product kunt u dan zonder portokosten naar het aan u doorgegeven serviceadres sturen. Voeg het aankoopbewijs (kassabon) bij en vermeld waaruit het gebrek bestaat en wanneer het is opgetreden.



Op [www.lidl-service.com](http://www.lidl-service.com) kunt u deze en vele andere handleidingen, productvideo's en installatiesoftware downloaden.

Met deze QR-code gaat u direct naar de website van Lidl Service ([www.lidl-service.com](http://www.lidl-service.com)) en kunt u met het invoeren van het artikelnummer (IAN) 453157\_2310 de gebruiksaanwijzing openen.

### Service

- NL Service Nederland**  
Tel.: 0800 0249630  
E-Mail: [kompernass@lidl.nl](mailto:kompernass@lidl.nl)
  - BE Service België**  
Tel.: 0800 12089  
E-Mail: [kompernass@lidl.be](mailto:kompernass@lidl.be)
- IAN 453157\_2310

### Importeur

Let op: het volgende adres is geen serviceadres. Neem eerst contact op met het opgegeven serviceadres.

KOMPERNASS HANDELS GMBH  
BURGSTRASSE 21  
44867 BOCHUM  
DUITSLAND  
[www.kompernass.com](http://www.kompernass.com)

### Afvoeren

Geldt alleen voor Frankrijk



Het product, de verpakking en de gebruiksaanwijzing zijn recycleerbaar, vallen onder de uitgebreide producentenverantwoordelijkheid en worden gescheiden ingezameld.



De verpakking bestaat uit milieuvriendelijke materialen, die u via de plaatselijke recyclepunten kunt afvoeren. Het apparaat en de accessoires bestaan uit verschillende materialen, zoals metaal en kunststoffen.

Informatie over mogelijkheden voor het afvoeren van het afgedankte apparaat krijgt u bij uw gemeentereinigingsdienst.

### Milieubescherming

- Leeg de benzine- en olietank zorgvuldig en lever uw apparaat in bij een recyclepunt. De gebruikte onderdelen van kunststof en metaal kunnen worden gescheiden voor hergebruik.
- Lever oude olie- en benzineresten in bij een afvalverwerkingspunt en giet deze niet in de riolering of in de afvoer.
- Lever verontreinigd onderhoudsmateriaal en hulpstoffen in bij een daarvoor bestemd inzamelpunt.



Voer de verpakking af conform de milieuvorschriften. Let op de aanduiding op de verschillende verpakkingsmaterialen en voer ze zo nodig gescheiden af. De verpakkingsmaterialen zijn voorzien van afkortingen (a) en cijfers (b) met de volgende betekenis: 1-7: kunststoffen, 20-22: papier en karton, 80-98: composietmaterialen.



Meer informatie over het afvoeren van het afgedankte product kunt u inwinnen bij de gemeentereiniging.



## Vertaling van de oorspronkelijke conformiteitsverklaring

Wij, KOMPERNASS HANDELS GMBH, documentverantwoordelijke: de heer Semi Uguzlu, BURGSTR. 21, 44867 BOCHUM, DUITSLAND, verklaren hierbij dat dit product voldoet aan de volgende normen, normatieve documenten en EU-richtlijnen:

**Machinerichtlijn**  
(2006/42/EC)

**Elektromagnetische compatibiliteit**  
(2014/30/EU)

**Richtlijn voor de buitenlucht**  
(2005/88/EC)  
(2000/14/EC)

**Geluidsvermogensniveau LWA**  
Gemeten: 108,3 dB (A)  
Gegarandeerd: 111 dB (A)

**Richtlijn voor emissie van uitlaatgassen**  
(2016/1628/EU gewijzigd in 2017/656/EU)

**RoHS-richtlijn**  
(2011/65/EU)\*

\* De volledige verantwoordelijkheid voor het uitreiken van deze conformiteitsverklaring ligt bij de fabrikant. Het hierboven beschreven object van de verklaring voldoet aan de voorschriften van de Richtlijn 2011/65/EU van het Europees Parlement en de Raad van 8 juni 2011 aangaande de beperking van het gebruik van bepaalde gevaarlijke stoffen in elektrische en elektronische apparaten.

### Toegepaste geharmoniseerde normen

EN 15503:2009/A2:2015  
EN ISO 12100:2010  
EN ISO 14982:2009  
EN IEC 63000:2018

**Type/apparaatbeschrijving:** Benzine-bladblazer PBLG 52 A1

**Productiejaar:** 01-2024

**Serienummer:** IAN 453157\_2310

Bochum, 20-12-2023



Semi Uguzlu  
- Kwaliteitsmanager -

Technische wijzigingen vanwege verdere ontwikkeling voorbehouden.

# Obsah

<b>Úvod</b> .....	<b>50</b>
Použití v souladu s určením .....	50
Vybavení .....	50
Rozsah dodávky .....	50
Technické údaje.....	51
<b>Všeobecné bezpečnostní pokyny</b> .....	<b>52</b>
Osobní ochranné prostředky (OOP).....	52
Skladování a přeprava .....	52
Bezpečnost okolí .....	52
Plnění paliva .....	53
<b>Obecné pracovní pokyny</b> .....	<b>53</b>
<b>Základní bezpečnostní pokyny</b> .....	<b>53</b>
Před uvedením do provozu .....	53
Vibrace .....	54
<b>Před uvedením do provozu</b> .....	<b>54</b>
Montáž přístroje (viz obr. A).....	54
Míchání paliva .....	54
Plnění paliva .....	54
Úprava nosného popruhu .....	55
<b>Uvedení do provozu</b> .....	<b>55</b>
Spuštění se studeným motorem .....	55
Spuštění s teplým motorem .....	56
Parkovací plynový/škrticí zámek .....	56
Vypnutí motoru .....	56
<b>Základní pracovní techniky</b> .....	<b>56</b>
<b>Čištění a údržba</b> .....	<b>57</b>
Čištění motorové jednotky .....	57
Čištění vzduchového filtru .....	57
Čištění zapalovací svíčky.....	57
Údržba nastavení karburátoru .....	57
<b>Intervaly údržby</b> .....	<b>57</b>
<b>Objednávání náhradních dílů</b> .....	<b>58</b>
<b>Skladování a přeprava</b> .....	<b>58</b>
<b>Hledání závad</b> .....	<b>58</b>
<b>Záruka společnosti Kompernass Handels GmbH</b> .....	<b>58</b>
<b>Servis</b> .....	<b>59</b>
<b>Dovozce</b> .....	<b>59</b>
<b>Likvidace</b> .....	<b>59</b>
<b>Překlad originálu prohlášení o shodě</b> .....	<b>60</b>

## BENZINOVÝ FOUKAČ LISTÍ PBLG 52 A1

### Úvod

Blahopřejeme vám k zakoupení vašeho nového přístroje. Rozhodli jste se tím pro vysoce kvalitní výrobek. Návod k obsluze je součástí tohoto výrobku. Obsahuje důležité informace o bezpečnosti, použití a likvidaci. Před použitím výrobku se seznámte se všemi provozními a bezpečnostními pokyny. Výrobek používejte pouze předepsaným způsobem a pro uvedené oblasti použití. Při předávání výrobku třetím osobám předejte spolu s ním i tyto podklady.

### Použití v souladu s určením

Přístroj je určen pouze k foukání listí, trávy a podobně, např. na trávnicích, chodnicích a zpevněných silnicích. Přístroj se nesmí používat k jiným účelům. Na přístroji neprovádějte žádné změny. Tím může být ohrožena bezpečnost. Za všechny takto vzniklé škody nebo zranění jakéhokoliv druhu odpovídá uživatel/obsluhující osoba a nikoliv výrobce. Dbejte prosím na to, že tento přístroj podle určení nebyl zkonstruován pro komerční použití. Nepřebíráme žádné ručení za přístroj, který bude používán ke srovnatelným činnostem v komerčních, řemeslných nebo průmyslových závodech. Používání přístroje může být omezeno vnitrostátními předpisy!

#### **⚠ VÝSTRAHA!**

- ▶ Přístroj není vhodný pro používání dětmi.

#### **⚠ VÝSTRAHA!**

- ▶ Dlouhodobé vystavení hluku může vést k trvalému poškození sluchu. Proto vždy používejte schválenou ochranu sluchu.

#### **⚠ VÝSTRAHA!**

- ▶ Za žádných okolností se nesmí měnit původní konstrukce přístroje bez souhlasu výrobce. Vždy se musí používat originální příslušenství. Nepřípustné změny a/nebo nepřípustné příslušenství mohou vést k vážným, nebo dokonce smrtelným zraněním uživatele nebo jiných osob.

#### **⚠ VÝSTRAHA!**

- ▶ Nesprávně nebo neopatrně používaný přístroj se může stát nebezpečným a vést k vážným, nebo dokonce smrtelným zraněním. Je velmi důležité, abyste si přečetli obsah tohoto návodu k obsluze a porozuměli mu.

### Vybavení

- 1 rám
- 1a Rukojeť
- 2 nosný popruh
- 3 zahnutá trubka
- 4 hadicová spona
- 5 pružná trubka (D)
- 6 hadicová spona
- 7 ovládací trubka (C)
- 8 ovládací páka
- 9 plynová páčka
- 9a zámek plynové páčky
- 10 vypínač
- 11 nástavec na trubku (B)
- 11a nástavec na trubku (B)
- 12 koncová trubka, kulatá (A1)
- 13 upevňovací otvor (pro nosný popruh)
- 14 konektor zapalovací svíčky
- 15 páčka pro studený start (sytič)
- 16 spouštěcí tažné lanko
- 17 uzávěr palivové nádrže
- 18 palivová nádrž
- 19 uzavírací šroub (pro kryt vzduchového filtru)
- 20 kryt vzduchového filtru
- 21 palivové čerpadlo „Primer“
- 22 upevňovací šroub (pro ovládací páku)
- 23 pojistná matice (pro ovládací páku)
- 24 koncová trubka, plochá (A2)
- 25 míchací nádoba
- 26 klíč na zapalovací svíčky/phillips šroubovák
- 27 trychtýř

### Rozsah dodávky

- 1 motorová jednotka s nosným popruhem
- 1 hlava trubice (C)
- 2 koncové trubky, plochá, kulatá (A1/A2)
- 2 nástavce na trubku
- 1 zahnutá trubka
- 1 pružná trubka (D)
- 2 hadicové spony
- 1 míchací nádoba
- 1 upevňovací šrouby
- 1 pojistné matice
- 1 nástroj
- 1 trychtýř
- 1 návod k obsluze

## Technické údaje

Motor	
Zdvihový objem	52 cm <sup>3</sup>
Max. výkon motoru podle ISO 8893	1,6 kW
Jmenovitý výkon	1,45 kW
Jmenovité otáčky	7500 min <sup>-1</sup>
Volnoběžné otáčky	3000 min <sup>-1</sup>
Zapalovací svíčka	L7RTC
Rychlost proudění vzduchu	290 km/h (s plochou tryskou)
Průtok vzduchu	750 m <sup>3</sup> /h (s plochou tryskou)

Objem	
Palivová nádrž	cca 1300 cm <sup>3</sup> (1,3 l)

## Informace o hluku a vibracích

Údaj o hladině akustického výkonu stroje, stanovené podle evropských směrnic 2000/14/EC a 2005/88/EC.

Naměřená hodnota hluku stanovená dle EN 15503:2009 + A2:2015. Typická hladina hluku s hodnocením A:

Hladina akustického tlaku L <sub>pA</sub> v dB (A)	98,5 dB Nejistota K = 3 dB
	Změřeno: 108,3 dB Garantováno: 111 dB Nejistota K = 3 dB
Hladina akustického výkonu L <sub>WA,m</sub> v dB(A)	
Hodnota vibrací A <sub>TIV,ekv.</sub> v m/s <sup>2</sup> ISO 22867	4,194 m/s <sup>2</sup> Nejistota K = 1,5 m/s <sup>2</sup>

 **Tento přístroj je extrémně hlučný. K zabránění poškození sluchu používejte ochranu sluchu!**

## UPOZORNĚNÍ

► Hladina vibrací uvedená v tomto návodu byla měřena v souladu se standardizovanou metodou měření dle EN 15503 a lze ji použít ke srovnání přístrojů. Uvedenou hodnotu emise vibrací lze rovněž použít k předběžnému posouzení expozice.























## ⚠ VÝSTRAHA!



► Hladina vibrací se mění v závislosti na použití a může být v některých případech vyšší než hodnota uvedená v tomto návodu. Zatížení vibracemi by mohlo být podceněno, pokud se přístroj používá takovým způsobem pravidelně. Pro přesné posouzení zatížení vibracemi během určité pracovní doby by se měly zohlednit i doby, ve kterých je přístroj vypnutý nebo sice běží, ale není skutečně používán. Tím se může zatížení vibracemi za celou pracovní dobu zřetelně snížit.

## ⚠ VÝSTRAHA!

► Vyhněte se rizikům daným vibracemi, např. riziku bělání prstů (poruchy prokrvení), a to častými pracovními přestávkami, ve kterých si např. budete třít dlaně jednu o druhou.

## V tomto originálním návodu k obsluze/na přístroji jsou použity následující piktogramy

	Před prvním uvedením do provozu si pozorně přečtěte celý návod k obsluze a uschovejte jej bezpečně pro pozdější potřebu.
	Výstraha! Před uvedením do provozu je nutné si přečíst návod k obsluze!
	VÝSTRAHA! Při práci s přístrojem jsou vyžadována zvláštní bezpečnostní opatření. Přečtěte si a dodržujte všechna výstražná upozornění.
	Používejte ochranu sluchu.
	Noste ochranné brýle.
	Noste ochranné rukavice.
	1. Zapněte zařízení
	2. Naplňte palivové čerpadlo (primer).
	3. Zatáhněte za páku sytiče
	4. Zatáhněte za startovací lanko
	6x stisknout palivové čerpadlo „Primer“
	Palivová nádrž; směšovací poměr: 40 dílů benzínu na 1 díl oleje
	Benzin: ROZ 95/ROZ 98
	Dvoutaktní motorový olej: ISO-L-EGD/JASO FD
	Otevřený oheň či kouření v blízkosti přístroje je přísně zakázáno!
	Garantovaná hladina akustického výkonu přístroje
	Obsluha foukače listů musí zajistit, aby osoby a zvířata udržovaly vzdálenost nejméně 15 m. Pokud několik pracovníků obsluhu pracuje ve stejném blízkém dosahu, musí být bezpečná vzdálenost nejméně 15 m.
	Opatrně! Jedovaté výpary CO (výpary oxidu uhelnatého)! Přístroj se nesmí používat v uzavřených prostorách!
	VÝSTRAHA! Vlasy mohou být vtaženy do přístroje!
	Pozor - benzin je extrémně snadno vznětlivý! Nebezpečí výbuchu! Nerozlévejte palivo!
	Přístroj před údržbářskými pracemi vypněte a vytáhněte konektor zapalovací svíčky!
	Pozor! Nebezpečí udušení!
	Pozor, horké díly! Dodržovat odstup!

	Dejte si pozor na zahozené části! Zachovat odstup třetích osob! Dodržovat odstup!
	Žádné tankování E10!
	Zde vyplňte benzinovou směs!

## Všeobecné bezpečnostní pokyny

### DŮLEŽITÉ! PŘED POUŽITÍM POZORNĚ PŘEČTĚTE A USCHOVEJTE PRO POZDĚJŠÍ POUŽITÍ.

#### VÝSTRAHA!

- ▶ **Budte stále pozorní, sledujte své počínání a používejte zdravý rozum při práci s přístrojem. Přístroj nepoužívejte, pokud jste nemocní, unaveni nebo pod vlivem drog, alkoholu či léků. Jediný okamžik nepozornosti při používání přístroje může způsobit vážná zranění.**
- ▶ **Zamezte nesprávnému použití, používejte přístroj pouze tak, jak je popsáno v části „Použití v souladu s určením“.**
- Před uvedením přístroje do provozu si přečtěte návod k obsluze, a především dodržujte bezpečnostní předpisy.
- Výstražné a informační štítky na přístroji obsahují důležité informace pro bezpečný provoz.
- Kromě pokynů v tomto návodu k obsluze se musí dodržovat také všeobecné bezpečnostní předpisy a předpisy úrazové prevence v dané legislativě.
- Balící fólie udržujte mimo dosah dětí, hrozí nebezpečí udušení!
- Nedostatečně informovaní pracovníci obsluhy mohou ohrozit sebe i ostatní nesprávným použitím. Obsluha je odpovědná vůči třetím osobám.
- Buďte velmi opatrní při manipulaci s přístrojem. Při práci používejte zdravý rozum a věnujte pozornost své činnosti.
- Před použitím přístroje proveďte celkovou kontrolu.
- S přístrojem nikdy nepracujte, pokud jste unavení, požili jste alkohol nebo užili léky, protože to může narušit zrakovou schopnost, schopnost úsudku nebo tělesnou kontrolu.
- Nepracujte nikdy déle než 10 minut vkuse. Mezi pracovními operacemi se doporučuje dělat přestávky 10–20 minut, aby se zabránilo poškozením vibracemi a/nebo poškození sluchu.
- Používejte a noste osobní ochranné prostředky.
- Přístroj půjčujte pouze uživatelům, kteří s ním mají zkušenosti. Při tom je třeba předat návod k obsluze.
- Přístroj musí být při nepoužívání vypnut tak, aby nikdo nebyl ohrožen. Zajistěte jej proti neoprávněnému přístupu.
- Všechny části těla udržujte mimo dosah horkých povrchů. Hrozí nebezpečí popálení.
- **VÝSTRAHA!** Hrozí nebezpečí z rotujících dílů.
- **VÝSTRAHA!** Nikdy nedovolte dětem používat přístroj.
- Obsluha foukače listů musí zajistit, aby osoby a zvířata udržovaly vzdálenost nejméně 15 m. Pokud několik pracovníků obsluhy pracuje ve stejném blízkém dosahu, musí být bezpečná vzdálenost nejméně 15 m.
- Uživatel přístroje je odpovědný za všechny nehody a nebezpečí, která vedou k újmě jiných osob či poškození majetku.
- V případě nouze se odpojte od přístroje rozepnutím bederního a hrudního popruhu a upusťte přístroj dozadu.
- Elektrický systém zapalování přístroje generuje nepatrné elektromagnetické pole. Pokud používáte kardiostimulátor nebo podobné implantáty, poraďte se před použitím přístroje se svým lékařem, abyste předešli zdravotním rizikům.

- Nikdy se nedotýkejte zapalovací svíčky nebo zapalovacího kabelu, když je motor v chodu. Hrozí nebezpečí úrazu elektrickým proudem.
- Dbejte na to, že při nesprávné údržbě, použití nevhodných náhradních dílů nebo odstranění či úpravě bezpečnostních zařízení může dojít k poškození přístroje a vážnému zranění osoby, která s ním pracuje.
- Informujte se u místních úřadů, abyste zajistili dodržování platných předpisů.

## Osobní ochranné prostředky (OOP)

### NEBEZPEČÍ!

- ▶ Používejte vždy osobní ochranné prostředky (OOP)!



Používejte ochranu sluchu.



Noste ochranné brýle.



Noste ochranné rukavice.

- Abyste zabránili poranění očí, při práci s přístrojem vždy noste ochranné brýle.
- Noste vždy ochranu sluchu. Hluk vycházející z přístroje může způsobit poškození sluchu.
- Používejte robustní ochranné rukavice z odolného materiálu, např. z kůže.

## Skladování a přeprava

- Před každou přepravou, a to i na kratší vzdálenosti, přístroj vypněte.
- Přístroj během přepravy (včetně vozidel) zajistěte proti převrácení, aby nedošlo ke ztrátě paliva, poškození nebo zranění.
- Horký tlumič hluku udržujte pryč od těla. Hrozí nebezpečí popálení!
- Před skladováním přístroj vyčistěte a proveďte jeho údržbu.
- Přístroj skladujte na bezpečném a suchém místě. Zajistěte jej také proti neoprávněnému přístupu.

## Bezpečnost okolí

- Vnitrostátní a/nebo místní předpisy mohou časově omezit používání motorizovaného přístroje vytvářejícího hluk. Informujte se o tom u své komunální správy.
- Přístroj nesmí být provozován v interiéru ani jiných špatně větraných prostorech. Hrozí nebezpečí udušení jedovatými odpadními plyny/výpary mazacího oleje.
- Provádějte práci pouze za denního světla. Nepracujte brzy ráno nebo pozdě v noci, kdy by to mohlo rušit ostatní.
- Nepracujte ani za nepříznivých povětrnostních podmínek, např. v dešti nebo větru. Při tom hrozí velké riziko nehody.
- Nepracujte v blízkosti otevřených oken atd.
- Pracovní prostor udržujte v čistotě a uklizený. Před zahájením práce uvolněte cizí předměty hráběmi a koštětem.
- V prašném prostředí se doporučuje nosit ochrannou masku proti prachu a/nebo okolí mírně zvlhčit.
- Vždy používejte nástavec na ofukovací trysku, aby proud vzduchu mohl pracovat blízko země.

- Děti, jiné osoby a zvířata udržujte před prací a během ní v bezpečné vzdálenosti.  
V případě odvedení pozornosti můžete ztratit kontrolu nad přístrojem.
- Před zahájením práce se ujistěte, že v nebezpečné zóně nejsou žádné osoby, zvířata ani věcné hodnoty.
- Při práci v mírně vznětlivém prostředí, např. při suché trávě atd., si připravte hasicí přístroj.  
Hrozí nebezpečí požáru!

## Plnění paliva

- Benzín je velmi hořlavý. Při doplňování paliva udržujte odstup od otevřeného ohně a nekuřte. Hrozí nebezpečí požáru!
- Dbejte na to, abyste nerozlili benzín. Benzín se nesmí dostat do půdy. Vezměte si na pomoc vhodný podklad.
- Palivo tankujte pouze na dobře větraných místech. Benzínové výpary se mohou snadno vznítit nebo explodovat.
- Před tankováním vypněte motor a nechte přístroj vychladnout. Pokud došlo k rozlití benzínu, okamžitě vyčistěte dotčená místa. Nedovolte, aby se palivo dostalo na oděv, jinak ho ihned svlékněte.
- Také zabraňte kontaktu benzínu nebo maziv (oleje) s kůží a očima.
- Nevdechujte výpary benzínu/mazacího oleje.
- Dávejte pozor na netěsnosti. Pokud dojde k úniku benzínu, nestartujte motor.  
Hrozí nebezpečí popálenin.
- Opatrně otevřete uzávěr nádrže tak, aby pomalu unikal přetlak a žádný benzín nevystříkl.

## Obecné pracovní pokyny

### UPOZORNĚNÍ

- ▶ Berte ohled na lidi ve vašem okolí.  
Přístroj nepoužívejte v nevhodnou dobu, např. pozdě večer nebo brzy ráno. Snížení hladiny hluku omezením počtu přístrojů používaných současně. Přečtěte si a postupujte podle následujících jednoduchých rad, abyste své okolí co nejméně rušili.
- ▶ Přístroj používejte v průběhu běžné pracovní doby, abyste předešli zbytečnému zatížení hlukem. Vyhněte se práci brzy ráno nebo pozdě večer.
- Při provozu vždy používejte co nejméně plynu. Nejenže méně plynu produkuje méně hluku, ale také rozvíří méně prachu. Máte také lepší kontrolu nad materiálem, který má být foukán dohromady nebo pryč.
- K uvolnění ulpělého smetí na zemi použijte hrábě nebo koště.
- Výfukový otvor udržujte co nejbližší k zemi. Použijte celou délku foukací trubky k udržení proudu vzduchu na zemi.
- Zanechejte svůj pracovní prostor čistý. Ujistěte se, že jste žádné odpadky nefoukali na cizí pozemky.

### ⚠ VÝSTRAHA!

- ▶ Věnujte pozornost svému okolí. Když se někdo přiblíží k vaší pracovní oblasti, zatáhněte plynovou páčku zpět na minimum, dokud osoba opět nebude v dostatečné vzdálenosti.  
Vždy směřujte proud vzduchu pryč od lidí, zvířat, dětských hřišť, otevřených oken, aut atd.

## Základní bezpečnostní pokyny

- V pracovní oblasti 15 m se nesmí zdržovat žádné neoprávněné osoby ani zvířata.
- Před doplněním paliva nechte motor vychladnout.
- Udržujte všechny části těla pryč od horkých povrchů.
- Pokud se přístroj vznítí nebo nastane jiná nouzová situace, kvůli které se od přístroje musíte odpojit, rozepněte popruhy a upusťte přístroj dozadu.
- Silný proud vzduchu může odfouknout cizí předměty takovou rychlostí, že se odrazí a způsobí vážné zranění očí.
- Nikdy nesměřujte proud vzduchu na lidi nebo zvířata.
- Před montáží nebo demontáží dílů příslušenství apod. vždy vypněte motor.
- Přístroj nepoužívejte za špatného počasí, např. v husté mlze, silném dešti nebo větru, při extrémním chladu atd. Práce za špatného počasí je velmi únavná a může vést k nebezpečným okolnostem, např. nebezpečí uklouznutí.
- Dobu foukání zkráťte mírným navlhčením prašných prostorů nebo použitím postříkacích zařízení.
- Ujistěte se, že můžete bezpečně chodit a stát. Pokud náhle změníte stanoviště, věnujte pozornost případným překážkám (kořeny, kameny, větve, díry, příkopy atd.). Při práci na svahu vždy buďte velmi opatrní.
- Nikdy nenechávejte stroj bez dozoru se spuštěným motorem.
- Výfukové plyny z motoru obsahují oxid uhelnatý, který může způsobit otravu oxidem uhelnatým. Proto přístroj nikdy nespouštějte ani neprovazujte ve vnitřním prostoru ani na jiných místech s nedostatečnou cirkulací vzduchu.
- Foukač listí se nesmí používat na žebřících, lešení nebo ve zvýšené poloze (např. na střeších). Tato práce může vést k vážným zraněním.
- POZOR! Přístroj nikdy nepoužívejte, pokud není možné v případě nehody zavolat pomoc.

## Před uvedením do provozu

### ⚠ VÝSTRAHA!

- ▶ Před uvedením do provozu a při vypnutém motoru vždy proveďte kontroly.
- ▶ Před každým použitím a po pádu přístroje zkontrolujte jeho provozně bezpečný stav.
- ▶ Zkontrolujte, zda všechny pohyblivé části fungují bezvadně. Řada úrazů má svou příčinu ve špatné údržbě nástrojů.  
Poškozené díly nechte opravit kvalifikovaným odborníkem.
- ▶ Přístroj a příslušenství používejte pouze podle těchto pokynů.  
Zohledňujte přitom pracovní podmínky a vykonávanou činnost.  
Použití motorového nářadí k jiným, než určeným účelům může vést ke vzniku nebezpečných situací.
- Zkontrolujte lehkost chodu plynové páčky ① a zámku plynové páčky ②a. Plynová páčka ① musí pružit zpět do výchozí polohy.
- Zkontrolujte, zda je v palivové nádrži dostatek paliva ①b.
- Zkontrolujte, zda jsou rukojeti čisté, suché a bez oleje a nečistot.
- Nikdy neprovádějte práce samostatně. V případě nouze musí být někdo v blízkosti.
- Pokud zaznamenáte patrné změny chování přístroje, přístroj okamžitě vypněte.

## Vibrace

### ⚠ VÝSTRAHA!

- ▶ Vyhněte se rizikům daným vibracemi, např. riziku bělení prstů (poruchy prokrvení), a to častými pracovními přestávkami, ve kterých si např. budete třít dlaně jednu o druhou.
- Vždy používejte ochranné rukavice a dejte pozor na teplé ruce.
- Provádějte pravidelné pracovní přestávký.

## Před uvedením do provozu

### Montáž přístroje (viz obr. A)

- ◆ Vezměte obě hadicové spony 4 + 6 a nasuňte je na konce pružné trubky 5.
- ◆ Větší stranu pružné trubky 5 nasuňte na zahnutou trubku 3 a utáhněte hadicovou sponu 4 pomocí phillips šroubováku 26.
- ◆ Ovládací trubku 7 nasuňte do pružné trubky 5 a utáhněte hadicovou sponu 6 pomocí phillips šroubováku 26.
- ◆ Nejprve povolte upevňovací šrouby 22 na ovládací páce 8.
- ◆ Zatlačte ovládací páku 8 na vedení hlavové trubky 7.
- ◆ Ovládací páku 8 upevněte dodanými upevňovacími šrouby 22 a pojistnými maticemi 23.
- ◆ Nasuňte nástavec na trubku 11 na ovládací trubku 7. Chcete-li nástavec na trubku 11 fixovat, otočte jej ve směru hodinových ručiček (viz obr. A) a zajistěte ji dotažením zasunutého šroubu. Při požadovaném prodloužení nasuňte také druhý nástavec na trubku 11a na dřívě namontovaný nástavec na trubku 11. Chcete-li nástavec na trubku 11a fixovat, otočte jej ve směru hodinových ručiček (viz obr. A) a zajistěte ji dotažením zasunutého šroubu.
- ◆ Požadovanou koncovou trubku (kulatou) 12 nebo koncovou trubku (plochou) 24 nasuňte na nástavec na trubku 11 nebo 11a a upevněte jej otočením ve směru hodinových ručiček (viz obr. A) a zajistěte ji dotažením zasunutého šroubu.

### UPOZORNĚNÍ

- ▶ Vyšší rychlost vzduchu = plochá koncovka 24
- ▶ Normální rychlost vzduchu = kulatá koncovka 12

Demontáž se provádí v opačném pořadí.

## Míchání paliva

Motor musí být provozován s palivovou směsí benzínu a motorového oleje.

### ⚠ VÝSTRAHA!

- ▶ Zabraňte přímému kontaktu kůže s palivem a vdechování výparů paliva.
- Používejte pouze směs bezolovnatého benzínu (min. ROZ 95) a speciálního motorového oleje pro dvoutaktní motory (JASO FD/ISO-L-EGD). Smíchejte palivovou směs podle tabulky pro míchání paliva.
- Do každého vložte správné množství benzínu a dvoudobého oleje vytvořené otvory uzavřené mísicí nádobou 25 (viz „tabulka pro míchání paliva“).

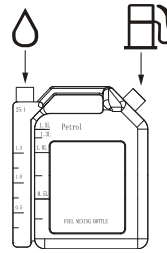

- Nakloňte míchací nádobu 25 na stranu tak, aby naplněný olej mohl proudit do komory s benzinem.
- Potom míchací nádobu 25 dobře protřepejte.

### Tabulka pro míchání paliva

Postup při míchání: 40 dílů benzínu na 1 díl oleje

Benzín	Olej pro dvoutaktní motory
0,5 litru	12,5 ml

## Plnění paliva

### ⚠ VÝSTRAHA!

- ▶ Palivo plňte pouze při vypnutém a ochlazeném motoru. Hrozí nebezpečí požáru!
- ◆ Před naplněním vždy vyčistěte oblast kolem uzávěru palivové nádrže 17, aby nedošlo k pádu nečistot do palivové nádrže 18. Pro tento účel použijte suchou tkaninu nepouštějící vlákna.
- ◆ Přístroj postavte na rovný podklad, aby uzávěr palivové nádrže 17 směřoval nahoru.
- ◆ Uzávěr palivové nádrže 17 otočte proti směru hodinových ručiček a otevřete jej. Uzávěr palivové nádrže 17 je spojen s pojistkou proti ztracení v palivové nádrži a nemůže proto spadnout.
- ◆ Naplňte palivovou směs do palivové nádrže 18 pomocí trychtýře 27. Během doplňování paliva se palivo nesmí rozlít a palivovou nádrž 18 neplňte až po okraj.
- ◆ Rozlité palivo ihned otřete.
- ◆ Uzávěr palivové nádrže 17 uzavřete otočením ve směru hodinových ručiček.



## Úprava nosného popruhu

### ⚠ VÝSTRAHA!

- ▶ Nosný popruh ② by se měl při práci vždy nosit. V opačném případě nemůže být přístroj bezpečně ovládnán a může způsobit zranění uživatele nebo jiných osob.
- ▶ Ujistěte se, že jste nosný popruh ② zajistili a správně nastavili.
- ▶ Je-li nosný popruh ② rozepnutý, hrozí nebezpečí, že bude sevřen nebo nasát do dmychadla přístroje.



- Práce se podstatně usnadní dobrou úpravou nosného popruhu ② a přístroje. Nastavte nosný popruh ② do optimální pracovní polohy.

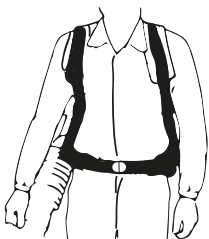

- ◆ Bederní popruh umístěte na výšku boků, a ne příliš daleko dolů na břicho. Utáhněte bederní popruh, abyste cítili, jak hmotnost přístroje spočívá na bocích.

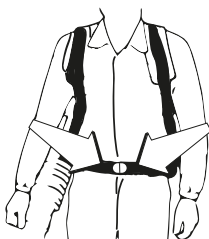

- ◆ Utáhněte oba ramenní popruhy a seřídte je, aby bylo dosaženo nejlepší pracovní polohy.

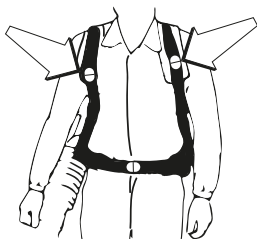

## Uvedení do provozu

### ⚠ OPATRNĚ!

- ▶ Dodržujte zákonná ustanovení vyhlášky na ochranu proti hluku.

Před každým uvedením do provozu zkontrolujte u přístroje:

- Těsnost palivového systému.
- Pevné utahení veškerých šroubových spojů.

### Spuštění se studeným motorem

#### ⚠ POZOR!

- ▶ Nedovolte nikdy, aby se spouštěcí tažné lanko ⑫ vymrštilo zpět. To může vést k poškození.
- ◆ Zkontrolujte vypínač ⑩. Měl by být v poloze „I“.
- ◆ Stlačte plynovou páčku ⑨ na polovinu a poté zámek plynové páčky ⑨a.
- ◆ Nyní uvolněte plynovou páčku ⑨ a zámek plynové páčky ⑨a. Plynová páčka ⑨ je nyní aretovaná.
- ◆ Stlačte 6x palivové čerpadlo „Primer“ ②1.
- ◆ Vytáhněte páčku pro studený start (sytič) ⑬ ven.
- ◆ Stlačte přístroj levou rukou na rámu ① proti zemi (POZOR! Ne chodíte!). Pravou rukou uchopte spouštěcí tažné lanko ⑫ a pomalu jej vytahujte, až ucítíte odpor.

#### ⚠ POZOR!

- ▶ Vytahujte spouštěcí tažné lanko ⑫ vždy rovně. Držte úchyt spouštěcího tažného lanka ⑫ pevně, když se spouštěcí tažné lanko ⑫ zase zatahuje zpět. Nenechte nikdy spouštěcí tažné lanko ⑫ zatáhnout zpět rychle.
- ◆ Nyní rychle zatáhněte za spouštěcí tažné lanko ⑫, aby motor nastartoval. Pokud motor nenastartuje, postup opakujte.
- ◆ Po nastartování motoru stlačte plynovou páčku ⑨. Páčka sytiče se vrátí do výchozí polohy.

Pokud motor nenaskočí ani po několika pokusech, přečtěte si kapitulu „Vyhledávání závad“.

#### UPOZORNĚNÍ

- ▶ Při vysokých venkovních teplotách může dojít k tomu, že se i při studeném motoru musí startovat bez páčky pro studený start (sytiče) ⑬!

## Spuštění s teplým motorem

(Přístroj se zastavil na dobu kratší než 15–20 minut)

- ◆ Při startu teplého motoru se nemusí zatáhnout za páčku pro studený start (sytič) 15.
- ◆ Stlačte přístroj levou rukou na rámu 1 proti zemi (POZOR! Ne chodí dleml!). Pravou rukou uchopte spouštěcí tažné lanko 16 a pomalu jej vytahujte, až ucítíte odpor.

### ⚠ POZOR!

- ▶ Vytahujte spouštěcí tažné lanko 16 vždy rovně. Držte úchyt spouštěcího tažného lanka 16 pevně, když se spouštěcí tažné lanko 16 zase zatahuje zpět. Nenechte nikdy spouštěcí tažné lanko 16 zatáhnout zpět rychle.
- ◆ Nyní rychle zatáhněte za spouštěcí tažné lanko 16. Přístroj by měl po 1–2 tazích nastartovat. Pokud přístroj nenastartuje ani po 6 tazích, zopakujte postup z části „Spuštění se studeným motorem“.

## Parkovací plynový/škrticí zámek

- ◆ Stlačte plynovou páčku 9 na polovinu a poté zámek plynové páčky 9a.
- ◆ Nyní uvolněte plynovou páčku 9 a zámek plynové páčky 9a. Plynová páčka 9 je nyní aretovaná.

### UPOZORNĚNÍ

- ▶ Když je aktivována plynové páčky 9a, zařízení nepracuje v plné poloze škrticí klapky!

## Vypnutí motoru

### Postup při nouzovém vypínání

Pokud je nutné přístroj okamžitě zastavit, stiskněte vypínač 10 po dobu 1 sekundy na „0“ a ujistěte se, že se přístroj zastaví.

### Normální postup

- ◆ Pusťte plynovou páčku 9. Motor přejde do volnoběžných otáček. Stiskněte vypínač 10 po dobu 1 sekundy na „0“ a ujistěte se, že se přístroj zastaví.

## Základní pracovní techniky

- Před použitím se obeznamte s přístrojem.

### ⚠ VÝSTRAHA!

- ▶ **VÝSTRAHA!** Výstraha před vymrštěním předmětů. Používejte vždy ochranu očí. Vymrštěné kameny, odpady atd. by mohly zasáhnout oči a způsobit vážná zranění nebo oslepnutí. Nepovolané osoby udržujte v bezpečné vzdálenosti. Děti, zvířata, přihlížející osoby a pomocníci by měli být vně bezpečnostní zóny 15 m. Pokud se k vám někdo přiblíží, přístroj okamžitě vypněte.
- ▶ Přístroj nepoužívejte, pokud je výfukový otvor na krytu motoru zakrytý stěnou a/nebo jinými předměty. Jinak by mohlo dojít k poškození přístroje. Během provozu se ujistěte, že vzdálenost od ostatních předmětů je nejméně 50 cm.

- Foukač listí lze nést na zádech a během provozu je nesen na ramenu pomocí popruhu. Ovládá se pravou rukou pomocí rukojeti na trubce.
- Rychlost proudu vzduchu se reguluje pomocí plynového spínače. Rychlost přizpůsobte dané oblasti použití.
- Ujistěte se, že přívod vzduchu není blokován např. listím nebo nečistotami. Zanesený přívod vzduchu snižuje foukačí výkon a zvyšuje pracovní teplotu motoru, což může vést k selhání motoru. Případně vypněte motor a odstraňte cizí předměty.
- Dbejte na směr větru. Je snazší pracovat s větrem.
- Foukač listí by neměl být používán k přesunu velkých hromad listí, protože to je velmi časově náročné a způsobuje to zbytečný hluk.
- Zaujměte bezpečnou pracovní polohu s pevným stáním.
- Po ukončení práce musí být stroj uschován ve stojaté poloze.

## Čištění a údržba

### ⚠ NEBEZPEČÍ ZRANĚNÍ!

- ▶ Před čištěním přístroj vždy vypněte a vytáhněte konektor zapalovací svíčky 14.

### UPOZORNĚNÍ

- ▶ Po každém použití byste měli přístroj důkladně očistit.
- ▶ Čištění a údržbu provádějte pouze v rozsahu uvedeném v tomto návodu k obsluze. Další práce musí provádět kvalifikovaný personál.
- ▶ Údržbářské práce je třeba provádět pravidelně (viz kapitola „Intervaly údržby“).

## Čištění motorové jednotky

### ⚠ NEBEZPEČÍ ZRANĚNÍ!

- ▶ NEBEZPEČÍ POPÁLENÍ! Nedotýkat se horkých tlumičů, válců nebo chladicích žeber.

- Udržujte větrací mřížky a skříň motoru v co možná nejčistším a bezprašném stavu. Vyfoukejte je stlačeným vzduchem při nízkém tlaku.
- Přístroj čistěte pravidelně navlhčeným hadrem s pár kapkami čisticího prostředku. Dbejte na to, aby dovnitř přístroje nevnikla voda.

## Čištění vzduchového filtru

Znečištěné vzduchové filtry snižují výkon motoru příliš nízkým přívodem vzduchu do karburátoru.

Proto je nezbytná pravidelná kontrola. Vzduchový filtr byste měli kontrolovat pravidelně a v případě potřeby vyčistit.

U velmi prašného vzduchu musíte vzduchový filtr kontrolovat častěji.

- ◆ Uvolněte uzavírací šroub pro kryt vzduchového filtru 19 otočením proti směru hodinových ručiček.
- ◆ Sejměte kryt vzduchového filtru 20.
- ◆ Vyjměte vzduchový filtr.
- ◆ Vyčistěte vzduchový filtr vyklepáním nebo vyfoukáním (pomocí stlačeného vzduchu).

Sestavení se provádí v opačném pořadí.

### ⚠ POZOR!

- ▶ Nikdy nečistěte vzduchový filtr benzínem ani hořlavými rozpouštědly.

## Čištění zapalovací svíčky

- ◆ Vytáhněte konektor zapalovací svíčky 14.
- ◆ Povolte zapalovací svíčku přiloženým klíčem na zapalovací svíčky 26.
- ◆ Sestavení se provádí v opačném pořadí.
- Vzdálenost elektrod = 0,6 mm (vzdálenost mezi elektrodami, mezi kterými vzniká zapalovací jiskra). Zkontrolujte znečištění zapalovací svíčky poprvé po 10 provozních hodinách a v případě potřeby ji vyčistěte měděným drátěným kartáčem. Potom proveďte údržbu zapalovací svíčky každých 50 provozních hodin.

## Údržba nastavení karburátoru

### UPOZORNĚNÍ

- ▶ Svěřte nastavení karburátoru (např. volnoběžné otáčky) pouze kvalifikovanému personálu, aby nedošlo k poškození motoru.

## Intervaly údržby

Zde uvedené údaje se týkají normálních podmínek použití. Při ztížených podmínkách, jako je např. intenzivní prašnost a delší denní pracovní doba, je třeba uvedené intervaly přiměřeně zkrátit.

ÚDRŽBA	před začátkem práce	týdně	měsíčně
Vyčistěte vnější plochy přístroje.	x		
Zkontrolujte, zda plynová páčka funguje správně.	x		
Zkontrolujte funkci spínače Stop.	x		
Vyčistěte vzduchový filtr. V případě potřeby vyměňte.	x		
Utáhněte šrouby a matice.	x		
Ujistěte se, že z motoru, nádrže nebo palivového potrubí neuniká palivo.	x		
Ujistěte se, že boky vstupní mřížky vzduchu nejsou blokovány.	x		
Zkontrolujte startér a jeho startovací lanko.		x	
Vyčistěte vnější část zapalovací svíčky. Demontujte zapalovací svíčku a zkontrolujte vzdálenost elektrod. Nastavte vzdálenost na 0,6–0,7 mm nebo vyměňte zapalovací svíčku.			x
Vyčistěte vnější část karburátoru a oblast kolem něj.		x	
Zkontrolujte všechny kabely a přípojky.			x
Vyměňte zapalovací svíčku.			x

## Objednávání náhradních dílů

Náhradní díly k tomuto výrobku si můžete dodatečně objednat vždy pohodlně na internetu na adrese [www.kompnass.com](http://www.kompnass.com).



Naskenujte QR kód pomocí chytrého telefonu / tabletu.

Pomocí tohoto kódu QR se dostanete přímo na naši webovou stránku a můžete si prohlédnout a objednat dostupné náhradní díly.

### UPOZORNĚNÍ

- ▶ Máte-li problémy s online objednávkou, můžete se telefonicky nebo e-mailem obrátit na naše servisní středisko.
- ▶ Při objednávání vždy uvádějte číslo výrobku (IAN) 453157\_2310.
- ▶ Vezměte prosím na vědomí, že ne pro všechny země dodání je možné objednat náhradní díly online.

## Skladování a přeprava

- ♦ Vyčistěte a proveďte údržbu přístroje před každým skladováním, viz kapitola „Čištění a údržba“.
- ♦ Před každou přepravou, a to i na kratší vzdálenosti, přístroj vypněte. Přístroj během přepravy (včetně vozidel) zajistěte proti převrácení, aby nedošlo ke ztrátě paliva, poškození nebo zranění.
- ♦ Horký tlumič hluku udržujte pryč od těla. Hrozí nebezpečí popálení!
- ♦ Přístroj skladujte na bezpečném, suchém, mrazuvzdorném, dobře větraném a proti povětrnostním vlivům chráněném místě. Venkovní skladování se nedoporučuje. Zajistěte jej také proti neoprávněnému přístupu.
- ♦ Vyprázdněte olejovou, resp. palivovou nádrž pomocí odsávacího čerpadla.

### ⚠ VÝSTRAHA!

- ▶ Benzín nečerpejte v uzavřených prostorách, v blízkosti ohně nebo během kouření. Plynové výpary mohou způsobit explozi nebo požár.
- ♦ Nastartujte motor a nechte jej běžet tak dlouho, dokud se nespotřebuje zbylý benzín.

## Hledání závad

Problém	Možná příčina	Odstranění závad
Motor nenaskočí	Chybný postup při startování	Řiďte se pokyny ke startování
Motor naskočí, ale neběží na plný výkon	Znečištěný vzduchový filtr	Vzduchový filtr vyčistěte
Motor běží nepravidelně	Chybná vzdálenost elektrod zapalovací svíčky	Vyčistěte zapalovací svíčku a nastavte vzdálenost elektrod nebo vsadte novou zapalovací svíčku
Svíčka zanesená saze- mi nebo vlhká zapalovací svíčka	Chybné nastavení karburátoru	Vyčistěte zapalovací svíčku nebo ji vyměňte za novou

## Záruka společnosti Kompnass Handels GmbH

Vážená zákaznice, vážený zákazník,

na tento přístroj získáváte záruku v trvání 3 let od data zakoupení. Je-li akumulátor řady X12V a X20V Team součástí dodávky, získáváte na něj rovněž záruku v trvání 3 let od data zakoupení. V případě závad tohoto výrobku máte zákonná práva vůči prodejci výrobku. Tato zákonná práva nejsou omezena naší níže uvedenou zárukou.

### Záruční podmínky

Záruční doba začíná plynout dnem nákupu. Dobře uschovejte pokladní doklad. Tento doklad je potřebný jako důkaz o koupi.

Pokud se do tří let od data zakoupení tohoto výrobku vyskytne vada materiálu nebo výrobní závada, pak Vám podle našeho uvážení výrobek zdarma opravíme, vyměníme nebo uhradíme kupní cenu. Předpokladem této záruky je, že bude během tříleté lhůty předložen vadný přístroj a doklad o koupi (pokladní doklad) a stručně se popíše, v čem závada spočívá a kdy se vyskytla.

Vztahuje-li se na závadu naše záruka, obdržíte zpět buď opravený nebo nový produkt. Opravou nebo výměnou výrobku nezačne plynout nová záruční doba.

### Záruční doba a zákonné nároky vyplývající ze závad

Záručním plněním se záruční doba neprodlužuje. To platí i pro vyměněné a opravené součásti. Poškození nebo vady vyskytující se případně již při nákupu se musí oznámit ihned po vybalení. Po uplynutí záruční doby podléhají veškeré opravy zpoplatnění.

### Rozsah záruky

Přístroj byl vyroben pečlivě podle přísných směrnic kvality a před expedicí byl svědomitě vyzkoušen.

Záruka se vztahuje na materiálové nebo výrobní vady. Tento rozsah záruky se nevztahuje na součásti výrobku, které jsou vystaveny běžnému opotřebení, a proto je lze považovat za spotřební díly, např. pilové listy, náhradní čepele, brusné papíry atd. nebo na poškození křehkých součástí, jako jsou např. spínače nebo díly, které jsou vyrobeny ze skla.

Tato záruka zaniká, pokud je výrobek poškozen, nebyl řádně používán nebo udržován. Pro zajištění správného používání výrobku se musí přesně dodržovat všechny pokyny uvedené v návodu k obsluze. Účelům použití a úkonům, které se v návodu k obsluze nedoporučují nebo se před nimi varuje, je třeba se bezpodmínečně vyhnout.

Výrobek je určen pouze pro soukromé účely a ne pro komerční použití. Při nesprávném a neodborném používání, při použití násilí a při zásazích, které nebyly provedeny našimi autorizovanými servisními provozovny, záruční nároky zanikají.

### Záruční plnění neplatí v těchto případech

- normální opotřebení kapacity akumulátoru
- komerční použití výrobku
- poškození nebo změna výrobku zákazníkem
- nedodržení bezpečnostních předpisů a předpisů údržby, chyby obsluhy
- škody vlivem přírodních živlů

### Vyřízení v případě záruky

Pro zajištění rychlého Vaší žádosti postupujte podle následujících pokynů:

- Pro všechny dotazy mějte připraven pokladní lístek a číslo výrobku (IAN) 453157\_2310 jako doklad o koupi.
- Číslo výrobku naleznete na typovém štítku na výrobku, rytině na výrobku, na titulní straně návodu k obsluze (vlevo dole) nebo na nálepce na zadní nebo spodní straně výrobku.
- Pokud by se měly vyskytovat funkční vady nebo jiné závady, kontaktujte nejprve níže uvedené servisní oddělení **telefonicky** nebo **e-mailem**.
- Výrobek, zaevidovaný jako vadný výrobek pak můžete při přiložení dokladu o nákupu (pokladní lístek) a při uvedení, v čem spočívá vada a kdy k ní došlo, poslat výrobek pro Vás bez poštovního na adresu, kterou Vám oznámí servis.



Na webových stránkách [www.lidl-service.com](http://www.lidl-service.com) si můžete stáhnout tyto a mnoho dalších příruček, videí o výrobku a instalační software.

Pomocí kódu QR se dostanete přímo na stránku servisu Lidl ([www.lidl-service.com](http://www.lidl-service.com)) a můžete pomocí zadání čísla výrobku (IAN) 453157\_2310 otevřít svůj návod k obsluze.

### Servis

**CZ** Servis Česko  
 Tel.: 800143873  
 E-Mail: [kompernass@lidl.cz](mailto:kompernass@lidl.cz)  
 IAN 453157\_2310

### Dovozce

Dbejte prosím na to, že následující adresa není adresou servisu. Kontaktujte nejprve uvedený servis.

KOMPERNASS HANDELS GMBH  
 BURGSTRASSE 21  
 44867 BOCHUM  
 NĚMECKO  
[www.kompernass.com](http://www.kompernass.com)

### Likvidace

Platí pouze pro Francii



Výrobek, obal a návod k obsluze jsou recyklovatelné, podléhají rozšířené odpovědnosti výrobce a shromažďují se odděleně.



Obal se skládá z ekologických materiálů, které lze zlikvidovat v komunálních sběrných recyklačních dvorech. Přístroj a jeho příslušenství se skládají z různých materiálů jako např. kovů a plastů.

Informace o možnostech likvidace vysloužilého přístroje vám poskytne obecní nebo městský úřad.

### Ochrana životního prostředí

- Vyprázdněte pečlivě benzinovou nádrž a olejovou nádrž a odevzdejte přístroj na sběrném místě k recyklaci. Použité plastové a kovové díly lze rozřadit podle druhu a recyklovat.
- Použitý olej a zbytky benzínu odevzdejte na sběrném místě, nevylévejte je do kanalizace ani do odtoku.
- Znečištěný materiál z údržby a provozní materiály odevzdejte na určeném sběrném místě.



Obal zlikvidujte ekologicky. Dbejte na označení na různých obalových materiálech a v případě potřeby tyto obaly rozřídíte. Obalové materiály jsou označeny zkratkami (a) a číslicemi (b) s následujícím významem: 1-7: plasty, 20-22: papír a lepenka, 80-98: kompozitní materiály.



Informace o možnostech likvidace vysloužilého výrobku vám podá správa vašeho obecního nebo městského úřadu.

## Překlad originálu prohlášení o shodě

My, společnost KOMPENASS HANDELS GMBH, osoba odpovědná za dokumentaci: pan Semi Uguzlu, BURGSTR. 21, 44867 BOCHUM, DEUTSCHLAND/NĚMECKO, prohlašujeme, že tento přístroj je ve shodě s následujícími normami, normativními dokumenty a směrnicemi ES:

**Směrnice o strojních zařízeních**  
(2006/42/EC)

**Směrnice o elektromagnetické kompatibilitě**  
(2014/30/EU)

**Venkovní politika**  
(2005/88/EC)  
(2000/14/EC)

**Hladina akustického výkonu LWA**  
Naměřeno 108,3 dB (A)  
Garantováno 111 dB (A)

**Směrnice o emisích výfukových plynů**  
(2016/1628/EU změněno na 2017/656/EU)

**Směrnice o omezení používání nebezpečných látek (RoHS)**  
(2011/65/EU)\*

\* Výhradní odpovědnost za vystavení tohoto prohlášení o shodě nese výrobce. Výše popsaný předmět prohlášení je v souladu s předpisy směrnice č. 2011/65/EU Evropského parlamentu a Rady z 8. června 2011 o omezení používání určitých nebezpečných látek v elektrických a elektronických zařízeních.

### Použité harmonizované normy

EN 15503:2009/A2:2015  
EN ISO 12100:2010  
EN ISO 14982:2009  
EN IEC 63000:2018

**Typ/označení přístroje:** Benzinový foukač listí PBLG 52 A1

**Rok výroby:** 01–2024

**Sériové číslo:** IAN 453157\_2310

Bochum, 20. 12. 2023



Semi Uguzlu  
- manažer kvality -

Technické změny ve smyslu dalšího vývoje jsou vyhrazeny.

# Spis treści

<b>Wstęp</b> .....	<b>62</b>
Użytkowanie zgodne z przeznaczeniem .....	62
Wyposażenie .....	62
Zakres dostawy .....	62
Dane techniczne .....	63
<b>Ogólne wskazówki bezpieczeństwa</b> .....	<b>64</b>
Środki ochrony indywidualnej (ŚOI) .....	64
Przechowywanie i transport .....	64
Bezpieczeństwo otoczenia .....	64
Nalewanie paliwa .....	65
<b>Ogólne wskazówki dotyczące pracy</b> .....	<b>65</b>
<b>Podstawowe wskazówki bezpieczeństwa</b> .....	<b>65</b>
Przed uruchomieniem .....	65
Drgania .....	66
<b>Przed uruchomieniem</b> .....	<b>66</b>
Montaż urządzenia (patrz rys. A) .....	66
Mieszanie paliwa .....	66
Nalewanie paliwa .....	66
Dopasowanie pasa do przenoszenia .....	67
<b>Uruchomienie</b> .....	<b>67</b>
Rozruch zimnego silnika .....	67
Rozruch ciepłego silnika .....	68
Przepustnica postojowa/zamek przepustnicy .....	68
Wylączenie silnika .....	68
<b>Podstawowe techniki pracy</b> .....	<b>68</b>
<b>Czyszczenie i konserwacja</b> .....	<b>68</b>
Czyszczenie zespołu silnika .....	68
Czyszczenie filtra powietrza .....	69
Konserwacja świecy zapłonowej .....	69
Konserwacja ustawień gaźnika .....	69
<b>Terminy konserwacji</b> .....	<b>69</b>
<b>Zamawianie części zamiennych</b> .....	<b>70</b>
<b>Przechowywanie i transport</b> .....	<b>70</b>
<b>Rozwiązywanie problemów</b> .....	<b>70</b>
<b>Gwarancja Kompernaß Handels GmbH</b> .....	<b>70</b>
<b>Serwis</b> .....	<b>71</b>
<b>Importer</b> .....	<b>71</b>
<b>Utylizacja</b> .....	<b>71</b>
<b>Tłumaczenie oryginalnej deklaracji zgodności</b> .....	<b>72</b>



## **BENZYNOWA DMUCHAWA DO LIŚCI PBLG 52 A1**

### **Wstęp**

Gratulujemy zakupu nowego urządzenia. Wybrany produkt charakteryzuje się wysoką jakością. Instrukcja obsługi stanowi część niniejszego produktu. Zawiera ona ważne informacje na temat bezpieczeństwa, użytkowania i utylizacji. Przed rozpoczęciem użytkowania produktu zapoznaj się ze wszystkimi wskazówkami dotyczącymi obsługi i bezpieczeństwa. Używaj produktu wyłącznie zgodnie z zamieszczonym tu opisem oraz w podanym zakresie zastosowań. Przekazując produkt osobie trzeciej dołącz do niego również całą dokumentację.

### **Użytkowanie zgodne z przeznaczeniem**

Urządzenie nadaje się tylko do uprzątkowania liści, trawy i tym podobnych na trawnikach, chodnikach i drogach asfaltowych za pomocą nadmuchu. Urządzenie nie może być wykorzystywane do innych celów.

W urządzeniu nie wolno dokonywać żadnych modyfikacji. Może to zagrażać bezpieczeństwu.

Odpowiedzialność za szkody lub obrażenia spowodowane takim działaniem ponosi użytkownik/operator, a nie producent. Należy pamiętać, że zgodnie z przeznaczeniem urządzenie nie zostało zaprojektowane do zastosowań komercyjnych.

Nie udzielamy żadnej gwarancji, jeśli urządzenie jest używane w zakładach komercyjnych, rzemieślniczych lub przemysłowych, jak również do czynności o równoznacznym charakterze.

Przepisy krajowe mogą ograniczać stosowanie urządzenia!

#### **⚠ OSTRZEŻENIE!**

- ▶ Zabrania się korzystania z urządzenia dzieciom.

#### **⚠ OSTRZEŻENIE!**

- ▶ Długotrwałe narażenie na hałas może spowodować trwałe uszkodzenie słuchu. Dlatego należy zawsze nosić odpowiednio dopuszczone środki ochrony słuchu.

#### **⚠ OSTRZEŻENIE!**

- ▶ W żadnym wypadku nie wolno zmieniać pierwotnej konstrukcji urządzenia bez zgody producenta. Zawsze należy używać oryginalnych akcesoriów. Nieautoryzowane modyfikacje i/lub nieautoryzowane akcesoria mogą spowodować poważne, a nawet śmiertelne obrażenia u użytkownika lub innych osób.

#### **⚠ OSTRZEŻENIE!**

- ▶ Niewłaściwe lub niedbałe użycie tego urządzenia może spowodować powstanie niebezpieczeństwa ze strony urządzenia, które może prowadzić do poważnych, a nawet śmiertelnych obrażeń. Bardzo ważne jest, aby przeczytać i zrozumieć treść niniejszej instrukcji obsługi.

### **Wyposażenie**

- 1 Stelaż
- 1a Uchwyt nośny
- 2 Pas do przenoszenia
- 3 Zagięta rura
- 4 Opaska zaciskowa
- 5 Elastyczna rura (D)
- 6 Opaska zaciskowa
- 7 Rura sterująca (C)
- 8 Dźwignia obsługowa
- 9 Dźwignia gazu
- 9a Blokada dźwigni gazu
- 10 Włącznik/wyłącznik
- 11 Rura przedłużająca (B)
- 11a Rura przedłużająca (B)
- 12 Rura końcowa, okrągła (A1)
- 13 Otwór do mocowania (na pas do przenoszenia)
- 14 Wtyk świecy zapłonowej
- 15 Dźwignia rozruchu zimnego silnika (ssanie)
- 16 Linka rozruchowa
- 17 Korek zbiornika paliwa
- 18 Zbiornik paliwa
- 19 Śruba zamykająca (do pokrywy filtra powietrza)
- 20 Pokrywa filtra powietrza
- 21 Pompka paliwa „Primer”
- 22 śruba mocująca (do dźwigni obsługowej)
- 23 nakrętka zabezpieczająca (do dźwigni obsługowej)
- 24 Rura końcowa, płaska (A2)
- 25 Pojemnik do mieszania
- 26 Klucz do świec zapłonowych/wkrętak krzyżakowy
- 27 Lejek

### **Zakres dostawy**

- 1 zespół silnika z pasem do przenoszenia
- 1 rura głowicy (C)
- 2 rury końcowe, płaska, okrągła (A1/A2)
- 2 rury przedłużające (B)
- 1 zagięta rura
- 1 elastyczna rura (D)
- 2 opaski zaciskowe
- 1 pojemnik do mieszania
- 1 śruby mocujące
- 1 nakrętka zabezpieczająca
- 1 narzędzie
- 1 lejek
- 1 instrukcja obsługi

## Dane techniczne

Silnik	
Pojemność skokowa	52 cm <sup>3</sup>
Maks. moc silnika według ISO 8893	1,6 kW
Moc znamionowa	1,45 kW
Znamionowa prędkość obrotowa	7500 min <sup>-1</sup>
Prędkość obrotowa na biegu jałowym	3000 min <sup>-1</sup>
Świeca zapłonowa	L7RTC
Prędkość przepływu powietrza	290 km/h (z dyszą płaską)
Objętość strumienia powietrza	750 m <sup>3</sup> /h (z dyszą płaską)

Pojemność	
Zbiornik paliwa	ok. 1300 cm <sup>3</sup> (1,3 l)

## Informacje dotyczące poziomu hałasu i drgań

Wskazanie poziomu mocy akustycznej emitowanej przez urządzenie, określonego zgodnie z dyrektywami europejskimi 2000/14/EC i 2005/88/EC.

Wartość mierzona dla hałasu określona zgodnie z normą EN 15503:2009 + A2:2015.

Poziom ciśnienia akustycznego skorygowany charakterystyką częstotliwościową A wynosi z reguły:

Poziom ciśnienia akustycznego L <sub>pA</sub> w dB (A)	98,5 dB Niepewność K = 3 dB
Poziom mocy akustycznej L <sub>WA,m</sub> w dB (A)	Zmierzono: 108,3 dB Gwarantowany: 111 dB Niepewność K = 3 dB
Wartość drgań A <sub>hv,eq</sub> w m/s <sup>2</sup> ISO 22867	4,194 m/s <sup>2</sup> Niepewność K = 1,5 m/s <sup>2</sup>

 **Ta maszyna jest niezwykle głośna. Stosować środki ochrony słuchu, aby uniknąć uszkodzenia słuchu!**

## WSKAZÓWKA

► Poziom drgań podany w tych instrukcjach został zmierzony zgodnie z metodą pomiarową określoną w normie EN 15503 i może być użyty do porównywania urządzeń. Podana wartość emisji drgań może posłużyć także do wstępnej oceny stopnia narażenia.























## ⚠ OSTRZEŻENIE!



► Poziom drgań będzie zmieniał się w zależności od rodzaju zastosowania i w niektórych przypadkach może przekraczać wartość wskazaną w niniejszych instrukcjach. Narażenie na drgania mogłoby zostać nieprawidłowo ocenione, gdyby narzędzie było regularnie wykorzystywane w taki sposób. W celu dokładnej oceny stopnia narażenia na drgania w określonym okresie pracy należy również uwzględnić czasy, w których urządzenie pozostawało wyłączone lub było wprawdzie włączone, jednak nie było faktycznie wykorzystywane. Może to znacznie obniżyć stopień narażenia na drgania w całym okresie pracy.

## ⚠ OSTRZEŻENIE!

► Unikaj ryzyka związanego z drganiami, np. ryzyka wystąpienia choroby znanej jako zespół wibracyjny lub choroba wibracyjna (problemy z ukrwieniem). W tym celu należy stosować częste przerwy podczas pracy, w trakcie których należy np. rozcierać dłonie.

## W tym tłumaczeniu oryginalnej instrukcji obsługi/na urządzeniu użyte są następujące piktogramy

	Przed pierwszym uruchomieniem przeczytaj uważnie całą instrukcję obsługi i przechowuj ją w bezpiecznym miejscu do późniejszego wykorzystania.
	Ostrzeżenie! Przed uruchomieniem przeczytaj instrukcję obsługi!
	OSTRZEŻENIE! Podczas pracy z urządzeniem wymagane są specjalne środki bezpieczeństwa. Przeczytaj i stosuj się do wszystkich wskazówek ostrzegawczych.
	Założ ochronniki słuchu.
	Noś okulary ochronne.
	Noś rękawice ochronne.
	1. Włącz urządzenie
	2. Napełnij pompę paliwa (zastrzyk).
	3. Pociągnij dźwignię ssania
	4. Pociągnij linkę rozrusznika
	Naciśnij 6 x pompkę paliwa „Primer”
	Zbiornik paliwa; proporcje mieszania: 40 części benzyny na 1 część oleju
	Benzyna: ROZ 95/ROZ 98
	Olej do silników 2-suwowych: ISO-L-EGD/JASO FD
	Otwarte płomienie lub palenie w pobliżu urządzenia jest surowo zabronione!
	Gwarantowany poziom mocy akustycznej urządzenia
	Operator dmuchawy do liści musi zadbać o to, by ludzie i zwierzęta znajdowali się w odległości co najmniej 15 m. Jeśli w tej samej bliskiej odległości pracuje kilku operatorów, bezpieczna odległość musi wynosić co najmniej 15 m.
	Przeostrożność! Trujące opary tlenku węgla! Nie używać urządzenia w pomieszczeniach zamkniętych!
	OSTRZEŻENIE! Włosy mogą być wessane do urządzenia!
	Ostrożnie - benzyna jest bardzo łatwopalna! Niebezpieczeństwo wybuchu! Nie rozlewać paliwa!
	Przed rozpoczęciem prac konserwacyjnych wyłączyć urządzenie i odłączyć wtyk świecy zapłonowej!
	Uwaga! Niebezpieczeństwo uduszenia!
	Uwaga, gorące elementy. Zachować odstęp!

	Uważajcie na wyrzucone części! Trzymać z dala osoby postronne! Zachować odstęp!
	Nie napełniaj E10!
	Wlej mieszankę benzynową tutaj!

## **Ogólne wskazówki bezpieczeństwa**

### **WAŻNE! PRZED UŻYCIEM UWAŻNIE PRZECZYTAJ I PRZECHOWUJ W BEZPIECZNYM MIEJSCU DO PÓŹNIEJSZEGO WYKORZYSTANIA.**

#### **OSTRZEŻENIE!**

- ▶ Zawsze zachowuj ostrożność i uważaj na to, co robisz. Praca z elektronarzędziem wymaga także zachowania zasad zdrowego rozsądku. Nie korzystaj z urządzenia, gdy jesteś chory, zmęczony lub znajdujesz się pod wpływem narkotyków, alkoholu albo leków. Nawet chwila nieuwagi podczas korzystania z urządzenia może spowodować poważne obrażenia ciała.
- ▶ Unikaj niewłaściwego zastosowania; narzędzie użytkować tylko w sposób opisany w rozdziale „Użytkowanie zgodne z przeznaczeniem”.

- Przed uruchomieniem przeczytaj instrukcję obsługi urządzenia i przestrzegaj w szczególności wskazówek bezpieczeństwa.
- Tabliczki ostrzegawcze i informacyjne umieszczone na urządzeniu zawierają ważne wskazówki na temat bezpiecznej eksploatacji.
- Oprócz wskazówek zawartych w niniejszej instrukcji obsługi należy przestrzegać ogólnych przepisów z zakresu bezpieczeństwa i higieny pracy (BHP) ustanowionych przez ustawodawcę.
- Folie opakowaniowe przechowuj poza zasięgiem dzieci ze względu na niebezpieczeństwo uduszenia!
- Niedostatecznie poinstruowani operatorzy mogą stwarzać zagrożenie dla siebie i innych osób w wyniku nieprawidłowego użytkowania. Operator ponosi odpowiedzialność wobec osób trzecich.
- Podczas pracy z urządzeniem zachowuj szczególną ostrożność. Podczas pracy zachowuj zawsze rozsądek i uważaj na to, co robisz.
- Przed użyciem urządzenia przeprowadź ogólną kontrolę.
- Nigdy nie używaj urządzenia, gdy jesteś zmęczony, piłeś alkohol lub brałeś leki, ponieważ może to negatywnie wpłynąć na zdolność widzenia, osąd lub kontrolę nad ciałem.
- Nie pracuj na raz dłużej niż 10 minut. Zaleca się zrobienie 10–20-minutowej przerwy pomiędzy kolejnymi cyklami pracy, aby uniknąć uszkodzeń spowodowanych wibracjami i/lub uszkodzenia słuchu.
- Noś środki ochrony indywidualnej.
- Urządzenie można pożyczać tylko użytkownikom, którzy mają doświadczenie w pracy z urządzeniem. Należy przekazać wówczas również instrukcję obsługi.
- Jeśli urządzenie nie jest używane, należy je wyłączyć i odłożyć tak, aby nikt nie był narażony na niebezpieczeństwo. Zabezpiecz urządzenie przed dostępem osób nieupoważnionych.
- Trzymaj wszystkie części ciała z dala od gorących powierzchni. Niebezpieczeństwo poparzenia.
- OSTRZEŻENIE! Istnieje niebezpieczeństwo wychodzące od wirujących części.
- OSTRZEŻENIE! Nigdy nie pozwalaj dzieciom na korzystanie z urządzenia.

- Operator dmuchawy do liści musi zadbać o to, by ludzie i zwierzęta znajdowali się w odległości co najmniej 15 m. Jeśli w tej samej bliskiej odległości pracuje kilku operatorów, bezpieczna odległość musi wynosić co najmniej 15 m.
- Użytkownik urządzenia ponosi odpowiedzialność za wszelkie wypadki i zagrożenia, które wyrządzą szkodę innym osobom lub ich mieniu.
- W sytuacji awaryjnej należy odpiąć urządzenie, otwierając pas biodrowy i piersiowy i pozwalając, aby urządzenie upadło do tyłu.
- Elektryczny układ zapłonowy urządzenia wytwarza słabe pole elektromagnetyczne. W przypadku noszenia rozrusznika serca lub podobnych implantów, przed użyciem urządzenia należy skonsultować się z lekarzem w celu uniknięcia zagrożeń dla zdrowia.
- Nigdy nie dotykaj świecy zapłonowej ani przewodu zapłonowego podczas pracy silnika. Niebezpieczeństwo porażenia prądem elektrycznym.
- Należy pamiętać, że niewłaściwa konserwacja, stosowanie niezgodnych części zamiennych lub demontaż bądź modyfikacja urządzeń zabezpieczających może spowodować uszkodzenie urządzenia i poważne obrażenia u osób pracujących z jego użyciem.
- Skontaktuj się z lokalnymi władzami, aby upewnić się, że przestrzegasz obowiązujących przepisów.

## **Środki ochrony indywidualnej (ŚOI)**

### **NIEBEZPIECZEŃSTWO!**

- ▶ Zawsze noś środki ochrony indywidualnej!



Noś ochronniki słuchu.



Noś okulary ochronne.



Noś rękawice ochronne.

- Podczas pracy z urządzeniem należy zawsze nosić okulary ochronne, aby uniknąć obrażeń oczu.
- Zawsze noś ochronniki słuchu. Hałas emitowany przez urządzenie może spowodować uszkodzenie słuchu.
- Noś solidne rękawice ochronne wykonane z wytrzymałego materiału, takiego jak np. skóra.

## **Przechowywanie i transport**

- Przed każdym przeniesieniem lub transportem, również na krótkich odcinkach, zawsze wyłączaj urządzenie.
- Zabezpiecz urządzenie przed wyrwaniem się podczas transportu (również w pojazdach), aby zapobiec wyciekowi paliwa, uszkodzeniu lub obrażeniom ciała.
- Gorący tłumik trzymaj jednocześnie z dala od ciała. Niebezpieczeństwo poparzenia!
- Przed przechowaniem urządzenie należy oczyścić i przeprowadzić jego konserwację.
- Urządzenie należy przechowywać w bezpiecznym i suchym miejscu. Zabezpiecz je przed dostępem osób niepowołanych.

## **Bezpieczeństwo otoczenia**

- Przepisy krajowe i/lub lokalne mogą czasowo ograniczać korzystanie z wytwarzających hałas urządzeń napędzanych silnikiem. Zapytaj o to u władz lokalnych.
- Urządzenia nie wolno używać w pomieszczeniach ani w innych miejscach o słabej wentylacji. Istnieje niebezpieczeństwo uduszenia toksycznymi gazami spalinowymi/oparami oleju smarowego.
- Pracuj tylko w świetle dziennym. Nie pracuj wczesnym rankiem ani późnym wieczorem, jeśli mogłoby to przeszkadzać innym.

- Nie pracuj w niekorzystnych warunkach pogodowych, takich jak deszcz czy wiatr.  
W takim przypadku istnieje zwiększone ryzyko wypadku.
- Nie pracuj w pobliżu otwartych okien, itp.
- Dbaj, by miejsce pracy było czyste i uporządkowane. Przed rozpoczęciem pracy należy poluzować cięła obce za pomocą grabi i miotły.
- W środowisku zapyłonym zaleca się noszenie maski przeciwpyłowej i/lub delikatne zwilżenie otoczenia.
- Zawsze należy używać końcówki z dyszą nadmuchową, aby strumień powietrza mógł pracować blisko ziemi.
- Przed rozpoczęciem piłowania i w jego trakcie trzymaj dzieci, inne osoby i zwierzęta z dala od miejsca pracy.  
W przypadku odwrócenia uwagi możesz utracić kontrolę nad urządzeniem.
- Przed rozpoczęciem pracy upewnij się, że w strefie zagrożenia nie ma ludzi, zwierząt ani przedmiotów.
- Podczas pracy w środowisku o wysokim stopniu palności, takim jak sucha trawa itp., należy zapewnić środki gaśnicze.  
Niebezpieczeństwo pożaru!

## Nalewanie paliwa

- Benzyna jest wysoce łatwopalna. Podczas nalewania paliwa trzymać się z dala od otwartego ognia i nie palić. Niebezpieczeństwo pożaru!
- Uważać, aby nie rozlać benzyny. Nie wolno dopuścić do przedostania się benzyny do gleby.  
Aby sobie ułatwić zadanie, należy użyć odpowiednich podkładów.
- Nalewać paliwo tylko w dobrze wentylowanych strefach. Opary benzyny mogą się łatwo zapalić lub wybuchnąć.
- Przed nalewaniem paliwa wyłączyć silnik i odczekać, aż urządzenie ostygnie. W przypadku rozlania benzyny należy natychmiast oczyścić dane miejsca.  
Nie pozwolić, aby paliwo dostało się na ubranie, a jeśli do tego doszło, natychmiast się przebrać.
- Unikać również kontaktu skóry i oczu z benzyną lub smarami (olej).
- Nie wdychać oparów benzyny/oparów oleju smarowego.
- Zwrócić uwagę na szczelności. W przypadku wycieku benzyny nie wolno uruchamiać silnika.  
Niebezpieczeństwo poparzenia!
- Korek zbiornika paliwa otwierać ostrożnie, aby możliwa była powolna dekompresja zbiornika oraz nie doszło do rozprysnięcia się paliwa.

## Ogólne wskazówki dotyczące pracy

### WSKAZÓWKA

- ▶ Pamiętaj o osobach przebywających wokół ciebie:  
Unikaj używania urządzenia o nieodpowiednich porach, np. późnym wieczorem lub wczesnym porankiem. Redukcja poziomu hałasu poprzez ograniczenie liczby urządzeń używanych jednocześnie. Przeczytaj i stosuj się do poniższych prostych wskazówek, aby zminimalizować zakłócanie spokoju w otoczeniu.
- ▶ Korzystaj z urządzenia w normalnych godzinach pracy, aby uniknąć niepotrzebnego hałasu. Unikaj pracy wczesnym rankiem lub późnym wieczorem.
- Podczas pracy dodawaj zawsze możliwie jak najmniej gazu. Mniej gazu nie tylko powoduje mniej hałasu, ale także powoduje mniejsze podnoszenie pyłu. Ponadto masz też lepszą kontrolę nad materiałem, który ma być zbierany lub rozdmuchiwany za pomocą dmuchawy.
- Za pomocą grabi lub miotły ulicznej usuń przylegające do ziemi śmieci.
- Otwór wylotowy trzymaj jak najbliżej ziemi. Użyj całej długości rury nadmuchu, aby utrzymać strumień powietrza przy ziemi.
- Pozostaw swoje miejsce pracy w czystości. Upewnij się, że nie zdmuchnąłeś śmieci na cudzą nieruchomość.

### ⚠ OSTRZEŻENIE!

- ▶ Zwróć uwagę na swoje otoczenie. Jeśli ktoś zbliży się do twojego miejsca pracy, przełącz dźwignię gazu do minimum, aż osoba ta znajdzie się z powrotem w odpowiedniej odległości.  
Zawsze kieruj strumień powietrza z dala od ludzi, zwierząt, placów zabaw, otwartych okien, samochodów itp.

## Podstawowe wskazówki bezpieczeństwa

- W obrębie obszaru pracy o szerokości 15 m nie mogą znajdować się żadne nieupoważnione osoby ani zwierzęta.
- Przed uzupełnieniem paliwa należy odczekać, aż silnik ostygnie.
- Trzymaj wszystkie części ciała z dala od gorących powierzchni.
- Jeśli urządzenie zapali się lub wystąpi inny nagły przypadek, który wymaga odłączenia się od urządzenia, odepnij pasy i pozwól, by urządzenie upadło do tyłu.
- Silny strumień powietrza może wydmuchiwać cięła obce z taką prędkością, że mogą one odbijać się i powodować poważne obrażenia oczu.
- Nigdy nie kieruj strumienia powietrza na ludzi ani zwierzęta.
- Przed montażem lub demontażem akcesoriów itp. należy zawsze wyłączyć silnik.
- Unikaj używania urządzenia przy złej pogodzie, takiej jak gęsta mgła, ulewny deszcz lub wiatr, w niskich temperaturach itp. Praca przy złej pogodzie jest bardzo męcząca i może powodować niebezpieczne warunki, np. niebezpieczeństwo poślizgnięcia się.
- Ogranicz czas nadmuchu poprzez lekkie zwilżenie zapyłonych miejsc lub użycie opryskiwaczy.
- Upewnij się, że możesz bezpiecznie chodzić i stać. Zwróć uwagę na możliwe przeszkody (korzenie, kamienie, gałęzie, dziury, rowy itp.), jeśli nagle zmienisz lokalizację. Podczas pracy na zboczach należy zawsze zachować szczególną ostrożność.
- Nigdy nie odstawiać urządzenia bez nadzoru z włączonym silnikiem.
- Spliny silnikowe zawierają tlenek węgla, który może powodować zatrucie tlenkiem węgla. Dlatego nigdy nie należy uruchamiać urządzenia w pomieszczeniach ani w innych miejscach o słabej cyrkulacji powietrza.
- Dmuchawy do liści nie wolno używać na drabinach, rusztowaniach lub w pozycji podniesionej (np. na dachach). Taka praca może prowadzić do poważnych obrażeń.
- UWAGA! Nigdy nie używaj urządzenia, jeśli nie masz możliwości wezwania pomocy w razie wypadku.

## Przed uruchomieniem

### ⚠ OSTRZEŻENIE!

- ▶ Kontrole należy przeprowadzać przed uruchomieniem i przy wyłączonym silniku.
- ▶ Przed każdym użyciem i po upuszczeniu urządzenia sprawdź, czy jest ono bezpieczne.
- ▶ Sprawdź, czy wszystkie części ruchome działają prawidłowo. Przyczyną wielu wypadków z narzędziami jest ich niewłaściwa konserwacja.  
Naprawy uszkodzonych części zlecaj wykwalifikowanym specjalistom.
- ▶ Urządzenia i akcesoriów należy używać wyłącznie zgodnie z niniejszą instrukcją. Uwzględniaj przy tym warunki pracy i wykonywaną czynność.  
Używanie narzędzi napędzanych silnikiem do celów innych niż przewiduje to ich przeznaczenie może doprowadzić do niebezpiecznych sytuacji.
- Sprawdź, czy dźwignia gazu ① i blokada dźwigni gazu ② poruszają się swobodnie. Dźwignia gazu ③ musi samoczynnie powracać do pozycji wyjściowej.

- Sprawdź, czy w zbiorniku paliwa 18 znajduje się wystarczająca ilość paliwa.
- Sprawdź, czy rękojeści są czyste, suche, wolne od oleju i zanieczyszczeń.
- Nigdy nie wykonuj prac w pojedynkę. W nagłych wypadkach ktoś musi być w pobliżu.
- W przypadku zauważenia jakichkolwiek zauważalnych zmian w zachowaniu urządzenia należy je natychmiast wyłączyć.

## Drgania

### ⚠ OSTRZEŻENIE!

- ▶ Unikaj ryzyka związanego z drganiami, np. ryzyka wystąpienia choroby znanej jako zespół wibracyjny lub choroba wibracyjna (problemy z ukrwieniem). W tym celu należy stosować częste przerwy podczas pracy, w trakcie których należy np. rozcierać dłonie.
- Zawsze noś rękawice ochronne i dbaj o ciepło dłoni.
- Regularnie rób przerwy w pracy.

## Przed uruchomieniem

### Montaż urządzenia (patrz rys. A)

- ◆ Zdejmij obie opaski zaciskowe 4 + 6 i wsuń je na końce elastycznej rury 5.
- ◆ Wsuń większy koniec elastycznej rury 5 na zagiętą rurę 3 i zaciśnij opaskę zaciskową 4 używając do tego wkrętak krzyżakowy 25.
- ◆ Wsuń rurę sterującą 7 w rurę elastyczną 5 i zaciśnij opaskę zaciskową 6 używając do tego wkrętaka krzyżakowy 25.
- ◆ Najpierw poluzować śruby mocujące 22 na dźwigni obsługowej 8.
- ◆ Nasunąć dźwignię sterującą 8 na prowadnicę rury sterującą 7.
- ◆ Zamocuj dźwignię obsługową 8 za pomocą dostarczonych śrub mocujących 22 i nakrętek zabezpieczających 23.
- ◆ Nasuń rurę przedłużającą 11 na rurę sterującą 7.  
W celu zamocowania obróć rurę przedłużającą 11 w prawo (patrz rys. A) i zabezpieczyć go przez dokręcenie włożonej śruby. Jeśli chcesz jeszcze bardziej przedłużyć, wsuń również drugą rurę przedłużającą 11a na wcześniej zamontowaną rurę przedłużającą 11. W celu zamocowania obróć rurę przedłużającą 11a w prawo (patrz rys. A) i zabezpieczyć go przez dokręcenie włożonej śruby.
- ◆ Nasuń żądaną rurę końcową (okrągłą) 12 lub rurę końcową (płaską) 24 na rurę przedłużającą 11 lub 11a i zamocuj obracając ją w prawo (patrz rys. A) i zabezpieczyć go przez dokręcenie włożonej śruby.

### WSKAZÓWKA

- ▶ Wyższa prędkość powietrza = płaska rura wydechowa 24
- ▶ Normalna prędkość powietrza = okrągła rura wydechowa 12

Demontaż odbywa się w odwrotnej kolejności.

## Mieszanie paliwa

Silnik pracuje na mieszaninie paliwowej benzyny i oleju silnikowego.

### ⚠ OSTRZEŻENIE!

- ▶ Unikaj bezpośredniego kontaktu skóry z paliwem i wdychania oparów paliwa.
- Używaj wyłącznie mieszanki benzyny bezołowiowej (min. RON 95) i specjalnego oleju do silników 2-suwowych (JASO FD/ISO-L-EGD). Mieszaninę paliwa należy mieszać zgodnie z tabelą mieszania paliwa.
- Wlać odpowiednią ilość benzyny i oleju do silników 2-suwowych do otworów w przewidzianym do tego celu zbiorniku mieszającym 25 (patrz „tabela mieszania paliwa”).

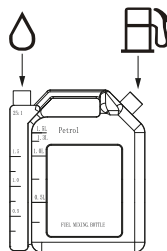

- Przechylić miskę mieszającą 25 na bok, aby napelniony olej mógł spływać do komory z benzyną.
- Następnie wstrząśnij dobrze pojemnikiem do mieszania 25.

### Tabela mieszania paliwa

Metoda mieszania: 40 części benzyny na 1 część oleju

Benzyna	Olej do silników 2-suwowych
0,5 litra	12,5 ml

## Nalewanie paliwa

### ⚠ OSTRZEŻENIE!

- ▶ Paliwo nalewaj tylko przy wyłączonym i schłodzonym silniku. Niebezpieczeństwo pożaru!
- ◆ Przed nalewaniem zawsze wyczyść obszar wokół korka zbiornika paliwa 17, aby zapobiec przedostawaniu się zanieczyszczeń do zbiornika paliwa 18. Użyj do tego celu suchej, niestrzępiącej się szmatki.
- ◆ Ustaw urządzenie na równej powierzchni tak, aby korek zbiornika paliwa 17 był skierowany ku górze.
- ◆ Obróć korek zbiornika paliwa 17 w lewo i otwórz go. Korek zbiornika paliwa 17 jest podłączony do zabezpieczenia przed zagubieniem w zbiorniku paliwa i dzięki temu nie może opaść.
- ◆ Wlać mieszankę paliwową do zbiornika paliwa 18 za pomocą lejka 27. Podczas tankowania nie rozlewaj paliwa i nie napętniaj zbiornika paliwa 18 po brzegi.
- ◆ Rozlane paliwo należy natychmiast wytrzeć.
- ◆ Aby zamknąć zbiornik paliwa, obróć korek zbiornika paliwa 17 w prawo.



## Dopasowanie pasa do przenoszenia

### ⚠ OSTRZEŻENIE!

- ▶ Podczas pracy należy zawsze nosić pas do przenoszenia ②. Niezastosowanie się do tego wymogu może spowodować niebezpieczną pracę urządzenia i obrażenia użytkownika lub innych osób.
- ▶ Upewnij się, że zabezpieczyłeś i prawidłowo wyregulowałeś pas do przenoszenia ②.
- ▶ Jeśli pas do przenoszenia ② jest otwarty, istnieje ryzyko, że zaklinuje się lub zostanie wessany do dmuchawy maszyny.



- Dobre dopasowanie pasa do przenoszenia ② i urządzenia znacznie ułatwia pracę. Ustaw pas do przenoszenia ② do optymalnej pozycji roboczej.

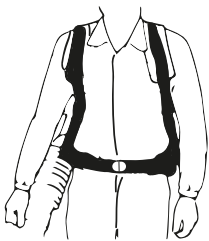

- ◆ Ustaw pas biodrowy na poziomie bioder i nie za daleko w dół na brzuchu. Napnij pas biodrowy tak, aby czuć ciężar urządzenia spoczywający na biodrach.

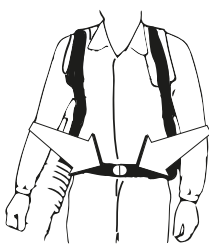

- ◆ Naciągnij oba pasy barkowe i wyreguluj je aż do osiągnięcia najlepszej pozycji roboczej.

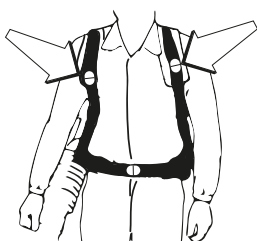

## Uruchomienie

### ⚠ PRZESTROGA!

- ▶ Przestrzegać przepisów prawa w zakresie ochrony przed hałasem.

Przed każdym uruchomieniem sprawdzaj urządzenie pod kątem:

- Szczelności układu paliwowego.
- Prawidłowego dokręcenia wszystkich śrub.

## Rozruch zimnego silnika

### ⚠ UWAGA!

- ▶ Nigdy nie pozwól, aby linka rozruchowa ⑩ się odbiła. Może to spowodować uszkodzenia.
- ◆ Sprawdź włącznik/wyłącznik ⑩. Powinien znajdować się w pozycji „I”.
- ◆ Naciśnij dźwignię gazu ⑨ w połowie drogi, a następnie blokadę dźwigni gazu ⑨a.
- ◆ Puść teraz dźwignię gazu ⑨ oraz blokadę dźwigni gazu ⑨a. Dźwignia gazu ⑨ jest teraz zablokowana.
- ◆ Naciśnij 6 x pompkę paliwa „Primer” ⑫.
- ◆ Wyciągnij dźwignię rozruchu zimnego silnika (ssanie) ⑬.
- ◆ Docisnij urządzenie lewą ręką za stelaż ① do podłoża (UWAGA! Nie nogą!). Prawą ręką chwyć za linkę rozruchową ⑩ i pociągnij ją lekko aż do pierwszego oporu.

### ⚠ UWAGA!

- ▶ Ciągnij linkę rozruchową ⑩ zawsze po linii prostej. Przytrzymaj mocno uchwyt linki rozruchowej ⑩, jeśli linka rozruchowa ⑩ ponownie się nawinie. Nie pozwól nigdy na gwałtowne zwinięcie się linki rozruchowej ⑩.
- ◆ Pociągnij teraz szybko linkę rozruchową ⑩, aż uruchomi się silnik. Jeżeli silnik nie uruchomi się, powtórz procedurę.
- ◆ Gdy silnik się uruchomi, naciśnij dźwignię gazu ⑨.
- ◆ Dźwignia ssania cofa się. Jeśli silnik nie uruchomi się nawet po kilku próbach, przeczytaj rozdział „Rozwiązywanie problemów”.

### WSKAZÓWKA

- ▶ Przy wysokich temperaturach zewnętrznych może się zdarzyć, że nawet przy zimnym silniku trzeba będzie przeprowadzić rozruch bez użycia dźwigni rozruchu zimnego silnika (ssania) ⑬!

## Rozruch ciepłego silnika

(Urządzenie było wyłączone przez czas krótszy niż 15–20 minut)

- ◆ Nie trzeba wyciągać dźwigni rozruchu zimnego silnika (ssanie) 15, aby uruchomić ciepły silnik.
- ◆ Dociśnij urządzenie lewą ręką za stelaż 1 do podłoża (UWAGA! Nie nogą!). Prawą ręką chwyć za linkę rozruchową 16 i pociągnij ją lekko aż do pierwszego oporu.

### ⚠ UWAGA!

- ▶ Ciągnij linkę rozruchową 16 zawsze po linii prostej. Przytrzymaj mocno uchwyt linki rozruchowej 16, jeśli linka rozruchowa 16 ponownie się nawinie. Nie pozwól nigdy na gwałtowne zwinięcie się linki rozruchowej 16.
- ◆ Pociągnij teraz szybko linkę rozruchową 16. Urządzenie powinno uruchomić się po 1–2 pociągnięciach linki. Jeżeli urządzenie nie uruchamia się po 6 pociągnięciach linki, powtórz procedurę opisaną w „Uruchamianie zimnego silnika”.

## Przepustnica postojowa/zamek przepustnicy

- ◆ Naciśnij dźwignię gazu 9 w połowie drogi, a następnie blokadę dźwigni gazu 9a.
- ◆ Puść teraz dźwignię gazu 9 oraz blokadę dźwigni gazu 9a. Dźwignia gazu 9 jest teraz zablokowana.

### WSKAZÓWKA

- ▶ Po uruchomieniu blokady dźwigni gazu 9a, urządzenie nie pracuje w położeniu pełnego otwarcia przepustnicy!

## Wyłączanie silnika

### Kolejność czynności przy wyłączeniu awaryjnym

Jeżeli konieczne jest natychmiastowe zatrzymanie urządzenia, Naciśnij włącznik/wyłącznik 10 przez 1 sekundę na „0” i upewnij się, że urządzenie się zatrzymało.

### Standardowa kolejność czynności

- ◆ Puść dźwignię gazu 9. Silnik zmienia prędkość obrotową na prędkość na biegu jałowym. Naciśnij włącznik/wyłącznik 10 przez 1 sekundę na „0” i upewnij się, że urządzenie się zatrzymało.

## Podstawowe techniki pracy

- Przed użyciem zapoznaj się z obsługą urządzenia.

### ⚠ OSTRZEŻENIE!

- ▶ OSTRZEŻENIE! Ostrzeżenie przed rozrzuconymi przedmiotami. Zawsze nosić ochronę oczu. Podrzucone do góry kamienie, zanieczyszczenia itp. mogą uderzyć w oczy i spowodować poważne obrażenia lub ślepotę. Trzymać osoby nieupoważnione z dala. Dzieci, zwierzęta, osoby przyglądające się i pomocnicy powinni znajdować się poza strefą bezpieczeństwa wynoszącą 15 m. Jeśli ktoś się do Ciebie zbliży, natychmiast wyłącz urządzenie.
- ▶ Nie należy używać urządzenia, jeśli wylot spalin na pokrywie silnika jest zakrywany przez ścianę i/lub inne przedmioty. W przeciwnym razie może dojść do uszkodzenia urządzenia. Upewnij się, że podczas pracy zawsze zachowana jest odległość co najmniej 50 cm od innych przedmiotów.

- Dmuchawa do liści jest noszona na plecach i podczas pracy jest przenoszona na ramionach za pomocą pasa. Sterowanie odbywa się prawą ręką za pomocą uchwytu na rurze.
- Prędkość strumienia powietrza jest sterowana za pomocą dźwigni gazu. Dostosować prędkość do danego obszaru zastosowania.
- Upewnij się, że wlot powietrza nie jest zablokowany np. przez liście lub zanieczyszczenia. Zablokowany wlot powietrza zmniejsza moc nadmuchu i zwiększa temperaturę roboczą silnika, co może spowodować jego awarię. W razie potrzeby wyłączyć silnik i usunąć ciała obce.
- Zwróć uwagę na kierunek wiatru. Łatwiej jest pracować z wiatrem.
- Dmuchawa do liści nie powinna być używana do przesuwania dużych stosów liści, ponieważ jest to bardzo czasochłonne i powoduje niepożądany hałas.
- Przyjmij bezpieczną pozycję roboczą ze stabilną postawą.
- Po zakończeniu pracy maszyna musi być przechowywana w pozycji stojącej.

## Czyszczenie i konserwacja

### ⚠ NIEBEZPIECZEŃSTWO OBRAŻEŃ!

- ▶ Przed czyszczeniem zawsze wyłączyć urządzenie i wyciągnąć wtyk świecy zapłonowej 14.

### WSKAZÓWKA

- ▶ Po każdym użyciu urządzenie powinno zostać starannie oczyszczone.
- ▶ Czyszczenie i konserwację należy wykonywać tylko zgodnie z zaleceniami zawartymi w niniejszej instrukcji obsługi. Prace wykraczające poza ten zakres muszą być wykonywane przez wykwalifikowany personel.
- ▶ Prace konserwacyjne należy wykonywać regularnie (patrz „Terminy konserwacji”).

## Czyszczenie zespołu silnika

### ⚠ NIEBEZPIECZEŃSTWO OBRAŻEŃ!

- ▶ NIEBEZPIECZEŃSTWO POPARZENIA! Nie dotykać gorących tłumików, cylindrów lub żeber chłodzących.
- W miarę możliwości nie dopuszczać do zapylenia i zabrudzenia szczelin wentylacyjnych i obudowy silnika. Przedmuchać je sprężonym powietrzem pod niskim ciśnieniem.
- Czyść regularnie urządzenie wilgotną szmatką z niewielką ilością płynu do mycia naczyń. Nie dopuszczać do przedostania się wody do wnętrza urządzenia.



## Czyszczenie filtra powietrza

Zanieczyszczony filtr powietrza powodują zmniejszenie mocy silnika z powodu zbyt małego doprowadzania powietrza do gaźnika.

Dlatego konieczna jest jego regularna kontrola. Filtr powietrza należy sprawdzać w regularnych odstępach czasu i w razie potrzeby oczyścić.

W przypadku mocno zapyłonego powietrza filtr powietrza należy sprządać częściej.

- ◆ Odkręcić śrubę zamykającą pokrywę filtra powietrza 19 obracając ją w lewo.
- ◆ Zdjąć pokrywę filtra powietrza 20.
- ◆ Wyjąć filtr powietrza.
- ◆ Oczyścić filtr powietrza wytrzepując go lub przedmuchiując (sprężonym powietrzem).

Montaż odbywa się w odwrotnej kolejności.

### ⚠ UWAGA!

- ▶ Filtra powietrza nigdy nie wolno czyścić benzyną ani palnymi rozpuszczalnikami.

## Konserwacja świecy zapłonowej

- ◆ Wyciągnąć wtyk świecy zapłonowej 14.
- ◆ Odkręcić świecę zapłonową za pomocą zatężonego do urządzenia klucza do świec zapłonowych 25.
- ◆ Montaż odbywa się w odwrotnej kolejności.
- Odległość elektrod = 0,6 mm (odległość między elektrodami, między którymi wytwarzana jest iskra zapłonowa). Sprawdzić świecę po raz pierwszy po 10 godzinach pracy pod kątem ewentualnych zanieczyszczeń i w razie potrzeby oczyścić ją drucianą szczotką miedzianą. Kolejne serwisowanie świecy wykonuje się co 50 godzin pracy.

## Konserwacja ustawień gaźnika

### WSKAZÓWKA

- ▶ Aby uniknąć uszkodzenia silnika, regulacja gaźnika (np. prędkość obrotowa biegu jałowego) może być wykonywana wyłącznie przez wykwalifikowany personel.

## Terminy konserwacji

Podane tutaj informacje odnoszą się do normalnych warunków użytkowania. W trudnych warunkach, jak np. silne pylenie i przy pracy długotrwałej należy odpowiednio skrócić podane terminy.

KONSERWACJA	przed rozpoczęciem pracy	co tydzień	co miesiąc
Wyczyścić urządzenie z zewnątrz.	x		
Sprawdzić, czy dźwignia gazu działa prawidłowo.	x		
Sprawdzić działanie wyłącznika zatrzymania.	x		
Oczyścić filtr powietrza. W razie potrzeby wymienić.	x		
Dokręcić śruby i nakrętki.	x		
Upewnić się, że z silnika, zbiornika i przewodów paliwowych nie wycieka paliwo.	x		
Upewnić się, że boki kratki wlotu powietrza nie są zablokowane.	x		
Sprawdzić urządzenie rozruchowe i jego linkę rozruchową.		x	
Wyczyścić świecę zapłonową z zewnątrz. Zdemontować świecę zapłonową i sprawdzić szczelinę elektrody. Ustawić szczelinę na 0,6-0,7 mm lub wymienić świecę zapłonową.		x	
Oczyścić gaźnik z zewnątrz i okolice wokół niego.		x	
Sprawdzić wszystkie kable i połączenia.			x
Wymienić świecę zapłonową			x

## Zamawianie części zamiennych

Części zapasowe dla tego produktu można zamawiać przez cały czas w Internecie na stronie [www.kompennass.com](http://www.kompennass.com).



Zeskanuj kod QR za pomocą swojego smartfonu/tabletu. Za pomocą tego kodu QR możesz przejść bezpośrednio do naszej strony internetowej i przeglądać oraz zamawiać dostępne części zamienne.

### WSKAZÓWKA

- ▶ W przypadku problemów z zamówieniem online można skontaktować się z naszym centrum serwisowym telefonicznie lub mailowo.
- ▶ Składając zamówienie zawsze prosimy o podanie numeru artykułu (IAN) 453157\_2310.
- ▶ Należy pamiętać, że nie dla wszystkich krajów dostawy jest możliwe zamówienie części zamiennych przez Internet.

## Przechowywanie i transport

- ◆ Przed każdym przechowywaniem urządzenia należy je oczyścić i przeprowadzić konserwację, patrz rozdział „Czyszczenie i konserwacja”.
- ◆ Przed każdym przeniesieniem lub transportem, również na krótkich odcinkach, zawsze wyłączaj urządzenie. Zabezpiecz urządzenie przed wyróceniem się podczas transportu (również w pojazdach), aby zapobiec wyciekowi paliwa, uszkodzeniu lub obrażeniom ciała.
- ◆ Gorący tłumik trzymaj jednocześnie z dala od ciała. Niebezpieczeństwo poparzenia!
- ◆ Urządzenie należy przechowywać w bezpiecznym, suchym, mrozooodpornym, dobrze wentylowanym i zabezpieczonym przed wpływami atmosferycznymi miejscu. Przechowywanie na wolnym powietrzu nie jest zalecane. Zabezpiecz je przed dostępem osób niepowołanych.
- ◆ Opróżnij zbiornik paliwa lub oleju pompą do odsysania benzyny.

### ⚠ OSTRZEŻENIE!

- ▶ Nie usuwać benzyny w zamkniętych pomieszczeniach, w pobliżu ognia lub podczas palenia. Opary gazowe mogą spowodować wybuch lub pożar.
- ◆ Uruchomić silnik i nie wyłączać do czasu zużycia pozostałej benzyny.

## Rozwiązywanie problemów

Usterka	Możliwa przyczyna	Usuwanie usterek
Silnik nie uruchamia się.	Nieprawidłowe postępowanie podczas rozruchu.	Postępować zgodnie ze wskazówkami dotyczącymi rozruchu.
Silnik uruchamia się, ale nie osiąga pełnej mocy.	Zanieczyszczony filtr powietrza.	Oczyszczyć filtr powietrza.
Silnik pracuje nieregularnie.	Nieprawidłowa odległość elektrod świecy zapłonowej.	Oczyszczyć świecę zapłonową i ustawić odległość elektrod lub założyć nową świecę zapłonową.
Zawilgocona świeca zapłonowa lub nagar na świecy.	Nieprawidłowe ustawienie gaźnika.	Oczyszczyć świecę zapłonową lub założyć nową świecę zapłonową.

## Gwarancja Kompennass Handels GmbH

Szanowny Kliencie,

To urządzenie objęte jest 3-letnią gwarancją, licząc od daty zakupu. Akumulatory serii X1 2V i X20V Team, o ile wchodzą w zakres dostawy, objęte są również 3-letnią gwarancją od daty zakupu. W przypadku wad tego produktu, masz gwarantowane ustawowo prawa w stosunku sprzedawcy. Te ustawowe prawa nie są ograniczone przez nasze opisane poniżej warunki gwarancji.

### Warunki gwarancji

Okres gwarancji rozpoczyna się od daty zakupu. Należy zachować paragon. Jest on wymagany jako dowód zakupu.

Jeżeli w ciągu trzech lat od daty zakupu produktu ujawni się w nim wada materiałowa lub produkcyjna, produkt zostanie wedle naszego uznania nieodpłatnie naprawiony, wymieniony na nowy lub zostanie zwrócona jego cena. Warunkiem spełnienia tego świadczenia gwarancyjnego jest dostarczenie w trakcie tego trzyletniego okresu uszkodzonego urządzenia wraz z dowodem zakupu (paragonem) oraz krótkim opisem wady i daty jej wystąpienia.

Jeżeli wada jest objęta naszą gwarancją, otrzymasz z powrotem naprawiony lub nowy produkt. Zgodnie z art. 581 §1 polskiego kodeksu cywilnego wraz z wymianą produktu lub jego istotnej części rozpoczyna się nowy okres gwarancyjny.

### Okres gwarancji i ustawowe roszczenia gwarancyjne

Wykonanie usługi gwarancyjnej nie przedłuża okresu gwarancji. Dotyczy to również wymienionych i naprawionych części. Wszelkie szkody i wady wykryte w chwili zakupu należy zgłosić bezpośrednio po rozpakowaniu urządzenia. Po upływie okresu gwarancji wszelkie naprawy są wykonywane odpłatnie.

### Zakres gwarancji

Urządzenie zostało starannie wyprodukowane i poddane przed wysyłką skrupulatnej kontroli jakości.

Gwarancja obejmuje wady materiałowe lub produkcyjne. Niniejsza gwarancja nie obejmuje części produktu, które podlegają normalnemu zużyciu i dlatego mogą być uznane za części zużywające się, jak np. brzeszczoty, ostrza wymienne, papier ścierny itp. lub uszkodzenia części delikatnych, jak np. przetłaczniki lub części wykonane ze szkła.

Niniejsza gwarancja traci swoją ważność, jeśli produkt został uszkodzony, nie używano go prawidłowo lub nie serwisowano należycie. W celu zapewnienia prawidłowego stosowania produktu należy ściśle przestrzegać wszystkich instrukcji wymienionych w instrukcjach obsługi. Należy bezwzględnie unikać zastosowania oraz postępowania, których odradza się w instrukcji obsługi lub przed którymi się w niej ostrzega.

Produkt przeznaczony jest wyłącznie do użytku domowego, a nie do zastosowań komercyjnych. Niewłaściwe użytkowanie urządzenia, używanie go w sposób niezgodny z jego przeznaczeniem, użycie siły lub ingerencja w urządzenie, dokonywana poza naszymi autoryzowanymi punktami serwisowymi, powodują utratę gwarancji.

### Gwarancja nie dotyczy

- normalne zużycie pojemności baterii
- komercyjne wykorzystanie produktu
- uszkodzenie lub modyfikacja produktu przez klienta
- nieprzestrzeganie przepisów bezpieczeństwa i konserwacji, błędy w obsłudze
- szkody spowodowane zjawiskami naturalnymi

### Realizacja zobowiązań gwarancyjnych

W celu zapewnienia szybkiego załatwienia sprawy, postępuj zgodnie z poniższymi wskazówkami:

- W przypadku wszelkich pytań przygotuj paragon fiskalny oraz numer artykułu (IAN) 453157\_2310 jako dowód zakupu.
- Numer artykułu można znaleźć na tabliczce znamionowej na produkcie, wygrawerowany na urządzeniu, zapisany na stronie tytułowej instrukcji obsługi (w dolnym lewym rogu) lub na naklejce z tyłu bądź na spodzie urządzenia.
- W przypadku wystąpienia błędów działania lub innych wad, prosimy o kontakt z odpowiednim działem serwisu **telefonicznie** lub **przez e-mail**.
- Zarejestrowany jako wadliwy produkt możesz wtedy wraz z dotychczasowym dowodem zakupu (paragonem) oraz opisem i datą wystąpienia usterki wysłać nieodpłatnie na przekazany wcześniej adres serwisu.



Na stronie [www.lidl-service.com](http://www.lidl-service.com) możesz pobrać te i wiele innych instrukcji, filmów o produktach oraz oprogramowanie instalacyjne.

Za pomocą tego kodu QR możesz przejść bezpośrednio na stronę serwisu Lidl ([www.lidl-service.com](http://www.lidl-service.com)), gdzie możesz otworzyć instrukcję obsługi, wpisując numer artykułu (IAN) 453157\_2310.

### Serwis

**PL** Serwis Polska  
Tel.: 22 397 4996  
E-Mail: [kompennass@lidl.pl](mailto:kompennass@lidl.pl)

IAN 453157\_2310

### Importer

Pamiętaj, że poniższy adres nie jest adresem serwisu. Skontaktuj się najpierw z odpowiednim punktem serwisowym.

KOMPERNASS HANDELS GMBH  
BURGSTRASSE 21  
44867 BOCHUM  
NIEMCY  
[www.kompennass.com](http://www.kompennass.com)

### Utylizacja

#### Dotyczy wyłącznie Francji



Points de collecte sur [www.quefairede mesdechets.fr](http://www.quefairede mesdechets.fr)  
Privilégiez la réparation ou le don de votre appareil !



Produkt, opakowanie nadają i instrukcja obsługi się do recyklingu, podlegają rozszerzonej odpowiedzialności producenta i są zbierane selektywnie.

Zużyty sprzęt może mieć szkodliwy wpływ na środowisko i zdrowie ludzi z uwagi na potencjalną zawartość niebezpiecznych substancji, mieszanin oraz części składowych. Gospodarstwo domowe spełnia ważną rolę w przyczynianiu się do ponownego użycia i odzysku surowców wtórnych, w tym recyklingu zużytego sprzętu. Na tym etapie kształtuje się postawy, które wpływają na zachowanie wspólnego dobra jakim jest czyste środowisko naturalne.



Opakowanie urządzenia wykonane jest z materiałów przyjaznych dla środowiska naturalnego, które można oddać w lokalnych punktach zbiórki. Urządzenie oraz jego akcesoria są wykonane z różnych materiałów, jak np. metal i tworzywa sztuczne.

Informacje na temat utylizacji zużytego urządzenia można uzyskać w najbliższym urzędzie gminy lub miasta.

#### Ochrona środowiska

- Opróżnić dokładnie zbiornik paliwa i oleju oraz oddać urządzenie do punktu utylizacji odpadów. Wykorzystane w urządzeniu części metalowe oraz elementy z tworzyw sztucznych po ich segregacji nadają się do ponownego wykorzystania.
- Pozostałości benzyny i zużyty olej oddać do punktu utylizacji odpadów. Nie wylewać ich do kanalizacji.
- Zanieczyszczone materiały serwisowe i eksploatacyjne należy oddać do właściwego punktu zbiórki odpadów.



Opakowania należy utylizować w sposób przyjazny dla środowiska. Przestrzegać oznaczeń na różnych materiałach opakowaniowych i w razie potrzeby zutylizować je zgodnie z zasadami segregacji odpadów. Materiały opakowaniowe są oznaczone skrótami (a) i cyframi (b) w następujący sposób: 1-7: tworzywa sztuczne, 20-22: papier i tektura, 80-98: kompozyty.



Informacje na temat możliwości utylizacji wysłużonego urządzenia można uzyskać w najbliższym urzędzie gminy lub miasta.

## Tłumaczenie oryginalnej deklaracji zgodności

Firma KOMPERNASS HANDELS GMBH, osoba odpowiedzialna za sporządzenie dokumentacji: Semi Uguzlu, BURGSTR. 21, 44867 BOCHUM, NIEMCY, oświadcza niniejszym, że to urządzenie jest zgodne z następującymi normami, dokumentami normatywnymi oraz dyrektywami WE:

**Dyrektywa maszynowa**  
(2006/42/EC)

**Dyrektywa w sprawie kompatybilności elektromagnetycznej**  
(2014/30/EU)

**Dyrektywa Zewnętrzna**  
(2005/88/EC)  
(2000/14/EC)

**Poziom mocy akustycznej LWA**  
Zmierzone 108,3 dB (A)  
Gwarantowane 111 dB (A)

**Dyrektywa w sprawie emisji spalin**  
(2016/1628/EU zmieniona na 2017/656/EU)

**Dyrektywa w sprawie stosowania substancji szkodliwych dla zdrowia**  
(2011/65/EU)\*

\* Wyłączną odpowiedzialność za wystawienie niniejszej deklaracji zgodności ponosi producent. Opisany powyżej przedmiot oświadczenia spełnia wymagania przepisów dyrektywy 2011/65/EU Parlamentu Europejskiego i Rady z 8 czerwca 2011 w sprawie ograniczenia stosowania określonych substancji niebezpiecznych w urządzeniach elektrycznych i elektronicznych.

### Zastosowane normy zharmonizowane

EN 15503:2009/A2:2015  
EN ISO 12100:2010  
EN ISO 14982:2009  
EN IEC 63000:2018

### Typ/oznaczenie urządzenia

Benzynowa dmuchawa do liści PBLG 52 A1

**Rok produkcji: 01-2024**

**Numer seryjny: IAN 453157\_2310**

Bochum, dnia 20.12.2023 r.



Semi Uguzlu  
- dyrektor ds. jakości -

Zastrzegamy sobie prawo do wprowadzania zmian technicznych w ramach procesu udoskonalania produktu.

# Obsah

<b>Úvod</b> .....	<b>74</b>
Používanie v súlade s určením.....	74
Vybavenie.....	74
Rozsah dodávky.....	74
Technické údaje.....	75
<b>Všeobecné bezpečnostné pokyny</b> .....	<b>76</b>
Osobné ochranné pracovné prostriedky (OOPP).....	76
Skladovanie a preprava.....	76
Bezpečnosť okolia.....	76
Naplnenie paliva.....	77
<b>Všeobecné pracovné pokyny</b> .....	<b>77</b>
<b>Základné bezpečnostné upozornenia</b> .....	<b>77</b>
Pred uvedením do prevádzky.....	77
Vibrácie.....	78
<b>Pred uvedením do prevádzky</b> .....	<b>78</b>
Montáž prístroja (pozri obr. A).....	78
Zmiešanie paliva.....	78
Naplnenie paliva.....	78
Prispôsobenie nosného popruhu.....	79
<b>Uvedenie do prevádzky</b> .....	<b>79</b>
Štartovanie so studeným motorom.....	79
Štartovanie s teplým motorom.....	80
Parkovací plynový/škrtiaci uzáver.....	80
Zastavenie motora.....	80
<b>Základné pracovné techniky</b> .....	<b>80</b>
<b>Čistenie a údržba</b> .....	<b>81</b>
Čistenie motorovej jednotky.....	81
Čistenie vzduchového filtra.....	81
Údržba zapalovacej sviečky.....	81
Úprava nastavení karburátora.....	81
<b>Intervaly údržby</b> .....	<b>81</b>
<b>Objednávanie náhradných dielov</b> .....	<b>82</b>
<b>Skladovanie a preprava</b> .....	<b>82</b>
<b>Hľadanie chýb</b> .....	<b>82</b>
<b>Záruka spoločnosti Kompnass Handels GmbH</b> .....	<b>82</b>
<b>Servis</b> .....	<b>83</b>
<b>Dovozca</b> .....	<b>83</b>
<b>Likvidácia</b> .....	<b>83</b>
<b>Preklad originálneho vyhlásenia o zhode</b> .....	<b>84</b>

## BENZÍNOVÝ FÚKAČ LÍSTIA PBLG 52 A1

### Úvod

Srdečne vám gratulujeme ku kúpe vášho nového prístroja. Touto kúpou ste sa rozhodli pre výrobok vysokej kvality. Návod na obsluhu je súčasťou tohto výrobku. Obsahuje dôležité upozornenia týkajúce sa bezpečnosti, používania a likvidácie. Pred použitím výrobku sa oboznámte so všetkými pokynmi na obsluhu a bezpečnostnými pokynmi. Výrobok používajte iba podľa opisu a v uvedených oblastiach použitia. Pri postúpení výrobku tretej osobe odovzdajte spolu s ním aj všetky dokumenty.

### Používanie v súlade s určením

Prístroj je určený len na odfukovanie lístia, trávy a podobne, napr. na trávnikoch, chodníkoch a asfaltových cestách. Na iné účely sa prístroj nesmie používať.

Na prístroji nevykonávajte žiadne zmeny. Môže tým byť ohrozená bezpečnosť.

Za škody alebo zranenia každého druhu, ktoré by tým boli spôsobené, ručí používateľ/obsluhujúca osoba, a nie výrobca. Myslite, prosím, na to, že tento prístroj nie je skonštruovaný na komerčné použitie v súlade s určením. Nepreberáme žiadnu záruku za použitie prístroja v komerčných, remeselných alebo priemyselných podnikoch ani pri porovnateľných činnostiach. Používanie prístroja môže byť obmedzené národnou legislatívou!

#### **⚠ VÝSTRAHA!**

- Prístroj nie je určený na používanie deťmi.

#### **⚠ VÝSTRAHA!**

- Dlhodobé vystavenie hluku môže viesť k trvalému poškodeniu sluchu. Preto vždy noste schválenú ochranu sluchu.

#### **⚠ VÝSTRAHA!**

- Pôvodná konštrukcia zariadenia sa za žiadnych okolností nesmie zmeniť bez súhlasu výrobcu. Vždy sa musí používať originálne príslušenstvo. Neschválené zmeny a/alebo neschválené príslušenstvo môže viesť k vážnym alebo až smrteľným zraneniam používateľa alebo iných osôb.

#### **⚠ VÝSTRAHA!**

- V prípade nesprávneho alebo neopatrného používania prístroja môže byť prístroj nebezpečný a jeho používanie môže viesť k ťažkým až smrteľným zraneniam. Je veľmi dôležité, aby ste si prečítali tento návod na obsluhu a porozumeli mu.

### Vybavenie

- 1 rám
- 1a rukoväť
- 2 nosný popruh
- 3 ohnutý rúrový diel
- 4 hadicová spona
- 5 pružný rúrový diel (D)
- 6 hadicová spona
- 7 riadiaca rúra (C)
- 8 ovládacia páka
- 9 plynová páčka
- 9a blokovanie plynovej páčky
- 10 spínač ZAP/VYP
- 11 predlžovací diel rúry (B)
- 11a predlžovací diel rúry (B)
- 12 koncová rúra, okrúhla (A1)
- 13 upevňovací otvor (pre nosný popruh)
- 14 konektor zapalovacej sviečky
- 15 páka studeného štartu (sýtič)
- 16 štartovacie lanko
- 17 veko palivovej nádrže
- 18 palivová nádrž
- 19 zaisťovacia skrutka (pre kryt vzduchového filtra)
- 20 kryt vzduchového filtra
- 21 palivové čerpadlo „Primer“
- 22 upevňovacia skrutka (pre ovládaciu páku)
- 23 poistná matica (pre ovládaciu páku)
- 24 koncová rúra, plochá (A2)
- 25 zmiešavacia nádoba
- 26 kľúč na zapalovacie sviečky/skrutkovač phillips
- 27 lievik

### Rozsah dodávky

- 1 motorová jednotka s nosným popruhom
- 1 hlavová trubica (C)
- 2 koncové rúry, plochá, okrúhla (A1/A2)
- 2 predlžovacie diely rúry (B)
- 1 ohnutý rúrový diel
- 1 pružný rúrový diel (D)
- 2 hadicové spony
- 1 zmiešavacia nádoba
- 1 upevňovacie skrutky
- 1 poistné matice
- 1 nástroj
- 1 lievik
- 1 návod na obsluhu

## Technické údaje

Motor	
Zdvihový objem	52 cm <sup>3</sup>
Max. výkon motora podľa ISO 8893	1,6 kW
Menovitý výkon	1,45 kW
Menovité otáčky	7500 min <sup>-1</sup>
Voľnobežné otáčky	3000 min <sup>-1</sup>
Zapaľovacia sviečka	L7RTC
Rýchlosť prúdenia vzduchu	290 km/h (s plochou dýzou)
Prietok vzduchu	750 m <sup>3</sup> /h (s plochou dýzou)

Objem	
Palivová nádrž	približne 1300 cm <sup>3</sup> (1,3 l)

## Informácie o hlučnosti a vibráciách

Špecifikácia hladiny akustického výkonu emitovaného strojom, stanovená podľa európskych smerníc 2000/14/EC a 2005/88/EC.

Nameraná hodnota hluku stanovená v súlade s EN 15503:2009 + A2:2015.

Hodnotená hladina hluku A predstavuje zvyčajne:

Hladina akustického tlaku L <sub>pA</sub> v dB (A)	98,5 dB Neistota K = 3 dB
Hladina akustického výkonu L <sub>WA,m</sub> v dB (A)	nameraná: 108,3 dB zaručená: 111 dB Neistota K = 3 dB
Hodnota vibrácie A <sub>inv,eq</sub> v m/s <sup>2</sup> ISO 22867	4,194 m/s <sup>2</sup> Neistota K = 1,5 m/s <sup>2</sup>

 **Tento stroj je mimoriadne hlučný. Používajte ochranu sluchu, aby ste tak zabránili poškodeniu sluchu!**

## UPOZORNENIE

► Hladina vibrácií uvedená v týchto inštrukciách bola meraná v súlade s postupom merania uvedeným v norme EN 15503 a môže sa použiť na porovnanie prístrojov. Uvedená hodnota emisií vibrácií sa môže tiež použiť na počiatkové posúdenie vystavenia hluku.























## ⚠ VÝSTRAHA!

► Hladina vibrácií sa v závislosti od použitia mení a môže v niektorých prípadoch presahovať hodnoty uvedené v týchto inštrukciách. Vibration zaťaženie by mohlo byť podcenené, ak sa prístroj pravidelne používa takýmto spôsobom. Z dôvodu presnosti odhadu zaťaženia vibráciami počas určitého pracovného obdobia by sa mali takisto zohľadniť časy, počas ktorých je prístroj vypnutý alebo je síce v prevádzke, ale v skutočnosti sa nepoužíva. To môže výrazne zredukovať zaťaženie vibráciami v celom pracovnom rozsahu.



## ⚠ VÝSTRAHA!

► Vyhnite sa aj riziku vyplývajúcim z vibrácií, napr. riziku porúch prekrvenia prstov (poruchy obehového systému), preto si robte často prestávky pri práci, počas ktorých si napr. budete trieť dlane.

## V tomto originálnom návode na obsluhu/na prístroji sú použité tieto piktogramy:

	Pred prvým uvedením do prevádzky si pozorne prečítajte celý návod na obsluhu a uschovajte ho na neskoršie použitie.
	Výstraha! Pred uvedením do prevádzky si prečítajte návod na obsluhu!
	VÝSTRAHA! Pri práci s prístrojom sa musia prijať osobitné bezpečnostné opatrenia. Prečítajte si a dodržiavajte všetky výstražné upozornenia.
	Používajte ochranu sluchu.
	Noste ochranné okuliare.
	Noste ochranné rukavice.
	1. Zapnite zariadenie
	2. Naplňte palivové čerpadlo (primer).
	3. Potiahnite páku sýtiča
	4. Potiahnite štartovacie lanko
	6x stlačíť palivové čerpadlo „Primer“
	Palivová nádrž; zmiešavací pomer: 40 dielov benzínu na 1 diel oleja
	Benzín: ROZ 95/ROZ 98
	Olej pre 2-taktný motor: ISO-L-EGD/JASO FD
	Otvorené plamene alebo fajčenie v blízkosti prístroja sú prísne zakázané!
	Zaručená hladina akustického výkonu stroja
	Používateľ fúkača na listie musí zabezpečiť, aby sa ďalší ľudia a zvieratá nachádzali od neho vo vzdialenosti minimálne 15 m. Ak viacero ľudí obsluhuje fúkač v blízkom dosahu, musia dodržiavať bezpečnú vzdialenosť najmenej 15 m.
	Pozor! Jedovaté výpary CO (výpary oxidu uhoľnatého)! Prístroj nepoužívajte v uzavretých priestoroch!
	VÝSTRAHA! Do prístroja môžu byť vtiahnuté vlasy!
	Pozor - benzín je mimoriadne horľavý! Nebezpečenstvo výbuchu! Palivo nevylievajte!
	Pred vykonávaním údržbárskych prác prístroj zastavte a vytiahnite konektor zapaľovacej sviečky!
	Pozor! Nebezpečenstvo udusení!
	Pozor, horúce časti. Udržiavajte odstup!



	Dajte si pozor na vyhodnené diely! Držte sa mimo dosahu tretích osôb! Udržiaajte odstup!
	Žiadne tankovanie E10!
	Tu vyplňte benzínovú zmes!

## **Všeobecné bezpečnostné pokyny**

### **DÔLEŽITÉ! PRED POUŽITÍM SI POZORNE PREČÍTAJTE A UCHOVAJTE NA NESKORŠIE POUŽÍVANIE.**

#### **VÝSTRAHA!**

- **Buďte vždy pozorní a dávajte pozor na to, čo robíte, a pri práci s prístrojom postupujte s rozvahou. Prístroj nepoužívajte, keď ste chorí alebo unavení, alebo pod vplyvom drog, alkoholu či liekov. Aj chvíľa nepozornosti pri používaní prístroja môže spôsobiť vážne poranenia.**
- **Vyhýbajte sa nesprávnemu používaniu, prístroj používajte len spôsobom, ktorý je uvedený v časti „Použitie v súlade s určením“.**
- Pred uvedením do prevádzky si prečítajte návod na obsluhu vášho prístroja a zvlášť dodržiavajte bezpečnostné pokyny.
- Výstražné a upozorňovacie tabuľky nachádzajúce sa na prístroji poskytujú dôležité pokyny pre bezpečnú prevádzku.
- Okrem upozornení v návode na obsluhu sa musia zohľadniť všeobecné bezpečnostné predpisy a legislatívne predpisy na ochranu zdravia a bezpečnosti pri práci.
- Obalové fólie držte mimo dosahu detí, hrozí nebezpečenstvo udusení!
- Nedostatočne informovaní používatelia môžu nevhodným použitím ohroziť seba aj iné osoby. Obsluhujúca osoba je zodpovedná voči tretím osobám.
- Pri manipulácii so strojom buďte mimoriadne opatrní. Pracujte vždy s rozvahou a dávajte pozor na to, čo robíte.
- Pred použitím prístroja vykonajte celkovú kontrolu.
- Nikdy nepracujte s prístrojom, ak ste unavení, ak ste pili alkohol alebo užili lieky, pretože v dôsledku toho sa môže zhoršiť váš zrak, úsudok alebo kontrola tela.
- Nepracujte dlhšie než 10 minút naraz. Medzi pracovnými cyklami sa odporúča prestávka 10 - 20 minút, aby sa zabránilo ublíženiu v dôsledku vibrácií a/alebo poškodeniu sluchu.
- Noste osobné ochranné pracovné prostriedky.
- Zapožičajte prístroj iba používateľom, ktorí majú s prístrojom skúsenosti. Musíte pritom odovzdať aj návod na obsluhu.
- Ak sa prístroj nepoužíva, musí byť vypnutý, aby nebola ohrozená žiadna osoba. Prístroj zabezpečte pred neoprávneným prístupom.
- Chráňte všetky časti tela pred horúcimi povrchmi. Hrozí nebezpečenstvo popálenia.
- **VÝSTRAHA!** Hrozí nebezpečenstvo zasiahnutia rotujúcimi dielmi.
- **VÝSTRAHA!** Nikdy nedovoľte deťom používať prístroj.
- Používateľ fúkača na listie musí zabezpečiť, aby sa ďalší ľudia a zvieratá nachádzali od neho vo vzdialenosti minimálne 15 m. Ak v blízkosti pracuje niekoľko používateľov prístroja, musí byť bezpečná vzdialenosť najmenej 15 m.
- Používateľ prístroja je zodpovedný za všetky nehody a nebezpečenstvá, ktoré škodia iným osobám alebo ich majetku.
- V prípade núdze sa uvoľnite od prístroja otvorením bedrových a hrudných pásov a prístroj nechajte dopadnúť dozadu.

- Elektrický zapalovací systém prístroja generuje slabé elektromagnetické pole. Ak máte kardiostimulátor alebo podobné implantáty, pred použitím prístroja sa poraďte so svojím lekárom, aby ste predišli zdravotným rizikám.
- Nikdy sa nedotýkajte zapalovacej sviečky alebo zapalovacieho kábla, keď je motor naštartovaný. Existuje nebezpečenstvo zásahu elektrickým prúdom.
- Upozorňujeme, že nesprávna údržba, používanie nevyhovujúcich náhradných dielov alebo odstránenie alebo zmena bezpečnostných zariadení môžu mať za následok poškodenie prístroja a vážne zranenie osoby, ktorá s ním pracuje.
- Informujte sa na svojich miestnych úradoch, aby ste sa uistili, že dodržiavate príslušné predpisy.

### **Osobné ochranné pracovné prostriedky (OOPP)**

#### **NEBEZPEČENSTVO!**

- **Vždy noste osobné ochranné pracovné prostriedky (OOPP)!**



Používajte ochranu sluchu.



Noste ochranné okuliare.



Noste ochranné rukavice.

- Pri práci s prístrojom noste vždy ochranné okuliare, aby ste zabránili poraneniu očí.
- Vždy používajte ochranu sluchu. Hluk vychádzajúci z prístroja môže spôsobiť poškodenie sluchu.
- Noste pevné ochranné rukavice vyrobené z odolného materiálu, napr. z kože.

### **Skladovanie a preprava**

- Pred každou prepravou prístroj vypnite, a to aj na kratšie vzdialenosti.
- Zaistite prístroj proti prevráteniu počas prepravy (aj vo vozidlách), aby ste predišli úniku paliva, poškodeniu alebo zraneniu.
- Horúci tlmič hluku držte mimo tela. Hrozí nebezpečenstvo popálenia!
- Pred uskladnením prístroj vyčistite a vykonajte na ňom údržbu.
- Prístroj skladujte na bezpečnom a suchom mieste. Zabezpečte prístroj aj pred neoprávneným prístupom.

### **Bezpečnosť okolia**

- Používanie zariadení generujúcich hluk, ktoré sú poháňané motorom, môže byť časovo obmedzené národnými a/alebo miestnymi predpismi. Informujte sa o tom na svojom miestnom úrade.
- Prístroj sa nesmie prevádzkovať v interiéri alebo v iných zle vetraných priestoroch. Existuje nebezpečenstvo udusení toxickými výparmi/výparmi mazacích olejov.
- Práce vykonávajte iba za denného svetla. Nepracujte skoro ráno ani neskoro v noci, ak by to mohlo rušiť iných ľudí.
- Nepracujte pri nepriaznivých poveternostných podmienkach, ako je dážď alebo vietor. Hrozí pritom zvýšené riziko nehody.
- Nepracujte v blízkosti otvorených okien atď.
- Udržiaajte svoj pracovný priestor čistý a uprataný. Pred začatím práce uvoľnite cudzie predmety pomocou hrabľí a metly.
- V prašnom prostredí sa odporúča nosiť ochrannú masku proti prachu a/alebo mierne navlhčiť okolité prostredie.
- Vždy používajte nastaviteľnú fúkačnú dýzu, aby vzdušný prúd mohol pracovať blízko zeme.

- Pred prácou a počas nej zabráňte prístupu detí, iných osôb a zvierat. Pri odvrátení pozornosti môžete stratiť kontrolu nad prístrojom.
- Pred začatím práce sa uistite, že sa v nebezpečnej zóne nenachádzajú žiadne osoby, zvieratá ani cenné veci.
- Ak pracujete v mimoriadne horľavom prostredí, napr. kde je suchá tráva atď., pripravte si hasiaci prístroj. Hrozí nebezpečenstvo požiaru!

## Naplnenie paliva

- Benzín je mimoriadne horľavý. Pri dopĺňaní paliva udržiavajte bezpečnú vzdialenosť od otvoreného ohňa a nefajčíte. Hrozí nebezpečenstvo požiaru!
- Dávajte pozor, aby ste nevyliali benzín. Benzín sa nesmie dostať do pôdy. Použite vhodné podklady.
- Palivo dopĺňajte iba v dobre vetraných priestoroch. Benzínové výpary sa môžu ľahko vznietiť alebo explodovať.
- Pred doplnením paliva vypnite motor a nechajte prístroj vychladnúť. Ak došlo k rozliatiu benzínu, okamžite príslušné miesta očistite. Nedovoľte, aby sa na vaše oblečenie dostalo palivo, v opačnom prípade sa okamžite prezlečte.
- Zabráňte kontaktu pokožky a očí s benzínom alebo mazivami (olejom).
- Nevdychujte benzínové výpary/výpary mazacích olejov.
- Dávajte pozor na netesnosti. Ak benzín uniká, motor neštartujte. Hrozí riziko v dôsledku popálení.
- Uzáver palivovej nádrže otvárajte opatrne, aby mohol akýkoľvek pretlak pomaly uniknúť a aby nevystrekoval benzín.

## Všeobecné pracovné pokyny

### UPOZORNENIE

- ▶ Rešpektujte ľudí vo svojom okolí: Nepoužívajte zariadenie v čase, keď to nie je vhodné, napríklad neskoro večer alebo skoro ráno. Znížte hladinu hluku obmedzením počtu prístrojov používaných súčasne. Prečítajte si nasledujúce jednoduché tipy a postupujte podľa nich, aby ste čo najmenej rušili svoje okolie.
- ▶ Používajte prístroj počas bežnej pracovnej doby, aby ste predišli zbytočnému rušeniu hlukom. Vyhnite sa práci skoro ráno alebo neskoro večer.
- Počas prevádzky vždy používajte čo najmenej plynu. Ak sa použije menšie množstvo plynu, produkuje sa menej hluku a rozvíri sa aj menej prachu. Máte tiež lepšiu kontrolu nad materiálom, ktorý sa má odfúknuť na jednu hromadu alebo preč.
- Pomocou hrablí alebo metly uvoľnite všetky špiny prilepené na zemi.
- Vyfukovací otvor držte čo najbližšie k zemi. Používajte celú dĺžku fúkačej rúry, aby ste udržali prúd vzduchu pri zemi.
- Zanechajte svoje pracovný priestor čistý. Dbajte na to, aby ste neodfúkli žiadne nečistoty na pozemok inej osoby.

### ⚠ VÝSTRAHA!

- ▶ Sledujte svoje okolie. Keď sa niekto blíži k vášmu pracovnému priestoru, potiahnite plynovú páčku späť na minimum, až kým daná osoba nie je v dostatočnej vzdialenosti. Vždy nasmerujte prúd vzduchu preč od ľudí, zvierat, detských ihrísk, otvorených okien, automobilov atď.

## Základné bezpečnostné upozornenia

- V pracovnom priestore v okruhu 15 m sa nesmú zdržiavať žiadne neoprávnené osoby ani zvieratá.
- Pred doplnením paliva nechajte motor vychladnúť.
- Všetky časti tela chráňte pred horúcimi povrchmi.
- Ak v prístroji vzbĺkne oheň alebo ak nastane iná núdzová situácia, ktorá si môže vyžadovať odpojenie sa od prístroja, otvorte popruhy a prístroj nechajte dopadnúť dozadu.
- Silný prúd vzduchu môže vyfúknuť cudzie predmety takou rýchlosťou, že sa môžu späť odraziť a spôsobiť vážne zranenia očí.
- Nikdy nemierte prúdom vzduchu na ľudí ani zvieratá.
- Pred montážou alebo demontážou príslušenstva alebo pod. vždy vypnite motor.
- Nepoužívajte prístroj za nepriaznivého počasia, napr. v hustej hmle, silnom daždi alebo vetre, extrémnej zime a pod. Práca v zlom počasí je veľmi únavná a môže viesť k nebezpečným situáciám, napr. k riziku pošmyknutia.
- Znížte čas fúkania miernym navlhčením zaprášených miest alebo pomocou rozprašovačov.
- Uistite sa, že môžete chodiť a bezpečne stáť. Ak náhle zmeníte polohu, dávajte si pozor na prekážky (korene, kamene, konáre, diery, priekopy atď.). Pri práci na svahu buďte vždy veľmi opatrní.
- Nikdy nenechávajte stroj bez dozoru s bežiacim motorom.
- Výpary z motora obsahujú oxid uhoľnatý, ktorý môže spôsobiť otravu oxidom uhoľnatým. Preto nikdy prístroj nezapínajte ani neobsluhujte v interiéri alebo na iných miestach so zlou cirkuláciou vzduchu.
- Fúkač na listie sa nesmie používať na rebríkoch, lešeniach alebo vo zvýšenej polohe (napr. na strechách). Táto práca môže viesť k ťažkým poraneniam.
- POZOR! Nikdy nepoužívajte prístroj, pokiaľ nie je možné v prípade nehody privolať pomoc.

## Pred uvedením do prevádzky

### ⚠ VÝSTRAHA!

- ▶ Pred uvedením do prevádzky a pri vypnutom motore vždy vykonajte kontrolu.
- ▶ Vždy skontrolujte bezpečný prevádzkový stav prístroja pred každým použitím a po páde.
- ▶ Skontrolujte, či všetky pohyblivé konštrukčné diely fungujú bezchybne. Veľa úrazov je spôsobených nedostatočnou údržbou náradia. Poškodené diely dajte opraviť kvalifikovanému odbornému personálu.
- ▶ Prístroj a príslušenstvo používajte iba podľa týchto pokynov. Zohľadnite pritom pracovné podmienky a činnosť, ktorú budete vykonávať. Použitie motorového náradia na iný ako určený účel použitia môže mať za následok nebezpečné situácie.
- Skontrolujte plynovú páčku ❶ a blokovanie plynovej páčky ❷ z hľadiska ľahkosti chodu. Plynová páčka ❶ musí pružiť späť do východiskovej polohy.
- Skontrolujte, či je v palivovej nádrži ❸ dostatok paliva.
- Skontrolujte, či sú rukoväte čisté a suché a či nie sú znečistené olejom a špinou.
- Práca nikdy nevykonávajte sami. V prípade núdze musí byť nablízku ďalšia osoba.
- Ak spozorujete viditeľné zmeny v správaní prístroja, prístroj okamžite vypnite.

## Vibrácie

### ⚠ VÝSTRAHA!

- ▶ Vyhybajte sa aj riziku vyplývajúcim z vibrácií, napr. riziku porúch prekrvenia prstov (poruchy obehového systému), preto si robte často prestávky pri práci, počas ktorých si napr. budete trieť dlane.
- Vždy noste ochranné rukavice a dávajte pozor na to, aby ste mali teplé ruky.
- Pravidelne si robte pri práci prestávky.

## Pred uvedením do prevádzky

### Montáž prístroja (pozri obr. A)

- ◆ Zoberte dve hadicové spony ④ + ⑥ a nasuňte ich na konce pružného rúrového dielu ⑤.
- ◆ Väčšiu stranu pružného rúrového dielu ⑤ nasuňte na ohnutý rúrový diel ③ a pomocou skrutkovača phillips 25 utiahnite hadicovú sponu ④.
- ◆ Nasuňte riadiacu rúru ⑦ do pružného rúrového dielu ⑤ a pomocou skrutkovača phillips 25 utiahnite hadicovú sponu ⑥.
- ◆ Najskôr povoľte upevňovacie skrutky 22 na ovládacej páke ⑧.
- ◆ Zatlačte ovládaciu páku ⑧ na vedenie hlavovej trubice ⑦.
- ◆ Upevnite ovládaciu páku ⑧ pomocou priložených upevňovacích skrutiek 22 a poistných matíc 23.
- ◆ Nasuňte predĺžovací diel rúry ⑪ na riadiacu rúru ⑦. Na jej upevnenie otočte predĺžovací diel rúry ⑪ v smere hodinových ručičiek (pozri obr. A) a zaistíte ju utiahnutím zasunutej skrutky. Pri požadovanom predĺžení nasuňte aj druhý predĺžovací diel rúry ⑪a na predtým nainštalovaný predĺžovací diel rúry ⑪. Na upevnenie otočte predĺžovací diel rúry ⑪b v smere hodinových ručičiek (pozri obr. A) a zaistíte ju utiahnutím zasunutej skrutky.
- ◆ Požadovanú koncovú rúru (okružlu) ⑫ alebo koncovú rúru (plochú) 24 nasuňte na predĺžovací diel rúry ⑪ alebo ⑪b ju pripevnite otočením v smere hodinových ručičiek (pozri obrázok A) a zaistíte ju utiahnutím zasunutej skrutky.

### UPOZORNENIE

- ▶ Vyššia rýchlosť vzduchu = plochá koncovka výfuku 24
- ▶ Normálna rýchlosť vzduchu = okrúhla koncovka ⑫

Demontáž sa vykonáva v opačnom poradí.

## Zmiešanie paliva

Motor sa musí prevádzkovať s palivovou zmesou pozostávajúcou z benzínu a motorového oleja.

### ⚠ VÝSTRAHA!

- ▶ Vyvarujte sa priameho kontaktu pokožky s palivom a vdychovaniu palivových výparov.
- Používajte iba zmes bezolovnatého benzínu (min. ROZ 95) a špeciálneho oleja pre 2-taktný motor (JASO FD/ISO-L-EGD). Palivovú zmes zmiešajte podľa tabuľky miešania paliva.
- Nalejte správne množstvo benzínu a 2-taktný oleja do otvorov v uzavretej miešacej nádobe 25 (pozri „Tabuľku miešania paliva“).

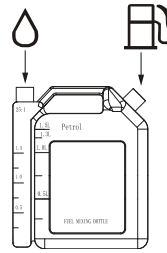

- Miešaciu nádobu 25 nakloňte na stranu tak, aby naplnený olej mohol prúdiť do komory s benzínom.
- Zmiešavaciu nádobu 25 potom dobre pretrepte.

### Tabuľka miešania paliva

Spôsob zmiešania: 40 dielov benzínu na 1 diel oleja

Benzín	Olej pre 2-taktné motory
0,5 litra	12,5 ml

## Naplnenie paliva

### ⚠ VÝSTRAHA!

- ▶ Palivo dopĺňajte iba pri vypnutom motore a ochladení. Hrozí nebezpečenstvo požiaru!
- ◆ Pred naplnením vždy vyčistite oblasť okolo veka palivovej nádrže 17, aby do palivovej nádrže 18 nevnikli žiadne nečistoty. Na tento účel použite suchú handričku, ktorá nepúšťa vlákna.
- ◆ Prístroj postavte na rovný a stabilný podklad, aby veko palivovej nádrže 17 smerovalo smerom nahor.
- ◆ Otočte veko palivovej nádrže proti smeru otáčania hodinových ručičiek a otvorte ho. Veko palivovej nádrže 17 je pripojené k bezpečnostnému zariadeniu na zaistenie v palivovej nádrži, a preto nemôže spadnúť.
- ◆ Naplňte palivovú zmes do palivovej nádrže 18 pomocou lievika 27. Počas dopĺňania nevylejte palivo a nenapĺňajte palivovú nádrž 18 až po okraj.
- ◆ Rozliate palivo ihneď utrite.
- ◆ Otočte veko palivovej nádrže 17 v smere hodinových ručičiek, aby ste ho uzavreli.

## Prispôsobenie nosného popruhu

### ⚠ VÝSTRAHA!

- ▶ Nosný popruh ② by sa mal pri práci vždy nosiť. V opačnom prípade nie je možné prístroj bezpečne ovládať a môže spôsobiť zranenie používateľa alebo iných osôb.
- ▶ Uistite sa, že ste nosný popruh ② zaistili a správne nastavili.
- ▶ Ak je nosný popruh ② otvorený, môže sa zachytiť alebo vŕtnuť do dýchadla prístroja.



- Práca je značne uľahčená dobrým nastavením nosného popruhu ② a prístroja. Nastavte nosný popruh ② do optimálnej pracovnej polohy.

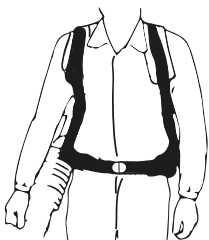

- ◆ Umiestnite bedrový pás vo výške bedier, a nie príliš veľmi nízko na bruchu. Utiahnite bedrový pás, aby ste cítili, že vám váha zariadenia spočíva na bokoch.

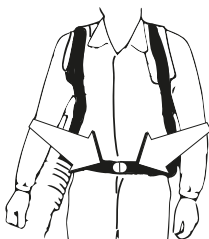

- ◆ Utiahnite dva ramenné pásy a nastavte ich, kým sa nedosiahne najlepšia pracovná poloha.

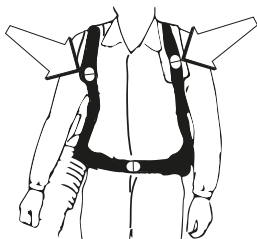

## Uvedenie do prevádzky

### ⚠ POZOR!

- ▶ Dodržiavajte, prosím, zákonné predpisy a nariadenia o protihlukovej ochrane.

Pred každým uvedením do prevádzky skontrolujte prístroj z hľadiska:

- nepriepustnosti palivového systému,
- pevného utiahnutia všetkých skrutkových spojov.

## Štartovanie so studeným motorom

### ⚠ POZOR!

- ▶ Nikdy nedovoľte, aby sa štartovacie lanko ⑩ vymrštilo. Môže to viesť k poškodeniam.
- ◆ Stlačte spínač ZAP/VYP ⑩. Mal by sa nachádzať v polohe „I“.
- ◆ Potlačte plynovú páčku ⑨ do polovice a potom blokovanie plynovej páčky ⑨a.
- ◆ Teraz pusťte plynovú páčku ⑨ a blokovanie plynovej páčky ⑨a. Plynová páčka ⑨ je teraz zaistená.
- ◆ Stlačte 6x palivové čerpadlo „Primer“ ⑫.
- ◆ Vytiahnite páku studeného štartu (sýtič) ⑮.
- ◆ Prístroj pritlačte k zemi, držiak ho pritom ľavou rukou na ráme ① (POZOR! Nedržte ho nohou!). Pravou rukou uchopte štartovacie lanko ⑩ a pomaly ho vytiahnite až po prvý odpor.

### ⚠ POZOR!

- ▶ Vždy vyťahujte štartovacie lanko ⑩ priamo. Držte pevne držiak štartovacieho lanka ⑩, keď sa štartovacie lanko ⑩ opäť vŕtne. Nikdy nedovoľte, aby sa štartovacie lanko ⑩ vymrštilo dozadu.
- ◆ Teraz rýchlo potiahnite za štartovacie lanko ⑩, až kým sa nenašartuje motor. Ak by sa motor nenašartoval, postup zopakujte.
- ◆ Ak sa motor našartuje, stlačte plynovú páčku ⑨. Páka sýtiča sa vráti späť.

Ak motor ani po viacerých pokusoch nenaskočí, preštudujte si kapitolu „Hľadanie chýb“.

### UPOZORNENIE

- ▶ Pri vysokých vonkajších teplotách je možné, že aj so studeným motorom budete musieť štartovať bez páky studeného štartu (sýtič) ⑮!

## Štartovanie s teplým motorom

(Prístroj bol odstavený na menej ako 15–20 minút)

- ◆ Páka studeného štartu (sýtič) **15** sa nemusí potiahnuť, ak chcete naštartovať zahriaty motor.
- ◆ Prístroj pritlačte k zemi držiak ho pritom ľavou rukou na ráme **1** (POZOR! Nedržte ho nohou!). Pravou rukou uchopíte štartovacie lanko **16** a pomaly ho vytiahnite až po prvý odpor.

### ⚠ POZOR!

- ▶ Vždy vyťahujte štartovacie lanko **16** priamo. Držte pevne držiak štartovacieho lanka **16**, keď sa štartovacie lanko **16** opäť vtiahne. Nikdy nedovoľte, aby sa štartovacie lanko **16** vymrštilo dozadu.
- ◆ Teraz rýchlo potiahnite za štartovacie lanko **16**. Prístroj by sa mal naštartovať po 1–2 fahoch. Pokiaľ prístroj ani po 6 fahoch nenaštartuje, zopakujte postup uvedený v časti „Štartovanie so studeným motorom“.

## Parkovací plynový/škrtiaci uzáver

- ◆ Potlačte plynovú páčku **9** do polovice a potom blokovanie plynovej páčky **9a**.
- ◆ Teraz pustite plynovú páčku **9** a blokovanie plynovej páčky **9a**. Plynová páčka **9** je teraz zaistená.

### UPOZORNENIE

- ▶ Keď je aktivovaná plynovej páčky **9a**, zariadenie nebeží v plnej polohe škrtiacej klapky!

## Zastavenie motora

### Postup pri núdzovom vypínaní

Ak je potrebné prístroj okamžite zastaviť, stlačte spínač ZAP/VYP **10** o 1 sekundu dlhšie do polohy „0“ a uistite sa, že prístroj stojí.

### Bežný postup

- ◆ Uvoľnite plynovú páčku **9**. Motor prejde na voľnobežné otáčky. Stlačte spínač ZAP/VYP **10** o 1 sekundu dlhšie do polohy „0“ a uistite sa, že prístroj stojí.

## Základné pracovné techniky

- Pred použitím sa s prístrojom oboznámte.

### ⚠ VÝSTRAHA!

- ▶ **VÝSTRAHA!** Varovanie pred vymrštením predmetov. Vždy noste ochranu očí! Vymrštené kamene, nečistoty atď. môžu zasiahnuť oči a spôsobiť vážne zranenie alebo oslepnutie. Udržiavajte odstup od neoprávnených osôb. Deti, zvieratá, prizerajúci a pomocníci by sa mali nachádzať mimo nebezpečnej zóny v okruhu 15 m. Ak sa k vám niekto priblíži, okamžite prístroj vypnite.
- ▶ Prístroj nepoužívajte, ak je výfukový otvor na kryte motora zakrytý stenou a/alebo inými predmetmi. V opačnom prípade sa môže prístroj poškodiť. Dbajte na to, aby počas prevádzky bola vždy zachovaná vzdialenosť minimálne 50 cm od iných predmetov.
- Fúkač na lístie sa môže počas prevádzky nosiť na chrbte a prenášať na pleciah pomocou popruhu. Ovláda sa pravou rukou prostredníctvom rukoväte na rúre.
- Rýchlosť prúdu vzduchu sa reguluje pomocou plynového spínača. Rýchlosť prispôbte príslušnej oblasti použitia.
- Uistite sa, že prívod vzduchu nie je blokovaný napríklad listami alebo nečistotami. Zanesený prívod vzduchu znižuje výkon fúkania a zvyšuje pracovnú teplotu motora, čo môže mať za následok zlyhanie motora. V prípade potreby vypnite motor a odstráňte cudzie predmety.
- Dbajte pritom na smer vetra. Jednoduchšie sa pracuje v smere vetra.
- Fúkač na lístie by sa nemal používať na presúvanie veľkých hromád lístia, pretože je to časovo veľmi náročné a spôsobuje to zbytočný hluk.
- Počas práce zaujmite bezpečnú pracovnú polohu a stabilný postoj.
- Po ukončení práce sa stroj musí uchovávať stojmo.

## Čistenie a údržba

### ⚠ NEBEZPEČENSTVO PORANENIA!

- Prístroj pred čistiacimi prácami vždy vypnite a vytiahnite konektor zapalovacej sviečky 14.

### UPOZORNENIE

- Po každom použití sa prístroj musí dôkladne vyčistiť.
- Čistiace a údržbárske práce vykonávajte iba do takej miery, ako je to uvedené v tejto príručke. Ďalšie práce musí vykonať iba kvalifikovaný personál.
- Údržbárske práce sa musia vykonávať pravidelne (pozri kapitolu „Intervaly údržby“).

## Čistenie motorovej jednotky

### ⚠ NEBEZPEČENSTVO PORANENIA!

- NEBEZPEČENSTVO POPÁLENIA! Nedotýkajte sa horúcich tlmičov hluku, valcov ani chladiacich rebier.
- Vzduchové štrbiny a teleso motora udržiavajte pokiaľ možno čo najčistejšie a bez prachu. Prístroj vyfúknite stlačeným vzduchom pri nízkom tlaku.
- Prístroj pravidelne čistite vlhkou handrou, na ktorú naniesiete trochu prostriedku na umývanie riadu. Dávajte pozor na to, aby sa voda nedostala dovnútra prístroja.

## Čistenie vzduchového filtra

Znečistené vzduchové filtre znižujú výkon motora v dôsledku zníženia prívodu vzduchu do karburátora.

Pravidelná kontrola je preto nevyhnutná. Vzduchový filter by sa mal pravidelne kontrolovať a v prípade potreby by sa mal vyčistiť.

Pri veľmi prašnom vzduchu je potrebné vzduchový filter kontrolovať častejšie.

- ◆ Uvoľnite skrutkový uzáver krytu vzduchového filtra 19 otáčaním proti smeru otáčania hodinových ručičiek.
- ◆ Odstráňte kryt vzduchového filtra 20.
- ◆ Odoberte vzduchový filter.
- ◆ Vyčistite vzduchový filter vyklepaním alebo vyfúknutím (stlačeným vzduchom).

Zmontovanie sa vykonáva v opačnom poradí.

### ⚠ POZOR!

- Vzduchový filter nikdy nečistite benzínom ani horľavými rozpúšťadlami.

## Údržba zapalovacej sviečky

- ◆ Vytiahnite konektor zapalovacej sviečky 14.
- ◆ Uvoľnite zapalovaciu sviečku pomocou priloženého kľúča na zapalovaciu sviečku 23.
- ◆ Zmontovanie sa vykonáva v opačnom poradí.
- Vzďialenosť elektród = 0,6 mm (vzďialenosť medzi elektródami, medzi ktorými sa vytvára zapalovacia iskra). Znečistenie zapalovacej sviečky skontrolujte prvýkrát po 10 hodinách prevádzky a v prípade potreby ju očistite medenou drôtenou kefou. Potom vykonávajte údržbu zapalovacej sviečky po každých 50 hodinách prevádzky.

## Úprava nastavení karburátora

### UPOZORNENIE

- Nastavenia karburátora (napr. voľnobežné otáčky) zverte iba kvalifikovanému odbornému personálu, aby nedošlo k poškodeniu motora.

## Intervaly údržby

Uvedené údaje sa týkajú normálnych podmienok použitia. V prípade sťažných podmienok, ako je napr. intenzívne zaprášenie a dlhšia denná pracovná doba, je potrebné uvedené intervaly primerane skrátiť.

ÚDRŽBA	pred začatím práce	týždenne	mesačne
Vyčistite vonkajšiu stranu prístroja.	x		
Skontrolujte, či plynová páčka funguje správne.	x		
Skontrolujte funkciu tlačidla zastavenia.	x		
Vyčistite vzduchový filter. V prípade potreby vymeňte.	x		
Uťahnite skrutky a matice.	x		
Uistite sa, že z motora, nádrže a palivových vedení neuniká palivo.	x		
Uistite sa, že strany mriežky na prívod vzduchu nie sú zablokované.	x		
Skontrolujte štartér a jeho štartovacie lanko.		x	
Vyčistite vonkajšiu stranu zapalovacej sviečky. Vyberte zapalovaciu sviečku a skontrolujte vzdialenosť elektród. Nastavte vzdialenosť na 0,6–0,7 mm alebo vymeňte zapalovaciu sviečku.		x	
Vyčistite vonkajšiu stranu karburátora a oblasť okolo neho.		x	
Skontrolujte všetky káble a pripojenia.			x
Vymeňte zapalovaciu sviečku.			x



## Objednávanie náhradných dielov

Náhradné diely pre tento produkt si môžete trvalo pohodlne doobjednať na internete na [www.kompennass.com](http://www.kompennass.com).



Naskenujte QR-kód pomocou vášho smartfónu/tabletu.

Pomocou tohto QR kódu sa dostanete priamo na našu webovú stránku a môžete si prezrieť a objednať dostupné náhradné diely.

### UPOZORNENIE

- ▶ Ak by ste mali mať problémy s online objednávkou, môžete sa obrátiť telefonicky alebo e-mailom na naše servisné centrum.
- ▶ Pri objednávke vždy uveďte číslo výrobku (IAN) 453157\_2310.
- ▶ Zohľadnite, prosím, že online objednávanie náhradných dielov nie je možné pre všetky krajiny.

## Skladovanie a preprava

- ♦ Pred každým uskladnením prístroj vyčistite a vykonajte na ňom údržbu, pozri kapitolu „Čistenie a údržba“.
- ♦ Pred každou prepravou prístroj vypnite, a to aj na kratšie vzdialenosti. Zaisťte prístroj proti prevráteniu počas prepravy (aj vo vozidlách), aby ste predišli úniku paliva, poškodeniu alebo zraneniu.
- ♦ Horúci tlmič hluku držte mimo tela. Hrozí nebezpečenstvo popálenia!
- ♦ Prístroj skladujte na bezpečnom, suchom a dobre vetranom mieste chránenom pred mrazom. Skladovanie v exteriéri sa neodporúča. Zabezpečte prístroj aj pred neoprávneným prístupom.
- ♦ Vyprázdňte palivovú alebo olejovú nádrž pomocou odsávacieho čerpadla.

### ⚠ VÝSTRAHA!

- ▶ Benzín neodstraňujte v uzavretých miestnostiach, blízko ohňa alebo pri fajčení. Výpary môžu spôsobiť výbuch alebo oheň.
- ♦ Naštartujte motor a nechajte ho bežať dovtedy, kým sa spotrebuje zvyšný benzín.

## Hľadanie chýb

Problém	Možná príčina	Odstraňovanie chýb
Motor nenaskočí	Chybný postup pri štartovaní	Dodržiavajte pokyny týkajúce sa štartovania
Motor naskočí, ale nemá plný výkon	Znečistený vzduchový filter	Vyčistite vzduchový filter
Motor beží nepravidelne	Nesprávna vzdialenosť elektród na zapalovacej sviečke	Očistite zapalovaciu sviečku a nastavte vzdialenosť elektród alebo použite novú zapalovaciu sviečku
Zanesená alebo vlhká zapalovacia sviečka	Nesprávne nastavenie karburátora	Očistite zapalovaciu sviečku alebo ju vymeňte za novú

## Záruka spoločnosti Kompennass Handels GmbH

Vážená zákazníčka, vážený zákazník,

na tento prístroj máte záruku 3 roky od dátumu zakúpenia. Pokiaľ sú súčasťou dodávky, na boxy s akumulátorom série X12V a X20V Team dostanete taktiež záruku 3 roky od dátumu zakúpenia. V prípade nedostatkov tohto výrobku máte práva vyplývajúce zo zákona voči predajcovi tohto výrobku. Tieto Vaše práva vyplývajúce zo zákona nie sú obmedzené našou zárukou, uvedenou nižšie.

### Záručné podmienky

Záručná doba začína plynúť dátumom zakúpenia. Prosím, uschovajte si pokladničný blok. Tento bude potrebný ako dôkaz o zakúpení.

Ak v priebehu troch rokov od dátumu zakúpenia tohto výrobku dôjde k chybe materiálu alebo výrobné chybe, výrobok vám – podľa nášho uváženia – bezplatne opravíme, vymeníme alebo uhradíme kúpnu cenu. Podmienkou tohto záručného plnenia je, že počas trojročnej lehoty sa poškodený prístroj a doklad o zakúpení (pokladničný blok) predloží so stručným opisom, v čom spočíva nedostatok prístroja a kedy sa vyskytol.

Ak je chyba pokrytá našou zárukou, zašleme Vám späť opravený alebo nový výrobok. Opravou alebo výmenou výrobku nezačína plynúť žiadna nová záručná doba.

### Záručná doba a zákonné nároky na odstránenie chýb

Záručná doba sa záručným plnením nepredlžuje. To platí aj pre vymenené a opravené diely. Poškodenia a chyby zistené prípadne už pri kúpe, sa musia hlásiť okamžite po vybalení. Po uplynutí záručnej doby podliehajú prípadné opravy poplatku.

### Rozsah záruky

Prístroj bol starostlivo vyrobený v súlade s prísnymi smernicami kvality a pred dodaním bol svedomito preskúšaný.

Záručné plnenie sa vzťahuje na chyby materiálu alebo výrobné chyby. Záruka sa nevzťahuje na časti výrobku, ktoré sú vystavené bežnému opotrebovaniu, takže ich možno pokladať za rýchlo opotrebitelné diely, ako napr. pílové listy, náhradné čepele, brúsny papier atď., ani na poškodenia krehkých dielov, ako napr. spínače alebo diely vyrobené zo skla.

Táto záruka zaniká v prípade poškodenia výrobku neodborným používaním alebo neodbornou údržbou. Na správne používanie výrobku sa musia presne dodržiavať všetky pokyny, uvedené v návode na obsluhu. Bezpodmienečne sa musí zabrániť použitiu alebo úkonom, ktoré sa v návode na obsluhu neodporúčajú alebo pred ktorými sa varuje.

Výrobok je určený len na súkromné použitie a nie na priemyselné používanie. Záruka zaniká pri nesprávnom a neodbornom zaobchádzaní, pri použití násilia a pri zásahoch, ktoré neboli vykonané našim autorizovaným servisom.



### Poskytnutie záruky neplatí pri

- normálnom opotrebovaní kapacity akumulátora
- komerčnom používaní výrobku
- poškodení alebo zmene výrobku zákazníkom
- nerešpektovaní predpisov týkajúcich sa bezpečnosti a údržby, chýbách obsluhy
- škodách v dôsledku elementárnych udalostí

### Vybavenie v prípade záruky

Na zaručenie rýchleho vybavenia Vašej žiadosti postupujte podľa nasledujúcich pokynov:

- Na všetky otázky majte pripravený pokladničný doklad a číslo výrobku (IAN) 453157\_2310 ako doklad o nákupe.
- Číslo výrobku nájdete na typovom štítku na výrobku, na gravúre na výrobku, na titulnej stránke návodu na obsluhu (dole vľavo) alebo ako nálepku na zadnej alebo spodnej strane výrobku.
- Ak dôjde k funkčným poruchám alebo iným nedostatkom, kontaktujte najprv nižšie uvedené servisné oddelenie **telefonicky** alebo **e-mailom**.
- Výrobok, zaevidovaný ako poruchový, môžete potom spolu s dokladom o nákupe (pokladničný blok) a uvedením popisu chyby a dátumu, kedy k nej došlo, bezplatne odoslať na adresu servisného strediska, ktorá Vám bude oznámená.



Na webovej stránke [www.lidl-service.com](http://www.lidl-service.com) si môžete stiahnuť tieto a mnoho ďalších príručiek, videá o výrobkoch a inštaláciu softvéru.

Pomocou tohto QR-kódu sa dostanete priamo na stránku servisu Lidl ([www.lidl-service.com](http://www.lidl-service.com)) a pomocou zadania čísla výrobku (IAN) 453157\_2310 otvoríte váš návod na obsluhu.

### Servis

**SK Servis Slovensko**  
 Tel. 0850 232001  
 E-Mail: [kompennass@lidl.sk](mailto:kompennass@lidl.sk)  
 IAN 453157\_2310

### Dovozca

Majte na pamäti, že nižšie uvedená adresa nie je adresou servisného strediska. Najprv kontaktujte uvedené servisné stredisko.

KOMPENASS HANDELS GMBH  
 BURGSTRASSE 21  
 44867 BOCHUM  
 NEMECKO  
[www.kompennass.com](http://www.kompennass.com)

### Likvidácia

#### Platí len pre Francúzsko



Points de collecte sur [www.quefairedemesdechets.fr](http://www.quefairedemesdechets.fr)  
 Privilégiez la réparation ou le don de votre appareil !



Produkt, obal a návod na obsluhu sú recyklovateľné, podliehajú rozšírenej zodpovednosti výrobcu a zbierajú sa oddelene.



Obal sa skladá z ekologických materiálov, ktoré môžete zlikvidovať v miestnych recyklačných strediskách. Prístroj a jeho príslušenstvo sa skladajú z rôznych materiálov, ako sú napr. kov a plasty.

Informácie o možnostiach likvidácie prístroja, ktorý doslúžil, dostanete na obecnej alebo mestskej správe.

#### Ochrana životného prostredia

- Dôkladne vyprázdňte benzínovú a olejovú nádrž a odovzdajte prístroj do zberne odpadu. Použitie plastové a kovové časti sa dajú rozdeliť podľa druhu a odovzdať na opätovné spracovanie.
- Použitý olej a zvyšok benzínu odovzdajte do zberne a nevyliievajte ich do kanalizácie alebo do odtoku.
- Znečistený údržbársky materiál a prevádzkové materiály odovzdajte na zbernom mieste určenom na tento účel.



Obal zlikvidujte ekologicky. Dbajte na označenie na rôznych obalových materiáloch a triedte ich osobitne. Obalové materiály sú označené skratkami (a) a číslicami (b) s nasledujúcim významom: 1-7: plasty, 20-22: papier a lepenka, 80-98: kompozitné materiály.



Informácie o možnostiach likvidácie výrobku, ktorý doslúžil, dostanete na obecnej alebo mestskej správe.

## Preklad originálneho vyhlásenia o zhode

My, spoločnosť KOMPERNASS HANDELS GMBH, osoba zodpovedná za dokumentáciu: pán Semi Uguzlu, BURGSTR. 21, 44867 BOCHUM, DEUTSCHLAND/NEMECKO vyhlasujeme, že tento prístroj je v súlade s nasledujúcimi normami, normatívnymi dokumentmi a smernicami ES:

### Smernica o strojových zariadeniach

(2006/42/EC)

### Elektromagnetická kompatibilita

(2014/30/EU)

### Vonkajšia politika

(2005/88/EC)

(2000/14/EC)

### Hladina akustického výkonu LWA

Nameraná: 108,3 dB (A)

Zaručená: 111 dB (A)

### Smernica pre emisie spalín

(2016/1628/EU zmenená na 2017/656/EU)

### Smernica RoHS

(2011/65/EU)\*

\* Výhradnú zodpovednosť za vydanie tohto vyhlásenia o zhode nesie výrobca.

Vyššie opísaný predmet vyhlásenia je v súlade s predpismi smernice č. 2011/65/

EU Európskeho parlamentu a Rady z 8. júna 2011 o obmedzení používania urči-

tých nebezpečných látok v elektrických a elektronických zariadeniach.

### Aplikované harmonizované normy

EN 15503:2009/A2:2015

EN ISO 12100:2010

EN ISO 14982:2009

EN IEC 63000:2018

**Typ/označenie prístroja:** Benzínový fúkač listia PBLG 52 A1

**Rok výroby:** 01–2024

**Sériové číslo:** IAN 453157\_2310

Bochum, 20. 12. 2023



Semi Uguzlu

– Manažér kvality –

Technické zmeny v zmysle ďalšieho vývoja sú vyhradené.

# Índice

<b>Introducción</b> .....	<b>86</b>
Uso previsto .....	86
Equipamiento .....	86
Volumen de suministro .....	86
Características técnicas .....	87
<b>Indicaciones generales de seguridad</b> .....	<b>88</b>
Equipo de protección individual (EPI) .....	88
Almacenamiento y transporte .....	88
Seguridad en el entorno .....	88
Llenado de combustible .....	89
<b>Indicaciones generales de trabajo</b> .....	<b>89</b>
<b>Indicaciones básicas de seguridad</b> .....	<b>89</b>
Antes de la puesta en funcionamiento .....	89
Vibraciones .....	90
<b>Antes de la puesta en funcionamiento</b> .....	<b>90</b>
Montaje del aparato (consulte la fig. A) .....	90
Mezcla del combustible .....	90
Llenado de combustible .....	90
Colocación del arnés .....	91
<b>Puesta en funcionamiento</b> .....	<b>91</b>
Arranque con el motor en frío .....	91
Arranque con el motor en caliente .....	92
Fijación/bloqueo del acelerador .....	92
Apagado del motor .....	92
<b>Técnicas básicas de trabajo</b> .....	<b>92</b>
<b>Limpieza y mantenimiento</b> .....	<b>92</b>
Limpieza de la unidad motriz .....	93
Limpieza del filtro de aire .....	93
Mantenimiento de la bujía de encendido .....	93
Mantenimiento de los ajustes del carburador .....	93
<b>Intervalos de mantenimiento</b> .....	<b>93</b>
<b>Pedido de recambios</b> .....	<b>94</b>
<b>Almacenamiento y transporte</b> .....	<b>94</b>
<b>Eliminación de fallos</b> .....	<b>94</b>
<b>Garantía de Kompernass Handels GmbH</b> .....	<b>94</b>
<b>Asistencia técnica</b> .....	<b>95</b>
<b>Importador</b> .....	<b>95</b>
<b>Desecho</b> .....	<b>95</b>
<b>Traducción de la Declaración de conformidad original</b> .....	<b>96</b>

## SOPLADOR DE GASOLINA PBLG 52 A1

### Introducción

Felicidades por la compra de su aparato nuevo. Ha adquirido un producto de alta calidad. Las instrucciones de uso forman parte de este producto y contienen indicaciones importantes acerca de la seguridad, del uso y del desecho de este aparato. Antes de usar el producto, familiarícese con todas las indicaciones de manejo y de seguridad. Utilice el producto únicamente como se describe y para los ámbitos de aplicación indicados. Entregue todos los documentos cuando transfiera el producto a terceros.

### Uso previsto

Este aparato está previsto exclusivamente para la limpieza por soplado de hojas, hierba y materiales similares, p. ej., en céspedes, caminos y calles asfaltadas. No debe utilizarse el aparato para otros fines.

No realice ningún cambio en el aparato. De lo contrario, la seguridad podría verse afectada.

El usuario/operario, y no el fabricante, será el responsable de los daños o lesiones de cualquier tipo que se produzcan como consecuencia de un uso indebido. Tenga en cuenta que este aparato no está previsto para su uso comercial o industrial.

No asumiremos responsabilidad alguna si el aparato se emplea en ámbitos comerciales, profesionales o industriales, así como en actividades equivalentes.

¡Las regulaciones nacionales pueden limitar el uso del aparato!

#### ¡ADVERTENCIA!

- Este aparato no es apto para su uso por parte de niños.

#### ¡ADVERTENCIA!

- Una exposición prolongada al ruido puede causar lesiones auditivas permanentes. Por este motivo, deben utilizarse siempre protecciones auditivas homologadas.

#### ¡ADVERTENCIA!

- No debe modificarse la construcción original del aparato sin la autorización del fabricante. Deben utilizarse siempre los accesorios originales. Las modificaciones o accesorios no autorizados pueden causar lesiones graves o incluso mortales al usuario o a otras personas.

#### ¡ADVERTENCIA!

- El uso incorrecto o negligente del aparato puede ser peligroso y causar lesiones graves o incluso mortales. Es muy importante que lea y comprenda el contenido de estas instrucciones de uso.

### Equipamiento

- 1 Bastidor
- 1a Asa
- 2 Arnés
- 3 Tubo curvado
- 4 Abrazadera para el tubo
- 5 Tubo flexible (D)
- 6 Abrazadera para el tubo
- 7 Tubo conductor (C)
- 8 Palanca de mando
- 9 Acelerador
- 9a Bloqueo del acelerador
- 10 Interruptor de encendido/apagado
- 11 Tubo de prolongación (B)
- 11a Tubo de prolongación (B)
- 12 Tubo final redondeado (A1)
- 13 Orificio de fijación (para el arnés)
- 14 Conector de la bujía de encendido
- 15 Palanca de arranque en frío (estárter)
- 16 Cable de arranque
- 17 Cierre del depósito de combustible
- 18 Depósito de combustible
- 19 Tornillo de cierre (de la cubierta del filtro de aire)
- 20 Cubierta del filtro de aire
- 21 Bomba de combustible "inyector"
- 22 tornillo de fijación (para la palanca de mando)
- 23 tuerca de fijación (para la palanca de mando)
- 24 Tubo final plano (A2)
- 25 Bidón de mezcla
- 26 Llave para la bujía de encendido/destornillador phillips
- 27 Embudo

### Volumen de suministro

- 1 unidad motriz con arnés
- 1 tubo conductor (C)
- 2 tubos finales (plano y redondeado) (A1/A2)
- 2 tubos de prolongación (B)
- 1 tubo curvado
- 1 tubo flexible (D)
- 2 abrazaderas para los tubos
- 1 bidón de mezcla
- 1 tornillo de fijación
- 1 tuerca de fijación
- 1 herramienta
- 1 embudo
- 1 manual de instrucciones de uso

## Características técnicas

Motor	
Cilindrada	52 cm <sup>3</sup>
Máx. potencia del motor según ISO 8893	1,6 kW
Potencia nominal	1,45 kW
Velocidad nominal	7500 r. p. m.
Velocidad de ralentí	3000 r. p. m.
Bujía de encendido	L7RTC
Velocidad de la corriente de aire	290 km/h (con la boquilla plana)
Caudal volumétrico de aire	750 m <sup>3</sup> /h (con la boquilla plana)

Volumen	
Depósito de combustible	Aprox. 1300 cm <sup>3</sup> (1,3 l)

## Información sobre ruidos y vibraciones

La indicación del nivel de potencia acústica emitido por la máquina cumple con lo dispuesto por las Directivas 2000/14/EC y 2005/88/EC. Medición de ruidos calculada según la norma EN 15503:2009 + A2:2015.

Valores típicos del nivel sonoro con ponderación A:

Nivel de presión sonora L <sub>pA</sub> en dB (A)	98,5 dB Incertidumbre K = 3 dB
Nivel de potencia acústica L <sub>WA,m</sub> en dB (A)	Medido: 108,3 dB Garantizado: 111 dB Incertidumbre K = 3 dB
Valor de vibraciones A <sub>hw,eq</sub> en m/s <sup>2</sup> ISO 22867	4,194 m/s <sup>2</sup> Incertidumbre K = 1,5 m/s <sup>2</sup>

 **Esta máquina es extremadamente ruidosa. ¡Utilice protecciones auditivas para evitar lesiones!**

## INDICACIÓN

► El nivel de vibraciones especificado en estas instrucciones de uso se ha calculado según un proceso de medición estandarizado en la norma EN 15503 y puede utilizarse para la comparación de aparatos. El valor de emisión de vibraciones especificado también puede utilizarse para realizar una valoración preliminar de la exposición.























### ⚠ ¡ADVERTENCIA!



► El nivel de vibraciones cambia en función del uso y, en algunos casos, puede superar los valores especificados en estas instrucciones. Por este motivo, la carga de las vibraciones puede estar infravalorada si se utiliza el aparato regularmente de esta manera. Para evaluar de forma precisa la carga de las vibraciones durante un período de tiempo de trabajo determinado, también deben tenerse en cuenta los períodos en los que el aparato esté apagado o esté encendido, pero sin utilizarse. Esto puede reducir considerablemente la carga de las vibraciones durante todo el tiempo de trabajo.

### ⚠ ¡ADVERTENCIA!

► Evite los riesgos que conllevan las vibraciones, p. ej., el riesgo de sufrir el síndrome del dedo blanco (trastornos circulatorios), mediante la realización de pausas frecuentes para, p. ej., frotarse las manos.

## Pictogramas utilizados en estas instrucciones de uso originales/ en el aparato:

	Lea detenidamente todas las instrucciones de uso antes de utilizar el producto por primera vez y guárdelas en un lugar seguro para posteriores utilizaciones.
	¡Advertencia! ¡Lea las instrucciones de uso antes de poner en funcionamiento el aparato!
	¡ADVERTENCIA! Para trabajar con el aparato, deben tomarse medidas de seguridad especiales. Lea y observe todas las indicaciones de advertencia.
	Utilice protecciones auditivas.
	Utilice gafas de protección.
	Utilice guantes de protección.
	1. Encienda el dispositivo
	2. Llene la bomba de combustible (cebador).
	3. Tire de la palanca del estrangulador
	4. Tire del cable de arranque.
	Presione 6 veces la bomba de combustible (inyector).
	Proporción de la mezcla para el depósito de combustible: 40 partes de gasolina por 1 de aceite.
	Gasolina: 95/98 octanos
	Aceite para motores de 2 tiempos: ISO-L-EGD/JASO FD
	¡Está terminantemente prohibido fumar o mantener llamas abiertas en la proximidad del aparato!
	Nivel garantizado de potencia acústica del aparato
	El usuario del soplador de hojas debe asegurarse de mantener una distancia mínima de 15 m con respecto a otras personas y animales. Si varios usuarios trabajan al mismo tiempo en la misma zona, debe mantenerse una distancia mínima de seguridad de 15 m.
	¡Cuidado! Vapores tóxicos de CO (vapores de monóxido de carbono). El aparato no debe utilizarse en estancias cerradas.
	¡ADVERTENCIA! ¡El pelo puede quedar atrapado en el aparato!
	Cuidado: ¡la gasolina es extremadamente inflamable! ¡Riesgo de explosión! No derrame combustible.
	Antes de realizar las tareas de mantenimiento, debe apagarse el aparato y retirarse el conector de la bujía de encendido.
	¡Atención! ¡Peligro de asfixia!
	Atención: componentes calientes. ¡Mantenga la distancia!

	¡Preste atención a cualquier pieza que pudiera salir disparada! ¡Mantenga alejadas a otras personas! ¡Mantenga la distancia!
	¡No utilice E10!
	¡Vierta aquí la mezcla de gasolina!

## Indicaciones generales de seguridad

**¡IMPORTANTE! LEA DETENIDAMENTE ESTAS INDICACIONES DE SEGURIDAD ANTES DE USAR EL APARATO Y GUÁRDELAS EN UN LUGAR SEGURO PARA POSTERIORES UTILIZACIONES.**

### ¡ADVERTENCIA!

- ▶ Esté siempre atento, preste atención a lo que hace y actúe con sensatez a la hora de trabajar con el aparato. No utilice el aparato si se siente enfermo, cansado o se encuentra bajo la influencia de drogas, alcohol o medicamentos. Un solo momento de distracción mientras utiliza el aparato puede causar lesiones graves.
- ▶ Evite usar la máquina para aplicaciones indebidas, utilice la máquina exclusivamente de la manera descrita en el capítulo "Uso previsto".
- Antes de poner el aparato en funcionamiento, lea sus instrucciones de uso originales y observe especialmente las indicaciones de seguridad.
- Los rótulos indicadores y de advertencia del aparato proporcionan información importante para ponerlo en funcionamiento de forma segura.
- Además de las indicaciones de las instrucciones de uso, deben observarse las disposiciones generales de seguridad laboral y de prevención de accidentes laborales.
- Mantenga las láminas de embalaje fuera del alcance de los niños: ¡peligro de asfixia!
- Los usuarios que no estén suficientemente informados pueden dañarse a sí mismos y a otras personas si utilizan el aparato de forma incorrecta. El usuario será responsable de cualquier daño causado a terceros.
- Esté atento mientras maneja el aparato. Actúe con sensatez a la hora de trabajar y preste atención a lo que hace.
- Antes de usar el aparato, realice una revisión completa.
- No trabaje nunca con el aparato si se siente cansado o ha tomado alcohol o medicamentos, ya que esto puede afectar a la vista, a la capacidad de juicio o al control del cuerpo.
- No utilice el aparato durante más de 10 minutos por vez. Se recomienda realizar una pausa de 10-20 minutos entre los procesos de trabajo para evitar lesiones por las vibraciones o lesiones auditivas.
- Utilice el equipo de protección individual.
- Preste el aparato exclusivamente a los usuarios experimentados con su uso. Entregue también las instrucciones de uso.
- El aparato debe posarse de forma que no ponga a nadie en peligro mientras no esté en uso. Proteja el aparato frente al acceso de personas no autorizadas.
- Mantenga todas las partes del cuerpo alejadas de las superficies calientes. Existe peligro de quemaduras.
- ¡ADVERTENCIA! Peligro por las piezas giratorias.
- ¡ADVERTENCIA! No deje nunca que los niños utilicen el aparato.
- El usuario del soplador de hojas debe asegurarse de mantener una distancia mínima de 15 m con respecto a otras personas y animales. Si varios usuarios trabajan al mismo tiempo en la misma zona, debe mantenerse una distancia mínima de seguridad de 15 m.

- El usuario del aparato es responsable de todos los accidentes y peligros que afecten a otras personas o a su propiedad.
- En caso de emergencia, abra el arnés en la cadera y el pecho y deje que el aparato caiga hacia atrás para liberarse de él.
- El sistema de encendido eléctrico del aparato genera un pequeño campo electromagnético. Si utiliza un marcapasos o un implante similar, consulte a un médico para averiguar los riesgos para la salud antes de utilizar el aparato.
- No toque nunca la bujía de encendido ni el cable de encendido con el motor en marcha. Existe peligro de descarga eléctrica.
- Tenga en cuenta que si se realiza el mantenimiento de forma inapropiada, si se utilizan recambios no autorizados o si se eliminan o modifican los dispositivos de seguridad, pueden producirse daños en el aparato y lesiones graves para el usuario.
- Solicite información a las autoridades locales para asegurarse de cumplir todos los requisitos legales aplicables.

## Equipo de protección individual (EPI)

### ¡PELIGRO!

- ▶ ¡Utilice siempre un equipo de protección individual (EPI)!



Utilice protecciones auditivas.



Utilice gafas de protección.



Utilice guantes de protección.

- Para evitar lesiones oculares, deben utilizarse siempre gafas de protección durante el uso del aparato.
- Utilice siempre protecciones auditivas. El ruido emitido por el aparato puede provocar lesiones auditivas.
- Utilice guantes de protección realizados con un material resistente, p. ej., el cuero.

## Almacenamiento y transporte

- Apague siempre el aparato antes de transportarlo aunque la distancia sea corta.
- Fije el aparato durante el transporte (también en vehículos) para evitar que se vuelque, así como para impedir pérdidas de combustible, daños o lesiones.
- Mantenga el silenciador alejado de su cuerpo cuando esté caliente. ¡Existe peligro de quemaduras!
- Limpie el aparato y realice las tareas pertinentes de mantenimiento antes de guardarlo.
- Guarde el aparato en un lugar seco y seguro. Protéjalo también frente al acceso de personas no autorizadas.

## Seguridad en el entorno

- Las regulaciones nacionales o municipales pueden limitar el horario y el tiempo de uso de los dispositivos motorizados que generen ruido. Infórmese en su administración municipal.
- El aparato no debe utilizarse en estancias interiores ni en otros espacios mal ventilados. Existe peligro de asfixia por los gases tóxicos de escape/vapores de lubricante emitidos.
- Utilice el aparato exclusivamente a la luz del día. No utilice el aparato por la mañana temprano ni por la noche si puede molestar a alguien.
- No utilice tampoco el aparato si las condiciones meteorológicas son desfavorables, p. ej., si llueve o hace viento. De lo contrario, existe un riesgo elevado de accidentes.
- No ponga en funcionamiento el aparato cerca de ventanas abiertas, etc.
- Mantenga limpia y despejada la zona de trabajo. Antes de comenzar el trabajo, retire los objetos extraños con un rastrillo y una escoba.

- En entornos polvorientos, se recomienda el uso de una mascarilla de protección antipolvo o humedecer ligeramente la zona.
- Use siempre una boquilla de soplado para que la corriente de aire pueda fluir a ras del suelo.
- Mantenga alejados a los niños, a otras personas y a los animales antes de utilizar el aparato y mientras esté en funcionamiento. Si se distrae, podría perder el control del aparato.
- Antes de comenzar el trabajo, asegúrese de que no haya ninguna persona, animal u objeto dentro de la zona de peligro.
- Mantenga un extintor de incendios a mano si trabaja en un entorno fácilmente inflamable, p. ej., en una zona con hierba seca, etc. ¡Existe peligro de incendio!

## Llenado de combustible

- La gasolina es extremadamente inflamable. Al llenar el aparato de combustible, mantenga una distancia con respecto a las llamas abiertas y no fume. ¡Existe peligro de incendio!
- Asegúrese de no derramar gasolina. La gasolina no debe infiltrarse nunca en la tierra. Utilice superficies de base adecuadas para ello.
- Llene el depósito exclusivamente en espacios con buena ventilación. Los vapores de la gasolina pueden llegar a inflamarse fácilmente o incluso causar explosiones.
- Apague el motor antes de llenar el depósito y deje que se enfríe el aparato. Si se ha derramado gasolina, limpie inmediatamente la zona afectada. Evite también que el combustible acabe en su ropa; si sucede, cámbiese inmediatamente.
- Asegúrese también de que la gasolina o el lubricante (aceite) no entren en contacto con la piel ni los ojos.
- No inhale los vapores generados por la gasolina o el lubricante.
- Asegúrese de que el sistema sea hermético. Si hay fugas de gasolina, no arranque el motor. Existe peligro de quemaduras.
- Abra el cierre del depósito con cuidado para que pueda disiparse lentamente la sobrepresión y no salga gasolina.

## Indicaciones generales de trabajo

### INDICACIÓN

- ▶ Tenga en cuenta a las personas de su entorno: Evite usar el aparato a horas intempestivas, p. ej., por la noche o a primera hora de la mañana. Limite el número de aparatos en uso al mismo tiempo para reducir el nivel de ruido. Lea y observe las siguientes indicaciones sencillas para molestar lo menos posible.
- ▶ Utilice el aparato durante las horas de trabajo normales para evitar un nivel innecesario de ruido. Evite usar el aparato a primera hora de la mañana o por la noche.
- Durante el funcionamiento, evite trabajar a plena potencia. Trabajar con menos potencia no solo reduce el nivel de ruido, sino que también levanta menos polvo. Además, se tiene más control sobre el material que deba juntarse o dispersarse.
- Retire los residuos incrustados en el suelo con un rastrillo o una escoba.
- Mantenga el orificio de salida del aire lo más cerca posible del suelo. Utilice toda la longitud del tubo de soplado para mantener el chorro de aire cerca del suelo.
- Deje limpia la zona de trabajo. Asegúrese de no soplar ningún residuo hacia propiedades ajenas.

### ¡ADVERTENCIA!





- ▶ Preste atención a su entorno. Si alguien se acerca a la zona de trabajo, ajuste la mínima potencia posible hasta que la persona vuelva a estar a una distancia suficiente. Mantenga siempre el chorro de aire alejado de otras personas, animales, parques infantiles, ventanas abiertas, vehículos, etc.

## Indicaciones básicas de seguridad

- No debe haber ninguna persona no autorizada ni animal dentro de un área de trabajo de 15 m.
- Deje enfriar el motor antes de llenar el depósito de combustible.
- Mantenga todas las partes del cuerpo alejadas de las superficies calientes.
- Si el aparato se incendia o se produce cualquier otra emergencia que obligue a soltarlo, abra las correas del arnés y deje que el aparato caiga hacia atrás.
- La fuerte corriente de aire puede provocar que los objetos extraños salgan despedidos a tal velocidad que les haga rebotar y causar lesiones oculares graves.
- No dirija nunca el chorro de aire hacia personas o animales.
- Antes del montaje o desmontaje de los accesorios o componentes similares, detenga siempre el motor.
- Evite utilizar el aparato si hace mal tiempo, p. ej., niebla densa, lluvia o viento fuertes, temperaturas muy bajas, etc. Trabajar con mal tiempo es muy fatigoso y puede provocar situaciones peligrosas, p. ej., peligro de resbalones.
- Para reducir el tiempo de trabajo, humedezca ligeramente las zonas polvorientas o use aspersores.
- Asegúrese de que pueda andar y mantenerse en una posición segura. Preste atención a cualquier obstáculo (raíces, piedras, ramas, agujeros, hoyos, etc.) cuando cambie de lugar repentinamente. Si trabaja sobre suelos empinados, tenga siempre mucho cuidado.
- No deje nunca desatendido el aparato con el motor en marcha.
- Los gases de escape del motor contienen monóxido de carbono, que puede provocar una intoxicación. Por este motivo, no debe arrancarse ni dejarse nunca el aparato en funcionamiento en estancias interiores ni en otros lugares con una circulación insuficiente del aire.
- El soplador de hojas no debe utilizarse sobre escaleras, andamios u otros lugares elevados (p. ej., tejados). Este tipo de uso puede causar lesiones graves.
- ¡ATENCIÓN! No use nunca el aparato si no existe la posibilidad de recibir auxilio si se produce un accidente.

## Antes de la puesta en funcionamiento

### ⚠ ¡ADVERTENCIA!

- ▶ Inspeccione siempre el aparato antes de ponerlo en funcionamiento y con el motor apagado.
- ▶ Inspeccione el aparato antes de cada uso y siempre que se haya caído para asegurarse de que pueda funcionar de forma segura.
- ▶ Compruebe que todas las piezas móviles funcionen correctamente. Muchos accidentes se deben al mal estado de las herramientas. Encargue inmediatamente la reparación de las piezas dañadas al personal técnico cualificado.
- ▶ Utilice el aparato y sus accesorios exclusivamente según lo dispuesto en estas instrucciones. Tenga en cuenta las condiciones de trabajo y los procedimientos que deban seguirse. El uso de herramientas motorizadas para aplicaciones distintas a las previstas puede provocar situaciones peligrosas.
- Compruebe la movilidad del acelerador  y del bloqueo del acelerador . El acelerador  debe volver a la posición inicial automáticamente.
- Compruebe que haya suficiente combustible en el depósito de combustible .
- Compruebe que los agarres estén limpios, secos y carezcan de restos de aceite o de suciedad.
- No utilice nunca el aparato estando solo. En caso de emergencia, debe haber siempre alguien cerca.
- Apague el aparato inmediatamente si percibe anomalías notables en su funcionamiento.



## Vibraciones

### ⚠ ¡ADVERTENCIA!

- ▶ Evite los riesgos que conllevan las vibraciones, p. ej., el riesgo de sufrir el síndrome del dedo blanco (trastornos circulatorios), mediante la realización de pausas frecuentes para, p. ej., frotarse las manos.
- Utilice siempre guantes de protección y procure mantener calientes las manos.
- Realice pausas regulares durante el trabajo.

## Antes de la puesta en funcionamiento

### Montaje del aparato (consulte la fig. A)

- ◆ Tome las dos abrazaderas para los tubos ④ + ⑥ y móntelas en los extremos del tubo flexible ⑤.
- ◆ Monte el lado más grande del tubo flexible ⑤ en el tubo curvado ③ y fije bien la abrazadera para el tubo ④ por medio del destornillador phillips ⑫.
- ◆ Introduzca el tubo conductor ⑦ en el tubo flexible ⑤ y fije bien la abrazadera para el tubo ⑥ por medio del destornillador phillips ⑫.
- ◆ Afloje primero los tornillos de fijación ⑫ de la palanca de mando ⑧.
- ◆ Monte la palanca de mando ⑧ sobre la guía del tubo conductor ⑦.
- ◆ Fije la palanca de mando ⑧ con los tornillos de fijación ⑫ y las tuercas de fijación ⑬ suministrados.
- ◆ Monte el tubo de prolongación ⑪ en el tubo conductor ⑦. Para fijarlo, gire el tubo de prolongación ⑪ en sentido horario (consulte la fig. A) y apriete el tornillo insertado. Si desea prolongar más el tubo, también puede montar el segundo tubo de prolongación ⑪b en el tubo de prolongación ⑪ ya montado. Para fijarlo, gire el tubo de prolongación ⑪b en sentido horario (consulte la fig. A) y apriete el tornillo insertado.
- ◆ Monte el tubo final redondeado ⑫ o el tubo final plano ⑫a, según se desee, en el tubo de prolongación ⑪ o ⑪b. Para fijarlo, gírelo en sentido horario (consulte la fig. A) y apriete el tornillo insertado.

### INDICACIÓN

- ▶ Velocidad del aire más alta = tubo final plano ⑫a
- ▶ Velocidad del aire normal = tubo final redondeado ⑫

El desmontaje se realiza en el orden inverso.

## Mezcla del combustible

El aparato debe operarse con una mezcla de combustible formada por gasolina y aceite para motor.

### ⚠ ¡ADVERTENCIA!

- ▶ Evite que el combustible entre en contacto directo con la piel y no respire los vapores emanados.
- Utilice exclusivamente mezclas compuestas por gasolina sin plomo (mín. 95 octanos) y aceite especial para motores de 2 tiempos (JASO FD/ISO-L-EGD). Mezcle la mezcla de combustible según la tabla de mezcla de combustible.
- Vierta la cantidad adecuada de gasolina y de aceite para motores de 2 tiempos según corresponda en los orificios previstos para ello del bidón de mezcla ⑮ suministrado (consulte la "Tabla de mezcla de combustible").

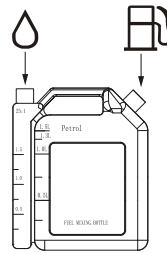

- Incline el bidón de mezcla ⑮ hacia un lado para que el aceite introducido pueda fluir hacia el compartimento de la gasolina.
- A continuación, agite bien el bidón de mezcla ⑮.

### Tabla de mezcla de combustible

Proporción de la mezcla: 40 partes de gasolina por 1 de aceite

Gasolina	Aceite para motores de dos tiempos
0,5 litros	12,5 ml

## Llenado de combustible

### ⚠ ¡ADVERTENCIA!

- ▶ Llene el combustible exclusivamente con el motor apagado y frío. ¡Existe peligro de incendio!
- ◆ Limpie siempre la zona de alrededor del cierre del depósito de combustible ⑰ antes de llenarlo para que no caigan restos de suciedad en el depósito de combustible ⑱. Para ello, utilice un paño seco y sin pelusas.
- ◆ Coloque el aparato sobre una superficie nivelada de forma que el cierre del depósito para combustible ⑰ apunte hacia arriba.
- ◆ Gire el cierre del depósito de combustible ⑰ en sentido antihorario y ábralo. El cierre del depósito de combustible ⑰ está unido al depósito de combustible, por lo que no puede perderse ni caerse dentro.
- ◆ Utilice el embudo ⑲ para llenar el depósito de combustible ⑱ con la mezcla de combustible. No derrame combustible al llenar el depósito de combustible ⑱ ni lo llene hasta el borde.
- ◆ Limpie inmediatamente cualquier derrame de combustible.
- ◆ Gire el cierre del depósito de combustible ⑰ en sentido horario para cerrarlo.

## Colocación del arnés

### ⚠ ¡ADVERTENCIA!

- ▶ El arnés ② debe llevarse siempre bien puesto durante el trabajo. De lo contrario, el aparato no puede controlarse de forma segura y puede provocar lesiones al usuario o a otras personas.
- ▶ Asegúrese de que el arnés ② esté bien ajustado y fijado.
- ▶ Si el arnés ② está abierto, existe el peligro de que se enganche o quede atrapado en la máquina.



- Si el arnés ② y el aparato se ajustan adecuadamente, el trabajo es mucho más fácil. Ajuste el arnés ② en una posición óptima para el trabajo.

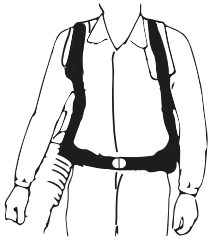

- ◆ Coloque la correa de la cadera a la altura de la cadera y no mucho más abajo del abdomen. Ciñe la correa de la cadera hasta que note que el peso del aparato descansa sobre la cadera.

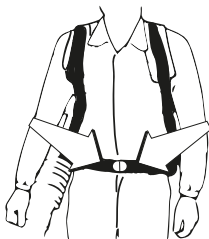

- ◆ Ciñe bien las dos asas de los hombros y ajústelas hasta alcanzar una posición óptima de trabajo.

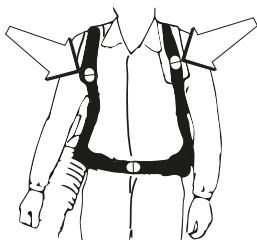

## Puesta en funcionamiento

### ⚠ ¡CUIDADO!

- ▶ Observe siempre las disposiciones legales existentes en materia de contaminación acústica.

Antes de cada uso, revise lo siguiente:

- Hermetismo del sistema de combustible.
- Asiento firme de todas las uniones atornilladas.

### Arranque con el motor en frío

#### ⚠ ¡ATENCIÓN!

- ▶ No permita que el cable de arranque ⑫ dé latigazos, ya que podría provocar daños.
- ◆ Stlačte spínač ZAP/VYP ⑩.  
Mal by sa nachádzať v polohe „I“.
- ◆ Presione el acelerador ⑨ hasta la mitad y después el bloqueo del acelerador ⑨a.
- ◆ Tras esto, suelte el acelerador ⑨ y el bloqueo del acelerador ⑨a. Con esto, el acelerador ⑨ queda encastrado.
- ◆ Presione 6 veces la bomba de combustible "inyector" ⑫.
- ◆ Tire de la palanca de arranque en frío (estárter) ⑮ hacia fuera.
- ◆ Presione el aparato contra el suelo con la mano izquierda en el bastidor ① (¡ATENCIÓN! ¡No con el pie!). Sujete el cable de arranque ⑫ con la mano derecha y tire de este despacio hacia fuera hasta encontrar la primera resistencia.

#### ⚠ ¡ATENCIÓN!

- ▶ Tire siempre del cable de arranque ⑫ de forma recta. Sujete bien el agarre del cable de arranque ⑫ cuando el cable de arranque ⑫ vuelva a retraerse. No permita que el cable de arranque ⑫ dé latigazos.
- ◆ Tire ahora rápidamente del cable de arranque ⑫ hasta que arranque el motor.  
Si el motor no arranca, deberá repetir el procedimiento.
- ◆ Cuando el motor arranque, presione el acelerador ⑨.  
Con esto, la palanca del estárter vuelve a su sitio.

Si el motor no arrancase tras varios intentos, consulte el capítulo "Eliminación de fallos".

#### INDICACIÓN

- ▶ Si la temperatura exterior es elevada, es posible que deba arrancarse el motor sin palanca de arranque en frío (estárter) ⑮ incluso con el motor en frío.

## Arranque con el motor en caliente

(Si el aparato ha estado detenido menos de 15-20 minutos)

- ◆ No es necesario accionar la palanca de arranque en frío (estárter) 15 al arrancar con el motor en caliente.
- ◆ Presione el aparato contra el suelo con la mano izquierda en el bastidor 1 (¡ATENCIÓN! ¡No con el pie!). Sujete el cable de arranque 16 con la mano derecha y tire de este despacio hacia fuera hasta encontrar la primera resistencia.

### ⚠ ¡ATENCIÓN!

- ▶ Tire siempre del cable de arranque 16 de forma recta. Sujete bien el agarre del cable de arranque 16 cuando el cable de arranque 16 vuelva a retraerse. No permita que el cable de arranque 16 dé latigazos.
- ◆ Tire ahora rápidamente del cable de arranque 16. El aparato debería arrancar después de tirar una o dos veces. Si después de seis veces, el motor sigue sin arrancar, vuelva a repetir el procedimiento descrito en "Arranque con el motor en frío".

## Fijación/bloqueo del acelerador

- ◆ Presione el acelerador 9 hasta la mitad y después el bloqueo del acelerador 9a.
- ◆ Tras esto, suelte el acelerador 9 y el bloqueo del acelerador 9a. Con esto, el acelerador 9 queda encastrado.

### INDICACIÓN

- ▶ Con el bloqueo del acelerador 9a activado, ¡el aparato no funciona con la potencia más alta!

## Apagado del motor

### Secuencia de pasos para la desconexión de emergencia

Si es necesario detener inmediatamente el aparato, ponga el interruptor de encendido/apagado 10 durante 1 segundo en la posición "0" y asegúrese de que el aparato se detiene.

### Secuencia normal

- ◆ Suelte el acelerador 9. El motor funcionará a la velocidad de ralentí. Ponga el interruptor de encendido/apagado 10 durante 1 segundo en la posición "0" y asegúrese de que el aparato se detiene.

## Técnicas básicas de trabajo

- Familiarícese con el manejo del aparato antes de usarlo.

### ⚠ ¡ADVERTENCIA!

- ▶ Advertencia frente a los objetos despedidos a alta velocidad. Utilice siempre gafas de protección. Las piedras, desperdicios, etc. despedidos a alta velocidad podrían alcanzar los ojos y causar lesiones graves o incluso ceguera. Mantenga alejadas a las personas no autorizadas. Los niños, animales, espectadores y ayudantes deben mantenerse fuera de una zona de seguridad de 15 m. Detenga el aparato de inmediato si alguien se acerca.
- ▶ No utilice el aparato si el escape de gas de la cubierta del motor queda cubierto por una pared u otro objeto. De lo contrario, el aparato podría dañarse. Asegúrese de mantener siempre una distancia mínima de 50 cm con respecto a otros objetos durante el funcionamiento.
- El soplador de hojas se transporta atado a la espalda y, durante el funcionamiento, se lleva sobre los hombros por medio de un arnés. Se controla así el agarre del tubo con la mano derecha.
- La velocidad del chorro de aire se regula por medio del acelerador. La velocidad debe adaptarse según el campo de aplicación que corresponda.
- Asegúrese de que la entrada de aire no quede bloqueada por, p. ej., hojas o restos de suciedad. Si la entrada de aire se bloquea, la potencia de soplado disminuye y la temperatura del motor aumenta, lo que puede provocar una avería del motor. En caso necesario, pare el motor y retire los objetos extraños.
- Tenga en cuenta la dirección del viento. Es más sencillo trabajar a favor del viento.
- El soplador de hojas no debe utilizarse para desplazar grandes cantidades de hojas, ya que se tardaría mucho tiempo y se generaría un ruido innecesario.
- Mantenga una postura de trabajo segura y estable.
- Tras finalizar el trabajo, debe guardarse la máquina en posición vertical.

## Limpieza y mantenimiento

### ⚠ ¡PELIGRO DE LESIONES!

- ▶ Antes de realizar la limpieza, apague el aparato y retire el conector de la bujía de encendido 14.

### INDICACIÓN

- ▶ El aparato debe someterse a una limpieza exhaustiva después de cada uso.
- ▶ Realice las tareas de limpieza y mantenimiento exclusivamente en la medida indicada en estas instrucciones de uso. El resto de las tareas deben encomendarse al personal técnico especializado.
- ▶ Las tareas de mantenimiento deben realizarse regularmente (consulte el capítulo "Intervalos de mantenimiento").

## Limpeza de la unidad motriz

### ⚠ ¡PELIGRO DE LESIONES!

► ¡PELIGRO DE QUEMADURAS! No toque el silenciador, el cilindro ni las aletas de refrigeración cuando estén calientes.

- Mantenga las ranuras de ventilación y la carcasa del motor lo más limpios y libres de polvo posible. Limpie el aparato con aire comprimido a baja presión.
- Limpie el aparato regularmente con un paño húmedo y un poco de jabón lavavajillas. Asegúrese de que no penetre agua en el interior del aparato.

## Limpeza del filtro de aire

Los filtros de aire sucios reducen la potencia del motor, ya que la alimentación de aire al carburador es insuficiente.

Por eso es tan importante comprobarlos regularmente. El filtro de aire debe revisarse regularmente y limpiarse siempre que sea necesario.

Si el contenido de polvo en el aire es muy elevado, debe comprobarse el filtro de aire con mayor frecuencia.

- ◆ Gire el tornillo de cierre de la cubierta del filtro de aire 19 en sentido antihorario para soltarlo.
- ◆ Retire la cubierta del filtro de aire 20.
- ◆ Retire el filtro de aire.
- ◆ Limpie el filtro de aire sacudiéndolo o soplando (con aire comprimido).

El montaje se realiza en el orden inverso.

### ⚠ ¡ATENCIÓN!

► No limpie nunca el filtro de aire con bencina o disolventes inflamables.

## Mantenimiento de la bujía de encendido

- ◆ Retire el conector de la bujía de encendido 14.
- ◆ Retire la bujía con la llave para la bujía de encendido 25 suministrada.
- ◆ El montaje se realiza en el orden inverso.
- Distancia de los electrodos = 0,6 mm (distancia entre los electrodos donde se genera la chispa de la bujía). Revise la bujía de encendido por primera vez tras 10 horas de funcionamiento para comprobar si está sucia y, en caso necesario, límpiela con un cepillo de alambre de cobre. Tras esto, deberá realizar el mantenimiento de la bujía de encendido cada 50 horas de funcionamiento.

## Mantenimiento de los ajustes del carburador

### INDICACIÓN

► Para evitar daños en el motor, solo el personal técnico cualificado puede realizar los ajustes en el carburador (p. ej., la velocidad de ralentí).

## Intervalos de mantenimiento

Los datos especificados se corresponden con las condiciones normales de funcionamiento. En condiciones extremas, como en caso de gran acumulación de polvo y largas jornadas, deben reducirse los intervalos especificados de la manera correspondiente.

MANTENIMIENTO	Antes de comenzar el trabajo	Semanalmente	Mensualmente
Limpieza de la parte exterior del aparato.	x		
Comprobación del correcto funcionamiento del acelerador.	x		
Comprobación del correcto funcionamiento del interruptor de parada.	x		
Limpieza del filtro de aire. En caso necesario, sustitución.	x		
Apriete de los tornillos y las tuercas.	x		
Comprobación de la ausencia de fugas de combustible en el motor, en el depósito y en los conductos del combustible.	x		
Comprobación de que los laterales de la rejilla de entrada de aire no estén bloqueados.	x		
Revisión del dispositivo de arranque y del cable de arranque.		x	
Limpieza de la parte exterior de la bujía de encendido. Desmontaje de la bujía de encendido y comprobación de la distancia entre los electrodos. Ajuste de la distancia a 0,6-0,7 mm o sustitución de la bujía de encendido.		x	
Limpieza de la parte exterior y los alrededores del carburador.		x	
Revisión de todos los cables y conexiones.			x
Sustitución de la bujía de encendido.			x

## Pedido de recambios

Puede pedir recambios para este producto cómodamente por Internet en [www.kompernass.com](http://www.kompernass.com) de forma permanente.



Escanee el código QR con su smartphone/ tableta.  
Con este código QR, podrá acceder directamente a nuestra página web, ver los recambios disponibles y solicitarlos.

### INDICACIÓN

- ▶ Si tiene algún problema con el pedido en línea, puede ponerse en contacto con nuestro centro de atención al cliente por teléfono o por correo electrónico.
- ▶ Especifique siempre el número de artículo (IAN) 453157\_2310 al realizar su pedido.
- ▶ Le rogamos que tenga en cuenta que no en todos los países a los que realizamos envíos se pueden pedir recambios por Internet.

## Almacenamiento y transporte

- ◆ Realice las tareas de limpieza y mantenimiento del aparato antes de guardarlo; consulte el capítulo "Limpieza y mantenimiento".
- ◆ Apague siempre el aparato antes de transportarlo aunque la distancia sea corta. Fije el aparato durante el transporte (también en vehículos) para evitar que se vuelque, así como para impedir pérdidas de combustible, daños o lesiones.
- ◆ Mantenga el silenciador alejado de su cuerpo cuando esté caliente. ¡Existe peligro de quemaduras!
- ◆ Guarde el aparato en un lugar seco, seguro, sin escarcha, bien ventilado y protegido frente a las condiciones climáticas. No se aconseja guardar el aparato a la intemperie. Protéjalo también frente al acceso de personas no autorizadas.
- ◆ Vacíe el depósito de aceite y de combustible con una bomba de aspiración.

### ⚠ ¡ADVERTENCIA!

- ▶ No extraiga la gasolina en espacios cerrados, cerca de fuentes de ignición o mientras se esté fumando. Los vapores del gas pueden provocar explosiones o incendios.
- ◆ Ponga el motor en marcha y déjelo en funcionamiento hasta que se haya agotado la gasolina restante.

## Eliminación de fallos

Problema	Posible causa	Solución
El motor no arranca.	Ha arrancado el motor de forma incorrecta.	Observe las instrucciones de arranque.
El motor arranca, pero no a plena potencia.	El filtro de aire está sucio.	Limpie el filtro de aire.
El motor funciona de forma irregular.	Distancia incorrecta entre los electrodos de la bujía de encendido.	Limpie la bujía de encendido y ajuste la distancia entre los electrodos o instale una nueva bujía de encendido.
Bujía de encendido tiznada o húmeda.	Ajuste incorrecto del carburador.	Limpie la bujía o sustítuylala por una nueva.

## Garantía de Kompernass Handels GmbH

Estimado cliente:

Este aparato cuenta con una garantía de 3 años a partir de la fecha de compra. Si están incluidas en el volumen de suministro, las baterías de la serie X12V y X20V Team también cuentan con una garantía de 3 años a partir de la fecha de compra. Si se detectan defectos en el producto, puede ejercer sus derechos legales frente al vendedor. Estos derechos legales no se ven limitados por la garantía descrita a continuación.

### Condiciones de la garantía

El plazo de la garantía comienza con la fecha de compra. Guarde bien el comprobante de caja, ya que lo necesitará como justificante de compra.

Si dentro de un periodo de tres años a partir de la fecha de compra de este producto se detecta un defecto en su material o un error de fabricación, asumiremos la reparación o sustitución gratuita del producto o restituiremos el precio de compra a nuestra elección. La prestación de la garantía requiere la presentación del aparato defectuoso y del justificante de compra (comprobante de caja), así como una breve descripción por escrito del defecto detectado y de las circunstancias en las que se haya producido dicho defecto, dentro del plazo de tres años.

Si el defecto está cubierto por nuestra garantía, le devolveremos el producto reparado o le suministraremos uno nuevo. La reparación o sustitución del producto no supone el inicio de un nuevo periodo de garantía.

### Duración de la garantía y reclamaciones legales por vicios

La duración de la garantía no se prolonga por hacer uso de ella. Este principio también se aplica a las piezas sustituidas y reparadas. Si después de la compra del aparato, se detecta la existencia de daños o de defectos al desembalarlo, deben notificarse de inmediato. Cualquier reparación que se realice una vez finalizado el plazo de garantía estará sujeta a costes.

### Alcance de la garantía

El aparato se ha fabricado cuidadosamente según estándares elevados de calidad y se ha examinado en profundidad antes de su entrega.

La prestación de la garantía se aplica a defectos en los materiales o errores de fabricación. La garantía no cubre las piezas del producto normalmente sometidas al desgaste y que, en consecuencia, puedan considerarse piezas de desgaste, como, p. ej., hojas de sierra, cuchillas de recambio, papeles de lija, etc., ni los daños producidos en los componentes frágiles, p. ej., interruptores o piezas de vidrio.

Se anulará la garantía si el producto se daña o no se utiliza o mantiene correctamente. Para utilizar correctamente el producto, deben observarse todas las indicaciones especificadas en las instrucciones de uso. Debe evitarse cualquier uso y manejo que esté desaconsejado o frente al que se advierta en las instrucciones de uso.

El producto está previsto exclusivamente para su uso privado y no para su uso comercial. En caso de manipulación indebida e incorrecta, uso de la fuerza y apertura del aparato por personas ajenas a nuestros centros de asistencia técnica autorizados, la garantía perderá su validez.

### La prestación de la garantía no cubre los siguientes casos

- Desgaste normal de la capacidad de la batería.
- Uso comercial o industrial del producto.
- Daño o alteración del producto por parte del cliente.
- Incumplimiento de las instrucciones de seguridad y mantenimiento y errores en el manejo.
- Daños provocados por fuerza mayor.

### Proceso de reclamación conforme a la garantía

Para garantizar una tramitación rápida de su reclamación, le rogamos que observe las siguientes indicaciones:

- Mantenga siempre a mano el comprobante de caja y el número de artículo (IAN) 453157\_2310 como justificante de compra.
- Podrá ver el número de artículo en la placa de características del producto, grabado en el producto, en la portada de las instrucciones de uso (parte inferior izquierda) o en el adhesivo de la parte trasera o inferior del producto.
- Si se producen errores de funcionamiento u otros defectos, póngase primero en contacto con el departamento de asistencia técnica especificado a continuación **por teléfono** o **por correo electrónico**.
- Podrá enviar el producto calificado como defectuoso junto con el justificante de compra (comprobante de caja) y la descripción del defecto y de las circunstancias en las que se haya producido de forma gratuita a la dirección de correo proporcionada.



En [www.lidl-service.com](http://www.lidl-service.com), podrá descargar este manual de usuario y muchos otros más, así como vídeos sobre los productos y software de instalación.

Con este código QR, accederá directamente a la página del Servicio Lidl ([www.lidl-service.com](http://www.lidl-service.com)) y podrá abrir las instrucciones de uso mediante la introducción del número de artículo (IAN) 453157\_2310.

## Asistencia técnica

**ES** Servicio España  
Tel.: 900 984 989  
E-Mail: [kompennass@lidl.es](mailto:kompennass@lidl.es)

IAN 453157\_2310

## Importador

Tenga en cuenta que la dirección siguiente no es una dirección de asistencia técnica. Póngase primero en contacto con el centro de asistencia técnica especificado.

KOMPERNASS HANDELS GMBH  
BURGSTRASSE 21  
44867 BOCHUM  
ALEMANIA  
[www.kompennass.com](http://www.kompennass.com)

## Desecho

Válido únicamente para Francia



El producto, el embalaje y las instrucciones de uso son reciclables, se someten a una responsabilidad ampliada del fabricante y se desechan por separado.



El embalaje consta de materiales ecológicos que pueden desecharse a través de los centros de reciclaje locales. El aparato y sus accesorios constan de diferentes materiales, como metales y plásticos.

Puede informarse acerca de las posibilidades de desecho de los aparatos usados en su administración municipal o ayuntamiento.

### Protección medioambiental

- Vacíe con cuidado el depósito de gasolina y aceite, y entregue el aparato en un punto limpio. Los componentes plásticos o metálicos utilizados pueden clasificarse por tipos para su reciclaje.
- Entregue los aceites usados y restos de gasolina a un centro de gestión de residuos y nunca los vierta al alcantarillado ni por el desagüe.
- Entregue el material de mantenimiento sucio y las sustancias usadas para el funcionamiento a un centro de recogida de residuos.



Deseche el embalaje de forma respetuosa con el medio ambiente. Observe las indicaciones de los distintos materiales de embalaje y, si procede, reciclelos de la manera correspondiente. Los materiales de embalaje cuentan con abreviaciones (a) y cifras (b) que significan lo siguiente: 1-7: plásticos; 20-22: papel y cartón; 80-98: materiales compuestos.



Puede informarse acerca de las posibilidades de desecho de los aparatos usados en su administración municipal o ayuntamiento.

## Traducción de la Declaración de conformidad original

En virtud del presente documento, nosotros, KOMPERNASS HANDELS GMBH, responsable de los documentos: Semi Uguzlu, BURGSTR. 21, 44867 BOCHUM (ALEMANIA), declaramos que este producto cumple con lo dispuesto por las siguientes normas, documentos normativos y directivas CE:

**Directiva relativa a las máquinas**  
(2006/42/EC)

**Compatibilidad electromagnética**  
(2014/30/EU)

**Directiva de emisiones sonoras en el entorno debidas a las máquinas de uso al aire libre**  
(2005/88/EC)  
(2000/14/EC)

**Nivel de potencia acústica LWA**  
Medido: 108,3 dB (A)  
Garantizado: 111 dB (A)

**Directiva sobre emisiones de gases de escape**  
(2016/1628/EU enmendada por 2017/656/EU)

**Directiva sobre las restricciones a la utilización de determinadas sustancias peligrosas en aparatos eléctricos y electrónicos**  
(2011/65/EU)\*

\* La responsabilidad exclusiva de la expedición de esta declaración de conformidad recaerá sobre el fabricante. El objeto descrito de la declaración cumple con las disposiciones de la Directiva 2011/65/EU del Parlamento Europeo y del Consejo del 8 de junio de 2011 sobre las restricciones a la utilización de determinadas sustancias peligrosas en aparatos eléctricos y electrónicos.

### Normas armonizadas aplicadas

EN 15503:2009/A2:2015  
EN ISO 12100:2010  
EN ISO 14982:2009  
EN IEC 63000:2018

**Tipo/denominación del aparato:** Soplador de gasolina PBLG 52 A1

**Año de fabricación:** 01-2024

**Número de serie:** IAN 453157\_2310

Bochum, 20/12/2023



Semi Uguzlu  
- Responsable de calidad -

Reservado el derecho de realizar modificaciones técnicas en relación con el desarrollo tecnológico.



# Indholdsfortegnelse

<b>Indledning</b> .....	<b>98</b>
Forskriftsmæssig anvendelse .....	98
Udstyr .....	98
Pakkens indhold .....	98
Tekniske data .....	99
<b>Generelle sikkerhedsanvisninger</b> .....	<b>100</b>
Personlige værnemidler (PV) .....	100
Opbevaring og transport .....	100
Sikkerhed i omgivelserne .....	100
Påfyldning af brændstof .....	101
<b>Generelle arbejdsanvisninger</b> .....	<b>101</b>
<b>Grundlæggende sikkerhedsanvisninger</b> .....	<b>101</b>
Før ibrugtagning .....	101
Vibrationer .....	102
<b>Før ibrugtagning</b> .....	<b>102</b>
Montering af produktet (se fig. A) .....	102
Blanding af brændstof .....	102
Påfyldning af brændstof .....	102
Indstilling af bæresele .....	103
<b>Ibrugtagning</b> .....	<b>103</b>
Start ved kold motor .....	103
Start ved varm motor .....	104
Fast gas/gashåndtagslås .....	104
Slukning af motoren .....	104
<b>Grundlæggende arbejdsteknikker</b> .....	<b>104</b>
<b>Rengøring og vedligeholdelse</b> .....	<b>104</b>
Rengøring af motorenhed .....	105
Rengøring af luftfilter .....	105
Vedligeholdelse af tændrøret .....	105
Vedligeholdelse af karburatorindstillinger .....	105
<b>Vedligeholdelsesintervaller</b> .....	<b>105</b>
<b>Bestilling af reservedele</b> .....	<b>106</b>
<b>Opbevaring og transport</b> .....	<b>106</b>
<b>Fejlsøgning</b> .....	<b>106</b>
<b>Garanti for Kompernass Handels GmbH</b> .....	<b>106</b>
<b>Service</b> .....	<b>107</b>
<b>Importør</b> .....	<b>107</b>
<b>Bortskaffelse</b> .....	<b>107</b>
<b>Oversættelse af den originale overensstemmelseserklæring</b> .....	<b>108</b>

## **BENZINDREVET LØVBLÆSER PBLG 52 A1**

### **Indledning**

Tillykke med købet af dit nye produkt. Du har valgt et produkt af høj kvalitet. Betjeningsvejledningen er en del af dette produkt. Den indeholder vigtige informationer om sikkerhed, anvendelse og bortskaffelse. Du bør sætte dig ind i alle produktets betjenings- og sikkerhedsanvisninger før brug. Brug kun produktet som beskrevet og kun til de oplyste anvendelsesområder. Hvis du giver produktet videre til andre, skal alle tilhørende dokumenter følge med.

### **Forskriftsmæssig anvendelse**

Produktet er udelukkende egnet til at blæse græs og lignende f.eks. på græsplæner, gangstier og asfalterede gader rene for løv. Produktet må ikke anvendes til andre formål.

Foretag ikke nogle ændringer på produktet. Det kan sætte sikkerheden over styr.

Brugeren/operatøren hæfter for skader eller kvæstelser af enhver art, der er forårsaget af ovenstående. Vær opmærksom på, at dette produkt ikke er konstrueret til kommerciel anvendelse efter forskrifterne.

Vi påtager os intet ansvar, hvis produktet anvendes i kommercielle, håndværksmæssige eller industrielle sammenhænge eller til tilsvarende handlinger. Nationale bestemmelser kan begrænse brugen af produktet!

#### **⚠ ADVARSEL!**

- Dette produkt må ikke anvendes af børn.

#### **⚠ ADVARSEL!**

- Langvarig støjeksponering kan føre til permanente høreskader. Brug derfor altid et godkendt hørevern.

#### **⚠ ADVARSEL!**

- Produktets originale konstruktion må under ingen omstændigheder ændres uden producentens godkendelse. Brug altid originalt tilbehør. Ikke tilladte ændringer og/eller ikke tilladt tilbehør kan føre til alvorlige eller endda livsfarlige kvæstelser for brugeren eller andre personer.

#### **⚠ ADVARSEL!**

- Ved ukorrekt eller skødesløs anvendelse af produktet kan det føre til alvorlige eller endog livstruende kvæstelser. Det er meget vigtigt, at du læser og forstår indholdet af denne betjeningsvejledning.

### **Udstyr**

- 1 Ramme
- 1a Bærehåndtag
- 2 Bæresele
- 3 Buet rørstykke
- 4 Slangeklemme
- 5 Fleksibelt rørstykke (D)
- 6 Slangeklemme
- 7 Styrerør (C)
- 8 Betjeningshåndtag
- 9 Gashåndtag
- 9a Gashåndtagslås
- 10 TÆND-/SLUK-knap
- 11 Rørforlængerstykke (B)
- 11a Rørforlængerstykke (B)
- 12 Enderør, rundt (A1)
- 13 Montagehul (til bæresele)
- 14 Tændrørstik
- 15 Koldstartshåndtag (choker)
- 16 Startkabel
- 17 Brændstoffankdæksel
- 18 Brændstoffank
- 19 Skrueprop (til luftfilterafdækning)
- 20 Luftfilterafdækning
- 21 Brændstofpumpens tipper
- 22 Montageskruer (til betjeningshåndtag)
- 23 Låsemøtrikker (til betjeningshåndtag)
- 24 Enderør, fladt (A2)
- 25 Blandebeholder
- 26 Tændrørnøgle/Stjerneskruestrækker
- 27 Tragt

### **Pakkens indhold**

- 1 motorenhed med bæresele
- 1 styrerør (C)
- 2 enderør, fladt & rundt (A1/A2)
- 2 rørforlængerstykker (B)
- 1 buet rørstykke
- 1 fleksibelt rørstykke (D)
- 2 slangeklemmer
- 1 blandebeholder
- 1 montageskruer
- 1 låsemøtrikker
- 1 værktøj
- 1 tragt
- 1 betjeningsvejledning

## Tekniske data

Motor	
Slagvolumen	52 cm <sup>3</sup>
Maks. Motoreffekt iht. ISO 8893	1,6 kW
Nominel effekt	1,45 kW
Nom. omdrejningstal	7500 min <sup>-1</sup>
Omdrejninger i tomgang	3000 min <sup>-1</sup>
Tændrør	L7RTC
Luftstrømningshastighed	290 km/ t (med fladdyse)
Luftmængde	750 m <sup>3</sup> /h (med fladdyse)

Rumindhold	
brændstoftank	ca. 1300 cm <sup>3</sup> (1,3 l)

## Støj- og vibrationsoplysninger

Specifikationen af lydeffektniveauet, der afgives fra maskinen, bestemt i overensstemmelse med de europæiske direktiver 2000/14/EC og 2005/88/EC.

Måleværdi for støj beregnet iht. EN 15503:2009 + A2:2015.  
Det A-vægtede støjniveau udgør normalt:

Lydtrykniveau L <sub>pA</sub> i dB (A)	98,5 dB Usikkerhed K = 3 dB
Lydeffektniveau L <sub>WA,m</sub> i dB (A)	Målt: 108,3 dB Garanteret: 111 dB Usikkerhed K = 3 dB
Vibrationsværdi A <sub>hw,eq</sub> i m/s <sup>2</sup> ISO 22867	4,194 m/s <sup>2</sup> Usikkerhed K = 1,5 m/s <sup>2</sup>

 **Maskinen larmer ekstremt meget. Bær høreværn for at undgå høreskader!**

## BEMÆRK

► Vibrationsniveauet, som er angivet i disse anvisninger, er målt med en målemetode, der er standardiseret efter EN 15503, og som kan anvendes til sammenligning af elværktøjer. Den angivne vibrationsmissionsværdi kan også anvendes til en indledende vurdering af vibrationseksponeringen.























## ⚠ ADVARSEL!



► Vibrationsniveauet ændrer sig afhængigt af værktøjets anvendelse og kan i mange tilfælde ligge over værdien, der er angivet i disse anvisninger. Vibrationsbelastningen kan undervurderes, hvis produktet jævnligt anvendes på denne måde. For at opnå en nøjagtig vurdering af vibrationsbelastningen i et bestemt arbejdstidsrum er man også nødt til at medregne de tidspunkter, hvor produktet er slukket, eller ganske vist er tændt, men ikke anvendes. Dette kan reducere vibrationsbelastningen over hele tidsrummet betydeligt.

## ⚠ ADVARSEL!

► Undgå risiciene ved vibrationer, f.eks. hvide fingre (kredsløbsforstyrrelser), ved at holde hyppige pauser under arbejdet og f.eks. gnide håndfladerne mod hinanden.

## Følgende piktogrammer anvendes i denne originale driftsvejledning/på produktet

	Læs hele betjeningsvejledningen omhyggeligt igennem, før du bruger produktet første gang, og gem vejledningen til senere brug.
	Advarsel! Læs betjeningsvejledningen, før produktet tages i brug!
	ADVARSEL! Ved arbejde med produktet kræves der særlige sikkerhedsforholdsregler. Læs og overhold alle advarsler.
	Bær høreværn.
	Bær beskyttelsesbriller.
	Bær beskyttelseshandsker.
	1. Tænd for enheden
	2. Fyld brændstofpumpen (primer).
	3. Træk i chokerhåndtaget
	4. Træk i startkablet
	Tryk 6x på brændstofpumpens tipper
	Brændstoftank, blandingsforhold: 40 dele benzin til 1 del olie
	Benzin: ROZ 95/ROZ 98
	2-taktsmotorolie: ISO-L-EGD/JASO FD
	Åben ild eller rygning i nærheden af produktet er strengt forbudt!
	Garanteret lydeffektniveau for produktet
	Løvbleserens operatør skal sørge for, at mennesker og dyr holder en afstand på mindst 15 m. Hvis flere operatører arbejder i samme nærhedsområde, skal den indbyrdes sikkerhedsafstand være mindst 15 m.
	Forsigtig! Giftige CO-dampe (kulilteampe)! Brug ikke produktet i lukkede rum!
	ADVARSEL! Hår kan suges ind i produktet!
	Forsigtig - benzin er ekstremt letantændelig! Eksplønsionsfare! Undgå at spilde brændstof!
	Sluk produktet, og tag tændrørstikket af, før produktet vedligeholdes!
	OBS! Fare for kvælning!
	Pas på, varme dele. Hold afstand!

	Vær opmærksom på dele, der slynges væk! Hold andre personer på afstand! Hold afstand!
	Påfyld ikke E10!
	Benzinblanding påfyldes her!

## Generelle sikkerhedsanvisninger

### VIGTIGT! SKAL LÆSES OMHYGGELIGT FØR BRUG OG OPBEVARES MED HENBLIK PÅ FREMTIDIG ANVENDELSE.

#### ADVARSEL!

- ▶ Vær altid opmærksom og bevidst om, hvad du laver, og arbejd fornuftigt med produktet. Brug ikke produktet, hvis du er syg eller træt eller påvirket af narkotika, alkohol eller medicin. Et øjeblik uopmærksomhed kan medføre alvorlige kvæstelser ved brug af produktet.
- ▶ Undgå fejlanvendelse, og brug kun produktet som beskrevet under "Forskriftsmæssig anvendelse".

- Læs produktets betjeningsvejledning før du bruger det første gang, og overhold navnlig sikkerhedsanvisningerne.
- Advarsels- og infoskiltene, som er anbragt på produktet, giver vigtige informationer om risikofri anvendelse.
- Ud over anvisningerne i betjeningsvejledningen skal de generelle sikkerhedsmæssige og ulykkesforebyggende forskrifter i loven overholdes.
- Hold emballagefolierne på afstand af børn, da der er fare for kvælning!
- Utilstrækkeligt informerede operatører kan bringe sig selv og andre mennesker i fare ved forkert anvendelse. Operatøren er ansvarlig over for tredjemand.
- Vær meget opmærksom ved omgang med produktet. Brug din sunde fornuft under arbejdet og vær altid opmærksom på, hvad du laver.
- Udfør en fuld kontrolprocedure, før du bruger produktet.
- Arbejd aldrig med produktet, hvis du er træt, har drukket alkohol eller har taget medicin, da dette kan forringe syn, dømmekraft eller kropskontrol.
- Arbejd aldrig længere end 10 minutter ad gangen. Det anbefales at tage en pause på 10-20 minutter mellem arbejdsperioderne for at undgå vibrations- og/eller høreskader.
- Benyt personlige værnemidler.
- Lån kun produktet ud til brugere, der har erfaring med produktet. Betjeningsvejledningen skal medfølge, hvis produktet lånes ud.
- Når produktet ikke er i brug, skal det opbevares på en sådan måde, at ingen udsættes for fare. Produktet skal sikres mod uvedkommende adgang.
- Hold alle kropsdele væk fra varme overflader. Der er fare for forbrændinger.
- ADVARSEL! De roterende dele udgør en risiko.
- ADVARSEL! Lad aldrig børn bruge produktet.
- Operatøren af løvblæseren skal sørge for, at mennesker og dyr holder en afstand på mindst 15 m. Hvis flere operatører arbejder i samme nærhedsområde, skal den indbyrdes sikkerhedsafstand være mindst 15 m.
- Brugeren af produktet er ansvarlig for alle ulykker og farer, der skader andre mennesker eller deres ejendom.
- I en nødsituation skal du frigøre dig fra enheden ved at åbne hofte- og brystselen og lade produktet falde bagud.
- Produktets elektriske tændingssystem genererer et svagt elektromagnetisk felt. Hvis du har en pacemaker eller lignende implantater indopereret, skal du konsultere din læge, før du bruger produktet, for at undgå sundhedsrisici.

- Rør aldrig ved tændrøret eller tændkablet, mens motoren kører. Der er fare for elektrisk stød.
- Bemærk at ikke-forskriftsmæssig vedligeholdelse, brug af uoriginale reservedele samt fjernelse eller ændring af sikkerhedsanordningerne kan resultere i skader på produktet og alvorlige kvæstelser på den person, der arbejder med det.
- Kontakt de lokale myndigheder for at sikre dig, at du følger de gældende forskrifter.

## Personlige værnemidler (PV)

### FARE!

- ▶ Brug altid personlige værnemidler (PV)!



Bær høreværn.



Bær beskyttelsesbriller.



Bær beskyttelseshandsker.

- For at undgå øjenskader skal der altid bæres beskyttelsesbriller, når der arbejdes med produktet.
- Benyt altid høreværn. Støj fra produktet kan føre til høreskader.
- Bær robuste beskyttelseshandsker lavet af modstandsdygtigt materiale, f.eks. læder.

## Opbevaring og transport

- Sluk for produktet før enhver transport, selv over korte afstande.
- Produktet skal sikres mod at kunne vælte under transport (også i køretøjer), så udslip af brændstof, skader eller kvæstelser undgås.
- Hold den varme lyddæmper væk fra kroppen. Der er fare for forbrænding!
- Rengør og vedligehold produktet før opbevaring.
- Opbevar produktet et sikkert og tørt sted. Produktet skal sikres mod uvedkommende adgang.

## Sikkerhed i omgivelserne

- Nationale og/eller kommunale bestemmelser kan begrænse anvendelsen af støjende, motordrevne produkter. Spørg de lokale myndigheder om dette.
- Produktet må ikke bruges indendørs eller i andre dårligt ventilerede områder. Der er risiko for kvælning forårsaget af de giftige udstødningsgasser/smøreløsedampe.
- Udfør kun arbejde i dagslys. Arbejd ikke tidligt om morgenen eller sent om aftenen, når det kan forstyrre andre.
- Arbejd ikke under ugunstige vejrforhold, f.eks. regn eller blæst. Det medfører øget risiko for ulykker.
- Arbejd ikke i nærheden af åbne vinduer mv.
- Hold dit arbejdsområde rent og ryddeligt. Løsn fremmedlegemer med en rive og kost, inden arbejdet påbegyndes.
- I støvede omgivelser tilrådes det at bære en støvmaske og/eller befugte omgivelserne let.
- Brug altid en blæsedyse, så luftstrømmen kan arbejde tæt ved jorden.
- Hold børn, andre mennesker og dyr væk før og under arbejdet. Hvis du bliver distraheret, kan du miste kontrollen over produktet.
- Før arbejdet påbegyndes, skal du sørge for, at der ikke befinder sig mennesker, dyr eller værdigenstande i farezonen.
- Hav brandslukningsudstyr til rådighed, når du arbejder i et meget brandfarligt miljø, f.eks. på tørt græs mv. Der er risiko for brand!

## Påfyldning af brændstof

- Benzin er ekstremt letantændeligt. Hold afstand til åben ild og undgå rygning under påfyldning. Der er risiko for brand!
- Pas på ikke at spilde benzin. Benzin må ikke trænge ned i jorden. Benyt et egnet underlag.
- Påfyld kun benzin på steder med god ventilation. Benzindampe kan let antænde eller eksplodere.
- Sluk for motoren, og lad produktet køle af, før du fylder benzin på. Hvis der spildes benzin, skal du straks rengøre det berørte område. Pas også på, at du ikke spilder brændstof på tøj; hvis det sker, skal du straks skifte tøj.
- Undgå endvidere hud- og øjenkontakt med benzin eller smøremidler (olie).
- Indånd ikke dampe af benzin/smøreolie.
- Vær opmærksom på utætheder. Start ikke motoren, hvis der løber benzin ud. Der er risiko for forbrændinger.
- Åbn kun tankdækslet med forsigtighed, så overtrykket kan slippe langsomt ud, og der ikke sprøjter benzin ud.

## Generelle arbejdsanvisninger

### BEMÆRK

- ▶ Tag hensyn til folk omkring dig: Undgå at bruge produktet på upassende tidspunkter, f.eks. sent om aftenen eller tidligt om morgenen. Reducér støjniveauet ved at begrænse antallet af produkter, der anvendes samtidig. Læs og følg de efterfølgende enkle råd for at minimere forstyrrelser for dine omgivelser.
- ▶ Brug produktet inden for normal arbejdstid for at undgå unødvendig støjbelastning. Undgå at arbejde tidligt om morgenen eller sent om aftenen.

- Giv altid så lidt gas som muligt under arbejdet. Mindre gas giver ikke kun mindre støj; der hvirvles også mindre støv op. Desuden har man bedre kontrol over materialet, der skal blæses sammen eller væk.
- Affald, der sidder fast på jorden, kan løsnes med en rive eller en gadekost.
- Hold udblæsningsåbningen så tæt på jorden som muligt. Udnyt hele blæserørets længde til at holde luftstrålen tæt på jorden.
- Efterlad dit arbejdsområde rent. Kontrollér at du ikke har blæst affald ind på andres grunde.

### ⚠ ADVARSEL!

- ▶ Vær opmærksom på dine omgivelser. Hvis nogen nærmer sig dit arbejdsområde, skal du sætte gashåndtaget på den laveste indstilling, indtil personen er tilstrækkeligt langt væk igen. Ret altid luftstrålen væk fra mennesker, dyr, legepladser, åbne vinduer, biler mv.

## Grundlæggende sikkerhedsanvisninger

- Uvedkommende personer eller dyr må ikke opholde sig nærmere end 15 m fra arbejdsområdet.
- Lad motoren køle af, inden du påfylder brændstof.
- Hold alle kropsdele væk fra varme overflader.
- Hvis produktet antændes, eller der opstår en anden nødsituation, som kræver, at du frigør dig fra produktet, skal du åbne bæreselerne og lade produktet falde bagud.
- Den stærke luftstrøm kan blæse fremmedlegemer væk med en sådan hastighed, at de kan springe tilbage og forårsage alvorlige øjenskader.
- Ret aldrig luftstrålen mod mennesker eller dyr.
- Før montering eller afmontering af tilbehør eller lignende skal der altid slukkes for motoren.
- Undgå at bruge produktet i dårligt vejr, f.eks. i tæt tåge, kraftig regn eller blæst, stærk kulde mv. Arbejde i dårligt vejr er meget trættende og kan føre til farlige forhold, f.eks. risiko for at glide.
- Reducér blæsetiden ved en let befugtning af støvede områder eller ved anvendelse af sprøjteudstyr.
- Sørg for at du kan gå og stå sikkert. Pas på eventuelle forhindringer (rødder, sten, grene, huller, udgravninger mv.), hvis du pludselig skifter placering. Vær altid meget forsigtig, når du arbejder på skråninger.
- Efterlad aldrig produktet uden opsyn, mens motoren kører.
- Motorudstødningen indeholder kulilte, som kan forårsage kulilteforgiftning. Derfor må du aldrig starte eller drive produktet indendørs eller andre steder med utilstrækkelig luftcirkulation.
- Løvbleseren må ikke bruges på stiger, stilladser eller i en højtliggende position (f.eks. på tage). Dette arbejde kan føre til alvorlige kvæstelser.
- OBS! Brug aldrig produktet, medmindre der er mulighed for at tilkalde hjælp i tilfælde af en ulykke.

## Før ibrugtagning

### ⚠ ADVARSEL!

- ▶ Udfør altid kontrolprocedurer før ibrugtagningen og med motoren slukket.
- ▶ Kontrollér produktet før hver anvendelse, og hvis det har været væltet, for at sikre at det er i driftssikker tilstand.
- ▶ Kontrollér at alle bevægelige dele fungerer korrekt. Mange uheld skyldes dårligt vedligeholdt værktøj. Få beskadigede dele repareret af en kvalificeret reparatør.
- ▶ Brug kun produktet og tilbehøret i overensstemmelse med denne vejledning. Tag hensyn til arbejdsbetingelserne og det arbejde, der skal udføres. Anvendelse af motorværktøjer til andet end de tiltænkte anvendelsesområder kan føre til farlige situationer.
- Kontrollér at gashåndtaget **1** og gashåndtagsslåsen **9b** går let. Gashåndtaget **1** skal springe tilbage til udgangspositionen.
- Kontrollér at der er tilstrækkeligt brændstof i tanken **1b**.
- Kontrollér om håndtagene er rene, tørre og fri for olie og snavs.
- Udfør aldrig arbejdet alene. I en nødsituation skal nogen være i nærheden.
- Sluk straks for produktet, hvis du konstaterer mærkbare ændringer i produktets adfærd.

## Vibrationer

### ⚠ ADVARSEL!

- Undgå risiciene ved vibrationer, f.eks. hvide fingre (kredsløbsforstyrrelser), ved at holde hyppige pauser under arbejdet og f.eks. gnide håndfladerne mod hinanden.

- Bær altid beskyttelseshandsker og sørg for, at dine hænder er varme.
- Hold regelmæssigt arbejds pauser.

## Før ibrugtagning

### Montering af produktet (se fig. A)

- ◆ Tag de to slangeklemmer 4 + 6 og skub dem hen over enderne på det fleksible rørstykke 5.
- ◆ Sæt den største side af det fleksible rørstykke 5 på det buede rørstykke 3 og tilspænd slangeklemmen 4 ved hjælp af stjerneskruetrækkeren 26.
- ◆ Sæt styrerøret 7 ind i det fleksible rørstykke 5 og tilspænd slangeklemmen 6 ved hjælp af stjerneskruetrækkeren 26.
- ◆ Først løsnes montageskrue 22 på betjeningshåndtaget 8.
- ◆ Sæt betjeningshåndtaget 8 på føringen til styrerøret 7.
- ◆ Fastgør betjeningshåndtaget 8 med de medfølgende montageskrue 22 og låsemøtrikkerne 23.
- ◆ Sæt rørforlængerstykket 11 på styrerøret 7. For at fastgøre rørforlængerstykket 11 drejes det i retning med uret (se fig. A) og sikres ved tilspænding af den indsatte skrue. Hvis du ønsker at forlænge røret, skal du sætte det andet rørforlængerstykke 11b på det monterede rørforlængerstykke 11. For at fastgøre rørforlængerstykket 11b drejes det i retning med uret (se fig. A) og sikres ved tilspænding af den indsatte skrue.
- ◆ Det ønskede enderør (runt) 12 eller enderør (fladt) 24 sættes på rørforlængerstykket 11 eller 11b og fastgøres ved at dreje i retning med uret (se fig. A), og det sikres ved tilspænding af den indsatte skrue.

### BEMÆRK

- Højere lufthastighed = fladt enderør 24
- Normal lufthastighed = rundt enderør 12

Afmontering foretages i omvendt rækkefølge.

## Blanding af brændstof

Motoren skal køre med en brændstofblanding af benzin og motorolie.

### ⚠ ADVARSEL!

- Undgå direkte hudkontakt med brændstof samt indånding af brændstoffdampe.
- Brug kun en blanding af blyfri benzin (min. oktan 95) og en speciel 2-takts motorolie (JASO FD/ISO-L-EGD). Bland brændstoffblandingen i henhold til brændstof-blandingstabellen.
- Hæld den korrekte mængde benzin og 2-takts-olie i de dertil beregnede åbninger på den medfølgende blandebeholder 25 (se "brændstof-blandingstabel").

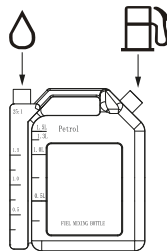

- Vip blandebeholderen 25 til den ene side, så den påfyldte olie kan løbe ind i kammeret med benzin.

- Ryst derefter blandebeholderen 25 grundigt.

### Brændstof-blandingstabel

Blandingsforhold: 40 dele benzin til 1 del olie

Benzin	2-takts-olie
0,5 liter	12,5 ml

## Påfyldning af brændstof

### ⚠ ADVARSEL!

- Påfyld kun brændstof, når motoren er slukket og er kølet ned. Der er risiko for brand!
- ◆ Rengør altid området omkring tankdækslet 17 før påfyldning for at forhindre snavs i at falde ned i brændstofftanken 18. Brug en tør, fnugfri klud til dette.
- ◆ Stil produktet på en plan overflade, således at tankdækslet 17 vender opad.
- ◆ Skru tankdækslet 17 i retning mod uret for at åbne det. Tankdækslet 17 er fast forbundet med brændstofftanken, så det ikke kan falde af.
- ◆ Hæld brændstoffblandingen i brændstofftanken 18 ved hjælp af tragten 27. Undgå at spilde brændstof under påfyldningen, og fyld ikke brændstofftanken 18 helt op til randen.
- ◆ Tør omgående spildt brændstof op.
- ◆ Skru tankdækslet 17 i retning med uret for at lukke det.

## Indstilling af bæresele

### ⚠ ADVARSEL!

- ▶ Bæreselen ② skal altid bæres under arbejdet. Ellers kan produktet ikke styres sikkert, og det kan føre til kvæstelser for brugeren eller andre personer.
- ▶ Sørg for at du har fastgjort og justeret bæreselen ② korrekt.
- ▶ Hvis bæreselen ② står åben, er der risiko for, at den kommer i klemme eller suges ind i maskinens blæser.



- Med god indstilling af bæreselen ② og produktet bliver arbejdet væsentligt lettere. Indstil bæreselen ② til den optimale arbejdsstilling.



- ◆ Anbring hofseselen på højde med hoften og ikke for langt nede på maven. Spænd hofseselen, så du kan mærke, at produktets vægt hviler på hofterne.



- ◆ Spænd de to skulderseler og indstil dem, så du opnår den optimale arbejdsstilling.

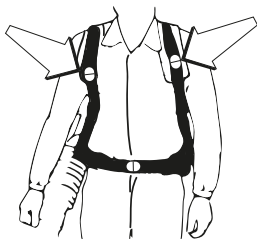

## Ibrugtagning

### ⚠ FORSIGTIG!

- ▶ Overhold de lovmæssige bestemmelser i forordningen om støjbeskyttelse.

Kontrollér produktet før ibrugtagning:

- Brændstofssystemets tæthed.
- Alle forskruinger skal sidde forsvarligt fast.

### Start ved kold motor

#### ⚠ OBS!

- ▶ Lad aldrig startkablet ⑩ svirpe tilbage. Det kan føre til øjenskader.
- ◆ Kontrollér tænd-/sluk-knappen ⑩. Den skal stå på „I“.
- ◆ Tryk gashåndtaget ⑨ halvt ned og tryk derefter på gashåndtagsslåsen ⑨a.
- ◆ Slip nu gashåndtaget ⑨ og gashåndtagsslåsen ⑨a. Gashåndtaget ⑨ er nu fikseret.
- ◆ Tryk 6x på brændstofpumpens tipper ②1.
- ◆ Træk koldstartshåndtaget (choker) ⑮ ud.
- ◆ Tryk produktet mod jorden med venstre hånd på rammen ① (OBS! Ikke med foden!). Hold med højre hånd om startkablet ⑩ og træk det langsomt ud, indtil du føler modstand.

#### ⚠ OBS!

- ▶ Træk altid startkablet ⑩ lige ud. Hold fast i grebet til startkablet ⑩, mens startkablet ⑩ atter trækkes ind. Lad ikke startkablet ⑩ svirpe hurtigt tilbage.
- ◆ Træk nu hurtigt i startkablet ⑩, indtil motoren starter. Hvis motoren ikke starter, gentages processen.
- ◆ Når motoren starter, trykkes der på gashåndtaget ⑨. Derved bliver chokerhåndtaget tilbageslillet.

Læs kapitlet "Fejlsøgning", hvis motoren stadig ikke starter efter flere forsøg.

#### BEMÆRK

- ▶ Ved høje udendørstemperaturer kan det forekomme, at der skal startes uden koldstartshåndtag (choker) ⑮ ved kold motor!



## Start ved varm motor

(Produktet har stået stille i mindre end 15–20 minutter)

- ◆ Det er ikke nødvendigt at trække i koldstartshåndtaget (choker) 15, hvis motoren er varm.
- ◆ Tryk produktet mod jorden med venstre hånd på rammen 1 (OBS! Ikke med foden!). Hold med højre hånd om startkablet 15 og træk det langsomt ud, indtil du føler modstand.

### ⚠ OBS!

- ▶ Træk altid startkablet 15 lige ud. Hold fast i grebet til startkablet 15, mens startkablet 15 atter trækkes ind. Lad ikke startkablet 15 svirpe hurtigt tilbage.
- ◆ Træk nu hurtigt i startkablet 15. Produktet bør starte efter 1–2 træk. Hvis produktet ikke starter efter 6 træk, gentages processen "Start ved kold motor".

## Fast gas/gashåndtagslås

- ◆ Tryk gashåndtaget 9 halvt ned og derefter gashåndtagslåsen 9a.
- ◆ Slip nu gashåndtaget 9 og gashåndtagslåsen 9a. Gashåndtaget 9 er nu fikseret.

### BEMÆRK

- ▶ Ved aktiveret gashåndtagslås 9a kører produktet ikke ved fuld gas!

## Slukning af motoren

### Nødstopsekvens

Hvis det er nødvendigt at slukke produktet hurtigt, skal du trykke på tænd-/sluk-knappen 10 på „0” i 1 sekund og sikre dig, at produktet stopper.

### Normalt forløb

- ◆ Slip gashåndtaget 9. Motoren skifter til tomgangshastighed. Tryk på tænd-/sluk-knappen 10 på „0” i 1 sekund og sikre dig, at produktet stopper.

## Grundlæggende arbejdsteknikker

- Gør dig fortrolig med produktet, før du bruger det.

### ⚠ ADVARSEL!

- ▶ Advarsel mod udslyngede genstande. Brug altid øjenbeskyttelse. Udslyngede sten, affald osv. kan ramme øjnene og forårsage alvorlige personskader eller blindhed. Hold uvedkommende personer på afstand. Børn, dyr, tilskuere og hjælpere skal befinde sig uden for en sikkerhedszone på 15 m. Sluk omgående for produktet, hvis nogen nærmer sig.
- ▶ Brug ikke produktet, hvis udstødningsåbningen på motorafdækningen er blokeret af en væg og/eller andre genstande. Ellers kan produktet blive beskadiget. Sørg for at der altid er en afstand på mindst 50 cm til andre genstande under arbejdet.
- Løvbæseren kan bæres på ryggen og hviler under arbejdet på skuldrene ved hjælp af en sele. Den styres med højre hånd via håndtaget på røret.
- Luftstrålens hastighed reguleres ved hjælp af gashåndtaget. Justér hastigheden til det aktuelle anvendelsesområde.
- Sørg for at luftindtaget ikke bliver blokeret af f.eks. løv eller snavs. Et tilstoppet luftindtag reducerer blæsekapaciteten og øger motorens arbejdstemperatur, hvilket kan resultere i motorsvigt. Sluk motoren og fjern fremmedlegemer ved behov.
- Vær opmærksom på vindretningen. Det er nemmere at arbejde i retning med vinden.
- Løvbæseren bør ikke bruges til flytning af store bunker blade, da dette er meget tidskrævende og forårsager unødvendig støj.
- Indtag en sikker arbejdsstilling med et solidt fodfæste.
- Når arbejdet er afsluttet, skal maskinen opbevares opretstående.

## Rengøring og vedligeholdelse

### ⚠ FARE FOR PERSONSKADER!

- ▶ Sluk altid produktet før rengøringsarbejde, og tag tændrørstikket 14 af.

### BEMÆRK

- ▶ Produktet skal rengøres grundigt efter hver brug.
- ▶ Udfør kun rengørings- og vedligeholdelsesarbejde som beskrevet i denne betjeningsvejledning. Yderligere arbejde skal udføres af kvalificerede fagfolk.
- ▶ Vedligeholdelsesarbejde skal udføres regelmæssigt (se kapitel "Vedligeholdelsesintervaller").

## Rengøring af motorenhed

### ⚠ FARE FOR PERSONSKADER!

- ▶ FARE FOR FORBRÆNDINGER! Undgå at berøre den varme lyd-dæmper, cylinderen eller kælerribberne.
- Hold luftspalterne og motorhuset så fri for støv og snavs som muligt. Udblæs dem med trykluft ved lavt tryk.
- Rengør produktet jævnlige med en fugtig klud og en lille smule opvaske-middel. Sørg for at der ikke kommer vand ind i selve produktet.

## Rengøring af luftfilter

Snavsede luftfiltre forringer motoreffekten på grund af dårlig lufttilførsel til karburatoren.

Der skal derfor foretages regelmæssige kontroller. Luftfilteret skal kontrolleres jævnlige og rengøres ved behov.

Ved meget støvholdig luft skal luftfilteret udskiftes oftere.

- ◆ Løsn skrueproppen 19 til luftfilterafdækningen ved at dreje den i retning mod uret.
- ◆ Fjern luftfilterafdækningen 20.
- ◆ Tag luftfilteret af.
- ◆ Rengør luftfilteret ved at banke eller blæse snavset ud (med trykluft).

Montering sker i omvendt rækkefølge.

### ⚠ OBS!

- ▶ Rens aldrig luftfilteret med benzin eller brændbare opløsningsmidler.

## Vedligeholdelse af tændrøret

- ◆ Tag tændrørstikket 14 af.
- ◆ Løsn tændrøret med den medfølgende tændrørsnøgle 26.
- ◆ Montering sker i omvendt rækkefølge.
- Elektrodeafstand = 0,6 mm (afstand mellem elektroderne, hvor der dannes tændgnister). Kontrollér tændrøret for snavs første gang efter 10 driftstimer og rens det evt. med en kobbertrådsbørste. Derefter vedligeholdes tændrøret hver 50. driftstime.

## Vedligeholdelse af karburatorindstillinger

### BEMÆRK

- ▶ Lad kun kvalificerede fagfolk justere karburatorens indstillinger (f.eks. tomgangshastigheden) for at undgå motorskader.

## Vedligeholdelsesintervaller

Angivelserne her gælder ved normale brugsbetingelser. Ved vanskeligere betingelser som f.eks. meget støv og længere daglige arbejdstider, skal de angivne intervaller forkortes tilsvarende.

VEDLIGEHOLDELSE	Før arbejdet påbegyndes	Ugentligt	Månedligt
Rengør produktet udvendigt.	x		
Kontrollér om gashåndtaget fungerer korrekt.	x		
Kontrollér stopknappens funktion.	x		
Rens luftfilteret. Om nødvendigt udskiftes det.	x		
Efterspænd skruer og møtrikker.	x		
Kontrollér at der ikke løber brændstof ud af motor, tank eller brændstofslanger.	x		
Kontrollér at siderne på luftindløbsgitteret ikke er blokeret.	x		
Kontrollér startanordningen og dens startkabel.		x	
Rengør tændrøret udvendigt. Afmonter tændrøret og kontrollér elektrodeafstanden. Afstanden indstilles til 0,6-0,7 mm, eller tændrøret udskiftes.		x	
Rengør karburatoren udvendigt og i området omkring den.		x	
Kontrollér alle kabler og tilslutninger.			x
Udskift tændrøret.			x

## Bestilling af reservedele

Du kan altid bestille reservedele til dette produkt på internettet på [www.kompernass.com](http://www.kompernass.com).



Scan QR-koden med din smartphone/tablet. Med denne QR-kode kommer du direkte til vores webside og kan se og bestille de tilgængelige reservedele.

### BEMÆRK

- ▶ Hvis du har problemer med online-bestillingen, kan du henvende dig telefonisk eller pr. e-mail til vores servicecenter.
- ▶ Oplys altid artikelnummeret (IAN) 453157\_2310, når du afgiver din bestilling.
- ▶ Vær opmærksom på, at det ikke er muligt at foretage online-bestilling af reservedele til alle modtagerlande.

## Opbevaring og transport

- ◆ Rengør og vedligehold altid produktet før opbevaring, se kapitel "Rengøring og vedligeholdelse".
- ◆ Sluk altid for produktet før transport - også ved korte afstande. Produktet skal sikres mod at kunne vælte under transport (også i køretøjer), så udslip af brændstof, skader eller kvæstelser undgås.
- ◆ Hold den varme lydæmper væk fra kroppen. Der er fare for forbrænding!
- ◆ Opbevar produktet på et sikkert, tørt, frostfrit, godt ventileret sted beskyttet mod vejret. Udendørs opbevaring tilrådes ikke. Produktet skal sikres mod uvedkommende adgang.
- ◆ Tøm olie- eller brændstoftank med en sugepumpe.

### ⚠ ADVARSEL!

- ▶ Pump ikke benzin ud i lukkede rum, i nærheden af ild eller under rygning. Gasdampe kan forårsage eksplosioner eller brand.
- ◆ Start motoren, og lad den køre, indtil den resterende benzin er brugt op.

## Fejlsøgning

Problem	Mulig årsag	Afhjælpning af fejl
Motoren starter ikke	Forkert fremgangsmåde ved start	Følg anvisningerne for at starte
Motoren starter, men har ikke fuld effekt	Snavset luftfilter	Rens luftfilteret
Motoren kører uregelmæssigt	Forkert elektrodeafstand på tændrøret	Rens tændrøret og indstil elektrodeafstanden, eller sæt et nyt tændrør i
Tilsødede eller fugtige tændrør	Forkert karburatorindstilling	Rens tændrøret eller udskift det med et nyt

## Garanti for Kompernass Handels GmbH

Kære kunde

På dette produkt får du 3 års garanti fra købsdatoen. Hvis batteripakkerne til X12V og X20V Team-serien er del af leveringen, får du også 3 års garanti fra købsdatoen på dem. I tilfælde af mangler ved produktet har du en række juridiske rettigheder i forhold til sælgeren af produktet. Dine juridiske rettigheder forringes ikke af den nedenfor anførte garanti.

### Garantibetingelser

Garantiperioden begynder på købsdatoen. Opbevar venligst kvitteringen et sikkert sted. Den er nødvendig for at kunne dokumentere købet.

Hvis der inden for tre år fra dette produkts købsdato opstår en materiale- eller fabrikationsfejl, vil produktet - efter vores valg - blive repareret eller udskiftet, eller købsprisen vil blive refunderet gratis til dig. Denne garantiydelse forudsætter, at det defekte produkt afleveres, og købsbeviset (kvitteringen) forevises i løbet af fristen på tre år, og at der gives en kort skriftlig beskrivelse af, hvori manglen består, og hvornår den er opstået.

Hvis defekten er dækket af vores garanti, får du et repareret eller et nyt produkt retur. Reparation eller ombytning af produktet udløser ikke en ny garantiperiode.

### Garantiperiode og juridiske mangelkrav

Garantiperioden forlænges ikke, hvis der gøres brug af garantien. Det gælder også for udskiftede og reparerede dele. Skader og mangler, som eventuelt allerede fandtes ved køb, samt manglende dele, skal anmeldes straks efter udpakningen. Når garantiperioden er udløbet, er reparation af skader betalingspligtig.

### Garantiens omfang

Produktet er produceret omhyggeligt efter strenge kvalitetsretningslinjer og testet grundigt inden leveringen.

Garantien dækker materiale- og fabrikationsfejl. Denne garanti dækker ikke produktdele, der er udsat for normal slitage og derfor kan betragtes som sliddele som f.eks. savblade, reserveklinger, slibepapir osv. eller skader på skrøbelige dele som f.eks. kontakter eller dele af glas.

Denne garanti bortfalder, hvis produktet er blevet beskadiget, ikke er forskriftsmæssigt anvendt eller vedligeholdt. For at sikre forskriftsmæssig anvendelse af produktet skal alle anvisninger nævnt i betjeningsvejledningen nøje overholdes. Anvendelsesformål og handlinger, som frarådes eller der advares imod i betjeningsvejledningen, skal ubetinget undgås.

Produktet er kun beregnet til privat og ikke til kommercielt brug. Ved misbrug og uhensigtsmæssig brug, anvendelse af vold og ved indgreb, som ikke er foretaget af vores autoriserede serviceafdeling, bortfalder garantien.

### Garantiydelsen gælder ikke ved

- Normalt forbrug af batteriets kapacitet
- Erhvervsmæssig anvendelse af produktet
- Beskadigelser eller ændringer på produktet udført af kunden
- Manglende overholdelse af sikkerheds- og vedligeholdelsesforskrifter, betjeningsfejl
- Skader som følge af naturkatastrofer

### Afvikling af garantisager

For at sikre en hurtig behandling af din anmeldelse bør du følge nedenstående anvisninger:

- Ved alle forespørgsler bedes du have kvitteringen og artikelnummeret (IAN) 453157\_2310 klar som dokumentation for købet.
- Artikelnummeret kan du finde på typeskiltet på produktet, som indgravering på produktet, på betjeningsvejledningens forside (nederst til venstre) eller som klæbemærke på bag- eller undersiden af produktet.
- Hvis der opstår funktionsfejl eller øvrige mangler, bedes du først kontakte nedennævnte serviceafdeling **telefonisk** eller **via e-mail**.
- Et produkt, der er registreret som defekt, kan du derefter indsende portofrit til den oplyste serviceadresse med vedlæggelse af købsbevis (kvittering) og en beskrivelse af, hvori manglen består, og hvornår den er opstået.



På [www.lidl-service.com](http://www.lidl-service.com) kan du downloade denne og mange andre manualer, produktvideoer og installationssoftware.

Med denne QR-kode kommer du direkte til Lidl-servicesiden ([www.lidl-service.com](http://www.lidl-service.com)) og kan åbne den ønskede betjeningsvejledning ved indtastning af artikelnummeret (IAN) 453157\_2310.

## Service

**DK Service Danmark**  
 Tel.: 32 710005  
 E-Mail: [kompernass@lidl.dk](mailto:kompernass@lidl.dk)  
 IAN 453157\_2310

## Importør

Bemærk at den efterfølgende adresse ikke er en serviceadresse. Kontakt først det nævnte servicested.

KOMPERNASS HANDELS GMBH  
 BURGSTRASSE 21  
 44867 BOCHUM  
 TYSKLAND  
[www.kompernass.com](http://www.kompernass.com)

## Bortskaffelse

### Gælder kun for Frankrig



Produktet, emballagen og betjeningsvejledning kan genbruges, er underlagt et udvidet producentansvar og indsamles sorteret.



Emballagen består af miljøvenlige materialer, som kan bortskaffes på de lokale genbrugspladser. Produktet og dets tilbehør består af forskellige materialer, som f.eks. metal og plast.

Du kan få oplysninger hos kommunen om bortskaffelse af udtjente produkter.

### Miljøbeskyttelse

- Tøm benzin- og olietanken omhyggeligt og aflever produktet på en genbrugsstation. De anvendte plast- og metaldele kan sorteres og afleveres til genbrug.
- Aflever brugt olie og benzinrester på genbrugspladsen, og hæld det ikke ud i kloakkerne eller i afløbet.
- Aflever snavset vedligeholdelsesmateriale og brugsstoffer på et opsamlingssted, der er beregnet hertil.



Bortskaf emballagen miljøvenligt. Vær opmærksom på mærkning på de forskellige emballagematerialer, og aflever dem sorteret til bortskaffelse. Emballagematerialerne er mærket med forkortelserne (a) og tallene (b) med følgende betydning: 1-7: Plast, 20-22: Papir og pap, 80-98: Kompositmaterialer.



Du kan få oplysninger hos kommunen om bortskaffelse af udtjente produkter.

## Oversættelse af den originale overensstemmelseserklæring

Vi, KOMPENASS HANDELS GMBH, dokumentansvarlig:  
Semi Uguzlu, BURGSTR. 21, 44867 BOCHUM, TYSKLAND, erklærer  
hermed, at dette produkt stemmer overens med følgende standarder,  
standardiseringsdokumenter og EU-direktiver:

### Maskindirektivet

(2006/42/EC)

### Elektromagnetisk kompatibilitet

(2014/30/EU)

### Udendørsdirektivet

(2005/88/EC)

(2000/14/EC)

### Lydeffektniveau LWA

Målt 108,3 dB (A)

Garanteret 111 dB (A)

### Direktivet for udstødningsemissioner

(2016/1628/EU ændret til 2017/656/EU)

### RoHS-direktivet

(2011/65/EU)\*

\* Ansvar for udstedelsen af denne overensstemmelseserklæring er udelukkende  
producentens. Den ovenfor beskrevne genstand i erklæringen opfylder forskrifterne  
i Europa-Parlamentets og Rådets direktiv 2011/65/EU af 8. juni 2011 om be-  
grænsning af anvendelsen af visse farlige stoffer i elektrisk og elektronisk udstyr.

### Anvendte harmoniserede standarder

EN 15503:2009/A2:2015

EN ISO 12100:2010

EN ISO 14982:2009

EN IEC 63000:2018

**Type/produktbetegnelse:** Benzindrevet løvblæser PBLG 52 A1

**Produktionsår:** 01-2024

**Serienummer:** IAN 453157\_2310

Bochum, 20.12.2023



Semi Uguzlu  
- Kvalitetschef -

Vi forbeholder os retten til tekniske ændringer med henblik på  
videreudvikling.

# Indice

<b>Introduzione</b> .....	<b>110</b>
Uso conforme .....	110
Equipaggiamento .....	110
Materiale in dotazione .....	110
Dati tecnici .....	111
<b>Indicazioni generali per la sicurezza</b> .....	<b>112</b>
Dispositivi di protezione individuali (DPI) .....	112
Conservazione e trasporto .....	112
Sicurezza dell'ambiente di lavoro .....	112
Aggiunta di carburante .....	113
<b>Indicazioni generali per il lavoro</b> .....	<b>113</b>
<b>Indicazioni generali relative alla sicurezza</b> .....	<b>113</b>
Prima della messa in funzione .....	113
Vibrazioni .....	114
<b>Prima della messa in funzione</b> .....	<b>114</b>
Montaggio dell'apparecchio (vedere fig. A) .....	114
Miscelazione del carburante .....	114
Aggiunta di carburante .....	114
Regolazione della cinghia da trasporto .....	115
<b>Messa in funzione</b> .....	<b>115</b>
Avviamento a motore freddo .....	115
Avviamento a motore caldo .....	116
Fermo accelerazione/sicura della leva dell'acceleratore .....	116
Arresto del motore .....	116
<b>Tecniche di lavoro basilari</b> .....	<b>116</b>
<b>Pulizia e manutenzione</b> .....	<b>117</b>
Pulizia del blocco motore .....	117
Pulizia del filtro dell'aria .....	117
Manutenzione delle candele di accensione .....	117
Manutenzione delle regolazioni del carburatore .....	117
<b>Intervalli di manutenzione</b> .....	<b>117</b>
<b>Ordinazione dei pezzi di ricambio</b> .....	<b>118</b>
<b>Conservazione e trasporto</b> .....	<b>118</b>
<b>Ricerca degli errori</b> .....	<b>118</b>
<b>Garanzia della Kompernass Handels GmbH</b> .....	<b>118</b>
<b>Assistenza</b> .....	<b>119</b>
<b>Importatore</b> .....	<b>119</b>
<b>Smaltimento</b> .....	<b>119</b>
<b>Traduzione della dichiarazione di conformità originale</b> .....	<b>120</b>

## **SOFFIATORE PER FOGLIE A BENZINA PBLG 52 A1**

### **Introduzione**

Congratulazioni per l'acquisto del nuovo apparecchio. È stato scelto un prodotto di alta qualità. Il manuale di istruzioni è parte integrante del presente prodotto. Esso contiene importanti indicazioni per la sicurezza, l'uso e lo smaltimento. Prima di utilizzare il prodotto acquisire dimestichezza con tutte le note relative ai comandi e alla sicurezza. Utilizzare il prodotto solo come descritto e per i campi d'impiego indicati. In caso di cessione del prodotto a terzi, consegnare anche tutta la relativa documentazione.

### **Uso conforme**

L'apparecchio è idoneo unicamente alla pulizia ad es. di prati, marciapiedi e strade asfaltate effettuata soffiandone via foglie, erba e simili.

L'apparecchio non può essere utilizzato per altri scopi.

Non eseguire modifiche all'apparecchio. Ciò potrebbe compromettere la sicurezza.

La responsabilità di eventuali danni o lesioni conseguenti a tale comportamento è dell'utente/operatore e non del produttore. Si prega di tenere presente che l'apparecchio non è destinato all'uso commerciale.

Si declina ogni garanzia in caso di utilizzo dell'apparecchio in ambito commerciale, industriale o artigianale o per attività analoghe.

È possibile che alcune norme nazionali contengano restrizioni in merito all'impiego dell'apparecchio!

#### **⚠ AVVERTENZA!**

- ▶ Questo apparecchio non è adatto all'utilizzo da parte di bambini.

#### **⚠ AVVERTENZA!**

- ▶ L'esposizione prolungata al rumore può causare danni permanenti all'udito. Indossare pertanto una protezione acustica omologata.

#### **⚠ AVVERTENZA!**

- ▶ Non modificare in nessun caso la struttura originale dell'apparecchio senza l'autorizzazione del produttore. Utilizzare sempre accessori originali. Le modifiche inammissibili e/o gli accessori inammissibili possono causare lesioni gravi o addirittura mortali all'utilizzatore o ad altre persone.

#### **⚠ AVVERTENZA!**

- ▶ Un apparecchio utilizzato in modo inadeguato o negligente può trasformarsi in un apparecchio pericoloso e causare lesioni gravi o addirittura mortali. È molto importante leggere e comprendere il contenuto di questo manuale di istruzioni.

### **Equipaggiamento**

- 1 Telaio
- 1a Maniglia di trasporto
- 2 Cinghia da trasporto
- 3 Sezione di tubo curva
- 4 Fascetta serratubo
- 5 Sezione di tubo flessibile (D)
- 6 Fascetta serratubo
- 7 Tubo di comando (C)
- 8 Leva di comando
- 9 Leva dell'acceleratore
- 9a Sicura della leva dell'acceleratore
- 10 Interruttore on/off
- 11 Prolunga del tubo (B)
- 11a Prolunga del tubo (B)
- 12 Tubo terminale, rotondo (A1)
- 13 Foro di fissaggio (per la cinghia da trasporto)
- 14 Pipetta
- 15 Leva per l'avviamento a freddo (starter)
- 16 Cordicella di avviamento
- 17 Tappo del serbatoio del carburante
- 18 Serbatoio del carburante
- 19 Vite di chiusura (per la copertura del filtro dell'aria)
- 20 Copertura del filtro dell'aria
- 21 Pompa carburante "primer"
- 22 Vite di fissaggio (per la leva di comando)
- 23 Dado di sicurezza (per la leva di comando)
- 24 Tubo terminale, piatto (A2)
- 25 Recipiente di miscelazione
- 26 Chiave per candele/caccivite a croce
- 27 Imbuto

### **Materiale in dotazione**

- 1 blocco motore con cinghia da trasporto
- 1 tubo di comando (C)
- 2 tubi terminali, piatto, rotondo (A1/A2)
- 2 prolunghe del tubo (B)
- 1 sezione di tubo curva
- 1 sezione di tubo flessibile (D)
- 2 fascette serratubo
- 1 recipiente di miscelazione
- 1 vite di fissaggio
- 1 dado di sicurezza
- 1 utensile
- 1 imbuto
- 1 manuale di istruzioni



**Dati tecnici**

Motore	
Cilindrata	52 cm <sup>3</sup>
Quantità max. del motore a norma ISO 8893	1,6 kW
Potenza nominale	1,45 kW
Numero di giri nominale	7500 giri/min.
Numero di giri in folle	3000 giri/min.
Candele di accensione	L7RTC
Velocità del flusso d'aria	290 km/h (con bocchetta piatta)
Portata in volume dell'aria	750 m <sup>3</sup> /h (con bocchetta piatta)

Volume	
serbatoio del carburante	circa 1300 cm <sup>3</sup> (1,3 l)

**Informazioni sul rumore e sulle vibrazioni**

Indicazione del livello di potenza acustica emesso dalla macchina, determinato secondo le direttive europee 2000/14/EC e 2005/88/EC. Valore di misurazione dei rumori determinato secondo EN 15503:2009 + A2:2015.

Il livello di rumore ponderato A è tipicamente:

Livello di pressione acustica L <sub>pA</sub> in dB (A)	98,5 dB Fattore di incertezza K = 3 dB
Livello di potenza sonora L <sub>WA,m</sub> in dB (A)	Misurato: 108,3 dB Garantito: 111 dB Fattore di incertezza K = 3 dB
Valore di vibrazione A <sub>hw,eq</sub> in m/s <sup>2</sup> ISO 22867	4,194 m/s <sup>2</sup> Fattore di incertezza K = 1,5 m/s <sup>2</sup>

 **Questa macchina è estremamente rumorosa. Indossare paraorecchi per evitare danni acustici!**

**NOTA**

► Il livello di vibrazioni indicato nelle presenti istruzioni è stato misurato secondo un procedimento di misurazione standardizzato conforme alla norma EN 15503 e può essere usato per un confronto tra vari apparecchi. Il coefficiente di emissione delle vibrazioni può anche essere usato per una stima iniziale dell'esposizione.























**⚠ AVVERTENZA!**

► Il livello di vibrazioni cambia in base all'uso dell'elettrotensile e in alcuni casi può essere superiore al valore indicato nelle presenti istruzioni. Il carico di vibrazioni potrebbe venire sottovalutato se l'apparecchio viene regolarmente utilizzato in questo modo. Per una stima precisa del carico di vibrazione durante un dato periodo di lavoro, si dovrebbe tenere conto anche dei tempi nei quali l'apparecchio viene spento o gira, ma non è effettivamente in funzione. Ciò può ridurre nettamente il carico di vibrazioni per tutto il periodo di lavoro.

**⚠ AVVERTENZA!**

► Evitare anche rischi da vibrazioni, ad esempio il rischio di sindrome di Raynaud (disturbi della circolazione), interrompendo di frequente il lavoro ad es. per strofinarsi le mani.

In questo manuale di istruzioni originale /sull'apparecchio vengono utilizzati i seguenti pittogrammi

	Leggere con attenzione l'intero manuale di istruzioni prima della messa in funzione e conservarlo per l'uso successivo.
	Avvertenza! Prima della messa in funzione, leggere il manuale di istruzioni!
	AVVERTENZA! Durante i lavori con l'apparecchio sono necessarie determinate misure di sicurezza. Leggere e osservare tutte le avvertenze.
	Indossare una protezione acustica.
	Indossare occhiali protettivi.
	Indossare guanti di protezione.
	1. Accendere il dispositivo
	2. Riempire la pompa del carburante (primer).
	3. Tirare la leva dell'aria
	4. Tirare la fune di avviamento
	Premere 6 volte la pompa carburante "primer"
	Serbatoio del carburante; rapporto di miscelazione: 40:1
	Benzina: ROZ 95/ROZ 98
	Olio per motore a 2 tempi: ISO-L-EGD/JASO FD
	È severamente vietato fumare o tenere fiamme libere nelle vicinanze dell'apparecchio!
	Livello di potenza acustica garantito dell'apparecchio
	L'operatore del soffiatore di foglie è tenuto ad assicurare che persone e animali mantengano una distanza di almeno 15 m. Se più operatori lavorano nella stessa area circoscritta, la distanza di sicurezza dev'essere di almeno 15 m.
	Cautela! Vapori CO velenosi (vapori di monossido di carbonio)! Non utilizzare l'apparecchio in ambienti chiusi!
	AVVERTENZA! I capelli possono essere risucchiati nell'apparecchio!
	Cautela - la benzina è facilmente infiammabile! Pericolo di esplosione! Non spargere il carburante!
	Prima di effettuare interventi di manutenzione, spegnere l'apparecchio e staccare la pipetta!
	Attenzione! Pericolo di soffocamento!
	Attenzione, parti surriscaldate. Mantenere la distanza!

	Fare attenzione a eventuali oggetti proiettati in aria! Tenere lontane terze persone! Mantenere la distanza!
	Non effettuare il rifornimento con E10!
	Versare la miscela di benzina qui!

## **Indicazioni generali per la sicurezza**

### **IMPORTANTE! LEGGERE ATTENTAMENTE PRIMA DELL'USO E CONSERVARE AL SICURO PER UN USO FUTURO.**

#### **AVVERTENZA!**

- ▶ Agire sempre con attenzione, osservare le proprie azioni e procedere in modo ragionevole nel lavoro con l'apparecchio. Non utilizzare l'apparecchio se si è ammalati, stanchi o sotto l'influsso di droghe, alcol o farmaci. Un momento di disattenzione nell'uso dell'apparecchio può dare luogo a gravi lesioni.
- ▶ Evitare usi impropri, utilizzare la macchina solo come descritto nel capitolo "Uso conforme".

- Prima della prima messa in funzione leggere il manuale di istruzioni dell'apparecchio e osservare in particolare le avvertenze relative alla sicurezza.
- I cartelli applicati sull'apparecchio forniscono importanti avvertenze per un funzionamento senza pericoli.
- Oltre alle indicazioni contenute in questo manuale di istruzioni, occorre osservare le norme sulla sicurezza e le norme antinfortunistiche previste dalla legge.
- Tenere le pellicole d'imballo fuori dalla portata dei bambini, sussiste pericolo di soffocamento!
- Gli operatori non sufficientemente informati possono causare pericoli a sé e alle altre persone a causa di un uso non conforme. L'operatore è responsabile nei confronti di terzi.
- Fare molta attenzione quando si utilizza l'apparecchio. Procedere con buon senso durante il lavoro e verificare con attenzione ciò che si fa.
- Prima di usare l'apparecchio svolgere un'ispezione generale.
- Non lavorare mai con l'apparecchio se si è stanchi, si è ingerito alcol o si sono assunti farmaci, poiché ciò potrebbe compromettere la facoltà visiva, la capacità di giudizio o il controllo del corpo.
- Non lavorare per più di 10 minuti di seguito. Si consiglia di svolgere una pausa di 10-20 minuti tra le fasi di lavoro, in modo da evitare danni da vibrazioni e/o danni all'udito.
- Indossare dispositivi di protezione individuale.
- Prestare l'apparecchio solo a utenti con esperienza con l'apparecchio. Consegnare anche il manuale di istruzioni.
- In caso di non utilizzo, l'apparecchio deve essere riposto in modo da non mettere in pericolo nessuno. Proteggere da un accesso non autorizzato.
- Tenere tutte le parti del corpo lontane dalle superfici surriscaldate. Sussiste il pericolo di ustioni.
- **AVVERTENZA!** Vi è il pericolo che vi siano parti in rotazione.
- **AVVERTENZA!** Non permettere mai l'utilizzo dell'apparecchio ai bambini.
- L'operatore del soffiatore di foglie è tenuto ad assicurare che persone e animali mantengano una distanza di almeno 15 m. Se più operatori lavorano nella stessa area circoscritta, la distanza di sicurezza dev'essere di almeno 15 m.

- L'utente dell'apparecchio è responsabile di incidenti e pericoli che danneggino altre persone o proprietà.
- In caso d'emergenza svincolarsi dall'apparecchio aprendo la cinghia per i fianchi e la bandoliera e lasciando cadere l'apparecchio all'indietro.
- Il dispositivo di accensione elettrico dell'apparecchio genera un campo magnetico ridotto. Se si è portatori di pacemaker o impianti simili, consultare il proprio medico prima di usare l'apparecchio per evitare rischi per la salute.
- Non toccare mai la candela di accensione o il cavo di accensione a motore acceso. Sussiste il pericolo di scossa elettrica.
- In caso di manutenzione non regolare, utilizzo di ricambi non conformi o rimozione o modifica dei dispositivi di sicurezza, si possono verificare danni all'apparecchio e lesioni gravi alla persona che lavora.
- Informarsi presso le autorità locali per assicurarsi di seguire le prescrizioni vigenti.

### **Dispositivi di protezione individuali (DPI)**

#### **AVVERTENZA!**

- ▶ Indossare sempre i dispositivi di protezione individuali (DPI)!



Indossare una protezione acustica.



Indossare occhiali protettivi.



Indossare guanti di protezione.

- Per evitare lesioni agli occhi, indossare sempre occhiali protettivi durante i lavori con l'apparecchio.
- Indossare sempre una protezione acustica. Il rumore dell'apparecchio può causare danni all'udito.
- Indossare guanti protettivi robusti in materiale resistente, come ad es. in pelle.

### **Conservazione e trasporto**

- Prima di ogni trasporto spegnere l'apparecchio, anche per brevi tragitti.
- Immobilizzare l'apparecchio durante il trasporto (anche all'interno di veicoli) per evitare che si ribalti, perda carburante, subisca danni o causi lesioni.
- Mantenere lontana dal corpo la marmitta rovente. Sussiste il pericolo di ustioni!
- Prima di conservare l'apparecchio, pulirlo e sottoporlo a manutenzione.
- Conservare l'apparecchio in un luogo asciutto e sicuro. Proteggere anche da un accesso non autorizzato.

### **Sicurezza dell'ambiente di lavoro**

- È possibile che i regolamenti nazionali e/o comunali limitino l'uso di apparecchi a motore che generano rumore a determinate fasce orarie. Informarsi al riguardo presso la propria amministrazione comunale.
- Non utilizzare l'apparecchio in ambienti chiusi o altre aree mal ventilate. Sussiste pericolo di soffocamento a causa dei vapori velenosi dei gas di scarico/dell'olio lubrificante.
- Eseguire lavori solo alla luce del giorno. Non lavorare di prima mattina o a tarda sera, quando si potrebbero disturbare altre persone.
- Non lavorare in condizioni meteo sfavorevoli, come ad es. pioggia o vento. In questo caso vi è un elevato rischio di incidenti.
- Non lavorare nei pressi di finestre aperte ecc.
- Mantenere pulita e ordinata l'area di lavoro. Prima di iniziare i lavori, staccare i corpi estranei con un rastrello e una scopa.
- In ambienti polverosi si consiglia di indossare una mascherina antipolvere e/o di inumidire leggermente l'ambiente.

- Utilizzare sempre un accessorio per la bocchetta di soffiaggio, in modo che il flusso d'aria possa agire vicino al terreno.
- Tenere i bambini, le altre persone e gli animali lontani durante il lavoro. In caso di distrazione, si può perdere il controllo dell'apparecchio.
- Prima di iniziare i lavori, accertarsi che nella zona di pericolo non ci siano persone, animali o oggetti di valore.
- Tenere pronti mezzi estinguenti se si lavora in un ambiente facilmente infiammabile, ad es. in presenza di erba secca ecc. Sussiste il pericolo di incendio!

### Aggiunta di carburante

- La benzina è facilmente infiammabile. Quando si fa rifornimento mantenere la distanza da eventuali fiamme libere e non fumare. Sussiste il pericolo di incendio!
- Assicurarsi di non spargere la benzina. La benzina non deve penetrare nel suolo. Ricorrere a basi d'appoggio adeguate.
- Fare rifornimento solo in ambienti ben ventilati. I vapori di benzina possono incendiarsi facilmente o esplodere.
- Prima di fare rifornimento, spegnere il motore e fare raffreddare l'apparecchio. Se si è sparsa benzina, pulire subito i punti interessati. Impedire inoltre che il carburante sporchi i propri indumenti, altrimenti cambiarseli subito.
- Evitare anche il contatto di pelle e occhi con la benzina o i lubrificanti (olio).
- Non inalare i vapori di benzina/olio lubrificante.
- Verificare l'eventuale presenza di perdite. Se fuoriesce benzina, non avviare il motore. Vi è un pericolo di ustioni.
- Aprire la chiusura del serbatoio con cautela in modo che la sovrappressione possa scaricarsi lentamente e non schizzi fuori benzina.

## Indicazioni generali per il lavoro

### NOTA

- ▶ Prestare riguardo per le persone e il loro ambiente: evitare di usare l'apparecchio in orari inopportuni, ad es. a tarda sera o di prima mattina. Riduzione del livello di rumore mediante limitazione del numero di apparecchi utilizzati allo stesso tempo. Leggere e seguire in semplici consigli riportati di seguito per disturbare il meno possibile l'ambiente circostante.
- ▶ Utilizzare l'apparecchio nei normali orari di lavoro per evitare inutili fastidi causati dal rumore. Evitare di lavorare di prima mattina o a tarda sera.

- Durante l'uso accelerare il meno possibile. Una minore accelerazione significa non solo meno rumore ma anche una minor quantità di fogliame sollevato. Inoltre, si ha un migliore controllo sul materiale da raccogliere o allontanare con il soffio.
- Staccare le immondizie attaccate al suolo con l'aiuto di un rastrello o una ramazza.
- Mantenere l'apertura di soffiaggio il più vicino possibile al suolo. Utilizzare l'intera lunghezza del tubo di soffiaggio per mantenere il getto d'aria vicino al suolo.
- Lasciare pulita l'area di lavoro. Assicurarsi di non aver soffiato immondizie verso i terreni di altri.

### AVVERTENZA!

- ▶ Prestare attenzione all'ambiente circostante. Se si avvicina qualcuno all'area di lavoro, portare la leva dell'acceleratore al minimo finché la persona non si trova di nuovo a distanza sufficiente. Allontanare sempre il getto d'aria da persone, animali, parchi giochi, finestre aperte, automobili ecc.

## Indicazioni generali relative alla sicurezza

- Le persone non autorizzate e gli animali devono trovarsi ad una distanza di 15 m dall'area di lavoro.
- Prima di rabboccare il carburante, fare raffreddare il motore.
- Tenere tutte le parti del corpo lontane dalle superfici surriscaldate.
- Se l'apparecchio prende fuoco o si verifica un'altra situazione d'emergenza a causa della quale bisogna svincolarsi dall'apparecchio, aprire il cinturone e lasciar cadere l'apparecchio all'indietro.
- Il getto d'aria può far sì che corpi estranei vengano soffiati via ad una velocità tale da rimbalzare causando gravi lesioni agli occhi.
- Non dirigere mai il getto d'aria verso persone o animali.
- Prima di montare o smontare accessori o simili, spegnere sempre il motore.
- Evitare di usare l'apparecchio con cattivo tempo, ad es. in presenza di nebbia spessa, pioggia intensa o vento forte, temperature molto basse ecc. Lavorare con cattivo tempo stanca molto e può provocare circostanze pericolose, ad esempio pericolo di scivolamento.
- Ridurre il tempo di soffiaggio inumidendo leggermente le zone con molta polvere o usando un dispositivo a spruzzo.
- Assicurarsi di poter camminare con sicurezza e restare in piedi saldamente. Prestare attenzione ad eventuali ostacoli (radici, rami, buche, fossi ecc.) quando si cambia improvvisamente posizione. Procedere sempre con molta cautela quando si lavora su un terreno in forte pendenza.
- Non posare mai l'apparecchio con il motore in funzione.
- I gas di scarico del motore contengono monossido di carbonio che può causare un'intossicazione da monossido di carbonio. Pertanto, non avviare né far funzionare mai l'apparecchio in ambienti chiusi o in altri luoghi con un'insufficiente circolazione dell'aria.
- Non usare il soffiatore di fogliame su scale, impalcature o posizioni elevate (ad es. su tetti). Lavorare in queste condizioni può dare luogo a gravi lesioni.
- ATTENZIONE! Non utilizzare mai l'apparecchio se non esiste la possibilità di chiedere aiuto in caso di infortunio.

## Prima della messa in funzione

### AVVERTENZA!

- ▶ Svolgere sempre controlli prima della messa in funzione e con il motore spento.
- ▶ Verificare che l'apparecchio sia sicuro prima di ogni utilizzo e dopo che è caduto.
- ▶ Controllare se tutte le parti mobili funzionano perfettamente. Molti infortuni derivano da una cattiva manutenzione degli utensili. Far riparare le parti danneggiate da personale specializzato qualificato.
- ▶ Utilizzare l'apparecchio e gli accessori solo secondo le presenti istruzioni. Tenere conto delle condizioni di lavoro e dell'attività da eseguire. L'uso di utensili a motore per applicazioni diverse da quelle previste può dare luogo a situazioni di pericolo.
- Assicurarsi che la leva dell'acceleratore ④ e la sicura della leva dell'acceleratore ⑤ funzionino agevolmente. La leva dell'acceleratore ④ deve ritornare in posizione iniziale.
- Controllare che vi sia carburante sufficiente nel serbatoio del carburante ⑩.
- Verificare che le impugnature siano pulite, asciutte e prive di olio e sporco.
- Non lavorare mai da soli. In caso di emergenza qualcuno deve essere nelle vicinanze.
- Spegnere immediatamente l'apparecchio se si rilevano cambiamenti percettibili nel comportamento dell'apparecchio.

## Vibrazioni

### ⚠ AVVERTENZA!

- ▶ Evitare anche rischi da vibrazioni, ad esempio il rischio di sindrome di Raynaud (disturbi della circolazione), interrompendo di frequente il lavoro ad es. per strofinarsi le mani.
- Indossare sempre guanti protettivi e assicurarsi di avere le mani calde.
- Svolgere pause regolari.

## Prima della messa in funzione

### Montaggio dell'apparecchio (vedere fig. A)

- ◆ Prendere le due fascette serratubo ④ + ⑥ e spingerle sulle estremità della sezione di tubo flessibile ⑤.
- ◆ Spingere il lato più grande della sezione di tubo flessibile ⑤ sulla sezione di tubo curva ③ e stringere la fascetta serratubo ④ con l'aiuto del cacciavite a croce ⑫.
- ◆ Infilare il tubo di comando ⑦ nella sezione di tubo flessibile ⑤ e stringere la fascetta serratubo ⑥ con l'aiuto del cacciavite a croce ⑫.
- ◆ Per prima cosa allentare la vite di fissaggio ⑫ della leva di comando ⑧.
- ◆ Spingere la leva di comando ⑧ sulla guida del tubo di comando ⑦.
- ◆ Fissare la leva di comando ⑧ con la vite di fissaggio fornita ⑫ e il dado di sicurezza ⑬.
- ◆ Spingere la prolunga del tubo ⑪ sul tubo di comando ⑦. Per fissare, ruotare la prolunga del tubo ⑪ in senso orario (vedere fig. A) e bloccarla stringendo la vite inserita.  
Se si desidera una prolunga spingere anche la seconda prolunga del tubo ⑪ sulla prolunga del tubo ⑪ montata in precedenza. Per fissare, ruotare la prolunga del tubo ⑪ in senso orario (vedere fig. A) e bloccarla stringendo la vite inserita.
- ◆ Spingere il tubo terminale (rotondo) ⑬ o il tubo terminale (piatto) ⑭ sulla prolunga del tubo ⑪ o ⑪a e fissarlo ruotandolo in senso orario (vedere fig. A), poi bloccarlo stringendo la vite inserita.

### NOTA

- ▶ Maggiore velocità dell'aria = tubo terminale piatto ⑭
- ▶ Velocità dell'aria normale = tubo terminale rotondo ⑬

Lo smontaggio avviene in sequenza inversa.

## Miscelazione del carburante

Il motore deve funzionare con una miscela di carburante costituita da benzina e olio motore.

### ⚠ AVVERTENZA!

- ▶ Evitare il contatto cutaneo diretto con il carburante e l'inalazione di vapori del carburante.
- Utilizzare solo una miscela di benzina senza piombo (min. ROZ 95) e olio speciale per motore a 2 tempi (JASO FD/ISO-L-EGD). Miscelare la miscela di carburante in base alla tabella di miscelazione del carburante.
- Versare la giusta quantità di benzina e di olio per motore a 2 tempi nelle apposite aperture del recipiente di miscelazione fornito ⑮ (vedere la "tabella di miscelazione del carburante").

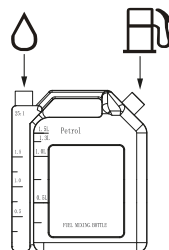

- Inclinare il recipiente di miscelazione ⑮ lateralmente in modo che l'olio versato al suo interno possa fluire nella camera con la benzina.
- Poi agitare bene il recipiente di miscelazione ⑮.

### Tabella di miscelazione del carburante

Procedimento di miscelazione: 40 parti di benzina per 1 parte di olio

Benzina	Olio per motore a 2 tempi
0,5 litri	12,5 ml

## Aggiunta di carburante

### ⚠ AVVERTENZA!

- ▶ Versare il carburante solo quando il motore è spento e raffreddato. Sussiste il pericolo di incendio!
- ◆ Pulire sempre l'area intorno al tappo del serbatoio del carburante ⑰ prima del rabbocco, affinché nel serbatoio del carburante ⑱ non penetri sporco.  
A tal fine utilizzare un panno asciutto, privo di filacce.
- ◆ Collocare l'apparecchio su una superficie piana, in modo che il tappo del serbatoio del carburante ⑰ sia rivolto verso l'alto.
- ◆ Girare il tappo del serbatoio del carburante ⑰ in senso antiorario e aprirlo.  
Il tappo del serbatoio del carburante ⑰ è collegato al serbatoio del carburante con una sicura antiperdita e non può cadere.
- ◆ Con l'aiuto dell'imbuto ⑲, versare la miscela di carburante nel serbatoio del carburante ⑱. Durante il rifornimento non spandere il carburante e non colmare il serbatoio del carburante ⑱ fino al bordo.
- ◆ Eliminare immediatamente il carburante sparso.
- ◆ Girare il tappo del serbatoio del carburante ⑰ in senso orario per chiuderlo.

## Regolazione della cinghia da trasporto

### ⚠ AVVERTENZA!

- ▶ Indossare sempre la cinghia da trasporto ② durante il lavoro. Altrimenti l'apparecchio non può essere manovrato in sicurezza e può arrecare lesioni all'utilizzatore o ad altre persone.
- ▶ Assicurarsi di aver fissato la cinghia da trasporto ② e di averla regolata correttamente.
- ▶ Se la cinghia da trasporto ② è aperta, esiste il pericolo che si incastri o venga aspirata nella ventola della macchina.



- Regolando correttamente la cinghia da trasporto ② e l'apparecchio si agevola notevolmente il lavoro.. Regolare la cinghia da trasporto ② sulla posizione di lavoro ottimale.

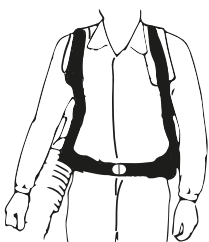

- ◆ Posizionare il cinturone all'altezza dei fianchi e non troppo in basso sulla pancia. Stringere il cinturone in modo da sentire che il peso dell'apparecchio poggia sui fianchi.

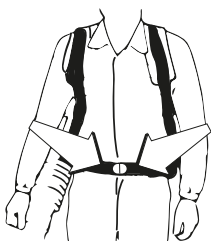

- ◆ Stringere le due tracolle e regolarle fino a raggiungere la migliore posizione di lavoro.

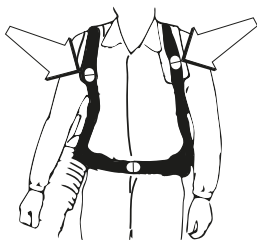

## Messa in funzione

### ⚠ CAUTELA!

- ▶ Rispettare le prescrizioni di legge relative all'ordinamento sulla protezione antirumore.

Prima di mettere in funzione l'apparecchio, eseguire sempre i seguenti controlli:

- Tenuta ermetica del sistema di alimentazione del combustibile.
- Stabilità di tutti i collegamenti a vite.

## Avviamento a motore freddo

### ⚠ ATTENZIONE!

- ▶ Impedire che la cordicella di avviamento 16 si riavvolga bruscamente. Ciò può causare danni.

- ◆ Controllare l'interruttore on/off 10. Dovrebbe trovarsi in posizione "I".
- ◆ Spingere la leva dell'acceleratore 9 fino alla metà e poi la sicura della leva dell'acceleratore 9a.
- ◆ Rilasciare ora la leva dell'acceleratore 9 e la sicura della leva dell'acceleratore 9a. La leva dell'acceleratore 9 è ora bloccata.
- ◆ Premere 6 volte la pompa carburante "primer" 21.
- ◆ Estrarre la leva per l'avviamento a freddo (starter) 15.
- ◆ Tenendo la mano sinistra sul telaio 1, premere l'apparecchio contro il suolo (ATTENZIONE! Non con il piede!). Prendere la cordicella di avviamento 16 con la mano destra ed estrarla lentamente fino alla prima resistenza.

### ⚠ ATTENZIONE!

- ▶ Estrarre la cordicella di avviamento 16 sempre in modo rettilineo. Afferrare saldamente l'impugnatura della cordicella di avviamento 16 se la cordicella di avviamento 16 tende a riavvolgersi. Impedire che la cordicella di avviamento 16 torni indietro bruscamente.

- ◆ A questo punto tirare rapidamente la cordicella di avviamento 16 finché il motore non si avvia. Se il motore non si avvia, ripetere il procedimento.
- ◆ Se il motore si avvia, premere la leva dell'acceleratore 9. La leva dello starter torna indietro.

Se dopo vari tentativi il motore non si avvia, leggere il capitolo "Ricerca degli errori".

### NOTA

- ▶ In presenza di temperature esterne elevate, può accadere che anche a motore freddo si debba avviare senza leva per l'avviamento a freddo (starter) 15!

## Avviamento a motore caldo

(L'apparecchio è rimasto fermo per meno di 15-20 minuti)

- ◆ La leva per l'avviamento a freddo (starter) **15** non deve essere azionata per avviare il motore caldo.
- ◆ Tenendo la mano sinistra sul telaio **1**, premere l'apparecchio contro il suolo (ATTENZIONE! Non con il piede!). Prendere la cordicella di avviamento **16** con la mano destra ed estrarla lentamente fino alla prima resistenza.

### ⚠ ATTENZIONE!

- ▶ Estrarre la cordicella di avviamento **16** sempre in modo rettilineo. Afferrare saldamente l'impugnatura della cordicella di avviamento **16** se la cordicella di avviamento **16** tende a riavvolgersi. Impedire che la cordicella di avviamento **16** torni indietro bruscamente.
- ◆ A questo punto tirare rapidamente la cordicella di avviamento **16**. L'apparecchio dovrebbe avviarsi dopo 1-2 strappi. Se dopo 6 strappi l'apparecchio ancora non si avvia, ripetere il procedimento indicato in "Avvio a motore freddo".

## Fermo accelerazione/sicura della leva dell'acceleratore

- ◆ Spingere la leva dell'acceleratore **9** fino alla metà e poi la sicura della leva dell'acceleratore **9a**.
- ◆ Rilasciare ora la leva dell'acceleratore **9** e la sicura della leva dell'acceleratore **9a**. La leva dell'acceleratore **9** è ora bloccata.

### NOTA

- ▶ Se la sicura della leva dell'acceleratore **9a** è azionata, l'apparecchio non funziona nella posizione di piena accelerazione!

## Arresto del motore

### Sequenza dell'arresto di emergenza

Se occorre arrestare immediatamente l'apparecchio, premere l'interruttore on/off **10** per 1 secondo su "0" e assicurarsi che l'apparecchio si arresti.

### Sequenza normale

- ◆ Rilasciare la leva dell'acceleratore **9**. Il motore passa al minimo. Premere l'interruttore on/off **10** per 1 secondo su "0" e assicurarsi che l'apparecchio si arresti.

## Tecniche di lavoro basilari

- Prima dell'uso, acquisire dimestichezza con l'apparecchio.

### ⚠ AVVERTENZA!

- ▶ Avvertenza: proiezione di oggetti verso l'alto. Indossare una protezione per gli occhi. Le pietre, le immondizie ecc. scagliate verso l'alto possono colpire gli occhi causando lesioni gravi o cecità. Mantenere a distanza le persone non autorizzate. Bambini, animali, spettatori e aiutanti devono trovarsi al di fuori di una zona di sicurezza di 15 m. Spegnerne subito l'apparecchio se si avvicina qualcuno.
- ▶ Non utilizzare l'apparecchio se l'apertura dei gas di scarico della copertura del motore è coperta da una parete e/o da altri oggetti. In caso contrario, l'apparecchio si potrebbe danneggiare. Durante l'uso assicurarsi di mantenere sempre una distanza di almeno 50 cm da altri oggetti.
- Il soffiatore per fogliame può essere portato sulla schiena e durante l'uso viene portato sulle spalle per mezzo di una cinghia. Viene guidato tenendo la mano destra sull'impugnatura del tubo.
- La velocità del getto d'aria viene regolata per mezzo dell'interruttore di accelerazione. Adattare la velocità al campo d'impiego.
- Assicurarsi che l'entrata dell'aria non sia ostruita, ad es. da fogliame o sporcizia. L'ostruzione dell'entrata dell'aria causa una riduzione della potenza del soffio e aumenta la temperatura di lavoro del motore, il che potrebbe causare un guasto del motore. Eventualmente spegnere il motore e rimuovere i corpi estranei.
- Prestare attenzione alla direzione del vento. È più facile lavorare sottovento.
- Il soffiatore per fogliame non va utilizzato per spostare grandi mucchi di fogliame, poiché ciò richiede molto tempo e causa un rumore non necessario.
- Assumere una posizione di lavoro sicura e stabile.
- Al termine del lavoro conservare la macchina in verticale.



## Pulizia e manutenzione

### ⚠ PERICOLO DI LESIONI!

- ▶ Prima di eseguire i lavori di pulizia, spegnere sempre l'apparecchio ed estrarre la pipetta 14.

### NOTA

- ▶ Pulire sempre accuratamente l'apparecchio dopo l'uso.
- ▶ Svolgere lavori di pulizia e manutenzione solo nella misura indicata nel presente manuale di istruzioni. Gli altri lavori devono essere eseguiti da personale specializzato.
- ▶ I lavori di manutenzione devono essere svolti regolarmente (vedere capitolo "Intervalli di manutenzione").

## Pulizia del blocco motore

### ⚠ PERICOLO DI LESIONI!

- ▶ PERICOLO DI USTIONI! Non toccare il silenziatore, i cilindri o le alette di raffreddamento roventi.
- Tenere le fenditure per l'aria e la carcassa del motore il più possibile prive di polvere e sporco. Pulire l'apparecchio tramite soffiaggio con aria compressa a bassa pressione.
- Pulire a fondo l'apparecchio con un panno umido e un poco di detergente. Impedire la penetrazione dell'acqua all'interno dell'apparecchio.

## Pulizia del filtro dell'aria

I filtri dell'aria sporchi riducono la potenza del motore a causa del ridotto apporto di aria al carburatore.

Per questo motivo è indispensabile eseguire controlli periodici. Il filtro dell'aria deve essere controllato regolarmente e all'occorrenza pulito.

Se l'aria è molto carica di polvere, controllare più spesso il filtro dell'aria.

- ◆ Allentare la vite di chiusura della copertura del filtro dell'aria 19 ruotandola in senso antiorario.
- ◆ Rimuovere la copertura del filtro dell'aria 20.
- ◆ Rimuovere il filtro dell'aria.
- ◆ Pulire il filtro dell'aria battendovi sopra o tramite soffiaggio (con aria compressa).

Il montaggio avviene in sequenza inversa.

### ⚠ ATTENZIONE!

- ▶ Non pulire mai il filtro dell'aria con benzina o solventi infiammabili.

## Manutenzione delle candele di accensione

- ◆ Staccare la pipetta 14.
- ◆ Allentare la candela di accensione con l'apposita chiave acclusa 25.
- ◆ Il montaggio avviene in sequenza inversa.
- Distanza degli elettrodi = 0,6 mm (distanza tra gli elettrodi tra i quali si genera la scintilla). Eseguire la prima verifica della candela dopo 10 ore di funzionamento e all'occorrenza pulirla con una spazzola con fili di rame.  
Poi sottoporre le candele di accensione a manutenzione ogni 50 ore di funzionamento.

## Manutenzione delle regolazioni del carburatore

### NOTA

- ▶ Fare eseguire le regolazioni del carburatore (ad es. numero di giri al minimo) solo da personale tecnico qualificato, in modo da evitare danni al motore.

## Intervalli di manutenzione

I dati qui riportati si riferiscono al normale utilizzo. In caso di condizioni più difficili, come ad esempio una forte generazione di polvere e tempi di lavoro giornalieri più lunghi, ridurre di conseguenza gli intervalli indicati.

MANUTENZIONE	prima dell'inizio dei lavori	settimanalmente	mensilmente
Pulire l'apparecchio esternamente.	x		
Controllare se la leva dell'acceleratore funziona correttamente.	x		
Controllare il funzionamento dell'interruttore di arresto.	x		
Pulire il filtro dell'aria. Se necessario sostituirlo.	x		
Stringere viti e dadi.	x		
Assicurarsi che non fuoriesca carburante dal motore, dal serbatoio o dalle condutture del carburante.	x		
Assicurarsi che i lati della griglia di ingresso dell'aria non vengano bloccati.	x		
Controllare il dispositivo di avviamento e la relativa cordicella.		x	
Pulire le candele di accensione esternamente. Smontare le candele di accensione e verificare le condizioni degli elettrodi. Regolare la distanza su 0,6-0,7 mm o sostituire le candele di accensione.		x	
Pulire l'esterno del carburatore e la zona circostante.		x	
Controllare tutti i cavi e i collegamenti.			x
Sostituire le candele di accensione.			x



## Ordinazione dei pezzi di ricambio

È sempre possibile ordinare comodamente pezzi di ricambio per questo prodotto su Internet, all'indirizzo [www.kompernass.com](http://www.kompernass.com).



Scansionare il codice QR con lo smartphone/il tablet.  
Con questo codice QR si giunge direttamente al nostro sito web ed è possibile vedere e ordinare i ricambi disponibili.

### AVVERTENZA

- ▶ Qualora si riscontrino problemi con l'ordine online, ci si può rivolgere al nostro centro di assistenza telefonicamente o tramite e-mail.
- ▶ Al momento dell'ordine si prega di indicare sempre il codice articolo (IAN) 453157\_2310.
- ▶ Si tenga presente che l'ordine online di pezzi di ricambio non è possibile in tutti i Paesi in cui effettuiamo consegne.

## Conservazione e trasporto

- ◆ Pulire e sottoporre a manutenzione l'apparecchio prima di ogni conservazione, vedere capitolo "Pulizia e manutenzione".
- ◆ Prima di ogni trasporto spegnere l'apparecchio, anche per brevi tragitti. Immobilizzare l'apparecchio durante il trasporto (anche all'interno di veicoli) per evitare che si ribalti, perda carburante, subisca danni o causi lesioni.
- ◆ Mantenere lontana dal corpo la marmitta rovente. Sussiste il pericolo di ustioni!
- ◆ Conservare l'apparecchio in un luogo sicuro, asciutto, privo di gelo, ben ventilato e al riparo da intemperie. Si consiglia di non conservarlo all'aperto. Proteggere anche da un accesso non autorizzato.
- ◆ Svuotare il serbatoio dell'olio o del carburante con una pompa di aspirazione.

### AVVERTENZA!

- ▶ Non scaricare la benzina in ambienti chiusi o nelle vicinanze di fuoco o di persone che fumano. I vapori e i gas possono provocare un'esplosione o un incendio.
- ◆ Avviare il motore e farlo funzionare fino a quando non è stata consumata tutta la benzina.

## Ricerca degli errori

Problema	Possibile causa	Eliminazione dei guasti
Il motore non parte	Procedura errata durante l'avviamento	Seguire le istruzioni per l'avviamento
Il motore parte, ma non va a pieno regime	Filtro dell'aria sporco	Pulire il filtro dell'aria
Il motore gira in modo irregolare	Distanza sbagliata tra gli elettrodi delle candele di accensione	Pulire le candele di accensione e regolare la distanza tra gli elettrodi o utilizzare nuove candele
Candele di accensione arrugginite o umide	Regolazione errata del carburatore	Pulire le candele di accensione o sostituirle con nuove

## Garanzia della Kompernass Handels GmbH

Egregio Cliente,

Questo apparecchio ha una garanzia di 3 anni dalla data di acquisto. Se inclusi, i pacchi batteria della serie X12V e X20V Team vengono forniti con una garanzia di 3 anni dalla data di acquisto. Qualora questo prodotto presentasse vizi, Le spettano diritti legali nei confronti del venditore del prodotto. La garanzia qui di seguito descritta non costituisce alcun limite a tali diritti legali.

### Condizioni di garanzia

Il periodo di garanzia decorre dalla data di acquisto. Si prega di conservare bene lo scontrino di cassa. Quest'ultimo è necessario come prova d'acquisto.

Qualora entro tre anni a partire dalla data d'acquisto del prodotto si presentasse un difetto del materiale o di fabbricazione, provvederemo a nostra discrezione a riparare o a sostituire gratuitamente il prodotto oppure rimborsare il prezzo d'acquisto. Questa prestazione di garanzia ha come presupposto che l'apparecchio guasto e la prova d'acquisto (scontrino di cassa) vengano presentati entro il termine di tre anni e che si descriva per iscritto in cosa consiste il difetto e quando si è evidenziato.

Se il vizio rientra nell'ambito della nostra garanzia, il Suo prodotto verrà riparato o sostituito da uno nuovo. Con la riparazione o la sostituzione del prodotto non decorre un nuovo periodo di garanzia.

### Periodo di garanzia e diritti legali di rivendicazione di vizi

Il periodo di garanzia non viene prolungato da interventi in garanzia. Ciò vale anche per le parti sostituite e riparate. Danni e vizi eventualmente già presenti al momento dell'acquisto devono venire segnalati immediatamente dopo che l'apparecchio è stato disimballato. Le riparazioni eseguite dopo la scadenza del periodo di garanzia sono a pagamento.

### Ambito della garanzia

L'apparecchio è stato prodotto con cura secondo severe direttive qualitative e debitamente collaudato prima della consegna.

La prestazione in garanzia vale per difetti del materiale o di fabbricazione. Questa garanzia non si estende a componenti del prodotto esposti a normale logoraggio, che possono pertanto essere considerati come componenti soggetti a usura (esempio capacità della batteria, calcificazione, lampade, pneumatici, filtri, spazzole, lame per seghe, lame di ricambio, carta vetrata...). La garanzia non si estende altresì a danni che si verificano su componenti delicati (esempio interruttori, parti realizzate in vetro, schermi, accessori vari) nonché danni derivanti dal trasporto o altri incidenti. Per tali componenti valgono esclusivamente le disposizioni in materia di garanzia previste dalla legge.

Questa garanzia decade se il prodotto è stato danneggiato oppure utilizzato o sottoposto a interventi di manutenzione in modo non conforme. Per un utilizzo adeguato del prodotto si devono rigorosamente rispettare tutte le istruzioni esposte nel manuale di istruzioni per l'uso. Si devono assolutamente evitare modalità di utilizzo e azioni che il manuale di istruzioni per l'uso sconsiglia o da cui esso mette in guardia.

Il prodotto è destinato esclusivamente all'uso domestico e non a quello commerciale. La garanzia decade in caso di impiego improprio o manomissione, uso della forza e interventi non eseguiti dalla nostra filiale di assistenza autorizzata.

### La garanzia non si applica nei seguenti casi

- normale usura della capacità della batteria
- uso commerciale del prodotto
- danneggiamento o modifica del prodotto da parte del cliente
- mancata osservanza delle prescrizioni di sicurezza e manutenzione, errori di utilizzo
- danni derivanti da eventi naturali

### Trattamento dei casi di garanzia

Per garantire una rapida evasione della Sua richiesta, La preghiamo di seguire le seguenti istruzioni:

- Tenga a portata di mano per qualsiasi richiesta lo scontrino di cassa e il codice dell'articolo (IAN) 453157\_2310 come prova di acquisto.
- Il codice dell'articolo è riportato sulla targhetta identificativa o su un'incisione presenti sul prodotto, sul frontespizio del manuale di istruzioni (in basso a sinistra) o su un adesivo applicato alla parte posteriore o inferiore del prodotto.
- Qualora si presentassero malfunzionamenti o altri tipi di vizi, contatti innanzitutto il reparto assistenza clienti qui di seguito indicato **telefonicamente** o via **e-mail**.
- Una volta che il prodotto è stato registrato come difettoso, lo può poi spedire a nostro carico, provvedendo ad allegare la prova di acquisto (scontrino di cassa), una descrizione del vizio e l'indicazione della data in cui si è presentato, all'indirizzo del servizio di assistenza clienti che Le è stato comunicato.



Sul sito [www.lidl-service.com](http://www.lidl-service.com) è possibile scaricare questo e molti altri manuali di istruzioni, filmati sui prodotti e software d'installazione.

Con questo codice QR si giunge direttamente al sito dell'assistenza clienti Lidl ([www.lidl-service.com](http://www.lidl-service.com)) e con la digitazione del codice articolo (IAN) 453157\_2310 si può aprire il manuale di istruzioni di proprio interesse.

## Assistenza

**IT Assistenza Italia**  
 Tel.: 800781188  
 E-Mail: [kompennass@lidl.it](mailto:kompennass@lidl.it)  
 IAN 453157\_2310

## Importatore

Badi che il seguente indirizzo non è quello del servizio di assistenza clienti. Contatti innanzitutto il servizio di assistenza clienti indicato.

KOMPERNASS HANDELS GMBH  
 BURGSTRASSE 21  
 44867 BOCHUM  
 GERMANIA  
[www.kompennass.com](http://www.kompennass.com)

## Smaltimento

Valido solo per la Francia



Points de collecte sur [www.quefairedemesdechets.fr](http://www.quefairedemesdechets.fr)  
 Privilégiez la réparation ou le don de votre appareil !



Il prodotto, l'imballaggio e il libretto di istruzioni sono riciclabili, sono soggetti ad una responsabilità estesa del produttore e vengono raccolti in maniera differenziata.



L'imballaggio è composto da materiali ecocompatibili che possono essere smaltiti tramite gli appositi centri di raccolta e riciclaggio. L'apparecchio e i suoi accessori sono costituiti da diversi materiali, ad esempio metallo e materie plastiche.

Per lo smaltimento dell'apparecchio una volta che ha terminato la sua funzione, informarsi presso l'amministrazione comunale.

### Tutela dell'ambiente

- Svuotare con cautela il serbatoio della benzina e dell'olio e conferire l'apparecchio ad un punto di riciclaggio. I componenti di plastica e metallo usati possono essere smaltiti separatamente e conferiti al riciclaggio.
- Portare l'olio esausto e i residui di benzina in un centro di smaltimento e non svuotarli nella rete fognaria o nello scarico.
- Conferire il materiale di manutenzione contaminato e i mezzi di esercizio ad un apposito centro di raccolta.

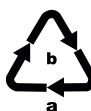

Smaltire l'imballaggio conformemente alle norme di tutela ambientale. Tenere conto dei codici presenti sui vari materiali di imballaggio ed eventualmente separare i materiali effettuando una raccolta differenziata. I materiali di imballaggio presentano codici costituiti da abbreviazioni (a) e numeri (b) con il seguente significato: 1-7: materie plastiche, 20-22: carta e cartone, 80-98: materiali compositi.



Per ricevere informazioni riguardo alle modalità corrette di smaltimento dei prodotti dismessi, rivolgersi alle autorità locali o all'amministrazione comunale.

## Traduzione della dichiarazione di conformità originale

La Società KOMPERNASS HANDELS GMBH, responsabile della documentazione: Sig. Semi Uguzlu, BURGSTR. 21, 44867 BOCHUM, GERMANIA, dichiara con la presente che questo apparecchio è conforme alle norme, ai documenti normativi e alle direttive CE seguenti:

### **Direttiva macchine**

(2006/42/EC)

### **Compatibilità elettromagnetica**

(2014/30/EU)

### **Direttiva Outdoor**

(2005/88/EC)

(2000/14/EC)

### **Livello di potenza sonora LWA**

Misurato 108,3 dB (A)

Garantito 111 dB (A)

### **Direttiva per le emissioni di gas di scarico**

(2016/1628/EU modificata in 2017/656/EU)

### **Direttiva RoHS**

(2011/65/EU)\*

\* Il produttore è il responsabile esclusivo del rilascio di questa dichiarazione di conformità. L'oggetto della dichiarazione sopra descritto soddisfa le prescrizioni della Direttiva 2011/65/EU del Parlamento Europeo e del Consiglio Europeo dell'8 giugno 2011 sulla restrizione dell'uso di determinate sostanze pericolose nelle apparecchiature elettriche ed elettroniche.

### **Norme armonizzate utilizzate**

EN 15503:2009/A2:2015

EN ISO 12100:2010

EN ISO 14982:2009

EN IEC 63000:2018

### **Tipo/denominazione dell'apparecchio**

Soffiatore per foglie a benzina PBLG 52 A1

**Anno di produzione: 01-2024**

**Numero di serie: IAN 453157\_2310**

Bochum, 20/12/2023



Semi Uguzlu

- Responsabile qualità -

Con riserva di modifiche tecniche volte al miglioramento del prodotto.

# Tartalomjegyzék

<b>Bevezető</b> .....	<b>122</b>
Rendeltetésszerű használat .....	122
Felszereltség .....	122
A csomag tartalma .....	122
Műszaki adatok .....	123
<b>Általános biztonsági utasítások</b> .....	<b>124</b>
Egyéni védőeszközök (PSA) .....	124
Tárolás és szállítás .....	124
Környezeti biztonság .....	124
Üzemanyag betöltése .....	125
<b>Munkavégzésre vonatkozó általános tudnivalók</b> .....	<b>125</b>
<b>Alapvető biztonsági utasítások</b> .....	<b>125</b>
Üzembe helyezés előtt .....	125
Vibráció .....	126
<b>Üzembe helyezés előtt</b> .....	<b>126</b>
A készülék összeszerelése (lásd az „A” ábrát) .....	126
Üzemanyag keverése .....	126
Üzemanyag betöltése .....	126
Vállheveder beállítása .....	127
<b>Üzembe helyezés</b> .....	<b>127</b>
Hidegindítás .....	127
Melegindítás .....	128
Rögzítő gázkar/gázkar-retesz .....	128
Motor leállítása .....	128
<b>Alapvető munkatechnikák</b> .....	<b>128</b>
<b>Tisztítás és karbantartás</b> .....	<b>128</b>
A motoregység tisztítása .....	128
A levegőszűrő tisztítása .....	128
Gyújtógyertya karbantartása .....	128
Porlasztó-beállítás karbantartása .....	128
<b>Karbantartási időközök</b> .....	<b>129</b>
<b>Pótalkatrészek rendelése</b> .....	<b>129</b>
<b>Tárolás és szállítás</b> .....	<b>129</b>
<b>Hibakeresés</b> .....	<b>129</b>
<b>Jótállási tájékoztató</b> .....	<b>130</b>
<b>Ártalmatlanítás</b> .....	<b>131</b>
<b>Az eredeti megfelelőségi nyilatkozat fordítása</b> .....	<b>131</b>

## **BENZINMOTOROS LOMBFÚVÓ PBLG 52 A1**

### **Bevezető**

Gratulálunk új készüléke megvásárlásához. Vásárlásával kiváló minőségű termék mellett döntött. A használati útmutató a termék része. Fontos tudnivalókat tartalmaz a biztonságra, használatra és ártalmatlanításra vonatkozóan. A termék használata előtt ismerkedjen meg valamennyi használati és biztonsági utasítással. A terméket csak a leírtak szerint és a megadott célokra használja. A termék harmadik személynek történő továbbadása esetén adja át a termékhez tartozó valamennyi leírást is.

### **Rendeltetésszerű használat**

A készülék csak levelek, fű és hasonlók elfújására alkalmas pl. gyepen, járdán és aszfaltutakon.

A készüléket nem szabad más célra használni.

Ne végezzen semmilyen módosítást a készüléken. Ez veszélyeztetheti a biztonságot.

Az így okozott bármilyen kárért vagy sérülésért a felhasználó/kezelő személy és nem a gyártó felel. Kérjük, vegye figyelembe, hogy ezt a készüléket rendeltetését tekintve nem ipari használatra tervezték.

A garancia érvényét veszti, ha a készüléket üzleti célú, kisipari vagy ipari üzemekben, valamint hasonló tevékenységek végzésére használják.

Nemzeti szabályozások adott esetben korlátozhatják a készülék használatát!

#### **⚠ FIGYELMEZTETÉS!**

- ▶ A készüléket nem használhatják gyerekek.

#### **⚠ FIGYELMEZTETÉS!**

- ▶ A hosszú ideig tartó zajterhelés maradandó halláskárosodást okozhat. Ezért mindig viseljen engedélyezett hallásvédőt.

#### **⚠ FIGYELMEZTETÉS!**

- ▶ A gyártó engedélye nélkül semmiképpen nem szabad módosítani a készülék eredeti szerkezetét. Használjon mindig eredeti tartozékokat. A nem engedélyezett módosítások és/vagy nem engedélyezett tartozékok a felhasználó vagy más személyek súlyos vagy akár halálos sérülését okozhatják.

#### **⚠ FIGYELMEZTETÉS!**

- ▶ A helytelenül vagy gondatlanul használt készülék veszélyes készülékké válhat és súlyos vagy életveszélyes sérülést okozhat. Nagyon fontos, hogy elolvassa és megértse a használati útmutató tartalmát.

### **Felszereltség**

- 1 keret
- 1a hordozó fogantyú
- 2 vállheveder
- 3 hajlított csődarab
- 4 tömlőbilincs
- 5 rugalmas csődarab (D)
- 6 tömlőbilincs
- 7 vezetőcső (C)
- 8 kezelőkar
- 9 gázkar
- 9a gázkar-retesz
- 10 be-, kikapcsoló
- 11 csőhosszabbító darab (B)
- 11a csőhosszabbító darab (B)
- 12 csővég, kerek (A1)
- 13 rögzítő lyuk (a vállhevederhez)
- 14 gyertyapipa
- 15 hidegindító kar (szívató)
- 16 berántó zsinór
- 17 üzemanyagtartály sapka
- 18 üzemanyagtartály
- 19 zárócsavar (a levegőszűrő-fedélhez)
- 20 levegőszűrő-fedél
- 21 „Primer” üzemanyag-szivattyú
- 22 rögzítőcsavar (a kezelőkarhoz)
- 23 rögzítőanya (a kezelőkarhoz)
- 24 csővég, lapos (A2)
- 25 keverőtartály
- 26 gyújtógyertya kulcs/csillagcsavarhúzó
- 27 tölcser

### **A csomag tartalma**

- 1 motoregység vállhevederrel
- 1 vezetőcső (C)
- 2 csővég, lapos, kerek (A1/A2)
- 2 csőhosszabbító darab (B)
- 1 hajlított csődarab
- 1 rugalmas csődarab (D)
- 2 tömlőbilincs
- 1 keverőtartály
- 1 rögzítőcsavar
- 1 rögzítőanya
- 1 szerszám
- 1 tölcser
- 1 használati útmutató

## Műszaki adatok

Motor	
Hengerűrtartalom	52 cm <sup>3</sup>
Max. motorteljesítmény ISO 8893 szerint	1,6 kW
Névleges teljesítmény	1,45 kW
Névleges fordulatszám	7500 min <sup>-1</sup>
Üresjáratú fordulatszám	3000 min <sup>-1</sup>
Gyújtógyertya	L7RTC
Légáramlási sebesség	290 km/h (lapos fúvókával)
Levegő térfogatáram	750 m <sup>3</sup> /h (lapos fúvókával)

Térfogat	
Üzemanyagtartály	kb. 1300 cm <sup>3</sup> (1,3 l)

### Zaj- és rezgésinformációk

A gép által kibocsátott hangteljesítményszint adata, a 2000/14/EC és a 2005/88/EC európai irányelv szerint meghatározva.

A zaj mért értéke az EN 15503:2009 + A2:2015 szabvány szerint került meghatározásra.

Az A-súlyozott zajszint jellemző értéke:

Hangnyomás-szint L <sub>pA'</sub> dB (A)	98,5 dB Bizonytalansági érték K = 3 dB Mért: 108,3 dB
Hangteljesítményszint L <sub>WA,m'</sub> dB (A)	Garantált: 111 dB Bizonytalansági érték K = 3 dB
Vibráció A <sub>hw,eq'</sub> m/s <sup>2</sup> ISO 22867	4,194 m/s <sup>2</sup> Bizonytalansági érték K = 1,5 m/s <sup>2</sup>

 **Ez a gép nagyon hangos.**  
A halláskárosodás megelőzése érdekében viseljen hallásvédőt!

### TUDNIVALÓ

▶ Jelen használati útmutatóban megadott rezgésszint az EN 15503 szabvány által meghatározott szabványos mérési eljárással lett meghatározva és felhasználható a készülékek összehasonlítására. A megadott rezgés kibocsátási érték a kitétség előzetes megbecsüléséhez is felhasználható.























### ⚠ FIGYELMEZTETÉS!





▶ A rezgésszint az alkalmazástól függően változik és egyes esetekben a jelen útmutatóban megadott érték felett lehet. A rezgésterhelés alulbecsült lehet, ha a készüléket rendszeresen így használják. A rezgésterhelés adott munkaidőszakon belüli pontos becsléséhez azokat az időszakokat is figyelembe kell venni, amikor a készülék ki van kapcsolva, vagy bár működik, de ténylegesen nincs használatban. Ez a teljes munkaidőtartamra nézve jelentősen csökkentheti a rezgésterhelést.

### ⚠ FIGYELMEZTETÉS!

▶ Kerülje a rezgés okozta kockázatokat, pl. a fehér ujj betegség kockázatát (keringési zavarok), gyakori szünetek beiktatásával, amelyek során pl. dörzsölje össze a tenyerét.

### A következő piktogramok vannak ebben az eredeti használati útmutatóban/a készüléken

	Az első üzembe helyezés előtt figyelmesen olvassa végig a teljes használati útmutatót és őrizze meg későbbi használatra.
	Figyelmeztetés! Üzembe helyezés előtt olvassa el a használati útmutatót!
	FIGYELMEZTETÉS! A készülékkel történő munkavégzés során különleges biztonsági intézkedésekre van szükség. Olvassa el és vegye figyelembe az összes figyelmeztető utasítást.
	Viseljen hallásvédőt.
	Viseljen védőszemüveget.
	Viseljen védőkesztyűt.
	1. Kapcsolja be a készüléket
	2. Töltse fel az üzemanyag-szivattyút (primer).
	3. Húzza meg a szivatókart
	4. Húzza meg az indítókábelt
	Nyomja meg 6-szor a „Primer” üzemanyag-szivattyút
	Üzemanyagtartály; keverési arány: 40 rész üzemanyaghoz 1 rész olaj
	Benzin: ROZ 95/ROZ 98
	2-ütemű motorolaj: ISO-L-EGD/JASO FD
	Nyílt láng használata vagy dohányzás a készülék közelében szigorúan tilos!
	A készülék garantált hangteljesítményszintje
	A lombfúvó kezelőjének gondoskodnia kell arról, hogy emberek és állatok legalább 15 m távolságra legyenek. Ha több kezelő dolgozik közeli területen, akkor a biztonsági távolságnak legalább 15 méternek kell lenni.
	Vigyázat! Mérges CO-gázok (szénmonoxid-gázok)! Ne használja a készüléket zárt helyiségben!
	FIGYELMEZTETÉS! A készülék beszívhatja a haját!
	Vigyázat - a benzin rendkívül tűzveszélyes! Robbanásveszély! Ne öntsön ki üzemanyagot!
	Karbantartás előtt állítsa le a készüléket és húzza le a gyertyapipát!
	Figyelem! Fulladásveszély!

	Vigyázat, forró alkatrészek. Tartson távolságot!
	Ügyeljen a kirepülő részekre! Ne engedjen közel másokat! Tartson távolságot!
	Ne tankoljon E10-es üzemanyagot!
	Itt töltsse be az üzemanyag-keveréket!

## Általános biztonsági utasítások

### FONTOS! HASZNÁLAT ELŐTT FIGYELMESEN OLVASSA EL ÉS ŐRIZZE MEG KÉSŐBBI HASZNÁLATRA.

#### FIGYELMEZTETÉS!

- ▶ Legyen mindig figyelmes, figyeljen arra, amit tesz és megfontoltan végezze a munkát a készülékkel. Ne használja a készüléket, ha beteg, fáradt, vagy ha kábítószert, alkohol vagy gyógyszer hatása alatt áll. A készülék használatakor már egy pillanatnyi figyelmetlenség is komoly sérüléseket okozhat.
- ▶ Kerülje a helytelen alkalmazást, a gépet csak a „Rendeltetésszerű használat” fejezetben leírtak szerint használja.

- Üzembe helyezés előtt olvassa el a készülék használati útmutatóját és fordítson különös figyelmet a biztonsági utasításokra.
- A készüléken elhelyezett figyelmeztető és tájékoztató jelzések fontos információkat tartalmaznak a biztonságos üzemeltetésre vonatkozóan.
- A jelen használati útmutatóban lévő utasításokon kívül be kell tartani a jogalkotó általános biztonsági és balesetvédelmi előírásait is.
- Tartsa távol a csomagolóanyagokat gyermekektől, fulladásveszély áll fenn!
- A nem kellően tájékozott kezelő személyek saját magukat és másokat is veszélyeztethetnek a helytelen használat révén. A kezelő személy felelősséggel tartozik más személyekkel szemben.
- Legyen nagyon figyelmes a készülék használata során. Végezze a munkát megfontoltan és nagyon figyeljen arra, amit csinál.
- A készülék használata előtt ellenőrizze a teljes készüléket.
- Soha ne dolgozzon a készülékkel, ha fáradt, alkoholt ivott vagy gyógyszert vett be, mert ez befolyásolhatja a látást, az ítélőképességet vagy a testkontrollt.
- Ne dolgozzon 10 percnél tovább egyszerre. Javasoljuk, hogy tartson 10-20 perces szünetet a műveletek között, hogy megelőzze a rezgés okozta károsodást és/vagy a halláskárosodást.
- Viseljen egyéni védőeszközöket.
- Csak olyan felhasználóknak adja kölcsön a készüléket, akik ismerik a készülék használatát. A használati útmutatót is adja át.
- Ha nem használja a készüléket, akkor úgy tegye le, hogy senkit ne veszélyeztessen. Biztosítsa illetéktelen hozzáférés ellen.
- Tartsa távol minden testrészét a forró felületektől. Égési sérülés veszélye áll fenn.
- FIGYELMEZTETÉS! Fennáll a forgó alkatrészek által okozott veszély.
- FIGYELMEZTETÉS! Soha ne engedje, hogy gyermekek használják a készüléket.
- A lombfúvó kezelőjének gondoskodnia kell arról, hogy emberek és állatok legalább 15 m távolságra legyenek. Ha több kezelő dolgozik közeli területen, akkor a biztonsági távolságnak legalább 15 méternek kell lenni.

- A készülék használója felelős minden olyan balesetért és veszélyért, amely más személyek sérülését okozza vagy tulajdonukban kárt okoz.
- Vészhelyzetben válassza le magát a készülékről: ehhez nyissa ki a derék- és mellkaspántot és hagyja, hogy a készülék hátraessen.
- A készülék elektromos gyújtóberendezése gyenge elektromágneses teret hoz létre. Ha szívritmus-szabályozóval vagy hasonló implantátummal él, az egészségügyi kockázatok megelőzése érdekében a készülék használata előtt konzultáljon orvosával.
- Soha ne érjen a gyújtógyertyához vagy a gyújtáskábelhez járó motor esetén. Elektromos áramütés veszélye áll fenn.
- Ne feledje, hogy a nem megfelelő karbantartás, a nem megfelelő pótalkatrészek használata vagy a biztonsági berendezések eltávolítása vagy módosítása a gép károsodását és a vele dolgozó személy súlyos sérülését okozhatja.
- Érdeklődjön a helyi hatóságoknál annak biztosítása érdekében, hogy betartsa a vonatkozó előírásokat.

### Egyéni védőeszközök (PSA)

#### VESZÉLY!

- ▶ Mindig viseljen egyéni védőeszközöket (PSA)!



Viseljen hallásvédőt.



Viseljen védőszemüveget.



Viseljen védőkesztyűt.

- A zemsérülések megelőzése érdekében mindig viseljen védőszemüveget a készülékkel történő munkavégzés során.
- Mindig viseljen hallásvédőt. A készülékből származó zaj halláskárosodást okozhat.
- Viseljen ellenálló anyagból, pl. bőrből készült robusztus védőkesztyűt.

### Tárolás és szállítás

- Minden szállítás előtt kapcsolja ki a készüléket, még rövid távolságok esetén is.
- A szállítás során rögzítse a készüléket felborulás ellen (járművekben is), hogy megelőzze az üzemanyag kifolyását, károkat vagy személyi sérüléseket.
- Tartsa távol a testétől a forró hangtompítót. Égési sérülés veszélye áll fenn!
- Tárolás előtt tisztítsa meg a készüléket és végezzen rajta karbantartást.
- Tárolja a készüléket biztonságos és száraz helyen. Védje az illetéktelen hozzáféréstől is.

### Környezeti biztonság

- Nemzeti és/vagy helyi előírások időbeli korlátozásokat írhatnak elő a zajt keltő, motoros készülékek használatára vonatkozóan. Ezzel kapcsolatban érdeklődjön a helyi hatóságnál.
- A készüléket nem szabad belső helyiségekben vagy más rosszul szellőző helyen üzemeltetni. Fennáll a mérgező kipufogógázok/kenőolaj-gőzök okozta fulladás veszélye.
- Csak nappali fénynél végezzen munkát. Ne dolgozzon kora reggel vagy késő este, mert ezzel másokat zavarhat.
- Továbbá ne dolgozzon kedvezőtlen időjárási körülmények között, pl. esőben vagy szélben. Ebben az esetben fokozott balesetveszély áll fenn.
- Ne dolgozzon nyitott ablakok stb. közelében.
- Tartsa tisztán és rendezetten a munkahelyét. A munka megkezdése előtt lazítsa fel az idegen tárgyakat gereblyével és seprével.
- Azt javasoljuk, hogy poros környezetben viseljen porvédő maszkot és/vagy enyhén nedvesítse be a környezetet.
- Mindig használjon légfúvóka tartozékot, hogy a levegő a talajhoz közel tudjon áramolni.



- Munkavégzés előtt és közben ne engedjen közel gyerekeket, más személyeket és állatokat.  
Ha elterelik a figyelmét, elveszítheti uralmát a készülék felett.
- A munka megkezdése előtt győződjön meg arról, hogy nincsenek emberek, állatok vagy értéktárgyak a veszélyes zónában.
- Helyezzen készenlébbe tűzoltó készüléket, ha tűzveszélyes környezetben, pl. száraz fűben stb. dolgozik.  
Tűzveszély áll fenn!

## Üzemanyag betöltése

- A benzin nagyon gyúlékony. Üzemanyag betöltésekor tartson távolságot nyílt lángtól és ne dohányozzon. Tűzveszély áll fenn!
- Ügyeljen arra, hogy ne öntse ki a benzint. A benzin nem kerülhet a talajba.  
Használjon alkalmas alátéteket.
- Csak jól szellőző helyen töltsön be üzemanyagot. A benzingőzök könnyen meggyulladhatnak vagy felrobbanhatnak.
- Üzemanyag betöltése előtt állítsa le a motort és hagyja lehűlni a készüléket. Ha a benzin kiömlött, azonnal tisztítsa meg az érintett területet. Ügyeljen arra is, hogy az üzemanyag ne kerüljön a ruhájára, ellenkező esetben öltözzön át.
- Ügyeljen arra, hogy a benzin vagy kenőanyag (olaj) ne kerüljön bőrre és szembe.
- Ne lélegezze be a benzingőzt/kenőolaj gőzét.
- Ügyeljen az esetleges szívárgásokra. Ne indítsa be a motort, ha benzin folyik ki.  
Fennáll az égési sérülés veszélye.
- Csak óvatosan nyissa ki a tanksapkát, hogy a fennálló túl nagy nyomás lassan tudjon csökkenni és ne fröccsenjen ki a benzin.

## Munkavégzésre vonatkozó általános tudnivalók

### TUDNIVALÓ

- ▶ Legyen tekintettel a környezetében lévő emberekre: ne használja a készüléket nem megfelelő időpontokban, pl. késő este vagy kora reggel. Csökkentse a zajszintet az egyidejűleg használt eszközök számának korlátozásával. Olvassa el és kövesse az alábbi egyszerű tanácsokat, hogy lehetőleg kevésbé zavarja a környezetet.
- ▶ Használja a készüléket normál munkaidőben, hogy elkerülje a szükségtelen zajterhelést. Kerülje a munkavégzést kora reggel vagy késő este.
- A működtetés során lehetőleg mindig kevés gázt adjon. A kevesebb gáz nemcsak kevesebb zajt okoz, hanem kevesebb port kavar fel. Ezen kívül jobban irányítható az össze- vagy elfújandó anyag.
- Távolítsa el a talajra tapadt szemetet gereblyével vagy utcai seprővel.
- Tartsa a kipufogónyílást a lehető legközelebb a talajhoz. Használja a fűvócső teljes hosszát, hogy a levegősugarat a talajon tartsa.
- Hagyja tisztán a munkaterületét. Győződjön meg róla, hogy nem fúj szemetet mások felé.

### ⚠ FIGYELMEZTETÉS!

- ▶ Ügyeljen a környezetére. Ha valaki közeledik a munkaterületéhez, állítsa minimálisra a gázkart, amíg a személy kellő távolságba nem kerül.  
Soha ne irányítsa a levegősugarat emberek, állatok, játszóterek, nyitott ablakok, autók stb. felé.

## Alapvető biztonsági utasítások

- Nem tartózkodhatnak illetéktelen személyek vagy állatok a munkaterület körüli 15 m sugarú körben.
- Üzemanyag betöltése előtt hagyja lehűlni a motort.
- Minden testrészét tartsa távol a forró felületektől.
- Ha a készülék kigyullad, vagy egyéb vészhelyzetben, amely miatt le kell válnia a készülékről, nyissa ki a hevedereket, és hagyja, hogy a készülék hátraessen.
- Az erős légáramlás olyan sebességgel fújhatja el az idegen tárgyakat, hogy azok visszapattanhatnak és súlyos szemsérülést okozhatnak.
- Soha ne irányítsa a levegősugarat emberekre vagy állatokra.
- Tartozékok és hasonlók felszerelése vagy leszerelése előtt mindig állítsa le a motort.
- Kerülje a készülék rossz időben – pl. sűrű ködben, heves esőben vagy szélben, rendkívüli hidegben stb. – történő használatát. A rossz időben történő munkavégzés nagyon fárasztó és veszélyes körülményekhez vezethet, pl. csúszásveszély.
- Csökkentse a fűjési időt a poros területek enyhe benedvesítésével vagy permetező eszközök használatával.
- Győződjön meg arról, hogy biztonságosan tud járni és állni. Ügyeljen az esetleges akadályokra (gyökerek, kövek, ágak, lyukak, árkok stb.), ha hirtelen helyet változtat. Mindig legyen nagyon óvatos, ha lejtős talajon dolgozik.
- Soha ne hagyja felügyelet nélkül a készüléket járó motor esetén.
- A motor kipufogógáza szén-monoxidot tartalmaz, ami szén-monoxid-mérgezést okozhat. Ezért soha ne indítsa be és ne üzemeltesse a készüléket belső helyiségekben vagy olyan helyeken, ahol rossz a levegőkeletkezés.
- A lombfűvót nem szabad létrán, állványon vagy megemelt helyzetben (pl. tetőn) használni. Ez a munka súlyos sérülésekhez vezethet.
- FIGYELEM! Soha ne használja a készüléket, ha nincs lehetőség arra, hogy baleset esetén segítséget hívjon.

## Üzembe helyezés előtt

### ⚠ FIGYELMEZTETÉS!

- ▶ Végezzen ellenőrzéseket minden üzembe helyezés előtt és kikapcsolt motor esetén.
- ▶ Minden használat előtt és leesés után ellenőrizze a készülék üzembiztos állapotát.
- ▶ Ellenőrizze, hogy minden mozgó alkatrész megfelelően működik. Sok balesetet a rosszul karbantartott szerszámok okoznak. A sérült alkatrészeket képzett szakemberrel javíttassa meg.
- ▶ A készüléket és a tartozékokat csak ezen utasításoknak megfelelően használja. Vegye figyelembe a munkakörülményeket és az elvégzendő feladatokat.  
A motoros kéziszerszám nem rendeltetésszerű használata veszélyes helyzeteket teremthet.
- Ellenőrizze a gázkar **9** és a gázkar-retesz **9a** könnyű mozgását. A gázkarnak **9** vissza kell ugrania a kiindulási helyzetbe.
- Ellenőrizze, hogy van-e elegendő üzemanyag az üzemanyagtartályban **18**.
- Ellenőrizze, hogy a fogantyúk tiszták, szárazok és olaj- és szennyező-désmentesek.
- Soha ne végezze a munkákat egyedül. Vészhelyzetben valakinek a közelben kell lennie.
- Azonnal kapcsolja ki a készüléket, ha észrevehető változást észlel a készülék működésében.

## Vibráció

### ▲ FIGYELMEZTETÉS!

- ▶ Kerülje a rezgés okozta kockázatokat, pl. a fehér ujj betegség kockázatát (keringési zavarok), gyakori szünetek beiktatásával, amelyek során pl. dörzsölje össze a tenyerét.
- Mindig viseljen védőkesztyűt, és ügyeljen arra, hogy meleg legyen a keze.
- Tartson rendszeresen munkaszüneteket.

## Üzembe helyezés előtt

### A készülék összeszerelése (lásd az „A” ábrát)

- ◆ Fogja meg a két tömlőbilincset ④ + ⑥ és csúsztassa azokat a rugalmas csődarab ⑤ végeire.
- ◆ Csúsztassa a hajlékony csődarab ⑤ nagyobb oldalát a hajlított csődarabra ③ és húzza meg a tömlőbilincset ④ a csillagsavarhúzó ⑫ segítségével.
- ◆ Csúsztassa a vezetőcsövet ⑦ a rugalmas csődarabba ⑤ és húzza meg a tömlőbilincset ⑥ a csillagsavarhúzó ⑫ segítségével.
- ◆ Először csavarja ki a rögzítőcsavart ⑫ a kezelőkaron ⑧.
- ◆ Csúsztassa a kezelőkart ⑧ a vezetőcső ⑦ vezetésére.
- ◆ Rögzítse a kezelőkart ⑧ a mellékelt rögzítőcsavarral ⑫ és rögzítőanyával ⑬.
- ◆ Csúsztassa a csőhosszabbító darabot ⑪ a vezetőcsőre ⑦. A rögzítéshez forgassa el a csőhosszabbító darabot ⑪ az óramutató járásával megegyező irányba (lásd az A ábrát) és rögzítse a használt csavar meghúzásával. Ha hosszabbra szeretné, akkor csúsztassa a másik csőhosszabbító darabot ⑪ is az előzőleg felszerelt csőhosszabbító darabra ⑪. A rögzítéshez forgassa el a csőhosszabbító darabot ⑪ az óramutató járásával megegyező irányba (lásd az A ábrát) és rögzítse a használt csavar meghúzásával.
- ◆ Csúsztassa a kívánt csővéget (kerek) ⑫ vagy csővéget (lapos) ⑭ a csőhosszabbító darabra ⑪ vagy ⑪a és rögzítse az óramutató járásával megegyező irányba történő elforgatással (lásd az A ábrát), majd rögzítse a használt csavar meghúzásával.

### TUDNIVALÓ

- ▶ Nagyobb levegősebesség = lapos csővég ⑭
- ▶ Normál levegősebesség = kerek csővég ⑫

A szétszerelés fordított sorrendben történik.

## Üzemanyag keverése

A motort benzin és motorolaj keverékével kell üzemeltetni.

### ▲ FIGYELMEZTETÉS!

- ▶ Ügyeljen arra, hogy ne kerüljön üzemanyag közvetlenül a bőrre és ne lélegezze be az üzemanyagködöt.
- Csak ólommentes benzinből (min. ROZ 95) és speciális kétütemű motorolajból (JASO FD/ISO-L-EGD) álló keveréket használjon. Keverje össze az üzemanyag-keveréket az üzemanyag keverési táblázat szerint.
- Öntse be a megfelelő mennyiségű benzint és kétütemű olajat a mellékelt keverőtartály ⑮ erre kialakított nyílásaiba (lásd „Üzemanyag keverési táblázat”).

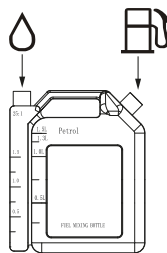

- Döntse oldalra a keverőtartályt ⑮, hogy a betöltött olaj a benzint tartalmazó kamrába tudjon folyni.
- Ezt követően jól rázza össze a keverőtartály ⑮ tartalmát.

### Üzemanyag keverési táblázat

Keverés: 40 rész üzemanyaghoz 1 rész olaj

Benzin	Kétütemű motorolaj
0,5 liter	12,5 ml

## Üzemanyag betöltése

### ▲ FIGYELMEZTETÉS!

- ▶ Csak akkor töltsön be üzemanyagot, ha a motor le van állítva és lehűlt. Tűzveszély áll fenn!
- ◆ Betöltés előtt mindig tisztítsa meg az üzemanyagtartály sapka ⑰ körüli területet, hogy ne essen szennyeződés az üzemanyagtartályba ⑱. Ehhez használjon száraz, szőszmentes törlőruhát.
- ◆ Helyezze a készüléket egy sima felületre úgy, hogy az üzemanyagtartály sapka ⑰ felfelé nézzen.
- ◆ Forgassa el az üzemanyagtartály sapkát ⑰ az óramutató járásával ellentétes irányba és nyissa ki. Az üzemanyagtartály sapka ⑰ az üzemanyagtartályban lévő elvesztés elleni védelemhez van csatlakoztatva, ezért nem tud leesni.
- ◆ Töltsön az üzemanyag-keveréket az üzemanyagtartályba ⑱ a tölcser ⑳ segítségével. Ne öntsön ki üzemanyagot betöltés közben és ne töltsön csordultig az üzemanyagtartályt ⑱.
- ◆ A kiömlött üzemanyagot azonnal törölje fel.
- ◆ A bezáráshoz forgassa el az üzemanyagtartály sapkát ⑰ az óramutató járásával megegyező irányba.

## Vállheveder beállítása

### ⚠ FIGYELMEZTETÉS!

- ▶ Munka közben mindig viselni kell a vállhevedert ②. Ellenkező esetben a készüléket nem lehet biztonságosan irányítani és a felhasználó vagy más személyek sérülését okozhatja.
- ▶ Győződjön meg róla, hogy a vállhevedert ② rögzítette és az helyesen van beállítva.
- ▶ Nyitott vállheveder ② esetén fennáll annak a veszélye, hogy beszorul vagy beszívódik a gép ventilátorába.



- A vállheveder ② és a készülék megfelelő beállítása jelentősen megkönnyíti a munkát. Állítsa a vállhevedert ② az optimális munkahelyzetbe.



- ◆ Helyezze a derékpántot csípőmagasságba és ne túl lentre a hasára. Húzza meg a derékpántot, hogy érezze a csípőjén a készülék súlyát.

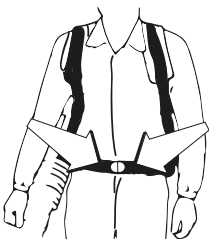

- ◆ Húzza meg és állítsa be a két vállpántot, amíg eléri a legjobb munkapozíciót.

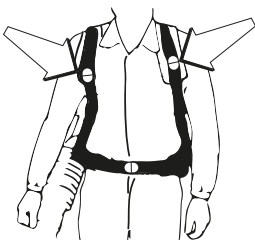

## Üzembe helyezés

### ⚠ VIGYÁZAT!

- ▶ Vegye figyelembe a zajvédelmi rendelethez vonatkozó jogszabályokat.

Minden üzembe helyezés előtt ellenőrizze:

- az üzemanyag-rendszer tömítettségét.
- valamennyi csavaros csatlakozás szoros illeszkedését.

## Hidegindítás

### ⚠ FIGYELEM!

- ▶ Soha ne hagyja, hogy a berántó zsinór ⑩ visszacsapódjon. Ellenkező esetben kár keletkezhet.

- ◆ Ellenőrizze a be-, kikapcsolót ⑩. Ennek „I” pozícióban kell lennie.
- ◆ Nyomja le a gázkart ⑨ félig, majd a gázkar-reteszt ⑨a.
- ◆ Ekkor engedje el a gázkart ⑨ és a gázkar-reteszt ⑨a. A gázkar ⑨ ezzel reteszelve van.
- ◆ Nyomja meg 6-szor a „Primer” üzemanyag-szivattyút ⑪.
- ◆ Húzza ki a hidegindító kart (szívató) ⑮.
- ◆ Nyomja a készüléket bal kezével a kereten ① a talajhoz (FIGYELEM! Ne lábbal!). Fogja meg jobb kezével a berántó zsinórt ⑮ és húzza ki lassan, amíg ellenállást nem érez.

### ⚠ FIGYELEM!

- ▶ Mindig egyenesen húzza ki a berántó zsinórt ⑮. Fogja szorosan a berántó zsinór ⑮ fogóját, amikor a berántó zsinór ⑮ visszahúzódik. Soha ne hagyja, hogy a berántó zsinór ⑮ visszacsapódjon.

- ◆ Ekkor gyorsan húzza meg a berántó zsinórt ⑮, amíg a motor beindul. Ha a motor nem indul, akkor ismétlje meg a folyamatot.
- ◆ Ha a motor beindul, nyomja meg a gázkart ⑨. A szívató kar visszaáll.

Ha a motor többszöri próbálkozás után sem indul be, olvassa el a „Hibakeresés” fejezetet.

### TUDNIVALÓ

- ▶ Magas külső hőmérséklet esetén előfordulhat, hogy a hideg motort is hidegindító kar (szívató) ⑮ nélkül kell beindítani!

## Melegindítás

(A készüléket kevesebb mint 15–20 percig nem használták)

- ◆ A meleg motor indításához nem kell meghúzni a hidegindító kart (szívató) **15**.
- ◆ Nyomja a készüléket bal kezével a kereten **1** a talajhoz (FIGYELEM! Ne lábbal!). Fogja meg jobb kezével a berántó zsinórt **16** és húzza ki lassan, amíg ellenállást nem érez.

### ⚠ FIGYELEM!

- ▶ Mindig egyenesen húzza ki a berántó zsinórt **16**. Fogja szorosan a berántó zsinór **16** fogóját, amikor a berántó zsinór **16** visszahúzódik. Soha ne hagyja, hogy a berántó zsinór **16** visszacsapódjon.
- ◆ Ekkor húzza meg gyorsan az berántó zsinórt **16**. A készülék általában 1–2 rántás után működni kezd. Ha a készülék ó hűzés után sem indul el, ismétlje meg a „Hidegindítás” fejezetben ismertetett folyamatot.

## Rögzítő gázkar/gázkar-retesz

- ◆ Nyomja le a gázkart **9** félig, majd a gázkar-reteszt **9a**.
- ◆ Ekkor engedje el a gázkart **9** és a gázkar-reteszt **9a**. A gázkar **9** ezzel reteszelve van.

### TUDNIVALÓ

- ▶ Megnyomott gázkar-retesz **9a** esetén a készülék nem teljes gáz állásban működik!

## Motor leállítása

### Vészleállítás menete

Ha a készüléket le kell állítani, akkor nyomja a be-, kikapcsolót **10** 1 másodpercre „0” állásba, és győződjön meg róla, hogy a készülék leáll.

### Normál leállítás menete

- ◆ Engedje el a gázkart **9**. A motor alapjáratú fordulatszámra vált. Nyomja a be-, kikapcsolót **10** 1 másodpercre „0” állásba, és győződjön meg róla, hogy a készülék leáll.

## Alapvető munkatechnikák

- Használat előtt ismerkedjen meg a készülékkel.

### ⚠ FIGYELMEZTETÉS!

- ▶ Figyelmeztetés magasra repített tárgyakra. Mindig viseljen szemvédőt. Magasra repített kövek, szemét stb. a szemébe csapódhat és súlyos sérülést vagy vakságot okozhat. Tartsa távol az illetéktelen személyeket. Gyermeknek, állatoknak, nézelődőknek és segítőknek 15 méteres biztonsági zónán kívül kell tartózkodniuk. Azonnal kapcsolja ki a készüléket, ha valaki közeledik Önhöz.
- ▶ Ne használja a készüléket, ha a motorburkolaton lévő kipufogónyílást fal és/vagy más tárgy eltakarja. Ellenkező esetben kár keletkezhet a készülékben. Ügyeljen arra, hogy működtetés közben mindig tartson legalább 50 cm távolságot más tárgyaktól.

- A lombfúvó hátán hordható és működtetés közben hevederrel a vállakon kell hordani. Jobb kézzel a csövön lévő fogantyúval irányítható.
- A levegősugár sebessége a gázkapcsoló segítségével szabályozható. Illessze a sebességet az adott alkalmazási területre.
- Ügyeljen arra, hogy a levegőbemenetet ne zárja el pl. levél vagy szennyződés. Az eltömődött levegőbemenet csökkenti a fűvételjesítményt és növeli a motor üzemi hőmérsékletét, ami a motor meghibásodásához vezethet. Adott esetben állítsa le a motort és távolítsa el az idegen tárgyakat.
- Ügyeljen a szélirányra. Egyszerűbb szélirányba dolgozni.
- A lombfúvót nem szabad nagy levélkúpok áthelyezésére használni, mert ez nagyon időigényes és felesleges zajt okoz.
- Vegyen fel stabil állóhelyzetű biztonságos munkaállást.
- A munka befejezése után tárolja a gépet állva.

## Tisztítás és karbantartás

### ⚠ SÉRÜLÉSVESZÉLY!

- ▶ Tisztítási munkák előtt mindig kapcsolja ki a készüléket és húzza le a gyertyapipát **14**.

### TUDNIVALÓ

- ▶ Minden használat után alaposan tisztítsa meg a készüléket.
- ▶ Csak a jelen használati útmutatóban meghatározott tisztítási és karbantartási munkákat végezze el. További munkákat szakképzett személynek kell végeznie.
- ▶ Rendszeresen kell karbantartást végezni (lásd a „Karbantartási időközők” fejezetet).

## A motoregység tisztítása

### ⚠ SÉRÜLÉSVESZÉLY!

- ▶ ÉGÉSI SÉRÜLÉS VESZÉLYE! Ne érjen a forró hangtompítóhoz, hengerhez vagy hűtőbordákhoz.

- Tartsa a szellőzőnyílásokat és a motorházat por- és szennyeződésmentesen, amennyire lehetséges. Fújja ki alacsony nyomású sűrített levegővel.
- Rendszeresen tisztítsa meg a készüléket nedves törlőkendővel és kevés mosogatószerrel. Ügyeljen arra, hogy ne kerüljön víz a készülék belsejébe.

## A levegőszűrő tisztítása

A szennyezett levegőszűrők csökkentik a motor teljesítményét, mert túl kevés levegő áramlik a porlasztóhoz.

Ezért elengedhetetlen a rendszeres ellenőrzés. Rendszeresen ellenőrizni kell a levegőszűrőt és szükség esetén meg kell tisztítani.

Nagyon poros levegő esetén a levegőszűrőt gyakrabban kell ellenőrizni.

- ◆ Csavarja ki a levegőszűrő-fedél **19** zárócsavarját az óramutató járásával ellentétes irányba történő forgatással.
- ◆ Távolítsa el a levegőszűrő-fedelel **20**.
- ◆ Vegye ki a levegőszűrőt.
- ◆ Tisztítsa meg a levegőszűrőt kiütőgetéssel vagy kifújással (sűrített levegővel).

Az összeszerelés fordított sorrendben történik.

### ⚠ FIGYELEM!

- ▶ Soha ne tisztítsa a levegőszűrőt benzinnel vagy gyúlékony oldószerekkel.

## Gyújtógyertya karbantartása

- ◆ Húzza le a gyertyapipát **14**.
- ◆ Csavarja ki a gyújtógyertyát a mellékelt gyújtógyertya kulccsal **26**.
- ◆ Az összeszerelés fordított sorrendben történik.
- Elektródatávolság = 0,6 mm (az elektródák közötti távolság, amelyek között a szikra keletkezik). Első alkalommal 10 üzemóra után ellenőrizze a gyújtógyertya szennyeződését és szükség esetén tisztítsa meg egy réz drótkéfével. Ezután minden 50 üzemóra után ellenőrizze a gyújtógyertyát.

## Porlasztó-beállítás karbantartása

### TUDNIVALÓ

- ▶ A porlasztó beállítását (pl. az alapjáratú fordulatszámot) csak szakképzett személy végezheti; ezzel megelőzhető, hogy kár keletkezzen a motorban.

## Karbantartási időközök

Az itt megadott adatok normál használati körülményekre vonatkoznak. Nehezebb körülmények – pl. erős porképződés és hosszabb napi munka-  
idő – esetén a megadott időközök ennek megfelelően lerövidülnek.

KARBANTARTÁS	munkakezdés előtt	hetente	havonta
Tisztítsa meg a készülék külsejét.	x		
Ellenőrizze, hogy a gázkar megfelelően működik.	x		
Ellenőrizze a leállító kapcsoló működését.	x		
Tisztítsa meg a levegőszűrőt. Szükség esetén cserélje ki.	x		
Húzza meg a csavarokat és az anyákat.	x		
Győződjön meg arról, hogy nem folyik üzemanyag a motorból, az üzemanyagtartályból vagy az üzemanyag-vezetékéből.	x		
Győződjön meg arról, hogy a levegőbemeneti rács oldalai nincsenek eltömődve.	x		
Ellenőrizze az indítószervezetet és az indító-zsinórt.		x	
Tisztítsa meg a gyújtógyertya külsejét. Szerelje ki a gyújtógyertyát és ellenőrizze az elektródák közötti távolságot. Állítsa be a hézagot 0,6–0,7 mm-re, vagy cserélje ki a gyújtógyertyát.		x	
Tisztítsa meg a porlasztó külsejét és a körülötte lévő területet.		x	
Ellenőrizze az összes kábelt és csatlakozást.			x
Cserélje ki a gyújtógyertyát.			x

## Pótalkatrészek rendelése

A termékhez bármikor kényelmesen rendelhet pótalkatrészeket a [www.kompernass.com](http://www.kompernass.com) weboldalon.



Szkennelje be a QR-kódot az okostelefonjával/ táblagéppel. Ezzel a QR-kóddal közvetlenül a weboldalunkra kerül, ahol megtekintheti és megrendelheti a rendelkezésre álló pótalkatrészeket.

### TUDNIVALÓ

- ▶ Ha probléma merül fel az online rendeléssel, forduljon az ügyfélszolgálatunkhoz telefonon vagy e-mailben.
- ▶ A rendeléshez mindig adja meg a cikkszámot (IAN) 453157\_2310.
- ▶ Ne feledje, hogy nem minden országban lehetséges az alkatrészek interneten történő megrendelése.

## Tárolás és szállítás

- ◆ Tisztítsa meg a készüléket és végezzen karbantartást minden tárolás előtt, lásd a „Tisztítás és karbantartás” fejezetet.
- ◆ Minden szállítás előtt kapcsolja ki a készüléket, még rövid távolságok esetén is. A szállítás során rögzítse a készüléket felborulás ellen (járművekben is), hogy megelőzze az üzemanyag kifolyását, károkat vagy személyi sérüléseket.
- ◆ Tartsa távol a testétől a forró hangtompítót. Égési sérülés veszélye áll fenn!
- ◆ Tárolja a készüléket biztonságos, száraz, fagymentes, jól szellőző és időjárástól védett helyen. A szabadban történő tárolás nem javasolt. Védje az illetéktelen hozzáféréstől is.
- ◆ Üritse ki az olaj-, ill. üzemanyagtartályt szívószivattyúval.

### ⚠ FIGYELMEZTETÉS!

- ▶ Tilos a benzin eltávolítása zárt helyiségekben, tűz közelében vagy dohányzás közben. A gázgőzök robbanást vagy tüzet okozhatnak.
- ◆ Indítsa be a motort és hagyja járni, amíg elfogy a maradék benzin.

## Hibakeresés

Probléma	Lehetséges ok	Hibaelhárítás
A motor nem indul el	Hibás indítás	Kövesse az indításra vonatkozó utasításokat
A motor beindul, de nem teljes teljesítményel	Piszkos levegőszűrő	Tisztítsa meg a levegőszűrőt
A motor rendellenesen működik	A gyertya elektródátávolsága nem megfelelő	Tisztítsa meg a gyújtógyertyát és állítsa be az elektródátávolságot vagy cserélje ki a gyertyát
Kormos vagy nedves gyújtógyertya	Nem megfelelő porlasztóbeállítás	Tisztítsa meg vagy cserélje ki a gyújtógyertyát

<span style="border: 1px solid black; border-radius: 50%; padding: 2px;">HU</span> <b>JÓTÁLLÁSI TÁJÉKOZTATÓ</b>	
A termék megnevezése: Benzinmotoros lombfűvó	Gyártási szám: 453157_2310
A termék típusa: PBLG 52 A1	
A gyártó cégneve, címe és e-mail címe: KOMPERNASS HANDELS GMBH, BURGSTRASSE 21 44867 BOCHUM/ NÉMETORSZÁG, info@kompernass.de	A szerviz neve, címe és telefonszáma: Szerviz Magyarország/Hornos Ltd., Zrínyi Utca 39, 2600 Vac, Tel.: 06800 21225
Az importáló/ forgalmazó neve és címe: Lidl Magyarország Kereskedelmi Bt., H-1037 Budapest, Rádl árok 6.	

- A jótállási idő a Magyarország területén, Lidl Magyarország Kereskedelmi Bt. üzletében történt vásárlás napjától számított 3 év, amely jogvesztő. Ha a csomag tartalmazza, akkor az X12V és X20V Team termékcsalád akkumulátor-telepeire is vállalunk 3 év garanciát a vásárlás napjától kezdve. A jótállási idő a fogyasztó részére történő átadással, vagy ha az üzembe helyezést a forgalmazó, vagy annak megbízottja végzi, az üzembe helyezés napjával kezdődik.
- A jótállási igény a jótállási jeggyel és/vagy a vásárlást igazoló blokkal érvényesíthető.  
A jótállási jegy szabálytalan kiállítása, vagy átadásának elmaradása nem érinti a jótállási kötelezettség-vállalás érvényességét. Kérjük, hogy a vásárlás tényének és időpontjának bizonyítására őrizze meg a pénztári fizetésnél kapott jótállási jegyet és a vásárlást igazoló blokkot.
- A vásárlástól számított három munkanapon belül érvényesített csereigény esetén a forgalmazó köteles a terméket kicserélni, feltéve ha a hiba a rendeltetésszerű használatot akadályozza. A jótállási jogokat a termék tulajdonosaként a fogyasztó érvényesítheti az áruházakban, valamint a jótállási tájékoztatóban feltüntetett szervizekben. (A magyar Polgári Törvénykönyv alapján fogyasztónak minősül a szakmája, önálló foglalkozása vagy üzleti tevékenysége körén kívül eljáró természetes személy.)  
A jótállás ideje alatt a fogyasztó hibás teljesítés esetén kérheti a termék kijavítását, kicserélését, vagy ha a termék nem javítható vagy cserélhető, vagy az a forgalmazónak aránytalan többletköltséggel járna, illetve a fogyasztó kijavításhoz, kicseréléshez fűződő érdeke alapos ok miatt megszűnt, árleszállítást kérhet, vagy elállhat a szerződéstől és visszakérheti a vételárat. A kijavítás során a termékbe csak új alkatrész kerülhet beépítésre.
- A fogyasztó a hiba felfedezése után a lehető legrövidebb időn belül köteles a hibát bejelenteni és a terméket a jótállási jogok érvényesítése céljából átadni. A hiba felfedezésétől számított két hónapon belül bejelentett jótállási igényt időben közölni kell tekinteni. A közlés elmaradásából eredő kárért a fogyasztó felelős. A jótállási igény érvényesíthetőségének határideje a termék, vagy fődarabjának kicserélése esetén a csere napján újraindul.
- A rögzített bekötésű, illetve a 10 kg-nál súlyosabb, vagy tömegközlekedési eszközön nem szállítható terméket az üzemeltetés helyén kell megjavítani. Abban az esetben, ha a javítás a helyszínen nem végezhető el, a termék ki- és visszaszereléséről, valamint szállításáról a forgalmazónak kell gondoskodnia.
- A jótállás nem áll fenn, ha a hiba a nem rendeltetésszerű használatból, átalakításból, helytelen tárolásból, vagy a használati utasítástól eltérő kezeléssel, vagy bármely a vásárlást követő behatásból fakad, vagy elemi kár okozta, és azt a forgalmazó, vagy a szerviz bizonyítja. A jótállás nem vonatkozik a mozgó kopó alkatrészek (mint pl. világítótestek, gumibroncsok, fűrészlapok, cserepengék, csiszolópapír stb.) rendeltetésszerű felhasználására. A szerviz és a forgalmazó a kijavítás során nem felel a terméken a fogyasztó vagy harmadik személyek által tárolt adatokért vagy beállításokért.
- Fogyasztói jogvita esetén a fogyasztó a megyei (fővárosi) kereskedelmi és iparkamarák mellett működő békéltető testület eljárását is kezdeményezheti.

### A garanciális szerviz nem érvényes

- az akkumulátor-kapacitás normális elhasználódása esetén
- a termék ipari használata esetén
- ha az ügyfél megrongálja vagy megváltoztatja a terméket
- ha nem tartja be a biztonsági vagy karbantartási előírásokat, kezelési hiba esetén
- természeti események által okozott sérülések esetén

A jótállás a fogyasztó törvényből eredő szavatossági jogait és azok érvényesíthetőségét nem érinti.

Kijavítást ellenőrző szelvény:

A jótállási igény bejelentésének időpontja:	A hiba oka:
Javításra átvétel időpontja:	A hiba javításának módja:
A fogyasztó részére történő visszaadás időpontja:	
A szerviz bélyegzője, kelt és aláírása:	

Kicserélést ellenőrző szelvény:

A jótállási igény bejelentésének időpontja:	Kicserélés időpontja:	A cserélő bolt bélyegzője, kelt és aláírás:
---	-----------------------	---



## Ártalmatlanítás

Csak Franciaországra vonatkozik



A termék, a csomagolás és a használati utasítás újrahasznosítható, a gyártó kiterjesztett felelőssége alá tartozik, és szelektív hulladékgyűjtéssel gyűjtik.



A csomagolás környezetbarát anyagokból készült, amelyet a helyi hulladékhasznosítónál adhat le ártalmatlanításra. A készülék és tartozékai különböző anyagokból készültek, mint például fém és műanyag.

Az elhasználdott készülékek ártalmatlanításának lehetőségeiről tájékozódjon települése vagy városa önkormányzatánál.

### Környezetvédelem

- Gondosan ürítse ki a benzin- és olajtartályt, a készüléket pedig adja le egy újrahasznosító helyen. A felhasznált műanyag és fém alkatrészek különválaszthatók és így módon újrahasznosíthatók.
- A fáradtolajat és a megmaradt benzint ártalmatlanító helyen kell leadni és semmiképpen nem szabad a csatornába vagy a lefolyóba önteni.
- A szennyezett karbantartási anyagot és üzemanyagokat egy erre kijelölt gyűjtőhelyen adhatja le.



Ártalmatlanítsa a csomagolást környezetbarát módon. Vegye figyelembe a különböző csomagolóanyagokon lévő jelzéseket és adott esetben válassza külön azokat. A csomagolóanyagok rövidítésekkel (a) és számjegyekkel (b) vannak megjelölve, az alábbi jelentéssel: 1-7: műanyagok; 20-22: papír és karton, 80-98: kompozit anyagok.



Az elhasználdott termék ártalmatlanításának lehetőségeiről tájékozódjon települése önkormányzatánál vagy a városi önkormányzatnál.

## Az eredeti megfelelőségi nyilatkozat fordítása

Mi, a KOMPERNASS HANDELS GMBH, dokumentációért felelős személy: Semi Uguzlu, BURGSTR. 21, 44867 BOCHUM, NÉMETORSZÁG, ezzel igazoljuk, hogy ez a készülék megfelel az alábbi szabványoknak, normatív dokumentumoknak és EK-irányelveknek:

### Gépekre vonatkozó irányelv

(2006/42/EC)

### Elektromágneses összeférhetőség

(2014/30/EU)

### A kültéri használatra tervezett berendezések zajkibocsátásáról

szóló irányelv

(2005/88/EC)

(2000/14/EC)

### Hangteljesítményszint LWA

Mért 108,3 dB (A)

Garantált 111 dB (A)

### Zajkibocsátási irányelv

(2016/1628/EU módosítva: 2017/656/EU)

### RoHS irányelv

(2011/65/EU)\*

\* A megfelelőségi nyilatkozat kiállításáért kizárólag a gyártó felel. A nyilatkozat fenti tárgya megfelel az Európa Parlament és Tanács 2011. június 8-i, egyes veszélyes anyagok elektromos és elektronikus berendezésekben való alkalmazásának korlátozásáról szóló 2011/65/EU irányelvnek.

### Alkalmazott harmonizált szabványok

EN 15503:2009/A2:2015

EN ISO 12100:2010

EN ISO 14982:2009

EN IEC 63000:2018

Típus/Készülék megnevezése: Benzinmotoros lombfúvó PBLG 52 A1

Gyártási év: 2024-01

Sorozatszám: IAN 453157\_2310

Bochum, 2023.12.20.



Semi Uguzlu

- minőségbiztosítási vezető -

A továbbfejlesztés érdekében fenntartjuk a műszaki változtatások jogát.







**KOMPERNASS HANDELS GMBH**

BURGSTRASSE 21

44867 BOCHUM

GERMANY

[www.kompernass.com](http://www.kompernass.com)

Last Information Update · Stand der Informationen · Version des informations · Stand van de informatie · Stav informací

Stan informacii · Stav informácií · Estado de las informaciones · Tilstand af information · Versione delle informazioni · Információk állása:

12/2023 · Ident.-No.: PBLG52A1-122023-1

---

IAN 453157\_2310