



Electric Chainsaw PPEKS 2500 B2

(HU)

Elektromos láncfűrész

Eredeti használati utasítás fordítása

(CZ)

Elektrická řetězová pila

Překlad původního návodu k používání

(HR)

Električna lančana pila

Prijevod originalnih uputa

(RO)

Ferăstrău electric cu lanț

Traducere a instrucțiunilor originale

(GR)

Αλυσοπίριο

Μετάφραση του πρωτοτύπου των οδηγιών χρήσης

(SI)

Električna verižna žaga

Prevod izvirnih navodil

(SK)

Elektrická reťazová pila

Překlad pôvodného návodu na použitie

(RS)

Električna lančana testera

Prevod originalnog uputstva

(BG)

Електрически верижен трион

Превод на оригиналната инструкция

(DE)

Elektro-Kettensäge

Originalbetriebsanleitung



HU
Olvasás előtt kattintson az ábrát tartalmazó oldalra és végezetül ismerje meg a készülék mindegyik funkcióját.

SI
Pred branjem odprite stran s slikami in se nato seznanite z vsemi funkcijami naprave.

CZ
Před čtením si otevřete stranu s obrázky a potom se seznamte se všemi funkcemi přístroje.

SK
Pred čítaním si odklopte stranu s obrázkami a potom sa oboznáňte so všetkými funkciami prístroja.

HR
Prije nego što pročitate tekst, otvorite stranicu sa slikama i upoznajite se na osnovu toga sa svim funkcijama uređaja.

RS
Pre čitanja rasklopite stranu sa uređajima i u sledećem koraku upoznajite se sa svim funkcijama uređaja.

RO
Înainte de a citi instrucțiunile, priviți imaginile și familiarizați-vă cu toate funcțiile aparatului.

BG
Преди да прочетете отворете страницата с фигурите и след това се запознайте с всички функции на уреда.

GR
Πριν ξεκινήσετε την ανάγνωση, ανοίξτε τη σελίδα με τις εικόνες και εξοικειωθείτε με όλες τις λειτουργίες της συσκευής.

DE
Klappen Sie vor dem Lesen die Seite mit den Abbildungen aus und machen Sie sich anschließend mit allen Funktionen des Gerätes vertraut.

HU	Eredeti használati utasítás fordítása	Oldal	4
SI	Prevod izvirnih navodil	Stran	25
CZ	Překlad původního návodu k používání	Strana	45
SK	Preklad pôvodného návodu na použitie	Strana	64
HR	Prijevod originalnih uputa	Stranica	84
RS	Prevod originalnog uputstva	Stranica	103
RO	Traducere a instrucțiunilor originale	Pagina	124
BG	Превод на оригиналната инструкция	Страница	145
GR	Μετάφραση του πρωτοτύπου των οδηγιών χρήσης	Σελίδα	169
DE	Originalbetriebsanleitung	Seite	192

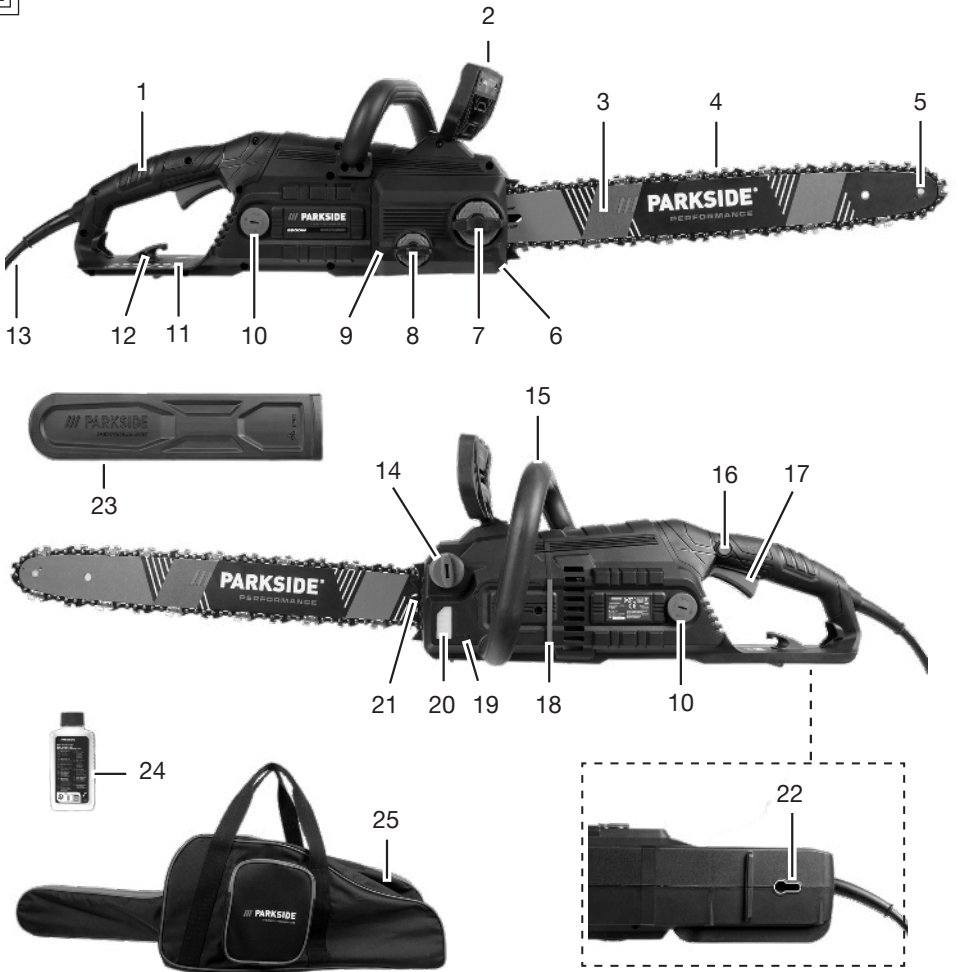
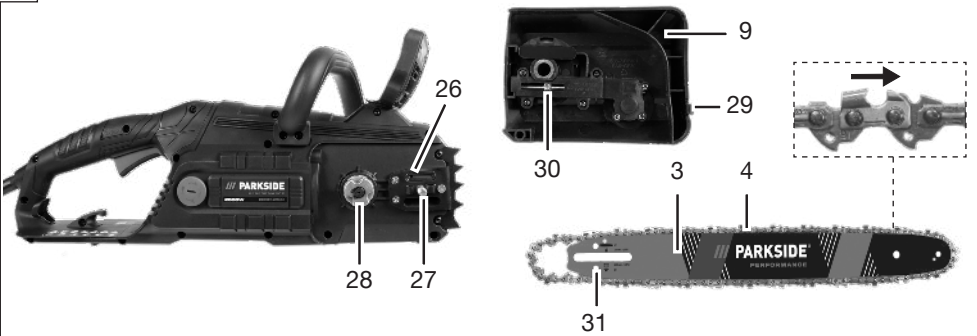
A**B**

Tartalomjegyzék

Bevezető	4
Rendeltetésszerű használat.....	4
A csomag tartalma / Tartozékok.....	4
Áttekintés.....	5
Működés leírása.....	5
Műszaki adatok.....	5
Biztonsági utasítások	6
A biztonsági utasítások jelentése.....	6
Piktogramok és szimbólumok.....	6
Általános elektromos szerszám biztonsági figyelmeztetések.....	7
Láncfűrészekre vonatkozó biztonsági utasítások.....	9
További biztonsági utasítások.....	10
A fűrész visszacsapásának okai és megelőzésének módja.....	10
Maradvány-kockázatok.....	11
Előkészítés	11
Biztonsági berendezések.....	11
Üzemeltetés	11
Működtetés előtt.....	11
Be- és kikapcsolás.....	12
Fűrészelési technikák.....	13
Tisztítás, karbantartás és tárolás	15
Tisztítás.....	15
Karbantartás.....	16
Tárolás.....	19
Szállítás	19
Hibakeresés	20
Ártalmatlanítás/Környezetvédelem	20
Pótalkatrészek és tartozékok	21
Az eredeti EU -megfelelőségi nyilatkozat fordítása	22
JÓTÁLLÁSI TÁJÉKOZTATÓ	23
Robbantott ábra	215

Bevezető

Gratulálunk az új elektromos láncfűrész megvásárlásához. (a továbbiakban készülék vagy elektromos kéziszerszám).

Vásárlásával kiváló minőségű termék mellett döntött. Ezt a készüléket a gyártás során minőségi vizsgálatnak és végső ellenőrzésnek vetették alá. Ezáltal biztosított a készülék működőképessége.

Nem zárható ki, hogy bizonyos esetekben a készüléken vagy a készülékben kenőa-

nyag-maradványok vannak. Ez nem hiányosság vagy hiba és nincs ok az aggodalomra.



A használati útmutató a készülék része. Fontos tudnivalókat tartalmaz a biztonságra, használatra és ártalmatlanításra vonatkozóan. Olvassa el figyelmesen a használati útmutatót. Ismerje meg a kezelőrészeket és a készülék helyes használatát. A készüléket csak a leírtak szerint és a megadott alkalmazási területen használja. Őrizze meg a használati útmutatót és a készülék harmadik személynek történő továbbadása esetén adja át a készülékhez tartozó valamennyi leírást is.

Rendeltetésszerű használat

A készülék kizárólag a következő használatra készült:

- Fa fűrészése

A készülék semmilyen más használatra nem alkalmazható. Nem szabad megmunkálni pl. falazatot, műanyagot, követ, fémot, élelmi-szert vagy olyan fát, ami idegen anyagot (pl. szöveget vagy csavart) tartalmaz.

A készüléket felnőttek használhatják. 16 év-en felüli fiatalok csak felügyelet mellett használhatják a készüléket.

Ezt a láncfűrész csak egy személy használhatja. A felhasználónak megfelelő egyéni védőeszközöket kell viselnie. A láncfűrész jobb kézzel a hátsó markolaton és bal kézzel az első markolaton fogva kell tartani.

Az elektromos láncfűrész használata előtt a felhasználónak el kell olvasnia és meg kell értenie az üzemeltetési útmutatóban foglalt összes figyelmeztetést és utasítást.

A készülék minden más, a jelen használati útmutatóban nem kifejezetten engedélyezett használata komoly veszélyt jelenthet a felhasználó számára és kárt okozhat a készülékben. A készüléket kezelő vagy használó személy felel más személyeknek okozott balesetekért vagy tulajdonukon okozott károkért. A készülék a barkács szektorban történő használatra készült. Nem folyamatos ipari használatra tervezték. Ipari használat esetén a garancia érvényét veszti. A gyártó nem vállal felelősséget a nem rendeltetésszerű használatból vagy helytelen kezelésből eredő károkért.

A csomag tartalma / Tartozékok

Csomagolja ki a készüléket és ellenőrizze a csomag tartalmát.

Ártalmatlanítsa megfelelően a csomagolóanyagot.

- Elektromos láncfűrész
- Láncvezető lap (előre felszerelt)
- Fűrészlánc (előre felszerelt)
- Láncvédő
- Hordtáska
- Olajflakon (130 ml Bio-lánckenőolaj)
- Eredeti használati utasítás

Áttekintés

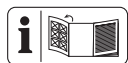

A készülék ábrái az előlő és hátsó kihajtható oldalon találhatóak.

A ábra

- 1 Hátsó markolat
 - 2 Láncfékező kar/Elülső kézvédő
 - 3 Láncvezető lap
 - 4 Fűrészlánc
 - 5 Terelőcsillag
 - 6 láncfogó (nem látható)
 - 7 Szárnyas anya (Lánckerék védőburkolata)
 - 8 Láncfeszítő csavar
 - 9 Lánckerék védőburkolata
 - 10 burkolat (szénkefe)
 - 11 Hátsó kézvédő
 - 12 Húzás-tehermentesítő
 - 13 hálózati csatlakozóvezeték
 - 14 Tanksapka (Lánckenőolaj)
 - 15 Elülső markolat
 - 16 kapcsolózár
 - 17 be-/kikapcsoló
 - 18 Célvonal/Írányjelző
 - 19 Minimumszint-jelölés (Olajsint-kijelző)
 - 20 Olajsint-kijelző
 - 21 Karmos ütköző
 - 22 Kulcslyukfurat
 - 23 Láncvédő
 - 24 Olajflakon
 - 25 Hordtáska
- ### B ábra
- 26 Olajjárat
 - 27 Láncvezető lap csapszege
 - 28 Lánckerék

- 29 fül
- 30 Láncfeszítő csap
- 31 Befogó (Láncfeszítő csap)

D ábra

- 32 szénkefe
- 33 befogó (szénkefe)

Működés leírása

A láncfűrész villamos motor hajtja.

A körforgó fűrészláncot egy láncvezető lap (vezetősín) vezeti. A láncfűrészhez gyorsleállító láncfék tartozik. A lánc folyamatos kenését automata olajozó rendszer biztosítja. A láncfűrész láncgyorsrögítő rendszerrel is fel van szerelve. A felhasználó védelme céljából a készülék különböző biztonsági berendezésekkel van ellátva.

A kezelőelemek funkciója az alábbi leírásban található.

Műszaki adatok

Elektromos láncfűrész PPEKS 2500 B2

Névleges feszültség U 230-240 V~, 50 Hz
 Mért felvett teljesítmény P 2500 W
 Védelmi osztály II (kettős szigetelés)
 Védelem IPX0
 Láncsebesség v_0 16 m/s
 Súly

- láncvezető lappal és fűrészláncsal 5,5 kg
- láncvezető lap és fűrészlánc nélkül 4,7 kg

Tartály úrtartalma 130 cm³
 Fűrészlánc Kangxin ALP-50-62S
 –Láncosztás 9,53 mm (0,375")
 –Hajtótagok száma 62
 –Hajtótagok vastagsága 1,3 mm
 Láncvezető lap ...Kangxin 18" AP18-62-507P
 –Láncvezető lap típusa 18"
 –Láncvezető lap hossza 50 cm (500 mm)
 –Vágáshossz 45 cm (450 mm)
 Lánckerék-beosztás 9,53 mm (0,375")
 –Fogak száma (lánckerék) 6
 Hangnyomásszint (L_{pA}) 94 dB; $K_{pA}=3$ dB
 Hangerőszint (L_{WA})
 – garantált 109 dB
 – mért 106,9 dB; $K_{WA}=2,35$ dB
 Rezgés (a_{H1}) 5,53 m/s²; $K=1,5$ m/s²

Zaj- és rezgésértékekkel kapcsolatos tudnivalók

A zaj- és rezgésszint értékek a megfelelőségi nyilatkozatban megnevezett szabványoknak és előírásoknak megfelelően kerültek meghatározásra.

▲ VIGYÁZAT! Halláskárosodás! Viseljen hallásvédőt.

A megadott rezgés-összértékek és a megadott zajkibocsátási értékek szabványosított mérési eljárással lettek meghatározva és felhasználhatók az elektromos kéziszerszámok egymással való összehasonlítására. A megadott rezgés-összértékek és a megadott zajkibocsátási értékek a terhelés előzetes megbecsüléséhez is felhasználhatók.

▲ FIGYELMEZTETÉS! A rezgés- és zajkibocsátási értékek az elektromos kéziszerszám tényleges használata során eltérhetnek a megadott értékektől az elektromos kéziszerszám használatától és különösen attól függően, hogy milyen munkadarab kerül megmunkálásra. A kezelő védelme érdekében olyan biztonsági intézkedéseket kell tenni, amelyek a tényleges felhasználási körülmények során fellépő rezgésterhelés becslésén alapulnak. Ennek során a működési ciklus minden részét figyelembe kell venni (például amikor az elektromos kéziszerszám ki van kapcsolva, és amikor bár be van kapcsolva, de terhelés nélkül jár).

Biztonsági utasítások

Ez a fejezet a készülék használatával kapcsolatos alapvető biztonsági utasításokat tartalmazza.

▲ FIGYELMEZTETÉS! A láncfűrész veszélyes készülék, amely helytelen vagy gondatlan használat esetén súlyos sérüléseket vagy akár halált is okozhat. Ezért saját és mások biztonsága érdekében mindig tartsa be az alábbi biztonsági utasításokat, és ha bizonytalan, kérje szakember tanácsát.

A biztonsági utasítások jelentése

▲ VESZÉLY! Baleset történik, ha nem tartja be ezt a biztonsági utasítást. Súlyos testi sérülés vagy halál a következménye.

▲ FIGYELMEZTETÉS! Baleset történhet, ha nem tartja be ezt a biztonsági utasítást. Sú-

lyos testi sérülés vagy halál lehet a következménye.

▲ VIGYÁZAT! Baleset történik, ha nem tartja be ezt a biztonsági utasítást. Enyhe vagy közepes fokú testi sérülés lehet a következménye.

MEGJEGYZÉS! Baleset történik, ha nem tartja be ezt a biztonsági utasítást. Anyagi kár lehet a következménye.

Piktogramok és szimbólumok

Szimbólumok a készüléken

MEGJEGYZÉS! A munka előtt alaposan ismerje meg az összes kezelőelemet. Gyakorolja a láncfűrész használatát, és kérjen meg egy szakembert, hogy magyarázza el Önnek a funkciókat, működési módot és munkatechnikákat.

MEGJEGYZÉS! A fűrészlánc nem forog, ha a láncfék be van kattintva. Engedje ki a láncféket; ehhez húzza a láncfékező kart az előlő markolat felé.



Figyelem!



Olvassa el a használati útmutatót



Használjon hallásvédőt



Használjon szemvédőt



Használjon fejevédőt



Használjon védőkesztyűt



Viseljen szilárd talpú védőcipőt!



Használjon védőruhát



Mindig két kézzel dolgozzon!



Tilos a készüléket esőben vagy párás környezetben használni.



Figyelem! Visszaütés – A munkavégzés során ügyeljen a gép visszaütésére.



Azonnal húzza ki a hálózati csatlakozót, ha a hálózati kábel sérült, csavart vagy elvágott.



Garantált hangteljesítményszint L_{WA} dB(A)

MIN

Olajszint-kijelző "MIN" minimumszint jelölése



Fűrészlánc megolajozása



Láncfék



Elektromos készülékek nem tartoznak a háztartási hulladékba.



Védelmi osztály II (kettős szigetelés)

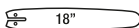

Láncvezető lap típusa

Szimbólumok a lánckerék burkolata alatt

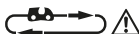

Ügyeljen a fűrészlánc menetirányára. Figyelem! Olvassa el a használati útmutatót.

Szimbólumok a lánckerék védőburkolatán



A fűrészlánc mozgási iránya

Szimbólumok a láncvezető lapon:



Láncvezető lap típusa



Horonyszélesség



Láncosztás



Hajtótagok száma

Szimbólumok a láncfékező karon



Láncfék bekapcsolva



Láncfék kikapcsolva

Szimbólumok a szárnyas anyán (lánckerék burkolata)



NYIT



ZÁR

Szimbólumok a láncfeszítő csavaron



kilazítás



feszítés

Bildzeichen Abdeckung Kohlebürsten



Kohlebürste austauschen
NYIT



ZÁR

Az olajflakonon lévő szimbólumok



Olyan helyen tárolja, ahol gyermekek nem férnek hozzá

Általános elektromos szerszám biztonsági figyelmeztetések

▲ FIGYELMEZTETÉS! Olvassa el az összes biztonsági figyelmeztetést, utasítást, ábrát és specifikációt, amelyet az elektromos szerszámhoz mellékelünk. Valamennyi felsorolt utasítás figyelmen kívül hagyása áramütéshez, tüzesethez és/vagy súlyos sérüléshez vezethet. **Későbbi hivatkozás céljából mentse el minden figyelmeztetést és utasítást.**

A figyelmeztetésekből említett „elektromos szerszám” kifejezés egy hálózatról működtetett (vezetékes) elektromos szerszámra vagy akkumulátoros (vezeték nélküli) elektromos szerszámra vonatkozik.

1. **A MUNKATERÜLET BIZTONSÁGA**
 - a) **Munkaterületét tartsa tisztán és világítsa meg megfelelően.** A rendezetlen vagy sötét területek baleseteket okozhatnak.
 - b) **Ne működtesse az elektromos szerszámokat robbanásveszélyes környezetben, például gyúlékony folyadékok, gázok vagy por jelenlétében.** Az elektromos szerszámok szikrárt okoznak, amely meggyújthatja a port vagy a füstöt.
 - c) **Az elektromos szerszám működtetése közben tartsa távol a gyerekeket és a nézelődőket.** A figyelmet elvoló tényezők következtében elveszítheti a kontrollt.
2. **ELEKTROMOS BIZTONSÁG**
 - a) **Az elektromos szerszámok dugaszainak illeszkedniük kell a konnektorhoz. A dugaszt soha semmilyen módon ne mósodítsa. Ne használjon semmilyen adapterdugaszt földelt elektromos szerszámhoz.**

- romos szerszámokkal.** A nem módosított dugaszok és a megfelelő konnektorok csökkentik az áramütés kockázatát.
- b) **Egyik testrésze se érjen a földelt felületekhez, pl. csövek, radiátorok, tűzhelyek és hűtőszekrények.** Fokozottan fennáll az áramütés veszélye, ha a teste földelve van.
- c) **Ne tegye ki az elektromos szerszámokat esőnek vagy nedves körülményeknek.** Az elektromos szerszámba kerülő víz növeli az áramütés veszélyét.
- d) **A kábelt ne használja szakszerűtlenül. Soha ne használja a kábelt az elektromos szerszám hordozására, húzására vagy a kihúzáshoz. A kábelt tartsa távol a hőtől, olajtól, éles szélektől vagy mozgó alkatrészekről.** A sérült vagy összegabalyodott kábelek növelik az áramütés veszélyét.
- e) **A szerszám kültéri működtetésekor, használjon a kültéri használathoz alkalmas hosszabbító kábelt.** A kültéri használatra alkalmas kábel használatával csökkenti az áramütés veszélyét.
- f) **Ha az elektromos szerszám nedves helyen történő üzemeltetése elkerülhetetlen, használjon maradékáram-esszőkkel (RCD) védett tápegységet.** Az RCD eszköz használata csökkenti az áramütés veszélyét.
3. **SZEMÉLYI BIZTONSÁG**
- a) **Az elektromos eszköz használata közben maradjon éber, figyeljen arra, hogy mit csinál, és használja a józan eszét. Ha fáradt vagy drog, alkohol vagy gyógyszerek hatása alatt áll, ne használja az elektromos szerszámot.** Egy pillanatnyi figyelmetlenség is elég, hogy a használat közben súlyos személyi sérülést szenvedjen.
- b) **Személyi védőeszköz használata. Mindig viseljen szemvédőt.** A megfelelő körülmények között használt védőfelszerelések, mint például porvédő maszk, csúszásmentes biztonsági cipő, kemény fejfedő vagy hallásvédő, csökkentik a személyi sérülések számát.
- c) **Véletlen elindulás megakadályozása. Mielőtt csatlakoztatja az áramforrást és/vagy az akkumulátort, felveszi vagy hordozza a szerszámot, győződjön meg róla, hogy a kapcsoló kikapcsolt helyzetben van.** Az elektromos szerszámok hordozása úgy, hogy az új-
- ja a kapcsolón van, vagy a bekapcsolt állapotban lévő elektromos szerszámok feszültség alá helyezése balesetveszélyes.
- d) **Az elektromos szerszám bekapcsolása előtt távolítsa el a beállítókulcsot vagy a csavarkulcsot.** Az elektromos szerszám forgó részéhez rögzített csavarkulcs vagy kulcs személyi sérülést okozhat.
- e) **Ne lépje túl a határokat. Mindig ügyeljen a megfelelő alátámasztásra és egyensúlyra.** Így jobban tudja irányítani az elektromos szerszámot váratlan helyzetekben.
- f) **Viseljen megfelelő ruházatot. Ne viseljen laza ruházatot vagy ékszert. Tartsa távol a haját és ruháját a mozgó alkatrésztől.** A lazán illeszkedő ruhák, ékszer vagy hosszú haj beakadhatnak a mozgó alkatrészekbe.
- g) **Ha vannak porelszívó és porgyűjtő berendezések csatlakoztatására szolgáló eszközök, gondoskodjon ezek csatlakoztatásáról és megfelelő használatáról.** A porgyűjtés csökkentheti a porhoz köthető veszélyeket.
- h) **Ne engedje, hogy a szerszámok gyakori használatából fakadó tudás magabiztossá tegye, és figyelmen kívül hagyja a szerszám biztonsági alapelveket.** Egy gondatlan cselekedet a másodperc tört része alatt súlyos sérülést okozhat.
4. **AZ ELEKTROMOS SZERSZÁM HASZNÁLATA ÉS GONDOZÁSA**
- a) **Ne erőltesse az elektromos szerszámot. Használja az adott alkalmazáshoz a helyes elektromos szerszámot.** A megfelelő elektromos szerszám jobban és biztonságosabban végzi el a munkát olyan sebességgel, amelyre tervezték.
- b) **Ne használja az elektromos szerszámot, ha a kapcsoló nem kapcsolja be vagy ki.** Minden olyan elektromos szerszám, amelyet nem lehet a kapcsolóval vezérelni, veszélyes, és meg kell javítani.
- c) **Mielőtt bármilyen beállítást végez, tartozékot cserél, vagy tárolja az elektromos szerszámot, húzza ki a dugaszt az áramforrásból és/vagy távolítsa el az akkumulátort az elektromos szerszámából, ha eltávolítható.** Egy ilyen megelőző biztonsági intézkedés lecsökkenti annak az esélyét, hogy az elektromos szerszám véletlenül elinduljon.

- d) **A használaton kívüli elektromos szerszámokat gyermekek elől elzárva tárolja, és ne engedje, hogy az elektromos szerszámot olyan személyek kezeljék, akik nem ismerik az elektromos szerszámot vagy ezt a használati utasítást.** Az elektromos szerszámok képzetlen felhasználók kezében veszélyesek.
- e) **Tartsa karban az elektromos szerszámot és kiegészítőit. Ellenőrizze a mozgó alkatrészek helytelen beállítását vagy kötését, az alkatrészek törését és minden más olyan állapotot, amely befolyásolhatja az elektromos szerszám működését. Ha elromlott, javítsa meg az elektromos szerszámot, mielőtt újra használná.** Sok balesetet a nem megfelelően karbantartott elektromos szerszámok okoznak.
- f) **A vágószerszámot tartsa élesen és tisztán.** A megfelelően karbantartott, éles vágóélel rendelkező vágószerszámok kevésbé hajlamosak megakadni, és könnyebben ellenőrizhetők.
- g) **Használja az elektromos szerszámot, a tartozékokat és a szerszám biteket stb. e használati utasításnak megfelelően, figyelembe véve a munkakörülményeket és az elvégzendő munkát.** Az elektromos szerszám rendeltetésétől eltérő műveletekhez történő használata veszélyes helyzetet eredményezhet.
- h) **Tartsa a fogantyúkat és a fogófelületeket szárazon, tisztán, olaj- és zsírmentesen.** A csúsós fogantyúk és fogófelületek nem teszik lehetővé a szerszám biztonságos kezelését és irányítását váratlan helyzetekben.
5. **SZERVÍZ**
- a) **Az elektromos szerszámot csak azonos cserealkatrészek felhasználásával, szakképzett szakemberrel javíttassa meg.** Ez biztosítja, hogy az elektromos szerszám biztonsága megmaradjon.
- hogy a láncfűrész magával ragadja ruháját vagy testrészeit.
- b) **Tartsa a láncfűrész jobb kezével a hátsó markolatnál fogva és bal kezével az előlső markolatnál fogva.** Növeli a sérülések kockázatát, ha a láncfűrész fordított munkahelyzetben tartja, és nem szabad így használni.
- c) **A láncfűrész csak a szigetelt fogófelületnél fogja meg, mivel a fűrészlánc rejtett áramvezetékekhez érhet.** Ha a fűrészlánc feszültség alatt álló vezetékhez ér, az a készülék fém részeit is feszültség alá helyezheti és áramütést okozhat.
- d) **Viseljen védőszemüveget. Hallást, fejet, kezét, lábszárát és lábat védő további védőeszközök használata ajánlott.** A megfelelő védőruházat csökkenti a kirepülő forgácsanyag és a fűrészláncsal való véletlen érintkezés okozta sérülések veszélyét.
- e) **Ne dolgozzon a láncfűrészrel fán, létérn, tetőről vagy nem stabil felületről.** Az ilyen módon történő működtetés esetén komoly sérülésveszély áll fenn.
- f) **Mindig ügyeljen arra, hogy stabilan álljon, és csak akkor használja a láncfűrész, ha stabil, biztonságos, egyenletes talajon áll.** Csúsós talajon vagy nem stabil felületen elveszítheti az egyensúlyát vagy elveszítheti uralmát a láncfűrész felett.
- g) **Feszülő ág vágása esetén számoljon azzal, hogy az ág visszacsapódik.** Amikor a farostok feszülése megszűnik, a feszes ág eltárolhatja a felhasználót és/vagy kiránthatja a láncfűrész irányítása alól.
- h) **Legyen különösen óvatos aljnövényzet vagy fiatal fák vágása során.** A vékony anyag beleakadhat a fűrészláncba és Ön felé csapódhat vagy kimozdithatja Önt az egyensúlyából.
- i) **A láncfűrész az elülső markolaton fogva, kikapcsolt állapotban, a fűrészláncot a testétől elfordítva vigye.** A láncfűrész szállítása vagy tárolása esetén mindig húzza fel a védőburkolatot. A láncfűrész figyelmes használata csökkenti annak a valószínűségét, hogy véletlenül hozzáér a mozgó fűrészlánc-hoz.
- j) **Kövesse a kenésre, a láncfeszítésre, valamint a vezetősín és a lánc cseréjé-**

Láncfűrészekre vonatkozó biztonsági utasítások

- a) **Működő fűrész esetén tartsa távol minden testrészét a láncfűrészről.** A fűrész beindítása előtt győződjön meg arról, hogy a fűrészlánc semmihez nem ér hozzá. Láncfűrészrel történő munkavégzés esetén már egy pillanatnyi figyelmetlenség is elegendő ahhoz,

re vonatkozó utasításokat. A nem szak-szerűen megfeszített vagy kent lánc elszakadhat vagy növelheti a visszaütés kockázatát.

- k) **Csak fát fűrészljen. Ne használja a láncfűrészrendeltetésétől eltérő munkákhoz. Példa: Ne használja a láncfűrészrész fém, műanyag, falazat vagy nem fából lévő építőanyagok fűrészeléséhez.** Veszélyes helyzeteket okozhat, ha a láncfűrész nem rendeltetészerű munkákhoz használja.
- l) **Ne próbáljon meg kivágni egy fát, amíg nincs tisztában a kockázatokkal és azok megelőzésével.** A dőlő fa súlyos sérülést okozhat a felhasználó vagy más személyek számára.

További biztonsági utasítások

- ▲ **FIGYELMEZTETÉS!** Ez az elektromos kéziszerszám elektromágneses mezőt generál működés közben. Ezek a mezők adott esetben hátrányosan befolyásolhatják az aktív és passzív orvostechnikai implantátumokat. A súlyos vagy akár halálos sérülések kockázatának csökkentése érdekében azt javasoljuk az orvostechnikai implantátummal élő személyeknek, hogy a gép használata előtt kérjék orvosuk vagy az implantátum gyártójának tanácsát.
- Ügy fektesse le a hálózati csatlakozóvezetékét, hogy az ne akadjon ágakba vagy hasonlóba fűrészelés közben.
- Használjon 30 mA-es vagy kisebb kioldási áramú áram-védőkapcsolót (Residual Current Device).
- Csak olyan engedélyezett H07RN-F típusú hálózati kábelt használjon, amely legfeljebb 75 m hosszú és kültéri használatra készült. A hálózati kábel sodrony-keresztmetszetének legalább 2,5 mm² méretűnek kell lenni. Használat előtt mindig tekerve le teljesen a kábeldobot. Ellenőrizze a hálózati kábel épségét.
- Figyelmesen kövesse a jelen használati útmutatóban leírt karbantartási, ellenőrzési és javítási utasításokat. A sérült védőberendezéseket és alkatrészeket szerviz-szolgálatunkkal kell szakszerűen megjavíttatni vagy kicseréltetni, amennyiben a használati útmutatóban nincs másképp feltüntetve.

- Ne használja a láncfűrészrész kenés nélkül. Ehhez csak ajánlott kenőanyagokat használjon.
- Ha első alkalommal használ ilyen készüléket, gyakorolja rönkök vágását egy fűrészbakon vagy állványon.
- Ha az elektromos kéziszerszám csatlakozóvezetéke sérült, azt egy speciálisan előkészített csatlakozóvezetékre kell kicserélni, amely az ügyfélszolgálatnál kapható.
- Ha a csatlakozóvezetékét ki kell cserélni, akkor azt javasoljuk, hogy azt a gyártóval vagy képviselőjével (pl. feljogosított szakszerviz, ügyfélszolgálat stb.) végeztesse el.

A fűrész visszacsapásának okai és megelőzésének módja

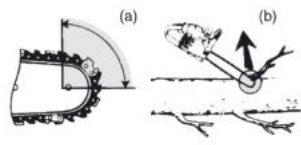

- Visszacsapás akkor fordulhat elő, amikor a vezetőlemez csúcs- vagy orr-része hozzáér egy objektumhoz, vagy a fűrészelt fatörzs zárul, és a fűrészlap beszorul a vágatba (b ábra).
- A fűrészlap csúcsi érintkezése esetenként fordított irányú impulzust idéz elő, emiatt a fűrészlap felfelé, és a kezelő irányába mozdul el (a ábra).
- Ha a fűrészlánc a vezetőlemez csúcsi részénél becsípődik, a vezetőlemez hirtelen a kezelő felé csapódhat.
- A fenti esetek bármelyikénél előfordulhat, hogy elveszíti a láncfűrész fölötti ellenőrzést, ami súlyos személyi sérüléshez vezethet. Nem szabad kizárólag a láncfűrészrész beépített biztonsági eszközeire bízni magát. Mint a láncfűrész kezelője, Önnek számos óvintézkedést meg kell tennie annak érdekében, hogy a vágási munkámenet baleset- és sérülésmentes legyen.

A visszacsapás rendszerint a láncfűrész rendellenes és/vagy szakszerűtlen használata vagy üzemi körülményei miatt következik be, és az alábbi óvintézkedések betartásával megelőzhető:

- Mindig tartsa szilárdan a fűrészrészrész, a hüvelykujjával és a többi ujjával vegye körül a láncfűrészrész markolatát, mind-**

két keze legyen a fűrészben, és olyan testhelyzetet vegyen fel, hogy képes legyen ellenállni a visszarúgó erőknél.

Ha betartja a felsorolt óvintézkedéseket, a kezelő képes ellenőrzése alatt tartani a visszarúgó erőt. Soha ne engedje el a láncfűrész.

- **Soha ne nyúljon túlságosan messzire, és ne vágjon vállmagasság fölött.** Így elkerülheti a véletlen csúcsi érintkezést és jobban tudja irányítani a láncfűrész váratlan helyzetekben.
- **Kizárólag a gyártó által engedélyezett típusú vezetőlemez és fűrészláncot használjon.** Nem megfelelő típusú vezetőlemez és fűrészlánc használata esetén a lánc elszakadhat és/vagy visszacsapás fordulhat elő.
- **A láncfűrész élezése vagy karbantartása esetén kövesse a gyártó utasításait.** A mélységhatároló magasságának túlzott csökkentése megnöveli a visszacsapás veszélyét.

Maradvány-kockázatok

Akkor is mindig maradjon maradvány-kockázatok, ha a készüléket az előírtaknak megfelelően használja. A következő veszélyek léphetnek fel a jelen készülék felépítéséből és kivitelezéséből adódóan:

- Halláskárosodás, ha nem visel megfelelő hallásvédőt.
- A kéz és kar rezgéséből adódó egészségkárosodás, amennyiben a készüléket hosszabb ideig vagy nem megfelelően használja vagy a készülék nincs megfelelően karbantartva.
- Vágási sérülések

▲ FIGYELMEZTETÉS! A készülék működése közben keletkező elektromágneses mező által okozott veszély. A mező adott esetben hátrányosan befolyásolhatja az aktív és passzív orvostechnikai implantátumokat. A súlyos vagy halálos sérülések kockázatának csökkentése érdekében azt javasoljuk az orvostechnikai implantátummal élő személyeknek, hogy a készülék használata előtt kérjék orvosuk vagy az orvosi implantátum gyártójának tanácsát.

Előkészítés

▲ FIGYELMEZTETÉS! Sérülésveszély véletlenül beinduló készülék révén. Csak akkor csatlakoztassa a csatlakozódugót a csatlak-

ozóaljzatba, ha a készülék teljesen elő van készítve a használatra.

Biztonsági berendezések

A felhasználó és a készülék védelme érdekében a következő biztonsági berendezések vannak felszerelve:

Hátsó markolat (1) hátsó kézvédővel (11)

- Védi a kezét az ágaktól és gallyaktól, valamint a leeső fűrészláncról.

Láncfékező kar/elülső kézvédő (2)

- A fűrészlánc nem forog, ha a féklánc bekattant.
- Azonnal leállítja a fűrészláncot visszaütés esetén.
- A kar manuálisan is működtethető.
- Védi a kezelő bal kezét, ha a keze lecsúszik az első markolatról.

Csekély visszaütésű fűrészlánc (4)

- Speciálisan kifejlesztett biztonsági berendezéssel segít felfogni a visszaütéseket.

láncfogó (6)

- Csökkenti a sérülés veszélyét, ha a fűrészlánc leugrik vagy elszakad.

Kapcsolózár (16)

- A készülék bekapcsolásához ki kell reteszelni a kapcsolózárt.

Be-/kikapcsoló (17) azonnali láncleállítóval

- A be-/kikapcsoló elengedése esetén a készülék azonnal kikapcsol.

Karmos ütköző (21)

- Növeli a stabilitást függőleges vágás végzése esetén.
- Megkönnyíti a fűrészélést.

Üzemeltetés

Működtetés előtt

▲ FIGYELMEZTETÉS! Sérülésveszély! A láncfűrészsel történő munkavégzés közben mindig viseljen védőkesztyűt és csak eredeti alkatrészeket használjon. A láncfűrészben történő bármilyen munkavégzés előtt húzza ki a hálózati csatlakozódugót. A láncfűrész működtetése előtt végezze el a következő lépéseket:

- adott esetben *A fűrészlánc és a láncvezető lap felszerelése, L. 17*
- *Fűrészlánc megfeszítése, L. 17*
- *Lánckenőolaj betöltése, L. 12*

- *Láncfék ellenőrzése, L. 12*
- Automata olajozó rendszer ellenőrzése

Láncfék ellenőrzése

Hinweise

- Die Sägekette läuft nicht, wenn die Kettenbremse eingerastet ist.
- **⚠ GEFÄHR!** Verletzungsgefahr durch nachlaufende Sägekette. Wenn die Kettenbremse nicht richtig funktioniert, dürfen Sie die Kettensäge nicht verwenden. Wenden Sie sich an das Service Center.

Vorgehen

1. Stellen Sie das Gerät auf eine flache Oberfläche.
2. Schließen Sie das Gerät an die Netzspannung an.
3. Lösen Sie die Kettenbremse, indem Sie den Kettenbremshebel (2) gegen den vorderen Griff (15) ziehen.
4. Halten Sie das Gerät mit beiden Händen gut fest, mit der rechten Hand am hinteren (1) und mit der linken Hand am vorderen Handgriff (15). Daumen und Finger müssen die Handgriffe fest umschließen.
5. Schalten Sie das Gerät ein.
6. Betätigen Sie bei laufendem Motor mit der linken Hand den Kettenbremshebel (2). Schieben Sie hierzu den Kettenbremshebel (2) vom vorderen Handgriff (15) weg.
Die Sägekette sollte abrupt stoppen.
7. Wenn die Kettenbremse richtig funktioniert, lassen Sie den Ein-/Ausschalter (17) los und lösen Sie die Kettenbremse.

Láncfenék ellenőrzése

MEGJEGYZÉS! Ha túl kevés olajjal működte-ti a láncfűrész, akkor csökken a vágási teljesítmény és a fűrészlánc élettartama, mivel a fűrészlánc gyorsabban tompa lesz. A túl kevés olaj füstképződés vagy a láncvezető lap elszíneződése alapján ismerhető fel. Ügyeljen arra, hogy az olaj mindig a láncra folyjon.

Tudnivalók

- A munka megkezdése előtt ellenőrizze az olajszintet.
- A láncfenék bármikor ellenőrizheti működés közben.

Eljárás

1. Miközben forog a fűrészlánc: Tartsa a láncfűrész világos felület fölé. Figyelje az olajnyomot. A láncfűrész nem érhet a talajhoz!

- **Tiszta olajnyom:** a láncfűrész tökéletesen működik
- **Gyenge olajnyom:** állítsa be az olajfolyást
- **Nincs olajnyom:** tisztítsa meg az olajjáratot

Láncfenék olaj betöltése

⚠ FIGYELMEZTETÉS! Tűzveszély! Láncfenék olaj betöltése előtt mindig kapcsolja ki a készüléket, és hagyja lehűlni a motort.

MEGJEGYZÉS! Ha túl kevés olajjal működte-ti a láncfűrész, akkor csökken a vágási teljesítmény és a fűrészlánc élettartama, mivel a fűrészlánc gyorsabban tompa lesz. A túl kevés olaj füstképződés vagy a láncvezető lap elszíneződése alapján ismerhető fel. Ügyeljen arra, hogy az olaj mindig a láncra folyjon. Amint a lánc fut, az olaj a láncvezető laphoz folyik (3).

- Rendszeresen ellenőrizze az olajszintet, és töltsön be olajat, ha alacsony az olajszint. Tartály űrtartalma: 130 cm³
- Használjon bio-láncfenék olajat, amely a súrlódás és kopás csökkentésére szolgáló adalékanyagokat tartalmaz. Alternatív megoldásként használjon olyan láncfenék olajat, amely csekély arányban tartalmaz tapadó adalékanyagokat.
- Üritse ki az olajtartályt, ha hosszabb ideig (6–8 hét) nem használja a láncfűrész..

Eljárás

1. Fektesse a készüléket az oldalára; hogy a tanksapka (14) felfelé mutasson.
2. Tekerje le a tanksapkát (14).
3. Töltse a bio-láncfenék olajat a tartályba.
4. Törölje le az esetleg kifolyt olajat.
5. Tekerje fel a tanksapkát (14).

Be- és kikapcsolás

Előfeltételek

- A láncvezető lap (3), a fűrészlánc (4) és a láncferék-védőburkolat (9) megfelelően vannak felszerelve.
- Elegendő mennyiségű láncfenék olaj van a tartályban. Adott esetben töltsön be láncolajat (*Láncfenék olaj betöltése, L. 12*).
- A hálózati feszültség megegyezik a készülék adattábláján feltüntetett feszültséggel.

Eljárás (C ábra)

1. Csináljon egy hurkot a hosszabbítókából végéből és akassza be a kábeltartóba (12) a hátsó markolat (1).
2. Csatlakoztassa a készüléket a hálózati feszültségre.
3. Engedje ki a láncfűrészt; ehhez húzza a láncfűrésztartó kart (2) az első markolat (15) felé.
4. Tartsa erősen a láncfűrészt két kézzel, jobb kezével a hátsó markolatot (1), bal kezével pedig az első markolatot (15) fogva. A hüvelykujjnak és az ujjaknak szorosan körbe kell fogniuk a markolatokat.
5. A beindítás előtt győződjön meg arról, hogy a láncfűrészt semmihez sem ér hozzá.
6. A bekapcsoláshoz nyomja meg a jobb hüvelykujjával a kapcsolózárt (16), majd nyomja meg be-, kikapcsolót (17). A láncfűrészt maximális sebességgel működik. Engedje el a kapcsolózárt (16).
7. A láncfűrészt kikapcsolásához engedje el a be-, kikapcsolót (17). Tartós működés nem lehetséges.

Fűrészelési technikák

▲ FIGYELMEZTETÉS! Sérülésveszély! Ha a fűrészlánc beszorult, ne próbálja meg a láncfűrészt erővel kihúzni. Állítsa le a motort és használjon emelőkart vagy éket a láncfűrészt kiszabadításához.

- Lejtőn történő fűrészelési munka esetén álljon mindig a fatörzs fölött.
- Távolítsa el a fáról a szennyeződések, köveket, laza kérget, szögeket, kapcsokat és drótot.
- A fűrészlánc az átfűrészelés közben vagy után nem érhet hozzá a talajhoz vagy más tárgyhoz.
- Jobban tudja irányítani a készüléket, ha a láncvezető lap alsó oldalával (húzó fűrészlánc) és nem a láncvezető lap felső oldalával (toló fűrészlánc) fűrészeli.
- Ügyeljen arra, hogy a fűrészlánc ne szoruljon be a vágatba. A fatörzs nem törhet vagy hasadhat.
- Vegye figyelembe a visszaütés elleni óvintézkedéseket (*A fűrész visszacsapásának okai és megelőzésének módja, L. 10*)
- Annak érdekében, hogy az „átfűrészelés” pillanatában ne veszítse el uralmát a készülék felett, csökkentse a rányomást a

vágás vége felé, de a láncfűrészt markolatát ekkor is tartsa erősen.

- A láncfűrészt a vágás során váratlanul lecsúszhat. Ez különösen akkor fordul elő, ha a sín nem talál fogást kerek, sima vagy kemény felületen, illetve ha a fűrészelés a sín hegyével történik. Tartsa a fűrésztestet mindig erősen mindkét kezével, álljon stabilan és kerülje csak a sín hegyének használatát.
- A vágás befejezését követően várja meg, amíg a láncfűrészt teljesen leáll, és csak ezután távolítsa el a láncfűrészt.
- Mindig kapcsolja ki a láncfűrészt motorját, ha egyik fától a másikhoz megy.

Fa kivágása

▲ FIGYELMEZTETÉS! A fa kivágásához sok tapasztalat szükséges. Csak akkor vágjon ki fát, ha biztonságosan tudja használni a láncfűrészt. Semmiképpen ne használja a láncfűrészt, ha bizonytalan.

▲ VIGYÁZAT! Ne vágjon ki fát, ha erős vagy változó szél fúj, anyagi kár veszélye áll fenn, vagy ha a fa vezetőekbe ütközhet. Fa kidöntésénél ügyelni kell arra, hogy a dőlő fa ne veszélyeztessen másokat, ne érjen ellátóvezetékhez és ne okozzon anyagi kárt. Ha egy fa ellátó-vezeték ér, haladéktalanul tájékoztatni kell az áramszolgáltató vállalatot.

▲ VIGYÁZAT! Biztonsági okokból azt tanácsoljuk a tapasztalatlan felhasználóknak, hogy ne vágjanak ki fatörzset olyan láncvezető lappal, amelynek a hossza kisebb, mint a fatörzs átmérője.

- Ügyeljen arra, hogy ne tartózkodjanak más személyek vagy állatok a munkaterület közelében. A kivágandó fa és a legközelebbi munkahely közötti biztonsági távolságnak a fahosszúság két és félszeresének kell lennie.
- Ügyeljen a döntés irányára. A felhasználónak tudni kell biztonságosan mozogni a kivágott fa közelében, hogy a fát könnyen darabokra tudja vágni és le tudja ágazni. Ügyeljen arra, hogy a dőlő fa ne akadjon bele egy másik fába.
- Vegye figyelembe a természetes dőlési irányt, ami a fa hajlásától és görbületétől, a szél irányától, a nagyobb ágak elhelyezkedésétől és az ágak számától függ.
- Lejtőn történő fűrészelési munka esetén álljon mindig a kivágandó fa fölött. A fa a

kivágás után valószínűleg lefelé fog gurulni vagy csúszni.

- A 15-18 cm átmérőnél kisebb fákat általában egy vágással át lehet fűrészelni.
- Nagyobb átmérőjű fák esetében ékvágásokat és egy döntővágást kell végezni (L ábra).
- Amennyiben egyidejűleg két vagy több személy vágja méretre és dönti a fát, akkor a fát kivágó és méretre vágó személyek közötti távolságnak a kidöntendő fa magasságának kétszeresét kell elérnie.

Közvetlenül a fűrészelés befejezése után hajtja fel a hallásvédőt, hogy hallja a hangokat és a figyelmeztető jelzéseket.

Eljárás

1. Ágazás (J ábra)

Távolítsa el a lefelé lógó ágakat úgy, hogy a vágást az ág fölött kezdji. Soha ne ágazon vállmagasság fölött.

2. Menekülési terület (I ábra)

Távolítsa el az aljnövényzetet a fa körül, hogy biztonságosan vissza tudjon húzódni. A menekülési területnek (1) kb. 45 °-kos szögben a tervezett dőlési irány (2) mögött kell lennie.

3. Élvágás vágása (A) (L ábra)

Vágjon egy ékvágást abba az irányba, amerre a fának dőlnie kell. Kezdje az alsó vízszintes vágással. A vágás mélységének a fatörzs átmérőjének mintegy 1/3-ának kell lennie. Készítsen egy kb. 45 ° vágási szögű ferde vágatot felülről, ami pontosan az alsó vágattal találkozik. Így a második ékvágás bevágása során elkerülheti a fűrészlánc vagy a vezetősín beszorulását.

▲ FIGYELMEZTETÉS! Soha ne lépjen egy olyan fa elé, amelyik be van metszve.

4. Döntővágás (B) (L ábra)

A döntővágást a fatörzs másik oldaláról hajtja végre. Álljon a fatörzs bal oldalán, és húzó fűrészláncsal (a láncvezető lap alsó oldalával) fűrészeljen. A döntővágásnak vízszintesen legalább 5 cm-rel a vízszintes ékvágás fölött kell haladnia. Ennek olyan mélynek kell lennie, hogy az ékvágás-vonalhoz mért távolsága a fatörzs átmérőjének legalább 1/10-e legyen. A törzs át nem fűrészelt részét stégnek (döntőlécnek) nevezzük. A stég megakadályozza, hogy a fa elforduljon és helytelen irányba dőljön. A stéget nem szabad átfűrészelni.

A fának akkor kell dőlnie, ha a döntővágás már közel van a stéghez. Ha úgy látja, hogy a fa helytelen irányba dől vagy visszahajlik és a fűrészlánc megakad, akkor szakítsa félbe a döntővágást. A vágás szétfeszítéséhez és a fa megfelelő dőlésvonalba helyezéséhez használjon fa-, műanyag vagy alumíniumékeket.

5. Csúsztasson egy döntőéket a döntővágásba amint azt a vágási mélység lehetővé teszi, hogy megakadályozza a láncvezető lap megakadását (M ábra).
6. Ha a fatörzs átmérője nagyobb, mint a láncvezető lap hossza, végezzen két vágást (N ábra).
7. A döntővágás végrehajtása után a fa magától vagy a döntőék segítségével ki-dől.

▲ FIGYELMEZTETÉS! Amint a fa elkezd dőlni, húzza ki a láncfűrészelt vágatból, állítsa le a motort, tegye le a láncfűrészelt és hagyja el a munkavégzés helyét a visszavonulási úton. Ügyeljen a leeső ágakra és a botlásveszélyre.

Ágazás

Az ágazás az ágaknak és gallyaknak a kivágott fáról történő eltávolítását jelenti.

▲ VIGYÁZAT! Sérülésveszély! Soha ne fűrészeljen le ágakat, ha a fatörzsen áll. Ügyeljen a visszaütési területre, ha az ágak feszülnek.

(J ábra)

- A támasztóágakat csak a darabolás után távolítsa el.
- A feszülő ágakat alulról felfelé fűrészelve, hogy megakadályozza a készülék megakadását.
- Vastagabb ágak lefűrészélése esetén alkalmazza ugyanazt a technikát, mint a *Darabolás, L. 15* során.
- Dolgozzon a fatörzstől balra és a lehető legközelebb a készülékhez. Lehetőség szerint a készülék súlya a fatörzsön nyugszik.
- A fatörzs túoldalán lévő ágak lefűrészeléséhez változtassa meg a helyet, ahol áll.
- Az elágazó ágakat egyenként darabolja le. Először hagyja meg a lefelé álló és a fát támasztó, nagyobb ágakat.
- A kisebb ágakat egyetlen vágással vágja le.

Darabolás

A darabolás a kivágott fatörzsek kis darabokra fűrészelése.

- Ügyeljen arra, hogy stabilan álljon és test-súlya egyenletesen legyen eloszlatva a két lábán.
- Lehetőség szerint támassza meg a törzset. A fatörzset ajánlott ágakkal, gerendákkal vagy ékekkel kell alá- és megtámasztani.
- Ügyeljen arra, hogy a fűrészlánc fűrészelés közben ne érjen a talajhoz.
- Lejtős területen álljon a kivágandó fa fölött.

Darabolási technikák

A fatörzs a talajon fekszik (E ábra)

Fűrészelje át teljesen a fatörzset felülről, és ügyeljen arra, hogy a vágás végén ne érjen a talajhoz. Ha lehetőség van a fatörzs megfordítására, fűrészelje át 2/3 részig. Ezután fordítsa meg a fatörzset, és fűrészelje át teljesen a fatörzset felülről.

A fatörzs az egyik végére van alátámasztva (F ábra)

Először fűrészelje át a fatörzs átmérőjének 1/3-át alulról felfelé (a láncvezető lap felső oldalával), hogy elkerülje a forgáscsképződést. Ezt követően fűrészeljen fentről lefelé (a láncvezető lap alsó oldalával) az első vágat felé, hogy elkerülje a beakadást.

A fatörzs mindkét végén alá van támasztva (G ábra)

Először fűrészelje át fentről lefelé (a láncvezető lap alsó oldalával) a fatörzs átmérőjének 1/3-át. Ezt követően fűrészeljen letről felfelé (a láncvezető lap felső oldalával), amíg a vágások találkoznak.

Fűrészelés fűrészbakon (H ábra)

Tartsa erősen a láncfűrészket két kézzel és vezesse a gépet fűrészelés közben a teste előtt. Ha átvágta a törzset, vezesse el a gépet a testétől jobbra (1). Tartsa bal karját olyan egyenesen, amennyire lehet (2). Ügyeljen a leeső farönkre. Úgy álljon, hogy a levágott rönk ne jelentsen veszélyt. Ügyeljen a lábaira. A levágott rönk sérülést okozhat, ha leesik. Tartsa az egyensúlyát (3).

Tisztítás, karbantartás és tárolás

▲ FIGYELMEZTETÉS! Áramütés! Sérülésveszély véletlenül beinduló készülék révén. Védje magát a karbantartási és tisztítási munkák során. Kapcsolja ki a készüléket és húzza ki a csatlakozódugót a csatlakozóaljzából.

A jelen használati útmutatóban nem szereplő javítás és karbantartási munkákat szervizközpontunkkal végeztesse el. Csak eredeti alkatrészeket használjon.

▲ VIGYÁZAT! A láncfűrész használat után olajnyomokat hagyhat és olaj folyhat ki, ha az oldalára állítva vagy fejjel lefelé tárolja. Ez egy normális jelenség, amit a tartály felső szélén kialakított szellőzőnyílás okoz, és nem ok a reklamációra. Mivel minden láncfűrész ellenőriznek és olajjal tesztelnek a gyártás során, a kiürítés ellenére kevés olaj maradhat a tartályban, ami szállítás közben kissé beszenyezheti a készülékházat. Kérjük, tisztítsa meg a készülékházat egy törlikendővel.

Tisztítás

▲ FIGYELMEZTETÉS! Áramütés! Soha ne fröcskölje le a készüléket vízzel.

▲ VIGYÁZAT! Vágási sérülések! Ha a fűrészláncsal vagy a láncvezető lappal dolgozik, használjon vágásbiztos kesztyűt.

MEGJEGYZÉS! Anyagi kár veszélye. Vegyi anyagok kárt tehetnek a készülék műanyag részeiben. Ne használjon tisztító-, ill. oldószereket.

Alaposan tisztítsa meg a gépet. Ezzel meghosszabbítja a gép élettartamát és megelőzi a baleseteket.

Tisztítás minden használat után

- Tartsa a markolatokat olajtól vagy zsírtól mentesen. Adott esetben tisztítsa meg a markolatokat egy nedves, szappanos vízzel kimosott törlikendővel.
- Tisztítsa meg a fűrészláncot. Ne használjon folyadékot a fűrészlánc tisztításához. A tisztítás után olajozza be a fűrészláncot kevés láncolajjal.
- Tisztítás előtt távolítsa el a lánckerék-védőburkolatot (9) is, hogy ezt a helyet is meg tudja tisztítani.
- Tisztítsa meg a láncvezető lapot (3).

- A szellőzőnyílásokat és a gép felületét ecsettel vagy száraz törlőkendővel tisztítsa meg.
- Tisztítsa meg az olajjáratot (26), hogy biztosítva legyen a fűrészlánc zavartalan, automatikus olajozása működés közben. Az olajjáratban lévő maradványok eltávolításához használjon ecsetet vagy törlőkendőt.

Karbantartás

Karbantartási időközök

Rendszeresen végezze el az alábbi táblázatban felsorolt karbantartási munkákat. A készülék rendszeres karbantartása meghosszabbítja a készülék élettartamát. Ezenkívül optimális vágási eredmény érhető el és megelőzheti a baleseteket.

Gépalkatrész	Művelet	Minden használat előtt	10 üzemóra után	Minden használat után
A láncfék komponensei	Szemrevételezés, szükség esetén cserélje ki	✓		
Lánckerék (28)	Szemrevételezés, szükség esetén cserélje ki	✓		
Fűrészlánc (4)	Ellenőrizze, olajozza meg, szükség esetén élezze meg vagy cserélje ki a fűrészláncot	✓		
Fűrészlánc (4)	Tisztítsa meg és olajozza meg a fűrészláncot			✓
Láncvezető lap (3)	<i>A láncvezető lap karbantartása, L. 18</i>	✓		✓
Láncvezető lap (3)	<i>A láncvezető lap megfordítása, L. 19</i>		✓	
Automata olajozó rendszer	Ellenőrizze, szükség esetén az olajjáratot cserélje ki	✓		

Láncvezető lap és fűrészlánc leszerelése

▲ VIGYÁZAT! Vágási sérülések! Ha a fűrészláncsal vagy a láncvezető lappal dolgozik, használjon vágásbiztos kesztyűt.

Eljárás (B ábra)

1. Húzza ki a hálózati csatlakozódugót.
2. Állítsa a készüléket egy sima felületre.
3. Kapcsolja ki a láncfék: Húzza hátra a láncfékező kart (2) az elülső markolat (115) felé.
A lánckerék burkolatát (9) csak akkor szerelheti vissza, ha a láncfék meglazult.
4. Lazítsa meg a láncfeszességet: forgassa el a láncfeszítő csavart (8) ↺.
5. Távolítsa el a lánckerék-védőburkolatot (9): forgassa el a szárnyas anyát (7) ↺.
6. Tolja a láncvezető lapot (3) a lánckerék (28) irányába.
Ekkor leveheti a fűrészláncot (4) és a láncvezető lapot (3).
7. Tisztítsa meg a láncvezető lap hornyát. Lerakódott szennyeződés esetén a fűrészlánc (4) kiugorhat a sínből.

8. Ellenőrizze a lánckerék (28) kopását és sérüléseit. Ha kopott vagy sérült: Forduljon a szervizközpontozhoz.

Cserélje ki a fűrészláncot és a láncvezető lapot

A fűrészlánc cseréje előtt meg kell tisztítani a vezetősín hornyát a szennyeződéstől, mivel lerakódott szennyeződés esetén a fűrészlánc kiugorhat a sínből. A lerakódott szennyeződés magába szívhatja a láncolajat is. Ennek az lehet a következménye, hogy a láncolaj nem, vagy annak csak egy kis része jut el a sín alsó részére és ezáltal csökken a kenés.

Előfeltételek

- *Láncvezető lap és fűrészlánc leszerelése, L. 16*

Eljárás (B ábra)

1. Cserélje ki a láncvezető lapot (3)/ a fűrészláncot (4).
2. Szerelje fel a láncvezető lapot (3) és a fűrészláncot (4) a *Fűrészlánc és a láncvezető lap felszerelése, L. 17* fejezetben leírtak szerint.

A fűrészlánc és a láncvezető lap felszerelése

▲ VIGYÁZAT! Sérülésveszély véletlenül beinduló készülék révén. Kapcsolja ki a készüléket és húzza ki a csatlakozódugót a csatlakozójelzattól. Győződjön meg arról, hogy minden mozgó alkatrész teljesen leállt

▲ VIGYÁZAT! Vágási sérülések! Ha a fűrészláncsal vagy a láncvezető lappal dolgozik, használjon vágásbiztos kesztyűt.

Eljárás (B ábra)

1. Állítsa a készüléket sima felületre.
2. Távolítsa el a lánckerék-védőburkolatot (9): forgassa el a szárnyas anyát (7) ⚙.
3. Terítse ki a fűrészláncot (4) egy hurokban úgy, hogy a vágóélek az óramutató járásával megegyező irányba álljanak. A fűrészlánc (4) beállításához igazodjon a lánckerék (28) alatt lévő szimbólumhoz.



A fűrészlánc mozgási iránya

4. Helyezze fel a láncvezető lapot (3) a láncvezető csapszegére (27) és tolja a lánckerékhez (28).
5. Fűzze be a fűrészláncot (4) a lánckerék (28) fölé.
6. Helyezze be a fűrészláncot (4) a láncvezető lap (3) felső oldalán a láncvezető lap hornyába. Kezdje a lánckeréken (28). Normális jelenség, ha a fűrészlánc (4) be-lóg.
7. Húzza előre a láncvezető lapot (3), hogy feszebbé tegye a fűrészláncot (4).
8. Helyezze fel a lánckerék-védőburkolatot (9). Ehhez először a lánckerék-burkolaton (29) lévő fület (9) a készüléken erre a célra kialakított vágatba kell helyezni. Ügyeljen arra, hogy a láncfeszítő csap (30) a befogóba (31) nyúljon.
9. Húzza meg a szárnyas anyát (7) mérsékelt erővel ⚙.
10. Fűrészlánc megfeszítése: forgassa el a láncfeszítő csavart (8) ⚙.
11. Húzza meg a szárnyas anyát (7) ⚙.

Fűrészlánc megfeszítése

MEGJEGYZÉS! Ne forró állapotban végezze a fűrészlánc feszítését vagy cseréjét, mivel lehülés után kissé összehúzódik. Ennek figyelmen kívül hagyása esetén kár keletkezhet a vezetősínben vagy a motorban, mivel a fűrészlánc túl szorosan fekszik fel a láncvezető lapra.

A fűrészlánc rendszeres megfeszítése a felhasználó biztonságát szolgálja, és csökkenti, illetve megakadályozza a fűrészlánc kopását és rongálódását. Javasoljuk a felhasználónak, hogy a munka megkezdése előtt és körülbelül 10 perces időközönként ellenőrizze a lánc feszességét, és szükség esetén korrigálja. Fűrészelés közben felmelegszik a fűrészlánc és ezáltal kissé kitágul. Különösen új fűrészláncok esetén kell számolni ezzel a „meghosszabbodással”.

A láncfeszítés és a lánc kenése jelentős mértékben befolyásolja a fűrészlánc élettartamát. Új fűrészlánc esetén legfeljebb 5 vágás után újra be kell állítani a lánc feszességét.

A fűrészlánc akkor van megfelelően megfeszítve, ha nem lóg le a láncvezető lap alján és teljesen körbe lehet húzni a kesztyűs kézzel. A fűrészlánc 9 N (kb. 1 kg) húzóerővel történő húzása esetén a fűrészlánc és a láncvezető lap távolsága nem lehet nagyobb, mint 2 mm.

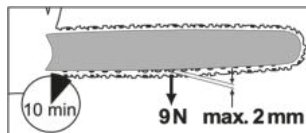

▲ VIGYÁZAT! Sérülésveszély véletlenül beinduló készülék révén. Kapcsolja ki a készüléket és húzza ki a csatlakozódugót a csatlakozójelzattól. Győződjön meg arról, hogy minden mozgó alkatrész teljesen leállt

Eljárás

1. Ellenőrizze, hogy a lánccék ki van engedve, vagyis a lánccékező kar (2) az elülső markolathoz (15) van húzva.
2. Csavarja ki a szárnyas anyát (7) ⚙.
3. A fűrészlánc feszítéséhez forgassa el a láncfeszítő csavart (8) ⚙.
A feszesség lazításához forgassa el a láncfeszítő csavart (8) ⚙.
4. Húzza meg a szárnyas-anyákat (7) ⚙.
Új fűrészlánc esetén legfeljebb 5 vágás után újra be kell állítani a lánc feszességét.

Vágófogak élesítése

▲ VIGYÁZAT! Sérülésveszély! A nem megfelelően élezett fűrészlánc növeli a visszaütés veszélyét! Használjon vágásbiztos kesztyűt, ha a fűrészláncsal vagy a láncvezető lappal dolgozik.

Az éles fűrészlánc optimális vágási eredményt biztosít. Könnyedén átvágja a fát és nagy, hosszú faforgácsokat hagy maga után. A fűrészlánc tompa, ha a vágószerszámot át kell nyomni a fán és a faforgácsok nagyon kicsik. Nagyon tompa fűrészlánc esetén egyáltalán nincs forgács, csak fapor.

A fűrészlánc élezéséhez speciális szerszámokra van szükség, amelyek biztosítják, hogy a lánc a megfelelő szögben és a megfelelő mélységben legyen élezve. Azoknak a felhasználóknak, akik nem rendelkeznek tapasztalattal a láncfűrész használatában, azt javasoljuk, hogy a fűrészlánc élezését bízzák szakemberre vagy szakműhelyre. Ha magabiztosan képes élezni a láncot, kövesse a fűrészlánc-élező készülék (pl. Parkside PSG 85 B2) útmutatójában lévő utasításokat.

- A fűrészlánc fűrészelő részei a vágótagok, amelyek egy vágófogból és egy mélység-határoló kiálló részből állnak. A kettő közötti magasságtávolság határozza meg az élezési mélységet.
- A lánc elhasználódott és új fűrészláncra kell cserélni, ha vágófogból már csak kb. 4 mm maradt meg.
- A vágófogak élezésénél a következő értékeket kell figyelembe venni (K ábra):
 - Élezési szög (30°)
 - Mellszög (85°)
 - Élezési mélység (0,65 mm)
 - A-körreszelő átmérője (4,0 mm)

▲ FIGYELMEZTETÉS! Balesetveszély! A vágógeometria értékeitől való eltérések növelhetik a gép visszaütési hajlamát.

Szükséges szerszámok és segédeszközök

- Körreszelő
- Laposreszelő

Eljárás (K ábra)

1. Kapcsolja ki a készüléket, és húzza ki a hálózati csatlakozódugót.
2. Az élezéshez a láncnak feszesnek kell lennie, hogy lehetséges legyen a helyes élezés.
3. Csak belülről kifelé élezzen. Vezesse a körreszelőt a vágófog belső oldalától kifelé. Emelje fel a reszelőt, amikor visszahúzza.
4. Először az egyik oldalal élezze meg a fogakat. Fordítsa meg a fűrészláncot, és élezze meg a másik oldal fogait.

5. Ellenőrizze a vágótagok hosszát. Az élezést követően a vágótagoknak egyforma hosszúnak és szélesnek kell lenniük.
6. Minden harmadik élezést követően ellenőrizze az élezési mélységet (mélység-határoló) és a magasságot laposreszelővel reszelje utána. A mélység-határolónak kb. 0,65 mm-rel a vágófog mögött kell lennie.
7. Visszahelyezést követően kissé kerekítse le előrefelé a mélység-határolót.

A láncfeszesség beállítása

A láncfeszesség beállítása a(z) *Fűrészlánc megfeszítése*, L. 17 fejezetben olvasható.

Új fűrészlánc bejárata

Új fűrészlánc esetén a feszítőerő egy idő után csökken. Ezért az első 5 vágás után, de legkésőbb 10 percnyi fűrészelés után újra meg kell feszíteni a fűrészláncot (*Fűrészlánc megfeszítése*, L. 17).

▲ FIGYELMEZTETÉS! Sérülésveszély! Soha ne rögzítsen új fűrészláncot kopott lánc-kerékre vagy sérült, illetve kopott láncvezető lapra. A lánc leugorhat vagy elszakadhat.

A láncvezető lap karbantartása

▲ VIGYÁZAT! Vágási sérülések! Ha a fűrészláncnal vagy a láncvezető lappal dolgozik, használjon vágásbiztos kesztyűt.

Szükséges szerszámok és segédeszközök

- Laposreszelő

Eljárás (B ábra)

1. Kapcsolja ki a készüléket és húzza ki a hálózati csatlakozódugót.
2. Vegye le a lánckerék-védőburkolatot (9), a fűrészláncot (4) és a láncvezető lapot (3).
3. Ellenőrizze a láncvezető lap (3) kopását.
4. Távolítsa el a sorjákat és egyenesítse ki laposreszelővel a vezetőfelületeket.
5. Tisztítsa meg az olajjáratot (26), hogy biztosítva legyen a fűrészlánc zavartalan, automatikus olajozása működés közben.
6. Szerelje fel a láncvezető lapot (3), a fűrészláncot (4) és a lánckerék védőburkolatát (9), majd feszítse meg a fűrészláncot.

Az olajjárat optimális állapota esetén a fűrészlánc néhány másodperccel a láncfűrész elindítása után automatikusan némi olajat permetez ki.

A láncvezető lap megfordítása

▲ VIGYÁZAT! Vágási sérülések! Ha a fűrészlánccal vagy a láncvezető lappal dolgozik, használjon vágásbiztos kesztyűt. A láncvezető lapot (3) kb. minden 10 munkaóra után meg kell fordítani az egyenletes kopás biztosítása érdekében.

Eljárás (B ábra)

1. Kapcsolja ki a készüléket és húzza ki a hálózati csatlakozódugót.
2. Vegye le a lánckerék-védőburkolatot (9), a fűrészláncot (4) és a láncvezető lapot (3).
3. Fordítsa meg a láncvezető lapot a vízszintes tengelye körül és szerelje fel a láncvezető lapot és a fűrészláncot a *A fűrészlánc és a láncvezető lap felszerelése, L. 17* fejezetben leírtak szerint. Ügyeljen a fűrészlánc mozgási irányára!



A fűrészlánc mozgási iránya

4. A fűrészlánc (4) beállításához igazodjon a lánckerék-burkolat (9) alatt lévő szimbólumhoz, ha a láncvezető lapot megfordítja.

Szénkefe cseréje

▲ VIGYÁZAT! Sérülésveszély véletlenül beinduló készülék révén. Kapcsolja ki a készüléket és húzza ki a csatlakozódugót a csatlakozóaljzatból. Győződjön meg arról, hogy minden mozgó alkatrész teljesen leállt.

Tudnivalók

- Mindig mindkét oldalon cserélje ki a szénkefét.

Szükséges szerszámok és segédeszközök

- lapos csavarhúzó

Eljárás (D ábra)

1. Csavarozza le a szénkefe (10) burkolatát egy lapos csavarhúzóval.
2. Távolítsa el a szénkefe (10) burkolatát.
3. Vegye ki a szénkefét (32) a befogóból (33).
4. Csúsztatson be egy új szénkefét a befogóba (33).
Ügyeljen a beszerelési pozícióra.
5. Helyezze fel a szénkefe (10) burkolatát a készülékre.
6. Rögzítse a szénkefe (10) burkolatát egy lapos csavarhúzóval.

Tárolás

- Tárolás előtt tisztítsa meg a készüléket és végezzen karbantartást.
- Helyezze fel a láncvezető lap védőtokját (23).
- Hosszabb üzemszünet előtt ürítse ki az olajtartályt. Ártalmatlanítsa a fáradt olajat környezetbarát módon (*Ártalmatlanítás/ Környezetvédelem, L. 20*).
A tömlőkben és a készülékben továbbra is lehet olajmaradvány, amely a tárolás során kifolyhat. A tároláshoz állítsa a készüléket megfelelő alátétre / olajkádba.
- Tárolja a készüléket száraz és portól védett helyen, gyermekektől elzárva.

Falra szerelés

A készülék alján lévő kulcslyukfurat (22) segítségével felakaszthatja a készüléket a falra.

▲ FIGYELMEZTETÉS! Személyi sérülés vagy anyagi kár a fűrés során. Tűzet és áramütést okozhat, ha elektromos vezetékekhez ér. Gázvezeték sérülése robbanást okozhat. Vízvezetékbe hatolás anyagi árokat vagy áramütést okozhat. Használjon megfelelő kereső készüléket a rejtett tápvezetékek érzékeléséhez vagy kérje a helyi közüzemi vállalat segítségét.

Szükséges szerszámok és segédeszközök

- Csavar (csavarfej \varnothing : 7-10 mm)
- megfelelő csavarhúzó
- adott esetben tiplik

Eljárás (A ábra)

- Erősítsen fel egy csavart tiplik segítségével egy kiválasztott helyen a falon.
- Hagyja, hogy a csavarfej kb. 10 mm távolságra kiálljon a falból.
- Ellenőrizze, hogy az akasztószerkezetet a készülék súlyához tervezték.
- Helyezze a készüléket a kulcslyukfurattal (22) a csavarhoz és húzza lefelé a készüléket ütközésig.

Szállítás

- A készülék szállítása esetén takarja le a láncvezető lapot a láncvédővel (23).
- Rövid távolságokon a munkavégzés helyén: A készüléket az elülső markolatnál (15) fogva vigye úgy, hogy a láncvezető lap hátrafelé nézzen.

- Minden szállítás előtt kapcsolja ki a készüléket. Rögzítse a készüléket a szállítás során (járművekben is) felborulás ellen, hogy megelőzze a sérüléseket, a károkat vagy az üzemanyag kifolyását.
- Hosszabb távolságokon vagy járművekben: Szállítsa a készüléket a mellékelt hordtáskában (25).

Hibakeresés

A következő táblázat segít Önnek a hibaelhárításban:

Probléma	Lehetséges ok	Hibaelhárítás
A készülék nem indul	Láncfék bekattant	<i>Láncfék ellenőrzése, L. 12</i>
	Nincs hálózati feszültség	Ellenőrizze a csatlakozóaljzatot, a hálózati csatlakozóvezetékét, a csatlakozódugót és a biztosítékot, adott esetben javíttassa meg villamossági szakemberrel.
	Be-/kikapcsoló (17) meghibásodott	Forduljon a szervizközpont- hoz.
	A szénkefe elhasználódott	
	A motor meghibásodott	
A készülék nem működik	A láncfék blokkolja a fűrészláncot (4)	<i>Láncfék ellenőrzése, L. 12</i>
Rossz vágási eredmény	A fűrészlánc (4) helytelenül van felszerelve	<i>A fűrészlánc és a láncvezető lap felszerelése, L. 17</i>
	A fűrészlánc (4) tompa	<ul style="list-style-type: none"> • <i>Vágófogak élesítése, L. 17</i> • <i>Cserélje ki a fűrészláncot és a láncvezető lapot, L. 16</i>
	Nem elég feszes a lánc	<i>Fűrészlánc megfeszítése, L. 17</i>
A készülék nehezen mozog, a lánc leugrik	Nem elég feszes a lánc	<i>Fűrészlánc megfeszítése, L. 17</i>
A lánc felforrósodik, a fűrészelés során füst képződik, elszíneződik a sín	Túl kevés a lánckenőolaj	<ul style="list-style-type: none"> • <i>Olajsint és automata olajozó rendszer ellenőrzése</i> • <i>Lánckenőolaj betöltése, L. 12</i> • <i>Olajjárat tisztítása</i> • <i>Forduljon a szervizközpont- hoz.</i>
Szikraképződés	A szénkefe elhasználódott	<i>Szénkefe cseréje, L. 19</i>
Rendellenes működés		
Csökkenett teljesítmény		

Ártalmatlanítás/Környezetvédelem

Gondosan ürítse ki az olajtartályt.

Ne öntsön használt olaj maradékot a csatornába vagy a lefolyóba. A használt olajat kör-

nyezetbarát módon kell ártalmatlanítani – adja le egy hulladékkezelő központban.

Gondoskodjon a készülék, a tartozékok és a csomagolás környezetbarát újrahasznosításáról.



Elektromos készülékek nem tartoznak a háztartási hulladékkba.

Az áthúzott kerekese kuka szimbóluma azt jelenti, hogy ezt a terméket élettartama végén nem szabad szelektálatlan települési hulladékként ártalmatlanítani.

Az elektromos és elektronikus berendezések hulladékairól szóló 2012/19/EU irányelv:

A fogyasztókat jogszabály kötelezi arra, hogy az elektromos és elektronikus berendezése-

ket élettartamuk végén eljuttassák környezetbarát újrahasznosításra. Ilyen módon környezetbarát és erőforrás-kímélő újrahasznosítás biztosítható.

A nemzeti jogba való átültetéstől függően a következő lehetőségek állnak rendelkezésre:

- visszaadás egy értékesítő helyen,
 - leadás egy hivatalos gyűjtőhelyen,
 - visszaküldés a gyártónak/forgalmazónak.
- Ez nem érinti a hulladékká vált készülékek tartozékait és elektromos alkatrészek nélküli segédeszközeit.

Pótalkatrészek és tartozékok

Pótalkatrészek és tartozékok az alábbi oldalon állnak rendelkezésre

www.grizzlytools.shop. Ha probléma merül fel a rendelés során, vegye fel velünk a kapcsolatot internetes áruházunkon keresztül. További kérdések esetén forduljon az alábbi helyre: **JÓTÁLLÁSI TÁJÉKOZTATÓ, L. 23**

Poz. sz.	Név	Rendelési sz.
21	Karmos ütköző	91120416
14	Tanksapka (Lánckenőolaj)	91120418
3	Láncvezető lap	91120149
4	Fűrészlánc	91120150
23	Láncvédő	91120419
9	Lánckerék védőburkolata	91120420

▲ FIGYELMEZTETÉS! A láncfűrész biztonságos használata csak jóváhagyott fűrészláncokkal és vezetősínekkel lehetséges. A nem jóváhagyott kombinációk használata súlyos sérülést vagy akár halált okozhat.

• Láncvezető lap:

- 18"AP18-62-507P (Kangxin)
- 18"180SDEA041 (Oregon)
- M1501862-1041TL (Trilink)

• Fűrészlánc:

- ALP-50-62S (Kangxin)
- 91PX062X (Oregon)
- CL15062TL (Trilink)

Az eredeti EU -megfelelőségi nyilatkozat fordítása

Termék: **Elektromos láncfűrész**

Modell: **PPEKS 2500 B2**

Sorozatszám: 000001-016700

A fent ismertetett nyilatkozat tárgya megfelel a vonatkozó uniós harmonizációs jogszabályoknak:

2006/42/EC • 2014/30/EU • 2000/14/EC & 2005/88/EC • 2011/65/EU & (EU) 2015/863

E nyilatkozat fent leírt tárgya összhangban van az egyes veszélyes anyagok elektromos és elektronikus berendezésekben való alkalmazásának korlátozásáról szóló, 2011. június 8-i 2011/65/EU európai parlamenti és tanácsi irányelvvel.

A megfelelőség biztosítása érdekében a következő harmonizált szabványokat és nemzeti szabványokat és előírásokat alkalmazták:

**EN 62841-1:2015/A11:2022 • EN 62841-4-1:2020 • EN ISO 12100:2010
EN IEC 55014-1:2021 • EN IEC 55014-2:2021
EN IEC 61000-3-2:2019/A2:2024 • EN 61000-3-3:2013/A2:2021
EN IEC 63000:2018**

A 2000/14/EC zajkibocsátási irányelvvel összhangban a következőket erősítik meg:

Hangerőszint (L_{WA})

– mért: 106,9 dB;

– garantált: 109 dB

A 2000/14/EC, VI. melléklet szerinti megfelelőségértékelési eljárást követte.

EK-típusvizsgálati tanúsítvány

- Szám: M6A 036607 2324 Rev.00
- Bejelentett szerv: TÜV SÜD Product Service GmbH • Ridlerstraße 65
80339 München • Deutschland, NB: 0123

E megfelelőségi nyilatkozat a gyártó kizárólagos felelősségére kerül kibocsátásra:



Grizzly Tools GmbH & Co. KG
Stockstädter Str. 20
63762 Grobostheim
NÉMETORSZÁG
15.12.2025

Christian Frank
Meghatalmazott képviselő a dokumentációhoz

JÓTÁLLÁSI TÁJÉKOZTATÓ

A termék megnevezése:	Elektromos láncfűrész
A termék típusa:	PPEKS 2500 B2
Gyártási szám:	495711_2504

A gyártó cégneve, címe, e-mail címe: Grizzly Tools GmbH & Co. KG Stockstädter Straße 20 63762 Großostheim NÉMETORSZÁG E-Mail: service@grizzlytools.de	Szerviz neve, címe, telefonszáma: Magyarország szerviz Tel.: 06800 21647 Kapcsolatfelvételi űrlap: www.parkside-diy.com W+T Környezetvédelmi és Szolgáltató Kft. Dunapart also 138; 2318 Szigetszentmárton Tel.: 0624 456 672
Az importáló/ forgalmazó neve és címe: Lidl Magyarország Kereskedelmi Bt., H-1037 Budapest, Rádl árok 6.	

1. A jótállási idő a Magyarország területén, Lidl Magyarország Kereskedelmi Bt. üzle-tében történt vásárlás napjától számított 5 év, amely jogvesztő. A jótál-lási idő a fogyasztó részére történő átadással, vagy ha az üzembe helyezést a forgalmazó, vagy annak megbízottja végzi, az üzembe helyezés napjával kezdődik.
2. A jótállási igény a jótállási jeggyel és/vagy a vásárlást igazoló blokkal érvé-nyesíthető. A jótállási jegy szabálytalan kiállítása, vagy átadásának elmaradá-sa nem érinti a jótállási kötelezettség-vállalás érvényességét. Kérjük, hogy a vásárlás tényének és időpontjának bizonyítására őrizze meg a pénztári fize-tésnél kapott jótállási jegyetés a vásárlást igazoló blokkot.
3. A vásárlástól számított három munkanapon belül érvényesített csereigény esetén a forgalmazó köteles a terméket kicserélni, feltéve ha a hiba a rendel-tetésszerű hasz-nálatot akadályozza. A jótállási jogokat a termék tulajdono-saként a fogyasztó érvé-nyesítheti az áruházakban, valamint a jótállási tájé-koztatóban feltüntetett szervizekben. (A magyar Polgári Törvénykönyv alapján fogyasztónak minősül a szakmája, önálló foglalkozása vagy üzleti tevékeny-sége körén kívül eljáró természetes személy.)
A jótállás ideje alatt a fogyasztó hibás teljesítés esetén kérheti a termék kija-vítását, kicserélését, vagy ha a termék nem javítható vagy cserélhető, vagy az a forgalma-zónak aránytalan többletköltséggel járna, illetve a fogyasztó kijavítá-shoz, kicseré-léshez fűződő érdeke alapos ok miatt megszűnt, árszállítást kérhet, vagy elállhat a szerződéstől és visszakérheti a vételárat. A kijavítás során a termékbe csak új alkatrész kerülhet beépítésre.

4. A fogyasztó a hiba felfedezése után a lehető legrövidebb időn belül köteles a hibát bejelenteni és a terméket a jótállási jogok érvényesítése céljából átadni. A hiba fel-fedezésétől számított két hónapon belül bejelentett jótállási igényt időben közölni kell tekinteni. A közlés elmaradásából eredő kárért a fogyasztó felelős. A jótállási igény érvényesíthetőségének határideje a termék, vagy fődarabjának kicserélése esetén a csere napján újraindul.
5. A rögzített bekötésű, illetve a 10 kg-nál súlyosabb, vagy tömegközlekedési eszközön nem szállítható terméket az üzemeltetés helyén kell megjavítani. Abban az esetben, ha a javítás a helyszínen nem végezhető el, a termék ki- és visszaszereléséről, valamint szállításáról a forgalmazónak kell gondoskodnia.
6. A jótállás nem áll fenn, ha a hiba a nem rendeltetésszerű használatból, átalakítás-ból, helytelen tárolásból, vagy a használati utasítástól eltérő kezelésből, vagy bármely a vásárlást követő behatásból fakad, vagy elemi kár okozta, és azt a for-galmazó, vagy a szerviz bizonyítja. A jótállás nem vonatkozik a mozgó kopó alkat-részek (világítótestek, gumibroncsok stb.) rendeltetéssze-rű elhasználódására. A szerviz és a forgalmazó a kijavítás során nem felel a terméken a fogyasztó vagy harmadik személyek által tárolt adatokért vagy beállításokért.
7. Fogyasztói jogvita esetén a fogyasztó a megyei (fővárosi) kereskedelmi és iparkamarák mellett működő békéltető testület eljárását is kezdeményezheti. A jótállás a fogyasztó törvényből eredő szavatossági jogait és azok érvénye-síthetőségét nem érinti.

Kijavítást ellenőrző szelvény:

A jótállási igény bejelentésének idő-pontja:	A hiba oka:
Javításra átvétel időpontja:	A hiba javításának módja:
A fogyasztó részére történő visszaadás időpontja:	
A szerviz bélyegzője, kelt és aláírás:	

Kicserélést ellenőrző szelvény:

A jótállási igény bejelentésének időpontja:
Kicserélés időpontja:
A cserélő bolt bélyegzője, kelt és aláírás:

Kazalo

Uvod.....	25
Predvidena uporaba.....	25
Obseg dobave/pribor.....	25
Pregled.....	26
Opis delovanja.....	26
Tehnični podatki.....	26
Varnostna navodila.....	27
Pomen varnostnih napotkov.....	27
Slikovni znaki in simboli.....	27
Splošna varnostna opozorila za električno orodje.....	28
Varnostna navodila za verižne žage.....	30
Dodatna varnostna navodila.....	30
Vzroki in uporabnikovo preprečevanje povratnega udarca.....	31
Preostala tveganja.....	31
Priprava.....	32
Varnostne priprave.....	32
Uporaba.....	32
Pred uporabo.....	32
Vklon in izklon.....	33
Tehnike žaganja.....	33
Čiščenje, vzdrževanje in shranjevanje.....	35
Čiščenje.....	36
Vzdrževanje.....	36
Shranjevanje.....	39
Transport.....	39
Iskanje napak.....	40
Odstranjevanje med odpadke/varstvo okolja.....	40
Nadomestni deli in pribor.....	41
Prevod izvirnika izjave EU o skladnosti.....	42
Garancijo.....	43
Eksplोजijski pogled.....	215

Uvod

Iskrene čestitke ob nakupu vaše nove električne verižne žage. (v nadaljevanju naprava ali električno orodje).

Odločili ste se za kakovostno napravo. Ta naprava je bila preverjena glede kakovosti med in po koncu proizvodnje. S tem je zagotovljena sposobnost vaše naprave za delovanje.

Ni mogoče izključiti, da v posameznih primerih na napravi ali v njej ne ostane nekaj mazi. To ni napaka ali okvara in ni razlog za zaskrbljenost.



Navodila za uporabo so sestavni del te naprave. Vsebujejo pomembna navodila glede varnosti, uporabe in odstranjevanja med odpadke. Skrbno preberite navodila za uporabo. Seznanite se z elementi upravljanja in pravilno uporabo naprave. Napravo uporabljajte samo v skladu z opisom in za navedena področja uporabe. Navodila za uporabo skrbno shranite in vso dokumentacijo predajte tretji osebi skupaj z napravo.

Predvidena uporaba

Naprava je predvidena izključno za naslednjo uporabo:

- Žaganje lesa

Naprava ni predvidena za druge vrste uporabe. To obsega npr. rezanje zidovja, plastike, kamna, kovine, živil ali lesa, ki vsebuje tujke (npr. žebelje ali vijake).

Napravo smejo uporabljati samo odrasle osebe. Mladostniki, starejši od 16 let, smejo napravo uporabljati samo pod nadzorom.

Verižno žago sme uporabljati samo ena oseba. Uporabnik mora uporabljati primerno osebno varovalno opremo (OVO). Verižno žago je treba držati z desno roko za zadnji ročaj in z levo roko za sprednji ročaj.

Pred uporabo naprave mora uporabnik prebrati in razumeti vse napotke in navodila v teh navodilih za uporabo.

Vsaka druga uporaba, ki ni izrecno dovoljena v teh navodilih za uporabo, lahko predstavlja resno nevarnost za uporabnika in povzroči škodo na napravi. Upravljevec ali uporabnik izdelka je odgovoren za nesreče ali poškodbe drugih oseb ali njihove lastnine. Naprava je predvidena za uporabo v zasebnem gospodinjstvu. Ni bila zasnovana za trajno poslovno uporabo. Pri poslovni uporabi garancija preneha veljati. Proizvajalec ne jamči za škodo, povzročeno zaradi nepredvidene uporabe ali napačnega upravljanja.

Obseg dobave/pribor

Vzemite izdelek iz embalaže in preverite obseg dobave.

Odstranite embalažni material na pravilen način.

- Električna verižna žaga

- Žagin list (že nameščen)
- Veriga žage (že nameščen)
- Zaščita verige
- Torba za prenašanje
- Steklenica za olje (130 ml Bio olje za verigo žage)
- izvirna navodila

Pregled

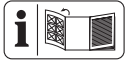

Slike naprave najdete na sprednji in zadnji zloženi strani.

slika A

- 1 Zadnji ročaj
 - 2 Zavorna ročica verige/sprednja zaščita rok
 - 3 Žagin list
 - 4 Veriga žage
 - 5 Preusmerjevalna konica
 - 6 Ilovnik verige (ni vidno)
 - 7 Krilata matica (Pokrov verižnika)
 - 8 Napenjalni vijak verige
 - 9 Pokrov verižnika
 - 10 pokrov (grafitna ščetka)
 - 11 Zadnja zaščita za roko
 - 12 Razbremenilni element
 - 13 električni priključni kabel
 - 14 Pokrov rezervoarja (Olje za verigo)
 - 15 Sprednji ročaj
 - 16 zapora vklopa
 - 17 stikalo za vklop/izklop
 - 18 Vizirna linija/Prikaz smeri podiranja
 - 19 Oznaka za minimum »MIN« (Prikaz nivoja olja)
 - 20 Prikaz nivoja olja
 - 21 Naslon z nastavki
 - 22 Ključavnična odprtina
 - 23 Zaščita verige
 - 24 Steklenica za olje
 - 25 Torba za prenašanje
- slika B**
- 26 Dotok za olje
 - 27 Sornik žaginega lista
 - 28 Verižnik
 - 29 Nastavek

- 30 Napenjalni zatič verige
 - 31 Sprejemni nastavek (Napenjalni zatič verige)
- slika D**
- 32 grafitna ščetka
 - 33 sprejemni nastavek (grafitna ščetka)

Opis delovanja

Veržno žago poganja elektromotor.

Obodna veriga žage se vodi čez žagin list (vodilo verige). Verižna žaga je opremljena z zavoro za hitro ustavititev verige. Avtomatika za olje skrbi za neprekinjeno mazanje verige. Dodatno je verižna žaga opremljena s sistemom za hitro napenjanje verige. Za zaščito uporabnika je naprava opremljena z različnimi zaščitnimi pripravami.

Funkcije posameznih delov so opisane v nadaljevanju.

Tehnični podatki

Električna verižna žagaPPEKS 2500 B2

Nazivna napetost U 230-240 V~, 50 Hz
 Nazivna vhodna moč P 2500 W
 Razred zaščite II (dvojna izolacija)
 Vrsta zaščite IPX0
 Hitrost verige v_0 16 m/s
 Teža

- z žaganim listom in verigo žage 5,5 kg
 - brez žaginega lista in verige žage 4,7 kg

Vsebina rezervoarja 130 cm³

Veriga žage Kangxin ALP-50-62S

-Delitev verige 9,53 mm (0,375")

-Število gonilnih členov 62

-Debelina gonilnih členov 1,3 mm

Žagin list Kangxin 18" AP18-62-507P

-Vrsta žaginega lista 18"

-Dolžina žaginega lista 50 cm (500 mm)

-Dolžina reza 45 cm (450 mm)

Delitev verižnika 9,53 mm (0,375")

-Število zob (verižnika) 6

Raven zvočnega tlaka (L_{pA})
 94 dB; $K_{pA}=3$ dB

Raven zvočne moči (L_{WA})

- zagotovljena 109 dB

- izmerjena 106,9 dB; $K_{WA}=2,35$ dB

Vibracije (a_h) 5,53 m/s²; $K=1,5$ m/s²

Opombe o vrednostih hrupa in vibracij

Vrednosti hrupa in vibracij so bile ugotovljene v skladu s standardi in določbami v izjavi o skladnosti.

▲ POZOR! Poškodbe sluha! Nosite zaščito sluha.

Navedene skupne vrednosti tresljajev in navedene vrednosti emisij hrupa so bile izmerjene po standardiziranem preizkusnem postopku in jih je mogoče uporabiti za primerjavo električnega orodja z drugim električnim orodjem. Navedene skupne vrednosti tresljajev in navedene vrednosti emisij hrupa se lahko uporabijo za začasno oceno obremenitve.

▲ OPOZORILO! Vrednosti tresljajev in emisij hrupa lahko med dejansko uporabo električnega orodja odstopajo od navedene vrednosti, odvisno od načina, na katerega se električno orodje uporablja, zlasti od vrste obdelovanca. Treba je določiti varnostne ukrepe za zaščito uporabnika, ki temeljijo na oceni obremenitve s tresljaji med dejanskimi pogoji uporabe. Pri tem je treba upoštevati vse dele delovnega cikla, na primer čase, v katerih je električno orodje izklopljeno, in tiste, v katerih je sicer vklopljeno, vendar deluje brez obremenitve.

Varnostna navodila

V tem razdelku so obravnavana osnovna varnostna navodila pri uporabi izdelka.

▲ OPOZORILO! Verižna žaga je nevarna naprava, ki lahko pri napačni ali brezskrbni uporabi povzroči resne ali celo smrtne telesne poškodbe. Zato za svojo lastno varnost in varnost drugih vedno upoštevajte spodnja varnostna navodila in v primerih negotovosti za nasvet vprašajte strokovnjaka.

Pomen varnostnih napotkov

▲ NEVARNOST! Če tega varnostnega navodila ne upoštevate, pride do nesreče. Posledica je huda telesna poškodba ali smrt.

▲ OPOZORILO! Če teh varnostnih navodil ne upoštevate, morda pride do nesreče. Posledica je morebitna huda telesna poškodba ali smrt.

▲ POZOR! Če tega varnostnega navodila ne upoštevate, pride do nesreče. Posledica je morebitna lažja ali zmerna telesna poškodba.

OBVESTILO! Če tega varnostnega navodila ne upoštevate, pride do nesreče. Posledica je morebitna materialna škoda.

Slikovni znaki in simboli

Slikovne oznake na napravi

OBVESTILO! Pred deli se dobro seznanite z vsemi elementi za upravljanje. Vadite ravnanje z verižno žago in dovolite, da vam delovanje, način delovanja in delovne tehnike razloži izkušeni tehnik za žaganje ali strokovnjak.

OBVESTILO! Veriga žage se ne vrti, ko je zavora verige zaskočena. Sprostite zavoro verige, tako da zavoro ročico verige povlečete proti sprednjemu ročaju.



Pozor!



Preberite navodila za uporabo



Uporabljajte zaščito sluha



Uporabljajte zaščito oči



Uporabljajte zaščito glave



Uporabljajte zaščitne rokavice



Nosite varnostne čevlje s stabilnim podplatom!



Uporabljajte zaščitno obleko



Vedno delajte z obema rokama!



Uporaba naprave v dežju ali vlažnem okolje je prepovedana.



Pozor! Povratni udarec – pri delu bodite pozorni glede povratnih udarcev stroja.



Takoj izvlecite električni vtič iz električne vtičnice, če je električni kabel poškodovan, zapleten ali prerezan.

 Zagotovljena raven zvočne moči L_{WA} v dB(A)

MIN Oznaka za minimum »MIN« prikaza nivoja olja

 Oljenje verige žage

AUTO STOP Zavora verige

 Električne naprave ne spadajo med gospodinjske odpadke.

 Razred zaščite II (dvojna izolacija)

 Vrsta žaginega lista

Slikovne oznake pod pokrovom verižnika

 Upoštevajte smer teka verige žage. Pozor! Preberite navodila za uporabo.

Slikovne oznake na pokrovu verižnika

 Smer teka verige žage

Slikovne oznake na žaginem listu

 Vrsta žaginega lista

 Širina utora

 Delitev verige

 Število gonilnih členov

Slikovne oznake na zavorni ročici verige

 Zavora verige aktivirana

 Zavora verige deaktivirana

Slikovne oznake na krilati matici (pokrovu verižnika)

 ODPRT

 ZAPRT

Slikovne oznake na napenjalnem vijaku verige

 sprostiti

 napeti

Bildzeichen Abdeckung Kohlebürsten

 Kohlebürste austauschen
ODPRT

 ZAPRT

Slikovne oznake na steklenici za olje

 Shranite zunaj dosega otrok

Splošna varnostna opozorila za električno orodje

⚠ OPOZORILO! Preberite vsa varnostna opozorila, navodila, slike in specifikacije, priloženi temu električnemu orodju. Neupoštevanje vseh spodnjih navodil lahko povzroči električni udar, požar in/ali resne telesne poškodbe. **Shranite vsa opozorila in navodila za nadaljnjo uporabo.**

Izraz »električno orodje« v opozorilih se nanaša na vaše električno orodje, ki se napaja iz električnega omrežja (prek kabla) ali akumulatorja (brezžično).

1. **VARNOST NA DELOVNEM OBMOČJU**
 - a) **Delovno območje mora biti čisto in dobro osvetljeno.** Neurejena ali temna območja lahko povzročijo nesreče.
 - b) **Električnega orodja ne uporabljajte v eksplozivnem okolju, na primer, kjer so prisotni vnetljive tekočine, plin ali prah.** Električna orodja ustvarjajo iskre, ki lahko vžgejo prah ali hlape.
 - c) **Med uporabo električnega orodja otroci in navzoči ne smejo biti v bližini.** Zaradi odvratanja pozornosti lahko izgubite nadzor.
2. **ELEKTRIČNA VARNOST**
 - a) **Vtiči električnega orodja se morajo ujemati z vtičnico. Nikoli ne spreminjajte vtiča na noben način. Ne uporabljajte prilagoditvenih vtičev z ozemljenimi električnimi orodji.** Nespremenjeni vtiči in ustrezne vtičnice bodo zmanjšali tveganje električnega udara.
 - b) **Izogibajte se telesnemu stiku z ozemljenimi površinami, kot so cevi, radiatorji, štedilniki in hladilniki.** Če je vaše telo ozemljeno, obstaja povečana nevarnost električnega udara.
 - c) **Električnega orodja ne izpostavljajte dežju ali mokrim razmeram.** Voda, ki vstopi v električno orodje, poveča tveganje električnega udara.

- d) **Kabla ne uporabljajte za druge name- ne. Nikoli ne uporabljajte kabla za pre- našanje, vlečenje ali izklapljanje elek- tričnega orodja. Kabla ne približujte vročini, olju, ostrim robovom ali premi- kajočim se delom.** Poškodovani ali pre- pleteni kabli povečajo tveganje električ- nega udara.
 - e) **Ko električno orodje uporabljate na prostem, uporabite podaljšek, prime- ren za uporabo na prostem.** Če upora- bljate kabel, primeren za uporabo na pro- stem, zmanjšate tveganje električnega udara.
 - f) **Če se ne morete izogniti uporabi elek- tričnega orodja v vlažnem okolju, upo- rabite napajalnik, zaščiten z napravo za diferencialni tok (RCD).** Če uporablja- te RCD, zmanjšate tveganje električnega udara.
3. **OSEBNA VARNOST**
- a) **Bodite pozorni pri uporabi električnih orodij, pazite, kaj počnete in uporabite zdrav razum. Ne uporabljajte elek- tričnega orodja, ko ste utrujeni ali pod vplivom drog, alkohola ali zdravil.** Trenutek nepazljivosti med uporabo električ- nega orodja lahko povzroči resne telesne poškodbe.
 - b) **Uporabljajte osebno varovalno opre- mo. Vedno nosite zaščito za oči.** Varo- valna oprema, kot so maska za prah, ne- drseči zaščitni čevlji, trda pokrivala ali za- ščita za sluh, ki se uporablja v ustreznih pogojih, bo zmanjšala telesne poškodbe.
 - c) **Preprečite nenamerni zagon. Prepri- čajte se, da je stikalo izklopljeno, pre- den orodje priključite na vir napajanja in/ali akumulator, dvignete ali nesete.** Če električno orodje nosite s prstom na stikalu ali vklopite električno orodje, ki ima vklopljeno stikalo, lahko pride do ne- sreče.
 - d) **Preden vklopite električno orodje, od- stranite morebitne nastavitvene klju- če ali montažne ključce.** Montažni ključ ali ključ, ki je ostal pritrjen na vrteči se del električnega orodja, lahko povzroči tele- sne poškodbe.
 - e) **Ne posegajte. Vedno imejte ustrezen položaj in ravnotežje.** To v nepričakova- nih situacijah omogoča boljši nadzor nad električnim orodjem.
 - f) **Pravilno se oblecite. Ne nosite ohla- pnih oblačil ali nakita. Las in oblačil**

ne približujte premikajočim se delom. Ohlapna oblačila, nakit ali dolgi lasje se lahko zgrabijo v premikajoče se dele.

- g) **Če so naprave predvidene za priključi- tev naprav za odsesavanje in zbiranje prahu, se prepričajte, da so te priklju- čene in pravilno uporabljene.** Uporaba zbiralnika prahu lahko zmanjša nevarno- sti, povezane s prahom.
 - h) **Ne dovolite, da bi vam poznavanje, pri- dobljeno s pogosto uporabo orodja, omogočilo, da postanete preveč sa- mozavestni in prezrete načela varnosti orodja.** Nepazljivo dejanje lahko povzroči hude telesne poškodbe v delčku sekun- de.
4. **UPORABA IN NEGA ELEKTRIČNEGA ORODJA**
- a) **Električnega orodja ne preobremenjuj- te. Uporabite ustrezno električno oro- dje za vašo uporabo.** Pravilno električno orodje bo delo opravilo bolje in varnejše s hitrostjo, za katero je bilo zasnovano.
 - b) **Ne uporabljajte električnega orodja, če ga s stikalom ni mogoče vklopiti in iz- klopiti.** Vsako električno orodje, ki ga ni mogoče nadzorovati s stikalom, je nevar- no in ga je treba popraviti.
 - c) **Pred nastavitvami, menjavo pribora ali shranjevanjem električnega oro- dja izklopite vtič iz vira napajanja in/ali odstranite akumulator iz električnega orodja, če je snemljiv.** Tak preventivni varnostni ukrepi zmanjšajo tveganje ne- namernega vklopa električnega orodja.
 - d) **Nedelujoča električna orodja hranite zunaj dosega otrok in ne dovolite, da električno orodje upravljajo osebe, ki ne poznajo električnega orodja ali teh navodil.** Električno orodje je nevarno v rokah neusposobljenih uporabnikov.
 - e) **Vzdrževanje orodja in dodatkov. Pre- verite premikajoče se dele glede pra- vilne izravnane ali zagozdenosti, pre- loma delov in drugih stanj, ki bi lahko ovirala delovanje električnega orodja. Če je električno orodje poškodovano, pred uporabo poskrbite za popravilo.** Veliko nesreč se zgodi zaradi slabo vzdr- ževanega električnega orodja.
 - f) **Rezalna orodja ohranjajte ostra in či- sta.** Pravilno vzdrževana rezalna orodja z ostrimi rezalnimi robovi se manj zatikajo in jih je lažje nadzorovati.

- g) **Električno orodje, pribor in nastavke za orodje itd. uporabljajte v skladu s temi navodili, pri čemer upoštevajte delovne pogoje in delo, ki ga je treba opraviti.** Uporaba električnega orodja za drugačna opravila od predvidenih lahko povzroči nevarno situacijo.
- h) **Ročaji in prijemalne površine naj bodo suhi, čisti ter brez olja in maščobe.** Spolzki ročaji in prijemalne površine ne omogočajo varne uporabe in nadzora orodja v nepričakovanih situacijah.
5. **SERVIS**
- a) **Poskrbite, da bo vaše električno orodje servisirala usposobljena oseba za popravilo, ki bo uporabila samo enake nadomestne dele.** Tako boste zagotovili ohranitev varnosti električnega orodja.

Varnostna navodila za verižne žage

- a) **Med delovanjem žage verigi žage ne približujte nobenih delov telesa.** Pred zagonom žage se prepričajte, da se veriga žage ničesar ne dotika. Pri delu z verižno žago lahko en sam trenutek nepazljivosti privede do tega, da veriga žage zajame oblačila ali dele telesa.
- b) **Verižno žago vedno držite z desno roko na zadnjem ročaju in z levo roko na sprednjem ročaju.** Držanje verižne žage v obratnem delovnem položaju poveča tveganje telesnih poškodb in ni dovoljeno.
- c) **Držite verižno žago samo za izolirane površine ročajev, ker lahko veriga žage pride v stik s skritimi električnimi napeljavami.** Stik verige žage z napeljavo pod napetostjo lahko spravi pod napetost tudi kovinske dele naprave in povzroči električni udar.
- d) **Nosite zaščito oči. Priporočljiva je tudi zaščitna oprema za sluh, glavo, roke, noge in stopala.** Primerna zaščitna obleka zmanjša nevarnost telesnih poškodb zaradi letočih trsk in nehotenega dotikanja verige žage.
- e) **Z verižno žago ne delajte na drevesu, lestvi, s strehe ali na nestabilnem stojšču.** Pri uporabi na takšen način obstaja resna nevarnost telesnih poškodb.
- f) **Vedno pazite na stabilen položaj in verižno žago uporabljajte le, če stojite na trdni, varni in ravni podlagi.** Drseča podlaga ali nestabilno stojišče lahko pri-

vede do izgube ravnotežja ali do izgube nadzora nad verižno žago.

- g) **Pri rezanju veje pod napetostjo računajte s tem, da se ta odbije nazaj.** Ko se napetost v lesnih vlaknih sprosti, lahko sproščena veja zadene uporabnika in/ali mu odvzame nadzor nad verižno žago.
- h) **Bodite posebej previdni pri žaganju podrasti in mladih dreves.** Tanek material se lahko zatakne v verigi žage in vas udari ali pa vas spravi iz ravnotežja.
- i) **Izklopljeno verižno žago prenašajte za sprednji ročaj, veriga žage naj kaže stran od vašega telesa.** Pri transportu ali shranjevanju verižne žage vedno namestite zaščitni pokrov. Skrbno ravnanje z verižno žago prepreči verjetnost nehotenega dotika delujoče verige žage.
- j) **Upoštevajte navodila za mazanje, napetost verige in za zamenjavo vodila in verige.** Neustrezno napeta ali premazana veriga se lahko pretrga ali poveča tveganje povratnega udarca.
- k) **Žagajte samo les. Verižne žage ne uporabljajte za dela, za katera ni predvidena. Na primer: Verižne žage ne uporabljajte za žaganje kovine, plastike, zida ali gradbenih materialov, ki niso iz lesa.** Uporaba verižne žage za nepredvidene namene dela lahko privede do nevarnih situacij.
- l) **Ne poskušajte podirati dreves, dokler ne poznate vseh tveganj in načinov, kako se tveganjem izogniti.** Prišlo bi lahko do resnih telesnih poškodb uporabnika ali druge osebe zaradi podirajočega se drevesa.

Dodatna varnostna navodila

- **⚠ OPOZORILO!** To električno orodje med delovanjem ustvarja elektromagnetno polje. To polje lahko v določenih okoliščinah vpliva na aktivne ali pasivne medicinske vsadke. Da bi zmanjšali nevarnost resnih ali smrtnih telesnih poškodb, priporočamo, da se uporabniki z medicinskimi vsadki posvetujejo s svojim zdravnikom in proizvajalcem medicinskega vsadka, preden začnejo uporabljati stroj.
- Priključno napeljavo položite tako, da je med žaganjem ne morejo zadeti veje ali podobno.
- Uporabljajte zaščitno stikalo za okvarne tokove (angl. Residual Current Device) z diferencialnim tokom 30 mA ali manj.

- Uporabljajte samo dovoljene električne kable izvedbe H07RN-F, ki so dolgi največ 75 m in predvideni za uporabo na prostem. Presek pramenov električnega kabla mora znašati najmanj $2,5 \text{ mm}^2$. Kabelski boben pred uporabo vedno odvijte do konca. Preverite, ali je električni kabel poškodovan.
- Skrbno upoštevajte navodila za vzdrževanje, nadzor in servisiranje v teh navodilih za uporabo. Poškodovane zaščitne priprave in dele mora strokovno popraviti naša servisna služba ali pa jih zamenjati, če ni v navodilih za uporabo navedeno drugače.
- Verižne žage ne uporabljajte, če ni premazana. Uporabljajte samo priporočena maziva.
- Če ste novi uporabnik žage, vadite žaganje zaobljenih kosov lesa na kozi ali ogrodju za žaganje.
- Če je priključni kabel električnega orodja poškodovan, ga je treba zamenjati za posebej pripravljeni priključni kabel, ki je na voljo pri službi za stranke.
- Če je treba zamenjati priključni kabel, naj to izvede proizvajalec ali njegov zastopnik (npr. pooblaščen strokovna delavnica, servisna služba).

Vzroki in uporabnikovo preprečevanje povratnega udarca

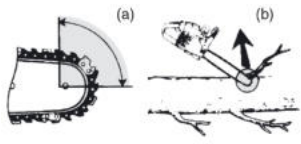

- Povratni udarec se lahko pojavi, ko se nastavek ali konica vodila verige dotakne predmeta ali ko se les premakne skupaj in verigo žage stisne v rezu (slika b).
- V določenih primerih lahko stik konice povzroči nenaden vzvratni odziv, pri katerem se vodilo verige sunkovito premakne navzgor in nazaj v smeri uporabnika (slika a).
- Če se veriga žage stisne na vrhu vodila verige, lahko pride do sunkovitega premika vodila verige v smeri uporabnika.
- Vsaka takšna situacija lahko povzroči vašo izgubo nadzora, kar lahko privede do resne telesne poškodbe. Ne zanašajte se

samo na varnostne priprave, ki so del vaše žage. Kot uporabnik verižne žage morate izvesti več korakov, da pri žaganju ne pride do nesreč ali telesnih poškodb.

Povratni udarec je posledica napačne uporabe verižne žage in/ali nepravilnih delovnih postopkov ali pogojev in se mu lahko izognete z ustreznimi previdnostnimi ukrepi, kot je navedeno v nadaljevanju:

- **Trdno držite ročaja verižne žage z obema rokama, pri čemer naj vsi vaši prsti ročaja obdajajo, ter obrnite svoje telo in roke tako, da se boste lahko upirali silam povratnega udarca.** Uporabnik lahko nadzoruje sile povratnega udarca, če upošteva ustrezne varnostne ukrepe. Verižne žage ne spustite.
- **Ne segajte predalec in ne žagajte nad višino ramen.** Tako v nepričakovanih situacijah preprečite nenamerni stik konice in pridobite boljši nadzor nad verigo žage.
- **Uporabljajte samo nadomestna vodila verige in verige žage, ki jih navaja proizvajalec.** Nepravilna nadomestna vodila verige in verige žage lahko povzročijo pretrganje verige in/ali povratni udarec.
- **Pri brušenju in vzdrževanju verige žage upoštevajte navodila proizvajalca.** Zmanjšana višina omejevalnika globine lahko povzroči povečanje povratnega udarca.

Preostala tveganja

Tudi če to napravo uporabljate v skladu s predpisi, še vedno obstajajo preostala tveganja. V povezavi z zasnovo in izvedbo te naprave se lahko pojavijo naslednje nevarnosti:

- Okvare sluha, če ne nosite primerne zaščite sluha.
- Zdravstvene težave, ki izhajajo iz prenosa tresljajev na dlan in roko, če napravo uporabljate dlje časa ali jo nepravilno vodite in vzdržujete.
- Ureznine.

⚠ OPOZORILO! Nevarnost zaradi elektromagnetnega polja, nastalega med delovanjem naprave. To polje lahko v določenih okoliščinah vpliva na aktivne ali pasivne medicinske vsadke. Da bi zmanjšali nevarnost resnih ali smrtnih telesnih poškodb, se morajo uporabniki z medicinskimi vsadki posvetovati s svojim zdravnikom in proizvajalcem medicinskega vsadka, preden začnejo uporabljati napravo.

Priprava

▲ OPOZORILO! Nevarnost telesnih poškodb zaradi nezaželenega zagona naprave. Priključni vtič vtaknite v električno vtičnico šele, ko je naprava dokončno pripravljena za uporabo.

Varnostne priprave

Za zaščito uporabnika in naprave so na voljo naslednje varnostne priprave:

Zadnji ročaj (1) z zadnjo zaščito rok (11)

- Roko ščiti pred vejami in vejicami ter verigo, ki skoči z verige žage.

Zavorna ročica verige/sprednja zaščita rok (2)

- Veriga žage ne teče, ko se je zavora verige zaskočila.
- Takoj zaustavi verigo žage pri povratnem udarcu.
- Vzvod je mogoče sprožiti tudi ročno.
- Ščiti levo roko uporabnika, če ta zdrsne s sprednjega ročaja.

Veriga žage (4) z majhnim povratnim udarcem

- Vam s posebej zasnovanimi varnostnimi pripravami pomaga prestrezati povratne udarce.

Lovilnik verige (6)

- Zmanjša nevarnost telesnih poškodb, če veriga žage odskoči ali se pretrga.

Zapora vklopa (16)

- Za vklop naprave mora biti zapora vklopa odpahnjena.

Stikalo za vklop/izklop (17) s takojšnjo ustavitvijo verige

- Pri spustitvi stikala za vklop/izklop se naprava takoj izklopi.

Naslom z nastavki (21)

- Poveča stabilnost pri navpičnem rezanju.
- Olajša žaganje.

Uporaba

Pred uporabo

▲ OPOZORILO! Nevarnost telesnih poškodb! Pri delih z verigo žage vedno nosite zaščitne rokavice in uporabljajte samo originalne dele. Pred vsemi deli na napravi izvlomite električni vtič iz električne vtičnice.

Pred uporabo verizne žage izvedite naslednje postopke:

- po *Namestitvev verige žage in žaginega lista*, str. 37
- *Napenjanje verige žage*, str. 37
- *Dolivanje olja za verigo*, str. 33
- *Preverjanje zavore verige*, str. 32
- *Preverjanje avtomatike za olje*

Preverjanje zavore verige

Hinweise

- Die Sägekette läuft nicht, wenn die Kettenbremse eingerastet ist.
- **▲ GEFAHR!** Verletzungsgefahr durch nachlaufende Sägekette. Wenn die Kettenbremse nicht richtig funktioniert, dürfen Sie die Kettensäge nicht verwenden. Wenden Sie sich an das Service Center.

Vorgehen

1. Stellen Sie das Gerät auf eine flache Oberfläche.
2. Schließen Sie das Gerät an die Netzspannung an.
3. Lösen Sie die Kettenbremse, indem Sie den Kettenbremshebel (2) gegen den vorderen Griff (15) ziehen.
4. Halten Sie das Gerät mit beiden Händen gut fest, mit der rechten Hand am hinteren (1) und mit der linken Hand am vorderen Handgriff (15). Daumen und Finger müssen die Handgriffe fest umschließen.
5. Schalten Sie das Gerät ein.
6. Betätigen Sie bei laufendem Motor mit der linken Hand den Kettenbremshebel (2). Schieben Sie hierzu den Kettenbremshebel (2) vom vorderen Handgriff (15) weg.
Die Sägekette sollte abrupt stoppen.
7. Wenn die Kettenbremse richtig funktioniert, lassen Sie den Ein-/Ausschalter (17) los und lösen Sie die Kettenbremse.

Preverjanje mazanja verige

OBVESTILO! Če verizno žago uporabljate s premalo olja, se zmanjša moč rezanja in skrajša življenjska doba verige žage, ker veriga žage hitreje postane topa. Premalo olja prepoznate po nastanku dima ali obarvanju žaginega lista. Prepričajte se, da olje vedno teče na verigo.

Navodila

- Pred začetkom dela preverite nivo olja.
- Mazanje verige lahko kadar koli preverite med uporabo.

Kako ravnati

- Med tekom verižne žage: Držite verižno žago nad svetlimi tlemi. Opazujte sled olja. Verižna žaga se ne sme dotikati tal!
 - Vidna sled olja:** Verižna žaga deluje brezhibno
 - Šibka sled olja:** Nastavite pretok olja
 - Ni sledi olja:** Očistite dotok za olje

Dolivanje olja za verigo

▲ OPOZORILO! Nevarnost požara! Preden začnete dolivati olje za verigo, vedno najprej izklopite napravo in počakajte, da se motor ohladi.

OBVESTILO! Če verižno žago uporabljate s premalo olja, se zmanjša moč rezanja in skrajša življenjska doba verižne žage, ker veriga žage hitreje postane topa. Premalo olja prepoznate po nastanku dima ali obarvanju žaginega lista. Prepričajte se, da olje vedno teče na verigi.

Kakor hitro veriga teče, se olje steka do žaginega lista (3).

- Redno preverjajte nivo olja in pri nizkem nivoju olje dolijte. Vsebina rezervoarja: 130 cm³
- Uporabljajte biološko olje za verige, ki vsebuje dodatke za zmanjšanje trenja in obrabe. Druga možnost je, da uporabite olje za mazanje verige z majhnim deležem dodatkov za oprijem.
- Kadar naprave dlje časa ne uporabljate, izpraznite rezervoar za olje (6–8 tednov).

Kako ravnati

- Odložite napravo na stran tako, da pokrov rezervoarja (14) kaže navzgor.
- Odvijte pokrov rezervoarja (14).
- V rezervoar nalijte biološko olje za verige.
- Morebiti razlito olje pobrišite.
- Privijte pokrov rezervoarja (14).

Vklop in izklop

Pogoji

- Žagin list (3), veriga žage (4) in pokrov verižnika (9) so pravilno nameščeni.
- V rezervoarju je dovolj olja za verigo. Po potrebi olje za verigo dolijte (*Dolivanje olja za verigo*, str. 33).
- Napetost električnega priključka se ujema z napetostjo, navedeno na tipski ploščici naprave.

Kako ravnati (slika C)

- Na koncu podaljševalnega kabla izdelajte zanko in jo obesite na razbremenilni element (12) na zadnjem ročaju (1).
- Priključite napravo na omrežno napetost.
- Sprostite zavoro verige, tako da zavorno ročico verige (2) povlečete proti sprednjemu ročaju (15).
- Verižno žago čvrsto držite z obema rokama, z desno roko za zadnji ročaj (1) in z levo roko za sprednji ročaj (15). Palca in prsti morajo ročaja trdno obdajati.
- Pred zagonom se prepričajte, da se verižna žaga ne dotika predmetov.
- Za vklop z desnim palcem pritisnite zaporo vklopa (16) in nato pritisnite stikalo za vklop/izklop (17). Verižna žaga deluje z najvišjo hitrostjo. Znova spustite zaporo vklopa (16).
- Spustite stikalo za vklop/izklop (17), da verižno žago izklopite. Trajnega delovanja ni mogoče vklopiti.

Tehnike žaganja

▲ OPOZORILO! Nevarnost telesnih poškodb! Če se veriga žage zatakne, verižne žage ne poskušajte izvleči na silo. Izklopite motor in uporabite vzvodno ročico ali zagozdo, da verižno žago osvobodite.

- Pri žaganju na pobočju vedno stojte nad deblom.
- Z drevesa je treba odstraniti umazanijo, kamne, razrahljano lubje, žebelje, sponke in žico.
- Veriga žage se med prežaganjem ali potem ne sme dotakniti tal ali drugih predmetov.
- Več nadzora imate, če žagate s spodnjo stranjo žaginega lista (z vlečeno verigo žage) in ne z zgornjo stranjo žaginega lista (s potiskano verigo žage).
- Pazite, da se veriga žage ne zatakne v zažaganem rezu. Deblo drevesa se ne sme zlomiti ali odkrušiti.
- Upošteвайте previdnostne ukrepe proti povratnemu udarcu (*Vzroki in uporabnikovo preprečevanje povratnega udarca*, str. 31).
- Da bi v trenutku »prežaganja« ohranili popoln nadzor, proti koncu reza zmanjšajte pritisno silo, ne da bi spustili oprijem na ročajih.
- Verižna žaga lahko pri rezanju nepričakovano zdrsne. To se zgodi zlasti, kadar vo-

dilo na okrogli, gladki ali trdi površini ne najde oprijema ali kadar se žaga s konico vodila. Vedno trdno držite žago z obema rokama, stojte stabilno in se izogibajte rezanju samo s konico vodila.

- Po končanem rezu počakajte, da se verižna žaga popolnoma ustavi, preden jo odstranite.
- Motor verižne žage vedno izklopite, preden se podate do naslednjega drevesa.

Podiranje dreves

⚠ OPOZORILO! Za podiranje dreves je potrebno veliko izkušenj. Drevesa podirajte samo, če lahko z verižno žago varno ravnate. Verižne žage nikakor ne uporabljajte, če se počutite negotovo.

⚠ POZOR! Ne podirajte dreves, če piha močen ali spremenljiv veter, če obstaja nevarnost poškodbe lastnine ali če bi drevo lahko zadelo ob napeljave. Pri podiranju dreves je treba paziti, da druge osebe niso izpostavljene nevarnostim, da se ne poškodujejo napajalni vodi in da se ne povzročijo materialna škoda. Če drevo pride v stik z napajalnim vodom, je treba o tem takoj obvestiti distributerja električne energije.

⚠ POZOR! Neizkušenim uporabnikom iz varnostnih razlogov odsvetujemo, da drevesno deblo podirajo z dolžino žaginega lista, ki je manjša od premera debela.

- Pazite na to, da se v bližini delovnega območja ne zadržujejo ljudje ali živali. Varnostna razdalja med drevesom za podiranje in najbližjim delovnim mestom mora znašati 2 ½ dolžine drevesa.
- Bodite pozorni na smer padanja. Uporabnik se mora varno gibati v bližini podrtega drevesa, da lahko drevo varno skrajša in odreže veje. Preprečiti je treba, da bi padajoče drevo zadelo ob drugo drevo.
- Upoštevajte naravno smer padanja, ki je odvisna od nagiba in upogljenosti debela drevesa, smeri vetra, položaja večjih vej in števila vej.
- Pri žaganju na nagnjenem terenu stojte nad drevesom, ki ga podirate. Drevo se bo po podiranju verjetno kotalilo ali zdrsnilo navzdol.
- Majhna drevesa s premerom 15–18 cm je običajno mogoče odrezati z enim rezom.
- Pri drevesih z večjim premerom je treba ustvariti zaseke in jih podžagati (slika L).

- Če drevo istočasno zarezujeta ali podirata dve osebi ali več, mora razdalja med osebami, ki zrezujejo in podirajo drevo, znašati najmanj dvojno višino drevesa, ki se ga podira.

Takoj po koncu žaganja premaknite zaščitno sluha navzgor, da lahko slišite zvoke in opozorilne signale.

Kako ravnati

1. Odstranjevanje vej (slika J)

Odstranite navzdol viseče veje, tako da rez začnete izvajati nad vejo. Vej nikoli ne odrezujte nad svojo višino ramen.

2. Področje umika (slika I)

Odstranite podrast okoli drevesa, da se lažje umikate. Področje umika (1) naj bo zamaknjeno za 45° od načrtovane smeri podiranja (2).

3. Izdelava zaseka (A) (slika L)

Izdelajte zasek za smer, v katero naj pade drevo. Začnite s spodnjim, vodoravnim rezom. Globina reza naj znaša približno 1/3 premera debela. Sedaj od zgoraj poševno zažagajte pod kotom rezanja približno 45°, ta rez se mora točno srečati s spodnjim zažaganim rezom. Tako preprečite zatikanje verige žage ali vodila pri izdelavi drugega zaseka.

⚠ OPOZORILO! Nikoli ne stopajte pred drevo z zasekom.

4. Podžagani rez (B) (slika L)

Deblo podžagajte z druge strani in pri tem stojte levo od debela ter žagajte z vlečnim delom verige žage. Stojte levo od debela ter žagajte z vlečnim delom verige žage (s spodnjim delom žaginega lista). Podžagani rez mora potekati vodoravno najmanj 5 cm nad vodoravnim zasekom. Biti mora tako globok, da razdalja do linije zaseka znaša najmanj 1/10 premera debela. Nепrežagani del debela se imenuje ščetina (vrlišče). Ščetina preprečuje, da bi se drevo obrnilo in padlo v napačno smer. Te ščetine ne prežagajte.

Ko se podžagani rez približuje ščetini, se mora drevo začeti podirati. Če bi se izkazalo, da drevo ne bo padlo v zeleno smer, ali pa se nagne in uklešči verigo žage, prenehajte žagati rez za podiranje. Za razpiranje reza in za podiranje drevesa v zeleno smer padanja uporabite zagozde iz lesa, umetne mase ali aluminija.

- Potisnite zagozdo za podiranje v zarezo na drevesu, kakor hitro globina reza to

omogoča, da preprečite ukleščanje žaginega lista (slika M).

6. Če je premer debla večji od dolžine žaginega lista, naredite dva reza (slika N).
7. Po podžagovanju drevo pade dol samo od sebe ali s pomočjo zagozde za podiranje.

⚠ OPOZORILO! Takoj ko začne drevo padati, izvlecite verižno žago iz reza, ustavite motor, bencinsko verižno žago odložite in zapustite delovno mesto po poti za umik. Pazite na padajoče veje in se ne spotikajte.

Odrezovanje vej

Odrezovanje vej pomeni odstranjevanje vej in vejic s podrtega drevesa.

⚠ POZOR! Nevarnost telesnih poškodb! Nikoli ne žagajte vej, medtem ko stojite na drevesnem deblu. Če so veje pod napetostjo, bodite pozorni na območje povratnih udarcev.

(slika J)

- Odstranite oporne veje šele, ko so odrezane.
- Veje pod napetostjo je treba žagati od spodaj navzgor, da preprečite, da bi se naprava zataknila.
- Pri žaganju debelejših vej uporabljajte isto tehniko kot pri *Krajšanje*, str. 35.
- Delajte levo od debla in čim bližje napravi. Po možnosti naj teža naprave sloni na deblu.
- Za odrezovanje vej na drugi strani debla zamenjajte svoj položaj.
- Razvejane veje skrajšajte posamezno. Večjih navzdol usmerjenih vej, ki drevo podpirajo, ne odrežite takoj.
- Manjše veje odrežite z enim rezom.

Krajšanje

Krajšanje je žaganje podrtih drevesnih debel na manjše kose.

- Pazite na varno stojišče in enakomerno porazdelitev svoje telesne teže na obe nogi.
- Deblo podprite, če je mogoče. Deblo mora biti podloženo in podprto z vejami, travami ali zagozdami.
- Pazite na to, da se veriga žage pri žaganju ne dotakne tal.
- Na nagnjenem terenu stojte nad deblom.

Tehnike pri krajšanju

Deblo leži na tleh (slika E)

Od zgoraj deblo do konca prežagajte in na koncu žaganje pazite, da se ne dotaknete tal. Če obstaja možnost, da lahko deblo obrnete, ga prežagajte do 2/3. Potem deblo obrnite okrog in od zgoraj prežagajte še ostanek debla.

Deblo je podprto na enem koncu (slika F)

Najprej od spodaj navzgor (z gornjo stranjo žaginega lista) prežagajte 1/3 premera debla, da preprečite kršenje. Potem žagajte od zgoraj navzdol (s spodnjo stranjo žaginega lista) do prvega reza, da preprečite zataknitev.

Deblo je podprto na obeh koncih (slika G)

Najprej od zgoraj navzdol (s spodnjo stranjo žaginega lista) prežagajte 1/3 premera debla. Potem žagajte od spodaj navzgor (z gornjo stranjo žaginega lista) vse do prvega reza.

Žaganje na kozi za žaganje (slika H)

Trdno držite verižno žago z obema rokama in stroj med žaganjem premikajte pred telesom. Ko je deblo prežagano, stroj vodite desno mimo telesa (1). Levo roko držite čim bolj ravno (2). Pazite na padajoče deblo. Postavite se tako, da odrezani kos debla ne predstavlja nikakršne nevarnosti. Pazite na svoja stopala. Odrezani kos debla bi lahko pri padanju povzročil telesne poškodbe. Ohranjajte ravnotežje (3).

Čiščenje, vzdrževanje in shranjevanje

⚠ OPOZORILO! Električni udar! Nevarnost telesnih poškodb zaradi nezaželenega zagona naprave. Zaščitite se pri vzdrževalnih in čistilnih delih. Izklopite napravo in izvlecite priključni vtič iz električne vtičnice.

Servisna in vzdrževalna dela, ki niso opisana v teh navodilih, prepustite naši servisni službi. Uporabljajte samo originalne nadomestne dele.

⚠ POZOR! Verižna žaga lahko po uporabi izloča olje in olje lahko izteka, če jo odložite na stran ali na glavo. To je povsem običajno in se pojavlja zaradi potrebne zračne odprtine na zgornjem robu rezervoarja ter ne pomeni razloga za reklamacijo. Vsaka verižna žaga se med proizvodnjo preveri in preizkusi s pomočjo olja, zato lahko kljub izpraznitvi v rezervoarju ostane malo olja, ki med prevo-

zom ohišje rahlo premaže z oljem. Ohišje očistite s krpo.

Čiščenje

⚠ OPOZORILO! Električni udar! Naprave nikoli ne pobrizgajte z vodo.

⚠ POZOR! Ureznine! Nosite rokavice, odporne na reze, ko ravnate z verigo žage ali žaginin listom.

OBVESTILO! Nevarnost poškodb. Kemične snovi lahko poškodujejo plastične dele naprave. Ne uporabljajte čistil oz. topil.

Stroj temeljito očistite. Tako podaljšate življenjsko dobo stroja in preprečite nesreče.

Čiščenje po vsaki uporabi

- Na ročajih naj ne bo olja ali maščobe. Ročaje po potrebi očistite z vlažno krpo, izprano v milnici.
- Očistite verigo žage. Za čiščenje verige žage ne uporabljajte tekočin. Verigo žage

po čiščenju rahlo naoljite z oljem za verigo.

- Za čiščenje odstranite tudi pokrov verižnika (9), da bi lahko čistili tudi na tem mestu.
- Očistite žagin list (3).
- Očistite prezačevalne reže in površine stroja s čopičem ali suho krpo.
- Očistite dotok za olje (26), da zagotovite nemoteno samodejno oljenje verige žage med njenim delovanjem. V ta namen uporabite čopič ali krpo za brisanje in iz dotoka za olje odstranite ostanke.

Vzdrževanje

Intervali vzdrževanja

Redno izvajajte vzdrževalna dela, navedena v spodnji tabeli. Z rednim vzdrževanjem svoje naprave podaljšate življenjsko dobo svoje naprave. Poleg tega dosežete optimalno zmoglost rezanja in preprečite nesreče.

Del stroja	Opravo	Pred vsako uporabo	Po 10 urah dela	Po vsaki uporabi
Komponente zavore verige	Vizualni pregled, po potrebi zamenjava	✓		
Verižnik (28)	Vizualni pregled, po potrebi zamenjava	✓		
Veriga žage (4)	Verigo žage preverite, naoljite, po potrebi pobrusite ali zamenjajte.	✓		
Veriga žage (4)	Čiščenje in oljenje verige žage			✓
Žagin list (3)	<i>Vzdrževanje žaginega lista, str. 38</i>	✓		✓
Žagin list (3)	<i>Obračanje žaginega lista, str. 39</i>		✓	
Avtomatika za olje	Preverite dotok za olje, po potrebi ga očistite.	✓		

Odstranitev žaginega lista in verige žage

⚠ POZOR! Ureznine! Nosite rokavice, odporne na reze, ko ravnate z verigo žage ali žaginin listom.

Kako ravnati (slika B)

1. Izvlecite električni vtič iz električne vtičnice.
2. Napravo odložite na ravno površino.
3. Deaktiviranje zavore verige: povlecite zavoro ročico verige (2) nazaj do sprednjega ročaja (15).
Pokrov verižnika (9) lahko ponovno namestite šele takrat, ko je trak zavore verige razbremenjen.

4. Popustite napetost verige: zavrtite napeljalni vijak verige (8) ↺.
5. Odstranite pokrov verižnika (9): zavrtite krilato matico (7) ↺.
6. Potisnite žagin list(3) v smeri verižnika (28).
Verigo žage (4) in žagin list (3) lahko odstranite.
7. Očistite utor žaginega lista. Pri prisotnosti oblog umazanije lahko veriga žage (4) skoči iz vodila.
8. Preverite verižnik (28) glede obrabe ali poškodb. Če je obrabljen ali poškodovan: Obrnite se na servisno službo.

verigo žage in žagin list zamenjajte

Pred zamenjavo verige žage je treba očistiti umazanijo iz utora vodila, ker lahko pri prisotnosti oblog umazanije veriga žage skoči iz vodila. Obloge tudi lahko posrkajo olje za verigo. Posledica bi bila, da olje za verigo ne zaide ali le v majhni meri zaide na spodnjo stran vodila in tega ne premaže dovolj.

Pogoji

- Odstranitev žaginega lista in verige žage, str. 36

Kako ravnati (slika B)

1. Zamenjajte žagin list (3)/verigo žage (4).
2. Namestite žagin list (3) in verigo žage (4), kot je opisano v *Namestitev verige žage in žaginega lista*, str. 37.

Namestitev verige žage in žaginega lista

▲ POZOR! nevarnost telesnih poškodb zaradi nezaželenega zagona naprave. Izklopite napravo in izvlecite priključni vtič iz električne vtičnice. Prepričajte se, da so se vsi premični deli popolnoma zaustavili

▲ POZOR! Ureznine! Nosite rokavice, odporne na reze, ko ravnate z verigo žage ali žaginim listom.

Kako ravnati (slika B)

1. Napravo odložite na ravni površini.
2. Odstranite pokrov verižnika (9): zavrtite krilato matico (7) ⤴.
3. Odložite verigo žage (4) v obliki zanke, tako da so rezalni robovi usmerjeni v smeri urnega kazalca. Za poravnavo verige žage (4) si pomagajte s slikovno oznako pod verižnikom (28).



Smer teka verige žage

4. Namestite žagin list (3) na sornik žaginega lista (27) in ga potisnite do verižnika (28).
5. Verigo žage (4) speljite čez verižnik (28).
6. Položite verigo žage (4) na zgornji strani žaginega lista (3) v utor žaginega lista. Začnite na verižniku (28). Veriga žage (4) pri tem lahko visi navzdol.
7. Žagin list (3) povlecite naprej, da napnete verigo žage (4).
8. Namestite pokrov verižnika (9). Pri tem morate najprej nastavek (29) na pokrovu verižnika (9) vstaviti v zato predvideni sprejemni nastavek na napravi.

Pazite na to, da napenjalni zatič verige (30) sega v sprejemni nastavek (31).

9. Zategnite krilato matico (7) z zmerno silo ⤴.
10. Napenjanje verige žage: zavrtite napenjalni vijak verige (8) ⤴.
11. Zategnite krilato matico (7) ⤴.

Napenjanje verige žage

OBVESTILO! Verige žage ne napenjajte ali menjajte, ko je vroča, ker se po ohlaiditvi zopect nekoliko skrči. Pri neupoštevanju lahko pride do poškodb na vodilu ali motorju, ker se veriga žage zdaj prenapeto prilaga na žagin list.

Redno napenjanje verige žage služi varnosti uporabnika in zmanjša oz. prepreči obrabo in poškodbe verige. Uporabniku priporočamo, da pred začetkom dela in v pribl. 10-minutnih razmakih preveri napetost verige in jo po potrebi popravi. Med delom z žago se veriga žage segreje in zaradi tega nekoliko raztegne. To »dodatno podaljšanje« je posebej prisotno pri novih verigah žage.

Napetost in mazanje verige v bistveni meri vplivata na življenjsko dobo verige žage. Pri novi verigi žage je treba napetost verige naknadno nastaviti po največ 5 rezih.

Veriga žage je pravilno napeta, če na spodnjem delu žaginega lista ne visi in jo lahko ročno z nadedtimi rokavicami v celoti povlečete naokrog. Pri vlečenju verige žage z vlečno silo 9 N (pribl. 1 kg) veriga žage in žagin list ne smeta biti drug od drugega oddaljena več kot 2 mm.

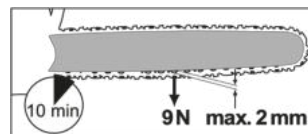

▲ POZORI! Nevarnost telesnih poškodb zaradi nezaželenega zagona naprave. Izklopite napravo in izvlecite priključni vtič iz električne vtičnice. Prepričajte se, da so se vsi premični deli popolnoma zaustavili

Kako ravnati

1. Preverite, ali je zavora verige sproščena, torej ali je zavorna ročica verige (2) povlečena proti sprednjemu ročaju (15).
2. Popustite krilato matico (7) ⤴.
3. Za napenjanje verige žage zavrtite napenjalni vijak verige (8) ⤴.

Za popuščanje napetosti zavrtite napenjalni vijak verige (8) ⤴.

4. Znova zategnite krilato matico (7) ⤴.

Pri novi verigi žage je treba napetost verige naknadno nastaviti po največ 5 rezih.

Brušenje rezilnih zob

▲ POZOR! Nevarnost telesnih poškodb! Zaradi napačno nabrušene verige žage se poveča nevarnost povratnega udarca! Uporabljajte rokavice, odporne na reze, ko ravnate z verigo žage ali žaginim listom.

Ostra veriga žage zagotavlja optimalno zmogljivost rezanja. V les se zareže brez težav in ustvarja velike, dolge trske. Veriga žage je topa, če morate opremo za rezanje potiskati skozi les in so trske zelo majhne. Pri zelo topi verigi žage trske ne nastajajo, temveč samo lesni prah.

Za brušenje verige žage so potrebna posebna orodja, ki zagotavljajo, da je veriga pobrušena pod pravim kotom in s pravilno globino. Neizkušnemu uporabniku verižnih žag priporočamo, da verigo žage da nabrusiti strokovnjaku ali strokovni delavnici. Če si upate nabrusiti verigo, ravnajte v skladu z navodili za vašo napravo za brušenje verig žage (npr. Parkside PSG 85 B2).

- Žagajoči deli verige žage so rezalni členki, ki obsegajo po en rezalni zob in en nastavek za omejitev globine rezanja. Razlika v višini med tema določa globino brušenja.
- Veriga žage je obrabljena in jo je treba zamenjati za novo verigo žage, ko je ostalo samo še pribl. 4 mm rezalnega zoba.
- Pri brušenju rezalnih zob je treba upoštevati naslednje vrednosti (slika K):
 - Kot brušenja (30°)
 - Cepilni kot (85°)
 - Globina brušenja (0,65 mm)
 - Premer okrogle pile (4,0 mm)

▲ OPOZORILO! Nevarnost nesreč! Odstopanja od dimenzij, določenih za geometrijo rezalnega roba, lahko povzročijo večjo nagnjenost stroja k povratnemu udarcu.

Potrebno orodje in pripomočki

- Okrogla pila
- Ploska pila

Kako ravnati (slika K)

1. Izklopite napravo in izvlecite vtič iz električne vtičnice.
2. Zagotovite, da je veriga tesno napeta, da lahko brušenje izvedete pravilno.

3. Brusite samo od znotraj navzven. Vodite okroglo pilo od notranje strani rezalnega zoba navzven. Vedno kadar pilo pomaknete nazaj, jo dvignite.
4. Najprej nabrusite zobe na eni strani. Potem verigo žage obrnite in pobrusite zobe na drugi strani.
5. Preverite dolžino rezalnih členkov. Po brušenju morajo biti vsi rezalni členki enako dolgi in široki.
6. Po vsakem tretjem brušenju je treba preveriti globino brušenja (omejitev globine) in višino z uporabo ploske pile dodatno pobrusiti. Omejitev globine mora biti v primerjavi z rezalnim zobom zamaknjena za pribl. 0,65 mm.
7. Po ponovni vzpostavitvi omejitev globine spredaj malce zaoblite.

Nastavitev napetosti verige

Nastavitev napetosti verige je opisana v poglavju *Napenjanje verige žage*, str. 37.

Utekanje nove verige žage

Pri novi verigi žage se napetost čez nekaj časa zmanjša. Zato morate po prvih 5 rezih, najkasneje pa čez 10 minut časa žaganja, verigo žage dodatno napeti (*Napenjanje verige žage*, str. 37).

▲ OPOZORILO! Nevarnost telesnih poškodb! Nikoli ne pritrdite nove verige žage na obrabljen verižnik ali na poškodovan ali obrabljen žagin list. Veriga žage bi lahko skočila dol ali se pretrgala.

Vzdrževanje žaginega lista

▲ POZOR! Ureznine! Nosite rokavice, odporne na reze, ko ravnate z verigo žage ali žaginim listom.

Potrebno orodje in pripomočki

- Ploska pila

Kako ravnati (slika B)

1. Izklopite napravo in izvlecite vtič iz električne vtičnice.
2. Snemite pokrov verižnika (9), verigo žage (4) in žagin list (3).
3. Preverite žagin list (3) glede obrabe.
4. Odstranite zarobke in zgledite vodilne površine s plosko pilo.
5. Očistite dotok za olje (26), da zagotovite nemoteno, samodejno oljenje verige žage med njenim delovanjem.
6. Namestite žagin list (3), verigo žage (4) in pokrov verižnika (9) ter znova napnite verigo žage.

Pri optimalnem stanju dotoka za olje veriga žage nekaj sekund po zagonu verižne žage samodejno izbrizga nekaj olja.

Obračanje žaginega lista

▲ POZOR! Ureznine! Nosite rokavice, odporne na reze, ko ravnate z verigo žage ali žaginim listom.

Žagin list (3) je treba obrniti pribl. vsakih 10 delovnih ur, da je zagotovljena njegova enakovredna obraba.

Kako ravnati (slika B)

1. Izklopite napravo in izvlecite vtič iz električne vtičnice.
2. Snemite pokrov verižnika (9), verigo žage (4) in žagin list (3).
3. Zavrtite žagin list okrog njegove vodovodne osi ter žagin list in verigo namestite, kot je opisano pod *Namestitev verige žage in žaginega lista*, str. 37. Pri tem upoštevajte smer teka verige žage!



Smer teka verige žage

4. Za poravnavo verige žage (4) si pomagajte s slikovno oznako pod pokrov verižnika (9), ko se žagin list vrti.

Menjava grafitnih ščetk

▲ POZOR! Nevarnost telesnih poškodb zaradi nezaželenega zagona naprave. Izklopite napravo in izvlecite priključni vtič iz električne vtičnice. Prepričajte se, da so se vsi premični deli popolnoma zaustavili.

Navodila

- Grafitne ščetke vedno zamenjajte na obeh straneh.

Potrebno orodje in pripomočki

- Raven izvijač

Kako ravnati (slika D)

1. Popustite pokrov grafitne ščetke (10) z ravnim izvijačem.
2. Odstranite pokrov grafitne ščetke (10).
3. Vzemite grafitno ščetko (32) iz sprejemnega nastavka (33).
4. Potisnite novo grafitno ščetko v sprejemni nastavek (33).
Pri tem upoštevajte položaj vgradnje.
5. Namestite pokrov grafitne ščetke (10) na napravo.
6. Pritrdite pokrov grafitne ščetke (10) z ravnim izvijačem.

Shranjevanje

- Pred shranjevanjem napravo očistite in vzdržujte.
- Namestite zaščito verige (23).
- Pred daljšimi premori uporabe izpraznite rezervoar za olje. Staro olje odstranite na okoljsko primeren način (*Odstranjanje med odpadke/varstvo okolja*, str. 40).
V gibkih ceveh in v napravi so lahko tudi ostanki olja, ki lahko med shranjevanjem iztečejo. Napravo za shranjevanje postavite na primerno podlago/v oljno kad.
- Napravo hranite na suhem in pred prahom zaščitenem mestu zunaj dosega otrok.

Namestitev na steno

Napravo lahko obesite na steno s ključavnično odprtino (22) na spodnji strani naprave.

▲ OPOZORILO! Telesne poškodbe ali materialna škoda pri vrtanju. Stik z električnimi napeljavami lahko povzroči požar in električni udar. Poškodba plinske napeljave lahko povzroči eksplozijo. Vdor v vodno napeljavo povzroči materialno škodo. Uporabite ustrezne naprave za zaznavanje skritih oskrbovalnih napeljav ali se posvetujte z lokalnim podjetjem za oskrbo.

Potrebno orodje in pripomočki

- vijak (glava vijaka: \varnothing : 7-10 mm)
- ustrezen izvijač
- po potrebi mozniki

Kako ravnati (slika A)

- Namestite vijak s pomočjo moznikov na želeni položaj na steni.
- Glava vijaka naj ima odmik od stene pribl. 10 mm.
- Preverite, ali je priprava za obešanje zasnovana za težo naprave.
- Napravo lahko s ključavnično odprtino (22) namestite na vijak in napravo povlečete navzdol do konca.

Transport

- Prekrijte žagin list in verigo žage z zaščito verige (23), ko napravo prevažate.
- Na kratkih poteh na delovnem mestu: Napravo prenašajte za sprednji ročaj (15), tako da žagin list kaže nazaj.
- Pred vsakim transportom napravo izklopite. Napravo med transportom (tudi v vozilih) zavarujte pred prevračanjem, da pre-

prečite telesne poškodbe, poškodbe ali izgubo goriva.

- Na daljših poteh ali v vozilih: Napravo prevažajte v priloženi torbi za prenašanje (25).

Iskanje napak

Naslednja tabela vam pomaga pri odpravi majhnih motenj:

Težava	Morebiten vzrok	Odpravljanje napak
Naprava se ne zažene	Zavora verige se je zaskočila	<i>Preverjanje zavore verige, str. 32</i>
	Ni električne napetosti	Preverite električno vtičnico, električni priključni kabel, priključni vtič in varovalko, po potrebi naj popravilo izvede električar.
	Stikalo za vklop/izklop (17) je okvarjeno	Obrnite se na servisno službo.
	Grafitne ščetke so obrabljene	
	Motor je okvarjen	
Veriga žage ne deluje.	Zavora verige blokira verigo žage (4)	<i>Preverjanje zavore verige, str. 32</i>
Slaba kakovost reza.	Veriga žage (4) je nameščena napačno.	<i>Namestitev verige žage in žaginega lista, str. 37</i>
	Veriga žage (4) je topa.	<ul style="list-style-type: none"> • <i>Brušenje rezilnih zob, str. 38</i> • <i>verigo žage in žagin list zamenjajte, str. 37</i>
	Napetost verige ne zadostuje.	<i>Napenjanje verige žage, str. 37</i>
Naprava težko teče, veriga žage skače dol.	Napetost verige ne zadostuje.	<i>Napenjanje verige žage, str. 37</i>
Veriga žage se segreje, pri žaganju nastaja dim, vodilo je obarvano	Premalo olja za verigo.	<ul style="list-style-type: none"> • Preverjanje nivoja olja in avtomatike za olje • <i>Dolivanje olja za verigo, str. 33</i> • Čiščenje dotoka za olje • Obrnite se na servisno službo.
Nastajanje isker	Grafitne ščetke so obrabljene	<i>Menjava grafitnih ščetk, str. 39</i>
Neenakomerno delovanje		
Zmanjšana moč		

Odstranjevanje med odpadke/varstvo okolja

Temeljito izpraznite rezervoar za olje. Ostanke rabljenega olja ne izlijte v kanalizacijo ali odtok. Rabljeno olje odstranite na okoljsko primeren način – oddajte jih na mestu za odstranjevanje.

Napravo, pribor in embalažo oddajte za predelavo na okolju prijazen način.



Električne naprave ne spadajo med gospodinjne odpadke.

Simbol prečrtanega zabojnika na kolesih pomeni, da tega izdelka po koncu njegove ži-

vljenske dobe ne smete odlagati kot nesortirane komunalne odpadke.

Direktiva 2012/19/EU o odpadni električni in elektronski opremi:

potrošniki so po zakonu dolžni reciklirati električno in elektronsko opremo na okolju prijazen način ob koncu njene življenjske dobe. Na ta način je zagotovljeno okolju prijazno in z viri varčno recikliranje.

Odvisno od prenosa Direktive v nacionalno pravo so vam na voljo naslednje možnosti:

- odsluženo napravo lahko oddate na prodajnem mestu,
- ali na uradnem zbirališču,
- ali jo pošljete nazaj proizvajalcu/osebi, ki jo je dala na trg.

To ne velja za pribor in pripomočke za odpadno opremo, če nimajo električnih sestavnih delov.

Nadomestni deli in pribor

Nadomestne dele in dodatke lahko naročite na www.grizzlytools.shop. Če bi pri postopku naročanja prišlo do težav, se obrnite na nas v naši spletni trgovini. Pri dodatnih vprašanjih se obrnite na *Garancija, str. 43*

Pol. št.	Ime	Št. naročila
21	Naslon z nastavki	91120416
14	Pokrov rezervoarja (Olje za verigo)	91120418
3	Žagin list	91120149
4	Veriga žage	91120150
23	Zaščita verige	91120419
9	Pokrov verižnika	91120420

⚠ OPOZORILO! Varna uporaba verižne žage je mogoča le z dovoljenimi verigami žage in vodili verige. Uporaba nedovoljenih kombinacij lahko povzroči resne ali celo smrtne telesne poškodbe.

• **Žagin list:**

- 18"AP18-62-507P (Kangxin)
- 18"180SDEA041 (Oregon)
- M1501862-1041TL (Trilink)

• **Veriga žage:**

- ALP-50-62S (Kangxin)
- 91PX062X (Oregon)
- CL15062TL (Trilink)

Prevod izvirnika izjave EU o skladnosti

Proizvod: **Električna verižna žaga**

Model: **PPEKS 2500 B2**

Serijska številka: 000001–016700

Predmet navedene izjave je v skladu z ustrežno zakonodajo Unije o harmonizaciji:

2006/42/EC • 2014/30/EU • 2000/14/EC & 2005/88/EC • 2011/65/EU & (EU) 2015/863

Predmet navedene izjave je v skladu z Direktivo 2011/65/EU Evropskega parlamenta in Sveta z dne 8. junija 2011 o omejevanju uporabe nekaterih nevarnih snovi v električni in elektronski opremi.

Za zagotovitev skladnosti so bili uporabljeni naslednji usklajeni standardi ter nacionalni standardi in predpisi:

**EN 62841-1:2015/A11:2022 • EN 62841-4-1:2020 • EN ISO 12100:2010
EN IEC 55014-1:2021 • EN IEC 55014-2:2021
EN IEC 61000-3-2:2019/A2:2024 • EN 61000-3-3:2013/A2:2021
EN IEC 63000:2018**

V skladu z Direktivo 2000/14/EC v zvezi z emisijami hrupa je potrjeno naslednje:

Raven zvočne moči (L_{WA})

- izmerjena: 106,9 dB;
- zagotovljena: 109 dB

Uporabljen postopek ocenjevanja skladnosti v skladu s Prilogo VI k Direktivi 2000/14/EC .

Certifikat o ES-pregledu tipa

- Številka: M6A 036607 2324 Rev.00
- Priglašeni organ: TÜV SÜD Product Service GmbH • Ridlerstraße 65
80339 München • Deutschland, NB: 0123

Ta izjava o skladnosti se izda na lastno odgovornost proizvajalca:



Grizzly Tools GmbH & Co. KG
Stockstädter Str. 20
63762 Großostheim
NEMČIJA
15.12.2025

Christian Frank

Pooblaščen zastopnik za dokumentacijo

Garancija

Grizzly Tools GmbH & Co. KG

Stockstädter Str. 20, 63762 Großbostheim, NEMČIJA

Servis v Sloveniji

Tel.: 0800 81400

Kontaktni obrazec na

parkside-diy.com

(Birotehnika, Hodošček Renata s.p., Lenda-
vska ULICA 23, 9000 Murska Sobota)

Garancijski list

1. S tem garancijskim listom *Grizzly Tools GmbH & Co. KG, Stockstädter Str. 20, 63762 Großbostheim, Nemčija* jamcimo, da bo izdelek v garancijskem roku ob normalni in pravilni uporabi brezhibno deloval in se zavezuje, da bomo ob izpolnjenih spodaj navedenih pogojih odpravili morebitne pomanjkljivosti in okvare zaradi napak v materialu ali izdelavi oziroma po svoji presoji izdelek zamenjali ali vrnili kupnino.
2. Garancija je veljavna na ozemlju Republike Slovenije.
3. Garancijski rok za proizvod je 60 mesecev od datuma izročitve blaga. Datum izročitve blaga je razviden iz racuna.
4. Če izdelek ne izpolnjuje specifikacij ali nima lastnosti, navedenih v garancijskem listu ali oglaševalskem sporocilu, lahko potrošnik najprej zahteva odpravo napak. O napaki mora potrošnik obvestiti proizvajalca ali pooblaščen servis (kontaktna številka in elektronski naslov navedena zgoraj) in zahtevati odpravo napak. Kupec je dolžan ob uveljavljanju zahtevka predložiti garancijski list in racun, kot potrdilo in dokazilo o nakupu ter dnevu izročitve blaga. Svetujemo vam, da pred tem natančno preberete navodila o sestavi in uporabi izdelka.
5. Rok za odpravo napake je 30 dni od dneva, ko je proizvajalec ali pooblaščen servis prejel zahtevo za odpravo napake. Če napake v tem roku niso odpravljene, mora proizvajalec potrošniku brezplačno zamenjati blago z enakim, novim in brezhibnim blagom. Rok se lahko zaradi narave in kompleksnosti blaga, narave in resnosti neskladnosti ter napora, ki je potreben za dokončanje popravila ali zamenjave podaljša za najkrajši čas, ki je potreben za dokončanje popravila, vendar največ za 15 dni. O številu dni podaljšane roka in

razlogih za podaljšanje mora biti potrošnik obveščen pred potekom 30 dnevnega roka za odpravo napak.

6. Če v roku 30 dni oz. v primeru podaljšanja v roku 45 dni blago ni popravljeno ali blago ni zamenjano z novim, lahko potrošnik od proizvajalca zahteva vracilo celotne kupnine ali zahteva sorazmerno znižanje kupnine. Sorazmerno znižanje kupnine je sorazmerno zmanjšanju vrednosti blaga, ki ga je potrošnik prejel, v primerjavi z vrednostjo, ki bi jo imelo blago, ce bi bilo skladno.
7. Če se neskladnost pojavi v manj kot 30 dneh od dobave blaga, lahko potrošnik ob predložitvi blaga od proizvajalca takoj zahteva vracilo placanega zneska.
8. Proizvajalec oziroma pooblaščen servis lahko potrošniku za cas popravila blaga, za katero je bila izdana obvezna garancija, zagotovi brezplačno uporabo podobnega blaga. Če proizvajalec potrošniku ne zagotovi nadomestnega blaga v zacasno uporabo, ima potrošnik pravico uveljavljati škodo, ki jo je utrpel, ker blaga ni mogel uporabljati od trenutka, ko je zahteval popravilo ali zamenjavo, do njune izvršitve.
9. Stroške za material, nadomestne dele, delo, prenos in prevoz izdelkov, ki nastanejo pri odpravljanju okvar oziroma nadomestitvi blaga z novim, krije proizvajalec.
10. V primeru zamenjave blaga ali zamenjave bistvenega dela blaga z novim se potrošniku izda nov garancijski list.
11. V primeru, da proizvod popravlja nepooblaščen servis ali nepooblaščen oseba, kupec ne more uveljavljati zahtevkov iz te garancije.
12. Vzroki za okvaro oziroma nedelovanje izdelka morajo biti lastnosti stvari same in ne vzroki, ki so zunaj proizvajalceve oziroma prodajalceve sfere. Kupec ne more uveljavljati zahtevkov iz te garancije, ce se ni držal priloženih navodil za sestavo in uporabo izdelka ali ce je izdelek kakorkoli spremenjen ali nepravilno vzdrževan.
13. Proizvajalec zagotavlja proti placilu popravilo, vzdrževanje blaga, nadomestne



dele in priklopne aparate vsaj tri leta po poteku garancijskega roka,

14. Obrabni deli oz. potrošni material so izvzeti iz garancije.
15. Vsi potrebni podatki za uveljavljanje garancije se nahajajo na dveh locenih dokumentih (garancijski list, racun).

Prodajalec:

Lidl Slovenija d.o.o. k.d., Pod lipami 1, SI-1218 Komenda

16. Ta garancija proizvajalca ne izključuje zakonske pravice potrošnika, da zoper prodajalca v primeru neskladnosti blaga brezplačno uveljavlja jamcevalne zahteve. Ta garancija prav tako ne izključuje pravic potrošnika, ki izhajajo iz obveznega jamstva za skladnost blaga.

Obsah

Úvod.....	45
Použití dle určení.....	45
Rozsah dodávky/příslušenství.....	45
Přehled.....	46
Popis funkce.....	46
Technické údaje.....	46
Bezpečnostní pokyny.....	47
Význam bezpečnostních pokynů.....	47
Piktogramy a symboly.....	47
Obecná bezpečnostní upozornění pro elektrické nářadí.....	48
Bezpečnostní pokyny pro řetězové pily.....	50
Související bezpečnostní pokyny.....	50
Příčiny a prevence zpětného rázu ze strany obsluhy.....	51
Zbytková nebezpečí.....	51
Příprava.....	52
Bezpečnostní zařízení.....	52
Provoz.....	52
Před provozem.....	52
Zapnutí a vypnutí.....	53
Techniky řezání.....	53
Čištění, údržba a skladování.....	55
Čištění.....	56
Údržba.....	56
Skladování.....	59
Přeprava.....	60
Hledání chyb.....	60
Likvidace/ochrana životního prostředí.....	60
Servis.....	61
Záruka.....	61
Opravná služba.....	62
Service-Center.....	62
Dovozce.....	62
Náhradní díly a příslušenství.....	62
Překlad původního EU prohlášení o shodě.....	63
Rozložený pohled.....	215

Úvod

Blahopřejeme vám k zakoupení vaší elektrické řetězové pily (dále jen přístroj nebo elektrický nástroj).

Vybrali jste si vysoce kvalitní přístroj. Tento přístroj byl odzkoušen během výroby na kva-

litu a podroben výstupní kontrole. Funkčnost Vašeho přístroje je tím zajištěna.

Nelze vyloučit, že v jednotlivých případech se na nebo v přístroji nachází zbytky maziv. Nejedná se o nedostatek ani o závadu a není důvod k obavám.



Návod k obsluze je součástí tohoto přístroje. Obsahuje důležité pokyny pro bezpečnost, použití a likvidaci. Přečtěte si pečlivě návod k obsluze. Seznamte se s ovládacími prvky a správným používáním přístroje. Používejte přístroj pouze tak, jak je popsáno a pro určené oblasti použití. Návod k obsluze dobře uschovejte a v případě předání přístroje třetím osobám předejte veškerou dokumentaci.

Použití dle určení

Přístroj je určen výhradně pro následující použití:

- Řezání dřeva

Přístroj není určen pro všechny ostatní způsoby použití. To se týká například řezání zdiva, plastů, kamene, kovu, potravin nebo dřeva, které obsahují cizí předměty (např. hřebíky nebo šrouby).

Přístroj je určen pro použití dospělými. Mladší ve věku nad 16 let smí přístroj používat pouze pod dohledem.

Řetězovou pilu může používat pouze jedna osoba. Uživatel musí nosit vhodné osobní ochranné prostředky (OOP). Řetězová pila se musí držet pravou rukou za zadní rukojeť a levou rukou za přední rukojeť.

Před použitím přístroje si uživatel musí přečíst všechny pokyny a příkazy, uvedené v návodu k obsluze a rozumět jim.

Jakékoliv jiné použití, které není v tomto návodu k obsluze výslovně povoleno, může vést k poškození přístroje a pro uživatele představovat vážné nebezpečí. Obsluha nebo uživatel zařízení nese zodpovědnost za nehody či škody na jiných osobách nebo jejich majetku. Přístroj je určen pro použití domácím kutily. Není určen pro trvalé komerční využívání. V případě komerčního použití záruka zaniká. Výrobce neručí za škody způsobené nesprávným použitím nebo nesprávnou obsluhou.

Rozsah dodávky/příslušenství

Vybalte přístroj a zkontrolujte rozsah dodávky.

Obalový materiál zlikvidujte správně dle předpisů.

- Elektrická řetězová pila
- Řetězový meč (předmontováno)
- Pilový řetěz (předmontováno)
- Ochrana řetězu
- Taška
- Láhev na olej (130 ml Bioolej na pilový řetěz)
- Původní návod k používání

Přehled

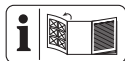

Obrázky přístroje naleznete na přední a zadní výklopné stránce.

Obr. A

- 1 Zadní rukojeť
 - 2 Brzdová páka řetězu/Přední ochrana rukou
 - 3 Řetězový meč
 - 4 Pilový řetěz
 - 5 Vodicí kolečko
 - 6 zachycovač řetězu (není viditelné)
 - 7 Křídlatá matice (Kryt řetězového kola)
 - 8 Napínací šroub řetězu
 - 9 Kryt řetězového kola
 - 10 kryt (uhlíkový kartáč)
 - 11 Zadní ochrana rukou
 - 12 Odlehčení v tahu
 - 13 síťový připojovací kabel
 - 14 Víko nádrže (Řetězový olej)
 - 15 Přední rukojeť
 - 16 blokáce zapnutí
 - 17 zapínač/vypínač
 - 18 Zaměřovací čára/Ukazatel směru kácení
 - 19 Značka minimálního stavu naplnění „MIN“ (Ukazatel stavu naplnění oleje)
 - 20 Ukazatel stavu naplnění oleje
 - 21 Ozubený doraz
 - 22 Klíčový otvor
 - 23 Ochrana řetězu
 - 24 Láhev na olej
 - 25 Taška
- ### Obr. B
- 26 Olejová propust
 - 27 Šroub vodicí lišty

- 28 Řetězové kolo
- 29 Výstupek
- 30 Napínací kolík řetězu
- 31 Upnutí (Napínací kolík řetězu)

Obr. D

- 32 uhlíkový kartáč
- 33 upnutí (uhlíkový kartáč)

Popis funkce

Řetězová pila má jako pohon elektromotor. Obíhající pilový řetěz je veden řetězovým mečem (vodicí lištou). Řetězová pila je vybavena brzdou rychlého zastavení řetězu. Automatický olejový systém zajišťuje nepřetržité mazání řetězu. Řetězová pila je navíc vybavena rychloupínacím systémem řetězu. Pro ochranu uživatele je přístroj vybaven různými ochrannými zařízeními.

Funkce ovládacích prvků naleznete v následujících popisech.

Technické údaje

Elektrická řetězová pilaPPEKS 2500 B2

Jmenovité napětí U 230-240 V~, 50 Hz
 Jmenovitý příkon P 2500 W
 Třída ochrany II (dvojitá izolace)
 Typ ochrany IPX0
 Rychlost řetězu v_0 16 m/s
 Hmotnost

- s vodicí lištou a pilovým řetězem 5,5 kg
- bez vodicí lišty a pilového řetězu 4,7 kg

Obsah nádrže 130 cm³
 Pilový řetěz Kangxin ALP-50-62S
 -Rozeč řetězu9,53 mm (0,375")
 -Počet hnacích článků62
 -Síla hnacího článku 1,3 mm
 Řetězový meč Kangxin 18" AP18-62-507P
 -Typ vodicí lišty18"
 -Délka vodicí lišty 50 cm (500 mm)
 -Délka řezu 45 cm (450 mm)
 Rozeč řetězových kol 9,53 mm (0,375")
 -Počet zubů (řetězové kolo) 6
 Hladina akustického tlaku (L_{pA})
 94 dB; $K_{pA}=3$ dB
 Hladina akustického výkonu (L_{WA})
 - zaručená 109 dB
 - změřená 106,9 dB; $K_{WA}=2,35$ dB
 Vibrace (a_H) 5,53 m/s²; $K=1,5$ m/s²

Upozornění k hodnotám hluku a vibrací

Hladina hluku a vibrační byla stanovena dle norem a předpisů uvedených v prohlášení o shodě.

▲ UPOZORNĚNÍ! Poškození sluchu! Noste ochranu sluchu.

Udávané hodnoty vibrací a udávané hodnoty emisí hluku byly změřeny pomocí standardizované zkušební metody a mohou být použity k porovnání určitého elektrického nástroje s jiným nástrojem. Udávané hodnoty vibrací a udávané hodnoty emisí hluku mohou být použity také k předběžnému odhadu zatížení.

▲ VAROVÁNÍ! Emise vibrací a emise hluku se mohou během skutečného používání elektrického nástroje lišit od udané hodnoty v závislosti na způsobu, jakým je elektrický nástroj používán, a zejména pak podle typu zpracovávaného obrobku. Je nezbytné stanovit bezpečnostní opatření na ochranu operátora na základě odhadu vibračního zatížení při skutečných podmínkách používání. Přitom se musí brát v úvahu všechny části pracovního cyklu, například doby, během kterých je elektrický nástroj vypnutý, a ty, ve kterých je sice zapnutý, ale běží bez zátěže.

Bezpečnostní pokyny

V této části jsou popsána základní bezpečnostní opatření při používání přístroje.

▲ VAROVÁNÍ! Řetězová pila je nebezpečný přístroj, který při nesprávném nebo nedbalém používání může způsobit vážná nebo dokonce smrtelná zranění. Z tohoto důvodu vždy dbejte na vlastní bezpečnost a bezpečnost ostatních dle níže uvedených bezpečnostních pokynů a v případě nejasností požádejte o radu odborníka.

Význam bezpečnostních pokynů

▲ NEBEZPEČÍ! Pokud tento bezpečnostní pokyn nedodržíte, dojde k nehodě. Důsledkem je vážné zranění nebo smrt.

▲ VAROVÁNÍ! Pokud tento bezpečnostní pokyn nedodržíte, dojde případně k nehodě. Mohlo by to mít za následek vážné zranění nebo smrt.

▲ UPOZORNĚNÍ! Pokud tento bezpečnostní pokyn nedodržíte, dojde k nehodě. V dů-

sledku může dojít k drobnému nebo středně těžkému ublížení na zdraví.

OZNÁMENÍ! Pokud tento bezpečnostní pokyn nedodržíte, dojde k nehodě. V důsledku může dojít k věcnému poškození.

Piktogramy a symboly

Piktogram na přístroji

OZNÁMENÍ! Před zahájením práce se seznámte se všemi ovládacími prvky. Procvičte si práci s řetězovou pilou a nechte si objasnit funkci, způsob práce a pilovací techniky od odborníka.

OZNÁMENÍ! Pilový řetěz se neotáčí, když je zacvaknutá brzda řetězu. Brzdu řetězu uvolněte tahem brzdové páky řetězu () ve směru přední rukojeti.



Pozor!



Přečtěte si návod k obsluze



Používejte chrániče sluchu



Používejte ochranu zraku



Používejte ochranu hlavy



Používejte ochranné rukavice



Noste bezpečnostní obuv s pevnou podrážkou!



Používejte ochranný oděv



Vždy pracujte oběma rukama!



Přístroj je zakázáno používat za deště nebo vlhkém prostředí.



Pozor! Zpětný ráz – dávejte při práci pozor na zpětný ráz přístroje.



Dojde-li k poškození, zamotání či přeriznutí síťového kabelu, okamžitě jej vytáhněte ze zásuvky.



Garantovaná hladina akustického výkonu L_{WA} v dB(A)

MIN

Značka minimálního stavu naplnění „MIN“ ukazatele stavu naplnění oleje



Naolejování pilového řetězu

AUTO STOP

Brzda řetězu



Elektrická zařízení nepatří do domácího odpadu.



Třída ochrany II (dvojitá izolace)

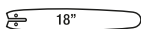

Typ vodící lišty

Piktogram pod krytem řetězu

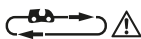

Dbejte na směr běhu pilového řetězu. Pozor! Přečtěte si návod k obsluze.

Piktogram na krytu řetězového kola



Směr běhu pilového řetězu

Piktogram na vodící liště



Typ vodící lišty



Šířka drážky



Rozteč řetězu



Počet hnacích článků

Piktogram na páce brzdy řetězu



Brzda řetězu aktivována



Brzda řetězu deaktivována

Piktogram na křídlaté matici (krytu řetězového kola)



OTEVŘENO



ZAVŘENO

Piktogram na napínacím šroubu řetězu



povolit



napnout

Bildzeichen Abdeckung Kohlebürsten

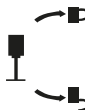

Kohlebürste austauschen
OTEVŘENO



ZAVŘENO

Piktogram na láhvi na olej



Ušchovejte na místě nepřístupném dětem

Obecná bezpečnostní upozornění pro elektrické nářadí

VAROVÁNÍ! Přečtěte si všechna bezpečnostní upozornění, pokyny, obrázky a technické údaje dodané s tímto elektrickým nářadím. Při nedodržení všech níže uvedených pokynů může dojít k úrazu elektrickým proudem, požáru a/nebo vážnému zranění. **Ušchovejte všechna varování a pokyny pro budoucí použití.**

Termín „elektrické nářadí“ ve varováních se vztahuje na vaše elektrické nářadí napájené ze sítě (s napájecím kabelem) nebo nářadí napájené z baterie (bez napájecího kabelu).

- BEZPEČNOST PRACOVNÍHO PROSTORU**
 - Udržujte pracovní prostor čistý a dobře osvětlený.** Nepořádek nebo tmavé prostory vedou k nehodám.
 - Nepracujte s elektrickým nářadím ve výbušném prostředí, například v blízkosti hořlavých kapalin, plynů nebo prachu.** Elektrické nářadí vytváří jiskry, které mohou zapálit prach nebo výpary.
 - Při práci s elektrickým nářadím udržujte děti a přihlížející v bezpečné vzdálenosti.** Budete-li rozptylováni, můžete ztratit kontrolu.
- ELEKTRICKÁ BEZPEČNOST**
 - Zástrčky elektrického nářadí musí odpovídat zásuvce. Nikdy zástrčku žádným způsobem neupravujte. S uzemněným elektrickým nářadím nepoužívejte žádné adaptérové zástrčky.** Neupravené zástrčky a odpovídající zásuvky snižují riziko úrazu elektrickým proudem.
 - Vyvarujte se tělesného kontaktu s uzemněnými povrchy, jako jsou potrubí, radiátory, sporáky a chladničky.** Pokud je vaše tělo uzemněno, existuje zvýšené riziko úrazu elektrickým proudem.
 - Nevystavujte elektrické nářadí dešti ani moku.** Voda vnikající do elektrické-

- ho náradí zvyšuje riziko úrazu elektrickým proudem.
- d) **Nepoužívejte kabel nedovoleným způsobem. Nikdy nepoužívejte kabel k přenášení, tahání nebo odpojování elektrického náradí. Udržujte kabel mimo dosah tepla, oleje, ostrých hran nebo pohyblivých částí.** Poškozené nebo zamotané kabely zvyšují riziko úrazu elektrickým proudem.
 - e) **Při práci s elektrickým náradím venku používejte prodlužovací kabel vhodný pro venkovní použití.** Při použití kabelu vhodného pro venkovní použití se snižuje riziko úrazu elektrickým proudem.
 - f) **Pokud je provoz elektrického náradí ve vlhkém prostředí nevyhnutelný, použijte zdroj chráněný proudovým chráničem (RCD).** Při použití ochrany RCD se snižuje riziko úrazu elektrickým proudem.
- ### 3. OSOBNÍ BEZPEČNOST
- a) **Zůstaňte ve střehu, sledujte, co děláte, a při práci s elektrickým náradím používejte zdravý rozum. Nepoužívejte elektrické náradí, jste-li uaveni nebo pod vlivem drog, alkoholu nebo léků.** Kvůli chvilce nepozornosti při práci s elektrickým náradím může dojít k vážnému zranění.
 - b) **Používejte osobní ochranné prostředky. Vždy noste ochranu očí.** Ochranné prostředky, jako je protiprachová maska, protiskluzová bezpečnostní obuv, ochranná přilba nebo chrániče sluchu používané ve vhodných podmínkách, omezují riziko zranění osob.
 - c) **Zabraňte neúmyslnému spuštění. Před připojením ke zdroji napájení a/nebo akumulátoru, zvednutím nebo přenášením náradí se ujistěte, že je vypínač ve vypnuté poloze.** Přenášení elektrického náradí s prstem na spínači nebo manipulace s elektrickým náradím se zapnutým spínačem, může vést k úrazům.
 - d) **Před zapnutím elektrického náradí odstraňte jakýkoliv seřizovací klíč nebo klíč.** Kvůli klíči nebo klíči připevněnému k rotující části elektrického náradí může dojít ke zranění.
 - e) **Nesnažte se s náradím dosáhnout daleko od sebe. Vždy udržujte správný postoj a rovnováhu.** Získáte tak lepší kontrolu nad elektrickým náradím v neočekávaných situacích.
- f) **Noste vhodný oděv. Nenoste volný oděv nebo šperky. Udržujte své vlasy a oděv mimo pohyblivé součásti.** Volné oblečení, šperky nebo dlouhé vlasy se mohou zachytit v pohyblivých součástech.
 - g) **Pokud jsou k dispozici zařízení pro připojení zařízení k odsávání a sběru prachu, ujistěte se, že jsou připojena a správně používána.** Při použití sběrače prachu se může snížit nebezpečí související s prachem.
 - h) **Nedopusťte, abyste na základě častého používání náradí polevili a ignorovali zásady bezpečnosti náradí.** Při nedbalém používání může během zlomku sekundy dojít k vážnému zranění.
- ### 4. POUŽÍVÁNÍ A PÉČE O ELEKTRICKÉ NÁRADÍ
- a) **Elektrické náradí nepoužívejte za použití síly. Používejte správné elektrické náradí pro danou aplikaci.** Správné elektrické náradí zvládne práci lépe a bezpečněji při rychlosti, pro kterou bylo navrženo.
 - b) **Nepoužívejte elektrické náradí, pokud je nelze zapnout a vypnout vypínačem.** Jakékoliv elektrické náradí, které nelze ovládat vypínačem, je nebezpečné a musí být opraveno.
 - c) **Před seřizováním, výměnou příslušenství nebo před uložením elektrického náradí vytáhněte zástrčku ze zásuvky a/nebo vyjměte z náradí akumulátor, je-li odnímatelný.** Díky takovým preventivním bezpečnostním opatřením se snižuje riziko náhodného spuštění elektrického náradí.
 - d) **Nepoužívané elektrické náradí skladujte mimo dosah dětí a nedovolte osobám, které nejsou obeznámeny s elektrickým náradím nebo s těmito pokyny, aby s elektrickým náradím pracovaly.** Elektrické náradí je v rukou neškolených uživatelů nebezpečné.
 - e) **Na elektrickém náradí a příslušenství provádějte údržbu. Zkontrolujte, zda nejsou pohyblivé části vychýleny nebo zablokovány, zda nejsou zlomené a zda neexistují jiné podmínky, které mohou ovlivnit činnost elektrického náradí. Je-li náradí poškozeno, nechte elektrické náradí před použitím opravit.** Mnoho nehod je způsobeno kvůli ne-

dostatečně udržovanému elektrickému nářadí.

- f) **Řezné nástroje udržujte ostré a čisté.** Řádně udržované řezné nástroje s ostrými řeznými hranami se méně zasekávají a snáze se ovládají.
 - g) **Elektrické nářadí, příslušenství, násadce atd. používejte v souladu s těmito pokyny, s ohledem na pracovní podmínky a prováděnou práci.** Použití elektrického nářadí k jiným než určeným činnostem může vést k nebezpečné situaci.
 - h) **Udržujte rukojeti a úchopové plochy v suchém a čistém stavu a bez oleje a mastnoty.** Kvůli kluzké rukojeti a úchopovým plochám nelze s nástrojem bezpečně manipulovat a ovládat jej v neočekávaných situacích.
5. **SERVIS**
- a) **Nechte své elektrické nářadí opravit kvalifikovanou osobou, která použije pouze identické náhradní díly.** Tím bude zachována bezpečnost elektrického nářadí.

Bezpečnostní pokyny pro řetězové pily

- a) **Při chodu pily chraňte všechny části těla od pilového řetězu.** Před spuštěním pily se ujistěte, že se pilový řetěz ničeho nedotýká. Při práci s řetězovou pilou může moment nepozornosti způsobit, že oděv nebo části těla se zachytí pilovým řetězcem.
- b) **Vždy držte řetězovou pilu pravou rukou na zadní rukojeti a levou rukou na přední rukojeti.** Přidržování řetězové pily v obrácené pracovní poloze zvyšuje riziko zranění a nesmí se používat.
- c) **Držte řetězovou pilu pouze za izolované rukojeti, protože pilový řetěz se může dostat do kontaktu se skrytým elektrickým vedením.** Při kontaktu pilového řetězu s vedením pod napětím mohou být také kovové součásti přístroje vystaveny napětí, a proto může dojít k úrazu elektrickým proudem.
- d) **Noste ochranu očí.** Doporučují se další ochranné prostředky k ochraně sluchu, hlavy, rukou, nohou a chodidel. Vhodný ochranný oděv snižuje nebezpečí poranění v důsledku odletujících třísek a náhodného kontaktu s pilovým řetězem.
- e) **Nepracujte s řetězovou pilou na stromu, žebříku, ze střechy nebo nestabil-**

ního povrchu. Při provozu takovým způsobem hrozí nebezpečí vážného zranění.

- f) **Vždy dbejte na pevnou stabilitu a řetězovou pilu používejte pouze tehdy, když stojíte na pevném, bezpečném a rovném podkladu.** Kluzný podklad nebo nestabilní plochy mohou vést ke ztrátě rovnováhy nebo kontroly nad řetězovou pilou.
- g) **Při řezání napnuté větve počítejte s jejím odpružením zpět.** Když se napětí v dřevěných vláknech uvolní, napnutá větev může zasáhnout uživatele a/nebo vést ke ztrátě kontroly nad řetězovou pilou.
- h) **Budte zvláště opatrní při řezání podrostu a mladých stromů.** Tenký materiál se může zachytit v pilovém řetězu a následně se vymrštit zpět směrem k vám, případně způsobit ztrátu vaší rovnováhy.
- i) **Řetězovou pilu přenášejte ve vypnutém stavu za přední rukojeť s pilovým řetězem odvráceným od těla.** Při přepravě nebo uložení řetězové pily vždy nasadte ochranný kryt. Pečlivá manipulace s řetězovou pilou snižuje pravděpodobnost náhodného kontaktu s běžícím pilovým řetězem.
- j) **Postupujte podle pokynů pro mazání, napnutí řetězu a výměnu vodící lišty a řetězu.** Nesprávně napnutý nebo namaзанý řetěz se může přetrhnout nebo zvýšit riziko zpětného rázu.
- k) **Je dovoleno řezat pouze dřevo. Řetězovou pilu nepoužívejte k práci, pro kterou není určena. Příklad: Řetězovou pilu nepoužívejte k řezání kovu, plastů, zdiva nebo stavebních materiálů, které nejsou ze dřeva.** Použití řetězové pily k nesprávnému použití může vést k nebezpečným situacím.
- l) **Nepokoušejte se kácet strom, dokud nemáte jasnou představu o rizicích a o tom, jak jim předcházet.** Padající strom může vážně poranit uživatele nebo jiné osoby.

Související bezpečnostní pokyny

- **⚠ VAROVÁNÍ!** Toto elektrické nářadí vytváří během provozu elektromagnetické pole. Toto pole může za určitých okolností ovlivňovat aktivní nebo pasivní lékařské implantáty. Aby se snížilo riziko vážného nebo smrtelného zranění, doporučujeme osobám se zdravotními implantáty, aby

se před použitím stroje poradily se svým lékařem a výrobcem zdravotního implantátu.

- Připojovací vedení položte tak, aby během řezání nebylo zachyceno větvemi apod.
- Použijte proudový chránič (Residual Current Device) s vybavovacím proudem max. 30 mA.
- Používejte pouze schválené síťové kabely konstrukčního typu H07RN-F, které jsou maximálně 75 m dlouhé a určené k používání venku. Průřez pramene síťového kabelu musí být minimálně 2,5 mm². Před použitím vždy zcela rozviňte kabelový bublen. Zkontrolujte, zda síťový kabel není poškozen.
- Postupujte pozorně podle pokynů k údržbě, kontrole a servisu uvedených v tomto návodu k obsluze. Poškozená ochranná zařízení a díly je nutné nechat řádně opravit nebo vyměnit v našem servisním středisku, není-li v návodu k obsluze uvedeno jinak.
- Řetězovou pilu nepoužívejte bez mazání. Používejte k tomu pouze doporučená maziva.
- Používáte-li přístroj poprvé, řezání kulatého dříví si procvičujte na kozlíku nebo na stojanu.
- Pokud je připojovací kabel elektrického nářadí poškozen, musí se vyměnit za speciálně předem připravený připojovací kabel, který lze získat od zákaznické servisní organizace.
- V případě, že bude nutné vyměnit připojovací kabel, doporučujeme, aby jej vyměnil výrobce nebo příslušný zástupce (například autorizovaná odborná dílna, zákaznický servis atd.).

Příčiny a prevence zpětného rázu ze strany obsluhy

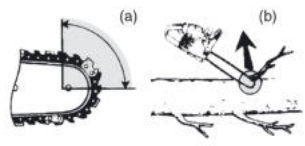

- Ke zpětnému rázu může dojít, když se nos nebo špička vodící lišty dotkne předmětu nebo když dřevo sevře řetěz pily v řezu (Obr. b).

- Dotyk špičky může v některých případech způsobit náhlou zpětnou reakci, při které je vodící lišta vyražena směrem nahoru a dozadu k obsluze (Obr. a).
- Sevřením pilového řetězu podél horní části vodící lišty může být lišta prudce tlačena zpět směrem k obsluze.
- Každá z těchto reakcí může způsobit zranění kontroly nad pilou, což může mít za následek vážné zranění osob. Nespoléhejte se výhradně na bezpečnostní zařízení zabudovaná v pile. Jako uživatel řetězové pily byste měli učinit několik kroků, aby při řezání nedošlo k nehodě nebo zranění.

Zpětný ráz je důsledkem nesprávného používání elektrického nářadí a/nebo nesprávných pracovních postupů či podmínek a lze mu předejít správným dodržením níže uvedených bezpečnostních opatření:

- **Udržujte pevné uchopení s palci a prsty obepínajícími rukojeti řetězové pily, s oběma rukama na pile a poloha vašeho těla a ramen musí umožňovat odolávání silám zpětného rázu.** Síly zpětného rázu mohou být kontrolovány obsluhou, jestliže jsou učiněna správná opatření. Nepouštějte řetězovou pilu z rukou.
- **Nepředklánějte se a neřežte nad výškou ramen.** To pomáhá zabránit nechtěnému kontaktu se špičkou a umožňuje lepší kontrolu nad řetězovou pilou v neočekávaných situacích.
- **Používejte pouze náhradní vodící lišty a pilové řetězy specifikované výrobcem.** Nesprávné náhradní vodící lišty a pilové řetězy mohou způsobit přetržení řetězu a/ nebo zpětný ráz.
- **Dodržujte pokyny výrobce týkající se ostření a údržby pilového řetězu.** Snížení výšky hloubkoměru může vést ke zvýšenému zpětnému rázu.

Zbytková nebezpečí

I když tento přístroj používáte správně, existují vždy zbytková rizika. V souvislosti s konstrukčním návrhem a provedením tohoto přístroje mohou vzniknout níže uvedená nebezpečí:

- poškození sluchu, pokud není použita žádná vhodná ochrana sluchu.
- ohrožení zdraví vyplývající z vibrací rukou a paží, pokud se přístroj používá delší dobu nebo není řádně veden a udržován.
- pořezání

⚠ VAROVÁNÍ! Nebezpečí z elektromagnetických polí, která jsou generována během provozu přístroje. Pole může za určitých okolností ovlivňovat aktivní nebo pasivní lékařské implantáty. K omezení nebezpečí vážných nebo smrtelných zranění, doporučujeme osobám s lékařskými implantáty konzultovat svého lékaře a výrobce lékařského implantátu, než budou zařízení obsluhovat.

Příprava

⚠ VAROVÁNÍ! Nebezpečí zranění v důsledku neúmyslného spuštění přístroje. Připojovací zástrčku zapojte do zásuvky až tehdy, když je přístroj zcela připraven k použití.

Bezpečnostní zařízení

K ochraně uživatele a přístroje jsou k dispozici následující bezpečnostní zařízení:

Zadní rukojeť (1) se zadní ochranou rukou (11)

- Chrání ruku před větvemi, větvičkami a při odskakování pilového řetězu.

Brzdová páka řetězu/přední ochrana rukou (2)

- Pilový řetěz neběží, když je zacvaknutá brzda řetězu.
- Okamžitě zastaví pilový řetěz v případě zpětného rázu.
- Páku lze ovládat také ručně.
- Chrání levou ruku obsluhy, pokud sklouzne z přední rukojeti.

Pilový řetěz (4) s nízkým zpětným rázem

- Pomůže díky speciálně vyvinutým bezpečnostním zařízením zachytit zpětný ráz.

Zachycovač řetězu (6)

- Snižuje nebezpečí zranění v případě, že pilový řetěz odskočí nebo se přetrhne.

Blokace zapnutí (16)

- K zapnutí přístroje se musí odblokovat blokace zapnutí.

Zapínač/vypínač (17) s okamžitým zastavením řetězu

- Po puštění zapínače/vypínače se přístroj okamžitě vypne.

Ozubený doraz (21)

- Zvyšuje stabilitu při provádění vertikálních řezů.
- Usnadňuje řezání.

Provoz

Před provozem

⚠ VAROVÁNÍ! Nebezpečí zranění! Při práci s řetězovou pilou vždy noste ochranné rukavice a používejte pouze originální díly. Před každou prací na řetězové pile vytáhněte síťovou zástrčku ze zásuvky. Před provozem řetězové pily proveďte následující kroky:

- případně *Montáž pilového řetězu a vodící lišty, str. 57*
- *Napnutí pilového řetězu, str. 57*
- *Doplnění řetězového oleje, str. 53*
- *Kontrola brzdy řetězu, str. 52*
- Kontrola olejové automatiky

Kontrola brzdy řetězu

Hinweise

- Die Sägekette läuft nicht, wenn die Kettenbremse eingerastet ist.
- **⚠ GEFAHR!** Verletzungsgefahr durch nachlaufende Sägekette. Wenn die Kettenbremse nicht richtig funktioniert, dürfen Sie die Kettensäge nicht verwenden. Wenden Sie sich an das Service Center.

Vorgehen

1. Stellen Sie das Gerät auf eine flache Oberfläche.
2. Schließen Sie das Gerät an die Netzspannung an.
3. Lösen Sie die Kettenbremse, indem Sie den Kettenbremshebel (2) gegen den vorderen Griff (15) ziehen.
4. Halten Sie das Gerät mit beiden Händen gut fest, mit der rechten Hand am hinteren (1) und mit der linken Hand am vorderen Handgriff (15). Daumen und Finger müssen die Handgriffe fest umschließen.
5. Schalten Sie das Gerät ein.
6. Betätigen Sie bei laufendem Motor mit der linken Hand den Kettenbremshebel (2). Schieben Sie hierzu den Kettenbremshebel (2) vom vorderen Handgriff (15) weg.
Die Sägekette sollte abrupt stoppen.
7. Wenn die Kettenbremse richtig funktioniert, lassen Sie den Ein-/Ausschalter (17) los und lösen Sie die Kettenbremse.

Kontrola mazání řetězu

OZNÁMENÍ! Pokud provozujete řetězovou pilu s příliš malým množstvím oleje, sniží se výkon řezání a životnost pilového řetězu, proto

tože pilový řetěz bude rychleji tupý. Příliš málo oleje lze rozpoznat podle vzniku kouře nebo zabarvením vodicí lišty. Zajistěte, aby na řetěz vždy tekla olej.

Upozornění

- Před započatím práce zkontrolujte stav oleje.
- Mazání řetězu můžete kdykoli během provozu zkontrolovat.

Postup

1. Během chodu pilového řetězu: Přidržte řetězovou pilu nad světlým podkladem. Pozorujte olejovou stopu. Řetězová pila se nesmí dotýkat země!
 - **Výrazná olejová stopa:** Řetězová pila pracuje bezvadně
 - **Slabá olejová stopa:** Nastavte průtok oleje
 - **Žádná olejová stopa:** Vyčistěte olejovou propust

Doplnění řetězového oleje

▲ VAROVÁNÍ! Hrozí nebezpečí požáru! Před doplněním mazacího řetězového oleje vždy přístroj vypněte a nechte motor vychladnout.

OZNÁMENÍ! Pokud provozujete řetězovou pilu s příliš malým množstvím oleje, sníží se výkon řezání a životnost pilového řetězu, protože pilový řetěz bude rychleji tupý. Příliš málo oleje lze rozpoznat podle vzniku kouře nebo zabarvením vodicí lišty. Zajistěte, aby na řetěz vždy tekla olej.

Jakmile řetěz běží, přitéká olej k vodicí liště (3).

- Pravidelně kontrolujte hladinu oleje, a pokud je hladina oleje nízká, olej dolijte. Obsah nádrže: 130 cm³
- Používejte biologický řetězový olej s obsahem přísad ke snižování tření a opotřebení. Alternativně použijte mazací olej pro řetězy s nízkým podílem adhezních přísad.
- Vyprázdněte nádržku na olej, když ji nepoužíváte delší dobu (6–8 týdnů).

Postup

1. Položte přístroj na bok tak, aby víko nádržky (14) ukazovalo směrem nahoru.
2. Odšroubujte uzávěr palivové nádrže (14).
3. Dolijte do nádrže biologický řetězový olej.
4. Případný rozlitý olej setřete.
5. Našroubujte uzávěr palivové nádrže (14).

Zapnutí a vypnutí

Podmínky

- Vodicí lišta (3), pilový řetěz (4) a kryt řetězového kola (9) jsou namontovány správně.
- Dostatek řetězového oleje v nádrži. Doplněte příp. řetězový olej (*Doplnění řetězového oleje*, str. 53).
- Napětí síťové přípojky se shoduje s údaji na typovém štítku na přístroji.

Postup (Obr. C)

1. Na konci prodlužovacího kabelu udělejte smyčku a zavěste ji do odlehčení tahu (12) na zadní rukojeti (1).
2. Přístroj připojte k síťovému napětí.
3. Brzdu řetězu uvolněte tahem brzdové páky řetězu (2) ve směru přední rukojeti (15).
4. Pilový řetěz držte pevně oběma rukama, pravou rukou na zadní (1) a levou rukou na přední rukojeti (15). Palec a prsty musí rukojeti pevně obepínat.
5. Před spuštěním se ujistěte, zda se řetězová pila nedotýká předmětů.
6. Při zapínání stiskněte pravým palcem blokaci zapnutí (16) a potom stiskněte zapínač/vypínač (17). Pilový řetěz běží nejvyšší rychlostí. Uvolněte opět blokaci zapnutí (16).
7. Zapínač/vypínač (17) pusťte, abyste řetězovou pilu vypnuli. Trvalé zapnutí není možné.

Techniky řezání

▲ VAROVÁNÍ! Nebezpečí zranění! Pokud se pilový řetěz zasekne, nesnažte se řetězovou pilu vytáhnout násilím. Vypněte motor a použijte pákové rameno nebo klín pro uvolnění řetězové pily.

- Při řezání na svahu se vždy postavte nad kmen stromu.
- Ze stromu odstraňte nečistoty, kameny, uvolněnou kůru, hřebíky, skoby a drát.
- Pilový řetěz se během prořezávání nebo následně nesmí dotýkat země ani jiného předmětu.
- Máte lepší kontrolu, když řezáte spodní část vodicí lišty (s taženým pilovým řetězem), a ne horní část vodicí lišty (s posouváním pilovým řetězem).
- Dbejte na to, aby pilový řetěz při řezání neuvlzl v řezné spáře. Kmen stromu se nesmí zlomit ani odštipnout.

- Dodržujte preventivní opatření proti zpětnému rázu (*Příčiny a prevence zpětného rázu ze strany obsluhy, str. 51*)
- Ke konci řezu snižte přítlačný tlak, aniž byste povolili pevný úchop rukojetí, abyste měli v okamžiku dokončení řezu plnou kontrolu.
- Řetězová pila může při řezání neočekávaně sklouznout. To se stává zejména tehdy, když vodící lišta na kulatém, hladkém nebo tvrdém povrchu nenachází oporu nebo když se řeže špičkou lišty. Vždy držte pilu pevně oběma rukama, stůjte stabilně a vyhněte se řezání pouze špičkou lišty.
- Po dokončení řezu vyčkejte, dokud se řetězová pila nezastaví, než ji vyjmete.
- Při přechodu od stromu ke stromu vždy vypněte motor řetězové pily.

Kácení stromů

▲ VAROVÁNÍ! Kácení stromů vyžaduje hodně zkušeností. Stromy kácejte pouze tehdy, pokud dokážete s řetězovou pilou zacházet bezpečně. Řetězovou pilu v žádném případě nepoužívejte, když si nejste jisti.

▲ UPOZORNĚNÍ! Strom nekácejte, když fouká silný nebo proměnlivý vítr, hrozí nebezpečí hmotných škod nebo strom může zasáhnout elektrické vedení. Při kácení stromů je důležité dbát na to, aby jiné osoby nebyly vystaveny nebezpečí, nebyla zasažena žádná napájecí vedení a nebyly způsobeny žádné hmotné škody. Pokud strom přesto přijde do styku s napájecím vedením, je nutné ihned informovat energetickou společnost.

▲ UPOZORNĚNÍ! Nezkoušeným uživatelům nedoporučujeme z bezpečnostních důvodů kácet kmen stromu délkou vodící lišty, která je kratší než průměr káceného kmene.

- Dbejte na to, aby se v blízkosti pracovního prostoru nezdržovaly osoby ani zvířata. Bezpečná vzdálenost mezi káceným stromem a nejbližším pracovištěm musí být 2 ½ délky stromu.
- Dbejte na správný směr kácení. Uživatel se musí bezpečně pohybovat v blízkosti pokáceného stromu, aby byl schopen strom snadno zkrátit a odvětvit. Je třeba zabránit zachycení padajícího stromu do jiného stromu.
- Dbejte na přirozený směr pádu, který závisí na sklonu a křivosti stromu, směru větru, umístění větších větví a počtu větví.

- Při řezání na svahu se zdržujte v oblasti nad káceným stromem. Strom se po pokácení pravděpodobně skutálí nebo sklouzne dolů ze svahu.
- Malé stromy o průměru 15–18 cm lze obvykle odřezat jedním řezem.
- U stromů s větším průměrem je nutné použít zásekové řezy a hlavní řez (Obr. L).
- Pokud stromy současně řežou a kácejí dvě nebo více osob, vzdálenost mezi těmito osobami by měla činit minimálně dvojnásobnou výšku káceného stromu.

lhned po ukončení řezání vyklopte ochranu sluchu nahoru, abyste slyšeli zvuky a výstražné signály.

Postup

1. **Odstraňte dolů (Obr. J)**
visící větve nasazením řezu nad větev. Nikdy neodvětvujte výš než do výšky ramen.
2. **Úniková oblast (Obr. I)**
K zajištění mírného ústupu odstraňte podrost kolem stromu. Uniková oblast (1) by měla ležet asi 45° za plánovaným směrem kácení (2).
3. **Řezání záseku (A) (Obr. L)**
Zásek provedte do směru, ve kterém by strom měl spadnout. Začněte spodním vodorovným řezem. Hloubka řezu by měla být přibližně 1/3 průměru kmene. Nyní shora provedte šikmý řez pily s úhlem řezu přibližně 45°, který se přesně shoduje s dolním řezem pily. Tím se zabráni sevření pilového řetězu nebo vodící lišty při nasazení druhého zásekového řezu.
▲ VAROVÁNÍ! Nikdy se nestavte před strom, do kterého je zhotoven zásek.
4. **Hlavní řez (B) (Obr. L)**
Provedte hlavní řez z druhé strany kmene. Stůjte vlevo od kmene a řežte tažením pilového řetězu (spodní stranou vodící lišty). Hlavní řez musí probíhat horizontálně minimálně 5 cm nad horizontálním zásekovým řezem. Měl by být tak hluboký, aby vzdálenost od čáry zásekového řezu byla minimálně 1/10 průměru kmene. Nepřeříznutá část kmene se označí jako nedořez (zlomová lišta). Nedořez zabráni otočení stromu a jeho pádu do nesprávného směru. Tento nedořez nepřerizněte. V případě přiblížení hlavního řezu k nedořezu by měl strom začít padat. Jakmile se ukáže, že strom nepadá do požadovaného směru, nebo pokud se naklání zpět a

pilový řetěz se zasekl, musí se hlavní řez přerušit. Pro otevření řezu a k podložení stromu do požadované linie pádu se musí použít klíny ze dřeva, plastu nebo hliníku.

5. Posuňte kácecí klín do hlavního řezu, jakmile to hloubka řezu umožní, aby se zabránilo zaseknutí vodící lišty (Obr. M).
6. Pokud je průměr kmene větší než délka vodící lišty, proveďte dva řezy (Obr. N).
7. Po provedení hlavního řezu strom spadne sám nebo pomocí kácecího klínu.

▲ VAROVÁNÍ! Jakmile strom začne padat, vytáhněte řetězovou pilu z řezu, zastavte motor, odložte řetězovou pilu a opusťte pracoviště únikovou cestou. Je třeba dávat pozor na padající větve a nezakopnout o ně.

Odvětvování

Odvětvování je označení pro odstranění větvi a větviček z pokáceného stromu.

▲ UPOZORNĚNÍ! Nebezpečí zranění! Nikdy neodřízněte pilou větvě, když stojíte na kmenu stromu. Sledujte oblast zpětného rázu, pokud jsou větve pod napětím.

(Obr. J)

- Odstraňte podpurné větve až po zkrácení.
- Větve pod napětím řežte zdola nahoru, aby se zabránilo zaseknutí přístroje.
- Při odříznutí silnějších větví použijte stejnou techniku jako při *Zkrácení*, str. 55.
- Pracujte vlevo od kmene a co nejbližší k přístroji. Hmotnost přístroje podle možnosti spočívá na kmenu.
- K odříznutí větvi na druhé straně kmenu změňte místo.
- Rozvětvené větve zkracujte jednotlivě. Větší větve nasměrované směrem dolů a podpírající strom nechejte nejdříve být.
- Menší větvičky odřežte jedním řezem.

Zkrácení

Zkrácení je řezání pokácených kmenů stromů na malé odřezky.

- Dbejte na bezpečné postavení a rovnoměrné rozložení tělesné hmotnosti na obě chodidla.
- Pokud je to možné, podepřete kmen. Kmen by se měl podložit a podepřít větvemi, nosníky nebo klíny.
- Dbejte na to, aby se pilový řetěz při řezání nedotýkal země.
- Postavte se na svažitém terénu nad kmenem.

Techniky při zkracování

Kmen leží na zemi (Obr. E)

Shora prořízněte kmen až zcela na konec a na konci řezu dávejte pozor, abyste se nedotkli země. Pokud je možné kmen otočit, prořízněte jej do 2/3. Potom kmen otočte a prořízněte zbytek kmene shora.

Kmen je podepřen na jednom konci (Obr. F)

K zabránění roztržštění nejprve prořízněte 1/3 průměru kmene zdola nahoru (horní stranou vodící lišty). Pak k zabránění zaseknutí řežte shora dolů (spodní stranou vodící lišty) na první řez.

Kmen je podepřen na obou koncích (Obr. G)

Nejprve prořízněte shora dolů (spodní stranou vodící lišty) 1/3 průměru kmene. Pak řežte zdola nahoru (horní stranou vodící lišty), dokud se řezy nesetkají.

Řezání na koze na řezání (Obr. H)

Držte řetězovou pilu pevně oběma rukama a během řezání vedte přístroj před tělem. Když je strom proříznutý, vedte přístroj na pravé straně těla (1). Levou ruku dle možnosti držte co nejpříměji (2). Dávejte pozor na padající kmen. Postavte se tak, aby odříznutý kmen nepředstavoval žádné nebezpečí. Dávejte pozor na svá chodidla. Odříznutý kmen by mohl při pádu způsobit zranění. Udržujte rovnováhu (3).

Čištění, údržba a skladování

▲ VAROVÁNÍ! Nebezpečí úrazu elektrickým proudem! Nebezpečí zranění v důsledku neúmyslného spuštění přístroje. Chraňte se při údržbě a čištění. Přístroj vypněte a vytáhněte síťovou zástrčku ze zásuvky.

Opravné a údržbářské práce, které nejsou popsány v tomto návodu k obsluze, nechte vykonat prostřednictvím našeho servisního centra. Používejte pouze originální náhradní díly.

▲ UPOZORNĚNÍ! Řetězová pila se může po použití znovu naolejovat a olej může unikat, pokud je uložena na boku nebo obráceně. Jedná se o normální proces, který je podmíněn z důvodu potřebného větracího otvoru na horním okraji nádrže, a není to důvod k reklamaci. Protože každá řetězová pila je během výroby kontrolována a testována s olejem, může i navzdory vyprázdnění v nádrži-

ce zůstat malé množství zbytku oleje, který snadno znečistí kryt olejem během přepravy. Kryt vyčistěte suchým hadříkem.

Čištění

▲ VAROVÁNÍ! Nebezpečí úrazu elektrickým proudem! Nikdy přístroj neostříkujte vodou.

▲ UPOZORNĚNÍ! Pořezání! Při manipulaci s pilovým řetězem nebo vodící lištou noste rukavice odolné proti proříznutí.

OZNÁMENÍ! Nebezpečí poškození. Chemické látky mohou poškodit plastové části přístroje. Nepoužívejte čisticí prostředky ani rozpouštědla.

Přístroj důkladně vyčistěte. Tím se prodlouží životnost přístroje a zabrání se úrazům.

Čištění po každém použití

- Udržujte rukojeti bez oleje nebo tukového maziva. V případě potřeby očistěte rukojeti navlhčeným hadříkem namočeným v mýdlové vodě.

- Vyčistěte pilový řetěz. K čištění pilového řetězu nepoužívejte kapaliny. Po vyčištění pilový řetěz lehce namažte řetězovým olejem.
- Při čištění sejměte také kryt řetězového kola (9), abyste přístroj mohli vyčistit i na tomto místě.
- Vyčistěte vodící lištu (3).
- Vyčistěte větrací otvory a povrchy přístroje štětečkem nebo suchým hadříkem.
- Vyčistěte olejovou propust (26), aby bylo zajištěno bezvadné, automatické olejování pilového řetězu během provozu. Pomocí štětečku nebo hadříku otřete zbytky z olejové propusti.

Údržba

Intervaly údržby

Provádějte pravidelně údržbářské práce uvedené v následující tabulce. Pravidelnou údržbou vašeho zařízení se prodlouží jeho životnost. Kromě toho dosáhnete také optimálního řezného výkonu a předejete nehodám.

Strojní část	Akce	Před každým použitím	Po 10 provozních hodinách	Po každém použití
Komponenty brzdy řetězu	Vizuální kontrola, v případě potřeby výměna	✓		
Řetězové kolo (28)	Vizuální kontrola, v případě potřeby výměna	✓		
Pilový řetěz (4)	Zkontrolovat, naolejovat, podle potřeby dobrousit nebo vyměnit pilový řetěz	✓		
Pilový řetěz (4)	Vyčistit a naolejovat pilový řetěz			✓
Řetězový meč (3)	<i>Údržba vodící lišty, str. 58</i>	✓		✓
Řetězový meč (3)	<i>Otočení vodící lišty, str. 59</i>		✓	
Olejová automatika	Zkontrolujte, v případě potřeby vyčistěte propust oleje.	✓		

Demontáž vodící lišty a pilového řetězu

▲ UPOZORNĚNÍ! Pořezání! Při manipulaci s pilovým řetězem nebo vodící lištou noste rukavice odolné proti proříznutí.

Postup (Obr. B)

1. Vytáhněte síťovou zástrčku.
2. Postavte přístroj na rovný podklad.
3. Deaktivujte brzdu řetězu: Zatáhněte páku brzdy řetězu (2) dozadu k přední rukojeti (15).
Kryt řetězového kola (9) můžete znovu namontovat až po uvolnění brzdového pásu řetězu.

4. Uvolnění napnutí řetězu: Otáčejte napínacím šroubem řetězu (8) ↺.
5. Sejměte kryt řetězového kola (9): otáčejte křídlatou maticí (7) ↺.
6. Posuňte vodící lištu (3) směrem k řetězovému kolu (28).
Pilový řetěz (4) a vodící lištu (3) můžete odstranit.
7. Vyčistěte drážku vodící lišty. V případě nánosů nečistot může pilový řetěz (4) z vodící lišty vyskočit.

- Zkontrolujte řetězové kolo (28), zda není opotřebené nebo poškozené. Je-li opotřebené nebo poškozené: Obratťe se na servisní středisko.

Vyměňte pilový řetěz a vodící lištu

Před výměnou pilového řetězu je nutné vyčistit drážku vodící lišty od nečistot, protože v případě nánosů nečistot může pilový řetěz z vodící lišty vyskočit. Usazeniny mohou také nasávat řetězový olej. V důsledku toho by řetězový olej nedosáhl spodní části kolejnice nebo jen v malém rozsahu, čímž by se snížilo mazání.

Podmínky

- Demontáž vodící lišty a pilového řetězu, str. 56

Postup (Obr. B)

- Vyměňte vodící lištu (3) / pilový řetěz (4).
- Namontujte vodící lištu (3) a pilový řetěz (4) podle popisu níže *Montáž pilového řetězu a vodící lišty*, str. 57.

Montáž pilového řetězu a vodící lišty

▲ UPOZORNĚNÍ! Nebezpečí zranění v důsledku neúmyslného spuštění přístroje. Příklad vyberte a vytáhněte připojovací zástrčku ze zásuvky. Ujistěte se, zda se všechny pohyblivé díly zcela zastavily

▲ UPOZORNĚNÍ! Pořezání! Při manipulaci s pilovým řetězem nebo vodící lištou noste rukavice odolné proti proříznutí.

Postup (Obr. B)

- Postavte přístroj na rovný podklad.
- Sejměte kryt řetězového kola (9): otáčejte křídlatou maticí (7) ↺.
- Natáhněte pilový řetěz (4) do smyčky tak, aby řezné hrany byly orientovány ve směru otáčení hodinových ručiček. K vyrovnání pilového řetězu (4) se orientujte podle symbolu pod řetězovým kolem (28).



Směr běhu pilového řetězu

- Nasadte vodící lištu (3) na čep vodící lišty (27) a posuňte ji na řetězové kolo (28).
- Navlékněte pilový řetěz (4) na řetězové kolo (28).
- Vložte pilový řetěz (4) na horní straně vodící lišty (3) do drážky vodící lišty. Začněte u řetězového kola (28). Je normální, že se pilový řetěz (4) prověsí.
- Zatáhněte vodící lištu (3) dopředu, aby se pilový řetěz (4) napnul.

- Nasadte kryt řetězového kola (9). Přitom je nutné nejdříve zasunout výstupek (29) na krytu řetězového kola (9) do příslušného upnutí na přístroji. Dbejte na to, aby napínací kolík řetězu (30) zapadl do upnutí (31).
- Mírnou silou utáhněte křídlatou maticí (7) ↺.
- Napnutí pilového řetězu: Otáčejte napínacím šroubem řetězu (8) ↺.
- Pevně utáhněte křídlatou maticí (7) ↺.

Napnutí pilového řetězu

OZNÁMENÍ! Pilový řetěz nedopínejte ani nevyměňujte v horkém stavu, protože se po ochlazení totiž opět poněkud smrští. Při nedodržování tohoto pokynu může dojít k poškození vodící lišty nebo motoru v důsledku příliš napjatého pilového řetězu.

Pilový řetěz je nutné pravidelně napínat z důvodu bezpečnosti uživatele a omezení, resp. zamezení opotřebení a poškození řetězu.

Uživatelé doporučujeme zkontrolovat napnutí řetězu a v případě potřeby jej upravit před započetím práce a poté každých cca 10 minut. Při práci s pilou se pilový řetěz zahřívá a mírně roztahuje. S tímto „prodlužováním“ je nutné počítat zejména u nových pilových řetězů.

Napnutí a mazání řetězu mají značný vliv na životnost pilového řetězu. U nového pilového řetězu musíte napnutí řetězu dodatečně nastavit po maximálně 5 řezech.

Pilový řetěz je správně napnutý, když řetěz na spodní straně vodící lišty není prověšený a lze jej zcela otáčet rukou v rukavici. Při zatáhnutí za pilový řetěz tažnou silou 9 N (cca 1 kg) nesmí být mezi pilovým řetězem a vodící lištou mezera více než 2 mm.

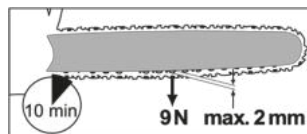

▲ UPOZORNĚNÍ! Nebezpečí zranění v důsledku neúmyslného spuštění přístroje. Příklad vyberte a vytáhněte připojovací zástrčku ze zásuvky. Ujistěte se, zda se všechny pohyblivé díly zcela zastavily

Postup

1. Ujistěte se, zda je povolená brzda řetězu, tzn. brzdová páka řetězu (2) je tažena proti přední rukojeti (15).
2. Povolte křídlatou matici (7) ∪.
3. K napnutí pilového řetězu otáčejte napínacím šroubem řetězu (8) ∪.
Při uvolňování napnutí otáčejte napínacím šroubem řetězu (8) ∪.
4. Opět dotáhněte křídlaté matice (7) ∪.
U nového pilového řetězu musíte napnutí řetězu dodatečně nastavit po maximálně 5 řezech.

Ostření řezných zubů

▲ UPOZORNĚNÍ! Nebezpečí zranění! Nesprávně ostřený pilový řetěz zvyšuje nebezpečí zpětného rázu! Při manipulaci s pilovým řetězem nebo vodící lištou použijte rukavice odolné proti proříznutí.

Ostrý pilový řetěz zajišťuje optimální řezný výkon. Bez námahy prochází dřevem a zanechává velké, dlouhé dřevěné třísky. Pilový řetěz je tupý, když musíte tlačit řezací zařízení dřevem a dřevěné třísky jsou velmi malé. V případě velmi tupé řetězové pily se nevytvorí žádné třísky, nýbrž pouze dřevěný prach.

K ostření pilového řetězu jsou zapotřebí speciální nástroje, které zajistí, že řetěz je naostřen ve správném úhlu a ve správné hloubce. Pro nezkušeného uživatele řetězové pily doporučujeme nechat naostřit řetězovou pilu odborníkem nebo odbornou dílnou. Pokud jste si jisti, že řetěz naostříte, postupujte podle návodu k ostříčce pilového řetězu (např. Parkside PSG 85 B2).

- Řezací části pilového řetězu jsou řezací články, skládající se z řezacího zubu a měrky omezovače hloubky. Výškovou vzdáleností mezi těmito dvěma prvky se určí hloubka řezu.
- Pilový řetěz je opotřebovaný a musí se vyměnit za nový pilový řetěz, pokud zbývají ještě cca 4 mm řezacího zubu.
- Při ostření řezacích zubů je třeba vzít v úvahu následující hodnoty (Obr. K):
 - Úhel ostření (30°)
 - Náběhový úhel ostří (85°)
 - Hloubka ostření (0,65 mm)
 - Průměr kruhového pilníku (4,0 mm)

▲ VAROVÁNÍ! Nebezpečí úrazu! Odchytky od uvedených rozměrů geometrie řezné hrany mohou vést ke zvýšení sklonu stroje ke zpětnému rázu.

Potřebné nástroje a pomocné prostředky

- Kruhový pilník
- Plochý pilník

Postup (Obr. K)

1. Vypněte přístroj a vytáhněte síťovou zástrčku ze zásuvky.
2. Ujistěte se, že je pilový řetěz pevně napnutý, aby bylo možné správně naostřit.
3. Ostřete pouze zevnitř ven. Vedte kruhový pilník z vnitřní strany řezacího zubu ven. Když pilník táhnete zpět, tak jej nadzvedněte.
4. Naostřete nejdříve zuby na jedné straně. Poté otočte pilový řetěz a naostřete zuby na druhé straně.
5. Zkontrolujte délku řezacích článků. Po ostření musí být všechny řezací články stejně dlouhé a široké.
6. Po každém třetím ostření zkontrolujte hloubku ostření (omezení hloubky) a výšku dobruste plochým pilníkem. Omezení hloubky by mělo být cca 0,65 mm od řezacího zubu.
7. Po vrácení do původního stavu zaoblete omezení hloubky trochu dopředu.

Nastavení napnutí řetězu

Nastavení napnutí řetězu je popsáno v kapitole *Napnutí pilového řetězu*, str. 57.

Zaběhnutí nového pilového řetězu

U nového pilového řetězu se po určité době napínací síla sníží. Proto musíte pilový řetěz znovu napnout po prvních 5 řezech, nejpozději však po 10 minutách řezání (*Napnutí pilového řetězu*, str. 57).

▲ VAROVÁNÍ! Nebezpečí zranění! Nikdy neupevňujte nový pilový řetěz k opotřebovanému řetězovému kolu nebo poškozené či opotřebované vodící liště. Pilový řetěz by mohl vyskočit nebo se roztrhnout.

Údržba vodící lišty

▲ UPOZORNĚNÍ! Pořezání! Při manipulaci s pilovým řetězem nebo vodící lištou noste rukavice odolné proti proříznutí.

Potřebné nástroje a pomocné prostředky

- Plochý pilník

Postup (Obr. B)

1. Přístroj vypněte a vytáhněte síťovou zástrčku ze zásuvky.
2. Sejměte kryt řetězového kola (9), pilový řetěz (4) a vodící lištu (3).

3. Zkontrolujte vodící lištu (3), zda není opotřebená.
4. Odstraňte otřepy a vodící plochy vyrovnejte plochým pilníkem.
5. Vyčistěte olejovou propust (26), aby bylo zajištěno bezvadné, automatické olejování pilového řetězu během provozu.
6. Namontujte vodící lištu (3), pilový řetěz (4) a kryt řetězového kola (9) a napněte pilový řetěz.

Pokud je propust oleje v optimálním stavu, řetěz pily automaticky nastříká trochu oleje několik sekund po spuštění řetězové pily.

Otočení vodící lišty

▲ UPOZORNĚNÍ! Pořezání! Při manipulaci s pilovým řetězem nebo vodící lištou noste rukavice odolné proti proříznutí. Vodící lišta (3) se musí otočit po každých cca 10 pracovních hodinách, aby bylo zajištěno rovnoměrné opotřebení.

Postup (Obr. B)

1. Přístroj vypněte a vytáhněte síťovou zástrčku ze zásuvky.
2. Sejměte kryt řetězového kola (9), pilový řetěz (4) a vodící lištu (3).
3. Otočte vodící lištu kolem její horizontální osy a namontujte vodící lištu a pilový řetěz, jak je popsáno níže *Montáž pilového řetězu a vodící lišty*, str. 57. Dodržujte přitom směr běhu pilového řetězu!



Směr běhu pilového řetězu

4. Při vyrovnání pilového řetězu (4) se orientujte podle obrázku pod krytem řetězu (9), když se vodící lišta otáčí.

Výměna uhlíkových kartáčů

▲ UPOZORNĚNÍ! Nebezpečí zranění v důsledku neúmyslného spuštění přístroje. Přístroj vypněte a vytáhněte přípojovací zástrčku ze zásuvky. Ujistěte se, zda se všechny pohyblivé díly zcela zastavily

Upozornění

- Vyměňte uhlíkové kartáče vždy na obou stranách.

Potřebné nástroje a pomocné prostředky

- Plochý šroubovák

Postup (Obr. D)

1. Povolte kryt uhlíkového kartáče (10) plochým šroubovákem.
2. Odstraňte kryt uhlíkového kartáče (10).

3. Vyjměte uhlíkový kartáč (32) z upnutí (33).
4. Zasuňte nový uhlíkový kartáč do upnutí (33).
Dodržujte přitom montážní polohu.
5. Nasadte kryt uhlíkového kartáče (10) na přístroj.
6. Upevněte kryt uhlíkového kartáče (10) plochým šroubovákem.

Skladování

- Před uskladněním přístroj vyčistěte a proveďte na něm údržbu.
- Upevněte ochranu řetězu (23).
- Před delšími provozními přestávkami vyprázdněte olejovou nádrž. Starý olej zlikvidujte ekologicky (*Likvidace/ochrana životního prostředí*, str. 60).
V hadicích a v přístroji mohou být ještě zbytky oleje, které by mohly během skladování vytéct. K uskladnění postavte přístroj na vhodný podklad/do olejové vany.
- Skladujte přístroj na suchém místě chráněném před prachem a mimo dosah dětí.

Montáž na stěnu

Pomocí klíčového otvoru (22) na spodní straně přístroje jej můžete zavěsit na stěnu.

▲ VAROVÁNÍ! Zranění osob nebo věcné škody při vrtní. Kontakt s elektrickými vedením může způsobit požár a úraz elektrickým proudem. Poškození plynového potrubí může vést k výbuchu. Proniknutí do vodovodního potrubí způsobí hmotnou škodu. Použijte vhodná vyhledávací zařízení k vyhledávání skrytých napájecích vedení, nebo konzultujte místní energetickou společnost.

Potřebné nástroje a pomocné prostředky

- šroub (hlava šroubu \varnothing : 7-10 mm)
- příslušný šroubovák
- příp. hmoždinka

Postup (Obr. A)

- Našroubujte jeden šroub pomocí hmoždinek v požadované poloze do stěny.
- Nechte hlavu šroubu vyčnívat ve vzdálenosti cca 10 mm od stěny.
- Ujistěte se, že závěsné zařízení je dimenzováno na hmotnost přístroje.
- Přístroj můžete nasadit klíčovým otvorem (22) na šroub a poté zatáhnout přístroj dolů až na doraz.

Přeprava

- Při přepravě přístroje zakryjte vodící lištu a pilový řetěz ochranou řetězu (23).
- Při krátkých cestách na pracovišti: Přenášejte přístroj za přední rukojeť (15) s vodící lištou směřující dozadu.
- Přístroj před každou přepravou vypněte. Přístroj zajistěte proti převrácení během přepravy (i ve vozidlech), aby nedošlo ke zranění, poškození nebo ztrátě paliva.
- Na delších cestách nebo ve vozidlech: Přístroj připravujte v dodané tašce (25).

Hledání chyby

Následující tabulka Vám pomůže odstranit malé poruchy:

Problém	Možná příčina	Odstranění chyby
Přístroj se nespustí	Zacvaknutá řetězová brzda	<i>Kontrola brzdy řetězu, str. 52</i>
	Chybí síťové napětí	Zkontrolujte zásuvku, síťový připojovací kabel, připojovací zástrčku, pojistku, v případě potřeby je nechte opravit kvalifikovaným elektrikářem.
	Zapínač/vypínač (17) je vadný	Obratťe se na servisní středisko.
	Opotřebované uhlíkové kartáče	
	Vadný motor	
Pilový řetěz se nerozběhne	Brzda řetězu blokuje pilový řetěz (4)	<i>Kontrola brzdy řetězu, str. 52</i>
Špatný řezný výkon	Nesprávně namontovaný pilový řetěz (4)	<i>Montáž pilového řetězu a vodící lišty, str. 57</i>
	Pilový řetěz (4) je tupý	<ul style="list-style-type: none"> • <i>Ostření řezných zubů, str. 58</i> • <i>Vyměňte pilový řetěz a vodící lištu, str. 57</i>
	Napnutí řetězu není dostatečné	<i>Napnutí pilového řetězu, str. 57</i>
Přístroj běží těžce, pilový řetěz vyskakuje	Napnutí řetězu není dostatečné	<i>Napnutí pilového řetězu, str. 57</i>
Pilový řetěz se zahřeje, kouř při řezání, zbarvení lišty	Příliš málo řetězového oleje	<ul style="list-style-type: none"> • <i>Kontrola hladiny oleje a olejové automatiky</i> • <i>Doplnění řetězového oleje, str. 53</i> • <i>Čištění olejové propusti</i> • <i>Obratťe se na servisní středisko.</i>
Jiskření	Opotřebované uhlíkové kartáče	<i>Výměna uhlíkových kartáčů, str. 59</i>
Nepřavidelný provoz		
Snížený výkon		

Likvidace/ochrana životního prostředí

Opatrně vyprázdněte olejovou nádrž.

Nevylévejte staré oleje do kanalizace nebo do odtoku. Starý olej ekologicky zlikvidujte – odevzdejte jej do sběrného místa.

Přístroj, příslušenství a balení zlikvidujte ekologickou recyklací.



Elektrická zařízení nepatří do domácího odpadu.

Symbol přeškrtnuté popelnice na kolečkách znamená, že tento výrobek nesmí být po skončení své životnosti likvidován jako netříděný komunální odpad.

Směrnice 2012/19/EU o odpadních elektrických a elektronických zařízeních (OEEZ):

Spotřebitelé jsou ze zákona povinni recyklovat elektrická a elektronická zařízení na konci jejich životnosti způsobem šetrným k životnímu prostředí. Tímto způsobem je zajištěna recyklace šetrná k životnímu prostředí a šetřící zdroje.

V závislosti na tom, jak je vše implementováno ve vnitrostátním právu, máte následující možnosti:

- vrátit v prodejně,
- odevzdat na oficiálním sběrném místě,
- zaslat zpět výrobci/distributorovi.

Tento stav se netýká příslušenství starých přístrojů a pomocných prostředků bez elektrických součástí.

Servis

Záruka

Vážení zákazníci,

na tento výrobek získáváte záruku 5 let od data zakoupení. V případě závad na tomto výrobku máte nárok na zákonná práva vůči prodejci tohoto výrobku. Tato zákonná práva nejsou omezena níže uvedenou zárukou.

Záruční podmínky

Záruční doba začíná datem nákupu. Dobře uschovejte originální pokladní doklad. Tento doklad je potřebný jako doklad o koupi. Dojde-li k vadě materiálu nebo výrobní vadě během pěti let od data nákupu tohoto výrobku, opravíme nebo vyměníme Vám výrobek podle našeho uvážení zdarma. Toto záruční plnění vyžaduje, aby vadný výrobek a doklad o koupi (pokladní doklad) byly předloženy během pětilete lhůty a bylo stručně písemně popsáno, o jakou závadu se jedná a kdy k ní došlo.

Pokud je vada kryta naší zárukou, obdržíte zpět opravený nebo nový výrobek. S opravou nebo výměnou výrobku nezačne plynout nová záruční doba.

Záruční doba a zákonné nároky z vad

Záruční doba se záručním plněním neprodouží. To platí také pro vyměněné a opravené díly. Jakákoli poškození nebo vady, které se již v době nákupu vyskytly, je nutné nahlásit ihned po vybalení. Opravy provedené po uplynutí záruční doby jsou za poplatek.

Rozsah záruky

Výrobek byl pečlivě vyroben podle přísných směrnic pro jakost a před dodáním pečlivě zkontrolován.

Záruční plnění platí pro vady materiálu nebo výrobní vady. Tato záruka se nevztahuje na díly výrobku, které jsou vystaveny běžnému opotřebením, a lze je proto považovat za opotřebenitelné součásti (např. Pilový řetěz) nebo za poškození křehkých částí.

Tato záruka zaniká, pokud je výrobek poškozen, nesprávně používán nebo není udržován. Rovněž na škody způsobené vodou, mrazem, bleskem a ohněm nebo nesprávnou přepravou. Pro správné používání výrobku se musí přesně dodržovat všechny pokyny uvedené v návodu k obsluze. Je nutné se bezpodmínečně vyvarovat použití a jednání, které nejsou v tomto návodu k obsluze doporučovány nebo před nimiž se varuje.

Výrobek je určen pouze pro soukromé použití a není určen ke komerčnímu používání. Záruka zaniká v případě hrubého a nesprávného zacházení, použití násilí a zásahů, které nebyly provedeny naší autorizovanou servisní pobočkou.

Vyřízení v záručním případě

V zájmu rychlého zpracování Vašeho požadavku postupujte podle následujících pokynů:

- Pro všechny dotazy si připravte doklad o koupi a číslo položky (např. IAN 495711_2504) jako doklad o nákupu.
- Číslo položky naleznete na typovém štítku na výrobku, na rytině na výrobku, na titulní straně návodu k obsluze (vlevo dole) nebo na nálepce na zadní nebo spodní straně výrobku.
- Pokud se vyskytnou funkční chyby nebo jiné závady, nejprve kontaktujte níže uvedené servisní středisko **telefonicky** nebo použijte náš **kontaktní formulář**, který najdete na stránkách *parkside-diy.com* v kategorii **Servis**.
- Po konzultaci s naším servisním střediskem můžete bezplatně zaslat vadný výrobek na adresu služby, kterou jste obdrželi

li, s příloženým dokladem o koupi (účtenkou), s uvedením povahy vady a kdy k ní došlo. K zamezení problémů s přijetím a dalším nákladům je bezpodmínečně nutné používat pouze adresu, která Vám byla oznámena. Ujistěte se, že zásilka není zaslaná nevyplaceně, není objemným zbožím, expresem nebo jiným speciálním nákladem. Zašlete výrobek včetně veškerého příslušenství dodaného při nákupu a zajistěte, aby přepravní obal byl dostatečně bezpečný.



Na stránkách *parkside-diy.com* můžete nahlížet do těchto a mnoha dalších příruček a stahovat je. S tímto QR kódem se dostanete přímo na *parkside-diy.com*. Vyberte svou zemi a vyhledejte pomocí vyhledávací masky návody k obsluze. Zadáním čísla položky (IAN) 495711_2504 můžete otevřít svůj návod k obsluze.

Náhradní díly a příslušenství

Náhradní díly a příslušenství jsou k dostání na webových stránkách

www.grizzlytools.shop. Pokud máte problémy při objednání, kontaktujte nás prostřednictvím našeho online obchodu. V případě dalších dotazů se obraťte na: *Service-Center, str. 62*

Poz. č.	Název	Obj. č.
21	Ozubený doraz	91120416
14	Víko nádrže (Řetězový olej)	91120418
3	Řetězový meč	91120149
4	Pilový řetěz	91120150
23	Ochrana řetězu	91120419
9	Kryt řetězového kola	91120420

VAROVÁNÍ! Bezpečné používání řetězové pily je možné pouze se schválenými pilovými řetězy a vodicími lištami. Použití ne-

Oprávérenská služba

Pro opravy, **kteře nepodléhají záruce**, se obraťte na servisní středisko. Tam Vám rádi poskytneme odhad nákladů.

- Můžeme přijímat pouze přístroje, které byly při zaslání dostatečně zabaleny a ofrankovány.
Upozornění: Zašlete Váš přístroj vyčištěný a s odkazem na závadu na adresu uvedenou v servisním středisku.
- Nepřijmou se přístroje zaslané neoprávněně, přístroje zasílané jako objemné zboží nebo expres zaslané přístroje nebo přístroje odeslané jinou speciální dopravou.
- Vaše odeslané vadné přístroje zlikvidujeme bezplatně.

Service-Center

CZ Servis Česko
Tel.: 8000 23611
Kontaktní formulář na
parkside-diy.com
IAN 495711_2504

Dovozce

Upozorňujeme, že následující adresa není servisní adresou. Nejprve kontaktujte výše uvedené servisní středisko.

Grizzly Tools GmbH & Co. KG
Stockstädter Str. 20
63762 Grobostheim
NĚMECKO
www.grizzlytools.de

schválených kombinací může způsobit vážná nebo dokonce smrtelná zranění.

• **Řetězový meč:**

- 18"AP18-62-507P (Kangxin)
- 18"180SDEA041 (Oregon)
- M1501862-1041TL (Trilink)

• **Pilový řetěz:**

- ALP-50-62S (Kangxin)
- 91PX062X (Oregon)
- CL15062TL (Trilink)

Překlad původního EU prohlášení o shodě

Výrobek: **Elektrická řetězová pila**
 Model: **PPEKS 2500 B2**
 Sériové číslo: 000001-016700

Výše popsaný předmět prohlášení je ve shodě s příslušnými harmonizačními právními předpisy Unie:

2006/42/EC • 2014/30/EU • 2000/14/EC & 2005/88/EC • 2011/65/EU & (EU) 2015/863

Výše popsaný předmět prohlášení je ve shodě se směrnicí Evropského parlamentu a Rady 2011/65/EU ze dne 8. června 2011 o omezení používání některých nebezpečných látek v elektrických a elektronických zařízeních.

Pro zajištění shody byly použity následující harmonizované normy a národní normy a předpisy:

**EN 62841-1:2015/A11:2022 • EN 62841-4-1:2020 • EN ISO 12100:2010
 EN IEC 55014-1:2021 • EN IEC 55014-2:2021
 EN IEC 61000-3-2:2019/A2:2024 • EN 61000-3-3:2013/A2:2021
 EN IEC 63000:2018**

V souladu se směrnicí 2000/14/EC týkající se emisí hluku se potvrzuje následující:
 Hladina akustického výkonu (L_{WA})
 - změřená: 106,9 dB;
 - zaručená: 109 dB

Použitý postup posuzování shody podle 2000/14/EC, příloha VI.

Certifikát ES přezkoušení typu

- Číslo: M6A 036607 2324 Rev.00
- Oznamovaný subjekt: TÜV SÜD Product Service GmbH • Ridlerstraße 65
 80339 München • Deutschland, NB: 0123

Toto prohlášení o shodě vydal na vlastní odpovědnost výrobce:

CE Grizzly Tools GmbH & Co. KG
 Stockstädter Str. 20
 63762 Großostheim
 NĚMECKO
 15.12.2025

 Christian Frank
 Zplnomocněný zástupce dokumentace

Obsah

Úvod	64
Používanie na určený účel.....	64
Rozsah dodávky/Príslušenstvo.....	65
Prehľad.....	65
Opis funkcie.....	65
Technické údaje.....	65
Bezpečnostné pokyny	66
Význam bezpečnostných pokynov.....	66
Piktogramy a symboly.....	66
Všeobecné bezpečnostné upozornenia pre elektrické náradie.....	67
Bezpečnostné pokyny pre reťazové pily.....	69
Ďalšie bezpečnostné pokyny.....	70
Príčiny a predchádzanie spätnému rázu na používateľa.....	70
Zostatkové riziká.....	71
Príprava	71
Bezpečnostné zariadenia.....	71
Prevádzka	71
Pred prevádzkou.....	71
Zapnutie a vypnutie.....	72
Techniky pílenia.....	73
Čistenie, údržba a skladovanie	75
Čistenie.....	75
Údržba.....	75
Skladovanie.....	79
Preprava	79
Vyhľadávanie chýb	79
Likvidácia/ochrana životného prostredia	80
Servis	80
Garancia.....	80
Opravný servis.....	81
Service-Center.....	82
Importér.....	82
Náhradné diely a príslušenstvo	82
Preklad originálneho vyhlásenia o zhode EÚ	83
Rozložený pohľad	215

Úvod

Srdečne vám blahoželáme k nákupu novej elektrickej reťazovej pily (v nasledujúcej časti nazývanej prístroj alebo elektrické náradie). Rozhodli ste sa tým pre vysoko kvalitný prístroj. Tento prístroj bol počas výroby skon-

trovaný vzhľadom na kvalitu a podrobný výrobný kontrolu. Tým je zabezpečená funkčná schopnosť prístroja.

Nedá sa vylúčiť, že sa v jednotlivých prípadoch na alebo v prístroji nenachádzajú zvyšky mazív. Nejde o nedostatok alebo poruchu a nie je dôvod k znepokojeniu.



Návod na obsluhu je súčasťou tohto prístroja. Obsahuje dôležité pokyny pre bezpečnosť, používanie a likvidáciu. Starostlivo si prečítajte návod na obsluhu. Oboznámte sa s ovládacími dielmi a správnym používaním prístroja. Prístroj používajte iba ako je opísané a na uvedené oblasti použitia. Návod na obsluhu si dobre uschovajte a pri odovzdávaní prístroja tretej osobe dodajte tiež všetky podklady.

Používanie na určený účel

Prístroj je určený výlučne na nasledujúce používanie:

- Pílenie dreva

Prístroj nie je určený na žiadne ďalšie spôsoby použitia. To zahŕňa napr. rezanie muriva, plastu, kameňa, kovu, potravín alebo dreva s obsahom cudzích telies (napr. klincov alebo skrutiek).

Prístroj je určený na používanie dospelými osobami. Mladiství starší ako 16 rokov môžu prístroj používať len pod dohľadom.

Reťazovú pílu smie používať iba jedna osoba. Používateľ musí nosiť primerané osobné ochranné prostriedky (OOP). Reťazová píla sa musí držať pravou rukou za zadnú rukoväť a ľavou rukou za prednú rukoväť.

Pred použitím prístroja si používateľ musí prečítať a pochopiť všetky upozornenia a pokyny v návode na obsluhu.

Každé iné používanie, ktoré nie je v tomto návode na obsluhu výslovne povolené, môže predstavovať vážne nebezpečenstvo pre používateľa a viesť k škodám na prístroji. Obsluhujúca osoba alebo používateľ je zodpovedný za zranenia iných ľudí alebo poškodenia ich majetku. Prístroj je určený na použitie pre domáчих majstrov. Nie je koncipovaný na trvalé komerčné nasadenie. Pri komerčnom používaní záruka zaniká. Výrobca neručí za škody, ktoré vzniknú v dôsledku používania v rozpore s určením alebo nesprávnej obsluhy.

Rozsah dodávky/Príslušenstvo

Vybalte prístroj a skontrolujte rozsah dodávky.

Obalový materiál riadne zlikvidujte.

- Elektrická reťazová píla
- Lišta (predmontované)
- Pílová reťaz (predmontované)
- Ochranný kryt reťaze
- Prenosná taška
- Fľaša oleja (130 ml Organický pílový reťazový olej)
- pôvodný návod na použitie

Prehľad

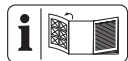

Obrázky prístroja nájdete na prednej a zadnej vyklápacej strane.

Obr A

- 1 Zadná rukoväť
- 2 Páka brzdy reťaze/Predná ochrana ruky
- 3 Lišta
- 4 Pílová reťaz
- 5 Hviezdicový vodiaci článok
- 6 Antipadač reťaze (nie je vidieť)
- 7 Křídlová matica (Kryt reťazového kolesa)
- 8 Napínacia skrutka reťaze
- 9 Kryt reťazového kolesa
- 10 Kryt (Uhlíková kefka)
- 11 Zadná ochrana ruky
- 12 Odľahčenie od ťahu
- 13 sieťový pripojovací kábel
- 14 Uzáver nádrže (Reťazový olej)
- 15 Predná rukoväť
- 16 blokovanie zapnutia
- 17 zapínač/vypínač
- 18 Zameriavač/Indikátor smeru pádu
- 19 Značka minimum „MIN“ (Indikátor hladiny oleja)
- 20 Indikátor hladiny oleja
- 21 Ozubený doraz
- 22 Kľúčová dierka
- 23 Ochranný kryt reťaze
- 24 Fľaša oleja
- 25 Prenosná taška

Obr B

- 26 Prieput oleja
- 27 Čap lišty
- 28 Reťazové koleso
- 29 Výstupok
- 30 Reťazový upínací kolík
- 31 Uchytenie (Reťazový upínací kolík)

Obr D

- 32 Uhlíková kefka
- 33 Uchytenie (Uhlíková kefka)

Opis funkcie

Reťazovú pílu poháňa elektromotor.

Rotujúca pílová reťaz vedie cez lištu (vodiacu kolajnicu). Reťazová píla je vybavená brzdou reťaze s rýchlym zastavením. Olejová automatika sa stará o kontinuálne mazanie reťaze. Reťazová píla je tiež vybavená reťazovým rýchlopínacím systémom. Na ochranu používateľa je prístroj opatrený rozličnými ochrannými zariadeniami.

Funkcia prvkov obsluhy je uvedená v nasledujúcich opisoch.

Technické údaje

Elektrická reťazová píla PPEKS 2500 B2

Menovité napätie U	230-240 V~, 50 Hz
Menovitý výkon P	2500 W
Trieda ochrany	□ II (dvojité izolácia)
Druh ochrany	IPX0
Rýchlosť reťaze v_0	16 m/s
Hmotnosť	
– S lištou a pílovou reťazou	5,5 kg
– Bez lišty a pílovej reťaze	4,7 kg
Objem nádrže	130 cm ³
Pílová reťaz	Kangxin ALP-50-62S
–Delenie reťaze	9,53 mm (0,375")
–Počet hnacích článkov	62
–Hrúbka pohonného článku	1,3 mm
Lišta	Kangxin 18" AP18-62-507P
–Typ lišty	18"
–Dĺžka lišty	50 cm (500 mm)
–Dĺžka rezu	45 cm (450 mm)
Delenie reťazového kolesa	9,53 mm (0,375")
–Počet zubov (reťazové koleso)	6
Hladina akustického tlaku (L_{pA})	94 dB; $K_{pA}=3$ dB
Hladina akustického výkonu (L_{WA})	109 dB
– zaručená	109 dB

– odmeraná 106,9 dB; $K_{WA}=2,35$ dB
 Vibrácie (a_H) 5,53 m/s²; $K=1,5$ m/s²

Upozornenia o hodnotách hluku a vibrácií

Hodnoty hluku a vibrácií boli stanovené v súlade s normami a predpismi uvedenými vo vyhlásení o zhode.

⚠ OPATRNE! Poškodenie sluchu! Noste chrániče sluchu.

Uvedené celkové hodnoty vibrácií a uvedené hodnoty emisií hluku boli namerané podľa normovaného skúšobného postupu a môžu sa použiť na porovnanie jedného elektrického náradia s druhým. Uvedené celkové hodnoty vibrácií a uvedené hodnoty emisií hluku sa môžu použiť aj na predbežný odhad zaťaženia.

⚠ VAROVANIE! Emisie vibrácií a hluku sa môžu počas skutočného používania elektrického náradia odlišovať od uvedených hodnôt, v závislosti od druhu a spôsobu, akým sa elektrické náradie používa, a zvlášť od toho, aký druh obrobku sa obrába. Je nutné stanoviť bezpečnostné opatrenia na ochranu vibrácií, ktoré sú založené na odhade zaťaženia vibráciami počas skutočných podmienok používania. Prítom sa zohľadnia všetky podiely cyklu prevádzky (napríklad časy, keď je elektrické náradie vypnuté, a časy, keď je zapnuté, ale beží bez zaťaženia).

Bezpečnostné pokyny

Tento odsek sa zaoberá základnými bezpečnostnými pokynmi pri používaní prístroja.

⚠ VAROVANIE! Reťazová píla je nebezpečný prístroj, ktorý pri nesprávnom alebo neopatrnom používaní môže spôsobiť vážne alebo dokonca smrteľné poranenia. Preto v záujme vlastnej bezpečnosti a bezpečnosti ostatných vždy dodržiavajte nasledujúce bezpečnostné pokyny a v prípade nejasností požiadajte o radu odborníka.

Význam bezpečnostných pokynov

⚠ NEBEZPEČENSTVO! Keď tento bezpečnostný pokyn nebudete dodržiavať, nastane úraz. Následkom je ťažké telesné poranenie alebo smrť.

⚠ VAROVANIE! Keď tento bezpečnostný pokyn nebudete dodržiavať, môže nastať

úraz. Následkom je možné telesné poranenie alebo smrť.

⚠ OPATRNE! Keď tento bezpečnostný pokyn nebudete dodržiavať, nastane úraz. Následkom je možné ľahké alebo stredne ťažké telesné poranenie.

UPOZORNENIE! Keď tento bezpečnostný pokyn nebudete dodržiavať, nastane úraz. Následkom sú možné vecné škody.

Piktogramy a symboly

Piktogramy na prístroji

UPOZORNENIE! Pred prácou sa dobre oboznámte so všetkými ovládacími prvkami. Nacvičte si manipuláciu s reťazovou pilou a funkciu, spôsob činnosti a techniky pílenia si nechajte vysvetliť odborníkom.

UPOZORNENIE! Pílová reťaz sa neotáča, keď je brzda reťaze zaistená. Uvoľnite brzdú reťaze tak, že páku brzd reťaze potiahnete v smere predného držadla.



Pozor!



Prečítajte si návod na obsluhu



Používajte chrániče sluchu



Používajte chrániče očí



Používanie ochrany hlavy



Používajte ochranné rukavice



Noste bezpečnostnú obuv s pevnou podrážkou!



Používanie ochranného odevu



Pracujte vždy oboma rukami!



Je zakázané používať prístroj v daždi alebo vlhkom prostredí.



Pozor! Spätňý ráz – pri práci dávajte pozor na spätňý ráz stroja.



Ak je sieťový kábel poškodený, zamotaný alebo prerezaný, okamžite vytiahnite sieťovú zástrčku zo zásuvky.



Garantovaná hladina akustického výkonu L_{WA} v dB(A)

MIN

Značka minimum „MIN“ indikátora hladiny oleja



Naolejovanie pílovej reťaze



Brzda reťaze



Elektrické prístroje nepatria do domového odpadu.



Trieda ochrany II (dvojitá izolácia)

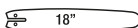

Typ lišty

Piktogram pod krytom reťazového kola

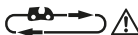

Dodržiavajte smer chodu reťazovej píly. Pozor! Prečítajte si návod na obsluhu.

Piktogram na kryte reťazového kola



Smer chodu pílovej reťaze

Piktogram na lište



Typ lišty



Šírka drážky



Delenie reťaze



Počet hnacích článkov

Piktogram na páke brzdy reťaze



Brzda reťaze aktivovaná



Brzda reťaze deaktivovaná

Piktogram na krídlovej matici (kryt reťazového kola)



OTVORIŤ



ZATVORIŤ

Piktogram na napínacej skrutke kola



uvoľniť



upnúť

Bildzeichen Abdeckung Kohlebürsten



Kohlebürste austauschen
OTVORIŤ



ZATVORIŤ

Piktogram na fľaši oleja



Uschovajte na mieste neprístupnom deťom

Všeobecné bezpečnostné upozornenia pre elektrické náradie

VAROVANIE! Prečítajte si všetky bezpečnostné upozornenia, pokyny, špecifikácie a pozrite si ilustrácie dodané s týmto elektrickým náradím. Nedodržanie ktoréhokoľvek z pokynov uvedených nižšie môže mať za následok úraz elektrickým prúdom, požiar a/alebo ťažké poranenie. **Tieto upozornenia a pokyny starostlivo uschovajte na budúce použitie.**

Pojem „elektrické náradie“ používaný v nasledujúcom texte sa vzťahuje na elektrické náradie napájané zo siete (s prívodným káblom) a na elektrické náradie napájané akumulátorom (bez prívodného kábla).

1. BEZPEČNOSŤ NA PRACOVISKU

- Pracovisko vždy udržiavajte čisté a dobre osvetlené.** Ak je na pracovisku neporiadok a je neosvetlené, môžu vzniknúť pracovné úrazy.
- Nepoužívajte elektrické náradie vo výbušnom prostredí, napr. tam, kde sa nachádzajú horľavé kvapaliny, plyny alebo prach.** Elektrické náradie vytvára iskry, ktoré by mohli zapáliť prach alebo výpary.
- Nedovoľte deťom a iným nepovolánym osobám priblížiť sa k vám, keď používate elektrické náradie.** Ak by ste sa nesusústreďili, môžete stratiť kontrolu nad náradím.

2. ELEKTRICKÁ BEZPEČNOSŤ

- Zástrčka na prívodnom kábli elektrického náradia sa musí zapojiť do zodpovedajúcej zásuvky. Zástrčku nija-**

kým spôsobom neupravujte. S uzemneným elektrickým náradím nepoužívajte žiadne zástrčkové adaptéry. Neupravované zástrčky a vhodné zásuvky znižujú riziko úrazu elektrickým prúdom.

- b) **Vyhýbajte sa telesnému kontaktu s uzemnenými povrchmi, ako sú potrubia, vykurovacie telesá, sporáky a chladničky.** Ak je vaše telo uzemnené, hrozí zvýšené riziko úrazu elektrickým prúdom.
- c) **Nevystavujte elektrické náradie dažďu ani vlhkosti.** Vniknutie vody do elektrického náradia zvyšuje riziko úrazu elektrickým prúdom.
- d) **Nepoužívajte prívodný kábel na iné než určené účely.** Prívodný kábel nikdy nepoužívajte na nosenie elektrického náradia, elektrické náradie zaň nefahajte ani ho zaň nevyberajte zo zásuvky. Prívodný kábel udržiavajte mimo dosahu tepla, oleja, ostrých hrán alebo pohyblivých častí. Poškodené alebo zamotané prívodné káble zvyšujú riziko úrazu elektrickým prúdom.
- e) **Keď pracujete s elektrickým náradím vonku, použite predĺžovací kábel vhodný do vonkajšieho prostredia.** Použitie predĺžovacieho kábla do vonkajšieho prostredia znižuje riziko úrazu elektrickým prúdom.
- f) **Ak s elektrickým náradím musíte pracovať vo vlhkom prostredí, použite napájanie chránené prúdovým chráničom (RCD).** Použitie prúdového chrániča znižuje riziko úrazu elektrickým prúdom.

3. BEZPEČNOSŤ OSÔB

- a) **Sústredte sa na to, čo robíte, a s elektrickým náradím pracujte uvážlivo.** Elektrické náradie nepoužívajte, keď pociťujete únavu, ste pod vplyvom drog, alkoholu alebo liekov. Aj krátko nepozornosť pri používaní elektrického náradia môže zapríčiniť vážne zranenie.
- b) **Používajte osobné ochranné prostriedky. Vždy používajte ochranné okuliare.** Používanie ochranných prostriedkov, ako je maska proti prachu, protišmyková bezpečnostná obuv, prilba alebo chrániče sluchu, v závislosti od príslušných podmienok, znižuje riziko zranenia.
- c) **Zabráňte neúmyselnému zapnutiu elektrického zariadenia. Pred pripojením elektrického náradia k napájaniu a/alebo vložení akumulátora, zdvíha-**

ním alebo prenášaním elektrického náradia dbajte na to, aby bol spínač vo vypnutej polohe. Ak prenášate elektrické náradie a máte prst na spínači alebo privediete energiu do elektrického náradia, ktoré má zapnutý spínač, môže to spôsobiť nehodu.

- d) **Pred zapnutím elektrického náradia odstráňte nastavovací nástroj alebo kľúč na skrutky.** Kľúč alebo nastavovací nástroj pripnutý k otáčajúcej sa časti elektrického náradia môže spôsobiť zranenie.
- e) **Nenačahujte sa. Vždy stojte pevne a udržiavajte rovnováhu.** Elektrické náradie tak budete mať v nepredvídaných situáciách lepšie pod kontrolou.
- f) **Majte oblečený vhodný odev. Nenoste voľné oblečenie ani šperky. Vlasmi ani odevom sa nepribližujte k pohyblivým častiam.** Pohyblivé časti by mohli zachytiť voľné oblečenie, šperky alebo dlhé vlasy.
- g) **Ak je k elektrickému náradiu možné pripojiť zariadenia na odsávanie a zachytávanie prachu, pripojte ich a dbajte na ich správne používanie.** Používanie zachytávania prachu znižuje nebezpečenstvo, ktoré so sebou prach prináša.
- h) **Hoci elektrické náradie často používate, a tak ho dobre poznáte, dávajte si stále pozor a neprehliadajte zásady bezpečného používania elektrického náradia.** Nedbalosť môže viesť v zlomku sekundy k vážnym zraneniam.

4. POUŽÍVANIE A STAROSTLIVOSŤ O ELEKTRICKÉ NÁRADIE

- a) **Elektrické náradie nepreťažujte. Používajte elektrické náradie vhodné na daný typ práce.** Vďaka použitiu vhodného elektrického náradia v súlade s účelom, na ktorý bolo vyrobené, sa vám bude pracovať lepšie a práca bude bezpečnejšia.
- b) **Elektrické náradie nepoužívajte, ak sa spínačom nedá zapnúť a vypnúť.** Elektrické náradie, ktoré sa pomocou spínača nedá ovládať, nie je bezpečné a musíte ho dať opraviť.
- c) **Skôr, ako budete elektrické náradie nastavovať, meniť jeho príslušenstvo alebo ho odložíte, vytiahnite zástrčku z napájania a/alebo z neho vysuňte akumulátor, ak je to možné.** Takéto preven-

- tívne opatrenia znížia riziko neúmyselného zapnutia elektrického náradia.
- d) **Ak elektrické náradie nepoužívate, odložte ho mimo dosahu detí a nedovoľte osobám, ktoré ho nevedia používať alebo nie sú oboznámené s týmito pokynmi, elektrické náradie používať.** Elektrické náradie je nebezpečné, ak ho používajú neskusené osoby.
- e) **Elektrické náradie a príslušenstvo udržiavajte v dobrom stave. Skontrolujte, či nie sú pohyblivé časti v nesprávnej polohe alebo zaseknuté, či nie sú niektoré časti poškodené alebo či niečo nebráni chodu elektrického náradia. Ak je elektrické náradie poškodené, nepoužívajte ho, kým nebude opravené.** Veľa nehôd je spôsobených nedostatočnou údržbou elektrického náradia.
- f) **Rezné nástroje udržiavajte ostré a čisté.** Keď sa rezné nástroje dobre udržiavajú a majú ostré rezné hrany, je menšia pravdepodobnosť, že sa zaseknú, a ľahšie sa s nimi pracuje.
- g) **Elektrické náradie, príslušenstvo, vložené nástroje atď. používajte podľa týchto pokynov. Pri používaní zohľadnite pracovné podmienky a vykonávanú prácu.** Používanie elektrického náradia na inú prácu, než na ktorú sú určené, môže viesť k nebezpečným situáciám.
- h) **Rukováti a úchopové plochy udržiavajte suché a čisté. Dbajte na to, aby neboli znečistené olejom alebo plastickým mazivom.** Šmyklivé rukováti a úchopové plochy neumožňujú bezpečnú manipuláciu a ovládanie náradia v neočakávaných situáciách.
5. **SERVIS**
- a) **Elektrické náradie si dajte opraviť len kvalifikovanému opravárovi, ktorý používa len originálne náhradné diely.** Vďaka tomu bude elektrické náradie aj naďalej bezpečné.
- Bezpečnostné pokyny pre reťazové píly**
- a) **Pri bežiacей píle majte všetky časti tela mimo pílovej reťaze. Pred spustením píly sa uistite, že sa pílová reťaz ničoho nedotýka.** Pri prácach s reťazovou pílou môže moment nepozornosti viesť k tomu, že sa odev alebo časti tela zachytia pílovou reťazou.
- b) **Reťazovú pílu držte vždy pravou rukou za zadné držadlo a ľavou rukou za predné držadlo.** Pri opačnom držaní reťazovej píly je väčšie riziko poranení a nesmie sa použiť.
- c) **Reťazovú pílu držte len na izolovaných úchopných plochách, pretože pílová reťaz sa môže dostať do kontaktu so skrytými elektrickými vedeniami.** Kontakt pílovej reťaze s elektrickým vedením pod napätím môže uviesť pod napätie aj kovové časti prístroja a spôsobiť tak zásah elektrickým prúdom.
- d) **Noste chrániče očí. Odporúča sa ďalšie ochranné vybavenie pre sluch, hlavu, ruky, nohy a chodidlá.** Vhodný ochranný odev znižuje nebezpečenstvo poranenia poletujúcimi trieskami a prípadného kontaktu s pílovou reťazou.
- e) **S reťazovou pílou nepracujte na strome, rebríku, zo strechy alebo z nestabilnej plochy.** Pri prevádzke takýmto spôsobom existuje vážne nebezpečenstvo poranenia.
- f) **Vždy dbajte na to, aby ste mali stabilnú polohu, a reťazovú pílu používajte iba vtedy, keď stojíte na pevnom, bezpečnom a rovnom podklade.** Šmyklavý podklad alebo nestabilné plochy na státie môžu viesť k strate rovnováhy alebo k strate kontroly nad reťazovou pílou.
- g) **Pri rezaní napnutého konára počítajte s tým, že sa odpruží.** Keď sa povolí napnutie v drevených vláknach, môže napnutý konár zasiahnuť obsluhu a/alebo spôsobiť stratu kontroly nad reťazovou pílou.
- h) **Zvlášť si dávajte pozor pri rezaní krovia a mladých stromov.** Tenký materiál sa môže v pílovej reťazi zachytiť a udríeť vás alebo spôsobí stratu rovnováhy.
- i) **Reťazovú pílu noste za predné držadlo vo vypnutom stave, s pílovou reťazou odvrátenou od vášho tela. Pri preprave alebo skladovaní vždy natihnite na reťazovú pílu ochranný kryt.** Starostlivá manipulácia s reťazovou pílou znižuje pravdepodobnosť neúmyselného kontaktu s bežiacou pílovou reťazou.
- j) **Dodržiavajte pokyny pre mazanie, napnutie reťaze a výmenu vodiacej kolajničky a reťaze.** Neodborne upnutá alebo namazaná reťaz sa môže buď roztrhnúť, alebo zvýšiť riziko spätného rázu.

- k) **Píle iba drevo. Reťazovú pílu nepoužívajte na práce, na ktoré nie je určená. Napríklad: Reťazovú pílu nepoužívajte na pílenie kovu, plastov, muriva alebo stavebných materiálov, ktoré nie sú z dreva.** Používanie reťazovej píly na prácu v rozpore s určeným účelom môže viesť k nebezpečným situáciám.
- l) **Nepokúšajte sa spiliť strom, skôr ako jasne nepochopíte riziká a to, ako im je možné zabrániť.** Padajúci strom môže vážne zraniť používateľa alebo iné osoby.

Ďalšie bezpečnostné pokyny

- **⚠ VAROVANIE!** Tento elektrický nástroj vytvára počas prevádzky elektromagnetické pole. Toto pole môže za určitých okolností rušiť aktívne alebo pasívne lekárske implantáty. Aby sa znížilo nebezpečenstvo ťažkých alebo smrteľných zranení, odporúčame osobám s lekáskymi implantátmi, aby sa poradili so svojím lekárom a výrobcom medicínskeho implantátu skôr, než začnú elektrické náradie obsluhovať.
- Pripojovacie vedenie položte tak, aby sa nemohlo počas pílenia konárov alebo podobného zachytiť.
- Používajte prúdový chránič (Residual Current Device) s vypínacím prúdom 30 mA alebo nižším.
- Používajte iba schválený sieťový kábel konštrukčného typu H07RN-F, ktorý má maximálnu dĺžku 75 m a je určený na používanie vonku. Prierez vodičov sieťového kábla musí byť minimálne $2,5 \text{ mm}^2$. Kábel pred použitím vždy úplne odviňte z bubna. Skontrolujte, či nie je sieťový kábel poškodený.
- Dôsledne dodržiavajte návody na údržbu, kontroly a servis v tomto návode na použitie. Poškodené ochranné zariadenia a diely sa musia odbornou opravou v našom servisnom centre alebo vymeniť, pokiaľ nie je v návode na obsluhu uvedené inak.
- Nepoužívajte reťazovú pílu bez mazania. Používajte na to len odporúčané mazacie prostriedky.
- Ak používate pílu prvý raz, precvičte si pílenie guľatiny na koze na pílenie alebo podstavci.
- Keď je pripojovacie vedenie elektrického náradia poškodené, musí sa vymeniť za špeciálne upravené pripojovacie vedenie, ktoré je dostupné cez zákaznicky servis.

- Keď je potrebné vymeniť pripojovacie vedenie, odporúčame, aby ho vymenil výrobca alebo jeho zástupca (napr. autorizovaná dielňa, zákaznicky servis a podobne).

Príčiny a predchádzanie spätnému rázu na používateľa

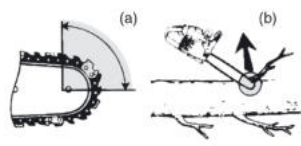

- Spätný ráz môže nastať, keď sa hrot vodiacej lišty dotkne nejakého predmetu, alebo keď sa drevo ohne a zovrie reťaz píly počas rezania (Obr b).
 - Kontakt hrotu môže v niektorých prípadoch spôsobiť náhlu spätnú reakciu, vymrštenie vodiacej lišty nahor a smerom k používateľovi (Obr a).
 - Zovretie reťaze píly pozdĺž hornej časti vodiacej lišty môže zatlačiť vodiacu lištu rýchlo späť k používateľovi.
 - Každá z týchto reakcií môže spôsobiť stratu kontroly nad pílu, čo môže viesť k vážnemu zraneniu osôb. Nespoliehajte sa výlučne na bezpečnostné zariadenia zabudované vo vašej píle. Ako používateľ reťazovej píly máte urobiť niekoľko krokov, aby ste zabránili nehodám alebo zraneniam pri rezaní.
- Spätný ráz je výsledkom nesprávneho používania reťazovej píly a/alebo nesprávnych pracovných postupov alebo podmienok a je možné mu predísť prijatím vhodných opatrení, ako je uvedené nižšie.
- **Udržujte pevné uchopenie, palcami a prstami obopínajte držadlo reťazovej píly, oboma rukami na píle a nastavte svoje telo a rameno tak, aby ste odolali silám spätného rázu.** Používateľ môže kontrolovať silu spätného rázu, ak sa prijímú vhodné opatrenia. Reťazovú pílu nepúšťajte z ruky.
 - **Nemajte neprirodzené držanie tela a nerežte nad výšku ramien.** To pomáha predchádzať neúmyselnému kontaktu hrotu a umožňuje lepšie ovládanie reťazovej píly v neočakávaných situáciách.
 - **Používajte iba náhradné vodiace lišty a pílové reťaze špecifikované výrobcom.**

Nesprávne náhradné vodiace lišty a reťaze pily môžu spôsobiť pretrhnutie reťaze a/alebo spätný ráz.

- **Dodržiavajte pokyny výrobcu na os-trenie a údržbu reťazovej pily.** Zníženie výšky hĺbkového dorazu môže viesť k zvýšenému spätnému rázu.

Zostatkové riziká

Aj keď tento prístroj obsluhujete podľa predpisov, vždy zostávajú zvyškové riziká. V súvislosti s konštrukciou a vyhotovením tohto prístroja môžu vzniknúť nasledujúce nebezpečenstvá:

- Poškodenia sluchu, ak sa nenosí vhodná ochrana sluchu.
- Poškodenia zdravia, ktoré sú spôsobené vibráciami na rameno-ruku, ak sa prístroj používa dlhší čas alebo sa riadne nepoužíva a nevykonáva sa na ňom riadna údržba.
- Rezné poranenia

▲ VAROVANIE! V dôsledku elektromagnetického poľa sa vytvorí nebezpečenstvo, zatiaľ čo je prístroj v prevádzke. Toto pole môže za určitých okolností ovplyvniť aktívne alebo pasívne lekárske implantáty. Aby sa znížilo nebezpečenstvo ťažkých alebo smrteľných zranení, odporúčame osobám s lekáskymi implantátmi, aby sa skôr než začnú prístroj obsluhovať, poradili so svojim lekárom a výrobcom lekárskeho implantátu.

Príprava

▲ VAROVANIE! Nebezpečenstvo poranenia v dôsledku neúmyselného spustenia prístroja. Pripojovaciu zástrčku zastrčte do zásuvky až vtedy, keď je prístroj úplne pripravený na použitie.

Bezpečnostné zariadenia

Na ochranu používateľa a prístroja sú k dispozícii nasledujúce bezpečnostné zariadenia:

Zadná rukoväť (1) so zadnou ochranou rúk (11)

- Chráni ruku pred konármi, vetvami a pri odskakovaní pílovej reťaze.

Páka brzdy reťaze/predná ochrana rúk (2)

- Pílová reťaz sa neposúva, keď je brzda reťaze zaskočená.
- Okamžite zastaví pílovú reťaz pri spätnom ráze.
- Páku možno aktivovať aj manuálne.

- Chráni ľavú ruku obsluhy pri sklznutí z prednej rukoväti.

Pílová reťaz (4) s nízkym spätným rázom

- Vďaka špeciálne vyvinutým bezpečnostným zariadeniam pomáha predchádzať spätným rázom.

Antipadač reťaze (6)

- Znižuje nebezpečenstvo poranení, keď pílová reťaz odskočí alebo sa roztrhne.

Blokovanie zapnutia (16)

- Na zapnutie prístroja sa musí blokovanie zapnutia odblokovať.

Spínač zap/vyp (17) s okamžitým zastavením reťaze

- Pri pustení spínača zap/vyp sa prístroj okamžite vypne.

Ozubný doraz (21)

- Zvyšuje stabilitu pri vertikálnych rezoch.
- Uľahčuje pílenie.

Prevádzka

Pred prevádzkou

▲ VAROVANIE! Nebezpečenstvo poranenia! Pri práci s pílovou reťazou noste vždy ochranné rukavice a používajte iba originálne diely. Pred všetkými prácami na reťazovej pile vyťahnite zástrčku zo sieťovej zásuvky. Pred prevádzkou reťazovej pily vykonajte nasledujúce kroky:

- *prip. Montáž pílovej reťaze a lišty, S. 76*
- *Napnutie pílovej reťaze, S. 77*
- *Plnenie reťazového oleja, S. 72*
- *Kontrola brzdy reťaze, S. 71*
- Kontrola automatiky oleja

Kontrola brzdy reťaze

Hinweise

- Die Sägekette läuft nicht, wenn die Kettenbremse eingerastet ist.
- **▲ GEFAHR!** Verletzungsgefahr durch nachlaufende Sägekette. Wenn die Kettenbremse nicht richtig funktioniert, dürfen Sie die Kettensäge nicht verwenden. Wenden Sie sich an das Service Center.

Vorgehen

1. Stellen Sie das Gerät auf eine flache Oberfläche.
2. Schließen Sie das Gerät an die Netzspannung an.

- Lösen Sie die Kettenbremse, indem Sie den Kettenbremshebel (2) gegen den vorderen Griff (15) ziehen.
- Halten Sie das Gerät mit beiden Händen gut fest, mit der rechten Hand am hinteren (1) und mit der linken Hand am vorderen Handgriff (15). Daumen und Finger müssen die Handgriffe fest umschließen.
- Schalten Sie das Gerät ein.
- Betätigen Sie bei laufendem Motor mit der linken Hand den Kettenbremshebel (2). Schieben Sie hierzu den Kettenbremshebel (2) vom vorderen Handgriff (15) weg.
Die Sägekette sollte abrupt stoppen.
- Wenn die Kettenbremse richtig funktioniert, lassen Sie den Ein-/Ausschalter (17) los und lösen Sie die Kettenbremse.

Kontrola mazania reťaze

UPOZORNENIE! Ak reťazovú pílu prevádzkujete s príliš malým množstvom oleja, rezný výkon a životnosť pílovej reťaze poklesne, pretože pílová reťaz sa rýchlejšie otupí. Príliš malé množstvo oleja rozpoznáte podľa tvorby dymu alebo sfarbenia lišty. Uistite sa, že olej vždy tečie na reťaz.

Upozornenia

- Pred začiatkom práce skontrolujte stav oleja.
- Mazanie reťaze môžete počas prevádzky kedykoľvek skontrolovať.

Postup

- Keď beží pílová reťaz: Dbajte na to, aby bola reťazová píla nad svetlým miestom. Sledujte olejovú stopu. Reťazová píla sa nesmie dotýkať zeme!
 - Výrazná olejová stopa:** Reťazová píla pracuje bezchybne
 - Slabá olejová stopa:** Nastaviť tok oleja
 - Žiadna olejová stopa:** Vyčistiť priestup oleja

Plnenie reťazového oleja

▲ VAROVANIE! Nebezpečenstvo požiaru! Pred naplnením reťazového oleja prístroj vždy vypnite a motor nechajte vychladnúť.
UPOZORNENIE! Ak reťazovú pílu prevádzkujete s príliš malým množstvom oleja, rezný výkon a životnosť pílovej reťaze poklesne, pretože pílová reťaz sa rýchlejšie otupí. Príliš malé množstvo oleja rozpoznáte podľa tvorby

by dymu alebo sfarbenia lišty. Uistite sa, že olej vždy tečie na reťaz.

Len čo sa reťaz rozbehne, olej začne prúdiť do lišty (3).

- Pravidelne kontrolujte stav oleja a pri nízkej hladine ho doplňte. Objem nádrže: 130 cm³
- Používajte organický reťazový olej, ktorý obsahuje prísady na zníženie trenia a opotrebenia. Alternatívne používajte olej na mazanie reťaze s malým podielom adhézných prísad.
- Pri dlhšom nepoužívaní (6 – 8 týždňov) olejovú nádrž vyprázdnite.

Postup

- Prístroj položte nabok tak, aby uzáver nádrže (14) smeroval nahor.
- Odskrutkujte uzáver nádrže (14).
- Naplňte organický reťazový olej do nádrže.
- Prípadne vyliaty olej utrite.
- Naskrutkujte uzáver nádrže (14).

Zapnutie a vypnutie

Predpoklady

- Lišta (3), pílová reťaz (4) a kryt reťazového kolesa (9) sú namontované správne.
- V nádržke je dostatok reťazového oleja. V prípade potreby doplňte reťazový olej (*Plnenie reťazového oleja*, S. 72).
- Napätie sieťovej prípojky sa zhoduje s napätím uvedeným na typovom štítku prístroja.

Postup (Obr C)

- Z konca predlžovacieho kábla vytvarujte slučku a zaveste ju do odľahčenia od ľahu (12) na zadnom držadle (1).
- Prístroj zapojte do siete.
- Uvoľnite brzdu reťaze, pričom páku brzdy reťaze (2) potiahnete v smere predného držadla (15).
- Reťazovú pílu vždy pevne držte oboma rukami, pravou rukou za zadné držadlo (1) a ľavou rukou za predné (15). Palec a prsty musia pevne obopínať držadlá.
- Pred spustením sa uistite, že sa reťazová píla nedotýka žiadnych predmetov.
- Na zapnutie aktivujte pravým palcom blokovanie zapnutia (16) a potom stlačte spínač zap/vyp (17). Reťazová píla beží maximálnou rýchlosťou. Blokovanie zapnutia (16) znova pustiťe.

7. Uvoľnite spínač zap/vyp (17), aby sa reťazová píla vypala. Trvalý chod nie je možný.

Techniky pílenia

▲ VAROVANIE! Nebezpečenstvo poranenia! Ak sa pílová reťaz zasekne, nepokúšajte sa ju vytiahnuť silou. Vypnite motor a pomocou páky alebo klinu uvoľnite reťazovú pílu.

- Pri píliacich prácach na svahu stojte vždy nad kmeňom stromu.
- Zo stromu odstráňte nečistoty, kamene, uvoľnenú kôru, klice, svorky a drôt.
- Pílová reťaz sa počas prepílovania alebo po ňom nesmie dotýkať ani zeme, ani iného predmetu.
- Lepšiu kontrolu získate, ak budete píliť spodnou stranou lišty (s fahanou pílovou reťazou), a nie hornou stranou lišty (s posúvajúcou pílovou reťazou).
- Dávajte pozor na to, aby sa pílová reťaz nezasekla v pílovom reze. Kmeň stromu sa nesmie zlomiť ani rozštiepiť.
- Dodržiavajte tiež preventívne opatrenia proti spätnému rázu (*Príčiny a predchádzanie spätnému rázu na používateľa, S. 70*)
- Ku koncu rezu znížte prítlak bez toho, aby ste povolili pevné zovretie držadiel reťazovej píly, aby ste si zachovali plnú kontrolu v okamihu „prepílenia“.
- Reťazová píla sa môže počas pílenia nečakane zošmyknúť. To sa môže stať hlavne vtedy, keď nie je lišta stabilne umiestnená na okrúhlym, hladkom alebo tvrdom povrchu a keď sa pili hrotom lišty. Pílu vždy pevne držte obidvoma rukami, majte stabilnú polohu a na pílenie nepoužívajte iba hrot lišty.
- Po dokončení rezu počkajte na zastavenie reťazovej píly a až potom ju odoberte.
- Motor reťazovej píly vždy vypnite, skôr ako sa presuniete k ďalšiemu stromu.

Pílenie stromov

▲ VAROVANIE! Na pílenie stromov sa vyžaduje množstvo skúseností. Stromy pílte iba vtedy, keď dokážete s istotou zaobchádzať s reťazovou pílou. Reťazovú pílu v žiadnom prípade nepoužívajte, keď nemáte pocit istoty.

▲ OPATRNE! Nepílte strom, ak veje silný alebo premenlivý vietor, ak hrozí nebezpečenstvo poškodenia majetku alebo ak by strom mohol zasiahnuť vedenia. Pri pílení stromov je dôležité dbať na to, aby neboli

iné osoby vystavené nebezpečenstvu, aby nedošlo k zasiahnutiu napájacích vedení a aby nevznikli škody na majetku. Ak sa strom dostane do kontaktu s napájacím vedením, okamžite informujte energetickú spoločnosť.

▲ OPATRNE! Neskúsených používateľov z bezpečnostných dôvodov odrádzame od toho, aby pílii kmeň stromu lištou, ktorá je kratšia ako priemer kmeňa.

- Dávajte pozor, aby sa v blízkosti pracovnej oblasti nezdržovali osoby alebo zvieratá. Bezpečnostná vzdialenosť medzi píleným stromom a najbližším pracovným miestom musí byť 2½ dĺžky stromu.
- Zohľadnite smer spadnutia. Používateľ musí byť schopný bezpečne sa pohybovať v blízkosti spíleného stromu, aby mohol strom ľahko skrátiť a zbaviť konárov. Je potrebné zabrániť tomu, aby sa padajúci strom zachytil do iného stromu.
- Zohľadnite prirodzený smer pádu, ktorý je závislý od sklonu a zakrivenia stromu, smeru vetra, polohy väčších konárov a počtu konárov.
- Pri pílení na svahu sa zdržiavajte nad píleným stromom. Strom sa po spadnutí pravdepodobne skotúľa alebo zosunie z kopca.
- Malé stromy s priemerom 15 – 18 cm sa môžu zvyčajne spiliť jedným rezom.
- Pri stromoch s väčším priemerom sa musia použiť vrubové zárezy a finálny rez (Obr L).
- Ak dve alebo viac osôb súčasne pília a stínajú stromy, mali by byť medzi sebou vzdialené minimálne dvakrát toľko, ako je výška stínaného stromu.

Po ukončení pílenia si zdvihnite chrániče sluchu, aby ste mohli počuť zvuky a výstražné signály.

Postup

1. **Odvetvovanie (Obr J)**
Konáre visiace nadol odstráňte tak, že rez umiestnite nad konár. Nikdy neodvetvujte v úrovni, ktorá presahuje výšku pliec.
2. **Úniková cesta (Obr I)**
Odstráňte porast okolo stromu, aby ste zaistili ľahko prístupnú ústupovú cestu. Úniková cesta (1) posunutá asi o 45° by mala ležať za plánovaným smerom pádu stromu (2).
3. **Vrubový (smerový) zárez (A) (Obr L)**

Vrubový zárez urobte v smere, do ktorého ma strom spadnúť. Začnite so spodným, horizontálnym rezom. Hĺbka rezu má byť približne 1/3 priemeru kmeňa. Teraz zhora urobte šikmý rez pílou v uhle rezu približne 45°, ktorý sa presne prekryje so spodným rezom pílou. Tým sa zabráni zovretiu pílovej reťaze alebo vodiacej kolajnice pri osadení druhého vrubového zárezu.

! VAROVANIE! Nikdy nestúpajte pred strom, v ktorom je urobený zárez.

4. Finálny rez (B) (Obr L)

Finálny rez urobte z druhej strany kmeňa. Stojte pritom naľavo od kmeňa stromu a pílte stranou ľahu pílovej reťaze (so spodnou stranou lišty). Finálny rez musí prebiehať vodorovne najmenej 5 cm nad úrovňou vodorovnej časti vrubového zárezu. Hlavný rez by mal byť taký hlboký, aby odstup medzi ním a líniou vrubového zárezu predstavoval minimálne 1/10 priemeru kmeňa. Neprepílená časť kmeňa sa označuje ako jadro kmeňa (bod zlomu). Jadro kmeňa bráni tomu, aby sa strom otočil a spadol do nesprávneho smeru. Toto jadro neprepíľte.

V okamihu, keď sa finálny rez priblíži k jadru, strom by mal začať padať. Ak sa ukáže, že strom možno nepadne do požadovaného smeru, alebo sa nakloní späť a zovrie pílovú reťaz, prerušte finálny rez. Na otvorenie rezu a presmerovanie kmeňa do požadovaného smeru padania je potrebné použiť kliny z dreva, plastu alebo hliníka.

- Zasuňte drevorubačský klin do hlavného rezu, len čo to hĺbka rezu umožní, aby ste zabránili uviaznutiu lišty (Obr M).
- Keď je priemer kmeňa väčší ako dĺžka lišty, urobte dva rezy (Obr N).
- Po realizovaní finálneho rezu strom spadne sám alebo pomocou drevorubačského klina.

! VAROVANIE! Len čo strom začne padať, vytiahnite reťazovú pílu z rezu, zastavte motor, odložte reťazovú pílu a opustite miesto práce ústupovou cestou. Dávajte pozor na padajúce konáre a nezakopnite o ne.

Odvetvovanie

Pojem odvetvovanie označuje odstraňovanie konárov a vetiev zo zofatého stromu.

! OPATRNE! Nebezpečenstvo poranenia! Nikdy nepíľte konáre, keď stojíte na kmeni

stromu. Všímajte si oblasť spätného rázu, keď sú konáre napnuté.

(Obr J)

- Oporné konáre odstráňte až po ich skrátaní.
- Napnuté konáre sa musia píliť zdola nahor, aby sa zabránilo zaseknutiu prístroja.
- Na odpiľovanie hrubších konárov použite tú istú techniku ako pri *Skracovanie kmeňa*, S. 74.
- Pracujte vľavo od kmeňa stromu a podľa možnosti čo najbližšie k prístroju. Podľa možnosti hmotnosť prístroja spočíva na kmeni.
- Na odpilenie konárov na druhej strane kmeňa zmeňte stanovisko.
- Rozvetvené konáre skracujte jednotlivito. Väčšie konáre, ktoré smerujú nadol a podpierajú strom, zozačiatku ponechajte.
- Menšie konáre oddelte jedným rezom.

Skracovanie kmeňa

Pod pojmom skracovanie kmeňa rozumieme pílenie zofatých kmeňov stromov na malé odrezky.

- Pri pílení dbajte na pevný a istý postoj a rovnomerné rozloženie hmotnosti tela na obe nohy.
- Ak je to možné, podoprite kmeň. Kmeň by ste mali podložiť a podoprieť vetvami, trámami alebo klinmi.
- Dávajte pozor na to, aby sa pílová reťaz pri pílení nedotýkala zeme.
- Pri prácach na strmom teréne stojte nad kmeňom.

Techniky skracovania

Kmeň leží na zemi (Obr E)

Kmeň zhora úplne prepíľte a na konci rezu dbajte na to, aby ste sa nedotkli zeme. Ak máte možnosť kmeň otočiť, prepíľte ho najskôr do 2/3. Potom otočte kmeň a zhora prepíľte aj zvyšok kmeňa.

Kmeň je na jednom konci podopretý (Obr F)

Prepíľte najskôr zdola nahor (vrchnou stranou lišty) 1/3 priemeru kmeňa, aby ste zabránili rozštípeniu. Potom pílte zhora nadol (spodnou stranou lišty) smerom k prvému rezu, aby ste zabránili zaseknutiu.

Kmeň je podopretý na oboch koncoch (Obr G)

Prepíľte najskôr zhora nadol (spodnou stranou lišty) 1/3 priemeru kmeňa. Potom pílte

zdola nahor (vrchnou stranou lišty), kým sa obidva rezy nestretnú.

Pílenie na koze (Obr H)

Pevne držte reťazovú pílu oboma rukami a počas pílenia ju vedte pred telom. Keď sa kmeň rozdelí, vedte stroj po pravej strane popri tele (1). Ľavú ruku držte čo najviac vyrovnanú (2). Dávajte pritom pozor na padajúci kmeň. Postavte sa tak, aby vás odpílený kmeň nijako neohrozoval. Dávajte si pozor na nohy. Odpílená časť kmeňa by mohla pri padaní spôsobiť zranenia. Udržujte rovnováhu (3).

Čistenie, údržba a skladovanie

VAROVANIE! Zásah elektrickým prúdom! Nebezpečenstvo poranenia v dôsledku neúmyselne spusteného prístroja. Pri údržbe a čistení dbajte na svoju bezpečnosť. Prístroj vypnite a vytahnite pripojovaciu zástrčku zo zásuvky.

Údržbárske a opravárske práce, ktoré nie sú opísané v tomto návode, nechajte vykonať nášmu servisnému centru. Používajte len originálne náhradné diely.

OPATRNE! Reťazová píla sa po použití môže dodatočne naolejovať a olej môže vytekať, ak sa uloží na bok alebo obrátene. To je normálny proces z dôvodu potrebného vetracieho otvoru na hornom okraji nádrže a nie je to dôvod na reklamáciu. Pretože sa každá reťazová píla počas výroby kontroluje a testuje s olejom, tak aj napriek vyprázdneniu by mohol ostať v nádrži malý zvyšok, ktorý počas prepravy ľahko znečistí kryt olejom. Kryt vyčistite handrou.

Čistenie

VAROVANIE! Zásah elektrickým prúdom! Prístroj nikdy nestriekajte vodou.

OPATRNE! Rezné poranenia! Pri manipulácii s pílovou reťazou alebo lištou noste rukavice odolné proti prerезaniu.

UPOZORNENIE! Nebezpečenstvo poškodenia. Chemické látky môžu pôsobiť na plastové diely prístroja. Nepoužívajte žiadne čistiace prostriedky, resp. rozpúšťadlá.

Stroj dôkladne čistite. Tým predĺžite životnosť stroja a zabránite úrazom.

Čistenie po každom použití

- Držadlá udržiavajte bez oleja alebo tuku. Držadlá v prípade potreby vyčistite vlhkou handrou namočenou v mydlovej vode.
- Vyčistite pílovú reťaz. Na čistenie pílovej reťaze nepoužívajte žiadne kvapaliny. Po vyčistení naolejujte pílovú reťaz reťazovým olejom.
- Pri čistení odstráňte aj kryt reťazového kolesa (9), aby ste mohli vyčistiť aj toto miesto.
- Vyčistite lištu (3).
- Vetracie štrbiny a povrchy stroja vyčistite štetcom alebo suchou handrou.
- Vyčistite priepust oleja (26), aby sa zaistilo bezporuchové, automatické olejovanie pílovej reťaze počas prevádzky. Pri vytieraní zvyškov z priepustu oleja použite štetec alebo handru.

Údržba

Intervaly údržby

Uvedené údržbové práce vykonávajte pravidelne podľa nasledujúcej tabuľky. Pravidelnou údržbou prístroja sa predĺži jeho životnosť. Navyše dosiahnete optimálne rezné výkony a zabránite úrazom.

Časť stroja	Akcia	Pred každým použitím	Po 10 prevádzkových hodinách	Po každom použití
Komponenty brzdy reťaze	Vizuálna kontrola, v prípade potreby výmena	✓		
Reťazové koleso (28)	Vizuálna kontrola, v prípade potreby výmena	✓		
Pílová reťaz (4)	Skontrolujte, naolejujte pílovú reťaz, v prípade potreby je dobrúste alebo vymeňte	✓		
Pílová reťaz (4)	Vyčistite a naolejujte pílovú reťaz			✓

Časť stroja	Akcia	Pred každým použitím	Po 10 prevádzkových hodinách	Po každom použití
Lišta (3)	Údržba lišty, S. 78	✓		✓
Lišta (3)	Otočenie lišty, S. 78		✓	
Automatika oleja	Skontrolujte, v prípade potreby vyčistite priepust oleja	✓		

Demontáž lišty a pilovej reťaze

▲ OPATRNE! Rezné poranenia! Pri manipulácii s pilovou reťazou alebo lištou noste rukavice odolné proti prerezaniu.

Postup (Obr B)

- Vyťahnite sieťovú zástrčku.
- Prístroj postavte na rovný povrch.
- Deaktivujte brzdu reťaze: Potiahnite páku brzdy reťaze (2) dozadu smerom k prednej rukoväti (15).
Kryt reťazového kolesa (9) môžete znova namontovať až po uvoľnení brzdového pásu reťaze.
- Uvoľníte napnutie reťaze: Otočte upínaciu skrutku reťaze (8) ∪.
- Odstráňte kryt reťazového kolesa (9): otočte krídlovú maticu (7) ∪.
- Zasuňte lištu (3) v smere reťazového kolesa (28).
Pilový reťaz (4) a lištu (3) môžete odobrať.
- Vyčistite drážku lišty. V prípade nahromadených nečistôt môže pilová reťaz (4) vyskočiť z kolajnice.
- Skontrolujte, či nie je reťazové koleso (28) opotrebované alebo poškodené. Ak je opotrebované alebo poškodené: Obráťte sa na servisné centrum.

Výmena pilovej reťaze a lišty

Pred výmenou pilovej reťaze sa drážka vodiacej lišty musí vyčistiť od nečistôt, pretože v prípade nánosov nečistôt môže pilová reťaz vyskočiť z kolajnice. Nánosy môžu tiež nasiaknuť reťazovým olejom. Dôsledkom by mohlo byť, že reťazový olej by sa nedostal k spodnej strane kolajnice, alebo by k nej prenikol len v malej miere, a mazanie by sa zhoršilo.

Predpoklady

- Demontáž lišty a pilovej reťaze, S. 76

Postup (Obr B)

- Vymeňte lištu (3)/pilový reťaz (4).

- Namontujte lištu (3) a pilový reťaz (4) podľa popisu v ďalšej časti *Montáž pilovej reťaze a lišty*, S. 76.

Montáž pilovej reťaze a lišty

▲ OPATRNE! Nebezpečenstvo poranenia v dôsledku neúmyselného spustenia prístroja. Prístroj vypnite a vyťahnite prípojovú zástrčku zo zásuvky. Uistite sa, či sa úplne zastavili všetky pohyblivé diely

▲ OPATRNE! Rezné poranenia! Pri manipulácii s pilovou reťazou alebo lištou noste rukavice odolné proti prerezaniu.

Postup (Obr B)

- Prístroj postavte na rovný povrch.
- Odstráňte kryt reťazového kolesa (9): otočte krídlovú maticu (7) ∪.
- Rozložte pilový reťaz (4) do slučky tak, aby boli rezné hrany nasmerované do smeru hodinových ručičiek. Pri nastavovaní pilovej reťaze (4) sa riadte obrázkom pod reťazovým kolesom (28).



Smer chodu pilovej reťaze

- Nasajte lištu (3) na čapy lišty (27) a nasuňte ju na reťazové koleso (28).
- Navlečte pilový reťaz (4) na reťazové koleso (28).
- Vložte pilový reťaz (4) na vrchnej strane lišty (3) do drážky lišty. Začnite od reťazového kolesa (28). Previsnutie pilovej reťaze (4) je normálne.
- Potiahnite lištu (3) smerom dopredu, aby ste napli pilový reťaz (4).
- Nasajte kryt reťazového kolesa (9). Prítom sa musí najprv nasadiť výstupok (29) na kryt reťazového kolesa (9) do určeného uchytenia na prístroji.
Uistite sa, že reťazový upínací kolík (30) zapadol do uchytenia (31).
- Uťahnite krídlovú maticu (7) primeranou silou ∪.

10. Napnutie pílovej reťaze: Otočte upínaciu skrutku reťaze (8) ⤴.

11. Uťahnite krídlovú maticu (7) ⤴.

Napnutie pílovej reťaze

UPOZORNENIE! Pílovú reťaz nenapínajte ani nevymieňajte v horúcom stave, pretože po vychladnutí sa opäť o niečo stiahne. Pri nedodržaní uvedeného sa môže poškodiť motor alebo vodiaca kolajnica, pretože pílová reťaz je teraz na lište príliš napnutá.

Pravidelné napínanie pílovej reťaze zaisťuje bezpečnosť používateľa a znižuje opotrebovanie, resp. zabraňuje opotrebovaniu a poškodeniu reťaze. Odporúčame používateľovi pred začiatkom práce, ako aj v intervaloch cca 10 minút, kontrolovať napnutie reťaze a v prípade potreby ho korigovať. Počas práce s pílou sa pílová reťaz zohrieva a tým sa mierne rozťahuje. S týmto „predĺžením“ je potrebné počítať hlavne pri nových pílových reťaziacich.

Napnutie a mazanie reťaze v značnej miere ovplyvňujú životnosť pílovej reťaze. V prípade novej pílovej reťaze musíte napnutie reťaze dodatočne nastaviť po maximálne 5 rezoch.

Pílová reťaz je správne napnutá, keď na spodnej strane lišty neprevisa a možno ju celú potiahnuť po obvode rúk v rukavici. Pri ťahaní za pílovú reťaz s ťažnou silou 9 N (cca 1 kg) nesmie byť vzdialenosť medzi pílovou reťazou a lištou väčšia ako 2 mm.

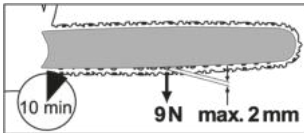

⚠ OPATRNE! Nebezpečenstvo poranenia v dôsledku neúmyselného spustenia prístroja. Prístroj vypnite a vyťahnite pripojovaciu zástrčku zo zásuvky. Uistite sa, či sa úplne zastavili všetky pohyblivé diely

Postup

1. Uistite sa, že brzda reťaze je uvoľnená, t. j. páka brzdy reťaze (2) je zatiahnutá proti prednému držadlu (15).
2. Povoľte krídlovú maticu (7) ⤴.
3. Na upnutie pílovej reťaze otočte napínaciu skrutku reťaze (8) ⤴.

Na uvoľnenie napnutia otočte napínaciu skrutku reťaze (8) ⤴.

4. Opäť dotiahnite krídlovú maticu (7) ⤴.

V prípade novej pílovej reťaze musíte napnutie reťaze dodatočne nastaviť po maximálne 5 rezoch.

Ostrenie rezacích zubov

⚠ OPATRNE! Nebezpečenstvo poranenia! Nesprávne naoštréná pílová reťaz zvyšuje nebezpečenstvo spätného rázu! Keď manipuluje s pílovou reťazou alebo lištou, používajte rukavice odolné proti prerezaniu.

Ostrá pílová reťaz zaručuje optimálny rezný výkon. Bez námahy sa prehrýza drevom a zanecháva veľké, dlhé piliny. Pílová reťaz je tupá, keď musíte rezacie zariadenie pretláčať drevom a piliny sú veľmi malé. Pri veľmi tupej pílovej reťazi nepadajú vôbec žiadne piliny, ale len drevený prach.

Na ostrenie pílovej reťaze je potrebné špeciálne náradie, ktoré zaručuje, že sa nože naoštria v správnom uhle a do správnej hĺbky. Neskúsenému používateľovi reťazových pil odporúčame, aby si pílovú reťaz nechal naoštriť u odborníka alebo v odbornej dielni. Ak si trúfate naoštriť reťaz sami, postupujte podľa návodu pre zariadenie na ostrenie reťazovej píly (napr. Parkside PSG 85 B2).

- Reznými časťami reťaze sú rezné články, ktoré pozostávajú z rezného zuba a z výstupku obmedzovača hĺbky. Výškový rozdiel medzi nimi určuje hĺbku ostrenia.
- Pílová reťaz je opotrebovaná a musí sa vymeniť za novú pílovú reťaz, keď zostane už iba cca 4 mm rezného zuba.
- Pri ostrení rezných zubov sa musia zohľadniť nasledujúce hodnoty (Obr K):
 - Brúsny uhol (30°)
 - Čelný uhol (85°)
 - Hĺbka ostrenia (0,65 mm)
 - Priemer okrúhleho pilníka (4,0 mm)

⚠ VAROVANIE! Nebezpečenstvo úrazu! Odchýlky od rozmerov geometrie ostria môžu viesť k zvýšenej náchylnosti stroja na spätný ráz.

Potrebné náradie a pomocné prostriedky

- Okrúhly pilník
- Plochý pilník

Postup (Obr K)

1. Vypnite prístroj a vyťahnite sieťovú zástrčku.
2. Uistite sa, že pílová reťaz je pevne napnutá, aby sa umožnilo jej správne naoštrenie.

- Ostrite iba zvnútra smerom von. Okrúhly pilník vedte z vnútornej strany rezného zuba smerom von. Keď pilník ťaháte späť, nadvihnite ho.
- Najprv ostrite zuby jednej strany. Potom pilový reťaz otočte a naostríte zuby na druhej strane.
- Skontrolujte dĺžku rezných článkov. Po ostrení musia byť všetky rezné články rovnako dlhé a široké.
- Po každom treťom ostrení skontrolujte hĺbku ostrenia (obmedzovač hĺbky) a pomocou plochého pilníka opätovne upravte výšku. Obmedzovač hĺbky by mal byť posunutý dozadu o cca 0,65 mm voči reznému zubu.
- Obmedzovač hĺbky po jeho posunutí dozadu trochu zaguľatíte smerom dopredu.

Nastavenie napnutia reťaze

Nastavenie napnutia reťaze je opísané v kapitole *Napnutie pilovej reťaze*, S. 77.

Zabehnutie novej pilovej reťaze

Pri novej pilovej reťazi sa napínacia sila po nejakom čase znižuje. Preto musíte po prvých 5 rezoch, najneskôr po 10 minútach pílenia pilový reťaz dopnúť (*Napnutie pilovej reťaze*, S. 77).

VAROVANIE! Nebezpečenstvo poranenia! Nikdy neupevňujte novú pilovú reťaz na opotrebované reťazové koleso ani na poškodenú alebo opotrebovanú lištu. Pilová reťaz by mohla odskočiť alebo sa roztrhnúť.

Údržba lišty

OPATRNE! Rezné poranenia! Pri manipulácii s pilovou reťazou alebo lištou noste rukavice odolné proti prerezaniu.

Potrebné náradie a pomocné prostriedky

- Ploché pilník

Postup (Obr B)

- Vypnite prístroj a vyťahnite sieťovú zástrčku.
- Odoberte kryt reťazového kolesa (9), pilový reťaz (4) a lištu (3).
- Skontrolujte opotrebenie lišty (3).
- Odstráňte hroty a vyhladte vodiace plochy plochým pilníkom.
- Vyčistite priepust oleja (26), aby sa zaistilo bezporuchové, automatické olejovanie pilovej reťaze počas prevádzky.
- Namontujte lištu (3), pilový reťaz (4) a kryt reťazového kolesa (9) a napnite reťazovú pílu.

Pri optimálnom stave priepustu oleja pilová reťaz niekoľko sekúnd po spustení reťazovej píly automaticky odstreknú trochu oleja.

Otočenie lišty

OPATRNE! Rezné poranenia! Pri manipulácii s pilovou reťazou alebo lištou noste rukavice odolné proti prerezaniu. Lišta (3) sa musí každých cca 10 pracovných hodín otočiť, aby sa zaručilo rovnomerné opotrebenie.

Postup (Obr B)

- Vypnite prístroj a vyťahnite sieťovú zástrčku.
- Odoberte kryt reťazového kolesa (9), pilový reťaz (4) a lištu (3).
- Otočte lištu okolo jej horizontálnej osi a namontujte lištu a pilovú reťaz podľa opisu v časti *Montáž pilovej reťaze a lišty*, S. 76. Zohľadnite pritom smer chodu pilovej reťaze!

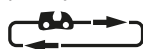

Smer chodu pilovej reťaze

- Pri nastavovaní pilovej reťaze (4) sa orientujte podľa znaku pod krytom reťazového kolesa (9), keď sa lišta otáča.

Výmena uhlíkových kefiiek

OPATRNE! Nebezpečenstvo poranenia v dôsledku neúmyselne spustenia prístroja. Prístroj vypnite a vyťahnite pripojovaciu zástrčku zo zásuvky. Uistite sa, či sa úplne zastavili všetky pohyblivé diely

Upozornenia

- Uhlíkové kefyky vymeňte na oboch stranách.

Potrebné náradie a pomocné prostriedky

- Ploché skrutkovač

Postup (Obr D)

- Uvoľnite kryt uhlíkovej kefyky (10) pomocou plochého skrutkovača.
- Odoberte kryt uhlíkovej kefyky (10).
- Vyberte uhlíkovú kefyku (32) z uchytenia (33).
- Do uchytenia (33) zasuňte novú uhlíkovú kefyku. Dbajte pritom na montážnu polohu.
- Nasadte kryt uhlíkovej kefyky (10) na prístroj.
- Upevnite kryt uhlíkovej kefyky (10) pomocou plochého skrutkovača.

Skladovanie

- Pred skladovaním prístroj vyčistite a vykonajte na ňom údržbu.
 - Nasadte ochranný kryt reťaze (23).
 - Pred dlhšími prevádzkovými prestávkami vyprázdňte olejovú nádržku. Starý olej ekologicky zlikvidujte (*Likvidácia/ochrana životného prostredia, S. 80*).
- V hadiciach a v prístroji môžu byť stále zvyšky oleja, ktoré by mohli počas skladovania uniknúť. Na skladovanie umiestnite prístroj na vhodnú podložku/do olejovej vane.
- Prístroj majte odložený na suchom mieste chránenom pred prachom, mimo dosahu detí.

Montáž na stenu

Pomocou kľúčovej diery (22) na spodnej strane prístroja môžete zavesiť prístroj na stenu.

▲ VAROVANIE! Zranenie osôb alebo hmotné škody pri vŕtaní. Kontakt s elektrickými vedeniami môže viesť k požiaru a úrazu elektrickým prúdom. Poškodenie plynového vedenia môže viesť k výbuchu. Vniknutie do vodovodného vedenia spôsobí vecné škody. Na vyhľadávanie skrytých vedení používajte vhodné vyhľadávacie prístroje alebo sa informujte v miestnej distribučnej spoločnosti.

Potrebné náradie a pomocné prostriedky

- skrutka (hlava skrutky \varnothing : 7-10 mm)
- zodpovedajúci skrutkovač
- príp. rozperka

Postup (Obr A)

- Upevnite skrutku do rozperky v želanej polohe na stene.
- Hlavu skrutky nechajte vyčnievať vo vzdialenosti asi 10 mm od steny.
- Uistite sa, či je závesné zariadenie dimenzované na hmotnosť prístroja.
- Prístroj môžete pomocou kľúčového otvoru (22) nasadiť na skrutku a potiahnuť ho nadol až na doraz.

Preprava

- Počas prepravy prístroja zakryte lištu a pílou reťaz ochranným krytom reťaze (23).
- Na krátke vzdialenosti na pracovisku: Prístroj noste za prednú rukoväť (15) tak, aby lišta smerovala dozadu.
- Vždy pred prepravou prístroj vypnite. Počas prepravy (aj vo vozidlách) prístroj zabezpečte proti prevráteniu, aby nedošlo k poraneniu, škodám alebo vytečeniu paliva.
- Na dlhšie vzdialenosti alebo vo vozidlách: Prístroj prepravujte v priloženej prepravnej taške (25).

Vyhľadávanie chýb

Nasledujúca tabuľka vám pomôže odstrániť malé poruchy:

Problém	Možná príčina	Odstránenie poruchy
Prístroj sa nespustí	Zaskočená brzda reťaze	<i>Kontrola brzdy reťaze, S. 71</i>
	Chýba sieťové napätie	Skontrolujte zásuvku, sieťový pripojovací kábel, pripojovaciu zástrčku, poistku, v prípade potreby oprava prostredníctvom odborného elektrikára.
	Spínač zap/vyp (17) je chybný	Obráťte sa na servisné centrum.
	Uhlíkové kefky opotrebované	
	Porucha motora	
Pílou reťaz sa nerozbíha	Brzda reťaze blokuje pílou reťaz (4)	<i>Kontrola brzdy reťaze, S. 71</i>

Problém	Možná príčina	Odstránenie poruchy
Nedostatočný výkon rezania	Píllová reťaz (4) je nesprávne namontovaná	<i>Montáž píllovej reťaze a lišty, S. 76</i>
	Píllová reťaz (4) je tupá	<ul style="list-style-type: none"> • <i>Ostrenie rezacích zubov, S. 77</i> • <i>Výmena píllovej reťaze a lišty, S. 76</i>
	Nedostatočné napnutie reťaze	<i>Napnutie píllovej reťaze, S. 77</i>
Prístroj beží ťažko, píllová reťaz odskakuje	Nedostatočné napnutie reťaze	<i>Napnutie píllovej reťaze, S. 77</i>
Píllová reťaz je horúca, tvorba dymu pri pílení, sfarbenie kofajnice	Príliš málo reťazového oleja	<ul style="list-style-type: none"> • Skontrolujte hladinu oleja a automatiku oleja • <i>Plnenie reťazového oleja, S. 72</i> • Čistenie priepustu oleja • Obráťte sa na servisné centrum.
Tvorenie iskier	Uhlíkové kefky opotrebované	<i>Výmena uhlíkových kefiiek, S. 78</i>
Neprirodavná prevádzka		
Menší výkon		

Likvidácia/ochrana životného prostredia

Olejovú nádržku starostlivo vyprázdňte. Starý olej nevyliievajte do kanalizácie ani do odtoku. Starý olej zlikvidujte ekologicky – odovzdajte ich na mieste na likvidáciu odpadu.

Prístroj, príslušenstvo a obal odovzdajte na ekologické opätovné zhodnotenie.



Elektrické prístroje nepatria do domového odpadu.

Symbol preškrtnutého kontajnera na kolieskach znamená, že tento výrobok sa po skončení jeho životnosti nesmie likvidovať ako netriedený komunálny odpad.

Smernica 2012/19/EÚ o odpade z elektrických a elektronických zariadení:

Spotrebiteľia sú zo zákona povinní elektrické a elektronické zariadenia na konci ich životnosti odovzdať na ekologickú recykláciu. Týmto spôsobom je zabezpečené zhodnotenie šetrné k životnému prostrediu a zdrojom. V závislosti od národných zákonov, máte tieto možnosti:

- vrátenie na predajnom mieste,

- odovzdanie na oficiálnom zbernom mieste,
- zaslanie späť výrobcovi/distribútorovi.

Netýka sa to dielov príslušenstva a pomocných prostriedkov bez elektrických komponentov, pripojených k starým prístrojom.

Servis

Garancia

Vážená zákazníčka, vážený zákazník,

Na tento výrobok dostávate záruku 5 rokov od dátumu kúpy. V prípade nedostatkov tohto výrobku vám voči predajcovi výrobku prináležia zákonné práva. Tieto zákonné práva nie sú obmedzené našou zárukou opísanou v nasledujúcej časti.

Záručné podmienky

Záručná doba začína s dátumom kúpy. Originálny pokladničný doklad dobre uschovajte. Tento podklad bude potrebný ako doklad o kúpe. Ak sa v rámci päť rokov od dátumu kúpy tohto výrobku vyskytne chyba materiálu alebo výroby, výrobok – podľa našej voľby – pre vás bezplatne opravíme alebo vymeníme. Toto poskytnutie záruky predpokladá, že v rámci päťročnej lehoty sa predloží chybný výrobok a doklad o kúpe (pokladničný doklad) a krátko sa písomne opíše, v čom existuje nedostatok a kedy sa vyskytol.

Ak je chyba pokrytá našou zárukou, dostanete späť opravený alebo nový výrobok. S opravou alebo výmenou výrobku nezačína žiadne nové záručné obdobie.

Záručná doba a zákonné nároky na odstránenie nedostatkov

Záručná doba sa poskytnutím záruky nepredlžuje. To platí aj pre vymenené a opravené diely. Škody a nedostatky existujúce prípadne už pri kúpe sa musia ihneď pri vybalení ohlásiť. Opravy pripadajúce po uplynutí záručnej doby sú s povinnosťou úhrady.

Rozsah záruky

Výrobok bol starostlivo vyrobený podľa prísnych kvalitatívnych smerníc a pred dodávkou bol svedomito skontrolovaný.

Poskytnutie záruky platí výlučne na chyby materiálu alebo výroby. Táto záruka sa nevzťahuje na časti výrobku, ktoré sú vystavené normálnemu opotrebeniu a preto je možné na ne prihliadať (napr. Pílová reťaz) ako na rýchlo opotrebiteľné diely alebo na poškodenia na rozbitných dieloch.

Táto záruka prepadá, keď je výrobok poškodený, neodborne používaný alebo nebola na ňom vykonávaná údržba. Taktiež na škody spôsobené vodou, mrazom, bleskom a ohňom alebo nesprávnou prepravou. Pre odborné používanie výrobku je nutné presne dodržiavať všetky pokyny uvedené v návode na obsluhu. Účelom použitia a manipuláciám, od ktorých sa v návode na obsluhu odrádza alebo pred ktorými sa varuje, je možné bezpodmienečne zabrániť.

Výrobok je určený iba na súkromné a nekomerčné použitie. Pri nesprávnej alebo neodbornej manipulácii, aplikácii násilia a pri záťahoch, ktoré neboli uskutočnené našou autorizovanou servisnou pobočkou, záruka zaniká.

Vybavenie v záručnom prípade

Aby bolo možné zaručiť rýchle vybavenie vašej žiadosti, postupujte podľa nasledujúcich pokynov:

- V prípade akýchkoľvek otázok si pripravte pokladničný doklad a číslo výrobku (IAN 495711_2504) ako doklad o nákupe.
- Číslo výrobku nájdete na typovom štítku na výrobku, gravúre na výrobku, na titulnej stránke návodu na obsluhu (vľavo dole) alebo na nálepke na zadnej alebo spodnej strane výrobku.
- Ak by sa mali vyskytnúť funkčné chyby alebo iné nedostatky, kontaktujte najprv

telefonicky alebo použite náš **kontaktný formulár**, ktorý nájdete na *parkside-diy.com* v kategórii **Servis** nasledovne uvedené servisné centrum.

- Výrobok zaznamenaný ako chybný môžete po konzultácii s našim servisným centrom zaslať pre vás s oslobodením od poštovného na vám oznámenú servisnú adresu za pripojenia dokladu o kúpe (pokladničný doklad) a informácie, v čom spočíva nedostatok a kedy sa vyskytol. Aby bolo možné zabrániť problémom s prevzatím a prídavným nákladom, použite bezpodmienečne iba adresu, ktorá sa vám oznámi. Zabezpečte, aby sa odoslanie uskutočnilo bez vyplatenia, ako neskladný tovar, expresne alebo ako iná zvláštna zásielka. Výrobok pošlite, prosím, vráť. všetkých súčasne dodaných dielov príslušenstva a postarajte sa o dostatočne bezpečné prepravné balenie.



Na *parkside-diy.com* si môžete pozrieť a stiahnuť túto a mnohé ďalšie príručky. Týmto QR kódom sa dostanete priamo na stránku *parkside-diy.com*. Vyberte svoju krajinu a cez vyhládavanie si nájdite návody na obsluhu. Po zadaní čísla výrobku (IAN) 495711_2504 si budete môcť otvoriť návod na obsluhu.

Opravný servis

Ohľadom opráv, ktoré **nepodliehajú záruke**, sa obráťte na Servisné centrum. Tam dostanete s ochotou predbežný návrh nákladov.

- Môžeme spracovať iba prístroje, ktoré boli zaslané dostatočne zabalené a ofrankované.

Upozornenie: Váš prístroj pošlite, prosím, vyčistený a s upozornením na chybu na adresu uvedenú Servisným centrom.

- Prístroje zaslané bez úhrady prepravného, ako aj prístroje, ktoré boli zaslané ako veľkorozmerný náklad, expresom alebo

s iným špeciálnym prepravným nebudú prevzaté.

- Vaše zaslané chybné prístroje zlikvidujeme bezplatne.

Service-Center



Servis Slovensko

Tel.: 0800 003409

Kontaktný formulár na

parkside-diy.com

IAN 495711_2504

Importér

Zohľadnite, prosím, že nasledujúca adresa nie je servisná adresa. Najprv kontaktujte ho-
re uvedené servisné centrum.

Grizzly Tools GmbH & Co. KG

Stockstädter Str. 20

63762 Großostheim

NEMECKO

www.grizzlytools.de

Náhradné diely a príslušenstvo

Náhradné diely a príslušenstvo dostanete na www.grizzlytools.shop. Ak by sa pri objednávaní vyskytli problémy, kontaktujte nás cez náš internetový obchod. V prípade ďalších otázok sa obráťte na: *Service-Center, S. 82*

Poz. č.	Název	Obj. č.
21	Ozubený doraz	91120416
14	Uzáver nádrže (Reťazový olej)	91120418
3	Lišta	91120149
4	Pilová reťaz	91120150
23	Ochranný kryt reťaze	91120419
9	Kryt reťazového kolesa	91120420

⚠ VAROVANIE! Bezpečné používanie reťazovej píly je možné iba so schválenými pilovými reťazami a vodiacimi koľajnicami. Použitie neschválených kombinácií môže spôsobiť vážne a dokonca smrteľné poranenia.

• Lišta:

- 18"AP18-62-507P (Kangxin)
- 18"180SDEA041 (Oregon)
- M1501862-1041TL (Trilink)

• Pilová reťaz:

- ALP-50-62S (Kangxin)
- 91PX062X (Oregon)
- CL15062TL (Trilink)

Preklad originálneho vyhlásenia o zhode EÚ

Výrobok: **Elektrická reťazová píla**

Model: **PPEKS 2500 B2**

Sériové číslo: 000001–016700

Uvedený predmet vyhlásenia je v zhode s príslušnými harmonizačnými právnymi predpismi Únie:

2006/42/EC • 2014/30/EU • 2000/14/EC & 2005/88/EC • 2011/65/EU & (EU) 2015/863

Vyššie opísaný predmet vyhlásenia je v zhode so smernicou Európskeho parlamentu a Rady 2011/65/EU z 8. júna 2011 o obmedzení používania určitých nebezpečných látok v elektrických a elektronických zariadeniach.

Na zabezpečenie zhody sa použili tieto harmonizované normy a vnútroštátne normy a predpisy:

**EN 62841-1:2015/A11:2022 • EN 62841-4-1:2020 • EN ISO 12100:2010
EN IEC 55014-1:2021 • EN IEC 55014-2:2021
EN IEC 61000-3-2:2019/A2:2024 • EN 61000-3-3:2013/A2:2021
EN IEC 63000:2018**

Súlad so smernicou 2000/14/EC, pokiaľ ide o emisie hluku, je potvrdený:

Hladina akustického výkonu (L_{WA})

– odmeraná: 106,9 dB;

– zaručená: 109 dB

Použitý postup posudzovania zhody podľa 2000/14/EC, príloha VI.

Certifikát ES skúšky typu

- Číslo: M6A 036607 2324 Rev.00
- Notifikovaná osoba: TÜV SÜD Product Service GmbH • Ridlerstraße 65
80339 München • Deutschland, NB: 0123

Toto vyhlásenie o zhode sa vydáva na výhradnú zodpovednosť výrobcu:



Grizzly Tools GmbH & Co. KG
Stockstädter Str. 20
63762 Großostheim
NEMECKO
15.12.2025

Christian Frank
Splnomocnený zástupca dokumentácie

Sadržaj

Uvod	84
Namjenska uporaba.....	84
Opseg isporuke/pribor.....	85
Pregled.....	85
Opis funkcija.....	85
Tehnički podaci.....	85
Sigurnosne napomene	86
Značenje sigurnosnih napomena.....	86
Slikovne oznake i simboli.....	86
Opća sigurnosna upozorenja za električni alat.....	87
Sigurnosne napomene za motorne pile.....	89
Dodatne sigurnosne napomene.....	89
Uzroci i sprječavanje povratnog udara od strane korisnika.....	90
Preostali rizici.....	90
Priprema	91
Sigurnosni uređaji.....	91
Pogon	91
Prije rada.....	91
Uključivanje i isključivanje.....	92
Tehnike piljenja.....	92
Čišćenje, održavanje i skladištenje	94
Čišćenje.....	94
Održavanje.....	95
Skladištenje.....	98
Transport	98
Traženje greške	99
Zbrinjavanje / zaštita okoliša	99
Servis	100
Garancija.....	100
Servis popravka.....	101
Service-Center.....	101
Uvoznik.....	101
Rezervni dijelovi i pribor	101
Prijevod originalne EU izjave o sukladnosti	102
Eksplozirani pogled	215

Uvod

Srdačno čestitamo na kupnji Vaše nove električne motorne pile (u daljnjem tekstu uređaj ili električni alat).

Time ste se odlučili za vrlo kvalitetan proizvod. Ovaj uređaj je tijekom proizvodnje provjeren u pogledu kvalitete i podvrgnut krajnjim

kontroli. Funkcionalnost Vašeg uređaja time je zajamčena.

Nije isključeno, da se u pojedinim slučajevima ili u uređaju nalaze preostale količine vode ili maziva. To nije nedostatak ili defekt i ne predstavlja razlog za brigu.



Upute za uporabu predstavljaju sastavni dio ovog uređaja. One sadrže važne napomene za sigurnost, rukovanje i zbrinjavanje. Pažljivo pročitajte upute za uporabu. Upoznajte se s upravljačkim dijelovima i ispravnim načinom uporabe uređaja. Uređaj koristite samo na opisani način i za navedena područja primjene. Dobro sačuvajte upute za uporabu i u slučaju predaje uređaja trećim osobama, predajte i svu dokumentaciju. Izjava o sukladnosti za ovaj proizvod dostupna je na internet stranici www.lidl.hr.

Namjenska uporaba

Uređaj je namijenjen isključivo za sljedeću namjenu:

- Piljenje drveta

Uređaj nije namijenjen za druge vrste primjene. Ovo uključuje npr. rezanje zidova, plastike, kamena, metala, hrane ili drva koje sadrži strane predmete (npr. čavle ili vijke).

Uređaj je namijenjen za uporabu od strane odraslih osoba. Mlade osobe starije od 16 godina uređaj smiju koristiti uz nadzor.

Motornu pilu može koristiti samo jedna osoba. Korisnik mora nositi odgovarajuću osobnu zaštitnu opremu (OZO). Motornu pilu morate držati desnom rukom na stražnjoj ručki, a lijevom rukom na prednjoj ručki.

Prije uporabe uređaja, korisnik mora pročitati i razumjeti sve napomene i upute u uputama za uporabu.

Svaka druga uporaba, koja u ovim uputama za uporabu nije izričito dopuštena, može predstavljati ozbiljnu opasnost za korisnika i dovesti do oštećenja uređaja. Operater ili korisnik uređaja odgovorni su za nesreće, štete i ozljede drugih ljudi i njihovog vlasništva. Uređaj je namijenjen za uporabu u uradi-sam okruženjima. Nije koncipiran za trajni pogon u gospodarskim okruženjima. U slučaju komercijalne uporabe jamstvo prestaje važiti. Proizvođač ne jamči za štete uzrokovane protunamjenskom ili pogrešnom uporabom.

Opseg isporuke/pribor

Raspakirajte uređaj i provjerite opseg isporuke.

Materijal ambalaže zbrinite na odgovarajući način.

- Električna lančana pila
- Mač (prethodno montirano)
- Lanac pile (prethodno montirano)
- Štitnik lanca
- Torba za nošenje
- Boca s uljem (130 ml Biološko ulje za lanac)
- Originalne upute

Pregled

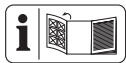

Ilustracije uređaja nalaze se na prednjoj i stražnjoj preklapnoj stranici.

slika A

- 1 Stražnja ručka
- 2 Poluga kočnice lanca/prednja zaštita ručku
- 3 Mač
- 4 Lanac pile
- 5 Zvijezda za prebacivanje smjera
- 6 Hvatač lanca (nije vidljivo)
- 7 Leptirasta matica (Pokrov lančanika)
- 8 Vijak za zatezanje lanca
- 9 Pokrov lančanika
- 10 Poklopac (Ugljena četkica)
- 11 Stražnji štitnik za ruke
- 12 rasterećenje vlačne sile
- 13 Priključni kabel
- 14 Poklopac spremnika (Ulje za lanac)
- 15 Prednja ručka
- 16 Blokada uključivanja
- 17 Prekidač za uključivanje / isključivanje
- 18 Linija za viziranje/Pokazivač smjera obaranja
- 19 Minimalna oznaka "MIN" (Pokazivač razine napunjenosti ulja)
- 20 Pokazivač razine napunjenosti ulja
- 21 Kandžasti graničnik
- 22 Otvor u obliku ključanice
- 23 Štitnik lanca
- 24 Boca s uljem

- 25 Torba za nošenje

slika B

- 26 Prolaz za ulje
- 27 Vijak mača
- 28 Lančanik
- 29 Nos
- 30 Klin za zatezanje lanca
- 31 Držač (Klin za zatezanje lanca)

slika D

- 32 Ugljena četkica
- 33 Držač (Ugljena četkica)

Opis funkcija

Motornu pilu pokreće elektromotor.

Kružni lanac pile se vodi preko mača (šine vodilice). Motorna pila je opremljena kočnicom lanca za brzo zaustavljanje. Automatika za ulje osigurava kontinuirano podmazivanje lanca. Osim toga, motorna pila je opremljena sustavom za brzo zatezanje lanca. Za zaštitu korisnika uređaj je opremljen različitim zaštitnim uređajima.

Rad upravljačkih elemenata opisan je u nastavku.

Tehnički podaci

Električna lančana pilaPPEKS 2500 B2

Nazivni napon U	230-240 V~, 50 Hz
Nazivna snaga P	2500 W
Razred zaštite	▣ II (dvostruka izolacija)
Vrsta zaštite	IPX0
Brzina lanca v_0	16 m/s
Težina	
– s mačem i lancem pile	5,5 kg
– bez mača i lanca pile	4,7 kg
Sadržaj spremnika	130 cm ³
Lanac pile	Kangxin ALP-50-62S
–Raspodjela lanca	9,53 mm (0,375")
–Broj pogonskih članova	62
–Jačina pogonske karike	1,3 mm
Mač	Kangxin 18" AP18-62-507P
–Vrsta mača	18"
–Dužina mača	50 cm (500 mm)
–duljina rezanja	45 cm (450 mm)
Podjela lančanika	9,53 mm (0,375")
–Broj zubaca (lančanik)	6
Razina zvučnog tlaka (L_{pA}) .	94 dB; K_{pA} =3 dB
Razina zvučnog učinka (L_{WA})	
– zajamčeno	109 dB

– izmjereno 106,9 dB; $K_{WA}=2,35$ dB
 Vibracija (a_H) 5,53 m/s²; $K=1,5$ m/s²

Napomene o razinama buke i vibracija

Vrijednosti buke i vibracija izmjerene su prema normama i odredbama navedenima u izvaji o sukladnosti.

! OPREZ! Oštećenje sluha! Nosite zaštitu za sluh.

Navedene ukupne vrijednosti vibracija i navedene vrijednosti emisije buke izmjerene su prema normiranom postupku i mogu se koristiti za međusobnu usporedbu električnih alata. Navedene ukupne vrijednosti vibracija i navedene vrijednosti emisije buke također se mogu koristiti za uvodnu procjenu izloženosti.

! UPOZORENJE! Emisije buke i vibracija mogu tijekom stvarne uporabe električnog alata odstupati od navedene vrijednosti, ovisno o načinu uporabe električnog alata, a posebno o načinu na koji se obrađuje izradak. Potrebno je da se odrede sigurnosne mjere u svrhu zaštite poslužitelja, koje su mjere temeljene na procjeni opterećenja vibracijama tijekom stvarnih uvjeta korištenja. Pritom morate obratiti pozornost na sve sastavne dijelove ciklusa rada (primjerice razdoblja u kojima je električni alat isključen i ona, u kojima je uključen ali radi bez opterećenja).

Sigurnosne napomene

Ovaj odjeljak obrađuje osnovne sigurnosne napomene prilikom uporabe uređaja.

! UPOZORENJE! Lančana pila je opasan uređaj, koji u slučaju pogrešne ili nemarne primjene može uzrokovati ozbiljne i čak smrtno ozljede. Stoga za Vašu sigurnost i sigurnost drugih uvijek uvažite sljedeće sigurnosne napomene i u slučaju dvojbe zatražite savjet stručnjaka.



OPREZ

UPOZORENJE: Mogućnost strujnog udara! Ne otvarati kućište proizvoda!

Značenje sigurnosnih napomena

! OPASNOST! Ako ne poštujete ovu sigurnosnu napomenu, doći će do nesreće. Posljedica je teška tjelesna ozljeda ili smrt.

! UPOZORENJE! Ako ne poštujete ovu sigurnosnu napomenu, doći će možda do nesreće. Posljedica može biti tjelesna ozljeda ili smrt.

! OPREZ! Ako ne poštujete ovu sigurnosnu napomenu, doći će do nesreće. Posljedica može biti lakša ili srednje teška ozljeda tijela. **NAPOMENA!** Ako ne poštujete ovu sigurnosnu napomenu, doći će do nesreće. Posljedica može biti predmetna šteta.

Slikovne oznake i simboli

Slikovne oznake na uređaju

NAPOMENA! Prije rada upoznajte se sa svim upravljačkim elementima. Vježbajte koristiti motornu pilu i neka vam stručnjak objasni njenu funkciju, funkcionalnost i tehničke piljenja.

NAPOMENA! Lanac pile se ne okreće kada je kočnica lanca uključena. Otpustite kočnicu lanca povlačenjem poluge kočnice lanca prema prednjoj ručki.



Pozor!



Pročitajte upute za uporabu



Nosite zaštitu sluha



Nosite zaštitu za oči



Koristite zaštitu za glavu



Koristite zaštitne rukavice



Nosite zaštitne cipele s čvrstim potplatima!



Koristite zaštitnu odjeću



Uvijek radite s dvije ruke!



Uporaba uređaja na kiši ili u vlažnom okruženju je zabranjena.



Pozor! Povratni udar - prilikom rada obratite pozornost na povratni udar uređaja.



Ako je mrežni kabel oštećen, zapetljan ili prerezan, odmah izvucite mrežni utikač.



Zajamčena razina zvučnog učinka LWA u dB(A)

MIN

Minimalna oznaka „MIN“ na indikatoru razine ulja



Nauljite lanac pile



Kočnica lanca



Električni uređaji ne spadaju u kućni otpad.



Razred zaštite II (dvostruka izolacija)

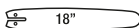

Vrsta mača

Slikovne oznake ispod pokrova lančanika

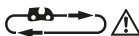

Obratite pozornost na ispravan smjer hoda lanca pile. Pozor! Pročitajte upute za uporabu.

Slikovne oznake na pokrovu lančanika



Smjer hoda lanca pile

Slikovne oznake na maču



Vrsta mača



Širina utora



Raspodjela lanca



Broj pogonskih karika

Slikovne oznake na poluzi kočnice lanca



Kočnica lanca aktivirana



Kočnica lanca deaktivirana

Slikovne oznake na leptirastoj matici (pokrov lančanika)



OTV



ZAT

Slikovne oznake na vijku za zatezanje lanca



otpuštanje



zatezanje

Bildzeichen Abdeckung Kohlebürsten



Kohlebürste austauschen



OTV



ZAT

Slikovne oznake na boci s uljem



Čuvati izvan dohvata djece

Opća sigurnosna upozorenja za električni alat

▲ UPOZORENJE! Pročitajte sva sigurnosna upozorenja, upute, ilustracije i specifikacije koje ste dobili uz ovaj električni alat. Nepoštivanje svih dolje navedenih uputa može uzrokovati strujni udar, požar i/ili ozbiljne ozljede. **Sačuvajte sva upozorenja i upute za ubuduće.**

Izraz „električni alat“ u upozorenjima odnosi se na vaš električni alat s mrežnim napajanjem (s kabelom) ili alat s napajanjem na baterije (bez kabela).

1. SIGURNOST RADNOG PROSTORA

- Održavajte radni prostor čistim i dobro osvijetljenim.** Neuredna ili mračna područja dovode do nesreća.
- Ne rukujte električnim alatima u eksplozivnoj atmosferi, primjerice u prisutnosti zapaljivih tekućina, plinova ili prašine.** Električni alati stvaraju iskre koje mogu zapaliti prašinu ili pare.
- Djecu i ostale osobe u blizini držite podalje dok rukujete električnim alatom.** U slučaju odvratanja pažnje možete izgubiti kontrolu.

2. ELEKTRIČNA SIGURNOST

- Utikači električnog alata moraju odgovarati utičnici. Nikada ne mijenjajte utikač ni na koji način. Ne koristite adapterske utikače s uzemljenim električnim alatima.** Nepromijenjeni utikači i odgovarajuće utičnice smanjit će rizik od strujnog udara.
- Izbjegavajte tjelesni kontakt s uzemljenim površinama, kao što su cijevi, ra-**

- dijatori, štednjaci i hladnjaci. Ako je vaše tijelo uzemljeno, postoji povećan rizik od strujnog udara.
- c) **Električne alate ne izlažite kiši ili vlažnim uvjetima.** Ulazak vode u električni alat povećava rizik od strujnog udara.
- d) **Ne zloupotrebļavajte kabel.** Nikada ne koristite kabel za nošenje, povlačenje ili isključivanje električnog alata. Kabel držite podalje od topline, ulja, oštrih bridova ili pokretnih dijelova. Oštećeni ili zapetļani kabeli povećavaju rizik od strujnog udara.
- e) **Kada koristite električni alat na otvorenom, koristite produžni kabel prikladan za uporabu na otvorenom.** Korištenje kabela prikladnog za uporabu na otvorenom smanjuje rizik od strujnog udara.
- f) **Ako je rukovanje električnim alatom na vlažnom mjestu neizbježno, koristite napajanje zaštićeno zaštitnim uređajem diferencijalne struje (FID sklopka).** Korištenje FID sklopke smanjuje rizik od strujnog udara.
- ### 3. OSOBNA SIGURNOST
- a) **Budite oprezni, pazite što radite i koristite zdrav razum pri rukovanju električnim alatom. Ne koristite električni alat dok ste umorni ili pod utjecajem droga, alkohola ili lijekova.** Trenutak nepažnje tijekom rada s električnim alatima može uzrokovati ozbiljne ozļjede.
- b) **Koristite osobnu zaštitnu opremu. Uvijek nosite zaštitu za oči.** Korištenje zaštitne opreme kao što su maska za prašinu, neklizajuće sigurnosne cipele, zaštitna kaciga ili zaštitne slušalice, u odgovarajućim uvjetima smanjit će osobne ozļjede.
- c) **Spriječite nenamjerno pokretanje. Provjerite je li prekidač u isključenom položaju prije spajanja na izvor napajanja i/ili priključivanja baterije, podizanja ili nošenja alata.** Nošenje električnih alata s prstom na prekidaču ili uspostavljanje napajanja električnih alata koji su uključeni uzrokuju nesreće.
- d) **Prije uključivanja električnog alata uklonite sve ključeve.** Ključ koji je ostao pričvršćen na rotirajući dio električnog alata može uzrokovati ozļjede.
- e) **Nemojte se prenaprezati. U svakom trenutku održavajte pravilan stav i ravnotežu tijela.** To omogućuje bolju kontrolu električnog alata u neočekivanim situacijama.
- f) **Prikladno se obucite. Ne nosite široku odjeću ili nakit. Kosu i odjeću držite podalje od pokretnih dijelova.** Pokretni dijelovi mogu zahvatiti široku odjeću, nakit ili dugu kosu.
- g) **Ako su predviđeni uređaji za spajanje na usisivač i sakupljanje prašine, provjerite jesu li spojeni i koriste li se ispravno.** Korištenje sakupljanja prašine može smanjiti opasnosti povezane s prašinom.
- h) **Ne dopustite da zbog poznavanja alata stečenog čestim korištenjem postanete samouvjereni i zanemarite načela sigurnosti uporabe alata.** Nepažljivo djelovanje može uzrokovati teške ozļjede u djeliću sekunde.
- ### 4. UPORABA I ODRŽAVANJE ELEKTRIČNOG ALATA
- a) **Ne silite električni alat. Koristite električni alat koji odgovara namjeni.** Ispravan električni alat obaviti će posao bolje i sigurnije brzinom za koju je dizajniran.
- b) **Ne koristite električni alat ako ga prekidač ne uključuje i isključuje.** Svaki električni alat kojim se ne može upravļjati prekidačem opasan je i mora se popraviti.
- c) **Izvadite utikač iz izvora napajanja i/ili bateriju, ako se može izvaditi, iz električnog alata prije bilo kakvog podešavanja, promjene pribora ili spremanja električnog alata.** Takve preventivne sigurnosne mjere smanjuju rizik od slučajnog uključivanja električnog alata.
- d) **Električni alat u stanju mirovanja čuvajte izvan dohvata djece i ne dopustite osobama koje nisu upoznate s električnim alatom ili ovim uputama da rukuju električnim alatom.** Električni alati su opasni u rukama neobučenih korisnika.
- e) **Održavajte električne alate i pribor. Provjerite neusklađenost ili zagļavlivanje pokretnih dijelova, lom dijelova i bilo koje drugo stanje koje može utjecati na rad električnog alata. Ako je oštećen, električni alat treba popraviti prije uporabe.** Mnoge su nesreće uzrokovane loše održanim električnim alatima.
- f) **Održavajte rezne alate oštroma i čistima.** Ispravno održavani rezni alati s oš-

trim reznim rubovima manje će se zaglavljivati i njima će se lakše upravljati.

- g) **Koristite električni alat, pribor i nastavke, itd. u skladu s ovim uputama, uzimajući u obzir radne uvjete i posao koji treba obaviti.** Korištenje električnog alata za radnje drugačije od predviđenih može uzrokovati opasne situacije.
- h) **Držite ručke i površine za hvatanje suhima, čistima i očišćenima od ulja i masnoće.** Skliske ručke i površine za hvatanje ne omogućuju sigurno rukovanje i kontrolu nad alatom u neočekivanim situacijama.
- 5. **SERVIS**
- a) **Električni alat mora servisirati osoba kvalificirana za popravak, i pritom koristiti samo identične rezervne dijelove.** Time se osigurava održavanje sigurnosti električnog alata.

Sigurnosne napomene za motorne pile

- a) **Držite sve dijelove tijela podalje od lanca pile dok pila radi. Prije pokretanja pile, provjerite da lanac pile ništa ne dodiruje.** Prilikom rada s motornom pilom, trenutak nepažnje može rezultirati zahvaćanjem odjeće ili dijelova tijela u lancu pile.
- b) **Uvijek držite motornu pilu desnom rukom na stražnjoj ručki, a lijevom rukom na prednjoj ručki.** Držanje motorne pile u obrnutom radnom položaju povećava rizik od ozljeda i ne smije se koristiti.
- c) **Motornu pilu držite samo za izolirane površine za držanje, jer lanac pile može zahvatiti skrivene električne vodove.** Kontakt lanca pile s vodom pod naponom može pod napon staviti i metalne dijelove uređaja i dovesti do strujnog udara.
- d) **Nosite zaštitu za oči. Preporučuje se dodatna zaštitna oprema za sluh, glavu, ruke, noge i stopala.** Odgovarajuća zaštitna odjeća umanjuje opasnost od ozljeda uslijed letećeg materijala i nehotičnog dodirivanja lanca pile.
- e) **Nemojte raditi motornom pilom na drvetu, ljestvama, krovu ili nestabilnoj površini.** Prilikom pogona na takav način dolazi do ozbiljne opasnosti od ozljeda.
- f) **Uvijek pazite na čvrsti stav i motornu pilu koristite samo, kada stojite na čvrstoj, sigurnoj i ravnoj podlozi.** Klizava

podloga ili nestabilne površine za stajanje mogu dovesti do gubitka ravnoteže ili do gubitka kontrole nad motornom pilom.

- g) **Kada režete granu koja je zategnuta, računajte da ona može povratno udariti.** Kada se zategnutost u drvenim vlaknima oslobodi, zategnuta grana može pogoditi korisnika i/ili onemogućiti kontrolu nad motornom pilom.
- h) **Budite posebno pažljivi prilikom rezanja šiblja i mladih stabala.** Tanak materijal može se zaplesti u lancu pile i udariti u vas ili vas izbaciti iz ravnoteže.
- i) **Nosite motornu pilu držeći je za prednju ručku u isključenom stanju, tako da lanac pile bude usmjeren od Vašeg tijela. Kada motornu pilu transportirate ili čuvate, uvijek navucite zaštitni poklopac.** Pažljivo ophođenje motornom pilom umanjuje vjerojatnost nehotičnog dodira lanca pile u pokretu.
- j) **Slijedite naputke za podmazivanje, zategnutost lanca i zamjenu šine vodilice i lanca.** Nestručno zategnut ili podmazan lanac može puknuti ili povećati opasnost od povratnog udara.
- k) **Pilite samo drvo. Motornu pilu ne koristite za radove, za koje nije namijenjena. Na primjer: Ne koristite motornu pilu za piljenje metala, plastike, zidova ili građevinskih materijala koji nisu izrađeni od drveta.** Uporaba motorne pile za nenamjenske radove može dovesti do opasnih situacija.
- l) **Ne pokušavajte obarati stabla niste jasno razumjeli rizike i kako ih izbjeći.** Korisnik i druge osobe mogu biti teško ozlijeđene od padajućeg stabla.

Dodatne sigurnosne napomene

- **⚠ UPOZORENJE!** Ovaj električni alat tijekom rada stvara elektromagnetsko polje. Ovo polje može pod određenim okolnostima ometati aktivne ili pasivne medicinske implantate. Kako bi se smanjio rizik od ozbiljnih ili smrtonosnih ozljeda, preporučujemo osobama s medicinskim implantatima da se prije rukovanja strojem posavjetuju sa svojim liječnikom ili proizvođačem implantata.
- Postavite mrežni priključni kabel tako, da ga tijekom piljenja ne zahvate grane ili slično.

- Koristite fido sklopku (Residual Current Device) s aktivacijskom strujom jačine od 30 mA ili manje.
- Koristite isključivo odobreni produžni kabel tipa H07RN-F dug najviše 75 m i predviđen za uporabu na otvorenom. Presjek žila mrežnog kabela mora iznositi najmanje 2,5 mm². Bujanj s kablom prije uporabe uvijek odmotajte do kraja. Provjerite, postoje li oštećenja mrežnog kabela.
- Pažljivo slijedite naputke u vezi održavanja, kontrole i servisa navedene u ovim uputama za uporabu. Oštećene zaštitne uređaje i dijelove mora ispravno popraviti ili zamijeniti naš servisni centar, osim ako nije drugačije navedeno u uputama za uporabu.
- Ne koristite motornu pilu bez podmazivanja. Koristite samo preporučena sredstva za podmazivanje.
- Vježbajte rezanje trupaca na stalku za piljenje ili postolju ako prvi put koristite.
- Ako je priključni kabel električnog alata oštećen, mora biti zamijenjen posebno pripremljenim priključnim kablom, koju možete naručiti preko organizacije za podršku kupcima.
- Kada je potrebna zamjena priključnog voda, preporučujemo da radove izvodi proizvođač ili njegov zastupnik (npr. autorizirana radionica, servis za kupce itd.).

Uzroci i sprječavanje povratnog udara od strane korisnika

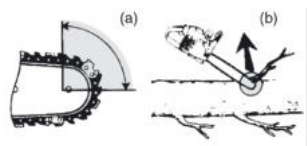

- Do povratnog udara može doći kada vrh vodilice dodirne predmet ili kada se drvo zatvori i priklješti lanac pile u rezu (slika b).
- Dodir vrha vodilice u nekim slučajevima može uzrokovati iznenadnu povratnu reakciju, udaranje vodilice prema gore i unazad prema korisniku (slika a).
- Uklještenje lanca pile duž vrha vodilice može vodilicu brzo gurnuti unazad prema korisniku.
- Bilo koja od ovih reakcija može uzrokovati gubitak kontrole nad pilom što može re-

zultirati ozbiljnim ozljedama. Nemojte se oslanjati isključivo na sigurnosne uređaje ugrađene u pilu. Kao korisnik motorne pile morate poduzeti nekoliko koraka kako biste spriječili nezgode ili ozljede prilikom rezanja.

Povratni udar rezultat je pogrešne uporabe motorne pile i/ili neispravnih radnih postupaka ili uvjeta i može se izbjeći poduzimanjem odgovarajućih mjera opreza kako je navedeno u nastavku:

- **Čvrsto držite ručke pile, obuhvatite ih palčevima i prstima, s obje ruke na pili i postavite tijelo i ruku tako da se možete oduprijeti silama povratnog udara.** Korisnik može kontrolirati sile povratnog udara ako se poduzmu odgovarajuće mjere opreza. Ne puštajte motornu pilu.
- **Nemojte se prenaprezati i ne režite iznad visine ramena.** Ovo pomaže u sprječavanju nenamjernog dodira vrha vodilice i omogućuje bolju kontrolu nad motornom pilom u neočekivanim situacijama.
- **Koristite samo rezervne vodilice i lance pile koje je naveo proizvođač.** Neodgovarajuće rezervne vodilice i lanci pile mogu uzrokovati lom lanca i/ili povratni udar.
- **Slijedite upute proizvođača za oštrenje i održavanje lanca pile.** Smanjenje visine dubinskog graničnika može dovesti do povećanog povratnog udara.

Preostali rizici

Čak i ako ispravno rukujete ovim uređajem, i dalje postoje preostali rizici. Sljedeće opasnosti mogu se pojaviti u vezi s dizajnom i konstrukcijom ovog uređaja:

- Oštećenje sluha ako se ne nosi prikladna zaštita za sluh.
- Štete po zdravlje koje proizlaze iz vibracija šake i ruke, ako uređaj koristite duže vrijeme ili ga ne navodite i ne održavate na odgovarajući način.
- Posjekotine

⚠ UPOZORENJE! Opasnost uslijed elektromagnetnog polja koje se stvara dok je uređaj u pogonu. Ovo polje može pod određenim okolnostima ometati aktivne ili pasivne medicinske implantate. Kako bi se smanjio rizik od ozbiljnih ili smrtonosnih ozljeda, preporučujemo osobama s medicinskim implantatima da se prije rukovanja uređajem posavjetuju sa svojim liječnikom ili proizvođačem implantata.

Priprema

▲ UPOZORENJE! Opasnost od ozljeda zbog neželjenog pokretanja uređaja. Priključni utikač u utičnicu umetnite tek kada je uređaj potpuno spreman za rad.

Sigurnosni uređaji

Za zaštitu korisnika i uređaja postoje sljedeći sigurnosni uređaji:

Stražnja ručka (1) sa stražnjim štitnikom za ruke (11)

- Štiti ruku od grana i grančica i u slučaju spadanja lanca.

Poluga kočnice lanca / prednji štitnik za ruke (2)

- Lanac pile ne radi kada je kočnica lanca ulegnuta.
- Odmah zaustavlja lanac pile u slučaju povratnog udara.
- Polugom se može upravljati i ručno.
- Štiti lijevu ruku korisnika ako sklizne s prednje ručke.

Lanac pile (4) s malim povratnim udarom

- Pomaže u apsorpiranju povratnih udara zahvaljujući posebno razvijenim sigurnosnim uređajima.

Hvatač lanca (6)

- Smanjuje rizik od ozljeda ako se lanac pile odvoji ili pukne.

Blokada uključivanja (16)

- Za uključivanje uređaja mora biti deblokirana blokada uključivanja.

Prekidač za uključivanje / isključivanje (17) sa trenutnim zaustavljačem lanca

- Kada pustite prekidač za uključivanje / isključivanje, uređaj se odmah isključuje.

Kandžasti graničnik (21)

- Pojačava stabilnost kada se izvode vertikalni rezovi.
- Olakšava piljenje.

Pogon

Prije rada

▲ UPOZORENJE! Opasnost od ozljeda! Prilikom radova s lancem pile uvijek nosite zaštitne rukavice i koristite isključivo originalne dijelove. Prije svih radova na električnoj motornoj pili izvucite utikač iz utičnice.

Izvršite sljedeće korake prije rada s motornom pilom:

- po potrebi *Montaža lanca pile i mača*, S. 96
- *Zatezanje lanca pile*, S. 96
- *Punjenje ulja za lanac*, S. 92
- *Provjerite kočnicu lanca*, S. 91
- *Provjera automatike ulja*

Provjerite kočnicu lanca

Hinweise

- Die Sägekette läuft nicht, wenn die Kettenbremse eingerastet ist.
- **▲ GEFAHR!** Verletzungsgefahr durch nachlaufende Sägekette. Wenn die Kettenbremse nicht richtig funktioniert, dürfen Sie die Kettensäge nicht verwenden. Wenden Sie sich an das Service Center.

Vorgehen

1. Stellen Sie das Gerät auf eine flache Oberfläche.
2. Schließen Sie das Gerät an die Netzspannung an.
3. Lösen Sie die Kettenbremse, indem Sie den Kettenbremshebel (2) gegen den vorderen Griff (15) ziehen.
4. Halten Sie das Gerät mit beiden Händen gut fest, mit der rechten Hand am hinteren (1) und mit der linken Hand am vorderen Handgriff (15). Daumen und Finger müssen die Handgriffe fest umschließen.
5. Schalten Sie das Gerät ein.
6. Betätigen Sie bei laufendem Motor mit der linken Hand den Kettenbremshebel (2). Schieben Sie hierzu den Kettenbremshebel (2) vom vorderen Handgriff (15) weg.
Die Sägekette sollte abrupt stoppen.
7. Wenn die Kettenbremse richtig funktioniert, lassen Sie den Ein-/Ausschalter (17) los und lösen Sie die Kettenbremse.

Provjera podmazivanja lanca

NAPOMENA! Ako motornu pilu pogonite s premalom količinom ulja, učinak rezanja i životni vijek lanca pile se smanjuju, jer će lanac pile brže otupiti. Premalu količinu ulja prepoznat ćete po nastanku dima ili po promjeni boje mača. Pazite da ulje uvijek teče na lanac.

Napomene

- Prije početka radova provjerite razinu ulja.
- Podmazivanje lanca možete provjeriti u bilo kojem trenutku tijekom rada.

Postupak

1. Dok lanac pile radi: Držite motornu pilu iznad svijetle pozadine. Gledajte uljanu mrlju. Motorna pila ne smije dodirivati tlo!
 - **Jasan trag ulja:** Motorna pila radi besprijekorno
 - **Slabi trag ulja:** Podesite protok ulja
 - **Bez tragova ulja:** Očistite prolaz ulja

Punjenje ulja za lanac

⚠ UPOZORENJE! Opasnost od požara! Prije dodavanja ulja za lanac uvijek isključite uređaj i pustite da se motor ohladi.

NAPOMENA! Ako motornu pilu pogonite s premalom količinom ulja, učinak rezanja i životni vijek lanca pile se smanjuju, jer će lanac pile brže otupati. Premalu količinu ulja prepoznat ćete po nastanku dima ili po promjeni boje mača. Pazite da ulje uvijek teče na lanac.

Čim lanac krene, ulje teče na mač (3).

- Redovito provjeravajte razinu ulja i dodajte ulje ako je razina ulja niska. Sadržaj spremnika: 130 cm³
- Koristite biološko ulje za lance, koje sadrži dodatke za smanjenje trenja i trošenja. Alternativno koristite ulje za podmazivanje lanca s malim udjelom dodataka za prijanjanje.
- Ispraznite spremnik za ulje ako ga ne koristite dulje vrijeme (6–8 tjedana).

Postupak

1. Položite uređaj na bok tako da poklopac spremnika (14) bude okrenut prema gore.
2. Odvijte poklopac spremnika (14).
3. Napunite organsko ulje za lanac u spremnik.
4. Obrišite eventualno proliveno ulje.
5. Zavrnite čep spremnika (14).

Uključivanje i isključivanje

Pretpostavke

- Mač (3), lanac pile (4) i poklopac lančanička (9) su pravilno postavljeni.
- Dovoljno ulja za lanac u spremniku. Ako je potrebno, dolijte ulje za lanac (*Punjenje ulja za lanac*, S. 92).
- Napon mrežnog priključka odgovara natpisnoj pločici na uređaju.

Postupak (slika C)

1. Kraj produžnog kabela oblikujte u omču, te istu zakvačite na dio za rasterećenje vlačne sile (12) na stražnjoj ručki (1).

2. Uređaj priključite na mrežni napon.
3. Otpustite kočnicu lanca povlačenjem poluge kočnice lanca (2) prema prednjoj ručki (15).
4. Držite motornu pilu čvrsto s obje ruke, desnom rukom na stražnjoj ručki (1), a lijevom rukom na prednjoj ručki (15). Palac i prsti moraju čvrsto obuhvatiti ručke.
5. Prije pokretanja provjerite, da motorna pila ne dodiruje neke predmete.
6. Za uključivanje, pritisnite blokadu uključivanja (16) desnim palcem i zatim pritisnite prekidač za uključivanje / isključivanje (17). Motorna pila radi najvećom brzinom. Ponovno otpustite blokadu uključivanja (16).
7. Otpustite prekidač za uključivanje / isključivanje (17) kako biste isključili motornu pilu. Uključivanje trajnog rada nije moguće.

Tehnike piljenja

⚠ UPOZORENJE! Opasnost od ozljeda! Ako je lanac pile zaglavljn, ne pokušavajte silom izbaciti motornu pilu. Zaustavite motor i pomoću poluge ili klina oslobodite motornu pilu.

- Prilikom radova piljenja na nagibu uvijek stojte iznad stabla.
- Uklonite prljavštinu, kamenje, olabavljenu koru, čavle, spajalice i žicu sa stabla.
- Lanac pile ne smije za vrijeme rezanja ili nakon toga dotaknuti tlo ili neki drugi predmet.
- Imate bolju kontrolu kada pilite s donjim dijelom vodilice (s povlačenjem lanca pile) nego s vrhom vodilice (s guranjem lanca pile).
- Pripazite, da lanac pile ne bude zaglavljn u rezu pile. Deblo se ne smije slomiti ili rascijepiti.
- Pridržavajte se mjera opreza protiv povratnog udara (*Uzroci i sprječavanje povratnog udara od strane korisnika*, S. 90)
- Pred kraj reza smanjite kontaktni pritisak bez popuštanja čvrstog stiska ručki motorne pile kako biste zadržali potpunu kontrolu u trenutku „piljenja“.
- Motorna pila može tijekom rezanja neočekivano proklizati. To se događa posebno kada šina ne nađe oslonac na okrugloj, glatkoj ili tvrdoj površini ili prilikom piljenja vrhom šine. Pilu uvijek čvrsto držite s obje

ruke, stojte sigurno i izbjegavajte korištenje samo vrha šine.

- Nakon što završite s rezom, pričekajte da se motorna pila zaustavi prije nego što je uklonite.
- Motor lančane pile uvijek isključite, prije nego što prelazite s jednog stabla na drugo.

Obaranje stabala

▲ UPOZORENJE! Za obaranje stabala potrebno je veliko iskustvo. Obarajte stabla samo ako možete sigurno rukovati motornom pilom. Ni pod kojim okolnostima ne smijete koristiti motornu pilu ako se ne osjećate sigurno.

▲ OPREZ! Nemojte obarati stablo ako puše jak ili promjenjiv vjetar, ako postoji opasnost od materijalne štete ili ako bi stablo moglo udariti u žice. Prilikom obaranja stabala pazite da druge osobe nisu izložene opasnosti, da se ne zahvate opskrbeni vodovi i da se ne prouzroči materijalna šteta. Ako drvo dođe u dodir s opskrbnim vodom, potrebno je odmah obavijestiti komunalno poduzeće.

▲ OPREZ! Iz sigurnosnih razloga savjetujemo neiskusnim korisnicima da ne obaraju deblo s oštricom koja je manja od promjera debla.

- Uvjerite se da u blizini radnog područja nema ljudi ili životinja. Sigurnosna udaljenost između stabla koje se ruši i najbližeg radnog mjesta mora biti 2 ½ duljine stabla.
- Obratite pažnju na smjer obaranja. Korisnik se mora moći sigurno kretati u blizini posječenog stabla kako bi mogao lako prerezati stablo i ukloniti grane. Važno je izbjeći da se stablo koje pada zapne za drugo stablo.
- Obratite pažnju na prirodni smjer pada koji ovisi o nagibu i iskrivljenosti stabla, smjeru vjetra, položaju većih grana i broju grana.
- Kada pilite na kosini, ostanite iznad stabla koje se ruši. Drvo će se vjerojatno otkotrljati ili skliznuti nizbrdo nakon što bude oboreno.
- Mala stabla promjera 15-18 cm obično se mogu piliti u jednom rezu.
- Za stabla većeg promjera moraju se napraviti zarez i rez za obaranje (slika L).
- Ako dvije ili više osoba istovremeno vrše rezanje i rušenje, onda rastojanje između

osoba koje ruše i režu mora iznositi najmanje dvostruku visinu stabla koje se ruši.

Odmah nakon što ste završili s piljenjem, preklopite zaštitu za sluh tako da možete čuti tonove i signale upozorenja.

Postupak

1. Odrezivanje grana (slika J)

Uklonite grane koje vise prema dolje praveći rez iznad grane. Nikada nemojte rezati više od visine ramena.

2. Područje bijega (slika I)

Uklonite šikaru oko stabla kako biste osigurali lako povlačenje. Područje bijega (1) trebalo bi biti približno 45° iza planiranog smjera obaranja (2).

3. Izrežite zarez (A) (slika L)

Postavite zarez u smjeru u kojem želite da drvo padne. Počnite s donjim, vodoravnim rezom. Dubina reza trebala bi biti približno 1/3 promjera debla. Načinite kos rez s kutom od približno 45° odozgo, koji točno nailazi na donji rez. Na taj način ćete izbjeći zaglavljivanje lanca pile ili šine vodilice prilikom postavljanja drugog reza.

▲ UPOZORENJE! Nikada ne stojte pred drvetom koje je zarezano.

4. Rez za obaranje (B) (slika L)

Napravite rez za obaranje s druge strane debla. Stanite lijevo od debla i pilite povlačeći lanac pile (s donjom stranom vodilice). Rez za obaranje mora vodoravno biti najmanje 5 cm iznad horizontalnog zareza. Trebao bi biti toliko dubok da udaljenost do linije zareza bude najmanje 1/10 promjera debla. Neprorezani dio stabla se naziva mostićem (letvom rušenja). Mostić sprječava da se stablo okrene i padne u pogrešnom smjeru. Nemojte piliti kroz ovaj most.

Kada se rez za rušenje približava mostiću, stablo bi trebalo početi padati. Ako se čini da stablo ne pada u željenom smjeru ili se naginje unazad i lanac pile se zaglavio, zaustavite rez za obaranje. Za otvaranje reza i za preusmjeravanje stabla u željenu liniju pada koristite klinove od drveta, plastike ili aluminija.

5. Gurnite klin za obaranje u rez za obaranje

čim dubina rezanja to dopusti kako biste spriječili da se mač zaglavi (slika M).

6. Ako je promjer debla veći od duljine mača, napravite dva reza (slika N).

7. Nakon rezanja, stablo pada samo ili uz pomoć klina za obaranje.

▲ UPOZORENJE! Čim stablo počne padati, izvucite motornu pilu iz reza, zaustavite motor, odložite motornu pilu i napustite radno mjesto putem za povlačenje. Pazite na grane koje padaju i izbjegavajte spoticanje.

Rezanje grana

Rezanje grana je naziv za odstranjivanje grana i grančica s oborenog stabla.

▲ OPREZ! Opasnost od ozljeda! Nikada ne odrežite grane, kada stojite na stablu. Držite na oku područje povratnog udara, ako su grane nategnute.

(slika J)

- Potporne grančice odstranite tek nakon skraćivanja.
- Pilite grane pod napetošću odozdo prema gore kako biste spriječili da se uređaj zaglavi.
- Kada pilite deblje grane, koristite istu tehniku kao za *Skraćivanje*, S. 94.
- Radite lijevo od debla i što bliže uređaju. Po mogućnosti težina uređaja leži na stablu.
- Promijenite lokaciju, kako biste odrezali grane iza stabla.
- Režite razgranate grane pojedinačno. Za sada ostavite veće grane okrenute prema dolje koje podupiru stablo.
- Odvojite manje grane jednim rezom.

Skraćivanje

Skraćivanje je piljenje srušenih stabala na manje komade.

- Budite sigurni da stojite sigurno i ravnomjerno rasporedite težinu tijela na obje noge.
- Poduprite deblo ako je moguće. Deblo treba podložiti i poduprijeti granama, gredama ili klinovima.
- Obratite pozornost na to, da lanac pile prilikom piljenja ne dodiruje tlo.
- Na kosim terenima stanite iznad debla.

Tehnike skraćivanja

Deblo leži na tlu (slika E)

Odozgo sasvim propilite deblo i na kraju reza obratite pozornost na to da ne dodirujete tlo. Ako postoji mogućnost okretanja debla, propilite 2/3 njegove debljine. Onda okrenite deblo i prepilite njegov ostatak s gornje strane.

Deblo je poduprto na jednom kraju (slika F)

Prvo prepilite 1/3 promjera debla odozdo prema gore (vrhom mača) kako biste izbjegli pucanje. Zatim pilite od vrha prema dolje (donjim dijelom mača) prema prvom rezu kako biste izbjegli zaglavljivanje.

Deblo je poduprto na oba kraja (slika G)

Najprije prepilite 1/3 promjera debla od vrha prema dolje (donjim dijelom mača). Zatim pilite odozdo prema gore (koristeći gornji dio mača) dok se rezovi ne spoje.

Piljenje na stalku (slika H)

Držite motornu pilu čvrsto s obje ruke i pomičite stroj ispred svog tijela dok pilite. Kada propilite deblo, vodite stroj na desnoj strani pokraj tijela (1). Držite lijevu ruku što je moguće ravnije (2). Obratite pozornost na padajuće deblo. Stanite tako, da odrubljeno deblo ne predstavlja opasnosti. Pazite na vaša stopala. Odrezano deblo prilikom padanja može izazvati ozljede. Držite ravnotežu (3).

Čišćenje, održavanje i skladištenje

▲ UPOZORENJE! Strujni udar! Opasnost od ozljeda zbog neželjenog pokretanja uređaja. Zaštitite se tijekom radova održavanja i čišćenja. Isključite uređaj i izvucite priključni utikač iz utičnice.

Radove na održavanju i popravke koji nisu opisani u ovim uputama za uporabu mora obaviti naš servisni centar. Koristite samo originalne rezervne dijelove.

▲ OPREZ! Motorna pila može zahtijevati ponovno podmazivanje nakon upotrebe i ulje može iscurjeti ako se skladišti na boku ili naopako. Ovo je normalan proces zbog potrebnog otvora za ventilaciju na gornjem rubu spremnika i nije razlog za žalbu. Budući da se svaka motorna pila provjerava i testira uljem tijekom proizvodnje, u spremniku bi moglo biti malo taloga čak i nakon što se isprazni, što bi lako moglo zaprljati kućište uljem tijekom transporta. Očistite kućište krpom.

Čišćenje

▲ UPOZORENJE! Strujni udar! Nikada ne prskajte uređaj vodom.

▲ OPREZ! Posjekotine! Nosite rukavice otporne na posjekotine kada rukujete lancem pile ili vodilicom.

NAPOMENA! Opasnost od oštećenja. Kemijske tvari mogu oštetiti plastične dijelove uređaja. Ne koristite sredstava za čišćenje niti otapala.

Stroj temeljito očistite. Na taj ćete način produžiti vijek trajanja stroja i izbjeći nezgode.

Čišćenje nakon svake upotrebe

- Ručke održavajte čistima bez ulja ili masnoće. Ako je potrebno, očistite ručke vlažnom krpom koja je oprana u sapunici.
- Očistite lanac pile. Ne koristite nikakve tekućine za čišćenje lanca pile. Nakon čišćenja lagano podmažite lanac pile uljem za lanac.

- Za čišćenje također uklonite poklopac lančanika (9) kako biste mogli čistiti i na ovom mjestu.
- Očistite mač (3).
- Očistite ventilacijske otvore i površine stroja kistom ili suhom krpom.
- Očistite prolaz za ulje (26) kako biste osigurali neometano automatsko podmazivanje lanca pile tijekom rada. U tu svrhu koristite kist ili krpu, kako biste obrisali ostatke u prolazu za ulje.

Održavanje

Intervali održavanja

Redovito provodite radove održavanja navedene u donjoj tablici. Redovito održavanje Vašeg uređaja produljit će životni vijek uređaja. Također postićete optimalnu učinkovitost rezanja i izbjegavate nezgode.

Dio stroja	Radnja	Prije svake uporabe	Nakon 10 radnih sati	Nakon svake uporabe
Komponente kočnice lanca	Vizualni pregled, zamijenite ako je potrebno	✓		
Lančanik (28)	Vizualni pregled, zamijenite ako je potrebno	✓		
Lanac pile (4)	Provjerite lanac pile, nauljite ga, ponovno naoštrite ili zamijenite ako je potrebno	✓		
Lanac pile (4)	Čišćenje i podmazivanje lanca pile			✓
Mač (3)	<i>Održavanje mača, S. 97</i>	✓		✓
Mač (3)	<i>Okretanje mača, S. 98</i>		✓	
Automatika ulja	Provjerite i po potrebi očistite kanal za ulje	✓		

Demontiranje mača i lanca pile

▲ OPREZ! Posjekotine! Nosite rukavice otporne na posjekotine kada rukujete lancem pile ili vodilicom.

Postupak (slika B)

1. Izvucite mrežni utikač.
2. Postavite uređaj na ravnu površinu.
3. Otpustite kočnicu lanca: Povucite polugu kočnice lanca (2) unazad do prednje ručke (15).
Pokrov lančanika (9) možete ponovno postaviti samo kada je traka kočnice lanca opuštena.
4. Olabavite lanac: Okrenite vijak za zatezanje lanca (8) ⤵.
5. Uklonite poklopac lančanika (9): Okrenite leptirastu maticu (7) ⤵.

6. Gurnite mač (3) prema lančaniku (28). Možete ukloniti lanac pile (4) i mač (3).
7. Očistite utor mača. Ako ima naslaga prljavštine, lanac pile (4) može iskočiti iz šine.
8. Provjerite ima li na lančaniku (28) oštećenja i je li istrošen. Ako je istrošen ili oštećen:
Obratite se servisnom centru.

Promjena lanca pile i mača

Prije promjene lanca pile, žlijeb na vodilici mora se očistiti od prljavštine, jer lanac pile može iskočiti iz vodilice ako ima naslaga prljavštine. Naslage također mogu apsorbirati ulje za lanac. Posljedica toga može biti da ulje za lanac uopće ne dospijeva na donju stranu utora, odnosno da se razmazuje vrlo

malo ulja, te se na taj način smanjuje učinak podmazivanja.

Pretpostavke

- Demontiranje mača i lanca pile, S. 95

Postupak (slika B)

1. Zamijenite mač (3) / lanac pile (4).
2. Montirajte mač (3) i lanac pile (4) kako je opisano pod *Montaža lanca pile i mača*, S. 96.

Montaža lanca pile i mača

⚠ OPREZ! Opasnost od ozljeda zbog neželjenog pokretanja uređaja. Isključite uređaj i izvucite utikač iz utičnice. Provjerite da su svi pokretni dijelovi potpuno zaustavljeni

⚠ OPREZ! Posjekotine! Nosite rukavice otporne na posjekotine kada rukujete lancem pile ili vodilicom.

Postupak (slika B)

1. Postavite uređaj na ravnu površinu.
2. Uklonite poklopac lančanika (9): Okrenite leptirastu maticu (7) ↺.
3. Raširite lanac pile (4) u obliku omče tako da rezni bridovi budu postavljeni u smjeru kazaljke na satu. Za poravnavanje lanca pile (4), koristite simbol ispod lančanika (28) kao vodič.



Smjer hoda lanca pile

4. Stavite mač (3) na vijke mača (27) i gurnite ga na lančanik (28).
5. Provcite lanac pile (4) preko lančanika (28).
6. Postavite lanac pile (4) na vrh mača (3) u utor mača. Počnite od lančanika (28). Normalno je da lanac pile (4) visi.
7. Povucite mač (3) prema naprijed kako biste zategnuli lanac pile (4).
8. Postavite poklopac lančanika (9). Nos (29) na poklopcu lančanika (9) mora se prvo umetnuti u predviđeni držač na uređaju. Provjerite je li klin za zatezanje lanca (30) ušao u držač (31).
9. Zategnite leptirastu maticu (7) umjerenom silom ↻.
10. Zatezanje lanca pile: Okrenite vijak za zatezanje lanca (8) ↻.
11. Čvrsto zategnite leptirastu maticu (7) ↻.

Zatezanje lanca pile

NAPOMENA! Lanac pile ne dotežite i ne mijenjajte u vrućem stanju, jer se nakon hlađenja ponovno lagano skuplja. Nepoštivanje ovih naputaka može dovesti do oštećenja na šini vodilici ili na motoru, jer je lanac pile tada prenategnut na maču.

Redovito zatezanje lanca pile osigurava sigurnost korisnika i smanjuje odnosno sprječava trošenje i oštećenje lanca. Korisniku preporučujemo prije početka radova i u razmacima od oko 10 minuta provjeriti zategnutost lanca i po potrebi korigirati. Prilikom rada s pilom lanac pile se zagrijava i zbog toga se malo isteže. S takvim „naknadnim produljenjem“ treba računati posebno kod novih lanaca pile.

Zatezanje i podmazivanje lanca u velikoj mjeri utječu na vijek trajanja lanca pile. S novim lancem pile morate prilagoditi napetost lanca nakon najviše 5 rezova.

Lanac pile je ispravno zategnut, ako ne visi na donjoj strani mača i ako je možete rukom s rukavicom potpuno okolo povući. Prilikom povlačenja lanca pile snagom od 9 N (oko 1 kg) lanac pile i mač ne smiju imati razmak veći od 2 mm.

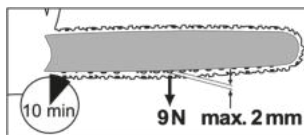

⚠ OPREZ! Opasnost od ozljeda zbog neželjenog pokretanja uređaja. Isključite uređaj i izvucite utikač iz utičnice. Provjerite da su svi pokretni dijelovi potpuno zaustavljeni

Postupak

1. Provjerite je li kočnica lanca otpuštena, tj. je li poluga kočnice lanca (2) povučena prema prednjoj ručki (15).
2. Otpustite leptiraste matice (7) ↻.
3. Za zatezanje lanca pile okrenite vijak za zatezanje lanca (8) ↻.
Za otpuštanje napetosti okrenite vijak za zatezanje lanca (8) ↻.
4. Ponovno zategnite leptiraste matice (7) ↻.

S novim lancem pile morate prilagoditi napetost lanca nakon najviše 5 rezova.

Oštrenje reznih zubaca

▲ OPREZ! Opasnost od ozljeda! Pogrešno naoštren lanac pile povećava opasnost od povratnog udara! Koristite rukavice otporne na rezove, kada rukujete lancem pile ili mačem.

Oštar lanac pile osigurava optimalne performanse rezanja. Lakoćom prolazi drvo i iza sebe ostavlja velike i duge komadiće strugotine. Lanac pile je tup kada morate gurati opremu za rezanje kroz drvo, a piljevina je vrlo sitna. Kod vrlo tupog lanca pile ne stvara se strugotina, nego samo drvena prašina.

Za oštrenje lanca pile potrebni posebni alati, koji osiguravaju da lanac bude oštren pod ispravnim kutom i s ispravnim dubinom. Neiskusnom korisniku lančanih pila preporučujemo da lanac pile da oštriti od strane stručnjaka ili u stručnoj radionici. Ako ste dovoljno sigurni da možete naoštriti lanac, slijedite upute uređaja za oštrenje lanca pile (npr. Parkside PSG 85 B2).

- Rezni dijelovi lanca pile su rezne karike, koje se sastoje od reznog zuba i nosića za ograničenje dubine. Razlika u visini između ovo dvoje određuje dubinu oštrenja.
- Lanac pile je istrošen i mora biti zamijenjen novim lancem pile, kada je ostalo samo još oko 4 mm reznog zuba.
- Prilikom oštrenja reznih zubaca morate uzeti u obzir sljedeće vrijednosti (slika K):
 - Kut oštrenja (30°)
 - Prsni kut (85°)
 - Dubina oštrenja (0,65 mm)
 - Promjer okrugle rašpe (4,0 mm)

▲ UPOZORENJE! Opasnost od nesreće! Odstupanja od dimenzija navedenih za geometriju oštrice mogu dovesti do povećanja sklonosti stroja povratnom udaru (trzaju).

Potreban alat i pomagala

- Okrugla rašpa
- Ravna rašpa

Postupak (slika K)

1. Isključite uređaj i izvucite utikač iz utičnice.
2. Provjerite je li lanac pile zategnut kako bi se omogućilo pravilno oštrenje.
3. Oštrite samo s unutrašnje ka vanjskoj strani. Pomaknite okruglu rašpu s unutarne strane reznog zuba prema van. Odignite turpiju, kada je povlačite prema natrag.

4. Prvo naoštrite zupce jedne strane. Zatim okrenite lanac pile i naoštrite zupce s druge strane.
5. Provjerite duljinu reznih karika. Nakon oštrenja svi rezni članovi moraju biti iste dužine i širine.
6. Nakon svakog trećeg oštrenja provjerite dubinu oštrenja (ograničenje dubine) i izbrusite visinu ravnom rašpom. Dubinski graničnik treba biti odmaknut od reznog zuba za približno 0,65 mm.
7. Nakon vraćanja zaoblite dubinski graničnik malo prema prednjoj strani.

Podešavanje zategnutosti lanca

Podešavanje napetosti lanca opisano je u poglavlju *Zatezanje lanca pile*, S. 96.

Uhodavanje novog lanca pile

Kod novog lanca pile zategnutost se nakon nekog vremena smanjuje. Stoga morate ponovno zategnuti lanac pile nakon prvih 5 rezova, najkasnije nakon 10 minuta piljenja (*Zatezanje lanca pile*, S. 96).

▲ UPOZORENJE! Opasnost od ozljeda! Nikada ne pričvršćujte novi lanac pile na istrošeni lančanik ili na oštećeni ili istrošeni mač. Lanac pile bi mogao iskočiti ili puknuti.

Održavanje mača

▲ OPREZ! Posjekotine! Nosite rukavice otporne na posjekotine kada rukujete lancem pile ili vodilicom.

Potreban alat i pomagala

- Ravna rašpa

Postupak (slika B)

1. Isključite uređaj i izvucite utikač iz utičnice.
2. Skinite pokrov lančanika (9), lanac pile (4) i mač (3).
3. Provjerite istrošenost mača (3).
4. Odstranite bridove i poravnajte površine za vođenje plosnatom turpijom.
5. Očistite kanal za ulje (26) kako biste osigurali automatsko podmazivanje lanca pile bez problema tijekom rada.
6. Montirajte mač (3), lanac pile (4) i pokrov lančanika (9) i zategnite motornu pilu.

Ako je prolaz za ulje u optimalnom stanju, lanac će automatski raspršiti malo ulja nekoliko sekundi nakon pokretanja motorne pile.

Okretanje mača

▲ OPREZ! Posjekotine! Nosite rukavice otporne na posjekotine kada rukujete lancem pile ili vodilicom.

Mač (3) se mora okrenuti otprilike svakih 10 radnih sati kako bi se osiguralo ravnomjerno trošenje.

Postupak (slika B)

1. Isključite uređaj i izvucite utikač iz utičnice.
2. Skinite pokrov lančanika (9), lanac pile (4) i mač (3).
3. Okrenite mač oko vodoravne osi i montirajte mač i lanac kako je opisano pod *Montaža lanca pile i mača, S. 96*. Obratite pozornost na smjer kretanja lanca pile!



Smjer hoda lanca pile

4. Kada okrećete mač, za podešavanje lanca pile (4) orijentirajte se prema slikovnim oznakama ispod pokrova lančanika (9).

Zamjena ugljenih četkica

▲ OPREZ! Opasnost od ozljeda zbog neželjenog pokretanja uređaja. Isključite uređaj i izvucite utikač iz utičnice. Provjerite da su svi pokretni dijelovi potpuno zaustavljeni

Napomene

- Ugljene četkice uvijek zamijenite s obje strane.

Potreban alat i pomagala

- Ravni odvijač

Postupak (slika D)

1. Otpustite poklopac ugljene četkice (10) ravnim odvijačem.
2. Skinite poklopac ugljene četkice (10).
3. Izvadite ugljenu četkicu (32) iz prihvata (33).
4. Gurnite novu ugljenu četkicu u prihvat (33). Pritom pazite na položaj ugradnje.
5. Postavite poklopac ugljene četkice (10) na uređaj.
6. Pričvrstite poklopac ugljene četkice (10) ravnim odvijačem.

Skladištenje

- Očistite i održavajte uređaj prije čuvanja.
- Postavite štitnik za lanac (23).

- Spremnik za ulje ispraznite prije dužih stanki. Staro ulje zbrinite na ekološki prihvatljiv način (*Zbrinjavanje / zaštita okoliša, S. 99*).
U crijevima i uređaju još uvijek može biti ostataka ulja koji bi mogli iscuriti tijekom skladištenja. Za skladištenje postavite uređaj na odgovarajuću površinu / posudu za ulje.
- Uređaj čuvajte na suhom mjestu zaštićen od prašine te izvan dohvata djece.

Zidna montaža

Otvorom u obliku ključanice (22) na donjoj strani uređaja isti možete objesiti na zidu.

▲ UPOZORENJE! Tjelesne ozljede ili materijalna šteta tijekom bušenja. Kontakt sa strujnim vodovima može dovesti do požara i do strujnog udara. Oštećenje plinovoda može dovesti do eksplozije. Prodiranje u vodovodnu cijev dovodi do predmetne štete. Koristite prikladan alat za otkrivanje skrivenih opskrbnih vodova ili se raspitajte u lokalnoj tvrki za opskrbu energijom.

Potreban alat i pomagala

- Vijak (glava vijka \varnothing : 7-10 mm)
- odgovarajući odvijač
- po potrebi tiple

Postupak (slika A)

- S pomoću tipli postavite vijak na željenom položaju na zidu.
- Pustite glavu vijka da viri od od zida oko 10 mm.
- Provjerite može li nosač izdržati težinu uređaja.
- Rupu u obliku ključanice na uređaju (22) možete postaviti na vijak i povući uređaj prema dolje do kraja.

Transport

- Pokrijte mač i lanac pile štitnikom lanca (23) prilikom transporta uređaja.
- Na kratkim putovanjima do mjesta rada: Nosite uređaj za prednju ručku (15) s mačem okrenutim unazad.
- Isključite uređaj prije svakog transporta. Osigurajte uređaj od prevrtanja tijekom transporta (uključujući i u vozilima) kako biste izbjegli ozljede, štetu ili istjecanje goriva.
- Na dužim putovanjima ili u vozilima: Transportirajte uređaj u priloženoj torbi za nošenje (25).

Traženje greške

Tablica u nastavku pomoći će Vam ukloniti smetnje:

Problem	Mogući uzrok	Otklanjanje
Uređaj se ne pokreće	Kočnica lanca je ulegnuta	<i>Provjerite kočnicu lanca, S. 91</i>
	Nema mrežnog napona	Provjerite utičnicu, priključni kabel, priključni utikač i osigurač, po potrebi popravak treba obaviti električar.
	Neispravan prekidač za uključivanje / isključivanje (17)	Obratite se servisnom centru.
	Ugljene četkice istrošene	
	Neispravan motor	
Lanac pile ne radi	Kočnica lanca blokira lanac pile (4)	<i>Provjerite kočnicu lanca, S. 91</i>
Slab učinak rezanja	Lanac pile (4) pogrešno montiran	<i>Montaža lanca pile i mača, S. 96</i>
	Lanac pile (4) je tup	<ul style="list-style-type: none"> • <i>Oštrenje reznih zubaca, S. 97</i> • <i>Promjena lanca pile i mača, S. 95</i>
	Zategnutost lanca nedostatna	<i>Zatezanje lanca pile, S. 96</i>
Uređaj teško radi, lanac odskače	Zategnutost lanca nedostatna	<i>Zatezanje lanca pile, S. 96</i>
Lanac se zagrijava, pojava dima prilikom piljenja, promjena boje šine	Premalo ulja za lanac	<ul style="list-style-type: none"> • Provjera razine i automatike ulja • <i>Punjenje ulja za lanac, S. 92</i> • Očistite prolaz za ulje • Obratite se servisnom centru.
Stvaranje iskri	Ugljene četkice istrošene	<i>Zamjena ugljenih četkica, S. 98</i>
Nepravilan rad		
Smanjena snaga		

Zbrinjavanje / zaštita okoliša

Pažljivo ispraznite spremnik ulja.

Ostatke starog ulja ne bacajte u kanalizaciju ili odvod. Staro ulje zbrinite na ekološki prihvatljiv način – predajte ga na odlagalište.

Uređaj, pribor i ambalažu reciklirajte na ekološki prihvatljiv način.



Električni uređaji ne spadaju u kućni otpad.

Simbol prekržižene kante za smeće na kotačićima znači da se ovaj proizvod ne smije odlagati kao nerazvrstani komunalni otpad na kraju njegovog vijeka trajanja.

Smjernica 2012/19/EU o električnim i elektronskim starim uređajima:

Potrošači imaju zakonsku obvezu električne i elektronske uređaje na kraju njihovog radnog vijeka zbrinuti kroz ekološki ispravnu reciklažu. Na taj način se osigurava iskorištavanje neškodljivo za okoliš i resurse.

Ovisno o tome koje se nacionalno pravo primjenjuje možete imate sljedeće mogućnosti:

- vratiti na prodajno mjesto,
- predati na službenom sabirnom mjestu,

- poslati natrag proizvođaču/distributeru. To se ne odnosi na dijelove pribora priložene starim uređajima, niti na pomoćne dijelove bez elektronskih sastavnih dijelova.

Servis

Garancija

Dragi kupci,

Na ovaj proizvod dobivate jamstvo u trajanju od 5 godina od datuma kupnje. U slučaju nedostataka ovog proizvoda u odnosu na prodavača proizvoda imate zakonska prava. Ta zakonska prava se ne ograničavaju preko našeg u nastavku navedenog jamstva.

Uvjeti jamstva

Jamstveni rok započinje danom kupnje. Molimo dobro sačuvajte originalni blagajnički račun. Ovaj dokument je potreban radi dokaza kupnje. Ako unutar pet godina od datuma kupnje ovog proizvoda dođe do pogreške u materijalu ili u izradi, mi ćemo proizvod - po našem izboru - besplatno popraviti ili zamijeniti. Ovo jamstvo pretpostavlja, da unutar petogodišnjeg roka neispravan uređaj i dokaz o kupnji (blagajnički račun) predočite i pismeno ukratko opišete u čemu se sastoji greška i kada se pojavila.

Ako je kvar pokriven našim jamstvom, primiti ćete popravljene ili novi proizvod. Popravkom ili zamjenom proizvoda ne započinje novi vremenski rok jamstva.

Jamstveni rok i zakonska prava za nedostatke

Jamstveni rok zbog jamstva neće biti produžen. To vrijedi i za zamijenjene i popravljene dijelove. Eventualno već za vrijeme kupnje prisutne štete i nedostaci moraju biti javljene odmah nakon raspakiranja. Popravci nakon isteka jamstvenog roka se moraju platiti.

Opseg jamstva

Proizvod je proizveden sukladno strogim smjernicama za kvalitetu i prije isporuke je brižljivo kontroliran.

Jamstvo vrijedi za greške u materijalu ili u izradi. Ovo jamstvo se ne odnosi na dijelove proizvoda, koji su izloženi normalnom trošenju i stoga se mogu smatrati potrošnim dijelovima (npr. Lanac pile) niti na oštećenje lomljivih dijelova.

Ovo jamstvo propada, kada dođe do oštećenja ili nenamjenske uporabe proizvoda ili kada se ne vrši održavanje proizvoda. To vrijedi

di i za štete izazvane vodom, mrazom, munjom, požarom ili pogrešnim transportom. Za namjensku uporabu proizvoda morate točno poštivati sve naputke navedene u uputama za uporabu. Namjenske uporabe i radnje, koje se u uputama za uporabu izričito ne preporučuju ili na koje se upozorava, obavezno trebate izbjegavati.

Proizvod je namijenjen samo za privatnu, a ne za komercijalnu uporabu. Jamstvo prestaje vrijediti u slučaju zlorabe i nestručnog rukovanja, upotrebe sile i intervencija koje nije izvršio naš ovlaštení servis.

Obrada u slučaju jamstvenog zahtjeva

Da bi bila osigurana brza obrada Vašeg problema, molimo slijedite ove napomene:

- Molimo da za sve upite blagajnički račun i broj artikla (npr. IAN 495711_2504) držite pripremljene kao dokaz o kupnji.
- Broj artikla možete pronaći na tipskoj ploči proizvoda, na gravuri na proizvodu, na naslovnoj stranici uputa za uporabu (dolje lijevo) ili na naljepnici na stražnjoj ili donjoj strani proizvoda.
- Ako dođe do funkcionalnih grešaka ili drugih nedostataka, molimo prvo **telefonski** ili koristite naš **obrazac za kontakt**, koji možete pronaći na parkside-diy.com u kategoriji **Usluga** kontaktirajte servisni centar naveden u nastavku.
- Nakon konzultacije s našim servisnim centrom, proizvod koji je evidentiran kao neispravan, uz prilaganje računa o kupnji (račun) s naznakom o kakvom se kvaru radi i kada je nastao, možete besplatno poslati na adresu servisa koju ste dobili. U svrhu izbjegavanja problema prijema i dodatnih troškova obavezno koristite samo adresu koju ćemo Vam priopćiti. Uvjerite se da pošiljka nije skupna, glomazna, ekspresna ili neka druga posebna roba. Molimo Vas da proizvod pošaljete zajedno sa svim prilikom kupnje priloženim dijelovima pribora i da se pobrinete za dovoljno sigurnu transportnu ambalažu.



Ove i mnoge druge priručnike možete pogledati i preuzeti na parkside-diy.com. Ovaj QR kôd vodi vas izravno na parkside-diy.com. Odaberite svoju državu i potražite upute za uporabu pomoću obrasca za pretraživanje. Unosom broja artikla (IAN) 495711_2504 možete otvoriti svoje upute za uporabu.

Servis popravka

Za popravke **koji nisu obuhvaćeni jamstvom**, obratite se servisnom centru. Tamo će Vam rado izraditi predračun troškova.

- Možemo obraditi samo uređaje, koji su dovoljno pakirani i koji su poslani uz plaćanje poštarine.

Rezervni dijelovi i pribor

Rezervne dijelove i pribor dostupni su na www.grizzlytools.shop. Ukoliko u postupku vaše narudžbe dođe do problema, molimo kontaktirajte nas preko naše online trgovine. U slučaju dodatnih pitanja obratite se: *Service-Center, S. 101*

Poz. br.	Ime	Narudžba br
21	Kandžasti graničnik	91120416
14	Poklopac spremnika (Ulje za lanac)	91120418
3	Mač	91120149
4	Lanac pile	91120150
23	Štitnik lanca	91120419
9	Pokrov lančanika	91120420

⚠ UPOZORENJE! Sigurna uporaba motorne pile moguća je samo s odobrenim lancima pile i vodilicama. Korištenje neodobrenih kombinacija može uzrokovati ozbiljne ozljede ili smrt.

- Mač:**
 - 18" AP18-62-507P (Kangxin)
 - 18" 180SDEA041 (Oregon)
 - M1501862-1041TL (Trilink)

Napomena: Molimo pošaljite nam Vaš uređaj očišćen uz opis nedostatka na adresu navedenu od strane servisnog centra.

- Neće biti primljeni uređaji koji se šalju uz obavezu plaćanja - ekspresno ili drugim oblicima slanja.
- Mi zbrinjavamo vaše poslane defektne uređaje besplatno.

Service-Center

HR **Servis Hrvatska**
Tel.: 0800 805933
Kontakt obrazac na
parkside-diy.com
IAN 495711_2504

Uvoznik

Molimo obratite pozornost na to, da sljedeća adresa nije servisna adresa. Prvo kontaktirajte gore navedeni servisni centar.

Grizzly Tools GmbH & Co. KG
Stockstädter Str. 20
63762 Großostheim
NJEMAČKA
www.grizzlytools.de

- Lanac pile:**
 - ALP-50-62S (Kangxin)
 - 91PX062X (Oregon)
 - CL15062TL (Trilink)

Prijevod originalne EU izjave o sukladnosti

Proizvod: **Električna lančana pila**

Model: **PPEKS 2500 B2**

Serijski broj: 000001–016700

Predmet navedene izjave u skladu je s mjerodavnim zakonodavstvom Unije o usklađivanju:

2006/42/EC • 2014/30/EU • 2000/14/EC & 2005/88/EC • 2011/65/EU & (EU) 2015/863

Gore opisan predmet izjave u skladu je s Direktivom 2011/65/EU Europskog parlamenta i Vijeća od 8. lipnja 2011. O ograničavanju uporabe određenih opasnih tvari u električnoj i električnoj opremi.

Kako bi se osigurala sukladnost, primijenjeni su sljedeći usklađeni standardi, kao i nacionalni standardi i propisi:

**EN 62841-1:2015/A11:2022 • EN 62841-4-1:2020 • EN ISO 12100:2010
EN IEC 55014-1:2021 • EN IEC 55014-2:2021
EN IEC 61000-3-2:2019/A2:2024 • EN 61000-3-3:2013/A2:2021
EN IEC 63000:2018**

U skladu s Direktivom o emisiji buke 2000/14/EC, potvrđuje se sljedeće:

Razina zvučnog učinka (L_{WA})

– izmjereno: 106,9 dB;

– zajamčeno: 109 dB

Prema postupku ocjenjivanja sukladnosti 2000/14/EC, Prilog VI.

Potvrda o EZ ispitivanju tipa

- Broj: M6A 036607 2324 Rev.00
- Prijavljeno tijelo: TÜV SÜD Product Service GmbH • Ridlerstraße 65
80339 München • Deutschland, NB: 0123

Ova izjava sukladnosti izdaje se na isključivu odgovornost proizvođača:



Grizzly Tools GmbH & Co. KG
Stockstädter Str. 20
63762 Großostheim
NJEMAČKA
15.12.2025

Christian Frank

Ovlašteni predstavnik za dokumentaciju

Pregled sadržaja

Uvod.....	103
Namenska upotreba.....	103
Obim isporuke/pribor.....	104
Pregled.....	104
Opis funkcija.....	104
Tehnički podaci.....	104
Bezbednosne napomene.....	105
Značenje bezbednosnih napomena.....	105
Slikovne oznake i simboli.....	105
Opšta bezbednosna upozorenja u vezi sa električnim alatom.....	106
Bezbednosne napomene za lančane testere.....	108
Dodatne bezbednosne napomene.....	109
Uzroci i sprečavanje povratnog udara od strane rukovaoca.....	109
Preostali rizici.....	110
Priprema.....	110
Sigurnosna oprema.....	110
Rad.....	111
Pre rada.....	111
Uključivanje i isključivanje.....	112
Tehnike sečenja.....	112
Čišćenje, održavanje i skladištenje.....	114
Čišćenje.....	114
Održavanje.....	114
Skladištenje.....	118
Transport.....	118
Pronalaženje greške.....	119
Odlaganje/zaštita životne sredine.....	119
Rezervni delovi i pribor.....	120
Garancija / Garantni list.....	121
Kako izjaviti reklamaciju?.....	122
Prevod originalne EU deklaracije o usklađenosti.....	123
Eksplozivni pogled.....	215

Uvod

Čestitamo na kupovini Vaše nove električne lančane testere (u nastavku je naveden kao uređaj ili električni alat).

Time ste se odlučili za kvalitetan uređaj. Kvalitet ovog uređaja je kontrolisan tokom proizvodnje i sprovedena je završna kontrola. Na taj način je obezbeđena funkcionalnost Vašeg uređaja.

Nije isključeno da se u pojedinačnim slučajevima, na ili u uređaju nalaze preostale količine maziva. To nije nedostatak niti oštećenje i nije razlog za brigu.



Uputstvo za upotrebu je sastavni deo ovog uređaja. Ono sadrži važne napomene za bezbednost, upotrebu i odlaganje. Pažljivo pročitajte uputstvo za upotrebu. Upoznajte se sa elementima za rukovanje i ispravnom upotrebom uređaja. Koristite uređaj samo na opisani način i u navedene svrhe. Dobro čuvajte uputstvo za upotrebu i uručite svu dokumentaciju sa proizvodom ako ga prosledite trećim licima.

Namenska upotreba

Uređaj je predviđen isključivo za sledeću upotrebu:

- Sečenje drveta

Uređaj nije predviđen ni za jedan drugi način primene. Ovo obuhvata npr. sečenje građevinskog materijala, plastike, namirnica ili drveta koje sadrži strana tela (npr. eksere ili vijke).

Uređaj je namenjen za upotrebu od strane odraslih osoba. Mlade osobe preko 16 godina smeju da koriste uređaj samo pod nadzorom.

Lančanu testeru sme da koristi samo jedna osoba. Korisnik mora da nosi odgovarajuću ličnu zaštitnu opremu (LZO). Lančana testera mora da se drži desnom rukom za zadnju ručku i levom rukom za prednju ručku.

Korisnik mora pre upotrebe lančane testere da pročita i razume sve napomene i uputstva u uputstvu za upotrebu.

Svaka druga upotreba, koja nije izričito dozvoljena u ovom uputstvu za upotrebu, može da predstavlja ozbiljnu opasnost za korisnika i da dovede do oštećenja uređaja. Rukovalac ili korisnik uređaja snosi odgovornost za nezgode ili telesne povrede ili štete na imovini drugih ljudi. Uređaj je namenjen za primenu u oblasti „Urad sam“. Uređaj nije koncipiran za trajnu komercijalnu primenu. Kod komercijalne upotrebe garancija prestaje da važi. Proizvođač ne snosi odgovornost za oštećenja, koja su posledica nenamenske upotrebe ili pogrešnog rukovanja.

Obim isporuke/pribor

Izvadite uređaj iz ambalaže i proverite obim isporuke.

Propisno odložite ambalažni materijal.

- Električna lančana testera
- Mač (prethodno montiran)
- Lanac testere (prethodno montiran)
- Zaštita lanca
- Torba za nošenje
- Flaša za ulje (130 ml Biološki razgradivo ulje za lanac testere)
- Originalnog uputstva

Pregled

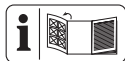

Ilustracije uređaja naći ćete na prednjoj i zadnjoj preklapnoj strani.

sl. A

- 1 Zadnja ručka
- 2 Poluga kočnice lanca/Prednja zaštita za ruke
- 3 Mač
- 4 Lanac testere
- 5 Zvezda mača
- 6 Hvatač lanca (nije vidljiva)
- 7 Leptir navrtka (Poklopac lančanog kola)
- 8 Vijak za zatezanje lanca
- 9 Poklopac lančanog kola
- 10 Poklopac (Ugljena četka)
- 11 Zadnja zaštita za ruke
- 12 Rasterećenje vuče
- 13 Mrežni priključni vod
- 14 Poklopac rezervoara (Ulje za lanac)
- 15 Prednja ručka
- 16 Blokada uključivanja
- 17 Prekidač za uključivanje/isključivanje
- 18 Linija vizira/Indikator smera obaranja
- 19 Oznaka za minimum „MIN“ (Indikator nivoa ulja)
- 20 Indikator nivoa ulja
- 21 Kandžasti graničnik
- 22 Otvor u obliku ključa
- 23 Zaštita lanca
- 24 Flaša za ulje
- 25 Torba za nošenje

sl. B

- 26 Prolaz ulja
- 27 Klin mača
- 28 Lančano kolo
- 29 Ispupčenje
- 30 Čivija zatezača lanca
- 31 Prihvat (Čivija zatezača lanca)

sl. D

- 32 Ugljena četka
- 33 Prihvat (Ugljena četka)

Opis funkcija

Lančana testera poseduje elektromotor kao pogon.

Obodni lanac testere se vodi preko mača (vodilice). Lančana testera je opremljena kočnicom za brzo zaustavljanje lanca. Sistem za automatsko podmazivanje uljem obezbeđuje neprekidno podmazivanje lanca. Lančana testera je dodatno opremljena sistemom za brzo zatezanje lanca. Uređaj je opremljen različitim zaštitnim uređajima, radi zaštite korisnika.

Funkcija upravljačkih elemenata je navedena u sledećim opisima.

Tehnički podaci

Električna lančana testera PPEKS 2500 B2

Nominalni napon U 230-240 V~, 50 Hz

Nominalna ulazna snaga P 2500 W

Klasa zaštite II (dvostruka izolacija)

Vrsta zaštite IPX0

Brzina lanca v_0 16 m/s

Težina

– sa mačem i lancem testere 5,5 kg

– bez mača i lanca testere 4,7 kg

Sadržaj rezervoara 130 cm³

Lanac testere Kangxin ALP-50-62S

–Razmak 9,53 mm (0,375")

–Broj pogonskih karika 62

–Debljina pogonske karike 1,3 mm

Mač Kangxin 18" AP18-62-507P

–Tip mača 18"

–Dužina mača 50 cm (500 mm)

–Dužina reza 45 cm (450 mm)

Razmak lančanog kola 9,53 mm (0,375")

–Broj zubaca (lančano kolo) 6

Nivo zvučnog pritiska (L_{pA}) 94 dB; K_{pA} =3 dB

Nivo zvučne snage (L_{WA})

– garantovano109 dB

– izmereno 106,9 dB; $K_{WA}=2,35$ dB

Vibracija (a_h)5,53 m/s²; $K=1,5$ m/s²

Napomene o vrednostima buke i vibracija

Vrednosti buke i vibracija su određene prema standardima i odredbama navedenim u Izjavi o usklađenosti.

▲ OPREZ! Oštećenja sluha! Nosite štitičke za sluh.

Navedene ukupne vrednosti oscilacija i navedene vrednosti emisije buke su izmerene normiranim postupkom ispitivanja i mogu da se koriste za poređenje jednog električnog alata sa drugim električnim alatom. Navedene vrednosti emisije vibracija i navedene vrednosti emisije buke mogu da se koriste i za privremenu procenu opterećenja.

▲ UPOZORENJE! Vrednosti oscilacija i vrednosti emisije buke mogu da odstupaju od navedene vrednosti tokom stvarne upotrebe električnog alata, u zavisnosti od načina upotrebe električnog alata, a posebno od vrste radnog predmeta koji se obrađuje. Potrebno je da se odrede bezbednosne mere za zaštitu rukovaoca, koje su zasnovane na proceni opterećenja oscilacija tokom stvarnih uslova upotrebe. Pritom treba uzeti u obzir sve delove radnog ciklusa, na primer, periode u kojima je električni alat isključen i periode u kojima je uključen, ali radi bez opterećenja.

Bezbednosne napomene

Ovaj odeljak se odnosi na osnovne bezbednosne napomene kod upotrebe uređaja.

▲ UPOZORENJE! Lančana testera je opasan uređaj, koji pogrešnom ili nemarnom upotrebom može da prouzrokuje ozbiljne ili čak smrtonosne povrede. Stoga, zbog lične bezbednosti i bezbednosti ostalih ljudi, uvek poštuju bezbednosne napomene i posavetujte se sa stručnjakom u slučaju neodumica.

Značenje bezbednosnih napomena

▲ OPASNOST! Kada ne poštuju ovu bezbednosnu napomenu, nastupiće nezgoda. Posledica je teška telesna povreda ili smrt.

▲ UPOZORENJE! Kada ne poštuju ovu bezbednosnu napomenu, eventualno će da nastupi nezgoda. Posledica je eventualna teška telesna povreda ili smrt.

▲ OPREZ! Kada ne poštuju ovu bezbednosnu napomenu, nastupiće nezgoda. Posledica je eventualna lakša ili srednje teška telesna povreda. **NAPOMENA!** Kada ne poštuju ovu bezbednosnu napomenu, nastupiće nezgoda. Posledica je eventualna materijalna šteta.

Slikovne oznake i simboli

Slikovne oznake na uređaju

NAPOMENA! Pre rada se dobro upoznajete sa svim upravljačkim elementima. Vežbajte rukovanje lančanom testerom i dozvolite da Vam stručnjak objasni funkcije, način delovanja i tehnike sečenja.

NAPOMENA! Lanac testere se ne okreće kada je kočnica lanca blokirana. Opustite kočnicu lanca, tako što ćete povući polugu kočnice lanca u smeru prednje ručke.



Pažnja!



Pročitajte uputstvo za upotrebu



Koristite štitičke za sluh



Koristite zaštitu za oči



Nosite zaštitu za glavu



Koristite zaštitne rukavice



Nosite zaštitnu obuću sa čvrstim donom!



Nosite zaštitnu odeću



Uvek radite obema šakama!



Upotreba uređaja je zabranjena kada pada kiša ili u vlažnom okruženju.



Pažnja! Povratni udar - Prilikom rada, vodite računa o povratnom udaru mašine.



Odmah izvucite mrežni utikač, kada je mrežni kabel oštećen, zapleten ili prerezan.



Garantirani nivo zvučne snage L_{WA} u dB(A)

MIN

Oznaka za minimum „MIN“ na indikatoru nivoa ulja



Podmazati lanac testere



Kočnica lanca



Ne bacajte električne uređaje u kućni otpad.



Klasa zaštite II (dvostruka izolacija)

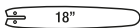

18"

Tip mača

Slikovne oznake ispod poklopca lančanog kola

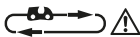

Obratiti pažnju na smer kretanja lanca testere. Pažnja! Pročitati uputstvo za upotrebu.

Slikovne oznake na poklopcu lančanog kola



Smer kretanja lanca testere

Slikovne oznake na maču



Tip mača



Širina žleba



Razmak



Broj pogonskih karika

Slikovne oznake na poluzi kočnice lanca



Aktiviranje kočnice lanca



Deaktiviranje kočnice lanca

Slikovne oznake na leptir navrci (poklopac lančanog kola)



OTVORENO



ZATVORENO

Slikovne oznake na vijku za zatezanje lanca



otpuštanje



zatezanje

Bildzeichen Abdeckung Kohlebürsten



Kohlebürste austauschen



OTVORENO



ZATVORENO

Slikovne oznake na flaši za ulje



Čuvati na mestu nedostupnom deci

Opšta bezbednosna upozorenja u vezi sa električnim alatom

⚠ UPOZORENJE! Proučite **sva bezbednosna upozorenja, uputstva, ilustracije i specifikacije koje ste dobili uz ovaj električni alat**. Nepoštovanje bilo kojeg od dolenađenih uputstava može dovesti do strujnog udara, požara i/ili težih telesnih povreda. **Sva upozorenja i uputstva sačuvajte radi kasnijeg korišćenja.**

Izraz „električni alat“ u upozorenjima odnosi se na električni alat (sa kablom) koji se napaja iz mreže, kao i na električni alat koji radi na baterije (bežični).

1. BEZBEDNOST RADNOG PROSTORA

- Radni prostor treba uvek da bude čist i dobro osvetljen.** Radni prostor koji je prenatrpan i mračan prosto privlači nesreću.
- Električne alate nemojte koristiti u eksplozivnoj atmosferi, kao na primer u prisustvu zapaljivih tečnosti, gasova ili prašine.** Električni alati stvaraju varnice koje mogu zapaliti prašinu ili isparenja.

- c) **Dok koristite električni alat deca i ostali posmatrači treba da budu na bezbednoj udaljenosti.** Usled ometanja možete izgubiti kontrolu nad alatom.
2. **BEZBEDNOST OD ELEKTRIČNE STRUJE**
- a) **Utikač za električni alat mora da odgovara utičnici. Nikada nemojte ni na koji način da modifikujete utikač. Nemojte koristiti adapterske utikače u kombinaciji sa uzemljenim električnim alatima.** Korišćenjem nemodifikovanih utikača i njima odgovarajućih utičnica smanjićete rizik od strujnog udara.
- b) **Pazite da delovima tela ne dodirujete uzemljenja ili uzemljene površine, poput cevi, radijatora, peći i frižidera.** Rizik od strujnog udara biće veći ukoliko je vaše telo uzemljeno.
- c) **Električne alate nemojte izlagati kiši ili vlažnim uslovima.** Prodiranjem vode u električni alat opasnost od strujnog udara se povećava.
- d) **Nemojte zloupotrebljavati kabl. Kabl nikada nemojte da koristite radi nošenja, povlačenja ili isključivanja električnog alata. Kabl držite podalje od izvora toplote, ulja, predmeta sa oštrim ivicama i pokretnih delova.** Korišćenjem oštećenih ili zapetljanih kablova opasnost od strujnog udara se povećava.
- e) **Ako električni alat upotrebljavate na otvorenom, koristite produžni kabl koji je prikladan za upotrebu napolju.** Korišćenjem kabla pogodnog za upotrebu na otvorenom smanjuje se rizik od strujnog udara.
- f) **Ako se rukovanje električnim alatom na vlažnom mestu ne može izbeći, koristite napajanje preko zaštitnog uređaja diferencijalne struje (FID sklopka).** Korišćenjem FID sklopke smanjuje se rizik od strujnog udara.
3. **LIČNA BEZBEDNOST**
- a) **Prilikom korišćenja električnog alata uvek budite na oprezu, gledajte šta radite i služite se zdravim razumom. Električni alat nemojte koristiti onda kada ste umorni ili pod dejstvom droga, alkohola ili lekova.** Trenutak nepažnje pri rukovanju električnim alatom može dovesti do teških telesnih povreda.
- b) **Koristite ličnu zaštitnu opremu. Uvek nosite zaštitne naočari.** Zaštitna oprema, poput maske za prašinu, zaštitnih cipela koje se ne klizaju, kacige ili zaštite za sluh, ukoliko se koristi u skladu sa uslovima, smanjiće opasnost od povređivanja.
- c) **Sprečite nenamerno pokretanje alata. Pre priključenja alata na izvor napajanja, odnosno pre ubacivanja baterije, kao i pre podizanja ili pre nošenja alata, uverite se da je prekidač u isključenom položaju.** Prenošenje električnih alata sa prstom na prekidaču ili punjenje električnih alata koji su uključeni predstavljaju nesreću u najavi.
- d) **Pre uključivanja električnog alata poskidajte sa njega sve ključeve i druge elemente za podešavanje.** Ako ključ ili neki drugi element za podešavanje ostane prikačen za obrtni deo električnog alata može doći do telesne povrede.
- e) **Nemojte se previše istezati pri korišćenju alata. Postarajte se da sve vreme čvrsto stojite na obe noge i vodite računa o ravnoteži.** Tako ćete imati bolju kontrolu nad električnim alatom čak i u nepredviđenim situacijama.
- f) **Nosite prikladnu odeću pri korišćenju alata. Nemojte nositi široku odeću, kao ni delove nakita. Pazite da vam kosa i delovi odeće ne dođu u dodir sa pokretnim delovima alata.** Široka odeća, nakit i dugačka kosa mogu lako da budu zahvaćeni pokretnim delovima alata.
- g) **Ako je alat opremljen priključcima za povezivanje sa uređajima za usisavanje i sakupljanje prašine, uverite se da su ti priključci na svom mestu i da ih pravilno koristite.** Usisavanjem prašine nastale korišćenjem alata smanjuje se opasnost od štetnih dejstava prašine.
- h) **Nemojte dozvoliti da usled odličnog poznavanja alata, stečenog njegovim čestim korišćenjem, osetite preveliko samopouzdanje i ignorišete osnovne principe bezbednosti.** Jedan jedini nesmotren pokret može prouzrokovati teške povrede u deliću sekunde.

4. KORIŠĆENJE I ODRŽAVANJE ELEKTRIČNOG ALATA

- a) **Električni alat nemojte na silu pritiskati. Koristite odgovarajući električni alat za konkretan posao koji treba da obavite.** Korišćenjem odgovarajućeg električnog alata željeni posao ćete obaviti bolje i bezbednije, brzinom za koju je taj alat projektovan.
- b) **Električni alat nemojte koristiti ukoliko njegov prekidač za uključenje, odnosno isključenje ne radi.** Svaki električni alat koji se ne može kontrolisati pomoću prekidača predstavlja opasnost i mora se popraviti.
- c) **Isključite utikač iz izvora napajanja i/ili izvadite bateriju iz električnog alata (ako je predviđeno da se baterija vadi) pre bilo kakvih podešavanja, zamene pribora ili odlaganja električnog alata.** Ovakve preventivne mere bezbednosti smanjuju rizik od nenamernog pokretanja električnog alata.
- d) **Električne alate koje trenutno ne koristite čuvajte van domašaja dece, a osobama koje nisu upoznate sa načinom rada električnog alata ili sa ovim uputstvom nemojte dozvoliti da rukuju električnim alatom.** Električni alati predstavljaju opasnost u rukama neuvezanih korisnika.
- e) **Redovno održavajte električne alate i prateću opremu. Proverite centražu i međusobnu povezanost pokretnih delova, uverite se da na alatu nema oštećenih delova i drugih neispravnosti koje bi mogle uticati na rad električnog alata. U slučaju bilo kakvog oštećenja, pre sledećeg korišćenja električni alat obavezno odnesite na popravku.** Do velikog broja nesreća dolazi usled lošeg održavanja električnog alata.
- f) **Alati za sečenje treba uvek da budu oštri i čisti.** Alati za sečenje koji se pravilno održavaju i koji imaju oštre rezne ivice ređe se zaglavljaju i njima se lakše rukuje.
- g) **Električni alat, praeći pribor, nastavke za alate i sl. koristite u skladu sa ovim uputstvom, uzimajući u obzir uslove rada i konkretan posao koji treba obaviti.** Korišćenje električnog alata za namene drugačije od predviđenih može prouzrokovati rizične situacije.

- h) **Ručice i rukohvate održavajte tako da uvek budu suvi, čisti i bez tragova ulja i maziva.** Klizave ručice i rukohvati ne omogućavaju bezbedno rukovanje i kontrolu alata u nepredviđenim situacijama.
- #### 5. SERVISIRANJE
- a) **Servisiranje električnog alata može da obavlja isključivo osoblje koje je kvalifikovano za vršenje popravki, uz korišćenje rezervnih delova koji su identični originalnim.** Jedino na taj način može se očuvati bezbednost korišćenja električnog alata.

Bezbednosne napomene za lančane testere

- a) **Držite sve delove tela podalje od lanca testere kada se lanac testere kreće. Pre nego što pokrenete testeru, uverite se da lanac testere ništa ne dodiruje.** Prilikom rada lančane testere, lanac testere može da zahvati odeću ili delove tela u trenutku nepažnje.
- b) **Držite lančanu testeru uvek desnom rukom za zadnju ručku i levom rukom za prednju ručku.** Držanje lančane testere u obrnutom radnom položaju povećava rizik od povreda i lančana testera ne sme tako da se koristi.
- c) **Držite lančanu testeru samo za izolirane površine za držanje, jer lanac testere može da dođe u dodir sa skrivenim električnim vodovima.** Kontakt lanca testere sa vodom pod naponom može da dovede metalne delove uređaja pod napon i izazove električni udar.
- d) **Nosite zaštitu za oči. Takođe se preporučuje dodatna zaštitna oprema za sluh, glavu, šake, noge i stopala.** Odgovarajuća zaštitna oprema smanjuje opasnost od povreda od letećih opiljaka i slučajnog dodirivanja lanca testere.
- e) **Ne koristite lančanu testeru na drvetu, merdevinama, krovu ili na nestabilnoj površini.** Postoji opasnost od ozbiljnih povreda kada se radi na takav način.
- f) **Uvek vodite računa da ste u stabilnom položaju i koristite lančanu testeru samo kada stojite na čvrstom, bezbednom i ravnom tlu.** Klizava podloga ili nestabilne površine za stajanje mogu da dovedu do gubitka ravnoteže ili gubitka kontrole nad lančanom testerom.

- g) **Prilikom sečenja zategnute grane, imajte na umu da će grana odskočiti.** Kada se zategnutost drvenih vlakana oslobodi, zategnuta grana može da pogodi rukovaoca i/ili rukovalac može da izgubi kontrolu nad lančanom testerom.
- h) **Budite posebno oprezni prilikom sečenja šiblja i mladog drveća.** Tanki materijal može da se zaglavi u lancu testere i da Vas udari ili da Vas baci iz ravnoteže.
- i) **Kada je testera isključena, nosite je za prednju ručku, tako da je lanac testere okrenut dalje od Vas. Prilikom transporta ili čuvanja lančane testere, uvek navucite zaštitni poklopac.** Pažljivo rukovanje lančanom testerom smanjuje verovatnoću slučajnog dodira sa lancem testere u pokretu.
- j) **Sledite uputstva za podmazivanje, zatezanje lanca i zamenu vodilice i lanca.** Nepropropisno zategnuti lanac ili nepropisno podmazani lanac može da pukne ili da poveća rizik od povratnog udara.
- k) **Režite samo drvo. Ne koristite lančanu testeru za radove, za koje nije namenjena. Na primer: Ne koristite lančanu testeru za sečenje metala, plastike, zidova ili građevinskog materijala, koji nije od drveta.** Upotreba lančane testere za nenamenske radove može da dovede do opasnih situacija.
- l) **Ne pokušavajte da rušite drvo dok ne razumete rizike i kako da ih izbegnete.** Korisnik ili druge sobe mogu biti ozbiljno povređeni drvetom koje pada.
- Koristite samo dozvoljene električne kablove konstrukcije H07RN-F maksimalne dužine 75 m i koji su namenjeni za upotrebu na otvorenom. Presek žice električnog kabla mora da iznosi najmanje $2,5 \text{ mm}^2$. Uvek potpuno odmotajte doboš sa kablom pre upotrebe. Proverite da li je električni kabl oštećen.
 - Pažljivo sledite uputstva za održavanje, kontrolu i servisiranje u ovom uputstvu za upotrebu. Osim ako nije drugačije navedeno u uputstvu za upotrebu, naš servisni centar mora propisno da popravi ili zameni oštećene zaštitne mehanizme i delove.
 - Ne koristite lančanu testeru bez podmazivanja. U tu svrhu, koristite samo preporučena maziva.
 - Ukoliko koristite testeru prvi put, vežbajte sečenje oblog drveta na postolju za sečenje drva ili drugom postolju.
 - Oštećeni priključni vod električnog alata mora da bude zamenjen posebno pripremljenim priključnim vodom, koji možete da nabavite preko organizacije korisničke službe.
 - Preporučujemo da potrebnu zamenu priključnog kabla izvrši proizvođač ili njegov predstavnik (npr. ovlašćena stručna radionica, korisnička služba itd.).

Uzroci i sprečavanje povratnog udara od strane rukovaoca

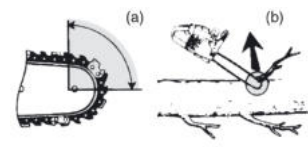

Dodatne bezbednosne napomene

- **⚠ UPOZORENJE!** Ovaj električni alat stvara elektromagnetno polje tokom rada. Ovo polje može pod određenim uslovima da utiče na aktivne ili pasivne medicinske implantate. U cilju smanjenja opasnosti od ozbiljnih ili smrtonosnih povreda, osobama sa medicinskim implantatima preporučujemo da se pre rukovanja mašinom konsultuju sa lekarom i proizvođačem medicinskog implantata.
- Polegnite priključni vod tako da ne bude zahvaćen granama ili sličnim.
- Koristite FI zaštitnu sklopku diferencijalne struje (Residual Current Device) sa strujom okidanja od 30 mA ili manje.
- Povratni udar može da se pojavi kada ispuščenje ili vrh vodilice dodirne predmet ili kada se drvo zatvori i priklešti lanac testere u rezu (sl. b).
- U nekim slučajevima, kontakt vrha može da prouzrokuje iznenadnu povratnu reakciju, udarajući vodilicu nagore i unazad ka rukovaocu (sl. a).
- Prikleštenje lanca testere duž vrha vodilice može brzo da gurne vodilicu unazad ka rukovaocu.
- Bilo koja od ovih reakcija može prouzrokovati da izgubite kontrolu nad

testerom, što bi moglo da dovede do ozbiljnih telesnih povreda. Ne oslanjajte se previše na sigurnosne uređaje koji su ugrađeni u Vašoj tester. Kao korisnik lančane testere, trebalo bi da izvršite nekoliko koraka da ne bi došlo do nezgode ili povreda tokom poslova sečenja.

Povratni udar je posledica pogrešnih i/ili neispravnih radnih postupaka ili uslova, a to može da se spreči ispravnim merama predostrožnosti, kao što je opisano u nastavku:

- **Održavajte stabilan stav sa palčevima i prstima oko ručki lančane testere, sa obema šakama na testeru i zauzmite položaj tela i ruka tako da se možete odupreti silama povratnog udara.**

Rukovalac može da kontroliše sile povratnog udara, ako preduzme odgovarajuće mere predostrožnosti. Ne ispuštajte lančanu testeru.

- **Ne dohvatajte previše i ne secite iznad visine ramena.** Ovo će pomoći u sprečavanju nenamernog kontakta vrha i omogućava bolju kontrolu nad lančanom testerom, čak i u nepredviđenim situacijama.
- **Koristite isključivo rezervne vodilice i lančane testere koje je naveo proizvođač.** Pogrešne rezervne vodilice i lančane testere mogu da prouzrokuju pucanje lanca i/ili povratni udar.
- **Sledite proizvođačeva uputstva za oštrenje i održavanje lančane testere.** Smanjivanje visine graničnika dubine može da dovede do povećanog povratnog udara.

Preostali rizici

Čak iako propisno rukujete ovim uređajem, postoje preostali rizici. Sledeće opasnosti mogu da nastupe u vezi sa konstrukcijom i izvedbom ovog uređaja:

- Oštećenja sluha, ako ne nosite odgovarajuće štitičke za sluh.
- Narušavanje zdravlja, koje je posledica vibracija šake i ruke ako koristite uređaj duže vremena ili ako ga nepropisno vodite i održavate.
- Posekotine

▲ UPOZORENJE! Opasnost od elektromagnetnog polja, koje se stvara kada je uređaj u radu. Polje može pod određenim okolnostima da negativno utiče

na aktivne ili pasivne medicinske implantate. U cilju smanjenja opasnosti od ozbiljnih ili smrtonosnih povreda, osobama sa medicinskim implantatima preporučujemo da se pre rukovanja uređajem konsultuju sa svojim lekarom i proizvođačem medicinskog implantata.

Priprema

▲ UPOZORENJE! Opasnost od povreda usled nenamernog pokretanja uređaja. Umetnite priključni utikač u utičnicu tek kada uređaj bude u potpunosti pripremljen za rad.

Sigurnosna oprema

Sledeća sigurnosna oprema postoji radi zaštite korisnika i uređaja:

Zadnja ručka (1) sa zadnjom zaštitom za ruku (11)

- Štiti ruku od grana i u slučaju iskakanja lanca testere.

Poluga kočnice lanca/prednja zaštita za ruku (2)

- Lanac testere se ne kreće kada je kočnica lanca blokirana.
- Odmah zaustavlja lančanu testeru prilikom povratnog udara.
- Polugom može i ručno da se rukuje.
- Štiti levu ruku rukovaoca ako mu ruka sklizne sa prednje ručke.

Lanac testere (4) sa slabim povratnim udarom

- Pomaže u prihvatanju povratnih udara zahvaljujući posebno razvijenim sigurnosnim uređajima.

Hvatač lanca (6)

- Smanjuje opasnost od povreda kada lanac iskoči ili pukne.

Blokada uključivanja (16)

- Da bi se uređaj uključio, blokada uključivanja mora da bude odblokirana.

Prekidač za uključivanje/isključivanje (17) sa momentalnim zaustavljanjem lanca

- Uređaj se odmah isključuje kada pustite prekidač za uključivanje/isključivanje.

Kandžasti graničnik (21)

- Pojačava stabilnost prilikom vertikalnog sečenja.
- Olakšava sečenje.

Rad

Pre rada

▲ UPOZORENJE! Opasnost od povreda! Prilikom korišćenja lančane testere, uvek koristite zaštitne rukavice i koristite samo originalne delove. Izvucite mrežni utikač pre svih radova na lančanoj testeri. Izvršite sledeće korake pre početka rada lančane testere:

- ako je potrebno, *Montaža lanca testere i mača, P. 115*
- *Zatezanje lanca testere, P. 116*
- *Usuti ulje za lanac, P. 111*
- *Provera kočnice lanca, P. 111*
- proverite sistem za automatsko podmazivanje uljem

Provera kočnice lanca

Hinweise

- Die Sägekette läuft nicht, wenn die Kettenbremse eingerastet ist.
- **▲ GEFAHR!** Verletzungsgefahr durch nachlaufende Sägekette. Wenn die Kettenbremse nicht richtig funktioniert, dürfen Sie die Kettensäge nicht verwenden. Wenden Sie sich an das Service Center.

Vorgehen

1. Stellen Sie das Gerät auf eine flache Oberfläche.
2. Schließen Sie das Gerät an die Netzspannung an.
3. Lösen Sie die Kettenbremse, indem Sie den Kettenbremshebel (2) gegen den vorderen Griff (15) ziehen.
4. Halten Sie das Gerät mit beiden Händen gut fest, mit der rechten Hand am hinteren (1) und mit der linken Hand am vorderen Handgriff (15). Daumen und Finger müssen die Handgriffe fest umschließen.
5. Schalten Sie das Gerät ein.
6. Betätigen Sie bei laufendem Motor mit der linken Hand den Kettenbremshebel (2). Schieben Sie hierzu den Kettenbremshebel (2) vom vorderen Handgriff (15) weg. Die Sägekette sollte abrupt stoppen.
7. Wenn die Kettenbremse richtig funktioniert, lassen Sie den Ein-/Ausschalter (17) los und lösen Sie die Kettenbremse.

Provera podmazanosti lanca

NAPOMENA! Ako radite lančanom testerom sa premalo ulja, učinak sečenja i vek trajanja lanca testere će se smanjiti, zbog bržeg otupljivanja lanca testere. Nedostatak ulja ćete prepoznati po stvaranju dima ili promeni boje mača. Uverite se da ulje uvek teče na lanac.

Napomene

- Pre početka radova, proverite nivo ulja.
- Podmazivanje lanca možete da proveravate bilo kada tokom rada.

Postupak

1. Dok se lanac testere kreće: Držite je iznad svetle podloge. Pratite trag ulja. Lančana testera ne sme da dodirne tlo!
 - **Jasan trag ulja:** Lančana testera besprekorno radi
 - **Slab trag ulja:** Podesiti tok ulja
 - **Nema traga ulja:** Očistiti prolaz ulja

Usuti ulje za lanac

▲ UPOZORENJE! Opasnost od požara! Uvek isključite uređaj i pustite da se motor ohladi pre nego što sipate ulje za lanac.

NAPOMENA! Ako radite lančanom testerom sa premalo ulja, učinak sečenja i vek trajanja lanca testere će se smanjiti, zbog bržeg otupljivanja lanca testere. Nedostatak ulja ćete prepoznati po stvaranju dima ili promeni boje mača. Uverite se da ulje uvek teče na lanac.

Ulje teče ka maču (3), čim se lanac kreće.

- Redovno proveravajte nivo ulja i dodajte ulje kada je nivo ulja nizak. Sadžaj rezervoara: 130 cm³
- Koristite biološki razgradivo ulje za lanac, koje sadrži dodatke za smanjivanje trenja i habanja. Alternativno tome, koristite ulja za podmazivanje lanca sa niskim udelom dodataka za prljanje.
- Ispraznite rezervoar za ulje kada ga ne koristite duže vremena (6–8 nedelja).

Postupak

1. Postavite uređaj na bok, tako da poklopac rezervoara (14) bude usmeren nagore.
2. Odvrnite poklopac rezervoara (14).
3. Sipajte biološki razgradivo ulje za lanac u rezervoar.
4. Obrišite eventualno proliveno ulje.
5. Zavrnite poklopac rezervoara (14).

Uključivanje i isključivanje

Preduслови

- Mač (3), lanac testere (4) i poklopac lančanog kola (9) su ispravno montirani.
- Ima dovoljno ulja za lanac u rezervoaru. Ako je potrebno, dodajte ulje za lanac (*Usuti ulje za lanac, P. 111*).
- Napon mrežnog priključka odgovara podacima na tipskoj pločici uređaja.

Postupak (sl. C)

1. Napravite petlju na kraju produžnog kabela i zakačite je u rasterećenje vuče (12) na zadnjoj ručki (1).
2. Priključite uređaj na mrežni napon.
3. Otpustite kočnicu lanca, tako što ćete povući polugu kočnice lanca (2) povući u smeru prednje ručke (15).
4. Čvrsto držite lančanu testeru obema rukama, desnom rukom za zadnju ručku (1) i levom rukom za prednju ručku (15). Palčevi i prsti moraju čvrsto da obuhvate ručke.
5. Pre nego što pokrenete lančanu testeru, uverite se da lančana testera ne dodiruje predmete.
6. Da biste ga uključili, pritisnite blokadu uključivanja (16) desnim palcem i onda pritisnite prekidač za uključivanje/isključivanje (17). Lančana testera radi pri najvećoj brzini. Pustite blokadu uključivanja (16).
7. Da biste isključili lančanu testeru, pustite prekidač za uključivanje/isključivanje (17). Trajno uključivanje nije moguće.

Tehnike sečenja

▲ UPOZORENJE! Opasnost od povreda! Ako se lanac testere zaglavi, ne pokušavajte silom da izvučete lančanu testeru. Isključite motor i oslobodite lančanu testeru polugom ili klinom.

- Kada se prilikom sečenja testerom nalazite na nagibu, uvek stojite iznad stabla.
- Uklonite prljavštinu, labavu koru, eksere, spojnice i žicu sa drveta.
- Lanac testere ne sme da dodirne tlo niti druge predmete tokom ili nakon presecanja.
- Vi imate bolju kontrolu nad uređajem kada sečete donjom stranom mača (vučnom stranom lanca testera), a ne gornjom

stranom mača (stranom lanca testere koja gura).

- Vodite računa da se lanac testere ne zaglavi u rezu sečenja. Stablo ne sme da se odlomi ili otcepi.
- Poštujte mere predostrožnosti koje se odnose na povratni udar (*Uzroci i sprečavanje povratnog udara od strane rukovaoca, P. 109*)
- Da biste održali potpunu kontrolu prilikom „presecanja“, smanjite površinski pritisak pri kraju sečenja, a da ne izgubite čvrsto držanje na ručkama lančane testere.
- Lančana testera može neočekivano da sklizne. Ovo se dešava posebno kada se šina ne hvata za okruglu, glatku ili tvrdu površinu ili kada se seče vrhom šine. Uvek držite testeru obema rukama, stojite stabilno i izbegavajte da sečete samo vrhom šine.
- Pre nego što uklonite lančanu testeru, sačekajte da se lančana testera zaustavi nakon završetka sečenja.
- Uvek isključite motor lančane testere, pre nego što pređete na sledeće drvo.

Obaranje drveća

▲ UPOZORENJE! Potrebno je mnogo iskustva za obaranje drveća. Obarajte drveće samo kada možete bezbedno da rukujete lančanom testerom. Nipošto ne koristite lančanu testeru ako ste nesigurni.

▲ OPREZ! Ne obarajte drveće kada duva jak ili promenljiv vetar, kada postoji opasnost od oštećenja imovine ili ako bi drvo moglo da pogodi vodove. Prilikom obaranja drveća, potrebno je voditi računa da ljudi ne budu izloženi opasnosti, da se ne pogode vodovi napajanja i da se ne prouzrokuju materijalne štete. Ukoliko drvo dodirne vod napajanja, elektrodistribucija mora odmah da se obavesti.

▲ OPREZ! Iz bezbednosnih razloga, preporučujemo da neiskusni korisnik ne obara stablo dužinom mača, koja je manja od prečnika stabla.

- Vodite računa da se ljudi ili životinje ne zadržavaju u blizini radnog područja. Bezbednosno rastojanje između drveta koje treba oboriti i sledećeg radnog područja mora da iznosi 2 ½ dužine drveta.
- Vodite računa o smeru obaranja. Korisnik mora bezbedno da se kreće u blizini

oborenog drveta, tako da može drvo lako da skrati i odseče grane. Zahvatanje oborenog drveta u drugo drvo treba izbegavati.

- Obratite pažnju na prirodan smer obaranja, koji zavisi od nagiba i iskrivljenog oblika drveta, smera vetra, položaja većih grana i količine grana.
- Prilikom radova sečenja, stojte na strmom terenu iznad drveta koje treba oboriti. Drvo će se nakon obaranja verovatno otkotrljati ili prokliznuti nizbrdo.
- Manje drveće prečnika 15-18 cm obično može da se odseče jednim rezom.
- Kod drveća većeg prečnika, potrebno je napraviti rez useka i obarajući rez (sl. L).
- Ako dve osobe istovremeno seku i obaraju drvo, rastojanje između osobe koja seče i osobe koja obara treba da bude barem na duploj visina drveta koji treba oboriti.

Odmah podignite štitnike za sluh nakon završetka postupka sečenja, da biste mogli da čujete zvuke i signale upozorenja.

Postupak

1. **Sečenje grana (sl. J)**
Uklonite grane koje vise, tako što ćete napraviti rez iznad grane. Nikada ne secite grane iznad visine ramena.
2. **Posrućje udaljavanja (sl. I)**
Odsecite šibljke oko drveta, da biste obezbedili lako udaljavanje od drveta. Područje udaljavanja (1) bi trebalo da se nalazi pomereno za 45° iza planiranog smera obaranja (2).
3. **Sečenje useka obaranja (A) (sl. L)**
Napravite usek obaranja u smeru, u kojem drvo treba da padne. Počnite sa donjim, horizontalnim rezom. Dubina reza treba da bude oko 1/3 prečnika stabla. Zatim napravite ukošeni rez pod uglom reza od oko 45°, odozgo, koji će se direktno podudariti sa donjim rezom. Time se izbegava ukleštenje lanca testere ili vodilice prilikom pravljenja drugog reza useka.
⚠ UPOZORENJE! Nikada ne pristupajte ispred usečenog drveta.
4. **Obarajući rez (B) (sl. L)**
Napravite obarajući rez sa druge strane stabla. Stojte sa leve strane stabla i secite lancem testere, koji se povlači (donjom stranom mača). Obarajući rez mora da bude horizontalan, najmanje

5 cm iznad horizontalnog reza useka. On bi trebalo da bude dubok toliko da rastojanje do linije reza useka iznosi najmanje 1/10 prečnika stabla. Nepresečeni deo stabla se označava kao prelaz (obarač). Prelaz sprečava okretanje i padanje drveta u pogrešnom smeru. Nemojte preseći ovaj prelaz.

Drvo bi trebalo početi da pada kako se približavate obarajućem rezu. Ako se pokaže da drvo neće pasti u željeni smer ili se nagne unazad i uklešti lanac testere, prekinite pravljenje obarajućeg reza. Za otvor reza i obaranje drveta u željeni smer padanja, upotrebite klinove od drveta, plastike ili aluminijuma.

5. Da bi se izbeglo ukleštenje mača, umetnite klin za obaranje ili razvrtač u obarajući rez, čim to dubina reza omogući (sl. M).
6. Ako je prečnik stabla veći od dužine mača, napravite dva reza (sl. N).
7. Drvo samostalno pada nakon izvršenog obarajućeg reza ili pada pomoću klina za obaranje ili razvrtača.

⚠ UPOZORENJE! Čim drvo počne da pada, izvucite lančanu testeru iz reza, zaustavite motor, odložite lančanu testeru i napustite radno područje preko područja udaljavanja. Vodite računa o granama koje padaju i nemojte da se spotaknete.

Sečenje grana

Sečenje grana znači sečenje grana sa oborenog drveta.

⚠ OPREZ! Opasnost od povreda! Nikada ne secite grane kada stojite na stablu. Imajte u vidu područje povratnog udara kada su grane zategnute.

(sl. J)

- Uklonite noseće grane tek nakon skraćivanja.
- Secite zategnute grane od dna ka vrhu da bi se sprečilo ukleštenje uređaja.
- Za odsecanje debljih grana koristite istu tehniku kao za *Skraćivanje, P. 114*.
- Secite levo od stabla i što bliže uređaju. Težina uređaja, po mogućnosti, miruje na stablu.
- Promenite mesto da biste odsekli grane na drugoj strani stabla.
- Skratite razgranato granje pojedinačno. Za sada ostavite veće grane usmerene nadole koje podupiru stablo.

- Odvojite manje grane jednim rezom.

Skraćivanje

Skraćivanje je sečenje oborenih stabala na male delove.

- Pobrinite se za stabilan položaj i ravnomernu raspodelu telesne težine na obe noge.
- Poduprite stablo, ako je moguće. Sablo bi trebalo podupreti i zaštititi granama, gredama ili klinovima.
- Vodite računa da lanac testere ne dodirne tlo prilikom sečenja.
- Stojite na strmom terenu iznad stabla.

Tehnike za skraćivanje

Stablo je polegnuto na tlu (sl. E)

Potpuno presećite stablo s vrha i vodite računa da lančana testera ne dodirne tlo na kraju reza. Ako postoji mogućnost da okrenete stablo, presećite ga do 2/3. Zatim okrenite stablo i presećite ostatak stabla s vrha.

Stablo je podupreto na jednom kraju (sl. F)

Prvo presećite 1/3 prečnika stabla od dna ka vrhu (gornjom stranom mača), da bi se izbeglo cepanje. Zatim secite od vrha ka dnu prema prvom rezu (donjom stranom mača) da bi se izbeglo zaglavljivanje.

Stablo je podupreto na oba kraja (sl. G)

Prvo presećite 1/3 prečnika stabla od vrha ka dnu (donjom stranom mača). Zatim secite od dna ka vrhu (gornjom stranom mača), dok se rezovi ne podudare.

Sečenje na postolju za sečenje drva (sl. H)

Držite lančanu testeru obema rukama i tokom sečenja vodite mašinu ispred tela. Kada je stablo presećeno, predite mašinu desno pored tela (1). Držite levu ruku što ravnomernije (2). Obratite pažnju na padajuće stablo. Namestite se tako da odvojeno stablo ne predstavlja opasnost. Pazite na noge. Odvojeno stablo bi moglo da prouzrokuje povrede prilikom pada. Držite ravnotežu (3).

Čišćenje, održavanje i skladištenje

⚠ UPOZORENJE! Električni udar! Opasnost od povreda usled nenamernog pokretanja uređaja. Zaštitite se prilikom radova na održavanju i čišćenju. Isključite uređaj i izvucite mrežni utikač iz utičnice.

Radove na popravljanju i održavanju, koji nisu opisani u ovom uputstvu, treba da obavlja naš servisni centar. Koristite samo originalne rezervne delove.

⚠ OPREZ! Lančana testera može naknadno da se podmazuje nakon upotrebe i ulje može da iscuri ako je smestite na bok ili glavu. Ovo je normalan postupak, koji je uslovljen potrebnim otvorom za vazduh na gornjoj ivici rezervoara i nije razlog za reklamaciju. S obzirom da se svaka lančana testera kontroliše i testira uljem u toku proizvodnje, ipak bi mali ostatak ulja mogao blago da isprlja kućište u toku transporta, iako je rezervoar ispražnjen. Očistite kućište krpom.

Čišćenje

⚠ UPOZORENJE! Električni udar! Nikada ne prskajte uređaj vodom.

⚠ OPREZ! Posekotine! Kada rukujete lancem testere ili mačem, nosite rukavice koje su otporne na rezove.

NAPOMENA! Opasnost od oštećenja.

Hemijske supstance mogu da nagrizu plastične delove uređaja. Ne koristite sredstva za čišćenje, odn. rastvarače.

Temeljno očistite mašinu. Time se produžava vek trajanja mašine i izbegavaju se neželjene.

Čišćenje nakon svake upotrebe

- Na ručkama ne sme da bude ulja ili masti. Ako je potrebno, očistite ručke vlažnom krpom, koja je isprana u sapunskoj lužini.
- Očistite lančanu testeru. Ne čistite lanac testere tečnostima. Nakon čišćenja, lagano podmazite lanac testere uljem za lanac.
- U svrhu čišćenja, uklonite i poklopac lančanog kola (9) da biste mogli da čistite i na tom mestu.
- Očistite mač (3).
- Čistite proreze za ventilaciju i površine mašine četkicom ili suvom krpom.
- Očistite prolaz ulja (26) da bi se obezbedilo neometano, automatsko podmazivanje lanca testere uljem tokom rada. U tu svrhu, obrišite ostatak iz prolaza ulja četkicom ili krpom.

Održavanje

Intervali održavanja

Vršite redovne radove na održavanju, koji su navedeni u tabeli u nastavku. Vek trajanja uređaja se produžava redovnim održavanjem

uređaja. Uz to se ostvaruju optimalni učinci sečenja i nezgode se izbegavaju.

Deo mašine	Radnja	Pre svake upotrebe	Nakon 10 radnih sati	Nakon svake upotrebe
Komponente kočnice lanca	Vizuelna provera, zameniti prema potrebi	✓		
Lančano kolo (28)	Vizuelna provera, zameniti prema potrebi	✓		
Lanac testere (4)	Proveriti lanac testere, podmazati ga uljem, dooštriti ili zameniti ga prema potrebi	✓		
Lanac testere (4)	Očistiti lanac testere i podmazati ga uljem			✓
Mač (3)	<i>Održavanje mača, P. 117</i>	✓		✓
Mač (3)	<i>Okretanje mača, P. 117</i>		✓	
Sistem za automatsko podmazivanje uljem	Proveriti, očistiti prolaz ulja prema potrebi	✓		

Demontaža mača i lanca testere

▲ OPREZ! Posekotine! Kada rukujete lancem testere ili mačem, nosite rukavice koje su otporne na rezove.

Postupak (sl. B)

- Izvicite mrežni utikač.
- Stavite uređaj na ravnu površinu.
- Deaktivirajte kočnicu lanca: Povucite polugu kočnice lanca (2) unazad ka prednjoj ručki (15).
Štitnik lančanika (9) možete ponovo da montirate samo kada je otpuštena traka kočnice lanca.
- Otpustite leptir navrtku: Okrenite vijak za zatezanje lanca (8) ↺.
- Uklonite poklopac lančanog kola (9): odvrnite leptir navrtku (7) ↺.
- Gurnite mač(3) u smeru lančanika (28).
Možete da skinete lanac testere (4) i mač (3).
- Očistite žleb mača. Lanac testere (4) može da iskoči iz šine kada ima naslaga prljavštine.
- Proverite lančano kolo (28) na znakove habanja ili oštećenja. Ako je pohabano ili oštećeno:
Obratite se servisnom centru.

Zamenite lanac testere i mač

Pre zamene lanca testere potrebno je očistiti žleb vodilice od prljavštine, jer lanac testere može da iskoči iz šine ako ima naslaga

prljavštine. Naslage mogu da upiju ulje za lanac. To bi imalo za posledicu, da ulje za lanac slabo ili nikako ne dođe do donje strane šine i da se podmazivanje smanji.

Preduslovi

- *Demontaža mača i lanca testere, P. 115*

Postupak (sl. B)

- Zamenite mač (3)/lanac testere (4).
- Montirajte mač (3) i lanac testere (4) kao što je opisano u odeljku *Montaža lanca testere i mača, P. 115*.

Montaža lanca testere i mača

▲ OPREZ! Opasnost od povreda usled nenamernog pokretanja uređaja. Isključite uređaj i izvicite mrežni utikač iz utičnice. Uverite se da su se svi pokretni delovi potpuno zaustavili

▲ OPREZ! Posekotine! Kada rukujete lancem testere ili mačem, nosite rukavice koje su otporne na rezove.

Postupak (sl. B)

- Stavite uređaj na ravnu površinu.
- Uklonite poklopac lančanog kola (9): odvrnite leptir navrtku (7) ↺.
- Raširite lanac testere (4) u obliku petlje, tako da rezne ivice budu poravnate u smeru kretanja kazaljki na satu. Da biste poravnali lanac testere (4), orijentišite se prema slikovnoj oznaci ispod lančanog kola (28).



Smer kretanja lanca testere

- Stavite mač (3) na svornjake za mač (27) i gurnite mač na lančanik (28).
- Provucite lanac testere (4) preko lančanika (28).
- Stavite lanac testere (4) na gornjoj strani mača (3) u žleb mača. Počnite na lančaniku (28). Propadanje lanca testere (4) je normalna pojava.
- Povucite mač (3) unapred da bi se lanac testere (4) zategao.
- Stavite poklopac lančanika (9). Ispupčenje (29) na poklopcu lančanog kola (9) mora pritom da bude umetnut u predviđen prihvata u uređaju. Vodite računa da trn za zatezanje lanca (30) zahvata u prihvata (31).
- Pritegnite leptir-navrtku (7) umerenom silom ∪.
- Zatezanje lanca testere: Okrenite vijak za zatezanje lanca (8) ∪.
- Pritegnite leptir-navrtku(7) ∪.

Zatezanje lanca testere

NAPOMENA! Ne pritežite i ne menjajte lanac testere kada je vruć, jer se lanac testere ponovo malo skupi kada se ohladi. Zanemarivanjem može da dođe do oštećenja na vodilici ili motoru, jer će lanac testere biti previše zategnut na maču.

Redovno zatezanje lanca testere se vrši zbog bezbednosti korisnika i ono smanjuje, tj. sprečava habanje i oštećenje lanca. Preporučujemo da korisnik pre početka rada, kao i u razmacima od oko 10 minuta prekontrolira zategnutost lanca i da je koriguje, ako je potrebno. Lanac testere se zagreva prilikom rada testerom, zbog čega se malo raširi. Ovako „naknadno širenje“ treba imati na umu pogotovo kod novih lanaca testere.

Zategnutost i podmazivanje lanca značajno utiču na vek trajanja lanca testere. Kada je lanac testere nov, zategnutost lanca morate da podesite nakon najviše 5 koraka.

Lanac testere je ispravno zategnut kada ne propada na donjoj strani mača i kada može potpuno da se povuče oko mača testere rukom, koja je zaštićena zaštitnom rukavicom. Razmak između lanca testere i mača ne sme da bude veći od 2 mm prilikom povlačenja lanca testere vučnom silom od 9 N (oko 1 kg).

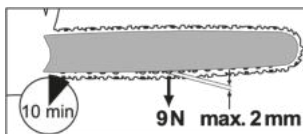

⚠ OPREZI! Opasnost od povreda usled nenamernog pokretanja uređaja. Isključite uređaj i izvucite mrežni utikač iz utičnice. Uverite se da su se svi pokretni delovi potpuno zaustavili

Postupak

- Uverite se da je kočnica lanca otpuštena, tj. da je poluga kočnice lanca (2) povučena ka prednjoj ručki (15).
 - Otpustite leptir navrtku (7) ∪.
 - Da biste zategnuli lanac testere, okrenite vijak za zatezanje lanca (8) ∪. Da biste otpustili lanac testere, okrenite vijak za zatezanje lanca (8) ∪.
 - Ponovo pritegnite leptir navrtku (7) ∪.
- Kada je lanac testere nov, zategnutost lanca morate naknadno da podesite nakon najviše 5 sečenja.

Oštrenje zubaca

⚠ OPREZI! Opasnost od povreda! Pogrešno naoštren lanac testere povećava opasnost od povratnog udara! Kada rukujete lancem testere ili mačem, nosite rukavice koje su otporne na rezove.

Oštar lanac testere obezbeđuje optimalan učinak sečenja. On bez problema prolazi kroz drvo i stvara veliki, dugački iver. Lanac testere je tup kada morate da pritisnete reznu opremu kroz drvo i kada je iver veoma sitan. Kada je lanac testere veoma tup, iver ne pada, već samo prašina drveta.

Za oštrenje lanca testere su potrebni posebni alati, koji obezbeđuju oštrenje lanca pod ispravnim uglom i u ispravnoj dubini. Preporučujemo da neiskusni korisnik lančanih testera stručnjaku ili stručnoj radionici da lanac testere na oštrenje.

Ako mislite da možete da naoštrite lanac, postupite prema uputstvu za Vaš oštrač lanca testere (npr. Parkside PSG 85 B2).

- Rezni delovi lanca testere su karike sečiva, koje se sastoje od zuba i graničnika dubine. Dubina oštrenja određuje rastojanje visine između zuba i graničnika dubine.

- Lanac testere je pohaban i mora da se zameni novim lancem testere kada ostane samo još otprilike 4 mm zuba.
- Sledeće vrednosti moraju da se uzmu u obzir prilikom oštrenja zubaca (sl. K):
 - Ugao oštrenja (30°)
 - Čeonni ugao sečenja (85°)
 - Dubina oštrenja (0,65 mm)
 - Prečnik okrugle turpije (4,0 mm)

▲ UPOZORENJE! Opasnost od nezgode! Odstupanja od navedenih mera geometrije sečiva mogu da dovedu do pojačanog povratnog udara mašine.

Neophodni alati i pomoćna sredstva

- Okrugla turpija
- Pljosnata turpija

Postupak (sl. K)

1. Isključite uređaj i izvucite mrežni utikač.
2. Uverite se da je lanac testere čvrsto zategnut da bi se omogućilo ispravno oštrenje.
3. Oštrite samo od unutrašnje strane ka spoljnoj strani. Vodite okruglu turpiju od unutrašnje strane zuba ka spoljnoj strani. Podignite turpiju kada je povlačite unazad.
4. Prvo naoštrite zupce na jednoj strani. Zatim okrenite lančanu testeru i naoštrite zupce na drugog strani.
5. Prekontrolišite dužinu karika sečiva. Sve karike sečiva moraju da budu jednake dužine i širine nakon oštrenja.
6. Proverite nakon svakog trećeg oštrenja dubinu oštrenja (ograničenje dubine) i dooštrite visinu pljosnatom turpijom. Ograničenje dubine bi trebalo da bude odmaknuto za otprilike 0,65 mm naspram zuba.
7. Malo zaoblite ograničenje dubine ka prednjom strani nakon vraćanja.

Podešavanje zategnutosti lanca

Podešavanje zategnutosti lanca je opisano u poglavlju *Zatezanje lanca testere*, P. 116.

Razrađivanje novog lanca testere

Sila zatezanja se smanjuje nakon izvesnog vremena kod novog lanca testere. Zbog toga je potrebno dodatno zatezanje lanca testere nakon prvih 5 koraka, najkasnije nakon 10 minuta perioda sečenja (*Zatezanje lanca testere*, P. 116).

▲ UPOZORENJE! Opasnost od povreda! Nikada ne pričvršćujte novi lanac testere

na pohabano lančano kolo ili na oštećen ili pohaban mač. Lanac testere bi mogao da iskoči ili da pukne.

Održavanje mača

▲ OPREZ! Posekotine! Kada rukujete lancem testere ili mačem, nosite rukavice koje su otporne na rezove.

Neophodni alati i pomoćna sredstva

- Pljosnata turpija

Postupak (sl. B)

1. Isključite uređaj i izvucite mrežni utikač.
2. Skinite poklopac lančanog kola (9) lanac testere (4) i mač (3).
3. Proverite mač (3) na znakove habanja.
4. Uklonite izbočenja i izravnajte površine vodilice pljosnatom turpijom.
5. Očistite prolaz ulja (26) da bi se obezbedilo neometano, automatsko podmazivanje lanca testere uljem tokom rada.
6. Montirajte mač (3), lanac testere (4) i poklopac lančanog kola (9) i zategnite lančanu testeru.

Kada je stanje prolaza ulja optimalno, lančana testera će automatski izbaci malo ulja nekoliko sekundi nakon pokretanja.

Okretanje mača

▲ OPREZ! Posekotine! Kada rukujete lancem testere ili mačem, nosite rukavice koje su otporne na rezove. Mač (3) morate da okrenete otprilike na svakih 10 radnih sati, radi ravnomernog habanja.

Postupak (sl. B)

1. Isključite uređaj i izvucite mrežni utikač.
2. Skinite poklopac lančanog kola (9) lanac testere (4) i mač (3).
3. Okrenite mač oko horizontalne ose i montirajte mač i lanac testere, kao što je opisano u odeljku *Montaža lanca testere i mača*, P. 115. Pritom obratite pažnju na smer kretanja lanca testere!



Smer kretanja lanca testere

4. Da biste poravnali lanac testere (4) prilikom okretanja mača, orijentišite se prema slikovnoj oznaci ispod poklopca lančanog kola (9).

Zamena ugljenih četki

▲ OPREZ! Opasnost od povreda usled nenamernog pokretanja uređaja. Isključite uređaj i izvucite mrežni utikač iz utičnice. Uverite se da su se svi pokretni delovi potpuno zaustavili

Napomene

- Uvek zamenite ugljene četke sa obe strane.

Neophodni alati i pomoćna sredstva

- Odvijač

Postupak (sl. D)

1. Otpustite poklopac ugljene četke (10) pomoću ravnog odvijača.
2. Uklonite poklopac ugljene četke (10).
3. Uklonite ugljenu četku (32) sa držača (33).
4. Umetnite novu ugljenu četku u držač (33). Pritom obratite pažnju na položaj instalacije.
5. Postavite poklopac ugljene četke (10) na uređaj.
6. Pričvrstite poklopac ugljene četke (10) pomoću ravnog odvijača.

Skladištenje

- Očistite uređaj i izvršite održavanje pre skladištenja.
- Namestite zaštitu lanca (23).
- Ispraznite rezervoar za ulje pre dužih pauza rada. Odložite staro ulje na ekološki prihvatljiv način (*Odlaganje/ zaštita životne sredine, P. 119*). U crevima i u uređaju mogu i dalje da se nalaze ostaci ulja koji mogu da isure tokom skladištenja. Smestite uređaj na odgovarajuću podlogu/u kadu za ulje.
- Čuvajte uređaj na suvom mestu zaštićenom od prašine, van domašaja dece.

Zidna montaža

Uređaj možete da zakačite za zid pomoću otvora u obliku ključa (22) koji se nalazi na donjoj strani uređaja.

▲ UPOZORENJE! Telesne povrede ili materijalne štete prilikom bušenja. Kontakt sa električnim vodovima može da dovede do požara i električnog udara. Kontakt sa gasovodima može da dovede do eksplozije. Prodiranje u vodovod prouzrokuje materijalnu štetu. Koristite odgovarajuće uređaje za detekciju skrivenih vodova napajanja ili se obratite lokalnom komunalnom preduzeću.

Neophodni alati i pomoćna sredstva

- Vijak (glava vijka \varnothing : 7-10 mm)
- odgovarajući odvijač
- po potrebi, tipla

Postupak (sl. A)

- Montirajte vijak pomoću tipli u željeni položaj na zidu.
- Glava vijka treba da strši oko 10 mm iz zida.
- Vodite računa da je naprava za vešanje dimenzionisana za težinu uređaja.
- Uređaj možete da zakačite otvorom u obliku ključa (22) za vijak i da ga povučete nadole do graničnika.

Transport

- Pokrijte mač i lanac testere zaštitom lanca (23) kada transportujete uređaj.
- Na kratkim deonicama na radnom mestu: Nosite uređaj za prednju ručku (15) sa mačem usmerenim unazad.
- Pre svakog transporta, isključite uređaj. Osigurajte uređaj u toku transporta (i u vozilima) od prevrtanja, da bi se izbegle povrede, oštećenja ili gubitak goriva.
- Na dužim deonicama ili u vozilima: Transportujte uređaj u isporučenoj torbi za nošenje (25).

Pronalaženje greške

Sledeća tabela Vam pomaže kod uklanjanja manjih smetnji:

Problem	Mogući uzrok	Otklanjanje greške
Uređaj se ne pokreće	Kočnica lanca je blokirana	<i>Provera kočnice lanca, P. 111</i>
	Nema mrežnog napona	Proverite utičnicu, mrežni priključni vod, utikač i osigurač, eventualno popravka od strane električara.
	Prekidač za uključivanje/isključivanje (17) je neispravan	Obratite se servisnom centru.
	Ugljene četkice su istrošene	
	Motor je u kvaru	
Lanac testere se ne kreće	Kočnica lanca blokira lanac testere (4)	<i>Provera kočnice lanca, P. 111</i>
Loš učinak sečenja	Lanac testere (4) je pogrešno montiran	<i>Montaža lanca testere i mača, P. 115</i>
	Lanac testere (4) je tup	<ul style="list-style-type: none"> • <i>Oštrenje zubaca, P. 116</i> • <i>Zamenite lanac testere i mač, P. 115</i>
	Lanac nije dovoljno zategnut	<i>Zatezanje lanca testere, P. 116</i>
Uređaj otežano radi, lanac testere iskače	Lanac nije dovoljno zategnut	<i>Zatezanje lanca testere, P. 116</i>
Lanac testere se zagreva, stvaranje dima prilikom sečenja, promena boje vodilice	Nema dovoljno ulja za lanac	<ul style="list-style-type: none"> • Proverite nivo ulja i sistem za automatsko podmazivanje uljem • <i>Usuti ulje za lanac, P. 111</i> • Čišćenje prolaza ulja • Obratite se servisnom centru.
Stvaranje varnica	Ugljene četke su istrošene	<i>Zamena ugljenih četki, P. 118</i>
Nepravilan rad		
Smanjene snage		

Odlaganje/zaštita životne sredine

Pažljivo ispraznite rezervoar za ulje.

Ne sipajte ostatke starog ulja u kanalizaciju ili odvod. Odložite staro ulje na ekološki prihvatljiv način - predajte ga na sabirno mesto za odlaganje.

Odložite aparat, pribor i ambalažu na ekološki prihvatljiv način.



Ne bacajte električne uređaje u kućni otpad.

Simbol precrtane kante za otpatke na točkovima znači da se ovaj proizvod na kraju svog životnog veka ne sme odlagati kao nesortirani komunalni otpad.

Direktiva 2012/19/EU o starim električnim i elektronskim uređajima:

Potrošači su zakonski obavezni da recikliraju električne i elektronske uređaje na ekološki prihvatljiv način na kraju njihovog radnog veka. Na ovaj način se obezbeđuju ekološki prihvatljiva reciklaža i ušteda resursa. U zavisnosti od toga kako se primenjuje u nacionalnom zakonu, imate sledeće opcije:

- vratiti ga prodajnom mestu,
- predati ga na službeno sabirno mesto,

- vratiti ga proizvođaču/distributeru.

Ovo se ne odnosi na delove pribora i pomoćna sredstva bez električnih sastavnih delova, koji su priloženi uz stare uređaje.

Rezervni delovi i pribor

Rezervni delovi i pribor stoje na raspolaganju na stranici www.grizzlytools.shop. Ukoliko imate problema sa postupkom poručivanja, obratite nam se preko naše onlajn-prodavnice. Za dodatna pitanja se obratite: *Garancija / Garantni list, P. 121*

Poz. br.	Ime	Naredba br.
21	Kandžasti graničnik	91120416
14	Poklopac rezervoara (Ulje za lanac)	91120418
3	Mač	91120149
4	Lanac testere	91120150
23	Zaštita lanca	91120419
9	Poklopac lančanog kola	91120420

⚠ UPOZORENJE! Bezbedna upotreba lančane testere je moguća samo sa dozvoljenim lancima testere i vođicama. Primena nedozvoljenih kombinacija može da prouzrokuje ozbiljne ili čak smrtonosne povrede.

- **Mač:**

- 18"AP18-62-507P (Kangxin)
- 18"180SDEA041 (Oregon)
- M1501862-1041TL (Trilink)

- **Lanac testere:**

- ALP-50-62S (Kangxin)
- 91PX062X (Oregon)
- CL15062TL (Trilink)

Garancija / Garantni list

Poštovani kupci,

Ovim putem Vas upoznajemo sa Vašim pravima i obavezama koje proističu iz Zakona o zaštiti potrošača, a u pogledu ostvarivanja prava iz garancije.

Ova garancija ni na koji način ne utiče, niti isključuje prava koja kupac ima u skladu sa važećim Zakonom o zaštiti potrošača po osnovu zakonske odgovornosti prodavca za nesaobraznost robe ugovoru koja traje 2 godine od dana kada je roba predata kupcu. Davalac garancije ovom izjavom preuzima obavezu da kupcima svojih aparata, a pod uslovima i redosledom definisanim u ovoj izjavi, obezbedi:

- besplatno otklanjanje kvarova u garantnom roku, koji bi nastali kod uobičajene upotrebe ili zbog grešaka u proizvodnji i materijalu, ili
- zamenu aparata kada opravka shodno odredbi prethodne tačke nije moguća, ili
- povrat novca kada ni zamena aparata shodno odredbi prethodne tačke nije moguća.

Ukupan rok garancije je 5 godine.

Garantni rok počinje da važi od datuma kupovine proizvoda, odnosno od prijema istog od strane kupca, a što se dokazuje fiskalnim računom.

Garancija važi na teritoriji Republike Srbije.

Kupac može da izjavi reklamaciju usmeno u nekom od prodajnih objekata Lidl Srbija KD, odnosno telefonom, pisanim putem ili elektronskim putem na kontakte kompanije Lidl Srbija KD, uz dostavu računa na uvid. U cilju ispravnog funkcionisanja uređaj se koristi u skladu sa njegovom namenom i Uputstvom za upotrebu.

Na osnovani zahtev kupca, koji je izjavljen u garantnom roku i u skladu sa uslovima iz ove Izjave, prodavac će izvršiti otklanjanje kvarova i nedostataka na proizvodu ili druge radnje u skladu sa ovom Izjavom, a u roku predviđenom Zakonom.

Garantni uslovi:

Pre obraćanja prodavcu za tehničku pomoć, potrebno je proveriti ispravnost instalacije i ostalih potrebnih uslova naznačenih u Uputstvu za upotrebu.

Kupac je dužan da prodavcu preda sve pripadajuće delove uređaja koje je preuzeo u trenutku kupovine.

Popravke u roku garancije:

Garancija važi počev od dana kada je proizvod predat kupcu, a koja se utvrđuje na osnovu fiskalnog računa. U garantnom periodu davalac garancije, odnosno prodavac je u obavezi da otkloni tehničke kvarove koji bi nastali kod uobičajene upotrebe ili zbog grešaka u proizvodnji i materijalu, bez naknade i u zakonskom roku. Ukoliko opravka nije moguća, davalac garancije, odnosno prodavac je ovlašćen i dužan da sprovede druge radnje u skladu sa ovom Izjavom.

Lidl i proizvođač nisu u mogućnosti da garantuju obezbeđivanje servisiranja i dostupnost rezervnih ili zamenskih delova van postupka ostvarivanja prava iz garancije/ zakonske odgovornosti za saobraznost. Ukoliko za tim bude potrebe, putem naše Službe za potrošače možete proveriti dostupnost rezervnih delova i opcije za popravku. Hvala na razumevanju.

Garancija ne važi u sledecim slučajevima:

1. Ukoliko prodavcu uz uređaj nije priložen fiskalni račun ili drugi dokaz o kupovini koji sadrži datum prodaje.
2. Ukoliko je kvar prouzrokovan udarom groma, strujnim udarom ili sličnim delovanjem spoljne sile na sam uređaj (požar, poplava, naponski udar...).
3. Ukoliko su nastali kvarovi i oštećenja na uređaju posledica delovanja spoljnih uticaja, kao što su: velika vlaga, previsoka i suviše niska temperatura (pucanje cevi usled smrzavanja, oštećenja gumenih delova, rđanje, itd.)
4. Ukoliko uređaj nije korišćen u skladu sa Uputstvom za upotrebu.
5. Ukoliko je uređaj pokušalo da popravi treće neovlašćeno lice.
6. Ukoliko uređaj nije korišćen u skladu sa namenom.
7. Ukoliko je čišćenje i održavanje uređaja urađeno protivno Uputstvu za upotrebu.
8. Ukoliko je uređaj korišćen u profesionalne svrhe.

9. Ukoliko uz proizvod nisu predati svi pripadajući delovi proizvoda koje je kupac preuzeo u trenutku kupovine.

Naziv proizvoda:	Električna lančana testera
Model:	PPEKS 2500 B2
IAN/Serijski broj:	495711_2504/000001-016700
Proizvođač:	Grizzly Tools GmbH & Co. KG ; Stockstädter Str. 20; 63762 Großostheim; NEMACKA; www.grizzlytools.de
Ovlašćeni serviser:	ICOM Communications doo, Novosadski put 68, 21203 Veternik, tel. 021 3000 151, mob. 060 480 0476
Datum predaje robe potrošaču:	datum sa fiskalnog računa
Uvozi i stavlja u promet:	Lidl Srbija KD, Prva južna radna 3, 22330 Nova Pazova, Republika Srbija, tel. 0800 801 807, Kontakt obrazac na parksidediy.com

Kako izjaviti reklamaciju?

Molimo Vas:

- da pozovete korisnički servis: 0800 801 807
- pošaljete e-mail na: grizzly@lidl.rs

- posetite najbližu Lidl prodavnicu. Da bismo osigurali najbržu asistenciju, molimo da sačuvate fiskalni račun i date ga na uvid prilikom izjavljivanja reklamacije.

Prevod originalne EU deklaracije o usklađenosti

Uređaj: **Električna lančana testera**

Model: **PPEKS 2500 B2**

Serijski broj: 000001-016700

Gore navedeni predmet Izjave ispunjava relevantne harmonizovane propise Unije:

2006/42/EC • 2014/30/EU • 2000/14/EC & 2005/88/EC • 2011/65/EU & (EU) 2015/863

Gore naveden predmet Izjave ispunjava propise smernice 2011/65/EU Evropskog parlamenta i veća od 8. juna 2011. godine za ograničenje upotrebe određenih opasnih materija u električnim i elektronskim uređajima.

Da bi se obezbedila usklađenost, primenjeni su sledeći usaglašeni standardi, kao i nacionalni standardi i propisi:

**EN 62841-1:2015/A11:2022 • EN 62841-4-1:2020 • EN ISO 12100:2010
EN IEC 55014-1:2021 • EN IEC 55014-2:2021
EN IEC 61000-3-2:2019/A2:2024 • EN 61000-3-3:2013/A2:2021
EN IEC 63000:2018**

U skladu sa Direktivom 2000/14/EC o emisiji buke, potvrđeno je sledeće:

Nivo zvučne snage (L_{WA})

- izmereno: 106,9 dB;
- garantovano: 109 dB

Korišćen postupak ocenjivanja usaglašenosti prema 2000/14/EC, Aneks VI.

EC sertifikat o tipskom ispitivanju

- Broj: M6A 036607 2324 Rev.00
- Obavestio organ: TÜV SÜD Product Service GmbH • Ridlerstraße 65
80339 München • Deutschland, NB: 0123

Isključivu odgovornost za izdavanje ove Izjave o usklađenosti snosi proizvođač:



Grizzly Tools GmbH & Co. KG
Stockstädter Str. 20
63762 Großostheim
NEMAČKA
15.12.2025

Christian Frank

Ovlašćeni predstavnik za dokumentaciju

Cuprins

Introducere.....	124
Utilizarea prevăzută.....	124
Furnitura livrată/accesorii.....	125
Prezentare generală.....	125
Descrierea funcționării.....	125
Date tehnice.....	125
Indicații de siguranță.....	126
Semnificația indicațiilor de siguranță...	126
Pictograme și simboluri.....	126
Avertismente generale de siguranță pentru unelte electrice.....	127
Instrucțiuni de siguranță pentru ferăstrăie cu lanț.....	129
Indicații de siguranță suplimentare.....	130
Cauzele și prevenirea de către operator a reculului.....	130
Riscuri reziduale.....	131
Pregătirea.....	131
Dispozitive de siguranță.....	131
Funcționarea.....	132
Înainte de funcționării.....	132
Pornirea și oprirea.....	133
Tehnici de tăiere.....	133
Curățarea, întreținerea și depozitarea.....	135
Curățarea.....	136
Întreținere.....	136
Depozitarea.....	139
Transport.....	140
Depistarea defecțiunilor.....	140
Eliminarea/protecția mediului.....	141
Service.....	141
Garanție.....	141
Reparație-service.....	142
Service-Center.....	143
Importator.....	143
Piese de schimb și accesorii.....	143
Traducerea originalului declarației de conformitate UE.....	144
Reprezentare explodată.....	215

Introducere

Felicitări pentru achiziția noului dvs. ferăstrău electric cu lanț (numit în continuare aparat sau sculă electrică).

V-ați decis astfel pentru un aparat de calitate ridicată. Acest aparat a fost verificat în timpul

producției cu privire la calitate și a fost supus unui control final. Capacitatea de funcționare a aparatului dumneavoastră este așadar asigurată.

Nu se poate exclude faptul că, în cazuri individuale, pot exista cantități reziduale de lubrifianti pe sau în aparat. Aceasta nu este o deficiență sau un defect și niciun motiv de îngrijorare.



Instrucțiunile de utilizare sunt parte componentă a acestui aparat. Acestea conțin indicații importante referitoare la siguranța, utilizarea și eliminarea produsului. Citiți cu atenție instrucțiunile de utilizare. Familiarizați-vă cu elementele de operare și utilizarea corectă a aparatului. Aparatul trebuie utilizat numai conform descrierii și pentru domeniile de utilizare indicate. Păstrați cu grijă aceste instrucțiuni de utilizare și predați aparatul către terți însoțit de toate documentele.

Utilizarea prevăzută

Aparatul este destinat exclusiv pentru utilizarea următoare:

- Tăierea lemnului

Aparatul nu este destinat niciunui alt tip de aplicație. Aceasta include, de exemplu, tăierea zidăriei, a plasticului, a pietrei, a metalului, a alimentelor sau a lemnului care conține obiecte străine (de exemplu, cuie sau șuruburi).

Aparatul este destinat utilizării de către adulți. Tinerii cu vârsta peste 16 ani pot folosi aparatul numai sub supraveghere.

Ferăstrăul cu lanț poate fi folosit doar de o singură persoană. Utilizatorul trebuie să poarte echipament individual de protecție (EIP) adecvat. Ferăstrăul cu lanț trebuie să fie ținut cu mâna dreaptă de mânerul din spate și cu mâna stângă de mânerul din față.

Înainte de a utiliza aparatul, utilizatorul trebuie să fi citit și să fi înțeles toate informațiile și instrucțiunile din instrucțiunile de utilizare.

Orice altă utilizare nespecificată în mod explicit în aceste instrucțiuni de utilizare poate reprezenta un pericol serios pentru utilizator și poate conduce la deteriorarea aparatului. Operatorul sau utilizatorul aparatului este răspunzător accidentele sau daunele produse altor persoane sau proprietății acestora. Aparatul este destinat utilizării în mediul casnic. Acesta nu a fost conceput pen-

tru utilizarea permanentă industrială. Folosirea aparatului în scop industrial are ca rezultat pierderea garanției. Producătorul nu este responsabil pentru daunele produse ca urmare a utilizării neconforme cu destinația sau a operării greșite.

Furnitura livrată/accesorii

Dezambalați aparatul și verificați furnitura livrată.

Eliminați ambalajul în mod regulamentar.

- Ferăstrău electric cu lanț
- Lamă (premontat)
- Lanț de ferăstrău (premontat)
- Apărătoare lanț
- Geantă de transport
- Sticlă de ulei (130 ml Ulei bio lanț de ferăstrău)
- instrucțiuni originale

Prezentare generală

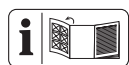

Veți găsi imaginile aparatului pe pagina pliată din față și din spate.

Fig. A

- 1 Mâner posterior
- 2 Manetă frână de lanț/protecție frontală mâini
- 3 Lamă
- 4 Lanț de ferăstrău
- 5 Stea de deviere
- 6 Prințător de lanț (invizibil)
- 7 Piuliță-flutură (Capac roată de lanț)
- 8 Șurub de prindere a lanțului
- 9 Capac roată de lanț
- 10 Capac (Perie de cărbune)
- 11 Protecția posterioară a mâinilor
- 12 Descărcare de tracțiune
- 13 Cablu de alimentare de la rețea
- 14 Capac rezervor (Ulei pentru lanț)
- 15 Mâner frontal
- 16 Blocare cuplare
- 17 Întrerupător de pornire/oprire
- 18 Linia de vizibilitate/Indicator direcție de cădere
- 19 Marcaj minim „MIN” (Indicator nivel de ulei)
- 20 Indicator nivel de ulei

- 21 Gheară
- 22 Orificiu gaură de cheie
- 23 Apărătoare lanț
- 24 Sticlă de ulei
- 25 Geantă de transport

Fig. B

- 26 Scurgere de ulei
 - 27 Bolțuri lamă
 - 28 Roată de lanț
 - 29 Cioc
 - 30 Știft de tensionare a lanțului
 - 31 Prindere (Știft de tensionare a lanțului)
- Fig. D**
- 32 Perie de cărbune
 - 33 Prindere (Perie de cărbune)

Descrierea funcționării

Ferăstrăul cu lanț este acționat de un electromotor.

Lanțul de ferăstrău rotativ este ghidat peste o lamă (șină de ghidare). Ferăstrăul cu lanț este echipat cu o frână de lanț cu oprire rapidă. Un sistem automat de ulei asigură lubrifierea continuă a lanțului. Ferăstrăul cu lanț este, de asemenea, echipat cu un sistem de tensionare a lanțului cu eliberare rapidă. Pentru protecția utilizatorului, aparatul este prevăzut cu diferite dispozitive de protecție. Informații despre funcția elementelor de comandă găsiți în descrierile următoare.

Date tehnice

Ferăstrău electric cu lanț ..PPEKS 2500 B2

Tensiune nominală U	230-240 V~, 50 Hz
Putere nominală de intrare P	2500 W
Clasă de protecție	IP II (dublă izolație)
Tip de protecție	IPX0
Viteză lanț v_0	16 m/s
Greutate	
– cu lamă și lanț de ferăstrău	5,5 kg
– fără lamă și lanț de ferăstrău	4,7 kg
Volum rezervor	130 cm ³
Lanț de ferăstrău	Kangxin ALP-50-62S
–Pas de lanț	9,53 mm (0,375")
–Număr de elemente de acționare	62
–Grosime verigă de antrenare	1,3 mm
Lamă	Kangxin 18" AP18-62-507P
–Tip lamă	18"

- Lungimea lamei 50 cm (500 mm)
- Lungime de tăiere 45 cm (450 mm)
- Divizare roată de lanț 9,53 mm (0,375")
- Numărul dinților (roată de lanț) 6
- Nivel de presiune acustică (L_{pA})
..... 94 dB; $K_{pA}=3$ dB
- Nivel de putere acustică (L_{WA})
- garantat 109 dB
- măsurat 106,9 dB; $K_{WA}=2,35$ dB
- Vibrație (a_h) 5,53 m/s²; $K=1,5$ m/s²

Indicații privind valorile de zgomot și vibrații

Valorile zgomotului și ale vibrațiilor au fost determinate conform normelor și dispozițiilor numite în declarația de conformitate.

⚠ PRECAUȚIE! Afectarea auzului! Purtați antifoane.

Valorile totale specificate ale vibrației și ale emisiilor de zgomot au fost măsurate în conformitate cu o procedură de verificare standardizată și pot fi utilizate pentru compararea unei unele electrice cu o altă unealtă. Valorile totale specificate ale vibrației și ale emisiilor de zgomot pot fi utilizate și pentru estimarea preliminară a solicitării.

⚠ AVERTIZARE! Emisiile de vibrații și de zgomot pot diferi de valoarea indicată în timpul utilizării propriu-zise a sculei electrice, în funcție de felul și modul în care scula electrică este utilizată, îndeosebi ce tip de piesă este prelucrată. Este necesară stabilirea măsurilor de siguranță pentru protecția operatorului, care se bazează pe o evaluare a solicitării la vibrație în timpul condițiilor propriu-zise de utilizare. Pentru aceasta trebuie luate în considerare toate părțile ciclului de exploatare, de exemplu momentele în care scula electrică este decuplată și cele în care, deși este cuplată, funcționează fără sarcină.

Indicații de siguranță

Această secțiune tratează indicațiile de siguranță de bază la utilizarea aparatului.

⚠ AVERTIZARE! Un ferăstrău cu lanț este un aparat periculos, care poate cauza vătămări serioase sau chiar mortale în cazul utilizării greșite sau neglijente. De aceea, respectați întotdeauna pentru siguranța dumneavoastră și a celorlalți următoarele in-

strucțiuni de siguranță și întrebați un specialist în caz de incertitudini pentru consiliere.

Semnificația indicațiilor de siguranță

⚠ PERICOL! Dacă nu urmați această indicație de siguranță, apare un accident. Urmearea este vătămare corporală gravă sau deces.

⚠ AVERTIZARE! Dacă nu urmați această indicație de siguranță, este probabil să apară un accident. Urmearea este probabil vătămare corporală gravă sau deces.

⚠ PRECAUȚIE! Dacă nu urmați această indicație de siguranță, apare un accident. Urmearea este probabil vătămare corporală ușoară sau moderată.

OBSERVAȚIE! Dacă nu urmați această indicație de siguranță, apare un accident. Urmearea este probabil o pagubă materială.

Pictograme și simboluri

Pictograme pe aparat

OBSERVAȚIE! Înaintea lucrului familiarizați-vă bine cu toate elementele de operare. Exersați utilizarea ferăstrăului cu lanț și cereți unui expert să vă explice funcția, modul de funcționare și tehnicile de tăiere.

OBSERVAȚIE! Lanțul de ferăstrău nu se roteste, dacă frâna lanțului este cuplată. Eliberați frâna lanțului trăgând maneta acesteia în direcția mânerului din față.



Atenție!



Citiți instrucțiunile de utilizare



Se va utiliza protecție pentru auz



Se va utiliza protecție pentru ochi



Se va utiliza protecție pentru cap



Se vor utiliza mănuși de protecție



Purtați încălțăminte de protecție cu talpă stabilă!



Utilizarea îmbrăcăminte de protecție



Lucrați întotdeauna cu ambele mâini!



Este interzisă folosirea aparatului în condiții de ploaie și umiditate ambientală.



Atenție! Recul - Aveți grijă la reculul aparatului în timp ce lucrați.



Scoateți imediat fișa de la alimentarea de la rețea, atunci când cablul de rețea s-a deteriorat, s-a înfășurat sau a fost secționat.



Nivelul de putere acustică garantat LWA în dB(A)

MIN

Marcaj nivel minim „MIN” al indicatorului nivelului de ulei



Ungerea lanțului de ferăstrău



Frână de lanț



Aparatele electrice nu trebuie eliminate în gunoiul menajer.



Clasă de protecție II (dublă izolație)

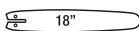

Tip lamă

Pictograme aflate dedesubtul capacului roții de lanț

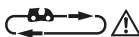

Țineți cont de direcția de mers a lanțului de ferăstrău. Atenție! Citiți instrucțiunile de utilizare.

Pictograme aflate pe capacul roții de lanț



Direcția de mers a lanțului de ferăstrău

Pictograme pe lamă



Tip lamă



Lățime canal



Pas de lanț



Numărul de elemente de antrenare

Pictograme pe maneta frânei de lanț



Frână de lanț activată



Frână de lanț dezactivată

Pictograme pe piulița fluture (capac roată de lanț)



DESCHIS



ÎNCHIS

Pictograme pe șurubul de prindere a lanțului



slăbire



tensionare

Bildzeichen Abdeckung Kohlebürsten



Kohlebürste austauschen
DESCHIS



ÎNCHIS

Pictograme de pe flaconul de ulei



A se păstra într-un loc inaccesibil copiilor

Avertismente generale de siguranță pentru unelte electrice

⚠ AVERTIZARE! Citiți toate avertismentele de siguranță, instrucțiunile, ilustrațiile și specificațiile furnizate împreună cu această unealtă electrică. Nerespectarea tuturor instrucțiunilor enumerate mai jos poate avea ca rezultat șoc electric, incendiu și/sau vătămare gravă. **Păstrați toate avertismentele și instrucțiunile pentru referințe ulterioare.**

Termenul „unealtă electrică” din avertismentele se referă la unealta electrică cu alimentare de la rețeaua electrică (cu fir) sau la unealta electrică cu acumulatori (fără fir).

1. **SIGURANȚA ZONEI DE LUCRU**

- a) **Păstrați zona de lucru curată și bine luminată.** Zonele dezordonate sau întunecate favorizează accidentele.
- b) **Nu folosiți unelte electrice în atmosfere explozive, cum ar fi în prezența**

unor lichide, gaze sau pulberi inflamabile. Unelele electrice creează scântei care pot aprinde pulberea sau vaporii.

- c) **Țineți copiii și persoanele prezente la distanță atunci când folosiți o unealtă electrică.** Distragerea atenției poate cauza pierderea controlului.

2. SIGURANȚA ELECTRICĂ

- a) **Ștecherul uneltei electrice trebuie să se potrivească cu priza. Nu modificați niciodată ștecherul în niciun fel. Nu utilizați ștechere adaptoare cu unelte electrice împământate (legare la pământ).** Ștecherele nemodificate și prizele potrivite vor reduce riscul de șoc electric.
- b) **Evitați contactul corpului cu suprafețele împământate sau legate la pământ, cum ar fi țevi, radiatoare, cuptoare și frigider.** Există un risc crescut de șoc electric atunci când corpul dumneavoastră este legat la pământ sau împământat.
- c) **Nu expuneți uneltele electrice la ploaie sau condiții de umiditate.** Apa care intră într-o unealtă electrică va crește riscul de șoc electric.
- d) **Nu suprasolicitați cablul. Nu folosiți niciodată cablul pentru a transporta, trage sau scoate din priză unealta electrică. Țineți cablul departe de căldură, ulei, margini ascuțite sau piese în mișcare.** Cablurile deteriorate sau încurcate cresc riscul de șoc electric.
- e) **Atunci când folosiți o unealtă electrică în aer liber, utilizați un prelungitor adecvat pentru utilizare în aer liber.** Utilizarea unui cablu adecvat pentru exterior reduce riscul de șoc electric.
- f) **În cazul în care este inevitabilă utilizarea unei unelte electrice într-o locație cu umezeală, utilizați o sursă de alimentare protejată de un dispozitiv de curent rezidual (RCD).** Utilizarea unui dispozitiv de curent rezidual reduce riscul de șoc electric.

3. SIGURANȚA PERSONALĂ

- a) **Rămâneți în alertă, urmăriți ceea ce faceți și folosiți simțul rațional atunci când folosiți o unealtă electrică. Nu folosiți o unealtă electrică în timp ce sunteți obosit sau sub influența drogurilor, alcoolului sau a medicamentelor.** Un moment de neatenție în timpul utilizării

uneltelor electrice poate avea ca rezultat vătămări corporale grave.

- b) **Utilizați echipament individual de protecție. Purtați întotdeauna protecție pentru ochi.** Echipamentul de protecție, cum ar fi o mască de praf, pantofi de siguranță antiderapați, cască de protecție sau protecție auditivă, utilizat în condiții adecvate, va reduce vătămările corporale.
- c) **Preveniți pornirea neintenționată. Asigurați-vă că comutatorul de încărcare este în poziția oprit înainte de a conecta sursa de alimentare și/sau la pachetul de acumulatori, de a ridica sau de a transporta unealta.** Transportarea uneltelor electrice cu degetul pe comutatorul de încărcare sau pe alimentarea cu energie a uneltelor electrice care au întrerupătorul pornit facilitează producerea accidentelor.
- d) **Îndepărtați orice cheie de reglare înainte de a porni unealta electrică.** O cheie fixă sau o altă cheie lăsată atașată pe o parte rotativă a uneltei electrice poate provoca vătămări corporale.
- e) **Nu vă întindeți prea mult. Păstrați-vă în permanență echilibrul și poziția corectă a picioarelor.** Acest lucru permite un control mai bun al uneltei electrice în situații neprevăzute.
- f) **Îmbrăcați-vă corespunzător. Nu purtați haine largi sau bijuterii. Țineți-vă părul și hainele departe de piesele în mișcare.** Hainele largi, bijuteriile sau părul lung pot fi prinse în piesele în mișcare.
- g) **În cazul în care sunt prevăzute dispozitive pentru conectarea instalațiilor de aspirare și colectare a prafului, asigurați-vă că acestea sunt conectate și utilizate în mod corespunzător.** Utilizarea colectării prafului poate reduce pericolele legate de praf.
- h) **Nu lăsați ca obișnuință dobândită în urma utilizării frecvente a uneltelor să vă permită să deveniți încrezător și să ignorați principiile de siguranță a uneltelor.** O acțiune neglijentă poate provoca vătămări grave într-o fracțiune de secundă.

4. UTILIZAREA ȘI ÎNGRIJIREA UNELTELOR ELECTRICE

- a) **Nu forțați unealta electrică. Folosiți unealta electrică potrivită pentru aplicația dumneavoastră.** Unelele electrice

- corecte vor face treaba mai bine și mai sigur, la viteză pentru care au fost proiectate.
- b) **Nu utilizați unealta electrică dacă comutatorul de încărcare nu o pornește și nu o oprește.** Orice unealtă electrică care nu poate fi controlată cu ajutorul comutatorului de încărcare este periculoasă și trebuie reparată.
 - c) **Deconectați ștecherul de la sursa de alimentare și/sau scoateți pachetul de acumulatori, dacă este detașabil, din unalta electrică înainte de a face orice reglaje, de a schimba accesoriile sau de a depozita uneltele electrice.** Astfel de măsuri preventive de siguranță reduc riscul de pornire accidentală a uneltei electrice.
 - d) **Nu depozitați uneltele electrice nefolosite la îndemâna copiilor și nu permiteți persoanelor, care nu sunt familiarizate cu unalta electrică sau cu aceste instrucțiuni, să folosească unalta electrică.** Uneltele electrice sunt periculoase dacă se află în mâinile unor utilizatori neinstruiți.
 - e) **Întreținerea uneltelor electrice și a accesoriilor. Verificați ca piesele în mișcare să nu fie aliniate necorespunzător sau blocate, să nu existe piese rupte și orice altă stare care ar putea afecta funcționarea uneltei electrice. Dacă este deteriorată, reparați unalta electrică înainte de utilizare.** Multe accidente sunt cauzate de uneltele electrice întreținute necorespunzător.
 - f) **Păstrați uneltele de tăiere ascuțite și curate.** Uneltele de tăiere întreținute corespunzător, cu muchii de tăiere ascuțite, sunt mai puțin susceptibile de a se bloca și sunt mai ușor de controlat.
 - g) **Folosiți unalta electrică, accesoriile și cuțitele acestora etc. în conformitate cu aceste instrucțiuni, ținând cont de condițiile de lucru și de lucrările care urmează să fie efectuate.** Utilizarea uneltei electrice pentru operațiuni diferite de cele prevăzute ar putea duce la o situație periculoasă.
 - h) **Păstrați mânerul și suprafețele de prindere uscate, curate și fără ulei și grăsimi.** Mânerul și suprafețele de prindere alunecoase nu permit manevrarea și controlul sigur al uneltei în situații neprevăzute.

5. SERVICE

- a) **Trimiteți unalta electrică pentru reparații la o persoană calificată, care să efectueze reparații folosind numai piese de schimb identice.** Acest lucru va asigura menținerea siguranței uneltei electrice.

Instrucțiuni de siguranță pentru ferăstraie cu lanț

- a) **Nu apropiați lanțul ferăstrăului de nicio parte a corpului. Înainte de a porni ferăstrăul, asigurați-vă că lanțul nu atinge nimic.** Atunci când lucrați cu un ferăstrău cu lanț, un moment de neglijență poate face ca îmbrăcămintea sau părți ale corpului să fie prinse în lanțul ferăstrăului.
- b) **Întotdeauna țineți ferăstrăul cu lanț cu mâna dreaptă pe mânerul din spate și cu mâna stângă pe mânerul din față.** Ținerea ferăstrăului cu lanț în poziția inversă de lucru, crește riscul de rănire și nu ar trebui utilizată.
- c) **Țineți ferăstrăul cu lanț numai de suprafețele izolate de prindere, deoarece lanțul de ferăstrău poate atinge cabluri de curent ascunse.** Contactul lanțului de ferăstrău cu un cablu aflat sub tensiune poate încălca și părțile metalice ale aparatului și poate conduce la electrocutare.
- d) **Purtați ochelari de protecție. Alte echipamente de protecție pentru auz, cap, mâini, picioare și tălpi sunt recomandate.** Echipamentul de protecție potrivit reduce pericolul de rănire datorat așchiiilor și contactului accidental cu lanțul ferăstrăului.
- e) **Nu lucrați cu ferăstrăul cu lanț în copac, pe o scară, pe un acoperiș sau pe o suprafață instabilă.** Există un pericol de vătămare gravă în cazul utilizării într-un astfel de mod.
- f) **Asigurați-vă întotdeauna că aveți o poziție fixă și utilizați ferăstrăul cu lanț numai când stați pe teren fix, sigur și nivelat.** Suprafețele alunecoase sau cele instabile pot duce la pierderea echilibrului sau pierderea controlului asupra ferăstrăului cu lanț.
- g) **Așteptați-vă ca, atunci când tăiați o ramură aflată sub tensiune, aceasta să balanseze înapoi.** Atunci când tensiunea din fibrele lemnoase este eliberată, ramura poate lovi utilizatorul și/sau se poa-

te pierde controlul asupra ferăstrăului cu lanț.

- h) **Fiți foarte atenți atunci când tăiați tu-
fișuri sau copaci tineri.** Materialul subțire poate fi prins în lanțul de ferăstrău și vă poate lovi sau dezechilibra.
- i) **Transportați ferăstrăul cu lanț oprit,
ținând de mânerul din față, cu lanțul
de ferăstrău îndepărtat de corpul
dvs. Când transportați sau depozitați
ferăstrăul cu lanț, puneți întotdeauna
capacul de protecție.** Manipularea aten-
tă a ferăstrăului cu lanț reduce probabi-
litatea contactului accidental cu lanțul
ferăstrăului aflat în funcțiune.
- j) **Urmați instrucțiunile pentru lubrifiere,
tensionarea lanțului și schimbarea șin-
ei de ghidare și a lanțului.** Un lanț ten-
sionat sau lubrifiat necorespunzător se
poate rupe sau poate crește riscul de re-
cul.
- k) **Tăiați doar material lemnos. Nu utilizați
ferăstrăul cu lanț pentru activități pen-
tru care nu este proiectat. De exemplu:
Nu utilizați ferăstrăul cu lanț pentru
a tăia metal, plastic, zidărie sau mate-
riale de construcție, care nu sunt din
lemn.** Utilizarea ferăstrăului cu lanț pen-
tru activități care nu sunt prevăzute, po-
ate duce la situații periculoase.
- l) **Nu încercați să doborâți un copac,
înainte de a înțelege clar riscurile și de
a ști cum să le evitați.** Utilizatorul sau al-
te persoane pot fi grav rănite prin căde-
rea unui copac.

Indicații de siguranță suplimentare

- **⚠️ AVERTIZARE!** Această sculă electrică generează în timpul exploataării un câmp electromagnetic. Acest câmp poate influența în anumite condiții implanturile medicale active sau pasive. Pentru a diminua pericolul vătămarilor serioase sau mortale, recomandăm persoanelor cu implanturi medicale să se consulte cu medicul lor și cu producătorul implantului, înainte de a utiliza mașina.
- Poziționați cablul de racordare astfel încât să nu fie prins de crengi sau altele similare în timpul tăierii.
- Utilizați un întrerupător diferențial (Residual Current Device) cu un curent de declanșare de 30 mA sau mai puțin.

- Folosiți numai cabluri de rețea aprobate de tipul constructiv H07RN-F, care nu au o lungime mai mare de 75 m și sunt proiectate pentru utilizare în exterior. Secțiunea transversală a lițelor cablului de rețea trebuie să fie de minim 2,5 mm². Înainte de utilizare desfășurați complet cablul de pe tambur. Verificați cablul de rețea cu privire la daune.
- Urmați cu atenție instrucțiunile de întreținere, control și service din acest manual de utilizare. Dispozitivele de protecție și piesele deteriorate trebuie reparate sau înlocuite regulamentar de către centrul nostru de service, în măsura în care instrucțiunile de utilizare nu specifică altfel.
- Nu utilizați ferăstrăul cu lanț fără lubrifiere. Utilizați numai lubrifianții recomandați în acest scop.
- Exersați tăierea lemnului rotund pe o capră de ferăstrău sau pe un cadru, dacă sunteți la prima utilizare.
- Dacă cablul de racordare la rețea al sculei electrice este deteriorat, acesta se va înlocui printr-un cablu de racordare la rețea special fabricat, care este disponibil prin organizația de serviciu pentru clienți.
- Recomandăm ca în cazul în care este necesară înlocuirea cablului de racordare, acest lucru să fie efectuat de către producător sau de către un reprezentant al său (de ex. atelier autorizat, serviciul clienți etc.).

Cauzele și prevenirea de către operator a reculului

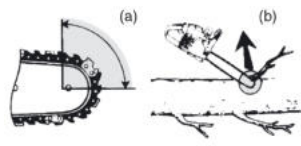

- Reculul poate apărea atunci când nasul sau vârful ghidajului atinge un obiect sau când lemnul se închide și strânge lanțul ferăstrăului în timpul tăierii (Fig. b).
- În unele cazuri, contactul cu vârful poate provoca o reacție inversă bruscă, lovind bara de ghidare în sus și înapoi spre operator (Fig. a).
- Prinderea lanțului ferăstrăului de-a lungul părții superioare a barei de ghidare poate

împinge rapid bara de ghidare înapoi spre operator.

- Oricare dintre aceste reacții vă poate face să pierdeți controlul ferăstrăului, ceea ce ar putea duce la vătămări corporale grave. Nu vă bazați exclusiv pe dispozitivele de siguranță încorporate în ferăstrău. În calitate de utilizator de ferăstrău cu lanț, ar trebui să luați mai multe măsuri pentru a evita accidentele sau rănila la lucrările de tăiere.

Reculurile sunt rezultatul utilizării necorespunzătoare a ferăstrăului cu lanț și/sau a procedurilor sau condițiilor de funcționare incorecte și pot fi evitate prin luarea măsurilor de precauție adecvate, după cum se arată mai jos:

- **Mențineți o prindere fermă, cu degetele mari și mici în jurul mânerelor ferăstrăului cu lanț, cu ambele mâini pe ferăstrău și poziționați-vă corpul și brațul astfel încât să vă permiteți să rezistați forțelor de recul.** Forțele de recul pot fi controlate de către operator, dacă se iau măsurile de precauție adecvate. Nu dați drumul la ferăstrăul cu lanț.
- **Nu vă întindeți prea mult și nu tăiați mai sus de înălțimea umerilor.** Acest lucru ajută la prevenirea contactului neintenționat cu vârful și permite un control mai bun al ferăstrăului cu lanț în situații neașteptate.
- **Utilizați numai bare de ghidare și lanțuri de ferăstrău de schimb specificate de producător.** Înlocuirea incorectă a barelor de ghidare și a lanțurilor de ferăstrău poate cauza ruperea lanțului și/sau reculul.
- **Folosiți instrucțiunile de ascuțire și întreținere ale producătorului pentru lanțul de ferăstrău.** Scăderea înălțimii dispozitivului de măsurare a adâncimii poate duce la o creștere a reculului.

Riscuri reziduale

Și dacă operați acest aparat conform prevederilor, există întotdeauna riscuri reziduale. Următoarele pericole pot apărea raportat la modul constructiv și varianta de execuție a acestui aparat:

- Afecțiuni auditive, dacă nu se poartă anti-foane adecvate.
- Probleme de sănătate care rezultă din vibrațiile mână-braț, în cazul în care aparatul este utilizat pe o perioadă mai lungă

de timp sau dacă nu este ghidat și întreținut în mod corespunzător.

- Răniri prin tăiere

⚠ AVERTIZARE! Pericol din cauza câmpului electromagnetic generat în timpul funcționării aparatului. Câmpul poate influența în anumite condiții implanturile medicale active sau pasive. Pentru a diminua pericolul vătămarilor serioase sau mortale, recomandăm persoanelor cu implanturi medicale să se consulte cu medicul lor și cu producătorul implantului medical, înainte de a utiliza scula electrică.

Pregătirea

⚠ AVERTIZARE! Pericol de vătămare datorită pornirii accidentale a aparatului. Introduceți ștecărul de conectare în priză, numai atunci când aparatul este complet pregătit pentru utilizare.

Dispozitive de siguranță

Următoarele dispozitive de siguranță sunt prevăzute pentru a proteja utilizatorul și aparatul:

Mânerul din spate (1) cu apărătoare de mână din spate (11)

- Protejează mâna de ramuri, crengi și în cazul în care lanțul de ferăstrău sare.

Manetă frână de lanț/protecție frontală a mâinii (2)

- Lanțul de ferăstrău nu funcționează, dacă frâna de lanț este blocată.
- Oprește imediat lanțul ferăstrăului în cazul unui recul.
- Pârghia poate fi acționată și manual.
- Protejează mâna stângă a operatorului, în cazul în care aceasta alunecă de pe mânerul din față.

Lanț de ferăstrău (4) cu recul redus

- Ajută la prevenirea reculurilor datorită dispozitivelor de siguranță special dezvoltate.

Prinzător de lanț (6)

- Reduce riscul de rănire în cazul în care lanțul de ferăstrău sare sau se rupe.

Blocare cuplare (16)

- Pentru a porni aparatul, blocarea cuplării trebuie să fie deblocată.

Înterupător de pornire/oprire (17) cu oprire imediată a lanțului

- Aparatul se oprește imediat după ce înterupătorul de pornire/oprire este eliberat.

Gheară (21)

- Crește stabilitatea atunci când se fac tăieturi verticale.
- Facilitează tăierea cu ferăstrăul.

Funcționarea

Înainte de funcționării

▲ AVERTIZARE! Pericol de accidentare! În timpul lucrului cu lanțul de ferăstrău purtați întotdeauna mănuși de protecție și utilizați numai piese originale. Deconectați ștecherul de la rețeaua electrică înainte de a efectua orice lucrare la ferăstrăul cu lanț. Efectuați următorii pași înainte de a utiliza ferăstrăul cu lanț:

- dacă este necesar *Montarea lanțului de ferăstrău și lamei, Pag. 137*
- *Întinderea lanțului de ferăstrău, Pag. 137*
- *Umplerea uleiului pentru lanț, Pag. 132*
- *Verificarea frânei de lanț, Pag. 132*
- verificați sistemul automat de ulei

Verificarea frânei de lanț

Hinweise

- Die Sägekette läuft nicht, wenn die Kettenbremse eingerastet ist.
- **▲ GEFAHR!** Verletzungsgefahr durch nachlaufende Sägekette. Wenn die Kettenbremse nicht richtig funktioniert, dürfen Sie die Kettensäge nicht verwenden. Wenden Sie sich an das Service Center.

Vorgehen

1. Stellen Sie das Gerät auf eine flache Oberfläche.
2. Schließen Sie das Gerät an die Netzspannung an.
3. Lösen Sie die Kettenbremse, indem Sie den Kettenbremshebel (2) gegen den vorderen Griff (15) ziehen.
4. Halten Sie das Gerät mit beiden Händen gut fest, mit der rechten Hand am hinteren (1) und mit der linken Hand am vorderen Handgriff (15). Daumen und Finger müssen die Handgriffe fest umschließen.
5. Schalten Sie das Gerät ein.
6. Betätigen Sie bei laufendem Motor mit der linken Hand den Kettenbremshe-

bel (2). Schieben Sie hierzu den Kettenbremshebel (2) vom vorderen Handgriff (15) weg.

Die Sägekette sollte abrupt stoppen.

7. Wenn die Kettenbremse richtig funktioniert, lassen Sie den Ein-/Ausschalter (17) los und lösen Sie die Kettenbremse.

Verificarea lubrifierii lanțului

OBSERVAȚIE! Dacă lucrați cu ferăstrăul cu lanț cu prea puțin ulei, performanța de tăiere și durata de funcționare a lanțului de ferăstrău se reduc, deoarece se tocește mai repede lanțul de ferăstrău. Puteți recunoaște uleiul insuficient prin apariția fumului sau decolorarea lamei. Asigurați-vă că uleiul curge întotdeauna pe lanț.

Indicații

- Înaintea începerii lucrului verificați nivelul de ulei.
- Puteți verifica lubrifierea lanțului în orice moment în timpul funcționării.

Procedură

1. În timp ce lanțul de ferăstrău este în funcțiune: Țineți ferăstrăul cu lanț deasupra unei suprafețe de culoare deschisă. Observați urmele de ulei. Ferăstrăul cu lanț nu trebuie să atingă solul!
 - **Urme evidente de ulei:** Ferăstrăul cu lanț funcționează perfect
 - **Urme slabe de ulei:** Reglarea debitului de ulei
 - **Nicio urmă de ulei:** Curățarea scurgerii uleiului

Umplerea uleiului pentru lanț

▲ AVERTIZARE! Pericol de incendiu! Opriti întotdeauna aparatul și lăsați motorul să se răcească înainte de a umple cu ulei de lanț.

OBSERVAȚIE! Dacă lucrați cu ferăstrăul cu lanț cu prea puțin ulei, performanța de tăiere și durata de funcționare a lanțului de ferăstrău se reduc, deoarece se tocește mai repede lanțul de ferăstrău. Puteți recunoaște uleiul insuficient prin apariția fumului sau decolorarea lamei. Asigurați-vă că uleiul curge întotdeauna pe lanț.

De îndată ce lanțul este în mișcare, uleiul curge către lamă (3).

- Verificați periodic nivelul uleiului și completați uleiul dacă este scăzut. Volum rezervor: 130 cm³
- Utilizați ulei bio de lanț, care conține aditivi pentru a reduce frecarea și uzura. Alter-

nativ, utilizați ulei de lubrifiere a lanțului cu o proporție redusă de aditivi de aderență.

- Goliți rezervorul de ulei în cazul perioadelor mai îndelungate de nefuncționare (6–8 săptămâni).

Procedură

1. Așezați aparatul pe o parte, astfel încât capacul rezervorului (14) să fie orientat în sus.
2. Deșurubați capacul rezervorului (14).
3. Umpleți uleiul bio de lanț în rezervor.
4. Ștergeți orice ulei care eventual s-a vărsat.
5. Înșurubați capacul rezervorului (14).

Pornirea și oprirea

Premise

- Lama (3), lanțul de ferăstrău (4) și capacul roții de lanț (9) sunt montate corect.
- Suficient ulei de lanț în rezervor. Completați cu ulei de lanț, dacă este cazul (*Umplerea uleiului pentru lanț, Pag. 132*).
- Tensiunea de conectare la rețeaua electrică corespunde cu cea de pe plăcuța de tip a aparatului.

Procedură (Fig. C)

1. Formați o buclă la capătul cablului de prelungire și agățați-o în dispozitivul de detensionare (12) de pe mânerul din spate (1).
2. Conectați aparatul la tensiunea de rețea.
3. Desfaceți frâna de lanț, prin tragerea manetei frânei de lanț (2) în direcția mânerului din față (15).
4. Țineți ferăstrăul cu lanț bine strâns cu ambele mâini, cu mâna dreaptă de mânerul din spate (1) și cu mâna stângă de mânerul din față (15). Toate cele cinci degete trebuie să cuprindă complet mânerul.
5. Înaintea pornirii, asigurați-vă că ferăstrăul cu lanț nu atinge niciun obiect.
6. Pentru a porni, apăsați blocarea cuplării (16) cu degetul mare drept și apoi apăsați întrerupătorul de pornire/oprire (17). Ferăstrăul cu lanț funcționează la viteză maximă. Eliberați din nou blocarea cuplării (16).
7. Eliberați întrerupătorul de pornire/oprire (17) și opriți ferăstrăul cu lanț. O comutare pe funcționare continuă nu este posibilă.

Tehnici de tăiere

⚠ AVERTIZARE! Pericol de accidentare! Atunci când lanțul de ferăstrău este blocat, nu încercați să scoateți drijba cu forța. Opriți motorul și utilizați un braț de pârghie sau o pană pentru a elibera ferăstrăul cu lanț.

- La lucrul cu ferăstrăul în pantă stați întotdeauna deasupra trunchiului de copac.
- Îndepărtați murdăria, pietrele, scoarța desfăcută, cuiele, clemele și sârma de pe copac.
- Lanțul de ferăstrău nu trebuie să atingă alte sau alte obiecte în timpul tăierii sau după aceea.
- Aveți un control mai bun, atunci când tăiați cu partea inferioară a lamei (cu lanțul de tragere) și nu cu partea superioară a lamei (cu lanțul de împingere).
- Asigurați-vă că lanțul nu este prins în tăietura ferăstrăului. Trunchiul copacului nu trebuie rupt sau despicat.
- Rețineți, de asemenea, măsurile de precauție împotriva reculului (*Cauzele și prevenirea de către operator a reculului, Pag. 130*).
- Reduceți presiunea de contact spre sfârșitul tăierii, fără a slăbi strângerea fermă a mânerelor ferăstrăului cu lanț, pentru a menține controlul deplin în momentul „tăierii”.
- Fierăstrăul cu lanț poate aluneca neașteptat în timpul tăierii. Acest lucru se întâmplă în special atunci când șina nu are aderență pe o suprafață rotundă, netedă sau dură sau când se taie cu vârful șinei.? Țineți întotdeauna ferăstrăul ferm cu ambele mâini, stați într-o poziție stabilă și evitați să începeți tăierea doar cu vârful șinei.
- După finalizarea tăieturii așteptați oprirea ferăstrăului cu lanț, înainte de a-l îndepărta.
- Opriți întotdeauna motorul ferăstrăului cu lanț, înainte de a trece de la copac la copac.

Doborârea copacilor

⚠ AVERTIZARE! Este necesară multă experiență, pentru a doborî copaci. Doborâți copaci, numai dacă puteți lucra în siguranță cu ferăstrăul cu lanț. Nu utilizați în niciun caz ferăstrăul cu lanț, dacă vă simțiți nesigur.

⚠ PRECAUȚIE! Nu doborâți un copac atunci când există vânt puternic sau schim-

bător, când există riscul de deteriorare a bunurilor sau când copacul ar putea lovi cabluri. Atunci când se doboară copaci trebuie avut grijă, ca alte persoane să nu fie expuse pericolelor, să nu fie atinse cablurile de utilități și să nu fie cauzate niciun fel de pagube materiale. Dacă un copac atinge cablurile de utilități, atunci compania de utilități trebuie înștiințată imediat.

⚠️ PRECAUȚIE! Noi sfătuim utilizatorii neexperimentați din motive de siguranță, să doboare un trunchi de copac cu o lungime de lamă, care este mai mică decât diametrul trunchiului.

- Aveți grijă ca în apropierea zonei de lucru să nu se afle copii sau animale. Distanța de siguranță dintre copacul de doborât și locul de muncă aflat în apropiere trebuie să fie de 2 ½ lungimea copacului.
- Aveți grijă la direcția de cădere. Utilizatorul trebuie să se poată mișca în siguranță în apropierea copacului căzut, pentru a putea debita ușor copacul și a putea îndepărta ramurile. Se va evita prinderea unui alt copac de către copacul doborât.
- Fiți atenți la direcția firească de cădere care depinde de înclinația și curbura copacului, direcția vântului, lungimea celei mai mari ramuri și numărul ramurilor.
- Atunci când tăiați pe o pantă, stați mai sus de copacul care urmează să fie tăiat. Copacul se va rostogoli sau va aluneca probabil la vale după tăiere.
- Copacii mici cu un diametru de 15-18 cm pot fi tăiați în mod obișnuit cu o tăietură.
- La copaci cu un diametru mai mare trebuie să fie făcute tăieturi de creștere și o tăietură de doborâre (Fig. L).
- Dacă se taie și se doboară concomitent de către două sau mai multe persoane, atunci distanța între persoanele care taie și doboară trebuie să fie egală cu minim dublul înălțimii copacului care trebuie doborât.

De îndată ce ați terminat procesul de tăiere, pliați protecția auditivă astfel încât să puteți auzi sunete și semnale de avertizare.

Procedură

1. Curățarea de crengi (Fig. J)

Îndepărtați ramurile care atârnă prin plasarea tăieturii deasupra ramurii. Nu curățați de ramuri niciodată mai sus de înălțimea umărului.

2. Zona de fugă (Fig. I)

Îndepărtați tufișurile din jurul copacului, pentru a asigura o retragere ușoară. Zona de fugă (1) trebuie să se afle cu circa 45° decalată în spatele direcției de doborâre planificate (2).

3. Tăierea creștăturii de doborâre (A) (Fig. L)

Plasați o creștătură de doborâre în direcția în care trebuie să cadă copacul. Începeți cu tăietura inferioară, orizontală. Adâncimea de tăiere trebuie să fie circa 1/3 din diametrul trunchiului. Acum, faceți o tăietură oblică cu ferăstrăul cu un unghi de tăiere de aproximativ 45°, de sus, care întâlnește exact tăietura inferioară de ferăstrău. Astfel este evitată blocarea lanțului de ferăstrău sau a șinei de ghidare la efectuarea celei de-a doua tăieturi.

⚠️ AVERTIZARE! Nu pășiți niciodată în fața unui copac care este creat.

4. Tăietură de doborâre (B) (Fig. L)

Executați tăietura de doborâre pe cealaltă parte a trunchiului. Stați în stânga trunchiului de copac și tăiați cu lanțul de fierăstrău prin tragere (cu partea inferioară a lamei). Tăietura de doborâre trebuie să decurgă orizontal cel puțin 5 cm deasupra tăieturii orizontale de creștere. Aceasta trebuie să fie adâncă, astfel încât distanța față de linia de tăiere a creștăturii 1/10 din diametrul trunchiului. Partea de trunchi netăiată este denumită punte (bară de tăiere). Puntea împiedică rotirea și căderea copacului în direcția greșită. Nu rețezați această punte cu ferăstrăul. La apropierea tăieturii de punte copacul urmează să înceapă să cadă. Dacă se observă că copacul nu cade în direcția dorită sau se înclină înapoi și prin de lanțul de ferăstrău, întrerupeți tăietura. Pentru deschiderea tăieturii și schimbarea poziției copacului în direcția de cădere dorită, utilizați pene din lemn, material plastic sau aluminiu.

5. Introduceți o pană de tăiere sau o ran-gă în tăietura de doborâre de îndată ce adâncimea de tăiere o permite, pentru a împiedica blocarea lamei (Fig. M).
6. În cazul în care diametrul trunchiului este mai mare decât lungimea lamei, faceți două tăieturi (Fig. N).
7. După executarea tăieturii de doborâre copacul cade de la sine sau cu ajutorul penei de doborâre sau a răngii.

▲ AVERTIZARE! Imediat ce copacul începe să cadă, scoateți ferăstrăul cu lanț din tăietură, opriți motorul, puneți ferăstrăul cu lanț jos și părăsiți locul de muncă prin calea de retragere. Fiți atenți la ramurile care cad și nu vă împiedicați.

Curățarea de crengi

Curățarea de crengi este denumirea pentru îndepărtarea de crengi și ramuri de pe un copac căzut.

▲ PRECAUȚIE! Pericol de accidentare! Nu tăiați niciodată cu ferăstrăul de crengi, dacă se află pe trunchiul copacului. Fii cu ochii pe zona de recul când ramurile sunt sub tensiune.

(Fig. J)

- Îndepărtați ramura de sprijin abia după debitare.
- Tăiați ramurile aflate sub tensiune de jos în sus pentru a preveni blocarea aparatului.
- Folosiți aceeași tehnică ca și la *Debitarea*, Pag. 135 atunci când tăiați ramuri mai groase.
- Lucrați în stânga trunchiului și cât mai aproape posibil de aparat. În funcție de posibilitate, greutatea aparatului se sprijină pe trunchi.
- Schimbați locația, pentru a tăia ramurile de pe fiecare parte a trunchiului.
- Tăiați individual crengile ramificate la lungime. Pentru moment, lăsați ramurile mai mari îndreptate în jos și care susțin copacul.
- Separați ramurile mai mici cu o singură tăietură.

Debitarea

Debitarea este tăierea cu ferăstrăul a trunchiurilor doborâte de copaci în mici secțiuni.

- Fiți atenți la o poziție sigură și la distribuția uniformă a greutății corpului pe ambele picioare.
- Sprijiniți trunchiul, dacă este posibil. Trunchiul ar trebui să fie susținut și sprijinit de crengi, grinzii sau pene.
- Asigurați-vă că lanțul de ferăstrău nu atinge solul în timpul tăierii.
- Stați deasupra trunchiului pe un teren înclinat.

Tehnici de tăiere la lungime

Trunchiul se află pe sol (Fig. E)

Tăiați cu ferăstrăul complet trunchiul de sus și fiți atenți la capătul tăierii, să nu atingă solul. Dacă există posibilitatea, rotiți trunchiul, tăiați cu ferăstrăul 2/3 din acesta. Apoi rotiți trunchiul și tăiați restul trunchiului de sus.

Trunchiul este sprijinit la un capăt (Fig. F)

Tăiați mai întâi cu ferăstrăul de jos în sus (cu partea superioară a lamei) 1/3 din diametrul trunchiului, pentru a evita o despicare. Tăiați apoi cu ferăstrăul de sus în jos (cu partea inferioară a lamei) pe prima tăietură, pentru a evita o blocare.

Trunchiul este sprijinit la ambele capete (Fig. G)

Tăiați mai întâi cu ferăstrăul de sus în jos (cu partea inferioară a lamei) 1/3 din diametrul trunchiului. Tăiați apoi cu ferăstrăul de jos în sus (cu partea superioară a lamei), până când întâlniți tăietura.

Tăierea pe o capră de ferăstrău (Fig. H)

Țineți ferăstrăul cu lanț bine cu ambele mâini și conduceți aparatul în timpul tăierii în fața corpului. Dacă trunchiul este separat, conduceți mașina în dreapta pe lângă corp (1). Țineți brațul stâng cât mai drept posibil (2). Fiți atent la căderea trunchiului. Așezați-vă astfel încât trunchiul tăiat să nu reprezinte niciun pericol. Fiți atent la picioarele dumneavoastră. Trunchiul tăiat ar putea cauza vătămări în timpul prăbușirii. Păstrați-vă echilibrul (3).

Curățarea, întreținerea și depozitarea

▲ AVERTIZARE! Șoc electric! Pericol de vătămare datorită pornirii accidentale a aparatului. Protejați-vă în cazul lucrărilor de întreținere și curățenie. Opriți aparatul și scoateți ștecărul de racordare din priză.

Lucrările de întreținere și mentenanță care nu sunt descrise în aceste instrucțiuni de utilizare trebuie efectuate de către centrul nostru de service. Utilizați numai piese de schimb originale.

▲ PRECAUȚIE! Ferăstrăul cu lanț poate deveni uleios după utilizare, iar uleiul se poate scurge dacă este depozitat pe o parte sau cu capul în jos. Acesta este un proces normal, condiționat de către orificiul necesar de ventilație de la marginea superioară a rezervorului și nu reprezintă un motiv de recla-

mație. Deoarece fiecare ferăstrău cu lanț este controlat în timpul fabricației și este testat cu ulei, ar putea fi un mic rest în rezervor în ciuda golirii, care murdărește ușor carcasa cu ulei în timpul transportului. Vă rugăm să curățați carcasa cu o lavetă.

Curățarea

▲ AVERTIZARE! Șoc electric! Nu stropiți niciodată aparatul cu apă.

▲ PRECAUȚIE! Vătămări prin tăiere! Purtați mănuși rezistente la tăieturi atunci când manipulați lanțul de ferăstrău sau bara de ghidare.

OBSERVAȚIE! Pericol de deteriorare. Substanțele chimice pot ataca piesele din plastic ale aparatului. Nu folosiți agenți de curățare resp. solvenți.

Curățați bine mașina. Astfel prelungiți durata de funcționarea mașinii și evitați accidentele.

Curățarea după fiecare utilizare

- Păstrați mânerul fără ulei sau unsoare. Dacă este necesar, curățați mânerul cu o cârpă umedă spălată în apă cu săpun.

- Curățați lanțul de ferăstrău. Nu folosiți niciun lichid pentru a curăța lanțul de ferăstrău. Ungeți ușor lanțul de ferăstrău cu ulei pentru lanț după curățare.
- Pentru curățare, scoateți și capacul roții de lanț (9), astfel încât și această zonă să poată fi curățată.
- Curățați lama (3).
- Curățați fantele de ventilație și suprafețele mașinii cu o perie sau o cârpă uscată.
- Curățați scurgerea uleiului (26) pentru a asigura o ungere fără probleme, automată a lanțului de ferăstrău în timpul funcționării. Folosiți o perie sau o cârpă pentru a șterge orice reziduu din pasajul de ulei.

Întreținere

Intervale de întreținere

Efectuați cu regularitate lucrările de întreținere menționate în tabelul următor. Print-o întreținere regulată se prelungeste durata de viață a aparatului. Veți obține astfel o performanță de tăiere optimă și evitați accidentele.

Piesa mașinii	Acțiune	Înainte de utilizare	După 10ore de funcționare	După fiecare utilizare
Componente ale frânei de lanț	Inspecție vizuală, înlocuiți dacă este necesar	✓		
Roată de lanț (28)	Inspecție vizuală, înlocuiți dacă este necesar	✓		
Lanț de ferăstrău (4)	Verificați lanțul de ferăstrău, ungeți-l, rectificați-l sau înlocuiți-l dacă este necesar	✓		
Lanț de ferăstrău (4)	Curățarea și ungerea lanțului de ferăstrău			✓
Lamă (3)	<i>Întreținerea lamei, Pag. 139</i>	✓		✓
Lamă (3)	<i>Întoarcerea lamei, Pag. 139</i>		✓	
Sistem automat de ulei	Verificați, curățați pasajul de ulei dacă este necesar	✓		

Demontarea lamei și a lanțului de ferăstrău

▲ PRECAUȚIE! Vătămări prin tăiere! Purtați mănuși rezistente la tăieturi atunci când manipulați lanțul de ferăstrău sau bara de ghidare.

Procedură (Fig. B)

1. Scoateți ștecărul de alimentare din priză.
2. Așezați aparatul pe o suprafață plană.

3. Dezactivați frâna de lanț: Trageți maneta frânei de lanț (2) spre spate spre mânerul din față (15).
4. Puteți monta din nou capacul pinionului (9) numai dacă banda de frânare a lanțului este slăbită.
5. Slăbiți tensiunea lanțului: Rotiți șurubul de tensionare a lanțului (8) ↺.
6. Îndepărtați capacul roții de lanț (9): Rotiți piulița fluture (7) ↺.

- Împingeți lama (3) în direcția pinionului (28).
Puteți îndepărta lanțul de ferăstrău (4) și lama (3).
- Curățați canelura lamei. În cazul în care există depuneri de murdărie, lanțul de ferăstrău (4) poate sări din șină.
- Verificați dacă roata de lanț (28) este uzată sau deteriorată. Dacă este uzată sau deteriorată:
Adresați-vă centrului de service.

Schimbarea lanțului de ferăstrău și a lamei

Înainte de înlocuirea lanțului de ferăstrău, trebuie curățată canelura șinei de ghidare de murdărie, deoarece în cazul depunerilor de murdărie existente, lanțul de ferăstrău poate sări de pe șină. Depunerile pot absorbi și uleiul pentru lanț. Urmarea ar fi că uleiul pentru lanț nu ar ajunge sau ar ajunge într-o mică măsură pe latura inferioară a șinei, iar gresarea ar fi redusă.

Premise

- Demontarea lamei și a lanțului de ferăstrău, Pag. 136

Procedură (Fig. B)

- Înlocuiți lama (3)/lanțul de ferăstrău (4).
- Montați lama (3) și lanțul de ferăstrău (4) conform descrierii de mai jos *Montarea lanțului de ferăstrău și lamei, Pag. 137.*

Montarea lanțului de ferăstrău și lamei

▲ PRECAUȚIE! Pericol de vătămare datorită pornirii accidentale a aparatului. Opriti aparatul și scoateți ștecărul de conectare din priză. Asigurați-vă că toate piesele mobile au ajuns în stare de repaus complet

▲ PRECAUȚIE! Vătămări prin tăiere! Purtați mănuși rezistente la tăieturi atunci când manipulați lanțul de ferăstrău sau bara de ghidare.

Procedură (Fig. B)

- Așezați aparatul pe o suprafață plană.
- Îndepărtați capacul roții de lanț (9): Rotiți piulița fluture (7) ⚡.
- Distribuiți lanțul de ferăstrău (4) într-o buclă, astfel încât muchiile de tăiere să fie orientate în sens orar. Orientați-vă după pictograma de dedesubtul roții de lanț (4) pentru orientarea lanțului de ferăstrău (28).



- Așezați lama (3) pe bolțurile lamei (27) și împingeți-o pe roata de lanț (28).
- Înfășurați lanțul de ferăstrău (4) pe roata de lanț (28).
- Introduceți lanțul de ferăstrău (4) în partea superioară a lamei (3) în canelura lamei. Începeți de la roata de lanț (28). Este normal ca lanțul de ferăstrău (4) să atârne.
- Trageți lama(3) spre înainte, pentru a tensiona lanțul de ferăstrău(4).
- Puneți capacul roții de lanț (9). În acest scop trebuie introdus mai întâi ciococ (29) de la capacul roții de lanț (9) în prinderea prevăzută în acest sens de la aparat. Asigurați-vă că știftul de tensionare a lanțului (30) se angajează în prinderea (31).
- Strângeți piulița fluture (7) cu forță moderată ⚡.
- Întinderea lanțului de ferăstrău: Rotiți șurubul de tensionare a lanțului (8) ⚡.
- Strângeți piulița-fluture (7) ⚡.

Întinderea lanțului de ferăstrău

OBSERVAȚIE! Nu tensionați sau schimbați lanțul de ferăstrău cât este încă fierbinte, deoarece după răcire se strânge din nou încă puțin. În caz de nerespectare, aceasta poate duce la deteriorări ale șinei de ghidare sau ale motorului, deoarece lanțul de ferăstrău va sta prea întins pe lamă.

Tensionarea regulată a lanțului de ferăstrău servește la siguranța utilizatorului și reduce resp. împiedică uzura și deteriorările lanțului. Recomandăm utilizatorului ca înainte de a începe lucrul precum și la intervale de cca. 10 minute să controleze tensionarea lanțului, iar dacă e cazul, să o corecteze. În timpul lucrărilor cu ferăstrăul, lanțul de ferăstrău se încălzește și astfel se dilată puțin. Această „prelungire” trebuie luată în considerare în special la lanțurile noi de ferăstrău.

Tensionarea și gresarea lanțului influențează în mare măsură durata de viață a lanțului de ferăstrău. În cazul unui lanț nou de ferăstrău trebuie să reajustați tensionarea lanțului după maximum 5 tăieri.

Lanțul de ferăstrău este tensionat corect, dacă acesta nu atârna la partea inferioară a lamei și se poate trage complet cu mâna băgată în mânășă. La tragerea de lanț de ferăstrău cu 9N (cca. 1 kg) forță de tracțiune

lanțul de ferăstrău și lama nu trebuie să aibă distanță mai mare de 2 mm.

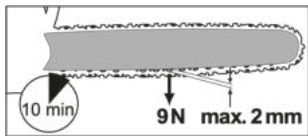

⚠ PRECAUȚIE! Pericol de vătămare datorită pornirii accidentale a aparatului. Oprțiți aparatul și scoateți ștecărul de conectare din priză. Asigurați-vă că toate piesele mobile au ajuns în stare de repaus complet

Procedură

1. Asigurați-vă că frâna de lanț este eliberată, adică maneta frânei de lanț (2) este trasă contra mânerului din față (15).
2. Slăbiți piulița fluture (7) ⤴.
3. Pentru tensionarea lanțului de ferăstrău rotiți șurubul de tensionare a lanțului (8) ⤴.

Pentru slăbirea tensionării rotiți șurubul de tensionare a lanțului (8) ⤴.

4. Strângeți din nou piulița-fluture (7) ⤴.

În cazul unui lanț nou de ferăstrău trebuie să rejustați tensiunea lanțului după maximum 5 tăieri.

Ascuțirea dinților de tăiere

⚠ PRECAUȚIE! Pericol de accidentare! Un lanț de ferăstrău greșit ascuțit mărește pericolul de recul! Utilizați mănuși rezistente la tăiere, atunci când manipulați lanțul de ferăstrău sau lama.

Un lanț de ferăstrău ascuțit asigură o performanță optimă de tăiere. Acesta mănâncă ușor din lemn și lasă în urmă așchii de lemn mari, lungi. Un lanț de ferăstrău este toxic, dacă echipamentul de tăiere trebuie să apese lemnul și așchiile de lemn sunt foarte mici. În cazul unui lanț de ferăstrău foarte toxic nu se produc așchii, ci numai praf de lemn.

Sunt necesare scule speciale pentru ascuțirea lanțului de ferăstrău, asigurându-se că acesta este ascuțit la unghiul și adâncimea corectă. Pentru utilizatori neexperimentați de ferăstraie cu lanț recomandăm ca ferăstrăul cu lanț să fie ascuțit de un specialist sau de un atelier specializat. Dacă aveți încredere în ascuțirea lanțului, procedați conform instrucțiunilor pentru aparatul de ascuțit lanțuri de ferăstrău (de exemplu, Parkside PSG 85 B2).

- Părțile care taie ale lanțului de ferăstrău sunt verigi de tăiere, care constau dintr-un dinte de tăiere și o urechiușă restrictor de adâncime. Distanța de înălțime între acestea două determină adâncimea de ascuțire.
- Lanțul este uzat și trebuie înlocuit cu un nou lanț de ferăstrău, dacă au mai rămas doar cca. 4 mm din dințele de tăiere.
- La ascuțirea dinților de tăiere trebuie să fie luate în considerare următoarele valori (Fig. K):
 - Unghi de ascuțire (30°)
 - Unghi de degajare (85°)
 - Adâncime de ascuțire (0,65 mm)
 - Diametru pile rotunde (4,0 mm)

⚠ AVERTIZARE! Pericol de accident! Abaterile de la dimensiunile geometriei de tăiere pot duce la o creștere a tendinței de recul a mașinii.

Sculă necesară și mijloace auxiliare

- Pilă rotundă
- Pilă plată

Procedură (Fig. K)

1. Oprțiți aparatul și scoateți ștecărul de alimentare din priză.
2. Asigurați-vă că lanțul ferăstrăului este bine tensionat pentru a permite ascuțirea corectă.
3. Ascuțiți numai de la interior spre exterior. Conduceți pilele rotunde de la partea interioară a dintelui de tăiere spre exterior. Ridicați pila, dacă o retrageți.
4. Ascuțiți mai întâi dinții unei părți. Întoarceți apoi lanțul ferăstrăului și ascuțiți dinții de pe cealaltă parte.
5. Controlați lungimea verigilor de tăiere. După ascuțire, toate verigile de tăiere trebuie să aibă aceeași lungime și lățime.
6. După fiecare a treia ascuțire, verificați adâncimea de ascuțire (limita de adâncime) și ajustați înălțimea cu ajutorul unei pile plate. Limitarea adâncimii trebuie să rămână cu cca 0,65 mm în spate față de dințele de tăiere.
7. După resetare rotunjiți limitarea adâncimii puțin spre înainte.

Reglarea tensionării lanțului

Reglarea tensionării lanțului este descrisă în capitolul *Întinderea lanțului de ferăstrău*, Pag. 137.

Rularea noului lanț de ferăstrău

În cazul unui nou lanț de ferăstrău se reduce forța de tensionare după puțin timp. Prin urmare, trebuie să strângeți din nou lanțul de ferăstrău după primele 5 tăieturi, cel târziu după 10 minute de tăiere (*Întinderea lanțului de ferăstrău*, Pag. 137).

⚠️ AVERTIZARE! Pericol de accidentare!

Nu montați niciodată un lanț de ferăstrău nou pe o roată de lanț uzată sau pe o lamă deteriorată sau uzată. Lanțul de ferăstrău ar putea sări sau s-ar putea rupe.

Întreținerea lamei

⚠️ **PRECAUȚIE!** Vătămări prin tăiere! Purtați mănuși rezistente la tăieturi atunci când manipulați lanțul de ferăstrău sau bara de ghidare.

Sculă necesară și mijloace auxiliare

- Pilă plată

Procedură (Fig. B)

1. Opriti aparatul și scoateți ștecărul de alimentare din priză.
2. Îndepărtați capacul roții de lanț (9), lanțul de ferăstrău (4) și lama (3).
3. Verificați dacă este uzată lama (3).
4. Îndepărtați bavrile și îndreptați suprafețele de ghidare cu o pilă lată.
5. Curățați pasajul de ulei (26) pentru a asigura o ungere automată și fără probleme a lanțului de ferăstrău în timpul funcționării.
6. Montați lama (3), lanțul de ferăstrău (4) și capacul roții de lanț (9) și tensionați din nou lanțul de ferăstrău.

În cazul stării optime a scurgerii uleiului, lanțul de ferăstrău este stropit automat câteva secunde cu puțin ulei după pornirea ferăstrăului cu lanț.

Întoarcerea lamei

⚠️ **PRECAUȚIE!** Vătămări prin tăiere! Purtați mănuși rezistente la tăieturi atunci când manipulați lanțul de ferăstrău sau bara de ghidare.

Aproximativ la fiecare 10 ore de lucru, lama (3) trebuie întoarsă, pentru a se asigura o uzură uniformă.

Procedură (Fig. B)

1. Opriti aparatul și scoateți ștecărul de alimentare din priză.
2. Îndepărtați capacul roții de lanț (9), lanțul de ferăstrău (4) și lama (3).

3. Rotiți lama în jurul axei sale orizontale și montați lama și lanțul de ferăstrău așa cum este descris la *Montarea lanțului de ferăstrău și lamei*, Pag. 137. Observați direcția de deplasare a lanțului de ferăstrău!



Direcția de mers a lanțului de ferăstrău

4. Orientați-vă după pictograma de dedesubtul capacului roții de lanț (4) pentru așezarea lanțului de ferăstrău (9), dacă lama se rotește.

Schimbarea periilor de cărbune

⚠️ **PRECAUȚIE!** Pericol de vătămare datorită pornirii accidentale a aparatului. Opriti aparatul și scoateți ștecărul de conectare din priză. Asigurați-vă că toate piesele mobile au ajuns în stare de repaus complet

Indicații

- Înclocuiți întotdeauna periile de cărbune de pe ambele părți.

Sculă necesară și mijloace auxiliare

- Șurubelniță cu cap crestă

Procedură (Fig. D)

1. Slăbiți capacul periei de cărbune (10) cu o șurubelniță cu cap crestă.
2. Îndepărtați capacul periei de cărbune (10).
3. Scoateți peria de cărbune (32) din prinderea (33).
4. Introduceți o perie nouă de cărbune în prinderea (33). Respectați poziția de instalare.
5. Montați capacul periei de cărbune (10) pe aparat.
6. Fixați capacul periei de cărbune (10) cu o șurubelniță cu cap crestă.

Depozitarea

- Curățați și întrețineți aparatul înainte de depozitare.
- Atașați protecția lanțului (23).
- Goliți rezervorul de ulei înaintea perioadelor mai îndelungate de nefuncționare. Eliminați uleiul uzat în mod ecologic (*Eliminarea/protecția mediului*, Pag. 141).

Este posibil să mai existe încă resturi de ulei în furtunurile din aparat, care ar putea să se scurgă în timpul depozitării. Așezați aparatul pe o suprafață adecvată într-o tavă de ulei pentru depozitare.

- Păstrați aparatul într-un loc uscat și ferit de praf, fără a-l lăsa la îndemâna copiilor.

Montarea pe perete

Cu orificiul gaura cheii (22) de la partea inferioară a aparatului îl puteți suspenda pe perete.

⚠ AVERTIZARE! Vătămări corporale sau daune materiale în timpul găuririi. Contactul cu cablurile electrice poate duce la șoc electric și incendiu. Deteriorarea unei conducte de gaz poate conduce la explozie. Pătrunderea într-o conductă de apă cauzează daune materiale. Utilizați aparate adecvate de căutare pentru a depista cablurile de alimentare ascunse sau adresați-vă regiei locale de furnizare a utilităților.

Sculă necesară și mijloace auxiliare

- Șurub (cap șurub Ø: 7-10 mm)
- șurubelniță corespunzătoare
- dacă este necesar, dibluri

Procedură (Fig. A)

- Atașați cu ajutorul diblurilor un șurub în perete pe poziția dorită.

- Introduceți capul șurubului în perete astfel încât capul să rămână aprox. 10 mm în afară.
- Asigurați-vă că dispozitivul de suspendare este proiectat pentru greutatea aparatului.
- Puteți așeza aparatul cu orificiul pentru gaura cheii (22) către șurub și trageți aparatul în jos la opritor.

Transport

- Acoperiți lama și lanțul de ferăstrău cu apărătoarea de lanț (23) atunci când transportați aparatul.
- Pentru distanțe scurte la locul de muncă: Transportați aparatul de mânerul din față (15) cu lama îndreptată spre spate.
- Opritiți aparatul înaintea fiecărui transport. Asigurați aparatul în timpul transportului (și în autovehicule) împotriva răsturnării, pentru a evita răniurile, daunele sau scurgerea de carburant.
- Pe distanțe mai lungi sau în autovehicule: Transportați aparatul în geanta de transport furnizată (25).

Depistarea defecțiunilor

Tabelul următor vă ajută să înlăturați mici defecțiuni:

Problema	Cauza posibilă	Remedierea defecțiunilor
Aparatul nu pornește	Frâna de lanț blocată	<i>Verificarea frânei de lanț, Pag. 132</i>
	Tensiunea de la rețea lipsește	Verificați priza, cablul de alimentare de la rețea, ștecărul de conectare, siguranța, dacă este cazul dispuneți repararea de către un electrician.
	Întreprătorul de pornire/oprire (17) este defect	Adresați-vă centrului de service.
	Set de perii de cărbune uzat	
	Motorul este defect	
Lanțul de ferăstrău nu funcționează	Frâna de lanț blochează lanțul de ferăstrău (4)	<i>Verificarea frânei de lanț, Pag. 132</i>
Randament de tăiere slab	Lanț de ferăstrău (4) montat greșit	<i>Montarea lanțului de ferăstrău și lamei, Pag. 137</i>
	Lanț de ferăstrău (4) tocit	<ul style="list-style-type: none"> • <i>Ascuțirea dinților de tăiere, Pag. 138</i> • <i>Schimbarea lanțului de ferăstrău și a lamei, Pag. 137</i>
	Tensionare lanț insuficientă	<i>Întinderea lanțului de ferăstrău, Pag. 137</i>

Problema	Cauza posibilă	Remedierea defecțiunilor
Aparatul merge greu, lanțul de ferăstrău sare	Tensionare lanț insuficientă	<i>Întinderea lanțului de ferăstrău, Pag. 137</i>
Lanțul de ferăstrău se încălzește, când tăiați scoate fum, șina își modifică culoarea	Prea puțin ulei de lanț	<ul style="list-style-type: none"> • Verificarea nivelului de ulei și sistemul automat de ulei • <i>Umplerea uleiului pentru lanț, Pag. 132</i> • Curățarea scurgerii uleiului • Adresați-vă centrului de service.
Formare de scânteii	Perii de cărbune uzate	<i>Schimbarea periiilor de cărbune, Pag. 139</i>
Funcționare neregulată		
Putere redusă		

Eliminarea/protecția mediului

Goliți cu grijă rezervorul de ulei.

Nu aruncați uleiul uzat în canalizare sau în scurgere. Eliminați uleiul uzat în mod ecologic - predați-l unui centru de eliminare.

Predați aparatul, accesoriile și ambalajul unui centru de reciclare ecologică.



Aparatele electrice nu trebuie eliminate în gunoiul menajer.

Simbolul pubelei cu roți barate cu o cruce înseamnă că acest produs nu trebuie eliminat ca deșeu municipal nesortat la sfârșitul duratei sale de viață utilă.

Directiva 2012/19/EU privind deșeurile de echipamente electrice și electronice:

Consumatorii sunt obligați prin lege să recycleze echipamentele electrice și electronice într-un mod ecologic la sfârșitul duratei de funcționare a acestora. În acest fel, se asigură o reciclare ecologică și cu economie de resurse.

În funcție de transpunerea în legislația națională, este posibil să aveți următoarele opțiuni:

- returnarea la un punct de vânzare,
- predarea la un punct oficial de colectare,
- returnarea producătorului/distribuitorului.

Nu intrați în această categorie accesoriile atașate aparatelor vechi și mijloacele auxiliare fără componente electrice.

Service

Garanție

Stimată clientă, stimate client,
Pentru acest produs, primiți 5 ani garanție de la data cumpărării. În caz de deficiențe ale acestui produs, conform legii aveți drepturi față de vânzătorul produsului. Aceste drepturi legale nu sunt limitate de garanția noastră prezentată în cele ce urmează.

Condiții de garanție

Perioada de garanție începe la data cumpărării. Vă rugăm să păstrați bine bonul de casă original. Acest document este necesar ca dovadă pentru cumpărare. Dacă în interval de cinci ani de la data cumpărării acestui produs apare un defect de material sau de fabricație, produsul este reparat sau înlocuit - la alegerea noastră - gratuit de către noi. Această garanție presupune ca produsul defect și chitanța de cumpărare (bonul de casă) să fie prezentate în termenul de cinci ani și să se descrie pe scurt în scris, în ce constă defectul și momentul apariției acestuia.

În cazul în care defectul este acoperit de garanția noastră, veți primi înapoi produsul reparat sau un produs nou. Odată cu repararea sau schimbarea produsului nu începe o nouă perioadă de garanție.

Perioada de garanție și cererile de garanție legală

Timpul de nefuncționare din cauza lipsei de conformitate apărute în cadrul termenului de garanție prelungeste termenul de garanție legală de conformitate și cel al garanției comerciale și curge, după caz, din momentul la care a fost adusă la cunoștința vânzătorului lipsa de conformitate a produsului sau din

momentul prezentării produsului la vânzător/ unitatea service până la aducerea produsului în stare de utilizare normală și, respectiv, al notificării în scris în vederea ridicării produsului sau predării efective a produsului către consumator.

Produsele de folosință îndelungată care înlocuiesc produsele defecte în cadrul termenului de garanție vor beneficia de un nou termen de garanție care curge de la data schimbării produsului.

Domeniul de aplicare a garanției

Produsul a fost produs cu atenție în conformitate cu orientări stricte de calitate și a fost testat cu atenție înainte de livrare.

Garanția se aplică în cazul defectelor de material sau de fabricație. Această garanție nu se referă la piesele produsului, care sunt supuse uzurii normale și de aceea pot fi considerate ca fiind consumabile (de ex. Lanț de ferăstrău) sau pentru deteriorări la piese fragile.

Această garanție își pierde valabilitatea dacă produsul este deteriorat, a fost utilizat necorespunzător sau nu a fost întreținut. Valabil de asemenea pentru deteriorări cauzate de apă, îngheț, trăsnet, foc sau transport necorespunzător. Pentru a vă asigura că produsul este utilizat corect, toate indicațiile prezentate în instrucțiunile de utilizare trebuie respectate cu strictețe. Utilizările și acțiunile nerecomandate sau asupra cărora se avertizează în instrucțiunile de utilizare trebuie evitate cu orice preț.

Produsul este destinat exclusiv uzului privat și nu pentru uz comercial. Manipularea abuzivă și necorespunzătoare, utilizarea forței și intervențiile care nu au fost efectuate de către sucursala noastră de service autorizată vor anula garanția.

Procedura în cazul unei cereri de garanție

Pentru a vă asigura că cererea dumneavoastră este procesată rapid, vă rugăm să urmați instrucțiunile de mai jos:

- Pentru toate solicitările, vă rugăm să aveți la îndemână bonul de casă și numărul articolului (IAN 495711_2504) ca dovadă a achiziției.
- Vă rugăm să consultați plăcuța de identificare de pe produs, o gravură de pe produs, pagina de titlu a instrucțiunilor de operare (în stânga jos) sau autocolantul de pe partea din spate sau de jos a produsului pentru numărul de articol.

- În cazul în care apar erori de funcționare sau alte defecte, contactați mai întâi **telefonice** centrul de service menționat mai jos sau utilizați **formularul de contact**, care se află la parkside-diy.com în categoria **Service**.
- În cazul în care un produs este înregistrat ca fiind defect, îl puteți trimite, cu taxele poștale plătite, la adresa de service care v-a fost furnizată după consultarea Centrului nostru de service, anexând dovada de cumpărare (bonul de casă) și precizând care este defectul și când a apărut. Pentru a evita problemele de acceptare și costurile suplimentare, vă rugăm să folosiți numai adresa care vă este furnizată. Asigurați-vă că nu este vorba de o expediție fără costul de transport achitat, de mărfuri voluminoase, de transport expres sau de alte tipuri de transport special. Vă rugăm să expediați produsul, inclusiv toate accesoriile furnizate odată cu achiziția și să vă asigurați că ambalajul este suficient de sigur pentru transport.



Puteți vizualiza și descărca aceste manuale și multe alte manuale la parkside-diy.com. Acest cod QR vă va duce direct la parkside-diy.com. Selectați țara dumneavoastră și căutați instrucțiunile de utilizare prin intermediul măștii de căutare. Puteți deschide instrucțiunile de utilizare introducând numărul articolului (IAN) 495711_2504.

Reparație-service

Pentru reparații, **care nu fac obiectul garanției**, adresați-vă centrului de service. Acolo veți primi o estimare privind costurile.

- Putem procesa numai aparate, care sunt suficient ambalate și expediate cu transportul plătit. **Indicație:** Vă rugăm să trimiteți aparatul dvs. curățat și cu indicarea

defectului către adresa menționată a centrului nostru de service.

- Nu sunt acceptate aparatele expediate în mod necorespunzător, aparate trimise prin mărfuri voluminoase, Express sau cu alte transporturi speciale.
- Noi eliminăm gratuit aparatele defecte, care ne sunt trimise.

Service-Center



Service România

Tel.: 0800 890 605

Formular de contact pe

parkside-diy.com

IAN 495711_2504

Importator

Vă rugăm să aveți în vedere că adresa următoare nu este o adresă de service. Mai întâi contactați centrul de service menționat mai sus.

Grizzly Tools GmbH & Co. KG

Stockstädter Str. 20

63762 Großostheim

GERMANIA

www.grizzlytools.de

Piese de schimb și accesorii

Puteți obține piese de schimb și accesorii de la www.grizzlytools.shop. Dacă apar probleme în timpul procesului dvs. de comandă, contactați-ne prin magazinul nostru online. Pentru întrebări suplimentare adresați-vă către: *Service-Center, Pag. 143*

Poz. nr.	Denumire	Nr. de comandă
21	Gheară	91120416
14	Capac rezervor (Ulei pentru lanț)	91120418
3	Lamă	91120149
4	Lanț de ferăstrău	91120150
23	Apărătoare lanț	91120419
9	Capac roată de lanț	91120420

⚠️ AVERTIZARE! Utilizarea în siguranță a ferăstrăului cu lanț este posibilă numai cu lanțuri de ferăstrău și șine de ghidare admise. Utilizarea unor combinații neadmise poate provoca leziuni grave sau chiar fatale.

• Lamă:

- 18"AP18-62-507P (Kangxin)
- 18"180SDEA041 (Oregon)
- M1501862-1041TL (Trilink)

• Lanț de ferăstrău:

- ALP-50-62S (Kangxin)
- 91PX062X (Oregon)
- CL15062TL (Trilink)

Traducerea originalului declarației de conformitate UE

Produs: **Ferăstrău electric cu lanț**

Model: **PPEKS 2500 B2**

Numărul de serie: 000001-016700

Obiectul declarației descris mai sus este în conformitate cu legislația relevantă de armonizare a Uniunii:

2006/42/EC • 2014/30/EU • 2000/14/EC & 2005/88/EC • 2011/65/EU & (EU) 2015/863

Obiectul declarației descris mai sus este conform Directivei 2011/65/EU a Parlamentului European și a Consiliului din 8 iunie 2011 privind restricțiile de utilizare a anumitor substanțe periculoase în echipamentele electrice și electronice.

Pentru a asigura conformitatea, au fost aplicate următoarele standarde armonizate și standarde și reglementări naționale:

**EN 62841-1:2015/A11:2022 • EN 62841-4-1:2020 • EN ISO 12100:2010
EN IEC 55014-1:2021 • EN IEC 55014-2:2021
EN IEC 61000-3-2:2019/A2:2024 • EN 61000-3-3:2013/A2:2021
EN IEC 63000:2018**

În conformitate cu Directiva 2000/14/EC referitoare la zgomotul emis, se confirmă următoarele:

Nivel de putere acustică (L_{WA})

– măsurat: 106,9 dB;

– garantat: 109 dB

Procedura de evaluare a conformității aplicată în conformitate cu anexa VI la Directiva 2000/14/EC.

Certificat de examinare CE de tip

- Număr: M6A 036607 2324 Rev.00
- Organism notificat: TÜV SÜD Product Service GmbH • Ridlerstraße 65
80339 München • Deutschland, NB: 0123

Declarație de conformitate este emisă pe răspunderea exclusivă a producătorului:



Grizzly Tools GmbH & Co. KG
Stockstädter Str. 20
63762 Großostheim
GERMANIA
15.12.2025

Christian Frank
Reprezentant autorizat al documentației

Съдържание

Въведение.....	145
Употреба по предназначение.....	145
Окомплектовка на доставката/принадлежности.....	146
Преглед.....	146
Описание на функциите.....	146
Технически данни.....	147
Указания за безопасност.....	147
Значение на указанията за безопасност.....	147
Пиктограми и символи.....	148
Общи предупреждения за безопасност на електроинструментите.....	149
Указания за безопасна работа с верижни триони.....	151
Други указания за безопасност.....	151
Причини и предпазване на оператора от обратен откат.....	152
Остатъчни рискове.....	153
Подготовка.....	153
Предпазни устройства.....	153
Експлоатация.....	153
Преди експлоатация.....	153
Включване и изключване.....	155
Техники на рязане.....	155
Почистване, техническа поддръжка и съхранение.....	158
Почистване.....	158
Поддръжка.....	158
Съхранение.....	162
Транспорт.....	163
Търсене на грешки.....	163
Предаване за отпадъци/Опазване на околната среда.....	164
Сервизно обслужване.....	164
Гаранция.....	164
Гаранция.....	165
Ремонтен сервиз / извънгаранционно обслужване.....	167
Сервизен център.....	167
Вносител.....	167
Резервни части и принадлежности....	167
Превод на оригиналната съответствие на ЕС.....	168
Разглобен вид.....	215

Въведение

Поздравления за покупката на Вашия нов електрически верижен трион (наричан по-долу уред или електроинструмент). Вие сте избрали един висококачествен уред. Този уред е бил проверяван относно качеството по време на производството и е бил подложен на крайна проверка. По този начин функционалността на Вашия уред е гарантирана.

Не е изключено, в отделни случаи върху или вътре в уреда да се намират остатъчни количества смазочни материали. Това не е повреда или дефект и не е причина за тревога.



Ръководството за експлоатация е неразделна част от този уред. То съдържа важни указания за безопасността, употребата и изхвърлянето на уреда. Прочетете внимателно ръководството за експлоатация. Запознайте се с частите за управление и правилната употреба на уреда. Използвайте уреда само както е описано и за посочените области на приложение. Пазете добре ръководството за експлоатация и предайте всички документи заедно с уреда при препредаването му на трети лица.

Употреба по предназначение

Уредът е предназначен единствено за следната употреба:

- Рязане на дърво

Уредът не е предвиден за никакви други начини на употреба. Това включва напр. рязане на зидария, пластмаса, камък, метал, храна или дърво, които съдържат чужди предмети (напр. пирони или винтове).

Уредът е предназначен за употреба от пълнолетни лица. Младежи над 16 години трябва да използват уреда само под надзор.

Верижният трион може да се ползва само от едно лице. Потребителят трябва да носи подходящи лични предпазни средства (ЛПС). Верижният трион трябва да се държи с дясната ръка за задната ръкохватка и с лявата ръка за предната ръкохватка.

Преди употреба на уреда потребителят трябва да е прочел и разбрал всички указания и инструкции в ръководството за употреба.

Всяка друга употреба, която не е допусната изрично в това ръководство за експлоатация, може да представлява сериозна опасност за потребителя и доведе до щети по уреда. Операторът или потребителят на уреда е отговорен за злополуки или щети за други лица или тяхната собственост. Уредът е предназначен за дейности тип „домашен майстор“. Той не е конструиран за промишлена употреба. При комерсиална употреба, гаранцията е невалидна. Производителят не носи отговорност за щети в резултат на употреба не по предназначение или неправилно обслужване.

Окомплектовка на доставката/ принадлежности

Разопакувайте уреда и проверете окомплектовката на доставката.

Изхвърлете опаковъчния материал по подходящ начин.

- Електрически верижен трион
- Острие (монтиран предварително)
- Дърворезна верига (монтиран предварително)
- Защитата на веригата
- Чанта за носене
- Бутилка с масло (130 ml Био масло за дърворезна верига)
- Оригинална инструкция

Преглед

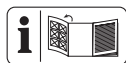

Изображенията на уреда ще намерите върху предната и задната разгъващи се страници.

Фиг. А

- 1 Задна ръкохватка
- 2 Спирачен лост на веригата/преден предпазител за ръцете
- 3 Острие
- 4 Дърворезна верига
- 5 Водеща звезда
- 6 Уловител на веригата (не се вижда)
- 7 Крилчата гайка (Капак на верижното колело)
- 8 Винт за затягане на веригата
- 9 Капак на верижното колело
- 10 Капак (Графитна четка)
- 11 Заден предпазител за ръцете

- 12 Защита срещу усукване на кабела
- 13 Мрежови захранващ кабел
- 14 Капачка на резервоара (Масло за вериги)
- 15 Предна ръкохватка
- 16 Блокировка срещу включване
- 17 Превключвател за включване/изключване
- 18 Линия на видимост/Индикатор за посока на падане
- 19 Минимална маркировка „MIN“ (Показание за нивото на маслото)
- 20 Показание за нивото на маслото
- 21 Назъбен ограничител
- 22 Отвор за закачане
- 23 Защитата на веригата
- 24 Бутилка с масло
- 25 Чанта за носене

Фиг. В

- 26 Канал за изтичане на масло
- 27 Болт на острието
- 28 Верижно колело
- 29 Носач
- 30 Щифт за опъване на веригата
- 31 Държач (Щифт за опъване на веригата)

Фиг. D

- 32 Графитна четка
- 33 Гнездо (Графитна четка)

Описание на функциите

Верижният трион се задвижва от електромотор.

Въртящата се дърворезна верига се води по острие (водеща шина). Верижният трион е оборудван със спирачка на веригата за бързо спиране. Автоматиката за масло гарантира постоянното смазване на веригата. Верижният трион е оборудван и със система за бързо натягане на веригата. За защита на потребителя уредът е оборудван с различни защитни устройства. Функцията на контролните елементи ще откриете в следващите описания.

Технически данни

Електрически верижен трион

.....PPEKS 2500 B2

Номинално напрежение U

.....230-240 V~, 50 Hz

Номинална входна мощност P 2500 W

Клас на защита II (двойната изолация)

Вид защитаIPX0

Скорост на веригата v_0 16 m/s

Тегло

– с острие и дърворезна верига 5,5 kg

– без острие и дърворезна верига ... 4,7 kg

Съдържание на резервоара 130 cm³

Дърворезна верига Kangxin ALP-50-62S

–Стъпка на веригата9,53 mm (0,375")

–Брой задвижващи звена62

–Сила на задвижващата връзка 1,3 mm

Острие Kangxin 18" AP18-62-507P

–Тип острие 18"

–Дължина на острието 50 cm (500 mm)

–Дължина на рязане 45 cm (450 mm)

Разстояние между звената

.....9,53 mm (0,375")

–Брой зъби (верижно колело) 6

Ниво на звуково налягане L_{pA}

..... 94 dB; $K_{pA}=3$ dB

Ниво на звукова мощност L_{WA}

– гарантирано 109 dB

– измерено 106,9 dB; $K_{WA}=2,35$ dB

Вибрации a_n 5,53 m/s²; $K=1,5$ m/s²

Указания за стойностите на шума и вибрациите

Стойностите на шума и вибрациите са определени според нормите и предписанията в декларацията за съответствие.

▲ ПОВИШЕНО ВНИМАНИЕ! Увреждане на слуха! Носете защита за слуха.

Посочените общи стойности на вибрациите и посочените стойности на шумовите емисии са измерени по стандартизиран метод на изпитване и могат да бъдат използвани за сравнение на един електрически инструмент с друг. Посочените общи стойности на вибрациите и посочените стойности на шумовите емисии могат също да се използват за предварителна оценка на натоварването.

▲ ПРЕДУПРЕЖДЕНИЕ! Емисиите на вибрациите и шума по време на действителната употреба на електроинструмента могат да се различават от посочената стойност в зависимост от начина, по който се използва електроинструментът, както и в зависимост от това, какъв вид детайл се обработва. Необходимо е да се определят мерки за безопасност за защита на оператора въз основа на оценка на вибрационното натоварване при действителните условия на използване. При това следва да се вземат под внимание всички етапи на работния цикъл, напр. време, в което електрическият инструмент е изключен, и време, когато е включен, но работи без натоварване.

Указания за безопасност

Този раздел описва основните указания за безопасност при използването на уреда.

▲ ПРЕДУПРЕЖДЕНИЕ! Верижните триони са опасни уреди, които при погрешна или небрежна експлоатация могат да причинят тежки или дори смъртоносни наранявания. За целта за Вашата безопасност и безопасността на трети лица винаги спазвайте изредените по-долу инструкции за безопасност и, ако имате колебания, попитайте някой специалист за съвет.

Значение на указанията за безопасност

▲ ОПАСНОСТ! Ако не спазвате това указание за безопасност, ще се случи злополука. Последствието е тежко телесно нараняване или смърт.

▲ ПРЕДУПРЕЖДЕНИЕ! Ако не спазвате това указание за безопасност, е възможно да се случи злополука. Последствието е вероятно тежко телесно нараняване или смърт.

▲ ПОВИШЕНО ВНИМАНИЕ! Ако не спазвате това указание за безопасност, ще се случи злополука. Последствието е вероятно леко или средно тежко телесно нараняване.

УКАЗАНИЕ! Ако не спазвате това указание за безопасност, ще се случи злополука. Последствието е вероятна материална щета.

Пиктограми и символи

Символи върху уреда

УКАЗАНИЕ! Преди работа се запознайте добре с всички контролни елементи. Упражнявайте се да използвате дърворезната верига и помолете експерт да ви обясни неговата функция, режим на работа и техники за рязане.

УКАЗАНИЕ! Веригата на триона не се върти, когато спирачката на веригата е блокирана. Освободете спирачката на веригата, като издърпате лоста на спирачката на веригата към предната ръкохватка.



Внимание!



Прочетете ръководството за експлоатация



Използвайте антифони



Използвайте защита за очите



Използвайте защита за главата



Използвайте предпазни ръкавици



Носете предпазни обувки с твърда подметка!



Използвайте предпазно облекло



Винаги работете с двете ръце едновременно!



Употребата на уреда при дъжд и влажна среда е забранена.



Внимание! Откат - при работа внимавайте за откат на машината.



Ако захранващият кабел бъде повреден, заплетен или прекъснат, изключете веднага щепсела.



Гарантирано ниво на звукова мощност L_{WA} в dB(A)

MIN

Маркировка за минимум „MIN“ на показанието за нивото на маслото



Смазване на дърворезната верига



Спирачка на веригата



Електроуредите не се изхвърлят с битовите отпадъци.



Клас на защита II (двойната изолация)

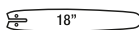

Тип острие

Символи под капака на верижното колело

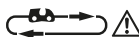

Спазвайте посоката на движение на дърворезната верига. Внимание! Прочетете ръководството за експлоатация.

Символ върху капака на верижното колело



Посока на движение на дърворезната верига

Символи върху острието



Тип острие



Ширина на жлеба



Стъпка на веригата



Брой на задвижващите звена

Символи върху спирачния лост на веригата



Спирачка на веригата активирана



Спирачка на веригата деактивирана

Символ върху крилчатата гайка (капак на зъбно колело)



ОТВОРЕНО



ЗАТВОРЕНО

Символ върху винта за опъване на веригата



освобождаване



натягане

Bildzeichen Abdeckung Kohlebürsten



Kohlebürste austauschen
ОТВОРЕНО



ЗАТВОРЕНО

Икона върху бутилката с масло



Да се съхранява на място, недостъпно за деца

Общи предупреждения за безопасност на електроинструментите

▲ ПРЕДУПРЕЖДЕНИЕ! Прочетете всички предупреждения за безопасност, инструкции, илюстрации и спецификации, предоставени с този електроинструмент. Неспазването на всички инструкции, изброени по-долу, може да доведе до токов удар, пожар и/или сериозно нараняване. **Запазете всички предупреждения и инструкции за бъдещи справки.**

Терминът "електроинструмент" в предупрежденията се отнася до вашия електроинструмент, захранван от мрежата (с кабел), или електроинструмент, захранван от акумулаторна батерия (безжичен).

1. БЕЗОПАСНОСТ НА РАБОТНОТО МЯСТО

- Поддържайте работното място чисто и добре осветено.** Задръстените или тъмни зони са предпоставка за инциденти.
- Не работете с електроинструменти във взривоопасна атмосфера, например при наличие на запалими течности, газове или прах.** Електроинструментите създават искри, които могат да възпламенят праха или изпаренията.
- Докато работите с електроинструмента, не допускате деца и странични лица.** Разсейването може да доведе до загуба на контрол.

2. ЕЛЕКТРИЧЕСКА БЕЗОПАСНОСТ

- Щепселите на електроинструментите трябва да съответстват на контакта. Никога не модифицирайте щепсела по какъвто и да е начин. Не използвайте адаптери със заземени електроинструменти.** Немодифицираните щепсели и подходящите контакти ще намалят риска от токов удар.
 - Избягвайте контакт на тялото със заземени повърхности, като тръби, радиатори, печки и хладилници.** Съществува повишен риск от токов удар, ако тялото ви е заземено.
 - Не излагайте електроинструментите на дъжд или влага.** Навлизането на вода в електроинструмента увеличава риска от токов удар.
 - Не злоупотребявайте с кабела. Никога не използвайте кабела за пренасяне, дърпане или изключване на електроинструмента. Дръжте кабела далеч от топлина, масло, остри ръбове или движещи се части.** Повредените или заплетени кабели увеличават риска от токов удар.
 - Когато работите с електроинструмент на открито, използвайте удължител, подходящ за употреба на открито.** Използването на кабел, подходящ за употреба на открито, намалява риска от токов удар.
 - Ако работата с електроинструмента на влажно място е неизбежна, използвайте захранване, защитено с устройство за защита от остатъчен ток (RCD).** Използването на RCD намалява риска от токов удар.
- ### 3. ЛИЧНА БЕЗОПАСНОСТ
- Бъдете нащрек, внимавайте какво правите и използвайте здрав разум, когато работите с електроинструмента, когато сте уморени или под въздействието на наркотици, алкохол или медикаменти.** Момент на невнимание по време на работа с електроинструменти може да доведе до сериозни телесни повреди.
 - Използвайте лични предпазни средства. Винаги носете предпазни очила.** Защитното оборудване, като противопрахова маска, нехлъзгащи се предпазни обувки, твърда шапка или

- антифони, използвано при подходящи условия, ще намали нараняванията.
- c) **Предотвратяване на неволно стартиране. Уверете се, че превключвателят е в изключено положение, преди да свързвате към източника на захранване и/или акумулаторната батерия, да вдигате или пренасяте инструмента.** Пренасянето на електроинструменти с пръст върху превключвателя или включването на електроинструменти, чийто превключвател е включен, води до инциденти.
- d) **Преди да включите електроинструмента, извадете всички регулиращи ключове или гаечни ключове.** Гаечен ключ или ключ, оставен прикрепен към въртяща се част на електроинструмента, може да доведе до нараняване.
- e) **Не превишавайте възможностите си. Поддържайте правилна стойка и равновесие през цялото време.** Това позволява по-добър контрол на електроинструмента в неочаквани ситуации.
- f) **Облечете се подходящо. Не носете свободни дрехи или бижута. Дръжте косата и дрехите си далеч от движещите се части.** Свободни дрехи, бижута или дълга коса могат да попаднат в движещите се части.
- g) **Ако са предвидени устройства за свързване на съоръжения за извличане и събиране на прах, уверете се, че те са свързани и се използват правилно.** Използването на прахоуловители може да намали опасностите, свързани с праха.
- h) **Не позволявайте на познанието, придобито от честото използване на инструментите, да ви позволи да станете самодоволни и да пренебрегнете принципите за безопасност на инструментите.** Едно невнимателно действие може да доведе до тежки наранявания в рамките на част от секундата.
4. **ИЗПОЛЗВАНЕ И ГРИЖА ЗА ЕЛЕКТРОИНСТРУМЕНТА**
- a) **Не насилвайте електроинструмента. Използвайте подходящия електроинструмент за вашето приложение.** Правилният електроинструмент ще свърши работата по-добре и по-безопасно със скоростта, за която е проектиран.
- b) **Не използвайте електроинструмента, ако превключвателят не го включва и изключва.** Всеки електроинструмент, който не може да се управлява с превключвателя, е опасен и трябва да се ремонтира.
- c) **Преди да извършвате каквито и да било настройки, да сменят аксесоари или да съхраняват електроинструментите, изключете щепсела от източника на захранване и/или извадете акумулаторната батерия, ако се изважда, от електроинструмента.** Тези превантивни мерки за безопасност намаляват риска от случайно стартиране на електроинструмента.
- d) **Съхранявайте неработещите електроинструменти на място, недостъпно за деца, и не позволявайте на лица, които не са запознати с електроинструмента или с тези инструкции, да работят с него.** Електрически инструменти са опасни в ръцете на необучени потребители.
- e) **Поддържане на електроинструменти и аксесоари.** Проверявайте за разминаване или свързване на движещите се части, счупване на части и всякакви други условия, които могат да повлияят на работата на електроинструмента. Поправете електроинструмента преди употреба, ако е повреден. Много злополуки се причиняват от лошо поддържани електроинструменти.
- f) **Поддържайте режещите инструменти остри и чисти.** Правилно поддържаните режещи инструменти с остри режещи ръбове е по-малко вероятно да се заклещат и са по-лесни за управление.
- g) **Използвайте електроинструмента, принадлежностите, крайниците и т.н. в съответствие с тези инструкции, като се съобразявате с условията на работа и извършваната работа.** Използването на електроинструмента за операции, различни от предвидените, може да доведе до опасна ситуация.
- h) **Поддържайте дръжките и повърхностите за хващане сухи, чисти и без масла и мазнини.** Хлъзгавите дръжки и повърхности за хващане не позволяват безопасно боравене и уп-

равление на инструмента в неочаквани ситуации.

5. СЕРВИЗНО ОБСЛУЖВАНЕ

- a) **Възложете сервизното обслужване на електроинструмента на квалифициран сервизен специалист, който използва само идентични резервни части.** По този начин ще се гарантира безопасността на електроинструмента.

Указания за безопасна работа с верижни триони

- a) **При работещ трион дръжте всички части на тялото далеч от дърворезната верига. Преди стартиране на триона се уверете, че нищо не докосва дърворезната верига.** При работи с верижен трион един момент невнимание може да доведе до захващане на облеклото или части от тялото от веригата на триона.
- b) **Дръжте верижния трион винаги с дясната си ръка за задната ръкохватка и с лявата си ръка за предната ръкохватка.** Държането на верижния трион с обратна работна стойка увеличава риска от наранявания и не трябва да се използва.
- c) **Хващайте верижния трион само за изолираните повърхности, тъй като дърворезната верига може да влезе в контакт със скрити електрически кабели.** Контактът на веригата на триона с провеждащ напрежение проводник може да постави металните части на уреда под напрежение и да доведе до електрически удар.
- d) **Носете защита за очите. Препоръчват се допълнителни предпазни средства за слуха, главата, ръцете, краката и стъпалата.** Подходящото предпазно облекло намалява опасността от нараняване в резултат на хвърчащ наоколо материал от рязането и случайно докосване на дърворезната верига.
- e) **Не работете с верижния трион върху дърво, стълба, от покрив или нестабилна повърхност.** Съществува сериозен риск от нараняване, ако се работи по този начин.
- f) **Винаги внимавайте за стабилната си стойка и използвайте верижния трион само тогава, когато стоите върху здрава, сигурна и равна основа.**

Хлъзгава повърхност или нестабилни повърхности за стоене, като например върху стълба, могат да доведат до загуба на равновесие или до загуба на контрол над верижния трион.

- g) **При рязането на намиращ се под напрежение клон имайте предвид това, че той ще пружинира назад.** Когато напрежението в дървесните влакна бъде освободено, намиращия се под напрежение клон може да удари потребителя и/или да доведе до загуба на контрол над верижния трион.
- h) **Бъдете особено внимателни при рязането на храсти и млади дървета.** Тънкият материал може да се оплете в дърворезната верига и да Ви удари или да Ви извади от равновесие.
- i) **Носете верижния трион за предната ръкохватка в изключено състояние, с дърворезната верига отдалечена от Вашето тяло.** При транспортиране или съхранение на верижния трион слагайте винаги предпазния капак. Внимателното боравене с верижния трион намалява вероятността от неволно докосване на движещата се верига на триона.
- j) **Следвайте инструкциите за смазване, опъване на веригата и смяна на водещата шина и веригата.** Неправилно опъната или смазана верига може или да се скъса, или да увеличи риска от откат.
- k) **Резете само дърво. Не използвайте верижния трион за работи, за които не е предназначен. Пример: Не използвайте верижния трион за рязане на метал, пластмаса, зидария или строителни материали, които не са от дърво.** Използването на верижния трион за работи не по предназначение може да доведе до опасни ситуации.
- l) **Не се опитвайте да повалите дърво, докато не се запознаете с рисковете и не разберете как да ги избегнете.** Потребителят или други лица могат да бъдат сериозно ранени от падащо дърво.

Други указания за безопасност

- **▲ ПРЕДУПРЕЖДЕНИЕ!** Този електроинструмент генерира електромагнитно поле по време на експлоатация. При определени обстоятелства това

поле може да повлияе отрицателно на активни или пасивни медицински импланти. За да се намали опасността от сериозни или смъртоносни наранявания, ние препоръчваме на лицата с медицински импланти да се консултират със своя лекар или производителя на медицинския имплант, преди да използват машината.

- Поставете захранващия кабел така, че да не бъде захванат от клони или подобни предмети по време на рязане.
- Използвайте защитен прекъсвач срещу утечен ток (Residual Current Device) с ток на задействане от 30 mA или по-малко.
- Използвайте само одобрени захранващи кабели модел H07RN-F, които са дълги максимум 75 m и са предназначени за употреба на открито. Напречното сечение на жилата на захранващия кабел трябва да е минимум $2,5 \text{ mm}^2$. Преди употреба винаги развийте макарата с кабела изцяло. Проверете захранващия кабел за щети.
- Следвайте внимателно инструкциите за поддръжка, контрол и сервизно обслужване в това ръководство за експлоатация. Повредените предпазни съоръжения и части трябва да бъдат ремонтирани или сменени съгласно предназначението им от сертифициран специализиран сервиз, освен ако не е посочено друго в ръководството за употреба.
- Не използвайте верижния трион без смазване. Използвайте само препоръчани за целта смазочни средства.
- Ако използвате триона за първи път, препоръчително е да се упражните в рязане на кръгли дървета върху стойка за рязане или поставка.
- Ако свързващият кабел на електроинструмента е повреден, той трябва да бъде сменен със специален предвартелно заготвен свързващ кабел, който можете да закупите от организацията за обслужване на клиенти.
- Ние препоръчваме, ако е необходима смяна на свързващ кабел, то тя да се извърши от производителя или негов представител (например оторизиран специализиран сервиз, служба за работа с клиенти и т.н.).

Причини и предпазване на оператора от обратен откат

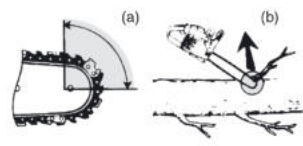

- Обратен откат може да възникне, когато предната част или върхът на водещата шина докосне предмет, или когато дървото се затвори и захване веригата на триона в разреза (Фиг. b).
- Контакт на върха в някои случаи може да причини внезапно обратно действие, което отхвърля водещата шина нагоре и назад към оператора (Фиг. a).
- Прещипването на веригата на триона по продължение на горната част на водещата шина може да избухне водещата шина бързо назад срещу оператора.
- Всяка от тези реакции може да ви накара да загубите контрол над триона, което може да доведе до сериозно лично нараняване. Не разчитайте единствено на предпазните устройства, монтирани във вашия трион. Като потребител на верижен трион, вие трябва да предприемете няколко стъпки, за да предпазите задачите за рязане от инцидент или нараняване.

Обратният откат е резултат от неправилна употреба на верижния трион и/или неправилни работни процедури или условия и може да бъде избегнат чрез предприемане на подходящи предпазни мерки, както е посочено по-долу:

- **Поддържайте здрав захват, с палци и пръсти обхващащи ръкохватките на верижния трион, с двете си ръце на триона, и позиционирайте тялото и ръката си така, че да можете да устоите на силите на отката.** Силите на отката могат да се контролират от оператора, ако са взети подходящи предпазни мерки. Не пускайте верижния трион.
- **Не се пресягайте и не режете над височината на раменете.** Това помага за предотвратяване на неволен контакт с острието и позволява по-добър контрол на верижния трион в неочаквани ситуации.

- **Използвайте само резервни водещи шини и вериги за трион, посочени от производителя.** Неправилни резервни водещи шини и вериги за трион могат да причинят скъсване на веригата и/или обратен откат.
- **Следвайте инструкциите на производителя за заточването и поддръжката на веригата на триона.** Намаляването на височината на дълбокомера може да доведе до повишен обратен откат.

Остатъчни рискове

Дори и при употреба съгласно указанията на този уред, винаги остават остатъчни рискове. Следните опасности могат да настъпят във връзка с изпълнението и изработването на този уред:

- Увреждане на слуха, ако не се носи подходящо оборудване за предпазване на слуха.
- Увреждане на здравето, произтичащо от вибрации ръка-рамо, ако уредът се използва за по-дълъг период от време или не се използва и поддържа правилно.
- Нараняване чрез порязване

▲ ПРЕДУПРЕЖДЕНИЕ! Опасност от електромагнитното поле, което се генерира докато уредът е в експлоатация. При определени обстоятелства това поле може да повлияе отрицателно на активни или пасивни медицински импланти. За да се намали опасността от сериозни или смъртоносни наранявания, ние препоръчваме на лицата с медицински импланти да се консултират със своя лекар или производителя на медицинския имплант, преди да използват уреда.

Подготовка

▲ ПРЕДУПРЕЖДЕНИЕ! Опасност от нараняване в резултат на неволно включване на уреда. Включете щепсела в контакта, едва когато уредът е напълно готов за употреба.

Предпазни устройства

За защита на потребителя и на уреда има следните предпазни устройства:

Задна ръкохватка (1) със заден предпазител за ръцете (11)

- Предпазва ръката от клони и вейки и при отскачане на верижния трион.

Спирачен лост на веригата/преден предпазител за ръка (2)

- Дърворезната верига не работи, когато спирачката на веригата е блокирана.
- Спира незабавно дърворезната верига в случай на откат.
- Лостът може да се активира и ръчно.
- Предпазва лявата ръка на оператора при изпускане на предната ръкохватка.

Дърворезна верига (4) с малък откат

- Помага за поемане на отката благодарение на специално разработените предпазни устройства.

Уловител на веригата (6)

- Намалява опасността от наранявания, ако веригата на триона се откачи или скъса.

Блокировка срещу включване (16)

- За включване на уреда блокировката срещу включване трябва да се освободи.

Превключвател за включване/изключване (17) с незабавно спиране на веригата

- При отпускане на превключвателя за включване/изключване уредът незабавно се изключва.

Назъбен ограничител (21)

- Подсилва стабилността, когато се извършват вертикални разрези.
- Улеснява рязането.

Експлоатация

Преди експлоатация

▲ ПРЕДУПРЕЖДЕНИЕ! Опасност от нараняване! При работа с дърворезната верига винаги носете предпазни ръкавици и ползвайте само оригинални части. Преди всички работи изключвайте верижния трион от контакта.

Изпълнете следните стъпки, преди да работите с верижния трион:

- ако е необх. *Монтаж на веригата на триона и острието*, Стр. 159
- *Опъване на дърворезната верига*, Стр. 160
- *Пълнене на масло за веригата*, Стр. 154
- *Проверка на спирачката на веригата*, Стр. 154
- Проверяване на автоматиката за маслото

Проверка на спирачката на веригата

Hinweise

- Die Sägekette läuft nicht, wenn die Kettenbremse eingerastet ist.
- **▲ GEFAHR!** Verletzungsgefahr durch nachlaufende Sägekette. Wenn die Kettenbremse nicht richtig funktioniert, dürfen Sie die Kettensäge nicht verwenden. Wenden Sie sich an das Service Center.

Vorgehen

1. Stellen Sie das Gerät auf eine flache Oberfläche.
2. Schließen Sie das Gerät an die Netzspannung an.
3. Lösen Sie die Kettenbremse, indem Sie den Kettenbremshebel (2) gegen den vorderen Griff (15) ziehen.
4. Halten Sie das Gerät mit beiden Händen gut fest, mit der rechten Hand am hinteren (1) und mit der linken Hand am vorderen Handgriff (15). Daumen und Finger müssen die Handgriffe fest umschließen.
5. Schalten Sie das Gerät ein.
6. Betätigen Sie bei laufendem Motor mit der linken Hand den Kettenbremshebel (2). Schieben Sie hierzu den Kettenbremshebel (2) vom vorderen Handgriff (15) weg.
Die Sägekette sollte abrupt stoppen.
7. Wenn die Kettenbremse richtig funktioniert, lassen Sie den Ein-/Ausschalter (17) los und lösen Sie die Kettenbremse.

Проверка на смазването на веригата

УКАЗАНИЕ! Ако използвате верижния трион с твърде малко масло, ефективността на рязане и експлоатационният живот на верижния трион ще намалее,

тъй като верижният трион ще се затъпи по-бързо. Наличието на прекалено малко масло ще разпознаете по образуването на дим или оцветяването на острието. Уверете се, че маслото винаги тече по веригата.

Указания

- Преди да започнете работа проверете нивото на маслото.
- Можете да регулирате смазването на веригата по всяко време на работа.

Процедура

1. Докато дърворезната верига работи: Дръжте верижния трион над светла повърхност. Наблюдавайте следата от масло. Верижният трион не трябва да докосва земята!
 - **Ясна следа от масло:** Верижният трион работи безпроблемно
 - **Слаба следа от масло:** Регулирайте потока на маслото
 - **Няма следа от масло:** Почистете канала за изтичане на масло

Пълнене на масло за веригата

▲ ПРЕДУПРЕЖДЕНИЕ! Опасност от пожар! Винаги изключвайте уреда и оставайте мотора да се охлади преди да пълните масло за веригата.

УКАЗАНИЕ! Ако използвате верижния трион с твърде малко масло, ефективността на рязане и експлоатационният живот на верижния трион ще намалее, тъй като верижният трион ще се затъпи по-бързо. Наличието на прекалено малко масло ще разпознаете по образуването на дим или оцветяването на острието. Уверете се, че маслото винаги тече по веригата.

След като веригата започне да работи, маслото потича към острието (3).

- Редовно проверявайте нивото на маслото и доливайте масло, ако то е ниско. Съдържание на резервоара: 130 cm³
- Използвайте био масло за верига, което съдържа добавки за намаляване на триенето и износването. Като алтернатива използвайте масло за смазване на вериги с малък дял залепващи добавки.
- Изпразнете резервоара за масло при по-дълго неизползване на уреда (6–8 седмици).

Процедура

1. Поставете уреда настрани, така че капчката на резервоара (14) да сочи нагоре.
2. Развийте капчката на резервоара (14).
3. Напълнете био масло за верига в резервоара.
4. Избършете евентуално изтеклото масло.
5. Завийте капчката на резервоара (14).

Включване и изключване

Условия

- Острието (3), дърворезната верига (4) и капака на верижното колело (9) са правилно монтирани.
- Достатъчно масло за вериги в резервоара. Ако е необходимо, долейте масло за вериги (*Пълнене на масло за веригата, Стр. 154*).
- Напрежението на електрическата мрежа да отговаря на типовата табелка на уреда.

Процедура (Фиг. С)

1. Оформете от края на удължителния кабел примка и я окачете в приспособлението за предпазване от опъване (12) на задната ръкохватка (1).
2. Свържете уреда към електрозахранването.
3. Освободете спирачката на веригата, като издърпате лоста на спирачката на веригата (2) към предната ръкохватка (15).
4. Дръжте верижния трион здраво с две ръце, с дясната ръка за задната ръкохватка (1) и с лявата ръка за предната ръкохватка (15). Палците и другите пръсти трябва да обхващат здраво ръкохватките.
5. Преди стартиране се уверете, че верижният трион не се опира в нищо.
6. За включване натиснете с десния палец блокировката срещу включване (16) и след това натиснете превключвателя за включване/изключване (17). Верижният трион работи с максимална скорост. Отново отпуснете блокировката срещу включване (16).
7. Освободете превключвателя за включване/изключване (17), за да изключите верижния трион. Включване на непре-

къснат режим на работа не е възможно.

Техники на рязане

▲ ПРЕДУПРЕЖДЕНИЕ! Опасност от нараняване! Ако дърворезната верига е заклещена, не се опитвайте да издърпате верижния трион със сила. Спрете мотора и с помощта на лост или клин освободете верижния трион.

- При отрезни работи върху склон винаги стойте над ствола на дървото.
- Отстранете замърсявания, камъни, отлепени кори, пирони, скоби и тел от дървото.
- По време на рязането или след това дърворезната верига не трябва да докосва нито земята, нито други предмети.
- Имате по-добър контрол, когато режете с долната страна на острието (с дърпаща дърворезна верига), а не с горната страна на острието (с буцаща дърворезна верига).
- Внимавайте дърворезната верига да не се заклещи в прореза. Стволът на дървото не трябва да се чупи или раздробява.
- Спазвайте предпазните мерки срещу откат (*Причини и предпазване на оператора от обратен откат, Стр. 152*).
- Към края на разреза намалете контактния натиск, без да отпускате здравата хватка на ръкохватките на верижния трион, за да запазите пълен контрол в момента на „прерязването“.
- Верижният трион може да се изплъзне неочаквано при рязане. Това се случва по-специално, когато релсата няма опора върху кръгла, гладка или твърда повърхност или когато се реже с върха на релсата. Винаги дръжте триона с двете ръце, стойте на сигурно място и избягвайте да използвате само върха на релсата.
- След завършване на разреза изчакайте верижния трион да спре да се движи, преди да го отстраните.
- Винаги изключвайте двигателя на верижния трион, преди да преминете от едно дърво към друго.

Сеч на дървета

▲ ПРЕДУПРЕЖДЕНИЕ! За отсичането на дървета се изисква голям опит. Отсичайте дървета само ако знаете как да използвате верижен трион безопасно. Никога не използвайте верижния трион, ако се чувствате несигурни.

▲ ПОВИШЕНО ВНИМАНИЕ! Не извършвайте сеч при силен или променлив вятър, когато има опасност от причиняване на имуществени щети или когато дървото може да падне върху проводници. При рязане на дървета трябва да се внимава други лица да не бъдат излагани на опасност, да не бъдат засягани електропроводници и да не бъдат причинявани материални щети. Ако дърво влезе в контакт с електропроводник, тогава незабавно трябва да се извести електроразпределителното дружество.

▲ ПОВИШЕНО ВНИМАНИЕ! От съображения за безопасност съветваме неопитните потребители да не сечат дънери с дължина на острието по-малка от диаметъра на дънера.

- Внимавайте в близост до работната зона да няма хора или животни. Безопасното разстояние между дървото, което ще бъде отсечено, и съседното работно място трябва да се равнява на поне 2 ½ пъти дължината на дървото.
- Внимавайте за посоката на рязане. В близост до отрязано дърво потребителят трябва да може да се движи свободно, за да може лесно да нареже дървото на парчета и да отреже клоните му. Трябва да се избягва заплитането на падащото дърво в друго дърво.
- Обърнете внимание на естествената посока на падане, която зависи от наклона и изкривяването на дървото, посоката на вятъра, разположението на по-големите клони и броя на клоните.
- Когато режете при наклон, стойте над дървото, което ще отсечете. Дървото вероятно ще се търкаля или плъзне надолу по склона, след като бъде отсечено.
- Малките дървета с диаметър 15-18 см обикновено могат да бъдат отрязани от един път.
- При дървета с по-голям диаметър се правят няколко прореза и един отсичач разрез (Фиг. L).

- Ако се извършва сеч от две или повече лица, разстоянието между сечачите трябва да се равнява на почти два пъти височината на дървото, което ще бъде отсечено.

Веднага след завършване на рязането вдигайте антифоните, за да се ослушат за звуци и предупредителни сигнали.

Процедура

1. Кастрене (Фиг. J)

Отстранете висящите надолу клони като извършете разреза над клона. Никога не кастрете на височина над раменете.

2. Аварийна зона (Фиг. I)

Отстранете храсталачите около дървото, за да си осигурите път за оттегляне. Аварийната зона (1) трябва да се намира на ок. 45 ° отвъд планираната посока на сечене (2).

3. Изрязване на прорез (A) (Фиг. L)

Направете прорез в посоката, в която трябва да падне дървото. Започнете с хоризонтален разрез отдолу. Дълбочината на рязане трябва да се равнява на 1/3 от диаметъра на дънера. След това направете кос разрез с ъгъл на рязане от около 45 ° отгоре, който да опира точно в долния разрез. По този начин се предотвратява заклещване на веригата на триона или на водещата шина при започване на втория прорез.

▲ ПРЕДУПРЕЖДЕНИЕ! Никога не заставяйте пред дърво с прорез.

4. Отсичач разрез (B) (Фиг. L)

Направете отсичачия разрез от обратната страна на дънера. Застанете отляво на ствола на дървото и режете, като дърпате веригата (с долната страна на шината). Отсичачия разрез трябва да се намира хоризонтално на поне 5 cm се намира над хоризонталния прорез. Той трябва да бъде на такава дълбочина, че разстоянието до правата на прореза да бъде поне 1/10 от диаметъра на дънера. Неотсечената част на дънера се нарича опора. Опората предотвратява завъртането на дървото и падането му в грешната посока. Не прерязвайте тази опора. При приближаването на отсичачия разрез към опората дървото трябва да започне да пада. Ако се окаже, че дървото не падне в желаната посока

или се наклони на обратно и веригата на триона се заклепти, прекъснете отсичащия разрез. Използвайте клинове от дърво, пластмаса или алуминий за разтваряне на разреза и преместване на дървото в желаната линия на падане.

5. Натиснете подрязващ клин или лост в среза за изрязване веднага щом дълбочината на рязане позволява, за да предотвратите заклепване на шината (Фиг. М).
6. Когато диаметърът на дънера е по-голям от дължината на острието, направете два разреза (Фиг. N).
7. След завършване на отсичащия разрез дървото пада само или с помощта на клина или лоста за отсичане.

▲ ПРЕДУПРЕЖДЕНИЕ! В момента, в който дървото започне да пада, извадете верижния трион от прореза, спрете мотора, оставете верижния трион и напуснете работното място по пътя за оттегляне. Внимавайте за падащи клони и не се спъвайте.

Кастрене

Кастрене се нарича отстраняването на клони и вейки от отсеченото дърво.

▲ ПОВИШЕНО ВНИМАНИЕ! Опасност от нараняване! Никога не режете клони, докато стоите върху дънера. Съобразете зоната на отката, когато клоните са обтегнати.

(Фиг. J)

- Отстранявайте подпорните клони едва след разтрупването.
- Режете клони под напрежение отдолу нагоре, за да предотвратите превъртане на уреда.
- Използвайте при рязане на по-дебели клони исъщата техника като при *Разтрупване, Стр. 157*.
- Работете отляво на багажника и възможно най-близо до уреда. При възможност теглото на уреда трябва да лежи върху дънера.
- Сменете местоположението, за да отсечете клоните от другата страна на дънера.
- Изрежете разклонените клони поотделно. Оставете засега по-големи обърнати надолу клоно, които поддържат дървото.

- Отделете по-малките клони с един разрез.

Разтрупване

Разтрупването представлява рязане на отсечени дънери на по-малки части.

- Внимавайте за стабилната стойка и равномерното разпределение на теглото върху двата крака.
- Подпрете стъблото, ако е възможно. Стволът на дървото трябва е укрепен с подложени клони, трупчета или клинове.
- Внимавайте дърворезната верига да не докосва почвата при рязане.
- При наклонен терен стойте над дънера.

Техники при кастрене

Дънерът лежи върху земята (Фиг. E)

Срежете дънера от горе до долу, като в края на рязането внимавайте да не опрете в земята. Ако има възможност да завъртите дънера, го срежете на 2/3. След това обърнете дънера и отрежете остатъка отгоре надолу.

Дънерът е подпрян от едната страна (Фиг. F)

Първо срежете отдолу нагоре (с горната страна на острието) 1/3 от диаметъра на дънера, за да не се разцепи. След това отгоре надолу (с долната страна на острието) довършете първия разрез, за да не заседнете.

Дънерът е подпрян и от двете страни (Фиг. G)

Първо режете отгоре надолу (с долната страна на острието) 1/3 от диаметъра на дънера. След това режете отдолу нагоре (с горната страна на острието), докато разрезите се срещнат.

Рязане върху стойка (Фиг. H)

Дръжте верижния трион здраво с двете ръце и движете машината по време на рязането пред тялото. След срязването на дънера придвижете машината вдясно и встрани от тялото (1). Дръжте лявата си ръка възможно най-права (2). Пазете се от падащия дънер. Застанете така, че срязаният дънер да не представлява опасност. Пазете краката си. Срязаният дънер може да причини наранявания при падането си. Дръжте равновесие (3).

Почистване, техническа поддръжка и съхранение

▲ ПРЕДУПРЕЖДЕНИЕ! Токов удар! Опасност от нараняване в резултат на неволно включване на уреда. Пазете се при работи по поддръжката и почистването. Изключете уреда и извадете щепсела от контакта.

Ремонтни дейности и дейности по поддръжката, които не са описани в това ръководство, трябва да бъдат извършвани от нашия сервизен център за поддръжка. Използвайте само оригинални резервни части.

▲ ПОВИШЕНО ВНИМАНИЕ! Верижният трион може да се омасли отново след употреба и маслото може да изтече, ако се съхранява странично или обърнато. Това е нормално заради необходимия отвор за проветряване в горния край на резервоара и не представлява основание за рекламация. Тъй като при производството всеки верижен трион се проверява и тества с масло, въпреки източването му в резервоара може да има малък остатък, който може леко да замърси корпуса с масло при транспорта. Моля, почистете корпуса с парцал.

Почистване

▲ ПРЕДУПРЕЖДЕНИЕ! Токов удар! Никога не пръскайте уреда с вода.

▲ ПОВИШЕНО ВНИМАНИЕ! Наранявания чрез порязване! Носете устойчиви на разрез ръкавици при боравене с дърворезната верига и острието.

УКАЗАНИЕ! Опасност от повреда. Химическите субстанции могат да повредят

пластмасовите части на уреда. Не използвайте почистващи препарати или разтворители.

Почистете машината основно. Така ще удължите срока на експлоатация на машината и ще избегнете злополуки.

Почистване след всяка употреба

- Поддържайте ръкохватките чисти от масло или грес. При необходимост почиствайте ръкохватките с влажен, напоен в сапунен разтвор парцал.
- Почистете веригата на триона. Не ползвайте течности за почистване на веригата на триона. След почистването смажете леко веригата на триона с масло за вериги.
- За почистване отстранете също капака на верижното колело (9), за да можете да почистите и на това място.
- Почистете острието (3).
- Почистете вентилационните отвори и повърхностите на машината с четка или сух парцал.
- Почистете канала за изтичане на масло (26), за да гарантирате безпроблемно, автоматично смазване на веригата на триона по време на работа. За тази цел вземете на помощ четка или парцал, за да избършете остатъците от канала за изтичане на масло.

Поддръжка

Интервали за поддръжка

Извършвайте редовно посочените в следващата таблица работи по поддръжката. Чрез редовната поддръжка на Вашия уред се удължава неговия полезен живот. Освен това постигате оптимални мощности на рязане и предотвратявате инциденти.

Част на машината	Действие	Преди употреба	След 10 работни часа	След всяка употреба
Компоненти на спирачката на веригата	Визуална проверка, при нужда смяна	✓		
Верижно колело (28)	Визуална проверка, при нужда смяна	✓		
Дърворезна верига (4)	Проверете, смажете, при нужда заточете или сменете дърворезната верига	✓		
Дърворезна верига (4)	Почистете и смажете дърворезната верига			✓

Част на машината	Действие	Преди употреба	След 10 работни часа	След всяка употреба
Острие (3)	Поддръжка на острието, Стр. 161	✓		✓
Острие (3)	Завъртане на острието, Стр. 162		✓	
Автоматика за маслото	Проверете и почистете канала за маслото, ако е необходимо	✓		

Демонтиране на острието и дърворезната верига

▲ ПОВИШЕНО ВНИМАНИЕ! Наранявания чрез порязване! Носете устойчиви на разрез ръкавици при боравене с дърворезната верига и острието.

Процедура (Фиг. В)

1. Изключете захранващия щепсел.
2. Поставете уреда върху равна повърхност.
3. Деактивирайте спирачката на веригата: Издърпайте лоста на спирачката на веригата (2) назад към предната ръкохватка (15).
Можете да монтирате отново капака на верижното колело (9) само, когато лентата на спирачката на веригата е отпусната.
4. Разхлабете обтягането на веригата: Завъртете затягащия винт на веригата (8) ↺.
5. Сваляне на капака на верижното колело (9): Завъртете крилчатата гайка (7) ↺.
6. Плъзнете острието (3) по посока на верижното колело (28).
Можете да свалите веригата на триона (4) и острието (3).
7. Почистете жлеба на острието. При налични натрупвания на замърсявания веригата на триона (4) може да изскочи от шината.
8. Проверете верижното колело (28) за износване и повреди. Ако е износено или повредено:
Обърнете се към сервизния център.

Смяна на веригата на триона и острието

Преди смяна на дърворезната верига жлебът на водещата шина трябва да се почисти от замърсяванията, тъй като при налични натрупвания на замърсявания дърворезната верига може да изскочи от

шината. Натрупванията могат също да попият маслото на веригата. В резултат на това маслото на веригата няма да достига или ще достига само в малка част до долната страна на шината и смазването ще бъде намалено.

Условия

- Демонтиране на острието и дърворезната верига, Стр. 159

Процедура (Фиг. В)

1. Сменете острието (3)/ дърворезната верига (4).
2. Монтирайте острието (3) и дърворезната верига (4), както е описано в *Монтаж на веригата на триона и острието*, Стр. 159.

Монтаж на веригата на триона и острието

▲ ПОВИШЕНО ВНИМАНИЕ! Опасност от нараняване в резултат на неволно включване на уреда. Изключете уреда и извадете щепсела от контакта. Уверете се, че всички движещи се части са достигнали състояние на пълен покой

▲ ПОВИШЕНО ВНИМАНИЕ! Наранявания чрез порязване! Носете устойчиви на разрез ръкавици при боравене с дърворезната верига и острието.

Процедура (Фиг. В)

1. Поставете уреда върху равна повърхност.
2. Сваляне на капака на верижното колело (9): Завъртете крилчатата гайка (7) ↺.
3. Поставете веригата на триона (4) под формата на примка, така че режещите ръбове да са насочени по посока на часовниковата стрелка. За изравняването на веригата на триона (4) се ориентирайте по пиктограмите под верижното колело (28).



Посока на движение на веригата на триона

4. Поставете острието (3) върху болта на острието (27) и го избутайте към верижното колело (28).
5. Вкарайте веригата на триона (4) върху верижното колело (28).
6. Поставете веригата на триона (4) върху горната страна на острието (3) в жлеба на острието. Започнете от верижното колело (28). Нормално е веригата на триона (4) да провисва.
7. Издърпайте острието (3) напред, за да обтегнете веригата на триона (4).
8. Поставете капака на верижното колело (9). При това първо издадената част (29) на капака на верижното колело (9) трябва да се постави в предвиденото за целта гнездо на уреда. Уверете се, че щифтът за опъване на веригата (30) влиза в гнездото (31).
9. Затегнете крилчатата гайка (7) с умерена сила ☹.
10. Обтягане на веригата на триона: Завъртете затягащия винт на веригата (8) ☹.
11. Затегнете крилчатата гайка (7) ☹.

Опъване на дърворезната верига

УКАЗАНИЕ! Не опъвайте и не сменяйте дърворезната верига в горещо състояние, тъй като след охлаждане тя отново се свива до определена степен. При непазване това може да доведе до повреди на водещата шина или на мотора, тъй като дърворезната верига тогава е опъната прекалено близо до острието.

Редовното опъване на дърворезната верига служи за безопасност на потребителя и намалява, респективно предотвратява, износването и повреди на веригата. Ние препоръчваме на потребителя преди начало на работа както и на интервали от около 10 минути да проверява опъването на веригата и при нужда да го коригира. При работи с триона дърворезната верига се затопля и в резултат на това се разширява малко. Такова "допълнително удължаване" трябва да се очаква особено при нови дърворезни вериги.

Опъването на веригата и смазването на веригата влияят до значителна степен на продължителността на живота на дърворезната верига. Ако дърворезната верига

е нова, опъването на веригата трябва да бъде регулирано отново след максимум 5 рязания.

Дърворезната верига е правилно опъната, когато не провисва в долната част на острието и може да бъде завъртяна докрай с ръка с поставена ръкавица. При теглене на дърворезната верига с теглителна сила 9 N (ок. 1 kg) разстоянието между дърворезната верига и острието не трябва да бъде повече от 2 mm.

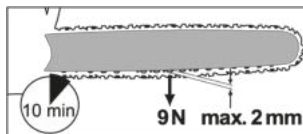

▲ ПОВИШЕНО ВНИМАНИЕ! Опасност от нараняване в резултат на неволно включване на уреда. Изключете уреда и извадете щепсела от контакта. Уверете се, че всички движещи се части са достигнали състояние на пълн покой

Процедура

1. Уверете се, че спирачката на веригата е освободена, т.е. че лостът на спирачката на веригата (2) е издърпан към предната ръкохватка (15).
2. Развийте крилчатата гайка (7) ☹.
3. За обтягане на дърворезната верига завъртете затягащия винт на веригата (8) ☹.
За разхлабване на затягането завъртете затягащия винт на веригата (8) ☹.
4. Затегнете отново крилчатата гайка (7) ☹.

Ако дърворезната верига е нова, опъването на веригата трябва да бъде регулирано отново след максимум 5 рязания.

Заточване на режещите зъби

▲ ПОВИШЕНО ВНИМАНИЕ! Опасност от нараняване! Грешно наточената дърворезна верига увеличава опасността от откат! Използвайте устойчиви на разрез ръкавици при боравене с дърворезната верига и острието.

Остра дърворезна верига гарантира оптимална производителност на рязането. Тя се връзва безпроблемно в дървото и остава големи, дълги трески. Дърворезната верига е затылена, когато се налага да натискате режещото съоръжение в дървото

и треските са много малки. При сериозно затъпена дърворезна верига не падат трески, а само дървесен прах.

За заточване на дърворезната верига са необходими специални инструменти, които гарантират, че веригата е заточена под правилния ъгъл и дълбочина. На неопитните потребители на верижни триони препоръчваме да дават дърворезната верига за заточване на специалист или на специализиран сервиз. Ако сте уверени в заточването на веригата, действайте съгласно инструкциите за заточване на веригата на триона (напр. Parkside PSG 85 B2).

- Режещите части на дърворезната верига са режещите звена, които се състоят от режещ зъб и ограничител на дълбочината. Разстоянието по височина между тях определя дълбочината на заточването.
- Дърворезната верига е износена и трябва да бъде заменена с нова дърворезна верига, когато са останали само около 4 mm от режещия зъб.
- При наточване на режещите зъби трябва да се съблюдават следните стойности (Фиг. К):
 - Ъгъл на наточване (30°)
 - Преден ъгъл на зъба (85°)
 - Дълбочина на наточване (0,65 mm)
 - Диаметър на кръглите пили (4,0 mm)

▲ ПРЕДУПРЕЖДЕНИЕ! Опасност от злополуки! Всякакви отклонения от посочените размери на геометрията на режещите елементи може да доведе до увеличаване на склонността на машината към откати.

Необходими инструменти и помощни средства

- Кръгла пила
- Плоска пила

Процедура (Фиг. К)

1. Изключете уреда и извадете щепсела.
2. Уверете се, че дърворезната верига е опъната, за да позволи правилното заточване.
3. Заточвайте само отвътре навън. Движете кръглата пила от вътрешната част на режещия зъб навън. Вдигайте пилата, за да я върнете обратно назад.
4. Първо заточете зъбите от едната страна на веригата. След това обърнете

веригата на триона и наточете зъбите от другата страна.

5. Проверете дължината на режещите звена. След заточването всички режещи звена трябва да са еднакво дълги и широки.
6. След всяко трето заточване проверете дълбочината на заточване (ограничение на дълбочината) и изпилете височината с помощта на плоска пила. Ограничителят на дълбочината трябва да отстоява на ок. 0,65 mm от режещия зъб.
7. След връщането на ограничителя на дълбочината закръглете леко напред.

Регулиране на обтягането на веригата

Регулирането на обтягането на веригата е описано в глава *Опъване на дърворезната верига*, Стр. 160.

Полагане на нова дърворезна верига

При новите дърворезни вериги силата на обтягане намалява след известно време. Затова след първите 5 рязания, но не покъсно от 10 минути рязане, трябва да дообтегнете дърворезната верига (*Опъване на дърворезната верига*, Стр. 160).

▲ ПРЕДУПРЕЖДЕНИЕ! Опасност от нараняване! Никога не поставяйте нова дърворезна верига върху износено верижно колело или върху повредено или износено острие. Дърворезната верига може да отскочи или да се скъса.

Поддръжка на острието

▲ ПОВИШЕНО ВНИМАНИЕ! Наранявания чрез порязване! Носете устойчиви на разрез ръкавици при боравене с дърворезната верига и острието.

Необходими инструменти и помощни средства

- Плоска пила

Процедура (Фиг. В)

1. Изключете уреда и извадете щепсела.
2. Свалете капака на верижното колело (9), дърворезната верига (4) и острието (3).
3. Проверете острието (3) за износване.
4. Отстранете острите ръбове и изравнете водещите повърхности с плоска пила.
5. Почистете отвора за маслото (26), за да гарантирате безпроблемно, автома-

тично смазване на дърворезната верига по време на работа.

- Монтирайте острието (3), дърворезната верига (4) и капака на верижното колело (9), и опънете верижния трион.

Когато каналът за масло е в оптимално състояние, дърворезната верига автоматично разпръсква малко масло няколко секунди след стартирането на верижния трион.

Завъртане на острието

▲ ПОВИШЕНО ВНИМАНИЕ! Наранявания чрез порязване! Носете устойчиви на разрез ръкавици при боравене с дърворезната верига и острието. Острието (3) трябва да се обръща на всеки ок. 10 работни часа, за да се гарантира равномерното му износване.

Процедура (Фиг. В)

- Изключете уреда и извадете щепсела.
- Свалете капака на верижното колело (9), дърворезната верига (4) и острието (3).
- Завъртете острието около хоризонталната му ос и монтирайте острието и дърворезната верига, както е описано в *Монтаж на веригата на триона и острието*, Стр. 159. При това внимавайте за посоката на движение на дърворезната верига!



Посока на движение на дърворезната верига

- За центроването на дърворезната верига (4) се ориентирайте по символите под капака на верижното колело (9), когато острието се върти.

Смяна на графитните четки

▲ ПОВИШЕНО ВНИМАНИЕ! Опасност от нараняване в резултат на неволно включване на уреда. Изключете уреда и извадете щепсела от контакта. Уверете се, че всички движещи се части са достигнали състояние на пълен покой

Указания

- Винаги сменяйте графитните четки от двете страни.

Необходими инструменти и помощни средства

- Права отвертка

Процедура (Фиг. D)

- Развийте капака на графитната четка (10) с права отвертка.
- Свалете капака на графитната четка (10).
- Извадете графитната четка (32) от гнездото (33).
- Вкарайте нова графитна четка в гнездото (33). Обърнете внимание на монтажното положение.
- Поставете капака на графитната четка (10) върху уреда.
- Закрепете капака на графитната четка (10) с права отвертка.

Съхранение

- Почистете и извършете техническа поддръжка на уреда преди съхранение.
- Поставете предпазителя на веригата (23).
- Изпразнете резервоара за масло преди по-дълги работни почивки. Изхвърлете отработеното масло по екологосъобразен начин (*Предаване за отпадъци/Опазване на околната среда*, Стр. 164).
Все още може да има остатъци от масло в маркучите и в уреда, които могат да изтекат по време на съхранение. Поставете уреда върху подходяща повърхност/ в маслен съд за съхранение.
- Съхранявайте уреда на сухо и защитено от прах място, което не може да бъде достигнато от деца.

Монтаж на стена

С отвора под формата на ключалка (22) от долната страна на уреда можете да го окачите на стената.

▲ ПРЕДУПРЕЖДЕНИЕ! Наранявания на хора или материални щети при пробиване. Контактът с електрически кабели може да доведе до пожар и токов удар. Повредата на газопровод може да доведе до експлозия. Проникването във водопровод причинява материални щети. Използвайте подходящи устройства за откриване на скрити ذخранващи линии или се обърнете към местното комунално дружество.

Необходими инструменти и помощни средства

- Винт (глава на винта: \varnothing : 7-10 mm)

- Съответна отвертка
- Евент. дюбел

Процедура (Фиг. А)

- С помощта на дюбели закрепете винт в желаната позиция на стената.
- Оставете главата на винта да стърчи с ок. 10 mm от стената.
- Уверете се, че приспособлението за закачване е предвидено за теглото на уреда.
- Можете да поставите уреда с отвора под формата на ключалка (22) върху винта и да издърпате уреда до упор надолу.

Транспорт

- Използвайте острието и дърворезната верига с предпазителя на веригата (23), когато транспортирате уреда.
- При кратки пътувания до мястото на работа: Носете уреда за предната дръжка (15) с острието, насочено назад.
- Изключвайте уреда преди всяко транспортване. По време на транспорта (вкл. и в превозни средства) обезопасете уреда срещу преобръщане, за да предотвратите наранявания, щети или загуба на гориво.
- При по-дълги пътувания или в превозни средства: Транспортирайте уреда в предоставената чанта за носене (25).

Търсене на грешки

Таблицата по-долу ще ви помогне да отстраните малки неизправности:

Проблем	Възможна причина	Отстраняване на проблема
Уредът не стартира	Спирачката на веригата е блокирана	<i>Проверка на спирачката на веригата, Стр. 154</i>
	Липсва напрежение на електрическата мрежа	Проверете контакта, мрежовия захранващ кабел, щепсела, предпазителя и при нужда дайте за ремонт от електротехник.
	Дефектен превключвател за включване/изключване (17)	Обърнете се към сервизния център.
	Графитните четки са износени	
	Повреден двигател	
Дърворезната верига не работи	Спирачката на веригата блокира дърворезната верига (4)	<i>Проверка на спирачката на веригата, Стр. 154</i>
Лош резултат от рязането	Дърворезната верига (4) е монтирана погрешно	<i>Монтаж на веригата на триона и острието, Стр. 159</i>
	Дърворезната верига (4) е затъпена	<ul style="list-style-type: none"> • Заточване на режещите зъби, Стр. 160 • Смяна на веригата на триона и острието, Стр. 159
	Недостатъчно обтягане на веригата	<i>Опъване на дърворезната верига, Стр. 160</i>
Уредът работи трудно, веригата на триона отскача	Недостатъчно обтягане на веригата	<i>Опъване на дърворезната верига, Стр. 160</i>

Проблем	Възможна причина	Отстраняване на проблема
Дърворезната верига загорява, отделяне на дим при рязане, оцветяване на шината	Прекалено малко масло за веригата	<ul style="list-style-type: none"> Проверете нивото на маслото и автоматичната система за маслото <i>Пълнене на масло за веригата, Стр. 154</i> Почистете канала за изтичане на масло Обърнете се към сервизния център.
Образуване на искри	Износени графитни четки	<i>Смяна на графитните четки, Стр. 162</i>
Нередовна работа		
Намалена мощност		

Предаване за отпадъци/ Опазване на околната среда

Внимателно изпразнете резервоара за масло.

Не изливайте остатъци от отработено масло в канализацията или в отводнителната тръба. Изхвърляйте отработеното масло екологосъобразно – предавайте го на пункт за предаване на отпадъци.

Предайте уреда, принадлежностите и опаковката за екологосъобразно рециклиране.



Електроуредите не се изхвърлят с битовите отпадъци.

Символът на зачеркнатия контейнер с колелца означава, че този продукт не трябва да се изхвърля като несортирани битови отпадъци в края на полезния му живот.

Директива 2012/19/ЕС относно отпадъците от електрическо и електронно оборудване:

Потребителите за законово задължени да предават електронните уреди в края на техния полезен живот за екологосъобразно рециклиране. По този начин се гарантира екологосъобразно и щадящо ресурси предаване за отпадъци.

В зависимост от прилагането в националното законодателство, имате следните опции:

- връщане на място на продажба,
- предаване в официален събирателен пункт,

- изпращане обратно към производителя/дистрибутора.

От това изискване не са засегнати прикрепените към старите уреди принадлежности и помощни средства без електрически съставни части.

Сервизно обслужване

Гаранция

Уважаема г-жо Клиент, уважаеми г-н Клиент,

За този продукт получавате 5 години гаранция от датата на покупката. В случай на дефекти в този продукт, имате законни права спрямо продавача на продукта. Тези законови права не са ограничени от нашата гаранция, както е посочено по-долу.

Гаранционни условия

Гаранционният период започва да тече от датата на покупката. Моля, пазете оригиналния касов бон на сигурно място. Този документ се изисква като доказателство за покупка. Ако в рамките на пет години от датата на закупуване на този продукт възникне дефект в материала или изработката, продуктът – по наш избор – ще бъде ремонтиран или сменен безплатно за Вас. Тази гаранционна услуга предполага в рамките на петгодишния срок трябва да ни бъдат представени повреденият уред и доказателство за закупуването (касов бон), както и кратко писмено описание, в какво се състои повредата и кога е възникнала.

Ако повредата се покрива от нашата гаранция, ще получите ремонтирания или нов продукт обратно. С ремонта или смя-

ната на продукта не започва нов гаранционен период.

Гаранционен срок и законови рекламации за дефекти

Гаранцията не удължава гаранционния срок. Това важи и за сменени или ремонтирани части. Възникнали евентуално още при покупката повреди или дефекти трябва да бъдат съобщени веднага след разпаковане. Извършените след изтичане на гаранционния срок ремонти се заплащат.

Обхват на гаранцията

Продуктът е внимателно произведен в съответствие със строги указания за качество и внимателно проверен преди доставката.

Гаранционната услуга важи за материални дефекти и производствени грешки. Тази гаранция не покрива части от продукта, които са предмет на нормално износване и следователно може да се считат за износващи се части (напр. Дърворезна верига) или повреди на чупливи части.

Тази гаранция отпада, ако продуктът е бил повреден, бил е използван неправилно или не е бил поддържан. Също така за щети поради вода, студ, светкавица и пожар или неправилен транспорт. За правилното използване на продукта всички посочени в ръководството за експлоатация инструкции трябва да се спазват точно. Предназначения и действия, които не са препоръчани в ръководството за експлоатация или за които е предупредено изрично, задължително трябва да се избягват.

Продуктът е предназначен само за лична, а не за търговска употреба. Гаранцията отпада в случай на злоупотреба и неправилно боравене, използване на сила и интервенции, които не са били извършени от нашия оторизиран сервиз.

Обработка при гаранционен случай

За да се гарантира бърза обработка на вашата заявка, моля, следвайте указанията по-долу:

- За всички запитвания, моля, подгответе касовия бон и каталожния номер (IAN495711_2504) като доказателство за покупката.
- Каталожният номер ще намерите върху типовата табелка на продукта, гравирани върху продукта, на заглавната страница на ръководство за работа

(долу вляво) или на стикера на гърба или отдолу на продукта.

- При възникнали функционални грешки или други повреди, моля, свържете се първо с посочения по-долу сервизен център **по телефона** или използвайте нашата **форма за контакт**, която можете да намерите на parksidediy.com в категория **Обслужване**.
- След консултация с нашия сервизен център, вие можете да изпратите дефектен продукт на посочения ви сервизен адрес безплатно, като приложите касовата бележка (касова бележка) и опишете подробно за естеството на дефекта и кога е възникнал. За да избегнете проблеми с приемането и допълнителни разходи, е наложително да използвате само адреса, който ви е даден. Уверете се, че пратката не е изпратена до поискване, като обемна, експресна или друг вид специална пратка. Моля, изпратете продукта с всички включени към него принадлежности при покупката и се погрижете за достатъчно сигурна транспортна опаковка.

Гаранция

Уважаема г-жо Клиент,

Уважаеми г-н Клиент,

за този продукт получавате 5 години гаранция от датата на покупката. В случай на несъответствие на продукта с договора за продажба Вие имате законно право да предявите рекламация пред продавача на продукта при условията и в сроковете, определени в глава трета, раздел II и III и глава четвърта от Закона за предоставяне на цифрово съдържание и цифрови услуги и за продажба на стоки (ЗПЦС-ЦУПС)*.

Вашите права, произтичащи от посочените разпоредби, не се ограничават от нашата по-долу представена търговска гаранция, не са свързани с разходи за потребителите и независимо от нея продавачът на продукта отговаря за липсата на съответствие на потребителската стока с договора за продажба съгласно ЗПЦС-ЦУПС.

Гаранционни условия

Гаранционния срок е 5 години от датата на получаване на стоката. Пазете добре оригиналната касова бележка. Този доку-

мент е необходим като доказателство за покупката. Ако в рамките на пет години от датата на закупуване на този продукт се появи дефект на материала или производствен дефект, продуктът ще бъде безплатно ремонтиран или заменен. Гаранцията предполага в рамките на петгодишния гаранционен срок да се представят дефектния уред, касовата бележка (касовият бон), както и всички други документи, установяващи наличието на дефект и писмено да се обясни в какво се състои дефектът и кога е възникнал. Ако дефектът е покрит от нашата гаранция, Вие ще получите обратно ремонтирания или нов продукт. В случай на замяна на дефектна стока първоначалните гаранционен срок и гаранционни условия се запазват. В случай на ремонт на дефектна стока, срокът на ремонта се прибавя към гаранционния срок. За евентуално наличните и установени повреди и дефекти още при покупката трябва да се съобщи веднага след разопаковането. Евентуалните ремонти след изтичане на гаранционния срок са срещу заплащане.

Ремонтът или замяната на продукта не поражда нова гаранция.

Обхват на гаранцията

Уредът е произведен грижливо според строгите изисквания за качество и добросъвестно изпитан преди доставка. Гаранцията важи за дефекти на материала или производствени дефекти. Гаранцията не обхваща консумативите, както и частите на продукта, които подлежат на нормално износване, поради което могат да бъдат разглеждани като бързо износващи се части (напр. Дърворезна верига) или повредите на чупливи части. Гаранцията отпада, ако уредът е повреден поради неправилно използване или в резултат на неосъществяване на техническа поддръжка. За правилната употреба на продукта трябва точно да се спазват всички указания в упътването за експлоатация. Предназначение и действия, които не се препоръчват от упътването за експлоатация или за които то предупреждава, трябва задължително да се избягват. Продуктът е предназначен само за частна, а не за професионална употреба. При злоупотреба и неправилно третиране, употреба на сила и при интервенции, които не са

извършени от клона на нашия оторизиран сервиз, гаранцията отпада.

Процедура при гаранционен случай

За да се гарантира бърза обработка на Вашия случай, следвайте следните указания:

- За всички запитвания, моля, подгответе касовия бон и каталожния номер (IAN 495711_2504) като доказателство за покупката.
- Вземете артикулния номер от фабричната табелка.
- При възникване на функционални или други дефекти първо се свържете по телефона или чрез имейл с долупосочения сервизен отдел. След това ще получите допълнителна информация за уреждането на Вашата рекламация.
- След съгласуване с нашия сервиз можете да изпратите дефектния продукт на посочения Ви адрес на сервиза безплатно за Вас, като приложите касовата бележка (касовия бон) и посочите писмено в какво се състои дефектът и кога е възникнал. За да се избегнат проблеми с приемането и допълнителни разходи, задължително използвайте само адреса, който Ви е посочен. Осигурете изпращането да не е като експресен товар или като друг специален товар. Изпратете уреда заедно с всички принадлежности, доставени при покупката, и осигурете достатъчно сигурна транспортна опаковка.

* Като физическо лице – потребител, независимо от настоящата търговска гаранция, Вие се ползвате от правата на законната гаранция, предоставена от Закона за предоставяне на цифрово съдържание и цифрови услуги и за продажбата на стоки /ЗПЦСЦУПС/. По-специално Вие имате право при несъответствие на стоката да бъде извършен ремонт или замяна по Ваш избор, освен ако това е невъзможно или е свързано с непропорционално големи разходи за продавача. Вие имате право на пропорционално намаляване на цената или на разваляне на договора при наличие на условията на чл. 33, ал. 3 от ЗПЦСЦУПС. Условието и сроковете на законовата гаранция са регламентирани в глава трета, раздел II и III и в глава четвърта на ЗПЦСЦУПС



На parkside-diy.com можете да видите и изтеглите тези и много други ръководства. Този QR код Ви отвежда директно до parkside-diy.com. Изберете Вашата държава и потърсете ръководства за експлоатация, като използвате формата за търсене. Чрез въвеждане на артикулния номер (IAN) 495711_2504 можете да отворите Вашата инструкция за експлоатация.

Ремонтен сервис / извънгаранционно обслужване

Ремонти извън гаранцията можете да възложите на клона на нашия сервис срещу заплащане. Той с удоволствие ще Ви направи предварителна калкулация.

- Можем да обработваме само уреди, които са достатъчно опаковани и изп-

ратени с платени транспортни разходи.

Внимание: Изпратете Вашия уред на клона на нашия сервис почистен и с указание за дефекта.

- Уредите, предмет на извънгаранционно обслужване, изпратени с неплатени транспортни разходи – с наложен платеж, като експресен или друг специален товар – не се приемат.
- Ние ще изхвърлим изпратените от Вас дефектни уреди безплатно.

Сервизен център

BG Сервизно обслужване България
Тел.: 00800 118 4980
Формуляр за контакт на parkside-diy.com
IAN 495711_2504

Вносител

Моля, имайте предвид, че следващия адрес не е адрес на сервиса. Първо се свържете с посочения по-горе сервизен център.

Grizzly Tools GmbH & Co. KG
Stockstädter Str. 20
63762 Grobstheim
GERМАНИЯ
www.grizzlytools.de

Резервни части и принадлежности

Резервни части и принадлежности можете да намерите на www.grizzlytools.shop.

Ако в процеса на поръчка възникнат проблеми, свържете се с нас през нашия онлайн магазин. Ако имате други въпроси, обърнете се към: *Сервизен център, Стр. 167*

Позиция №	Наименование	Поръчков №
21	Назъбен ограничител	91120416
14	Капачка на резервоара (Масло за вериги)	91120418
3	Острие	91120149
4	Дърворезна верига	91120150
23	Защитата на веригата	91120419
9	Капак на верижното колело	91120420

▲ ПРЕДУПРЕЖДЕНИЕ! Безопасното използване на верижния трион е възможно само с одобрени вериги и направляващи шини. Използването на неодобрени ком-

бинации може да доведе до сериозни или дори фатални наранявания.

• **Острие:**

- 18"AP18-62-507P (Kangxin)
- 18"180SDEA041 (Oregon)
- M1501862-1041TL (Trilink)

• **Дърворезна верига:**

- ALP-50-62S (Kangxin)
- 91PX062X (Oregon)
- CL15062TL (Trilink)

Превод на оригиналната съответствие на ЕС

Продукт: **Електрически верижен трион**

Модел: **PPEKS 2500 B2**

Сериен номер: 000001-016700

Предметът на декларацията, описан по-горе, отговаря на съответното законодателство на Съюза за хармонизация:

2006/42/EC • 2014/30/EU • 2000/14/EC & 2005/88/EC • 2011/65/EU & (EU) 2015/863

Обектът на декларацията, който е описан по-горе, е в съответствие с Директива 2011/65/EU на Европейския парламент и на Съвета от 8 юни 2011 г. относно ограничението на употребата на определени опасни вещества в електрическото и електронното оборудване.

За да се осигури съответствие, са приложени следните хармонизирани стандарти и национални стандарти и разпоредби:

**EN 62841-1:2015/A11:2022 • EN 62841-4-1:2020 • EN ISO 12100:2010
EN IEC 55014-1:2021 • EN IEC 55014-2:2021
EN IEC 61000-3-2:2019/A2:2024 • EN 61000-3-3:2013/A2:2021
EN IEC 63000:2018**

В съответствие с Директивата за шумовите емисии 2000/14/EC се потвърждава следното: Ниво на звукова мощност L_{WA}

– измерено: 106,9 dB;
– гарантирано: 109 dB

Използвана процедура за оценка на съответствието съгласно 2000/14/EC, приложение VI.

Сертификата на ЕО за изследване на типа

- Номер: M6A 036607 2324 Rev.00
- Нотифициран орган: TÜV SÜD Product Service GmbH • Ridlerstraße 65
80339 München • Deutschland, NB: 0123

За настоящата декларация за съответствие отговорност носи единствено производителят:



Grizzly Tools GmbH & Co. KG
Stockstädter Str. 20
63762 Großostheim
ГЕРМАНИЯ
15.12.2025

Christian Frank
Упълномощен представител за докумен-
тация

Πίνακας περιεχομένων

Εισαγωγή.....	169
Προβλεπόμενη χρήση.....	169
Περιεχόμενο παράδοσης/Παραδοτέος εξοπλισμός.....	170
Επισκόπηση.....	170
Περιγραφή λειτουργίας.....	170
Τεχνικά χαρακτηριστικά.....	170
Υποδείξεις ασφάλειας.....	171
Σημασία των υποδείξεων ασφαλείας... 171	
Εικονοσύμβολα και σύμβολα.....	171
Γενικές προειδοποιήσεις ασφαλείας ηλεκτρικών εργαλείων.....	173
Υποδείξεις ασφάλειας για αλυσοπρίονα.....	175
Περαιτέρω υποδείξεις ασφαλείας.....	176
Αιτίες και πρόληψη του αντιλακτίσματος για τον χειριστή.....	176
Υπολειπόμενοι κίνδυνοι.....	177
Προετοιμασία.....	177
Διατάξεις ασφαλείας.....	177
Λειτουργία.....	177
Πριν από τη λειτουργία.....	177
Ενεργοποίηση και Απενεργοποίηση....	179
Τεχνικές πριονίσματος.....	179
Καθαρισμός, συντήρηση και αποθήκευση.....	182
Καθαρισμός.....	182
Συντήρηση.....	182
Αποθήκευση.....	186
Μεταφορά.....	187
Αναζήτηση σφαλμάτων.....	187
Απόρριψη/Προστασία του περιβάλλοντος.....	188
Σέρβις.....	189
Εγγύηση.....	189
Σέρβις επισκευών.....	190
Κέντρο Σέρβις.....	190
Εισαγωγέας.....	190
Ανατακτικά και αξεσουάρ.....	190
Μετάφραση του πρωτοτύπου των δήλωση συμμόρφωσης ΕΕ.....	191
Διευρυμένη εικόνα.....	215

Εισαγωγή

Συγχαρητήρια για την αγορά του νέου σας ηλεκτρικού αλυσοπρίονου (εφεξής καλούμενο «συσκευή» ή «ηλεκτρικό εργαλείο»).

Αποφασίσατε έτσι για την απόκτηση μιας συσκευής υψηλής ποιότητας. Η παρούσα συσκευή ελέγχθηκε κατά τη διαδικασία παραγωγής αναφορικά με την ποιότητα και υποβλήθηκε σε τελικό έλεγχο. Με τον τρόπο αυτό έχει εξασφαλιστεί η ικανότητα λειτουργίας της συσκευής σας.

Δεν αποκλείεται σε μεμονωμένες περιπτώσεις γύρω από ή μέσα στη συσκευή να υπάρχουν υπολειπόμενες ποσότητες λιπαντικών. Αυτό δεν αποτελεί έλλειψη ή ελάττωμα και δεν πρέπει να σας ανησυχεί.



Οι οδηγίες λειτουργίας είναι τμήμα αυτής της συσκευής. Περιέχουν σημαντικές υποδείξεις για την ασφάλεια, τη χρήση και την απόρριψη. Διαβάστε προσεκτικά τις οδηγίες λειτουργίας. Εξοικειωθείτε με τα στοιχεία χειρισμού και τη σωστή χρήση της συσκευής. Χρησιμοποιείτε τη συσκευή μόνο όπως περιγράφεται και για τους αναφερόμενους τομείς χρήσης. Φυλάτε καλά τις οδηγίες λειτουργίας και παραδώστε όλα τα έγγραφα σε περίπτωση παράδοσης της συσκευής σε τρίτους.

Προβλεπόμενη χρήση

Η συσκευή προβλέπεται αποκλειστικά για την εξής χρήση:

- Πριόνισμα ξύλου

Η συσκευή δεν προβλέπεται για όλα τα άλλα είδη χρήσης. Εδώ περιλαμβάνονται π.χ. κοπή τοιχοποιίας, πλαστικού, πέτρας, μετάλλου, τροφίμων ή ξύλου που περιέχει ξένα σώματα (π.χ. καρφιά ή βίδες).

Η συσκευή προορίζεται για χρήση από ενήλικες. Ανήλικοι κάτω των 16 ετών επιτρέπεται να χρησιμοποιούν τη συσκευή μόνο με επίβλεψη.

Το αλυσοπρίονο πρέπει να χρησιμοποιείται μόνο από ένα άτομο. Ο χρήστης πρέπει να φοράει κατάλληλα μέσα ατομικής προστασίας (ΜΑΠ). Το αλυσοπρίονο πρέπει να συγκρατείται με το δεξί χέρι στην πίσω χειρολαβή και με το αριστερό χέρι στην μπροστινή χειρολαβή.

Πριν από τη χρήση της συσκευής, ο χρήστης πρέπει να έχει διαβάσει και κατανοήσει όλες τις οδηγίες και τις υποδείξεις που αναφέρονται στις οδηγίες λειτουργίας.

Κάθε περαιτέρω χρήση που δεν επιτρέπεται ρητά στις παρούσες οδηγίες λειτουργίας μπορεί να θέσει σε κίνδυνο τον χρήστη και να προκαλέσει ζημιές στη συσκευή. Ο χειριστής ή ο χρήστης της συσκευής είναι υπεύ-

θυνος για ατυχήματα ή βλάβες σε άλλους ανθρώπους ή στην ιδιοκτησία τους. Η συσκευή προορίζεται για οικιακή χρήση. Δεν έχει σχεδιαστεί για συνεχή, επαγγελματική χρήση. Στην περίπτωση επαγγελματικής χρήσης ακυρώνεται η εγγύηση. Ο κατασκευαστής δεν αναλαμβάνει καμία ευθύνη για φθορές που οφείλονται σε μη ορθή ή λανθασμένη χρήση.

Περιεχόμενο παράδοσης/ Παραδοτέος εξοπλισμός

Αποσυσκευάστε τη συσκευή και ελέγξτε το περιεχόμενο παράδοσης.

Απορρίψτε τα υλικά συσκευασίας με σωστό τρόπο.

- Αλυσοπρίονο
- Κατευθυντήρια λάμα (προσυναρμολογημένο)
- Αλυσίδα κοπής (προσυναρμολογημένο)
- Προστατευτικό αλυσίδας
- Τσάντα μεταφοράς
- Φιάλη λαδιού (130 ml Βιολογικό λάδι αλυσίδας κοπής)
- Πρωτότυπο οδηγιών χρήσης

Επισκόπηση

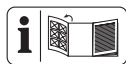

Για τις εικόνες της συσκευής, ανατρέξτε στην μπροστινή και στην πίσω ανοιγόμενη σελίδα.

Εικ. Α

- 1 Πίσω χειρολαβή
- 2 Μοχλός πέδησης αλυσίδας/μπροστινό προστατευτικό χεριών
- 3 Κατευθυντήρια λάμα
- 4 Αλυσίδα κοπής
- 5 Αστέρι εκτροπής
- 6 Ασφάλιση αλυσίδας (δεν απεικονίζεται)
- 7 Παξιμάδι τύπου πεταλούδας (Κάλυμμα οδοντωτού τροχού)
- 8 Βίδα σύσφιξης αλυσίδας
- 9 Κάλυμμα οδοντωτού τροχού
- 10 Κάλυμμα (Ψήκτρα)
- 11 Πίσω προστατευτικό χεριών
- 12 Ανακούφιση καταπόνησης
- 13 Καλώδιο σύνδεσης δικτύου
- 14 Καπάκι δοχείου καυσίμου (Λάδι αλυσίδας)
- 15 Μπροστινή χειρολαβή
- 16 Φραγή ενεργοποίησης

- 17 Διακόπτης ενεργοποίησης/απενεργοποίησης
- 18 Οπτική γραμμή/Ενδειξη κατεύθυνσης υλοτόμησης
- 19 Σήμανση ελάχιστου «MIN» (Ενδειξη στάθμης λαδιού)
- 20 Ένδειξη στάθμης λαδιού
- 21 Αγκυλωτός προφυλακτήρας
- 22 Διάτρηση οπής κλειδιού
- 23 Προστατευτικό αλυσίδας
- 24 Φιάλη λαδιού
- 25 Τσάντα μεταφοράς

Εικ. Β

- 26 Στόμιο διόδου λαδιού
 - 27 Μπουλόνι λάμας
 - 28 Οδοντωτός τροχός
 - 29 Προεσοχή
 - 30 Πείρος σύσφιξης αλυσίδας
 - 31 Υποδοχή (Πείρος σύσφιξης αλυσίδας)
- Εικ. D**
- 32 Ψήκτρα
 - 33 Υποδοχή (Ψήκτρα)

Περιγραφή λειτουργίας

Το αλυσοπρίονο λειτουργεί με έναν ηλεκτροκινητήρα.

Η περιστρεφόμενη αλυσίδα κοπής οδηγείται πάνω από μια κατευθυντήρια λάμα (ράγα οδηγού). Το αλυσοπρίονο διαθέτει ένα φρένο αλυσίδας ταχείας διακοπής. Ένας αυτόματος μηχανισμός λαδιού φροντίζει για τη συνεχή λίπανση της αλυσίδας. Επιπλέον, το αλυσοπρίονο είναι εξοπλισμένο με ένα σύστημα ταχείας σύσφιξης αλυσίδας. Για την προστασία του χειριστή, η συσκευή διαθέτει διάφορες διατάξεις προστασίας.

Μπορείτε να βρείτε τη λειτουργία των εξαρτημάτων χειρισμού στις κατωτέρω περιγραφές.

Τεχνικά χαρακτηριστικά

ΑλυσοπρίονοPPEKS 2500 B2
 Ονομαστική τάση U 230-240 V~, 50 Hz
 Ονομαστική ισχύς εισόδου P 2500 W
 Κατηγορία προστασίας ... II (διπλή μόνωση)
 Είδος προστασίας IPX0
 Ταχύτητα αλυσίδας v_0 16 m/s

Βάρος

– με κατευθυντήρια λάμα και αλυσίδα κοπής 5,5 kg

– χωρίς κατευθυντήρια λάμα και αλυσίδα κοπής 4,7 kg

Χωρητικότητα δοχείου καυσίμου 130 cm³

Αλυσίδα κοπής Kangxian ALP-50-62S

–Βήμα αλυσίδας 9,53 mm (0,375")

–Αριθμός στελεχών κίνησης 62

–Πάχος συνδέσμου κίνησης 1,3 mm

Κατευθυντήρια λάμα

..... Kangxian 18" AP18-62-507P

–Τύπος κατευθυντήριας λάμας 18"

–Μήκος κατευθυντήριας λάμας

..... 50 cm (500 mm)

–Μήκος κοπής 45 cm (450 mm)

Βήμα οδοντωτού τροχού 9,53 mm (0,375")

–Αριθμός των οδοντώσεων (οδοντωτός τροχός) 6

Στάθμη ηχητικής πίεσης (L_{pA})

..... 94 dB; $K_{pA}=3$ dB

Στάθμη ηχητικής ισχύος (L_{WA})

– εγγυημένη 109 dB

– μετρημένη 106,9 dB; $K_{WA}=2,35$ dB

Δόνηση (a_H) 5,53 m/s²; $K=1,5$ m/s²

Υποδείξεις για τις τιμές θορύβου και δονήσεων

Οι τιμές θορύβου και δονήσεων προσδιορίστηκαν σύμφωνα με τα πρότυπα και τους κανονισμούς που αναφέρονται στη δήλωση συμμόρφωσης.

▲ ΠΡΟΣΟΧΗ! Κίνδυνος βλαβών στην ακοή! Φοράτε προστασία για την ακοή.

Οι αναγραφόμενες συνολικές τιμές δονήσεων και οι αναγραφόμενες τιμές εκπομπής θορύβου μετρήθηκαν σύμφωνα με μια τυποποιημένη διαδικασία ελέγχου και μπορούν να χρησιμοποιηθούν για τη σύγκριση με άλλα ηλεκτρικά εργαλεία. Οι αναγραφόμενες συνολικές τιμές δονήσεων και οι αναγραφόμενες τιμές εκπομπής θορύβου μπορούν να χρησιμοποιηθούν επίσης για προσωρινή εκτίμηση του φορτίου.

▲ ΠΡΟΕΙΔΟΠΟΙΗΣΗ! Οι τιμές δονήσεων και εκπομπής θορύβου ενδέχεται να διαφέρουν από τις καθορισμένες τιμές κατά τη χρήση του ηλεκτρικού εργαλείου, ανάλογα με τον τρόπο χρήσης του ηλεκτρικού εργαλείου και ιδιαίτερα από το είδος του εργαλείου επεξεργασίας. Υπάρχει η ανάγκη καθορισμού

μέτρων ασφάλειας για την προστασία του χειριστή, τα οποία βασίζονται σε εκτίμηση της επιβάρυνσης δονήσεων κατά τη διάρκεια των πραγματικών συνθηκών χρήσης. Για αυτό πρέπει να ληφθούν υπόψη όλα τα στάδια λειτουργίας (για παράδειγμα ο χρόνος κατά τον οποίο το ηλεκτρικό εργαλείο είναι απενεργοποιημένο και ο χρόνος κατά τον οποίο το ηλεκτρικό εργαλείο είναι μεν ενεργοποιημένο, αλλά λειτουργεί χωρίς επιβάρυνση).

Υποδείξεις ασφάλειας

Αυτή η ενότητα περιέχει τις βασικές υποδείξεις ασφάλειας κατά τη χρήση της συσκευής.

▲ ΠΡΟΕΙΔΟΠΟΙΗΣΗ! Τα αλυσοπρίονα είναι επικίνδυνες συσκευές, οι οποίες μπορεί να προκαλέσουν σοβαρούς ή και θανατηφόρους τραυματισμούς σε περίπτωση λανθασμένης ή απρόσεκτης χρήσης. Για τη δική σας ασφάλεια και για την ασφάλεια των άλλων, λαμβάνετε πάντα υπόψη τις κάτωθι υποδείξεις ασφαλείας και σε περίπτωση αμφιβολιών απευθύνεστε σε έναν ειδικό.

Σημασία των υποδείξεων ασφαλείας

▲ ΚΙΝΔΥΝΟΣ! Αν δεν τηρείτε αυτή την υπόδειξη ασφαλείας, θα προκύψει ατύχημα. Η συνέπεια είναι σοβαρός σωματικός τραυματισμός ή θάνατος.

▲ ΠΡΟΕΙΔΟΠΟΙΗΣΗ! Αν δεν τηρείτε αυτή την υπόδειξη ασφαλείας, ενδέχεται να προκύψει ατύχημα. Η συνέπεια μπορεί να είναι σοβαρός σωματικός τραυματισμός ή θάνατος.

▲ ΠΡΟΣΟΧΗ! Αν δεν τηρείτε αυτή την υπόδειξη ασφαλείας, θα προκύψει ατύχημα. Η συνέπεια μπορεί να είναι ελαφρύς ή μέτριος σοβαρότητας σωματικός τραυματισμός ή θάνατος.

ΥΠΟΔΕΙΞΗ! Αν δεν τηρείτε αυτή την υπόδειξη ασφαλείας, θα προκύψει ατύχημα. Η συνέπεια μπορεί να είναι υλική ζημιά.

Εικονοσύμβολα και σύμβολα**Εικονοσύμβολα επάνω στη συσκευή**

ΥΠΟΔΕΙΞΗ! Πριν από την εργασία με τα στοιχεία χειρισμού, εξοικειωθείτε καλά. Εξασκηθείτε στον χειρισμό του αλυσοπρίονου και ζητήστε από έναν ειδικό να σας εξηγήσει τη λειτουργία, τον τρόπο χειρισμού και τις τεχνικές πριονίσματος.

ΥΠΟΔΕΙΞΗ! Η αλυσίδα κοπής δεν περιτρέφεται με ασφαλισμένο φρένο αλυσίδας. Ενεργοποιήστε το φρένο αλυσίδας τραβώντας το μοχλό φρένου αλυσίδας προς την μπροστινή χειρολαβή.



Προσοχή!



Διαβάστε τις οδηγίες λειτουργίας



Χρησιμοποιείτε προστασία ακοής



Χρησιμοποιείτε προστατευτικό ματιών



Χρήση προστασίας κεφαλής



Χρησιμοποιείτε γάντια ασφαλείας



Φοράτε αντιολισθητικά υποδήματα ασφαλείας με σταθερή σόλα!



Χρησιμοποιείτε ρουχισμό προστασίας



Εργάζεστε πάντα με τα δύο χέρια!



Η χρήση της συσκευής σε βροχή ή υγρό περιβάλλον απαγορεύεται.



Προσοχή! Ανάκρουση - Προσέχετε για ανάκρουση του μηχανήματος κατά την εργασία.



Τραβήξτε αμέσως το βύσμα δικτύου, εάν το καλώδιο δικτύου είναι φθαρμένο, μπερδεμένο ή κομμένο.



Εγγυημένη στάθμη ηχητικής ισχύος L_{WA} σε dB(A)

MIN

Σήμανση ελάχιστου «MIN» της ένδειξης στάθμης λαδιού



Λάδωμα αλυσίδας κοπής

AUTO STOP

Φρένο αλυσίδας



Μην απορρίπτετε τις ηλεκτρικές συσκευές στα οικιακά απορρίμματα.



Κατηγορία προστασίας II (διπλή μόνωση)

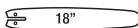

Τύπος κατευθυντήριας λάμας

Εικονοσύμβολο κάτω από το κάλυμμα οδοντωτού τροχού

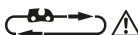

Προσέξτε την κατεύθυνση κίνησης της αλυσίδας. Προσοχή! Διαβάστε τις οδηγίες λειτουργίας.

Εικονοσύμβολο επάνω στο κάλυμμα οδοντωτού τροχού



Κατεύθυνση κίνησης της αλυσίδας

Εικονοσύμβολο επάνω στην κατευθυντήρια λάμα



Τύπος κατευθυντήριας λάμας



Πλάτος αυλάκωσης



Βήμα αλυσίδας



Αριθμός των στελεχών κίνησης

Εικονοσύμβολο στον μοχλό πέδησης αλυσίδας



Ενεργοποιημένο φρένο αλυσίδας



Απενεργοποιημένο φρένο αλυσίδας

Εικονοσύμβολο επάνω στο παξιμάδι τύπου πεταλούδας (κάλυμμα οδοντωτού τροχού)



ΑΝΟΙΧΤΗ ΚΑΤΑΣΤΑΣΗ



ΚΛΕΙΣΤΗ ΚΑΤΑΣΤΑΣΗ

Εικονοσύμβολο επάνω στη βίδα σύσφιξης αλυσίδας



λασκάρισμα



σύσφιξη

Bildzeichen Abdeckung Kohlebürsten

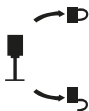

Kohlebürste austauschen
ANOIXTH KATACTATZH

ΚΛΕΙΣΤΗ ΚΑΤΑCTΑΤΖΗ

Σύμβολα επάνω στη φιάλη λαδιού



Φυλάτε σε χώρο μη προσβάσιμο από παιδιά

Γενικές προειδοποιήσεις ασφαλείας ηλεκτρικών εργαλείων

▲ ΠΡΟΕΙΔΟΠΟΙΗΣΗ! Διαβάστε όλες τις προειδοποιήσεις ασφαλείας, τις οδηγίες, τις απεικονίσεις και τις προδιαγραφές που παρέχονται μαζί με αυτό το ηλεκτρικό εργαλείο. Σε περίπτωση μη τήρησης όλων των οδηγιών που αναγράφονται παρακάτω, παρατηρείται κίνδυνος ηλεκτροπληξίας, πυρκαγιάς ή/και σοβαρών τραυματισμών. **Φυλάσσετε όλες τις προειδοποιήσεις και οδηγίες για μελλοντική χρήση.**

Ο όρος «Ηλεκτρικό εργαλείο» στις προειδοποιήσεις αφορά στο ηλεκτρικό εργαλείο που λειτουργεί με σύνδεση (ενσύρματα) στο ηλεκτρικό δίκτυο ή που λειτουργεί με μπαταρία (ασύρματα).

1. ΑΣΦΑΛΕΙΑ ΧΩΡΟΥ ΕΡΓΑΣΙΑΣ

- Διατηρείτε τον χώρο εργασίας καθαρό και καλά φωτισμένο.** Οι ακατάστατοι ή σκοτεινοί χώροι αυξάνουν τον κίνδυνο ατυχήματος.
- Μην λειτουργείτε ηλεκτρικά εργαλεία σε εκρήξιμες ατμόσφαιρες, όπως υπό την παρουσία εύφλεκτων υγρών, αερίων ή σκόνης.** Από τα ηλεκτρικά εργαλεία εξέρχονται σπινθήρες, από τους οποίους μπορούν να αναφλεγούν η σκόνη ή οι αναθυμιάσεις.
- Κατά τον χειρισμό ενός ηλεκτρικού εργαλείου, κρατάτε τα παιδιά και τους παρευρισκόμενους σε απόσταση ασφαλείας.** Τυχόν περιστασιοί ενδέχεται να σας κάνουν να χάσετε τον έλεγχο.

2. ΗΛΕΚΤΡΙΚΗ ΑΣΦΑΛΕΙΑ

- Τα βύσματα ηλεκτρικών εργαλείων πρέπει να είναι κατάλληλα για την εκάστοτε πρίζα.** Μην τροποποιείτε ποτέ το βύσμα με οποιονδήποτε τρόπο. **Μην χρησιμοποιείτε προσαρμογείς βυσμάτων με γειωμένα ηλεκτρικά εργαλεία.** Τα μη τροποποιημένα βύσματα και

οι κατάλληλες πρίζες μειώνουν τον κίνδυνο ηλεκτροπληξίας.

- Αποφεύγετε την σωματική επαφή με γειωμένες επιφάνειες, όπως σωλήνες, θερμομαντικά σώματα και ψυγεία.** Σε περίπτωση γείωσης του σώματος, παρατηρείται αυξημένος κίνδυνος ηλεκτροπληξίας.
 - Μην αφήνετε τα ηλεκτρικά εργαλεία να είναι εκτεθειμένα σε βροχή ή υγρές συνθήκες.** Τυχόν είσοδος νερού σε ένα ηλεκτρικό εργαλείο θα αυξήσει τον κίνδυνο ηλεκτροπληξίας.
 - Μην ασκείτε βία στο καλώδιο.** Μην χρησιμοποιείτε ποτέ το καλώδιο για μεταφορά, τράβηγμα ή αποσύνδεση του ηλεκτρικού εργαλείου. **Φυλάσσετε το καλώδιο μακριά από υψηλές θερμοκρασίες, λάδι, αιχμηρά αντικείμενα ή κινούμενα εξαρτήματα.** Τυχόν στραμμένα ή μπερδεμένα καλώδια θα αυξήσουν τον κίνδυνο ηλεκτροπληξίας.
 - Σε περίπτωση χρήσης ενός ηλεκτρικού εργαλείου σε εξωτερικό χώρο, χρησιμοποιείτε καλώδιο επέκτασης που να είναι κατάλληλο για χρήση σε εξωτερικούς χώρους.** Η χρήση καλωδίου που να είναι κατάλληλο για χρήση σε εξωτερικούς χώρους μειώνει τον κίνδυνο ηλεκτροπληξίας.
 - Εάν δεν μπορεί να αποφευχθεί η λειτουργία ενός ηλεκτρικού εργαλείου σε σημείο με υγρασία, χρησιμοποιείτε μια παροχή που να προστατεύεται από διάταξη προστασίας ρεύματος διαρροής (RCD).** Με τη χρήση μιας διάταξης RCD μειώνεται ο κίνδυνος ηλεκτροπληξίας.
- ### 3. ΑΤΟΜΙΚΗ ΑΣΦΑΛΕΙΑ
- Να είστε σε εγρήγορση, να είστε προσεκτικοί και να χρησιμοποιείτε κοινή λογική κατά τη χρήση ενός ηλεκτρικού εργαλείου.** Μην χρησιμοποιείτε ηλεκτρικές συσκευές εάν είστε κουρασμένοι, υπό της επήρεια ναρκωτικών, αλκοόλ ή φαρμάκων. Μια στιγμή απροσεξίας κατά τη λειτουργία ηλεκτρικών εργαλείων αρκεί για να παρατηρηθούν σοβαροί ατομικοί τραυματισμοί.
 - Χρησιμοποιείτε εξοπλισμό ατομικής προστασίας. Χρησιμοποιείτε πάντα προστατευτικό για τα μάτια.** Ο προστατευτικός εξοπλισμός, όπως μια μάσκα σκόνης, αντιολισθητικά παπούτσια ασφαλείας, κράνος ή προστατευτικά ακοής

που χρησιμοποιούνται στις κατάλληλες συνθήκες, μειώνουν τον κίνδυνο ατομικών τραυματισμών.

- c) **Αποφεύγετε την ακούσια εκκίνηση. Πριν από τη σύνδεση στην πηγή ρεύματος ή/και τη συστοιχία μπαταριών, καθώς και πριν από τη μεταφορά του εργαλείου, διασφαλίστε ότι ο διακόπτης βρίσκεται στη θέση απενεργοποίησης.** Η μεταφορά ηλεκτρικών εργαλείων με το δάχτυλο να βρίσκεται στον διακόπτη ή η παροχή ρεύματος σε ηλεκτρικά εργαλεία με ενεργοποιημένο διακόπτη αυξάνει τον κίνδυνο ατυχημάτων.
- d) **Απομακρύνετε τυχόν κλειδιά ρύθμισης ή λοιπά κλειδιά πριν από την ενεργοποίηση του ηλεκτρικού εργαλείου.** Ένα κλειδί που παραμένει συνδεδεμένο σε ένα περιστρεφόμενο εξάρτημα του ηλεκτρικού εργαλείου μπορεί να προκαλέσει τραυματισμό.
- e) **Διατηρείτε την ισορροπία σας. Πατάτε σταθερά και διατηρείτε πάντα την ισορροπία σας.** Κάτι τέτοιο καθιστά δυνατό τον καλύτερο έλεγχο του ηλεκτρικού εργαλείου σε απροσδόκητες καταστάσεις.
- f) **Χρησιμοποιείτε κατάλληλο ρουχισμό. Μην φοράτε φαρδιά ρούχα ή κοσμήματα. Κρατάτε τα μαλλιά και τα ρούχα μακριά από κινούμενα εξαρτήματα.** Τυχόν φαρδιά ρούχα, κοσμήματα ή μακριά μαλλιά ενδέχεται να πιαστούν σε κινούμενα εξαρτήματα.
- g) **Εάν παρέχονται συσκευές για τη σύνδεση διατάξεων αναρρόφησης και συλλογής σκόνης, διασφαλίστε ότι είναι έχουν συνδεθεί και ότι χρησιμοποιούνται σωστά.** Με τη χρήση διατάξεων συλλογής σκόνης μπορούν να μειωθούν οι κίνδυνοι που σχετίζονται με τη σκόνη.
- h) **Μην επαναπαύεστε λόγω της εξοικείωσης που αποκτήσατε από τη συχνή χρήση εργαλείων και μην αγνοείτε τις αρχές ασφαλείας εργαλείων.** Λόγω μιας απρόσεκτης ενέργειας μπορεί να προκληθεί σοβαρός τραυματισμός εντός κλασμάτων του δευτερολέπτου.
4. **ΧΡΗΣΗ ΚΑΙ ΦΡΟΝΤΙΔΑ ΗΛΕΚΤΡΙΚΩΝ ΕΡΓΑΛΕΙΩΝ**
- a) **Μην ασκείτε βία στο ηλεκτρικό εργαλείο. Χρησιμοποιείτε το σωστό ηλεκτρικό εργαλείο.** Το σωστό ηλεκτρικό εργαλείο θα κάνει τη δουλειά καλύτε-

ρα και ασφαλέστερα στον ρυθμό για τον οποίο σχεδιάστηκε.

- b) **Μην χρησιμοποιείτε το ηλεκτρικό εργαλείο εάν δεν ενεργοποιείται και απενεργοποιείται από τον διακόπτη.** Οποιοδήποτε ηλεκτρικό εργαλείο, ο χειρισμός του οποίου δεν είναι δυνατός με τον διακόπτη, είναι επικίνδυνο και πρέπει να επισκευαστεί.
- c) **Αποσυνδέετε το βύσμα από την πηγή ρεύματος ή/και αφαιρείτε τη συστοιχία μπαταριών, εφόσον είναι δυνατή η αφαίρεση, από το ηλεκτρικό εργαλείο πριν από οποιαδήποτε ρύθμιση, αλλαγή εξαρτημάτων ή αποθήκευση ηλεκτρικών εργαλείων.** Με αυτά τα προληπτικά μέτρα μειώνεται ο κίνδυνος ακούσιας εκκίνησης του ηλεκτρικού εργαλείου.
- d) **Αποθηκεύετε τα ηλεκτρικά εργαλεία που δεν χρησιμοποιούνται μακριά από παιδιά και μην επιτρέπετε σε άτομα που δεν είναι εξοικειωμένα με το ηλεκτρικό εργαλείο ή τις παρούσες οδηγίες να χειρίζονται το ηλεκτρικό εργαλείο.** Τα ηλεκτρικά εργαλεία είναι επικίνδυνα στα χέρια μη εκπαιδευμένων χρηστών.
- e) **Συντηρείτε τα ηλεκτρικά εργαλεία και τα εξαρτήματα. Ελέγχετε για τυχόν εσφαλμένη ευθυγράμμιση ή προσάρτηση κινουμένων εξαρτημάτων, θραύση εξαρτημάτων και κάθε άλλη κατάσταση που μπορεί να επηρεάσει αρνητικά τη λειτουργία του ηλεκτρικού εργαλείου. Σε περίπτωση βλάβης, αναθέστε την επισκευή του ηλεκτρικού εργαλείου πριν από τη χρήση.** Πολλά ατυχήματα οφείλονται σε κακή συντήρηση των ηλεκτρικών εργαλείων.
- f) **Διατηρείτε τα εργαλεία κοπής αιχμηρά και καθαρά.** Τα σωστά συντηρημένα εργαλεία κοπής με αιχμηρές ακμές κοπής είναι λιγότερο πιθανό να κολλήσουν και ελέγχονται ευκολότερα.
- g) **Χρησιμοποιείτε το ηλεκτρικό εργαλείο, τα εξαρτήματα, τις μύτες κ.λπ. σύμφωνα με τις παρούσες οδηγίες, συνυπολογίζοντας τις συνθήκες εργασίας και την εργασία προς εκτέλεση.** Η χρήση του ηλεκτρικού εργαλείου για εργασίες διαφορετικές από τις προβλεπόμενες μπορεί να οδηγήσει σε επικίνδυνες καταστάσεις.

h) **Διατηρείτε τις λαβές και τις σχετικές επιφάνειες στεγνές, καθαρές και χωρίς λάδια και γράσο.** Οι ολισθηρές λαβές και οι σχετικές επιφάνειες αποτρέπουν τον ασφαλές χειρισμό και έλεγχο του εργαλείου σε απρόβλεπτες καταστάσεις.

5. Σ'ΕΡΒΙΣ

a) **Αναθέτετε το σέρβις του ηλεκτρικού εργαλείου σε εξειδικευμένο επισκευαστή που χρησιμοποιεί αποκλειστικά πανομοιότυπα ανταλλακτικά.** Κατά αυτόν τον τρόπο, διασφαλίσετε τη διατήρηση των επιπέδων ασφαλείας του ηλεκτρικού εργαλείου.

Υποδείξεις ασφάλειας για αλυσοπρίονα

- a) **Όταν λειτουργεί το πριόνι κρατάτε τα μέλη του σώματος μακριά από την αλυσίδα κοπής. Πριν την εκκίνηση βεβαιώστε ότι η αλυσίδα κοπής δεν αγγίζει αντικείμενα.** Κατά τις εργασίες με ένα αλυσοπρίονο μια στιγμή απροσεξίας μπορεί να οδηγήσει σε μάγκωμα του ρουχισμού ή μελών του σώματος από την αλυσίδα κοπής.
- b) **Κρατάτε το αλυσοπρίονο πάντα με το δεξιό σας χέρι στην πίσω λαβή και με το αριστερό σας χέρι στην μπροστινή λαβή.** Κράτημα του αλυσοπρίονου με αντίστροφη θέση από την αναφερόμενη, αυξάνει τον κίνδυνο τραυματισμών και δεν επιτρέπεται να εφαρμόζεται.
- c) **Κρατάτε το αλυσοπρίονο μόνο από τις μονωμένες επιφάνειες λαβών διότι η αλυσίδα κοπής μπορεί να συναντήσει κρυμμένους αγωγούς ρεύματος.** Η επαφή της αλυσίδας κοπής με έναν αγωγό υπό τάση μπορεί να θέσει υπό τάση και τα μεταλλικά τμήματα της συσκευής και να προκαλέσει ηλεκτροπληξία.
- d) **Φοράτε προστασία για τα μάτια.** Συνιστήνεται και η χρήση περαιτέρω εξοπλισμού προστασίας για την ακοή, το κεφάλι, το άνω και κάτω μέρος των ποδιών. Χάρη στον κατάλληλο προστατευτικό ρουχισμό μειώνεται ο κίνδυνος τραυματισμού από εκσφενδονιζόμενα πριονίδια και τυχαία επαφή με την αλυσίδα κοπής.
- e) **Να μην πραγματοποιείτε εργασίες με το αλυσοπρίονο όταν βρίσκεστε επάνω σε δέντρο, σκάλα, στέγη ή σε κάποια ασταθή επιφάνεια στήριξης.** Σε περίπτωση λειτουργίας με τέτοιο τρόπο

υφίσταται σοβαρός κίνδυνος τραυματισμού.

- f) **Προσέχετε πάντα για σταθερή έδραση και χρησιμοποιείτε το αλυσοπρίονο μόνο εφόσον στέκεστε επάνω σε σταθερό, ασφαλές και ίσιο έδαφος.** Το ολισθηρό έδαφος ή οι ασταθείς επιφάνειες στήριξης μπορούν να οδηγήσουν σε απώλεια της ισορροπίας ή του ελέγχου του αλυσοπρίονου.
- g) **Κατά την κοπή ενός τεντωμένου κλαδιού, λαμβάνετε υπόψη ότι αυτό θα επανέλθει στην αρχική του θέση με φόρα.** Όταν η τάση στις ίνες ξύλου απελευθερωθεί, ενδέχεται το τεντωμένο κλαδί να συναντήσει τον χρήστη ή/και να χαθεί ο έλεγχος του αλυσοπρίονου.
- h) **Να είστε ιδιαίτερα προσεκτικοί κατά την κοπή χαμοκλαδων και νέων δέντρων.** Το λεπτό υλικό μπορεί να μαγκωθεί στην αλυσίδα κοπής και να σας χτυπήσει ή να σας κάνει να χάσετε την ισορροπία.
- i) **Μεταφέρετε το αλυσοπρίονο από την μπροστινή λαβή όταν είναι απενεργοποιημένο, με την αλυσίδα κοπής στραμμένη μακριά από το σώμα σας.** Όταν μεταφέρετε ή φυλάσσετε το αλυσοπρίονο, τοποθετείτε πάντα την προστατευτική επικάλυψη. Η προσεκτική μεταχείριση του αλυσοπρίονου μειώνει την πιθανότητα μη ηθελημένης επαφής με την κινούμενη αλυσίδα κοπής.
- j) **Τηρείτε τις οδηγίες για τη λίπανση, την τάνυση αλυσίδας και την αλλαγή της ράγας οδηγού και της αλυσίδας.** Μια λάθος τανυσμένη ή λιπασμένη αλυσίδα μπορεί είτε να σπάσει είτε να αυξήσει τον κίνδυνο αντεπιστροφής.
- k) **Κόβετε μόνο ξύλο. Μη χρησιμοποιείτε το αλυσοπρίονο για εργασίες για τις οποίες δεν προορίζεται. Παράδειγμα: Μη χρησιμοποιείτε το αλυσοπρίονο για την κοπή μετάλλου, πλαστικού, τοιχοποιίας ή κατασκευαστικών υλικών που δεν είναι από ξύλο.** Η χρήση του αλυσοπρίονου σε εργασίες για τις οποίες δεν προορίζεται μπορεί να οδηγήσει σε επικίνδυνες καταστάσεις.
- l) **Μην κάνετε απόπειρα κοπής δέντρου προτού δημιουργήσετε μια σαφή εικόνα των κινδύνων και της αποφυγής τους.** Υπάρχει κίνδυνος σοβαρού τραυματισμού του χρήστη ή άλλων ατόμων από ένα δέντρο που πέφτει.

Περαιτέρω υποδείξεις ασφαλείας

- **⚠ ΠΡΟΕΙΔΟΠΟΙΗΣΗ!** Αυτό το ηλεκτρικό εργαλείο δημιουργεί ένα ηλεκτρομαγνητικό πεδίο κατά τη διάρκεια της λειτουργίας. Αυτό το πεδίο μπορεί κατά περίπτωση να επηρεάσει ενεργά ή παθητικά ιατρικά εμφυτεύματα. Για τη μείωση του κινδύνου σοβαρών ή θανατηφόρων τραυματισμών συστήνουμε στα άτομα με ιατρικά εμφυτεύματα να συμβουλευονται τον γιατρό τους και τον κατασκευαστή του ιατρικού εμφυτεύματος προτού γίνει χειρισμός του μηχανήματος.
- Τοποθετείτε το καλώδιο σύνδεσης κατά τέτοιο τρόπο ώστε κατά τη διάρκεια της κοπής να μην μαγκώνεται από κλαδιά ή παρόμοια.
- Χρησιμοποιείτε έναν διακόπτη διαρροής έντασης (Residual Current Device) με τιμή ενεργοποίησης 30 mA ή λιγότερο.
- Να χρησιμοποιείτε μόνο εγκεκριμένα καλώδια δικτύου τύπου H07RN-F, τα οποία είναι το ανώτερο μήκους 75 μ. και προορίζονται για χρήση σε εξωτερικό χώρο. Η διατομή σύρματος του καλωδίου δικτύου πρέπει να ανέρχεται τουλάχιστον σε 2,5 mm². Ξετυλίγετε πάντα πλήρως το τύμπανο περιτύλιξης καλωδίου πριν από τη χρήση. Ελέγξτε το καλώδιο δικτύου για ζημιές.
- Τηρείτε επακριβώς τις οδηγίες συντήρησης, ελέγχου και σέρβις στις παρούσες οδηγίες λειτουργίας. Φθαρμένες προστατευτικές διατάξεις και μέρη πρέπει να επισκευάζονται ή να αντικαθίστανται σωστά από το κέντρο σέρβις μας, εφόσον δεν ορίζεται άλλως στις οδηγίες λειτουργίας.
- Μη χρησιμοποιείτε το αλυσοπρίονο εάν δεν έχει λιπανθεί. Χρησιμοποιείτε για το σκοπό αυτό μόνο τα προτεινόμενα λιπαντικά.
- Εξασκηθείτε στην κοπή στρογγυλών ξύλων επάνω σε καθαυτό ξυλοουργό ή βάση εάν είστε νέος χρήστης.
- Εάν το καλώδιο σύνδεσης του ηλεκτρικού εργαλείου έχει φθαρεί, πρέπει να αντικατασταθεί από ένα ειδικά προρυθμισμένο καλώδιο σύνδεσης που διατίθεται από το τμήμα εξυπηρέτησης πελατών.
- Συνιστούμε όταν χρειάζεται αντικατάσταση του καλωδίου σύνδεσης, αυτό να γίνεται από τον κατασκευαστή ή τον αντιπρό-

σωπό του (π.χ. εξουσιοδοτημένο συνεργείο, εξυπηρέτηση πελατών κ.λπ.).

Αιτίες και πρόληψη του αντιλακτίσματος για τον χειριστή

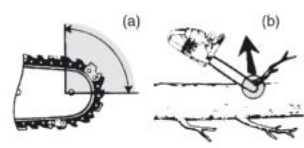

- Το αντιλακτίσμα μπορεί να προκύψει όταν η μύτη ή η ακμή της οδηγητικής μπάρας αγγίζει ένα αντικείμενο ή όταν το ξύλο κλείνει και μαγκώνει την αλυσίδα πριονιού στην κοπή (Εικ. a).
 - Η επαφή της ακμής σε ορισμένες περιπτώσεις μπορεί να προκαλέσει μια ξαφνική αντίστροφη αντίδραση κλωτσώντας την οδηγητική μπάρα προς τα επάνω και πίσω προς τον χειριστή (Εικ. a).
 - Μάγκωμα της αλυσίδας πριονιού κατά μήκος του άνω μέρους της οδηγητικής μπάρας μπορεί να ωθήσει την οδηγητική μπάρα με ταχύτητα πίσω προς τον χειριστή.
 - Κάθε μια από αυτές τις αντιδράσεις μπορεί να σας κάνει να χάσετε τον έλεγχο του πριονιού με αποτέλεσμα σοβαρό ατομικό τραυματισμό. Μη βασίζεστε αποκλειστικά στις ενσωματωμένες διατάξεις ασφαλείας στο πριόνι σας. Ως χρήστης αλυσοπριονίου πρέπει να κάνετε κάποια βήματα ώστε κατά τις εργασίες κοπής που πραγματοποιείτε να μην προκύπτουν ατυχήματα ή τραυματισμοί.
- Το αντιλακτίσμα είναι το αποτέλεσμα εσφαλμένης χρήσης του αλυσοπριονίου ή/και εσφαλμένων διαδικασιών ή συνθηκών λειτουργίας και μπορεί να αποφευχθεί λαμβάνοντας τα κατάλληλα προληπτικά μέτρα που αναφέρονται παρακάτω:
- **Κρατάτε καλά το εργαλείο με τους αντιχειρες και τα δάχτυλα να περικλείουν τις λαβές του αλυσοπριονίου, με τα δύο χέρια στο πριόνι και τοποθετείτε το σώμα και τον βραχίονα έτσι ώστε να μπορείτε να αντιστέκεστε στις δυνάμεις αντιλακτίσματος.** Οι δυνάμεις αντιλακτίσματος ελέγχονται από τον χειριστή εφόσον λαμβάνονται τα σωστά προληπτικά μέτρα. Μη αφήνετε το αλυσοπρίονο.

- **Μην υπερεκτείνεστε και μην κόβετε πάνω από το ύψος του ώμου.** Έτσι εμποδίζεται μη ηθελημένη επαφή της ακμής και διευκολύνεται ένας καλύτερος έλεγχος του αλυσοπρίονου σε μη αναμενόμενες καταστάσεις.
- **Χρησιμοποιείτε μόνο ανταλλακτικές οδηγητικές μπάρες και αλυσίδες που ορίζονται από τον κατασκευαστή.** Εσφαλμένες ανταλλακτικές οδηγητικές μπάρες και αλυσίδες μπορούν να προκαλέσουν κοπή της αλυσίδας ή/και αντιλάκτισμα.
- **Τηρείτε τις οδηγίες ακονίσματος και συντήρησης του κατασκευαστή για την αλυσίδα πριονιού.** Μείωση του ύψους καλίμπρας μέτρησης βάρους μπορεί να οδηγήσει σε αυξημένο αντιλάκτισμα.

Υπολειπόμενοι κίνδυνοι

Ακόμα και όταν χειρίζεστε αυτή τη συσκευή σύμφωνα με τις προδιαγραφές, υπάρχουν πάντα υπολειπόμενοι κίνδυνοι. Οι ακόλουθοι κίνδυνοι μπορεί να παρατηρηθούν σε συνάρτηση με την κατασκευή και την παραλλαγή της συσκευής:

- Βλάβες στην ακοή, στην περίπτωση που δεν χρησιμοποιείται κατάλληλη προστασία για την ακοή.
- Προβλήματα υγείας από τους κραδασμούς του χεριού, εάν η μονάδα χρησιμοποιείται για μεγάλο χρονικό διάστημα ή δεν χρησιμοποιείται και δεν συντηρείται σωστά.
- Τραυματισμοί από κοπή

▲ ΠΡΟΕΙΔΟΠΟΙΗΣΗ! Κίνδυνος από ηλεκτρομαγνητικό πεδίο που δημιουργείται κατά τη διάρκεια της λειτουργίας της συσκευής. Το πεδίο μπορεί υπό συγκεκριμένες συνθήκες να επηρεάσει ενεργά ή παθητικά ιατρικά εμφυτεύματα. Για τη μείωση του κινδύνου σοβαρών ή θανατηφόρων τραυματισμών, συστήνουμε στα άτομα με ιατρικά εμφυτεύματα να συμβουλευτούν τον γιατρό τους και τον κατασκευαστή του ιατρικού εμφυτεύματος πριν τη χρήση της συσκευής.

Προετοιμασία

▲ ΠΡΟΕΙΔΟΠΟΙΗΣΗ! Κίνδυνος τραυματισμού από ακούσια εκκίνηση της συσκευής. Συνδέστε το βύσμα σύνδεσης στην πρίζα μόνο, εάν η συσκευή είναι εντελώς έτοιμη για χρήση.

Διατάξεις ασφάλειας

Για την προστασία του χρήστη και της συσκευής, υπάρχουν οι εξής διατάξεις ασφαλείας:

Πίσω χειρολαβή (1) με πίσω προστατευτικό χεριών (11)

- Προστατεύει το χέρι από κλαδιά και κλαρίκια και όταν η αλυσίδα κοπής αναπηδά.

Μοχλός πέδησης αλυσίδας/Μπροστινό προστατευτικό χεριών (2)

- Η αλυσίδα δεν κινείται όταν έχει ασφαλίσει το φρένο αλυσίδας.
- Σταματά αμέσως την αλυσίδα κοπής σε περίπτωση ανάκρουσης.
- Ο μοχλός μπορεί επίσης να λειτουργήσει χειροκίνητα.
- Προστατεύει το αριστερό χέρι του χειριστή, όταν γλιστράει από την μπροστινή χειρολαβή.

Αλυσίδα κοπής (4) με ελάχιστη ανάκρουση

- Βοηθάει στην απορρόφηση της ανάκρουσης χάρη στις ειδικά κατασκευασμένες διατάξεις ασφαλείας.

Ασφάλιση αλυσίδας (6)

- Μειώνει τον κίνδυνο τραυματισμών εάν η αλυσίδα κοπής αναπηδήσει ή σπάσει.

Φραγή ενεργοποίησης (16)

- Για την ενεργοποίηση της συσκευής, πρέπει να απασφαλιστεί η φραγή ενεργοποίησης.

Διακόπτης ενεργοποίησης/απενεργοποίησης (17) με άμεσο σταμάτημα αλυσίδας

- Μόλις αφήνετε τον διακόπτη ενεργοποίησης/απενεργοποίησης, η συσκευή απενεργοποιείται αμέσως.

Αγκυλωτός προφυλακτήρας (21)

- Αυξάνει τη σταθερότητα όταν κάνετε κάθετες τομές.
- Διευκολύνει το πριόνισμα.

Λειτουργία

Πριν από τη λειτουργία

▲ ΠΡΟΕΙΔΟΠΟΙΗΣΗ! Κίνδυνος τραυματισμού! Φοράτε κατά την εργασία με την αλυσίδα κοπής πάντα προστατευτικά γάντια και χρησιμοποιείτε μόνο γνήσια ανταλλακτικά. Πριν από όλες τις εργασίες στο αλυσοπρίονο βγάzte το βύσμα δικτύου.

Πριν από τη λειτουργία του αλυσοπριονίου, πραγματοποιείτε τα εξής βήματα:

- εάν απαιτείται *Τοποθέτηση αλυσίδας κοπής και κατευθυντήριας λάμας*, σ. 183
- *Σύσφιξη αλυσίδας κοπής*, σ. 184
- *Συμπλήρωση λαδιού αλυσίδας*, σ. 178
- *Έλεγχος φρένου αλυσίδας*, σ. 178
- Έλεγχος αυτόματου συστήματος λαδιού

Έλεγχος φρένου αλυσίδας

Hinweise

- Die Sägekette läuft nicht, wenn die Kettenbremse eingerastet ist.
- **⚠ GEFÄHR!** Verletzungsgefahr durch nachlaufende Sägekette. Wenn die Kettenbremse nicht richtig funktioniert, dürfen Sie die Kettensäge nicht verwenden. Wenden Sie sich an das Service Center.

Vorgehen

1. Stellen Sie das Gerät auf eine flache Oberfläche.
2. Schließen Sie das Gerät an die Netzspannung an.
3. Lösen Sie die Kettenbremse, indem Sie den Kettenbremshebel (2) gegen den vorderen Griff (15) ziehen.
4. Halten Sie das Gerät mit beiden Händen gut fest, mit der rechten Hand am hinteren (1) und mit der linken Hand am vorderen Handgriff (15). Daumen und Finger müssen die Handgriffe fest umschließen.
5. Schalten Sie das Gerät ein.
6. Betätigen Sie bei laufendem Motor mit der linken Hand den Kettenbremshebel (2). Schieben Sie hierzu den Kettenbremshebel (2) vom vorderen Handgriff (15) weg.
Die Sägekette sollte abrupt stoppen.
7. Wenn die Kettenbremse richtig funktioniert, lassen Sie den Ein-/Ausschalter (17) los und lösen Sie die Kettenbremse.

Έλεγχος λίπανσης αλυσίδας

ΥΠΟΔΕΙΞΗ! Εάν η αλυσίδα κοπής λειτουργεί με ελάχιστο λάδι, μειώνεται η απόδοση κοπής και η διάρκεια ζωής της αλυσίδας κοπής, διότι η αλυσίδα στομώνει γρηγορότερα. Καταλαβαίνετε ότι υπάρχει πολύ λίγο λάδι όταν προκύπτει καπνός ή αποχρωματίζεται

η κατευθυντήρια λάμα. Βεβαιωθείτε ότι ρέει πάντα λάδι στην αλυσίδα.

Υποδείξεις

- Πριν την έναρξη της εργασίας, ελέγχετε τη στάθμη λαδιού.
- Μπορείτε να ελέγχετε τη λίπανση αλυσίδας ανά πάσα στιγμή κατά τη διάρκεια της λειτουργίας.

Διαδικασία

1. Κατά τη διάρκεια κίνησης της αλυσίδας κοπής: Κρατήστε το αλυσοπρίονο πάνω σε φωτεινή επιφάνεια. Παρακολουθήστε τα σημάδια λαδιού. Το αλυσοπρίονο δεν επιτρέπεται να έρθει σε επαφή με το έδαφος!
 - **Έντονα σημάδια λαδιού:** Το αλυσοπρίονο λειτουργεί σωστά
 - **Αχνά σημάδια λαδιού:** Ρύθμιση ροής λαδιού
 - **Χωρίς σημάδια λαδιού:** Καθαρισμός στομίου διόδου λαδιού

Συμπλήρωση λαδιού αλυσίδας

⚠ ΠΡΟΕΙΔΟΠΟΙΗΣΗ! Κίνδυνος πυρκαγιάς! Πάντα απενεργοποιείτε τη συσκευή και αφήνετε τον κινητήρα να κρυώσει προτού συμπληρώσετε λάδι αλυσίδας.

ΥΠΟΔΕΙΞΗ! Εάν η αλυσίδα κοπής λειτουργεί με ελάχιστο λάδι, μειώνεται η απόδοση κοπής και η διάρκεια ζωής της αλυσίδας κοπής, διότι η αλυσίδα στομώνει γρηγορότερα. Καταλαβαίνετε ότι υπάρχει πολύ λίγο λάδι όταν προκύπτει καπνός ή αποχρωματίζεται η κατευθυντήρια λάμα. Βεβαιωθείτε ότι ρέει πάντα λάδι στην αλυσίδα.

Μόλις η αλυσίδα κινηθεί, λάδι ρέει στην κατευθυντήρια λάμα (3).

- Ελέγχετε τακτικά τη στάθμη λαδιού και συμπληρώνετε λάδι όταν η στάθμη είναι χαμηλή. Χωρητικότητα δοχείου καυσίμου: 130 cm³
- Χρησιμοποιείτε βιολογικό λάδι αλυσίδων το οποίο περιέχει πρόσθετα για τη μείωση της τριβής και της φθοράς. Χρησιμοποιείτε εναλλακτικά λάδι λίπανσης αλυσίδων με ελάχιστο ποσοστό πρόσθετων πρόσφυσης.
- Όταν δεν πρόκειται να γίνει χρήση για μεγάλο χρονικό διάστημα (6-8 εβδομάδες), εκκενώστε το δοχείο λαδιού.

Διαδικασία

1. Τοποθετήστε τη συσκευή στο πλάι έτσι ώστε το καπάκι του δοχείου καυσίμου (14) να δείχνει προς τα επάνω.
2. Ξεβιδώστε το καπάκι του δοχείου καυσίμου (14).
3. Συμπληρώστε βιολογικό λάδι αλυσίδας στο δοχείο.
4. Εάν απαιτείται, σκουπίστε λάδι που έχει χυθεί.
5. Βιδώστε το καπάκι του δοχείου καυσίμου (14).

Ενεργοποίηση και Απενεργοποίηση

Προϋποθέσεις

- Η κατευθυντήρια λάμα (3), η αλυσίδα κοπής (4) και το κάλυμμα οδοντωτού τροχού (9) έχουν τοποθετηθεί σωστά.
- Το λάδι αλυσίδας στο δοχείο επαρκεί. Εφόσον απαιτείται, συμπληρώστε λάδι αλυσίδας (*Συμπλήρωση λαδιού αλυσίδας, σ. 178*).
- Η τάση του σημείου σύνδεσης με το δικτυο είναι ίδια με αυτήν στην πινακίδα τύπου στη συσκευή.

Διαδικασία (Εικ. C)

1. Δημιουργήστε μια θηλιά στο τέλος του καλωδίου προέκτασης και κρεμάστε την στην ανακούφιση καταπόνησης (12) στην πίσω χειρολαβή (1).
2. Συνδέστε τη συσκευή στην τάση δικτύου.
3. Ενεργοποιήστε το φρένο αλυσίδας τραβώντας το μοχλό φρένου αλυσίδας (2) προς την μπροστινή χειρολαβή (15).
4. Συγκρατήστε το αλυσοπρίονο με τα δύο χέρια, με το δεξί χέρι στην πίσω (1) και με το αριστερό χέρι στην μπροστινή χειρολαβή (15). Ο αντίχειρας και τα δάχτυλα πρέπει να περικυκλώνουν σφιχτά τις χειρολαβές.
5. Πριν την εκκίνηση, διασφαλίζετε ότι το αλυσοπρίονο δεν έρχεται σε επαφή με αντικείμενα.
6. Για την ενεργοποίηση, πατήστε τη φραγή ενεργοποίησης (16) με τον δεξιό αντίχειρα και, στη συνέχεια, πατήστε τον διακόπτη ενεργοποίησης/απενεργοποίησης (17). Το αλυσοπρίονο θα λειτουργήσει με τη μέγιστη ταχύτητα. Αφήστε ξανά τη φραγή ενεργοποίησης (16).
7. Αφήστε τον διακόπτη ενεργοποίησης/απενεργοποίησης (17), για να απενεργο-

ποιήσετε το αλυσοπρίονο. Δεν είναι δυνατή η συνεχής λειτουργία.

Τεχνικές προνίσματος

▲ ΠΡΟΕΙΔΟΠΟΙΗΣΗ! Κίνδυνος τραυματισμού! Εάν μαγκώσει η αλυσίδα κοπής, μην επιχειρείτε να τραβήξετε το αλυσοπρίονο με χρήση βίας. Απενεργοποιήστε τον κινητήρα και χρησιμοποιήστε έναν μοχλοβραχίονα ή μια σφήνα για να απελευθερώσετε το αλυσοπρίονο.

- Σε εργασίες κοπής σε πλαγιά, να στέκεστε πάντα πάνω από τον κορμό δέντρου.
- Απομακρύνετε ακαθαρσίες, πέτρες, αποκολλημένα κομμάτια φλοιού, καρφιά, συνδετήρες και σύρμα από το δέντρο.
- Η αλυσίδα κοπής δεν επιτρέπεται να αγγίζει το έδαφος ή άλλα αντικείμενα κατά τη διάρκεια της κοπής ή μετά.
- Θα έχετε καλύτερο έλεγχο, αν κόβετε με το κάτω μέρος της κατευθυντήριας λάμας (με τραβηγμένη αλυσίδα κοπής) παρά με το επάνω μέρος της κατευθυντήριας λάμας (με συρόμενη αλυσίδα κοπής).
- Προσέχετε ώστε η αλυσίδα κοπής να μην μαγκώνει στην εγκοπή του πριονιού. Ο κορμός του δέντρου δεν επιτρέπεται να σπάσει ή να ξεφλουδίσει.
- Τηρείτε τα προληπτικά μέτρα έναντι ανάκρουσης (*Αιτίες και πρόληψη του αντιλακτίσματος για τον χειριστή, σ. 176*).
- Μειώστε στο τέλος της κοπής τη δύναμη πίεσης χωρίς να χαλαρώσετε το σφιχτό κράτημα των χειρολαβών στο αλυσοπρίονο, ώστε να διατηρήσετε πλήρη έλεγχο κατά τη στιγμή του πριονίσματος.
- Το αλυσοπρίονο ενδέχεται να γλιστρήσει απροσδόκητα κατά την κοπή. Αυτό προκύπτει ιδιαίτερα όταν η ράγα δεν έχει στήριξη επάνω σε στρογγυλή, λεία ή σκληρή επιφάνεια ή όταν γίνονται πριονίσμα με τη μύτη της ράγας. Κρατάτε πάντα το πριόνι και με τα δύο χέρια σφιχτά, να στέκεστε με ασφάλεια και αποφεύγετε εργασία μόνο με τη μύτη της ράγας.
- Μετά την ολοκλήρωση της κοπής, περιμένετε να σταματήσει εντελώς το αλυσοπρίονο προτού το απομακρύνετε.
- Πριν από την αλλαγή δέντρων, απενεργοποιείτε πάντα τον κινητήρα του αλυσοπριονίου.

Κοπή δέντρων

▲ ΠΡΟΕΙΔΟΠΟΙΗΣΗ! Απαιτείται μεγάλη εμπειρία για την κοπή δέντρων. Κόβετε δέντρα μόνο εάν χειρίζεστε με ασφάλεια το αλυσοπρίονο. Σε καμία περίπτωση μη χρησιμοποιείτε το αλυσοπρίονο εάν δεν αισθάνεστε σίγουροι.

▲ ΠΡΟΣΟΧΗ! Μην κόβετε ένα δέντρο εάν φυσάει δυνατός ή μεταβαλλόμενος άνεμος, εάν υπάρχει κίνδυνος ζημιάς στην περιουσία ή εάν το δέντρο μπορεί να συναντήσει αγωγούς. Κατά την κοπή δέντρων, θα πρέπει να είστε ιδιαίτερα προσεκτικοί ώστε να μην κινδυνεύσουν άλλα άτομα, να μην υπάρξει επαφή με καλώδια παροχής ρεύματος και να μην προκληθούν υλικές ζημιές. Σε περίπτωση επαφής ενός δέντρου με ένα καλώδιο παροχής ρεύματος, θα πρέπει να ενημερωθεί άμεσα η εταιρεία διανομής ηλεκτρικού ρεύματος.

▲ ΠΡΟΣΟΧΗ! Για λόγους ασφαλείας, συστήνουμε στους άπειρους χρήστες να μην κόβουν έναν κορμό δέντρου όταν το μήκος κατευθυντήριας λάμας είναι μικρότερο από τη διάμετρο του κορμού.

- Προσέχετε ώστε να μην παραμένουν άνθρωποι ή ζώα κοντά στην περιοχή εργασίας. Η απόσταση ασφαλείας μεταξύ του δέντρου που θα κοπεί και του παρακείμενου χώρου εργασίας πρέπει να είναι 2 ½ φορές το μήκος του δέντρου.
- Προσέξτε για τη σωστή κατεύθυνση υλοτόμησης. Ο χειριστής πρέπει να μπορεί να κινείται με ασφάλεια κοντά στο υλοτομημένο δέντρο, ώστε να μπορεί να τεμαχίζει και να εκτελεί αποκλάδωση εύκολα στο δέντρο. Πρέπει να αποφεύγεται σκάλωμα του δέντρου που πέφτει σε ένα άλλο δέντρο.
- Προσέχετε τη φυσική κατεύθυνση πτώσης η οποία εξαρτάται από την κλίση και το πόσο στραβό είναι ένα δέντρο, την κατεύθυνση του ανέμου, τη θέση των μεγαλύτερων κλαδιών και τον αριθμό τους.
- Όταν πρινίζετε σε πλαγιά, μείνετε πάνω από το δέντρο που πρόκειται να κοπεί. Το δέντρο πιθανότατα θα κυλήσει ή θα γλιστρήσει προς τα κάτω αφού κοπεί.
- Μικρά δέντρα με διάμετρο 15-18 εκ. μπορούν συνήθως να κοπούν με μια κοπή.
- Σε δέντρα με μεγαλύτερη διάμετρο, πρέπει να εφαρμόζονται λοξοτομές και κοπή υλοτόμησης (Εικ. L).

- Σε περίπτωση που η κοπή και το κλάδεμα πραγματοποιούνται ταυτόχρονα από δύο ή περισσότερα άτομα, η απόσταση μεταξύ αυτών των ατόμων θα πρέπει να είναι τουλάχιστον διπλάσια από το ύψος του δέντρου προς κοπή.

Αμέσως μετά τον τερματισμό της διαδικασίας κοπής, σηκώστε την προστασία ακοής ώστε να μπορείτε να ακούτε ήχους και προειδοποιητικά σήματα.

Διαδικασία

1. Αποκλάδωση (Εικ. J)

Απομακρύνετε κλαδιά που κρέπονται προς τα κάτω κάνοντας την κοπή πάνω από το κλαδί. Ποτέ μη διεξάγετε αποκλάδωση πιο ψηλά από το ύψος των ώμων.

2. Τομέας διαφυγής (Εικ. I)

Απομακρύνετε χαμόκλαδα γύρω από το δέντρο, ώστε να διασφαλίσετε μια εύκολη υποχώρηση. Ο τομέας διαφυγής (1) πρέπει να βρίσκεται σε μετατόπιση κατά περίπου 45° πίσω από την προγραμματισμένη κατεύθυνση υλοτόμησης (2).

3. Κοπή τομής ρίψης (Α) (Εικ. L)

Ρυθμίστε μια τομή ρίψης στην κατεύθυνση στην οποία πρέπει να πέσει το δέντρο. Ξεκινήστε με την κάτω, οριζόντια κοπή. Το βάθος κοπής πρέπει να ανέρχεται περίπου στο 1/3 της διαμέτρου του κορμού. Κάντε τώρα μια λοξή κοπή με μια γωνιακή κοπή περίπου 45° από επάνω, που θα συναντάει ακριβώς την κάτω κοπή. Έτσι, αποφεύγεται μάγκωμα της αλυσίδας ή της ράγας οδηγού κατά τη διεξαγωγή της δεύτερης λοξοτομής.

▲ ΠΡΟΕΙΔΟΠΟΙΗΣΗ! Ποτέ μην μπαίνετε μπροστά από ένα δέντρο με εντομή.

4. Κοπή υλοτόμησης (B) (Εικ. L)

Εκτελέστε την κοπή υλοτόμησης από την άλλη πλευρά του κορμού. Σταθείτε αριστερά από τον κορμό δέντρου και πρινίστε με έλκουσα αλυσίδα (με την κάτω πλευρά της κατευθυντήριας λάμας). Η κοπή υλοτόμησης πρέπει να έχει οριζόντια διαδρομή τουλάχιστον 5 cm πάνω από την οριζόντια λοξοτομή. Πρέπει να είναι τόσο βαθιά ώστε η απόσταση προς τη γραμμή λοξοτομής να ανέρχεται τουλάχιστον στο 1/10 της διαμέτρου του κορμού. Το τμήμα του κορμού που δεν έχει κοπεί εντελώς ονομάζεται πήχης υλοτόμησης. Ο πήχης υλοτόμησης εμποδίζει περιστροφή του δέντρου και πτώση του στη λάθος κατεύθυνση. Μην κόβετε εντελώς αυτόν τον πήχη υλοτόμησης.

Όταν πλησιάσει η κοπή υλοτόμησης στον βραχίονα, το δέντρο αρχίζει να πέφτει. Εάν φαίνεται ότι το δέντρο δεν θα πέσει στην επιθυμητή κατεύθυνση ή γέρνει προς τα πίσω και η αλυσίδα μαγκώσει, διακόψτε την κοπή. Χρησιμοποιήστε σφήνες από ξύλο, πλαστικό ή αλουμίνιο για να ανοίξετε την κοπή και να γυρίσετε το δέντρο στην επιθυμητή γραμμή πτώσης.

5. Ωθήστε μια σφήνα υλοτόμησης μόλις αυτό επιτραπεί από το βάθος κοπής, ώστε να εμποδίσετε μάγκωμα της κατευθυντήριας λάμας (Εικ. Μ).
6. Εάν η διάμετρος του κορμού είναι μεγαλύτερη από το μήκος της κατευθυντήριας λάμας, κάντε δύο κοπές (Εικ. Ν).
7. Μετά τη διεξαγωγή της κοπής υλοτόμησης, το δέντρο πέφτει μόνο του ή με τη βοήθεια της σφήνας υλοτόμησης.

▲ ΠΡΟΕΙΔΟΠΟΙΗΣΗ! Μόλις το δέντρο αρχίσει να πέφτει, τραβήξτε έξω το αλυσοπρίονο από την κοπή, σταματήστε τον κινητήρα, αποθέστε το αλυσοπρίονο και αποχωρήστε από τον χώρο εργασίας μέσω της διαδρομής υποχώρησης. Προσέχετε τα κλαδιά που πέφτουν κάτω έτσι ώστε να μην σκοντάψετε.

Αποκλάδωση

Αποκλάδωση είναι η απομάκρυνση μικρών και μεγάλων κλαδιών από ένα κομμένο δέντρο.

▲ ΠΡΟΣΟΧΗ! Κίνδυνος τραυματισμού! Κόβετε μόνο κλαδιά που βρίσκονται επάνω στον κορμό. Μη χάνετε την οπτική επαφή με τον τομέα αντεπιστροφής όταν τα κλαδιά είναι εντωμένα.

(Εικ. J)

- Απομακρύνετε κλαδιά στήριξης μόνο μετά τον τεμαχισμό.
- Πριονίζετε κλαδιά υπό τάση από κάτω προς τα πάνω για να αποτρέψετε μάγκωμα της συσκευής.
- Κατά την κοπή πιο χοντρών κλαδιών, χρησιμοποιείτε την ίδια τεχνική όπως κατά *Τεμαχισμός*, σ. 181.
- Να εργάζεστε αριστερά από τον κορμό και όσο πιο κοντά γίνεται στη συσκευή. Το βάρος της συσκευής στηρίζεται το δυνατόν επάνω στον κορμό.
- Αλλάζετε την τοποθεσία για την κοπή κλαδιών πέραν του κορμού.
- Κόψτε τα διακλαδισμένα κλαδιά ξεχωριστά. Αφήνετε αρχικά τα μεγαλύτερα κλα-

διά που έχουν καθοδική κατεύθυνση και στηρίζουν το δέντρο.

- Κόβετε τα μικρότερα κλαδιά με μια κοπή.

Τεμαχισμός

Τεμαχισμός είναι το πριόνισμα κομμένων κορμών δέντρων σε μικρότερα κομμάτια.

- Προσέχετε ώστε να στέκεστε με ασφάλεια και να κατανέμετε ομοιόμορφα το σωματικό σας βάρος και στα δύο πόδια.
- Στηρίξτε τον κορμό αν είναι εφικτό. Πρέπει να τοποθετούνται κάτω από τον κορμό κλαδιά, δοκοί ή σφήνες και να παρέχεται υποστήριξη.
- Προσέχετε ώστε η αλυσίδα κοπής να μην αγγίζει το έδαφος κατά την κοπή.
- Σε κατηφορικά εδάφη να στέκεστε πάνω από τον κορμό.

Τεχνικές κατά τον τεμαχισμό

Ο κορμός βρίσκεται στο έδαφος (Εικ. Ε)

Κόψτε όλο τον κορμό από επάνω και προσέξτε στο τέλος της κοπής ώστε να μην αγγίξετε το έδαφος. Εάν υπάρχει δυνατότητα περιστροφής του κορμού, κόψτε τον στα 2/3. Στη συνέχεια, γυρίστε τον κορμό από την άλλη και κόψτε το υπόλοιπο του κορμού από επάνω.

Ο κορμός υποστηρίζεται στο ένα άκρο (Εικ. F)

Κόψτε πρώτα από κάτω προς τα επάνω (με την επάνω πλευρά της κατευθυντήριας λάμας) το 1/3 της διαμέτρου του κορμού, ώστε να εμποδίσετε ξεφλούδισμα. Στη συνέχεια, κόψτε από επάνω προς τα κάτω (με την κάτω πλευρά της κατευθυντήριας λάμας) προς την πρώτη κοπή, ώστε να αποφύγετε μάγκωμα.

Ο κορμός υποστηρίζεται και στα δύο άκρα (Εικ. G)

Κόψτε πρώτα από επάνω προς τα κάτω (με την κάτω πλευρά της κατευθυντήριας λάμας) το 1/3 της διαμέτρου του κορμού. Στη συνέχεια, κόψτε από κάτω προς τα επάνω (με την επάνω πλευρά της κατευθυντήριας λάμας), μέχρι να συναντηθούν οι κοπές.

Κοπή σε καβαλέτο ξυλουργού (Εικ. Η)

Κρατάτε σφιχτά το αλυσοπρίονο και με τα δύο χέρια και οδηγείτε το μηχάνημα κατά τη διάρκεια της κοπής μπροστά από το σώμα. Όταν ο κορμός κοπεί εντελώς, οδηγήστε το μηχάνημα περνώντας το από τα δεξιά του σώματος (1). Κρατάτε τον αριστερό βραχίονα όσο πιο ίσιο γίνεται (2). Προσέχετε τον κορμό που θα πέσει. Σταθείτε κατά τέτοιο τρόπο

πο ώστε ο κορμός που κόβεται να μην αποτελέσει κίνδυνο. Προσέχετε τα πόδια σας. Ο κορμός που κόβεται μπορεί να προκαλέσει τραυματισμούς κατά την πτώση. Κρατάτε ισορροπία (3).

Καθαρισμός, συντήρηση και αποθήκευση

▲ ΠΡΟΕΙΔΟΠΟΙΗΣΗ! Ηλεκτροπληξία! Κίνδυνος τραυματισμού από ακούσια εκκίνηση της συσκευής. Να προστατεύετε τον εαυτό σας κατά τις εργασίες συντήρησης και καθαρισμού. Απενεργοποιήστε τη συσκευή και αποσυνδέστε το βύσμα σύνδεσης από την πρίζα.

Οι εργασίες επισκευών και συντήρησης που δεν περιγράφονται στις παρούσες οδηγίες, πρέπει να διεξάγονται από το κέντρο σέρβις μας. Χρησιμοποιείτε μόνο γνήσια εξαρτήματα.

▲ ΠΡΟΣΟΧΗ! Το αλυσοπρίονο ενδέχεται μετά τη χρήση να απαιτεί συμπλήρωση λαδιού και μπορεί να υπάρχει διαρροή λαδιού όταν τοποθετείται στο πλάι ή στο άνω μέρος. Πρόκειται για μια φυσιολογική διαδικασία λόγω του απαιτούμενου ανοίγματος αερισμού στο άνω άκρο δοχείου και δεν αποτελεί αιτία απαιτήσεων. Επειδή κάθε αλυσοπρίονο ελέγχεται κατά τη διαδικασία κατασκευής και δοκιμάζεται με λάδι, ενδέχεται, παρά την εκκένωση, να παραμείνουν υπολείμματα στο δοχείο, τα οποία βρωμίζουν ελαφρώς το περιβλήμα με λάδι κατά τη διάρκεια της μεταφοράς. Καθαρίστε το περίβλημα με ένα πανί.

Καθαρισμός

▲ ΠΡΟΕΙΔΟΠΟΙΗΣΗ! Ηλεκτροπληξία! Ποτέ μην ψεκάζετε τη συσκευή με νερό.

▲ ΠΡΟΣΟΧΗ! Τραυματισμοί από κοπή! Φοράτε ανθεκτικά στην κοπή γάντια όταν

μεταχειρίζεστε την αλυσίδα κοπής ή την κατευθυντήρια λάμα.

ΥΠΟΔΕΙΞΗ! Κίνδυνος ζημιάς. Οι χημικές ουσίες μπορούν να φθείρουν τα πλαστικά μέρη της συσκευής. Μην χρησιμοποιείτε καθαριστικά ή διαλύτες.

Καθαρίζετε το μηχανήμα σχολαστικά. Έτσι, παρατείνεται η διάρκεια ζωής του μηχανήματος και αποφεύγονται ατυχήματα.

Καθαρισμός μετά από κάθε χρήση

- Διατηρείτε τις λαβές καθαρές από λάδι ή γράσο. Εφόσον απαιτείται, καθαρίζετε τις λαβές με ένα νωπό πανί που έχετε εμποτίσει με σαπουνάδα.
- Καθαρίζετε την αλυσίδα κοπής. Μην χρησιμοποιείτε υγρά για τον καθαρισμό της αλυσίδας κοπής. Μετά από τον καθαρισμό, λαδώνετε την αλυσίδα κοπής ελαφρώς με λάδι για αλυσίδες.
- Κατά τον καθαρισμό, αφαιρείτε επίσης το κάλυμμα οδοντωτού τροχού (9), για να μπορείτε να καθαρίσετε καλύτερα σε αυτό το σημείο.
- Καθαρίζετε την κατευθυντήρια λάμα (3).
- Καθαρίζετε τις εσοχές αερισμού και τις επιφάνειες του μηχανήματος με ένα πινέλο ή στεγνό πανί.
- Καθαρίζετε το στόμιο διόδου λαδιού (26) για να εξασφαλίσετε ένα απροβλημάτιστο, αυτόματο λάδωμα της αλυσίδας κατά τη διάρκεια της λειτουργίας. Χρησιμοποιήστε για αυτό ένα πινέλο ή ένα πανί, για να σκουπίσετε υπολείμματα από τη δίοδο του λαδιού.

Συντήρηση

Διαστήματα συντήρησης

Εκτελείτε τακτικά τις εργασίες συντήρησης που αναφέρονται στον παρακάτω πίνακα. Μέσω τακτικής συντήρησης της συσκευής σας, παρατείνεται η διάρκεια ζωής της συσκευής. Επίσης, επιτυγχάνετε βέλτιστες αποδόσεις κοπής και αποφεύγετε ατυχήματα.

Εξάρτημα μηχανήματος	Ενέργεια	Πριν από κάθε χρήση	Μετά από 10 ώρες λειτουργίας	Μετά από κάθε χρήση
Στοιχεία του φρένου αλυσίδας	Οπτικός έλεγχος, εάν απαιτείται αντικατάσταση	✓		
Οδοντωτός τροχός (28)	Οπτικός έλεγχος, εάν απαιτείται αντικατάσταση	✓		
Αλυσίδα κοπής (4)	Έλεγχος της αλυσίδας κοπής, λίπανση, εάν απαιτείται επανατροχίσμα ή αντικατάσταση	✓		
Αλυσίδα κοπής (4)	Καθαρισμός και λάδωμα αλυσίδας κοπής			✓
Κατευθυντήρια λάμα (3)	<i>Συντήρηση κατευθυντήριας λάμας, σ. 186</i>	✓		✓
Κατευθυντήρια λάμα (3)	<i>Αναποδογύρισμα κατευθυντήριας λάμας, σ. 186</i>		✓	
Αυτόματο σύστημα λαδιού	Ελέγξτε, εάν απαιτείται καθαρίστε το στόμιο διόδου λαδιού	✓		

Αποσυναρμολόγηση κατευθυντήριας λάμας και αλυσίδας κοπής

▲ ΠΡΟΣΟΧΗ! Τραυματισμοί από κοπή! Φοράτε ανθεκτικά στην κοπή γάντια όταν μεταχειρίζεστε την αλυσίδα κοπής ή την κατευθυντήρια λάμα.

Διαδικασία (Εικ. Β)

1. Αποσυνδέστε το βύσμα ισχύος από την πρίζα.
2. Τοποθετήστε τη συσκευή επάνω σε μια επίπεδη επιφάνεια.
3. Απενεργοποιήστε το φρένο αλυσίδας: Τραβήξτε τον μοχλό πέδησης αλυσίδας (2) προς τα πίσω, στην μπροστινή χειρολαβή (15).
Μπορείτε να επανατοποθετήσετε το κάλυμμα οδοντωτού τροχού (9) μόνο αφού χαλαρώσει ο μίαντας πέδησης αλυσίδας.
4. Ασκαράτε την τάμση αλυσίδας: Περιστρέψτε τη βίδα τάμσης αλυσίδας (8) Ψ.
5. Απομακρύνετε το κάλυμμα οδοντωτού τροχού αλυσίδας (9): περιστρέψτε το παξιμάδι τύπου πεταλούδας (7) Ψ.
6. Εισαγάγετε την κατευθυντήρια λάμα (3) προς την κατεύθυνση του οδοντωτού τροχού αλυσίδας (28).
Μπορείτε να αφαιρέσετε την αλυσίδα κοπής (4) και την κατευθυντήρια λάμα (3).
7. Καθαρίστε την αυλάκωση της κατευθυντήριας λάμας. Σε περίπτωση εναποθέσεων ρύπων, η αλυσίδα κοπής (4) μπορεί να πεταχτεί από τη ράγα.

8. Ελέγχετε τον οδοντωτό τροχό (28) για φθορές ή ζημιές. Εάν υπάρχουν φθορές ή ζημιές:

Απευθυνθείτε στο Κέντρο σέρβις.

Αντικατάσταση αλυσίδας κοπής και κατευθυντήριας λάμας

Πριν από την αλλαγή της αλυσίδας κοπής, πρέπει να καθαρίζεται η εγκοπή της ράγας οδηγού, διότι σε περίπτωση εναποθέσεων ρύπων, η αλυσίδα κοπής μπορεί να πεταχτεί από τη ράγα. Οι εναποθέσεις μπορεί επίσης να απορροφήσουν το λάδι αλυσίδας. Το επακόλουθο θα ήταν το λάδι αλυσίδας να μην φτάνει ή να φτάνει πολύ λίγη ποσότητα στην κάτω πλευρά της ράγας και να μειωθεί η λίπανση.

Προϋποθέσεις

- *Αποσυναρμολόγηση κατευθυντήριας λάμας και αλυσίδας κοπής, σ. 183*

Διαδικασία (Εικ. Β)

1. Αντικαταστήστε την κατευθυντήρια λάμα (3)/την αλυσίδα κοπής (4).
2. Τοποθετήστε την κατευθυντήρια λάμα (3) και την αλυσίδα κοπής (4) όπως περιγράφεται στην ενότητα *Τοποθέτηση αλυσίδας κοπής και κατευθυντήριας λάμας, σ. 183*.

Τοποθέτηση αλυσίδας κοπής και κατευθυντήριας λάμας

▲ ΠΡΟΣΟΧΗ! Κίνδυνος τραυματισμού σε περίπτωση ακούσιας εκκίνησης της συσκευής. Απενεργοποιήστε τη συσκευή και απο-

συνδέστε το βύσμα σύνδεσης από την πρίζα. Βεβαιωθείτε ότι όλα τα κινούμενα μέρη έχουν ακινητοποιηθεί πλήρως

▲ ΠΡΟΣΟΧΗ! Τραυματισμοί από κοπή!
Φοράτε ανθεκτικά στην κοπή γάντια όταν μεταχειρίζεστε την αλυσίδα κοπής ή την κατευθυντήρια λάμα.

Διαδικασία (Εικ. Β)

1. Τοποθετήστε τη συσκευή επάνω σε μια επίπεδη επιφάνεια.
2. Απομακρύνετε το κάλυμμα οδοντωτού τροχού αλυσίδας (9): περιστρέψτε το παξιμάδι τύπου πεταλούδας (7) Ψ.
3. Εκτείνετε την αλυσίδα κοπής (4) σε έναν βρόχο, ώστε οι ακμές κοπής να έχουν δεξιόστροφη φορά. Για την ευθυγράμμιση της αλυσίδας κοπής (4) μπορείτε να βοηθηθείτε από το εικονοσύμβολο κάτω από τον οδοντωτό τροχό αλυσίδας (28).



Φορά περιστροφής της αλυσίδας κοπής

4. Τοποθετήστε την κατευθυντήρια λάμα (3) επάνω στο μπουλόνι (27) και κωστήτε την στον οδοντωτό τροχό αλυσίδας (28).
5. Περάστε την αλυσίδα κοπής (4) πάνω από τον οδοντωτό τροχό αλυσίδας (28).
6. Τοποθετήστε την αλυσίδα κοπής (4) στην επάνω πλευρά της κατευθυντήριας λάμας (3) στην εγκοπή. Ξεκινήστε από τον οδοντωτό τροχό αλυσίδας (28). Είναι φυσιολογικό να κρεμάει η αλυσίδα κοπής (4).
7. Τραβήξτε την κατευθυντήρια λάμα (3) προς τα μπροστά, για να συσφίξετε την αλυσίδα κοπής (4).
8. Τοποθετήστε το κάλυμμα του τροχού αλυσίδας (9). Εδώ πρέπει πρώτα να τοποθετηθεί η προεξοχή (29) στο κάλυμμα οδοντωτού τροχού (9) στην σχετική προβλεπόμενη υποδοχή στη συσκευή. Προσέξτε ώστε ο πείρος σύσφιξης αλυσίδας (30) να πιάνει μέσα στην υποδοχή (31).
9. Συσφίξτε την πεταλούδα (7) με μέτρια δύναμη Ψ.
10. Σύσφιξη αλυσίδας κοπής: Περιστρέψτε τη βίδα τάνσης αλυσίδας (8) Ψ.
11. Συσφίξτε την πεταλούδα (7) Ψ.

Σύσφιξη αλυσίδας κοπής

ΥΠΟΔΕΙΞΗ! Μην επανασυσφίγγετε ή αλλάζετε την αλυσίδα κοπής όταν είναι καυτή, διότι μόλις κρυώσει θα συσταλεί πάλι λίγο.

Σε αντίθετη περίπτωση, μπορεί να προκληθούν ζημιές στη ράγα οδηγού ή στον κινητήρα, διότι η αλυσίδα κοπής θα εφαρμόζει πολύ σφιχτά στην κατευθυντήρια λάμα.

Η τακτική σύσφιξη της αλυσίδας κοπής εξυπηρετεί την ασφάλεια του χειριστή και μειώνει ή εμποδίζει φθορές και ζημιές στην αλυσίδα. Συστήνουμε στον χειριστή, πριν από την έναρξη εργασίας και ανά διαστήματα περ. 10 λεπτών, να ελέγχει τη σύσφιξη της αλυσίδας και εάν απαιτείται να τη διορθώνει. Κατά την εργασία με το πριόνι, η αλυσίδα κοπής θερμαίνεται και έτσι επιμηκύνεται λίγο. Αυτή η «επιμήκυνση» συμβαίνει ιδιαίτερα στις νέες αλυσίδες κοπής.

Η σύσφιξη και η λίπανση της αλυσίδας επηρεάζουν σε μεγάλο βαθμό τη διάρκεια ζωής της αλυσίδας κοπής. Σε περίπτωση νέας αλυσίδας κοπής, πρέπει να επαναρυθμίσετε τη σύσφιξη της αλυσίδας μετά από το μέγιστο 5 κοπές.

Η αλυσίδα κοπής έχει σφιχτεί σωστά εάν δεν κρεμάει στην κάτω πλευρά της κατευθυντήριας λάμας και μπορείτε να την γυρίζετε γύρω-γύρω πλήρως φορώντας στο χέρι γάντια. Κατά την έλξη στην αλυσίδα κοπής με ισχύ έλξης 9 N (περ. 1 kg), η αλυσίδα κοπής και η κατευθυντήρια λάμα δεν επιτρέπεται να έχουν μεγαλύτερη απόσταση από 2 mm.

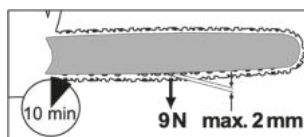

▲ ΠΡΟΣΟΧΗ! Κίνδυνος τραυματισμού από ακούσια εκκίνηση της συσκευής. Απενεργοποιήστε τη συσκευή και αποσυνδέστε το βύσμα σύνδεσης από την πρίζα. Βεβαιωθείτε ότι όλα τα κινούμενα μέρη έχουν ακινητοποιηθεί πλήρως

Διαδικασία

1. Βεβαιωθείτε ότι το φρένο αλυσίδας έχει λυθεί, δηλαδή ο μοχλός φρένου αλυσίδας (2) έχει τραβηχτεί κόντρα στην μπροστινή χειρολαβή (15).
2. Λασκάρετε το παξιμάδι τύπου πεταλούδας (7) Ψ.
3. Για τη σύσφιξη της αλυσίδας κοπής περιστρέψτε τη βίδα σύσφιξης αλυσίδας (8) Ψ.

Για το λασκάρισμα της σύσφιξης περιτρέψτε τη βίδα σύσφιξης αλυσίδας (8) Ψ.

4. Σφίξτε πάλι τα παξιμάδια τύπου πεταλούδας (7) Ψ.

Σε περίπτωση νέας αλυσίδας κοπής, πρέπει να επαναρυθμίσετε τη σύσφιξη της αλυσίδας μετά από το μέγιστο 5 κοπές.

Τρόχισμα οδοντώσεων κοπής

▲ ΠΡΟΣΟΧΗ! Κίνδυνος τραυματισμού! Μια λανθασμένα τροχισμένη αλυσίδα κοπής αυξάνει τον κίνδυνο αντεπιστροφής! Χρησιμοποιείτε ανθεκτικά στην κοπή γάντια όταν μεταχειρίζεστε την αλυσίδα κοπής ή την κατευθυντήρια λάμα.

Μια τροχισμένη αλυσίδα κοπής εξασφαλίζει βέλτιστη απόδοση κοπής. Εισέρχεται άνετα μέσα στο ξύλο και αφήνει πίσω μεγάλα, μακριά πριονίδια. Μια αλυσίδα κοπής είναι στομωμένη όταν πρέπει να πιέσετε τον εξοπλισμό κοπής μέσα από το ξύλο και τα πριονίδια είναι πολύ μικρά. Όταν μια αλυσίδα κοπής είναι πολύ στομωμένη, δεν πέφτουν πριονίδια αλλά μόνο σκόνη ξύλου.

Για το τρόχισμα της αλυσίδας κοπής, απαιτούνται ειδικά εργαλεία τα οποία εξασφαλίζουν ότι η αλυσίδα τροχίζεται στη σωστή γωνία και στο σωστό βάθος. Για έναν άπειρο χειριστή αλυσοπρίονων, συστήνουμε η αλυσίδα κοπής να τροχίζεται από έναν ειδικό ή από ειδικό συνεργείο. Εάν γνωρίζετε τον τρόπο τροχίσματος της αλυσίδας, ακολουθήστε τις οδηγίες της συσκευής ακονίσματος αλυσίδων κοπής (π.χ. Parkside PSG 85 B2).

- Τα τμήματα κοπής της αλυσίδας κοπής είναι τα στελέχη κοπής που αποτελούνται από μια οδόντωση κοπής και μια προεξοχή οριοθέτησης βάθους. Η απόσταση ύψους μεταξύ αυτών των δύο καθορίζει το βάθος τροχίσματος.
- Η αλυσίδα κοπής έχει φθαρεί και πρέπει να αντικατασταθεί με νέα εάν έχουν απομείνει μόνο περ. 4 mm από την οδόντωση κοπής.
- Κατά το τρόχισμα των οδοντώσεων κοπής, πρέπει να λαμβάνονται υπόψη οι εξής τιμές (Εικ. Κ):
 - Γωνία τροχίσματος (30°)
 - Γωνία πλαινής κόψης (85°)
 - Βάθος τροχίσματος (0,65 mm)
 - Διάμετρος στρογγυλής λίμας (4,0 mm)

▲ ΠΡΟΕΙΔΟΠΟΙΗΣΗ! Κίνδυνος ατυχήματος! Αποκλίσεις από τις αναφερόμενες δια-

στάσεις της γεωμετρίας κοπής μπορούν να οδηγήσουν σε αύξηση της κλίσης αντεπιστροφής του μηχανήματος.

Αναγκαία εργαλεία και βοηθήματα

- Στρογγυλή λίμα
- Επίπεδη λίμα

Διαδικασία (Εικ. Κ)

1. Απενεργοποιήστε τη συσκευή και αποσυνδέστε το βύσμα δικτύου.
2. Βεβαιωθείτε ότι η αλυσίδα είναι καλά ταυσημένη, ώστε να επιτευχθεί σωστό τρόχισμα.
3. Τροχίζετε μόνο από μέσα προς τα έξω. Οδηγείτε τη στρογγυλή λίμα από την εσωτερική πλευρά της οδόντωσης κοπής προς τα έξω. Σηκώνετε τη λίμα όταν την τραβάτε πίσω.
4. Τροχίζετε πρώτα τις οδοντώσεις στη μια πλευρά. Περιστρέψτε στη συνέχεια την αλυσίδα και τροχίστε τις οδοντώσεις της άλλης πλευράς.
5. Ελέγξτε το μήκος των στελεχών κοπής. Μετά το τρόχισμα, όλα τα στελέχη κοπής πρέπει να έχουν το ίδιο μήκος και πλάτος.
6. Μετά από κάθε τρίτο τρόχισμα πρέπει να ελέγχεται το βάθος τροχίσματος (οριοθέτηση βάθους) και να λιμάρεται το ύψος με τη βοήθεια μιας επίπεδης λίμας. Η οριοθέτηση βάθους πρέπει να βρίσκεται περί 0,65 mm πίσω απέναντι από την οδόντωση κοπής.
7. Μετά την επαναφορά της οριοθέτησης βάθους, στρογγυλέψτε λίγο μπροστά.

Ρύθμιση σύσφιξης αλυσίδας

Η ρύθμιση της σύσφιξης αλυσίδας περιγράφεται στο κεφάλαιο *Σύσφιξη αλυσίδας κοπής*, σ. 184.

Λειτουργία νέας αλυσίδας κοπής

Στη νέα αλυσίδα κοπής, μειώνεται η ισχύς τάνυσης μετά από κάποιο χρονικό διάστημα. Για αυτό, πρέπει μετά από τις πρώτες 5 κοπές, το αργότερο μετά από 10 λεπτά χρόνου πριονίσματος, να επανασυσφίξετε την αλυσίδα κοπής (*Σύσφιξη αλυσίδας κοπής*, σ. 184).

▲ ΠΡΟΕΙΔΟΠΟΙΗΣΗ! Κίνδυνος τραυματισμού! Ποτέ μη στερεώνετε μια νέα αλυσίδα κοπής σε φθαρμένο οδοντωτό τροχό ή σε χαλασμένη ή φθαρμένη κατευθυντήρια λάμα. Η αλυσίδα μπορεί να αναπηδήσει ή να σπάσει.

Συντήρηση κατευθυντήριας λάμας

⚠ ΠΡΟΣΟΧΗ! Τραυματισμοί από κοπή!
Φοράτε ανθεκτικά στην κοπή γάντια όταν μεταχειρίζεστε την αλυσίδα κοπής ή την κατευθυντήρια λάμα.

Αναγκαία εργαλεία και βοηθήματα

- Επίπεδη λίμα

Διαδικασία (Εικ. Β)

1. Απενεργοποιήστε τη συσκευή και αποσυνδέστε το βύσμα δικτύου.
2. Αφαιρέστε το κάλυμμα τροχού αλυσίδας (9), την αλυσίδα κοπής (4) και την κατευθυντήρια λάμα (3).
3. Ελέγξτε την κατευθυντήρια λάμα (3) για φθορές.
4. Απομακρύνετε τα γρέζια και ευθυγραμμίστε τις επιφάνειες οδηγού με μια επίπεδη λίμα.
5. Καθαρίζετε το στόμιο διόδου λαδιού (26), για να διασφαλίζεται απροβλημάτιστο, αυτόματο λάδωμα της αλυσίδας κοπής κατά τη διάρκεια της λειτουργίας.
6. Συναρμολογήστε την κατευθυντήρια λάμα (3), την αλυσίδα κοπής (4) και το κάλυμμα τροχού αλυσίδας (9) και σφσιζέτε την αλυσίδα κοπής.

Σε περίπτωση βέλτιστης κατάστασης του στομίου διόδου λαδιού, η αλυσίδα κοπής ψεκάζει αυτόματα μικρή ποσότητα λαδιού λίγα δευτερόλεπτα μετά την εκκίνηση του αλυσοπρίονου.

Αναποδογύρισμα κατευθυντήριας λάμας

⚠ ΠΡΟΣΟΧΗ! Τραυματισμοί από κοπή!
Φοράτε ανθεκτικά στην κοπή γάντια όταν μεταχειρίζεστε την αλυσίδα κοπής ή την κατευθυντήρια λάμα.

Η κατευθυντήρια λάμα (3) πρέπει να αναποδογυρίζεται περ. κάθε 10 ώρες εργασίας, ώστε να εξασφαλίζεται ομοιόμορφη φθορά.

Διαδικασία (Εικ. Β)

1. Απενεργοποιήστε τη συσκευή και αποσυνδέστε το βύσμα δικτύου.
2. Αφαιρέστε το κάλυμμα τροχού αλυσίδας (9), την αλυσίδα κοπής (4) και την κατευθυντήρια λάμα (3).
3. Περιστρέψτε την κατευθυντήρια λάμα γύρω από τον οριζόντιο της άξονα και συναρμολογήστε αυτήν και την αλυσίδα κοπής όπως περιγράφεται στο *Τοποθέτηση αλυσίδας κοπής και κατευθυντήριας λάμας*, σ. 183. Λάβετε εδώ υπόψη τη φορά περιστροφής της αλυσίδας κοπής!



Κατεύθυνση κίνησης της αλυσίδας κοπής

4. Για την ευθυγράμμιση της αλυσίδας κοπής (4) μπορείτε να βοηθηθείτε από το εικονοσύμβολο κάτω από την επικάλυψη οδοντωτού τροχού (9) κατά την περιστροφή της κατευθυντήριας λάμας.

Αντικατάσταση ψήκτρων

⚠ ΠΡΟΣΟΧΗ! Κίνδυνος τραυματισμού από ακούσια εκκίνηση της συσκευής. Απενεργοποιήστε τη συσκευή και αποσυνδέστε το βύσμα σύνδεσης από την πρίζα. Βεβαιωθείτε ότι όλα τα κινούμενα μέρη έχουν ακινητοποιηθεί πλήρως

Υποδείξεις

- Αντικαθιστάτε τις ψήκτρες άνθρακα πάντα και από τις δύο πλευρές.

Αναγκαία εργαλεία και βοηθήματα

- Επίπεδο κατασαβίδι

Διαδικασία (Εικ. D)

1. Λύστε το κάλυμμα της ψήκτρας (10) με ένα επίπεδο κατασαβίδι.
2. Απομακρύνετε το κάλυμμα της ψήκτρας (10).
3. Αφαιρέστε την ψήκτρα (32) από την υποδοχή (33).
4. Ωθήστε μέσα στην υποδοχή (33) μια νέα ψήκτρα.
Προσέξτε εδώ την θέση τοποθέτησης.
5. Τοποθετήστε το κάλυμμα της ψήκτρας (10) επάνω στη συσκευή.
6. Στερεώστε το κάλυμμα της ψήκτρας (10) με ένα επίπεδο κατασαβίδι.

Αποθήκευση

- Καθαρίζετε και συντηρείτε τη συσκευή πριν από την αποθήκευση.
- Τοποθετήστε το προστατευτικό αλυσίδας (23).
- Εκκινώνετε το δοχείο λαδιού πριν από παρατεταμένες παύσεις λειτουργίας. Απορρίπτете το χρησιμοποιημένο λάδι με τρόπο φιλικό προς το περιβάλλον (*Απόρριψη/Προστασία του περιβάλλοντος*, σ. 188).

Στους εύκαμπτους σωλήνες και στη συσκευή ενδέχεται επίσης να υπάρχουν υπολείμματα λαδιού τα οποία μπορεί να εξέλθουν κατά τη διάρκεια της αποθήκευσης. Για την αποθήκευση, τοποθετήστε τη συσκευή σε μια κατάλληλη επιφάνεια/ελαιολεκάνη.

- Φυλάσσετε τη συσκευή σε έναν στεγνό χώρο που προστατεύεται από τη σκόνη και δεν είναι προσβάσιμος στα παιδιά.

Επιτοίχια συναρμολόγηση

Με τη διάτρηση οπής κλειδιού (22) στην κάτω πλευρά της συσκευής μπορείτε να την κρεμάσετε στον τοίχο.

▲ ΠΡΟΕΙΔΟΠΟΙΗΣΗ! Βλάβες σε άτομα ή υλικές ζημιές κατά τη διάτρηση. Μια επαφή με τους ηλεκτρικούς αγωγούς μπορεί να οδηγήσει σε πυρκαγιά και ηλεκτροπληξία. Η βλάβη ενός αγωγού αερίου μπορεί να οδηγήσει σε έκρηξη. Η διάτρηση ενός αγωγού νερού προκαλεί υλική ζημιά. Χρησιμοποιείτε κατάλληλες συσκευές αναζήτησης για τον εντοπισμό κρυμμένων αγωγών τροφοδοσίας ή συμβουλευτείτε την τοπική επιχείρηση παροχής.

Αναγκαία εργαλεία και βοηθήματα

- Βίδα (κεφαλή βίδας: \varnothing : 7-10 mm)
- αντίστοιχο κατσαβίδι
- ενδεχ. πείροι

Διαδικασία (Εικ. Α)

- Τοποθετήστε μια βίδα με τη βοήθεια πείρων στην επιθυμητή θέση στον τοίχο.

- Αφήστε την κεφαλή βίδας να προεξέχει περ. 10 mm σε απόσταση προς τον τοίχο.
- Εξασφαλίστε ότι η διάταξη ανάρτησης αντιστοιχεί στο βάρος της συσκευής.
- Μπορείτε να τοποθετήσετε τη συσκευή με τη διάτρηση οπής κλειδιού (22) στη βίδα και να τραβήξετε τη συσκευή μέχρι τέρμα προς τα κάτω.

Μεταφορά

- Καλύψτε την κατευθυντήρια λάμα και την αλυσίδα κοπής με το προστατευτικό αλυσίδας (23) κατά τη μεταφορά της συσκευής.
- Για σύντομες διαδρομές στον χώρο εργασίας: Μεταφέρετε τη συσκευή από την μπροστινή χειρολαβή (15) με την κατευθυντήρια λάμα να κοιτάζει προς τα πίσω.
- Απενεργοποιείτε τη συσκευή πριν από κάθε μεταφορά. Ασφαλίζετε τη συσκευή από τυχόν ανατροπή κατά τη μεταφορά (συμπεριλαμβανομένων των οχημάτων), για να αποφύγετε τραυματισμούς, ζημιές ή απώλεια καυσίμου.
- Για μεγαλύτερες διαδρομές ή σε οχήματα: Μεταφέρετε τη συσκευή στην παρεχόμενη τσάντα μεταφοράς (25).

Αναζήτηση σφαλμάτων

Ο παρακάτω πίνακας θα σας βοηθήσει κατά την αντιμετώπιση μικρών βλαβών:

Πρόβλημα	Πιθανή αιτία	Αντιμετώπιση σφάλματος
Δεν είναι δυνατή η εκκίνηση της συσκευής	Ασφαλισμένο φρένο αλυσίδας	Έλεγχος φρένου αλυσίδας, σ. 178
	Δεν υπάρχει τάση δικτύου	Ελέγξτε την πρίζα, το καλώδιο σύνδεσης δικτύου, το βύσμα σύνδεσης, την ασφάλεια, εφόσον απαιτείται, αναθέστε την επισκευή σε ηλεκτρολόγο.
	Ο διακόπτης ενεργο-/απενεργοποίησης (17) είναι ελαττωματικός	Απευθυνθείτε στο Κέντρο σέρβις.
	Οι ψήκτρες είναι φθαρμένες	
	Κινητήρας ελαττωματικός	
Η αλυσίδα κοπής δεν λειτουργεί	Το φρένο αλυσίδας μπλοκάρει την αλυσίδα κοπής (4)	Έλεγχος φρένου αλυσίδας, σ. 178

Πρόβλημα	Πιθανή αιτία	Αντιμετώπιση σφάλματος
Κακή απόδοση κοπής	Η αλυσίδα κοπής (4) έχει συναρμολογηθεί λανθασμένα	<i>Τοποθέτηση αλυσίδας κοπής και κατευθυντήριας λάμας, σ. 183</i>
	Η αλυσίδα κοπής (4) είναι στομωμένη	<ul style="list-style-type: none"> • Τρόχισμα οδοντώσεων κοπής, σ. 185 • Αντικατάσταση αλυσίδας κοπής και κατευθυντήριας λάμας, σ. 183
	Ανεπαρκής τάνυση αλυσίδας	<i>Σύσφιξη αλυσίδας κοπής, σ. 184</i>
Η συσκευή λειτουργεί δύσκολα, η αλυσίδα κοπής αναπηδά	Ανεπαρκής τάνυση αλυσίδας	<i>Σύσφιξη αλυσίδας κοπής, σ. 184</i>
Η αλυσίδα κοπής θερμαίνεται πολύ, προκύπτει καπνός κατά το πριόνισμα, αποχρωματισμός της ράγας	Πολύ λίγο λάδι αλυσίδας	<ul style="list-style-type: none"> • Έλεγχος στάθμης λαδιού και αυτόματου συστήματος λαδιού • Συμπλήρωση λαδιού αλυσίδας, σ. 178 • Καθαρισμός στομίου διόδου λαδιού • Απευθυνθείτε στο Κέντρο σέρβις.
Δημιουργία σπινθήρων	Τα καρβουνάκια έχουν φθαρεί	<i>Αντικατάσταση ψηκτρών, σ. 186</i>
Μη ομαλή λειτουργία		
Μειωμένη απόδοση		

Απόρριψη/Προστασία του περιβάλλοντος

Εκκενώνετε το δοχείο λαδιού με προσοχή. Μην απορρίπτετε το χρησιμοποιημένο λάδι στο αποχετευτικό δίκτυο ή στους σωλήνες αποχέτευσης. Η απόρριψη του χρησιμοποιημένου λαδιού πρέπει να εκτελείται με φιλικό προς το περιβάλλον τρόπο. Παραδίδετε το σε μια υπηρεσία διάθεσης απορριμμάτων. Οδηγείτε τη συσκευή, τα αξεσουάρ και τη συσκευασία σε μια φιλική προς το περιβάλλον ανακύκλωση.



Μην απορρίπτετε τις ηλεκτρικές συσκευές στα οικιακά απορρίμματα.

Το σύμβολο του διαγραμμένου τροχήλατου κάδου σημαίνει ότι το προϊόν αυτό δεν πρέπει να απορρίπτεται ως μη διαλεγμένο αστικό απόβλητο στο τέλος της ωφέλιμης ζωής του.

Οδηγία 2012/19/ΕΕ σχετικά με τα απόβλητα ηλεκτρικού και ηλεκτρονικού εξοπλισμού:

Οι καταναλωτές είναι νομικά υπεύθυνοι να οδηγούν τις ηλεκτρικές και ηλεκτρονικές συσκευές, στο τέλος της διάρκειας ζωής τους, σε μια φιλική προς το περιβάλλον ανακύκλωση. Με τον τρόπο αυτό εξασφαλίζεται μια φιλική προς το περιβάλλον και τους πόρους επαναχρησιμοποίηση. Ανάλογα με την εφαρμογή στο εθνικό δίκαιο, έχετε τις εξής δυνατότητες:

- επιστροφή σε ένα σημείο πώλησης,
- παράδοση σε ένα επίσημο σημείο συλλογής,
- επιστροφή στον κατασκευαστή/υπεύθυνο διάθεσης στην αγορά.

Δεν ισχύει για παρελκόμενα και βοηθητικές διατάξεις χωρίς ηλεκτρικά εξαρτήματα που περιλαμβάνονται στις παλιές συσκευές.

Σέρβις

Εγγύηση

Αξιοτίμη πελάτη,

Το παρόν προϊόν διαθέτει 5 χρόνια εγγύηση από την ημερομηνία αγοράς. Σε περίπτωση ελλείψεων σε αυτό το προϊόν έχετε νομικά δικαιώματα έναντι του πωλητή του προϊόντος. Αυτά τα νομικά δικαιώματα δεν περιορίζονται από την κατωτέρω αναφερόμενη εγγύησή μας.

Όροι εγγύησης

Η περίοδος εγγύησης ξεκινάει κατά την ημερομηνία αγοράς. Φυλάσσετε σε ασφαλές σημείο τη γνήσια απόδειξη αγοράς. Αυτό το έγγραφο απαιτείται ως απόδειξη για την αγορά. Εάν εντός πέντε ετών από την ημερομηνία αγοράς αυτού του προϊόντος προκύψει σφάλμα υλικού ή κατασκευής, κατόπιν επιλογής μας, θα το επισκευάσουμε για εσάς δωρεάν ή θα το αντικαταστήσουμε. Η παρούσα εγγύηση προϋποθέτει ότι εντός της περιόδου των πέντε ετών θα προσκομίσετε το ελαττωματικό προϊόν και την απόδειξη αγοράς (απόδειξη ταμείου) και θα περιγράψετε εν συντομία γραπτώς πού βρίσκεται η έλλειψη και πότε προέκυψε.

Εάν το ελάττωμα καλύπτεται από την εγγύησή μας, λαμβάνετε το επισκευασμένο προϊόν ή ένα νέο. Με την επισκευή ή την αντικατάσταση του προϊόντος δεν ξεκινάει νέα χρονική περίοδος εγγύησης.

Περίοδος εγγύησης και νομικές απαιτήσεις λόγω ελλείψεων

Ο χρόνος εγγύησης δεν παρατείνεται μέσω της παροχής εγγύησης. Αυτό ισχύει και για εξαρτήματα, τα οποία έχουν αντικατασταθεί και επισκευαστεί. Ενδεχόμενες ήδη υπάρχουσες ζημιές και ελλείψεις κατά την αγορά πρέπει να γνωστοποιηθούν αμέσως μετά το άνοιγμα της συσκευασίας. Μετά τη λήξη του χρόνου εγγύησης, τυχόν εμφανιζόμενες επισκευές χρεώνονται.

Αν κατά τη διάρκεια ισχύος της εμπορικής εγγύησης, η οποία παρέχει επισκευή καταναλωτικού αγαθού, το αγαθό εμφανίσει κάποιο ελάττωμα και ο απαιτούμενος χρόνος επισκευής του υπερβαίνει τις δεκαπέντε (15) εργάσιμες ημέρες, ο καταναλωτής δικαιούται να ζητήσει την προσωρινή αντικατάστασή του για όσο χρόνο διαρκεί η επισκευή.

Εγγύηση

Το προϊόν κατασκευάστηκε σύμφωνα με αυστηρές οδηγίες ποιότητας και ελέγχθηκε προσεκτικά πριν από την αποστολή.

Η εγγύηση ισχύει για σφάλματα υλικού ή κατασκευής. Η παρούσα εγγύηση δεν αφορά εξαρτήματα του προϊόντος τα οποία υπόκεινται σε φυσιολογική φθορά και επομένως θεωρούνται φθειρόμενα εξαρτήματα (π.χ. Αλυσίδα κοπής) ή ζημιές σε εύθραυστα εξαρτήματα.

Η παρούσα εγγύηση λήγει όταν προκληθεί ζημιά στο προϊόν, όταν γίνει λάθος χειρισμός του ή εάν δεν έχει συντηρηθεί. Το ίδιο ισχύει για ζημιές από νερό, παγετό, αστραπές και φωτιά ή λάθη κατά τη μεταφορά. Για μια κατάλληλη χρήση του προϊόντος πρέπει να τηρούνται επακριβώς οι αναφερόμενες υποδείξεις στις οδηγίες λειτουργίας. Πρέπει οπωσδήποτε να αποφεύγονται σκοπώδη χρήσεις και χειρισμοί που δεν συνιστώνται στις οδηγίες λειτουργίας ή για τους οποίους υπάρχει προειδοποίηση.

Το προϊόν προορίζεται μόνο για ιδιωτική και όχι για επαγγελματική χρήση. Σε περίπτωση κακής μεταχείρισης και ακατάλληλης χρήσης, χρήσης βίας και παρεμβάσεων, οι οποίες δεν διεξήχθησαν από το εξουσιοδοτημένο μας τμήμα σέρβις, η εγγύηση παύει να ισχύει.

Διαδικασία σε περίπτωση εγγύησης

Για να εξασφαλιστεί η γρήγορη επεξεργασία της υπόθεσής σας, τηρείτε τις εξής υποδείξεις:

- Για όλα τα αιτήματα να έχετε πρόχειρη την απόδειξη ταμείου και τον αριθμό προϊόντος (IAN 495711_2504) ως απόδειξη της αγοράς.
- Μπορείτε να βρείτε τον αριθμό προϊόντος στην πινακίδα τύπου στο προϊόν, σε χάραξη στο προϊόν, στη σελίδα τίτλου των οδηγιών χειρισμού (κάτω αριστερά) ή στο αυτοκόλλητο στην πίσω ή κάτω πλευρά του προϊόντος.
- Εάν προκύψουν σφάλματα λειτουργίας ή λοιπές ελλείψεις, επικοινωνήστε πρώτα με το κατωτέρω αναφερόμενο Κέντρο σέρβις **τηλεφωνικά** ή χρησιμοποιήστε το **έντυπο επικοινωνίας**, το οποίο θα βρείτε στον parkside-diy.com στην κατηγορία **Εξυπηρέτηση**.
- Ένα προϊόν που θεωρείται ελαττωματικό μπορείτε, κατόπιν επικοινωνίας με το Κέντρο σέρβις μας, να το αποστείλετε χωρίς έξοδα αποστολής στη γνωστοποιημένη διεύθυνση σέρβις, επισυνάπτοντας την

απόδειξη αγοράς (απόδειξη ταμείου) και αναφέροντας πού βρίσκεται η έλλειψη και πότε προέκυψε. Προς αποφυγή προβλημάτων στην παραλαβή και επιπρόσθετων εξόδων να χρησιμοποιείτε αποκλειστικά τη διεύθυνση που σας έχει δοθεί. Εξασφαλίζετε ότι η αποστολή δεν μπορεί να γίνει με χρέωση του πελάτη, ως ογκώδη, εξπρές ή με άλλου τύπου ειδική αποστολή. Αποστείλετε το προϊόν μαζί με όλα τα συνοδευτικά αξεσουάρ κατά την αγορά και φροντίστε για επαρκώς ασφαλή συσκευασία μεταφοράς.



Στον ιστότοπο *parkside-diy.com* μπορείτε να δείτε και να κατεβάσετε αυτό το εγχειρίδιο και πολλά άλλα. Με αυτό τον κωδικό QR μεταβαίνετε απευθείας στο ιστότοπο *parkside-diy.com*. Επιλέξτε τη χώρα σας και μέσω της μάσκας αναζήτησης αναζητήστε τις οδηγίες χειρισμού. Μέσω καταχώρισης του αριθμού προϊόντος (IAN) 495711_2504 μπορείτε να ανοίξετε τις οδηγίες χειρισμού.

Ανταλλακτικά και αξεσουάρ

Μπορείτε να λάβετε ανταλλακτικά και αξεσουάρ μέσω του ιστοτόπου www.grizzlytools.shop. Εάν προκύψουν προβλήματα κατά τη διαδικασία παραγγελίας, επικοινωνήστε μαζί μας μέσω του διαδικτυακού μας καταστήματος. Εάν έχετε περισσότερες ερωτήσεις μπορείτε να απευθυνθείτε στο: *Κέντρο Σέρβις*, σ. 190

Θέση nr.	Ονομασία	Αρ. παραγγελίας
21	Αγκυλωτός προφυλακτήρας	91120416
14	Καπάκι δοχείου καυσίμου (Λάδι αλυσίδας)	91120418
3	Κατευθυντήρια λάμα	91120149
4	Αλυσίδα κοπής	91120150
23	Προστατευτικό αλυσίδας	91120419
9	Κάλυμμα οδοντωτού τροχού	91120420

Σέρβις επισκευών

Για επισκευές που δεν εμπότουν στην **εγγύηση**, απευθυνθείτε στο Κέντρο σέρβις. Ευχαρίστως να σας δώσουμε μια εκτίμηση της δαπάνης.

- Μπορούμε να επεξεργαστούμε μόνο συσκευές που έχουν αποσταλεί επαρκώς συσκευασμένες και με πληρωμένα τέλη. **Υπόδειξη:** Παρακαλούμε να αποστείλετε τη συσκευή σας καθαρή και με αναφορά του ελαττώματος στην αντίστοιχη διεύθυνση του κέντρου σέρβις.
- Δεν παραλαμβάνονται συσκευές που έχουν αποσταλεί πληρωτέες στον προορισμό καθώς και συσκευές που έχουν αποσταλεί ως ογκώδη ή εξπρές ή με άλλου τύπου ειδική αποστολή.
- Πραγματοποιούμε την απόρριψη των αποσταλμένων σας ελαττωματικών συσκευών δωρεάν.

Κέντρο Σέρβις

GR Σέρβις Ελλάδα
Tel.: 00800 491824928
Φόρμα επικοινωνίας στο
parkside-diy.com
IAN 495711_2504

Εισαγωγέας

Λάβετε υπόψη ότι η ακόλουθη διεύθυνση δεν είναι διεύθυνση σέρβις. Επικοινωνήστε πρώτα με το ανωτέρω αναφερόμενο κέντρο σέρβις.

Grizzly Tools GmbH & Co. KG
Stockstädter Str. 20
63762 Grobostheim
GERMANIA
www.grizzlytools.de

▲ ΠΡΟΕΙΔΟΠΟΙΗΣΗ! Μια ασφαλής χρήση του αλυσοπρίονου είναι δυνατή μόνο με εγκεκριμένες αλυσίδες κοπής και ράγες οδηγού. Η χρήση μη εγκεκριμένων συνδυασμών μπορεί να προκαλέσει σοβαρούς ή ακόμα και θανατηφόρους τραυματισμούς.

• **Κατευθυντήρια λάμα:**

- 18"AP18-62-507P (Kangxin)
- 18"180SDEA041 (Oregon)
- M1501862-1041TL (Trilink)

• **Αλυσίδα κοπής:**

- ALP-50-62S (Kangxin)
- 91PX062X (Oregon)
- CL15062TL (Trilink)

Μετάφραση του πρωτοτύπου των δήλωση συμμόρφωσης ΕΕ

Προϊόν: **Αλυσοπρίονο**

Μοντέλο: **PPEKS 2500 B2**

Αριθμός σειράς: 000001-016700

Ο στόχος της δήλωσης που περιγράφεται παραπάνω είναι σύμφωνος με τη σχετική ενωσιακή νομοθεσία εναρμόνισιας:

2006/42/EC • 2014/30/EU • 2000/14/EC & 2005/88/EC • 2011/65/EU & (EU) 2015/863

Το ανωτέρω περιγραφόμενο αντικείμενο της δήλωσης είναι σύμφωνο με την οδηγία 2011/65/EU του Ευρωπαϊκού Κοινοβουλίου και του Συμβουλίου, της 8ης Ιουνίου 2011, σχετικά με τον περιορισμό της χρήσης ορισμένων επικίνδυνων ουσιών σε ηλεκτρικό και ηλεκτρονικό εξοπλισμό.

Για να εξασφαλιστεί η συμμόρφωση, έχουν εφαρμοστεί τα ακόλουθα εναρμονισμένα πρότυπα και εθνικά πρότυπα και κανονισμοί:

**EN 62841-1:2015/A11:2022 • EN 62841-4-1:2020 • EN ISO 12100:2010
EN IEC 55014-1:2021 • EN IEC 55014-2:2021
EN IEC 61000-3-2:2019/A2:2024 • EN 61000-3-3:2013/A2:2021
EN IEC 63000:2018**

Σύμφωνα με την οδηγία 2000/14/EC για τις εκπομπές θορύβου, επιβεβαιώνονται τα ακόλουθα: Στάθμη ηχητικής ισχύος (L_{WA})

- μετρημένη: 106,9 dB;
- εγγυημένη: 109 dB

Ακολούθησε τη διαδικασία αξιολόγησης της συμμόρφωσης σύμφωνα με την 2000/14/EC, παράρτημα VI.

Πιστοποιητικό εξέτασης τύπου ΕΚ

- Αριθμός: M6A 036607 2324 Rev.00
- Κοινοποιημένος οργανισμός: TÜV SÜD Product Service GmbH • Ridlerstraße 65 80339 München • Deutschland, NB: 0123

Η παρούσα δήλωση συμμόρφωσης εκδίδεται με αποκλειστική ευθύνη του κατασκευαστή:



Grizzly Tools GmbH & Co. KG
Stockstädter Str. 20
63762 Grobostheim
GERMANIA
15.12.2025

Christian Frank
Εξουσιοδοτημένος αντιπρόσωπος για την τεκμηρίωση

Inhaltsverzeichnis

Einleitung	192
Bestimmungsgemäße Verwendung.....	192
Lieferumfang/Zubehör.....	193
Übersicht.....	193
Funktionsbeschreibung.....	193
Technische Daten.....	193
Sicherheitshinweise	194
Bedeutung der Sicherheitshinweise....	194
Bildzeichen und Symbole.....	194
Allgemeine Sicherheitshinweise für Elektrowerkzeuge.....	195
Sicherheitshinweise für Kettensägen.....	197
Weiterführende Sicherheitshinweise....	198
Ursachen und Vermeidung eines Rückschlags.....	199
Restrisiken.....	199
Vorbereitung	200
Sicherheitseinrichtungen.....	200
Betrieb	200
Vor dem Betrieb.....	200
Ein- und Ausschalten.....	201
Sägetechniken.....	201
Reinigung, Wartung und Lagerung	204
Reinigung.....	204
Wartung.....	204
Lagerung.....	208
Transport	208
Fehlersuche	209
Entsorgung/Umweltschutz	209
Zusätzliche Entsorgungshinweise für Deutschland.....	210
Service	210
Garantie.....	210
Reparatur-Service.....	211
Service-Center.....	211
Importeur.....	212
Ersatzteile und Zubehör	212
Original-EU-Konformitätserklärung	213
Explosionszeichnung	215

Einleitung

Herzlichen Glückwunsch zum Kauf Ihrer neuen Elektro-Kettensäge (nachfolgend Gerät oder Elektrowerkzeug genannt).

Sie haben sich damit für ein hochwertiges Gerät entschieden. Dieses Gerät wurde wäh-

rend der Produktion auf Qualität geprüft und einer Endkontrolle unterzogen. Die Funktionsfähigkeit Ihres Gerätes ist somit sichergestellt.

Es ist nicht auszuschließen, dass sich in Einzelfällen am oder im Gerät Restmengen von Schmierstoffen befinden. Dies ist kein Mangel oder Defekt und kein Grund zur Besorgnis.



Die Betriebsanleitung ist Bestandteil dieses Geräts. Sie enthält wichtige Hinweise für Sicherheit, Gebrauch und Entsorgung. Lesen Sie die Betriebsanleitung sorgfältig. Machen Sie sich mit den Bedienteilen und dem richtigen Gebrauch des Gerätes vertraut. Benutzen Sie das Gerät nur wie beschrieben und für die angegebenen Einsatzbereiche. Bewahren Sie die Betriebsanleitung gut auf und händigen Sie alle Unterlagen bei Weitergabe des Geräts an Dritte mit aus.

Bestimmungsgemäße Verwendung

Das Gerät ist ausschließlich für folgende Verwendung bestimmt:

- Sägen von Holz

Für alle anderen Anwendungsarten ist das Gerät nicht vorgesehen. Dies umfasst z. B. Schneiden von Mauerwerk, Kunststoff, Stein, Metall, Lebensmittel oder Holz, welches Fremdkörper (bspw. Nägel oder Schrauben) enthält.

Das Gerät ist zum Gebrauch durch Erwachsene bestimmt. Jugendliche über 16 Jahre dürfen das Gerät nur unter Aufsicht benutzen.

Die Kettensäge ist nur durch eine Person zu benutzen. Der Benutzer muss angemessene persönliche Schutzausrüstung (PSA) tragen. Die Kettensäge muss mit der rechten Hand am hinteren Handgriff und mit der linken Hand am vorderen Handgriff gehalten werden.

Vor Gebrauch des Geräts muss der Benutzer alle Hinweise und Anweisungen in der Betriebsanleitung gelesen und verstanden haben.

Jede andere Verwendung, die in dieser Betriebsanleitung nicht ausdrücklich zugelassen wird, kann eine ernsthafte Gefahr für den Benutzer darstellen und zu Schäden am Gerät führen. Der Bediener oder Nutzer des Geräts ist für Unfälle oder Schäden an anderen

Menschen oder deren Eigentum verantwortlich. Das Gerät ist für den Einsatz im Heimwerkerbereich bestimmt. Es wurde nicht für den gewerblichen Dauereinsatz konzipiert. Bei gewerblichem Einsatz erlischt die Garantie. Der Hersteller haftet nicht für Schäden, die durch bestimmungswidrige Verwendung oder falsche Bedienung verursacht wurden.

Lieferumfang/Zubehör

Packen Sie das Gerät aus und überprüfen Sie den Lieferumfang.

Entsorgen Sie das Verpackungsmaterial ordnungsgemäß.

- Elektro-Kettensäge
- Schwert (vormontiert)
- Sägekette (vormontiert)
- Kettenschutz
- Tragetasche
- Ölflasche (130 ml Bio-Sägekettenöl)
- Originalbetriebsanleitung

Übersicht

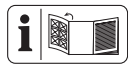

Die Abbildungen des Geräts finden Sie auf der vorderen und hinteren Ausklappseite.

Abb. A

- 1 Hinterer Handgriff
- 2 Kettenbremshebel/vorderer Handschutz
- 3 Schwert
- 4 Sägekette
- 5 Umlenkstern
- 6 Kettenfänger (nicht sichtbar)
- 7 Flügelmutter (Kettenradabdeckung)
- 8 Kettenspannschraube
- 9 Kettenradabdeckung
- 10 Abdeckung (Kohlebürste)
- 11 Hinterer Handschutz
- 12 Zugentlastung
- 13 Netzanschlussleitung
- 14 Tankdeckel (Kettenöl)
- 15 Vorderer Handgriff
- 16 Einschaltsperr
- 17 Ein-/Ausschalter
- 18 Visierlinie/Fällrichtungsanzeiger
- 19 Minimummarke „MIN“ (Ölstandsanzeige)
- 20 Ölstandsanzeige

- 21 Krallenanschlag
- 22 Schlüssellochbohrung
- 23 Kettenschutz
- 24 Ölflasche
- 25 Tragetasche

Abb. B

- 26 Öldurchlass
- 27 Schwertbolzen
- 28 Kettenrad
- 29 Nase
- 30 Kettenspannstift
- 31 Aufnahme (Kettenspannstift)

Abb. D

- 32 Kohlebürste
- 33 Aufnahme (Kohlebürste)

Funktionsbeschreibung

Die Kettensäge besitzt als Antrieb einen Elektromotor.

Die umlaufende Sägekette wird über ein Schwert (Führungsschiene) geführt. Die Kettensäge ist mit einer Schnellstop-Kettenbremse ausgestattet. Eine Öl-Automatik sorgt für die kontinuierliche Kettenschmierung. Zusätzlich ist die Kettensäge mit einem Kettenschnellspannsystem ausgestattet. Zum Schutz des Anwenders ist das Gerät mit verschiedenen Schutzeinrichtungen versehen.

Die Funktion der Bedienteile entnehmen Sie bitte den nachfolgenden Beschreibungen.

Technische Daten

Elektro-Kettensäge	PPEKS 2500 B2
Bemessungsspannung <i>U</i> 230-240 V~, 50 Hz	
Bemessungsaufnahme <i>P</i>	2500 W
Schutzklasse	II (Doppelisolierung)
Schutzart	IPX0
Kettengeschwindigkeit v_0	16 m/s
Gewicht	
– mit Schwert und Sägekette	5,5 kg
– ohne Schwert und Sägekette	4,7 kg
Tankinhalt	130 cm ³
Sägekette	Kangxin ALP-50-62S
–Kettenteilung	9,53 mm (0,375")
–Treibgliedzahl	62
–Treibgliedstärke	1,3 mm
Schwert	Kangxin 18" AP18-62-507P

–Schwerttyp	18"
–Schwertlänge	50 cm (500 mm)
–Schnittlänge	45 cm (450 mm)
Kettenrad-Teilung	9,53 mm (0,375")
–Anzahl der Zähne (Kettenrad)	6
Schalldruckpegel L_{pA}	94 dB; $K_{pA}=3$ dB
Schalleistungspegel L_{WA}	
– garantiert	109 dB
– gemessen	106,9 dB; $K_{WA}=2,35$ dB
Vibration a_h	5,53 m/s ² ; $K=1,5$ m/s ²

Hinweise zu Lärm- und Vibrationswerten

Lärm- und Vibrationswerte wurden entsprechend den in der Konformitätserklärung genannten Normen und Bestimmungen ermittelt.

▲ VORSICHT! Gehörschäden! Tragen Sie Gehörschutz.

Die angegebenen Schwingungsgesamtwerte und die angegebenen Geräuschemissionswerte sind nach einem genormten Prüfverfahren gemessen worden und können zum Vergleich eines Elektrowerkzeugs mit einem anderen verwendet werden. Die angegebenen Schwingungsgesamtwerte und die angegebenen Geräuschemissionswerte können auch zu einer vorläufigen Einschätzung der Belastung verwendet werden.

▲ WARNUNG! Die Schwingungs- und Geräuschemissionen können während der tatsächlichen Benutzung des Elektrowerkzeugs von dem Angabewert abweichen, abhängig von der Art und Weise, in der das Elektrowerkzeug verwendet wird, insbesondere, welche Art von Werkstück bearbeitet wird. Es ist notwendig, Sicherheitsmaßnahmen zum Schutz des Bedieners festzulegen, die auf einer Abschätzung der Schwingungsbelastung während der tatsächlichen Nutzungsbedingungen beruhen. Hierbei sind alle Anteile des Betriebszyklus zu berücksichtigen, beispielsweise Zeiten, in denen das Elektrowerkzeug abgeschaltet ist, und solche, in denen es zwar eingeschaltet ist, aber ohne Belastung läuft.

Sicherheitshinweise

Dieser Abschnitt behandelt die grundlegenden Sicherheitshinweise beim Gebrauch des Geräts.

▲ WARNUNG! Eine Kettensäge ist ein gefährliches Gerät, das bei falscher oder nachlässiger Benutzung ernsthaftere oder sogar tödliche Verletzungen verursachen kann. Beachten Sie daher zu Ihrer Sicherheit und der Sicherheit anderer stets nachfolgende Sicherheitshinweise und fragen Sie bei Unsicherheiten einen Fachmann um Rat.

Bedeutung der Sicherheitshinweise

▲ GEFAHR! Wenn Sie diesen Sicherheitshinweis nicht befolgen, tritt ein Unfall ein. Die Folge ist schwere Körperverletzung oder Tod.

▲ WARNUNG! Wenn Sie diesen Sicherheitshinweis nicht befolgen, tritt möglicherweise ein Unfall ein. Die Folge ist möglicherweise schwere Körperverletzung oder Tod.

▲ VORSICHT! Wenn Sie diesen Sicherheitshinweis nicht befolgen, tritt ein Unfall ein. Die Folge ist möglicherweise leichte oder mittelschwere Körperverletzung.

HINWEIS! Wenn Sie diesen Sicherheitshinweis nicht befolgen, tritt ein Unfall ein. Die Folge ist möglicherweise ein Sachschaden.

Bildzeichen und Symbole

Bildzeichen auf dem Gerät

HINWEIS! Machen Sie sich vor der Arbeit mit allen Bedienelementen gut vertraut. Üben Sie den Umgang mit der Kettensäge und lassen Sie sich Funktion, Wirkungsweise und Säge Techniken von einem Fachmann erklären.

HINWEIS! Die Sägekette dreht sich nicht, wenn die Kettenbremse eingerastet ist. Lösen Sie die Kettenbremse, indem Sie den Kettenbremshebel in Richtung des vorderen Handgriffs ziehen.



Achtung!



Betriebsanleitung lesen



Gehörschutz benutzen



Augenschutz benutzen



Kopfschutz benutzen



Schutzhandschuhe benutzen



Tragen Sie Sicherheitsschuhe mit fester Sohle!



Schutzkleidung benutzen



Arbeiten Sie immer mit beiden Händen!



Die Benutzung des Gerätes bei Regen oder feuchter Umgebung ist verboten.



Achtung! Rückschlag - Achten Sie beim Arbeiten auf Rückschlag der Maschine.



Ziehen Sie sofort den Netzstecker, wenn das Netzkabel beschädigt, verwickelt oder durchtrennt wurde.



Garantierter Schalleistungspegel L_{WA} in dB(A)

MIN

Minimummarke "MIN" der Ölstandsanzeige



Sägekette ölen



Kettenbremse



Elektrogeräte gehören nicht in den Hausmüll.



Schutzklasse II (Doppelisolierung)

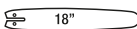

Schwerttyp

Bildzeichen unterhalb der Kettenradabdeckung

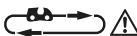

Laufrichtung der Sägekette beachten. Achtung! Betriebsanleitung lesen.

Bildzeichen auf der Kettenradabdeckung



Laufrichtung der Sägekette

Bildzeichen auf dem Schwert



Schwerttyp



Nutbreite



Kettenteilung



Anzahl der Treibglieder

Bildzeichen am Kettenbremshebel



Kettenbremse aktiviert



Kettenbremse deaktiviert

Bildzeichen auf der Flügelmutter (Kettenradabdeckung)



AUF



ZU

Bildzeichen auf der Kettenspannschraube



lösen



spannen

Bildzeichen Abdeckung Kohlebürsten



Kohlebürste austauschen
AUF



ZU

Bildzeichen auf der Ölflasche



An einem für Kinder unzugänglichen Ort aufbewahren

Allgemeine Sicherheitshinweise für Elektrowerkzeuge

⚠️ WARNUNG! Lesen Sie alle Sicherheitshinweise, Anweisungen, Bilderungen und technischen Daten, mit denen dieses Elektrowerkzeug versehen ist. Versäumnisse bei der Einhaltung der nachfolgenden Anweisungen können elektrischen Schlag, Brand und/oder schwere Verletzungen verursachen. Bewahren Sie alle Sicherheitshinweise und Anweisungen für die Zukunft auf.

Der in den Sicherheitshinweisen verwendete Begriff „Elektrowerkzeug“ bezieht sich auf netzbetriebene Elektrowerkzeuge (mit Netz-

leitung) oder auf akkubetriebene Elektrowerkzeuge (ohne Netzleitung).

1. Arbeitsplatzsicherheit

- a) **Halten Sie Ihren Arbeitsbereich sauber und gut beleuchtet.** Unordnung oder unbeleuchtete Arbeitsbereiche können zu Unfällen führen.
- b) **Arbeiten Sie mit dem Elektrowerkzeug nicht in explosionsgefährdeter Umgebung, in der sich brennbare Flüssigkeiten, Gase oder Stäube befinden.** Elektrowerkzeuge erzeugen Funken, die den Staub oder die Dämpfe entzünden können.
- c) **Halten Sie Kinder und andere Personen während der Benutzung des Elektrowerkzeuges fern.** Bei Ablenkung können Sie die Kontrolle über das Elektrowerkzeug verlieren.

2. Elektrische Sicherheit

- a) **Der Anschlussstecker des Elektrowerkzeugs muss in die Steckdose passen. Der Stecker darf in keiner Weise verändert werden. Verwenden Sie keine Adapterstecker gemeinsam mit schutzgeerdeten Elektrowerkzeugen.** Unveränderte Stecker und passende Steckdosen verringern das Risiko eines elektrischen Schlages.
- b) **Vermeiden Sie Körperkontakt mit geerdeten Oberflächen wie von Rohren, Heizungen, Herden und Kühlschränken.** Es besteht ein erhöhtes Risiko durch elektrischen Schlag, wenn Ihr Körper geerdet ist.
- c) **Halten Sie das Elektrowerkzeug von Regen oder Nässe fern.** Das Eindringen von Wasser in ein Elektrowerkzeug erhöht das Risiko eines elektrischen Schlages.
- d) **Zweckentfremden Sie die Anschlussleitung nicht, um das Elektrowerkzeug zu tragen, aufzuhängen oder um den Stecker aus der Steckdose zu ziehen. Halten Sie die Anschlussleitung fern von Hitze, Öl, scharfen Kanten oder sich bewegenden Teilen.** Beschädigte oder verwickelte Anschlussleitungen erhöhen das Risiko eines elektrischen Schlages.
- e) **Wenn Sie mit einem Elektrowerkzeug im Freien arbeiten, verwenden Sie nur Verlängerungsleitungen, die auch für den Außenbereich geeignet sind.** Die

Anwendung einer für den Außenbereich geeigneten Verlängerungsleitung verringert das Risiko eines elektrischen Schlages.

- f) **Wenn der Betrieb des Elektrowerkzeuges in feuchter Umgebung nicht vermeidbar ist, verwenden Sie einen Fehlerstromschutzschalter.** Der Einsatz eines Fehlerstromschutzschalters vermindert das Risiko eines elektrischen Schlages.
- ### 3. Sicherheit von Personen
- a) **Seien Sie aufmerksam, achten Sie darauf, was Sie tun, und gehen Sie mit Vernunft an die Arbeit mit einem Elektrowerkzeug. Benutzen Sie kein Elektrowerkzeug, wenn Sie müde sind oder unter Einfluss von Drogen, Alkohol oder Medikamenten stehen.** Ein Moment der Unachtsamkeit beim Gebrauch des Elektrowerkzeugs kann zu ernsthaften Verletzungen führen.
 - b) **Tragen Sie persönliche Schutzausrüstung und immer eine Schutzbrille.** Das Tragen persönlicher Schutzausrüstung, wie Staubmaske, rutschfeste Sicherheitsschuhe, Schutzhelm oder Gehörschutz, je nach Art und Einsatz des Elektrowerkzeugs, verringert das Risiko von Verletzungen.
 - c) **Vermeiden Sie eine unbeabsichtigte Inbetriebnahme. Vergewissern Sie sich, dass das Elektrowerkzeug ausgeschaltet ist, bevor Sie es an die Stromversorgung und/oder den Akku anschließen, es aufnehmen oder tragen.** Wenn Sie beim Tragen des Elektrowerkzeugs den Finger am Schalter haben oder das Elektrowerkzeug eingeschaltet an die Stromversorgung anschließen, kann dies zu Unfällen führen.
 - d) **Entfernen Sie Einstellwerkzeuge oder Schraubenschlüssel, bevor Sie das Elektrowerkzeug einschalten.** Ein Werkzeug oder Schlüssel, der sich in einem drehenden Teil des Elektrowerkzeugs befindet, kann zu Verletzungen führen.
 - e) **Vermeiden Sie eine abnormale Körperhaltung. Sorgen Sie für einen sicheren Stand und halten Sie jederzeit das Gleichgewicht.** Dadurch können Sie das Elektrowerkzeug in unerwarteten Situationen besser kontrollieren.

- f) **Tragen Sie geeignete Kleidung. Tragen Sie keine weite Kleidung oder Schmuck. Halten Sie Haare und Kleidung fern von sich bewegenden Teilen.** Lockere Kleidung, Schmuck oder lange Haare können von sich bewegenden Teilen erfasst werden.
 - g) **Wenn Staubabsaug- und -auffangeinrichtungen montiert werden können, sind diese anzuschließen und richtig zu verwenden.** Verwendung einer Staubabsaugung kann Gefährdungen durch Staub verringern.
 - h) **Wiegen Sie sich nicht in falscher Sicherheit und setzen Sie sich nicht über die Sicherheitsregeln für Elektrowerkzeuge hinweg, auch wenn Sie nach vielfachem Gebrauch mit dem Elektrowerkzeug vertraut sind.** Achtloses Handeln kann binnen Sekundenbruchteilen zu schweren Verletzungen führen.
4. **Verwendung und Behandlung des Elektrowerkzeugs**
- a) **Überlasten Sie das Elektrowerkzeug nicht. Verwenden Sie für Ihre Arbeit das dafür bestimmte Elektrowerkzeug.** Mit dem passenden Elektrowerkzeug arbeiten Sie besser und sicherer im angegebenen Leistungsbereich.
 - b) **Benutzen Sie kein Elektrowerkzeug, dessen Schalter defekt ist.** Ein Elektrowerkzeug, das sich nicht mehr ein- oder ausschalten lässt, ist gefährlich und muss repariert werden.
 - c) **Ziehen Sie den Stecker aus der Steckdose und/oder entfernen Sie einen abnehmbaren Akku, bevor Sie Geräteeinstellungen vornehmen, Einsatzwerkzeugteile wechseln oder das Elektrowerkzeug weglegen.** Diese Vorsichtsmaßnahme verhindert den unbeabsichtigten Start des Elektrowerkzeugs.
 - d) **Bewahren Sie unbenutzte Elektrowerkzeuge außerhalb der Reichweite von Kindern auf. Lassen Sie keine Personen das Elektrowerkzeug benutzen, die mit diesem nicht vertraut sind oder diese Anweisungen nicht gelesen haben.** Elektrowerkzeuge sind gefährlich, wenn sie von unerfahrenen Personen benutzt werden.
 - e) **Pflegen Sie das Elektrowerkzeug und Einsatzwerkzeug mit Sorgfalt. Kontrollieren Sie, ob bewegliche Teile einwandfrei funktionieren und nicht klem-**

men, ob Teile gebrochen oder so beschädigt sind, dass die Funktion des Elektrowerkzeugs beeinträchtigt ist. Lassen Sie beschädigte Teile vor dem Einsatz des Elektrowerkzeugs reparieren. Viele Unfälle haben ihre Ursache in schlecht gewarteten Elektrowerkzeugen.

- f) **Halten Sie Schneidwerkzeuge scharf und sauber.** Sorgfältig gepflegte Schneidwerkzeuge mit scharfen Schneidkanten verklemmen sich weniger und sind leichter zu führen.
 - g) **Verwenden Sie Elektrowerkzeug, Zubehör, Einsatzwerkzeuge usw. entsprechend diesen Anweisungen. Berücksichtigen Sie dabei die Arbeitsbedingungen und die auszuführende Tätigkeit.** Der Gebrauch von Elektrowerkzeugen für andere als die vorgesehenen Anwendungen kann zu gefährlichen Situationen führen.
 - h) **Halten Sie Griffe und Griffflächen trocken, sauber und frei von Öl und Fett.** Rutschige Griffe und Griffflächen erlauben keine sichere Bedienung und Kontrolle des Elektrowerkzeugs in unvorhergesehenen Situationen.
5. **Service**
- a) **Lassen Sie Ihr Elektrowerkzeug nur von qualifiziertem Fachpersonal und nur mit Original-Ersatzteilen reparieren.** Damit wird sichergestellt, dass die Sicherheit des Elektrowerkzeugs erhalten bleibt.

Sicherheitshinweise für Kettensägen

- a) **Halten Sie bei laufender Säge alle Körperteile von der Sägekette fern. Vergewissern Sie sich vor dem Starten der Säge, dass die Sägekette nichts berührt.** Beim Arbeiten mit einer Kettensäge kann ein Moment der Unachtsamkeit dazu führen, dass Bekleidung oder Körperteile von der Sägekette erfasst werden.
- b) **Halten Sie die Kettensäge immer mit Ihrer rechten Hand am hinteren Griff und Ihrer linken Hand am vorderen Griff.** Das Festhalten der Kettensäge in umgekehrter Arbeitshaltung erhöht das Risiko von Verletzungen und darf nicht angewendet werden.
- c) **Halten Sie die Kettensäge nur an den isolierten Griffflächen, da die Sägeket-**

- te verborgene Stromleitungen treffen kann.** Der Kontakt der Sägekette mit einer spannungsführenden Leitung kann auch metallene Geräteteile unter Spannung setzen und zu einem elektrischen Schlag führen.
- d) **Tragen Sie Augenschutz. Weitere Schutzausrüstung für Gehör, Kopf, Hände, Beine und Füße wird empfohlen.** Passende Schutzkleidung mindert die Verletzungsgefahr durch umherfliegendes Spanmaterial und zufälliges Berühren der Sägekette.
- e) **Arbeiten Sie mit der Kettensäge nicht auf einem Baum, einer Leiter, von einem Dach oder einer instabilen Standfläche.** Bei Betrieb in einer solchen Weise besteht ernsthafte Verletzungsgefahr.
- f) **Achten Sie immer auf festen Stand und benutzen Sie die Kettensäge nur, wenn Sie auf festem, sicherem und ebenem Grund stehen.** Rutschiger Untergrund oder instabile Standflächen können zum Verlust des Gleichgewichts oder zum Verlust der Kontrolle über die Kettensäge führen.
- g) **Rechnen Sie beim Schneiden eines unter Spannung stehenden Astes damit, dass dieser zurückfedert.** Wenn die Spannung in den Holzfasern freikommt, kann der gespannte Ast den Benutzer treffen und/oder die Kettensäge der Kontrolle entreißen.
- h) **Seien Sie besonders vorsichtig beim Schneiden von Unterholz und jungen Bäumen.** Das dünne Material kann sich in der Sägekette verfangen und auf Sie schlagen oder Sie aus dem Gleichgewicht bringen.
- i) **Tragen Sie die Kettensäge am vorderen Griff im ausgeschalteten Zustand, die Sägekette von Ihrem Körper abgewandt. Bei Transport oder Aufbewahrung der Kettensäge stets die Schutzabdeckung aufziehen.** Sorgfältiger Umgang mit der Kettensäge verringert die Wahrscheinlichkeit einer versehentlichen Berührung mit der laufenden Sägekette.
- j) **Befolgen Sie Anweisungen für die Schmierung, die Kettenspannung und das Wechseln von Führungsschiene und Kette.** Eine unsachgemäß gespannte oder geschmierte Kette kann entweder reißen oder das Rückschlagrisiko erhöhen.

- k) **Nur Holz sägen. Die Kettensäge nicht für Arbeiten verwenden, für die sie nicht bestimmt ist. Beispiel: Verwenden Sie die Kettensäge nicht zum Sägen von Metall, Plastik, Mauerwerk oder Baumaterialien, die nicht aus Holz sind.** Die Verwendung der Kettensäge für nicht bestimmungsgemäße Arbeiten kann zu gefährlichen Situationen führen.
- l) **Versuchen Sie nicht einen Baum zu fällen, bevor Sie nicht ein klares Verständnis der Risiken und ihrer Vermeidung haben.** Der Benutzer oder andere Personen können durch einen umstürzenden Baum schwer verletzt werden.

Weiterführende Sicherheitshinweise

- **⚠️ WARNUNG!** Dieses Elektrowerkzeug erzeugt während des Betriebs ein elektromagnetisches Feld. Dieses Feld kann unter bestimmten Umständen aktive oder passive medizinische Implantate beeinträchtigen. Um die Gefahr von ernsthaften oder tödlichen Verletzungen zu verringern, empfehlen wir Personen mit medizinischen Implantaten Ihren Arzt und den Hersteller vom medizinischen Implantat zu konsultieren, bevor die Maschine bedient wird.
- Legen Sie die Anschlussleitung so, dass sie während des Sägens nicht von Ästen oder Ähnlichem erfasst wird.
- Benutzen Sie einen Fehlerstromschutzschalter (Residual Current Device) mit einem Auslösestrom von 30 mA oder weniger.
- Verwenden Sie nur zugelassene Netzkabel der Bauart H07RN-F, die höchstens 75 m lang und für den Gebrauch im Freien bestimmt sind. Der Litzenquerschnitt des Netzkabels muss mindestens 2,5 mm² betragen. Rollen Sie eine Kabeltrommel vor Gebrauch immer ganz ab. Überprüfen Sie das Netzkabel auf Schäden.
- Befolgen Sie sorgfältig die Wartungs-, Kontroll- und Serviceanweisungen in dieser Betriebsanleitung. Beschädigte Schutzvorrichtungen und Teile müssen sachgemäß durch unser Service-Center repariert oder ausgewechselt werden, soweit nichts anderes in der Betriebsanleitung angegeben ist.

- Benutzen Sie die Kettensäge nicht ohne Schmierung. Verwenden Sie hierfür nur empfohlene Schmiermittel.
- Üben Sie das Schneiden von Rundholz auf einem Sägebock oder Gestell, sollten Sie ein Erstbenutzer sein.
- Wenn die Anschlussleitung des Elektrowerkzeuges beschädigt ist, muss sie durch eine speziell vorgerichtete Anschlussleitung ersetzt werden, die über die Kundendienstorganisation erhältlich ist.
- Wir empfehlen, wenn ein Ersatz der Anschlussleitung erforderlich ist, dann ist dies vom Hersteller oder seinem Vertreter (z. B. autorisierte Fachwerkstatt, Kundendienst usw.) auszuführen.

Ursachen und Vermeidung eines Rückschlags

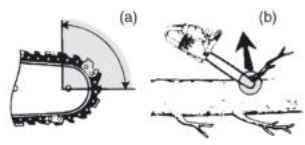

- Rückschlag kann auftreten, wenn die Spitze der Führungsschiene einen Gegenstand berührt oder wenn das Holz sich biegt und die Sägekette im Schnitt festklemmt (Abb. b).
- Eine Berührung mit der Schienenspitze kann in manchen Fällen zu einer unerwarteten, nach hinten gerichteten Reaktion führen, bei der die Führungsschiene nach oben und in Richtung der Bedienperson geschlagen wird (Abb. a).
- Das Verklemmen der Sägekette an der Oberkante der Führungsschiene kann die Schiene heftig in Bedienerrichtung zurückstoßen.
- Jede dieser Reaktionen kann dazu führen, dass Sie die Kontrolle über die Säge verlieren und sich möglicherweise schwer verletzen. Verlassen Sie sich nicht ausschließlich auf die in der Kettensäge eingebauten Sicherheitseinrichtungen. Als Benutzer einer Kettensäge sollten Sie verschiedene Maßnahmen ergreifen, um unfall- und verletzungsfrei arbeiten zu können.

Ein Rückschlag ist die Folge eines falschen oder fehlerhaften Gebrauchs der Kettensäge.

Er kann durch geeignete Vorsichtsmaßnahmen, wie nachfolgend beschrieben, verhindert werden:

- **Halten Sie die Säge mit beiden Händen fest, wobei Daumen und Finger die Griffe der Kettensäge umschließen. Bringen Sie Ihren Körper und die Arme in eine Stellung, in der Sie den Rückschlagkräften standhalten können.** Wenn geeignete Maßnahmen getroffen werden, kann die Bedienperson die Rückschlagkräfte beherrschen. Niemals die Kettensäge loslassen.
- **Vermeiden Sie eine abnormale Körperhaltung und sägen Sie nicht über Schulterhöhe.** Dadurch wird ein unbeabsichtigtes Berühren mit der Schienenspitze vermieden und eine bessere Kontrolle der Kettensäge in unerwarteten Situationen ermöglicht.
- **Verwenden Sie stets vom Hersteller vorgeschriebene Ersatzschienen und Sägeketten.** Falsche Ersatzschienen und Sägeketten können zum Reißen der Kette und/oder zu Rückschlag führen.
- **Halten Sie sich an die Anweisungen des Herstellers für das Schärfen und die Wartung der Sägekette.** Zu niedrige Tiefenbegrenzer erhöhen die Neigung zu Rückschlag.

Restrisiken

Auch wenn Sie dieses Gerät vorschriftsmäßig bedienen, bleiben immer Restrisiken bestehen. Folgende Gefahren können im Zusammenhang mit der Bauweise und Ausführung dieses Gerätes auftreten:

- Gehörschäden, falls kein geeigneter Gehörschutz getragen wird.
- Gesundheitsschäden, die aus Hand-Arm-Schwingungen resultieren, falls das Gerät über einen längeren Zeitraum verwendet wird oder nicht ordnungsgemäß geführt und gewartet wird.
- Schnittverletzungen

⚠️ WARNUNG! Gefahr durch elektromagnetisches Feld, das, während das Gerät im Betrieb ist, erzeugt wird. Das Feld kann unter bestimmten Umständen aktive oder passive medizinische Implantate beeinträchtigen. Um die Gefahr von ernsthaften oder tödlichen Verletzungen zu verringern, empfehlen wir Personen mit medizinischen Implantaten ihren Arzt und den Hersteller des medizini-

schen Implantats zu konsultieren, bevor das Gerät bedient wird.

Vorbereitung

▲ WARNUNG! Verletzungsgefahr durch ungewollt anlaufendes Gerät. Stecken Sie den Anschlussstecker erst dann in die Steckdose, wenn das Gerät vollständig für den Einsatz vorbereitet ist.

Sicherheitseinrichtungen

Zum Schutz des Benutzers und des Geräts gibt es folgende Sicherheitseinrichtungen:

Hinterer Handgriff (1) mit hinterem Handschutz (11)

- Schützt die Hand vor Ästen, Zweigen und bei abspringender Sägekette.

Kettenbremshebel/vorderer Handschutz (2)

- Die Sägekette läuft nicht, wenn die Kettenbremse eingerastet ist.
- Stoppt die Sägekette bei einem Rückschlag sofort.
- Hebel kann auch manuell betätigt werden.
- Schützt die linke Hand des Bedieners, wenn er vom vorderen Handgriff abrutscht.

Sägekette (4) mit geringem Rückschlag

- Hilft dank speziell entwickelter Sicherheitseinrichtungen, Rückschläge abzufangen.

Kettenfänger (6)

- Vermindert die Gefahr von Verletzungen, wenn die Sägekette abspringt oder reißt.

Einschaltsperr (16)

- Zum Einschalten des Gerätes muss die Einschaltsperr entriegelt werden.

Ein-/Ausschalter (17) mit Ketten-Sofort-Stopp

- Beim Loslassen des Ein-/ Ausschalters schaltet das Gerät sofort ab.

Krallenschlag (21)

- Verstärkt die Stabilität bei der Ausführung vertikaler Schnitte.
- Erleichtert das Sägen.

Betrieb

Vor dem Betrieb

▲ WARNUNG! Verletzungsgefahr! Tragen Sie beim Arbeiten mit der Sägekette stets Schutzhandschuhe und verwenden Sie nur Originalteile. Ziehen Sie vor allen Arbeiten an der Kettensäge den Netzstecker. Führen Sie folgende Schritte vor dem Betrieb der Kettensäge durch:

- ggf. *Sägekette und Schwert montieren*, S. 205
- *Sägekette spannen*, S. 206
- *Kettenöl einfüllen*, S. 201
- *Kettenbremse prüfen*, S. 200
- Öl-Automatik prüfen

Kettenbremse prüfen

Hinweise

- Die Sägekette läuft nicht, wenn die Kettenbremse eingerastet ist.
- **▲ GEFAHR!** Verletzungsgefahr durch nachlaufende Sägekette. Wenn die Kettenbremse nicht richtig funktioniert, dürfen Sie die Kettensäge nicht verwenden. Wenden Sie sich an das Service Center.

Vorgehen

1. Stellen Sie das Gerät auf eine flache Oberfläche.
2. Schließen Sie das Gerät an die Netzspannung an.
3. Lösen Sie die Kettenbremse, indem Sie den Kettenbremshebel (2) gegen den vorderen Griff (15) ziehen.
4. Halten Sie das Gerät mit beiden Händen gut fest, mit der rechten Hand am hinteren (1) und mit der linken Hand am vorderen Handgriff (15). Daumen und Finger müssen die Handgriffe fest umschließen.
5. Schalten Sie das Gerät ein.
6. Betätigen Sie bei laufendem Motor mit der linken Hand den Kettenbremshebel (2). Schieben Sie hierzu den Kettenbremshebel (2) vom vorderen Handgriff (15) weg.
Die Sägekette sollte abrupt stoppen.
7. Wenn die Kettenbremse richtig funktioniert, lassen Sie den Ein-/Ausschalter (17) los und lösen Sie die Kettenbremse.

Kettenschmierung prüfen

HINWEIS! Betreiben Sie die Kettensäge mit zu wenig Öl, nimmt die Schnittleistung und die Lebenszeit der Sägekette ab, da die Sä-

gekette schneller stumpf wird. Zu wenig Öl erkennen Sie an der Rauchentwicklung oder Verfärbung des Schwertes. Stellen Sie sicher, dass immer Öl auf die Kette fließt.

Hinweise

- Prüfen Sie vor Arbeitsbeginn den Ölstand.
- Sie können die Kettenschmierung jederzeit während des Betriebs prüfen.

Vorgehen

1. Während die Sägekette läuft: Halten Sie die Kettensäge über hellen Grund. Beobachten Sie die Ölspur. Die Kettensäge darf den Boden nicht berühren!
 - **Deutliche Ölspur:** Die Kettensäge arbeitet einwandfrei
 - **Schwache Ölspur:** Ölfluss einstellen
 - **Keine Ölspur:** Öldurchlass reinigen

Kettenöl einfüllen

⚠ WARNUNG! Brandgefahr! Schalten Sie immer das Gerät ab und lassen Sie den Motor abkühlen, bevor Sie Kettenöl einfüllen.

HINWEIS! Betreiben Sie die Kettensäge mit zu wenig Öl, nimmt die Schnittleistung und die Lebenszeit der Sägekette ab, da die Sägekette schneller stumpf wird. Zu wenig Öl erkennen Sie an der Rauchentwicklung oder Verfärbung des Schwertes. Stellen Sie sicher, dass immer Öl auf die Kette fließt. Sobald die Kette läuft, fließt Öl zum Schwert (3).

- Prüfen Sie regelmäßig den Ölstand und füllen Sie bei niedrigem Ölstand Öl nach. Tankinhalt: 130 cm³
- Verwenden Sie Bio-Kettenöl, das Zusätze zur Herabsetzung von Reibung und Abnutzung enthält. Verwenden Sie alternativ Kettenschmieröl mit geringem Anteil an Haftzusätzen.
- Entleeren Sie den Öltank bei längerer Nichtbenutzung (6–8 Wochen).

Vorgehen

1. Legen Sie das Gerät so auf die Seite, dass der Tankdeckel (14) nach oben zeigt.
2. Schrauben Sie den Tankdeckel (14) ab.
3. Füllen Sie das Bio-Kettenöl in den Tank.
4. Wischen Sie eventuell verschüttetes Öl ab.
5. Schrauben Sie den Tankdeckel (14) auf.

Ein- und Ausschalten

Voraussetzungen

- Schwert (3), Sägekette (4) und Kettenradabdeckung (9) sind korrekt montiert.
- Ausreichend Kettenöl im Tank. Füllen Sie ggf. Kettenöl nach (*Kettenöl einfüllen*, S. 201).
- Spannung des Netzanschlusses stimmt mit dem Typenschild am Gerät überein.

Vorgehen (Abb. C)

1. Formen Sie aus dem Ende des Verlängerungskabels eine Schlaufe und hängen Sie diese in die Zugentlastung (12) am hinteren Handgriff (1) ein.
2. Schließen Sie das Gerät an die Netzspannung an.
3. Lösen Sie die Kettenbremse, indem Sie den Kettenbremshebel (2) in Richtung des vorderen Handgriffs (15) ziehen.
4. Halten Sie die Kettensäge mit beiden Händen gut fest, mit der rechten Hand am hinteren (1) und mit der linken Hand am vorderen Handgriff (15). Daumen und Finger müssen die Handgriffe fest umschließen.
5. Vergewissern Sie sich vor dem Starten, dass die Kettensäge keine Gegenstände berührt.
6. Betätigen Sie zum Einschalten mit dem rechten Daumen die Einschaltsperr (16) und drücken dann den Ein-/Ausschalter (17). Die Kettensäge läuft mit höchster Geschwindigkeit. Lassen Sie die Einschaltsperr (16) wieder los.
7. Lassen Sie den Ein-/Ausschalter (17) los um die Kettensäge auszuschalten. Eine Dauerschaltung ist nicht möglich.

Sägetechniken

⚠ WARNUNG! Verletzungsgefahr! Wenn die Sägekette klemmt, versuchen Sie nicht, die Kettensäge mit Gewalt herauszuziehen. Stellen Sie den Motor ab und benutzen Sie einen Hebelarm oder Keil, um die Kettensäge freizubekommen.

- Stehen Sie bei Sägearbeiten am Hang stets oberhalb des Baumstammes.
- Entfernen Sie Schmutz, Steine, lose Rinde, Nägel, Klammern und Draht vom Baum.
- Die Sägekette darf während des Durchsagens oder danach weder den Erdboden

noch einen anderen Gegenstand berühren.

- Sie haben eine bessere Kontrolle, wenn Sie mit der Unterseite des Schwertes (mit ziehender Sägekette) und nicht mit der Oberseite des Schwertes (mit schiebender Sägekette) sägen.
- Achten Sie darauf, dass die Sägekette nicht im Sägeschnitt festklemmt. Der Baumstamm darf nicht brechen oder absplintern.
- Beachten Sie die Vorsichtsmaßnahmen gegen Rückschlag (*Ursachen und Vermeidung eines Rückschlags*, S. 199)
- Reduzieren Sie gegen Ende des Schnitts den Anpressdruck ohne den festen Griff an den Handgriffen der Kettensäge zu lösen, um im Moment des "Durchsägens" die volle Kontrolle zu behalten.
- Die Kettensäge kann beim Schneiden unerwartet abrutschen. Dies geschieht insbesondere, wenn die Schiene auf runder, glatter oder harter Oberfläche keinen Halt findet oder wenn mit der Schienenspitze gesägt wird. Halten Sie die Säge stets mit beiden Händen fest, stehen Sie sicher und vermeiden Sie es, nur mit der Schienenspitze anzusetzen.
- Warten Sie nach Fertigstellung des Schnitts den Stillstand der Kettensäge ab, bevor Sie diese entfernen.
- Schalten Sie den Motor der Kettensäge immer aus, bevor Sie von Baum zu Baum wechseln.

Bäume fällen

⚠ WARNUNG! Es ist viel Erfahrung erforderlich, um Bäume zu fällen. Fällen Sie nur Bäume, wenn Sie sicher mit der Kettensäge umgehen können. Benutzen Sie die Kettensäge auf keinen Fall, wenn Sie sich unsicher fühlen.

⚠ VORSICHT! Fällen Sie keinen Baum, wenn ein starker oder wechselnder Wind weht, wenn die Gefahr einer Eigentumsbeschädigung besteht oder wenn der Baum auf Leitungen treffen könnte. Beim Fällen von Bäumen ist darauf zu achten, dass andere Personen keiner Gefahr ausgesetzt werden, keine Versorgungsleitungen getroffen und keine Sachschäden verursacht werden. Sollte ein Baum mit einer Versorgungsleitung in Berührung kommen, so ist das Versorgungsunternehmen sofort in Kenntnis zu setzen.

⚠ VORSICHT! Wir raten unerfahrenen Anwendern aus Sicherheitsgründen davon ab, einen Baumstamm mit einer Schwertlänge zu fällen, die kleiner ist als der Stammdurchmesser.

- Achten Sie darauf, dass sich keine Menschen oder Tiere in der Nähe des Arbeitsbereichs aufhalten. Der Sicherheitsabstand zwischen dem zu fällenden Baum und dem nächstliegenden Arbeitsplatz muss $2 \frac{1}{2}$ Baumlängen betragen.
- Achten Sie auf die Fällrichtung. Der Anwender muss sich in der Nähe des gefällten Baumes sicher bewegen können, um den Baum leicht ablängen und entasten zu können. Es ist zu vermeiden, dass der fallende Baum sich in einem anderen Baum verfängt.
- Beachten Sie die natürliche Fallrichtung, die von Neigung und Krümmung des Baumes, Windrichtung, der Lage größerer Äste und Anzahl der Äste abhängig ist.
- Halten Sie sich bei Sägearbeiten am Hang im Gelände oberhalb des zu fällenden Baumes auf. Der Baum wird nach dem Fällen wahrscheinlich bergab rollen oder rutschen.
- Kleine Bäume mit einem Durchmesser von 15-18 cm können gewöhnlich mit einem Schnitt abgesägt werden.
- Bei Bäumen mit einem größeren Durchmesser müssen Kerbschnitte und ein Fällschnitt angesetzt werden (Abb. L).
- Wird von zwei oder mehreren Personen gleichzeitig zugeschnitten und gefällt, so sollte der Abstand zwischen den fällenden und zuschneidenden Personen mindestens die doppelte Höhe des zu fällenden Baumes betragen.

Klappen Sie direkt nach Beenden des Sägevorgangs den Gehörschutz hoch, damit Sie Töne und Warnsignale hören können.

Vorgehen

1. **Entasten (Abb. J)**
Entfernen Sie nach unten hängende Äste, indem Sie den Schnitt oberhalb des Astes ansetzen. Entasten Sie niemals höher als bis zur Schulterhöhe.
2. **Fluchtbereich (Abb. I)**
Entfernen Sie das Unterholz rund um den Baum, um einen leichten Rückzug zu sichern. Der Fluchtbereich (1) sollte etwa

um 45° versetzt hinter der geplanten Fällrichtung (2) liegen.

3. Fallkerbe schneiden (A) (Abb. L)

Setzen Sie eine Fallkerbe in die Richtung, in die der Baum fallen soll. Beginnen Sie mit dem unteren, horizontalen Schnitt. Die Schnitttiefe soll etwa 1/3 des Stammdurchmessers betragen. Machen Sie nun einen schrägen Sägeschnitt mit einem Schnittwinkel von ungefähr 45° von oben, der exakt auf den unteren Sägeschnitt trifft. Dadurch wird das Einklemmen der Sägekette oder der Führungsschiene beim Setzen des zweiten Kerbschnitts vermieden.

⚠ WARNUNG! Treten Sie nie vor einen Baum, der eingekerbt ist.

4. Fällschnitt (B) (Abb. L)

Führen Sie den Fällschnitt von der anderen Seite des Stammes aus. Stehen Sie links vom Baumstamm und sägen Sie mit ziehender Sägekette (mit der Unterseite des Schwertes). Der Fällschnitt muss horizontal mindestens 5 cm oberhalb des horizontalen Kerbschnitts verlaufen. Er sollte so tief sein, dass der Abstand zur Kerbschnittlinie mindestens 1/10 des Stammdurchmessers beträgt. Der nicht durchgesägte Teil des Stammes wird als Steg (Fällleiste) bezeichnet. Der Steg verhindert, dass sich der Baum dreht und in die falsche Richtung fällt. Sägen Sie diesen Steg nicht durch.

Bei Annäherung des Fällschnitts an den Steg sollte der Baum zu fallen beginnen. Wenn sich zeigt, dass der Baum nicht in die gewünschte Richtung fällt oder sich zurückneigt und die Sägekette festklemmt, den Fällschnitt unterbrechen. Zur Öffnung des Schnitts und zum Umliegen des Baumes in die gewünschte Falllinie Keile aus Holz, Kunststoff oder Aluminium verwenden.

5. Schieben Sie einen Fällkeil in den Fällschnitt, sobald die Schnitttiefe dies gestattet, um ein Festklemmen des Schwertes zu verhindern (Abb. M).
6. Wenn der Stammdurchmesser größer ist als die Länge des Schwertes, machen Sie zwei Schnitte (Abb. N).
7. Nach Ausführen des Fällschnitts fällt der Baum von selbst oder mit Hilfe des Fällkeils.

⚠ WARNUNG! Sobald der Baum zu fallen beginnt, ziehen Sie die Kettensäge aus dem Schnitt heraus, stoppen den Motor, legen die Kettensäge ab und verlassen den Arbeitsplatz über den Rückzugsweg. Auf herunterfallende Äste achten und nicht stolpern.

Entasten

Entasten ist die Bezeichnung für das Entfernen von Ästen und Zweigen von einem gefällten Baum.

⚠ VORSICHT! Verletzungsgefahr! Sägen Sie nie Äste ab, wenn Sie auf dem Baumstamm stehen. Behalten Sie den Rückschlagbereich im Auge, wenn Äste unter Spannung stehen.

(Abb. J)

- Entfernen Sie Stützweige erst nach dem Ablängen.
- Sägen Sie unter Spannung stehende Äste von unten nach oben, um ein Festklemmen des Geräts zu verhindern.
- Verwenden Sie beim Absägen von dicken Ästen dieselbe Technik wie beim *Ablängen*, S. 203.
- Arbeiten Sie links vom Stamm und so nah wie möglich an dem Gerät. Nach Möglichkeit ruht das Gewicht des Geräts auf dem Stamm.
- Wechseln Sie den Standort, um Äste jenseits des Stammes abzusägen.
- Längen Sie verzweigte Äste einzeln ab. Größere nach unten gerichtete Äste, die den Baum stützen, vorerst stehen lassen.
- Trennen Sie kleinere Äste mit einem Schnitt.

Ablängen

Ablängen ist das Sägen von gefällten Baumstämmen in kleine Abschnitte.

- Achten Sie auf einen sicheren Stand und die gleichmäßige Verteilung Ihres Körpergewichts auf beide Füße.
- Stützen Sie den Stamm, falls möglich, ab. Der Stamm sollte durch Äste, Balken oder Keile unterlegt und gestützt sein.
- Achten Sie darauf, dass die Sägekette beim Sägen den Erdboden nicht berührt.
- Stehen Sie bei abschüssigem Gelände oberhalb des Stammes.

Techniken beim Ablängen

Stamm liegt am Boden (Abb. E)

Sägen Sie von oben den Stamm ganz durch und achten Sie am Ende des Schnittes dar-

auf, den Boden nicht zu berühren. Wenn die Möglichkeit besteht, den Stamm zu drehen, sägen Sie ihn zu 2/3 durch. Dann drehen Sie den Stamm um und sägen den Rest des Stammes von oben durch.

Stamm ist an einem Ende abgestützt (Abb. F)

Sägen Sie zuerst von unten nach oben (mit der Oberseite des Schwertes) 1/3 des Stammdurchmessers durch, um ein Splintern zu vermeiden. Sägen Sie dann von oben nach unten (mit der Unterseite des Schwertes) auf den ersten Schnitt zu, um ein Festklemmen zu vermeiden.

Stamm ist an beiden Enden abgestützt (Abb. G)

Sägen Sie zuerst von oben nach unten (mit der Unterseite des Schwertes) 1/3 des Stammdurchmessers durch. Sägen Sie dann von unten nach oben (mit der Oberseite des Schwertes), bis sich die Schnitte treffen.

Sägen auf einem Sägebock (Abb. H)

Halten Sie die Kettensäge mit beiden Händen fest und führen Sie die Maschine während des Sägens vor dem Körper. Wenn der Stamm durchtrennt wird, führen Sie die Maschine rechts am Körper vorbei (1). Halten Sie den linken Arm so gerade wie möglich (2). Achten Sie auf den herabfallenden Stamm. Stellen Sie sich so, dass der abgetrennte Stamm keine Gefährdung darstellt. Achten Sie auf Ihre Füße. Der abgetrennte Stamm könnte beim Herabfallen Verletzungen verursachen. Halten Sie das Gleichgewicht (3).

Reinigung, Wartung und Lagerung

⚠️ WARNUNG! Elektrischer Schlag! Verletzungsgefahr durch ungewollt anlaufendes Gerät. Schützen Sie sich bei Wartungs- und Reinigungsarbeiten. Schalten Sie das Gerät aus und ziehen Sie den Anschlussstecker aus der Steckdose.

Lassen Sie Instandsetzungsarbeiten und Wartungsarbeiten, die nicht in dieser Anleitung beschrieben sind, von unserem Service-Center durchführen. Verwenden Sie nur Original-Ersatzteile.

⚠️ VORSICHT! Die Kettensäge kann nach Gebrauch nachölen und Öl kann auslaufen, wenn sie seitlich oder auf dem Kopf gela-

gert wird. Das ist ein normaler Vorgang, bedingt durch die notwendige Lüftungsöffnung am oberen Tankrand und kein Grund zur Reklamation. Da jede Kettensäge während der Fertigung kontrolliert und mit Öl getestet wird, könnte trotz Ausleeren ein kleiner Rest im Tank sein, der während des Transportes das Gehäuse leicht mit Öl beschmutzt. Bitte säubern Sie das Gehäuse mit einem Lappen.

Reinigung

⚠️ WARNUNG! Elektrischer Schlag! Spritzen Sie das Gerät niemals mit Wasser ab.

⚠️ VORSICHT! Schnittverletzungen! Tragen Sie schneidfesteste Handschuhe, wenn Sie mit der Sägekette oder mit dem Schwert hantieren.

HINWEIS! Beschädigungsgefahr. Chemische Substanzen können die Kunststoffteile des Gerätes angreifen. Verwenden Sie keine Reinigungs- bzw. Lösungsmittel.

Reinigen Sie die Maschine gründlich. Dadurch verlängern Sie die Lebensdauer der Maschine und vermeiden Unfälle.

Reinigung nach jeder Benutzung

- Halten Sie die Griffe frei von Öl oder Fett. Reinigen Sie die Griffe gegebenenfalls mit einem feuchten, in Seifenlauge ausgewaschenem Lappen.
- Reinigen Sie die Sägekette. Benutzen Sie zur Reinigung der Sägekette keine Flüssigkeiten. Ölen Sie die Sägekette nach der Reinigung mit Kettenöl leicht ein.
- Entfernen Sie zur Reinigung auch die Kettenradabdeckung (9), um auch an dieser Stelle reinigen zu können.
- Reinigen Sie das Schwert (3).
- Reinigen Sie die Lüftungsschlitze und die Oberflächen der Maschine mit einem Pinsel oder trockenem Lappen.
- Reinigen Sie den Öldurchlass (26), um ein störungsfreies, automatisches Ölen der Sägekette während des Betriebs zu gewährleisten. Nehmen Sie hierzu einen Pinsel oder einen Lappen zur Hilfe, um Rückstände aus dem Öldurchlass auszuwischen.

Wartung

Wartungsintervalle

Führen Sie die in der nachfolgenden Tabelle aufgeführten Wartungsarbeiten regelmäßig durch. Durch regelmäßige Wartung Ih-

res Gerätes wird die Lebensdauer des Gerä-

tes verlängert. Sie erreichen zudem optimale Schnittleistungen und vermeiden Unfälle.

Maschinenteil	Aktion	Vor jedem Gebrauch	Nach 10 Betriebsstunden	Nach jedem Gebrauch
Komponenten der Kettenbremse	Sichtprüfung, bei Bedarf ersetzen	✓		
Kettenrad (28)	Sichtprüfung, bei Bedarf ersetzen	✓		
Sägekette (4)	Sägekette prüfen, ölen, bei Bedarf nachschleifen oder ersetzen	✓		
Sägekette (4)	Sägekette reinigen und ölen			✓
Schwert (3)	<i>Schwert warten, S. 207</i>	✓		✓
Schwert (3)	<i>Schwert umdrehen, S. 207</i>		✓	
Öl-Automatik	Prüfen, bei Bedarf Öl-durchlass reinigen	✓		

Schwert und Sägekette demontieren

⚠ VORSICHT! Schnittverletzungen! Tragen Sie schnittfeste Handschuhe, wenn Sie mit der Sägekette oder mit dem Schwert hantieren.

Vorgehen (Abb. B)

- Ziehen Sie den Netzstecker.
- Stellen Sie das Gerät auf eine flache Oberfläche.
- Deaktivieren Sie die Kettenbremse: Ziehen Sie den Kettenbremshebel (2) nach hinten zum vorderen Handgriff (15). Sie können die Kettenradabdeckung (9) nur dann wieder montieren, wenn das Kettenbremsband entspannt ist.
- Lockern Sie die Kettenspannung: Drehen Sie die Kettenspannschraube (8) ⚙.
- Entfernen Sie die Kettenradabdeckung (9): Drehen Sie die Flügelmutter (7) ⚙.
- Schieben Sie das Schwert (3) in Richtung Kettenrad (28). Sie können die Sägekette (4) und das Schwert (3) entfernen.
- Reinigen Sie die Nut des Schwerts. Bei vorhandenen Schmutzablagerungen kann die Sägekette (4) aus der Schiene springen.
- Prüfen Sie das Kettenrad (28) auf Abnutzungen oder Beschädigungen. Falls abgenutzt oder beschädigt: Wenden Sie sich an das Service-Center.

Sägekette und Schwert wechseln

Vor dem Wechsel der Sägekette ist die Nut der Führungsschiene von Schmutz zu reinigen, da bei vorhandenen Schmutzablagerun-

gen die Sägekette aus der Schiene springen kann. Die Ablagerungen können auch das Kettenöl aufsaugen. Die Folge wäre, dass das Kettenöl nicht oder nur zu einem geringen Teil an die Schienenunterseite gelangt und die Schmierung verringert wird.

Voraussetzungen

- Schwert und Sägekette demontieren, S. 205*

Vorgehen (Abb. B)

- Tauschen Sie das Schwert (3)/ die Sägekette (4) aus.
- Montieren Sie Schwert (3) und Sägekette (4) wie unter *Sägekette und Schwert montieren, S. 205* beschrieben.

Sägekette und Schwert montieren

⚠ VORSICHT! Verletzungsgefahr durch ungewollt anlaufendes Gerät. Schalten Sie das Gerät aus und ziehen Sie den Anschlussstecker aus der Steckdose. Vergewissern Sie sich, dass alle sich bewegenden Teile zum vollständigen Stillstand gekommen sind

⚠ VORSICHT! Schnittverletzungen! Tragen Sie schnittfeste Handschuhe, wenn Sie mit der Sägekette oder mit dem Schwert hantieren.

Vorgehen (Abb. B)

- Stellen Sie das Gerät auf eine flache Oberfläche.
- Entfernen Sie die Kettenradabdeckung (9): Drehen Sie die Flügelmutter (7) ⚙.
- Breiten Sie die Sägekette (4) in einer Schlaufe aus, so dass die Schnittkanten im Uhrzeigersinn ausgerichtet sind. Orientieren Sie sich zur Ausrichtung der Sä-

gekette (4) am Bildzeichen unterhalb des Kettenrades (28).



Laufrichtung der Sägekette

4. Setzen Sie das Schwert (3) auf den Schwertbolzen (27) auf und schieben Sie es an das Kettenrad (28).
5. Fädeln Sie die Sägekette (4) über das Kettenrad (28).
6. Legen Sie die Sägekette (4) auf der Oberseite des Schwerts (3) in die Schwertnut. Beginnen Sie am Kettenrad (28). Es ist normal, wenn die Sägekette (4) durchhängt.
7. Ziehen Sie das Schwert (3) nach vorne, um die Sägekette (4) zu spannen.
8. Setzen Sie die Kettenradabdeckung (9) auf. Dabei muss zuerst die Nase (29) an der Kettenradabdeckung (9) in die dafür vorgesehene Aufnahme am Gerät eingesetzt werden.

Achten Sie darauf, dass der Kettenspannstift (30) in die Aufnahme (31) greift.

9. Ziehen Sie die Flügelmutter (7) mit mäßiger Kraft \cup an.
10. Sägekette spannen: Drehen Sie die Kettenspannschraube (8) \cup .
11. Ziehen Sie die Flügelmutter (7) \cup fest.

Sägekette spannen

HINWEIS! Die Sägekette nicht in heißem Zustand nachspannen oder wechseln, da sie sich nach dem Abkühlen wieder etwas zusammenzieht. Bei Nichtbeachtung kann dies zu Schäden an der Führungsschiene oder dem Motor führen, da die Sägekette nun zu straff an dem Schwert anliegt.

Das regelmäßige Spannen der Sägekette dient der Sicherheit des Benutzers und reduziert bzw. verhindert Verschleiß und Kettenbeschäden. Wir empfehlen dem Benutzer, vor Arbeitsbeginn sowie in Abständen von ca. 10 Minuten die Kettenspannung zu kontrollieren und falls nötig zu korrigieren. Beim Arbeiten mit der Säge erwärmt sich die Sägekette und weitet sich dadurch etwas. Mit diesem "Nachhängen" ist besonders bei neuen Sägeketten zu rechnen.

Kettenspannung und Kettenschmierung beeinflussen in erheblichem Maß die Lebensdauer der Sägekette. Bei einer neuen Sägekette müssen Sie die Kettenspannung nach maximal 5 Schnitten nachstellen.

Die Sägekette ist richtig gespannt, wenn sie an der Schwertunterseite nicht durchhängt und sich mit der behandschuhten Hand ganz herumziehen lässt. Beim Ziehen an der Sägekette mit 9 N (ca. 1 kg) Zugkraft dürfen Sägekette und Schwert nicht mehr als 2 mm Abstand haben.

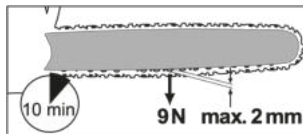

⚠ VORSICHT! Verletzungsgefahr durch ungewollt anlaufendes Gerät. Schalten Sie das Gerät aus und ziehen Sie den Anschlussstecker aus der Steckdose. Vergewissern Sie sich, dass alle sich bewegenden Teile zum vollständigen Stillstand gekommen sind

Vorgehen

1. Vergewissern Sie sich, dass die Kettenbremse gelöst ist, d. h. der Kettenbremshebel (2) gegen den vorderen Handgriff (15) gezogen ist.
2. Lösen Sie die Flügelmutter (7) \cup .
3. Zum Spannen der Sägekette drehen Sie die Kettenspannschraube (8) \cup . Zum Lockern der Spannung drehen Sie die Kettenspannschraube (8) \cup .
4. Ziehen Sie die Flügelmutter (7) \cup wieder an.

Bei einer neuen Sägekette müssen Sie die Kettenspannung nach maximal 5 Schnitten nachstellen.

Schneidzähne schärfen

⚠ VORSICHT! Verletzungsgefahr! Eine falsch geschärfte Sägekette erhöht die Rückschlaggefahr! Benutzen Sie schnittfeste Handschuhe, wenn Sie mit der Sägekette oder mit dem Schwert hantieren.

Eine scharfe Sägekette gewährleistet eine optimale Schnittleistung. Sie frisst sich mühelos durch das Holz und hinterlässt große, lange Holzspäne. Eine Sägekette ist stumpf, wenn Sie die Schneidausrüstung durch das Holz drücken müssen und die Holzspäne sehr klein sind. Bei einer sehr stumpfen Sägekette fallen keine Späne, sondern nur Holzstaub an.

Zum Schärfen der Sägekette sind Spezialwerkzeuge erforderlich, die gewährleisten, dass die Kette im richtigen Winkel und in der

richtigen Tiefe geschärft wird. Für den unerfahrenen Benutzer von Kettensägen empfehlen wir, die Sägekette von einem Fachmann oder von einer Fachwerkstatt schärfen zu lassen. Wenn Sie sich das Schärfen der Kette zutrauen, gehen Sie entsprechend der Anleitung Ihres Sägekettenschärfgerätes (z. B. Parkside PSG 85 B2) vor.

- Die sägenden Teile der Sägekette sind die Schneidglieder, die aus einem Schneidzahn und einer Tiefenbegrenznase bestehen. Der Höhenabstand zwischen diesen beiden bestimmt die Schärfhöhe.
- Die Sägekette ist abgenutzt und muss gegen eine neue Sägekette ersetzt werden, wenn nur noch ca. 4 mm des Schneidzahns übrig ist.
- Beim Schärfen der Schneidzähne müssen folgende Werte berücksichtigt werden (Abb. K):
 - Schärftwinkel (30°)
 - Brustwinkel (85°)
 - Schärfhöhe (0,65 mm)
 - Rundfeilendurchmesser (4,0 mm)

⚠ WARNUNG! Unfallgefahr! Abweichungen von den Maßangaben der Schneidengeometrie können zu einer Erhöhung der Rückschlagneigung der Maschine führen.

Notwendige Werkzeuge und Hilfsmittel

- Rundfeile
- Flachfeile

Vorgehen (Abb. K)

1. Schalten Sie das Gerät aus und ziehen Sie den Netzstecker.
2. Stellen Sie sicher, dass die Sägekette straff gespannt ist, um ein richtiges Schärfen zu ermöglichen.
3. Schärfen Sie nur von innen nach außen. Führen Sie die Rundfeile von der Innenseite des Schneidzahns nach außen. Heben Sie die Feile ab, wenn Sie diese zurückziehen.
4. Schärfen Sie zuerst die Zähne einer Seite. Drehen Sie dann die Sägekette um und schärfen Sie die Zähne der anderen Seite.
5. Kontrollieren Sie die Länge der Schneidglieder. Nach dem Schärfen müssen alle Schneidglieder gleich lang und breit sein.
6. Prüfen Sie nach jedem dritten Schärfen die Schärfhöhe (Tiefenbegrenzung) und feilen Sie die Höhe mit Hilfe einer Flachfeile nach. Die Tiefenbegrenzung

sollte um ca. 0,65 mm gegenüber dem Schneidzahn zurückstehen.

7. Runden Sie nach dem Zurücksetzen die Tiefenbegrenzung nach vorne etwas ab.

Kettenspannung einstellen

Das Einstellen der Kettenspannung ist im Kapitel *Sägekette spannen*, S. 206 beschrieben.

Neue Sägekette einlaufen lassen

Bei einer neuen Sägekette verringert sich die Spannkraft nach einiger Zeit. Deshalb müssen Sie nach den ersten 5 Schnitten, spätestens nach 10 Minuten Sägezeit die Sägekette nachspannen (*Sägekette spannen*, S. 206).

⚠ WARNUNG! Verletzungsgefahr! Befestigen Sie eine neue Sägekette nie auf einem abgenutzten Kettenrad oder auf einem beschädigten oder abgenutzten Schwert. Die Sägekette könnte abspringen oder reißen.

Schwert warten

⚠ VORSICHT! Schnittverletzungen! Tragen Sie schnittfeste Handschuhe, wenn Sie mit der Sägekette oder mit dem Schwert hantieren.

Notwendige Werkzeuge und Hilfsmittel

- Flachfeile

Vorgehen (Abb. B)

1. Schalten Sie das Gerät aus und ziehen Sie den Netzstecker.
2. Nehmen Sie die Kettenradabdeckung (9), die Sägekette (4) und das Schwert (3) ab.
3. Prüfen Sie das Schwert (3) auf Abnutzung.
4. Entfernen Sie Grate und begradigen Sie die Führungsflächen mit einer Flachfeile.
5. Reinigen Sie den Öldurchlass (26) um ein störungsfreies, automatisches Ölen der Sägekette während des Betriebs zu gewährleisten.
6. Montieren Sie Schwert (3), Sägekette (4) und Kettenradabdeckung (9) und spannen Sie die Kettensäge.

Bei optimalem Zustand des Öldurchlasses sprüht die Sägekette wenige Sekunden nach Anlassen der Kettensäge automatisch etwas Öl ab.

Schwert umdrehen

⚠ VORSICHT! Schnittverletzungen! Tragen Sie schnittfeste Handschuhe, wenn Sie mit der Sägekette oder mit dem Schwert hantieren.

Das Schwert (3) muss ca. alle 10 Arbeitsstunden umgedreht werden, um eine gleichmäßige Abnutzung zu gewährleisten.

Vorgehen (Abb. B)

1. Schalten Sie das Gerät aus und ziehen Sie den Netzstecker.
2. Nehmen Sie die Kettenradabdeckung (9), die Sägekette (4) und das Schwert (3) ab.
3. Drehen Sie das Schwert um seine horizontale Achse und montieren Sie Schwert und Sägekette wie unter *Sägekette und Schwert montieren*, S. 205 beschrieben. Beachten Sie hierbei die Laufrichtung der Sägekette!



Laufrichtung der Sägekette

4. Orientieren Sie sich zur Ausrichtung der Sägekette (4) an dem Bildzeichen unterhalb der Kettenradabdeckung (9), wenn das Schwert gedreht wird.

Kohlebürsten wechseln

⚠ VORSICHT! Verletzungsgefahr durch ungewollt anlaufendes Gerät. Schalten Sie das Gerät aus und ziehen Sie den Anschlussstecker aus der Steckdose. Vergewissern Sie sich, dass alle sich bewegenden Teile zum vollständigen Stillstand gekommen sind

Hinweise

- Tauschen Sie die Kohlebürsten immer beidseitig aus.

Notwendige Werkzeuge und Hilfsmittel

- Schlitzschraubendreher

Vorgehen (Abb. D)

1. Lösen Sie die Abdeckung der Kohlebürste (10) mit einem Schlitzschraubendreher.
2. Entfernen Sie die Abdeckung der Kohlebürste (10).
3. Entnehmen Sie die Kohlebürste (32) aus der Aufnahme (33).
4. Schieben Sie eine neue Kohlebürste in die Aufnahme (33). Beachten Sie hierbei die Einbaulage.
5. Setzen Sie die Abdeckung der Kohlebürste (10) auf das Gerät.
6. Befestigen Sie die Abdeckung der Kohlebürste (10) mit einem Schlitzschraubendreher.

Lagerung

- Reinigen und warten Sie das Gerät vor der Lagerung.

- Bringen Sie den Kettenschutz (23) an.
- Entleeren Sie den Öltank vor längeren Betriebspausen. Entsorgen Sie Altöl umweltgerecht (*Entsorgung/Umweltschutz*, S. 209).

Es können sich weiterhin Ölreste in Schläuchen und im Gerät befinden, die während der Lagerung austreten könnten. Stellen Sie das Gerät zur Lagerung auf eine geeignete Unterlage/ in eine Ölwanne.

- Bewahren Sie das Gerät an einem trockenen und staubgeschützten Ort auf, außerhalb der Reichweite von Kindern.

Wandmontage

Mit der Schlüsselbohrung (22) an der Unterseite des Gerätes können Sie es an der Wand aufhängen.

⚠ WARNUNG! Personenschäden oder Sachschäden beim Bohren. Kontakt mit Elektroleitungen kann zu Feuer und elektrischem Schlag führen. Beschädigung einer Gasleitung kann zur Explosion führen. Eindringen in eine Wasserleitung verursacht Sachbeschädigung. Verwenden Sie geeignete Suchgeräte, um verborgene Versorgungsleitungen aufzuspüren, oder ziehen Sie die örtliche Versorgungsgesellschaft hinzu.

Notwendige Werkzeuge und Hilfsmittel

- Schraube (Schraubenkopf \varnothing : 7-10 mm)
- entsprechender Schraubendreher
- ggf. Dübel

Vorgehen (Abb. A)

- Bringen Sie eine Schraube mit Hilfe von Dübeln an der Wunschposition einer Wand an.
- Lassen Sie den Schraubenkopf mit ca. 10 mm Abstand zur Wand hervorstehen.
- Stellen Sie sicher, dass die Aufhängevorrichtung für das Gewicht des Gerätes ausgelegt ist.
- Sie können das Gerät mit der Schlüsselbohrung (22) an die Schraube ansetzen und das Gerät auf Anschlag nach unten ziehen.

Transport

- Bedecken Sie Schwert und Sägekette mit dem Kettenschutz (23), wenn Sie das Gerät transportieren.
- Auf kurzen Strecken am Arbeitsort: Tragen Sie das Gerät am vorderen Handgriff

(15) mit dem Schwert nach hinten gerichtet.

- Schalten Sie das Gerät vor jedem Transport ab. Sichern Sie das Gerät während des Transportes (auch in Fahrzeugen) gegen Umkippen, um Verletzungen, Schäden oder Kraftstoffverlust zu vermeiden.
- Auf längeren Strecken oder in Fahrzeugen: Transportieren Sie das Gerät in der mitgelieferten Tragetasche (25).

Fehlersuche

Die folgende Tabelle hilft Ihnen kleine Störungen zu beseitigen:

Problem	Mögliche Ursache	Fehlerbehebung
Gerät startet nicht	Kettenbremse eingerastet	<i>Kettenbremse prüfen, S. 200</i>
	Netzspannung fehlt	Steckdose, Netzanschlussleitung, Anschlussstecker, Sicherung prüfen, ggf. Reparatur durch Elektrofachmann.
	Ein-/Ausschalter (17) defekt	Wenden Sie sich an das Service-Center.
	Kohlebürsten abgenutzt	
	Motor defekt	
Sägekette läuft nicht	Kettenbremse blockiert Sägekette (4)	<i>Kettenbremse prüfen, S. 200</i>
Schlechte Schneidleistung	Sägekette (4) falsch montiert	<i>Sägekette und Schwert montieren, S. 205</i>
	Sägekette (4) stumpf	<ul style="list-style-type: none"> • <i>Schneidzähne schärfen, S. 206</i> • <i>Sägekette und Schwert wechseln, S. 205</i>
	Kettenspannung ungenügend	<i>Sägekette spannen, S. 206</i>
Gerät läuft schwer, Sägekette springt ab	Kettenspannung ungenügend	<i>Sägekette spannen, S. 206</i>
Sägekette wird heiß, Rauchentwicklung beim Sägen, Verfärbung der Schiene	Zu wenig Kettenöl	<ul style="list-style-type: none"> • Ölstand und Öl-Automatik prüfen • <i>Kettenöl einfüllen, S. 201</i> • Öldurchlass reinigen • Wenden Sie sich an das Service-Center.
Funkenbildung	Kohlebürsten abgenutzt	<i>Kohlebürsten wechseln, S. 208</i>
Unregelmäßiger Betrieb		
Reduzierte Leistung		

Entsorgung/Umweltschutz

Entleeren Sie den Öltank sorgfältig.

Geben Sie Altölrreste nicht in die Kanalisation oder in den Abfluss. Entsorgen Sie Altöl umweltgerecht - geben Sie diese an einer Entsorgungsstelle ab.

Führen Sie Gerät, Zubehör und Verpackung einer umweltgerechten Wiederverwertung zu.



Elektrogeräte gehören nicht in den Hausmüll.

Das Symbol der durchgestrichenen Mülltonne bedeutet, dass dieses Elektro- bzw. Elektronikgerät am Ende seiner Lebensdauer nicht im Hausmüll entsorgt werden darf, sondern vom Endnutzer einer getrennten Sammlung zugeführt werden muss.

Richtlinie 2012/19/EU über Elektro- und Elektronik-Altgeräte:

Verbraucher sind gesetzlich dazu verpflichtet, Elektro- und Elektronikgeräte am Ende ihrer Lebensdauer einer umweltgerechten Wiederverwertung zuzuführen. Auf diese Weise wird eine umwelt- und ressourcenschonende Verwertung sichergestellt. Je nach Umsetzung in nationales Recht können Sie folgende Möglichkeiten haben:

- an einer Verkaufsstelle zurückgeben,
- an einer offiziellen Sammelstelle abgeben,
- an den Hersteller/Inverkehrbringer zurücksenden.

Nicht betroffen sind den Altgeräten beigelegte Zubehörteile und Hilfsmittel ohne Elektrobestandteile.

Zusätzliche Entsorgungshinweise für Deutschland

Das Gerät ist bei eingerichteten Sammelstellen, Wertstoffhöfen oder Entsorgungsbetrieben abzugeben. Zudem sind Vertreiber von Elektro- und Elektronikgeräten sowie Vertreiber von Lebensmitteln zur Rücknahme verpflichtet. LIDL bietet Ihnen Rückgabemöglichkeiten direkt in den Filialen und Märkten an. Rückgabe und Entsorgung sind für Sie kostenfrei.

Beim Kauf eines Neugerätes haben Sie das Recht, ein entsprechendes Altgerät unentgeltlich zurückzugeben.

Zusätzlich haben Sie die Möglichkeit, unabhängig vom Kauf eines Neugerätes, unentgeltlich (bis zu drei) Altgeräte abzugeben, die in keiner Abmessung größer als 25 cm sind. Bitte entnehmen Sie vor der Rückgabe Batterien oder Akkumulatoren (siehe Ausbauleitung), sowie Lampen, die zerstörungsfrei entnommen werden können und führen diese einer separaten Sammlung zu.

Service

Garantie

Sehr geehrte Kundin, sehr geehrter Kunde, Sie erhalten auf dieses Produkt 5 Jahre Garantie ab Kaufdatum. Im Falle von Mängeln dieses Produkts stehen Ihnen gegen den Verkäufer des Produkts gesetzliche Rechte zu. Diese gesetzlichen Rechte werden durch unsere im Folgenden dargestellte Garantie nicht eingeschränkt.

Garantiebedingungen

Die Garantiefrist beginnt mit dem Kaufdatum. Bitte bewahren Sie den Original-Kassenbon gut auf. Diese Unterlage wird als Nachweis für den Kauf benötigt. Tritt innerhalb von fünf Jahren ab dem Kaufdatum dieses Produkts ein Material- oder Fabrikationsfehler auf, wird das Produkt von uns – nach unserer Wahl – für Sie kostenlos repariert oder ersetzt. Diese Garantieleistung setzt voraus, dass innerhalb der Fünf-Jahres-Frist das defekte Produkt und der Kaufbeleg (Kassenbon) vorgelegt und schriftlich kurz beschrieben wird, worin der Mangel besteht und wann er aufgetreten ist.

Wenn der Defekt von unserer Garantie gedeckt ist, erhalten Sie das reparierte oder ein neues Produkt zurück. Mit Reparatur oder Austausch des Produkts beginnt kein neuer Garantiezeitraum.

Garantiezeit und gesetzliche Mängelansprüche

Die Garantiezeit wird durch die Gewährleistung nicht verlängert. Dies gilt auch für ersetzte und reparierte Teile. Eventuell schon beim Kauf vorhandene Schäden und Mängel müssen sofort nach dem Auspacken gemeldet werden. Nach Ablauf der Garantiezeit anfallende Reparaturen sind kostenpflichtig.

Garantieumfang

Das Produkt wurde nach strengen Qualitätsrichtlinien sorgfältig produziert und vor Anlieferung gewissenhaft geprüft.

Die Garantieleistung gilt für Material- oder Fabrikationsfehler. Diese Garantie erstreckt sich nicht auf Produktteile, die normaler Abnutzung ausgesetzt sind und daher als Verschleißteile angesehen werden können (z. B. Sägekette) oder für Beschädigungen an zerbrechlichen Teilen.

Diese Garantie verfällt, wenn das Produkt beschädigt, nicht sachgemäß benutzt oder nicht gewartet wurde. Ebenso für Schäden durch Wasser, Frost, Blitz und Feuer oder falschen Transport. Für eine sachgemäße Benutzung des Produkts sind alle in der Betriebsanleitung aufgeführten Anweisungen genau einzuhalten. Verwendungszwecke und Handlungen, von denen in der Betriebsanleitung abgeraten oder vor denen gewarnt wird, sind unbedingt zu vermeiden.

Das Produkt ist lediglich für den privaten und nicht für den gewerblichen Gebrauch bestimmt. Bei missbräuchlicher und unsachge-

mäßiger Behandlung, Gewaltanwendung und bei Eingriffen, die nicht von unserer autorisierten Service-Niederlassung vorgenommen wurden, erlischt die Garantie.

Abwicklung im Garantiefall

Um eine schnelle Bearbeitung Ihres Anliegens zu gewährleisten, folgen Sie bitte den folgenden Hinweisen:

- Bitte halten Sie für alle Anfragen den Kassenbon und die Artikelnummer (IAN 495711_2504) als Nachweis für den Kauf bereit.
- Die Artikelnummer entnehmen Sie bitte dem Typenschild am Produkt, einer Gravur am Produkt, dem Titelblatt der Bedienungsanleitung (unten links) oder dem Aufkleber auf der Rück- oder Unterseite des Produktes.
- Sollten Funktionsfehler oder sonstige Mängel auftreten, kontaktieren Sie zunächst das nachfolgend benannte Service-Center **telefonisch** oder nutzen Sie unser **Kontaktformular**, das Sie auf parkside-diy.com in der Kategorie **Service** finden.
- Ein als defekt erfasstes Produkt können Sie, nach Rücksprache mit unserem Service-Center unter Beifügung des Kaufbelegs (Kassenbons) und der Angabe, worin der Mangel besteht und wann er aufgetreten ist, für Sie portofrei an die Ihnen mitgeteilte Service-Anschrift übersenden. Um Annahmeprobleme und Zusatzkosten zu vermeiden, benutzen Sie unbedingt nur die Adresse, die Ihnen mitgeteilt wird. Stellen Sie sicher, dass der Versand nicht unfrei, per Sperrgut, Express oder sonstiger Sonderfracht erfolgt. Senden Sie das Produkt bitte inkl. aller beim Kauf mitgelieferten Zubehörteile ein und sorgen Sie für eine ausreichend sichere Transportverpackung.



Auf parkside-diy.com können Sie diese und viele weitere Handbücher einsehen und herunterladen. Mit diesem QR-Code gelangen Sie direkt auf parkside-diy.com. Wählen Sie Ihr Land aus, und suchen Sie über die Suchmaske nach den Bedienungsanleitungen. Durch Eingabe der Artikelnummer (IAN) 495711_2504 können Sie Ihre Bedienungsanleitung öffnen.

Reparatur-Service

Für Reparaturen, **die nicht der Garantie unterliegen**, wenden Sie sich an das Service-Center. Dort erhalten Sie gerne einen Kostenvoranschlag.

- Wir können nur Geräte bearbeiten, die ausreichend verpackt und frankiert eingesandt wurden.
Hinweis: Bitte senden Sie Ihr Gerät gereinigt und mit Hinweis auf den Defekt an die vom Service-Center genannte Adresse.
- Nicht angenommen werden unfrei eingeschickte Geräte sowie Geräte, die per Sperrgut, Express oder mit sonstiger Sonderfracht versendet wurden.
- Wir entsorgen Ihre eingesendeten, defekten Geräte kostenlos.

Service-Center



Service Deutschland
Tel.: 0800 88 55 300
Kontaktformular auf
parkside-diy.com
IAN 495711_2504

Importeur

Bitte beachten Sie, dass die folgende Anschrift keine Serviceanschrift ist. Kontaktieren Sie zunächst das oben genannte Service-Center.

Grizzly Tools GmbH & Co. KG
 Stockstädter Str. 20
 63762 Großostheim
 DEUTSCHLAND
www.grizzlytools.de

Ersatzteile und Zubehör

Ersatzteile und Zubehör erhalten Sie unter www.grizzlytools.shop. Sollten bei Ihrem Bestellvorgang Probleme auftreten, kontaktieren Sie uns über unseren Online-Shop. Bei weiteren Fragen wenden Sie sich an: *Service-Center, S. 211*

Pos.-Nr.	Bezeichnung	Best.-Nr.
21	Krallenanschlag	91120416
14	Tankdeckel (Kettenöl)	91120418
3	Schwert	91120149
4	Sägekette	91120150
23	Kettenschutz	91120419
9	Kettenradabdeckung	91120420

⚠️ WARNUNG! Eine sichere Verwendung der Kettensäge ist nur mit zugelassenen Sägeketten und Führungsschienen möglich. Der Einsatz nicht zugelassener Kombinationen kann ernsthafte oder sogar tödliche Verletzungen verursachen.

- **Schwert:**

- 18"AP18-62-507P (Kangxin)
- 18"180SDEA041 (Oregon)
- M1501862-1041TL (Trilink)

- **Sägekette:**

- ALP-50-62S (Kangxin)
- 91PX062X (Oregon)
- CL15062TL (Trilink)

Original-EU-Konformitätserklärung

Produkt: **Elektro-Kettensäge**

Modell: **PPEKS 2500 B2**

Seriennummer: 000001-016700

Der oben beschriebene Gegenstand der Erklärung erfüllt die einschlägigen Harmonisierungsrechtsvorschriften der Union:

2006/42/EG • 2014/30/EU • 2000/14/EG & 2005/88/EG • 2011/65/EU & (EU) 2015/863

Der oben beschriebene Gegenstand der Erklärung erfüllt die Vorschriften der Richtlinie 2011/65/EU des Europäischen Parlaments und des Rates vom 8. Juni 2011 zur Beschränkung der Verwendung bestimmter gefährlicher Stoffe in Elektro- und Elektronikgeräten.

Um die Konformität zu gewährleisten, wurden folgende harmonisierte Normen sowie nationale Normen und Bestimmungen angewendet:

**EN 62841-1:2015/A11:2022 • EN 62841-4-1:2020 • EN ISO 12100:2010
EN IEC 55014-1:2021 • EN IEC 55014-2:2021
EN IEC 61000-3-2:2019/A2:2024 • EN 61000-3-3:2013/A2:2021
EN IEC 63000:2018**

In Übereinstimmung mit der Richtlinie 2000/14/EG über Geräuschemissionen wird Folgendes bestätigt: Schalleistungspegel L_{WA}

- gemessen: 106,9 dB;
- garantiert: 109 dB

Angewandtes Konformitätsbewertungsverfahren nach 2000/14/EG, Anhang VI.

EG-Baumusterprüfbescheinigung

- Nummer: M6A 036607 2324 Rev.00
- Notifizierte Stelle: TÜV SÜD Product Service GmbH • Ridlerstraße 65
80339 München • Deutschland, NB: 0123

Die alleinige Verantwortung für die Ausstellung dieser Konformitätserklärung trägt der Hersteller:



Grizzly Tools GmbH & Co. KG
Stockstädter Str. 20
63762 Großostheim
DEUTSCHLAND
15.12.2025

Christian Frank
Dokumentationsbevollmächtigter

Explosionszeichnung • Reprezentare explodată • Robbantott ábra
 • Eksplozijski pogled • Eksplozirani pogled • Rozložený pohľad • Rozložený
 pohľad • Διευρυμένη εικόνα • Разглобен вид

PPEKS 2500 B2

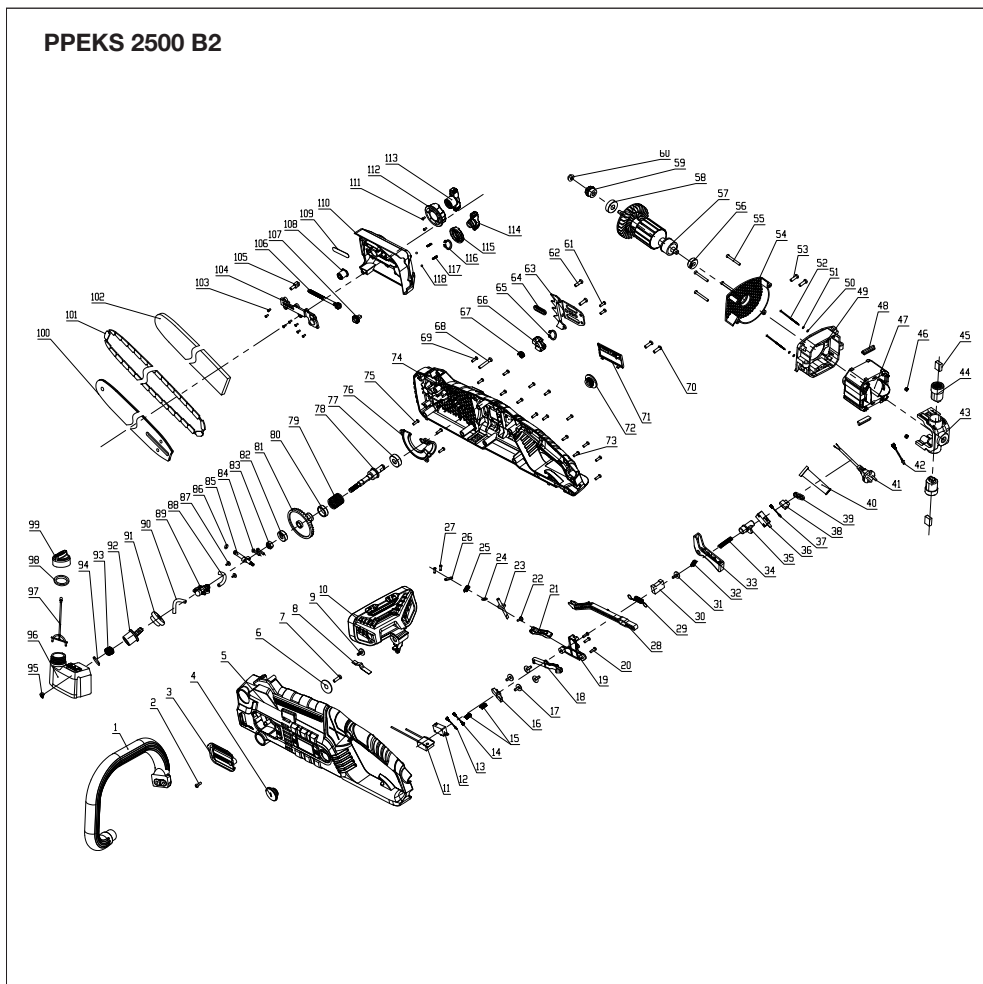

informativ • informativ • informativen • informativno • informativan • informačni • informativny
 • ενημερωτικό • информативен

Grizzly Tools GmbH & Co. KG

Stockstädter Str. 20
63762 GroBostheim
GERMANY

Stand der Informationen • Versiunea informațiilor
• Információk állása • Stanje informacij • Stan-
je informacija • Stav informací • Stav informácií
• Έκδοση των πληροφοριών • Актуалност на
информацията: 09/2025

Ident.-No.: 75010415092025-HU/SI/CZ/SK/HR/
RS/RO/BG/GR



IAN 495711_2504

