

/// PARKSIDE®



Battery Charger 20V 4.5A PLG 20 C3

FR BE

Chargeur de batterie 20 V 4,5 A

Traduction des instructions d'origine

DE AT CH

Akku-Ladegerät 20 V 4,5 A

Originalbetriebsanleitung

NL BE

Batterij oplader 20 V 4,5 A

Vertaling van de originele
gebruiksaanwijzing

IAN 418060_2210

BE

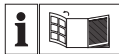

FR BE

Avant de lire le mode d'emploi, ouvrez la page contenant les illustrations et familiarisez-vous ensuite avec toutes les fonctions de l'appareil.

NL BE

Vouw vóór het lezen de pagina met de afbeeldingen open en maak u vertrouwd met alle functies van het apparaat.

DE AT CH

Klappen Sie vor dem Lesen die Seite mit den Abbildungen aus und machen Sie sich anschließend mit allen Funktionen des Gerätes vertraut.

FR/BE	Traduction des instructions d'origine	Page	4
NL/BE	Vertaling van de originele gebruiksaanwijzing	Pagina	23
DE/AT/CH	Originalbetriebsanleitung	Seite	37

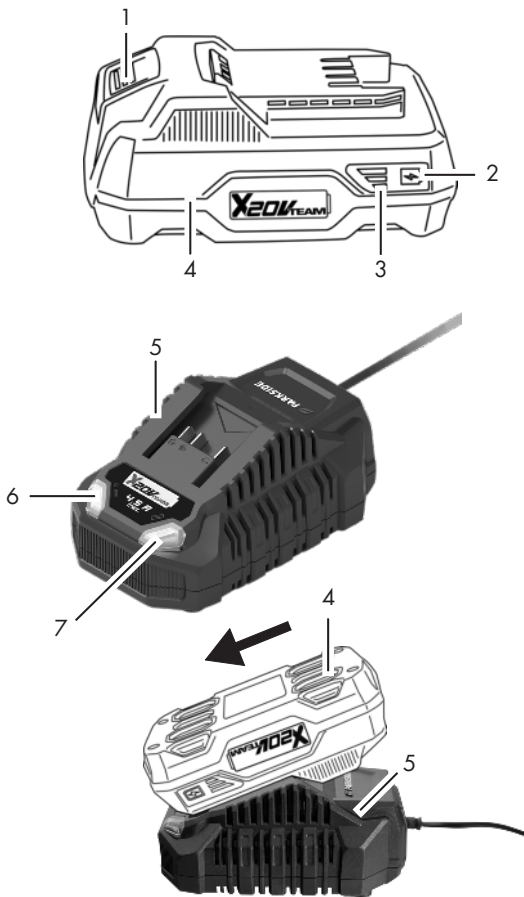
A**/// PARKSIDE®**

Sommaire

Introduction	4	Rangement	11
Domaine d'utilisation ...	5	Fixation murale	
Description générale	5	du chargeur	11
Vue synoptique	5	Nettoyage.....	12
Caractéristiques		Entretien	12
techniques	5	Elimination et protection	
Temps de charge.....	6	de l'environnement	12
Instructions de sécurité .	7	Garantie - France	14
Symboles utilisés dans le		Garantie - Belgique....	18
mode d'emploi.....	7	Service Réparations ...	20
Consignes de sécurité		Service-Center.....	21
relatives au chargeur de		Importeur	21
batterie.....	8	Pièces de rechange/	
Opération		Accessoires	22
de chargement.....	9	Traduction	
Contrôler l'état de		de la déclaration	
chargement de l'accu	10	de conformité CE	
Charger l'accu.....	11	originale	51

Introduction

Toutes nos félicitations pour l'achat de votre nouvel appareil. Vous avez ainsi choisi un produit de qualité supérieure. La qualité de l'appareil a été vérifiée pendant la production et il a été soumis à un contrôle

final. Le fonctionnement de votre appareil est donc ainsi garanti.



La notice d'utilisation fait partie de ce produit. Elle contient des instructions importantes pour la

sécurité, l'utilisation et l'élimination des déchets. Avant d'utiliser ce produit, lisez attentivement les consignes d'emploi et de sécurité. N'utilisez le produit que tel que décrit et uniquement pour les domaines d'emploi indiqués. Conservez cette notice et remettez-la avec tous les documents si vous cédez le produit à un tiers.

Domaine d'utilisation

La batterie et le chargeur doivent être utilisés en association avec un appareil de la gamme (Parkside) X 20 V Team.

Toute autre utilisation peut endommager l'appareil et constituer un grave danger pour l'utilisateur. Cet appareil n'est pas adapté à une utilisation commerciale. Toute utilisation commerciale met fin à la garantie. Le fabricant n'est pas responsable des dommages causés par une utilisation non conforme aux prescriptions ou par un maniement fautif.

Description générale



Vous trouverez les illustrations sur la page de rabat avant.

A Vue synoptique

- 1 Touche de déverrouillage de l'accumulateur
- 2 Annonce d'état de chargement de l'accumulateur (LED)
- 3 Annonce d'état de chargement
- 4 Accumulateur
- 5 Chargeur
- 6 Voyant de contrôle - vert
- 7 Voyant de contrôle - rouge



La batterie n'est pas incluse dans la livraison.

Caractéristiques techniques

Chargeur PLG 20 C3

Tension d'entrée/
input..... 230-240 V~
Fréquence du courant
alternatif d'entrée 50 Hz
Puissance absorbée..... 120 W

Tension de sortie21,5 V===
 Puissance de sortie...96,75 W
 Courant de sortie4,5 A
 Classe de protection.....□ II
 Sécurité de l'appareil.. T3.15A

Nous vous recommandons de faire fonctionner cet appareil exclusivement avec les batteries suivantes : PAP 20 B1, PAP 20 B3, Smart PAPS 204 A1, Smart PAPS 208 A1.

i La batterie rechargeable atteint son objectif après un chargement répété pleine capacité.

Temps de charge

L'appareil fait partie de la gamme (Parkside) X 20 V TEAM et peut être utilisé avec les batteries de la gamme (Parkside) X 20 V TEAM.

		Chargeur
		PLG 20 C3
Batteries	PAP 20 A1 PAP 20 B1	45 Min
	PAP 20 A3 PAP 20 B3	60 Min
	Smart PAPS 204 A1	60 Min
	Smart PAPS 208 A1	150 Min

Instructions de sécurité

Cet appareil peut être utilisé par des enfants à partir de 8 ans et plus et par des personnes ayant des capacités physiques, sensorielles ou mentales réduites ou un manque d'expérience et de connaissances à condition qu'elles aient reçu une supervision ou des instructions concernant l'utilisation de l'appareil en toute sécurité et qu'elles comprennent les dangers encourus. Les enfants ne doivent pas jouer avec l'appareil. Le nettoyage et l'entretien par l'utilisateur ne doivent pas être effectués par des enfants sans surveillance.

Symboles utilisés dans le mode d'emploi

 **Symbole de danger et indications relatives à la prévention de dommages corporels ou matériels**

 **Pictogramme de danger avec informations de prévention des dommages aux personnes par décharge électrique**

 Symboles de remarque et informations permettant une meilleure utilisation de l'appareil.

Symboles sur le chargeur

 Ce chargeur fait partie de la gamme X 20 V Team

 Attention!

 Avant la première utilisation, lisez attentivement le mode d'emploi.

 Le chargeur n'est apte qu'à une utilisation en intérieurs.

 Sécurité de l'appareil

 Classe de protection II

 Les machines n'ont pas leur place dans les ordures ménagères.

 Voyants de contrôle (LED) du chargeur

Consignes de sécurité relatives au chargeur de batterie

 **Attention !** Lors de l'utilisation d'appareils électriques, les mesures de sécurité fondamentales suivantes doivent être observées

pour la protection contre l'électrocution, le risque de blessure et le risque d'incendie :

- Il convient de surveiller les enfants pour s'assurer qu'ils ne jouent pas avec l'appareil..
- **Le chargeur doit recharger uniquement des batteries de la gamme (Parkside) X 20 V Team.** Le chargement d'autres batteries provoque un risque d'incendie et d'explosion.
- **N'utilisez pas un chargeur endommagé et ne l'ouvrez pas vous-même.** Avant toute utilisation, vérifiez le chargeur, le câble et la fiche. Faites réparer un appareil défectueux uniquement par un spécialiste qualifié et seulement avec des pièces de rechange d'origine. Les risques sont ainsi évités et la sécurité de l'appa-

reil est maintenue.

- **Faites attention à ce que la tension de réseau corresponde aux indications de la plaque signalétique sur le chargeur.** Il existe un risque de décharge électrique.
- **Conservez le chargeur propre et à l'abri de l'humidité et de la pluie. N'utilisez jamais le chargeur en plein air.** La pollution et la pénétration d'eau augmentent le risque de décharge électrique.
- **Évitez les dommages mécaniques sur le chargeur.** Ils peuvent entraîner des courts-circuits intérieurs.
- **Le chargeur ne doit pas être utilisé sur ou à proximité d'un support inflammable (par ex. papier, textiles).** Il existe un risque d'incendie en raison du réchauffement qui se produit lors du chargement.
- **Si le câble d'alimentation est endommagé, il doit être remplacé par le fabricant, son service après-vente ou des personnes de qualification similaire afin d'éviter un danger.**
- Ne chargez pas de batterie non rechargeable dans le chargeur.
- **Pour réduire le risque d'une décharge électrique, retirez la fiche du chargeur de la prise de courant avant de le nettoyer.**
- **N'utilisez pas d'accessoires non recommandés par PARKSIDE.** Cela pourrait entraîner une électrocution ou un incendie.

Opération de chargement



N'exposez pas l'accumulateur à des conditions extrêmes telles que chaleur et chocs. Il

existe un risque de blessure par échappement de la solution d'électrolyte ! En cas de contact avec la peau ou les yeux rincez avec de l'eau les parties concernées ou un neutralisateur et consultez un médecin.



Ne chargez l'accumulateur que dans des locaux secs. La surface extérieure de l'accumulateur doit être propre et sèche avant que vous ne connectiez le chargeur. Il existe un danger de blessures par décharge électrique.



Chargez les batteries de la gamme (Parkside) X 20 V Team uniquement avec un chargeur appartenant à la gamme (Parkside) X 20 V Team.

- Procédez au chargement de la batterie avant la première utilisation.

- Veuillez respecter dans tous les cas les consignes de sécurité et réglementations en vigueur, ainsi que les consignes de protection de l'environnement.

Contrôler l'état de chargement de l'accu

L'affichage d'état de chargement (3) indique l'état de chargement de l'accu (4). Appuyez sur la touche (2) de l'accu. L'état de chargement de l'accu est indiqué par l'éclairage de la lampe DEL correspondante.

3 LED sont allumées : (rouge, orange et vert):

Batterie chargée

2 LED sont allumées : (rouge et orange):

Batterie partiellement chargée

1 LED est allumée : (rouge):

La batterie doit être chargée



Rechargez la batterie (4) uniquement si la LED rouge de l'affichage de l'état

de charge de la batterie est allumée.

Charger l'accum

i Lorsqu'une batterie est chaude, laissez-la refroidir avant de la charger. Rechargez la batterie (4) uniquement si la LED rouge de l'affichage de l'état de charge de la batterie est allumée.

i Le chargeur est équipé d'un ventilateur de refroidissement.

1. S'il y a lieu, retirez l'accumulateur (4) de l'appareil.
2. Insérez l'accumulateur (4) dans l'orifice de chargement du chargeur (5).
3. Connectez le chargeur (5) à une prise de courant.
4. Une fois l'opération de chargement terminée, séparez le chargeur (5) du réseau.
5. Retirez l'accumulateur du chargeur (5).

Récapitulatif des affichages de contrôle LED sur le chargeur :

La LED verte (6) s'allume sans que la batterie ne soit insérée :
Chargeur prêt.

La LED verte (6) est allumée :
la batterie est chargée.

La LED rouge (7) est allumée :
la batterie est en charge.

La LED rouge (7) clignote :
La batterie surchauffe

Les LED rouge (7) et verte (6) clignent :

La batterie est défectueuse

Rangement

Rangez l'appareil à un endroit sec et protégé de la poussière et surtout hors de la portée des enfants.

Fixation murale du chargeur (en option)

Vous pouvez également fixer le chargeur (5) sur le mur.

- Placez deux vis à une distance de 102 mm à l'aide de chevilles sur la position souhaitée d'un mur.
- La tête de vis peut avoir un diamètre de 7 - 9 mm.
- Laissez ressortir les têtes de vis d'env. 10 mm du mur.
- Vous pouvez placer le chargeur (5) avec les ouvertures du support mural sur les deux vis et abaisser le chargeur jusqu'à la butée.



Faites attention lors du perçage à ne pas endommager des conduites d'alimentation. Utilisez des détecteurs adaptés pour les localiser ou aidez-vous d'un plan d'installation. Le contact avec les fils électriques peut causer une électrocution et un incendie ; le contact avec les conduites de gaz peut causer une explosion. L'endommagement d'une conduite d'eau peut causer des dégâts matériels et une électrocution.

Nettoyage

Nettoyez le chargeur avec un chiffon sec ou avec un pinceau. N'utilisez pas d'eau ou d'objets métalliques.

Entretien

L'appareil est sans entretien.

Élimination et protection de l'environnement

Retirez l'accumulateur de l'appareil et déposez l'appareil, l'accumulateur et l'emballage dans un centre de recyclage écologiquement.



Les appareils électriques ne doivent pas être jetés avec les déchets ménagers. Le symbole de la poubelle barrée signifie que ce produit ne doit pas être jeté avec les déchets ménagers à la fin de sa durée de vie.

Directive 2012/19/UE sur les déchets d'équipements électriques et électroniques : les consommateurs sont légalement tenus de recycler, dans le respect de l'environnement, les équipements électriques et électroniques arrivés en fin de vie. Cela permet de garantir une valorisation écologique et respectueuse des ressources. Suivant la transposition en droit national, vous pouvez disposer des possibilités suivantes :

- Restitution à un point de vente,
- Restitution à un point de collecte officiel,
- Renvoi au fabricant / au distributeur.

Ne sont pas concernés les accessoires qui accompagnent les appareils usagés et les moyens auxiliaires sans composants électriques.



La batterie ne doit pas être jetée avec les déchets ménagers, dans le feu (risque d'explosion) ou dans l'eau. Les batteries endom-

magées présentent un risque pour l'environnement et pour votre santé en cas de fuites de vapeurs ou de liquides toxiques.

Éliminez les batteries selon les prescriptions locales. Des batteries défectueuses ou usées doivent être recyclées conformément à la directive 2006/66/CE. Veuillez déposer les batteries à un point de collecte pour batteries usagées, où elles seront recyclées écologiquement. Pour cela, veuillez vous adresser à la société de gestion des déchets de votre ville ou à notre centre de SAV. Jetez les batteries lorsqu'elles sont déchargées. Nous recommandons de recouvrir les bornes avec un adhésif afin d'éviter un court-circuit. N'ouvrez pas la batterie.



Points de collecte sur www.quefairemesdechets.fr
Privilégiez la réparation ou le don de votre appareil !

Le produit est recyclable, est soumis à une responsabi-

lité élargie du fabricant et est collecté dans le cadre du tri sélectif.



Portez le carton à un point de recyclage.

Garantie - France

Chère cliente, cher client,
Ce produit bénéficie d'une garantie de 3 ans, valable à compter de la date d'achat. En cas de manques constatés sur ce produit, vous disposez des droits légaux contre le vendeur du produit. Ces droits légaux ne sont pas limités par notre garantie présentée par la suite.

Article L217-4 du Code de la consommation

Le vendeur livre un bien conforme au contrat et répond des défauts de conformité existant lors de la délivrance. Il répond également des défauts de conformité résultant de l'emballage, des instructions de montage ou de l'installation lorsque celle-ci a été mise à sa

charge par le contrat ou a été réalisée sous sa responsabilité.

Article L217-5 du Code de la consommation

Le bien est conforme au contrat :
1° S'il est propre à l'usage habituellement attendu d'un bien semblable et, le cas échéant :

- s'il correspond à la description donnée par le vendeur et posséder les qualités que celui-ci a présentées à l'acheteur sous forme d'échantillon ou de modèle ;
 - s'il présente les qualités qu'un acheteur peut légitimement attendre eu égard aux déclarations publiques faites par le vendeur, par le producteur ou par son représentant, notamment dans la publicité ou l'étiquetage ;
- 2° Ou s'il présente les caractéristiques définies d'un commun accord par les parties ou être propre à tout usage spécial recherché par l'acheteur, porté à la connaissance du vendeur et que ce dernier a accepté.

Article L217-16 du Code de la consommation

Lorsque l'acheteur demande au vendeur, pendant le cours de la garantie commerciale qui lui a été consentie lors de l'acquisition ou de la réparation d'un bien meuble, une remise en état couverte par la garantie, toute période d'immobilisation d'au moins sept jours vient s'ajouter à la durée de la garantie qui restait à courir. Cette période court à compter de la demande d'intervention de l'acheteur ou de la mise à disposition pour réparation du bien en cause, si cette mise à disposition est postérieure à la demande d'intervention.

Indépendamment de la garantie commerciale souscrite, le vendeur reste tenu des défauts de conformité du bien et des vices rédhibitoires dans les conditions prévues aux articles L217-4 à L217-13 du Code de la consommation et aux articles 1641 à 1648 et 2232 du Code Civil.

Article L217-12 du Code de la consommation

L'action résultant du défaut de conformité se prescrit par deux ans à compter de la délivrance du bien.

Conditions de garantie

Le délai de garantie débute avec la date d'achat. Veuillez conserver soigneusement le ticket de caisse original. En effet, ce document vous sera réclamé comme preuve d'achat.

Si un défaut de matériel ou un défaut de fabrication se présente au cours des trois ans suivant la date d'achat de ce produit, nous réparons gratuitement ou remplaçons ce produit - selon notre choix. Cette garantie suppose que l'appareil défectueux et le justificatif d'achat (ticket de caisse) nous soient présentés durant cette période de trois ans et que la nature du manque et la manière dont celui-ci est apparu soient explicités par écrit dans un bref courrier.

Si le défaut est couvert par notre garantie, le produit vous sera retourné, réparé ou remplacé par un neuf. Aucune nouvelle période de garantie ne débute à la date de la réparation ou de l'échange du produit.

Durée de garantie et demande légale en dommages-intérêts

La durée de garantie n'est pas prolongée par la garantie. Ce point s'applique aussi aux pièces remplacées et réparées. Les dommages et les manques éventuellement constatés dès l'achat doivent immédiatement être signalés après le déballage. A l'expiration du délai de garantie les réparations occasionnelles sont à la charge de l'acheteur.

Volume de la garantie

L'appareil a été fabriqué avec soin, selon de sévères directives de qualité et il a été entièrement contrôlé avant la livraison.

La garantie s'applique aux défauts de matériel ou aux

défauts de fabrication.

Cette garantie ne s'applique pas aux consommables. Les pièces d'usure sont remplacées pendant les deux premières années à compter de la date d'achat.

Cette garantie prend fin si le produit endommagé n'a pas été utilisé ou entretenu d'une façon conforme. Pour une utilisation appropriée du produit, il faut impérativement respecter toutes les instructions citées dans le manuel de l'opérateur. Les actions et les domaines d'utilisation déconseillés dans la notice d'utilisation ou vis-à-vis desquels une mise en garde est émise, doivent absolument être évités.

Le produit est conçu uniquement pour un usage privé et non pour un usage industriel. En cas d'emploi impropre et incorrect, de recours à la force et d'interventions entreprises et non autorisées par notre succursale, la garantie prend fin.

Les pièces détachées indispensables à l'utilisation du produit sont disponibles pendant la durée de la garantie du produit.

Article 1641 du Code civil

Le vendeur est tenu de la garantie à raison des défauts cachés de la chose vendue qui la rendent impropre à l'usage auquel on la destine, ou qui diminuent tellement cet usage que l'acheteur ne l'aurait pas acquise, ou n'en aurait donné qu'un moindre prix, s'il les avait connus.

Article 1648 1er alinéa du Code civil

L'action résultant des vices rédhibitoires doit être intentée par l'acquéreur dans un délai de deux ans à compter de la découverte du vice.

Marche à suivre dans le cas de garantie

Pour garantir un traitement rapide de votre demande, veuillez suivre les instructions suivantes :

- Tenez vous prêt à présenter, sur demande, le ticket de caisse et le numéro d'identification (IAN 418060_2210) comme preuve d'achat.
- Vous trouverez le numéro d'article sur la plaque signalétique.
- Si des pannes de fonctionnement ou d'autres manques apparaissent, prenez d'abord contact, par **téléphone** ou par **e-Mail**, avec le service après-vente dont les coordonnées sont indiquées ci-dessous. Vous recevrez alors des renseignements supplémentaires sur le déroulement de votre réclamation.
- En cas de produit défectueux vous pouvez, après contact avec notre service clients, envoyer le produit, franco de port à l'adresse de service après-vente indiquée, accompagné du justificatif d'achat (ticket de caisse) et en indiquant quelle est la nature du défaut et quand celui-ci s'est produit. Pour éviter des problèmes d'acceptation et

des frais supplémentaires, utilisez absolument seulement l'adresse qui vous est donnée. Assurez-vous que l'expédition ne se fait pas en port dû, comme marchandises encombrantes, envoi express ou autre taxe spéciale. Veuillez renvoyer l'appareil, y compris tous les accessoires livrés lors de l'achat et prenez toute mesure pour avoir un emballage de transport suffisamment sûr.

Garantie - Belgique

Chère cliente, cher client,
Ce produit bénéficie d'une garantie de 3 ans, valable à compter de la date d'achat. En cas de manques constatés sur ce produit, vous disposez des droits légaux contre le vendeur du produit. Ces droits légaux ne sont pas limités par notre garantie présentée par la suite.

Conditions de garantie

Le délai de garantie débute

avec la date d'achat. Veuillez conserver soigneusement le ticket de caisse original. En effet, ce document vous sera réclamé comme preuve d'achat.

Si un défaut de matériel ou un défaut de fabrication se présente au cours des trois ans suivant la date d'achat de ce produit, nous réparons gratuitement ou remplaçons ce produit - selon notre choix. Cette garantie suppose que l'appareil défectueux et le justificatif d'achat (ticket de caisse) nous soient présentés durant cette période de trois ans et que la nature du manque et la manière dont celui-ci est apparu soient explicités par écrit dans un bref courrier.

Si le défaut est couvert par notre garantie, le produit vous sera retourné, réparé ou remplacé par un neuf. Aucune nouvelle période de garantie ne débute à la date de la réparation ou de l'échange du produit.

Durée de garantie et demande légale en dommages-intérêts

La durée de garantie n'est pas prolongée par la garantie. Ce point s'applique aussi aux pièces remplacées et réparées. Les dommages et les manques éventuellement constatés dès l'achat doivent immédiatement être signalés après le déballage. A l'expiration du délai de garantie les réparations occasionnelles sont à la charge de l'acheteur.

Volume de la garantie

L'appareil a été fabriqué avec soin, selon de sévères directives de qualité et il a été entièrement contrôlé avant la livraison.

La garantie s'applique aux défauts de matériel ou aux défauts de fabrication. Cette garantie ne s'étend pas aux parties du produit qui sont exposées à une usure normale et peuvent être donc considérées comme des pièces d'usure ou pour des dommages affectant

les parties fragiles.

Cette garantie prend fin si le produit endommagé n'a pas été utilisé ou entretenu d'une façon conforme. Pour une utilisation appropriée du produit, il faut impérativement respecter toutes les instructions citées dans le manuel de l'opérateur. Les actions et les domaines d'utilisation déconseillés dans la notice d'utilisation ou vis-à-vis desquels une mise en garde est émise, doivent absolument être évités.

Le produit est conçu uniquement pour un usage privé et non pour un usage industriel. En cas d'emploi impropre et incorrect, de recours à la force et d'interventions entreprises et non autorisées par notre succursale, la garantie prend fin.

Marche à suivre dans le cas de garantie

Pour garantir un traitement rapide de votre demande, veuillez suivre les instructions suivantes :

- Tenez vous prêt à présenter,

sur demande, le ticket de caisse et le numéro d'identification (IAN 418060_2210) comme preuve d'achat.

- Vous trouverez le numéro d'article sur la plaque signalétique.
- Si des pannes de fonctionnement ou d'autres manques apparaissent, prenez d'abord contact, par **téléphone** ou par **e-Mail**, avec le service après-vente dont les coordonnées sont indiquées ci-dessous. Vous recevrez alors des renseignements supplémentaires sur le déroulement de votre réclamation.
- En cas de produit défectueux vous pouvez, après contact avec notre service clients, envoyer le produit, franco de port à l'adresse de service après-vente indiquée, accompagné du justificatif d'achat (ticket de caisse) et en indiquant quelle est la nature du défaut et quand celui-ci s'est produit. Pour éviter des problèmes d'acceptation et des frais supplémentaires,

utilisez absolument seulement l'adresse qui vous est donnée. Assurez-vous que l'expédition ne se fait pas en port dû, comme marchandises encombrantes, envoi express ou autre taxe spéciale. Veuillez renvoyer l'appareil, y compris tous les accessoires livrés lors de l'achat et prenez toute mesure pour avoir un emballage de transport suffisamment sûr.

Service Réparations

Vous pouvez, contre paiement, faire exécuter par notre service, des réparations **qui ne font pas partie de la garantie**. Nous vous enverrons volontiers un devis estimatif.

Nous ne pouvons traiter que des appareils qui ont été correctement emballés et qui ont été envoyés suffisamment affranchis.

Attention: veuillez renvoyer à notre agence de service votre appareil nettoyé et avec une note indiquant le défaut constaté.

Les appareils envoyés en port dû - comme marchandises encombrantes, en envoi express ou avec toute autre taxe spéciale ne seront pas acceptés. Nous exécutons gratuitement la mise aux déchets de vos appareils défectueux renvoyés.

Service-Center

FR

Service France

Tel.: 0800 919270

E-Mail: grizzly@lidl.fr

IAN 418060_2210

BE

Service Belgique

Tel.: 0800 12089

E-Mail: grizzly@lidl.be

IAN 418060_2210

Importeur

Veillez noter que l'adresse suivante n'est pas une adresse de service après-vente. Contactez d'abord le service après-vente cité plus haut.

Grizzly Tools GmbH & Co. KG

Stockstädter Straße 20

63762 Großostheim

ALLEMAGNE

www.grizzlytools.de

Pièces de rechange/Accessoires

Vous obtiendrez des pièces de rechange et des accessoires à l'adresse www.grizzlytools.shop

Si vous avez des problèmes lors du passage de la commande, merci d'utiliser le formulaire de contact. Pour toute autre question, adressez-vous au "Service-Center" (voir page 21).

Chargeur	PLG 20 C3, EU	80001355
	PLG 20 C3, UK	80001356
Accumulateur	PAP 20 B1, 2,0 Ah	80001156
	PAP 20 B3, 4,0 Ah	80001157

Inhoud

Inleiding	23	Accu opladen	29
Gebruik	24	Bewaring.....	30
Algemene beschrijving	24	Wandbevestiging	
Overzicht	24	apparaat	30
Technische gegevens ..	25	Reiniging	30
Laadtijden.....	25	Onderhoud	31
Veiligheids- voorschriften.....	25	Afval/ milieubescherming	31
Symbolen in de		Garantie	32
gebruiksaanwijzing	26	Reparatieservice	34
Symbolen op het		Service-Center	35
laadapparaat	26	Importeur	35
Veiligheidsaanwijzingen		Reserveonderdelen	36
voor de acculader	26	Vertaling van de originele CE-conformiteits- verklaring	52
Laadproces	28		
Laadtoestand van de			
accu controleren	29		

Inleiding

Hartelijk gefeliciteerd met de aankoop van uw nieuw apparaat. Daarmee hebt u voor een hoogwaardig product gekozen. Dit apparaat werd tijdens de productie op kwaliteit gecontroleerd en aan een eindcontrole

onderworpen. De functionaliteit van uw apparaat is bijgevolg verzekerd.



De gebruiksaanwijzing vormt een bestanddeel van dit product. Ze omvat belangrijke aanwijzingen

gen voor veiligheid, gebruik en afvalverwijdering. Maak u vóór het gebruik van het product met alle bedienings- en veiligheidsinstructies vertrouwd. Gebruik het product uitsluitend zoals beschreven en voor de aangegeven toepassingsgebieden. Bewaar de handleiding goed en overhandig alle documenten bij het doorgeven van het product mee aan derden.

Gebruik

De accu en de lader moeten in combinatie met een apparaat van de serie (Parkside) X 20 V Team worden gebruikt. Elk ander gebruik kan leiden tot schade aan het apparaat en een ernstig risico voor de gebruiker. Dit apparaat is niet bedoeld voor commercieel gebruik. Bij commercieel gebruik vervalt de garantie. De fabrikant is niet aansprakelijk voor schade die voortvloeit uit oneigenlijk gebruik of een foute bediening.

Algemene beschrijving



De afbeeldingen bevinden zich op de uitklappagina vooraan.

A Overzicht

- 1 Ontgrendelingsknop
- 2 Knop voor de laadindicator
- 3 Laadindicator
- 4 Accu
- 5 Lader
- 6 Verklikkers - groente
- 7 Verklikkers - rood



Accu is niet inbegrepen.

Technische gegevens

Lader **PLG 20 C3**

Ingangsspanning . 230-240 V~
 Ingangswisselstroom-
 frequentie..... 50 Hz
 Opgenomen vermogen 120 W
 Uitgangsspanning 21,5 V==
 Uitgaand vermogen.. 96,75 W
 Uitgangsstroom..... 4,5 A
 Zekering van het
 apparaat T3.15A
 Beschermniveau II



De accu bereikt slechts na meermaals laden haar volle capaciteit.

Laadtijden

Het apparaat maakt deel uit van de reeks (Parkside) X 20 V Team en kan met accu's van de reeks (Parkside) X 20 V Team worden gebruikt.

We bevelen u aan dit apparaat uitsluitend met volgende accu's te gebruiken: PAP 20 B1, PAP 20 B3, Smart PAPS 204 A1, Smart PAPS 208 A1.

		Lader
		PLG 20 C3
Accu's	PAP 20 A1 PAP 20 B1	45 Min
	PAP 20 A3 PAP 20 B3	60 Min
	Smart PAPS 204 A1	60 Min
	Smart PAPS 208 A1	150 Min

Veiligheidsvoorschriften

Dit apparaat kan worden gebruikt door kinderen vanaf 8 jaar en tevens door personen met verminderde fysieke, sensorische of mentale capaciteiten, of een gebrek aan ervaring en kennis, als zij onder toezicht staan of geïnstrueerd zijn in het veilige gebruik van het apparaat en de gevaren die daaruit voortvloeien begrijpen. Kinderen mogen niet met het ap-

paraat spelen. Reiniging of gebruikersonderhoud mogen niet door kinderen worden verricht, tenzij daar toezicht op wordt gehouden.

Symbolen in de gebruiksaanwijzing

 **Gevaarsymbool met informatie over de preventie van personen- of zaakschade**

 **Waarschuwbord met informatie voor het voorkomen van letsels door elektrische schok**

 Aanduidingsteken met informatie over hoe u het apparaat beter kunt gebruiken

Symbolen op het laadapparaat

 Deze lader maakt deel uit van X 20 V Team

 Let op!

 Lees vóór het laden de gebruiksaanwijzing.

 Het laadapparaat is enkel voor een gebruik in ruimtes geschikt.

 Zekering van het apparaat.

 Beschermniveau II (Dubbele isolatie).

 Machines horen niet bij huishoudelijk afval thuis.

 Verklikkers (led) op lader.

Veiligheidsaanwijzingen voor de acculader

 Let op! Om risico op een elektrische schok, lichamelijk letsel en brandgevaar te voorkomen, dient u bij het ge-

bruik van elektrische apparaten de volgende elementaire veiligheidsmaatregelen in acht te nemen:

- Houd kinderen onder toezicht om ervoor te zorgen dat ze niet met het apparaat spelen.
- **De lader mag enkel accu's van de reeks (Parkside) X 20 V Team laden.** Het laden van andere accu's leidt tot brand- en ontploffingsgevaar.
- **Gebruik geen defecte laders en open de lader nooit zelf. Controleer voor elk gebruik de lader, het netsnoer en de stekker. Laat een defect apparaat alleen door een gekwalificeerd vakman en alleen met originele reserveonderdelen repareren.** Dit voorkomt gevaren en de veiligheid van het apparaat blijft gehandhaafd.
- **Let erop dat de netspanning overeenstemt met de gegevens van het typeplaatje op de acculader.** Er bestaat gevaar voor een elektrische schok.
- **Houd de acculader zilver en uit de buurt van vocht en regen. Gebruik de acculader nooit in de openlucht.** Door vervuiling en het binnendringen van water vergroot het gevaar voor een elektrische schok.
- **Vermijd mechanische beschadigingen van de acculader.** Zij kunnen tot kortsluiting leiden.
- **De lader mag niet worden gebruikt op of nabij brandbare oppervlakken (bijv. papier, textiel).** Er bestaat brandgevaar wegens de verwarming die bij het laden optreedt.
- **Als het netsnoer van dit apparaat beschadigd is, moet het worden**

vervangen door de fabrikant of diens onderhoudsvertegenwoordiger of een vergelijkbaar gekwalificeerd persoon om gevaren te voorkomen.

- Probeer nooit om niet-oplaadbare batterijen op te laden met de lader.
- **Om het risico op een elektrische schok te reduceren, dient u de stekker van de lader uit het stopcontact te trekken alvorens het apparaat te reinigen.**
- **Gebruik geen toebehoren dat niet door PARKSIDE is aanbevolen.** Dit kan namelijk leiden tot elektrische schok of brand.

Laadproces

 **Stel de accu niet bloot aan extreme omstandigheden zoals hitte en schokken. Er bestaat een risico op ver-**

**wondingen door lekken-
de elektrolytoplossing!**
Spoel bij contact met de ogen of huid de desbetreffende plek met water of neutralisator en raadpleeg een arts.

 **Laad de accu uitsluitend in droge ruimtes op. De buitenkant van de accu moet schoon en droog zijn voordat u de lader aansluit. Er bestaat gevaar voor letsels door elektrische schok.**

 Laad de accu's van de serie (Parkside) X 20 V Team uitsluitend met een lader van de reeks (Parkside) X 20 V Team.

- Laad eerst de accu op voordat u het apparaat voor de eerste maal gebruikt.
- Neem in elk geval de toepasselijke veiligheidsinstructies alsook de milieuvoorschriften en -instructies in acht.

Laadtoestand van de accu controleren

De laadindicator (3) geeft de laadtoestand van de accu (4) aan. Druk op de toets van de laadindicator (2) op de accu. De laadtoestand van de accu wordt aangeduid met de betreffende leds die beginnen te branden.

Drie leds branden (rood, oranje en groen):

Accu geladen

Twee leds branden (rood en oranje):

Accu gedeeltelijk geladen

Eén led brandt (rood):

Accu moet worden geladen

i Laad de accu (4) op wanneer alleen nog de rode led van de laadindicator (3) brandt.

Accu opladen

i Laat een opgewarmde accu eerst afkoelen voordat u hem oplaadt. Laad de

accu (4) op wanneer alleen nog de rode led van de laadindicator (3) brandt.

i De lader heeft een ventilator voor koeling.

1. Neem indien nodig de accu (4) uit het apparaat.
2. Schuif de accu (4) in de laad-schacht van de lader (5).
3. Sluit de lader (5) aan op een stopcontact.
4. Na het laden, koppelt u de lader (5) los van het elektriciteitsnet.
5. Trek de accu (4) uit de lader (5).

Overzicht van de LED-controleindicaties op de lader:

Groene LED (6) brandt zonder geplaatste accu:

lader gereed voor gebruik.

Groene LED (6) brandt:

accu is geladen.

Rode LED (7) brandt:

accu wordt opgeladen.

Rode LED (7) knippert:

accu oververhit

Rode (7) + groene (6) LED knipperen:
accu defect

Bewaring

Bewaar het apparaat op een droge en stofvrije plaats en buiten het bereik van kinderen.

Wandbevestiging apparaat (optioneel)

U kunt de lader (5) ook aan de wand bevestigen.

- Breng twee schroeven op een afstand van 102 mm met behulp van pluggen op de gewenste positie van een wand.
- De diameter van de schroefkop moet tussen 7 - 9 mm bedragen.
- Laat de schroefkoppen met een afstand van ca. 10 mm tot de wand uitsteken.
- U kunt de lader (5) met de openingen van de muurbeugel aan de twee schroeven

bevestigen en de lader tot aan de aanslag naar beneden trekken.



Zorg er tijdens het boren voor dat u geen nutsleidingen raakt. Gebruik geschikte detectoren om ze op te sporen of haal er een installatieplan als hulp bij. Contact met elektrische leidingen kan leiden tot een elektrische schok en brand, contact met een gasleiding kan leiden tot een ontploffing. Beschadiging van een waterleiding kan leiden tot materiële schade en een elektrische schok.

Reiniging

Reinig de lader met een droge doek of met een borsteltje. Gebruik geen water of metalen voorwerpen.

Onderhoud

Het apparaat is onderhoudsvrij.

Afval/ milieubescherming

Neem de accu uit het apparaat en lever het apparaat, de accu en verpakking in voor een milieuvriendelijke verwerking.



Elektrische apparaten horen niet thuis bij het huisvuil. Het pictogram van de doorgekruiste vuilnisbak betekent dat dit product aan het einde van zijn levensduur niet met het huisvuil mag worden weggegooid.

Richtlijn 2012/19/EU betreffende afgedankte elektrische en elektronische apparatuur: Consumenten zijn wettelijk verplicht elektrische en elektronische apparatuur aan het eind van de levensduur op milieuvriendelijke wijze te recycleren.

Op die manier wordt milieuvriendelijke en grondstofbesparende recycling gewaarborgd. Afhankelijk van de omzetting in nationaal recht, hebt u de volgende mogelijkheden:

- retourneren naar een verkooppunt,
- aan een officieel inzamel-punt inleveren,
- retourneren naar de fabrikant/distributeur.

Dit is niet van toepassing op accessoires die bij oude apparaten zijn gevoegd en hulpmiddelen zonder elektrische bestanddelen.



Werp de accu niet bij het huisvuil, in het vuur (ontploffingsgevaar) of in het water. Beschadigde accu's kunnen het milieu en uw gezondheid schaden als er giftige dampen of vloeistoffen ontsnappen.

Voer accu's af volgens de plaatselijke voorschriften. Defecte of gebruikte accu's moeten volgens richtlijn

2006/66/EG gerecycled worden. Breng accu's binnen bij een inzamelpunt voor oude accu's, waar ze voor milieuvriendelijke recyclage worden verwerkt. Vraag hiervoor raad bij uw plaatselijke afvalmaatschappij of bij ons servicecenter.

Voer accu's in ontladen toestand af. We raden aan om de polen af te dekken met tape ter bescherming tegen kortsluiting. Open de accu niet.

Garantie

Geachte cliënte, geachte klant, U krijgt op dit apparaat 3 jaar garantie, te rekenen vanaf de datum van aankoop.

Ingeval van gebreken aan dit product heeft u tegenover de verkoper van het product wettelijke rechten. Deze wettelijke rechten worden door onze hierna beschreven garantie niet beperkt.

Garantievoorwaarden

De garantietermijn begint met de datum van aankoop. Gelieve de originele kassabon goed te bewaren. Dit document wordt als bewijs van de aankoop benodigd.

Indien er zich binnen drie jaar, te rekenen vanaf de datum van aankoop van dit product, een materiaal- of fabricagefout voordoet, wordt het product door ons – naar onze keuze – voor u gratis gerepareerd of vervangen. Deze garantievergoeding stelt voorop dat binnen de termijn van drie jaar het defecte apparaat en het bewijs van aankoop (kassabon) voorgelegd en dat schriftelijk kort beschreven wordt, waarin het gebrek bestaat en wanneer het zich voorgedaan heeft.

Als het defect door onze garantie gedekt is, krijgt u het gerepareerde of een nieuw product terug. Met herstelling of uitwisseling van het product begint er geen nieuwe garantietermijnperiode.

Garantieperiode en wettelijke kwaliteitsgarantie

De garantieperiode wordt door de garantievergoeding niet verlengd. Dit geldt ook voor vervangen en gerepareerde onderdelen. Eventueel al bij de aankoop bestaande beschadigingen en gebreken moeten onmiddellijk na het uitpakken gemeld worden. Na het verstrijken van de garantieperiode tot stand komende reparaties worden tegen verplichte betaling van de kosten uitgevoerd.

Omvang van de garantie

Het apparaat werd volgens strikte kwaliteitsrichtlijnen zorgvuldig geproduceerd en vóór aflevering nauwgezet getest.

De garantievergoeding geldt voor materiaal- of fabricagefouten. Deze garantie is niet van toepassing op productonderdelen, die aan een normale slijtage blootgesteld zijn en daarom als aan slijtage onderhevige onderdelen beschouwd kunnen worden of op beschadigingen

aan breekbare onderdelen. Deze garantie valt weg wanneer het product beschadigd, niet oordeelkundig gebruikt of niet onderhouden werd. Voor een vakkundig gebruik van het product dienen alle in de gebruiksaanwijzing vermelde aanwijzingen nauwgezet in acht genomen te worden. Gebruiksdoeleinden en handelingen, die in de gebruiksaanwijzing afgeraden worden of waarvoor gewaarschuwd wordt, dienen onvoorwaardelijk vermeden te worden. Het product is uitsluitend voor het privé- en niet voor het commerciële gebruik bestemd. Bij een verkeerde of onoordeelkundige behandeling, toepassing van geweld en bij ingrepen, die niet door het door ons geautoriseerde servicefiliaal doorgevoerd werden, valt de garantie weg.

Afhandeling ingeval van garantie

Gelieve aan de volgende aanwijzingen gevolg te geven om

een snelle behandeling van uw verzoek te garanderen:

- Gelieve voor alle aanvragen de kassabon en het artikelnummer (IAN 418060_2210) als bewijs van de aankoop klaar te houden.
- Gelieve het artikelnummer uit het typeplaatje.
- Indien er zich functiefouten of andere gebreken voordien, contacteert u in eerste instantie de hierna vernoemde serviceafdeling **telefonisch** of per **e-mail**. U krijgt dan bijkomende informatie over de afhandeling van uw klacht.
- Een als defect geregistreerd product kunt u, na overleg met onze klantenservice, mits toevoeging van het bewijs van aankoop (kassabon) en de vermelding, waarin het gebrek bestaat en wanneer het zich voorgedaan heeft, voor u franco naar het u medegedeelde serviceadres zenden. Om problemen bij

de acceptatie en extra kosten te vermijden, maakt u onvoorwaardelijk uitsluitend gebruik van het adres, dat u medegedeeld wordt. Zorg ervoor dat de verzending niet ongefrankeerd, als volumegoed, per expresse of via een andere speciale verzendingswijze plaatsvindt. Gelieve het apparaat met inbegrip van alle bij de aankoop bijgeleverde accessoires in te zenden en voor een voldoende veilige transportverpakking te zorgen.

Reparatieservice

U kunt reparaties, die niet onder de garantie vallen, tegen berekening door ons servicefiliaal laten doorvoeren. Zij maakt graag voor u een kostenraming op. Wij kunnen uitsluitend apparaten behandelen, die voldoende verpakt en gefrankeerd ingezonden werden.

Opgelet: Gelieve uw apparaat gereinigd en met een aanwij-

zing op het defect naar ons servicefiliaal te zenden. Ongefrankeerd – als volume-goed, per expresse of via een andere speciale verzendingswijze – ingezonden apparaten worden niet geaccepteerd. De afvalverwerking van uw defecte ingezonden apparaten voeren wij gratis door.

Service-Center

NL Service Nederland

Tel.: 0800 0249630

E-Mail: grizzly@lidl.nl

IAN 418060_2210

BE Service België

Tel.: 0800 12089

E-Mail: grizzly@lidl.be

IAN 418060_2210

Importeur

Gelieve in acht te nemen dat het volgende adres geen serviceadres is. Contacteer in eerste instantie het hoger vermelde servicecenter.

Grizzly Tools GmbH & Co. KG

Stockstädter Straße 20
DE-63762 Großostheim
DUITSLAND

www.grizzlytools.de

Reserveonderdelen

**Reserveonderdelen en accessoires verkrijgt u op
www.grizzlytools.shop**

Ondervindt u problemen bij het orderproces, gebruik dan het contact-formulier. Bij andere vragen neemt u contact op met het "Service-Center" (zie pag. 35).

Lader	PLG 20 C3, EU	80001355
	PLG 20 C3, UK	80001356
Accu	PAP 20 B1, 2,0 Ah	80001156
	PAP 20 B3, 4,0 Ah	80001157

Inhalt

Einleitung	37	Ladezustand des Akkus prüfen	43
Bestimmungsgemäße Verwendung	38	Akku aufladen	43
Allgemeine Beschreibung	38	Lagerung	44
Übersicht	38	Wandbefestigung Ladegerät.....	44
Technische Daten	38	Reinigung	45
Ladezeiten	39	Wartung	45
Sicherheitshinweise	39	Entsorgung/ Umweltschutz	45
Bildzeichen in der Anleitung	40	Garantie	46
Bildzeichen auf dem Ladegerät.....	40	Reparatur-Service	49
Sicherheitshinweise für das Akkuladegerät	40	Service-Center	49
Ladevorgang	42	Importeur	50
		Ersatzteile/ Zubehör	50
		Original-EG-Konformitäts- erklärung	53

Einleitung

Herzlichen Glückwunsch zum Kauf Ihres neuen Gerätes. Sie haben sich damit für ein hochwertiges Produkt entschieden. Dieses Gerät wurde während der Produktion auf Qualität geprüft und einer Endkontrolle

unterzogen. Die Funktionsfähigkeit Ihres Gerätes ist somit sichergestellt.



Die Betriebsanleitung ist Bestandteil dieses Produkts. Sie enthält wichtige Hinweise für Sicherheit, Gebrauch und Entsor-

gung. Machen Sie sich vor der Benutzung des Produkts mit allen Bedien- und Sicherheitshinweisen vertraut. Benutzen Sie das Produkt nur wie beschrieben und für die angegebenen Einsatzbereiche. Bewahren Sie die Anleitung gut auf und händigen Sie alle Unterlagen bei Weitergabe des Produkts an Dritte mit aus.

Bestimmungsgemäße Verwendung

Das Ladegerät ist in Verbindung mit Akkus der Serie (PARKSIDE) X 20 V Team zu benutzen. Jede andere Verwendung kann zu Schäden am Gerät führen und eine ernsthafte Gefahr für den Benutzer darstellen. Dieses Gerät ist nicht zur gewerblichen Nutzung geeignet. Bei gewerblichem Einsatz erlischt die Garantie. Der Hersteller haftet nicht für Schäden, die durch bestimmungswidrigen Gebrauch oder falsche Bedienung verursacht wurden.

Allgemeine Beschreibung



Die Abbildungen finden Sie auf der vorderen Ausklappseite.

A Übersicht

- 1 Entriegelungstaste
- 2 Taste zur Ladezustandsanzeige
- 3 Ladezustandsanzeige
- 4 Akku
- 5 Ladegerät
- 6 Kontrollanzeige - Grün
- 7 Kontrollanzeige - Rot



Der Akku ist nicht im Lieferumfang enthalten.

Technische Daten

Ladegerät PLG 20 C3

Eingangsspannung 230-240 V~
 Eingangswechselstromfrequenz 50 Hz
 Leistungsaufnahme. 120 W
 Ausgangsspannung 21,5 V==

Ausgangsleistung96,75 W
 Ausgangsstrom4,5 A
 Schutzklasse□ II
 Gerätesicherung T3.15A

Ladegerät

PLG 20 C3

i Der Akku erreicht erst nach mehrmaligem Laden seine volle Kapazität.

Akkus	PAP 20 A1 PAP 20 B1	45 Min
	PAP 20 A3 PAP 20 B3	60 Min
	Smart PAPS 204 A1	60 Min
	Smart PAPS 208 A1	150 Min

Ladezeiten

Das Gerät ist Teil der Serie (Parkside) X 20 V TEAM und kann mit Akkus der (Parkside) X 20 V TEAM Serie betrieben werden.

Wir empfehlen Ihnen, dieses Gerät ausschließlich mit folgenden Akkus zu betreiben: PAP 20 B1, PAP 20 B3, Smart PAPS 204 A1, Smart PAPS 208 A1.

Sicherheitshinweise

Dieses Gerät kann von Kindern ab 8 Jahren und darüber sowie von Personen mit verringerten physischen, sensorischen oder mentalen Fähigkeiten oder Mangel an Erfahrung und Wissen benutzt werden, wenn sie beaufsichtigt oder bezüglich des sicheren Gebrauchs des Gerätes unterwiesen wurden und die daraus resultierenden Gefahren verstehen. Kinder dürfen nicht mit dem

Gerät spielen. Reinigung und Benutzer-Wartung dürfen nicht von Kindern ohne Beaufsichtigung durchgeführt werden.

Bildzeichen in der Anleitung

 **Gefahrenzeichen mit Angaben zur Verhütung von Personen- oder Sachschäden**

 **Gefahrenzeichen mit Angaben zur Verhütung von Personenschäden durch einen elektrischen Schlag**

 Hinweiszeichen mit Informationen zum besseren Umgang mit dem Gerät

Bildzeichen auf dem Ladegerät



Dieses Gerät ist Teil des X 20 V TEAM.

 **Achtung!**

 Lesen Sie die Betriebsanleitung aufmerksam durch.

 Nur für den Gebrauch in Innenräumen

 T3.15A Gerätesicherung

 Schutzklasse II (Doppelisolierung)

 Elektrogeräte gehören nicht in den Hausmüll.

 Kontrollanzeigen (LED) Ladegerät

Sicherheitshinweise für das Akkuladegerät

 **Achtung! Beim Gebrauch von Elektrogeräten sind zum Schutz gegen elektrischen Schlag, Verletzungs- und Brandgefahr folgende grundsätzliche Sicher-**

heitsmaßnahmen zu beachten:

- Kinder müssen beaufsichtigt werden, um sicherzustellen, dass sie nicht mit dem Gerät spielen.
- **Das Ladegerät darf nur Akkus der Serie (PARKSIDE) X 20 V Team laden.** Das Laden anderer Akkus führt zu Brand- und Explosionsgefahr.
- **Benutzen Sie ein defektes Ladegerät nicht und öffnen Sie es nicht selbst. Überprüfen Sie vor jeder Benutzung Ladegerät, Kabel und Stecker. Lassen Sie ein defektes Gerät nur von qualifiziertem Fachpersonal und nur mit Original-Ersatzteilen reparieren.** Damit werden Gefährdungen vermieden und die Sicherheit des Gerätes bleibt erhalten.
- **Achten Sie darauf, dass die Netzspannung mit den Angaben des Typenschildes auf dem Ladegerät übereinstimmt.** Es besteht die Gefahr eines elektrischen Schlags.
- **Halten Sie das Ladegerät sauber und fern von Nässe und Regen. Benutzen Sie das Ladegerät niemals im Freien.** Verschmutzungen und das Eindringen von Wasser erhöhen das Risiko eines elektrischen Schlags.
- **Vermeiden Sie mechanische Beschädigungen des Ladegerätes.** Sie können zu inneren Kurzschlüssen führen.
- **Das Ladegerät darf nicht auf oder in der Nähe von brennbarem Untergrund (z. B. Papier, Textilien) betrieben werden.** Es besteht Brandgefahr wegen der

beim Laden auftretenden Erwärmung.

- **Wenn die Anschlussleitung dieses Gerätes beschädigt wird, muss sie durch den Hersteller oder seinen Kundendienst oder eine ähnlich qualifizierte Person ersetzt werden, um Gefährdungen zu vermeiden.**
- Laden Sie in dem Ladegerät keine nicht-wiederaufladbaren Batterien auf.
- **Um das Risiko eines elektrischen Schlags zu reduzieren, ziehen Sie den Stecker des Ladegeräts aus der Steckdose heraus, bevor Sie es reinigen.**
- **Verwenden Sie kein Zubehör, welches nicht von PARKSIDE empfohlen wurde.** Dies kann zu elektrischem Schlag oder Feuer führen.

Ladevorgang



Setzen Sie den Akku nicht extremen Bedingungen wie Wärme und Stoß aus. Es besteht Verletzungsgefahr durch auslaufende Elektrolytlösung! Spülen Sie bei Augen- oder Hautkontakt die betroffenen Stellen mit Wasser oder Neutralisator und suchen Sie einen Arzt auf.



Laden Sie den Akku nur in trockenen Räumen auf. Die Außenfläche des Akkus muss sauber und trocken sein, bevor Sie das Ladegerät anschließen. Es besteht die Gefahr von Verletzungen durch Stromschlag.



Laden Sie Akkus der Serie (PARKSIDE) X 20 V Team nur mit einem Ladegerät der Serie (PARKSIDE) X 20 V Team auf.

- Laden Sie den Akku vor dem ersten Gebrauch auf.
- Beachten Sie in jedem Falle die jeweils gültigen Sicherheitshinweise sowie Bestimmungen und Hinweise zum Umweltschutz.

Ladezustand des Akkus prüfen

Die Ladezustandsanzeige (3) signalisiert den Ladezustand des Akkus (4). Drücken Sie die Taste zur Ladezustandsanzeige (2) am Akku. Der Ladezustand des Akkus wird durch Aufleuchten der entsprechenden LED-Leuchte angezeigt.

3 LEDs leuchten (rot, orange und grün): Akku geladen

2 LEDs leuchten (rot und orange): Akku teilweise geladen

1 LED leuchtet (rot): Akku muss geladen werden

i Laden Sie den Akku (4) auf, wenn nur noch die rote LED der Ladezustandsanzeige (3) leuchtet.

Akku aufladen

i Lassen Sie einen erwärmten Akku vor dem Laden abkühlen. Laden Sie den Akku (4) auf, wenn nur noch die rote LED der Ladezustandsanzeige (3) leuchtet.

i Das Ladegerät verfügt über einen Ventilator zur Kühlung.

1. Nehmen Sie gegebenenfalls den Akku (4) aus dem Gerät.
2. Schieben Sie den Akku (4) in den Ladeschacht des Ladegerätes (5).
3. Schließen Sie das Ladegerät (5) an eine Steckdose an.
4. Nach erfolgtem Ladevorgang trennen Sie das Ladegerät (5) vom Netz.
5. Ziehen Sie den Akku (4) aus dem Ladegerät (5).

Übersicht der LED-Kontrollanzeigen auf dem Ladegerät:

Grüne LED (6) leuchtet ohne eingesetzten Akku: Ladegerät

betriebsbereit.

Grüne LED (6) leuchtet:

Akku ist geladen.

Rote LED (7) leuchtet: Akku lädt.

Rote LED (7) blinkt: Übertemperatur

Rote (7) und grüne LED (6) blinken: Akku defekt

Lagerung

Bewahren Sie das Gerät an einem trockenen und staubgeschützten Ort auf, und außerhalb der Reichweite von Kindern.

Wandbefestigung

Ladegerät (optional)

Sie können das Ladegerät (5) auch an der Wand befestigen.

- Bringen Sie zwei Schrauben im Abstand von 102 mm mit Hilfe von Dübeln an der Wunschposition einer Wand an.

- Der Schraubenkopf kann einen Durchmesser von 7 - 9 mm haben.
- Lassen Sie die Schraubenköpfe mit ca. 10 mm Abstand zur Wand hervorste- hen.
- Sie können das Ladegerät (5) mit den Öffnungen der Wandhalterung an die bei- den Schrauben ansetzen und das Ladegerät auf Anschlag nach unten ziehen.



Achten Sie beim Bohren darauf, keine Versorgungsleitungen zu beschädigen. Verwenden Sie geeignete Suchgeräte, um diese aufzuspüren oder nehmen Sie einen Installationsplan zu Hilfe. Kontakt mit Elektroleitungen kann zu elektrischem Schlag und Feuer, Kontakt einer Gasleitung zur Explosion führen. Beschädigung einer Wasserleitung kann zu Sachbeschädigung und elektrischem Schlag führen.

Reinigung

Reinigen Sie das Ladegerät mit einem trockenen Tuch oder mit einem Pinsel. Verwenden Sie kein Wasser oder metallische Gegenstände.

Wartung

Das Gerät ist wartungsfrei.

Entsorgung/ Umweltschutz

Nehmen Sie den Akku aus dem Gerät und führen Sie Gerät, Akku und Verpackung einer umweltgerechten Wiederverwertung zu.



Elektrogeräte gehören nicht in den Hausmüll.

Das Symbol der durchgestrichenen Mülltonne bedeutet, dass dieses Produkt am Ende der Nutzungszeit nicht über den Haushaltsmüll entsorgt werden darf.

Richtlinie 2012/19/EU über Elektro- und Elektronik-Altgeräte: Verbraucher sind gesetzlich dazu verpflichtet, Elektro- und Elektronikgeräte am Ende ihrer Lebensdauer einer umweltgerechten Wiederverwertung zuzuführen. Auf diese Weise wird eine umwelt- und ressourcenschonende Verwertung sichergestellt.

Je nach Umsetzung in nationales Recht können Sie folgende Möglichkeiten haben:

- an einer Verkaufsstelle zurückgeben,
- an einer offiziellen Sammelstelle abgeben,
- an den Hersteller/Inverkehrbringer zurücksenden.

Nicht betroffen sind den Altgeräten beigelegte Zubehörteile und Hilfsmittel ohne Elektrobestandteile.

Zusätzliche Entsorgungshinweise für Deutschland nach Elektro- und Elektronikgerätegesetz:

Das Gerät ist bei eingerichteten Sammelstellen, Wertstoffhöfen oder Entsor-

gungsbetrieben abzugeben. Zudem sind Verreiber von Elektro- und Elektronikgeräten sowie Verreiber von Lebensmitteln zur Rücknahme verpflichtet. LIDL bietet Ihnen Rückgabemöglichkeiten direkt in den Filialen und Märkten an. Rückgabe und Entsorgung sind für Sie kostenfrei.

Beim Kauf eines Neugerätes haben Sie das Recht, ein entsprechendes Altgerät unentgeltlich zurückzugeben.

Zusätzlich haben Sie die Möglichkeit, unabhängig vom Kauf eines Neugerätes, unentgeltlich (bis zu drei) Altgeräte abzugeben, die in keiner Abmessung größer als 25 cm sind.

Bitte entnehmen Sie vor der Rückgabe Batterien oder Akkumulatoren, die nicht vom Altgerät umschlossen sind, sowie Lampen, die zerstörungsfrei entnommen werden können und führen diese einer separaten Sammlung zu.



Werfen Sie den Akku nicht in den Hausmüll,

ins Feuer (Explosionsgefahr) oder ins Wasser. Beschädigte Akkus können der Umwelt und ihrer Gesundheit schaden, wenn giftige Dämpfe oder Flüssigkeiten austreten.

Entsorgen Sie Akkus nach den lokalen Vorschriften. Defekte oder verbrauchte Akkus müssen gemäß Richtlinie 2006/66/EG recycelt werden. Geben Sie Akkus an einer Altbatteriesammelstelle ab, wo sie einer umweltgerechten Wiederverwertung zugeführt werden. Fragen Sie hierzu Ihren lokalen Müllentsorger oder unser Service-Center. Entsorgen Sie Akkus im entladenen Zustand. Wir empfehlen die Pole mit einem Klebestreifen zum Schutz vor einem Kurzschluss abzudecken. Öffnen Sie den Akku nicht.

Garantie

Sehr geehrte Kundin, sehr geehrter Kunde, Sie erhalten auf dieses Gerät

3 Jahre Garantie ab Kaufdatum. Im Falle von Mängeln dieses Produkts stehen Ihnen gegen den Verkäufer des Produkts gesetzliche Rechte zu. Diese gesetzlichen Rechte werden durch unsere im Folgenden dargestellte Garantie nicht eingeschränkt.

Garantiebedingungen

Die Garantiefrist beginnt mit dem Kaufdatum. Bitte bewahren Sie den Original Kassenbon gut auf. Diese Unterlage wird als Nachweis für den Kauf benötigt.

Tritt innerhalb von drei Jahren ab dem Kaufdatum dieses Produkts ein Material- oder Fabrikationsfehler auf, wird das Produkt von uns – nach unserer Wahl – für Sie kostenlos repariert oder ersetzt. Diese Garantieleistung setzt voraus, dass innerhalb der Drei-Jahres-Frist das defekte Gerät und der Kaufbeleg (Kassenbon) vorgelegt und schriftlich kurz beschrieben wird, worin der

Mangel besteht und wann er aufgetreten ist.

Wenn der Defekt von unserer Garantie gedeckt ist, erhalten Sie das reparierte oder ein neues Produkt zurück.

Mit Reparatur oder Austausch des Produkts beginnt kein neuer Garantiezeitraum.

Garantiezeit und gesetzliche Mängelansprüche

Die Garantiezeit wird durch die Gewährleistung nicht verlängert. Dies gilt auch für ersetzte und reparierte Teile. Eventuell schon beim Kauf vorhandene Schäden und Mängel müssen sofort nach dem Auspacken gemeldet werden. Nach Ablauf der Garantiezeit anfallende Reparaturen sind kostenpflichtig.

Garantieumfang

Das Gerät wurde nach strengen Qualitätsrichtlinien sorgfältig produziert und vor Anlieferung gewissenhaft geprüft. Die Garantieleistung gilt für

Material- oder Fabrikationsfehler. Diese Garantie erstreckt sich nicht auf Produktteile, die normaler Abnutzung ausgesetzt sind und daher als Verschleißteile angesehen werden können oder für Beschädigungen an zerbrechlichen Teilen.

Diese Garantie verfällt, wenn das Produkt beschädigt, nicht sachgemäß benutzt oder nicht gewartet wurde. Für eine sachgemäße Benutzung des Produkts sind alle in der Betriebsanleitung aufgeführten Anweisungen genau einzuhalten. Verwendungszwecke und Handlungen, von denen in der Betriebsanleitung abgeraten oder vor denen gewarnt wird, sind unbedingt zu vermeiden. Das Produkt ist lediglich für den privaten und nicht für den gewerblichen Gebrauch bestimmt. Bei missbräuchlicher und unsachgemäßer Behandlung, Gewaltanwendung und bei Eingriffen, die nicht von unserer autorisierten Service-Niederlassung vorgenommen wurden, erlischt die Garantie.

Abwicklung im Garantiefall

Um eine schnelle Bearbeitung Ihres Anliegens zu gewährleisten, folgen Sie bitte den folgenden Hinweisen:

- Bitte halten Sie für alle Anfragen den Kassenbon und die Identifikationsnummer (IAN 418060_2210) als Nachweis für den Kauf bereit.
- Die Artikelnummer entnehmen Sie bitte dem Typenschild, einer Gravur, auf dem Titelblatt Ihrer Anleitung (unten links) oder als Aufkleber auf der Rück- oder Unterseite.
- Sollten Funktionsfehler oder sonstige Mängel auftreten, kontaktieren Sie zunächst die nachfolgend benannte Serviceabteilung **telefonisch** oder per **E-Mail**. Sie erhalten dann weitere Informationen über die Abwicklung Ihrer Reklamation.
- Ein als defekt erfasstes Produkt können Sie, nach Rücksprache mit unserem Kundenservice, unter Beifügung des Kaufbelegs (Kassenbons)

und der Angabe, worin der Mangel besteht und wann er aufgetreten ist, für Sie portofrei an die Ihnen mitgeteilte Service-Anschrift übersenden. Um Annahmeprobleme und Zusatzkosten zu vermeiden, benutzen Sie unbedingt nur die Adresse, die Ihnen mitgeteilt wird. Stellen Sie sicher, dass der Versand nicht unfrei, per Sperrgut, Express oder sonstiger Sonderfracht erfolgt. Senden Sie das Gerät bitte inkl. aller beim Kauf mitgelieferten Zubehörteile ein und sorgen Sie für eine ausreichend sichere Transportverpackung.

Reparatur-Service

Sie können Reparaturen, **die nicht der Garantie unterliegen**, gegen Berechnung von unserer Service-Niederlassung durchführen lassen. Sie erstellt Ihnen gerne einen Kostenvorschlag. Wir können nur Geräte bearbeiten, die ausreichend

verpackt und frankiert eingesandt wurden.

Achtung: Bitte senden Sie Ihr Gerät gereinigt und mit Hinweis auf den Defekt an unsere Service-Niederlassung. Nicht angenommen werden unfrei - per Sperrgut, Express oder mit sonstiger Sonderfracht - eingeschickte Geräte. Die Entsorgung Ihrer defekten, eingesendeten Geräte führen wir kostenlos durch.

Service-Center

DE Service Deutschland
Tel.: 0800 54 35 111
E-Mail: grizzly@lidl.de
IAN 418060_2210

AT Service Österreich
Tel.: 0800 44 77 44
E-Mail: grizzly@lidl.at
IAN 418060_2210

CH Service Schweiz
Tel.: 0800 56 44 33
E-Mail: grizzly@lidl.ch
IAN 418060_2210

Importeur

Bitte beachten Sie, dass die folgende Anschrift keine Serviceanschrift ist.

Kontaktieren Sie zunächst das oben genannte Service-Center.

**Grizzly Tools
GmbH & Co. KG,**
Stockstädter Straße 20,
DE-63762 Großostheim
www.grizzlytools.de

Ersatzteile/Zubehör

**Ersatzteile und Zubehör erhalten Sie unter
www.grizzlytools.shop**

Sollten Sie Probleme mit dem Bestellvorgang haben, verwenden Sie bitte das Kontaktformular. Bei weiteren Fragen wenden Sie sich an das „Service-Center“ (siehe Seite 49).

Ladegerät	PLG 20 C3, EU	80001355
	PLG 20 C3, UK	80001356
Akku	PAP 20 B1, 2,0 Ah	80001156
	PAP 20 B3, 4,0 Ah	80001157

FR

BE

Traduction de la déclaration de conformité CE originale

Nous certifions par la présente que le
Chargeur, de construction PLG 20 C3
Numéro de série 000001 – 210500

est conforme aux directives UE actuellement en vigueur :

**2014/30/EU • 2014/35/EU
2011/65/EU* & (EU) 2015/863**

En vue de garantir la conformité les normes harmonisées
ainsi que les normes et décisions nationales suivantes ont été
appliquées :

**EN 60355-1:2012/A15:2021 • EN 60335-2-29:2021/A1:2021
EN 62233:2008 • EN IEC 63000:2018
EN IEC 55014-1:2021 • EN IEC 55014-2:2021
EN IEC 61000-3-2:2019/A1:2021 • EN 61000-3-3:2013/A2:2021**

Le fabricant assume seul la responsabilité d'établir la présente
déclaration de conformité (23)**:

CE Grizzly Tools
GmbH & Co. KG
Stockstädter Straße 20
63762 Großostheim
Germany, 20.05.2023



Christian Frank
Chargé de
documentation-

* L'objet de la déclaration décrit ci-dessus est conforme aux dispositions de la directive 2011/65/UE du Parlement Européen et du Conseil du 8 juin 2011 sur la limitation de l'utilisation de certaines substances dangereuses dans les équipements électriques et électroniques.

** Les deux derniers chiffres de l'année dans laquelle le marquage CE a été fixé

(NL)

(BE)

Vertaling van de originele CE-conformiteitsverklaring

Hiermede bevestigen wij dat de
Lader, bouwserie PLG 20 C3
Serienummer 000001 – 210500

is overeenkomstig met de hierna volgende, van toepassing zijnde EU-richtlijnen:

**2014/30/EU • 2014/35/EU
2011/65/EU* & (EU) 2015/863**

Om de overeenstemming te waarborgen, werden de hierna volgende, in overeenstemming gebrachte normen en nationale normen en bepalingen toegepast:

**EN 60355-1:2012/A15:2021 • EN 60335-2-29:2021/A1:2021
EN 62233:2008 • EN IEC 63000:2018
EN IEC 55014-1:2021 • EN IEC 55014-2:2021
EN IEC 61000-3-2:2019/A1:2021 • EN 61000-3-3:2013/A2:2021**

De exclusieve verantwoordelijkheid voor de uitgifte van deze conformiteitsverklaring (23)** wordt gedragen door de fabrikant:

CE Grizzly Tools
GmbH & Co. KG
Stockstädter Straße 20
63762 Großostheim
Germany, 20.05.2023



Christian Frank
Documentatiegelastigde

* Het hierboven beschreven voorwerp van de verklaring voldoet aan de voorschriften van de richtlijn 2011/65/EU van het Europese Parlement en van de Raad van 8 juni 2011 inzake beperking van het gebruik van bepaalde gevaarlijke stoffen in elektrische en elektronische apparaten.

** De beide laatste cijfers van het jaar waarin de CE-markering werd aangebracht.



Original-EG- Konformitätserklärung

Hiermit bestätigen wir, dass das
Akku-Ladegerät, Baureihe PLG 20 C3
Seriennummer 000001 – 210500

folgenden einschlägigen EU-Richtlinien in ihrer jeweils gültigen Fassung entspricht:

**2014/30/EU • 2014/35/EU
2011/65/EU* & (EU) 2015/863**

Um die Übereinstimmung zu gewährleisten, wurden folgende harmonisierte Normen sowie nationale Normen und Bestimmungen angewendet:

**EN 60355-1:2012/A15:2021 • EN 60335-2-29:2021/A1:2021
EN 62233:2008 • EN IEC 63000:2018
EN IEC 55014-1:2021 • EN IEC 55014-2:2021
EN IEC 61000-3-2:2019/A1:2021 • EN 61000-3-3:2013/A2:2021**

Die alleinige Verantwortung für die Ausstellung dieser Konformitätserklärung (23)** trägt der Hersteller:

CE Grizzly Tools
GmbH & Co. KG
Stockstädter Straße 20
63762 Großostheim
Germany, 20.05.2023

Christian Frank
Dokumentations-
bevollmächtigter

* Der oben beschriebene Gegenstand der Erklärung erfüllt die Vorschriften der Richtlinie 2011/65/EU des Europäischen Parlaments und des Rates vom 8. Juni 2011 zur Beschränkung der Verwendung bestimmter gefährlicher Stoffe in Elektro- und Elektronikgeräten.

** Die beiden letzten Ziffern des Jahres, in dem die CE-Kennzeichnung angebracht wurde.

GRIZZLY TOOLS GMBH & CO. KG

Stockstädter Straße 20
63762 Großostheim
GERMANY

Version des informations · Stand van de informatie ·
Stand der Informationen: 02/2023
Ident.-No.: 80002420022023-BE



IAN 418060_2210

BE