



## SDS-PLUS HAMMER DRILL PBH 800 B1

(GB) (IE) (NI)

### SDS-PLUS HAMMER DRILL

User manual

Translation of the original instructions

(FR) (BE)

### PERFORATEUR BURINEUR

Mode d'emploi

Traduction de la notice originale

(NL) (BE)

### BOOR- EN BEITELHAMER

Gebruiksaanwijzing

Vertaling van de oorspronkelijke gebruiksaanwijzing

(DE) (AT) (CH)

### BOHR- UND MEISSELHAMMER

Bedienungsanleitung

Originalbetriebsanleitung

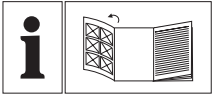





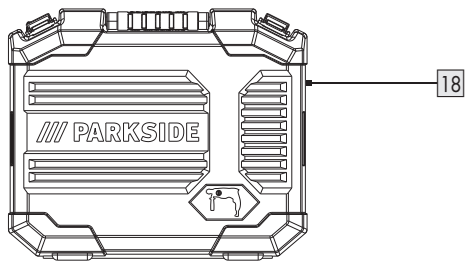
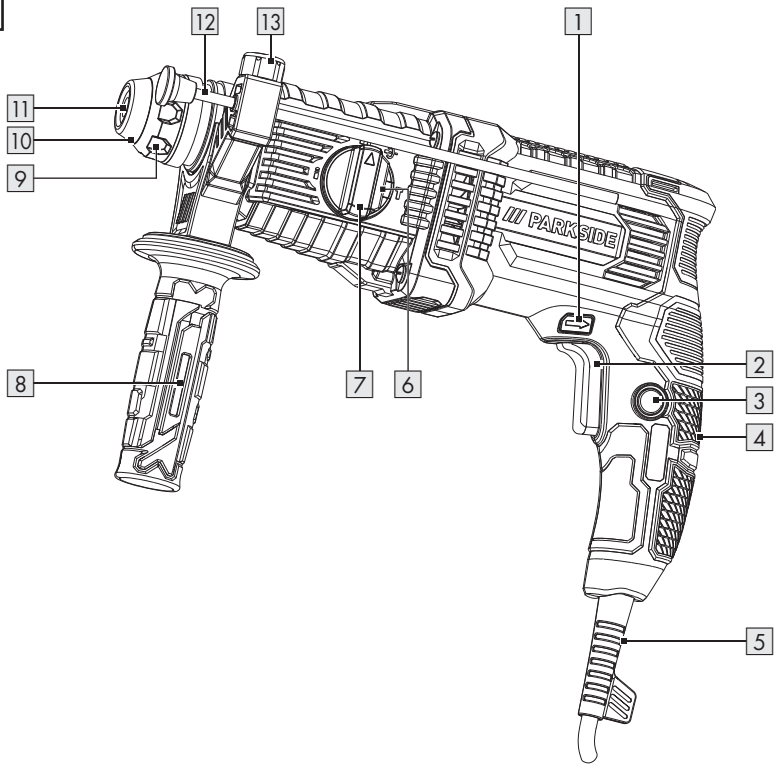















GB/IE/NL	User manual	Page	5
FR/BE	Mode d'emploi	Page	20
NL/BE	Gebruiksaanwijzing	Pagina	36
DE/AT/CH	Bedienungsanleitung	Seite	52

**A**



<b>List of pictograms used</b> .....	Page	6
<b>Introduction</b> .....	Page	7
Intended use .....	Page	7
Scope of delivery .....	Page	7
Description of parts .....	Page	7
Technical data .....	Page	8
<b>Safety instructions</b> .....	Page	9
General power tool safety warnings .....	Page	9
Hammer safety warnings .....	Page	11
Additional safety information .....	Page	12
Behaviour in emergency situations .....	Page	12
Residual risks .....	Page	12
<b>Before use</b> .....	Page	13
Accessories .....	Page	13
<b>Operation</b> .....	Page	13
Adjusting the auxiliary handle .....	Page	13
Installing the depth stop .....	Page	13
Selecting an insert tool .....	Page	14
Tool-changing .....	Page	14
Fitting an SDS tool .....	Page	14
Removing an SDS tool .....	Page	14
Selecting operating mode .....	Page	14
Setting the rotation direction .....	Page	15
Switching on/off .....	Page	15
Adjusting the rotational speed .....	Page	15
<b>Troubleshooting</b> .....	Page	15
<b>Cleaning and maintenance</b> .....	Page	15
Cleaning .....	Page	16
Maintenance .....	Page	16
Repair .....	Page	16
Storage .....	Page	16
Transportation .....	Page	16
<b>Disposal</b> .....	Page	16
<b>Warranty</b> .....	Page	17
Warranty claim procedure .....	Page	17
<b>Service</b> .....	Page	18
<b>EU declaration of conformity</b> .....	Page	19

## List of pictograms used

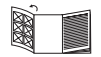
	Read the instruction manual.		Switch off the product and disconnect it from the mains before replacing attachments, cleaning and when not in use.
	<b>DANGER!</b> – Designating a hazard with high risk, which will result in death or severe injury if not avoided (e.g. risk of suffocation)		Drilling
			Hammer drilling
	<b>WARNING!</b> – Designating a hazard with moderate risk, which can result in death or severe injury if not avoided (e.g. risk of electric shock)		Chiselling
			Adjusting chisel position
	<b>CAUTION!</b> – Designating a hazard with low risk, which could result in minor or moderate injury if not avoided (e.g. risk of scalding)		Diameter
			No-load speed
	<b>NOTICE!</b> – Warns of possible damage to property/the product if not avoided (e.g. risk of short circuit)		Wear ear protection!
	Alternating current/voltage		Wear eye protection!
	Symbol for a Protection Class II product		Wear dust protection!
	CE mark indicates conformity with relevant EU directives applicable for this product.	 	Safety information Instructions for use
 	Fold-out page with product illustrations		

# SDS-PLUS HAMMER DRILL

## ● Introduction

We congratulate you on the purchase of your new product. You have chosen a high quality product. The instructions for use are part of the product. They contain important information concerning safety, use and disposal. Before using the product, please familiarise yourself with all of the safety information and instructions for use. Only use the product as described and for the specified applications. If you pass the product on to anyone else, please ensure that you also pass on all the documentation with it.

## ● Intended use

- This product is designed for:
  - hammer drilling into concrete, brickwork and stone
  - light chiselling work
  - drilling into wood, plywood, fiberboard plastic and metal
- The product is not intended to handle heavy drilling works exceeding the maximum drilling capacity (see “Technical data”).
- Always use the correct type of bit and accessories according to the intended use.
- Observe the technical requirements of this product (see “Technical data”) when purchasing and using accessory tools!
- Any other use or modification of the product are considered improper use and can result in hazards such as death, life-threatening injuries and damage.
- The manufacturer is not liable for any damages caused by improper use.

- The product is exclusively intended for domestic use.
- The product is not intended for commercial use or for similar uses.
- Observe all applicable local safety regulations, standards and ordinances. The use of noise emitting power tools may be restricted to certain times by national or local regulations.

## ● Scope of delivery

### **⚠ WARNING!**

- ▶ The product and the packaging are not children’s toys! Children must not play with plastic bags, sheets and small parts! There is a danger of choking and suffocation!

- 1 SDS-Plus hammer drill
- 3 150 mm drill bit 6/8/10 mm with SDS-Plus fitting
- 1 250 mm flat chisel
- 1 Metal depth stop
- 1 Auxiliary handle
- 1 Carrying case
- 1 User manual

## ● Description of parts

Before reading, unfold the page containing the illustrations and familiarise yourself with all functions of the product.

(Fig. A)

- 1** Rotation direction switch
- 2** Switch trigger
- 3** Lock button (for switch trigger **2**)
- 4** Main handle
- 5** Mains cord with mains plug

- 6 Release button (for mode selection knob 7)
- 7 Mode selection knob
- 8 Auxiliary handle
- 9 Locking collar
- 10 Dust protection cap
- 11 SDS-Plus tool holder
- 12 Depth stop
- 13 Depth stop screw
- 14 Flat chisel
- 15 Drill bit 10 mm
- 16 Drill bit 8 mm
- 17 Drill bit 6 mm
- 18 Carrying case

## ● Technical data

<b>SDS-Plus hammer drill</b>	<b>PBH 800 B1</b>
Model numbers	
- VDE plug:	HG10230
- BS plug:	HG10230-BS
Rated voltage:	230 V~, 50 Hz
Rated power:	800 W
Idle speed $n_0$ :	0–1,650 min <sup>-1</sup>
Stroke rate:	0–7,500 min <sup>-1</sup>
Stroke energy:	1.2 joule
Max. drilling capacity Ø:	13 mm for metal 19 mm for concrete/ brick 24 mm for wood
Protection class:	II/□ (double insulation)

## Noise emission value

The measured values have been determined in accordance with EN 62841. The A-rated noise level of the product is typically as follows:

Sound pressure level:	$L_{pA} = 91.9 \text{ dB}$
Uncertainty:	$K_{pA} = 3.0 \text{ dB}$
Sound power level:	$L_{WA} = 99.9 \text{ dB}$
Uncertainty:	$K_{WA} = 3.0 \text{ dB}$

## Total vibration value

Total vibration values (triaxial vector sum) determined in accordance with EN 62841:

Hammer drilling into concrete:	
Main handle:	$a_{h,HD} = 7.820 \text{ m/s}^2$
Uncertainty:	$K = 1.5 \text{ m/s}^2$
Auxiliary handle:	$a_{h,HD} = 8.464 \text{ m/s}^2$
Uncertainty:	$K = 1.5 \text{ m/s}^2$
Chiselling:	
Main handle:	$a_{h,Cheq} = 13.507 \text{ m/s}^2$
Uncertainty:	$K = 1.5 \text{ m/s}^2$
Auxiliary handle:	$a_{h,Cheq} = 13.725 \text{ m/s}^2$
Uncertainty:	$K = 1.5 \text{ m/s}^2$

## WARNING!



Wear hearing protection!

## NOTE

- The declared vibration total value and the declared noise emission value have been measured in accordance with a standard test method and may be used for comparing one tool with another.

## NOTE

- ▶ The declared total vibration value and the declared noise emission value may also be used for a preliminary assessment of exposure.

## WARNING!

- ▶ The vibration and noise emissions during actual use of the product can differ from the declared values depending on the manner in which the tool is used, especially what kind of workpiece is processed. Try to minimise exposure to vibration and noise. Examples of measures to reduce vibration include wearing gloves when using the tool and limiting working time. All parts of the operating cycle must be taken into account (e. g. times when the product is switched off and when it is running idle in addition to the trigger time).



## Safety instructions

### ● General power tool safety warnings

## WARNING!

- ▶ **Read all safety warnings, instructions, illustrations and specifications provided with this power tool.** Failure to follow all instructions listed below may result in electric shock, fire and/or serious injury.

### Save all warnings and instructions for future reference.

The term “power tool” in the warnings refers to your mains-operated (corded) power tool or battery-operated (cordless) power tool.

## Work area safety

- Keep work area clean and well lit.** Cluttered or dark areas invite accidents.
- Do not operate power tools in explosive atmospheres, such as in the presence of flammable liquids, gases or dust.** Power tools create sparks which may ignite the dust or fumes.
- Keep children and bystanders away while operating a power tool.** Distractions can cause you to lose control.

## Electrical safety

- Power tool plugs must match the outlet. Never modify the plug in any way. Do not use any adapter plugs with earthed (grounded) power tools.** Unmodified plugs and matching outlets will reduce risk of electric shock.
- Avoid body contact with earthed or grounded surfaces, such as pipes, radiators, ranges and refrigerators.** There is an increased risk of electric shock if your body is earthed or grounded.
- Do not expose power tools to rain or wet conditions.** Water entering a power tool will increase the risk of electric shock.
- Do not abuse the cord. Never use the cord for carrying, pulling or unplugging the power tool. Keep cord away from heat, oil, sharp edges or moving parts.** Damaged or entangled cords increase the risk of electric shock.
- When operating a power tool outdoors, use an extension cord suitable for outdoor use.** Use of a cord suitable for outdoor use reduces the risk of electric shock.



- f) **If operating a power tool in a damp location is unavoidable, use a residual current device (RCD) protected supply.** Use of an RCD reduces the risk of electric shock.
- g) **If devices are provided for the connection of dust extraction and collection facilities, ensure these are connected and properly used.** Use of dust collection can reduce dust-related hazards.

### Personal safety

- a) **Stay alert, watch what you are doing and use common sense when operating a power tool. Do not use a power tool while you are tired or under the influence of drugs, alcohol or medication.** A moment of inattention while operating power tools may result in serious personal injury.
- b) **Use personal protective equipment. Always wear eye protection.** Protective equipment such as dust mask, non-skid safety shoes, hard hat, or hearing protection used for appropriate conditions will reduce personal injuries.
- c) **Prevent unintentional starting. Ensure the switch is in the off-position before connecting to power source and/or battery pack, picking up or carrying the tool.** Carrying power tools with your finger on the switch or energising power tools that have the switch on invites accidents.
- d) **Remove any adjusting key or wrench before turning the power tool on.** A wrench or a key left attached to a rotating part of the power tool may result in personal injury.
- e) **Do not overreach. Keep proper footing and balance at all times.** This enables better control of the power tool in unexpected situations.
- f) **Dress properly. Do not wear loose clothing or jewellery. Keep your hair, clothing and gloves away from moving parts.** Loose clothes, jewellery or long hair can be caught in moving parts.
- h) **Do not let familiarity gained from frequent use of tools allow you to become complacent and ignore tool safety principles.** A careless action can cause severe injury within a fraction of a second.

### Power tool use and care

- a) **Do not force the power tool. Use the correct power tool for your application.** The correct power tool will do the job better and safer at the rate for which it was designed.
- b) **Do not use the power tool if the switch does not turn it on and off.** Any power tool that cannot be controlled with the switch is dangerous and must be repaired.
- c) **Disconnect the plug from the power source and/or the battery pack from the power tool before making any adjustments, changing accessories, or storing power tools.** Such preventive safety measures reduce the risk of starting the power tool accidentally.
- d) **Store idle power tools out of the reach of children and do not allow persons unfamiliar with the power tool or these instructions to operate the power tool.** Power tools are dangerous in the hands of untrained users.

- e) **Maintain power tools diligently. Check for misalignment or binding of moving parts, breakage of parts and any other condition that may affect the power tool's operation. If damaged, have the power tool repaired before use.** Many accidents are caused by poorly maintained power tools.
- f) **Keep cutting tools sharp and clean.** Properly maintained cutting tools with sharp cutting edges are less likely to bind and are easier to control.
- g) **Use the power tool, accessories and tool bits etc. in accordance with these instructions, taking into account the working conditions and the work to be performed.** Use of the power tool for operations different from those intended could result in a hazardous situation.
- h) **Keep handles and grasping surfaces dry, clean and free from oil and grease.** Slippery handles and grasping surfaces do not allow for safe handling and control of the tool in unexpected situations.

### Service

- a) **Have your power tool serviced by a qualified repair person using only identical replacement parts.** This will ensure that the safety of the power tool is maintained.

### NOTE

- ▶ This product produces an electromagnetic field during operation! This field may under some circumstances interfere with active or passive medical implants! To reduce the risk of serious or fatal injury, we recommend persons with medical implants to consult their doctor and the medical implant manufacturer before operating this product!

### ● Hammer safety warnings

#### ⚠ WARNING!



Wear hearing protection! Exposure to loud noise can lead to hearing loss.



Wear a dust mask.

#### ⚠ WARNING!

- ▶ Drilling and chiseling operations may deal with materials which can produce harmful or toxic dust. It presents a health hazard for the person operating the power tool and anyone else in the vicinity.
- ▶ Ensure that you are not likely to hit power, gas or water supply lines when you are working with the power tool. If necessary, check with a service line detector before you start to cut or drill into a surface.

### Safety instructions for all operations

- **Wear ear protectors.** Exposure to noise can cause hearing loss.
- **Use auxiliary handle(s), if supplied with the tool.** Loss of control can cause personal injury.
- **Hold the power tool by insulated gripping surfaces, when performing an operation where the cutting accessory or fasteners may contact hidden wiring.** Cutting accessory or fasteners contacting a "live" wire may make exposed metal parts of the power tool "live" and could give the operator an electric shock.

## Safety instructions when using long drill bits with rotary hammers

- **Always start drilling at low speed and with the bit tip in contact with the workpiece.** At higher speeds, the bit is likely to bend if allowed to rotate freely without contacting the workpiece, resulting in personal injury.
- **Apply pressure only in direct line with the bit and do not apply excessive pressure.** Bits can bend, causing breakage or loss of control, resulting in personal injury.

## ● Additional safety information

- **Use suitable detectors to determine if there are hidden supply lines or contact the local utility company for assistance.** Contact with electric cables can cause fire and electric shock. Damaging gas lines can lead to explosion. Breaking water pipes causes property damage.
- **Always wait until the power tool has come to a complete stop before placing it down.** The application tool can jam and cause you to lose control of the power tool.
- **Secure the workpiece.** A workpiece clamped with clamping devices or in a vice is held more secure than by hand.
- **Do not touch any application tools or adjacent housing components shortly after operation.** These can become very hot during operation and cause burns.
- **The application tool may jam during drilling. Make sure you have a stable footing and hold the power tool firmly with both hands.** Otherwise you could lose control of the power tool.

- **Hold the power tool firmly with both hands and make sure you have a stable footing.** The power tool can be more securely guided with both hands.

## Original accessories/auxiliary equipment

### ▲ WARNING!

- ▶ Do not use accessories not recommended by **/// PARKSIDE**. This may result in electric shock or fire.

- Only use the accessories and additional equipment that are specified in the operating instructions and compatible with the product.

## ● Behaviour in emergency situations

Familiarise yourself with the use of this product by means of this instruction manual. Memorise the safety warnings and follow them to the letter. This will help to prevent risks and hazards.

- Always be alert when using this product, so that you can recognise and handle risks early. Fast intervention can prevent serious injury and damage to property.
- Switch the product off if there are malfunctions. Have the product checked by a qualified professional and repaired, if necessary, before you operate it again.

## ● Residual risks

Even if you are operating this product in accordance with all the safety requirements, potential risks of injury and damage remain. The following dangers can arise in connection with the structure and design of this product:

- Health defects resulting from vibration emission if the product is being used over long periods of time or not adequately managed and properly maintained.
- Injuries and damage to property due to broken accessory tools or the sudden impact of hidden objects during use.
- Danger of injury and property damage caused by flying objects.

## ● **Before use**

## ● **Accessories**

### **⚠ WARNING!**

- ▶ Do not use accessories not recommended by **/// PARKSIDE**. This may result in electric shock or fire.

To operate this product safely and correctly, the following accessories, i.e. tools and accessory tools, are necessary:

- SDS-Plus insertion tool
- Suitable personal protective equipment
- Drill chuck grease

Accessories and accessory tools are available through your authorised dealer. When buying always consider the technical requirements of this product (see “Technical data”). If you are not certain, ask a qualified specialist and get advice from your trusted dealer.

## ● **Operation**

### **⚠ WARNING!**



Switch off the product and disconnect it from the mains before replacing attachments, cleaning and when not in use.

### **⚠ WARNING!**

- ▶ Secure or fasten the workpiece during drilling operations by using a clamp, lockable pliers or a vice. Only perform drilling works to a workpiece that is securely fastened.

## ● **Adjusting the auxiliary handle**

### **NOTE**

- ▶ For safety reasons, only use this product with the auxiliary handle **8** attached.

1. Loosen the strap on the auxiliary handle **8** by turning it anticlockwise.
2. Turn the auxiliary handle **8** into a proper angle depending on your working position.
3. Turn the auxiliary handle **8** clockwise to tighten it.

## ● **Installing the depth stop**

1. Loosen the depth stop screw **13**.
2. Insert the depth stop **12** into the auxiliary handle **8**.
3. Pull the depth stop **12** out until the distance between the tip of drilling tools and the tip of the depth stop corresponds with the required drilling depth.
4. Tighten the depth stop screw **13** to lock the depth stop **12**.

## ● Selecting an insert tool

Application	Tool
Hammer drilling	SDS-Plus insertion tool
Chiselling	
Standard drilling in wood, metal, ceramics and plastic	Appropriate SDS-Plus drilling tool

## ● Tool-changing

- Use the SDS-Plus tool holder **11** to change tools quickly and easily without the need for any additional tools.
- The SDS-Plus drilling tool moves freely (depending on the system). This leads to a radial run-out deviation while idling. This has no effect on the accuracy of the drill hole as the drill centres itself during drilling.
- The dust protection cap **10** largely prevents the entry of drilling dust into SDS-Plus tool holder **11** during operation. Ensure that the dust protection cap does not get damaged when fitting tools.

### NOTE

- ▶ A damaged dust protection cap **10** must be replaced immediately. Contact a customer service workshop.

## ● Fitting an SDS tool

1. Grease the SDS-Plus tool holder **11** slightly before inserting the tool.
2. Insert the tool rotatingly into the SDS-Plus tool holder **11** until it clicks into place.





3. Check that the tool is properly locked by pulling it. The system has radial play because of the design.

## ● Removing an SDS tool

- Pull the locking collar **9** backwards to remove the tool.



## ● Selecting operating mode

- Press and hold the release button **6** on the mode selection knob **7**. Turn the mode selection knob so that the arrow mark points to the corresponding symbol.

Symbol	Operating mode
	Drilling
	Hammer drilling
	Chiselling
	Adjusting chisel position

## Adjusting chisel position

In order to rotate the insertion tool to the required position for chiselling, proceed as follows:

1. Turn the mode selection knob **7** to  (adjusting chisel position).
2. Turn the insertion tool in the SDS-Plus tool holder **11** into the required position.
3. Turn the mode selection knob **7** to  (chiselling).

## ● Setting the rotation direction

### NOTE

- ▶ Operate the rotation direction switch **1** only when the product is at a standstill.

- Use the rotation direction switch **1** to change the direction of rotation of the power tool. This is not possible while the switch trigger **2** is pressed down.
- Clockwise: Push the rotation direction switch **1** to the left as far as possible.
- Anti-clockwise: Push the rotation direction switch **1** to the right as far as possible.

## ● Switching on/off

- Insert the mains plug **5** into a socket-outlet.

### Switching on

- Press the switch trigger **2**.
- Do not switch the power tool on unless you plan to use it, to save energy.

### Switching off

- Release the switch trigger **2**.
- At low temperatures, the power tool only reaches its full hammer performance/strike power after a certain time.

### Continuous operation

- Press the switch trigger **2**. At the same time, press the lock button **3** to lock the switch trigger.
- To cancel continuous operation, press the switch trigger **2** briefly and release it.

## ● Adjusting the rotational speed

### NOTE

- ▶ The switch trigger **2** has a variable speed control function.

1. Press the switch trigger **2** lightly to select a low speed.
2. Increase the pressure on the switch trigger **2** to increase the speed.

## ● Troubleshooting

Problem	Possible cause	Solution
The product does not work.	The motor is defective.	Have the product repaired by a qualified specialist.
The performance of the product is poor.	Excessive pressure on the product.	Apply appropriate pressure to the product.
	The tool holder <b>11</b> is not greased anymore.	Lightly grease the SDS-Plus tool holder <b>11</b> .

## ● Cleaning and maintenance

### ⚠ WARNING!



Switch off the product and disconnect it from the mains before replacing attachments, cleaning and when not in use.

## ● Cleaning

### NOTE

- ▶ Do not use chemical, alkaline, abrasive or other aggressive detergents or disinfectants to clean this product as they might be harmful to its surfaces.
- ▶ Never allow fluids to get into the product.
- ▶ The product must always be kept clean, dry and free from oil or grease. Remove debris from it after each use and before storage.
- ▶ Regular and proper cleaning will help ensure safe use and prolong the life of the product.

- Clean the product with a dry cloth. Use a soft brush for areas that are hard to reach.
- In particular clean the air vents after every use with a cloth and soft brush.  
The air vents must always be clear.
- Clean the SDS-Plus tool holder **11** regularly and grease it lightly.

## ● Maintenance

- Check the product and accessories (e.g. tools) for wear and damage before and after each use. Replace them with new ones if necessary. Observe the technical requirements (see “Technical data”).

## ● Repair

### ⚠ WARNING! Risk of injury!

- ▶ If the mains cord **5** is damaged, it must be replaced by the manufacturer, its service agent or similarly qualified persons in order to avoid a hazard.

- This product does not contain any parts that can be repaired by the user. Contact an authorised service centre or a similarly qualified person to have it checked and repaired.

## ● Storage

- Switch off the product. Let the product cool down.
- Clean the product (see “Cleaning”).
- Store the product and its accessories in a dark, dry, frost-free, well-ventilated place.
- Always store the product in a place that is inaccessible to children.
- The ideal long term storage (longer than 3 months) temperature is between +20 and +26 °C.
- Store the product in its carrying case **18**.

## ● Transportation

- Switch off the product. Let the product cool down.
- Transport the product in its carrying case **18**.
- Protect the product from any heavy impact or strong vibrations which may occur during transportation in vehicles.
- Secure the product to prevent it from slipping or falling over.

## ● Disposal

The packaging is made entirely of recyclable materials, which you may dispose of at local recycling facilities.



Observe the marking of the packaging materials for waste separation, which are marked with abbreviations (a) and numbers (b) with following meaning: 1–7: plastics/20–22: paper and fibreboard/80–98: composite materials.

### Product:



Contact your local refuse disposal authority for more details of how to dispose of your worn-out product.



To help protect the environment, please dispose of the product properly when it has reached the end of its useful life and not in the household waste. Information on collection points and their opening hours can be obtained from your local authority.

### ● Warranty

The product has been manufactured to strict quality guidelines and meticulously examined before delivery. In the event of material or manufacturing defects you have legal rights against the retailer of this product. Your legal rights are not limited in any way by our warranty detailed below.

The warranty for this product is 3 years from the date of purchase. The warranty period begins on the date of purchase. Keep the original sales receipt in a safe location as this document is required as proof of purchase.

Any damage or defects already present at the time of purchase must be reported without delay after unpacking the product.

Should the product show any fault in materials or manufacture within 3 years from the date of purchase, we will repair or replace it – at our choice – free of charge to you. The warranty period is not extended as a result of a claim being granted. This also applies to replaced and repaired parts.

This warranty becomes void if the product has been damaged, or used or maintained improperly.

The warranty covers material or manufacturing defects. This warranty does not cover product parts subject to normal wear and tear, thus considered consumables (e.g. batteries, rechargeable batteries, tubes, cartridges), nor damage to fragile parts, e.g. switches or glass parts.

### ● Warranty claim procedure

So that your request can be processed quickly, please observe the following instructions:

For all inquiries, please have the receipt and item number (IAN 458776\_2401) ready as proof of purchase.

The article number can be taken from the identification label on the product, engraving on the product, the front cover of your manual (at the bottom left), or the sticker on the back or bottom of the product.

If malfunctions or other defects arise, first contact the service department indicated below by phone or email.

You can then send a product recorded as defective to the communicated service address postage-free, making sure to enclose proof of purchase (receipt) and information on the details of the defect and when it occurred.





You can download and view this and numerous other manuals at [parkside-diy.com](http://parkside-diy.com). This QR code takes you directly to [parkside-diy.com](http://parkside-diy.com). Choose your country and use the search screen to search for the operating instructions. Entering the item number (IAN) 458776\_2401 takes you to the operating instructions for your item.

## ● Service

### Ⓒ **Service Great Britain**

Tel.: 0800 0569216

E-Mail: [owim@lidl.co.uk](mailto:owim@lidl.co.uk)

### Ⓔ **Service Ireland**

Tel.: 1800 200736

### Ⓒ **Service Northern Ireland**

Tel.: 0800 0927852

E-Mail: [owim@lidl.ie](mailto:owim@lidl.ie)

# ● EU declaration of conformity

<b>EU DECLARATION OF CONFORMITY</b> (No 458776_2401)	
--	--

IAN:	458776_2401
Product identification:	"PARKSIDE" Hammer Drill
Model Number:	HG10230

The object of the declaration described above is in conformity with the relevant Union harmonisation legislation:

Directive 2006/42/EC
Directive 2014/30/EU
Directive 2011/65/EU and all related amendments

References to the relevant harmonised standards used or references to the other technical specifications in relation to which conformity is declared:

N° / Parts
Directive 2006/42/EC
EN 62841-1:2015/A11:2022
EN IEC 62841-2-6:2020/A11:2020
Directive 2014/30/EU
EN IEC 55014-1:2021
EN IEC 55014-2:2021
EN IEC 61000-3-2:2019/A1:2021
EN 61000-3-3:2013/A2:2021

The object of the declaration described above is in conformity with Directive 2011/65/EU of the European Parliament and of the Council of 8 June 2011 on the restriction of the use of certain hazardous substances in electrical and electronic equipment:



N° / Parts
EN IEC 63000:2018

Keeper of the technical documentation: OWIM GmbH & Co.KG

Signed for and on behalf of:  
**OWIM GmbH & Co. KG, Stiftsbergstraße 1, 74167 Neckarsulm, Germany**

This declaration of conformity is issued under the sole responsibility of the manufacturer.

Translation of the original declaration of conformity





















Neckarsulm	07.05.2024		
Place	Date	ppa. Stefan Haensel Authorised Signatory	ppa. Jørgen Buchheim Authorised Signatory

EN



<b>Liste des pictogrammes/symboles utilisés</b> .....	Page 21
<b>Introduction</b> .....	Page 22
Utilisation conforme aux prescriptions .....	Page 22
Contenu de l'emballage .....	Page 22
Description des pièces .....	Page 23
Données techniques .....	Page 23
<b>Consignes de sécurité</b> .....	Page 24
Consignes de sécurité générales pour les outils électriques .....	Page 24
Consignes de sécurité pour marteaux .....	Page 27
Consignes de sécurité supplémentaires .....	Page 28
Comportement en cas d'urgence .....	Page 28
Risques résiduels .....	Page 29
<b>Avant l'utilisation</b> .....	Page 29
Accessoires .....	Page 29
<b>Fonctionnement</b> .....	Page 29
Réglage de la poignée auxiliaire .....	Page 29
Montage de la butée de profondeur .....	Page 30
Sélection de l'outil insérable .....	Page 30
Changement d'outil insérable .....	Page 30
Outil SDS .....	Page 30
Retrait de l'outil SDS .....	Page 30
Sélection du mode de fonctionnement .....	Page 30
Régler le sens de rotation .....	Page 31
Marche/arrêt .....	Page 31
Réglage de la vitesse .....	Page 31
<b>Dépannage</b> .....	Page 32
<b>Nettoyage et entretien</b> .....	Page 32
Nettoyage .....	Page 32
Entretien .....	Page 32
Réparation .....	Page 32
Rangement .....	Page 33
Transport .....	Page 33
<b>Mise au rebut</b> .....	Page 33
<b>Garantie</b> .....	Page 33
Faire valoir sa garantie .....	Page 34
<b>Service après-vente</b> .....	Page 34
<b>Déclaration UE de conformité</b> .....	Page 35

## Liste des pictogrammes/symboles utilisés

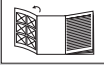
	Lisez le mode d'emploi.		Avant de changer les accessoires, de nettoyer le produit ou de le ranger, éteignez-le et débranchez-le du réseau électrique.
	<b>DANGER !</b> – Indique un danger avec un risque élevé, qui, s'il n'est pas évité, peut entraîner la mort ou une blessure grave (par ex. risque d'asphyxie)		Percer
			Perforateur marteau
	<b>AVERTISSEMENT !</b> – Indique un danger avec un risque modéré, qui, s'il n'est pas évité, peut entraîner la mort ou une blessure grave (par ex. risque de décharge électrique)		Buriner
			Ajuster la position du burin
	<b>PRUDENCE !</b> – Indique un danger avec un faible risque, qui, s'il n'est pas évité, peut entraîner une blessure légère à modérée (par ex. risque de brûlures)		Diamètre
			Régime à vide
	<b>ATTENTION !</b> – Avertit du risque d'éventuels dommages matériels (par ex. risque de court-circuit)		Porter une protection auditive !
	Courant alternatif/tension alternative		Porter une protection oculaire !
	Symbole pour un produit de la classe de protection II		Porter un masque de protection respiratoire !
	Le sigle CE confirme la conformité aux directives de l'UE applicables au produit.	 	Consignes de sécurité Instructions de manipulation
 	Page dépliant avec illustrations du produit		

# **PERFORATEUR BURINEUR**

## ● **Introduction**

Nous vous félicitons pour l'achat de votre nouveau produit. Vous avez opté pour un produit de grande qualité. Le mode d'emploi fait partie intégrante de ce produit. Il contient des indications importantes pour la sécurité, l'utilisation et la mise au rebut. Veuillez lire consciencieusement toutes les indications d'utilisation et de sécurité du produit. Ce produit doit uniquement être utilisé conformément aux instructions et dans les domaines d'application spécifiés. Lors d'une cession à tiers, veuillez également remettre tous les documents.

## ● **Utilisation conforme aux prescriptions**

- Ce produit est prévu pour les tâches suivantes :
  - Perforation dans le béton, la maçonnerie et la pierre
  - Travaux de burinage légers
  - Perforer le bois, le bois stratifié, les panneaux de fibres et le métal
- Le produit n'est pas conçu pour des travaux de perforation lourds, qui dépassent la puissance de perforation maximale (voir « Données techniques »).
- Utilisez toujours le type de foret correct et le bon accessoire pour l'utilisation prévue.
- Respectez les exigences techniques du produit lors de l'achat et de l'utilisation d'outils insérables (voir « Données techniques »).

- Toute autre utilisation ou modification du produit est considérée comme non conforme aux prescriptions et peut entraîner des risques tels que des dommages et des blessures voire même provoquer la mort.
- Le fabricant ne peut être tenu responsable pour des dégâts résultant d'une utilisation non conforme.
- Le produit est exclusivement destiné à un usage domestique.
- Le produit n'est pas prévu pour une utilisation commerciale ou tout autre domaine d'intervention dans le même champ d'action.
- Respectez toutes les consignes, normes et réglementations locales applicables en matière de sécurité. L'utilisation d'outils électriques bruyants peut ne pas être autorisée à certains moments de la journée par des réglementations nationales ou locales.

## ● **Contenu de l'emballage**

### **⚠ AVERTISSEMENT !**

- ▶ Le produit et les matériaux d'emballage ne sont pas des jouets pour les enfants ! Les enfants ne sont pas autorisés à jouer avec des sacs en plastique, des films et des petites pièces ! Il existe un danger d'asphyxie et d'ingestion !

- 1 Perforateur burineur
- 3 Forets 150 mm 6/8/10 mm avec porte-outil SDS-Plus
- 1 Burin plat 250 mm
- 1 Butée en profondeur en métal
- 1 Poignée auxiliaire
- 1 Mallette
- 1 Mode d'emploi

## ● Description des pièces

Avant de lire, dépliez la page des illustrations et familiarisez-vous avec toutes les fonctionnalités du produit.

(Fig. A)

- 1 Interrupteur du sens de rotation
- 2 Gâchette
- 3 Touche de verrouillage (pour gâchette 2)
- 4 Poignée principale
- 5 Cordon d'alimentation avec fiche secteur
- 6 Bouton de déverrouillage (pour sélecteur de mode 7)
- 7 Sélecteur de mode
- 8 Poignée auxiliaire
- 9 Bague de verrouillage
- 10 Clapet de protection contre la poussière
- 11 Porte-outil SDS-Plus
- 12 Butée de profondeur
- 13 Vis de butée en profondeur
- 14 Burin plat
- 15 Foret 10 mm
- 16 Foret 8 mm
- 17 Foret 6 mm
- 18 Mallette

## ● Données techniques

<b>Perforateur burineur</b>	<b>PBH 800 B1</b>
Numéros de modèle	
- Fiche VDE :	HG10230
- Fiche BS :	HG10230-BS
Tension nominale :	230 V~, 50 Hz
Puissance nominale :	800 W

Régime à vide $n_0$ :	0–1650 min <sup>-1</sup>
Nombre d'impacts :	0–7500 min <sup>-1</sup>
Énergie d'impact :	1,2 joules
Puissance de forage max. Ø :	13 mm pour le métal 19 mm pour le (s) béton/briques 24 mm pour le bois
Classe de protection	II/□ (double isolation)

## Valeurs des émissions sonores

Les valeurs mesurées ont été déterminées conformément à la norme EN 62841.

Le niveau de bruit pondéré A de l'outil électrique est généralement le suivant :

Niveau de pression acoustique :	$L_{pA} = 91,9$ dB
Incertitude :	$K_{pA} = 3,0$ dB
Niveau de puissance acoustique :	$L_{WA} = 99,9$ dB
Incertitude :	$K_{WA} = 3,0$ dB

## Valeurs d'émission de vibrations

Valeurs totales de vibration (somme vectorielle de trois directions), déterminées conformément à EN 62841 :

Perforation dans le béton :	
Poignée principale :	$a_{h,HD} = 7,820$ m/s <sup>2</sup>
Incertitude :	$K = 1,5$ m/s <sup>2</sup>
Poignée auxiliaire :	$a_{h,HD} = 8,464$ m/s <sup>2</sup>
Incertitude :	$K = 1,5$ m/s <sup>2</sup>
Burins :	
Poignée principale :	$a_{h,Cheq} = 13,507$ m/s <sup>2</sup>
Incertitude :	$K = 1,5$ m/s <sup>2</sup>
Poignée auxiliaire :	$a_{h,Cheq} = 13,725$ m/s <sup>2</sup>
Incertitude :	$K = 1,5$ m/s <sup>2</sup>

## AVERTISSEMENT !



Portez une protection auditive !

## REMARQUE

- ▶ Les valeurs de vibration totale et d'émission sonore spécifiées ont été mesurées selon une procédure de test normalisée et peuvent être utilisées pour comparer un outil électrique à un autre.
- ▶ Les valeurs de vibration totale et d'émission sonore spécifiées peuvent également être utilisées pour une estimation préliminaire de la sollicitation.

## AVERTISSEMENT !

- ▶ Les émissions de vibrations et de bruit générées lors de l'utilisation effective de l'outil électrique peuvent différer des valeurs spécifiées en fonction de la manière dont l'outil électrique est utilisé, en particulier du type de pièce à usiner. Essayez de minimiser au maximum l'impact des vibrations et du bruit. Des mesures prises pour la réduction de la sollicitation par vibrations sont par exemple le port de gants lors de l'utilisation de l'outil d'insérable et la limitation du temps de travail. Ainsi, tous les parties du cycle de fonctionnement sont à prendre en compte (par exemple les périodes durant lesquelles l'outil électrique est éteint, et celles où il est certes allumé, mais fonctionne sans sollicitation).



## Consignes de sécurité

- **Consignes de sécurité générales pour les outils électriques**

## AVERTISSEMENT !

- ▶ **Consultez toutes les consignes de sécurité, instructions, illustrations et données techniques fournies avec cet outil électrique.** Ne pas respecter les instructions ci-dessous peut conduire à une électrocution, un incendie et/ou causer des blessures graves.

### **Conservez toutes les consignes de sécurité et instructions pour vous y reporter ultérieurement.**

Le terme « outil électrique » utilisé dans les consignes de sécurité se réfère à des outils électriques alimentés en électricité (avec cordon d'alimentation) ou à des outils électriques fonctionnant sur batterie (sans cordon d'alimentation).

### **Sécurité au poste de travail**

- a) **Conservez votre zone de travail propre et bien éclairée.** Les zones de travail encombrées ou sombres sont propices aux accidents.
- b) **Ne travaillez pas avec l'outil électrique dans une atmosphère présentant un risque d'explosion, où se trouvent des liquides, du gaz ou des poussières inflammables.** Les outils électriques créent des étincelles qui peuvent enflammer les poussières ou les vapeurs.
- c) **Lors de l'utilisation de l'outil électrique, tenez les enfants et autres personnes hors de sa portée.** Des distractions peuvent vous faire perdre le contrôle de l'outil électrique.

## Sécurité électrique

- a) **La fiche de raccordement de l'outil électrique doit être compatible à la prise de courant. En aucun cas, la fiche ne doit pas être modifiée. N'utilisez aucune fiche interchangeable avec des outils électriques reliés à la terre.** Des fiches non modifiées et des prises de courant appropriées réduisent le risque d'électrocution.
- b) **Évitez tout contact corporel avec des surfaces mises à la terre telles que tuyaux, radiateurs, cuisinières et réfrigérateurs.** Il existe un risque accru d'électrocution si votre corps est relié à la terre.
- c) **N'exposez pas d'outils électriques à la pluie ou à l'humidité.** La pénétration d'eau dans un outil électrique augmente le risque d'électrocution.
- d) **Ne détournez pas le cordon d'alimentation de son utilisation prévue par exemple ne l'utilisez pas pour porter et accrocher l'outil électrique ou pour le débrancher de la prise de courant. Tenez le cordon d'alimentation hors de portée de la chaleur, de l'huile, des arêtes coupantes ou de pièces mobiles d'appareils.** Les cordons d'alimentation soit endommagés soit emmêlés augmentent le risque d'électrocution.
- e) **Lorsque vous travaillez à l'extérieur avec un outil électrique, utilisez uniquement des rallonges adaptées à une utilisation en extérieur.** L'utilisation d'une rallonge convenant pour l'extérieur réduit le risque d'électrocution.
- f) **Lorsque l'utilisation d'un outil électrique dans un endroit humide est inévitable, utilisez un disjoncteur différentiel.** L'emploi d'un disjoncteur différentiel diminue le risque d'électrocution.

## Sécurité des personnes

- a) **Soyez vigilant, surveillez ce que vous faites et faites preuve de bon sens lorsque vous utilisez un outil électrique. N'utilisez aucun outil électrique si vous êtes fatigué ou sous l'influence de drogues, d'alcool ou de médicaments.** Un moment d'inattention lors de l'utilisation de l'outil électrique peut causer des blessures graves.
- b) **Veillez à porter un équipement de protection et toujours des lunettes protectrices.** Selon la nature du travail et l'utilisation de l'outil électrique, le port d'équipements de protection tels que masque anti-poussière, chaussures de sécurité antidérapantes, casque de chantier ou protection auditive réduit les risques de blessures.
- c) **Évitez tout démarrage accidentel. Assurez-vous que l'outil électrique soit bien éteint avant de le brancher sur l'alimentation électrique et/ou sur l'accu, de le ramasser ou de le porter.** Lorsque vous transportez l'outil électrique avec le doigt sur l'interrupteur ou que l'outil électrique est allumé et raccordé à l'alimentation électrique, cela peut entraîner des accidents.
- d) **Avant de mettre l'outil électrique en marche, retirez tous les outils de réglage ou les clés plates.** Un outil ou une clé qui se trouve sur une pièce rotative de l'outil électrique peut entraîner des blessures.
- e) **Évitez un positionnement corporel anormal. Assurez-vous de camper solidement sur vos jambes et de conserver votre équilibre à tout moment.** Cela permet un meilleur contrôle de l'outil électrique dans des situations inattendues.



- f) **Portez des vêtements appropriés. Ne portez pas de vêtements amples ou de bijoux. Conservez vos cheveux, vêtements et gants hors de portée des pièces mobiles.** Des vêtements amples, des bijoux ou des cheveux longs peuvent être happés par les pièces en mouvement.
- g) **Si des équipements d'aspiration et de collecte de poussière peuvent être montés, ils doivent être installés et utilisés correctement.** L'aspiration de poussière peut réduire les risques occasionnés par les particules.
- h) **Ne vous mettez pas en danger et ne dépassez pas les règles de sécurité des outils électriques, même si vous êtes, après de nombreuses utilisations, familier avec cet outil électrique.** Une action imprudente peut entraîner des blessures graves en quelques fractions de seconde.
- d) **Conservez les outils électriques inutilisés hors de la portée des enfants. Ne laissez jamais des personnes utiliser l'outil électrique si elles ne sont pas familières avec les manipulations ou si elles n'ont pas lu les instructions.** Les outils électriques sont dangereux lorsqu'ils sont utilisés par des personnes inexpérimentées.
- e) **Entretenez les outils électriques et les outils insérables avec soin. Vérifiez si les pièces mobiles fonctionnent correctement et ne sont pas bloquées ; contrôlez aussi si des pièces sont cassées ou endommagées car cela pourraient altérer le fonctionnement de l'outil électrique. Faites réparer les pièces endommagées avant toute utilisation de l'outil électrique.** De nombreux accidents sont causés par des outils électriques mal entretenus.

#### **Utilisation et manipulation de l'outil électrique**

- a) **Ne surchargez pas l'outil électrique. Utilisez seulement l'outil électrique qui convient au type de travaux entrepris.** Avec un outil électrique approprié, vous travaillez plus efficacement et en toute sécurité, dans la plage de puissance indiquée.
- b) **N'utilisez aucun outil électrique dont l'interrupteur est défectueux.** Un outil électrique qui ne se laisse plus allumer ou éteindre est dangereux et doit être réparé.
- c) **Avant d'effectuer tout réglage, de changer d'outils insérables ou de ranger l'outil électrique, débranchez la fiche de la prise de courant et/ou enlevez l'accu amovible.** Ces mesures de précaution empêchent le démarrage intempestif de l'outil électrique.
- f) **Conservez les outils de coupe bien affûtés et propres.** Des outils soigneusement entretenus avec des bords bien coupants se bloquent moins et sont plus faciles à contrôler.
- g) **Utilisez l'outil électrique, les accessoires et les outils insérables etc. conformément à ces instructions. Prenez en compte les conditions de travail et le travail à effectuer.** L'utilisation d'outils électriques pour des applications différentes que celles prévues peut conduire à des situations dangereuses.
- h) **Maintenez les poignées et surfaces de préhension sèches, propres et exemptes d'huile ou de graisse.** Les poignées et surfaces de préhension glissantes ne permettent pas de manipuler et de contrôler l'outil électrique en toute sécurité lors de situations imprévues.

## Service après-vente

- a) **Laissez votre outil électrique être réparé seulement par du personnel qualifié qui utilise des pièces de rechange d'origine.** Ceci assure que la sécurité de l'outil électrique est maintenue.

### REMARQUE

- Ce produit génère un champ électromagnétique lors du fonctionnement ! Dans certaines circonstances, ce champ peut influencer des implants médicaux actifs ou passifs ! Pour réduire le risque de blessures graves ou mortelles, nous recommandons aux personnes portant des implants médicaux de consulter leur médecin et le fabricant de l'implant médical avant d'utiliser ce produit !

## ● Consignes de sécurité pour marteaux

### ⚠ AVERTISSEMENT !



Portez une protection auditive. L'exposition au bruit peut entraîner une perte auditive.



Portez un masque anti-poussières.

### ⚠ AVERTISSEMENT !

- Lors de travaux de perçage et de burinage de certaines matières, il est possible que des poussières nocives ou toxiques soient générées. Ces poussières représentent un risque pour la santé de la personne qui utilise l'outil électrique et de toutes les autres personnes se trouvant dans cet espace.

### ⚠ AVERTISSEMENT !

- Assurez-vous que vous ne rencontrez pas de conduites électriques, de gaz ou d'eau lorsque vous travaillez avec l'outil électrique. Vérifiez si nécessaire avec un détecteur de conduites avant de percer un trou dans un mur ou de l'ouvrir.

## Consignes de sécurité pour tous les travaux

- **Portez une protection auditive.** L'exposition au bruit peut entraîner une perte auditive.
- **Utilisez des poignées auxiliaires si elles sont fournies avec l'outil électrique.** La perte de contrôle peut provoquer des blessures.
- **Lorsque vous effectuez des travaux où un outil de perforation ou les vis peuvent entrer en contact avec des fils électriques cachés ou son propre cordon d'alimentation, tenez l'outil électrique par ses surfaces de préhension isolées.** Le contact avec une ligne sous tension peut aussi mettre des pièces en métal de l'appareil sous tension et provoquer un choc électrique.

## Consignes de sécurité lors de l'utilisation de longs forets avec des marteaux perforateurs

- **Commencez toujours à percer à une vitesse de rotation faible et lorsque l'outil de perforation est en contact avec la pièce à usiner.** À des vitesses de rotation plus élevées, le foret peut facilement se plier s'il peut tourner librement sans contact avec la pièce à usiner et provoquer des blessures.

- **Il est important de ne pas appliquer une pression excessive et seulement dans le sens de la longueur de l'outil de perforation.** Les forets peuvent se plier et se rompre ou bien entraîner une perte de contrôle et des blessures.

## ● **Consignes de sécurité supplémentaires**

- **Utilisez des appareils de détection appropriés pour localiser les fils électriques cachés ou consultez le fournisseur d'électricité de votre localité.** Le contact avec des fils électriques peut causer une électrocution et provoquer un incendie. Des dommages à une conduite de gaz peuvent entraîner une explosion. La pénétration dans une conduite d'eau entraîne une détérioration.
- **Attendez l'arrêt complet de l'outil électrique avant de le poser.** L'outil insérable peut se coincer et causer la perte du contrôle de l'outil électrique.
- **Sécurisez la pièce à travailler.** Une pièce bien positionnée grâce à des dispositifs de maintien ou un étau est tenue plus fermement qu'avec une main.
- **Ne touchez aucun outil insérable ou pièce du boîtier avoisinante juste après le fonctionnement.** Ils peuvent devenir brûlants lors du fonctionnement et causer des brûlures.
- **L'outil insérable peut se bloquer lors du perçage. Veillez à une tenue stable et tenez bien l'outil électrique des deux mains.** Cela peut vous faire perdre le contrôle de l'outil électrique.

- **Durant le travail, tenez l'outil électrique avec les deux mains et veillez à assurer votre stabilité et votre sécurité.** L'outil électrique est plus maniable lorsqu'il est maintenu à deux mains.

## **Accessoires d'origine/appareils complémentaires**

### **⚠ AVERTISSEMENT !**

- ▶ N'utilisez aucun accessoire qui n'est pas recommandé par **/// PARKSIDE**. Cela peut conduire à une électrocution et déclencher un feu.

- N'utilisez que des accessoires et des appareils complémentaires qui sont spécifiés dans le mode d'emploi ou dont le montage est compatible avec le produit.

## ● **Comportement en cas d'urgence**

À l'aide du présent mode d'emploi, familiarisez-vous avec l'utilisation de ce produit. Mémorisez les consignes de sécurité et respectez-les impérativement. Ceci permet d'éviter des risques et dangers.

- Soyez toujours vigilant lors de l'utilisation de ce produit afin de détecter suffisamment tôt les dangers et agir en conséquence. Une intervention rapide peut permettre d'éviter des blessures graves et dégâts matériels.
- Éteignez immédiatement le produit en cas de dysfonctionnements. Faites-le vérifier et éventuellement réparer par un technicien spécialisé avant de le réutiliser.

## ● Risques résiduels

Même si vous vous servez correctement de ce produit en respectant les consignes, un risque résiduel n'est jamais exclu. Les dangers suivants, entre autres, peuvent survenir en relation avec la fabrication et la manipulation de ce produit :

- Atteintes à la santé résultant d'émissions de vibrations, si le produit est utilisé sur une longue période ou n'est pas correctement utilisé et entretenu.
- Dégâts matériels ou blessures corporelles causé(e)s par des outils insérables défectueux ou l'impact soudain d'un objet recouvert durant l'utilisation.
- Risque de blessures et de dégâts matériels causé(e)s par des objets volants.

## ● Avant l'utilisation

### ● Accessoires

#### AVERTISSEMENT !

- ▶ N'utilisez aucun accessoire qui n'est pas recommandé par **/// PARKSIDE**. Cela peut conduire à une électrocution et déclencher un feu.

Pour une utilisation sûre et conforme de ce produit et des accessoires comprenant en autres des outils et outils insérables, il est nécessaire de se munir :

- Outil insérable SDS-Plus
- Équipement de protection individuel adapté
- Graisse pour mandrin

Les outils et outils insérables sont disponibles chez des revendeurs spécialisés. Lors de l'achat, respectez toujours les exigences techniques de ce produit (voir « Données techniques »). En cas d'incertitude, consultez un spécialiste qualifié et laissez votre revendeur vous conseiller.

## ● Fonctionnement

#### AVERTISSEMENT !



Avant de changer les accessoires, de nettoyer le produit ou de le ranger, éteignez-le et débranchez-le du réseau électrique.



#### AVERTISSEMENT !

- ▶ Sécurisez ou fixez la pièce à usiner à l'aide d'une bride, d'une pince réglable ou d'un étau lors des travaux de perçage. Réalisez les travaux de perçage uniquement sur une pièce à usiner fixée de manière sûre.

## ● Réglage de la poignée auxiliaire

#### REMARQUE

- ▶ Pour des raisons de sécurité, utilisez ce produit uniquement avec la poignée auxiliaire  fixée.

1. Desserrez la sangle sur la poignée auxiliaire  en la tournant dans le sens inverse des aiguilles d'une montre.
2. En fonction de la position de travail, tournez la poignée auxiliaire  dans un angle adapté.
3. Tournez la poignée auxiliaire  dans le sens des aiguilles d'une montre pour bien la serrer.

## ● Montage de la butée de profondeur

1. Desserrez la vis de la butée de profondeur [13].
2. Insérez la butée de profondeur [12] dans la poignée auxiliaire [8].
3. Sortez la butée de profondeur [12] jusqu'à ce que la distance entre la pointe des outils de perforation et la pointe de la butée de profondeur corresponde à la profondeur de perforation nécessaire.
4. Pour verrouiller la butée de profondeur [13], vissez bien la vis de butée de profondeur [12].

## ● Sélection de l'outil insérable

Utilisation	Outil insérable
Perforation	Outil insérable SDS-Plus
Buriner	
Perçage normal dans du bois, métal, de la céramique et du plastique	Foret SDS-Plus adapté

## ● Changement d'outil insérable

- Le porte-outil SDS-Plus [11] vous permet de changer l'outil insérable de manière simple et pratique sans utiliser d'autres outils supplémentaires.
- En raison du système, l'outil insérable SDS-Plus est mobile. Un écart de concentricité est ainsi créé lors de la marche à vide. Cela n'a aucun effet sur la précision de l'alésage, puisque le foret se centre automatiquement lors du perçage.

- Le clapet de protection contre la poussière [10] empêche en grande partie la pénétration de poussière de perçage dans le porte-outil SDS-Plus [11] pendant le fonctionnement. Lors de l'insertion de l'outil insérable, veillez à ce que le clapet de protection contre la poussière ne soit pas détérioré.

### REMARQUE

- ▶ Un clapet de protection contre la poussière [10] détérioré doit être immédiatement remplacé. Adressez-vous pour cela à un atelier de service après-vente.

## ● Outil SDS





1. Avant d'insérer l'outil insérable, graissez légèrement le porte-outil SDS-Plus [11].
2. Insérez l'outil insérable en le tournant dans le porte-outil SDS-Plus [11] jusqu'à ce qu'il s'enclenche de manière audible.
3. Vérifiez le bon verrouillage en tirant sur l'outil insérable. En raison du système, l'outil insérable présente un jeu radial.

## ● Retrait de l'outil SDS

- Tirez la bague de verrouillage [9] en arrière et retirez l'outil insérable.



## ● Sélection du mode de fonctionnement

- Maintenez appuyé le bouton de déverrouillage [6] sur le sélecteur de mode [7]. Tournez le sélecteur de mode de manière à ce que le repère de flèche pointe sur le symbole correspondant.

Symbole	Mode de fonctionnement
	Percer
	Perforateur marteau
	Buriner
	Ajuster la position du burin

### Ajuster la position du burin

Pour tourner l'outil insérable dans la position nécessaire pour buriner, procédez comme suit :

1. Tournez le sélecteur de mode **7** sur  (ajuster la position du burin).
2. Tournez l'outil insérable dans le porte-outil SDS-Plus **11** dans la position nécessaire.
3. Tournez le sélecteur de mode **7** sur  (buriner).

### ● Régler le sens de rotation

#### REMARQUE

- ▶ Actionnez l'interrupteur du sens de rotation **1** uniquement lorsque l'outil électrique est immobilisé.

- Utilisez l'interrupteur du sens de rotation **1** pour modifier le sens de rotation de l'outil électrique. Cela n'est pas possible avec la gâchette **2** enfoncée.
- Rotation à droite : Poussez l'interrupteur du sens de rotation **1** vers la gauche jusqu'en butée.
- Rotation à gauche : Poussez l'interrupteur du sens de rotation **1** vers la droite jusqu'en butée.

### ● Marche/arrêt

- Branchez la fiche de secteur **5** sur une prise de courant.

### Mise en marche

- Appuyez sur la gâchette **2**.
- Pour économiser de l'énergie, allumez uniquement l'outil électrique lorsque vous l'utilisez.

### Éteindre

- Relâchez la gâchette **2**.
- À basses températures l'outil électrique atteint la pleine puissance de perforation/percussion après un certain temps seulement.

### Fonctionnement en continu

- Appuyez sur la gâchette **2**. Appuyez en même temps sur la touche de verrouillage **3** pour verrouiller la gâchette.
- Pour interrompre le fonctionnement en continu, appuyez sur la gâchette **2** et relâchez-la.



### ● Réglage de la vitesse

#### REMARQUE

- ▶ La gâchette **2** est dotée d'un réglage de vitesse variable.

1. Appuyez légèrement sur la gâchette **2** pour sélectionner une faible vitesse.
2. Augmentez la pression sur la gâchette **2** pour augmenter la vitesse.

## ● Dépannage

Problème	Cause possible	Mesure corrective
Le produit ne fonctionne pas.	Le moteur est défectueux.	Faire réparer le produit par une main-d'œuvre qualifiée.
La puissance du produit est faible.	Pression démesurée sur le produit.	Exercez seulement une pression adaptée sur le produit.
	Le porte-outil SDS-Plus  n'est plus graissé.	Graissez le porte-outil SDS-Plus  légèrement avec de la graisse.

## ● Nettoyage et entretien

### **AVERTISSEMENT !**



Avant de changer les accessoires, de nettoyer le produit ou de le ranger, éteignez-le et débranchez-le du réseau électrique.

## ● Nettoyage

### **REMARQUE**

- ▶ N'utilisez pas de produits nettoyants ou de désinfectants chimiques, alcalins, abrasifs ou agressifs pour réaliser le nettoyage, car ils pourraient endommager les surfaces.
- ▶ Veillez à ce qu'aucun liquide ne pénètre à l'intérieur du produit.

### **REMARQUE**

- ▶ Conservez toujours le produit propre, sec et exempt d'huile ou de graisse. Enlevez la poussière après chaque utilisation et avant le rangement.
- ▶ Un nettoyage régulier et approprié aide à garantir une utilisation en toute sécurité et prolonge la durée de vie du produit.

- Nettoyez le produit avec un chiffon sec. Utilisez une brosse douce pour atteindre les endroits difficiles.
- En particulier, enlevez la saleté et la poussière des orifices de ventilation avec un chiffon et une brosse douce. Les orifices de ventilation doivent toujours être libres.
- Nettoyez régulièrement le porte-outil SDS-Plus  et lubrifiez-le légèrement avec de la graisse.

## ● Entretien

- Vérifiez le produit et ses accessoires (tels que les outils insérables) avant et après chaque utilisation afin de vous assurer qu'ils ne sont ni usés ni endommagés. Si nécessaire, remplacez-les par des neufs. Respectez toujours les exigences techniques (voir les « Données techniques »).

## ● Réparation

### **AVERTISSEMENT ! Risque de blessures !**

- ▶ Si le cordon d'alimentation  est endommagé, il doit être remplacé soit par le fabricant ou par son service après-vente ou soit par un personnel qualifié afin d'éviter tout danger.

- L'intérieur de ce produit ne contient aucune pièce pouvant être réparée par l'utilisateur. Contactez un technicien qualifié pour faire contrôler et réparer le produit.

## ● **Rangement**

- Éteignez le produit. Laissez le produit refroidir.
- Nettoyez le produit (voir « Nettoyage »).
- Rangez le produit et ses accessoires dans un endroit sombre, sec, hors gel et bien ventilé.
- Stockez toujours le produit dans un endroit qui est hors de la portée des enfants.
- La température optimale de stockage sur le long terme (plus de 3 mois) se situe entre +20 et +26 °C.
- Rangez le produit dans sa mallette **18**.

## ● **Transport**

- Éteignez le produit. Laissez le produit refroidir.
- Transportez le produit dans sa mallette **18**.
- Protégez le produit contre les chocs et les fortes vibrations, notamment lors du transport dans des véhicules.
- Sécurisez le produit contre tout glissement et basculement.

## ● **Mise au rebut**

L'emballage se compose de matières recyclables pouvant être mises au rebut dans les déchetteries locales.



Veillez respecter l'identification des matériaux d'emballage pour le tri sélectif, ils sont identifiés avec des abréviations (a) et des chiffres (b) ayant la signification suivante : 1-7 : plastiques/20-22 : papiers et cartons/80-98 : matériaux composite.

### **Produit :**



Votre mairie ou votre municipalité vous renseigneront sur les possibilités de mise au rebut des produits usagés.



Afin de contribuer à la protection de l'environnement, veuillez ne pas jeter votre produit usagé dans les ordures ménagères, mais éliminez-le de manière appropriée. Pour obtenir des renseignements concernant les points de collecte et leurs horaires d'ouverture, vous pouvez contacter votre municipalité.

## ● **Garantie**

Le produit a été fabriqué selon des critères de qualité stricts, et contrôlé consciencieusement avant sa livraison. En cas de défaut de matériau ou de fabrication, vous avez des droits légaux vis-à-vis du vendeur du produit. Vos droits légaux ne sont en aucun cas limités par notre garantie mentionnée ci-dessous.

La garantie de ce produit est de 3 ans à partir de la date d'achat. La période de garantie commence à la date d'achat. Conservez l'original de la preuve d'achat dans un endroit sûr car ce document est nécessaire pour prouver l'achat.

Tout dommage ou défaut déjà présent au moment de l'achat doit être signalé immédiatement après le déballage du produit.



Si le produit présente un défaut de matériau ou de fabrication dans les 3 ans qui suivent la date d'achat, nous le réparerons ou le remplacerons – à notre choix – gratuitement pour vous. La période de garantie n'est pas prolongée par une demande de garantie acceptée. Cette mesure s'applique également pour les pièces remplacées et réparées.

Cette garantie est annulée si le produit a été endommagé ou utilisé ou entretenu de manière incorrecte.

La garantie couvre les défauts de matériels et de fabrication. Cette garantie ne couvre pas les pièces du produit soumises à une usure normale, et qui sont donc considérées comme des pièces d'usure (par exemple les piles, les piles rechargeables, tuyaux, les cartouches d'encre), ni les dommages aux pièces fragiles, par exemple les interrupteurs ou les pièces en verre.

### ● Faire valoir sa garantie

Afin de garantir la rapidité de traitement de votre demande, veuillez tenir compte des indications suivantes :

Pour toute demande, veuillez conserver le ticket de caisse et le numéro de référence de l'article (IAN 458776\_2401) au titre de preuves d'achat.

Le numéro de référence de l'article est indiqué sur la plaque signalétique du produit, sur une gravure présente sur celui-ci, sur la page de couverture de votre manuel (en bas à gauche) ou sur l'autocollant placé sur la face arrière ou inférieure du produit.

En cas de dysfonctionnement de l'appareil ou de tout autre défaut, contactez en premier lieu le service après-vente par téléphone ou par e-mail aux coordonnées indiquées ci-dessous.

Tout produit considéré comme défectueux peut alors être envoyé sans frais de port supplémentaires au service clientèle indiqué, accompagné de la preuve d'achat (ticket de caisse) et d'une description écrite du défaut mentionnant également sa date d'apparition.



Le site parkside-diy.com vous permet de visualiser et de télécharger ce mode d'emploi ainsi que de nombreux autres manuels. Ce code QR vous permet d'accéder directement au site parkside-diy.com. Sélectionnez votre pays et cherchez les modes d'emploi dans le champ de recherche. La numéro de référence de l'article (IAN) 458776\_2401 vous permet d'accéder au mode d'emploi se rapportant à votre article.

### ● Service après-vente

#### FR Service après-vente France

Tél.: 0800904879

E-Mail: owim@lidl.fr

#### BE Service après-vente Belgique

Tél.: 080071011

Tél.: 80023970 (Luxembourg)

E-Mail: owim@lidl.be

# ● Déclaration UE de conformité

## DÉCLARATION UE DE CONFORMITÉ (n° 458776\_2401)

IAN : 458776\_2401  
Identification du produit : "PARKSIDE" Perforateur burineur  
Numéro de modèle : HG10230

L'objet de la déclaration décrit ci-dessus est conforme à la législation d'harmonisation de l'Union applicable:

Directive 2006/42/CE
Directive 2014/30/UE
Directive 2011/65/UE avec toutes les modifications connexes

Références des normes harmonisées ou références aux autres spécifications techniques par rapport auxquels la conformité est déclarée :

N° / Pièces
Directive 2006/42/CE
EN 62841-1:2015/A11:2022
EN IEC 62841-2-6:2020/A11:2020
Directive 2014/30/UE
EN IEC 55014-1:2021
EN IEC 55014-2:2021
EN IEC 61000-3-2:2019/A1:2021
EN 61000-3-3:2013/A2:2021

L'objet de la déclaration décrite ci-dessus est conforme à la directive 2011/65/UE du Parlement européen et du Conseil du 8 juin 2011 relative à la limitation de l'utilisation de certaines substances dangereuses dans les équipements électriques et électroniques :

N° / Pièces
EN IEC 63000:2018

Détenteur de la documentation technique : OWIM GmbH & Co.KG

Signé par et au nom de:  
**OWIM GmbH & Co. KG, Stiftsbergstraße 1, 74167 Neckarsulm, Allemagne**

Cette déclaration de conformité est délivrée sous la seule responsabilité du fabricant.

Traduction de la déclaration de conformité d'origine

Neckarsulm  
Lieu

07.05.2024  
Date

*ppa. Stefan Haensel*  
ppa. Stefan Haensel  
Fondé de pouvoir

*ppa. Jens Buchheim*  
ppa. Jens Buchheim  
Fondé de pouvoir

FR



<b>Lijst van gebruikte pictogrammen/symbolen</b> .....	Pagina	37
<b>Inleiding</b> .....	Pagina	38
Beoogd gebruik .....	Pagina	38
Leveringsomvang .....	Pagina	38
Onderdelenbeschrijving .....	Pagina	38
Technische gegevens .....	Pagina	39
<b>Veiligheidsaanwijzingen</b> .....	Pagina	40
Algemene veiligheidsaanwijzingen voor elektrische apparaten .....	Pagina	40
Veiligheidsaanwijzingen voor hamers .....	Pagina	43
Aanvullende veiligheidsaanwijzingen .....	Pagina	44
Wat te doen in noodgevallen .....	Pagina	44
Overige risico's .....	Pagina	45
<b>Vóór gebruik</b> .....	Pagina	45
Accessoires .....	Pagina	45
<b>Bediening</b> .....	Pagina	45
Hulpgreep instellen .....	Pagina	45
Diepteanslag monteren .....	Pagina	46
Inzetgereedschap selecteren .....	Pagina	46
Inzetgereedschap vervangen .....	Pagina	46
SDS-gereedschap .....	Pagina	46
SDS-gereedschap verwijderen .....	Pagina	46
Bedrijfsmodus kiezen .....	Pagina	46
Draairichting instellen .....	Pagina	47
In-/uitschakelen .....	Pagina	47
Toerental instellen .....	Pagina	47
<b>Probleemoplossing</b> .....	Pagina	47
<b>Schoonmaken en onderhoud</b> .....	Pagina	48
Schoonmaken .....	Pagina	48
Onderhoud .....	Pagina	48
Reparatie .....	Pagina	48
Opbergen .....	Pagina	49
Transport .....	Pagina	49
<b>Afvoer</b> .....	Pagina	49
<b>Garantie</b> .....	Pagina	49
Afwikkeling in geval van garantie .....	Pagina	50
<b>Service</b> .....	Pagina	50
<b>EU-conformiteitsverklaring</b> .....	Pagina	51

## Lijst van gebruikte pictogrammen/symbolen

	Lees de gebruiksaanwijzing.		Schakel het product uit en koppel het los van het elektriciteitsnet voordat u accessoires verwisselt, het product gaat schoonmaken of het niet gebruikt.
	<b>GEVAAR!</b> – Duidt op een gevaar met een hoog risico dat ernstig letsel of de dood tot gevolg kan hebben, als dit niet wordt voorkomen (bijv. verstikkingsgevaar)		Boren
			Hamerboren
	<b>WAARSCHUWING!</b> – Duidt op een gevaar met een middelmatig risico dat ernstig letsel of de dood tot gevolg kan hebben, als dit niet wordt voorkomen (bijv. gevaar voor elektrische schokken)		Beitelen
			De beitelpositie aanpassen
	<b>VOORZICHTIG!</b> – Duidt op een gevaar met een laag risico dat licht tot matig letsel tot gevolg kan hebben, als dit niet wordt voorkomen (bijv. verbrandingsgevaar)	$\emptyset$	Diameter
		$n_0$	Onbelast toerental
	<b>OPGELET!</b> – Waarschuwt voor mogelijke schade aan eigendommen (bijv. risico op kortsluiting)		Draag gehoorbescherming!
	Wisselstroom/-spanning		Draag oogbescherming!
	Symbol voor een product uit beschermingsklasse II		Draag ademhalingsbescherming!
	Het CE-teken bevestigt dat het product voldoet aan de betreffende EU-richtlijnen.	 	Veiligheidsaanwijzingen Aanwijzingen voor het gebruik
 	Vouwzijde met productillustraties		

## **BOOR- EN BEITELHAMER**

### ● **Inleiding**

Hartelijk gefeliciteerd met de aankoop van uw nieuwe product. U heeft voor een hoogwaardig product gekozen. De gebruiksaanwijzing is een deel van het product. Deze bevat belangrijke aanwijzingen voor veiligheid, gebruik en verwijdering. Maakt U zich voor de ingebruikname van het product met alle bedienings- en veiligheidsvoorschriften vertrouwd. Gebruik het product alleen zoals beschreven en voor de aangegeven toepassingsgebieden. Overhandig alle documenten bij doorgifte van het product aan derden.

### ● **Beoogd gebruik**

- Dit product is bestemd voor de volgende activiteiten:
  - Hamerboren in beton, metselwerk en steen
  - Lichte beitelwerkzaamheden
  - Boren in hout, multiplex, vezelplaat, kunststof en metaal
- Het product is niet bedoeld voor zware boorwerkzaamheden die de maximale boorcapaciteit overschrijden (zie "Technische gegevens").
- Gebruik altijd het juiste type boor en de juiste accessoires voor het beoogde gebruik.
- Houd bij de koop en het gebruik van inzetgereedschap de hand aan de technische eisen van het product (zie "Technische gegevens").
- Andere manieren van gebruik of veranderingen van het product worden beschouwd als onjuist en kunnen risico's zoals levensgevaar, verwondingen en beschadigingen met zich meebrengen.

- De fabrikant wijst iedere aansprakelijkheid af voor schade die is ontstaan door ander gebruik dan het beoogde.
- Het product is uitsluitend bestemd voor persoonlijk gebruik.
- Het product is niet voor commercieel gebruik of voor vergelijkbare toepassingen bestemd.
- Houd de hand aan alle geldende lokale veiligheidsvoorschriften, normen en verordeningen. Gebruik van elektrische apparaten die veel lawaai produceren, kan conform nationale of lokale voorschriften alleen gedurende bepaalde tijden toegestaan zijn.

### ● **Leveringsomvang**

#### **⚠ WAARSCHUWING!**

► Zowel het product als het verpakkingsmateriaal zijn geen kinderspeelgoed! Kinderen mogen niet spelen met de plastic zakken, folie en kleine onderdelen! Er bestaat gevaar voor inslikken en verstikking!

- 1 Boor- en beitelhamer
- 3 150 mm boren 6/8/10 mm met SDS-Plus-houder
- 1 250 mm platte beitel
- 1 Metalen diepteaanslag
- 1 Hulpgreep
- 1 Draagkoffer
- 1 Gebruiksaanwijzing

### ● **Onderdelenbeschrijving**

Vouw voor het lezen de bladzijde met de afbeeldingen uit en maak uzelf daarna vertrouwd met alle functionaliteit van het product.

(Afb. A)

- 1 Draairichtingschakelaar
- 2 Schakelaartrekker
- 3 Vergrendelknop (voor schakelaartrekker 2)
- 4 Hoofdhandgreep
- 5 Aansluitsnoer met netstekker
- 6 Ontgrendelknop (voor moduskeuzeschakelaar 7)
- 7 Moduskeuzeschakelaar
- 8 Hulpgreep
- 9 Vergrendelingshuls
- 10 Stofkap
- 11 SDS-Plus-werktuighouder
- 12 Diepteanslag
- 13 Diepteanslagschroef
- 14 Platte beitel
- 15 Boor 10 mm
- 16 Boor 8 mm
- 17 Boor 6 mm
- 18 Draagkoffer

## ● Technische gegevens

<b>Boor- en beitelhamer</b>	<b>PBH 800 B1</b>
Modelnummers	
- VDE-stekker:	HG10230
- BS-stekker:	HG10230-BS
Nominale spanning:	230 V~, 50 Hz
Nominaal vermogen:	800 W
Toerental onbelast $n_0$ :	0–1650 min <sup>-1</sup>

Slagtempo:	0–7500 min <sup>-1</sup>
Slagenergie:	1,2 Joule
Max. boorcapaciteit Ø:	13 mm voor metaal 19 mm voor beton/ baksteen 24 mm voor hout
Beschermingsklasse	II/□ (dubbele isolatie)

## Geluidsemissiewaarden

De gemeten waarden zijn in overeenstemming met EN 62841 vastgesteld. Het met A gewaardeerde geluidsdrukniveau van het elektrische apparaat bedraagt meestal:

Geluidsdrukniveau:	$L_{pA} =$	91,9 dB
Onzekerheid:	$K_{pA} =$	3,0 dB
Geluidsvermogensniveau:	$L_{WA} =$	99,9 dB
Onzekerheid:	$K_{WA} =$	3,0 dB

## Trillingsemissiewaarden

Totale trillingswaarden (vectorsom van drie richtingen), vastgesteld conform EN 62841:

Hamerboren in beton:	
Hoofdhandgreep:	$a_{h,HD} =$ 7,820 m/s <sup>2</sup>
Onzekerheid:	K = 1,5 m/s <sup>2</sup>
Extra greep:	$a_{h,HD} =$ 8,464 m/s <sup>2</sup>
Onzekerheid:	K = 1,5 m/s <sup>2</sup>
Beitelen:	
Hoofdhandgreep:	$a_{h,Cheq} =$ 13,507 m/s <sup>2</sup>
Onzekerheid:	K = 1,5 m/s <sup>2</sup>
Extra greep:	$a_{h,Cheq} =$ 13,725 m/s <sup>2</sup>
Onzekerheid:	K = 1,5 m/s <sup>2</sup>

## **WAARSCHUWING!**



Draag gehoorbescherming!

## **TIP**

- ▶ De aangegeven totale trillingswaarde en de aangegeven geluidsemisiewaarde zijn met een genormeerde testmethode gemeten en kunnen worden gebruikt om elektrische apparaten met elkaar te vergelijken.
- ▶ De aangegeven totale trillingswaarde en de aangegeven geluidsemisiewaarde kunnen ook voor een voorlopige inschatting van de belasting worden gebruikt.

## **WAARSCHUWING!**

- ▶ De trillings- en geluidsemisies kunnen tijdens het feitelijke gebruik van het elektrische apparaat van de aangegeven waarden afwijken, afhankelijk van de manier waarop het elektrische apparaat gebruikt wordt, in het bijzonder van welk soort werkstuk bewerkt wordt. Probeer om de trillings- en geluidsbelasting zo klein mogelijk te houden. U kunt bijvoorbeeld om de trillingsbelasting te verminderen handschoenen dragen tijdens het gebruik van het inzetgereedschap en een grens stellen aan de tijd dat u het apparaat gebruikt. Daarbij dient u rekening te houden met alle aspecten van de gebruikscyclus (bijvoorbeeld de tijd waarin het elektrische apparaat is uitgeschakeld en de tijd waarin het apparaat wel is ingeschakeld maar niet feitelijk wordt belast).



## **Veiligheidsaanwijzingen**

- **Algemene veiligheidsaanwijzingen voor elektrische apparaten**

## **WAARSCHUWING!**

- ▶ **Lees alle veiligheidsaanwijzingen, tips, afbeeldingen en technische gegevens die met dit elektrische apparaat zijn meegeleverd.** Het zich niet opvolgen van de veiligheidstips en onderstaande aanwijzingen kan elektrische schokken, brand en/of ernstig letsel veroorzaken.

### **Bewaar alle veiligheidsaanwijzingen en aanwijzingen voor toekomstig gebruik.**

Het in de veiligheidsaanwijzingen gebruikte begrip “elektrisch apparaat” heeft betrekking op aan het elektriciteitsnet aangesloten elektrische apparaten (met aansluitsnoer) of op door een accu gevoede elektrische apparaten (zonder aansluitsnoer).

### **Veiligheid op de werkplek**

- a) **Houd de werkplek schoon en goed verlicht.** Slecht georganiseerde en niet verlichte werkplekken kunnen tot ongevallen leiden.
- b) **Werk met het elektrische apparaat niet in een omgeving met explosiegevaar door de aanwezigheid van brandbare vloeistoffen, gassen of stof.** Elektrische apparaten veroorzaken vonken, die het stof of de dampen kunnen doen ontbranden.
- c) **Houd kinderen en andere personen uit de buurt als het elektrische apparaat wordt gebruikt.** Als u wordt afgeleid, kunt u de controle over het elektrische apparaat verliezen.

## Elektrische veiligheid

- a) **De aansluitstekker van het elektrische apparaat moet in het stopcontact passen. De stekker mag op geen enkele manier worden veranderd. Gebruik geen verloopstekkers in combinatie met gearde elektrische apparaten.** Ongewijzigde netstekkers en passende stekkerdozen verminderen het risico op elektrische schokken.
- b) **Voorkom lichamelijk contact met gearde oppervlakken zoals buizen, verwarmingsapparatuur, fornuizen en koelkasten.** Het risico op elektrische schokken is groter als uw lichaam is geaard.
- c) **Houd elektrische apparaten uit de buurt van regen of vocht.** Het binnendringen van water in een elektrisch apparaat verhoogt het risico op elektrische schokken.
- d) **Gebruik het aansluitsnoer niet voor een ander doel, zoals het dragen of ophangen van het elektrische apparaat, of om de netstekker uit de stekkerdoos te trekken. Houd het aansluitsnoer uit de buurt van hitte, olie, scherpe voorwerpen of zich bewegende onderdelen.** Een beschadigd of verward aansluitsnoer verhoogt het risico op elektrische schokken.
- e) **Als u met een elektrische apparaat buiten werkt, gebruik dan alleen verlengsnoeren die ook geschikt zijn voor gebruik buitenshuis.** Gebruik van een voor werk buitenshuis geschikt verlengsnoer vermindert het risico op een elektrische schok.
- f) **Als het gebruik van het elektrische apparaat in een vochtige omgeving niet kan worden vermeden, gebruik dan een aardlekschakelaar.** Gebruik van een aardlekschakelaar vermindert het risico op elektrische schokken.

## Persoonlijke veiligheid

- a) **Wees altijd attent, let op wat u doet en ga met overleg te werk als u met een elektrisch apparaat werkt. Gebruik een elektrisch apparaat niet als u moe bent of onder de invloed van drugs, alcohol of medicijnen verkeert.** Een moment van onoplettendheid bij het gebruik van een elektrisch apparaat kan ernstige verwondingen veroorzaken.
- b) **Draag persoonlijke veiligheidsuitrusting en altijd een veiligheidsbril.** Het dragen van een persoonlijke veiligheidsuitrusting zoals een stofmasker, antislipveiligheidsschoenen, een veiligheidshelm of gehoorbescherming, afhankelijk van het type en het gebruik van het elektrische apparaat, vermindert het risico op letsel.
- c) **Vermijd onbedoeld inschakelen. Zorg ervoor dat het elektrische apparaat is uitgeschakeld voordat u het aansluit op de stroomvoorziening en/of de accu of het optilt of draagt.** Als u bij het dragen van het elektrische apparaat uw vinger op de schakelaar houdt of het elektrische apparaat aansluit op de stroomvoorziening terwijl het al is ingeschakeld, dan kan dit tot ongevallen leiden.
- d) **Verwijder inzetgereedschap of schroefsleutels voordat u het elektrische apparaat inschakelt.** Een werktuig of sleutel die zich in een draaiend onderdeel van een elektrisch apparaat bevindt, kan verwondingen veroorzaken.
- e) **Vermijd een abnormale lichaamshouding. Zorg ervoor dat u stevig staat en dat u altijd uw evenwicht bewaart.** Op die manier kunt u het elektrische apparaat in onverwachte situaties beter onder controle houden.



- f) **Draag geschikte kleding. Draag geen wijde kleding of sieraden. Houd haren, kleding en handschoenen uit de buurt van bewegende onderdelen.** Losse kleding, sieraden en lang haar kunnen door bewegende delen worden gegrepen.
- g) **Als er stofzuig- en stofopvanginstallaties kunnen worden gemonteerd, moeten deze worden aangesloten en op juiste wijze worden gebruikt.** Gebruik van een stofzuiging kan gevaar door stof verminderen.
- h) **Laat u niet in slaap sussen door een onterecht gevoel van veiligheid en veronachtzaam nooit de veiligheidsregels voor elektrische apparaten, ook niet wanneer u vertrouwd bent met het elektrische apparaat doordat u er vaak mee werkt.** Achteloos te werk gaan kan binnen een fractie van een seconde leiden tot zware verwondingen.
- d) **Berg niet-gebruikte elektrische apparaten op buiten het bereik van kinderen. Laat het elektrische apparaat niet gebruiken door personen die hiermee niet vertrouwd zijn of deze aanwijzingen niet hebben gelezen.** Elektrische apparaten zijn gevaarlijk als ze door onervaren personen worden gebruikt.
- e) **Onderhoud elektrische apparaten en inzetgereedschap altijd zorgvuldig. Controleer of bewegende delen correcte werken en niet klemmen en of er geen onderdelen zijn gebroken of zodanig zijn beschadigd dat ze de werking van het elektrische apparaat nadelig beïnvloeden. Laat beschadigde onderdelen repareren voordat u het elektrische apparaat gaat gebruiken.** Veel ongelukken worden veroorzaakt door slecht onderhouden elektrische apparaten.
- f) **Houd snijwerktuigen scherp en schoon.** Met zorg onderhouden snijwerktuigen lopen minder vaak vast en zijn gemakkelijker te sturen als de snijvlakken scherp zijn.

#### **Gebruik en behandeling van het elektrische apparaat**

- a) **Belast het elektrische apparaat niet overmatig. Gebruik voor uw werk het daarvoor bestemde elektrische apparaat.** Met een geschikt elektrisch apparaat werkt u beter en veiliger in het aangegeven vermogensbereik.
- b) **Gebruik een elektrisch apparaat nooit als de aan/uit-schakelaar ervan defect is.** Een elektrisch apparaat dat niet meer in- of uitgeschakeld kan worden, is gevaarlijk en moet gerepareerd worden.
- c) **Trek de netstekker uit de stekkerdoos en/of verwijder de uitneembare accu, voordat u het apparaat instelt, inzetgereedschap wisselt of het elektrische apparaat opbergt.** Deze voorzorgsmaatregelen voorkomen dat het elektrische apparaat onbedoeld wordt gestart.
- g) **Gebruik elektrische apparaten, accessoires, inzetgereedschap, etc. zoals in deze aanwijzingen is aangegeven. Houd daarbij rekening met de arbeidsomstandigheden en de werkzaamheden die moeten worden verricht.** Gebruik van elektrische apparaten voor andere dan de bestemde doeleinden kan gevaarlijke situaties veroorzaken.
- h) **Zorg ervoor dat de handgrepen en greepvlakken droog, schoon en olie-en vetvrij blijven.** Gladde grepen maken veilige bediening en controle van het elektrische apparaat in onvoorziene omstandigheden onmogelijk.

## Service

- a) **Laat uw elektrische apparaat alleen door gekwalificeerde vakmensen en uitsluitend met originele reserveonderdelen repareren.** Op die manier blijft de veiligheid van het elektrische apparaat gewaarborgd.

### TIP

- Dit product genereert tijdens het gebruik een elektromagnetisch veld! Dit veld kan onder bepaalde omstandigheden actieve of passieve medische implantaten beïnvloeden! Om het risico op ernstig letsel of overlijden te verminderen, raden we aan dat mensen met medische implantaten hun arts en de fabrikant van het medische implantaat raadplegen voordat ze dit product in gebruik nemen!

## ● Veiligheidsaanwijzingen voor hamers

### ⚠ WAARSCHUWING!



Draag gehoorbescherming. Ten gevolge van het geluid kan gehoorverlies optreden.



Draag een stofmasker.

### ⚠ WAARSCHUWING!

- Bij boor- en meetwerkzaamheden kan worden gewerkt met materialen die schadelijk of giftig stof kunnen veroorzaken. Dit stof vormt een gevaar voor de gezondheid van de persoon die het elektrische apparaat bedient, evenals voor alle andere personen in de omgeving.

### ⚠ WAARSCHUWING!

- Vergewis uzelf ervan dat u geen elektriciteits-, gas- of waterleidingen raakt, als u met het elektrische apparaat werkt. Controleer eventueel met een kabelzoeker voordat u in een wand boort of slijpt.

## Veiligheidsaanwijzingen voor alle soorten werk

- **Draag gehoorbescherming.** Ten gevolge van het geluid kan gehoorverlies optreden.
- **Gebruik de extra handgrepen als deze met het elektrische apparaat zijn meegeleverd.** Controleverlies kan leiden tot verwondingen.
- **Houd het elektrische apparaat alleen vast aan geïsoleerde greepvlakken als u werk uitvoert waarbij het boorgereedschap of de schroeven verborgen elektrische leidingen of het eigen aansluitsnoer kunnen raken.** Door contact met onder spanning staande leidingen kunnen ook metalen onderdelen van het apparaat onder spanning komen te staan en daardoor elektrische schokken veroorzaken.

## Veiligheidsaanwijzingen bij gebruik van lange boren met boorhameren

- **Begin altijd met een lager toerental te boren en zorg er altijd voor dat het boorgereedschap contact maakt met het object waaraan gewerkt wordt.** Bij hogere toerentallen kan de boor gemakkelijk verbuigen als deze, zonder contact met het object waaraan gewerkt wordt, vrij kan draaien en zo verwondingen kan veroorzaken.

- **Oefen geen te grote druk uit en doe dat alleen in de lengterichting van het boorgereedschap.** Boren kunnen verbuigen en daardoor breken of tot controleverlies en verwondingen leiden.

## ● Aanvullende veiligheidsaanwijzingen

- **Gebruik geschikte zoekapparaten om verborgen leidingen op te sporen of neem hierover contact op met uw plaatselijke netbeheerders.** Contact met elektrische leidingen kan tot elektrische schokken en brand leiden. Beschadiging van een gasleiding kan een explosie veroorzaken. Binnendringen in een waterleiding veroorzaakt schade aan voorwerpen.

- **Wacht totdat het elektrische apparaat tot stilstand is gekomen, voordat u het neerlegt.** Het inzetgereedschap kan vast gaan zitten en zo leiden tot verlies van controle over het elektrische apparaat.

- **Zet het werkstuk vast.** Een met een spaninrichting of een bankschroef vastgezet werkstuk is veiliger dan een werkstuk dat u met uw hand vasthoudt.

- **Raak kort na het gebruik geen inzetgereedschap of aangrenzende behuizingsonderdelen aan.** Deze kunnen tijdens bedrijf zeer heet worden en brandwonden veroorzaken.

- **Het inzetgereedschap kan tijdens het boren blokkeren. Zorg ervoor dat het elektrische apparaat zich in een veilige positie bevindt en houd het met beide handen op zijn plaats.** U kunt anders de controle over het elektrische apparaat verliezen.

- **Houd het elektrische apparaat waarmee u werkt, met beide handen vast en zorg ervoor dat u stevig staat.** Het is veiliger om het elektrische apparaat met twee handen te bedienen.

## ● Originele accessoires/hulpstukken

### ⚠ WAARSCHUWING!

- ▶ Gebruik geen accessoires die niet worden aanbevolen door **/// PARKSIDE**. Dit kan elektrische schokken of brand veroorzaken.

- Gebruik alleen accessoires en hulpstukken die in de gebruiksaanwijzing worden genoemd of waarvan de aansluitingen compatibel zijn met het product.

## ● Wat te doen in noodgevallen

Maak u aan de hand van deze gebruiksaanwijzing vertrouwd met het gebruik van dit product. Prent de veiligheidsaanwijzingen in uw geheugen in en neem ze onvoorwaardelijk in acht. Dit helpt om risico's en gevaar te vermijden.

- Zorg ervoor dat u bij het gebruiken van dit product altijd alert bent zodat u gevaren vroegtijdig herkent en ernaar kunt handelen. Snel ingrijpen kan ernstig letsel en materiële schade voorkomen.
- Schakel het product direct uit als het defect raakt. Laat het product daarna door een gekwalificeerde vakman controleren en, indien nodig, repareren voordat u het weer in gebruik neemt.

## ● Overige risico's

Ook als u het product volgens de voorschriften gebruikt, blijven er mogelijke risico's bestaan op lichamelijk letsel en materiële schade. Als gevolg van de bouwwijze en de uitvoering van dit product kunnen zich onder andere de volgende gevaren voordoen:

- Schade aan de gezondheid door trillingsemissies in die gevallen waarin het product langdurig wordt gebruikt, onjuist wordt gehanteerd en onvoldoende wordt onderhouden.
- Lichamelijk letsel en materiële schade als gevolg van defect inzetgereedschap of een plotselinge weerslag van een verborgen object tijdens het gebruik.
- Gevaar voor letsel en materiële schade veroorzaakt door rondvliegende voorwerpen.

## ● Vóór gebruik

### ● Accessoires

#### **WAARSCHUWING!**

- ▶ Gebruik geen accessoires die niet worden aanbevolen door **/// PARKSIDE**. Dit kan elektrische schokken of brand veroorzaken.

Voor veilig en voorschriftmatig gebruik van dit product zijn onder andere de volgende hulpstukken zoals bijvoorbeeld apparatuur en inzetgereedschap nodig:

- SDS-Plus-inzetgereedschap
- Een geschikte persoonlijke veiligheidsuitrusting
- Vet voor de boorkop

Hulpstukken en inzetgereedschap zijn verkrijgbaar bij de vakhandel. Houd bij aankoop altijd de hand aan de technische eisen die het product stelt (zie "Technische gegevens"). Als u ergens niet zeker van bent, vraag dan advies van een gekwalificeerde vakman en laat u door uw vakhandelaar voorlichten.

## ● Bediening

#### **WAARSCHUWING!**



Schakel het product uit en koppel het los van het elektriciteitsnet voordat u accessoires verwisselt, het product gaat schoonmaken of het niet gebruikt.



#### **WAARSCHUWING!**

- ▶ Zet het werkstuk tijdens het boren vast met een klem, een vergrendelbare tang of een bankschroef. Boor alleen in een stevig bevestigd werkstuk.

## ● Hulpgreep instellen

#### **TIP**

- ▶ Gebruik dit product om veiligheidsredenen alleen met de bevestigde hulpgreep .

1. Maak de riem van de hulpgreep  los door deze tegen de wijzers van de klok in te draaien.
2. Draai de hulpgreep  naar een geschikte hoek, afhankelijk van de werkpositie.
3. Draai de hulpgreep  met de wijzers van de klok mee.

## ● Diepteanslag monteren

1. Draai de diepteanslagschroef **13** los.
2. Steek de diepteanslag **12** in de hulpgreep **8**.
3. Trek de diepteanslag **12** naar buiten totdat de afstand tussen de punt van het boorgereedschap en de punt van de diepteanslag overeenkomt met de vereiste boordiepte.
4. Trek de diepteanslagschroef **13** vast, om de pen met diepteanslag **12** te bevestigen.

## ● Inzetgereedschap selecteren

Toepassing	Inzetgereedschap
Hamerboren	SDS-Plus-inzetgereedschap
Beitelen	
Conventioneel boren in hout, metaal, keramiek en kunststoffen	Geschikte SDS-Plus-boor

## ● Inzetgereedschap vervangen

- Met de SDS-Plus-werktuighouder **11** kunt u het inzetgereedschap eenvoudig en gemakkelijk vervangen zonder extra gereedschap te gebruiken.
- Het SDS-Plus-inzetgereedschap kan vrij bewegen afhankelijk van het systeem. Dit resulteert in een rondlooppfout bij stationair toerental. Dit heeft geen invloed op de nauwkeurigheid van het boorgat, omdat de boor zichzelf centreert tijdens het boren.
- De stofkap **10** voorkomt grotendeels dat boorstof in de SDS-Plus-werktuighouder **11** binnendringt tijdens het bedrijf. Let er bij het inzetten van het inzetgereedschap op dat de stofkap niet beschadigt.

## TIP

- ▶ Vervang een beschadigde stofkap **10** onmiddellijk. Neem contact op met een vakwerkplaats.

## ● SDS-gereedschap





1. Smeer de SDS-Plus-werktuighouder **11** licht in met vet voordat u het inzetgereedschap plaatst.
2. Plaats het inzetgereedschap in de SDS-Plus-werktuighouder **11** en draai het totdat het vastklikt.
3. Controleer de juiste vergrendeling door aan het inzetgereedschap te trekken. Het inzetgereedschap heeft een radiale speling afhankelijk van het systeem.

## ● SDS-gereedschap verwijderen

- Trek de vergrendelingshuls **9** naar achteren en verwijder het inzetgereedschap.

## ● Bedrijfsmodus kiezen

- Houd de ontgrendelknop **6** op de moduskeuzeschakelaar **7** ingedrukt. Draai de moduskeuzeschakelaar zodat de pijl naar het bijbehorende pictogram wijst.

Symbool	Bedrijfsmodus
	Boren
	Hamerboren
	Beitelen
	De beitelpositie aanpassen

## De beitelpositie aanpassen

Ga als volgt te werk om het inzetgereedschap in de gewenste positie voor beitelen te draaien:

1. Draai de moduskeuzeschakelaar [7] naar (beitelpositie instellen).
2. Draai het inzetgereedschap in de SDS-Plus-werktuighouder [11] naar de gewenste positie.
3. Draai de moduskeuzeschakelaar [7] in de stand (beitelen).

## ● Draairichting instellen

### TIP

- ▶ Bedien de draairichtingsschakelaar [1] alleen wanneer het elektrisch apparaat stilstaat.

- Gebruik de draairichtingsschakelaar [1] om de draairichting van het elektrische apparaat te wijzigen. Dit is niet mogelijk wanneer de schakelaartrekker [2] is ingedrukt.
- Rechtsom draaien: Duw de draairichtingsschakelaar [1] naar links tot de aanslag.
- Linksom draaien: Duw de draairichtingsschakelaar [1] naar rechts tot de aanslag.

## ● In-/uitschakelen

- Steek de netstekker [5] in een stopcontact.

### Inschakelen

- Druk op de schakelaartrekker [2].
- Schakel om energie te besparen het elektrische apparaat alleen in als u het gebruikt.

## Uitschakelen

- Laat de schakelaartrekker [2] los.
- Bij lage temperaturen bereikt het elektrische apparaat pas na een bepaalde periode het volledige hamervermogen/slagvermogen.

## Langdurig gebruik

- Druk op de schakelaartrekker [2]. Druk tegelijkertijd op de vergrendelknop [3] om de schakelaartrekker te vergrendelen.
- Om de continue werking te annuleren, drukt u even op de schakelaartrekker [2] en laat u deze weer los.

## ● Toerental instellen

### TIP

- ▶ De schakelaartrekker [2] heeft een variabele toerentalregeling.

1. Druk de schakelaartrekker [2] licht in om een lage snelheid te kiezen.
2. Verhoog de druk op de schakelaartrekker [2] om het toerental te verhogen.

## ● Probleemoplossing

Probleem	Mogelijke oorzaak	Oplossing
Het product werkt niet.	De motor is defect.	Laat het product door een gekwalificeerde vakman repareren.

Probleem	Mogelijke oorzaak	Oplossing
De prestaties van het product zijn slecht.	Te grote kracht uitgeoefend op het product.	Oefen passende druk uit op het product.
	De SDS-Plus-werktuighouder <sup>11</sup> is niet langer gesmeerd.	Smeer de SDS-Plus-werktuighouder <sup>11</sup> licht in met vet.

## ● Schoonmaken en onderhoud

### WAARSCHUWING!



Schakel het product uit en koppel het los van het elektriciteitsnet voordat u accessoires verwisselt, het product gaat schoonmaken of het niet gebruikt.

## ● Schoonmaken

### TIP

- ▶ Gebruik geen chemische, alkalische, schurende of andere agressieve schoonmaak- en desinfectiemiddelen om het product schoon te maken omdat deze de oppervlakken kunnen beschadigen.
- ▶ Let erop dat er geen vloeistof in het binnenste van het product terechtkomt.
- ▶ Houd het product altijd schoon, droog en vrij van olie of smeervet. Verwijder stof telkens na gebruik en voordat u het apparaat opbergt.

### TIP

- ▶ Regelmatig deugdelijk schoonmaken helpt om veilig gebruik van het product te verzekeren en de levensduur ervan te verlengen.
- Maak het product met een droge doek schoon. Gebruik een zachte borstel voor moeilijk toegankelijke plaatsen.
- Houd vooral de ventilatieopeningen met een doek en een zachte borstel vrij van verontreinigingen en stof.  
De ventilatieopeningen moeten altijd vrij worden gehouden.
- Reinig de SDS-Plus-werktuighouder <sup>11</sup> regelmatig en smeer deze licht met vet in.

## ● Onderhoud

- Controleer het product en de hulpstukken (bijv. inzetgereedschap) voor en na ieder gebruik op slijtage en beschadigingen. Vervang deze eventueel door een nieuwe. Houd daarbij de hand aan de technische vereisten (zie “Technische gegevens”).

## ● Reparatie

### WAARSCHUWING! Gevaar voor verwondingen!

- ▶ Als het aansluitsnoer <sup>5</sup> beschadigd is, moet dit, om gevaar te voorkomen, worden vervangen door de fabrikant, diens klantenservice of een vergelijkbaar gekwalificeerd persoon.
- Er bevinden zich in het product geen onderdelen die door de gebruiker kunnen worden gerepareerd. Neem contact op met een gekwalificeerde vakkracht om het product te controleren en te repareren.

## ● Opbergen

- Schakel het product uit. Laat het product afkoelen.
- Reinig het product (zie “Schoonmaken”).
- Sla het product en de erbij behorende accessoires op een donkere, droge, vorstvrije en goed geventileerde plaats op.
- Berg het product altijd op een voor kinderen onbereikbare plek op.
- De optimale temperatuur voor langdurig opbergen (langer dan 3 maanden) ligt tussen +20 en +26 °C.
- Berg het product op in de draagkoffer **18**.

## ● Transport

- Schakel het product uit. Laat het product afkoelen.
- Transporteer het product in de draagkoffer **18**.
- Bescherm het product tegen stoten en sterke trillingen, die vooral optreden bij transport in voertuigen.
- Zeker het product tegen verschuiven en kantelen.

## ● Afvoer

De verpakking bestaat uit milieuvriendelijke grondstoffen die u via de plaatselijke recyclingcontainers kunt afvoeren.



Neem de aanduiding van de verpakkingsmaterialen voor de afvalscheiding in acht. Deze zijn gemarkeerd met de afkortingen (a) en een cijfers (b) met de volgende betekenis: 1–7: kunststoffen/20–22: papier en vezelplaten/80–98: composietmaterialen.

## Product:



Informatie over de mogelijkheden om het uitgediende product na gebruik te verwijderen, verstrekt uw gemeentelijke overheid.



Gooi het afgedankte product omwille van het milieu niet weg via het huisvuil, maar geef het af bij het daarvoor bestemde depot of het gemeentelijke milieupark. Over afgifteplaatsen en hun openingstijden kunt u zich bij uw aangewezen instantie informeren.

## ● Garantie

Het product werd volgens strenge kwaliteitsrichtlijnen gemaakt en voor de uitlevering zorgvuldig gecontroleerd. In geval van materiaal- of fabricagefouten hebt u tegenover de verkoper van het product wettelijke rechten. Uw wettelijke rechten worden op geen enkele manier door onze hieronder vermelde garantie beperkt.

De garantie voor dit product bedraagt 3 jaar vanaf aankoopdatum. De garantieperiode gaat in op de datum van aankoop. Bewaar het originele bewijs van aankoop op een veilige plek aangezien dit document nodig is als bewijs.

Alle beschadigingen of gebreken die reeds op het moment van aankoop aanwezig zijn, moeten meteen na het uitpakken van het product worden gemeld.

Mocht het product binnen 3 jaar na aankoopdatum een materiaal- of fabricagefout vertonen, zullen wij het – naar onze keuze – gratis voor u repareren of vervangen. De garantieperiode wordt door een plaatsgevonden garantieverlening niet verlengd. Dit geldt ook voor vervangen en gerepareerde onderdelen.



Deze garantie vervalt als het product werd beschadigd of onjuist is gebruikt of onderhouden.

De garantie dekt materiaal- en fabricagefouten af. Deze garantie dekt geen productonderdelen die aan normale slijtage onderhevig zijn en daarom als verbruiksartikelen worden beschouwd (bv. batterijen, oplaadbare batterijen, slangen, inktpatronen), noch dekt zij schade aan breekbare onderdelen, bv. schakelaars of onderdelen die van glas zijn gemaakt.

## ● Afwikkeling in geval van garantie

Volg de volgende aanwijzingen op voor een snelle behandeling van uw probleem:

Houd bij alle vragen alstublieft de kassabon en het artikelnummer (IAN 458776\_2401) als bewijs van aankoop bij de hand.

Het artikelnummer kunt u vinden op het typeplaatje van het product, een gravure op het product, het titelblad van uw gebruiksaanwijzing (linksonder) of de sticker op de achter- of onderkant van het product.

Neem bij problemen of overige gebreken met het product eerst contact op met de hieronder vermelde service-afdeling, telefonisch of per e-mail.

Een als defect aangemerkt product kunt u dan samen met het aankoopbewijs (kassabon) en een uitleg over het probleem of gebrek en wanneer het zich heeft voorgedaan gratis naar het aan u meegedeelde service-adres opsturen.



Op parkside-diy.com kunt u deze en vele andere handleidingen inzien en downloaden. Met deze QR-code komt u direct op parkside-diy.com. Selecteer daar uw land en zoek via de zoekfunctie naar de gebruiksaanwijzingen. Door het invoeren van het artikelnummer (IAN) 458776\_2401 komt u bij de gebruiksaanwijzingen voor uw artikel.

## ● Service

### **(NL) Service Nederland**

Tel.: 08000225537

E-Mail: owim@lidl.nl

### **(BE) Service België**

Tel.: 080071011

Tel.: 80023970 (Luxemburg)

E-Mail: owim@lidl.be

# ● EU-conformiteitsverklaring

## EU-CONFORMITEITSVERKLARING (nr. 458776\_2401)

IAN: 458776\_2401  
Productidentificatie: "PARKSIDE" Boor- en beitelhamer  
Modelnummer: HG10230

Het hierboven beschreven voorwerp is in overeenstemming de desbetreffende harmonisatiewetgeving van de Unie:

Richtlijn 2006/42/EG
Richtlijn 2014/30/EU
Richtlijn 2011/65/EU met alle bijbehorende wijzigingen

Vermelding van de toegepaste relevante geharmoniseerde normen of van de overige technische specificaties waarop de conformiteitsverklaring betrekking heeft:

Nr. / Onderdelen
Richtlijn 2006/42/EG
EN 62841-1:2015/A11:2022
EN IEC 62841-2-6:2020/A11:2020
Richtlijn 2014/30/EU
EN IEC 55014-1:2021
EN IEC 55014-2:2021
EN IEC 61000-3-2:2019/A1:2021
EN 61000-3-3:2013/A2:2021

Het hierboven beschreven voorwerp van de verklaring is in overeenstemming met Richtlijn 2011/65/EU van het Europees Parlement en de Raad van 8 juni 2011 betreffende beperking van het gebruik van bepaalde gevaarlijke stoffen in elektrische en elektronische apparatuur:

Nr. / Onderdelen
EN IEC 63000:2018

Houder van de technische documentatie: OWIM GmbH & Co.KG

Ondertekend voor en namens:

**OWIM GmbH & Co. KG, Stiftsbergstraße 1, 74167 Neckarsulm, Duitsland**

Deze verklaring van overeenstemming wordt onder de uitsluitende verantwoordelijkheid van de fabrikant verstrekt.

Vertaling van de originele verklaring van overeenkomst

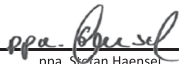
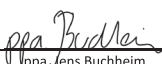
Neckarsulm	07.05.2024		
Plaats	Datum	ppa. Stefan Haensel	ppa. Jens Buchheim
		Procuratiehouder	Procuratiehouder

NL



<b>Liste der verwendeten Piktogramme/Symbole</b> .....	Seite	53
<b>Einleitung</b> .....	Seite	54
Bestimmungsgemäße Verwendung .....	Seite	54
Lieferumfang .....	Seite	54
Teilebeschreibung .....	Seite	55
Technische Daten .....	Seite	55
<b>Sicherheitshinweise</b> .....	Seite	56
Allgemeine Sicherheitshinweise für Elektrowerkzeuge .....	Seite	56
Sicherheitshinweise für Hämmer .....	Seite	59
Zusätzliche Sicherheitshinweise .....	Seite	60
Verhalten im Notfall .....	Seite	60
Restrisiken .....	Seite	61
<b>Vor dem Gebrauch</b> .....	Seite	61
Zubehör .....	Seite	61
<b>Bedienung</b> .....	Seite	61
Zusatzgriff einstellen .....	Seite	61
Tiefenanschlag montieren .....	Seite	62
Einsatzwerkzeug auswählen .....	Seite	62
Einsatzwerkzeugwechsel .....	Seite	62
SDS-Werkzeug .....	Seite	62
SDS-Werkzeug entnehmen .....	Seite	62
Betriebsart wählen .....	Seite	62
Drehrichtung einstellen .....	Seite	63
Ein-/Ausschalten .....	Seite	63
Drehzahl einstellen .....	Seite	63
<b>Fehlerbehebung</b> .....	Seite	64
<b>Reinigung und Pflege</b> .....	Seite	64
Reinigung .....	Seite	64
Wartung .....	Seite	64
Reparatur .....	Seite	65
Lagerung .....	Seite	65
Transport .....	Seite	65
<b>Entsorgung</b> .....	Seite	65
<b>Garantie</b> .....	Seite	65
Abwicklung im Garantiefall .....	Seite	66
<b>Service</b> .....	Seite	66
<b>EU-Konformitätserklärung</b> .....	Seite	67

## Liste der verwendeten Piktogramme/Symbole

	Lesen Sie die Bedienungsanleitung.		Schalten Sie das Produkt aus und trennen Sie es vom Netz vor dem Auswechseln von Zubehör, Reinigung und bei Nichtgebrauch.
	<b>GEFAHR!</b> – Bezeichnet eine Gefahr mit hohem Risikograd, die, wenn sie nicht vermieden wird, den Tod oder eine schwere Verletzung zur Folge hat (z. B. Erstickungsgefahr)		Bohren
			Hammer-Bohren
	<b>WARNUNG!</b> – Bezeichnet eine Gefahr mit mittlerem Risikograd, die, wenn sie nicht vermieden wird, den Tod oder eine schwere Verletzung zur Folge haben kann (z. B. Stromschlagrisiko)		Meißeln
			Meißelposition anpassen
	<b>VORSICHT!</b> – Bezeichnet eine Gefahr mit niedrigem Risikograd, die, wenn sie nicht vermieden wird, eine leichte bis mäßige Verletzung zur Folge haben kann (z. B. Verbrühungsgefahr)		Durchmesser
			Leerlaufdrehzahl
	<b>ACHTUNG!</b> – Warnt vor möglichen Sachschäden (z. B. Kurzschlussgefahr)		Gehörschutz tragen!
	Wechselstrom/-spannung		Augenschutz tragen!
	Symbol für ein Produkt der Schutzklasse II		Atemschutz tragen!
	Das CE-Zeichen bestätigt Konformität mit den für das Produkt zutreffenden EU-Richtlinien.	 	Sicherheitshinweise Handlungsanweisungen
 	Klappseite mit Produktabbildungen		

# **BOHR- UND MEISSELHAMMER**

## ● **Einleitung**

Wir beglückwünschen Sie zum Kauf Ihres neuen Produkts. Sie haben sich damit für ein hochwertiges Produkt entschieden. Die Bedienungsanleitung ist Teil dieses Produkts. Sie enthält wichtige Hinweise für Sicherheit, Gebrauch und Entsorgung. Machen Sie sich vor der Benutzung des Produkts mit allen Bedien- und Sicherheitshinweisen vertraut. Benutzen Sie das Produkt nur wie beschrieben und für die angegebenen Einsatzbereiche. Händigen Sie alle Unterlagen bei Weitergabe des Produkts an Dritte mit aus.

## ● **Bestimmungsgemäße Verwendung**

- Dieses Produkt ist für folgende Tätigkeiten vorgesehen:
  - Hammerbohren in Beton, Mauerwerk und Stein
  - Leichte Meißelarbeiten
  - Bohren in Holz, Sperrholz, Faserplatten, Kunststoff und Metall
- Das Produkt ist nicht für schwere Bohrarbeiten vorgesehen, welche die maximale Bohrleistung überschreiten (siehe „Technische Daten“).
- Verwenden Sie immer den richtigen Bohrertyp und das richtige Zubehör für den vorgesehenen Einsatz.
- Beachten Sie beim Kauf und Gebrauch von Einsatzwerkzeugen die technischen Anforderungen des Produkts (siehe „Technische Daten“).
- Andere Verwendungen oder Veränderungen des Produkts gelten als nicht bestimmungsgemäß und können zu Risiken wie Lebensgefahr, Verletzungen und Beschädigungen führen.

- Für aus bestimmungswidriger Verwendung entstandene Schäden übernimmt der Hersteller keine Haftung.
- Das Produkt ist ausschließlich für den privaten Gebrauch bestimmt.
- Das Produkt ist nicht für den gewerblichen Einsatz oder für ähnliche Einsatzbereiche bestimmt.
- Beachten Sie alle anwendbaren lokalen Sicherheitsvorschriften, Normen und Verordnungen. Die Verwendung von lärmenden Elektrowerkzeugen kann gemäß nationalen oder lokalen Vorschriften nur zu bestimmten Zeiten erlaubt sein.

## ● **Lieferumfang**

### **⚠️ WARNUNG!**

- ▶ Das Produkt und die Verpackungsmaterialien sind kein Kinderspielzeug! Kinder dürfen nicht mit Kunststoffbeuteln, Folien und Kleinteilen spielen! Es besteht Verschluckungs- und Erstickungsgefahr!

- 1 Bohr- und Meißelhammer
- 3 150 mm Bohrer 6/8/10 mm mit SDS-Plus-Aufnahme
- 1 250 mm Flachmeißel
- 1 Metall-Tiefenanschlag
- 1 Zusatzgriff
- 1 Tragekoffer
- 1 Bedienungsanleitung

## ● Teilebeschreibung

Schlagen Sie vor dem Lesen die Seite mit den Abbildungen auf und machen Sie sich mit allen Funktionen des Produkts vertraut.

(Abb. A)

- 1 Drehrichtungsumschalter
- 2 Schalterauslöser
- 3 Sperrtaste (für Schalterauslöser 2)
- 4 Hauptgriff
- 5 Anschlussleitung mit Netzstecker
- 6 Entriegelungstaste (für Moduswahlschalter 7)
- 7 Moduswahlschalter
- 8 Zusatzgriff
- 9 Verriegelungshülse
- 10 Staubschutzkappe
- 11 SDS-Plus-Werkzeugaufnahme
- 12 Tiefenanschlag
- 13 Tiefenanschlagschraube
- 14 Flachmeißel
- 15 Bohrer 10 mm
- 16 Bohrer 8 mm
- 17 Bohrer 6 mm
- 18 Tragekoffer

## ● Technische Daten

<b>Bohr- und Meißelhammer</b>	<b>PBH 800 B1</b>
Modellnummern	
- VDE-Stecker:	HG10230
- BS-Stecker:	HG10230-BS
Nennspannung:	230 V~, 50 Hz
Nennleistung:	800 W
Leerlaufdrehzahl $n_0$ :	0–1 650 min <sup>-1</sup>

Schlagzahl:	0–7 500 min <sup>-1</sup>
Schlagenergie:	1,2 Joule
Max. Bohrleistung Ø:	13 mm für Metall 19 mm für Beton/ Ziegel 24 mm für Holz
Schutzklasse	II/□ (Doppelisolierung)

## Geräuschemissionswerte

Die gemessenen Werte wurden in Übereinstimmung mit EN 62841 ermittelt. Der A-bewertete Geräuschpegel des Elektrowerkzeugs beträgt typischerweise:

Schalldruckpegel:	$L_{pA} =$	91,9 dB
Unsicherheit:	$K_{pA} =$	3,0 dB
Schalleistungspegel:	$L_{WA} =$	99,9 dB
Unsicherheit:	$K_{WA} =$	3,0 dB

## Schwingungsemissionswerte

Schwingungsgesamtwerte (Vektorsumme dreier Richtungen), ermittelt entsprechend EN 62841:

Hammerbohren in Beton:	
Hauptgriff:	$a_{h,HD} =$ 7,820 m/s <sup>2</sup>
Unsicherheit:	$K =$ 1,5 m/s <sup>2</sup>
Hilfsgriff:	$a_{h,HD} =$ 8,464 m/s <sup>2</sup>
Unsicherheit:	$K =$ 1,5 m/s <sup>2</sup>
Meißeln:	
Hauptgriff:	$a_{h,Cheq} =$ 13,507 m/s <sup>2</sup>
Unsicherheit:	$K =$ 1,5 m/s <sup>2</sup>
Hilfsgriff:	$a_{h,Cheq} =$ 13,725 m/s <sup>2</sup>
Unsicherheit:	$K =$ 1,5 m/s <sup>2</sup>

## **WARNUNG!**



Tragen Sie Gehörschutz!

## **HINWEIS**

- ▶ Der angegebene Schwingungsgesamtwert und der angegebene Geräuschemissionswert sind nach einem genormten Prüfverfahren gemessen worden und können zum Vergleich eines Elektrowerkzeugs mit einem anderen verwendet werden.
- ▶ Der angegebene Schwingungsgesamtwert und der angegebene Geräuschemissionswert können auch zu einer vorläufigen Einschätzung der Belastung verwendet werden.

## **WARNUNG!**

- ▶ Die Schwingungs- und Geräuschemissionen können während der tatsächlichen Benutzung des Elektrowerkzeugs von den Angabewerten abweichen, abhängig von der Art und Weise, in der das Elektrowerkzeug verwendet wird, insbesondere, welche Art von Werkstück bearbeitet wird.  
Versuchen Sie, die Belastung durch Vibrationen und Geräusche so gering wie möglich zu halten. Beispielhafte Maßnahmen zur Verringerung der Vibrationsbelastung sind das Tragen von Handschuhen beim Gebrauch des Einsatzwerkzeugs und die Begrenzung der Arbeitszeit. Dabei sind alle Anteile des Betriebszyklus zu berücksichtigen (beispielsweise Zeiten, in denen das Elektrowerkzeug abgeschaltet ist, und solche, in denen es zwar eingeschaltet ist, aber ohne Belastung läuft).



## **Sicherheitshinweise**

- **Allgemeine Sicherheitshinweise für Elektrowerkzeuge**

### **WARNUNG!**

- ▶ **Lesen Sie alle Sicherheitshinweise, Anweisungen, Bilderungen und technischen Daten, mit denen dieses Elektrowerkzeug versehen ist.** Versäumnisse bei der Einhaltung der nachfolgenden Anweisungen können elektrischen Schlag, Brand und/oder schwere Verletzungen verursachen.

### **Bewahren Sie alle Sicherheitshinweise und Anweisungen für die Zukunft auf.**

Der in den Sicherheitshinweisen verwendete Begriff „Elektrowerkzeug“ bezieht sich auf netzbetriebene Elektrowerkzeuge (mit Netzleitung) oder auf akkubetriebene Elektrowerkzeuge (ohne Netzleitung).

### **Arbeitsplatzsicherheit**

- a) **Halten Sie Ihren Arbeitsbereich sauber und gut beleuchtet.** Unordnung oder unbeleuchtete Arbeitsbereiche können zu Unfällen führen.
- b) **Arbeiten Sie mit dem Elektrowerkzeug nicht in explosionsgefährdeter Umgebung, in der sich brennbare Flüssigkeiten, Gase oder Stäube befinden.** Elektrowerkzeuge erzeugen Funken, die den Staub oder die Dämpfe entzünden können.
- c) **Halten Sie Kinder und andere Personen während der Benutzung des Elektrowerkzeugs fern.** Bei Ablenkung können Sie die Kontrolle über das Elektrowerkzeug verlieren.

## Elektrische Sicherheit

- a) **Der Anschlussstecker des Elektrowerkzeuges muss in die Steckdose passen. Der Stecker darf in keiner Weise verändert werden. Verwenden Sie keine Adapterstecker gemeinsam mit schutzgeerdeten Elektrowerkzeugen.** Unveränderte Stecker und passende Steckdosen verringern das Risiko eines elektrischen Schlages.
- b) **Vermeiden Sie Körperkontakt mit geerdeten Oberflächen wie von Rohren, Heizungen, Herden und Kühlschränken.** Es besteht ein erhöhtes Risiko durch elektrischen Schlag, wenn Ihr Körper geerdet ist.
- c) **Halten Sie Elektrowerkzeuge von Regen oder Nässe fern.** Das Eindringen von Wasser in ein Elektrowerkzeug erhöht das Risiko eines elektrischen Schlages.
- d) **Zweckentfremden Sie die Anschlussleitung nicht, um das Elektrowerkzeug zu tragen, aufzuhängen oder um den Stecker aus der Steckdose zu ziehen. Halten Sie die Anschlussleitung fern von Hitze, Öl, scharfen Kanten oder sich bewegenden Geräteteilen.** Beschädigte oder verwickelte Anschlussleitungen erhöhen das Risiko eines elektrischen Schlages.
- e) **Wenn Sie mit einem Elektrowerkzeug im Freien arbeiten, verwenden Sie nur Verlängerungsleitungen, die auch für den Außenbereich geeignet sind.** Die Anwendung einer für den Außenbereich geeigneten Verlängerungsleitung verringert das Risiko eines elektrischen Schlages.
- f) **Wenn der Betrieb des Elektrowerkzeuges in feuchter Umgebung nicht vermeidbar ist, verwenden Sie einen Fehlerstromschutzschalter.**

Der Einsatz eines Fehlerstromschutzschalters vermindert das Risiko eines elektrischen Schlages.

## Sicherheit von Personen

- a) **Seien Sie aufmerksam, achten Sie darauf, was Sie tun, und gehen Sie mit Vernunft an die Arbeit mit einem Elektrowerkzeug. Benutzen Sie kein Elektrowerkzeug, wenn Sie müde sind oder unter dem Einfluss von Drogen, Alkohol oder Medikamenten stehen.** Ein Moment der Unachtsamkeit beim Gebrauch des Elektrowerkzeuges kann zu ernsthaften Verletzungen führen.
- b) **Tragen Sie persönliche Schutzausrüstung und immer eine Schutzbrille.** Das Tragen persönlicher Schutzausrüstung, wie Staubmaske, rutschfeste Sicherheitsschuhe, Schutzhelm oder Gehörschutz, je nach Art und Einsatz des Elektrowerkzeuges, verringert das Risiko von Verletzungen.
- c) **Vermeiden Sie eine unbeabsichtigte Inbetriebnahme. Vergewissern Sie sich, dass das Elektrowerkzeug ausgeschaltet ist, bevor Sie es an die Stromversorgung und/oder den Akku anschließen, es aufnehmen oder tragen.** Wenn Sie beim Tragen des Elektrowerkzeuges den Finger am Schalter haben oder das Elektrowerkzeug eingeschaltet an die Stromversorgung anschließen, kann dies zu Unfällen führen.
- d) **Entfernen Sie Einstellwerkzeuge oder Schraubenschlüssel, bevor Sie das Elektrowerkzeug einschalten.** Ein Werkzeug oder Schlüssel, der sich in einem drehenden Teil des Elektrowerkzeuges befindet, kann zu Verletzungen führen.



- e) **Vermeiden Sie eine abnormale Körperhaltung. Sorgen Sie für einen sicheren Stand und halten Sie jederzeit das Gleichgewicht.** Dadurch können Sie das Elektrowerkzeug in unerwarteten Situationen besser kontrollieren.
- f) **Tragen Sie geeignete Kleidung. Tragen Sie keine weite Kleidung oder Schmuck. Halten Sie Haare, Kleidung und Handschuhe fern von sich bewegenden Teilen.** Lockere Kleidung, Schmuck oder lange Haare können von sich bewegenden Teilen erfasst werden.
- g) **Wenn Staubabsaug- und -auffang-einrichtungen montiert werden können, sind diese anzuschließen und richtig zu verwenden.** Verwendung einer Staubabsaugung kann Gefährdungen durch Staub verringern.
- h) **Wiegen Sie sich nicht in falscher Sicherheit und setzen Sie sich nicht über die Sicherheitsregeln für Elektrowerkzeuge hinweg, auch wenn Sie nach vielfachem Gebrauch mit dem Elektrowerkzeug vertraut sind.** Achtloses Handeln kann binnen Sekundenbruchteilen zu schweren Verletzungen führen.
- c) **Ziehen Sie den Stecker aus der Steckdose und/oder entfernen Sie einen abnehmbaren Akku, bevor Sie Geräteeinstellungen vornehmen, Einsatzwerkzeugteile wechseln oder das Elektrowerkzeug weglegen.** Diese Vorsichtsmaßnahme verhindert den unbeabsichtigten Start des Elektrowerkzeuges.
- d) **Bewahren Sie unbenutzte Elektrowerkzeuge außerhalb der Reichweite von Kindern auf. Lassen Sie keine Personen das Elektrowerkzeug benutzen, die mit diesem nicht vertraut sind oder diese Anweisungen nicht gelesen haben.** Elektrowerkzeuge sind gefährlich, wenn sie von unerfahrenen Personen benutzt werden.
- e) **Pflegen Sie Elektrowerkzeuge und Einsatzwerkzeuge mit Sorgfalt. Kontrollieren Sie, ob bewegliche Teile einwandfrei funktionieren und nicht klemmen, ob Teile gebrochen oder so beschädigt sind, dass die Funktion des Elektrowerkzeuges beeinträchtigt ist. Lassen Sie beschädigte Teile vor dem Einsatz des Elektrowerkzeuges reparieren.** Viele Unfälle haben ihre Ursache in schlecht gewarteten Elektrowerkzeugen.

### **Verwendung und Behandlung des Elektrowerkzeugs**

- a) **Überlasten Sie das Elektrowerkzeug nicht. Verwenden Sie für Ihre Arbeit das dafür bestimmte Elektrowerkzeug.** Mit dem passenden Elektrowerkzeug arbeiten Sie besser und sicherer im angegebenen Leistungsbereich.
- b) **Benutzen Sie kein Elektrowerkzeug, dessen Schalter defekt ist.** Ein Elektrowerkzeug, das sich nicht mehr ein- oder ausschalten lässt, ist gefährlich und muss repariert werden.
- f) **Halten Sie Schneidwerkzeuge scharf und sauber.** Sorgfältig gepflegte Schneidwerkzeuge mit scharfen Schneidkanten verklemmen sich weniger und sind leichter zu führen.
- g) **Verwenden Sie Elektrowerkzeug, Zubehör, Einsatzwerkzeuge usw. entsprechend diesen Anweisungen. Berücksichtigen Sie dabei die Arbeitsbedingungen und die auszuführende Tätigkeit.** Der Gebrauch von Elektrowerkzeugen für andere als die vorgesehenen Anwendungen kann zu gefährlichen Situationen führen.

- h) **Halten Sie Griffe und Griffflächen trocken, sauber und frei von Öl und Fett.** Rutschige Griffe und Griffflächen erlauben keine sichere Bedienung und Kontrolle des Elektrowerkzeugs in unvorhergesehenen Situationen.

### Service

- a) **Lassen Sie Ihr Elektrowerkzeug nur von qualifiziertem Fachpersonal und nur mit Original-Ersatzteilen reparieren.** Damit wird sichergestellt, dass die Sicherheit des Elektrowerkzeuges erhalten bleibt.

### HINWEIS

- Dieses Produkt erzeugt während des Betriebs ein elektromagnetisches Feld! Dieses Feld kann unter Umständen mit aktiven oder passiven medizinischen Implantaten interferieren! Um das Risiko von schweren oder tödlichen Verletzungen zu verringern, empfehlen wir Personen mit medizinischen Implantaten, vor dem Betrieb dieses Produkts ihren Arzt und den Hersteller des medizinischen Implantats zu konsultieren!

## ● Sicherheitshinweise für Hämmer

### ⚠ WARNUNG!



Tragen Sie Gehörschutz. Die Einwirkung von Lärm kann Hörverlust bewirken.



Tragen Sie eine Staubschutzmaske.

### ⚠ WARNUNG!

- Bei Bohr- und Meißelarbeiten kann mit Materialien gearbeitet werden, die schädlichen oder giftigen Staub erzeugen können. Dieser Staub stellt eine Gefahr für die Gesundheit der Person dar, die das Elektrowerkzeug bedient, sowie für alle anderen Personen in der Umgebung.
- Vergewissern Sie sich, dass Sie nicht auf Strom-, Gas- oder Wasserleitungen stoßen, wenn Sie mit dem Elektrowerkzeug arbeiten. Prüfen Sie ggf. mit einem Leitungssucher, bevor Sie in eine Wand bohren bzw. diese aufschlitzen.

### Sicherheitshinweise für alle Arbeiten

- **Tragen Sie Gehörschutz.** Die Einwirkung von Lärm kann Hörverlust bewirken.
- **Benutzen Sie Zusatzgriffe, wenn diese mit dem Elektrowerkzeug mitgeliefert werden.** Der Verlust der Kontrolle kann zu Verletzungen führen.
- **Halten Sie das Elektrowerkzeug an den isolierten Griffflächen, wenn Sie Arbeiten ausführen, bei denen das Bohrwerkzeug oder die Schrauben verborgene Stromleitungen oder die eigene Anschlussleitung treffen kann.** Der Kontakt mit einer spannungsführenden Leitung kann auch metallene Geräteteile unter Spannung setzen und zu einem elektrischen Schlag führen.

## Sicherheitshinweise bei Verwendung langer Bohrer mit Bohrhämmern

- **Beginnen Sie den Bohrvorgang immer mit niedriger Drehzahl und während das Bohrwerkzeug Kontakt mit dem Werkstück hat.** Bei höheren Drehzahlen kann sich der Bohrer leicht verbiegen, wenn er sich ohne Kontakt mit dem Werkstück frei drehen kann, und zu Verletzungen führen.
- **Üben Sie keinen übermäßigen Druck und nur in Längsrichtung zum Bohrwerkzeug aus.** Bohrer können sich verbiegen und dadurch brechen oder zu einem Verlust der Kontrolle und zu Verletzungen führen.

## ● Zusätzliche Sicherheitshinweise

- **Verwenden Sie geeignete Suchgeräte, um verborgene Versorgungsleitungen aufzuspüren, oder ziehen Sie die örtliche Versorgungsgesellschaft hinzu.** Kontakt mit Elektroleitungen kann zu Feuer und elektrischem Schlag führen. Beschädigung einer Gasleitung kann zur Explosion führen. Eindringen in eine Wasserleitung verursacht Sachbeschädigung.
- **Warten Sie, bis das Elektrowerkzeug zum Stillstand gekommen ist, bevor Sie es ablegen.** Das Einsatzwerkzeug kann sich verhaken und zum Verlust der Kontrolle über das Elektrowerkzeug führen.
- **Sichern Sie das Werkstück.** Ein mit Spannvorrichtungen oder Schraubstock festgehaltenes Werkstück ist sicherer gehalten als mit Ihrer Hand.

- **Berühren Sie kurz nach dem Betrieb keine Einsatzwerkzeuge oder angrenzenden Gehäuseteile.** Diese können beim Betrieb sehr heiß werden und Verbrennungen verursachen.
- **Das Einsatzwerkzeug kann beim Bohren blockieren. Sorgen Sie für einen sicheren Stand und halten Sie das Elektrowerkzeug mit beiden Händen fest.** Sie können sonst die Kontrolle über das Elektrowerkzeug verlieren.
- **Halten Sie das Elektrowerkzeug beim Arbeiten fest mit beiden Händen und sorgen Sie für einen sicheren Stand.** Das Elektrowerkzeug wird mit zwei Händen sicherer geführt.

## Originalzubehör/-zusatzgeräte

### ⚠️ WARNUNG!

- ▶ Verwenden Sie kein Zubehör welches nicht von **/// PARKSIDE** empfohlen wurde. Dies kann zu elektrischem Schlag und Feuer führen.

- Benutzen Sie nur Zubehör und Zusatzgeräte, die in der Bedienungsanleitung angegeben sind bzw. deren Aufnahme mit dem Produkt kompatibel ist.

## ● Verhalten im Notfall

Machen Sie sich anhand dieser Bedienungsanleitung mit der Benutzung dieses Produkts vertraut. Prägen Sie sich die Sicherheitshinweise ein und halten Sie sich unbedingt daran. Dies hilft, Risiken und Gefahren zu vermeiden.

- Seien Sie bei der Nutzung dieses Produkts immer aufmerksam, damit Sie Gefahren frühzeitig erkennen und handeln können. Rasches Einschreiten kann schwere Verletzungen und Sachschäden vermeiden.

- Schalten Sie das Produkt bei Fehlfunktionen umgehend aus. Lassen Sie dieses von einer qualifizierten Fachkraft überprüfen und gegebenenfalls instand setzen, bevor Sie es wieder in Betrieb nehmen.

## ● **Restrisiken**

Auch wenn Sie dieses Produkt vorschriftsmäßig bedienen, bleibt ein potenzielles Risiko für Personen- und Sachschäden bestehen. Folgende Gefahren können im Zusammenhang mit der Bauweise und Ausführung dieses Produkts unter anderem auftreten:

- Gesundheitsschäden, die aus Vibrationsemissionen resultieren, falls das Produkt über einen längeren Zeitraum benutzt, nicht ordnungsgemäß geführt und gewartet wird.
- Personen- und Sachschäden hervorgerufen durch defekte Einsatzwerkzeuge oder plötzlichen Einschlag eines verdeckten Objekts während des Gebrauchs.
- Verletzungsgefahr und Sachschäden verursacht durch fliegende Objekte.

## ● **Vor dem Gebrauch**

### ● **Zubehör**

#### **⚠️ WARNUNG!**

- ▶ Verwenden Sie kein Zubehör welches nicht von **/// PARKSIDE** empfohlen wurde. Dies kann zu elektrischem Schlag und Feuer führen.

Für den sicheren und ordnungsgemäßen Gebrauch dieses Produkts werden unter anderem die folgenden Zubehörteile, wie z. B. Werkzeuge und Einsatzwerkzeuge, benötigt:

- SDS-Plus-Einsatzwerkzeug

- Geeignete persönliche Schutzausrüstung
- Fett für Bohrfutter

Werkzeuge und Einsatzwerkzeuge erhalten Sie im Fachhandel. Beachten Sie beim Erwerb immer die technischen Anforderungen dieses Produkts (siehe „Technische Daten“). Fragen Sie bei Unsicherheit eine qualifizierte Fachkraft und lassen Sie sich von Ihrem Fachhändler beraten.

## ● **Bedienung**

#### **⚠️ WARNUNG!**



Schalten Sie das Produkt aus und trennen Sie es vom Netz vor dem Auswechseln von Zubehör, Reinigung und bei Nichtgebrauch.

#### **⚠️ WARNUNG!**

- ▶ Sichern oder befestigen Sie das Werkstück während der Bohrarbeiten mit einer Klemme, einer feststellbaren Zange oder einem Schraubstock. Führen Sie Bohrarbeiten nur an einem sicher befestigten Werkstück durch.

## ● **Zusatzgriff einstellen**

#### **HINWEIS**

- ▶ Verwenden Sie dieses Produkt aus Sicherheitsgründen nur mit dem befestigten Zusatzgriff **[8]**.

1. Lösen Sie den Riemen am Zusatzgriff **[8]**, indem Sie ihn entgegen dem Uhrzeigersinn drehen.
2. Drehen Sie den Zusatzgriff **[8]** je nach Arbeitsposition in einen geeigneten Winkel.
3. Drehen Sie den Zusatzgriff **[8]** im Uhrzeigersinn, um ihn festzuziehen.

## ● Tiefenanschlag montieren

1. Lösen Sie die Tiefenanschlagschraube **13**.
2. Stecken Sie den Tiefenanschlag **12** in den Zusatzgriff **8**.
3. Ziehen Sie den Tiefenanschlag **12** heraus, bis der Abstand zwischen der Spitze der Bohrwerkzeuge und der Spitze des Tiefenanschlags der benötigten Bohrtiefe entspricht.
4. Ziehen Sie die Tiefenanschlagschraube **13** fest, um den Tiefenanschlag **12** zu verriegeln.

## ● Einsatzwerkzeug auswählen

Anwendung	Einsatzwerkzeug
Hammerbohren	SDS-Plus-Einsatzwerkzeug
Meißeln	
Herkömmliches Bohren in Holz, Metall, Keramik und Kunststoff	Geeigneter SDS-Plus-Bohrer

## ● Einsatzwerkzeugwechsel

- Mit der SDS-Plus-Werkzeugaufnahme **11** können Sie das Einsatzwerkzeug einfach und bequem ohne Verwendung zusätzlicher Werkzeuge wechseln.
- Das SDS-Plus-Einsatzwerkzeug ist systembedingt frei beweglich. Dadurch entsteht beim Leerlauf eine Rundlaufabweichung. Dies hat keine Auswirkungen auf die Genauigkeit des Bohrlochs, da sich der Bohrer beim Bohren selbst zentriert.

- Die Staubschutzkappe **10** verhindert weitgehend das Eindringen von Bohrstaub in die SDS-Plus-Werkzeugaufnahme **11** während des Betriebes. Achten Sie beim Einsetzen des Einsatzwerkzeuges darauf, dass die Staubschutzkappe nicht beschädigt wird.

### HINWEIS

- ▶ Eine beschädigte Staubschutzkappe **10** ist sofort zu ersetzen. Wenden Sie sich an eine Kundendienstwerkstatt.

## ● SDS-Werkzeug





1. Fetten Sie vor dem Einsetzen des Einsatzwerkzeugs die SDS-Plus-Werkzeugaufnahme **11** leicht ein.
2. Setzen Sie das Einsatzwerkzeug drehend in die SDS-Plus-Werkzeugaufnahme **11** ein, bis es hörbar einrastet.
3. Überprüfen Sie durch Ziehen des Einsatzwerkzeugs die einwandfreie Verriegelung. Das Einsatzwerkzeug hat systembedingt ein radiales Spiel.

## ● SDS-Werkzeug entnehmen

- Ziehen Sie die Verriegelungshülse **9** nach hinten und entnehmen Sie das Einsatzwerkzeug.



## ● Betriebsart wählen

- Halten Sie die Entriegelungstaste **6** am Moduswahlschalter **7** gedrückt. Drehen Sie den Moduswahlschalter, sodass die Pfeilmarkierung auf das entsprechende Symbol zeigt.

Symbol	Betriebsart
	Bohren
	Hammer-Bohren
	Meißeln
	Meißelposition anpassen

### Meißelposition anpassen

Um das Einsatzwerkzeug in die benötigte Position zum Meißeln zu drehen, gehen Sie wie folgt vor:

1. Drehen Sie den Moduswahlschalter **7** auf  (Meißelposition anpassen).
2. Drehen Sie das Einsatzwerkzeug in der SDS-Plus-Werkzeugaufnahme **11** in die benötigte Position.
3. Drehen Sie den Moduswahlschalter **7** auf  (Meißeln).

### ● Drehrichtung einstellen

#### HINWEIS

- ▶ Betätigen Sie den Drehrichtungsumschalter **1** nur bei Stillstand des Elektrowerkzeuges.

- Verwenden Sie den Drehrichtungsumschalter **1**, um die Drehrichtung des Elektrowerkzeugs zu ändern. Bei gedrücktem Schalterauslöser **2** ist dies nicht möglich.
- Rechtslauf: Drücken Sie den Drehrichtungsumschalter **1** nach links bis zum Anschlag durch.
- Linkslauf: Drücken Sie den Drehrichtungsumschalter **1** nach rechts bis zum Anschlag durch.

### ● Ein-/Ausschalten

- Verbinden Sie den Netzstecker **5** mit einer Steckdose.

#### Einschalten

- Drücken Sie den Schalterauslöser **2**.
- Um Energie zu sparen, schalten Sie das Elektrowerkzeug nur ein, wenn Sie es benutzen.

#### Ausschalten

- Lassen Sie den Schalterauslöser **2** los.
- Bei niedrigen Temperaturen erreicht das Elektrowerkzeug erst nach einer gewissen Zeit die volle Hammerleistung/Schlagleistung.

#### Dauerbetrieb

- Drücken Sie den Schalterauslöser **2**. Drücken Sie gleichzeitig die Sperrtaste **3**, um den Schalterauslöser zu verriegeln.
- Um den Dauerbetrieb abzubrechen, drücken Sie den Schalterauslöser **2** leicht und lassen Sie ihn wieder los.



### ● Drehzahl einstellen

#### HINWEIS

- ▶ Der Schalterauslöser **2** verfügt über eine variable Drehzahlregelung.

1. Drücken Sie den Schalterauslöser **2** leicht, um eine niedrige Geschwindigkeit zu wählen.
2. Erhöhen Sie den Druck auf den Schalterauslöser **2**, um die Geschwindigkeit zu erhöhen.

## ● Fehlerbehebung

Problem	Mögliche Ursache	Abhilfe
Das Produkt funktioniert nicht.	Der Motor ist defekt.	Lassen Sie das Produkt von einer qualifizierten Fachkraft reparieren.
Die Leistung des Produkts ist schwach.	Übermäßiger Druck auf das Produkt.	Üben Sie einen angemessenen Druck auf das Produkt aus.
	Die SDS-Plus-Werkzeugaufnahme  ist nicht mehr gefettet.	Schmieren Sie die SDS-Plus-Werkzeugaufnahme  leicht mit Fett ein.

## ● Reinigung und Pflege

### **WARNUNG!**



Schalten Sie das Produkt aus und trennen Sie es vom Netz vor dem Auswechseln von Zubehör, Reinigung und bei Nichtgebrauch.

## ● Reinigung

### **HINWEIS**

- ▶ Verwenden Sie keine chemischen, alkalischen, schmirgelnde oder andere aggressive Reinigungs- oder Desinfektionsmittel, um das Produkt zu reinigen, da diese die Oberflächen beschädigen können.

### **HINWEIS**

- ▶ Achten Sie darauf, dass keine Flüssigkeiten in das Innere des Produkts gelangen.
- ▶ Halten Sie das Produkt stets sauber, trocken und frei von Öl oder Schmierfetten. Entfernen Sie Staub nach jedem Gebrauch und vor der Lagerung.
- ▶ Regelmäßige ordentliche Reinigung hilft einen sicheren Gebrauch sicherzustellen und verlängert die Lebensdauer des Produkts.

- Reinigen Sie das Produkt mit einem trockenen Tuch. Verwenden Sie für schwer zugängliche Stellen eine weiche Bürste.
- Entfernen Sie insbesondere Schmutz und Staub von den Lüftungsöffnungen mit einem Tuch und einer weichen Bürste.

Lüftungsöffnungen müssen immer frei sein.

- Reinigen Sie die SDS-Plus-Werkzeugaufnahme  regelmäßig und schmieren Sie diese leicht mit Fett ein.

## ● Wartung

- Überprüfen Sie das Produkt und Zubehörteile (z. B. Einsatzwerkzeuge) vor und nach jeder Benutzung auf Verschleiß und Beschädigungen. Tauschen Sie diese gegebenenfalls gegen neue aus. Beachten Sie dabei die technischen Anforderungen (siehe „Technische Daten“).

## ● Reparatur

### ⚠ **WARNUNG! Verletzungsrisiko!**

▶ Wenn die Anschlussleitung **5** beschädigt ist, muss sie durch den Hersteller, seinen Kundendienst oder ähnlich qualifizierte Personen ersetzt werden, um eine Gefährdung zu vermeiden.

- Im Inneren dieses Produkts befinden sich keine Teile, die vom Benutzer repariert werden können. Wenden Sie sich an eine qualifizierte Fachkraft, um das Produkt überprüfen und instand setzen zu lassen.

## ● Lagerung

- Schalten Sie das Produkt aus. Lassen Sie das Produkt abkühlen.
- Reinigen Sie das Produkt (siehe „Reinigung“).
- Lagern Sie das Produkt und dessen Zubehör an einem dunklen, trockenen, frostfreien und gut belüfteten Ort.
- Lagern Sie das Produkt stets an einem für Kinder unzugänglichen Ort.
- Die optimale Langzeit-Lagertemperatur (länger als 3 Monate) liegt zwischen +20 und +26 °C.
- Lagern Sie das Produkt im Tragekoffer **18**.

## ● Transport

- Schalten Sie das Produkt aus. Lassen Sie das Produkt abkühlen.
- Transportieren Sie das Produkt im Tragekoffer **18**.
- Schützen Sie das Produkt gegen Schläge und starke Vibrationen, die insbesondere beim Transport in Fahrzeugen auftreten.

- Sichern Sie das Produkt gegen Verrutschen und Kippen.

## ● Entsorgung

Die Verpackung besteht aus umweltfreundlichen Materialien, die Sie über die örtlichen Recyclingstellen entsorgen können.



Beachten Sie die Kennzeichnung der Verpackungsmaterialien bei der Abfalltrennung, diese sind gekennzeichnet mit Abkürzungen (a) und Nummern (b) mit folgender Bedeutung: 1–7: Kunststoffe/20–22: Papier und Pappe/80–98: Verbundstoffe.

### Produkt:



Möglichkeiten zur Entsorgung des ausgedienten Produkts erfahren Sie bei Ihrer Gemeinde- oder Stadtverwaltung.



Werfen Sie Ihr Produkt, wenn es ausgedient hat, im Interesse des Umweltschutzes nicht in den Hausmüll, sondern führen Sie es einer fachgerechten Entsorgung zu. Über Sammelstellen und deren Öffnungszeiten können Sie sich bei Ihrer zuständigen Verwaltung informieren.

## ● Garantie

Das Produkt wurde nach strengen Qualitätsrichtlinien hergestellt und vor der Auslieferung sorgfältig geprüft. Im Falle von Material- oder Herstellungsfehlern haben Sie gegenüber dem Verkäufer des Produkts gesetzliche Rechte. Ihre gesetzlichen Rechte werden in keiner Weise durch unsere unten aufgeführte Garantie eingeschränkt.



Die Garantie für dieses Produkt beträgt 3 Jahre ab Kaufdatum. Die Garantiezeit beginnt mit dem Kaufdatum. Bewahren Sie den Originalkaufbeleg an einem sicheren Ort auf, da dieses Dokument als Nachweis des Kaufs erforderlich ist.

Alle Schäden oder Mängel, die bereits zum Zeitpunkt des Kaufs vorhanden sind, müssen unverzüglich nach dem Auspacken des Produkts gemeldet werden.

Sollte das Produkt innerhalb von 3 Jahren ab Kaufdatum einen Material- oder Herstellungsfehler aufweisen, werden wir es – nach unserer Wahl – kostenlos für Sie reparieren oder ersetzen. Die Garantiezeit verlängert sich durch einen stattgegebenen Gewährleistungsanspruch nicht. Dies gilt auch für ersetzte und reparierte Teile.

Diese Garantie erlischt, wenn das Produkt beschädigt oder unsachgemäß verwendet oder gewartet wurde.

Die Garantie deckt Material- und Herstellungsfehler ab. Diese Garantie erstreckt sich weder auf Produktteile, die normalem Verschleiß unterliegen, und somit als Verschleißteile gelten (z. B. Batterien, Akkus, Schläuche, Farbpatronen), noch auf Schäden an zerbrechlichen Teilen, z. B. Schalter oder Teile aus Glas.

## ● Abwicklung im Garantiefall

Um eine schnelle Bearbeitung Ihres Anliegens zu gewährleisten, folgen Sie bitte den folgenden Hinweisen:

Bitte halten Sie für alle Anfragen den Kassenbon und die Artikelnummer (IAN 458776\_2401) als Nachweis für den Kauf bereit.

Die Artikelnummer entnehmen Sie bitte dem Typenschild am Produkt, einer Gravur am Produkt, dem Titelblatt Ihrer Anleitung (unten links) oder dem Aufkleber auf der Rück- oder Unterseite des Produktes.

Sollten Funktionsfehler oder sonstige Mängel auftreten kontaktieren Sie zunächst die nachfolgend benannte Serviceabteilung telefonisch oder per EMAIL.

Ein als defekt erfasstes Produkt können Sie dann unter Beifügung des Kaufbelegs (Kassenbon) und der Angabe, worin der Mangel besteht und wann er aufgetreten ist, für Sie portofrei an die Ihnen mitgeteilte Service Anschrift übersenden.



Auf parkside-diy.com können Sie diese und viele weitere Handbücher einsehen und herunterladen. Mit diesem QR-Code gelangen Sie direkt auf parkside-diy.com. Wählen Sie Ihr Land aus, und suchen Sie über die Suchmaske nach den Bedienungsanleitungen. Mittels Eingabe der Artikelnummer (IAN) 458776\_2401 gelangen Sie zur Bedienungsanleitung für Ihren Artikel.

## ● Service

- ① **Service Deutschland**  
Tel.: 0800 5435 111  
E-Mail: owim@lidl.de
- ② **Service Österreich**  
Tel.: 0800 292726  
E-Mail: owim@lidl.at
- ③ **Service Schweiz**  
Tel.: 0800 562153  
E-Mail: owim@lidl.ch

# ● EU-Konformitätserklärung

<b>EU-KONFORMITÄTSERKLÄRUNG (Nr. 458776_2401)</b>
---

IAN: 458776\_2401  
 Produkt-Identifikation: "PARKSIDE" Bohr- und Meißelhammer  
 Modellnummer: HG10230

Der oben beschriebene Gegenstand der Erklärung erfüllt die einschlägigen Harmonisierungsvorschriften der Union:

Richtlinie 2006/42/EG
Richtlinie 2014/30/EU
Richtlinie 2011/65/EU mit allen dazugehörigen Änderungen

Angabe der einschlägigen harmonisierten Normen oder der anderen technischen Spezifikationen, für die die Konformität erklärt wird:

Nr. / Teile
Richtlinie 2006/42/EG
EN 62841-1:2015/A11:2022
EN IEC 62841-2-6:2020/A11:2020
Richtlinie 2014/30/EU
EN IEC 55014-1:2021
EN IEC 55014-2:2021
EN IEC 61000-3-2:2019/A1:2021
EN 61000-3-3:2013/A2:2021

Der Gegenstand der oben beschriebenen Erklärung steht im Einklang mit der Richtlinie 2011/65/EU des Europäischen Parlaments und des Rates vom 8. Juni 2011 zur Beschränkung der Verwendung bestimmter gefährlicher Stoffe in Elektro- und Elektronikgeräten:

Nr. / Teile
EN IEC 63000:2018

**Person, die die technische Dokumentation aufbewahrt:** OWIM GmbH & Co.KG

Unterzeichnet für und im Namen von:

**OWIM GmbH & Co. KG, Stiftsbergstraße 1, 74167 Neckarsulm, Deutschland**

Diese Konformitätserklärung wird unter der alleinigen Verantwortung des Herstellers ausgestellt.

Original-Konformitätserklärung

Neckarsulm	07.05.2024	
Ort	Datum	ppa. Stefan Haensel Prokurist
		ppa. Jöns Buchheim Prokurist

DE



**OWIM GmbH & Co. KG**

Stiftsbergstraße 1  
74167 Neckarsulm  
GERMANY

Model No.: HG10230

Version: 08/2024

IAN 458776\_2401

