



PDF ONLINE
parkside-diy.com

LIFTING & TENSIONING TOOL

(GB)

LIFTING & TENSIONING TOOL

Instructions for use

(SE)

LYFT- OCH SPÄNNVERKTYG

Bruksanvisning

(PL)

NARZĘDZIE PODNOSZĄCE I MOCUJĄCE

Instrukcja użytkowania

(EE)

TÕSTE- JA KINNITUSTÖÖRIIST

Kasutusjuhend

(FI)

NOSTO- JA TUKITYÖKALU

Käyttöohje

(DK)

LØFTE- OG SPÆNDEVÆRKTØJ

Brugervejledning

(LT)

KĖLIMO IR ĮTVIRTINIMO ĮRANKIS

Naudojimo instrukcija

(LV)

INSTRUMENTS PRIEKŠMETU CELŠANAI UN IESPĪLĒŠANAI

Lietošanas norādījumi

IAN 500078_2504

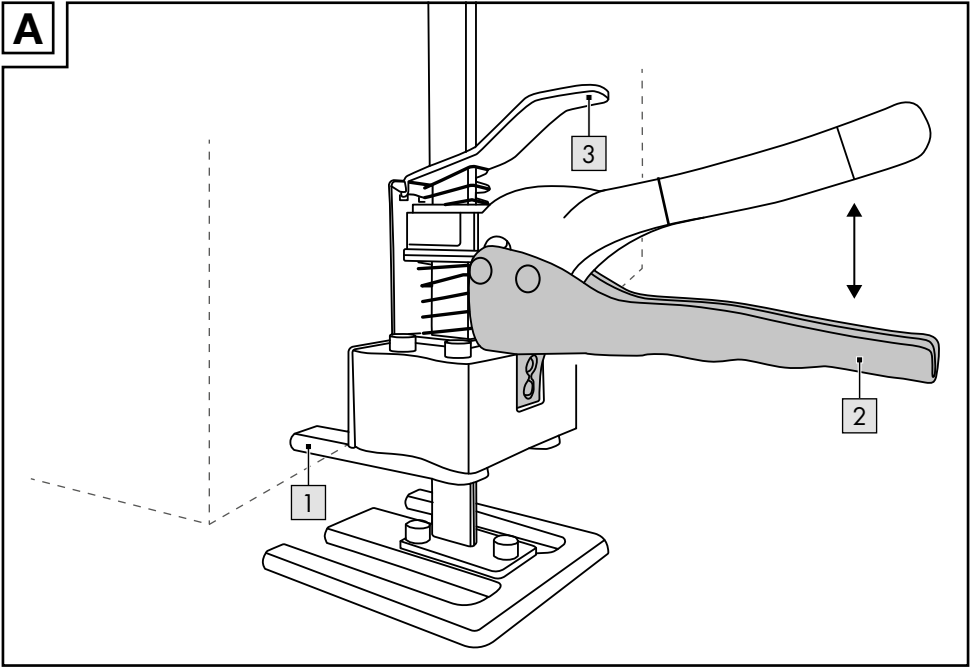
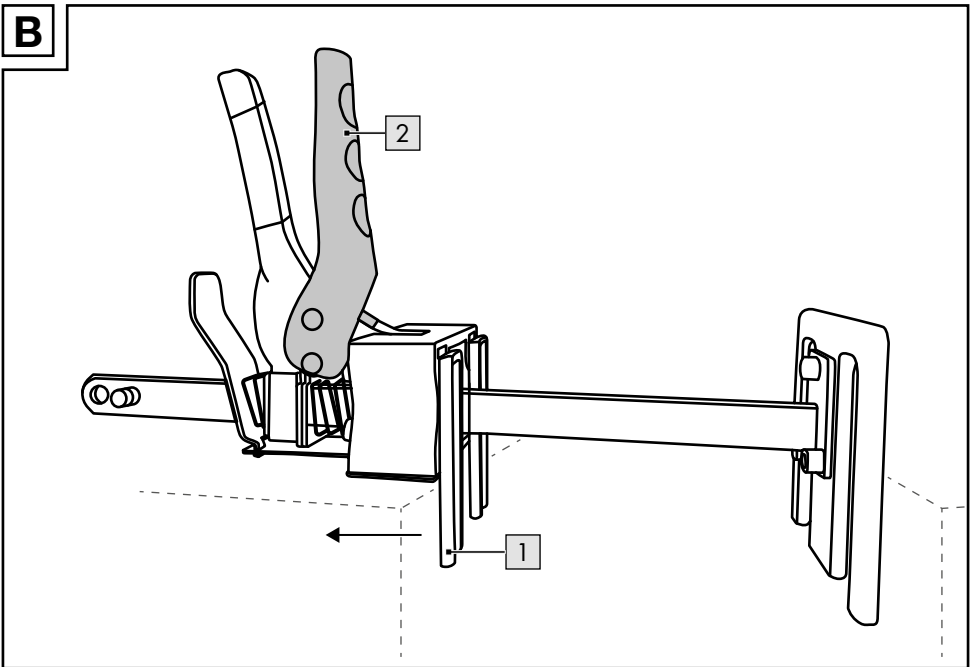
A**B**

C

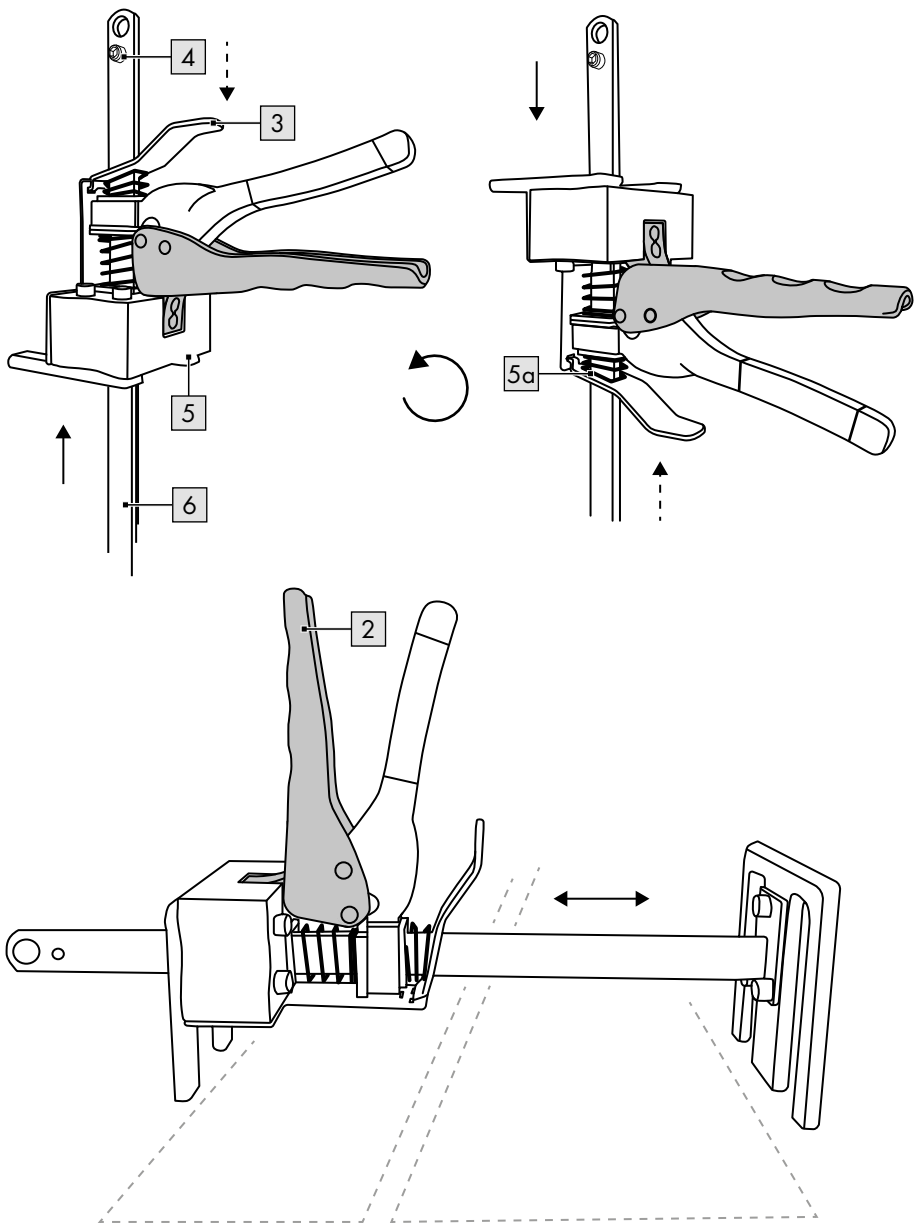

Congratulations!

You have chosen to purchase a high-quality product. Familiarise yourself with the product before using it for the first time.



Read the following instructions for use carefully.

Use the product only as described and only for the given areas of application. Store these instructions for use carefully. When passing the product on to third parties, please also hand over all accompanying documents.

Scope of delivery

1 x lifting & tensioning tool
1 x instructions for use

Technical data

Lifting range: 6 - 230mm
Clamping range: 140 - 360mm
Max. nominal load: 150kg



Date of manufacture
(month/year): 09/2025

Intended use

This product has been designed for private use as a single-hand assembly tool for lifting, lowering, pressing and clamping objects of up to a max. 150kg.

Symbols used



Mandatory sign warning each user to read the instructions for use carefully before use and to make them always available to all users.



Mandatory sign warning each user to wear protective gloves.



General warning sign used for identifying dangers and hazards (e.g. risk of death, injury, or crushing).



Warning sign used for identifying danger of trapping fingers!



Danger of trapping fingers! Pinch points on the spring are unavoidable for reasons of design.



Lifting range: 6 - 230mm



Clamping range: 140 - 360mm



Max. nominal load: 150kg

Safety instructions



Danger to life!

- Never leave children unsupervised with the packaging material. Risk of suffocation.



Risk of injury to children!

- Children may not play with the product. Warn children specifically that the product is not a toy.
- Take into account children's natural instinct to play and sense of adventure. Prevent situations and behaviours for which the product is not intended.
- When not in use, the product must be stored out of the reach of children.
- Cleaning and operator maintenance may not be carried out by children.



Risk of injury!

- Do not make any modifications to the product!
- Children and mentally or physically handicapped persons may neither assemble nor operate the product. They may not be able to judge correctly the hazards presented by the product.
- Check the product for damage and wear before each use. The product may be used only when in good working order and condition!

- If any damage is detected or suspected use of the product must be discontinued.
- Be sure to use on a firm surface.
- The product may not be loaded beyond the nominal load stipulated by the manufacturer.
- When the release lever is actuated, the lifting unit drops down to the floor stop. The release lever may only be operated in load-free condition and is not used for lowering lifted objects. A controllable gradual lowering of objects is not intended or possible.
- Do not hold your limbs under the lifted object during use.
- Always ensure that the tool is in a safe position during use. Secure the object to be lifted with other persons or aids.
- Uninvolved persons must not be in the extended working area of < 3m distance when using the jack.
- Heavy and high objects must be secured against falling and tipping when lifting.
- A controllable gradual lowering of objects is not intended or possible.
- Lifted objects must always be secured against uncontrolled or unintentional lowering, e.g. by using chocks or fixed distance blocks.



Avoid property damage!

- Sensitive surfaces, floor coverings or furniture edges can be damaged by the pressure on the support surface or the contact pressure of the lifting tines. When lifting objects, a protective or cushioning plate must always be placed between the support surface and the floor covering.

Instructions for use

- Article serves as support when lifting and aligning bulky and heavy objects.
- Secure the item against tipping away with at least one other person during lifting and securing with trestles.

- Secure the lifted item additionally against falling down with suitable support trestles.
- The lifting and clamping tool may be loaded for lifting objects up to a maximum weight of 150kg. If overloaded, the lifting and clamping tool can be damaged and there is a risk of accidents.
- Objects to be lifted may only be high enough so that you can lift them safely with the item without the risk of tipping over.

Use

Lifting and lowering (fig. A)

1. Place the object to be lifted on the base plate (1).
2. To lift the object pull the lever (2).
3. To lower the object press the release lever (3).

Pressing (fig. B)

1. Place the object to be pressed on the base plate (1).
2. To press the object pull the lever (2).

Clamping (fig. C)

1. Remove the locking screw (4).
2. Keep the release lever (3) pressed down and pull the handle system (5) off the shaft (6).
3. Turn the handle system over and slide it back onto the shaft.

- Note:** Keep the release lever pressed down the whole time while turning the handle system over. Otherwise there is a risk that the spring (5a) will spring out of the product. If the spring pops out, put it back into the recess on the handle system and hook the release lever back in.
4. Tighten back the locking screw.
 5. To clamp the object press the lever (2).

Storage, cleaning

When not in use, always store the product clean and dry at room temperature. Only clean the product with a damp cloth and wipe dry afterwards.

IMPORTANT! Never clean the product with harsh cleaning agents.

Disposal



Dispose of the product and packaging materials in accordance with current local regulations. Store the packaging materials (foil bags, for example) out of the reach of children. For further information about disposal of the product no longer needed, contact your local council. Dispose of the product and the packaging in an environmentally friendly manner.



The Recycling Code distinguishes different materials to be returned for recycling. The Code consists of the recycling symbol for the recycling process and a number that identifies the material.

Notes on the guarantee and service handling

The product was produced with great care and under continuous quality control. DELTA-SPORT HANDELSKONTOR GmbH gives private end customers a three-year guarantee on this product from the date of purchase (guarantee period) in accordance with the following provisions. The guarantee is only valid for material and manufacturing defects. The guarantee does not cover parts that are subject to normal wear and tear and that are thus considered wear parts (e.g. batteries) and it does not cover fragile parts such as switches or parts that are made of glass. Claims under this guarantee are excluded if the product has been used incorrectly, improperly, or contrary to the intended purpose, or if the provisions in the instructions for use were not observed, unless the end customer proves that a material or manufacturing defect exists that was not caused by one of the aforementioned circumstances.

Claims under the guarantee can only be made within the guarantee period by presenting the original sales receipt.

Please therefore keep the original sales receipt. The guarantee period is not extended by any repairs carried out under the guarantee, under statutory guarantees, or as a gesture of goodwill. This also applies to replaced and repaired parts. If you wish to make a claim please first contact the service hotline mentioned below or contact us by e-mail. If there is a guarantee case, then the product will be repaired or replaced free of charge to you or the purchase price will be refunded, depending on our choice. There are no further rights from the guarantee. Your legal rights, in particular guarantee claims against the respective seller, are not limited by this guarantee.

Guarantee handling

To ensure rapid processing of your case please follow the following instructions:

- For all inquiries keep the sales receipt and product number (e.g. IAN 123456_7890) handy as proof of purchase.
- You will find the product number on the product label, on an engraving on the product, on the title page of your instructions (bottom left), or on the sticker on the back or bottom of the product.
- Should any functional problem or other defects occur, first contact the service department named below by telephone or use our contact form, which you will find at parkside-diy.com under service categories.
- Once the product is determined to be defective, you can then attach the proof of purchase (sales receipt) and state the nature of the defect and when it occurred and send it, postage free for you, to the address of the service department of which you have been notified.



At parkside-diy.com you can find and download these and many other manuals. With this QR code you can directly access parkside-diy.com. Select your country and

use the search template to look for the operating instructions. By entering the product number (e.g. IAN 123456_7890) you access the operating instructions for your product.

IAN: 500078_2504

Ⓒ Customer Service United Kingdom
Telephone: 08000518970

Contact form at parkside-diy.com
Location: Germany

Onneksi olkoon!
Olet hankkinut korkealaatuisen tuotteen.
Tutustu tuotteeseen ennen sen ensimmäistä käyttöönottoa.

 **Lue seuraavat käyttöohjeet huolellisesti.**

Käytä tuotetta vain kuvatulla tavalla ja määrittelyllä käyttöalueella. Säilytä hyvin nämä käyttöohjeet myöhempää tarvetta varten. Luovuttaessasi tuotteen kolmannele osapuolelle, luovuta sen mukana myös kaikki siihen liittyvät asiakirjat.

Toimitussisältö

1 x NOSTO- JA TUKITYÖKALU
1 x käyttöohje

Tekniset tiedot

Nostoalue: 6–230 mm
Kiinnitysleveys: 140–360 mm
Suurin nimelliskuormitus: 150 kg

 Valmistuspäivä (kuukausi/vuosi):
09/2025

Tarkoitettu käyttö

Tämä tuote on tarkoitettu yksikäitiseksi asennustyökaluksi enintään 150 kg:n painoisten esineiden nostamiseen, laskemiseen, puristamiseen ja kiinnittämiseen yksityisessä käytössä.

Käytetyt symbolit

 Käskymerkki muistuttaa jokaista käyttäjää lukemaan käyttöohjeen huolellisesti läpi ennen käyttöä ja säilyttämään sitä aina kaikkien käyttäjien saatavilla.

 Käskymerkki muistuttaa käyttäjää käyttämään suojakäsineitä.

 Yleisellä varoitusmerkillä varoitetaan vaaroista (esim. hengen-, loukkaantumis- tai puristumisvaara).

 Varoitusmerkki, jolla varoitetaan sormien puristumisvaarasta!

 Puristumisvaara!
Puristumiskohtien muodostumista jouseen ei voida rakenteellisesti välttää.

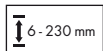
 Nostoalue: 6–230 mm

 Kiinnitysleveys: 140–360 mm



Suurin nimelliskuormitus: 150 kg

Turvallisuusohjeet

Hengenvaara!

- Älä koskaan jätä lapsia valvomatta pakkausmateriaalin kanssa. Tukeutumisvaara.

Lasten loukkaantumisvaara!

- Lapset eivät saa leikkiä tuotteella. Ohjeista lapsia erityisesti siitä, että tuote ei ole lelu.
- Huomioi lasten luontainen leikkimisen tarve ja kokeilunhalu. Estä tilanteet ja toimintatavat, joita varten tuotetta ei ole tarkoitettu.
- Tuotetta on säilytettävä lasten ulottumattomissa, kun se ei ole käytössä.
- Lapset eivät saa puhdistaa tai huoltaa laitetta.

Loukkaantumisvaara!

- Tuotteeseen ei saa tehdä muutoksia!
- Lapset tai henkilöt, joiden henkinen tai fyysinen tila on heikentynyt, eivät saa asentaa tai käyttää tuotetta. He eivät kykene arvioimaan tuotteen aiheuttamia vaaroja oikein.

- Tarkasta tuote vaurioiden ja kulumisen varalta ennen jokaista käyttökertaa. Tuotetta saa käyttää vain, jos se on täysin kunnossa!
- Älä käytä tuotetta, jos havaitset siinä vaurioita tai oletat sen olevan vaurioitunut.
- Varmista, että alusta on kiinteä.
- Älä kuormita tuotetta valmistajan ilmoituksen ylittävällä nimelliskuormituksella.
- Nostoyksikkö putoaa alavasteeseen saakka vapautusvipua käytettäessä. Käytä vapautusvipua vain kuormittamattomana. Älä käytä sitä nostettujen esineiden alas laskemiseen. Esineitä ei voida laskea työkalulla hallitusti portaittain.
- Älä pidä raajojasi käytön aikana nostetun esineen alla.
- Huolehdi työkalua käytettäessä aina, että se pysyy vakaasti pystyssä. Nostettava esine on varmistettava toisen henkilön tai apuvälineiden avulla.
- Töihin osallistumattomien henkilöiden on pysyteltävä tunkkia käytettäessä yli 3 m:n etäisyydellä työalueesta.
- Estä raskaiden ja korkeiden esineiden putoaminen ja kaatuminen niitä nostettaessa.
- Esineitä ei voida laskea työkalulla hallitusti portaittain.
- Estä aina nostettujen esineiden hallitsematon ja tahaton irti pääseminen esim. alle asetettavilla kiiloilla tai kiinteillä välikkeillä.

Vältä aineellisia vahinkoja!

- Laskutasoon kohdistuva paine tai nostoleukojen puristusvoima voivat vaurioittaa herkkiä alustoja, lattiapinnoitteita tai huonekalujen reunoja. Aseta aina esineitä nostettaessa suoja- tai pehmentävä levy laskutason ja lattiapinnoitteen väliin.

Ohjeita käyttöä varten

- Tuote on tarkoitettu hankalien ja painavien esineiden nostamisen ja suuntauksen avuksi.
- Vähintään yhden apulaisen on autettava estämään tuotteen kaatuminen sitä nostettaessa ja suunnattaessa asettamalla sen alle tukipukkeja.
- Estä nostetun esineen putoaminen lisäksi soveltuvilla tukipukeilla.
- Kuormita käsitunkkia esineitä nostettaessa enintään 150 kg:lla. Ylikuormitus voi vaurioittaa käsitunkkia ja aiheuttaa tapaturmavaaran.
- Nostettavat esineet voivat olla vain sen korkuisia, että niitä voidaan nostaa tuotteella turvallisesti ja ilman kaatumisvaaraa.

Käyttö

Nostaminen ja laskeminen (kuva A)

1. Aseta nostettava esine pohjalevylle (1).
2. Nosta tuotetta vetämällä vipua (2).
3. Laske tuotetta painamalla vapautusvipua (3).

Puristaminen (kuva B)

1. Aseta puristettava esine pohjalevylle (1).
2. Purista tuotetta vetämällä vipua (2).

Kiinnittäminen (kuva C)

1. Poista varmistusruuvi (4).
2. Pidä vapautusvipua (3) painettuna ja vedä kahvajärjestelmä (5) irti varresta (6).
3. Käännä kahvajärjestelmä toisin päin ja työnnä se takaisin varren päälle.

Ohje: Pidä vapautusvipua painettuna koko kahvajärjestelmän kääntämisen aikana. Muutoin jousi (5a) voi ponnahtaa ulos tuotteesta. Mikäli näin käy, aseta jousi takaisin kahvajärjestelmän aukkoon ja työnnä vapautusvipu takaisin paikalleen.

4. Kierrä varmistusruuvi takaisin paikoilleen.
5. Kiinnitä tuote painamalla vipua (2).

Säilytys, puhdistus

Kun tuotetta ei käytetä, säilytä sitä aina kuivana ja puhtaana huoneenlämpötilassa.

Puhdista ainoastaan kostealla puhdistusliinalla ja pyyhi lopuksi kuivaksi.

TÄRKEÄÄ! Älä koskaan puhdista voimakkailla puhdistusaineilla.

Hävittämistä koskevat ohjeet



Hävitä tuote ja pakkausmateriaalit voimassa olevien paikallisten määräysten mukaisesti. Säilytä pakkausmateriaalia (kuten muovipusseja) lasten ulottumattomissa.

Lisätietoa käytöstä poistetun tuotteen hävittämisestä saat omasta kunnastasi. Hävitä tuote ja pakkaus ympäristöystävällisesti.



Kierrätyskoodilla merkitään erilaiset materiaalit uudelleenkäyttöä (kierrätystä) varten. Koodi koostuu uusiokäyttöä kuvaavasta kierrätysmerkistä ja materiaalia merkitsevästä numerosta.

Takuuta ja huoltoprosessia koskevat ohjeet

Tuote on valmistettu huolellisesti jatkuvasa valvonnassa. DELTA-SPORT HANDELSKONTOR GmbH myöntää yksityisille loppuasiakkaille tälle tuotteelle kolmen vuoden takuun ostopäivämäärästä lähtien (takuuaika) seuraavien ehtojen mukaisesti. Takuu koskee vain materiaali- ja valmistusvirheitä. Takuu ei koske kuluviksi osiksi luettavia, normaalisti kuluvia osia (esim. paristot) eikä särkyviä osia, kuten kytkimiä tai lasista valmistettuja osia.

Tähän takuuseen liittyviä vaatimuksia ei voi esittää, jos tuotetta on käytetty epäasianmukaisesti tai väärin, määrättyjen ehtojen tai ilmoitetun käyttömäärän vastaisesti tai käyttöohjeessa annettuja ohjeita ei ole noudatettu, ellei loppuasiakas pysty todistamaan, että kyseessä on materiaali- tai valmistusvirhe, joka ei johdu edellä mainituista olosuhteista.

Takuuseen liittyvät vaatimukset voidaan täyttää vain takuuajana esittämällä alkuperäisen kassakuittiin. Säilytä siksi alkuperäinen kassakuitti. Takuuaika ei pitene takuuseen, lainmukaiseen takuuseen tai harkintatakuuseen liittyvien korjausten myötä. Tämä koskee myös vaihdettuja ja korjattuja osia.

Mahdollisissa reklamaatiotilanteissa soita alla olevaan palvelunumeroon tai ota yhteyttä sähköpostitse. Mikäli takuu ehdot täyttyvät, korjaamme tai vaihdamme tuotteen maksutta tai hyvitämme ostohinnan – oman valintamme mukaan. Muita takuuseen liittyviä oikeuksia ei ole. Tämä takuu ei vaikuta lainmukaisiin oikeuksiisi, erityisesti lakiin perustuviin takuuoikeuksiisi kyseistä myyjää vastaan.

Takuutilanteet

Voit nopeuttaa asiasi käsittelyä toimimalla seuraavien ohjeiden mukaisesti:

- Pidä kassakuitti ja tuotenumero (esim. IAN 123456_7890) kaikkia tiedusteluja varten valmiina todisteena tuotteen ostosta.
- Tuotenumeron löydät tuotteen tyyppikilvestä, kaiverrettuna tuotteeseen, ohjeen kansilehdeltä (vasemmasta alakulmasta) tai tuotteen tausta- tai alapuolella olevasta tarrasta.
- Jos tuote ei toimi oikein tai siinä ilmenee muita puutteita, ota ensin yhteyttä seuraavassa mainittuun huolto-osastoon puhelimitse tai osoitteesta parkside-diy.com kohdasta Service löytyvällä yhteydenottolomakkeella.

- Voit lähettää vialliseksi todetun tuotteen sinulle ilmoitettuun huollon osoitteeseen maksutta. Liitä palautettavan tuotteen mukaan ostosite (kassakuitti) ja tiedot siitä milloin ja minkälainen vika on ilmennyt.



Tämä ja monia muita käsikirjoja on luettavissa ja ladattavissa osoitteessa parkside-diy.com. Tällä QR-koodilla voit siirtyä suoraan osoitteeseen parkside-diy.com. Valitse maasi ja hae

käyttöohjeita hakuikkunassa. Tuotenumeron (esim. IAN 123456_7890) syöttämällä pääset tuotteesi käyttöohjeeseen.

IAN: 500078_2504

🇫🇮 Asiakaspalvelu Suomi
Puhelin: 0800916210

Yhteydenottolomake osoitteessa
parkside-diy.com
Paikka: Saksa

Grattis!

Du har köpt en högkvalitativ produkt. Bekanta dig med produkten innan du använder den för första gången.

Läs den medföljande användaranvisning.

Använd produkten endast enligt beskrivningen och för de angivna användningsområdena. Förvara användaranvisning på en säker plats. Lämna över alla dokument när du överlämnar produkten till tredje part.

Leveransomfattning

1 x lyft- och spännverktyg
1 x bruksanvisning

Tekniska data

Lyftområde: 6–230 mm
Spännvidd: 140 - 360 mm
Max. nominell last: 150 kg

 Tillverkningsdatum (månad/år):
09/2025

Avsedd användning

Denna produkt är avsedd som enhandsmonteringsverktyg för att lyfta, sänka, spärra och spänna objekt upp till max. 150 kg för privat bruk.

Symboler som används



Påbudssymbol, påminner varje användare om att läsa bruksanvisningen noggrant före användning och alltid göra den tillgängliga för alla användare.



Påbudssymbol, påminner varje användare om att bära skyddshandskar.



Allmän varningssymbol, tjänar till att indikera risker och faror (t.ex. livsfara, personskada eller klämning).



Varningstecken, tjänar till att indikera risk för klämskador på fingrarna!



Klämrisk! Klämpunkter på fjädern är strukturellt oundvikliga.

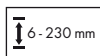

Lyftområde: 6–230 mm

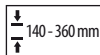

Spännvidd: 140 - 360 mm



Max. nominell last: 150 kg

Säkerhetsanvisningar



Livsfara!

- Lämna aldrig barn utan uppsikt tillsammans med förpackningsmaterialet. Kvävningsrisk föreligger.



Risk för personskada på barn!

- Barn får inte leka med produkten. Tala om för barnen att produkten inte är en leksak.
- Beakta barnens självklara lek lust och experimentglädje. Förhindra situationer och beteenden som inte produkten är avsedd för.
- Produkten måste förvaras utom räckhåll för barn när den inte används.
- Rengöring och underhåll får inte utföras av barn.



Risk för personskada!

- Produkten får inte ändras!
- Barn och personer med nedsatt mental eller fysisk förmåga får inte montera eller använda produkten. De kan inte bedöma produktens potentiella risker.
- Kontrollera alltid produkten före användning avseende skador eller slitage. Produkten får endast användas i felfritt skick!
- Produkten får inte längre användas om det föreligger fastställda eller förmodade skador.
- Se till att produkten används på ett stadigt underlag.

- Produkten får inte belastas med mer än den av tillverkaren angivna nominella belastningen.
- När frigöringsspaken aktiveras faller lyftenheten ner till markstoppet. Frigöringsspaken får endast användas när det inte finns någon last och används inte för att sänka lyfta objekt. En kontrollerbar gradvis sänkning av objekt är inte avsedd eller möjlig.
- Placera inte kroppsdelar under det upplyfta objektet under användning.
- Obs! Se till att verktyget är placerat stabilt under användning. Säkra objektet som ska lyftas med hjälp av andra personer eller hjälpmedel.
- Under användning måste ej delaktiga personer befinna sig inom ett avstånd om < 3 m i den utökade arbetsmiljön.
- Tunga och höga objekt ska säkras mot att falla och tippa vid lyft.
- En kontrollerbar gradvis sänkning av objekt är inte avsedd eller möjlig.
- Lyfta objekt ska alltid säkras mot okontrollerad eller oavsiktlig sänkning, till exempel med hjälp av hjulklossar eller fasta distansblock.

Förebyggande av materiella skador!

- Känsliga ytor, golvbeläggningar eller möbelkanter kan skadas av trycket på monteringsytan eller lyftpinnarna. Vid lyft av objekt ska alltid en skydds- eller dämpningsplatta placeras mellan monteringsytan och golvbeläggningen.

Användningshänvisningar

- Produkten är avsedd att ge stöd vid lyft och för att rikta upp skrymmande och tunga objekt.
- Hindra produkten från att tippa med hjälp av domkrafter och minst en till person vid lyft och justering.
- Säkra det upplyfta objektet mot att falla med hjälp av ytterligare lämpliga domkrafter.

- Lyft- och spännverktyget kan användas för att lyfta objekt med en maximal vikt om 150 kg. Vid överbelastning kan lyft- och spännverktyget skadas och det föreligger olycksrisk.
- Objekt som skall lyftas får endast vara så höga att de kan lyftas med produkten på ett säkert sätt och utan risk för att tippa omkull.

Användning

Lyfta och sänka (bild A)

1. Placera objektet som ska lyftas på bottenplattan (1).
2. Dra i spaken för att lyfta objektet (2).
3. Tryck på frigöringsspaken (3) för att sänka objektet.

Spärra (bild B)

1. Placera objektet som ska spärras på bottenplattan (1).
2. Dra i spaken (2) för att spärra objektet.

Spänna (bild C)

1. Avlägsna låsskruven (4).
2. Håll frigöringsspaken (3) intryckt och dra av handtagssystemet (5) från axeln (6).
3. Vänd på handtagssystemet och skjut tillbaka det på axeln.

- Obs!** Håll frigöringsspaken intryckt under hela tiden medan du vänder på handtagssystemet. Det finns annars risk för att fjädern (5a) hoppar ur produkten. Om fjädern skulle hoppa ut, sätt tillbaka den i urtaget på handtagssystemet och haka i frigöringsspaken igen.
4. Skruva tillbaka låsskruven.
 5. Tryck på spaken (2) för att spänna fast objektet.

Förvaring, rengöring

Förvara produkten i rumstemperatur på en torr och ren plats när den inte används. Rengör endast med en fuktig trasa och torka därefter torr. VIKTIGT! Rengör aldrig med starka rengöringsmedel.

Anvisningar för avfallshantering



Avfallshantera produkten och förpackningen enligt gällande föreskrifter. Förvara förpackningsmaterial (som t.ex. plastpåsar) otillgängligt för barn. Kontakta din kommun för mer information om avfallshantering av förbrukade produkter. Avfallshantera produkten och dess förpackning på ett miljövänligt sätt.



Återvinningskoden visar hur de olika materialerna ska återvinnas. Koden består av återvinningsymbolen, som står för ett kretslopp, och ett nummer, som kännetecknar materialet.

Information om garanti och servicehantering

Produkten har tillverkats med största noggrannhet och under kontinuerliga kontroller. DELTA-SPORT HANDELSKONTOR GmbH ger privatkunder tre års garanti från inköpsdatum (garantifrist) på denna produkt enligt nedanstående villkor. Garantin gäller endast material- och tillverkningsfel. Garantin omfattar inte delar som utsätts för normalt slitage och därför anses vara slitage (t.ex. batterier), samt ömtåliga delar som brytare eller delar som är tillverkade i glas.

Anspråk på denna garanti kan inte göras om produkten använts på ett felaktigt sätt, missbrukats eller använts i strid med ändamålsenlig användning. Anspråk kan heller inte göras om tillverkarens anvisningar inte har beaktats eller om produkten uppvisar skador som tyder på felaktig användning, eller underlåtelse att beakta tillverkarens anvisningar. Undantag är material- eller bearbetningsfel som inte beror på ovanstående orsaker och som kan bevisas av kunden.

Anspråk på garantin kan endast göras inom garantitiden och mot uppvisande av kvitto. Spara därför originalkvittot.

Garantitiden kan inte förlängas på grund av eventuella reparationer, lagstadgad garanti eller ex gratia. Detta gäller även för utbytta och reparerade delar.

Vid ärenden kontakta oss via nedanstående servicetelefon eller via e-post. Om ett garantifall föreligger kommer vi – efter egen bedömning – att reparera, byta ut eller ersätta din produkt kostnadsfritt. Inga ytterligare rättigheter föreligger i samband med garantin.

Dina juridiska rättigheter, i synnerhet garantianspråk gentemot återförsäljaren, påverkas inte av denna garanti.

Garantiprocess

Följ nedanstående anvisningar för att få ditt ärende behandlat på kortast möjliga tid:

- Ha kvittot och artikelnumret (t. ex. IAN 123456_7890) redo vid alla förfrågningar.
- Artikelnumret hittar du på produktens typskylt, på en ingravering på produkten, på bruksanvisningens omslag (nederst till vänster) eller på etiketten på produktens baksida eller undersida.
- Om funktionsfel eller andra brister uppstår, kontakta först nedanstående serviceavdelning via telefon eller använd vårt kontaktformulär, som finns på parkside-diy.com under kategorin Service.
- En produkt som registrerats som defekt kan skickas kostnadsfritt, tillsammans med kvitto och en beskrivning av problemet samt när det uppstod, till din serviceadress.



PDF ONLINE
parkside-diy.com

Denna och många andra bruksanvisningar kan du läsa och ladda ner på parkside-diy.com. Med denna QR-kod kommer du direkt till parkside-diy.com.

Välj ditt land och använd sökfältet för att hitta din användaranvisning. Genom att ange artikelnumret (t. ex. IAN 123456_7890) kommer du till användaranvisningen för din produkt.

IAN: 500078_2504

ⓈE Kundservice Sverige
Telefon: 020795049

ⓂI Kundservice Suomi
Telefon: 0800916210

Kontaktformulär på parksidediy.com

Huvudkontor: Tyskland

Hjertelig tillykke!

Du har valgt at købe et kvalitetsprodukt. Lær produktet at kende, inden du bruger det første gang.



Det gør du ved at læse nedenstående brugervejledning omhyggeligt.

Brug kun produktet som beskrevet og til de angivne anvendelsesområder. Opbevar denne brugervejledning et sikkert sted. Udlever også alle dokumenter, hvis produktet videregives til en tredjepart.

Leveringsomfang

1 x løfte- og spændeværktøj
1 x brugervejledning

Tekniske data

Løfteområde: 6 - 230 mm
Spændbredde: 140 - 360 mm
Maks. nominal last: 150 kg



Fremstillingsdato (måned/år):
09/2025

Tilsigtet brug

Denne artikel er konstrueret som enhånds-monteringsværktøj til løft, sænkning, presning og opspænding af genstande op til maks. 150 kg og er til privat brug.

Anvendte symboler



Påbudsmærkning, der instruerer hver bruger om at læse brugervejledningen omhyggeligt igennem før brug og til enhver tid gøre den tilgængelig for alle brugere.



Påbudsmærkning, der instruerer hver bruger om at bære beskyttelseshandsker.



Generel advarselmærkning, der bruges til at identificere farer og faresituationer (f.eks. fare for liv, personskader, eller klemning)



Advarselmærkning, der tjener til at indikere fare for at få klemt fingrene!



Fare for klemning! Klempunkterne på fjederen kan konstruktionsbetinget ikke undgås.

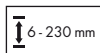

Løfteområde: 6 - 230 mm



Spændbredde: 140 - 360 mm



Maks. nominal last: 150 kg

Sikkerhedsoplysninger



Livsfare!

- Lad aldrig børn være uden opsyn med emballagematerialet. Risiko for kvælning.



Pas på: Børn kan komme til skade!

- Børn må ikke lege med artiklen. Gør især børn opmærksomme på, at artiklen ikke er legetøj.
- Vær opmærksom på børns naturlige legeinstinkt og glæde ved at eksperimentere. Undgå situationer og adfærd, som artiklen ikke er beregnet til.
- Artiklen skal opbevares utilgængelig for børn, når den ikke er i brug.
- Rengørings- og brugervedligeholdelse må ikke udføres af børn.



Fare for skader!

- Der må ikke foretages nogen ændringer på artiklen!
- Børn og personer, der har psykiske eller fysiske handicaps, må ikke montere eller betjene artiklen. De kan ikke vurdere de farer, der udgår fra artiklen.
- Kontrollér artiklen for skader eller slitage før hver brug. Artiklen må kun bruges i fejlfri tilstand!

- I tilfælde af opdagede eller formodede skader må artiklen ikke længere bruges.
- Vær opmærksom på en stabil overflade.
- Artiklen må ikke belastes ud over den nominelle belastning, der er angivet af producenten.
- Når udløserhåndtaget aktiveres, falder løfteenheden ned til gulvstoppet. Udløserhåndtaget må kun betjenes i ubelastet tilstand og må ikke bruges til at sænke løftede genstande. En kontrollerbar gradvis sænkning af genstande er ikke tilsigtet eller mulig.
- Hold ikke dine lemmer under den løftede genstand under brug.
- Sørg altid for, at værktøjet er i en sikker position under brug. Sikre den genstand, der skal løftes, med andre personer eller hjælpemidler.
- Uindblandede personer må ikke befinde sig i det udvidede arbejdsområde på < 3 m afstand, når donkraften bruges.
- Tunge og høje genstande skal sikres mod at falde ned og tippe, når de løftes.
- En kontrollerbar gradvis sænkning af genstande er ikke tilsigtet eller mulig.
- Løftede genstande skal altid sikres mod ukontrolleret eller utilsigtet sænkning, f.eks. ved hjælp af klodser eller faste afstandsklodser.

Undgå materielle skader!

- Følsomme overflader, gulvbelægninger eller møbelkanter kan blive beskadiget af trykket på understøtningsfladen eller kontaktrykket fra løftetænderne. Når der løftes genstande, skal der altid placeres en beskyttelses- eller dæmpningsplade mellem støttefladen og gulvbelægningen.

Instruktioner til brug

- Artiklen fungerer som støtte, når man løfter og justerer store og tunge genstande.
- Sikre emnet mod at vælte med mindst en anden person under løft og sikring med bukke.

- Sikre det løftede emne yderligere mod at falde ned med passende støttebukke.
- Løfte- og spændeværktøjet kan belastes til at løfte genstande op til en maksimal vægt på 150 kg. Hvis løfte- og spændeværktøjet overbelastes, kan det blive beskadiget, og der er risiko for ulykker.
- Genstande, der skal løftes, må kun være høje nok til, at du kan løfte dem sikkert med emnet uden risiko for at vælte.

Anvendelse

Løft og sænkning (afb. A)

1. Placér den genstand, der skal løftes, på bundpladen (1).
2. Træk i håndtaget (2) for at løfte genstanden.
3. Tryk på udløserhåndtaget (3) for at sænke genstanden.

Presning (afb. B)

1. Placér den genstand, der skal presses, på bundpladen (1).
2. Træk i håndtaget (2) for at presse genstanden.

Opspænding (afb. C)

1. Fjern sikringsskruen (4).
2. Hold udløserhåndtaget (3) trykket ned, og træk håndtagssystemet (5) af akslen (6).
3. Drej håndtagssystemet omkring, og skub det tilbage på akslen.

- Bemærk:** Hold udløserhåndtaget trykket nede hele tiden, mens håndtagssystemet drejes. Ellers er der fare for, at fjederen (5a) springer ud af artiklen. Skulle fjederen springe ud sættes den tilbage i fordybningen på håndtagssystemet og udløserhåndtaget hægtes på igen.
4. Skru sikringsskruen på igen.
 5. Tryk på håndtaget (2) for at spænde genstanden.

Opbevaring, rengøring

Opbevar altid artiklen tør og ren ved stuetemperatur, når den ikke er i brug. Rengør kun med en fugtig klud, og tør af bagefter. VIGTIGT! Må aldrig rengøres med skræppe rengøringsmidler.

Henvisninger vedr. bortskaffelse



Bortskaf artiklen og emballagematerialerne i henhold til aktuelle, lokale forskrifter. Opbevar emballagematerialer (som f.eks. folieposer) utilgængeligt for børn. Yderligere informationer om bortskaffelse af den udtjente artikel kan indhentes hos kommunen. Bortskaf artiklen og emballagen på en miljøvenlig måde.



Genbrugskoden tjener til identifikation af forskellige materialer med hensyn til tilbageførsel til genanvendelseskredsløbet (recycling). Koden består af et genbrugssymbol, som afspejler genanvendelseskredsløbet, og et tal, der identificerer materialet.

Oplysninger om garanti og servicehåndtering

Varen er fremstillet med største omhu og under løbende kontrol. DELTA-SPORT HANDELSKONTOR GmbH yder private slutkunder tre års garanti på varen fra købsdato (Garantifrist) i henhold til følgende bestemmelser. Garantien gælder kun for materiale- og fremstillingsfejl. Garantien dækker ikke dele, der udsættes for normal slidage og derfor må betragtes som sliddele (f.eks. batterier) eller skrøbelige dele såsom afbydere eller dele, der er fremstillet af glas. Garantien kan ikke gøres gældende, hvis varen er blevet anvendt ukorrekt eller uagtsomt eller til andre formål end det tilsigtede eller i det tilsigtede omfang.

Garantien bortfalder ligeledes ved manglende overholdelse af anvisningerne i betjeningsvejledningen. Kunden skal kunne påvise, at der er tale om materiale- eller fremstillingsfejl og ikke fejl som følge af ovenstående omstændigheder.

Garantien kan kun gøres gældende i garantiperioden mod fremvisning af original kvittering. Gem derfor den originale kvittering. Garantiperioden forlænges ikke i tilfælde af reparation i henhold til garantien, den lovpligtige garanti eller pr. kulance. Dette gælder også for udskiftede og reparerede dele.

I tilfælde af klager er det muligt at kontakte nedenstående servicelinje eller kontakte os pr. e-mail. Ved garantisager vil vi efter eget skøn reparere varen uden beregning, ombytte varen eller refundere købsprisen. Der er ingen yderligere rettigheder under garantien.

Dine lovmæssige rettigheder, herunder navnlig garantikrav over for sælger, indskrænkes ikke som følge af denne garanti.

Afvikling i tilfælde af garantikrav

For at sikre en hurtig bearbejdning af Deres anliggende, følg venligst følgende anvisninger:

- Hav venligst kassebon og artikelnummer (f.eks. IAN 123456_7890) klar som købsbevis ved alle forespørgsler.
- Artikelnummeret kan findes på typeskiltet på artiklen, en gravering på artiklen, titelbladet i vejledningen (nederst til venstre) eller klistermærket på artiklens bagside eller underside.
- Skulle der opstår funktionsfejl eller andre mangler, kontakt i første omgang nedenfor nævnte serviceafdeling telefonisk eller brug vores kontaktformular, som kan findes på parkside-diy.com i kategorien Service.

- En artikel, der er registreret som defekt, kan sendes portofrit til den meddelte serviceadresse med vedlagt købsbevis (kassebonen) og med oplysning om, hvad manglen består i, og hvornår den opstod.



På parkside-diy.com kan denne og mange andre håndbøger ses og downloades. Med denne QR-kode når man direkte til parkside-diy.com. Vælg land, og søg

med søgeformularen efter betjeningsvejledningerne. Ved at indtaste artikelnummeret (f.eks. IAN 123456_7890) når man til betjeningsvejledningen til din artikel.

IAN: 500078_2504

 Kundenservice, Danmark
Telefon: 80254583

Kontaktformular på parkside-diy.com
Sæde: Tyskland

Gratulujemy!

Decydując się na ten produkt, otrzymują Państwo towar wysokiej jakości. Należy zapoznać się z produktem przed jego pierwszym użyciem.



Należy uważnie przeczytać następującą instrukcję użytkowania.

Produkt ten należy użytkować wyłącznie w opisany sposób oraz zgodnie ze wskazanym przeznaczeniem. Niniejszą instrukcję użytkowania należy przechowywać w bezpiecznym miejscu. Przekazując produkt innej osobie, należy upewnić się, że otrzyma ona także całą dokumentację dotyczącą produktu.

Zakres dostawy

1 x narzędzie podnoszące i mocujące
1 x instrukcja użytkowania

Dane techniczne

Zakres podnoszenia: 6 - 230 mm

Rozpiętość: 140 - 360 mm

Maks. udźwieg nominalny: 150 kg



Data produkcji (miesiąc/rok):
09/2025

Zastosowanie zgodne z przeznaczeniem

Niniejszy artykuł został zaprojektowany jako jednoręczne narzędzie montażowe do podnoszenia, opuszczania, dociskania i napinania przedmiotów do maks. 150 kg do użytku prywatnego.

Zastosowane symbole



Znak nakazu wskazuje każdemu użytkownikowi, aby przed pierwszym użyciem dokładnie zapoznać się z instrukcją użytkowania i zapewnić wszystkim użytkownikom stały dostęp do instrukcji.



Znak nakazu wskazuje każdemu użytkownikowi, aby nosił rękawice ochronne.



Ogólny znak ostrzegawczy, służy do wskazywania niebezpieczeństw i zagrożeń (np. zagrożenia życia, zranienia lub zmażdżenia).



Znak ostrzegawczy służy do wskazywania zagrożenia zmażdżenia palców!



Niebezpieczeństwo zmażdżenia palców! Ze względu na konstrukcję nie można uniknąć na sprężynie punktów, gdzie może dojść do zgniecień.

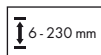

6 - 230 mm

Zakres podnoszenia:
6 - 230 mm

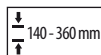

140 - 360 mm

Rozpiętość: 140 - 360 mm



Maks. udźwieg nominalny: 150 kg

Wskazówki bezpieczeństwa



Niebezpieczeństwo dla życia!

- Nigdy nie pozostawiać dzieci z materiałem opakowaniowym bez nadzoru. Istnieje niebezpieczeństwo uduszenia.



Niebezpieczeństwo obrażeń u dzieci!

- Nie wolno dzieciom bawić się tym artykułem. Należy zwrócić dzieciom w szczególności uwagę na to, że artykuł nie jest zabawką.
- Należy pamiętać, że dzieci mają naturalny instynkt zabawy i chęć do eksperymentowania. Należy zapobiegać sytuacjom i zachowaniom, które nie są przewidziane dla artykułu.
- Nieużywany artykuł należy przechowywać w miejscu niedostępnym dla dzieci.

- Prace związane z czyszczeniem i konserwacją nie mogą być wykonywane przez dzieci.

Niebezpieczeństwo obrażeń!

- Nie należy dokonywać żadnych modyfikacji artykułu!
- Dzieciom i osobom upośledzonym umysłowo lub fizycznie nie wolno montować ani obsługiwać tego artykułu. Nie potrafią one prawidłowo ocenić zagrożeń związanych z artykułem.
- Przed każdym użyciem sprawdzić, czy artykuł nie posiada uszkodzeń bądź śladów zużycia. Z artykułu wolno korzystać tylko wtedy, gdy znajduje się w nienagannym stanie!
- W przypadku stwierdzonych lub podejrzewanych uszkodzeń artykuł nie może być dalej używany.
- Zadbaj o twarde podłoże.
- Artykuł nie może być obciążany powyżej podanego przez producenta udźwigu nominalnego.
- Po uruchomieniu dźwigni zwalniającej jednostka podnosząca opada do ogranicznika podłogowego. Dźwignia zwalniająca może być używana wyłącznie w stanie bez obciążenia i nie służy do opuszczania podnoszonych przedmiotów. Kontrolowane stopniowe opuszczanie przedmiotów nie jest zamierzone ani możliwe.
- Podczas użytkowania nie należy trzymać kończyn pod podnoszonym przedmiotem.
- Podczas użytkowania należy zawsze upewnić się, że narzędzie znajduje się w bezpiecznej pozycji.
- Podnoszony przedmiot należy zabezpieczyć innymi osobami lub środkami pomocniczymi. Podczas korzystania z podnośnika osoby postronne nie mogą znajdować się w rozszerzonym obszarze roboczym w odległości < 3 m.

- Ciężkie i wysokie przedmioty muszą być zabezpieczone przed upadkiem i przewróceniem się podczas podnoszenia.
- Kontrolowane stopniowe opuszczanie przedmiotów nie jest zamierzone ani możliwe.
- Podnoszone przedmioty muszą być zawsze zabezpieczone przed niekontrolowanym lub niezamierzonym opuszczeniem, np. za pomocą klinów lub stałych bloków dystansowych.

Unikanie szkód materialnych!

- Wrażliwe powierzchnie, wykładziny podłogowe lub krawędzie mebli mogą zostać uszkodzone przez nacisk na powierzchnię podparcia lub nacisk zębów podnoszących. Podczas podnoszenia przedmiotów należy zawsze umieszczać płytę ochronną lub tłumiacą między powierzchnią podparcia a wykładziną podłogową.

Instrukcje użytkowania

- Artykuł służy jako wsparcie podczas podnoszenia i wyrównywania nieporęcznych i ciężkich przedmiotów.
- Podczas podnoszenia i zabezpieczania za pomocą koźłów należy zabezpieczyć przedmiot przed przewróceniem się, korzystając z pomocy co najmniej jednej osoby.
- Podniesiony przedmiot należy dodatkowo zabezpieczyć przed upadkiem za pomocą odpowiednich koźłów podporowych.
- Narzędzie podnoszące i mocujące może być załadowane do podnoszenia przedmiotów o maksymalnej wadze 150 kg. Przeciążenie może spowodować uszkodzenie narzędzia podnoszącego i mocującego oraz ryzyko wypadku.
- Podnoszone przedmioty mogą znajdować się na takiej wysokości, aby można je było bezpiecznie podnieść bez ryzyka przewrócenia się.

Zastosowanie

Podnoszenie i opuszczanie (rys. A)

1. Umieścić przedmiot, który ma być podnoszony, na płycie podstawy (1).
2. Aby podnieść przedmiot, pociągnąć dźwignię (2).
3. Aby opuścić przedmiot, nacisnąć dźwignię zwalniającą (3).

Dociskanie (rys. B)

1. Umieścić przedmiot, który ma być dociśnięty, na płycie podstawy (1).
2. Aby docisnąć przedmiot, pociągnąć za dźwignię (2).

Napinanie (rys. C)

1. Wykręcić śrubę blokującą (4).
2. Przytrzymać dźwignię zwalniającą (3) i ściągnąć konstrukcję uchwytu (5) z trzonu (6).
3. Odwrócić konstrukcję uchwytu i nałożyć ją ponownie na trzon.

Wskazówka: Podczas obracania konstrukcji uchwytu trzymać dźwignię zwalniającą przez cały czas wciśniętą. W przeciwnym razie istnieje niebezpieczeństwo, że sprężyna (5a) wyskoczy z artykułu. Jeśli sprężyna wyskoczy, włożyć ją z powrotem do wgłębienia w konstrukcji uchwytu i ponownie zaczepić dźwignię zwalniającą.

4. Ponownie wkręcić śrubę blokującą.
5. Aby napiąć przedmiot, nacisnąć dźwignię (2).

Przechowywanie, czyszczenie

Podczas nieużywania należy zawsze przechowywać produkt w suchym i czystym miejscu, w temperaturze pokojowej. Czyścić wyłącznie przy użyciu wilgotnej ściereczki, następnie wytrzeć do sucha. **WAŻNE!** Nie czyścić przy użyciu ostrych środków czyszczących.

Uwagi odnośnie recyklingu



Artykuł i materiały opakowaniowe należy usunąć zgodnie z aktualnie obowiązującymi miejscowymi przepisami. Materiały opakowaniowe (np. worki foliowe) należy przechowywać w miejscu niedostępnym dla dzieci. Szczegółowe informacje na temat sposobów usuwania zużytego artykułu można uzyskać u władz gminnych i miejskich. Artykuł oraz opakowanie należy usunąć w sposób przyjazny dla środowiska.



Kod recyklingu służy do oznaczenia różnych materiałów nadających się do ponownego przetworzenia (recyklingu). Kod taki składa się z symbolu recyklingu odzwierciedlającego obieg materiałów do ponownego przetworzenia, a także z numeru, który jest oznaczeniem materiału.

Wskazówki dotyczące gwarancji i obsługi serwisowej

Artykuł został wyprodukowany z najwyższą starannością i pod stałą kontrolą. DELTA-SPORT HANDELSKONTOR GmbH przyznaje klientowi końcowemu na niniejszy artykuł trzy lata gwarancji od daty zakupu (okres gwarancyjny) z zastrzeżeniem poniższych postanowień. Gwarancja dotyczy wyłącznie wad materiałowych i wad wykonania. Gwarancja nie obejmuje części, które podlegają normalnemu zużyciu i z tego względu należy je traktować jako części zużywalne (np. baterie) i nie obejmuje części kruchych takich jak przełączniki ani części wykonanych ze szkła. Wyklucza się roszczenia z tytułu niniejszej gwarancji w przypadku użycia artykułu w sposób niewłaściwy lub sprzeczny z jego przeznaczeniem lub w sposób wykraczający poza przewidziane przeznaczenie lub poza przewidziany zakres użytkowania lub jeśli wytyczne zawarte w instrukcji obsługi nie były przestrzegane, chyba że

klient końcowy udowodni istnienie wady materiałowej lub wady wykonania, która nie wynika z podanych wyżej przyczyn. Roszczenia z tytułu gwarancji można zgłaszać wyłącznie w okresie gwarancyjnym za okazaniem oryginalnego dowodu zakupu. Prosimy zatem zachować oryginalny dowód zakupu!

W przypadku jakichkolwiek reklamacji prosimy skontaktować się z nami najpierw za pośrednictwem podanej poniżej infolinii serwisowej lub drogą e-mailową. W przypadku objętym gwarancją artykuł zostanie – według naszego uznania – bezpłatnie naprawiony, wymieniony lub nastąpi zwrot ceny zakupu. Z gwarancji nie wynikają żadne inne prawa. Niniejsza gwarancja nie ogranicza Państwa ustawowych praw, w szczególności roszczeń gwarancyjnych wobec danego sprzedawcy. W przypadku wymiany części lub całego artykułu okres gwarancji przedłuża się o trzy lata zgodnie z art. 581 § 1 kodeksu cywilnego. Po upływie czasu gwarancji powstałe naprawy są płatne.

Postępowanie w przypadku roszczeń gwarancyjnych

Aby zapewnić szybkie rozpatrzenie Państwa sprawy, proszę postępować zgodnie z następującymi wskazówkami:

- W przypadku wszystkich zapytań prosimy o przygotowanie paragonu i numeru artykułu (np. IAN 123456_7890) jako dowodu zakupu.
- Numer artykułu można znaleźć na tabliczce znamionowej artykułu, na grzewce na artykule, na stronie tytułowej instrukcji (w lewym dolnym rogu) lub na naklejce z tyłu lub na spodzie artykułu.
- W przypadku nieprawidłowości w funkcjonowaniu lub innych wad należy najpierw skontaktować się telefonicznie z wymienionym poniżej działem serwisu lub skorzystać z naszego formularza kontaktowego, który można znaleźć na stronie parkside-diy.com w kategorii Serwis.

- Artykuł uznany za wadliwy można następnie wysłać bezpłatnie na podany adres serwisowy, załączając dowód zakupu (paragon) oraz określając, na czym polega wada i kiedy wystąpiła.



Na stronie parkside-diy.com można przeglądać i pobrać tę oraz wiele innych instrukcji. Dzięki temu kodowi QR trafią Państwo bezpośrednio na stronę

parkside-diy.com. Proszę wybrać kraj docelowy i za pomocą formularza wyszukiwania szukać instrukcji obsługi. Podając numer artykułu (np. IAN 123456_7890) zostaną Państwo przekierowani do instrukcji obsługi danego artykułu.

IAN: 500078_2504

 Dział obsługi klienta Polska
Telefon: 008004912069

Formularz kontaktowy na stronie
parkside-diy.com
Siedziba: Niemcy

Sveikiname!

Įsigijote aukštos kokybės gaminį. Prieš pirmą kartą naudodami, susipažinkite su gaminiu.



Atidžiai perskaitykite pateiktą naudojimo instrukciją.

Gaminį naudokite tik taip, kaip aprašyta, ir tik nurodytu tikslu. Išsaugokite šią naudojimo instrukciją. Perduodami gaminį, nepamirškite perduoti trečiajai šaliai ir visų su juo susijusių dokumentų.

Komplektacija

1 x kėlimo ir įtvirtinimo įrankis
1 x naudojimo instrukcija

Techniniai duomenys

Kėlimo diapazonas: 6–230 mm
Prispaudimo plotis: 140 - 360 mm
Maks. vardinė apkrova: 150 kg



Pagaminimo data (mėnuo/metai):
09/2025

Naudojimas pagal paskirtį

Šis gaminys sukurtas kaip viena ranka valdomas surinkimo įrankis, skirtas iki 150 kg sveriantiems objektams kelti, nuleisti, suspausti bei prispausti ir skirtas asmeniniam naudojimui.

Naudojami simboliai



Įpareigojamasis ženklas, primenantis kiekvienam naudotojui prieš naudojimą atidžiai perskaityti naudojimo instrukciją ir laikyti ją nuolat prieinamą visiems naudotojams.



Įpareigojamasis ženklas, primenantis kiekvienam naudotojui mūvėti apsaugines pirštines.



Bendro pobūdžio įspėjamasis ženklas, naudojamas pavojams ir grėsmėms (pvz., mirties, sužeidimo ar suspaudimo pavojams) pažymėti.



Įspėjamasis ženklas, skirtas pirštų suspaudimo pavojui pažymėti!



Suspaudimo pavojus! Suspaudimo vietos spyruoklėje yra neišvengiamos dėl konstrukcijos.

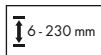

Kėlimo diapazonas: 6–230 mm



Prispaudimo plotis:
140 - 360 mm



Maks. vardinė apkrova: 150 kg

Saugos instrukcijos



Pavojus gyvybei!

- Niekada nepalikite vaikų ir pakavimo medžiagos be priežiūros. Kyla pavojus uždusti.



Pavojus susižeisti vaikams!

- Vaikams negalima žaisti su gaminiu. Įspėkite vaikus, kad gaminys nėra žaislas.
- Atkreipkite dėmesį į natūralų vaikų žaidimo instinktą ir norą eksperimentuoti. Venkite situacijų ir elgesio, kurie nėra numatyti gaminiui.
- Nenaudojamas gaminys turėtų būti laikomas vaikams nepasiekiamoje vietoje.
- Vaikams draudžiama atlikti valymo ar techninės priežiūros darbus, atliekamus naudotojo.



Pavojus susižeisti!

- Jokiu būdu negalima keisti gaminio sudėties ar jo dalių!
- Vaikai ir asmenys, turintys psichinių ar fizinių sutrikimų, negali montuoti ar naudoti gaminio. Jie negali teisingai įvertinti gaminio keliamų pavojų.
- Kas kartą prieš naudodami patikrinkite, ar gaminys nepažeistas arba nesusidėvėjęs. Galima eksploatuoti tik neprikaištingos būklės gaminį!

- Jei aptinkama arba įtariama, kad gaminy s pažeistas, jo nebegalima naudoti.
- Įsitikinkite, kad pagrindas yra tvirtas.
- Gaminio negalima apkrauti didesne nei gamintojo nurodyta vardinė apkrova.
- Paspaudus atleidimo svirtį, kėlimo įtaisas nusileidžia iki apatinio ribotuvo. Atleidimo svirtį galima naudoti tik tada, kai nėra apkrovos, ir ji nenaudojama pakeltiems daiktams nuleisti. Kontroliuojamas laipsniškas daiktų nuleidimas nėra numatytas ar įmanomas.
- Naudojimo metu nelaikykite galūnių po pakeltu daiktu.
- Naudojimo metu visada pasirinkinkite, kad įrankis tvirtai stovėtų. Keliamą daiktą turi prilaikyti kiti asmenys arba jį reikia pritvirtinti pagalbinėmis priemonėmis.
- Naudojant keltuvą pašaliniams asmenims draudžiama būti išplėstinėje darbo zonoje < 3 m atstumu.
- Keliant sunkius ir aukštus daiktus, jie turi būti apsaugoti nuo kritimo ir apvirimo.
- Kontroliuojamas laipsniškas daiktų nuleidimas nėra numatytas ar įmanomas.
- Pakeltus daiktus visada reikia apsaugoti nuo nekontroliuojamo ar netyčinio nuleidimo, pvz., naudojant pakišamas trinkeles arba stacionarias kaladėles.

Venkite materialinės žalos!

- Jautrūs paviršiai, grindų dangos ar baldų kraštai gali būti pažeisti dėl spaudimo į atraminį paviršių arba dėl kėlimo griebtuvų kontaktinio spaudimo. Keliant daiktus, tarp atraminio paviršiaus ir grindų dangos visada turi būti dedama apsauginė arba amortizuojanti plokštė.

Naudojimo nurodymai

- Gaminys naudojamas didelių gabaritų ir sunkiems daiktams kelti ir išlygiuoti.
- Kol daiktas keliamas ir lygiuojamas pakišamomis kaladėlėmis, bent dar vienas žmogus jį turi prilaikyti, kad nenuvirstų.

- Pakeltą daiktą papildomai apsaugokite nuo kritimo naudodami tinkamas atramas.
- Kėlimo ir prispaudimo įrankiu galima kelti ne sunkesnius kaip 150 kg daiktus. Esant per didelei apkrovai, kėlimo ir prispaudimo įrankis gali būti pažeistas ir kyla nelaimingų atsitikimų pavojus.
- Keliami daiktai gali būti tik tokio aukščio, kad juos būtų galima saugiai pakelti ir nekiltų pavojus jiems apvirsti.

Naudojimas

Pakėlimas ir nuleidimas (A pav.)

1. Padėkite keliamą objektą ant pagrindo plokštės (1).
2. Norėdami pakelti objektą, patraukite svirtį (2).
3. Norėdami nuleisti objektą, paspauskite atleidimo svirtį (3).

Suspaudimas (B pav.)

1. Padėkite spaudžiamą objektą ant pagrindo plokštės (1).
2. Norėdami suspausti objektą, patraukite svirtį (2).

Prispaudimas (C pav.)

1. Išsukite tvirtinimo varžtą (4).
2. Laikykite nuspaudę atleidimo svirtį (3) ir nuimkite rankenos sistemą (5) nuo koto (6).
3. Apsukite rankenos sistemą ir vėl uždėkite ją ant koto.

Pastaba: apsukdami rankenos sistemą visą laiką laikykite nuspaustą atleidimo svirtį. Priešingu atveju kyla pavojus, kad spyruoklė (5a) iššoks iš gaminio. Jei spyruoklė iššoka, įstatykite ją atgal į rankenos sistemos įdubą ir vėl užkabinkite atleidimo svirtį.

4. Vėl įsukite tvirtinimo varžtą.
5. Norėdami prispausti objektą, paspauskite svirtį (2).

Laikymas, valymas

Kai gaminio nenaudojate, laikykite sausą ir švarų kambario temperatūroje. Valykite tik drėgna valymo šluoste, baigdami nušluostykite sausai.

SVARBU! Niekada nevalykite šiurkščiomis valymo priemonėmis.

Išmetimo nurodymai



Gaminio ir pakuotės atliekas tvarkykite laikydamiesi galiojančių vietos taisyklių. Pakuotės medžiagas (pvz., plastikinius maišelius)

laikykite vaikams nepasiekiamoje vietoje. Daugiau informacijos apie panaudotų gaminių atliekų tvarkymą teiraukitės savo savivaldybės arba miesto administracijos įstaigose. Gaminio ir pakuotės atliekas sutvarkykite tausodami aplinką.



Perdirbimo kodas skirtas įvairioms medžiagoms ženklinti ir grąžinti pakartotiniam naudojimui (perdirbimui). Kodą sudaro perdirbimo simbolis, reiškiantis pakartotinį naudojimą, ir numeris, žymintis medžiagą.

Pastabos dėl garantijos ir aptarnavimo

Gaminys pagamintas kruopščiai, vykdant nuolatinę kontrolę. Privatiems galutiniams klientams „DELTA-SPORT HANDELS-KONTOR GmbH“ šiam gaminiui suteikia trejų metų garantiją nuo pirkimo datos (garantinis laikotarpis) pagal toliau nurodytas sąlygas. Garantija taikoma tik medžiagoms ir apdirbimui. Garantija netaikoma toms dalims, kurios įprastai dėvėsi ir yra laikomos nusidėvinčiomis dalimis (pvz., baterijoms), taip pat dužioms dalimis, pvz., jungikliams ar iš stiklo pagamintoms dalims.

Teisė pasinaudoti šia garantija negalioja, jei gaminys buvo naudojamas netinkamai ar neteisingai, ne pagal numatytą paskirtį arba jei nesilaikoma naudojimo instrukcijos nurodymų, išskyrus tuos atvejus, kai galutinis klientas įrodo, kad buvo medžiagų arba apdirbimo klaida, kilusi ne dėl minėtų aplinkybių.

Teise į garantiją galima pasinaudoti tik garantiniu laikotarpiu, pateikus originalų kasos kvitą. Todėl saugokite originalų kasos kvitą. Atlikus bet kokią remontą, grindžiamą įmonės garantija, įstatymuose numatyta garantija ar gamintojo gera valia, garantinis laikotarpis nėra pratęsiamas. Ši nuostata taip pat taikoma pakeistoms ir suremontuotoms dalims.

Kilus nusiskundimų, pirmiausiai kreipkitės toliau nurodytu techninės pagalbos telefono numeriu arba susisiekite su mumis elektroniniu paštu. Jei taikoma garantija, mes Jums nemokamai gaminį pataisysime ar pakeisime arba grąžinsime pinigus, sumokėtus už gaminį (savo nuožiūra). Jokių kitų teisių garantija nesuteikia.

Ši garantija neriboja Jūsų teisių, numatytų įstatymuose, ypač garantinių teisių parduotojo atžvilgiu.

Veiksmai esant garantinei pretenzijai

Norėdami užtikrinti, kad jūsų užklausa būtų greitai išnagrinėta, vadovaukitės šiomis instrukcijomis:

- Su visomis užklausomis kaip pirkimo įrodymą pateikite kasos čekį ir prekės numerį (pvz., IAN 123456_7890).
- Prekės numerį rasite prekės tipo lentelėje, išgraviruotą ant prekės, jūsų instrukcijos tituliname puslapyje (apačioje kairėje) arba ant prekės lipduko, esančio galinėje arba apatinėje prekės pusėje.

- Jei atsiranda veikimo klaidų ar kitų defektų, pirmiausia susisieki su žemiau nurodyta techninės priežiūros tarnyba telefonu arba naudokite mūsų kontaktinę formą, kurią galite rasti puslapyje parkside-diy.com techninės priežiūros kategorijoje.
- Tada galite nemokamai išsiųsti prekę, kuri buvo pripažinta kaip nekokybiška, pateiktu techninės priežiūros tarnybos adresu, kartu pridėdami pirkimo kvitą (čekį) ir duomenis, koks yra gedimas ir kada jis atsirado.



Iš parkside-diy.com galite perskaityti ir atsisiųsti šią ir daugelį kitų žinynų. Šis QR kodas nukreips tiesiai į parkside-diy.com. Pasirinkite savo šalį ir paieškoje ieškokite naudojimo

instrukcijų. Nurodę prekės numerį (pvz., IAN 123456_7890) gausite prieigą prie savo prekės naudojimo instrukcijos.

IAN: 500078_2504

LT Klientų aptarnavimo tarnyba Lietuvoje
Telefonas: 880033062

Kontaktinė forma pateikta parkside-diy.com
Būstinė: Vokietija

Soovime õnne!

Olete otsustanud kvaliteetse toote kasuks. Enne esmakasutuselevõttu tutvuge tootega.

 **Selleks lugege tähelepanelikult järgmist käsitsemisjuhendit.**

Kasutage toodet ainult toodud kirjelduste kohaselt ja ainult ettenähtud kasutusvaldkondades. Hoidke seda käsitsemisjuhendit kindlas kohas. Toote edasiandmisel andke üle ka kõik tootedokumendid.

Tarnekomplekt

1 x tõste- ja kinnitustööriist
1 x kasutusjuhend

Tehnilised andmed

Tõstevahemik: 6–230 mm

Pingutusulatus: 140 - 360 mm

Max nimikoormus: 150 kg



Tootmiskuupäev (kuu/aasta):
09/2025

Otstarbekohane kasutamine

See toode on mõeldud erakasutuseks ning on ühe käega kasutatav montaažitööriist, mis mõeldud kuni 150 kg kaaluvate esemete tõstmiseks, langetamiseks, pressimiseks ja pingutamiseks.

Kasutatud sümbolid



Kohustusliku tegevuse märk tuletab igale kasutajale meelde, et kasutusjuhend tuleb enne kasutamist tähelepanelikult läbi lugeda ja see tuleb alati kõigile kasutajatele kättesaadavaks teha.



Kohustuslikkuse märk tuletab igale kasutajale meelde kaitsekinnaste kandmist.



Üldine hoiatusmärk, mida kasutatakse ohtude (nt surma-, vigastus- või muljumisohu) märgistamiseks.



Hoiatusmärk tähistab sõrmede muljumise ohtu!



Muljumisohu! Vedru kinnituspunktid ei ole ehitusest tingituna välditavad.

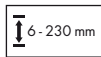

6 - 230 mm

Tõstevahemik: 6–230 mm



140 - 360 mm

Pingutusulatus: 140 - 360 mm



Max nimikoormus: 150 kg

Ohutusjuhised



Eluohtlik!

- Ärge laske lastel järelevalveta pakkematerjaliga mängida. Valitseb lämmatamisohu.



Vigastuste oht lastele!

- Lapsed ei tohi tootega mängida. Juhtige laste tähelepanu eelkõige sellele, et see toode ei ole mänguasi.
- Jälgige laste loomulikku mängukirge ja eksperimenteerimislusti. Vältige olukordi ja käitumisviise, mis ei ole selle toote jaoks ette nähtud.
- Toodet peab hoidma lastele kättesaamatus kohas, kui see pole kasutusel.
- Lapsed ei tohi teha puhastust ega hooldust.



Vigastuste oht!

- Tootel ei tohi teha mingeid modifikatsioone!
- Lapsed ja vaimse või füüsilise puudega inimesed ei tohi toodet kokku panna ega kasutada. Nad ei oska õigesti hinnata tootega kaasnevaid ohte.
- Kontrollige toodet enne iga kasutuskorda kahjustuste või kulumise suhtes. Toodet tohib kasutada ainult siis, kui see on laitmatus seisukorras!

- Tuvastatud või oletatavate kahjustuste korral ei tohi toodet enam kasutada.
- Jälgige, et aluspind oleks kindel.
- Toodet ei tohi koormata üle tootja poolt määratud nimikoormuse.
- Vabastushoova vajutamisel langeb tõsteseade maapinnani. Vabastushooba tohib kasutada ainult siis, kui koormus puudub ja seda ei kasutata tõstetud esemete langetamiseks. Esemete kontrollitav järkjärguline langetamine ei ole ette nähtud ega võimalik.
- Ärge pange oma jäseseid kasutamise ajal ülestõstetud eseme alla.
- Märkus: jälgige kasutamise ajal, et toode seisaks stabiilselt. Kinnitage tõstetav ese teiste inimeste või abivahendite abil.
- Tungraua kasutamisel ei tohi kõrvalised inimesed viibida laiendatud tööpiirkonnas < 3 m kaugusel.
- Rasked ja kõrged esemed tuleb tõstmisel kindlustada kukkumise ja ümberkukkumise vastu.
- Esemete kontrollitav järkjärguline langetamine ei ole ette nähtud ega võimalik.
- Ülestõstetud esemed tuleb alati kindlustada kontrollimatu või juhusliku langetamise vastu, kasutades näiteks tőkiskingi või fikseeritud vaheplokkke.

Materiaalse kahju vältimine!

- Tundlikke pindu, põrandakatteid või mööbli servi võib kahjustada paigalduspinna surve või tõstepiide kontakturve. Esemete tõstmisel tuleb alati asetada pinna ja põrandakatte vahele kaitse- või summutusplaat.

Juhised kasutamise kohta

- Toode on mõeldud toe pakkumiseks suuremahuliste ja raskete esemete tõstmisel ja paigutamisel.

- Tõstmise ja joendamise ajal kindlustage toode ümberkukkumise vastu tugiraami või vähemalt ühe teise inimese abil.
- Lisaks kinnitage ülestõstetud ese sobiva tugiraami abil kukkumise vältimiseks.
- Tõste- ja pingutustööriistaga saab tõsta maksimaalselt kuni 150 kg kaaluvaid esemeid. Ülekoormamisel võib tõste- ja pingutustööriist kahjustusi saada ning tekib õnnetuste oht.
- Tõstetavad esemed tohivad olla ainult nii kõrged, et neid saaks toote abil tõsta turvaliselt ja ilma ümbermineku ohuta.

Kasutamine

Tõstmine ja langetamine (joon. A)

1. Asetage ülestõstetav ese alusplaadile (1).
2. Eseme ülestõstmiseks tõmmake hooba (2).
3. Eseme langetamiseks vajutage vabastushooba (3).

Pressimine (joon. B)

1. Asetage pressitav ese alusplaadile (1).
2. Eseme pressimiseks tõmmake hooba (2).

Pingutamine (joon. C)

1. Eemaldage kinnituskrugi (4).
2. Hoidke vabastushooba (3) all ja tõmmake käepidemesüsteem (5) võlliilt (6) maha.
3. Pöörake käepidemesüsteem ümber ja lükake see tagasi võlliile.

- Märkus:** hoidke vabastushooba kogu aeg all, samal ajal kui pöörake käepidemesüsteemi ümber. Vastasel juhul on oht, et vedru (5a) hüppab tootest välja. Kui vedru hüppab välja, pange see tagasi käepidemesüsteemi süvendisse ja haakige vabastushoob tagasi.
4. Keerake kinnituskrugi uuesti kinni.
 5. Eseme pingutamiseks tõmmake hooba (2).

Hoidmine ja puhastamine

Hoidke toodet, kui te seda ei kasuta, alati kuivas ja puhtas kohas ruumitemperatuuril. Puhastage üksnes niiske lapiga ja pühkige kuivaks.

TÄHTSI! Ärge puhastage tugevatoimeliste puhastusvahenditega.

Jäätmekäitlusjuhised



Utiliseerige tooteartikkel ja pakke-materjalid vastavalt ajakohastele kohalikele eeskirjadele. Hoidke pakkematerjali (nt kilekotte) lastele kättesaamatus kohas. Kasutuskõlbmatu tooteartikli utiliseerimise kohta saate lisainformatsiooni oma valla- või linnavalit-susest. Utiliseerige tooteartikkel ja pakend keskkonnasäästlikult.



Taaskasutuskoodi kasutatakse ringlussevõtu tsüklis olevate erinevate materjalide identifitseerimiseks (taaskasutamine). Kood koosneb ringlussevõtu tsükli taaskasutussümbolist ja materjali identifitseerivast numbrist.

Juhised garantii ja teeninduskulu kohta

Toode on toodetud väga hoolikalt ja pideva kontrolli all. DELTA-SPORT HANDELSKONTOR GmbH annab eraiskutest lõpptarbijatele selle kauba ostmisel kolmeaastase garantii alates ostukuupäevast (garantiiperiood) vastavalt järgmistele sätetele. Garantii kehtib ainult materjali- ja töötlemisvigade korral. Garantii ei laiene osadele, mis on tavapäraselt kulunud, ja seetõttu tuleb neid käsitleda kulumisdetailidena (nt patareid), ega kergesti purunevatele osadele, nagu lülitid või klaasist osad.

Garantiinõuded on välistatud, kui toodet on kasutatud mitte ettenähtud otstarbel, valesti või mitte ettenähtud nõuete raames või kasutusulatuses või kui kasutusjuhendis toodud andmeid ei ole järgitud, kui just lõppkliend ei suuda tõestada, et esinevad materjali- või töötlemisvead, mis ei põhine eelnimetatud tingimustel.

Garantiinõudeid saab garantiiaja jooksul esitada alles pärast originaalkviitungi esitamist. Seetõttu palun hoidke originaalkviitungi alles. Garantii ei pikendata garantii, seadusliku garantii või hea tahte põhjal tehtud remonditööde järgi. See kehtib ka asendatud ja parandatud osade kohta.

Kui teil on kaebusi, võtke ühendust allpool toodud infotelefoni või e-posti teel. Garantiiinõude korral parandame - omal valikul - toote teile tasuta, asendame selle või maksame tagasi ostuhinna. Muid õigusi garantiist ei tulene. See garantii ei piira teie seadusjärgseid õigusi, eriti garantiinõudeid vastava müüja vastu.

Menetlemine garantiinõude korral

Teie taotluse kiire töötlemise tagamiseks järgige järgmisi juhiseid.

- Kõigi päringute tarbeks hoidke ostukviitungi ja tooteartikli number (nt IAN 123456_7890) ostutõendina alles.
- Palun otsige tooteartikli numbrit kauba sildilt, graveeringuna kaubalt, kauba juhendi tiitellehelt (all vasakul) või kauba taga- või allosas olevalt kleebiselt.
- Funktsionaalsete tõrgete või muude defektide ilmnemisel võtke esmalt ühendust allpool nimetatud teenindusosakonnaga telefoni teel või kasutage meie kontaktivormi, mille leiате veebisaidilt parkside-diy.com teeninduse kategooriast.
- Seejärel saate defektsena registreeritud kauba saata tasuta teile antud teenindusaadressile, lisades ostutšeki (kviitungi) ja andmed selle kohta, milles on defekt ja millal see ilmnis.



Neid ja paljusid teisi käsiraamatuid saate vaadata ja alla laadida aadressil parkside-diy.com. See QR-kood viib teid otse veebilehele parkside-diy.com.

Valige oma riik ja otsige otsingukna abil käsitsemisjuhendit. Tooteartikli numברי sisestamisel (nt IAN 123456_7890) suunatakse teid oma tooteartikli käsitsemisjuhendi juurde.

IAN: 500078_2504

 Eesti klienditeenindus
Telefon: 8000049141

Kontaktivorm aadressil parkside-diy.com
Asukoht: Saksamaa

Apsveicam!

Jūs izvēlējāties iegādāties augstas kvalitātes precī. Apgūstiet precī pirms pirmās lietošanas reizes.



Šajā nolūkā rūpīgi izlasiet tālāk iekļauto lietošanas instrukciju.

Lietojiet precī tikai atbilstoši aprakstītajam lietojumam un tikai norādītajiem lietošanas mērķiem. Saudzīgi glabājiet šo lietošanas instrukciju. Nododot precī trešajām personām, pievienojiet tai visus dokumentus.

Piegādes komplekts

1 x instruments priekšmetu celšanai un iespīlēšanai

1 x lietošanas norādījumi

Tehniskie dati

Pacelšanas diapazons: 6–230 mm

Iespīlēšanas platums: 140 - 360 mm

Maks. nom. slodze: 150 kg



Ražošanas datums
(mēnesis/gads): 09/2025

Lietošana atbilstoši paredzētajam mērķim

Šī prece ir privātai lietošanai paredzēts vienas rokas montāžas instruments objektu pacelšanai, nolaišanai, saspiešanai un iespīlēšanai līdz maks. 150 kg.

Izmantotie simboli



Rīkojuma zīme norāda lietotājam, ka pirms lietošanas rūpīgi jāizlasa lietošanas norādījumi un vienmēr jānovieto visiem lietotājiem pieejamā vietā.



Rīkojuma zīme norāda lietotājam, ka jāvalkā aizsargcimdi.



Vispārīga brīdinājuma zīme, kas apzīmē riskus un apdraudējumus (piem., dzīvības apdraudējumu, savainojumu vai saspiešanas riskus).



Brīdinājuma zīme, kas apzīmē pirkstu saspiešanas risku!



Saspiešanas risks! Saspiešanas vietas pie atspērēm konstrukcijas īpatnību dēļ nav iespējams novērst.

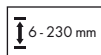

Pacelšanas diapazons:
6–230 mm



Iespīlēšanas platums:
140 - 360 mm



Maks. nom. slodze: 150 kg

Norādes par drošību



Dzīvības apdraudējums!

- Neatstājiet bērņus bez uzraudzības, kad tie rotaļājas ar iepakšanas materiālu. Pastāv nosmakšanas risks.



Savainošanās risks bērņiem!

- Nedrīkst ļaut bērņiem rotaļāties ar precī. Bērņiem īpaši norādiet, ka šī prece nav rotaļlieta.
- Ņemiet vērā bērņa dabisko rotaļīgumu un vēlmi eksperimentēt. Nepieļaujiet situācijas un lietošanas veidu, kas precei nav paredzēts.
- Kad prece netiek lietota, tā ir jāglabā bērņiem nepieejamā vietā.
- Tīrīšanu un apkopi, ko veic lietotājs, nedrīkst veikt bērņi.



Savainošanās risks!

- Precei nedrīkst veikt nekādus pārveidojumus!
- Bērņi un personas ar garīgiem vai fiziskiem trūkumiem nedrīkst precī montēt vai lietot. Viņi nevar pareizi novērtēt no preces izrietošo bīstamību.

- Pirms katras lietošanas reizes pārbaudiet, vai precei nav bojājumu vai nodiluma pazīmi. Preci drīkst lietot tikai tādā gadījumā, ja tā ir nevainojamā kārtībā!
- Ja precei konstatēti bojājumi vai ir aizdomas par tiem, to vairs nedrīkst lietot.
- Raugieties, lai pamatne būtu cieta.
- Preci nedrīkst noslogot vairāk par ražotāja noteikto nominālo slodzi.
- Aktivizējot atbloķēšanas sviru, pacelšanas bloks nolaižas līdz zemei. Atbloķēšanas sviru drīkst aktivizēt tikai bezslodzes stāvoklī, un tā nav paredzēta paceltu priekšmetu nolaišanai. Kontrolēti pakāpeniska priekšmetu nolaišana nav paredzēta vai iespējama.
- Lietošanas laikā neturiet ekstremitātes zem pacelta priekšmeta.
- Lietošanas laikā raugieties, lai instruments atrastos stabili. Nostipriniet paceļamo priekšmetu, pieaicinot palīgā citas personas vai izmantojot palīgīdzekļus.
- Pacēlāja lietošanas laikā nepiederošas personas nedrīkst atrasties darba zonā < 3 m attālumā.
- Pacelšanas laikā smagi un augsti priekšmeti jānodrošina pret nokrišanu un apgāšanos.
- Kontrolēti pakāpeniska priekšmetu nolaišana nav paredzēta vai iespējama.
- Pacelti priekšmeti vienmēr jānodrošina pret nekontrolētu vai nejaušu nolaišanos, piem., lietojot apakšā paliekamus ķīļus vai cietus distances blokus.

Izvairīšanās no mantas bojājumiem!

- Trauslas pamatnes, grīdas segumi vai mēbeļu stūri spiediena dēļ uz uzstādīšanas virsmas un celšanas dakšu piespiešanas spiediena dēļ var tikt bojāti. Paceļot priekšmetus, starp uzstādīšanas virsmu un grīdas segumu vienmēr jānovieto aizsargplāksnes vai amortizācijas plāksnes.

Lietošanas norādījumi

- Prece paredzēta atbalstam neparocīgu un smagu priekšmetu pacelšanas un centrēšanas laikā.
- Pacelšanas un centrēšanas laikā prece ar apakšā paliekamiem balstiem un vismaz vēl vienas personas palīdzību jānodrošina pret apkrišanu.
- Pacelts priekšmets jānodrošina pret nokrišanu, papildus izmantojot piemērotus apakšā paliekamus balstus.
- Pacelšanas un iespīlēšanas instrumentu priekšmetu pacelšanai drīkst noslogot maksimāli līdz 150 kg svaram. Pārslodzes gadījumā pacelšanas un iespīlēšanas instruments var tikt bojāts un pastāv negadījumu risks.
- Paceļamie priekšmeti drīkst būt tikai tik augsti, lai tos varētu pacelt ar precī droši un bez apkrišanas riska.

Lietošana

Pacelšana un nolaišana (A att.)

1. Paceļamo objektu novietojiet uz pamatplāksnes (1).
2. Lai objektu paceltu, velciet sviru (2).
3. Lai objektu nolaiestu, spiediet atbloķēšanas sviru (3).

Saspiešana (B att.)

1. Saspiežamo objektu novietojiet uz pamatplāksnes (1).
2. Lai objektu saspiestu, velciet sviru (2).

Iespīlēšana (C att.)

1. Izņemiet sprotskrūvi (4).
2. Atbloķēšanas sviru (3) turiet nospiestu un novelciet roktura sistēmu (5) no kāta (6).
3. Apgrīziet roktura sistēmu un uzbīdīet atkal uz kāta.

Norāde: atbloķēšanas sviru roktura sistēmas apgrīšanas laikā visu laiku turiet nospiestu. Pretējā gadījumā pastāv risks, ka atspere (5a) izlec no preces. Ja atspere izlec, ievietojiet to atkal padziļinājumā pie roktura sistēmas un atkal ieāķējiet atbloķēšanas sviru.

4. Atkal atskrūvējiet sprostskrūvi.
5. Lai objektu iespīlētu, spiediet sviru (2).

Glabāšana, tīrīšana

Kad izstrādājums netiek lietots, vienmēr glabājiet to sausā un tīrā stāvoklī istabas temperatūrā. Tīriet tikai ar samitrinātu lupatiņu un pēc tam noslaukiet sausu. SVARĪGI! Nedrīkst tīrīt ar asiem tīrīšanas līdzekļiem.

Norādes par likvidēšanu



Utilizējiet izstrādājumu un iepakojuma materiālus atbilstoši spēkā esošajiem, vietējiem noteikumiem. Iepakojuma materiālus (piem., plastikāta maisiņus) uzglabājiet bērniem nepieejamā vietā. Papildu informāciju par nokalpojušā izstrādājuma utilizāciju vaicājiet savā pašvaldībā. Utilizējiet izstrādājumu un iepakojumu videi draudzīgā veidā.



Otrreizējās pārstrādes kods paredzēts dažādu materiālu atgriešanai otrreizējās pārstrādes ciklā (reciklēšana). Kods sastāv no reciklēšanas simbola, kas apzīmē otrreizējās pārstrādes ciklu, un no numura, kas apzīmē materiālu.

Norādes par garantiju un servisa pakalpojumiem

Izstrādājums ir izgatavots ar lielu rūpību, veicot tā pastāvīgu kontroli. DELTA-SPORT HANDELSKONTOR GmbH privātiem gala klientiem šim izstrādājumam dod trīs gadu garantiju kopš iegādes datuma (garantijas termiņš), ievērojot turpmākos noteikumus. Garantija attiecas tikai uz materiālu un apstrādes kļūdām. Garantija neattiecas uz detaļām, kas pakļautas normālam nolietojumam un tādēļ uzskatāmas par dilstošām detaļām (piem., baterijas), kā arī tā neattiecas uz plīstošām detaļām, piem., slēdžiem, vai no stikla izgatavotām detaļām.

Garantijas prasības ir izslēgtas, ja izstrādājums ir izmantots nepareizi, ļaunprātīgi vai neatbilstoši paredzētajiem noteikumiem vai paredzētajam pielietojumam vai nav ievērotas lietošanas instrukcijā dotās norādes, ja vien gala klients nepierāda, ka ir radusies materiāla vai apstrādes kļūda, kuras iemesls nav kāds no iepriekš minētajiem apstākļiem.

Garantijas prasības var izvirzīt tikai garantijas termiņā, uzrādot pirkuma čeka oriģinālu. Tādēļ saglabājiet pirkuma čeka oriģinālu. Jebkādi remontdarbi, kas veikti garantijas, likumdošanā paredzētās garantijas vai godīgas komercprakses ietvaros, nepagarina garantijas termiņu. Tas attiecas arī uz nomainītām un labotām detaļām. Iebildumu gadījumā vispirms, lūdzu, zvaniet uz zemāk norādīto servisa tālruni vai sazinieties ar mums pa e-pastu. Ja iestājas garantijas gadījums, mēs izstrādājumu – pēc saviem ieskatiem – bez maksas salabojam, nomainām vai atlīdzinām pirkuma cenu. Citas garantijas tiesības nepastāv. Šī garantija neierobežo jūsu tiesības, kas paredzētas likumdošanā, it īpaši tiesības uz garantiju attiecībā pret attiecīgo pārdevēju.

Procedūra garantijas gadījumā

Lai nodrošinātu jūsu jautājuma ātru apstrādi, lūdzu, ievērojiet šādas norādes:

- Jebkuru pieprasījumu gadījumā kā pirkuma apliecinājumu sagatavojiet kvīti un preces numuru (piem., IAN 123456_7890).
- Preces numuru skatiet datu plāksnītē uz izstrādājuma, gravūrā uz izstrādājuma, instrukcijas titullapā (lejā pa kreisi) vai uzlīmē izstrādājuma aizmugurē vai apakšpusē.
- Ja rodas darbības traucējumi vai citi trūkumi, vispirms telefoniski sazinieties ar tālāk norādīto servisa nodaļu vai izmantojiet mūsu kontaktveidlapu, kas atrodama vietnē parkside-diy.com sadaļā "Serviss".

- Izstrādājumu, kas atzīts par bojātu, pievienojot pirkuma čeku (kvīti) un norādot informāciju par bojājumu un tā rašanās laiku, jūs bez maksas varat nosūtīt uz jums paziņoto servisa adresi.



Vietnē parkside-diy.com jūs varat aplūkot un lejupielādēt šo un daudzas citas rokasgrāmatas. Izmantojot šo QR kodu, jūs uzreiz varat nokļūt vietnē parkside-diy.com. Izvēlieties

savu valsti un, izmantojot meklēšanas logu, meklējiet lietošanas instrukcijas. Ievadot preces numuru (piem., IAN 123456_7890), jūs varat piekļūt sava izstrādājuma lietošanas instrukcijai.

IAN: 500078_2504

 Klientu serviss Latvija
Tālrunis: 80000040

Kontaktveidlapa vietnē parkside-diy.com
Atrašanās vieta: Vācija

DELTA-SPORT HANDELSKONTOR GMBH

Wragekamp 6 • 22397 Hamburg

GERMANY



09/2025

Delta-Sport-Nr.: HS-17151

08.18.2025 / AM 10:11

IAN 500078_2504

