



KÜCHENTROLLEY / KITCHEN TROLLEY / DESSERTER DE CUISINE

DE AT CH

KÜCHENTROLLEY

Montage- und Sicherheitshinweise

FR BE

DESSERTER DE CUISINE

Instructions de montage et consignes de sécurité

PL

SZAFKA KUCHENNA NA KÓŁKACH

Wskazówki dotyczące montażu oraz bezpieczeństwa

SK

KUCHYNSKÝ VOZÍK

Pokyny pre montáž a bezpečnosť

GB IE

KITCHEN TROLLEY

Assembly and safety advice

NL BE

KEUKENTROLLEY

Montage- en veiligheidsinstructies

CZ

KUCHYŇSKÝ VOZÍK

Pokyny k montáži a bezpečnostní pokyny

IAN 322507_1901

DE/AT/CH	Montage- und Sicherheitshinweise	Seite	3
GB/IE	Assembly and safety advice	Page	5
FR/BE	Instructions de montage et consignes de sécurité	Page	7
NL/BE	Montage- en veiligheidsinstructies	Pagina	9
PL	Wskazówki dotyczące montażu oraz bezpieczeństwa	Strona	11
CZ	Pokyny k montáži a bezpečnostní pokyny	Strana	13
SK	Pokyny pre montáž a bezpečnosť	Strana	15

Küchentrolley

● Einleitung

Wir beglückwünschen Sie zum Kauf Ihres neuen Produkts. Sie haben sich damit für ein hochwertiges Produkt entschieden. Machen Sie sich vor der ersten Inbetriebnahme mit dem Produkt vertraut. Lesen Sie hierzu aufmerksam die nachfolgende Bedienungsanleitung und die Sicherheitshinweise. Benutzen Sie das Produkt nur wie beschrieben und für die angegebenen Einsatzbereiche. Bewahren Sie diese Anleitung an einem sicheren Ort auf. Händigen Sie alle Unterlagen bei Weitergabe des Produktes an Dritte mit aus.

● Bestimmungsgemäßer Gebrauch

Dieses Produkt ist für den Innenbereich vorgesehen. Das Produkt ist nicht für den gewerblichen Einsatz bestimmt.



Sicherheitshinweise

BEWAHREN SIE ALLE SICHERHEITSHINWEISE UND ANWEISUNGEN FÜR DIE ZUKUNFT AUF!

-  **⚠️ WARNUNG! LEBENS- UND UNFALLGEFAHR FÜR KLEINKINDER UND KINDER!**
Lassen Sie Kinder niemals unbeaufsichtigt mit dem Verpackungsmaterial. Es besteht Ersticken-gefahr.
- **⚠️ WARNUNG! LEBENSGEFAHR!** Halten Sie Kinder während der Montage vom Arbeitsbereich fern. Zum Lieferumfang gehören eine Vielzahl von Schrauben und anderen Kleinteilen. Diese Kleinteile können beim Verschlucken oder Inhalieren lebensgefährlich sein.
- Achten Sie darauf, dass das Produkt nur von fachkundigen Personen montiert wird.
- Stellen Sie sicher, dass das Produkt auf einem festen, ebenen Untergrund steht.

⚠️ VORSICHT! Lassen Sie Kinder nicht unbeaufsichtigt! Das Produkt ist kein Kletter- oder Spielgerät! Stellen Sie sicher, dass Personen, insbesondere Kinder nicht auf das Produkt klettern bzw. sich nicht am Produkt anlehnen. Das Produkt kann aus dem Gleichgewicht kommen und umkippen. Verletzungen und/oder Beschädigungen können die Folgen sein.

- **VORSICHT!** Heben Sie den Tisch nicht an oder bewegen Sie ihn nicht, wenn dieser durch Gewicht belastet ist.

⚠️ VORSICHT! VERLETZUNGSGEFAHR!

- Stellen Sie sicher, dass alle Teile unbeschädigt sind. Beschädigte Teile können die Sicherheit und Funktion beeinflussen.
- Maximale Belastbarkeit: 10 kg für die Tischplatte, 3 kg für jedes Regal / Korb, 2 kg für jede Schublade.
 - Um ein Umkippen zu vermeiden, muss das Produkt immer in Längsrichtung bewegt werden.

● Reinigung und Pflege

- Verwenden Sie bei stärkeren Verschmutzungen ein feuchtes Tuch und ggf. ein mildes Reinigungsmittel.

● Entsorgung

Die Verpackung besteht aus umweltfreundlichen Materialien, die Sie über die örtlichen Recyclingstellen entsorgen können.

Möglichkeiten zur Entsorgung des ausgedienten Produkts erfahren Sie bei Ihrer Gemeinde- oder Stadtverwaltung.

● Garantie

Das Produkt wurde nach strengen Qualitätsrichtlinien sorgfältig produziert und vor Anlieferung gewissenhaft geprüft. Im Falle von Mängeln dieses Produkts stehen Ihnen gegen den Verkäufer des Produkts gesetzliche Rechte zu. Diese gesetzlichen Rechte

werden durch unsere im Folgenden dargestellte Garantie nicht eingeschränkt.

Sie erhalten auf dieses Produkt 3 Jahre Garantie ab Kaufdatum. Die Garantiefrist beginnt mit dem Kaufdatum. Bitte bewahren Sie den Original-Kassenbon gut auf. Diese Unterlage wird als Nachweis für den Kauf benötigt.

Tritt innerhalb von 3 Jahren ab dem Kaufdatum dieses Produkts ein Material- oder Fabrikationsfehler auf, wird das Produkt von uns – nach unserer Wahl – für Sie kostenlos repariert oder ersetzt. Diese Garantie verfällt, wenn das Produkt beschädigt, nicht sachgemäß benutzt oder gewartet wurde.

Die Garantieleistung gilt für Material- oder Fabrikationsfehler. Diese Garantie erstreckt sich nicht auf Produktteile, die normaler Abnutzung ausgesetzt sind (z. B. Batterien) und daher als Verschleißteile angesehen werden können oder Beschädigungen an zerbrechlichen Teilen, z. B. Schalter, Akkus oder die aus Glas gefertigt sind.

● Abwicklung im Garantiefall

Um eine schnelle Bearbeitung Ihres Anliegens zu gewährleisten, folgen Sie bitte den folgenden Hinweisen:

Bitte halten Sie für alle Anfragen den Kassenbon und die Artikelnummer (z. B. IAN 123456_7890) als Nachweis für den Kauf bereit.

Die Artikelnummer entnehmen Sie bitte dem Typenschild, einer Gravur, auf dem Titelblatt Ihrer Anleitung (unten links) oder als Aufkleber auf der Rück- oder Unterseite.

Sollten Funktionsfehler oder sonstige Mängel auftreten, kontaktieren Sie zunächst die nachfolgend benannte Serviceabteilung telefonisch oder per E-Mail.

Ein als defekt erfasstes Produkt können Sie dann unter Beifügung des Kaufbelegs (Kassenbon) und der Angabe, worin der Mangel besteht und wann er aufgetreten ist, für Sie portofrei an die Ihnen mitgeteilte Service-Anschrift übersenden.

● Service

DE Service Deutschland

Tel.: 0800 5435 111
(kostenfrei aus dem dt.
Festnetz/ Mobilfunknetz)
E-Mail: owim@lidl.de

AT Service Österreich

Tel.: 0820 201 222 (0,15 EUR/Min.)
E-Mail: owim@lidl.at

CH Service Schweiz

Tel.: 0842 665566
(0,08 CHF/Min., Mobilfunk max.
0,40 CHF/Min.)
E-Mail: owim@lidl.ch

Kitchen trolley

● Introduction

We congratulate you on the purchase of your new product. You have chosen a high quality product. Familiarise yourself with the product before using it for the first time. In addition, please carefully refer to the operating instructions and the safety advice below. Only use the product as instructed and only for the indicated field of application. Keep these instructions in a safe place. If you pass the product on to anyone else, please ensure that you also pass on all the documentation with it.

● Intended use

This product is intended for use indoor. The product is not intended for commercial use.

Safety advice

PLEASE KEEP ALL SAFETY INSTRUCTIONS AND INSTRUCTIONS FOR USE FOR FUTURE REFERENCE!

-  **⚠️ WARNING! DANGER TO LIFE AND RISK OF ACCIDENT FOR INFANTS AND CHILDREN!**

Never leave children unsupervised with the packaging materials. There is a danger of suffocation.

- **⚠️ WARNING! DANGER TO LIFE!** During installation keep children away from the area in which you are working. The contents of this package include many small screws and other small parts. These small parts could be inhaled or swallowed and cause a danger to life.

- Make sure that the product is only assembled by competent persons.
- Be sure to place the product on a solid surface at floor level.

- **⚠️ CAUTION!** Do not leave children unattended! The product is not a climbing frame or toy! Make sure that nobody climbs or leans on the

product, particularly children. The product may otherwise become unbalanced and tip over. This may result in injury and/or damage.

- **CAUTION!** Do not lift or move the product if it is supporting any object.
- **⚠️ CAUTION! RISK OF INJURY!** Ensure all parts are undamaged. Damaged parts may affect safety and function.
- Maximum load: 10kg for table top, 3 kg for each shelf / basket, 2 kg for drawer.
- To prevent tilting, the longitudinal movement direction of the trolley is required.

● Cleaning and care

- Use a damp cloth and if necessary a mild detergent to remove stubborn dirt.

● Disposal

The packaging is made entirely of recyclable materials, which you may dispose of at local recycling facilities.

Contact your local refuse disposal authority for more details of how to dispose of your worn-out product.

● Warranty

The product has been manufactured to strict quality guidelines and meticulously examined before delivery. In the event of product defects you have legal rights against the retailer of this product. Your legal rights are not limited in any way by our warranty detailed below.

The warranty for this product is 3 years from the date of purchase. Should this product show any fault in materials or manufacture within 3 years from the date of purchase, we will repair or replace it – at our choice – free of charge to you.

The warranty period begins on the date of purchase. Please keep the original sales receipt in a safe location. This document is required as your proof of purchase. This warranty becomes void if the product has been damaged, or used or maintained improperly.

The warranty applies to defects in material or manufacture. This warranty does not cover product parts subject to normal wear, thus possibly considered consumables (e.g. batteries) or for damage to fragile parts, e.g. switches, rechargeable batteries or glass parts.

● Warranty claim procedure

To ensure quick processing of your case, please observe the following instructions:

Please have the till receipt and the item number (e.g. IAN 123456_7890) available as proof of purchase.

You will find the item number on the type plate, an engraving on the front page of the instructions (bottom left), or as a sticker on the rear or bottom of the appliance.

If functional or other defects occur, please contact the service department listed either by telephone or by e-mail.

You can return a defective product to us free of charge to the service address that will be provided to you. Ensure that you enclose the proof of purchase (till receipt) and information about what the defect is and when it occurred.

● Service

GB Service Great Britain

Tel.: 0800 404 7657

E-Mail: owim@lidl.co.uk

IE Service Ireland

Tel.: 1890 930 034

(0,08 EUR / Min., (peak))

(0,06 EUR / Min., (off peak))

E-Mail: owim@lidl.ie

Desserte de cuisine

● Introduction

Nous vous félicitons pour l'achat de votre nouveau produit. Vous avez opté pour un produit de grande qualité. Avant la première mise en service, vous devez vous familiariser avec toutes les fonctions du produit. Veuillez lire attentivement le mode d'emploi ci-dessous et les consignes de sécurité. N'utilisez le produit que pour l'usage décrit et les domaines d'application cités. Conserver ces instructions dans un lieu sûr. Si vous donnez le produit à des tiers, remettez-leur également la totalité des documents.

● Utilisation conventionnelle

Ce produit est destiné à un usage en intérieur. Le produit n'est pas destiné à l'utilisation professionnelle.



Consignes de sécurité

CONSERVER TOUTES LES CONSIGNES DE SÉCURITÉ ET INSTRUCTIONS POUR CONSULTATION ULTÉRIEURE !

-  **⚠ AVERTISSEMENT ! DANGER DE MORT ET D'ACCIDENT POUR LES ENFANTS EN BAS**

ÂGE ET LES ENFANTS ! Ne jamais laisser les enfants manipuler sans surveillance le matériel d'emballage. Risque d'étouffement.

- **⚠ AVERTISSEMENT ! DANGER DE MORT !** Toujours tenir les enfants à l'écart de la zone de travail lors du montage. La fourniture comprend de nombreuses vis et autres petites pièces. Celles-ci représentent un danger de mort en cas d'ingurgitation ou inhalation.
- Veillez à ce que le produit soit monté que par des personnes adultes compétentes.
- Veuillez vous assurer que le produit soit posé sur une surface stable et plane.

⚠ ATTENTION ! Ne laissez pas des enfants sans surveillance ! Le produit n'est pas un appareil d'escalade ou un jouet ! Veuillez vous assurer que personne, et surtout des enfants, n'escaladent ou ne s'appuient sur le produit. Le produit pourrait être déséquilibré et tomber. Ceci risque d'engendrer des blessures et/ou des dommages matériels.

- **ATTENTION !** Ne soulevez pas la table et ne la bougez pas lorsque celle-ci est chargée par un poids.

⚠ ATTENTION ! RISQUE DE BLESSURE !

Veillez vous assurer qu'aucune pièce n'est endommagée. Les pièces endommagées peuvent affecter la sécurité de l'utilisateur et le fonctionnement du produit.

- Capacité de charge maximale : 10 kg pour le plateau de table, 3 kg pour chaque étagère / panier, 2 kg pour chaque tiroir.
- Afin d'éviter que le produit ne bascule, il doit toujours être déplacé dans le sens de la longueur.

● Nettoyage et entretien

- Pour nettoyer des salissures plus importantes, veuillez utiliser un chiffon humide et éventuellement un produit de nettoyage doux.

● Mise au rebut

L'emballage se compose de matières recyclables pouvant être mises au rebut dans les déchetteries locales.

Votre mairie ou votre municipalité vous renseigneront sur les possibilités de mise au rebut des produits usagés.

● Garantie

Le produit a été fabriqué selon des critères de qualité stricts et contrôlé consciencieusement avant sa livraison. En cas de défaillance, vous êtes en droit de retourner ce produit au vendeur. La présente garantie ne constitue pas une restriction de vos droits légaux.

Ce produit bénéficie d'une garantie de 3 ans à compter de sa date d'achat. La durée de garantie débute à la date d'achat. Veuillez conserver le ticket de caisse original. Il fera office de preuve d'achat.

Si un problème matériel ou de fabrication devait survenir dans 3 ans suivant la date d'achat de ce produit, nous assurons à notre discrétion la réparation ou le remplacement du produit sans frais supplémentaires. La garantie prend fin si le produit est endommagé suite à une utilisation inappropriée ou à un entretien défaillant.

La garantie couvre les vices matériels et de fabrication. Cette garantie ne s'étend ni aux pièces du produit soumises à une usure normale (p. ex. des piles) et qui, par conséquent, peuvent être considérées comme des pièces d'usure, ni aux dommages sur des composants fragiles, comme des interrupteurs, des batteries ou des éléments fabriqués en verre.

● Faire valoir sa garantie

Pour garantir la rapidité d'exécution de la procédure de garantie, veuillez respecter les indications suivantes :

Veuillez conserver le ticket de caisse et la référence du produit (par ex. IAN 123456_7890) à titre de preuve d'achat pour toute demande.

Le numéro de référence de l'article est indiqué sur la plaque d'identification, gravé sur la page de titre de votre manuel (en bas à gauche) ou sur un autocollant apposé sur la face arrière ou inférieure du produit.

En cas de dysfonctionnement du produit, ou de tout autre défaut, contactez en premier lieu le service après-vente par téléphone ou par e-mail aux coordonnées indiquées ci-dessous.

Vous pouvez alors envoyer franco de port tout produit considéré comme défectueux au service clientèle indiqué, accompagné de la preuve d'achat (ticket de caisse) et d'une description écrite du défaut avec mention de sa date d'apparition.

● Service après-vente

FR Service après-vente France

Tél. : 0800 919270

E-Mail : owim@lidl.fr

BE Service après-vente Belgique

Tél. : 070 270 171 (0,15 EUR/Min.)

E-Mail : owim@lidl.be

Keukentrolley

● Inleiding

Hartelijk gefeliciteerd met de aankoop van uw nieuwe product. U hebt voor een hoogwaardig product gekozen. Maak u voor de eerste ingebruikname vertrouwd met het product. Lees hiervoor aandachtig de volgende gebruiksaanwijzing en de veiligheidsvoorschriften. Gebruik het product alleen zoals beschreven en voor de aangegeven toepassingsgebieden. Bewaar deze gebruiksaanwijzing op een veilige plek. Geef, wanneer u het product doorgeeft aan derden, ook alle documenten mee.

● Doelmatig gebruik

Dit product is bestemd voor gebruik binnenshuis. Het product is niet voor zakelijke doeleinden geschikt.



Veiligheidsinstructies

BEWAAR ALLE VEILIGHEIDSINSTRUCTIES EN AANWIJZINGEN VOOR LATER GEBRUIK!

-  **⚠ WAARSCHUWING! LEVENSGEVAAR EN GEVAAR VOOR ONGEVALLEN VOOR KLEINE KINDEREN EN JONGEREN!**

Laat kinderen nooit zonder toezicht hanteren met het verpakkingsmateriaal. Hier bestaat verstikkingsgevaar.

- **⚠ WAARSCHUWING! LEVENSGEVAAR!**

Houd kinderen tijdens de montage bij het werkbereik vandaan. Tot de levering behoren veel schroeven en andere kleine onderdelen. Bij inslikken of inhaleren kunnen deze kleine onderdelen levensgevaarlijk zijn.

- Let erop dat het product alleen door vakkundige volwassenen gemonteerd wordt.
- Verzekeer u ervan dat het product op een vaste, effen ondergrond staat.

- **⚠ ATTENTIE!** Laat kinderen nooit zonder toezicht! Dit product is geen klim- of speeltoestel!

Verzekeer u ervan dat personen, vooral kinderen, niet op het product klimmen c. q. niet tegen het product aanleunen. Dit product kan uit balans raken en kantelen. Letsel en / beschadigingen kunnen het gevolg zijn.

- **ATTENTIE!** Til de tafel niet op en beweeg de tafel niet, als deze met gewicht belast is.

⚠ VOORZICHTIG! KANS OP LETSEL!

Verzekeer u ervan dat alle onderdelen onbeschadigd zijn. Beschadigde onderdelen kunnen de veiligheid en de functionaliteit beïnvloeden.

- Maximale belastbaarheid: 10 kg voor het tafelblad, 3 kg voor ieder rek/iedere mand, 2 kg voor iedere lade.
- Om het kantelen te vermijden, moet het product altijd in de lengterichting worden bewogen.

● Schoonmaken en onderhoud

- Gebruik bij sterke vervuiling een vochtige doek met evt. een zacht schoonmaakmiddel.

● Afvalverwijdering

De verpakking bestaat uit milieuvriendelijke grondstoffen die u via de plaatselijke recyclingcontainers kunt afvoeren.

Informatie over de mogelijkheden om het uitgediende product na gebruik te verwijderen, verstrekt uw gemeentelijke overheid.

● Garantie

Het product wordt volgens strenge kwaliteitsrichtlijnen zorgvuldig geproduceerd en voor levering grondig getest. In geval van schade aan het product kunt u rechtmatig beroep doen op de verkoper van het product. Deze wettelijke rechten worden door onze hierna vermelde garantie niet beperkt.

Op dit product verlenen wij 3 jaar garantie vanaf aankoopdatum. De garantieperiode start op de dag van aankoop. Bewaar de originele kassabon

alstublieft. Dit document is nodig als bewijs voor aankoop.

Wanneer binnen 3 jaar na de aankoopdatum van dit product een materiaal- of productiefout optreedt, dan wordt het product door ons – naar onze keuze – gratis voor u gerepareerd of vervangen. Deze garantie komt te vervallen als het product beschadigd wordt, niet correct gebruikt of onderhouden wordt.

De garantie geldt voor materiaal- en productiefouten. Deze garantie is niet van toepassing op productonderdelen, die onderhevig zijn aan normale slijtage en hierdoor als aan slijtage onderhevige onderdelen gelden (bijv. batterijen) of voor beschadigingen aan breekbare onderdelen, zoals bijv. schakelaars, accu's of dergelijke onderdelen, die gemaakt zijn van glas.

● Afwikkeling in geval van garantie

Om een snelle afhandeling van uw reclamatie te waarborgen dient u de volgende instructies in acht te nemen:

Houd bij alle vragen alstublieft de kassabon en het artikelnummer (bijv. IAN 123456_7890) als bewijs van aankoop bij de hand.

Het artikelnummer vindt u op de typeplaat, ingegraveerd, op het titelblad van uw handleiding (linksonder) of als sticker op de achter- of onderzijde.

Wanneer er storingen in de werking of andere gebreken optreden, dient u eerst telefonisch of per e-mail contact met de onderstaande service-afdeling op te nemen.

Een als defect geregistreerd product kunt u dan samen met uw aankoopbewijs (kassabon) en vermelding van de concrete schade alsmede het tijdstip van optreden voor u franco aan het u meege-deelde servicepunt verzenden.

● Service

(NL) Service Nederland

Tel.: 0900 0400 223 (0,10 EUR/Min.)

E-Mail: owim@lidl.nl

(BE) Service België

Tel.: 070 270 171 (0,15 EUR/Min.)

E-Mail: owim@lidl.be

Szafka kuchenna na kółkach

● **Wstęp**

Gratulujemy Państwu zakupu nowego produktu. Zdecydowali się Państwo na zakup produktu najwyższej jakości. Przed uruchomieniem urządzenia po raz pierwszy zapoznaj się z nim. W tym celu przeczytaj uważnie poniższą instrukcję obsługi oraz wskazówki dotyczące bezpieczeństwa. Produkt należy użytkować w sposób tu opisany i zgodnie z określonym zakresem zastosowania. Należy przechowywać tę instrukcję w bezpiecznym miejscu. Przekazując produkt innej osobie, należy również przekazać wszystkie dokumenty.

● **Użycie zgodne z przeznaczeniem**

Ten produkt nadaje się wyłącznie do użytku w zamkniętych pomieszczeniach. Produkt nie jest przeznaczony do użytku komercyjnego.

Wskazówki bezpieczeństwa

PRZED UŻYCIEM PRZECZYTAĆ INSTRUKCJĘ OBSŁUGI I ZACHOWAĆ JĄ NA PRZYSZŁOŚĆ!

■ **OSTRZEŻENIE! NIEBEZPIECZEŃSTWO UTRATY ŻYCIA I ODNIESIENIA OBRAŹEN**

W WYPADKU PRZEZ DZIECI! W żadnym wypadku nie pozostawiać dzieci bez nadzoru w pobliżu opakowania. Niebezpieczeństwo uduszenia.

■ **OSTRZEŻENIE! ZAGROŻENIE ŻYCIA!**

Podczas montażu należy pilnować, aby w pobliżu miejsca pracy nie było dzieci. W zestawie znajdują się liczne śruby i inne drobne części. Połknięcie lub wdychnięcie małych części może zagrozić życiu.

- Zadać o to, aby produkt został zamontowany przez osobę posiadającą odpowiednie kwalifikacje.

- Produkt ustawiać wyłącznie na stabilnym i równym podłożu.

 **OSTROŻNIE!** Nie pozostawiać dzieci bez nadzoru! Produkt nie jest zabawką ani drabinką do wspinaczek! Należy upewnić się, czy nikt, a szczególnie dzieci, nie wspinają się na produkt, bądź się na nim zawieszają! Produkt może się przechylić i przewrócić. Następstwem czego mogą być urazy i / lub szkody materialne.

- **OSTROŻNIE!** Nie należy podnosić stołu lub go przesuwac, gdy jest obciążony.

 **OSTROŻNIE! NIEBEZPIECZEŃSTWO OBRAŹEN CIAŁA!** Należy upewnić się, że wszystkie części są nie uszkodzone. Uszkodzone elementy mogą obniżyć bezpieczeństwo i pogarszać funkcjonowanie.

- Maksymalne obciążenie: 10 kg płyta stołu, 3 kg każda półka / koszyk, 2 kg każda szuflada.
- Aby uniknąć przewrócenia, to produkt powinien zawsze być poruszany wzdłuż.

● **Czyszczenie i pielęgnacja**

- Silniejsze zabrudzenia należy usuwać wilgotną szmatką oraz ewentualnie z użyciem łagodnego środka czyszczącego.

● **Utylizacja**

Opakowanie wykonane jest z materiałów przyjaznych dla środowiska, które można przekazać do utylizacji w lokalnym punkcie przetwarzania surowców wtórnych.

Informacji na temat możliwości utylizacji wyeksploatowanego produktu udziela urząd gminy lub miasta.

● **Gwarancja**

Produkt wyprodukowano według wysokich standardów jakości i poddano skrupulatnej kontroli przed wysyłką. W przypadku wad produktu nabywcy przysługują ustawowe prawa. Gwarancja nie ogranicza ustawowych praw nabywcy produktu.

Produkt objęte jest 3 gwarancją, licząc od daty zakupu. Gwarancja wygasa w razie zawinionego przez użytkownika uszkodzenia produktu, niewłaściwego użycia lub konserwacji.

W przypadku wystąpienia w ciągu 3 lat od daty zakupu wad materiałowych lub fabrycznych, dokonujemy – według własnej oceny – bezpłatnej naprawy lub wymiany produktu.

Świadczenie gwarancyjne obejmuje wady materiałowe i fabryczne. Gwarancja nie obejmuje części produktu ulegających normalnemu zużyciu, uznawanych za części zużywalne (np. baterie) oraz uszkodzeń części łamliwych, np. przełączników, akumulatorów lub wykonanych ze szkła.

Zgodnie z Kodeksem Cywilnym art. 581 §1 wraz z wymianą urządzenia lub ważnej części czas gwarancji rozpoczyna się na nowo.

● **Sposób postępowania w przypadku naprawy gwarancyjnej**

Aby zapewnić szybkie rozpatrzenie Państwa wniosku, prosimy stosować się do następujących wskazówek:

Przed skontaktowaniem się z działem serwisowym należy przygotować paragon i numer artykułu (np. IAN 123456_7890) jako dowód zakupu.

Numery artykułów można znaleźć na tabliczce znamionowe, na grawerunku, na stronie tytułowej jego instrukcji (na dole po lewej stronie) lub jako naklejkę na stronie odwrotnej lub spodniej.

W razie wystąpienia błędów w działaniu lub innych wad, należy skontaktować się najpierw z

wymienionym poniżej działem serwisowym telefonicznie lub pocztą elektroniczną.

Produkt uznany za uszkodzony można następnie z dotychczasowym dowodem zakupu (paragonu) i podaniem, na czym polega wada i kiedy wystąpiła, przestać bezpłatnie na podany Państwu adres serwisu.

● **Serwis**

PL **Serwis Polska**

Tel.: 22 397 4996

E-Mail: owim@lidl.pl

Kuchyňský vozík

● Úvod

Blahopřejeme Vám ke koupi nového výrobku. Rozhodli jste se pro kvalitní výrobek. Před prvním uvedením do provozu se seznámte s výrobkem. K tomu si pozorně přečtěte následující návod k obsluze a bezpečnostní pokyny. Používejte výrobek jen popsáním způsobem a pouze pro uvedené oblasti použití. Ušchovejte si tento návod na bezpečném místě. Všechny podklady vydejte při předání výrobku i třetí osobě.

● Použití ke stanovenému účelu

Tento výrobek je určen jen pro uzavřené prostory. Výrobek není určen ke komerčnímu využívání.



Bezpečnostní pokyny

USCHOVEJTE SI VŠECHNY BEZPEČNOSTNÍ UPOZORNĚNÍ A POKYNY PRO BUDOUCNOST!

-  **⚠ VÝSTRAHA! NEBEZPEČÍ OHROŽENÍ ŽIVOTA A ZRANĚNÍ MALÝCH A VĚTŠÍCH DĚTÍ!**

Nenechávejte děti nikdy samotné s obalovým materiálem. Hrozí nebezpečí udušení.

- **⚠ VÝSTRAHA! NEBEZPEČÍ OHROŽENÍ ŽIVOTA!** Během montáže držte děti mimo pracoviště. K rozsahu dodávky patří velký počet šroubů a jiných drobných dílů. Tyto malé díly mohou při spolknutí nebo vdechnutí způsobit udušení.

- Dbejte na to, aby výrobek namontovaly jen osoby s odbornými znalostmi.
- Zajistěte, aby stál výrobek na pevném, rovném podkladu.

- **⚠ POZOR!** Nenechávejte děti bez dozoru! Výrobek není prolézačka ani hračka! Dbejte na to, aby osoby, obzvlášť děti, nalezly na výrobek nebo aby se o něj neopíraly. Výrobek může

ztratit rovnováhu a převrátit se. Následkem může být zranění a/ nebo poškození.

- **POZOR!** Zatížený výrobek nezvedejte ani s ním nehýbejte.
- **⚠ POZOR! NEBEZPEČÍ ZRANĚNÍ!** Ujistěte, že jsou všechny díly v bezvadném stavu. Poškozené díly mohou ovlivnit bezpečnost a funkci výrobku.
- Maximální nosnost: 10 kg stolní deska, 3 kg každý regál/koš, 2 kg každá zásuvka.
- Aby se výrobek nepřevrhl, musí se pohybovat vždy jen v podélném směru.

● Čistění a ošetřování

- Na silné znečištění použijte vlhký hadr a případně slabý čisticí prostředek.

● Zlikvidování

Obal se skládá z ekologických materiálů, které můžete zlikvidovat prostřednictvím místních sběrů recyklovatelných materiálů

- možnostech likvidace vysloužilých zařízení se informujte u správy vaší obce nebo města.

● Záruka

Výrobek byl vyroben s nejvyšší pečlivostí podle přísných kvalitativních směrnic a před odesláním prošel výstupní kontrolou. V případě závad máte možnost uplatnění zákonných práv vůči prodejci. Vaše práva ze zákona nejsou omezena naší níže uvedenou zárukou.

Na tento artikl platí 3 záruka od data zakoupení. Záruční lhůta začíná od data zakoupení. Ušchovejte si dobře originál pokladní stvrzenky. Tuto stvrzenku budete potřebovat jako doklad o zakoupení.

Pokud se do 3 let od data zakoupení tohoto výrobku vyskytne vada materiálu nebo výrobní vada, výrobek Vám – dle našeho rozhodnutí – bezplatně opravíme

nebo vyměníme. Tato záruka zaniká, jestliže se výrobek poškodí, neodborně použil nebo neobdržel pravidelnou údržbu.

Záruka platí na vady materiálu a výrobní vady. Tato záruka se nevztahuje na díly výrobku podléhající opotřebení (např. na baterie), dále na poškození křehkých, choulostivých dílů, např. vypínačů, akumulátorů nebo dílů zhotovených ze skla.

● Postup v případě uplatňování záruky

Pro zajištění rychlého zpracování Vašeho případu se řiďte následujícími pokyny:

Pro všechny požadavky si připravte pokladní stvrženku a číslo artiklu (např. IAN 123456_7890) jako doklad o zakoupení.

Číslo artiklu najdete na typovém štítku, gravuře, titulní stránce návodu (vlevo dole) nebo na nálepce na zadní nebo spodní straně.

V případě poruch funkce nebo jiných závad nejdříve kontaktujte, telefonicky nebo e-mailem, v následujícím textu uvedené servisní oddělení.

Výrobek registrovaný jako vadný potom můžete s příloženým dokladem o zakoupení (pokladní stvrženkou) a údaji k závadě a kdy k ní došlo, bezplatně zaslat na adresu servisu, která Vám byla sdělena.

● Servis

Servis Česká republika

Tel.: 800 143 873

E-Mail: owim@lidl.cz

Kuchynský vozík

● Úvod

Blahoželáme Vám ku kúpe Vášho nového výrobku. Kúpou ste sa rozhodli pre vysoko kvalitný produkt. Pred prvým uvedením do prevádzky sa oboznámte s výrobkom. Za týmto účelom si pozorne prečítajte nasledujúci návod na obsluhu a bezpečnostné pokyny. Výrobok používajte iba v súlade s popisom a v uvedených oblastiach používania. Tento návod uschovajte na bezpečnom mieste. Ak výrobok odovzdáte ďalšej osobe, priložte k nemu aj všetky poklady.

● Používanie v súlade s určeným účelom

Tento výrobok je určený na prevádzkovanie vo vnútorných priestoroch. Výrobok nie je určený na podnikateľské účely.



Bezpečnostné upozornenia

VŠETKY BEZPEČNOSTNÉ UPOZORNENIA A POKYNY USCHOVAJTE PRE NESKORŠIE POUŽITIE!

-  **VAROVANIE! NEBEZPEČENSTVO OHROZENIA ŽIVOTA A NEBEZPEČENSTVO ÚRAZU**

PRE MALÉ I STARŠIE DETI! Nikdy nenechávajte deti bez dozoru s obalovým materiálom. Hrozí nebezpečenstvo zadusenia.

- **VAROVANIE! NEBEZPEČENSTVO OHROZENIA ŽIVOTA!** Počas montáže zabránite prístupu detí do pracovnej oblasti. Obsah zásielky tvorí množstvo skrutiek a iných drobných súčiastok. Drobné časti môžu byť v prípade prehĺtnutia alebo vdýchnutia životu nebezpečné.

- Dbajte na to, aby výrobok stavali iba osoby s odbornými znalosťami.

- Zabezpečte, aby výrobok stál na pevnom, vodorovnom podklade.
- ▲ **OPATRNE!** Deti nenechávajte bez dozoru! Výrobok nie je určený na lezenie alebo na hranie! Zabezpečte, aby osoby, predovšetkým deti, na výrobok neliezli ani sa oň neopierali. Výrobok môže stratiť rovnováhu a prevrátiť sa. V dôsledku toho môžu vzniknúť poranenia a / alebo vecné škody.

- **OPATRNE!** Stôl nenadvihujte a nehybte ním, keď je zaťažovaný hmotnosťou.

- ▲ **OPATRNE! NEBEZPEČENSTVO PORANENIA!** Zabezpečte, aby sa žiadna časť nepoškodila. Poškodené diely môžu ovplyvniť bezpečnosť a funkčnosť.

- Maximálna zaťažiteľnosť: 10 kg na platňu stola, 3 kg na každý regál / kôš, 2 kg na každú zásuvku.
- Aby nedošlo k prevráteniu, musí sa produkt pohybovať vždy v pozdĺžnom smere.

● Čistenie a údržba

- Pri hrubších nečistotách použite vlhkú handričku a príp. jemný čistiaci prostriedok.

● Likvidácia

Obal pozostáva z ekologických materiálov, ktoré môžete odovzdať na miestnych recyklačných zberných miestach.

O možnostiach likvidácie opotrebovaného výrobku sa môžete informovať na Vašej obecnej alebo mestskej správe.

● Záruka

Tento výrobok bol dôkladne vyrobený podľa prísnych akostných smerníc a pred dodaním svedomito testovaný. V prípade nedostatkov tohto výrobku Vám prináležia zákonné práva voči predajcovi produktu. Tieto zákonné práva nie sú našou nižšie uvedenou zárukou obmedzené.

Na tento produkt poskytujeme 3-ročnú záruku od dátumu nákupu. Záručná doba začína plynúť dátumom kúpy. Starostlivo si prosím uschovajte originálny pokladničný lístok. Tento doklad je potrebný ako dôkaz o kúpe.

Ak sa v rámci 3 rokov od dátumu nákupu tohto výrobku vyskytne chyba materiálu alebo výrobná chyba, výrobok Vám bezplatne opravíme alebo vymeníme – podľa nášho výberu. Táto záruka zaniká, ak bol produkt poškodený, neodborne používaný alebo neodborne udržiavaný.

Poskytnutie záruky sa vzťahuje na chyby materiálu a výrobné chyby. Táto záruka sa nevzťahuje na časti produktu, ktoré sú vystavené normálnemu opotrebovaniu, a preto ich je možné považovať za opotrebovateľné diely (napr. batérie) alebo na poškodenia na rozbitných dieloch, napr. na spínači, akumulátorových batériách alebo častiach, ktoré sú zhotovené zo skla.

● Postup v prípade poškodenia v záruke

Pre zaručenie rýchleho spracovania Vašej požiadavky dodržte prosím nasledujúce pokyny:

Pre všetky otázky majte pripravený pokladničný doklad a číslo výrobku (napr. IAN 123456_7890) ako dôkaz o kúpe.

Číslo výrobku nájdete na typovom štítku, gravúre, na prednej strane Vášho návodu (dole vľavo) alebo ako nálepku na zadnej alebo spodnej strane.

Ak sa vyskytnú funkčné poruchy alebo iné nedostatky, najskôr telefonicky alebo e-mailom kontaktujte následne uvedené servisné oddelenie.

Produkt označený ako defektný potom môžete s priloženým dokladom o kúpe (pokladničný lístok) a uvedením, v čom spočíva nedostatok a kedy sa vyskytol, bezplatne odoslať na Vám oznámenú adresu servisného pracoviska.

● Servis

SK Servis Slovensko

Tel.: 0850 232001

E-pošta: owim@lidl.sk

Sie benötigen · You need
 Il vous faut · U hebt nodig
 Wymagane · Potřebujete
 Potrebujete:

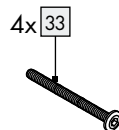
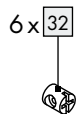
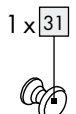
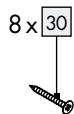
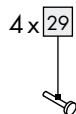
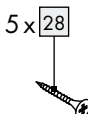
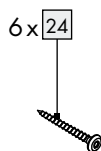
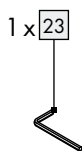
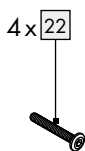
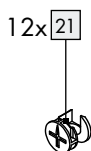
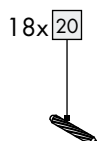
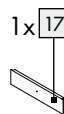
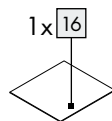
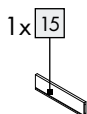
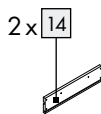
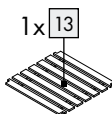
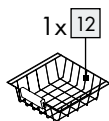
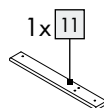
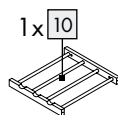
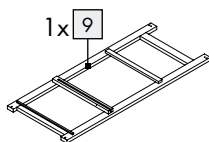
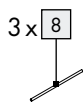
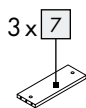
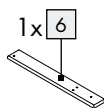
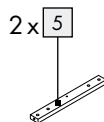
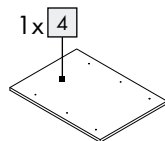
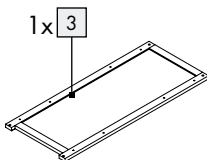
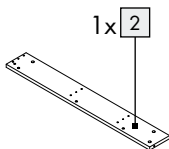
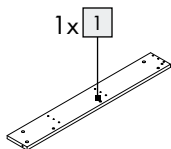
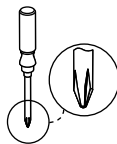
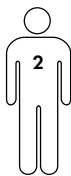

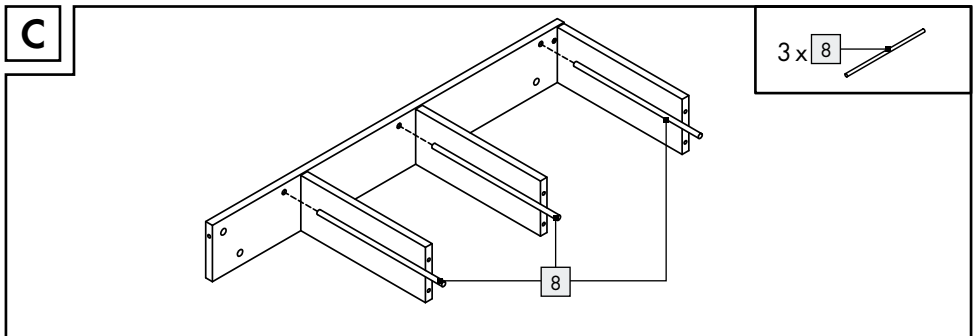
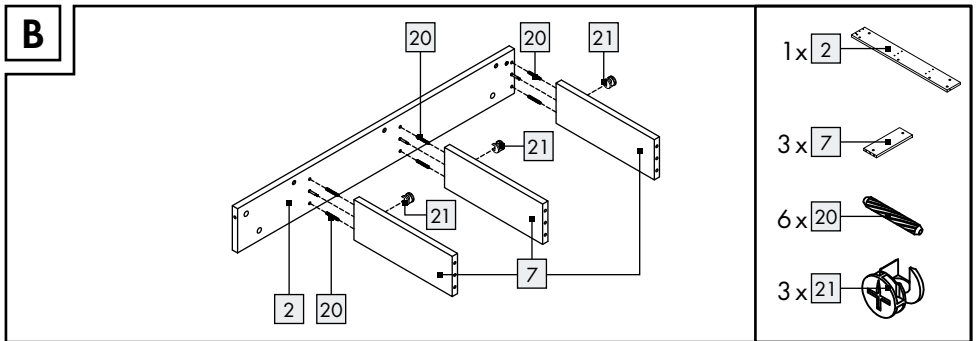
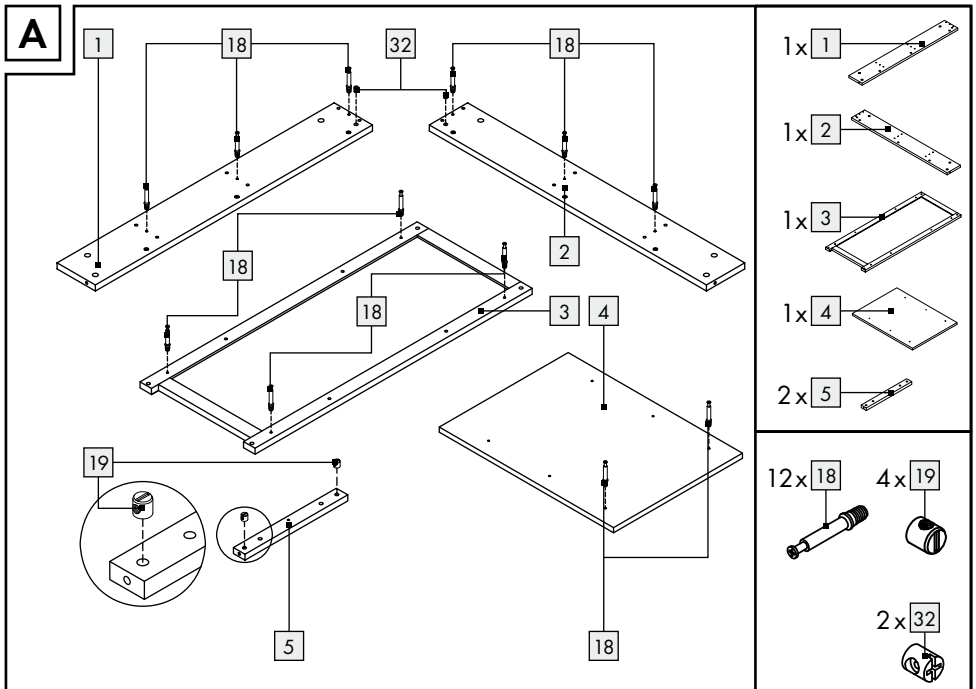

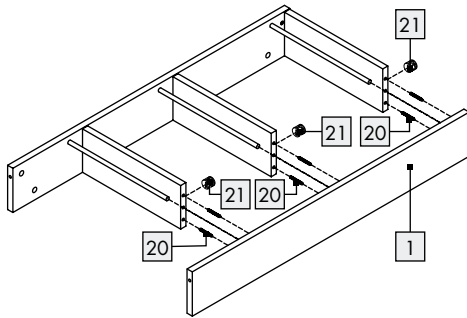
D

1x 1

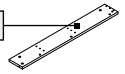

6x 20

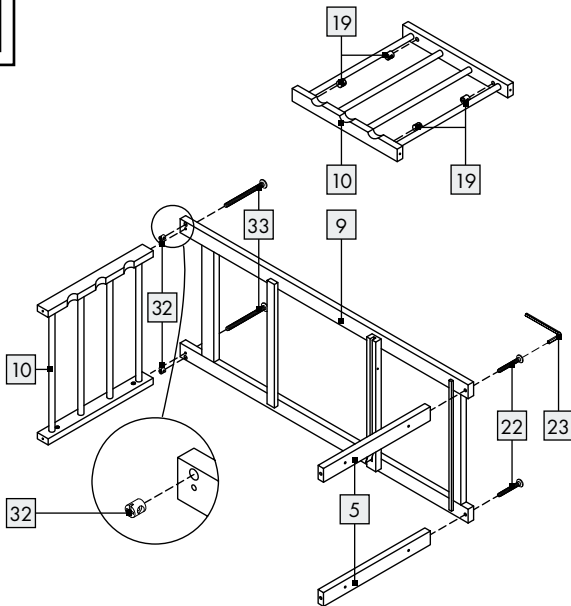

3x 21

**E**

2x 5



1x 9

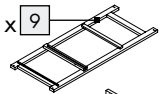

1x 10

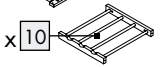

4x 19



2x 22



1x 23



2x 32

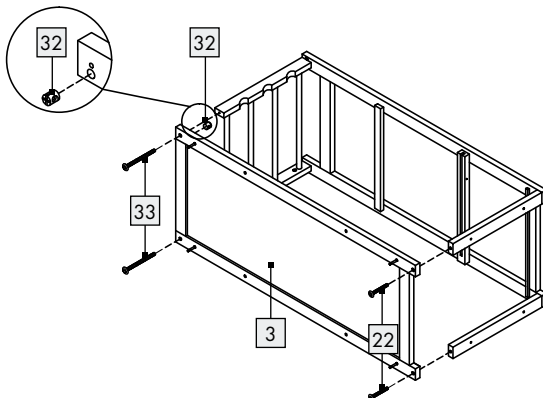

2x 33

**F**

1x 3

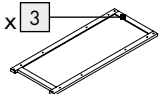

2x 22



2x 32





2x 33



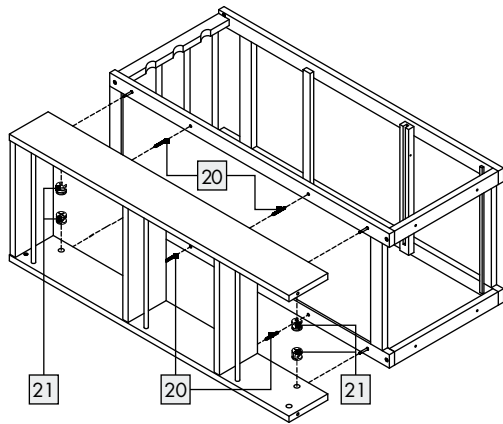



G

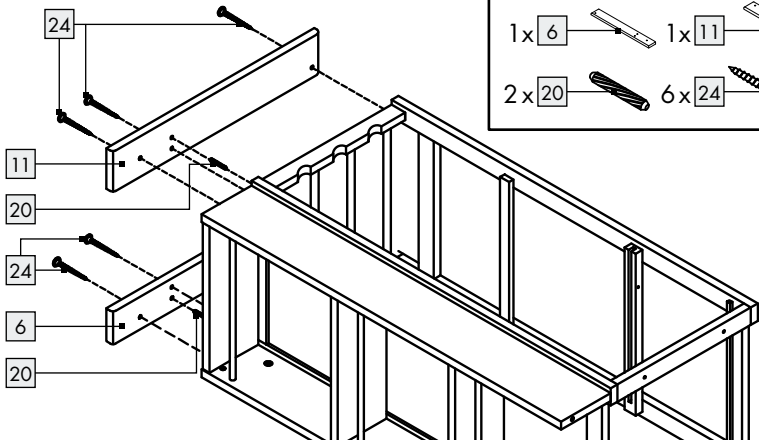

- 4 x 20 
- 4 x 21 



H

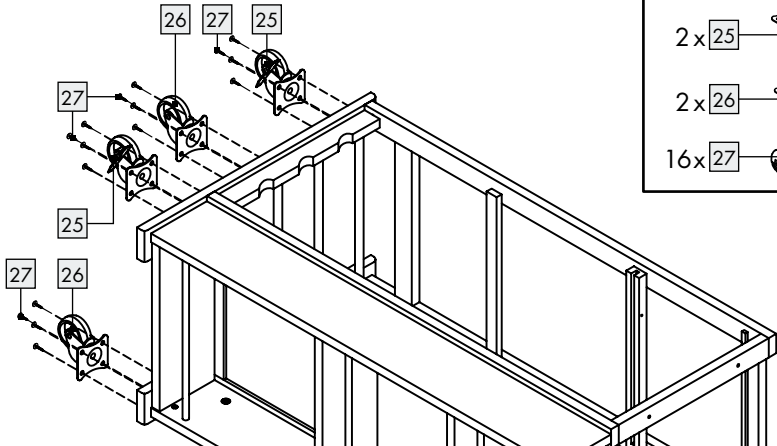

- 1 x 6 
- 1 x 11 
- 2 x 20 
- 6 x 24 

I



- 2 x 25 
- 2 x 26 
- 16 x 27 

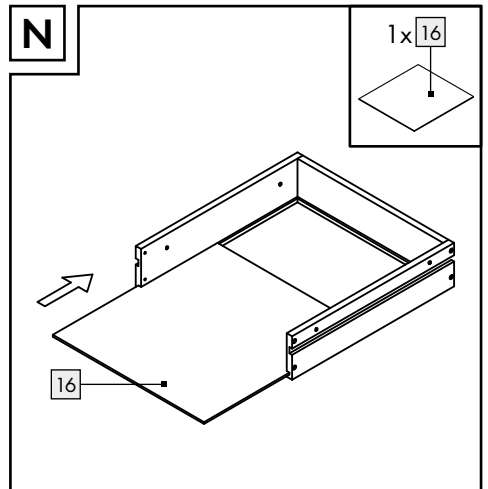
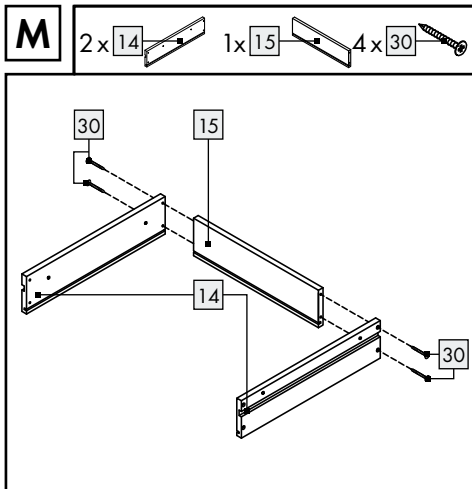
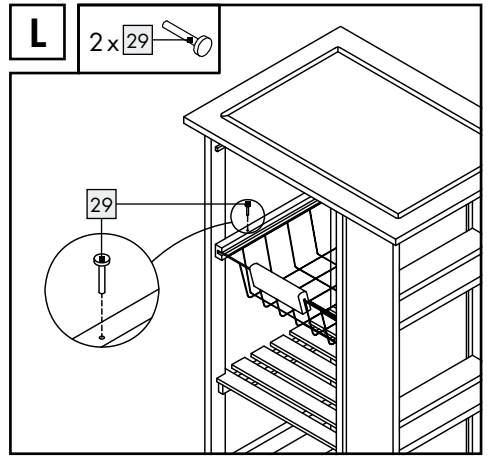
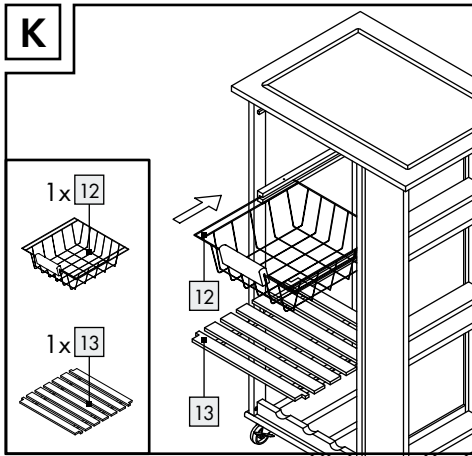
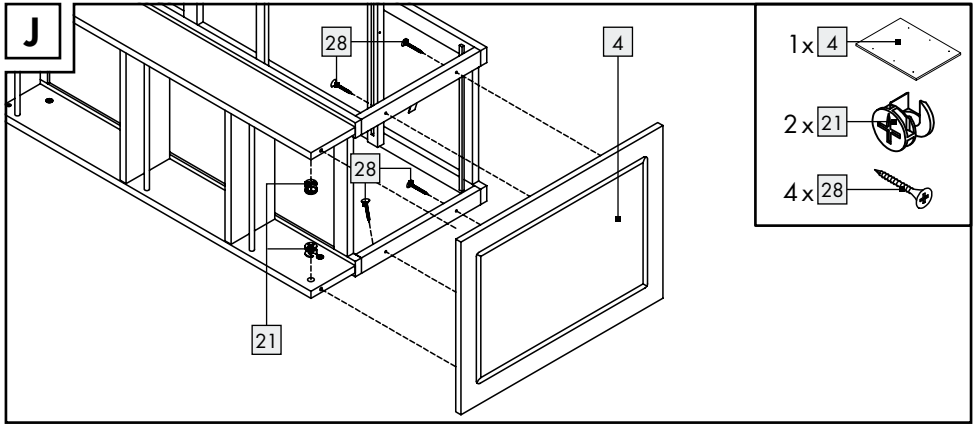

O

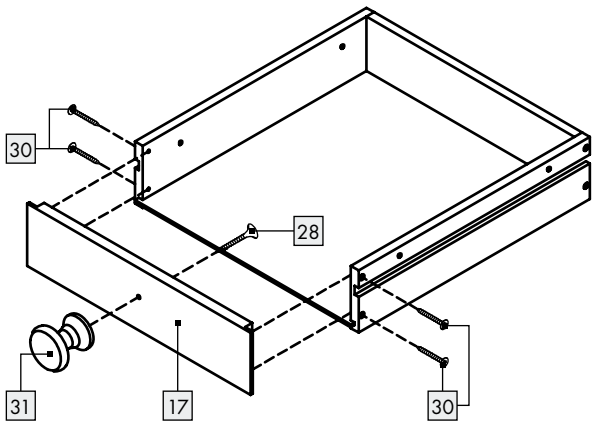

1 x 17

1 x 28

4 x 30

1 x 31

P

2 x 29

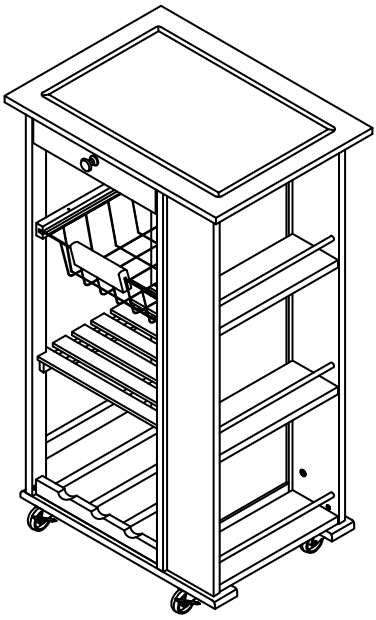
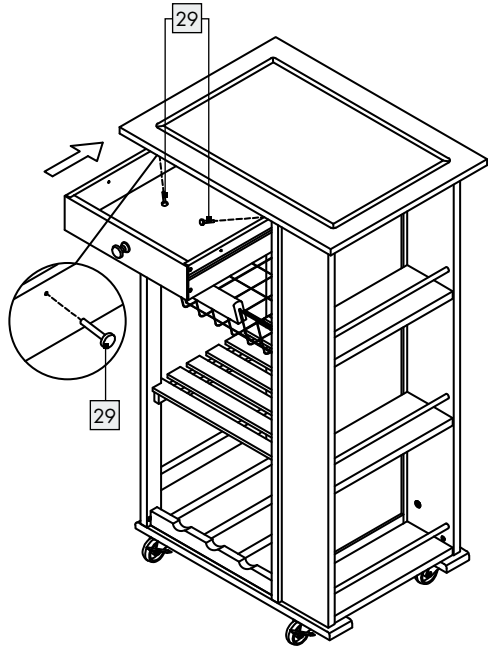

OWIM GmbH & Co. KG

Stiftsbergstraße 1
DE-74167 Neckarsulm
GERMANY

Model-No.: HG02448
Version: 08 / 2019

Stand der Informationen · Last Information
Update · Version des informations · Stand
van de informatie · Stan informacj · Stav
informací · Stav informáci: 05 / 2019
Ident.-No.: HG02448052019-8

