



## MEULEUSE D'ANGLE PWS 230 F5

FR BE

### MEULEUSE D'ANGLE

Mode d'emploi

Traduction de la notice originale

NL BE

### HAAKSE SLIJPER

Gebruiksaanwijzing

Vertaling van de oorspronkelijke  
gebruiksaanwijzing

DE AT CH

### WINKELSCHLEIFER

Bedienungsanleitung

Originalbetriebsanleitung

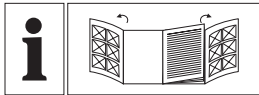

FR/BE	Mode d'emploi	Page	5
NL/BE	Gebruiksaanwijzing	Pagina	25
DE/AT/CH	Bedienungsanleitung	Seite	44

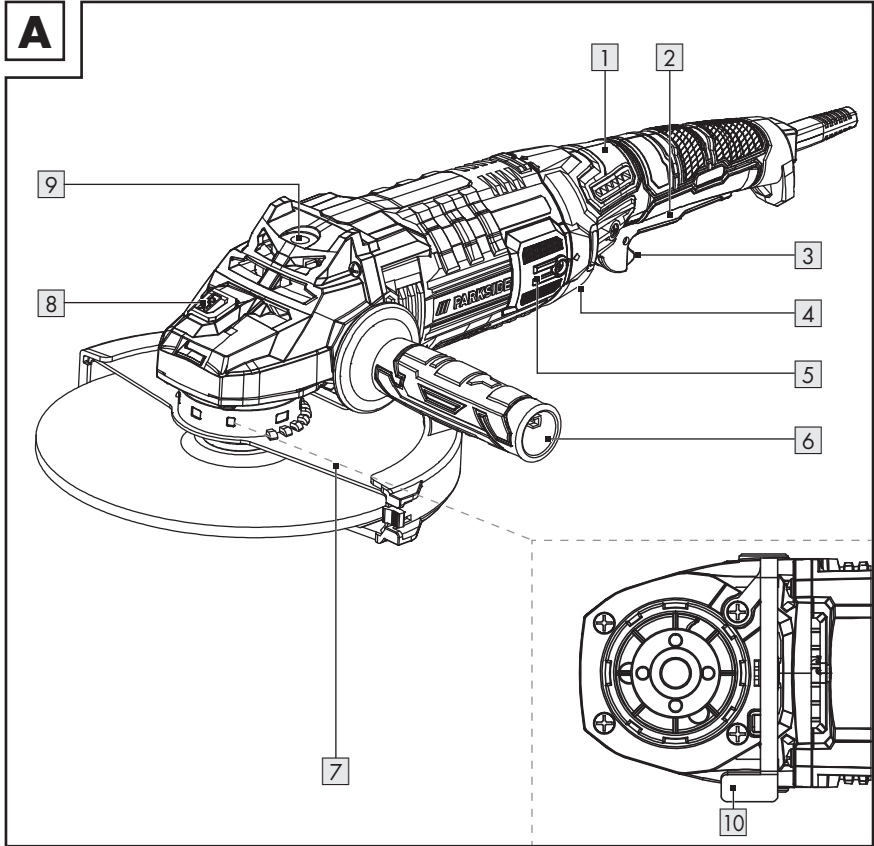
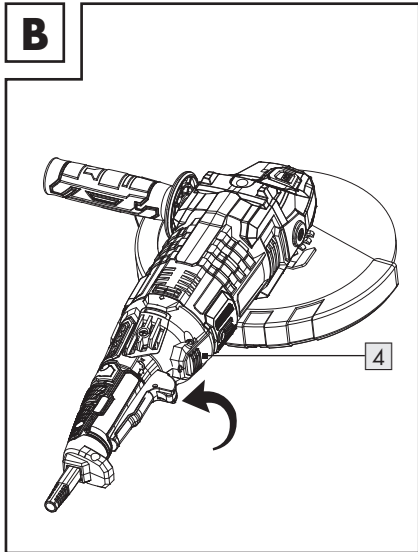
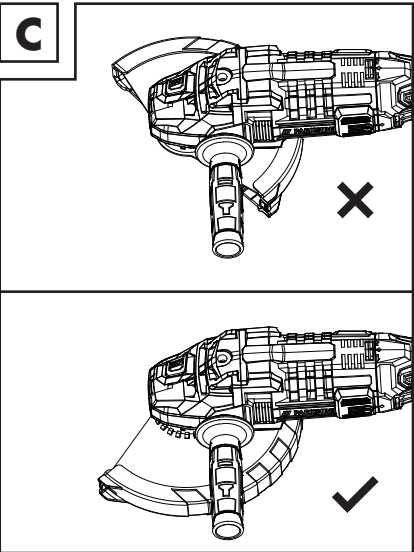
**A****B****C**

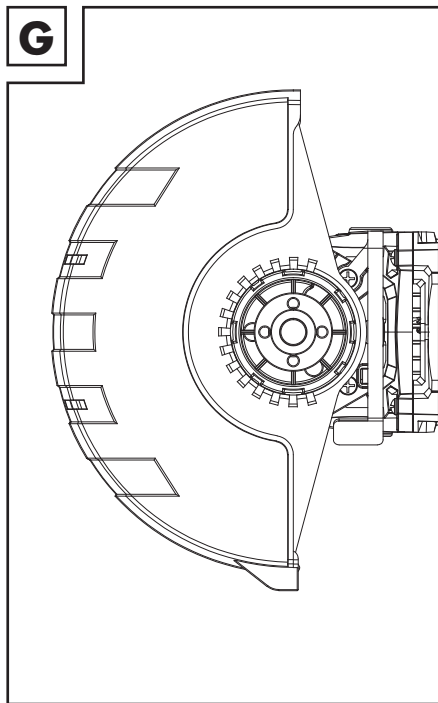
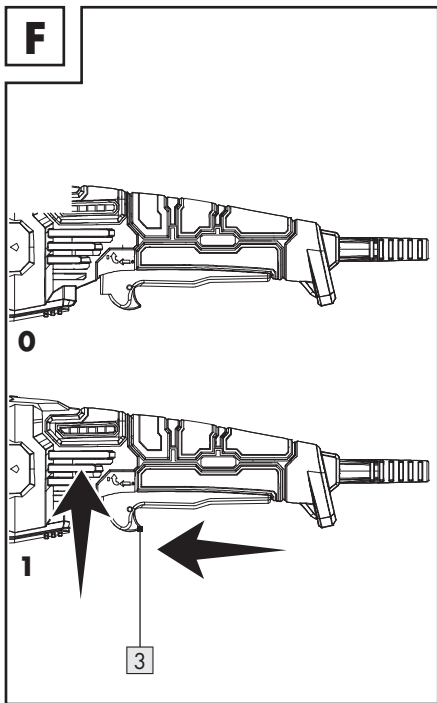
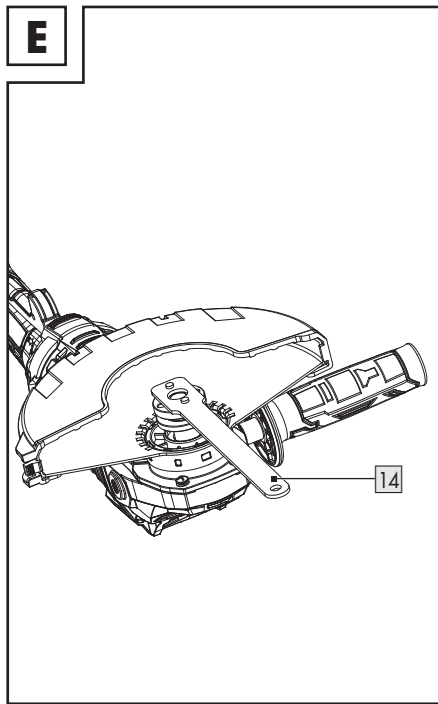
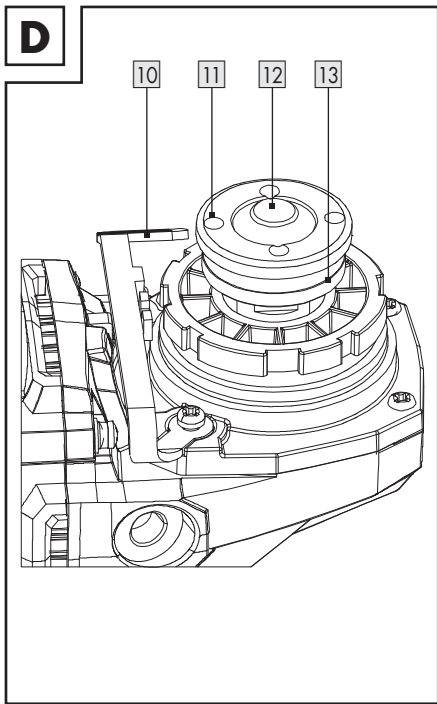

# H

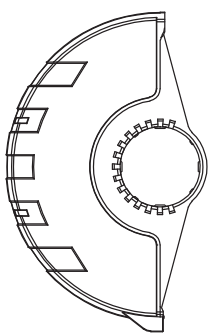
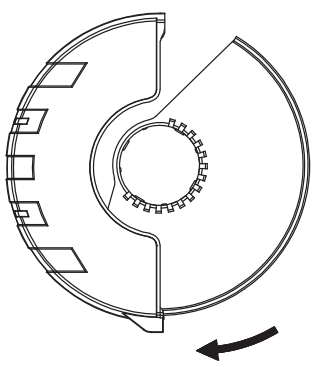
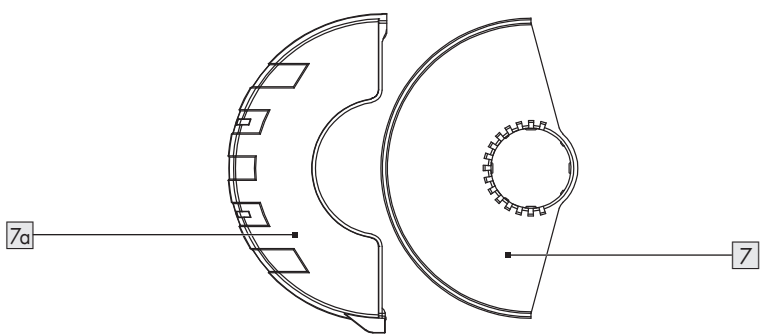

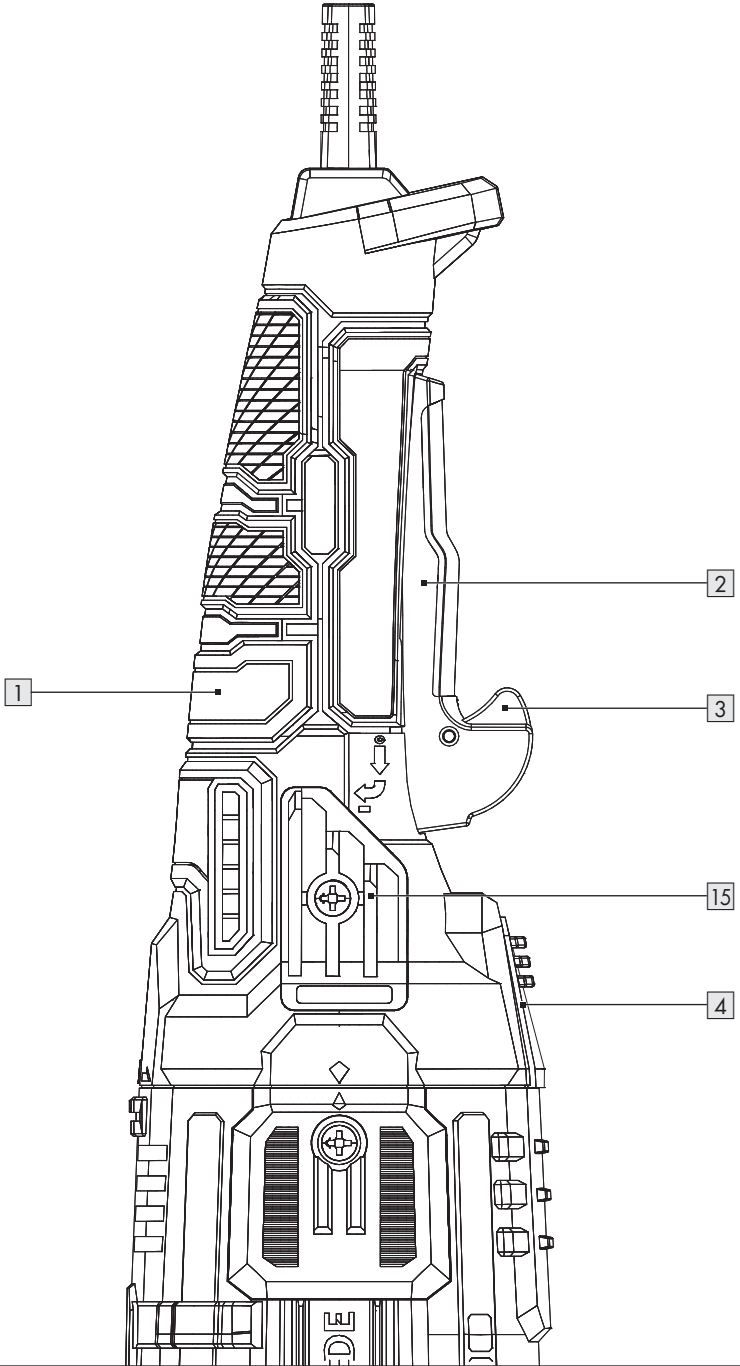







<b>Avertissements et symboles utilisés</b> .....	Page	6
<b>Introduction</b> .....	Page	7
Utilisation conforme aux prescriptions .....	Page	7
Contenu de l'emballage .....	Page	7
Équipement .....	Page	7
Données techniques .....	Page	7
<b>Consignes de sécurité</b> .....	Page	9
Consignes de sécurité générales pour les outils électriques .....	Page	9
Consignes de sécurité pour toutes les utilisations .....	Page	11
<b>Accessoires autorisés</b> .....	Page	15
<b>Rangement et manipulation des outils insérables recommandés</b> .....	Page	15
<b>Remarques sur le travail</b> .....	Page	16
<b>Fonctionnement</b> .....	Page	17
Montage/réglage de la protection pour le ponçage .....	Page	17
Montage d'un embout de protection pour la découpe .....	Page	18
Retirer l'embout de protection pour la découpe .....	Page	18
Montage de la poignée supplémentaire .....	Page	19
Montage/remplacement du disque de découpe/disque abrasif .....	Page	19
Allumer et éteindre .....	Page	20
Tourner la pièce à main .....	Page	20
<b>Maintenance et nettoyage</b> .....	Page	21
<b>Mise au rebut</b> .....	Page	21
<b>Garantie</b> .....	Page	22
Faire valoir sa garantie .....	Page	23
<b>Service après-vente</b> .....	Page	23
<b>Déclaration UE de conformité</b> .....	Page	24

## Avertissements et symboles utilisés

Les avertissements suivants sont utilisés dans le mode d'emploi et sur l'emballage

 <p><b>DANGER !</b> Ce symbole avec ce signal important de « Danger » indique un danger avec un risque élevé de blessures graves ou de mort si la situation dangereuse n'est pas évitée.</p>	 <p>Courant alternatif/tension alternative</p>
	 <p>Tours par minute</p>
 <p><b>AVERTISSEMENT !</b> Ce symbole avec ce signal important d'« Avertissement » indique un danger avec un risque moyen de blessures graves ou de mort si la situation dangereuse n'est pas évitée.</p>	 <p>Classe de protection II</p>
	 <p>À utiliser seulement à l'intérieur de locaux secs.</p>
 <p><b>PRUDENCE !</b> Ce symbole avec ce signal important de « Prudence » indique un danger avec un risque faible de blessures légères à importantes si la situation dangereuse n'est pas évitée.</p>	 <p>Portez une protection auditive !</p>
	 <p>Portez des lunettes de protection !</p>
 <p><b>REMARQUE :</b> Ce symbole avec ce signal important de « Remarque » propose plus d'informations utiles.</p>	 <p>Lisez le mode d'emploi.</p>
 <p>Risque d'électrocution !</p>	
<p><b>n<sub>0</sub></b> Régime à vide</p>	 <p>Protégez le produit de l'humidité.</p>
 <p>Éteignez le produit et débranchez-le de l'alimentation électrique avant de procéder à des réglages, des travaux d'entretien, de nettoyer le produit et lorsque le produit n'est pas utilisé !</p>	 <p>Travaillez toujours avec les deux mains.</p>
	 <p>N'utilisez pas le dispositif de protection pour des opérations de découpe.</p>





Consignes de sécurité  
Instructions de manipulation



Le sigle CE confirme la conformité  
aux directives de l'UE applicables  
au produit.

## MEULEUSE D'ANGLE

### ● Introduction

Nous vous félicitons pour l'achat de votre nouveau produit. Vous avez opté pour un produit de grande qualité. Le mode d'emploi fait partie intégrante de ce produit. Il contient des indications importantes pour la sécurité, l'utilisation et la mise au rebut. Veuillez lire consciencieusement toutes les indications d'utilisation et de sécurité du produit. Ce produit doit uniquement être utilisé conformément aux instructions et dans les domaines d'application spécifiés. Lors d'une cession à tiers, veuillez également remettre tous les documents.

### ● Utilisation conforme aux prescriptions

Ce produit est conçu pour découper et poncer le métal, le béton ou les carrelages sans utiliser d'eau. Toute autre utilisation ou modification du produit est considérée comme non conforme aux prescriptions et comporte des risques d'accident importants. Nous ne saurions être tenus pour responsables des dommages résultant d'une utilisation non conforme. Le produit n'est pas prévu pour une utilisation commerciale.

### ● Contenu de l'emballage

- 1 Meuleuse d'angle PWS 230 F5
- 1 Poignée supplémentaire
- 1 Grille de protection 2 en 1
- 1 Clé de montage à deux ergots
- 1 Mode d'emploi

### ● Équipement

Fig. A, H

- 1 Pièce à main rotative
- 2 Interrupteur MARCHE/ARRÊT
- 3 Verrouillage du déclenchement

- 4 Touche de réglage de la pièce à main
- 5 Cache pour les balais charbon
- 6 Poignée supplémentaire
- 7 Protection pour le ponçage
- 7a Bouton de protection pour la découpe
- 8 Touche d'arrêt de la broche
- 9 Filetage (3x) pour poignée supplémentaire
- 10 Levier

Fig. D, E, I

- 11 Bride de verrouillage
- 12 Broche de fixation
- 13 Contre-bride
- 14 Clé de montage à deux ergots
- 15 Filtre à poussière

### ● Données techniques

Tension nominale :	230 V~, 50 Hz
Puissance absorbée nominale :	2000 W
Vitesse de rotation nominale :	$n_0$ 6500 min <sup>-1</sup>
Dimension de disque :	Ø 230 mm
Taille de filetage :	M14
Classe de protection :	II//□ (double isolation)

### Informations sur le bruit et les vibrations

Valeur mesurée pour le bruit déterminée conformément à EN 62841. Mesure générale du niveau sonore selon la mesure A de l'outil électrique :

## Valeur des émissions sonores

Niveau de pression acoustique $L_{PA}$ :	98,0 dB
Incertitude K :	3 dB
Niveau de puissance acoustique $L_{WA}$ :	106,0 dB
Incertitude K :	3 dB

### **AVERTISSEMENT !**



Portez une protection auditive !

## Valeur totale des vibrations

Ponçage de surfaces $A_{hv, AG}$ :	7,8 $m/s^2$
Incertitude K :	1,5 $m/s^2$

### **REMARQUE**

- ▶ Les valeurs de vibration totale et d'émission sonore spécifiées ont été mesurées selon une procédure de test normalisée et peuvent être utilisées pour comparer un outil électrique à un autre.
- ▶ Les valeurs de vibration totale et d'émission sonore spécifiées peuvent également être utilisées pour une estimation préliminaire de la sollicitation.

### **AVERTISSEMENT !**

- ▶ Les émissions de vibrations et de bruit générées lors de l'utilisation effective de l'outil électrique peuvent différer des valeurs spécifiées en fonction de la manière dont l'outil électrique est utilisé, en particulier du type de pièce à traiter. Essayez de minimiser au maximum l'impact des vibrations et du bruit. Des mesures prises pour la réduction de la sollicitation par vibrations sont par exemple le port de gants lors de l'utilisation de l'outil d'intervention et la limitation du temps de travail. Toutes les parties du cycle de fonctionnement sont à prendre en compte (par exemple les périodes durant lesquelles l'outil électrique est éteint, et celles où il est certes allumé, mais fonctionne sans sollicitation).
- ▶ Le passage de tôle métallique fine ou d'autres structures oscillantes à grande surface peut entraîner des émissions sonores totales plus élevées (jusqu'à 15 dB) que les valeurs d'émissions sonores indiquées. Le rayonnement acoustique dû à de telles pièces à usiner doit être dans la mesure du possible empêché en prenant des mesures correspondantes comme par exemple des tapis anti-vibratiles lourds et flexibles. Les émissions sonores accrues doivent également être prises en compte pour une évaluation des risques de nuisance sonore et pour la sélection d'une protection auditive adaptée.



## Consignes de sécurité

### ● Consignes de sécurité générales pour les outils électriques

#### **⚠ AVERTISSEMENT !**

- ▶ **Consultez toutes les consignes de sécurité, instructions, illustrations et données techniques fournies avec cet outil électrique.** Ne pas respecter les instructions ci-dessous peut conduire à une électrocution, un incendie et/ou causer des blessures graves.

#### **Conservez toutes les consignes de sécurité et instructions pour vous y reporter ultérieurement.**

Le terme « outil électrique » utilisé dans les consignes de sécurité se réfère à des outils électriques alimentés en électricité (avec cordon d'alimentation) ou à des outils électriques fonctionnant sur batterie (sans cordon d'alimentation).

#### **Sécurité sur le poste de travail**

- 1) **Conservez votre zone de travail propre et bien éclairée.** Les zones de travail encombrées ou sombres sont propices aux accidents.
- 2) **Ne travaillez pas avec l'outil électrique dans une atmosphère présentant un risque d'explosion, où se trouvent des liquides, du gaz ou des poussières inflammables.** Les outils électriques créent des étincelles qui peuvent enflammer les poussières ou les vapeurs.
- 3) **Lors de l'utilisation de l'outil électrique, tenez les enfants et autres personnes hors de sa portée.** Des distractions peuvent vous faire perdre le contrôle de l'outil électrique.

#### **Sécurité électrique**

- 1) **La fiche de raccordement de l'outil électrique doit être compatible avec la prise de courant. Il est interdit de modifier la fiche. N'utilisez aucun adaptateur avec des outils électriques reliés à la terre.** Des fiches non modifiées et des prises de courant appropriées réduisent le risque d'électrocution.
- 2) **Évitez tout contact corporel avec des surfaces mises à la terre telles que tuyaux, radiateurs, cuisinières et réfrigérateurs.** Il existe un risque accru d'électrocution si votre corps est relié à la terre.
- 3) **N'exposez pas d'outils électriques à la pluie ou à l'humidité.** La pénétration d'eau dans un outil électrique augmente le risque d'électrocution.
- 4) **Ne détournez pas le cordon d'alimentation de son utilisation prévue, par exemple ne l'utilisez pas pour porter et accrocher l'outil électrique ou pour le débrancher de la prise de courant. Tenez le cordon d'alimentation hors de portée de la chaleur, de l'huile, d'arêtes coupantes ou de pièces mobiles.** Les cordons d'alimentation soit endommagés soit emmêlés augmentent le risque d'électrocution.
- 5) **Lorsque vous travaillez à l'extérieur avec un outil électrique, utilisez uniquement des rallonges adaptées à une utilisation en extérieur.** L'utilisation d'une rallonge convenant pour l'extérieur réduit le risque d'électrocution.
- 6) **Si le fonctionnement de l'outil électrique dans un environnement humide est inévitable, utilisez un disjoncteur différentiel.** L'emploi d'un disjoncteur différentiel diminue le risque d'électrocution.

## Sécurité des personnes

- 1) **Soyez vigilant, surveillez ce que vous faites et faites preuve de bon sens lorsque vous utilisez un outil électrique. N'utilisez aucun outil électrique si vous êtes fatigué ou sous l'influence de drogues, d'alcool ou de médicaments.** Un moment d'inattention lors de l'utilisation de l'outil électrique peut causer des blessures graves.
- 2) **Veillez à porter un équipement de protection et toujours des lunettes protectrices.** Selon la nature du travail et l'utilisation de l'outil électrique, le port d'équipements pour votre protection tels que masque anti-poussière, chaussures de sécurité antidérapantes, casque de chantier ou protège-oreilles réduit les risques de blessures.
- 3) **Évitez tout démarrage accidentel. Assurez-vous que l'outil électrique soit bien éteint avant de le brancher sur l'alimentation électrique et/ou sur la batterie, de le ramasser ou de le porter.** Lorsque vous transportez l'outil électrique avec le doigt sur l'interrupteur ou que l'outil électrique est allumé et raccordé à l'alimentation électrique, cela peut entraîner des accidents.
- 4) **Avant de mettre l'outil électrique en marche, retirez tous les outils de réglage ou les clés plates.** Un outil ou une clé qui se trouve sur une pièce rotative de l'outil électrique peut entraîner des blessures.
- 5) **Évitez un positionnement corporel anormal. Assurez-vous de camper solidement sur vos jambes et de conserver votre équilibre à tout moment.** Cela permet un meilleur contrôle de l'outil électrique dans des situations inattendues.

- 6) **Portez des vêtements appropriés. Ne portez pas de vêtements amples ou de bijoux. Tenez vos cheveux et vêtements hors de portée des pièces mobiles.** Des vêtements amples, des bijoux ou des cheveux longs peuvent être happés par les pièces en mouvement.
- 7) **Si des équipements d'aspiration et de collecte de poussière peuvent être montés, ils doivent être installés et utilisés correctement.** L'aspiration de poussière peut réduire les risques occasionnés par les particules.
- 8) **Ne vous mettez pas en danger et ne dépassez pas les règles de sécurité des outils électriques, même si vous êtes, après de nombreuses utilisations, familier avec cet outil électrique.** Une action imprudente peut entraîner des blessures graves en quelques fractions de seconde.

## Utilisation et manipulation de l'outil électrique

- 1) **Ne surchargez pas l'outil électrique. Utilisez seulement l'outil électrique qui convient au type de travaux entrepris.** Avec un outil électrique approprié, vous travaillez plus efficacement et en toute sécurité, dans la plage de puissance indiquée.
- 2) **N'utilisez aucun outil électrique dont l'interrupteur est défectueux.** Un outil électrique qui ne se laisse plus allumer ou éteindre est dangereux et doit être réparé.
- 3) **Avant d'effectuer tout réglage, de changer d'outils insérables ou de ranger l'outil électrique, débranchez la fiche de la prise de courant et/ou enlevez la batterie amovible.** Ces mesures de précaution empêchent le démarrage intempestif de l'outil électrique.

- 4) **Conservez les outils électriques inutilisés hors de la portée des enfants. Ne laissez jamais des personnes utiliser l'outil électrique si elles ne sont pas familières avec les manipulations ou si elles n'ont pas lu les instructions.** Les outils électriques sont dangereux lorsqu'ils sont utilisés par des personnes inexpérimentées.
- 5) **Entretenez les outils électriques et l'outil insérable avec soin. Vérifiez si les pièces mobiles fonctionnent correctement et ne sont pas bloquées ; contrôlez aussi si des pièces sont cassées ou endommagées car cela pourraient altérer le fonctionnement de l'outil électrique. Faites réparer les pièces endommagées avant toute utilisation de l'outil électrique.** De nombreux accidents sont causés par des outils électriques mal entretenus.
- 6) **Conservez les outils de coupe bien affûtés et propres.** Des outils soigneusement entretenus avec des bords bien coupants se bloquent moins et sont plus faciles à contrôler.
- 7) **Utilisez l'outil électrique, les accessoires et les outils insérables etc. conformément à ces instructions. Prenez en compte les conditions de travail et le travail à effectuer.** L'utilisation d'outils électriques pour des applications différentes que celles prévues peut conduire à des situations dangereuses.
- 8) **Maintenez les poignées et surfaces de préhension sèches, propres et exemptes d'huile ou de graisse.** Les poignées et surfaces de préhension glissantes ne permettent pas de manipuler et de contrôler l'outil électrique en toute sécurité lors de situations imprévues.

## Maintenance

- 1) **Laissez votre outil électrique être réparé seulement par du personnel qualifié qui utilise des pièces de rechange d'origine.** Ceci assure que la sécurité de l'outil électrique est maintenue.

## ● Consignes de sécurité pour toutes les utilisations

### Consignes de sécurité communes pour le ponçage et la découpe

- 1) **Cet outil électrique est à utiliser comme meuleuse et machine à découper.** Lisez tous les consignes de sécurité, instructions, figures et données que vous recevez avec l'appareil. Si vous ne suivez pas toutes les instructions suivantes, une électrocution, un incendie et/ou des blessures graves peuvent survenir.
- 2) **Cet outil électrique n'est pas adapté pour le ponçage, les travaux avec des brosses en fils métalliques, le tronçonnage et le polissage.** Les applications pour lesquelles l'outil électrique n'est pas prévu peuvent entraîner des dangers ou blessures.
- 3) **N'utilisez pas l'outil électrique pour une fonction pour laquelle il n'a pas été explicitement conçu et prévu par son fabricant.** Une telle transformation risque d'entraîner une perte du contrôle et des blessures corporelles graves.
- 4) **N'utilisez aucun outil insérable qui ne soit pas spécialement prévu ou déterminé par le fabricant pour cet outil électrique.** La fixation de l'accessoire sur votre outil électrique ne garantit en aucun cas une utilisation en toute sécurité.

- 5) **La vitesse de rotation admise de l'outil insérable doit être au moins aussi élevée que le nombre de tours maximal indiqué sur l'outil électrique.** Un outil insérable, qui tourne plus vite que la vitesse autorisée, peut se casser ou être catapulté.
- 6) **Le diamètre extérieur et l'épaisseur de l'outil insérable doivent être conformes aux dimensions de votre outil électrique.** Des outils insérables de taille incorrecte peuvent ne pas être suffisamment isolés ou contrôlés.
- 7) **Les dimensions de fixation de l'outil insérable doivent correspondre aux dimensions des moyens de fixation de l'outil électrique.** Les outils insérables, qui ne s'adaptent pas bien sur l'outil électrique, tournent de façon irrégulière, vibrent très fortement, etc. peuvent causer une perte de contrôle.
- 8) **N'utilisez jamais des outils insérables endommagés. Avant chaque utilisation, vérifiez les outils insérables comme les disques abrasifs pour détecter des éclatements et fissures ou encore des fêlures sur le plateau de ponçage, une usure ou abrasion excessive ainsi qu'un détachement ou une cassure des fils des brosses métalliques. Si l'outil électrique ou l'outil insérable tombe, vérifiez s'il est endommagé ou utilisez un outil insérable en bon état. Si vous avez contrôlé et installé l'outil insérable, vérifiez que vous-même ou toute personne présente à proximité soit hors de portée de la zone de rotation de l'outil insérable et faites fonctionner l'appareil 1 minute au nombre de tours maximal.** Les outils insérables endommagés cassent normalement durant ce test.
- 9) **Portez un équipement de protection individuelle. Utilisez selon l'application prévue un équipement de protection pour tout le visage et les yeux ou des lunettes de protection. Le cas échéant, portez un masque anti-poussière, une protection auditive, des gants de protection pour vos mains ou un tablier spécial qui peut ainsi éloigner de votre corps les particules de ponçage et de matériaux.** Les yeux doivent être protégés contre les corps étrangers s'envolant lors des différents travaux effectués. Les masques anti-poussière ou de protection respiratoire doivent filtrer toutes les poussières produites lors de l'utilisation respective. Si vous êtes exposé à un bruit intensif sur une longue période, vous pouvez subir une perte auditive.
- 10) **Veillez à maintenir une distance sécuritaire par rapport à votre zone de travail et aux personnes se trouvant à proximité. Toute personne qui pénètre dans la zone de travail doit porter son équipement de protection individuelle.** Des fragments et débris de la pièce à usiner ou des outils insérables cassés peuvent voler et causer des blessures aussi en dehors de la zone de travail immédiate.
- 11) **Lorsque vous effectuez des travaux où un outil insérable peut entrer en contact avec des fils électriques cachés ou son propre cordon d'alimentation, tenez l'outil électrique uniquement par ses surfaces de préhension isolées.** Le contact avec une ligne sous tension peut aussi mettre des pièces en métal de l'appareil sous tension et provoquer un choc électrique.

- 12) **Tenez éloigner le cordon d'alimentation de l'outil insérable en train de tourner.** Si vous perdez le contrôle de l'appareil, le cordon d'alimentation peut être coupé ou touché et votre main ou votre bras peuvent entrer en contact avec l'outil insérable.
- 13) **Ne posez jamais l'outil électrique quelque part avant que l'outil insérable se soit complètement arrêté.** L'outil insérable en rotation peut entrer en contact avec la surface où il se trouve ce qui peut entraîner une perte de contrôle de l'outil électrique.
- 14) **Ne laissez pas l'outil électrique en fonctionnement lorsque vous le portez.** Vos vêtements peuvent entrer en contact accidentellement avec l'outil insérable en rotation et celui-ci peut tarauder votre corps.
- 15) **Nettoyez régulièrement les fentes d'aération de votre outil électrique.** Le ventilateur du moteur attire la poussière dans le boîtier et une forte accumulation de poussière métallique peut causer des risques électriques.
- 16) **N'utilisez pas l'outil électrique à proximité de matières inflammables.** Des étincelles pourraient enflammer ces matériaux.
- 17) **N'utilisez aucun outil insérable qui nécessite un fluide de refroidissement.** L'utilisation d'eau ou de fluides de refroidissement peut provoquer une électrocution.

### **Risques de recul et consignes de sécurité appropriées :**

Le recul est une réaction soudaine qui apparaît lorsqu'un outil insérable en rotation, comme un disque abrasif, un plateau support, une brosse métallique, etc., s'accroche ou se bloque et provoque un brusque arrêt de l'outil insérable en rotation. Ceci conduit à ce que l'outil électrique accélère sans contrôle dans l'autre sens de la rotation de l'outil insérable jusqu'au point de blocage.

Lorsque par ex. un disque de ponçage accroche ou bloque sur une pièce, le bord du disque abrasif qui s'est introduit dans la pièce, se trouve coincé et peut donc causer une rupture du disque abrasif ou provoquer un recul. Le disque abrasif s'éloigne alors de l'utilisateur ou se rapproche de celui-ci, selon le sens de rotation du disque au point de blocage. Dans ce cas, le disque abrasif peut aussi casser.

Un recul est la conséquence d'une utilisation incorrecte de l'outil électrique et/ou de conditions de travail inadaptées. Grâce à des mesures de précaution appropriées décrites ci-dessous, le recul peut être évité.

- 1) **Tenez l'outil électrique fermement et placez votre corps et vos bras dans une position où vous pourrez absorber les forces du recul. Afin d'avoir un contrôle maximal sur les forces de recul ou de prévenir un moment de réaction pendant la montée en vitesse, utilisez toujours la poignée auxiliaire (si disponible).** La personne qui utilise l'appareil peut en prenant les mesures de précaution nécessaires réagir aux forces de réaction et de recul.
- 2) **Ne positionnez jamais vos mains à proximité de l'outil insérable en rotation.** L'outil insérable peut se déplacer lors d'un recul vers vos mains.
- 3) **Évitez que votre corps ne se trouve dans la zone où l'outil électrique peut être sujet à un recul.** Le recul entraîne l'outil électrique dans la direction opposée à celle du mouvement du disque abrasif au point de blocage.
- 4) **Travaillez toujours particulièrement prudemment dans les endroits où il y a des coins, des bords tranchants etc. Évitez que les outils insérables rebondissent et se coincent dans la pièce.** L'outil insérable en rotation a tendance à se coincer dans les angles, les arêtes vives ou lorsqu'il rebondit. Ceci entraîne une perte de contrôle ou un recul.

- 5) **Utilisez pas de lame de scie pour couper du bois, pas de disque diamanté segmenté avec un écart de segment supérieur à 10 millimètres et pas de lame de scie dentée.** De tels outils insérables causent fréquemment un recul ou la perte de contrôle.

### **Consignes de sécurité spéciales pour le ponçage et la découpe :**

- 1) **Utilisez uniquement les produits abrasifs agréés pour votre outil électrique et le capot de protection prévu pour leur utilisation.** Les produits abrasifs, qui ne sont pas conçus pour l'outil électrique, n'offrent pas une protection suffisante et sont donc dangereux.
- 2) **Les disques abrasifs avec différents agglomérés doivent être montés de telle sorte que leur surface abrasive ne dépasse pas le bord du capot de protection.** Un disque abrasif mal installé qui dépasse le bord du capot de protection n'offre pas de protection adéquate.
- 3) **Le capot de protection doit être bien installé sur l'outil électrique et ajusté afin d'atteindre un excellent niveau de sécurité c'est-à-dire que la partie à nu du produit abrasif dirigée vers l'opérateur soit la plus petite possible.** Le capot de protection aide à protéger l'opérateur des débris, du contact fortuit avec le disque abrasif ainsi que des étincelles qui pourraient enflammer les vêtements.
- 4) **Les accessoires abrasifs doivent être utilisés seulement dans les domaines d'intervention recommandés. Par exemple : Ne ponchez jamais avec la surface latérale d'un disque de découpe.** Les disques de découpe sont conçus pour couper les matériaux avec l'arête du disque. Toute force latéralement développée peut casser les accessoires abrasifs.

- 5) **Utilisez toujours des flasques de serrage en bon état, de la bonne taille et forme pour le disque abrasif que vous avez choisi.** Des flasques appropriées protègent le disque abrasif et réduisent ainsi les risques de cassure du disque abrasif. Les flasques pour disques de découpe peuvent être différentes des autres flasques pour disques abrasifs.
- 6) **N'utilisez aucun disque abrasif usé provenant de plus grands outils électriques.** Un disque abrasif pour de plus grands outils électriques n'est pas prévu pour les vitesses de rotation plus élevées des plus petits outils électriques et peut casser.
- 7) **Lorsque vous utilisez des disques dans un but double, utilisez toujours le capot de protection adapté pour l'application réalisée.** La non-utilisation du capot de protection adapté peut annuler l'effet de bouclier et ainsi entraîner des blessures graves.

### **Autres consignes de sécurité particulières pour la découpe :**

- 1) **Évitez de bloquer les disques de découpe ou d'exercer une pression importante. N'effectuez pas des coupes de profondeur excessive.** Une force excessive sur le disque de découpe augmente les sollicitations mécaniques et les possibilités de coincement ou de blocage et ainsi accroît le risque de recul et de cassure de l'accessoire abrasif.
- 2) **Évitez de vous tenir dans la zone située devant et derrière le disque de découpe en rotation.** Si vous travaillez en poussant le disque de découpe devant vous sur la pièce à usiner, en cas de recul, l'outil électrique peut être projeté directement dans votre direction avec le disque en rotation.



- 3) **Si le disque de découpe se bloque ou si vous interrompez le travail, éteignez l'outil électrique et restez sans bouger jusqu'à ce que le disque se soit arrêté. N'essayez jamais de continuer à travailler sur la coupe avec le disque de découpe encore en train de tourner car il existe un risque de recul lors de cette opération.** Déterminez et corrigez la cause du blocage.
- 4) **Ne rallumez pas l'outil électrique, tant qu'il se trouve dans la pièce à travailler. Laissez toujours le disque de découpe atteindre sa pleine vitesse de rotation avant de reprendre la découpe avec précaution.** Autrement, le disque pourrait se coincer, sauter hors de la pièce ou provoquer un recul.
- 5) **Fixez correctement les plaques et grandes pièces à travailler afin de réduire les risques de recul dus à un disque de découpe coincé.** Les grandes pièces à travailler peuvent se plier sous leur propre poids. La pièce à usiner doit être étayée des deux côtés du disque, à la fois près de la ligne de coupe et aussi sur le bord.
- 6) **Soyez particulièrement prudents lors de la « coupe en plongée » dans des murs existants ou dans des zones non visibles.** Le disque de découpe s'enfonçant, il se peut que lors de la découpe il rencontre des conduites de gaz ou d'eau, fils électriques ou tout autre objet et provoque un recul.
- 7) **N'effectuez pas de coupes curvilignes.** Une force excessive sur le disque de découpe augmente les sollicitations mécaniques et les possibilités de coincement ou de blocage et ainsi accroît le risque de recul et de cassure de l'accessoire abrasif, ce qui peut entraîner des blessures graves.

## ● Accessoires autorisés

	<b>Dia- mètre max. Ø (mm)</b>	<b>Épais- seur max. (mm)</b>	<b>Taille de filetage</b>	<b>Vitesse (min<sup>-1</sup>)</b>	<b>Vitesse péri- phérique (m/s)</b>	<b>Outil</b>
Disques de découpe	230	3	M14	6500	80	Clé de montage à deux ergots
Disques abrasifs	230	6	M14	6500	80	Clé de montage à deux ergots

## ● Rangement et manipulation des outils insérables recommandés

- Les outils abrasifs doivent être manipulés et transportés avec soin.
- Les outils abrasifs doivent être rangés afin qu'ils ne soient pas soumis à des dommages mécaniques ou influences environnementales (par ex. humidité).

## ● Remarques sur le travail

### REMARQUE

- ▶ Les accessoires abrasifs doivent être utilisés seulement dans les domaines d'intervention recommandés. Ils risquent sinon de se briser, d'être endommagés et de causer des blessures.
  - Lors de l'utilisation d'un capot de protection de type A (capot de protection pour la découpe) pour le ponçage latéral, le capot de protection et la pièce à usiner se gênent mutuellement, ce qui entraîne un contrôle insuffisant.
  - Lors de l'utilisation d'un capot de protection de type B (capot de protection pour le ponçage) pour la découpe avec des disques de découpe liés, il existe un risque plus élevé d'être exposé aux étincelles projetées et aux particules abrasives en cas de bris de disque abrasif.
  - Lors de l'utilisation d'un capot de protection de type A (capot de protection pour la découpe) et de type B (capot de protection pour le ponçage) pour le ponçage ou la découpe dans des maçonneries en béton, il existe un risque accru dû à l'exposition aux poussières ainsi qu'à la perte de contrôle avec pour conséquence un recul.



### Poncer

N'utilisez jamais de disques de découpe pour poncer !

- Déplacez la meuleuse d'angle en avant et en arrière en exerçant une pression modérée sur la pièce usinée.
- Avec un matériau souple, passez le disque abrasif dans un angle plat au-dessus de la pièce à usiner, avec un matériel dur dans un angle un peu plus incliné.



### Découpe à la meule

N'utilisez jamais de disques abrasifs pour la découpe !

- Utilisez uniquement des disques de découpe ou abrasifs renforcés par des fibres de verre testés, homologués pour une vitesse périphérique de 80 m/s minimum.

### ⚠ PRUDENCE !

- ▶ L'outil de ponçage continue de fonctionner une fois éteint. Ne le freinez pas en exerçant des contre-pressions latérales.
- **Sécurisez la pièce à travailler.** Utilisez des dispositifs de serrage/étau pour tenir la pièce à usiner. Cette dernière est ainsi mieux tenue qu'avec votre main.
- **Éteignez toujours le produit avant de le reposer et attendez jusqu'à ce qu'il soit immobilisé.**
- **En cas de panne de courant, ou lorsque la fiche secteur est débranchée, déverrouillez immédiatement l'interrupteur marche arrêt.** Placez-le en position ARRÊT. Cela empêche un redémarrage incontrôlé.
- **Utilisez uniquement le produit pour les découpes ou ponçages à sec.**
- **La poignée supplémentaire  doit être montée pour tous les travaux avec le produit.**
- **Les matériaux contenant de l'amiante ne doivent pas être travaillés.** L'amiante est considéré comme cancérigène.

### ⚠ DANGER !

- ▶ Passez toujours le produit à contresens sur la pièce à usiner. En cas de sens opposé, il existe un risque de recul. Le produit peut être expulsé de la découpe.

- **Placez le produit contre la pièce à usiner seulement lorsqu'il est allumé.** Après le traitement de la pièce à usiner, soulevez le produit et éteignez le uniquement à ce moment.
- **Tenez toujours bien le produit des deux mains pendant le travail.** Veillez à une bonne stabilité.
- Pour un meilleur résultat de ponçage, déplacez le produit uniformément en avant et en arrière dans un angle de 30° à 40° (entre le disque abrasif et la pièce à usiner) sur la pièce à usiner.
- **Lors de l'usinage de surfaces inclinées, le produit ne doit pas être appuyé en exerçant une force trop importante sur la pièce à usiner.** Lorsque la vitesse baisse fortement, vous devez réduire la force de pression afin de permettre un travail sûr et efficace. Si le produit venait à être soudainement freiné ou bloqué, le courant secteur doit être immédiatement coupé.
- **Découpe : Travaillez avec une avance modérée et n'inclinez pas le disque de découpe.**
- **Les disques de découpe et de ponçage deviennent très chauds pendant le travail, laissez-les entièrement refroidir avant de les toucher.**
- **N'utilisez jamais le produit d'une manière autre que celle prévue.**
- **Veillez toujours à ce que le produit est éteint avant de brancher la fiche secteur dans la prise de courant.**
- **En cas de danger, débranchez immédiatement la fiche secteur de la prise de courant.** Veillez à ce que le produit et la fiche secteur soient facilement accessibles et qu'ils puissent être atteints facilement en cas d'urgence.

- **Débranchez toujours la fiche secteur de la prise de courant avant de faire des pauses pendant le travail, avant de travailler sur le produit, et lorsque vous n'utilisez pas le produit.** Le produit doit toujours être propre, sec et exempt d'huile ou de graisses.
- **Soyez toujours attentif ! Veillez toujours à ce que vous faites et procédez toujours avec raison.** N'utilisez le produit en aucun cas si vous n'êtes pas concentré ou si vous vous sentez mal à l'aise.

#### **AVERTISSEMENT !**



Portez des lunettes de protection et



un masque protecteur anti-poussière !

#### ● **Fonctionnement**

#### ● **Montage/réglage de la protection pour le ponçage**

#### **AVERTISSEMENT ! RISQUE DE BLESSURES !**



Éteignez le produit et débranchez-le de l'alimentation électrique avant de procéder à des réglages, des travaux d'entretien, de nettoyer le produit et lorsque le produit n'est pas utilisé !

## **⚠ RISQUE DE BLESSURES !**

- ▶ Utilisez toujours la meuleuse d'angle avec la protection pour le ponçage **7**. La protection pour le ponçage doit être montée de manière sûre sur la meuleuse d'angle. Réglez-la toujours de manière à obtenir un maximum de sécurité, c'est à dire à ce que la partie la plus petite possible du disque abrasif ou du disque de découpe pointe nue vers l'opérateur. La protection pour le ponçage est destinée à protéger l'utilisateur des bris et des contacts accidentels avec l'accessoire abrasif.
- ▶ Veillez à ce que la protection pour le ponçage **7** soit montée au moins dans un angle similaire à celui de la poignée supplémentaire **6** (voir fig. C). Sinon vous risquez de vous blesser sur le disque abrasif ou sur le disque de découpe.

1. Placez la protection pour le ponçage **7** dans la position indiquée (voir fig. G). La protection pour le ponçage peut uniquement être installée ou retirée dans cette position. Tournez la protection pour le ponçage jusqu'à ce qu'elle s'enclenche une première fois de manière audible.
2. Poussez maintenant le levier **10** et tournez la protection pour le ponçage dans la position nécessaire (position de travail) jusqu'à ce qu'elle s'enclenche de manière audible.
3. Vérifiez si la protection pour le ponçage est correctement enclenchée. Le levier doit être enclenché et la protection pour le ponçage ne doit pas pouvoir être tournée.

## ● Montage d'un embout de protection pour la découpe

### **⚠ AVERTISSEMENT ! RISQUE DE BLESSURES !**



Éteignez le produit et débranchez-le de l'alimentation électrique avant de procéder à des réglages, des travaux d'entretien, de nettoyer le produit et lorsque le produit n'est pas utilisé !

### **REMARQUE**

- ▶ Pour la découpe, montez l'embout de protection pour la découpe **7a** sur la protection pour le ponçage **7**.

1. Si nécessaire retirez le disque de découpe/disque abrasif.
2. Aligner les dents sur le bord de l'embout de protection pour la découpe sur la protection pour le ponçage (voir fig. H).
3. Tournez l'embout de protection pour la découpe **7a** dans le sens des aiguilles d'une montre jusqu'à ce que le verrouillage de la protection pour la découpe s'enclenche (voir fig. H).
4. Vérifiez si l'embout de protection pour la découpe est bien serré.

## ● Retirer l'embout de protection pour la découpe

### **⚠ AVERTISSEMENT ! RISQUE DE BLESSURES !**



Éteignez le produit et débranchez-le de l'alimentation électrique avant de procéder à des réglages, des travaux d'entretien, de nettoyer le produit et lorsque le produit n'est pas utilisé !

1. Si nécessaire retirez le disque de découpe/disque abrasif.

2. Poussez le verrouillage sur l'embout de protection pour la découpe [7a] vers l'extérieur. Tournez la protection pour la coupe dans le sens anti-horaire (voir fig. H).

## ● Montage de la poignée supplémentaire

### ⚠ PRUDENCE !

- ▶ Pour des raisons de sécurité ce produit ne doit être utilisé qu'avec la poignée supplémentaire [6]. Dans le cas contraire des blessures peuvent en résulter. En fonction du mode de travail, la poignée supplémentaire peut être vissée à gauche, à droite ou au-dessus sur la tête du produit.

- En fonction du mode de travail, vissez la poignée sur le filetage de poignée à gauche/à droite/au-dessus sur le produit.

## ● Montage/remplacement du disque de découpe/disque abrasif

### ⚠ AVERTISSEMENT ! RISQUE DE BLESSURES !



Éteignez le produit et débranchez-le de l'alimentation électrique avant de procéder à des réglages, des travaux d'entretien, de nettoyer le produit et lorsque le produit n'est pas utilisé !

- Lors du remplacement de disque abrasif ou du disque de découpe, portez toujours des gants de protection. Le disque de découpe ou le disque abrasif est très chaud après utilisation. Laissez entièrement refroidir le disque de découpe ou le disque abrasif avant de le toucher.
- Tenez compte des dimensions des disques de découpe ou des disques abrasifs. L'alésage de disque doit correspondre à la flasque de serrage sans jeu. Ne pas utiliser de réducteur ou d'adaptateur.

- Vérifiez le disque de découpe ou le disque abrasif. Il ne doit être ni endommagé, ni ne doit présenter de fissure. Dans le cas contraire, il risque de se briser lors de l'utilisation et d'entraîner des blessures.

### REMARQUE

- ▶ Utilisez impérativement uniquement des disques exempts de toute salissure.

- Utilisez uniquement des outils abrasifs dont la vitesse de rotation autorisée est au moins aussi élevée que le régime à vide du produit. Utilisez uniquement des disques dont la date d'expiration n'est pas encore dépassée.

### ⚠ PRUDENCE ! RISQUE DE BLESSURES !

- ▶ Actionnez la touche d'arrêt de la broche [8] uniquement lorsque la broche de fixation [12] est immobilisée.

1. Poussez la touche d'arrêt de la broche [8] pour bloquer l'entraînement.
2. Desserrez la bride de verrouillage [11] à l'aide de la clé de montage à deux ergots [14] (voir fig. E).
3. Montage de disque de découpe/disque abrasif plat :  
Placez le disque de découpe/disque abrasif face imprimée vers le produit sur la contre-bride [13].
4. Montez le disque de découpe/disque abrasif avec le centre plus bas :  
Placez le disque de découpe/disque abrasif avec la face plus basse vers la bride de verrouillage.

### En cas de disques de découpe/disques abrasifs fins (voir fig. 1)

- Le collier de la bride de verrouillage [11] pointe vers le haut, afin qu'un disque abrasif fin puisse être serré en toute sécurité.

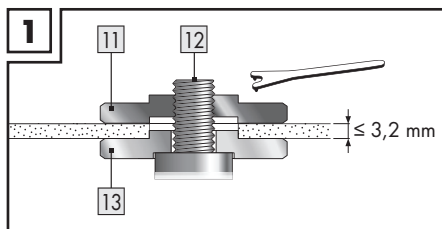

1. Poussez la touche d'arrêt de la broche [8] pour bloquer l'entraînement.
2. Serrez à nouveau bien la bride de verrouillage [11] à l'aide de la clé de montage à deux ergots [14].

### Avec des disques abrasifs épais (voir fig. 2)

- Le collier de la bride de verrouillage [11] pointe vers le bas pour que le disque abrasif épais puisse être positionné de manière sûre sur la broche de fixation [12].

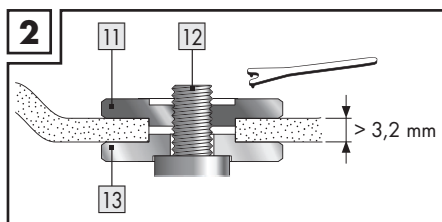

1. Bloquer la broche de fixation [12].
2. Bien serrer la bride de verrouillage [11] dans le sens des aiguilles d'une montre à l'aide de la clé de montage à deux ergots [14].

#### REMARQUE

- ▶ Lorsque le disque tourne de manière instable ou oscille après le changement, il doit alors être à nouveau immédiatement remplacé.

- Après un changement de disque, laissez le produit tourner par mesure de sécurité 60 secondes à vitesse maximale. Prêtez attention à tout bruit inhabituel et à la formation d'étincelles.
- Vérifiez que toutes les pièces de fixation soient montées.

- Veillez à ce que la flèche du sens de rotation (si disponible) sur les disques de découpe ou abrasifs (également les disques de découpe diamantés) et le sens de rotation du produit (flèche du sens de rotation sur le produit) coïncident.

### ● Allumer et éteindre

Vérifiez l'outil monté avant de l'utiliser. Il doit être monté de manière impeccable, ne doit être ni endommagé, ni humide, ni présenter des fissures et tourner librement. Effectuer un test de fonctionnement de 60 secondes. N'utiliser aucun outil vibrant ou en faux-ronde. Prêtez attention à tout bruit inhabituel et à la formation d'étincelles. Vérifiez ensuite si toutes les pièces de fixation sont correctement mises en place.

#### REMARQUE

- ▶ Allumez toujours la meuleuse d'angle avant le contact avec le matériel et ne passez le produit sur la pièce à usiner qu'à ce moment.

### Allumer

1. Appuyez sur le verrouillage de déclenchement [3] en direction de la broche de fixation (voir fig. F).
2. Appuyez sur le bouton MARCHÉ/ARRÊT [2] en direction de la pièce à main [1] (voir fig. F).

### Éteindre

- Relâchez l'interrupteur MARCHÉ/ARRÊT [2].

### ● Tourner la pièce à main

#### ⚠ AVERTISSEMENT ! RISQUE DE BLESSURES !



Éteignez le produit et débranchez-le de l'alimentation électrique avant de procéder à des réglages, des travaux d'entretien, de nettoyer le produit et lorsque le produit n'est pas utilisé !

- La pièce à main **1** peut être tournée de 90° vers la droite ou vers la gauche (voir fig. B).
  - L'interrupteur MARCHE/ARRÊT **2** peut ainsi être placé dans une position plus avantageuse en fonction des conditions de travail.
1. Appuyez sur la touche de réglage pour la pièce à main **4** et tournez la pièce à main **1** jusqu'à ce que les flèches soit pointées l'une vers l'autre (voir fig. I).
  2. Faites s'enclencher la pièce à main.

## ● Maintenance et nettoyage

### ⚠ AVERTISSEMENT ! RISQUE DE BLESSURES !



Éteignez le produit et débranchez-le de l'alimentation électrique avant de procéder à des réglages, des travaux d'entretien, de nettoyer le produit et lorsque le produit n'est pas utilisé !

### REMARQUE

- ▶ Vous pouvez commander les pièces de rechange non listées (comme par ex. les balais de charbon) auprès de notre hotline SAV.
- N'utilisez pas d'objet coupant pour nettoyer le produit. Aucun liquide ne doit pénétrer à l'intérieur du produit. Sinon, le produit pourrait être endommagé.
  - Faites exclusivement réaliser le remplacement des balais de charbon par le SAV ou par un atelier spécialisé agréé. Sinon le produit ne nécessite aucune maintenance.
  - Lorsqu'il est nécessaire de remplacer le cordon d'alimentation secteur, le fabricant ou son représentant doit s'en charger pour éviter tout risque.
- Nettoyez le produit régulièrement, idéalement toujours après avoir terminé le travail.

- Nettoyez le boîtier avec un chiffon sec. N'utilisez en aucun cas de l'essence, des solvants ou des nettoyeurs qui pourraient endommager le plastique.
- Un aspirateur est nécessaire pour un nettoyage en profondeur du produit.
- Les œufs d'aération doivent toujours être libres.
- Éliminer la poussière abrasive qui adhère à l'aide d'un pinceau.

## ● Mise au rebut

L'emballage se compose de matières recyclables pouvant être mises au rebut dans les déchetteries locales.



Veillez respecter l'identification des matériaux d'emballage pour le tri sélectif, ils sont identifiés avec des abréviations (a) et des chiffres (b) ayant la signification suivante : 1-7 : plastiques/20-22 : papiers et cartons/80-98 : matériaux composite.

### Produit :

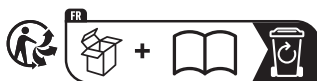

Points de collecte sur [www.quefairedelesdechets.fr](http://www.quefairedelesdechets.fr)  
Privilégiez la réparation ou le don de votre appareil !

Le produit ainsi que les accessoires et les matériaux d'emballage sont recyclables et relèvent de la responsabilité élargie du producteur. Éliminez-les séparément, en suivant l'Info-tri illustrée, dans l'intérêt d'un meilleur traitement des déchets.

Le logo Triman n'est valable qu'en France.



Votre mairie ou votre municipalité vous renseigneront sur les possibilités de mise au rebut des produits usagés.



Afin de contribuer à la protection de l'environnement, veuillez ne pas jeter votre produit usagé dans les ordures ménagères, mais éliminez-le de manière appropriée. Pour obtenir des renseignements concernant les points de collecte et leurs horaires d'ouverture, vous pouvez contacter votre municipalité.

## ● Garantie

### **Article L217-16 du Code de la consommation**

Lorsque l'acheteur demande au vendeur, pendant le cours de la garantie commerciale qui lui a été consentie lors de l'acquisition ou de la réparation d'un bien meuble, une remise en état couverte par la garantie, toute période d'immobilisation d'au moins sept jours vient s'ajouter à la durée de la garantie qui restait à courir. Cette période court à compter de la demande d'intervention de l'acheteur ou de la mise à disposition pour réparation du bien en cause, si cette mise à disposition est postérieure à la demande d'intervention.

Indépendamment de la garantie commerciale souscrite, le vendeur reste tenu des défauts de conformité du bien et des vices rédhibitoires dans les conditions prévues aux articles L217-4 à L217-13 du Code de la consommation et aux articles 1641 à 1648 et 2232 du Code Civil.

### **Article L217-4 du Code de la consommation**

Le vendeur livre un bien conforme au contrat et répond des défauts de conformité existant lors de la délivrance.

Il répond également des défauts de conformité résultant de l'emballage, des instructions de montage ou de l'installation lorsque celle-ci a été mise à sa charge par le contrat ou a été réalisée sous sa responsabilité.

### **Article L217-5 du Code de la consommation**

Le bien est conforme au contrat :

1° S'il est propre à l'usage habituellement attendu d'un bien semblable et, le cas échéant :

- s'il correspond à la description donnée par le vendeur et possède les qualités que celui-ci a présentées à l'acheteur sous forme d'échantillon ou de modèle ;
- s'il présente les qualités qu'un acheteur peut légitimement attendre eu égard aux déclarations publiques faites par le vendeur, par le producteur ou par son représentant, notamment dans la publicité ou l'étiquetage ;

2° Ou s'il présente les caractéristiques définies d'un commun accord par les parties ou être propre à tout usage spécial recherché par l'acheteur, porté à la connaissance du vendeur et que ce dernier a accepté.

### **Article L217-12 du Code de la consommation**

L'action résultant du défaut de conformité se prescrit par deux ans à compter de la délivrance du bien.

### **Article 1641 du Code civil**

Le vendeur est tenu de la garantie à raison des défauts cachés de la chose vendue qui la rendent impropre à l'usage auquel on la destine, ou qui diminuent tellement cet usage que l'acheteur ne l'aurait pas acquise, ou n'en aurait donné qu'un moindre prix, s'il les avait connus.

### **Article 1648 1er alinéa du Code civil**

L'action résultant des vices rédhibitoires doit être intentée par l'acquéreur dans un délai de deux ans à compter de la découverte du vice.

Les pièces détachées indispensables à l'utilisation du produit sont disponibles pendant la durée de la garantie du produit.



Le produit a été fabriqué avec soin selon des critères de qualité stricts et contrôlé consciencieusement avant sa livraison. En cas de défaut de matériel ou de fabrication, vous avez des droits légaux vis-à-vis du vendeur du produit. Vos droits légaux ne sont en aucun cas limités par notre garantie mentionnée ci-dessous.

La garantie de ce produit est de 3 ans à partir de la date d'achat. La période de garantie débute à la date d'achat. Conservez le ticket de caisse original dans un endroit sûr, car ce document est nécessaire comme preuve d'achat.

Tout dommage ou défaut déjà présent au moment de l'achat doit être signalé immédiatement après le déballage du produit.

Si le produit présente un défaut de matériel ou de fabrication dans les 3 ans suivant la date d'achat, nous le réparerons ou le remplacerons – selon notre choix – gratuitement pour vous. La période de garantie n'est pas prolongée par un recours à la garantie accordé. Ceci s'applique également aux pièces remplacées et réparées.

La garantie prend fin si le produit a été endommagé, s'il a été utilisé ou entretenu de manière incorrecte.

La garantie couvre les défauts de matériel et de fabrication. Cette garantie ne couvre pas les pièces du produit qui sont soumises à une usure normale et qui sont donc considérées comme des pièces d'usure (par ex. piles, accus, tuyaux, cartouches d'encre), ni les dommages aux pièces cassables, par ex. les interrupteurs ou les pièces en verre.

## ● Faire valoir sa garantie

Pour garantir la rapidité d'exécution de la procédure de garantie, veuillez respecter les indications suivantes :

Veuillez conserver le ticket de caisse et la référence du produit (IAN 445907\_2307) à titre de preuve d'achat pour toute demande.

Le numéro de référence de l'article est indiqué sur la plaque d'identification, gravé sur la page de titre de votre manuel (en bas à gauche) ou sur un autocollant apposé sur la face arrière ou inférieure du produit.

En cas de dysfonctionnement du produit, ou de tout autre défaut, contactez en premier lieu le service après-vente par téléphone ou par e-mail aux coordonnées indiquées ci-dessous.

Vous pouvez alors envoyer franco de port tout produit considéré comme défectueux au service clientèle indiqué, accompagné de la preuve d'achat (ticket de caisse) et d'une description écrite du défaut avec mention de sa date d'apparition.

## ● Service après-vente

### **Service après-vente France**

Tél.: 0800904879

E-Mail: [owim@lidl.fr](mailto:owim@lidl.fr)

### **Service après-vente Belgique**

Tél.: 080071011

Tél.: 80023970 (Luxembourg)

E-Mail: [owim@lidl.be](mailto:owim@lidl.be)



# ● Déclaration UE de conformité

## DÉCLARATION UE DE CONFORMITÉ (445907\_2307)

IAN : 445907\_2307  
Identification du produit : "PARKSIDE" Meuleuse d'angle  
Numéro de modèle : HG10793

L'objet de la déclaration décrit ci-dessus est conforme à la législation d'harmonisation de l'Union applicable:

Directive 2006/42/CE
Directive 2014/30/UE
Directive 2011/65/UE avec toutes les modifications connexes

Références des normes harmonisées ou références aux autres spécifications techniques par rapport auxquels la conformité est déclarée :

N° / Pièces
Directive 2006/42/CE
EN 62841-1:2015/A11:2022
EN IEC 62841-2-3:2021/A11:2021
Directive 2014/30/UE
EN IEC 55014-1:2021
EN IEC 55014-2:2021
EN IEC 61000-3-2:2019/A1:2021
EN 61000-3-3:2013/A2:2021

du 8 juin 2011 relative à la limitation de l'utilisation de certaines substances dangereuses dans les équipements électriques et électroniques :

N° / Pièces
EN IEC 63000:2018

Détenteur de la documentation technique : OWIM GmbH & Co.KG

Signé par et au nom de:

**OWIM GmbH & Co. KG, Stiftsbergstraße 1, 74167 Neckarsulm, Allemagne**

Cette déclaration de conformité est délivrée sous la seule responsabilité du fabricant.

Traduction de la déclaration de conformité d'origine

Neckarsulm  
Lieu

27.09.2023  
Date



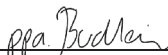













  
ppa. Stefan Haensel  
Fondé de pouvoir

  
ppa. Jens Buchheim  
Fondé de pouvoir

<b>Gebruikte waarschuwingen en symbolen</b> .....	Pagina	26
<b>Inleiding</b> .....	Pagina	27
Beoogd gebruik .....	Pagina	27
Levering .....	Pagina	27
Apparatuur .....	Pagina	27
Technische gegevens .....	Pagina	27
<b>Veiligheidsaanwijzingen</b> .....	Pagina	28
Algemene veiligheidsaanwijzingen voor elektrische apparaten .....	Pagina	28
Veiligheidsaanwijzingen voor alle toepassingen .....	Pagina	31
<b>Toegestane accessoires</b> .....	Pagina	35
<b>Opslag en onderhoud van het aanbevolen inzetgereedschap</b> .....	Pagina	35
<b>Aanwijzingen voor het werk</b> .....	Pagina	35
<b>Bediening</b> .....	Pagina	37
Schuurbescherming aanbrengen/afstellen .....	Pagina	37
Montage van het snijbeschermingsopzetstuk .....	Pagina	37
Het snijbeschermingsopzetstuk afnemen .....	Pagina	38
De hulphandgreep monteren .....	Pagina	38
De slijp-/doorslijpschijf aanbrengen/vervangen .....	Pagina	38
In- en uitschakelen .....	Pagina	39
Handgreep draaien .....	Pagina	40
<b>Onderhoud en reiniging</b> .....	Pagina	40
<b>Afvoer</b> .....	Pagina	40
<b>Garantie</b> .....	Pagina	41
Afwikkeling in geval van garantie .....	Pagina	41
<b>Service</b> .....	Pagina	42
<b>EU-Conformiteitsverklaring</b> .....	Pagina	43

## Gebruikte waarschuwingen en symbolen

In de gebruiksaanwijzing en op de verpakking worden de volgende waarschuwingen gebruikt

	<p><b>GEVAAR!</b> Dit symbool met de aanduiding "Gevaar" duidt op een groot risico op gevaar dat, indien niet vermeden, zware verwondingen of de dood tot gevolg kan hebben.</p>		Wisselstroom/-spanning
			Toerental per minuut
	<p><b>WAARSCHUWING!</b> Dit symbool met de aanduiding "Waarschuwing" betekent een middelmatig risico op gevaar dat, indien niet vermeden, zware verwondingen of de dood tot gevolg kan hebben.</p>		Beschermingsklasse II
			Alleen in droge binnenruimtes gebruiken.
	<p><b>VOORZICHTIG!</b> Dit symbool met de aanduiding "Voorzichtig" duidt op een klein risico op gevaar dat, indien niet vermeden, kan leiden tot kleine of middelgrote verwondingen.</p>		Draag gehoorbescherming!
			Draag een veiligheidsbril!
	<p><b>TIP:</b> Dit symbool met de aanduiding "Tip" duidt op verdere nuttige informatie.</p>		Lees de gebruiksaanwijzing.
	Gevaar voor elektrische schokken!		
<p><b>n<sub>0</sub></b></p>	Stationair toerental		Bescherm het product tegen vocht.
	<p>Zet het product uit en trek de stekker uit het stopcontact voordat u aanpassingen uitvoert, onderhoudswerkzaamheden aan het product verricht, het product reinigt of als het product niet in gebruik is!</p>		Werk altijd met twee handen.
			Gebruik de beschermkap niet voor scheidingsprocedures.



Veiligheidsaanwijzingen  
Aanwijzingen voor het gebruik



Het CE-teken bevestigt dat het product voldoet aan de betreffende EU-richtlijnen.

## HAAKSE SLIJPER

### ● Inleiding

Hartelijk gefeliciteerd met de aankoop van uw nieuwe product. U heeft voor een hoogwaardig product gekozen. De gebruiksaanwijzing is een deel van het product. Deze bevat belangrijke aanwijzingen voor veiligheid, gebruik en verwijdering. Maakt U zich voor de ingebruikname van het product met alle bedienings- en veiligheidsvoorschriften vertrouwd. Gebruik het product alleen zoals beschreven en voor de aangegeven toepassingsgebieden. Overhandig alle documenten bij doorgifte van het product aan derden.

### ● Beoogd gebruik

Het product is geschikt voor het zagen en slijpen van metaal, beton of tegels zonder gebruik van water. Andere toepassingen of wijzigingen aan het product zijn niet volgens de voorschriften, waardoor gevaar voor ernstige ongevallen kan ontstaan. We wijzen elke aansprakelijkheid af voor schade die is ontstaan door ander gebruik dan het beoogde. Het product is niet bestemd voor commercieel gebruik.

### ● Levering

- 1 Haakse slijper PWS 230 F5
- 1 Hulphandgreep
- 1 2-in-1 beschermrooster
- 1 Montagesleutel met twee gaten
- 1 Gebruiksaanwijzing

### ● Apparatuur

Afb. A, H

- 1 Draaibaar handstuk
- 2 AAN/UIT-schakelaar
- 3 Triggervergrendeling

- 4 Afsteltoets voor de handgreep
- 5 Afdekking koolborstels
- 6 Hulphandgreep
- 7 Schuurbescherming
- 7a Snijbeschermingsopzetstuk
- 8 Spindel-vergrendeltoets
- 9 Schroefdraad (3x) voor hulphandgreep
- 10 Hendel

Afb. D, E, I

- 11 Vergrendelingsflens
- 12 Opnamespil
- 13 Steunflens
- 14 Montagesleutel met twee gaten
- 15 Stoffilter

### ● Technische gegevens

Nominale spanning:	230 V~, 50 Hz
Nominale opname:	2 000 W
Nominaal toerental:	$n_0$ 6 500 min <sup>-1</sup>
Schijfmaat:	Ø 230 mm
Draadgrootte:	M14
Beschermingsklasse:	II/  (dubbele isolatie)

### Informatie over lawaai en trillingen

Gemeten waarde voor geluid bepaald volgens EN 62841. Het A-gewogen geluidsniveau van het elektrisch apparaat bedraagt meestal:

### Geluidsemisiewaarden

Geluidsdrumniveau $L_{PA}$ :	98,0 dB
Onzekerheid K:	3 dB
Geluidsvermogensniveau $L_{WA}$ :	106,0 dB
Onzekerheid K:	3 dB

## **WAARSCHUWING!**



Draag gehoorbescherming!

### **Totale trillingswaarde**

Oppervlak slijpen $A_{hr, AG}$ :	7,8 $m/s^2$
Onzekerheid K:	1,5 $m/s^2$

### **TIP**

- ▶ De aangegeven totale trillingswaarde en de aangegeven geluidsemissiewaarde zijn met een genormeerde testmethode gemeten en kunnen worden gebruikt om elektrische apparaten met elkaar te vergelijken.
- ▶ De aangegeven totale trillingswaarde en de aangegeven geluidsemissiewaarde kunnen ook voor een voorlopige inschatting van de belasting worden gebruikt.

## **WAARSCHUWING!**

- ▶ De trillings- en geluidsemissies kunnen tijdens het feitelijke gebruik van het elektrische apparaat van de aangegeven waarden afwijken afhankelijk van de manier waarop het elektrische apparaat gebruikt wordt, in het bijzonder van welk soort werkstuk bewerkt wordt. Probeer om de trillings- en geluidsbelasting zo klein mogelijk te houden. U kunt bijvoorbeeld om de trillingsbelasting te verminderen handschoenen dragen tijdens het gebruik van het inzetgereedschap en een grens stellen aan de tijd dat u het apparaat gebruikt. Daarbij dient u rekening te houden met alle aspecten van de gebruikscyclus (bijvoorbeeld de tijd waarin het elektrische apparaat is uitgeschakeld en de tijd waarin het apparaat wel is ingeschakeld maar niet feitelijk wordt belast).

## **WAARSCHUWING!**

- ▶ Slijpen van dunne metalen platen of andere goed trillende constructies met een groot oppervlak kan resulteren in een veel (tot 15 dB) hogere totale geluidsemissie dan de gespecificeerde geluidsemissiewaarden. Geluidsstraling van dergelijke werkstukken moet zoveel mogelijk worden voorkomen door passende maatregelen zoals zware flexibele dempingsmatten. Met de verhoogde geluidsemissie moet ook rekening worden gehouden bij de risicobeoordeling van blootstelling aan lawaai en bij de keuze van een passende gehoorbescherming.



## **Veiligheidsaanwijzingen**

- **Algemene veiligheidsaanwijzingen voor elektrische apparaten**

## **WAARSCHUWING!**

- ▶ **Lees alle veiligheidsaanwijzingen, tips, afbeeldingen en technische gegevens die met dit elektrische apparaat zijn meegeleverd.** Het zich niet opvolgen van de veiligheidstips en onderstaande aanwijzingen kan elektrische schokken, brand en/of ernstig letsel veroorzaken.

### **Bewaar alle veiligheidsaanwijzingen en aanwijzingen voor toekomstig gebruik.**

Het in de veiligheidsaanwijzingen gebruikte begrip "elektrisch apparaat" heeft betrekking op aan het elektriciteitsnet aangesloten elektrische apparaten (met aansluitsnoer) of op door een accu gevoede elektrische apparaten (zonder aansluitsnoer).

## Veiligheid op de werkplek

- 1) **Houd de werkplek schoon en goed verlicht.** Slecht georganiseerde en niet verlichte werkplekken kunnen tot ongevallen leiden.
- 2) **Werk met het elektrische apparaat niet in een omgeving met explosiegevaar door de aanwezigheid van brandbare vloeistoffen, gassen of stof.** Elektrische apparaten veroorzaken vonken, die stof of dampen kunnen doen ontbranden.
- 3) **Houd kinderen en andere personen uit de buurt als het elektrische apparaat wordt gebruikt.** Als u wordt afgeleid, kunt u de controle over het elektrische apparaat verliezen.

## Elektrische veiligheid

- 1) **De netstekker van het elektrische apparaat moet in het stopcontact passen. Aan de netstekker mag niets worden veranderd. Gebruik geen verloopstekkers in combinatie met geaarde elektrische apparaten.** Ongewijzigde netstekkers en passende stopcontacten verminderen het risico op elektrische schokken.
- 2) **Voorkom lichamelijk contact met geaarde oppervlakken zoals buizen, verwarmingsapparatuur, fornuizen en koelkasten.** Het risico op elektrische schokken is groter als uw lichaam is geaard.
- 3) **Houd elektrische apparaten uit de buurt van regen of vocht.** Het binnendringen van water in een elektrisch apparaat verhoogt het risico op elektrische schokken.

- 4) **Gebruik het aansluitsnoer niet voor een ander doel, zoals het dragen of ophangen van het elektrische apparaat of om de netstekker uit het stopcontact te trekken. Houd het aansluitsnoer uit de buurt van hitte, olie, scherpe voorwerpen of zich bewegende onderdelen.** Een beschadigd of verward aansluitsnoer verhoogt het risico op elektrische schokken.
- 5) **Als u met een elektrische apparaat buiten werkt, gebruik dan alleen verlengsnoeren die ook geschikt zijn voor gebruik buitenshuis.** Gebruik van een voor werk buitenshuis geschikt verlengsnoer vermindert het risico op een elektrische schok.
- 6) **Als het gebruik van het elektrische apparaat in een vochtige omgeving niet kan worden vermeden, gebruik dan een aardlekschakelaar.** Gebruik van een aardlekschakelaar vermindert het kans op elektrische schokken.

## Persoonlijke veiligheid

- 1) **Wees altijd attent, let op wat u doet en ga met overleg te werk als u met een elektrisch apparaat werkt. Gebruik een elektrisch apparaat niet als u moe bent of onder de invloed van drugs, alcohol of medicijnen verkeert.** Een moment van onachtzaamheid bij gebruik van het elektrische apparaat kan ernstig letsel veroorzaken.
- 2) **Draag een persoonlijke veiligheidsuitrusting en altijd een veiligheidsbril.** Het dragen van een persoonlijke veiligheidsuitrusting zoals een stofmasker, antislip-veiligheidsschoenen, een veiligheidshelm of gehoorbescherming, afhankelijk van het type en het gebruik van het elektrische apparaat, vermindert de kans op verwondingen.

- 3) **Vermijd onbedoeld inschakelen. Zorg ervoor dat het elektrische apparaat is uitgeschakeld voordat u het aansluit op de stroomvoorziening en/of de accu of het optilt of draagt.** Als u bij het dragen van het elektrische apparaat uw vinger op de schakelaar houdt of het elektrische apparaat aansluit op de stroomvoorziening terwijl het al is ingeschakeld, dan kan dit tot ongelukken leiden.
- 4) **Verwijder inzetgereedschap of moersleutels voordat u het elektrische apparaat inschakelt.** Een werktuig of sleutel die zich in een draaiend onderdeel van een elektrisch apparaat bevindt, kan letsel veroorzaken.
- 5) **Vermijd een abnormale lichaamshouding. Zorg ervoor dat u stevig staat en dat u altijd uw evenwicht bewaart.** Op die manier kunt u het elektrische apparaat in onverwachte situaties beter onder controle houden.
- 6) **Draag geschikte kleding. Draag geen wijde kleding of sieraden. Houd uw haar en kleding uit de buurt van bewegende onderdelen.** Losse kleding, sieraden en lang haar kunnen door bewegende delen worden gegrepen.
- 7) **Als er stofafzuig- en stofopvanginstallaties kunnen worden gemonteerd, moeten deze op de juiste wijze aangesloten en gebruikt worden.** Gebruik van een stofafzuiging kan gevaar door stof verminderen.
- 8) **Laat u niet in slaap sussen door een onterecht gevoel van veiligheid en veronachtzaam nooit de veiligheidsregels voor elektrische apparaten, ook niet wanneer u vertrouwd bent met het elektrische apparaat doordat u er vaak mee werkt.** Ahteloos te werk gaan kan binnen een fractie van een seconde ernstige verwondingen veroorzaken.

## **Gebruik en behandeling van het elektrische apparaat**

- 1) **Belast het elektrische apparaat niet overmatig. Gebruik voor uw werk het daarvoor bestemde elektrische apparaat.** Met een geschikt elektrisch apparaat werkt u beter en veiliger in het aangegeven vermogensbereik.
- 2) **Gebruik een elektrisch apparaat nooit als de aan/uit-schakelaar ervan defect is.** Een elektrisch apparaat dat niet meer in- of uitgeschakeld kan worden, is gevaarlijk en moet gerepareerd worden.
- 3) **Trek de netstekker uit het stopcontact en/of verwijder de uitneembare accu, voordat u het apparaat instelt, inzetgereedschap wisselt of het elektrische apparaat opbergt.** Deze voorzorgsmaatregelen voorkomen dat het elektrische apparaat onbedoeld wordt gestart.
- 4) **Berg elektrische apparaten die niet gebruikt worden, op buiten het bereik van kinderen. Laat het elektrische apparaat niet gebruiken door personen die hiermee niet vertrouwd zijn of deze aanwijzingen niet hebben gelezen.** Elektrische apparaten zijn gevaarlijk als ze door onervaren personen worden gebruikt.
- 5) **Onderhoud elektrische apparaten en inzetgereedschap altijd zorgvuldig. Controleer of bewegende delen correct werken en niet klemmen en of er geen onderdelen gebroken of zodanig beschadigd zijn dat ze de werking van het elektrische apparaat nadelig beïnvloeden. Laat beschadigde onderdelen vóór het gebruik van het elektrische apparaat repareren.** Veel ongelukken worden veroorzaakt door slecht onderhouden elektrische apparaten.



- 6) **Houd snijwerktuigen scherp en schoon.** Met zorg onderhouden snijwerktuigen lopen minder vaak vast en zijn gemakkelijker te sturen als de snijvlakken scherp zijn.
- 7) **Gebruik het elektrische apparaat, accessoires, de inzetgereedschap enz. overeenkomstig deze aanwijzingen. Houd daarbij rekening met de arbeidsomstandigheden en de werkzaamheden die moeten worden verricht.** Gebruik van elektrische apparaten voor andere dan de bestemde doeleinden kan gevaarlijke situaties veroorzaken.
- 8) **Zorg ervoor dat de handgrepen en greepvlakken droog, schoon en olie- en vetvrij blijven.** Gladde grepen en greepvlakken maken veilige bediening en controle van het elektrische apparaat in onvoorzienne omstandigheden onmogelijk.

#### Service

- 1) **Laat uw elektrische apparaat alleen door gekwalificeerde vakmensen en uitsluitend met originele reserveonderdelen repareren.** Daarmee wordt verzekerd dat de veiligheid van het elektrische apparaat behouden blijft.

#### ● Veiligheidsaanwijzingen voor alle toepassingen

##### Gemeenschappelijke veiligheidsaanwijzingen voor slijpen en doorslijpen

- 1) **Dit elektrische apparaat kan worden gebruikt als slijper en doorslijpapparaat.** Lees alle veiligheidsaanwijzingen, andere aanwijzingen, afbeeldingen en gegevens die u samen met het apparaat ontvangt. Als u zich niet houdt aan alle volgende aanwijzingen, kan dit elektrische schokken, brand en/of ernstige verwondingen tot gevolg hebben.
- 2) **Dit elektrisch apparaat is niet geschikt voor slijpen met schuurpapier, werkzaamheden met staalborstels, het snijden van gaten en polijsten.** Gebruik van het elektrische apparaat op een wijze waarvoor het niet bestemd is, kan gevaarlijk zijn en verwondingen veroorzaken.
- 3) **Gebruik het elektrische apparaat niet voor een functie waarvoor het niet specifiek is ontworpen en bedoeld door de fabrikant.** Een dergelijke wijziging kan leiden tot verlies van controle en ernstig letsel.
- 4) **Gebruik geen inzetgereedschap dat niet speciaal door de fabrikant voor dit elektrische apparaat is voorzien en wordt aanbevolen.** Het feit dat u het accessoire op uw elektrisch apparaat kunt bevestigen, is nog geen garantie voor veilig gebruik.
- 5) **Het toegestane toerental van het inzetgereedschap moet ten minste net zo hoog zijn als het op het elektrische apparaat aangegeven maximale toerental.** Inzetgereedschap dat sneller dan toegestaan draait, kan afbreken en rondvliegen.
- 6) **De buitendiameter en dikte van het inzetgereedschap moeten overeenkomen met de maataanduidingen van uw elektrische apparaat.** Verkeerd bemeten inzetgereedschap kan niet voldoende worden afgeschermd of gecontroleerd.
- 7) **De afmetingen voor het bevestigen van het inzetgereedschap moeten overeenkomen met de afmetingen van het bevestigingsmiddel van het elektrische apparaat.** Inzetgereedschap dat niet nauwkeurig op het elektrische apparaat is bevestigd, draait ongelijkmatig, trilt zeer sterk en kan leiden tot controleverlies.

- 8) **Gebruik geen beschadigd inzetgereedschap. Controleer voor ieder gebruik inzetgereedschap, zoals slijpschijven, op splinters en barsten, schuurschijven op barsten, (sterke) slijtage en staalborstels op losse of gebroken draden. Als het elektrische apparaat of het inzetgereedschap valt, controleer dan of het is beschadigd of gebruik onbeschadigd inzetgereedschap. Als u het inzetgereedschap hebt gecontroleerd en ingezet, houd dan zich in de buurt bevindende personen buiten het vlak van het draaiende inzetgereedschap en laat het apparaat een minuut lang op het maximale toerental draaien.** Beschadigd inzetgereedschap breekt meestal binnen deze testperiode.
- 9) **Draag een persoonlijke veiligheidsuitrusting. Gebruik afhankelijk van de toepassing volledige gezichtsbescherming, oogbescherming of een veiligheidsbril. Draag, indien nodig, een stofmasker, gehoorbescherming, veiligheidshandschoenen of een voorschoot dat u beschermt tegen kleine slijp- en materiaaldeeltjes.** Ogen moeten beschermd worden tegen rondvliegende stukjes die ontstaan bij de diverse toepassingen. Stof- en longbeschermingsmaskers moeten het stof wegfilteren dat bij gebruik ontstaat. Als u lang wordt blootgesteld aan luid geluid, kunt u gehoorbeschadiging oplopen.
- 10) **Zorg ervoor dat andere personen op een veilige afstand van uw werkplek blijven. Iedereen die de werkplek betreedt moet persoonlijke veiligheidsuitrusting dragen.** Er kunnen brokstukken van het werkstuk of van gebroken inzetgereedschap wegvliegen en ook buiten de directe werkplek letsel veroorzaken.
- 11) **Houd het elektrische apparaat alleen vast aan de geïsoleerde grepen als u werkt verricht waarbij het inzetgereedschap verborgen elektrische leidingen kan raken.** Door contact met een onder spanning staande leiding kunnen ook metalen onderdelen van het apparaat spanningvoerend worden en daardoor elektrische schokken veroorzaken.
- 12) **Zorg ervoor dat het netsnoer uit de buurt van het inzetgereedschap blijft.** Als u de macht over het apparaat verliest, kan het netsnoer doorgesneden of gegrepen worden en kan uw hand of arm door het draaiend inzetgereedschap worden gegrepen.
- 13) **Leg het elektrische apparaat nooit neer voordat het inzetgereedschap volledig tot stilstand is gekomen.** Het draaiende inzetgereedschap kan in contact komen met het oppervlak waarop u het gereedschap neerlegt, waardoor u de controle over het elektrische apparaat kunt verliezen.
- 14) **Laat het elektrische apparaat niet draaien als u het draagt.** Uw kleding kan door toevallig contact met het draaiende inzetgereedschap worden gegrepen, waardoor het inzetgereedschap uw lichaam kan binnendringen.
- 15) **Maak de ventilatiesleuven van het elektrische apparaat regelmatig schoon.** De motorventilatie zuigt stof de behuizing in en een sterke ophoping van metaalstof kan elektrische gevaren veroorzaken.
- 16) **Gebruik het elektrische apparaat niet in de buurt van brandbare materialen.** Deze materialen kunnen door vonken ontbranden.
- 17) **Gebruik geen inzetgereedschap dat vloeibaar koelmiddel vereist.** Gebruik van water of andere vloeibare koelmiddelen kan elektrische schokken veroorzaken.

## **Terugslag en daarmee verband houdende veiligheidsaanwijzingen:**

Terugslag is de plotselinge reactie als gevolg van een vastgehaakt of geblokkeerd draaiend inzetgereedschap, zoals slijpschijf, schuurschijf, staalborstel, etc. Vasthaken of blokkeren leidt tot een abrupte stop van het roterende inzetgereedschap. Daardoor wordt een ongecontroleerd elektrisch apparaat tegen de draairichting van het inzetgereedschap op de plaats van de blokkering versneld.

Als bijv. een slijpschijf in het object waaraan gewerkt wordt, binnendringt of blokkeert, kan de kant van de slijpschijf die zich in het werkstuk boort, vast komen te zitten en waardoor de slijpschijf los kan springen of een terugslag kan veroorzaken. De slijpschijf beweegt zich dan naar de bediener toe of van hem weg, naargelang de draairichting van de schijf op de plaats van de blokkering. Hierbij kunnen slijpschijven ook breken.

Een terugslag is het gevolg van onjuist gebruik van het elektrische apparaat en/ of onjuiste werkomstandigheden. Dit kan door worden voorkomen door geschikte voorzorgsmaatregelen te nemen, zoals hieronder wordt beschreven.

- 1) **Houd het elektrische apparaat goed vast en breng uw lichaam en armen in een positie waarin u de terugslagkrachten kunt opvangen. Gebruik altijd de hulphandgreep, als deze beschikbaar is, om bij hoge toerentallen de grootste mogelijke controle te hebben over terugslagkrachten of reactiemomenten.** De bediener kan door geschikte voorzorgsmaatregelen de terugslag- en reactiekrachten beheersen.
- 2) **Breng uw hand nooit in de nabijheid van draaiend inzetgereedschap.** Het inzetgereedschap kan bij een terugslag uw hand raken.

- 3) **Vermijd met uw lichaam het gebied waar het elektrische apparaat zich bij een terugslag naartoe zal bewegen.** De terugslag drijft het elektrische apparaat in tegenovergestelde richting van de beweging van de slijpschijf op de plaats van de blokkering.
- 4) **Werk bijzonder voorzichtig in de buurt van hoeken, scherpe kanten enz. Voorkom dat inzetgereedschap tegen het werkstuk botst en vasthaakt.** Het roterende inzetgereedschap heeft de neiging om vast te lopen in hoeken, bij scherpe randen of bij afketsen. Dit veroorzaakt controleverlies of een terugslag.
- 5) **Gebruik geen kettingzaagblad voor het zagen van hout, geen gesegmenteerd diamantzaagblad met een segmentafstand van meer dan 10 mm en geen gekarteld zaagblad.** Dergelijke inzetgereedschap veroorzaakt vaak een terugslag en het verlies van de controle.

## **Bijzondere veiligheidsaanwijzingen voor slijpen en doorslijpen:**

- 1) **Gebruik uitsluitend de voor uw elektrische apparaat toegestane slijpschijven en de voor deze slijpschijven voorziene beschermkap.** Slijpschijven die niet bestemd zijn voor het elektrische apparaat kunnen niet voldoende worden afgeschermd en zijn onveilig.
- 2) **Verdiepte slijpschijven moeten zodanig worden gemonteerd dat het schijfvlak niet over het vlak van de rand van de beschermkap uitsteekt.** Een ondeskundig gemonteerde slijpschijf die uitsteekt buiten de rand van de beschermkap, kan onvoldoende afgeschermd worden.

- 3) **De beschermkap moet stevig aan het elektrische apparaat zijn bevestigd en voor de hoogst mogelijke veiligheid zodanig zijn afgesteld, dat een zo klein mogelijk deel van de slijpschijf open naar de bediener wijst.** De beschermkap helpt om de bediener te beschermen tegen brokstukken, toevallig contact met de slijpschijf alsmede tegen vonken, die kleding kan laten ontbranden.
- 4) **Slijpschijven mogen uitsluitend voor de aanbevolen toepassingsmogelijkheden worden gebruikt. Bijvoorbeeld: Slijp nooit met de zijkant van een slijpschijf.** Slijpschijven zijn bestemd voor het verwijderen van materiaal met de kant van de schijf. Deze slijpschijven kunnen breken door zijwaartse krachtingwerking.
- 5) **Gebruik altijd onbeschadigde spanflenzen van de juiste maat en vorm voor de door u gekozen slijpschijf.** Geschikte flenzen ondersteunen de slijpschijf en verminderen dus het gevaar voor breken van slijpschijven. Flenzen voor doorslijpschijven kunnen anders zijn dan flenzen voor andere slijpschijven.
- 6) **Gebruik geen versleten slijpschijven van grotere elektrische apparaten.** Een slijpschijf voor grotere elektrische apparaten is niet ontworpen voor de hogere toerentallen van kleinere elektrische apparaten en deze kan breken.
- 7) **Wanneer u schijven voor twee doeleinden gebruikt, moet u altijd de juiste beschermkap gebruiken voor de uitgevoerde toepassing.** Als u de juiste beschermkap niet gebruikt, kan de vereiste afscherming ontbreken en tot ernstig letsel leiden.

### **Overige bijzondere veiligheidsaanwijzingen voor doorslijpen:**

- 1) **Vermijd dat de slijpschijf blokkeert en gebruik nooit een te hoge werkdruk. Maak zaagsneden niet overmatig diep.** Overbelasten van de slijpschijf verhoogt de kans op kantelen of blokkeren en daarmee de mogelijkheid van terugslag of breuk van de slijpschijf.
- 2) **Vermeid het voorste en achterste bereik van de draaiende slijpschijf.** Als de doorslijpschijf in het werkstuk van u weg beweegt, kan het elektrische apparaat in geval van terugslag door de draaiende schijf direct naar u worden geslingerd.
- 3) **Als de slijpschijf vastloopt of u het werk onderbreekt, schakel dan het elektrische apparaat uit en beweeg het niet totdat de schijf tot stilstand is gekomen. Probeer nooit de nog draaiende slijpschijf uit de snede te trekken omdat dit een terugslag kan veroorzaken.** Ga na wat de oorzaak is van het klemmen en probeer dat te verhelpen.
- 4) **Schakel het elektrische apparaat niet opnieuw in, zolang het zich in het werkstuk bevindt. Laat de slijpschijf eerst op volle snelheid komen alvorens voorzichtig verder te gaan met de snede.** Doet u dat niet dan kan de schijf vast blijven zitten, uit het object springen waaraan u werkt of een terugslag veroorzaken.
- 5) **Ondersteun platen of grote werkstukken om het risico van terugslag door een vastgeklemd slijpschijf te verminderen.** Grote werkstukken kunnen onder hun eigen gewicht doorbuigen. Het werkstuk moet aan beide zijden van de schijf worden ondersteund, zowel in de buurt van de snijlijn als aan de kant.

- 6) **Wees vooral voorzichtig met "duiksnedes" in bestaande muren of andere niet zichtbare locaties.** Een invallend slijpschijf kan bij het snijden in gas- of waterleidingen, elektrische leidingen of andere objecten een terugslag veroorzaken.

- 7) **Zaag geen bochten.** Overbelasten van de slijpschijf verhoogt de kans op kantelen of blokkeren en daarmee de mogelijkheid van terugslag of breuk van de slijpschijf, wat tot ernstig letsel kan leiden.

## ● Toegestane accessoires

	Max. diameter Ø (mm)	Max. dikte (mm)	Draad-grootte	Toerental (min <sup>-1</sup> )	Omvang-snelheid (m/s)	Gereedschap
Snij-bladen	230	3	M14	6 500	80	Montagesleutel met twee gaten
Slijpschijven	230	6	M14	6 500	80	Montagesleutel met twee gaten

## ● Opslag en onderhoud van het aanbevolen inzetgereedschap

- Slijpmateriaal moet voorzichtig worden behandeld en getransporteerd.
- Slijpmateriaal moet zo opgeborgen worden dat het niet wordt blootgesteld aan mechanische beschadigingen of milieu-invloeden (bijv. vocht).

## ● Aanwijzingen voor het werk

### TIP

- ▶ Slijpschijven mogen uitsluitend voor de aanbevolen toepassingsmogelijkheden worden gebruikt. Anders kunnen ze breken, beschadigd raken en letsel veroorzaken.
  - Bij gebruik van een beschermkap van het type A (snijbeschermer) voor het zijslippen kunnen de beschermkap en het werkstuk elkaar raken, wat leidt tot onvoldoende controle.

### TIP

- Bij gebruik van een beschermkap van type B (slijpbeschermer) voor het doorslijpen met gelijmde doorslijpschijven bestaat een verhoogd risico dat deze wordt blootgesteld aan de uitgestoten vonken en slijpdeeltjes, en aan de brokstukken van de slijpschijf in het geval van een gebroken slijpschijf.
- Bij gebruik van een beschermkap van type A (snijbeschermer) en type B (slijpbeschermer) voor het zagen of zijslippen in betonnen metselwerk is er een verhoogd risico op blootstelling aan stof en verlies van controle met een terugslag-effect.



### Schuren

Gebruik nooit doorslijpschijven voor slijpen!

- Beweeg de haakse slijper met matige druk heen en weer over het werkstuk.

- Beweeg met zacht materiaal de slijpschijf onder een vlakke hoek over het werkstuk, met hard materiaal onder een iets steilere hoek.



### Doorslijpen

Gebruik nooit slijpschijven om mee door te slijpen!

- Gebruik alleen goedgekeurde met vezels versterkte snij- of slijpschijven die zijn goedgekeurd voor een omloopsnelheid van ten minste 80 m/s.

### ⚠ VOORZICHTIG!

- ▶ Het slijpgereedschap loopt na het uitschakelen na. Vertraag het niet door tegen de zijkant te drukken.
  - **Zet het werkstuk vast.** Gebruik spaninrichtingen/een bankschroef om het werkstuk vast te houden. Daarmee wordt het veiliger vastgehouden dan met uw hand.
  - **Schakel het product altijd uit en wacht tot het product stopt voordat u het weglegt.**
  - **In geval van een stroomstoring of wanneer de stekker uit het stopcontact wordt gehaald, moet U de Aan/uit-schakelaar onmiddellijk ontgrendelen.** Zet deze in de UIT-stand. Dat voorkomt een ongecontroleerde herstart.
  - **Gebruik het product alleen voor droog snijden of droog slijpen.**
  - **De hulphandgreep  moet worden aangebracht wanneer u met het product werkt.**
  - **Asbesthoudend materiaal mag niet worden bewerkt.** Asbest is kankerverwekkend.
- ⚠ GEVAAR!**

  - ▶ Leid het product altijd in omgekeerde richting door het werkstuk. In de tegenovergestelde richting bestaat het risico van terugslag. Het product kan uit de snede worden gedrukt.
- **Laat het product alleen contact maken met het werkstuk als het ingeschakeld is.** Til het product na de bewerking van het werkstuk af en schakel het vervolgens uit.
  - **Houd het product tijdens het werk altijd stevig met beide handen vast.** Zorg voor een veilige stand.
  - Voor het beste slijpen beweegt het product gelijkmatig onder een hoek van 30° tot 40° (tussen de slijpschijf en het werkstuk) over het werkstuk heen en weer.
  - **Bij het bewerken van schuine oppervlakken mag het product niet met grote kracht op het werkstuk worden gedrukt.** Als het toerental sterk daalt, moet u de aandrukkracht verminderen om een veilige en effectieve werking te garanderen. Als het product plotseling volledig wordt geremd of geblokkeerd, moet u de netspanning onmiddellijk uitschakelen.
  - **Doorslijpen: Werk met een rustige verplaatsing en kantel de doorslijpschijf niet.**
  - **Slijp- en doorslijpschijven worden zeer heet tijdens het werk – laat ze volledig afkoelen voordat u ze aanraakt.**
  - **Gebruik het product nooit voor een ander dan het beoogde doel.**
  - **Let er altijd op dat het product is uitgeschakeld voordat u de stekker in het stopcontact steekt.**
  - **Trek bij gevaar direct de stekker uit het stopcontact.** Zorg ervoor dat het product en de stekker gemakkelijk toegankelijk zijn en in geval van nood gemakkelijk bereikbaar zijn.

- **Haal altijd de stekker uit het stopcontact tijdens pauzes, voordat u aan het product gaat werken of wanneer u het apparaat niet gebruikt.** Het product moet altijd schoon, droog en vrij van olie of vet zijn.
- **Wees altijd alert! Let altijd op wat u doet en gebruik altijd uw verstand.** Gebruik het product absoluut niet als u ongeconcentreerd bent of zich onzeker voelt.

### **WAARSCHUWING!**



Drag een veiligheidsbril en een



stofmasker!

## ● **Bediening**

### ● **Schuurbescherming aanbrengen/afstellen**

### **WAARSCHUWING! GEVAAR VOOR VERWONDINGEN!**



Zet het product uit en trek de stekker uit het stopcontact voordat u aanpassingen uitvoert, onderhoudswerkzaamheden aan het product verricht, het product reinigt of als het product niet in gebruik is!





### **GEVAAR VOOR VERWONDINGEN!**

- Gebruik de haakse slijper altijd met de schuurbescherming . De schuurbescherming moet stevig aan de haakse slijper worden bevestigd. Stel deze zo in dat de maximale veiligheid wordt bereikt, d.w.z. dat het kleinste mogelijke gedeelte van de slijpschijf of de snijbladen voor de bediener open staat. De schuurbescherming is bedoeld om de bediener te beschermen tegen fragmenten en onbedoeld contact met de slijpschijf.

### **GEVAAR VOOR VERWONDINGEN!**

- Zorg ervoor dat de schuurbescherming  onder een minimale hoek met de hulphandgreep  wordt gemonteerd (zie afb. C). Anders kunt u uzelf verwonden aan de slijp- of doorslijpschijf.

1. Plaats de schuurbescherming  in de afgebeelde positie (zie afb. G). De schuurbescherming kan alleen in deze stand worden geplaatst of verwijderd. Draai de schuurbescherming totdat deze voor de eerste keer hoorbaar op zijn plaats klikt.
2. Druk nu op de hendel  en draai de schuurbescherming in de gewenste stand (werkstand) totdat deze hoorbaar op zijn plaats klikt.
3. Controleer of de schuurbescherming goed vastzit. De hendel moet zijn ingeklikt en de schuurbescherming mag niet draaibaar zijn.



## ● **Montage van het snijbeschermingsopzetstuk**

### **WAARSCHUWING! GEVAAR VOOR VERWONDINGEN!**

Zet het product uit en trek de stekker uit het stopcontact voordat u aanpassingen uitvoert, onderhoudswerkzaamheden aan het product verricht, het product reinigt of als het product niet in gebruik is!



### **TIP**

- Breng voor het doorslijpen het snijbeschermingsopzetstuk  aan op de schuurbescherming .

1. Verwijder indien nodig de slijp-/doorslijpschijf.
2. Lijn de tanden op de rand van het snijbeschermingsopzetstuk uit met de schuurbescherming (zie afb. H).

3. Draai het snijbeschermingsopzetstuk [7a] met de klok mee totdat de vergrendeling van de snijbescherming vastklikt (zie afb. H).
4. Controleer of het snijbeschermingsopzetstuk goed vastzit.

## ● Het snijbeschermingsopzetstuk afnemen

### ⚠ WAARSCHUWING! GEVAAR VOOR VERWONDINGEN!



Zet het product uit en trek de stekker uit het stopcontact voordat u aanpassingen uitvoert, onderhoudswerkzaamheden aan het product verricht, het product reinigt of als het product niet in gebruik is!

1. Verwijder indien nodig de slijp-/doorslijpschijf.
2. Druk de vergrendeling op het snijbeschermingsopzetstuk [7a] naar buiten. Draai de snijbescherming tegen de wijzers van de klok in (zie afb. H).

## ● De hulphandgreep monteren

### ⚠ VOORZICHTIG!

- Om veiligheidsredenen mag dit product alleen worden gebruikt met de hulphandgreep [6]. Anders kunnen verwondingen het gevolg zijn. Afhankelijk van de werkmethode kan de hulphandgreep aan de linker-, rechter- of bovenkant van de productkop worden vastgeschroefd.
- Afhankelijk van de manier van gebruik schroeft u de hendel op de schroefdraad aan de linker-/rechterkant-/bovenkant van het product.

## ● De slijp-/doorslijpschijf aanbrengen/vervangen

### ⚠ WAARSCHUWING! GEVAAR VOOR VERWONDINGEN!



Zet het product uit en trek de stekker uit het stopcontact voordat u aanpassingen uitvoert, onderhoudswerkzaamheden aan het product verricht, het product reinigt of als het product niet in gebruik is!

- Draag altijd veiligheidshandschoenen bij het vervangen van slijpschijven of doorslijpschijven. De slijp- of doorslijpschijf is na gebruik zeer heet. Laat de slijp- of doorslijpschijf volledig afkoelen voordat u deze aanraakt.
- Houd u aan de afmetingen van de slijp- of doorslijpschijven. Het gat van de schijf moet zonder speling op de bevestigingsflens passen. Gebruik geen verloopstukken of adaptors.
- Controleer de slijp- of doorslijpschijf. Deze mag niet beschadigd, vochtig of gescheurd zijn. Anders kunnen ze tijdens het gebruik breken en letsel veroorzaken.

### TIP

- Gebruik alleen schone schijven.
  - Gebruik uitsluitend slijpgereedschap waarvan het aangegeven toerental ten minste net zo hoog is als het op het typeplaatje van het product aangegeven stationaire toerental. Gebruik alleen schijven die de vervaldatum nog niet hebben overschreden.
- ### ⚠ VOORZICHTIG! GEVAAR VOOR VERWONDINGEN!
- Druk alleen op de spindel-vergrendeltoets [8] als de opnamespil [12] stilstaat.

1. Druk op de spindel-vergrendeltoets [8] om de versnellingsbak te vergrendelen.



2. Maak de vergrendelingsflens **11** los met behulp van de montagesleutel met twee gaten **14** (zie afb. E).
3. Vlakke slijp-/doorslijpschijven monteren: Leg de slijp-/doorslijpschijf met de labelzijde naar het product gericht op de steunflens **13**.
4. Slijp-/doorslijpschijf met verzonken midden monteren: Leg de slijp-/doorslijpschijf met de verzonken zijde naar de vergrendelingsflens gericht.

### Voor dunne slijp-/doorslijpschijven (zie afb. 1)

- De kraag van de vergrendelingsflens **11** wijst naar boven om ervoor te zorgen dat een dunne slijpschijf stevig kan worden vastgedraaid.

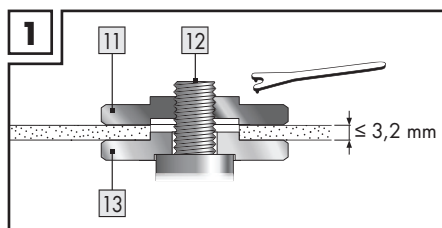

1. Druk op de spindel-vergrendeltoets **8** om de versnellingsbak te vergrendelen.
2. Draai de vergrendelingsflens **11** weer vast met de montagesleutel met twee gaten **14**.

### Bij dikke slijpschijven (zie afb. 2)

- De kraag van de vergrendelingsflens **11** wijst naar beneden, zodat de dikke slijpschijf stevig op de opnamespil **12** kan worden bevestigd.

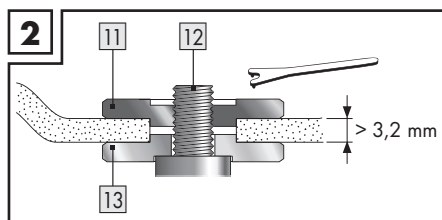

1. De opnamespil **12** vastzetten.
2. Draai de vergrendelingsflens **11** rechtsom vast met de montagesleutel met twee gaten **14**.

#### TIP

- ▶ Als de schijf na het vervangen onregelmatig loopt of slingert, moet u de schijf onmiddellijk weer vervangen.

- Laat het product uit veiligheidsoverwegingen 60 seconden op maximaal toerental werken nadat u de schijf hebt vervangen. Let op ongebruikelijke geluiden en vonken.
- Controleer of alle bevestigingsdelen correct zijn aangebracht.
- Let op dat de pijl voor de draairichting (indien beschikbaar) op de snij- of doorslijpschijven (ook diamant-slijpschijven) en de draairichting van het product (de pijl voor de draairichting op het product) overeenkomen.

### ● In- en uitschakelen

Controleer het geplaatste gereedschap voor gebruik. Dit moet op de juiste manier zijn geïnstalleerd, niet beschadigd, vochtig of gebarsten zijn en vrij kunnen draaien. Voer een testloop van 60 seconden uit. Gebruik geen gereedschap dat niet rond is of trilt. Let op ongebruikelijke geluiden en vonken. Controleer vervolgens of alle bevestigingsdelen correct zijn aangebracht.

#### TIP

- ▶ Schakel de haakse slijper altijd in voordat u contact maakt met het materiaal en voor het product pas daarna op het werkstuk.

### Inschakelen

1. Druk de triggervergrendeling **3** in de richting van de montagespil en houd deze vast (zie afb. F).
2. Druk de Aan/uit-schakelaar **2** in de richting van de handgreep **1** (zie afb. F).

## Uitschakelen

- Laat de Aan/uit-schakelaar **2** weer los.

## ● Handgreep draaien

### ⚠ WAARSCHUWING! GEVAAR VOOR VERWONDINGEN!



Zet het product uit en trek de stekker uit het stopcontact voordat u aanpassingen uitvoert, onderhoudswerkzaamheden aan het product verricht, het product reinigt of als het product niet in gebruik is!

- De handgreep **1** kan 90° naar rechts of links worden gedraaid (zie afb. B).
  - Hierdoor kan de Aan/uit-schakelaar **2** in een gunstiger stand worden gezet, afhankelijk van de werkomstandigheden.
1. Druk op de afsteltoets voor de handgreep **4** en draai de handgreep **1** totdat de pijlen op één lijn liggen (zie afb. I).
  2. Klik de handgreep op zijn plaats.

## ● Onderhoud en reiniging

### ⚠ WAARSCHUWING! GEVAAR VOOR VERWONDINGEN!



Zet het product uit en trek de stekker uit het stopcontact voordat u aanpassingen uitvoert, onderhoudswerkzaamheden aan het product verricht, het product reinigt of als het product niet in gebruik is!

### TIP

- ▶ Reserveonderdelen die niet in de lijst zijn opgenomen (bijv. koolborstels) kunt u via onze Service-hotline bestellen.
- Gebruik geen scherpe voorwerpen om het product schoon te maken. Er mag geen vloeistof in het product binnendringen. Anders kan het product beschadigd worden.

- Laat de koolborstels alleen vervangen door het servicecentrum of door een erkende gespecialiseerde werkplaats. Verder is het product onderhoudsvrij.
- Als het nodig is om het netsnoer te vervangen, dan moet dat worden gedaan door de fabrikant of diens vertegenwoordiger, om gevaren voor de veiligheid te vermijden.
- Reinig het product regelmatig, bij voorkeur na afloop van de werkzaamheden.
- Maak het product met een droge doek schoon. Gebruik in geen geval benzine, oplosmiddelen of schoonmaakmiddelen die kunststof aantasten.
- Voor een grondige reiniging van het product is een stofzuiger vereist.
- De ventilatieopeningen moeten altijd vrij worden gehouden.
- Verwijder aangehecht slijpstof met een borstel.

## ● Afvoer

De verpakking bestaat uit milieuvriendelijke grondstoffen die u via de plaatselijke recyclingcontainers kunt afvoeren.



Neem de aanduiding van de verpakkingsmaterialen voor de afvalscheiding in acht. Deze zijn gemarkeerd met de afkortingen (a) en een cijfers (b) met de volgende betekenis: 1-7: kunststoffen/20-22: papier en vezelplaten/80-98: composietmaterialen.

## Product:

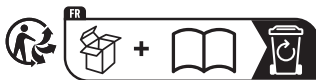

Points de collecte sur [www.quefairemesdechets.fr](http://www.quefairemesdechets.fr)  
Privilégiez la réparation ou le don de votre appareil !

Het product, waaronder het toebehoren, en de verpakkingsmaterialen kunnen worden gerecycled en zijn onderhevig aan een uitgebreide verantwoordelijkheid van de fabrikant.

Gooi ze apart weg, overeenkomstig de aangegeven Info-tri (informatie over afvalscheiding), voor een beter afvalbeheer.

Het Triman-logo geldt alleen voor Frankrijk.



Informatie over de mogelijkheden om het uitgediende product na gebruik te verwijderen, verstrekt uw gemeentelijke overheid.



Gooi het afgedankte product omwille van het milieu niet weg via het huisvuil, maar geef het af bij het daarvoor bestemde depot of het gemeentelijke milieupark. Over afgifteplaatsen en hun openingstijden kunt u zich bij uw aangewezen instantie informeren.

## ● Garantie

Het product is volgens strenge kwaliteitsrichtlijnen geproduceerd en voor levering zorgvuldig getest. In geval van materiaal- of fabricageschade hebt u wettelijke rechten jegens de verkoper van het product. Uw wettelijke rechten worden op geen enkele wijze door de hieronder genoemde garantie beperkt.

De garantie voor dit product bedraagt 3 jaar vanaf de dag van aankoop. De garantieperiode start op de dag van aankoop. Bewaar de originele koopbon op een veilige plek, omdat dit document nodig is als bewijs van aankoop.

Alle schade of gebreken die reeds op het tijdstip van aankoop voorhanden zijn, moeten direct na het uitpakken van het product worden gemeld.

Mocht het product binnen 3 jaar na de dag van aankoop een materiaal- of fabricagefout vertonen, zullen wij het – naar onze keuze – gratis voor u repareren of vervangen. De garantielijd wordt door een toegekende garantieclaim niet verlengd. Dat geldt ook voor vervangen en gerepareerde onderdelen.

Deze garantie komt te vervallen als het product beschadigd wordt of niet correct gebruikt of onderhouden wordt.

De garantie dekt materiaal- en fabricagefouten. Deze garantie dekt geen productonderdelen die aan normale slijtage blootstaan, en daardoor als slijtende onderdelen gelden (bijvoorbeeld batterijen, accu's, slangen, kleurpatronen), noch schade aan breekbare onderdelen, zoals schakelaars of glazen onderdelen.

## ● Afwikkeling in geval van garantie

Om een snelle afhandeling van uw reclamatie te waarborgen dient u de volgende instructies in acht te nemen:

Houd bij alle vragen alstublieft de kassabon en het artikelnummer (IAN 445907\_2307) als bewijs van aankoop bij de hand.

Het artikelnummer vindt u op de typeplaat, ingegraveerd, op het titelblad van uw handleiding (linksonder) of als sticker op de achter- of onderzijde.

Wanneer er storingen in de werking of andere gebreken optreden, dient u eerst telefonisch of per e-mail contact met de onderstaande service-afdeling op te nemen.

Een als defect geregistreerd product kunt u dan samen met uw aankoopbewijs (kassabon) en vermelding van de concrete schade alsmede het tijdstip van optreden voor u franco aan het u meegedeelde servicepunt verzenden.

## ● Service

### **(NL) Service Nederland**

Tel.: 08000225537

E-Mail: [owim@lidl.nl](mailto:owim@lidl.nl)

### **(BE) Service België**

Tel.: 080071011

Tel.: 80023970 (Luxemburg)

E-Mail: [owim@lidl.be](mailto:owim@lidl.be)



# ● EU-Conformiteitsverklaring

<b>EU-CONFORMITEITSVERKLARING (445907_2307)</b>
---

IAN: 445907\_2307  
Productidentificatie: "PARKSIDE" Haakse slijper  
Modelnummer: HG10793

Het hierboven beschreven voorwerp is in overeenstemming de desbetreffende harmonisatiewetgeving van de Unie:

Richtlijn 2006/42/EG
Richtlijn 2014/30/EU
Richtlijn 2011/65/EU met alle bijbehorende wijzigingen

Vermelding van de toegepaste relevante geharmoniseerde normen of van de overige technische specificaties waarop de conformiteitsverklaring betrekking heeft:

Nr. / Onderdelen
Richtlijn 2006/42/EG
EN 62841-1:2015/A11:2022
EN IEC 62841-2-3:2021/A11:2021
Richtlijn 2014/30/EU
EN IEC 55014-1:2021
EN IEC 55014-2:2021
EN IEC 61000-3-2:2019/A1:2021
EN 61000-3-3:2013/A2:2021

Het hierboven beschreven voorwerp van de verklaring is in overeenstemming met Richtlijn 2011/65/EU van het Europees Parlement en de Raad van 8 juni 2011 betreffende beperking van het gebruik van bepaalde gevaarlijke stoffen in elektrische en elektronische apparatuur:

Nr. / Onderdelen
EN IEC 63000:2018

Houder van de technische documentatie: OWIM GmbH & Co.KG

Ondertekend voor en namens:  
**OWIM GmbH & Co. KG, Stiftsbergstraße 1, 74167 Neckarsulm, Duitsland**

Deze verklaring van overeenstemming wordt onder de uitsluitende verantwoordelijkheid van de fabrikant verstrekt.

Vertaling van de originele verklaring van overeenkomst

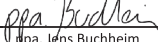













Neckarsulm	27.09.2023		
Plaats	Datum	ppa. Stefan Haensel Procuratiehouder	ppa. Irgis Buchheim Procuratiehouder

NL

<b>Verwendete Warnhinweise und Symbole</b> .....	Seite	45
<b>Einleitung</b> .....	Seite	46
Bestimmungsgemäßer Gebrauch .....	Seite	46
Lieferumfang .....	Seite	46
Ausstattung .....	Seite	46
Technische Daten .....	Seite	46
<b>Sicherheitshinweise</b> .....	Seite	47
Allgemeine Sicherheitshinweise für Elektrowerkzeuge .....	Seite	47
Sicherheitshinweise für alle Anwendungen .....	Seite	50
<b>Zulässiges Zubehör</b> .....	Seite	54
<b>Aufbewahrung und Handhabung der empfohlenen Einsatzwerkzeuge</b> .....	Seite	55
<b>Arbeitshinweise</b> .....	Seite	55
<b>Bedienung</b> .....	Seite	56
Schleifschutz montieren/verstellen .....	Seite	56
Montage des Schneidschutzaufsatzes .....	Seite	57
Abnehmen des Schneidschutzaufsatzes .....	Seite	57
Zusatz-Handgriff montieren .....	Seite	57
Schleif-/Trennscheibe montieren/wechseln .....	Seite	58
Ein- und ausschalten .....	Seite	59
Handstück drehen .....	Seite	59
<b>Wartung und Reinigung</b> .....	Seite	60
<b>Entsorgung</b> .....	Seite	60
<b>Garantie</b> .....	Seite	61
Abwicklung im Garantiefall .....	Seite	61
<b>Service</b> .....	Seite	61
<b>EU-Konformitätserklärung</b> .....	Seite	62

## Verwendete Warnhinweise und Symbole

In der Bedienungsanleitung und auf der Verpackung werden die folgenden Warnhinweise verwendet

	<p><b>GEFAHR!</b> Dieses Symbol mit dem Signalwort „Gefahr“ bezeichnet eine Gefährdung mit einem hohen Risikograd, die, wenn sie nicht vermieden wird, eine schwere Verletzung oder den Tod zur Folge hat.</p>	 Wechselstrom/-spannung
		 Umdrehungen pro Minute
	<p><b>WARNUNG!</b> Dieses Symbol mit dem Signalwort „Warnung“ bezeichnet eine Gefährdung mit einem mittleren Risikograd, die, wenn sie nicht vermieden wird, eine schwere Verletzung oder den Tod zur Folge haben kann.</p>	 Schutzklasse II
		 Nur in trockenen Innenräumen verwenden.
	<p><b>VORSICHT!</b> Dieses Symbol mit dem Signalwort „Vorsicht“ bezeichnet eine Gefährdung mit einem niedrigen Risikograd, die, wenn sie nicht vermieden wird, eine geringe oder mäßige Verletzung zur Folge haben kann.</p>	 Tragen Sie Gehörschutz!
		 Tragen Sie eine Schutzbrille!
	<p><b>HINWEIS:</b> Dieses Symbol mit dem Signalwort „Hinweis“ bietet weitere nützliche Informationen.</p>	 Lesen Sie die Bedienungsanleitung.
 Stromschlaggefahr!		
<p><b>n<sub>0</sub></b></p>	<p>Leerlaufdrehzahl</p>	 Schützen Sie das Produkt vor Feuchtigkeit.
	<p>Schalten Sie das Produkt aus und trennen Sie es von der Stromversorgung, bevor Sie Einstellungen vornehmen, Wartungsarbeiten durchführen, das Produkt reinigen und wenn das Produkt nicht in Gebrauch ist!</p>	 Arbeiten Sie immer mit zwei Händen.
		 Verwenden Sie die Schutzvorrichtung nicht für Trennvorgänge.



Sicherheitshinweise  
Handlungsanweisungen



Das CE-Zeichen bestätigt  
Konformität mit den für das Produkt  
zutreffenden EU-Richtlinien.

## WINKELSCHLEIFER

### ● Einleitung

Wir beglückwünschen Sie zum Kauf Ihres neuen Produkts. Sie haben sich damit für ein hochwertiges Produkt entschieden. Die Bedienungsanleitung ist Teil dieses Produkts. Sie enthält wichtige Hinweise für Sicherheit, Gebrauch und Entsorgung. Machen Sie sich vor der Benutzung des Produkts mit allen Bedien- und Sicherheitshinweisen vertraut. Benutzen Sie das Produkt nur wie beschrieben und für die angegebenen Einsatzbereiche. Händigen Sie alle Unterlagen bei Weitergabe des Produkts an Dritte mit aus.

### ● Bestimmungsgemäßer Gebrauch

Das Produkt ist zum Trennen und Schleifen von Metallwerkstoffen, Beton und Fliesen ohne Verwendung von Wasser geeignet. Jede andere Verwendung oder Veränderung des Produktes gilt als nicht bestimmungsgemäß und birgt erhebliche Unfallgefahren. Für aus bestimmungswidriger Verwendung entstandene Schäden übernehmen wir keine Haftung. Das Produkt ist nicht für den gewerblichen Einsatz bestimmt.

### ● Lieferumfang

- 1 Winkelschleifer PWS 230 F5
- 1 Zusatz-Handgriff
- 1 2-in-1-Schutzgitter
- 1 Zweiloch-Montage-Schlüssel
- 1 Bedienungsanleitung

### ● Ausstattung

Abb. A, H

- 1 Drehbares Handstück
- 2 EIN-/AUS-Schalter
- 3 Auslösesperre

- 4 Einstelltaste für das Handstück
- 5 Abdeckung Kohlebürsten
- 6 Zusatz-Handgriff
- 7 Schleifschutz
- 7a Schneidschutz Aufsatz
- 8 Spindel-Arretiertaste
- 9 Gewinde (3x) für Zusatz-Handgriff
- 10 Hebel

Abb. D, E, I

- 11 Verriegelungsflansch
- 12 Aufnahmespindel
- 13 Hinterlegflansch
- 14 Zweiloch-Montage-Schlüssel
- 15 Staubfilter

### ● Technische Daten

Bemessungsspannung:	230 V~, 50 Hz
Bemessungsaufnahme:	2 000 W
Bemessungsdrehzahl:	$n_0$ 6 500 min <sup>-1</sup>
Scheibenmaß:	Ø 230 mm
Gewindemaß:	M14
Schutzklasse:	II/□ (Doppelisolierung)

### Geräusch- und Vibrationsinformationen

Messwert für Geräusch ermittelt entsprechend EN 62841. Der A-bewertete Geräuschpegel des Elektrowerkzeugs beträgt typischerweise:

### Geräuschemissionswert

Schalldruckpegel $L_{pA}$ :	98,0 dB
Unsicherheit K:	3 dB
Schallleistungspegel $L_{WA}$ :	106,0 dB
Unsicherheit K:	3 dB



**⚠️ WARNING!**



Tragen Sie Gehörschutz!

**Schwingungsgesamtwert**

Oberflächenschleifen $A_{hr, AG}$ :	7,8 m/s <sup>2</sup>
Unsicherheit K:	1,5 m/s <sup>2</sup>

**HINWEIS**

- ▶ Der angegebene Schwingungsgesamtwert und der angegebene Geräuschemissionswert sind nach einem genormten Prüfverfahren gemessen worden und können zum Vergleich eines Elektrowerkzeugs mit einem anderen verwendet werden.
- ▶ Der angegebene Schwingungsgesamtwert und der angegebene Geräuschemissionswert können auch zu einer vorläufigen Einschätzung der Belastung verwendet werden.

**⚠️ WARNING!**

- ▶ Die Schwingungs- und Geräuschemissionen können während der tatsächlichen Benutzung des Elektrowerkzeugs von den Angabewerten abweichen, abhängig von der Art und Weise, in der das Elektrowerkzeug verwendet wird, insbesondere, welche Art von Werkstück bearbeitet wird. Versuchen Sie, die Belastung durch Vibrationen und Geräusche so gering wie möglich zu halten. Beispielhafte Maßnahmen zur Verringerung der Vibrationsbelastung sind das Tragen von Handschuhen beim Gebrauch des Einsatzwerkzeugs und die Begrenzung der Arbeitszeit. Dabei sind alle Anteile des Betriebszyklus zu berücksichtigen (beispielsweise Zeiten, in denen das Elektrowerkzeug abgeschaltet ist, und solche, in denen es zwar eingeschaltet ist, aber ohne Belastung läuft).

**⚠️ WARNING!**

- ▶ Schleifen von dünnem Metallblech oder anderen gut schwingenden Strukturen mit großer Oberfläche kann zu einer viel (bis zu 15 dB) höheren Gesamtgeräuschemission als die angegebenen Geräuschemissionswerte führen. Schallabstrahlung durch solche Werkstücke sollte soweit wie möglich durch angemessene Maßnahmen wie beispielsweise schweren flexiblen Dämpfungsmatten unterbunden werden. Die erhöhte Geräuschemission ist auch für die Risikoeinschätzung der Geräuschbelastung und für die Auswahl angemessenen Gehörschutzes zu berücksichtigen.



**Sicherheitshinweise**

● **Allgemeine Sicherheitshinweise für Elektrowerkzeuge**

**⚠️ WARNING!**

- ▶ **Lesen Sie alle Sicherheitshinweise, Anweisungen, Bebilderungen und technischen Daten, mit denen dieses Elektrowerkzeug versehen ist.** Versäumnisse bei der Einhaltung der nachfolgenden Anweisungen können elektrischen Schlag, Brand und/oder schwere Verletzungen verursachen.

**Bewahren Sie alle Sicherheitshinweise und Anweisungen für die Zukunft auf.**

Der in den Sicherheitshinweisen verwendete Begriff „Elektrowerkzeug“ bezieht sich auf netzbetriebene Elektrowerkzeuge (mit Netzleitung) oder auf akkubetriebene Elektrowerkzeuge (ohne Netzleitung).

## Arbeitsplatzsicherheit

- 1) **Halten Sie Ihren Arbeitsbereich sauber und gut beleuchtet.** Unordnung oder unbeleuchtete Arbeitsbereiche können zu Unfällen führen.
- 2) **Arbeiten Sie mit dem Elektrowerkzeug nicht in explosionsgefährdeter Umgebung, in der sich brennbare Flüssigkeiten, Gase oder Stäube befinden.** Elektrowerkzeuge erzeugen Funken, die den Staub oder die Dämpfe entzünden können.
- 3) **Halten Sie Kinder und andere Personen während der Benutzung des Elektrowerkzeugs fern.** Bei Ablenkung können Sie die Kontrolle über das Elektrowerkzeug verlieren.

## Elektrische Sicherheit

- 1) **Der Anschlussstecker des Elektrowerkzeugs muss in die Steckdose passen. Der Stecker darf in keiner Weise verändert werden. Verwenden Sie keine Adapterstecker gemeinsam mit schutzgeerdeten Elektrowerkzeugen.** Unveränderte Stecker und passende Steckdosen verringern das Risiko eines elektrischen Schlages.
- 2) **Vermeiden Sie Körperkontakt mit geerdeten Oberflächen wie von Rohren, Heizungen, Herden und Kühlschränken.** Es besteht ein erhöhtes Risiko durch elektrischen Schlag, wenn Ihr Körper geerdet ist.
- 3) **Halten Sie Elektrowerkzeuge von Regen oder Nässe fern.** Das Eindringen von Wasser in ein Elektrowerkzeug erhöht das Risiko eines elektrischen Schlages.

- 4) **Zweckentfremden Sie die Anschlussleitung nicht, um das Elektrowerkzeug zu tragen, aufzuhängen oder um den Stecker aus der Steckdose zu ziehen. Halten Sie die Anschlussleitung fern von Hitze, Öl, scharfen Kanten oder sich bewegendenden Teilen.** Beschädigte oder verwickelte Anschlussleitungen erhöhen das Risiko eines elektrischen Schlages.
- 5) **Wenn Sie mit einem Elektrowerkzeug im Freien arbeiten, verwenden Sie nur Verlängerungsleitungen, die auch für den Außenbereich geeignet sind.** Die Anwendung einer für den Außenbereich geeigneten Verlängerungsleitung verringert das Risiko eines elektrischen Schlages.
- 6) **Wenn der Betrieb des Elektrowerkzeugs in feuchter Umgebung nicht vermeidbar ist, verwenden Sie einen Fehlerstromschutzschalter.** Der Einsatz eines Fehlerstromschutzschalters vermindert das Risiko eines elektrischen Schlages.

## Sicherheit von Personen

- 1) **Seien Sie aufmerksam, achten Sie darauf, was Sie tun, und gehen Sie mit Vernunft an die Arbeit mit einem Elektrowerkzeug. Benutzen Sie kein Elektrowerkzeug, wenn Sie müde sind oder unter dem Einfluss von Drogen, Alkohol oder Medikamenten stehen.** Ein Moment der Unachtsamkeit beim Gebrauch des Elektrowerkzeugs kann zu ernsthaften Verletzungen führen.
- 2) **Tragen Sie persönliche Schutzausrüstung und immer eine Schutzbrille.** Das Tragen persönlicher Schutzausrüstung, wie Staubmaske, rutschfeste Sicherheitsschuhe, Schutzhelm oder Gehörschutz, je nach Art und Einsatz des Elektrowerkzeugs, verringert das Risiko von Verletzungen.

- 3) **Vermeiden Sie eine unbeabsichtigte Inbetriebnahme. Vergewissern Sie sich, dass das Elektrowerkzeug ausgeschaltet ist, bevor Sie es an die Stromversorgung und/oder den Akku anschließen, es aufnehmen oder tragen.** Wenn Sie beim Tragen des Elektrowerkzeugs den Finger am Schalter haben oder das Elektrowerkzeug eingeschaltet an die Stromversorgung anschließen, kann dies zu Unfällen führen.
- 4) **Entfernen Sie Einstellwerkzeuge oder Schraubenschlüssel, bevor Sie das Elektrowerkzeug einschalten.** Ein Werkzeug oder Schlüssel, der sich in einem drehenden Teil des Elektrowerkzeugs befindet, kann zu Verletzungen führen.
- 5) **Vermeiden Sie eine abnormale Körperhaltung. Sorgen Sie für einen sicheren Stand und halten Sie jederzeit das Gleichgewicht.** Dadurch können Sie das Elektrowerkzeug in unerwarteten Situationen besser kontrollieren.
- 6) **Tragen Sie geeignete Kleidung. Tragen Sie keine weite Kleidung oder Schmuck. Halten Sie Haare und Kleidung fern von sich bewegendem Teilen.** Lockere Kleidung, Schmuck oder lange Haare können von sich bewegendem Teilen erfasst werden.
- 7) **Wenn Staubabsaug- und -auffangeinrichtungen montiert werden können, sind diese anzuschließen und richtig zu verwenden.** Verwendung einer Staubabsaugung kann Gefährdungen durch Staub verringern.

- 8) **Wiegen Sie sich nicht in falscher Sicherheit und setzen Sie sich nicht über die Sicherheitsregeln für Elektrowerkzeuge hinweg, auch wenn Sie nach vielfachem Gebrauch mit dem Elektrowerkzeug vertraut sind.** Achtloses Handeln kann binnen Sekundenbruchteilen zu schweren Verletzungen führen.

### **Verwendung und Behandlung des Elektrowerkzeugs**

- 1) **Überlasten Sie das Elektrowerkzeug nicht. Verwenden Sie für Ihre Arbeit das dafür bestimmte Elektrowerkzeug.** Mit dem passenden Elektrowerkzeug arbeiten Sie besser und sicherer im angegebenen Leistungsbereich.
- 2) **Benutzen Sie kein Elektrowerkzeug, dessen Schalter defekt ist.** Ein Elektrowerkzeug, das sich nicht mehr ein- oder ausschalten lässt, ist gefährlich und muss repariert werden.
- 3) **Ziehen Sie den Stecker aus der Steckdose und/oder entfernen Sie einen abnehmbaren Akku, bevor Sie Geräteeinstellungen vornehmen, Einsatzwerkzeugteile wechseln oder das Elektrowerkzeug weglegen.** Diese Vorsichtsmaßnahme verhindert den unbeabsichtigten Start des Elektrowerkzeugs.
- 4) **Bewahren Sie unbenutzte Elektrowerkzeuge außerhalb der Reichweite von Kindern auf. Lassen Sie keine Personen das Elektrowerkzeug benutzen, die mit diesem nicht vertraut sind oder diese Anweisungen nicht gelesen haben.** Elektrowerkzeuge sind gefährlich, wenn Sie von unerfahrenen Personen benutzt werden.

- 5) **Pflegen Sie Elektrowerkzeuge und Einsatzwerkzeug mit Sorgfalt. Kontrollieren Sie, ob bewegliche Teile einwandfrei funktionieren und nicht klemmen, ob Teile gebrochen oder so beschädigt sind, dass die Funktion des Elektrowerkzeugs beeinträchtigt ist. Lassen Sie beschädigte Teile vor dem Einsatz des Elektrowerkzeuges reparieren.** Viele Unfälle haben ihre Ursache in schlecht gewarteten Elektrowerkzeugen.
- 6) **Halten Sie Schneidwerkzeuge scharf und sauber.** Sorgfältig gepflegte Schneidwerkzeuge mit scharfen Schneidkanten verklemmen sich weniger und sind leichter zu führen.
- 7) **Verwenden Sie Elektrowerkzeug, Einsatzwerkzeug, Einsatzwerkzeuge usw. entsprechend diesen Anweisungen. Berücksichtigen Sie dabei die Arbeitsbedingungen und die auszuführende Tätigkeit.** Der Gebrauch von Elektrowerkzeugen für andere als die vorgesehenen Anwendungen kann zu gefährlichen Situationen führen.
- 8) **Halten Sie Griffe und Griffflächen trocken, sauber und frei von Öl und Fett.** Rutschige Griffe und Griffflächen erlauben keine sichere Bedienung und Kontrolle des Elektrowerkzeugs in unvorhergesehenen Situationen.

#### Service

- 1) **Lassen Sie Ihr Elektrowerkzeug nur von qualifiziertem Fachpersonal und nur mit Original-Ersatzteilen reparieren.** Damit wird sichergestellt, dass die Sicherheit des Elektrowerkzeugs erhalten bleibt.

#### ● Sicherheitshinweise für alle Anwendungen

##### Gemeinsame Sicherheitshinweise zum Schleifen und Trennschleifen

- 1) **Dieses Elektrowerkzeug ist zu verwenden als Schleifer und Trennschleifmaschine.** Lesen Sie alle Sicherheitshinweise, Anweisungen, Darstellungen und Daten, die Sie mit dem Gerät erhalten. Wenn Sie nicht alle folgenden Anweisungen beachten, kann es zu elektrischem Schlag, Feuer und/oder schweren Verletzungen kommen.
- 2) **Dieses Elektrowerkzeug ist nicht geeignet zum Sandpapierschleifen, Arbeiten mit Drahtbürsten, Lochschneiden und Polieren.** Verwendungen, für die das Elektrowerkzeug nicht vorgesehen ist, können Gefährdungen und Verletzungen verursachen.
- 3) **Verwenden Sie das Elektrowerkzeug nicht für eine Funktion, für die es nicht ausdrücklich konstruiert und von seinem Hersteller vorgesehen ist.** Solch ein Umbau kann zu einem Verlust der Kontrolle und ernsthaften Körperverletzungen führen.
- 4) **Verwenden Sie kein Einsatzwerkzeug, das vom Hersteller nicht speziell für dieses Elektrowerkzeug vorgesehen und festgelegt wurde.** Nur weil Sie das Zubehör an Ihrem Elektrowerkzeug befestigen können, garantiert das keine sichere Verwendung.
- 5) **Die zulässige Drehzahl des Einsatzwerkzeugs muss mindestens so hoch sein wie die auf dem Elektrowerkzeug angegebene Höchstdrehzahl.** Ein Einsatzwerkzeug, das sich schneller als zulässig dreht, kann zerbrechen und umherfliegen.

- 6) **Außendurchmesser und Dicke des Einsatzwerkzeugs müssen den Maßangaben Ihres Elektrowerkzeugs entsprechen.** Falsch bemessene Einsatzwerkzeuge können nicht ausreichend abgeschirmt oder kontrolliert werden.
- 7) **Die Maße zur Befestigung des Einsatzwerkzeugs müssen zu den Maßen der Befestigungsmittel des Elektrowerkzeugs passen.** Einsatzwerkzeuge, die nicht passgenau am Elektrowerkzeug befestigt werden, drehen sich ungleichmäßig, vibrieren sehr stark und können zum Verlust der Kontrolle führen.
- 8) **Verwenden Sie keine beschädigten Einsatzwerkzeuge. Kontrollieren Sie vor jeder Verwendung Einsatzwerkzeuge wie Schleifscheiben auf Absplitterungen und Risse, Schleifteller auf Risse, Verschleiß oder starke Abnutzung, Drahtbürsten auf lose oder gebrochene Drähte. Wenn das Elektrowerkzeug oder das Einsatzwerkzeug herunterfällt, überprüfen Sie, ob es beschädigt ist, oder verwenden Sie ein unbeschädigtes Einsatzwerkzeug. Wenn Sie das Einsatzwerkzeug kontrolliert und eingesetzt haben, halten Sie und in der Nähe befindliche Personen sich außerhalb der Ebene des rotierenden Einsatzwerkzeugs auf und lassen Sie das Gerät eine Minute lang mit Höchstdrehzahl laufen.** Beschädigte Einsatzwerkzeuge brechen normalerweise in dieser Testzeit.
- 9) **Tragen Sie persönliche Schutzausrüstung. Verwenden Sie je nach Anwendung Vollgesichtsschutz, Augenschutz oder Schutzbrille. Soweit angemessen, tragen Sie Staubmaske, Gehörschutz, Schutzhandschuhe oder Spezialschürze, die kleine Schleif- und Materialpartikel von Ihnen fernhält.** Die Augen müssen vor herumfliegenden Fremdkörpern geschützt werden, die bei verschiedenen Anwendungen entstehen. Staub- oder Atemschutzmaske müssen den bei der jeweiligen Anwendung entstehenden Staub filtern. Wenn Sie lange lautem Lärm ausgesetzt sind, können Sie einen Hörverlust erleiden.
- 10) **Achten Sie bei anderen Personen auf sicheren Abstand zu Ihrem Arbeitsbereich. Jeder, der den Arbeitsbereich betritt, muss persönliche Schutzausrüstung tragen.** Bruchstücke des Werkstücks oder gebrochener Einsatzwerkzeuge können wegfliegen und Verletzungen auch außerhalb des direkten Arbeitsbereichs verursachen.
- 11) **Halten Sie das Elektrowerkzeug nur an den isolierten Griffflächen, wenn Sie Arbeiten ausführen, bei denen das Einsatzwerkzeug verborgene Stromleitungen oder das eigene Netzkabel treffen kann.** Der Kontakt mit einer spannungsführenden Leitung kann auch metallene Geräteteile unter Spannung setzen und zu einem elektrischen Schlag führen.
- 12) **Halten Sie das Netzkabel von sich drehenden Einsatzwerkzeugen fern.** Wenn Sie die Kontrolle über das Gerät verlieren, kann das Netzkabel durchtrennt oder erfasst werden und Ihre Hand oder Ihr Arm in das sich drehende Einsatzwerkzeug geraten.

- 13) **Legen Sie das Elektrowerkzeug niemals ab, bevor das Einsatzwerkzeug völlig zum Stillstand gekommen ist.** Das sich drehende Einsatzwerkzeug kann in Kontakt mit der Ablagefläche geraten, wodurch Sie die Kontrolle über das Elektrowerkzeug verlieren können.
- 14) **Lassen Sie das Elektrowerkzeug nicht laufen, während Sie es tragen.** Ihre Kleidung kann durch zufälligen Kontakt mit dem sich drehenden Einsatzwerkzeug erfasst werden und das Einsatzwerkzeug sich in Ihren Körper bohren.
- 15) **Reinigen Sie regelmäßig die Lüftungsschlitze Ihres Elektrowerkzeugs.** Das Motorgebläse zieht Staub in das Gehäuse, und eine starke Ansammlung von Metallstaub kann elektrische Gefahren verursachen.
- 16) **Verwenden Sie das Elektrowerkzeug nicht in der Nähe brennbarer Materialien.** Funken könnten diese Materialien entzünden.
- 17) **Verwenden Sie keine Einsatzwerkzeuge, die flüssige Kühlmittel erfordern.** Die Verwendung von Wasser oder anderen flüssigen Kühlmitteln kann zu einem elektrischen Schlag führen.

### **Rückschlag und entsprechende Sicherheitshinweise:**

Rückschlag ist die plötzliche Reaktion infolge eines blockierten oder hakenden drehenden Einsatzwerkzeugs wie Schleifscheibe, Schleifteller, Drahtbürste usw. Verhaken oder Blockieren führt zu einem abrupten Stopp des rotierenden Einsatzwerkzeugs. Dadurch wird ein unkontrolliertes Elektrowerkzeug gegen die Drehrichtung des Einsatzwerkzeugs an der Blockierstelle beschleunigt.

Wenn z. B. eine Schleifscheibe im Werkstück hakt oder blockiert, kann sich die Kante der Schleifscheibe, die in das Werkstück eintaucht, verfangen und dadurch die Schleifscheibe ausbrechen oder einen Rückschlag verursachen. Die Schleifscheibe bewegt sich dann auf die Bedienperson zu oder von ihr weg, je nach Drehrichtung der Scheibe an der Blockierstelle. Hierbei können Schleifscheiben auch brechen.

Ein Rückschlag ist die Folge einer falschen Verwendung des Elektrowerkzeugs und/oder fehlerhaften Arbeitsbedingungen. Er kann durch geeignete Vorsichtsmaßnahmen, wie nachfolgend beschrieben, verhindert werden.

- 1) **Halten Sie das Elektrowerkzeug gut fest und bringen Sie Ihren Körper und Ihre Arme in eine Position, in der Sie die Rückschlagkräfte abfangen können. Verwenden Sie immer den Zusatzgriff, falls vorhanden, um die größtmögliche Kontrolle über Rückschlagkräfte oder Reaktionsmomente beim Hochlauf zu haben.** Die Bedienperson kann durch geeignete Vorsichtsmaßnahmen die Rückschlag- und Reaktionskräfte beherrschen.
- 2) **Bringen Sie Ihre Hand nie in die Nähe sich drehender Einsatzwerkzeuge.** Das Einsatzwerkzeug kann sich beim Rückschlag über Ihre Hand bewegen.
- 3) **Meiden Sie mit Ihrem Körper den Bereich, in den das Elektrowerkzeug bei einem Rückschlag bewegt wird.** Der Rückschlag treibt das Elektrowerkzeug in die Richtung entgegengesetzt zur Bewegung der Schleifscheibe an der Blockierstelle.

- 4) **Arbeiten Sie besonders vorsichtig im Bereich von Ecken, scharfen Kanten usw. Verhindern Sie, dass Einsatzwerkzeuge gegen das Werkstück prallen und verhaken.** Das rotierende Einsatzwerkzeug neigt bei Ecken, scharfen Kanten oder wenn es abprallt, dazu, sich zu verhaken. Dies verursacht einen Kontrollverlust oder Rückschlag.
- 5) **Verwenden Sie kein Kettensägenblatt zum Holzschneiden, keine segmentierte Diamanttrennscheibe mit einem Segmentabstand über 10 mm und kein gezähntes Sägeblatt.** Solche Einsatzwerkzeuge verursachen häufig einen Rückschlag und den Verlust der Kontrolle.

#### **Besondere Sicherheitshinweise zum Schleifen und Trennschleifen:**

- 1) **Verwenden Sie ausschließlich die für Ihr Elektrowerkzeug zugelassenen Schleifkörper und die für diese Schleifkörper vorgesehene Schutzhaube.** Schleifkörper, die nicht für das Elektrowerkzeug vorgesehen sind, können nicht ausreichend abgeschirmt werden und sind unsicher.
- 2) **Gekröpfte Schleifscheiben müssen so montiert werden, dass ihre Schleiffläche nicht über der Ebene des Schutzhaubenrandes hervorsteht.** Eine unsachgemäß montierte Schleifscheibe, die über die Ebene des Schutzhaubenrandes hinausragt, kann nicht ausreichend abgeschirmt werden.
- 3) **Die Schutzhaube muss sicher am Elektrowerkzeug angebracht und für ein Höchstmaß an Sicherheit so eingestellt sein, dass der kleinstmögliche Teil des Schleifkörpers offen zum Bediener zeigt.** Die Schutzhaube hilft, die Bedienperson vor Bruchstücken, zufälligen Kontakt mit dem Schleifkörper sowie Funken, die Kleidung entzünden könnten, zu schützen.

- 4) **Schleifkörper dürfen nur für die empfohlenen Einsatzmöglichkeiten verwendet werden. Zum Beispiel: Schleifen Sie nie mit der Seitenfläche einer Trennscheibe.** Trennscheiben sind zum Materialabtrag mit der Kante der Scheibe bestimmt. Seitliche Krafteinwirkung auf diese Schleifkörper kann sie zerbrechen.
- 5) **Verwenden Sie immer unbeschädigte Spannflansche in der richtigen Größe und Form für die von Ihnen gewählte Schleifscheibe.** Geeignete Flansche stützen die Schleifscheibe und verringern so die Gefahr eines Schleifscheibenbruchs. Flansche für Trennscheiben können sich von den Flanschen für andere Schleifscheiben unterscheiden.
- 6) **Verwenden Sie keine abgenutzten Schleifscheiben von größeren Elektrowerkzeugen.** Eine Schleifscheibe für größere Elektrowerkzeuge ist nicht für die höheren Drehzahlen von kleineren Elektrowerkzeugen ausgelegt und kann brechen.
- 7) **Verwenden Sie beim Einsatz von Scheiben für einen doppelten Zweck immer die geeignete Schutzhaube für die durchgeführte Anwendung.** Nichtverwendung der richtigen Schutzhaube kann die erwünschte Abschirmung verfehlen und zu schweren Verletzungen führen.

#### **Weitere besondere Sicherheitshinweise zum Trennschleifen:**

- 1) **Vermeiden Sie ein Blockieren der Trennscheibe oder zu hohen Anpressdruck. Führen Sie keine übermäßig tiefen Schnitte aus.** Eine Überlastung der Trennscheibe erhöht deren Beanspruchung und die Anfälligkeit zum Verkanten oder Blockieren und damit die Möglichkeit eines Rückschlags oder Schleifkörperbruchs.

- 2) **Meiden Sie den Bereich vor und hinter der rotierenden Trennscheibe.** Wenn Sie die Trennscheibe im Werkstück von sich wegbewegen, kann im Falle eines Rückschlags das Elektrowerkzeug mit der sich drehenden Scheibe direkt auf Sie zugeschleudert werden.
- 3) **Falls die Trennscheibe verklemt oder Sie die Arbeit unterbrechen, schalten Sie das Elektrowerkzeug aus und halten Sie es ruhig, bis die Scheibe zum Stillstand gekommen ist. Versuchen Sie nie, die noch laufende Trennscheibe aus dem Schnitt zu ziehen, sonst kann ein Rückschlag erfolgen.** Ermitteln und beheben Sie die Ursache für das Verklemmen.
- 4) **Schalten Sie das Elektrowerkzeug nicht wieder ein, solange es sich im Werkstück befindet. Lassen Sie die Trennscheibe erst ihre volle Drehzahl erreichen, bevor Sie den Schnitt vorsichtig fortsetzen.** Anderenfalls kann die Scheibe verhaken, aus dem Werkstück springen oder einen Rückschlag verursachen.
- 5) **Stützen Sie Platten oder große Werkstücke ab, um das Risiko eines Rückschlags durch eine eingeklemmte Trennscheibe zu vermindern.** Große Werkstücke können sich unter ihrem eigenen Gewicht durchbiegen. Das Werkstück muss auf beiden Seiten der Scheibe abgestützt werden, und zwar sowohl in der Nähe der Schnittlinie als auch an der Kante.
- 6) **Seien Sie besonders vorsichtig bei „Tauchschnitten“ in bestehende Wände oder andere nicht einsehbare Bereiche.** Die eintauchende Trennscheibe kann beim Schneiden in Gas- oder Wasserleitungen, elektrische Leitungen oder andere Objekte einen Rückschlag verursachen.
- 7) **Führen Sie keine Kurvenschnitte aus.** Eine Überlastung der Trennscheibe erhöht deren Beanspruchung und die Anfälligkeit zum Verkanten oder Blockieren und damit die Möglichkeit eines Rückschlags oder Schleifkörperbruchs, was zu schweren Verletzungen führen kann.

## ● Zulässiges Zubehör

	<b>Max. Durchmesser Ø (mm)</b>	<b>Max. Dicke (mm)</b>	<b>Gewinde- maß</b>	<b>Drehzahl (min<sup>-1</sup>)</b>	<b>Umfangs- geschwindigkeit (m/s)</b>	<b>Werkzeug</b>
Trennscheiben	230	3	M14	6 500	80	Zweiloch-Montage-Schlüssel
Schleif-scheiben	230	6	M14	6 500	80	Zweiloch-Montage-Schlüssel



## ● Aufbewahrung und Handhabung der empfohlenen Einsatzwerkzeuge

- Schleifwerkzeuge sind mit Vorsicht zu behandeln und zu transportieren.
- Schleifwerkzeuge sind so zu lagern, dass sie keinen mechanischen Beschädigungen oder Umwelteinflüssen (z. B. Feuchtigkeit) ausgesetzt sind.

## ● Arbeitshinweise

### HINWEIS

- ▶ Schleifkörper dürfen nur für die empfohlenen Einsatzmöglichkeiten verwendet werden. Andernfalls könnten sie zerbrechen, beschädigt werden und Verletzungen verursachen.
  - Beim Einsatz einer Schutzhaube des Typs A (Trenn-Schutzhaube) zum Seitenschleifen können die Schutzhaube und das Werkstück sich gegenseitig stören, was zu einer ungenügenden Kontrolle führt.
  - Beim Einsatz einer Schutzhaube des Typs B (Schleif-Schutzhaube) zum Trennschleifen mit gebundenen Trennscheiben besteht ein erhöhtes Risiko, den ausgeworfenen Funken und Schleifpartikeln sowie Bruchstücken der Schleifscheibe im Fall eines Schleifscheibenbruchs ausgesetzt zu sein.
  - Beim Einsatz einer Schutzhaube des Typs A (Trenn-Schutzhaube) und des Typs B (Schleif-Schutzhaube) zum Trenn- oder Seitenschleifen in Beton Mauerwerk besteht ein erhöhtes Risiko durch Staubexposition sowie durch Verlust der Kontrolle mit Rückschlag als Folge.



### Schleifen

Verwenden Sie niemals Trennscheiben zum Schleifen!

- Bewegen Sie den Winkelschleifer mit mäßigem Druck über das Werkstück hin und her.
- Führen Sie bei weichem Material die Schleifscheibe in einem flachen Winkel über das Werkstück, bei hartem Material in einem etwas steileren Winkel.



### Trennschleifen

Verwenden Sie niemals Schleifscheiben zum Trennen!

- Verwenden Sie nur geprüfte faserstoffverstärkte Trenn- oder Schleifscheiben, die für eine Umfangsgeschwindigkeit von nicht weniger als 80 m/s zugelassen sind.

### ⚠ VORSICHT!

- ▶ Das Schleifwerkzeug läuft nach dem Ausschalten nach. Bremsen Sie es nicht durch seitliches Gegendrücken ab.
- **Sichern Sie das Werkstück.** Benutzen Sie Spannvorrichtungen/Schraubstock, um das Werkstück festzuhalten. Es ist damit sicherer gehalten, als mit Ihrer Hand.
- **Schalten Sie das Produkt vor dem Ablegen immer aus und warten Sie, bis das Produkt zum Stillstand gekommen ist.**
- **Entriegeln Sie bei einem Stromausfall oder wenn der Netzstecker gezogen wird, sofort den EIN-/AUS-Schalter.** Bringen Sie ihn in AUS-Position. Dies verhindert einen unkontrollierten Wiederanlauf.
- **Verwenden Sie das Produkt nur für Trockenschnitt bzw. Trockenschliff.**
- **Der Zusatz-Handgriff  muss bei allen Arbeiten mit dem Produkt montiert sein.**

- **Asbesthaltiges Material darf nicht bearbeitet werden.** Asbest gilt als krebserregend.

### **GEFAHR!**

- ▶ Führen Sie das Produkt immer im Gegenlauf durch das Werkstück. Bei entgegengesetzter Richtung besteht die Gefahr eines Rückschlags. Das Produkt kann aus dem Schnitt gedrückt werden.
- **Führen Sie das Produkt immer eingeschaltet gegen das Werkstück.** Heben Sie das Produkt nach der Bearbeitung vom Werkstück ab und schalten Sie es erst dann aus.
- **Halten Sie das Produkt während der Arbeit immer fest mit beiden Händen.** Sorgen Sie für einen sicheren Stand.
- Für die beste Schleifwirkung bewegen Sie das Produkt gleichmäßig in einem Winkel von 30° bis 40° (zwischen Schleifscheibe und Werkstück) auf dem Werkstück hin und her.
- **Beim Bearbeiten von schrägen Flächen darf das Produkt nicht mit großer Kraft auf das Werkstück gedrückt werden.** Wenn die Drehzahl stark abfällt, müssen Sie die Andruckkraft reduzieren, um sicheres und effektives Arbeiten zu ermöglichen. Sollte das Produkt plötzlich vollkommen gebremst oder blockiert sein, muss der Netzstrom sofort ausgeschaltet werden.
- **Trennen: Arbeiten Sie mit mäßigem Vorschub und verkanten Sie die Trennscheibe nicht.**
- **Schleif- und Trennscheiben werden beim Arbeiten sehr heiß– lassen Sie sie vor dem Berühren vollständig abkühlen.**
- **Verwenden Sie das Produkt niemals zweckentfremdet.**

- **Achten Sie immer darauf, dass das Produkt ausgeschaltet ist, bevor Sie den Netzstecker in die Steckdose stecken.**
- **Ziehen Sie bei Gefahr sofort den Netzstecker aus der Steckdose.** Sorgen Sie dafür, dass das Produkt und der Netzstecker leicht zugänglich und im Notfall problemlos erreichbar sind.
- **Ziehen Sie bei Arbeitspausen, vor allen Arbeiten am Produkt und bei Nichtgebrauch immer den Netzstecker aus der Steckdose.** Das Produkt muss stets sauber, trocken und frei von Öl oder Schmierfetten sein.
- **Seien Sie stets aufmerksam! Achten Sie immer darauf, was Sie tun, und gehen Sie stets mit Vernunft vor.** Benutzen Sie das Produkt in keinem Fall, wenn Sie unkonzentriert sind oder sich unwohl fühlen.

### **WARNUNG!**



Tragen Sie Schutzbrille und Staubschutzmaske!



- **Bedienung**
- **Schleifschutz montieren/ verstellen**



### **WARNUNG!** **VERLETZUNGSGEFAHR!**



Schalten Sie das Produkt aus und trennen Sie es von der Stromversorgung, bevor Sie Einstellungen vornehmen, Wartungsarbeiten durchführen, das Produkt reinigen und wenn das Produkt nicht in Gebrauch ist!

## **VERLETZUNGSGEFAHR!**

- ▶ Verwenden Sie den Winkelschleifer immer mit dem Schleifschutz . Der Schleifschutz muss sicher am Winkelschleifer angebracht werden. Stellen Sie diesen so ein, dass ein Höchstmaß an Sicherheit erreicht wird, d. h. der kleinstmögliche Teil der Schleifscheibe oder der Trennscheibe zeigt offen zur Bedienperson. Der Schleifschutz soll die Bedienperson vor Bruchstücken und zufälligem Kontakt mit dem Schleifkörper schützen.
- ▶ Achten Sie darauf, dass der Schleifschutz  mindestens im gleichen Winkel wie der Zusatz-Handgriff  montiert wird (siehe Abb. C). Andernfalls können Sie sich an der Schleif- bzw. Trennscheibe verletzen.

1. Setzen Sie den Schleifschutz  in der gezeigten Stellung auf (siehe Abb. G). Der Schleifschutz lässt sich nur in dieser Position aufsetzen oder entnehmen. Drehen Sie den Schleifschutz, bis dieser das erste Mal hörbar einrastet.
2. Drücken Sie nun den Hebel  und drehen Sie den Schleifschutz in die erforderliche Stellung (Arbeitsposition), bis diese hörbar einrastet.
3. Prüfen Sie, ob der Schleifschutz sicher eingerastet ist. Der Hebel muss eingerastet sein und der Schleifschutz darf sich verdrehen lassen.



## ● **Montage des Schneidschutzaufsatzes**

### **WARNUNG!** **VERLETZUNGSGEFAHR!**



Schalten Sie das Produkt aus und trennen Sie es von der Stromversorgung, bevor Sie Einstellungen vornehmen, Wartungsarbeiten durchführen, das Produkt reinigen und wenn das Produkt nicht in Gebrauch ist!

## **HINWEIS**

- ▶ Zum Trennschleifen montieren Sie den Schneidschutzaufsatz  auf den Schleifschutz .

1. Entfernen Sie gegebenenfalls die Schleif-/Trennscheibe.
2. Richten Sie die Zähne an der Kante des Schneidschutzaufsatzes auf den Schleifschutz aus (siehe Abb. H).
3. Drehen Sie den Schneidschutzaufsatz  im Uhrzeigersinn, bis die Verriegelung des Schneidschutzes einrastet (siehe Abb. H).
4. Prüfen Sie, ob der Schneidschutzaufsatz fest sitzt.

## ● **Abnehmen des Schneidschutzaufsatzes**

### **WARNUNG!** **VERLETZUNGSGEFAHR!**



Schalten Sie das Produkt aus und trennen Sie es von der Stromversorgung, bevor Sie Einstellungen vornehmen, Wartungsarbeiten durchführen, das Produkt reinigen und wenn das Produkt nicht in Gebrauch ist!

1. Entfernen Sie gegebenenfalls die Schleif-/Trennscheibe.
2. Drücken Sie die Verriegelung am Schneidschutzaufsatz  nach außen. Drehen Sie den Schneidschutz entgegen dem Uhrzeigersinn (siehe Abb. H).

## ● **Zusatz-Handgriff montieren**

### **VORSICHT!**

- ▶ Aus Sicherheitsgründen darf dieses Produkt nur mit dem Zusatz-Handgriff  verwendet werden. Andernfalls können Verletzungen die Folge sein. Der Zusatz-Handgriff kann je nach Arbeitsweise links, rechts oder oben am Produktkopf eingeschraubt werden.

- Je nach Arbeitsweise schrauben Sie den Griff auf das Griffgewinde links/rechts/oben am Produkt.

## ● Schleif-/Trennscheibe montieren/wechseln

### ⚠️ WARNUNG! VERLETZUNGSGEFAHR!



Schalten Sie das Produkt aus und trennen Sie es von der Stromversorgung, bevor Sie Einstellungen vornehmen, Wartungsarbeiten durchführen, das Produkt reinigen und wenn das Produkt nicht in Gebrauch ist!

- Tragen Sie beim Wechseln von Schleifscheiben oder Trennscheiben immer Schutzhandschuhe. Die Schleif- oder Trennscheibe ist nach dem Gebrauch sehr heiß. Lassen Sie die Schleif- oder Trennscheibe vollständig abkühlen, bevor Sie sie berühren.
- Beachten Sie die Abmessungen der Schleif- oder Trennscheiben. Die Scheibenbohrung muss ohne Spiel zum Aufnahmeflansch passen. Keine Reduzierstücke oder Adapter verwenden.
- Überprüfen Sie die Schleif- oder Trennscheibe. Sie darf weder beschädigt noch feucht sein oder Risse aufzeigen. Andernfalls könnte sie beim Gebrauch zerbrechen und Verletzungen verursachen.

### HINWEIS

- ▶ Verwenden Sie unbedingt nur schmutzfreie Scheiben.
- Verwenden Sie nur Schleifwerkzeuge, deren zulässige Drehzahl mindestens so hoch ist wie die Leerlaufdrehzahl des Produktes. Verwenden Sie nur Scheiben, die das Verfallsdatum noch nicht überschritten haben.

### ⚠️ VORSICHT! VERLETZUNGSGEFAHR

- ▶ Betätigen Sie die Spindel-Arretiertaste **8** nur bei stillstehender Aufnahmespindel **12**.

1. Drücken Sie die Spindel-Arretiertaste **8** zum Blockieren des Getriebes.
2. Lösen Sie den Verriegelungsflansch **11** mit Hilfe des Zweiloch-Montage-Schlüssels **14** (siehe Abb. E).
3. Flache Schleif-/Trennscheibe einbauen: Legen Sie die Schleif-/Trennscheibe mit der Beschriftungsseite zum Produkt hin auf den Hinterlegflansch **13**.
4. Schleif-/Trennscheibe mit vertiefter Mitte einbauen: Legen Sie die Schleif-/Trennscheibe mit der vertieften Seite hin zum Verriegelungsflansch.

### Bei dünnen Schleif-/Trennscheiben (siehe Abb. 1)

- Der Bund des Verriegelungsflansches **11** zeigt nach oben, damit eine dünne Schleifscheibe sicher gespannt werden kann.

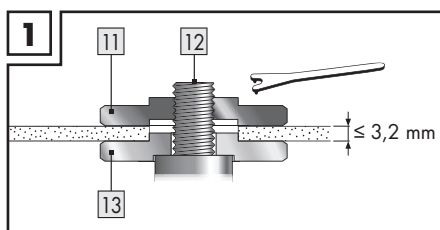

1. Drücken Sie die Spindel-Arretiertaste **8** zum Blockieren des Getriebes.
2. Ziehen Sie den Verriegelungsflansch **11** mit dem Zweiloch-Montage-Schlüssel **14** wieder fest.

## Bei dicken Schleifscheiben (siehe Abb. 2)

- Der Bund des Verriegelungsflansches **11** zeigt nach unten, damit die dicke Schleifscheibe sicher auf der Aufnahmespindel **12** angebracht werden kann.

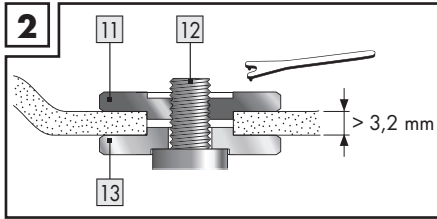

1. Aufnahmespindel **12** arretieren.
2. Den Verriegelungsflansch **11** mit dem Zweiloch-Montage-Schlüssel **14** im Uhrzeigersinn festziehen.

### HINWEIS

- ▶ Wenn die Scheibe nach dem Wechsel unruhig läuft oder schwingt, muss diese Scheibe sofort wieder ausgewechselt werden.

- Lassen Sie das Produkt nach einem Scheibenwechsel sicherheitshalber 60 Sekunden auf Höchstdrehzahl laufen. Achten Sie auf ungewöhnliche Geräusche und Funkenentwicklung.
- Überprüfen Sie, ob alle Befestigungsteile korrekt angebracht sind.
- Achten Sie darauf, dass der Drehrichtungspfeil (falls vorhanden) auf den Trenn- oder Schleifscheiben (auch Diamant-Trennscheiben) und die Drehrichtung des Produktes (Drehrichtungspfeil auf dem Produkt) übereinstimmen.

## ● Ein- und ausschalten

Überprüfen Sie das eingesetzte Werkzeug vor Gebrauch. Es muss einwandfrei montiert sein, darf weder beschädigt noch feucht sein oder Risse aufweisen und sich frei drehen. Führen Sie einen 60 Sekunden dauernden Probelauf durch. Verwenden Sie keine unrunderen oder vibrierenden Werkzeuge. Achten Sie auf ungewöhnliche Geräusche und Funkenentwicklung. Überprüfen Sie danach, ob alle Befestigungsteile korrekt angebracht sind.

### HINWEIS

- ▶ Schalten Sie den Winkelschleifer immer vor Materialkontakt ein und führen Sie das Produkt erst dann auf das Werkstück.

## Ein-schalten

1. Drücken und halten Sie die Auslösesperre **3** in Richtung der Befestigungsspindel (siehe Abb. F).
2. Drücken Sie den EIN-/AUS-Schalter **2** in Richtung des Handstücks **1** (siehe Abb. F).

## Ausschalten

- Lassen Sie den EIN-/AUS-Schalter **2** wieder los.

## ● Handstück drehen

### ⚠ WARNUNG! VERLETZUNGSGEFAHR!



Schalten Sie das Produkt aus und trennen Sie es von der Stromversorgung, bevor Sie Einstellungen vornehmen, Wartungsarbeiten durchführen, das Produkt reinigen und wenn das Produkt nicht in Gebrauch ist!

- Das Handstück **1** lässt sich um 90° nach rechts oder nach links drehen (siehe Abb. B).
- Dadurch kann der EIN-/AUS-Schalter **2** je nach Arbeitsbedingung in eine günstigere Position gebracht werden.

1. Drücken Sie die Einstelltaste für das Handstück **4** und drehen Sie das Handstück **1**, bis die Pfeile aufeinander ausgerichtet sind (siehe Abb. 1).
2. Lassen Sie das Handstück einrasten.

## ● **Wartung und Reinigung**

### **⚠️ WARNUNG!** **VERLETZUNGSGEFAHR!**

Schalten Sie das Produkt aus und trennen Sie es von der Stromversorgung, bevor Sie Einstellungen vornehmen, Wartungsarbeiten durchführen, das Produkt reinigen und wenn das Produkt nicht in Gebrauch ist!



### **HINWEIS**

- ▶ Nicht aufgeführte Ersatzteile (wie z. B. Kohlebürsten) können Sie über unsere Service-Hotline bestellen.

- Verwenden Sie keine scharfen Gegenstände zur Reinigung des Produktes. Es dürfen keine Flüssigkeiten in das Innere des Produktes gelangen. Andernfalls kann das Produkt beschädigt werden.
- Lassen Sie den Austausch der Kohlebürsten ausschließlich durch die Servicestelle oder eine anerkannte Fachwerkstatt durchführen. Ansonsten ist das Produkt wartungsfrei.
- Wenn ein Ersatz der Netzanschlussleitung erforderlich ist, ist dies vom Hersteller oder seinem Vertreter auszuführen, um Sicherheitsgefährdungen zu vermeiden.
- Reinigen Sie das Produkt regelmäßig, am besten immer direkt nach Abschluss der Arbeit.
- Reinigen Sie das Gehäuse mit einem trockenen Tuch. Verwenden Sie auf keinen Fall Benzin, Lösungsmittel oder Reiniger, die Kunststoff angreifen.
- Zur gründlichen Reinigung des Produktes wird ein Staubsauger benötigt.
- Lüftungsöffnungen müssen immer frei sein.

- Entfernen Sie anhaftenden Schleifstaub mit einem Pinsel.

## ● **Entsorgung**

Die Verpackung besteht aus umweltfreundlichen Materialien, die Sie über die örtlichen Recyclingstellen entsorgen können.



Beachten Sie die Kennzeichnung der Verpackungsmaterialien bei der Abfalltrennung, diese sind gekennzeichnet mit Abkürzungen (a) und Nummern (b) mit folgender Bedeutung: 1-7: Kunststoffe/20-22: Papier und Pappe/80-98: Verbundstoffe.

### **Produkt:**



Points de collecte sur [www.quefairemesdechets.fr](http://www.quefairemesdechets.fr)  
Privilégiez la réparation ou le don de votre appareil!

Das Produkt inkl. Zubehör und die Verpackungsmaterialien sind recyclebar und unterliegen einer erweiterten Herstellerverantwortung. Entsorgen Sie diese getrennt, den abgebildeten Info-tri (Sortierinformation) folgend, für eine bessere Abfallbehandlung.

Das Triman-Logo gilt nur für Frankreich.



Möglichkeiten zur Entsorgung des ausgedienten Produkts erfahren Sie bei Ihrer Gemeinde- oder Stadtverwaltung.



Werfen Sie Ihr Produkt, wenn es ausgedient hat, im Interesse des Umweltschutzes nicht in den Hausmüll, sondern führen Sie es einer fachgerechten Entsorgung zu. Über Sammelstellen und deren Öffnungszeiten können Sie sich bei Ihrer zuständigen Verwaltung informieren.

## ● **Garantie**

Das Produkt wurde nach strengen Qualitätsrichtlinien hergestellt und vor der Auslieferung sorgfältig geprüft. Im Falle von Material- oder Herstellungsfehlern haben Sie gegenüber dem Verkäufer des Produkts gesetzliche Rechte. Ihre gesetzlichen Rechte werden in keiner Weise durch unsere unten aufgeführte Garantie eingeschränkt.

Die Garantie für dieses Produkt beträgt 3 Jahre ab Kaufdatum. Die Garantiezeit beginnt mit dem Kaufdatum. Bewahren Sie den Originalkaufbeleg an einem sicheren Ort auf, da dieses Dokument als Nachweis des Kaufs erforderlich ist.

Alle Schäden oder Mängel, die bereits zum Zeitpunkt des Kaufs vorhanden sind, müssen unverzüglich nach dem Auspacken des Produkts gemeldet werden.

Sollte das Produkt innerhalb von 3 Jahren ab Kaufdatum einen Material- oder Herstellungsfehler aufweisen, werden wir es – nach unserer Wahl – kostenlos für Sie reparieren oder ersetzen. Die Garantiezeit verlängert sich durch einen stattgegebenen Gewährleistungsanspruch nicht. Dies gilt auch für ersetzte und reparierte Teile.

Diese Garantie erlischt, wenn das Produkt beschädigt oder unsachgemäß verwendet oder gewartet wurde.

Die Garantie deckt Material- und Herstellungsfehler ab. Diese Garantie erstreckt sich weder auf Produktteile, die normalem Verschleiß unterliegen, und somit als Verschleißteile gelten (z. B. Batterien, Akkus, Schläuche, Farbpatronen), noch auf Schäden an zerbrechlichen Teilen, z. B. Schalter oder Teile aus Glas.

## ● **Abwicklung im Garantiefall**

Um eine schnelle Bearbeitung Ihres Anspruchs zu gewährleisten, beachten Sie die folgenden Hinweise:

Halten Sie den Originalkaufbeleg und die Artikelnummer (IAN 445907\_2307) als Nachweis für den Kauf bereit.

Sie finden die Artikelnummer auf dem Typenschild, einer Gravur auf dem Produkt, der Startseite der Bedienungsanleitung (unten links) oder als Aufkleber auf der Rück- oder Unterseite des Produkts.

Sollten Funktionsfehler oder sonstige Mängel auftreten, wenden Sie sich zunächst telefonisch oder per E-Mail an die unten aufgeführte Serviceabteilung.

Sobald das Produkt als defekt erfasst wurde, können Sie es kostenlos an die Ihnen mitgeteilte Service-Anschrift zurücksenden. Stellen Sie sicher, dass Sie den Originalkaufbeleg (Kassenbon) sowie eine kurze, schriftliche Beschreibung beilegen, in der die Einzelheiten des Defekts und der Zeitpunkt des Auftretens dargelegt sind.

## ● **Service**

### **DE Service Deutschland**

Tel.: 0800 5435 111

E-Mail: [owim@lidl.de](mailto:owim@lidl.de)

### **AT Service Österreich**

Tel.: 0800 292726

E-Mail: [owim@lidl.at](mailto:owim@lidl.at)

### **CH Service Schweiz**

Tel.: 0800 562153

E-Mail: [owim@lidl.ch](mailto:owim@lidl.ch)



# ● EU-Konformitätserklärung

<b>EU-KONFORMITÄTSERKLÄRUNG</b> (445907_2307)
---

IAN: 445907\_2307  
 Produkt-Identifikation: "PARKSIDE" Winkelschleifer  
 Modellnummer: HG10793

Der oben beschriebene Gegenstand der Erklärung erfüllt die einschlägigen Harmonisierungsvorschriften der Union:

Richtlinie 2006/42/EG
Richtlinie 2014/30/EU
Richtlinie 2011/65/EU mit allen dazugehörigen Änderungen

Angabe der einschlägigen harmonisierten Normen oder der anderen technischen Spezifikationen, für die die Konformität erklärt wird:

Nr. / Teile
Richtlinie 2006/42/EG
EN 62841-1:2015/A11:2022
EN IEC 62841-2-3:2021/A11:2021
Richtlinie 2014/30/EU
EN IEC 55014-1:2021
EN IEC 55014-2:2021
EN IEC 61000-3-2:2019/A1:2021
EN 61000-3-3:2013/A2:2021

Parlaments und des Rates vom 8. Juni 2011 zur Beschränkung der Verwendung bestimmter gefährlicher Stoffe in Elektro- und Elektronikgeräten:

Nr. / Teile
EN IEC 63000:2018



**Person, die die technische Dokumentation aufbewahrt:** OWIM GmbH & Co.KG

Unterzeichnet für und im Namen von:

**OWIM GmbH & Co. KG, Stiftsbergstraße 1, 74167 Neckarsulm, Deutschland**

Diese Konformitätserklärung wird unter der alleinigen Verantwortung des Herstellers ausgestellt.

Original-Konformitätserklärung

Neckarsulm Ort	27.09.2023 Datum	 ppa. Stefan Haensel Prokurist
		 ppa. Jens Buchheim Prokurist



**OWIM GmbH & Co. KG**

Stiftsbergstraße 1  
74167 Neckarsulm  
GERMANY

Model No.: HG10793

Version: 01/2024

IAN 445907\_2307

20