

**SILVERCREST®**



## **KABELLOSES DAMPFBÜGELEISEN SDBK 2400 E1**

DE AT CH

### **KABELLOSES DAMPFBÜGELEISEN**

Bedienungs- und Sicherheitshinweise

IAN 437452\_2304

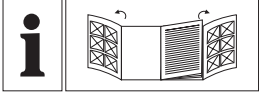

AT

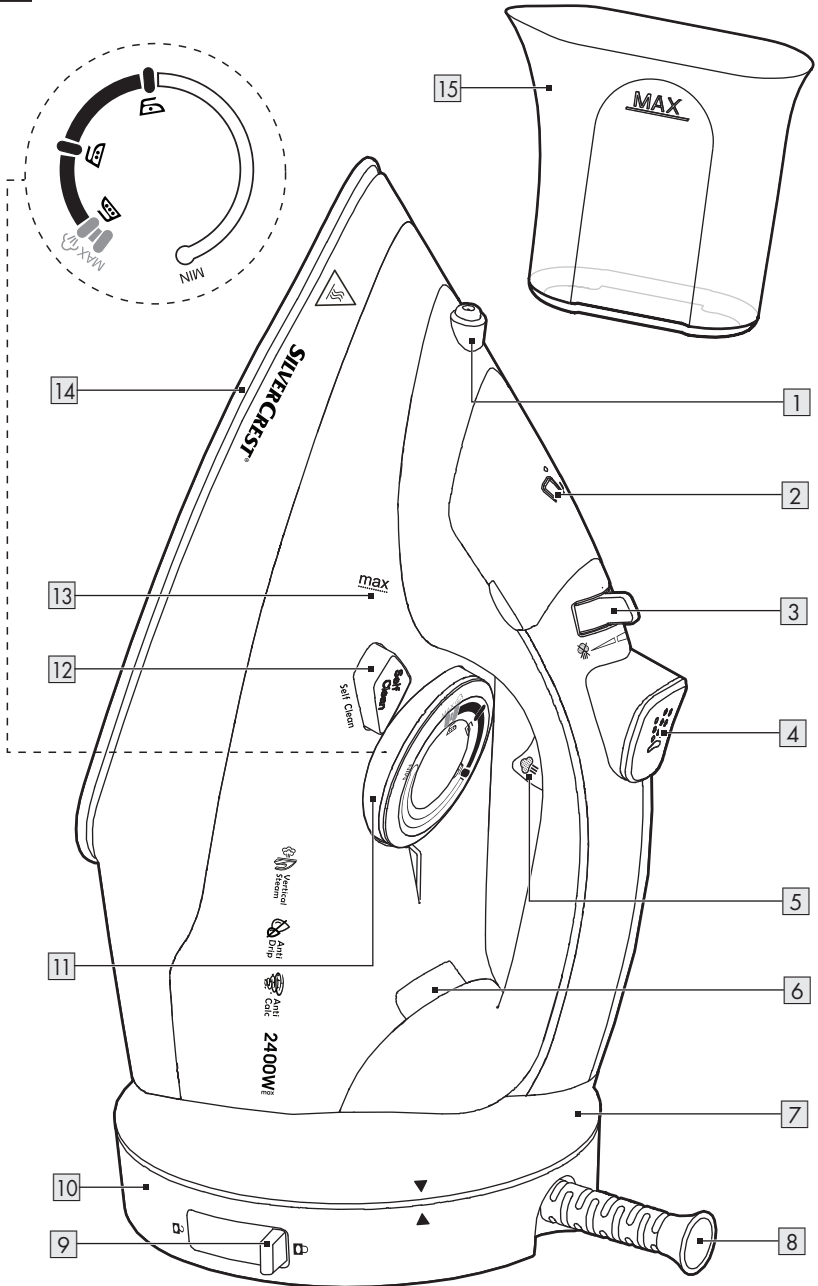

**A**

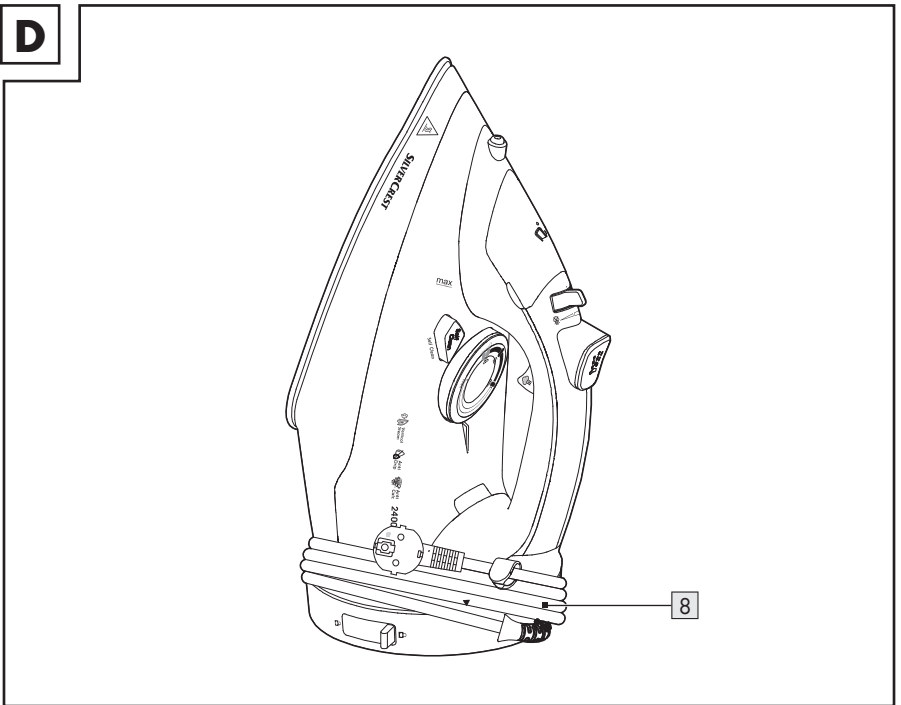
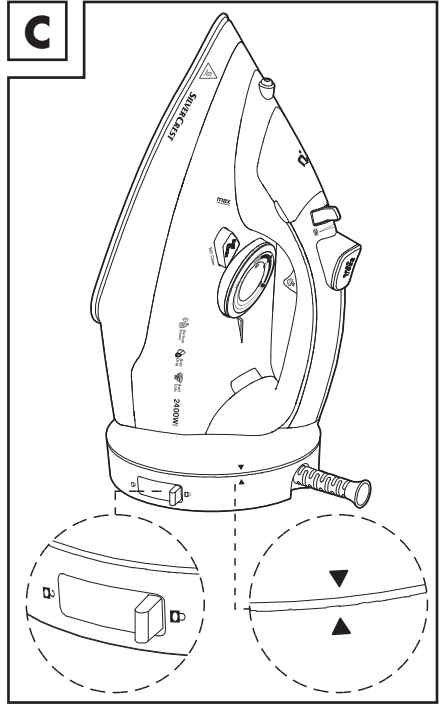
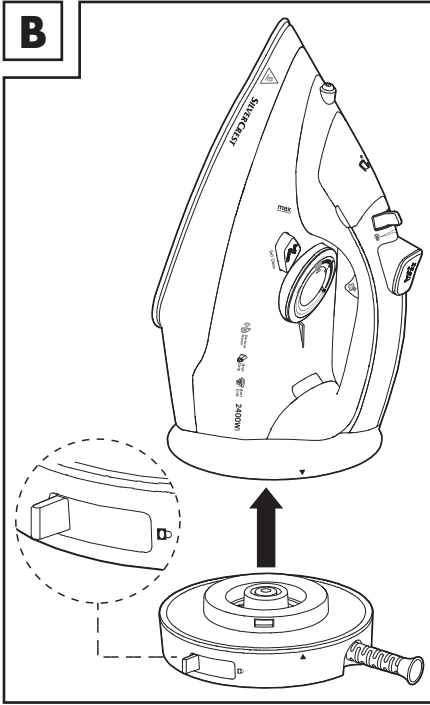



<b>Verwendete Warnhinweise und Symbole</b> .....	Seite	6
<b>Einleitung</b> .....	Seite	7
Bestimmungsgemäße Verwendung .....	Seite	7
Lieferumfang .....	Seite	7
Teilebeschreibung .....	Seite	7
Technische Daten .....	Seite	7
<b>Sicherheitshinweise</b> .....	Seite	7
Verbrennungsgefahren .....	Seite	11
<b>Vor der ersten Verwendung</b> .....	Seite	11
<b>Bedienung</b> .....	Seite	11
Temperatur einstellen .....	Seite	11
Bügeln .....	Seite	12
Wassertank befüllen .....	Seite	12
Bügeln beenden .....	Seite	13
<b>Weitere Produkteigenschaften</b> .....	Seite	14
Anti-Tropf-System  .....	Seite	14
Anti-Kalk-Filter  .....	Seite	14
<b>Reinigung und Pflege</b> .....	Seite	14
Selbstreinigungs-Funktion .....	Seite	14
<b>Lagerung</b> .....	Seite	15
<b>Entsorgung</b> .....	Seite	15
<b>Garantie</b> .....	Seite	15
Abwicklung im Garantiefall .....	Seite	16
<b>Service</b> .....	Seite	16

## Verwendete Warnhinweise und Symbole

In der Bedienungsanleitung, der Kurzanleitung und auf der Verpackung werden die folgenden Warnhinweise verwendet:

	<p><b>GEFAHR!</b> Dieses Symbol mit dem Signalwort „Gefahr“ bezeichnet eine Gefährdung mit einem hohen Risikograd, die, wenn sie nicht vermieden wird, eine schwere Verletzung oder den Tod zur Folge hat.</p>	 Wechselstrom/-spannung
		<p><b>Hz</b> Hertz (Netzfrequenz)</p>
		<p><b>W</b> Watt</p>
	<p><b>WARNUNG!</b> Dieses Symbol mit dem Signalwort „Warnung“ bezeichnet eine Gefährdung mit einem mittleren Risikograd, die, wenn sie nicht vermieden wird, eine schwere Verletzung oder den Tod zur Folge haben kann.</p>	 <b>HINWEIS:</b> Dieses Symbol mit dem Signalwort „Hinweis“ bietet weitere nützliche Informationen.
		 Verwenden Sie das Produkt nur in trockenen Innenräumen.
	<p><b>VORSICHT!</b> Dieses Symbol mit dem Signalwort „Vorsicht“ bezeichnet eine Gefährdung mit einem niedrigen Risikograd, die, wenn sie nicht vermieden wird, eine geringe oder mäßige Verletzung zur Folge haben kann.</p>	 Gefahr - Risiko eines Stromschlags!
	<p><b>ACHTUNG!</b> Dieses Symbol mit dem Signalwort „Achtung“ zeigt die Gefahr einer möglichen Sachbeschädigung an.</p>	<p><b>VORSICHT Heiße Oberfläche!</b></p> <p>Dieses Symbol weist auf eine heiße Oberfläche hin.</p> 
	<p>Sicherheitshinweise Handlungsanweisungen</p>	<p><b>CE</b></p> <p>Das CE-Zeichen bestätigt Konformität mit den für das Produkt zutreffenden EU-Richtlinien.</p>

# KABELLOSES DAMPFBÜGELEISEN

## ● Einleitung

Wir beglückwünschen Sie zum Kauf Ihres neuen Produkts. Sie haben sich damit für ein hochwertiges Produkt entschieden. Die Bedienungsanleitung ist Teil dieses Produkts. Sie enthält wichtige Hinweise für Sicherheit, Gebrauch und Entsorgung. Machen Sie sich vor der Benutzung des Produkts mit allen Bedien- und Sicherheitshinweisen vertraut. Benutzen Sie das Produkt nur wie beschrieben und für die angegebenen Einsatzbereiche. Händigen Sie alle Unterlagen bei Weitergabe des Produkts an Dritte mit aus.

## ● Bestimmungsgemäße Verwendung

Dieses Produkt ist zum Bügeln von Kleidung vorgesehen. Verwenden Sie es nicht für andere Zwecke.

Dieses Produkt ist nur zur Verwendung in Haushalten vorgesehen; es ist nicht für die gewerbliche Verwendung geeignet.

Der Hersteller übernimmt keine Haftung für Schäden aufgrund unsachgemäßer Verwendung.

## ● Lieferumfang

Überprüfen Sie nach dem Auspacken des Produktes, ob die Lieferung vollständig ist und alle Teile in ordnungsgemäßem Zustand sind. Entfernen Sie vor der Verwendung sämtliche Verpackungsmaterialien.

- 1x Kabelloses Dampfbügeleisen
- 1x Sockel
- 1x Messbecher
- 1x Kurzanleitung

## ● Teilebeschreibung

- 1 Wasserdüse
- 2 Einfüllöffnung (Wassertank)
- 3 Dampfgregler
- 4 Taste für die Sprühfunktion
- 5 Taste für Dampfstoß
- 6 Temperaturkontrollleuchte (Heizen)
- 7 Standfuß
- 8 Anschlussleitung (mit Knickschutz und Kabelclip) und Netzstecker
- 9 Standsockelverriegelung
- 10 Sockel
- 11 Temperaturregler
- 12 Taste zur Selbstreinigung
- 13 Markierung **max** (max. Wasserfüllmenge 320 ml)
- 14 Bügelsohle
- 15 Messbecher (max. Wasserfüllmenge 320 ml)

## ● Technische Daten

Eingangsspannung:	220–240 V~, 50–60 Hz
Leistungsaufnahme:	2000–2400 W
Schutzklasse:	I



## Sicherheitshinweise

**MACHEN SIE SICH VOR DER BENUTZUNG DES PRODUKTES MIT ALLEN SICHERHEITS- UND BEDIENHINWEISEN VERTRAUT! WENN SIE DIESES PRODUKT AN ANDERE WEITERGEBEN, GEBEN SIE AUCH ALLE DOKUMENTE WEITER!**

Im Falle von Schäden aufgrund der Nichteinhaltung dieser Bedienungsanleitung erlischt Ihr Garantieanspruch! Für Folgeschäden wird keine Haftung übernommen! Im Falle von Sach- oder Personenschäden aufgrund einer unsachgemäßen Benutzung oder Nichteinhaltung der Sicherheitshinweise wird keine Haftung übernommen!

**⚠️ WARNUNG!**  
**LEBENSGEFAHR UND UNFALLGEFAHR FÜR SÄUGLINGS- UND KINDER!**

Lassen Sie Kinder nicht mit dem Verpackungsmaterial unbeaufsichtigt. Das Verpackungsmaterial stellt eine Erstickenungsgefahr dar. Kinder unterschätzen die damit verbundenen Gefahren häufig. Halten Sie Kinder stets von Verpackungsmaterialien fern.

**⚠️ GEFAHR! Risiko eines Stromschlags!** Versuchen Sie nicht, das Produkt selbst zu reparieren. Im Fall einer Fehlfunktion dürfen Reparaturen ausschließlich von qualifiziertem Personal durchgeführt werden.

**⚠️ WARNUNG! Risiko eines Stromschlags!** Tauchen Sie die elektrischen Teile des Produktes nicht in Wasser oder andere Flüssigkeiten ein. Halten Sie das Produkt niemals unter fließendes Wasser.

**⚠️ VORSICHT! Risiko eines Stromschlags!** Verwenden Sie kein beschädigtes Produkt. Trennen Sie das Produkt vom Stromnetz und wenden Sie sich an Ihren Händler, wenn es beschädigt ist.

**⚠️ WARNUNG! Verletzungsrisiko!** Schalten Sie das Produkt aus und trennen Sie es vom Stromnetz, bevor Sie Reinigungsarbeiten durchführen und wenn das Produkt nicht in Verwendung ist.

**⚠️ WARNUNG!** Eine unsachgemäße Verwendung kann zu Verletzungen führen. Verwenden Sie dieses Produkt ausschließlich dieser Anleitung entsprechend. Versuchen Sie nicht, das Produkt in irgendeiner Weise zu ändern.



- Dieses Produkt kann von Kindern ab 8 Jahren und darüber sowie von Personen mit verringerten physischen, sensorischen oder mentalen Fähigkeiten oder Mangel an Erfahrung und Wissen benutzt werden, wenn sie beaufsichtigt oder bezüglich des sicheren Gebrauchs des Produktes unterwiesen wurden und die daraus resultierenden Gefahren verstehen.
- Kinder dürfen nicht mit dem Produkt spielen.
- Reinigung und Benutzer-Wartung dürfen nicht von Kindern ohne Beaufsichtigung durchgeführt werden.
- Das Produkt darf nicht unbeaufsichtigt bleiben, solange es an das Stromnetz angeschlossen ist.
- Bevor der Wassertank mit Wasser gefüllt wird, muss der Netzstecker aus der Steckdose gezogen werden.
- Das Produkt darf ausschließlich auf einer ebenen und stabilen Oberfläche verwendet oder abgestellt werden.
- Wenn das Produkt auf seiner Abstellfläche abgestellt wird, muss die Abstellfläche auf einer stabilen Oberfläche platziert werden.
- Das Produkt darf nicht verwendet werden, wenn es fallen gelassen wurde, es sichtbare Anzeichen von Schäden aufweist oder wenn es leckt.
- Das Produkt darf nur mit dem mitgelieferten Stand verwendet werden.
- Achten Sie darauf, dass die Nennspannung am Typenschild mit der Netzspannung Ihrer Stromversorgung übereinstimmt.
- Das Produkt hat einen erhöhten Energiebedarf. Schließen Sie keine anderen Geräte (z. B. Heizgeräte, Klimaanlage usw.) an den gleichen Stromkreislauf an.

- Es wird empfohlen, keine Verlängerungsleitungen zu verwenden. Falls eine Verlängerungsleitung jedoch unbedingt notwendig sein sollte, muss sie für einen Stromfluss von mindestens 10 A ausgelegt sein. Verlegen Sie die Verlängerungsleitung so, dass niemand darüber stolpern kann und sie nicht anderweitig beschädigt werden kann.
- Nehmen Sie das Produkt nicht in Betrieb, wenn die Anschlussleitung oder der Stecker beschädigt sind, wenn das Produkt nicht funktioniert oder in irgendeiner Weise beschädigt ist.
- Verwenden Sie das Produkt nur in trockenen Innenräumen.
- Bedienen Sie das Produkt nicht mit nassen Händen oder wenn Sie auf einem nassen Fußboden stehen. Berühren Sie den Netzstecker nicht mit nassen Händen.
- Schützen Sie das Produkt vor Hitze. Stellen Sie das Produkt nicht in der Nähe von offenen Flammen oder Hitzequellen wie Öfen oder Heizgeräten auf.
- Überprüfen Sie den Netzstecker und die Anschlussleitung regelmäßig auf Schäden. Wenn die Netzanschlussleitung dieses Produktes beschädigt wird, muss sie durch den Hersteller oder seinen Kundendienst oder eine ähnlich qualifizierte Person ersetzt werden, um Gefährdungen zu vermeiden.
- Schützen Sie die Anschlussleitung vor Schäden. Lassen Sie sie nicht über scharfe Kanten hängen und quetschen oder biegen Sie sie nicht. Halten Sie die Anschlussleitung von heißen Oberflächen und offenen Flammen fern. Achten Sie darauf, dass niemand versehentlich daran ziehen oder darüber stolpern kann.
- Benutzen Sie das Produkt nicht weiter, wenn der Knickschutz an der Anschlussleitung beschädigt ist!
- Ziehen Sie den Netzstecker nicht an der Anschlussleitung aus der Steckdose und wickeln Sie die Anschlussleitung nicht um das Produkt.

- Schützen Sie Produkt, Anschlussleitung und Netzstecker vor Staub, direkter Sonneneinstrahlung, Tropf- und Spritzwasser.
- Schalten Sie das Produkt immer aus, bevor Sie es von der Stromversorgung trennen.
- Halten Sie das Produkt mindestens 50 cm von anderen Gegenständen entfernt (Vorhänge, Wände usw.).
- Lagern Sie das Produkt an einem kühlen, trockenen Ort, geschützt vor Feuchtigkeit und außerhalb der Reichweite von Kindern

## ● **Verbrennungsgefahren**

- Fassen Sie das Produkt ausschließlich am Griff an, wenn es aufgeheizt ist.
- Dampf ist sehr heiß. Halten Sie niemals Ihre Hände vor den Dampfstoß.
- Fassen Sie niemals die Bügelsohle im Betrieb oder im aufgeheizten Zustand an (z. B. um die Temperatur zu überprüfen).

- Halten Sie das Bügeleisen und dessen Anschlussleitung außer Reichweite von Kindern, die jünger als 8 Jahre alt sind, wenn es angeschlossen ist oder wenn es abkühlt.

## ● **Vor der ersten Verwendung**



- Entfernen Sie das Verpackungsmaterial. Überprüfen Sie, ob alle Teile vollständig sind.
- Um eventuelle Produktions- oder Transportrückstände zu entfernen, bügeln Sie vor dem ersten Gebrauch ein einfaches Stoffstück (z. B. ein Tuch oder einen Lappen).



**i HINWEIS:** Beim ersten Gebrauch kann das Produkt leichte Dämpfe oder Gerüche absondern. Dies sind Produktions- oder Transportrückstände, die schnell verschwinden. Außerdem können leise Geräusche, wie Knacken oder Knistern, auftreten. Diese verschwinden ebenfalls schnell, nachdem sich die Kunststoffteile bei Betriebsbedingungen endgültig eingepasst haben.

## ● **Bedienung**

### ● **Temperatur einstellen**

- Der Zeiger hinter dem Temperaturregler **11** zeigt auf die aktuelle Temperatureinstellung.
- Drehen Sie den Temperaturregler **11** im Uhrzeigersinn von der Minimaleinstellung **MIN** auf die gewünschte Temperaturstufe.
- Der Temperaturregler **11** ist in 3 Bereiche unterteilt. Dies sind grobe Empfehlungen für unterschiedliche Stoffarten:

Symbol	Einstellung
	Niedrige Temperatur Für synthetische Stoffe (z. B. Nylon)
	Mittlere Temperatur Für empfindliche Stoffe (z. B. Seide oder Wolle)

Symbol	Einstellung
	Hohe Temperatur Für grobe Stoffe (z. B. Baumwolle oder Leinen)
	Höchste Temperatur Für Dampfbügeln

## ● Bügeln

**⚠️ ACHTUNG!** Prüfen Sie vor dem Bügeln immer die Bügelhinweise des Stoffes oder der Kleidung. Normalerweise finden Sie diese auf einem angehängten Etikett.

**⚠️ ACHTUNG!** Verwenden Sie das Produkt immer auf einem ebenen und stabilen Untergrund.

### 📌 HINWEISE:

- Das Produkt kann kabellos betrieben werden. Dadurch wird das Produkt ein wenig leichter. Die Anschlussleitung **8** ist während des Bügelns nicht mehr hinderlich.
  - Sobald das Produkt auf dem Sockel **10** platziert ist, heizt sich die Bügelsohle **14** auf. Die Temperaturkontrollleuchte **6** leuchtet, bis die eingestellte Temperatur erreicht ist.
1. Drehen Sie den Temperaturregler **11** gegen den Uhrzeigersinn und bis zum Anschlag auf die Position **MIN**.
  2. Verbinden Sie den Netzstecker **8** mit einer geeigneten Steckdose.
  3. Stellen Sie sicher, dass die Anschlussleitung **8** sicher verlegt ist.
  4. Stellen Sie den Temperaturregler **11** auf die gewünschte Temperatur.

Temperaturkontrollleuchte <b>6</b>	
Ein	Das Produkt hat die eingestellte Temperatur noch nicht erreicht und heizt noch auf.
Aus	Die eingestellte Temperatur wurde erreicht.

5. Sobald die eingestellte Temperatur erreicht ist, können Sie mit dem Bügeln beginnen.

## Kabellos bügeln

**📌 HINWEIS:** Die Pfeile auf dem Produkt ▼ und auf dem Sockel ▲ **10** müssen aneinander ausgerichtet sein.

1. Platzieren Sie das Produkt auf dem Sockel **10**.
2. Warten Sie, bis die Temperaturkontrollleuchte **6** erlischt.
3. Die Pfeile ▼ und ▲ sind aneinander ausgerichtet, wenn das Produkt geschlossen ist (Abb. C). Schieben Sie die Standsockelverriegelung **9** in Richtung **□** und heben Sie das Produkt nach oben.
4. Beginnen Sie mit dem Bügeln.
5. Um das Produkt erneut aufzuheizen, platzieren Sie es auf dem Sockel **10**.

**📌 HINWEIS:** Das Produkt ist nur dann fest am Sockel **10** verriegelt, wenn die Pfeile auf dem Produkt ▼ und auf dem Sockel ▲ aneinander ausgerichtet sind.

### Mit Anschlussleitung bügeln

1. Platzieren Sie das Produkt auf dem Sockel **10**. Stellen Sie sicher, dass ▼ und ▲ aneinander ausgerichtet sind (Abb. C).
2. Warten Sie, bis die Temperaturkontrollleuchte **6** erlischt.
3. Sobald die eingestellte Temperatur erreicht ist, können Sie mit dem Bügeln beginnen.

**📌 HINWEIS:** Wenn Sie mit vielen, schnell aufeinander folgenden Dampfstößen bügeln möchten, ist das Bügeln mit Anschlussleitung **8** zu empfehlen. Anderenfalls könnte die Temperatur der Bügelsohle **14** aufgrund zu vieler Dampfstöße schneller als normal unter die eingestellte Temperatur fallen.

## ● Wassertank befüllen

**⚠️ GEFAHR! Risiko eines Stromschlags!** Ziehen Sie immer den Netzstecker **8** aus der Steckdose, bevor Sie den Wassertank befüllen.

**⚠ ACHTUNG!** Befüllen Sie den Wassertank mit Leitungswasser oder destilliertem Wasser ohne Zusatzstoffe. Falls in Ihrer Region hartes Wasser vorkommt, verwenden Sie destilliertes Wasser. Bei mittelhartem Wasser verwenden Sie destilliertes Wasser und Leitungswasser im Verhältnis 1:1.

**⚠ ACHTUNG!** Verwenden Sie den Messbecher **15**, um den Wassertank zu befüllen.

**① HINWEIS:** Das Fassungsvermögen des Wassertanks beträgt ca. 320 ml.

**① HINWEIS:** Die Markierung **max 13** für den maximalen Wasserfüllstand ist gültig, wenn das Produkt senkrecht auf dem Sockel **10** steht.

1. Kippen Sie das Produkt in einem Winkel von ca. 45° nach vorne.
2. Klappen Sie den Deckel der Einfüllöffnung **2** auf.
3. Gießen Sie vorsichtig Wasser in den Wassertank. Überschreiten Sie nicht die Markierung **max 13**.
4. Klappen Sie den Deckel der Einfüllöffnung **2** zu.

### Sprühfunktion

- Bei Bedarf können Sie den Stoff vor der Bügelsole **14** mit Wasser besprühen. Drücken Sie dafür die Taste für die Sprühfunktion **4**.

### Dampfstoß

- Bei Bedarf können Sie den Stoff durch die Bügelsole **14** bedampfen. Drücken Sie dafür die Taste für den Dampfstoß **5**.

### ① HINWEISE:

- Vertical Steam**  Sie können den Dampfstoß auch in vertikaler Position einsetzen.
- Je höher die eingestellte Temperatur, desto stärker ist der Dampfstoß.

### Dampfbügeln

- Bei Bedarf können Sie eine kontinuierliche Dampfabgabe einstellen.

- Der Temperaturregler **11** sollte auf die höchste Stufe  gestellt werden, da ansonsten nicht genügend Dampf produziert werden könnte.
- Der Dampfregler **3** besitzt 3 Einstellpositionen:

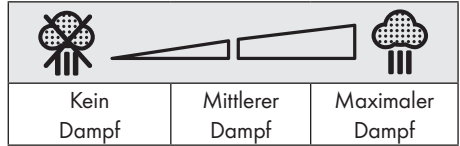

- ① HINWEIS:** Die kontinuierliche Dampfabgabe ist nur in waagerechter Position möglich. Wenn Sie das Produkt senkrecht halten oder abstellen, wird die Dampfabgabe unterbrochen.

### ● Bügeln beenden

1. Drehen Sie den Temperaturregler **11** gegen den Uhrzeigersinn und bis zum Anschlag auf die Position **MIN**.
2. Stellen Sie das Produkt mit dem Sockel **10** auf einer ebenen und stabilen Oberfläche ab.
3. Ziehen Sie den Netzstecker **8** aus der Steckdose.
4. Lassen Sie das Produkt abkühlen (dies dauert ca. 15 Minuten). Lassen Sie das Produkt nicht unbeaufsichtigt, solange es noch heiß ist.
5. Um Kalkablagerungen vorzubeugen, entleeren Sie den Wassertank nach jedem Gebrauch. Öffnen Sie dafür den Deckel der Einfüllöffnung **2**. Entleeren Sie den Wassertank über die Einfüllöffnung, indem Sie das Bügeleisen kopfüber über ein Waschbecken halten.

## ● Weitere Produkteigenschaften

### ● Anti-Tropf-System

- Das Produkt verfügt über ein Anti-Tropf-System. Dieses verhindert, dass Wasser aus der Bügelsole **14** austritt, wenn die Temperatur zu niedrig ist, um genügend Dampf zu produzieren. Dies verhindert Wasserflecken auf der Kleidung.

### ● Anti-Kalk-Filter

- Das Produkt verfügt über einen Anti-Kalk-Filter. Es handelt sich um einen permanenten Wasserfilter. Dieser muss nicht ersetzt oder gewartet werden.
- Um die Funktion des Filters beizubehalten, befüllen Sie den Wassertank ausschließlich mit Leitungs- oder destilliertem Wasser.
- Verwenden Sie keine Zusatzstoffe. Dies könnte den Wasserfilter beschädigen.

## ● Reinigung und Pflege

### **⚠ GEFAHR! Risiko eines Stromschlags!**

Ziehen Sie immer den Netzstecker **8** aus der Steckdose, bevor Sie das Produkt reinigen.

### **⚠ WARNUNG!** Tauchen Sie die elektrischen

Teile des Produkts nicht in Wasser oder andere Flüssigkeiten ein. Halten Sie das Produkt niemals unter fließendes Wasser.

- Reinigen Sie das Produkt mit einem leicht angefeuchteten Tuch.
- Lassen Sie kein Wasser oder andere Flüssigkeiten in das Innere des Produkts gelangen.
- Verwenden Sie zur Reinigung keine scheuernden, aggressiven Reinigungsmittel oder harte Bürsten.
- Reinigen Sie die Bügelsole **14** mit einem feuchten Tuch und einem milden, nicht scheuernden Reinigungsmittel.
- Lassen Sie nach der Reinigung alle Teile trocknen.

## ● Selbstreinigungs-Funktion

- Das Produkt verfügt über eine Selbstreinigungsfunktion, die Verschmutzungen und Verkalkungen der Dampfkanäle entfernt.
- Verwenden Sie die Selbstreinigungsfunktion mindestens 2x im Monat.
- Wenn Sie Leitungswasser verwenden: Verwenden Sie die Selbstreinigungsfunktion nach jedem Gebrauch.

**ⓘ HINWEIS:** Erfragen Sie die Wasserhärte Ihres Haushalts bei Ihrem örtlichen Wasserversorger.

### **⚠ GEFAHR! Risiko eines Stromschlags!**

Ziehen Sie immer den Netzstecker **8** aus der Steckdose, bevor Sie den Wassertank befüllen.

1. Füllen Sie den Wassertank niemals über die Markierung **max** **13** hinaus. Öffnen Sie dafür den Deckel der Einfüllöffnung **2**.
2. Platzieren Sie das Produkt auf dem Sockel **10**. Stellen Sie sicher, dass **▼** und **▲** aneinander ausgerichtet sind (Abb. C).
3. Drehen Sie den Temperaturregler **11** gegen den Uhrzeigersinn und bis zum Anschlag auf die Position **MIN**.
4. Verbinden Sie den Netzstecker **8** mit einer geeigneten Steckdose.
5. Stellen Sie den Temperaturregler **11** auf die höchste Temperatur (bis zum Anschlag im Uhrzeigersinn drehen).
6. Stellen Sie den Dampfregler **3** auf die maximale Dampfposition.
7. Warten Sie, bis sich das Produkt aufgeheizt hat und die Temperaturkontrollleuchte **6** erlischt.
8. Halten Sie das Produkt waagrecht über einem Waschbecken.
9. Halten Sie die Taste zur Selbstreinigung **12** so lange gedrückt, bis kein Dampf oder kochendes und verunreinigtes Wasser mehr austreten.
10. Entleeren Sie den Wassertank von eventuell verbliebenem Wasser über die Einfüllöffnung **2**.

## ● Lagerung

- Platzieren Sie das Produkt auf dem Sockel **10**. Stellen Sie sicher, dass ▼ und ▲ aneinander ausgerichtet sind (Abb. C).
- Lagern Sie das Produkt in der Originalverpackung, wenn es nicht in Verwendung ist.
- Bewahren Sie das Produkt an einem trockenen Ort außerhalb der Reichweite von Kindern auf.
- Lagern Sie das Produkt nur mit entleertem Wassertank.
- Achten Sie darauf, dass die Anschlussleitung **8** gleichmäßig und ohne Knicke um den Standfuß **7** herum aufgerollt ist (Abb. D).

## ● Entsorgung

Die Verpackung besteht aus umweltfreundlichen Materialien, die Sie über die örtlichen Recyclingstellen entsorgen können.



Beachten Sie die Kennzeichnung der Verpackungsmaterialien bei der Abfalltrennung, diese sind gekennzeichnet mit Abkürzungen (a) und Nummern (b) mit folgender Bedeutung: 1-7: Kunststoffe/20-22: Papier und Pappe/80-98: Verbundstoffe.

## Produkt:



Möglichkeiten zur Entsorgung des ausgedienten Produkts erfahren Sie bei Ihrer Gemeinde- oder Stadtverwaltung.



## Gerät entsorgen

Das Symbol der durchgestrichenen Mülltonne bedeutet, dass dieses Gerät am Ende der Nutzungszeit nicht über den Haushaltsmüll entsorgt werden darf. Das Gerät ist bei eingerichteten Sammelstellen, Wertstoffhöfen oder Entsorgungsbetrieben abzugeben. Zudem sind Vertreter von Elektro- und Elektronikgeräten sowie Vertreter von Lebensmitteln zur Rücknahme verpflichtet. LIDL bietet Ihnen Rückgabemöglichkeiten direkt in den Filialen und Märkten an. Rückgabe und Entsorgung sind für Sie kostenfrei.

Zusätzlich haben Sie die Möglichkeit, unabhängig vom Kauf eines Neugerätes, unentgeltlich (bis zu drei) Altgeräte abzugeben, die in keiner Abmessung größer als 25 cm sind.

Bitte löschen Sie vor der Rückgabe alle personenbezogenen Daten.

Bitte entnehmen Sie vor der Rückgabe Batterien oder Akkumulatoren, die nicht vom Altgerät umschlossen sind, sowie Lampen, die zerstörungsfrei entnommen werden können und führen diese einer separaten Sammlung zu.

## ● Garantie

Das Produkt wurde nach strengen Qualitätsrichtlinien hergestellt und vor der Auslieferung sorgfältig geprüft. Im Falle von Material- oder Herstellungsfehlern haben Sie gegenüber dem Verkäufer des Produkts gesetzliche Rechte. Ihre gesetzlichen Rechte werden in keiner Weise durch unsere unten aufgeführte Garantie eingeschränkt.

Die Garantie für dieses Produkt beträgt 3 Jahre ab Kaufdatum. Die Garantiezeit beginnt mit dem Kaufdatum. Bewahren Sie den Originalkaufbeleg an einem sicheren Ort auf, da dieses Dokument als Nachweis des Kaufs erforderlich ist.

Alle Schäden oder Mängel, die bereits zum Zeitpunkt des Kaufs vorhanden sind, müssen unverzüglich nach dem Auspacken des Produkts gemeldet werden.

Sollte das Produkt innerhalb von 3 Jahren ab Kaufdatum einen Material- oder Herstellungsfehler aufweisen, werden wir es – nach unserer Wahl – kostenlos für Sie reparieren oder ersetzen. Die Garantiezeit verlängert sich durch einen stattgegebenen Gewährleistungsanspruch nicht. Dies gilt auch für ersetzte und reparierte Teile.

Diese Garantie erlischt, wenn das Produkt beschädigt oder unsachgemäß verwendet oder gewartet wurde.

Die Garantie deckt Material- und Herstellungsfehler ab. Diese Garantie erstreckt sich weder auf Produktteile, die normalem Verschleiß unterliegen, und somit als Verschleißteile gelten (z. B. Batterien, Akkus, Schläuche, Farbpatronen), noch auf Schäden an zerbrechlichen Teilen, z. B. Schalter oder Teile aus Glas.

## ● Abwicklung im Garantiefall

Um eine schnelle Bearbeitung Ihres Anspruchs zu gewährleisten, beachten Sie die folgenden Hinweise:

Halten Sie den Originalkaufbeleg und die Artikelnummer (IAN 437452\_2304) als Nachweis für den Kauf bereit.

Sie finden die Artikelnummer auf dem Typenschild, einer Gravur auf dem Produkt, der Startseite der Bedienungsanleitung (unten links) oder als Aufkleber auf der Rück- oder Unterseite des Produkts.

Sollten Funktionsfehler oder sonstige Mängel auftreten, wenden Sie sich zunächst telefonisch oder per E-Mail an die unten aufgeführte Serviceabteilung.

Sobald das Produkt als defekt erfasst wurde, können Sie es kostenlos an die Ihnen mitgeteilte Service-Anschrift zurücksenden. Stellen Sie sicher, dass Sie den Originalkaufbeleg (Kassenbon) sowie eine kurze, schriftliche Beschreibung beilegen, in der die Einzelheiten des Defekts und der Zeitpunkt des Auftretens dargelegt sind.

## ● Service

### DE **Service Deutschland**

Tel.: 0800 5435 111

E-Mail: owim@lidl.de

### AT **Service Österreich**

Tel.: 0800 292726

E-Mail: owim@lidl.at

### CH **Service Schweiz**

Tel.: 0800 562153

E-Mail: owim@lidl.ch





**OWIM GmbH & Co. KG**

Stiftsbergstraße 1  
74167 Neckarsulm  
GERMANY

Model No.: HG06778G/HG06778D

Version: 11/2023

IAN 437452\_2304

AT