

GB IE NI MT Before reading, fold out the illustration page and get to know all of the functions of your product.

DE AT CH BE Klappen Sie vor dem Lesen die Seite mit den Abbildungen aus und machen Sie sich anschließend mit allen Funktionen des Artikels vertraut.

FR CH BE Dépliez la page avec les illustrations avant la lecture et informez-vous ensuite au sujet des fonctions de l'appareil.

NL BE Klap voor het lezen de pagina met de afbeeldingen open en maak u vervolgens vertrouwd met alle functies van het apparaat.

PL Przed przeczytaniem należy rozłożyć bok z ilustracjami a następnie zapoznać się ze wszystkimi funkcjami urządzenia.

CZ Před čtením si nejdříve vyklopte stránku s obrázky a seznamte se se všemi funkcemi přístroje.

SK Skôr než začnete návod čítať, si ho otvorte na strane s obrázkami a oboznámte sa so všetkými funkciami prístroja.

ES Antes de leer, abra la página con las ilustraciones y familiarícese seguidamente con todas las funciones del aparato.

DK Klap siden med illustrationerne op inden du læser dem og gør dig efterfølgende fortrolig med alle apparatets funktioner.

IT CH MT Prima di leggere ribaltare la pagina con le immagini e familiarizzare poi con tutte le funzioni dell'apparecchio.

HU Elolvasás előtt hajtsa ki az oldalt az ábrákkal és ezt követően ismerkedjen meg a készülék valamennyi funkciójával.



PDF ONLINE
www.lidl-service.com



GAZEBO PAVILLON TONNELLE

GB IE NI MT

GAZEBO

Assembly instructions

FR CH BE

TONNELLE

Notice de montage

PL

PAWILON

Instrukcja montażu

SK

PAVILÓN

Montážny návod

DK

PAVILLON

Monteringsvejledning

HU

PAVILON

Szerelési útmutató

DE AT CH BE

PAVILLON

Aufbauanleitung

NL BE

PAVILJOEN

Montagehandleiding

CZ

ZAHRADNÍ ALTÁN

Návod k sestavení

ES

CARPA

Instrucciones de montaje

IT CH MT

GAZEBO

Istruzioni di montaggio

GB/IE/NI/MT	Assembly and safety information	Page	8
DE/AT/CH/BE	Aufbau- und Sicherheitshinweise	Seite	11
FR/CH/BE	Consignes de montage et de sécurité	Page	14
NL/BE	Montage- en veiligheidsstips	Pagina	18
PL	Wskazówki dot. montażu i bezpieczeństwa	Strona	21
CZ	Pokyny k sestavení a bezpečnosti	Stránky	24
SK	Pokyny pre montáž a bezpečnosť	Stranu	27
ES	Instrucciones de montaje y seguridad	Página	30
DK	Monterings- og sikkerhedsanvisninger	Side	33
IT/CH/MT	Istruzioni di montaggio e indicazioni di sicurezza	Pagina	35
HU	Szerelési és biztonsági utasítások	38.	Oldal

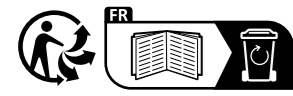

DELTA-SPORT HANDELSKONTOR GMBH
Wragekamp 6 • 22397 Hamburg
GERMANY

10/2025

Delta-Sport-Nr.: PA-17289

IAN 506733_2507

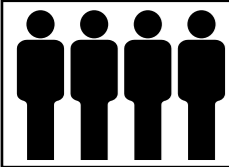
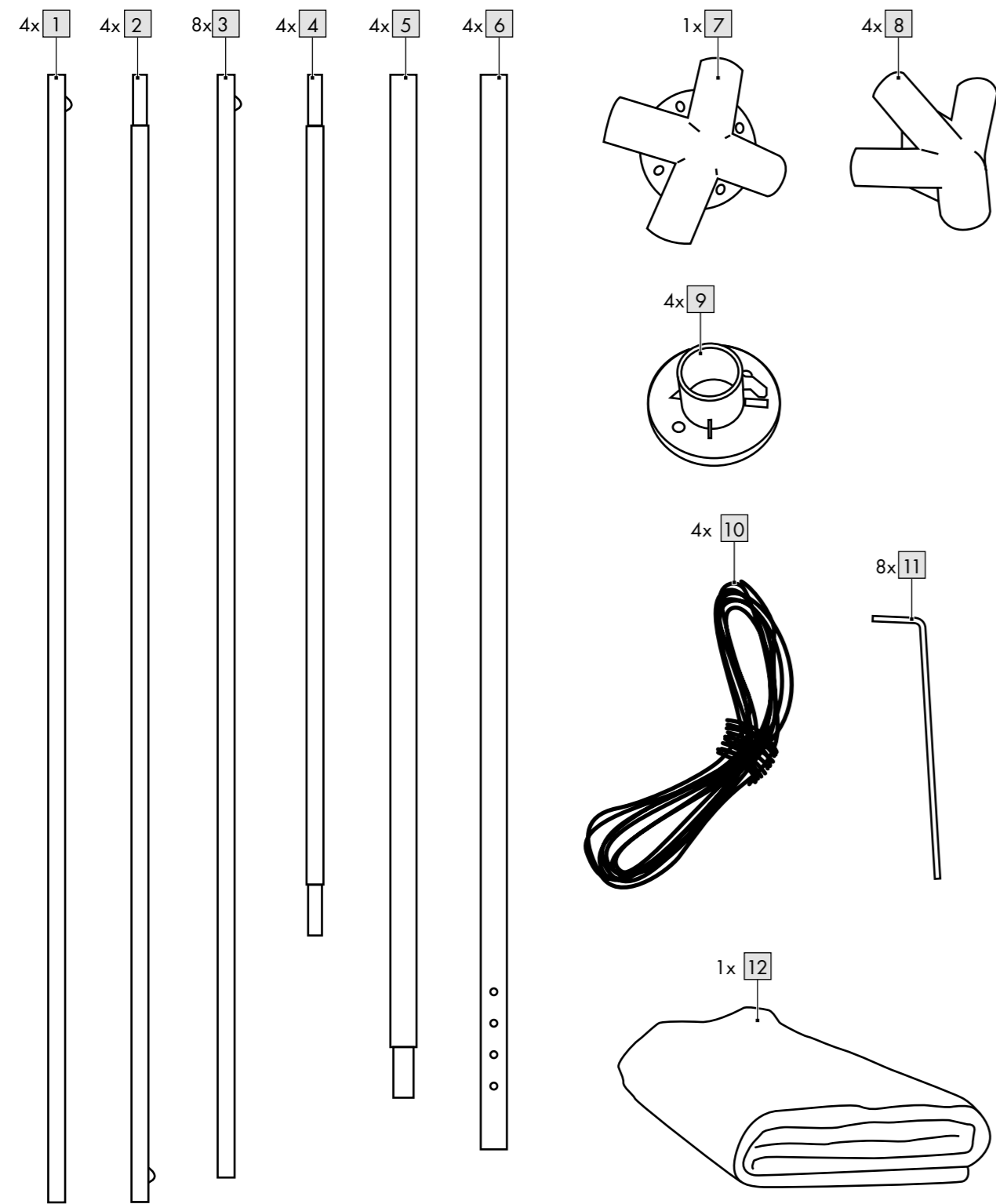
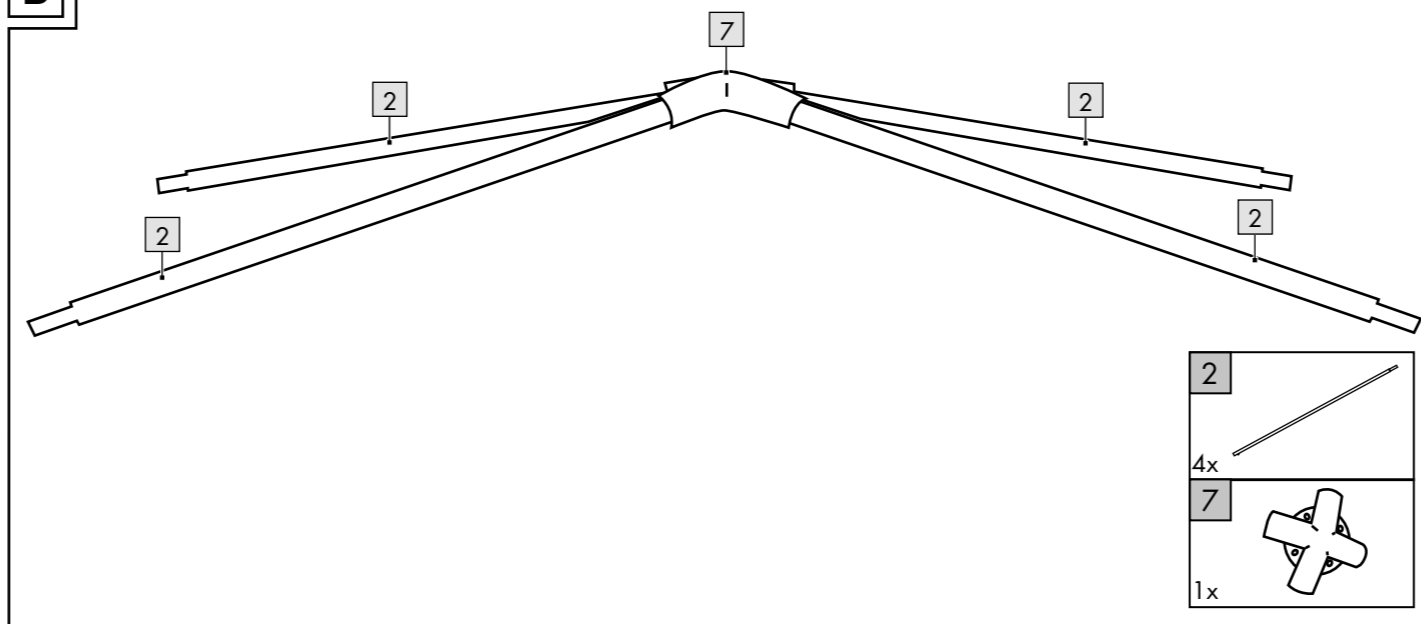
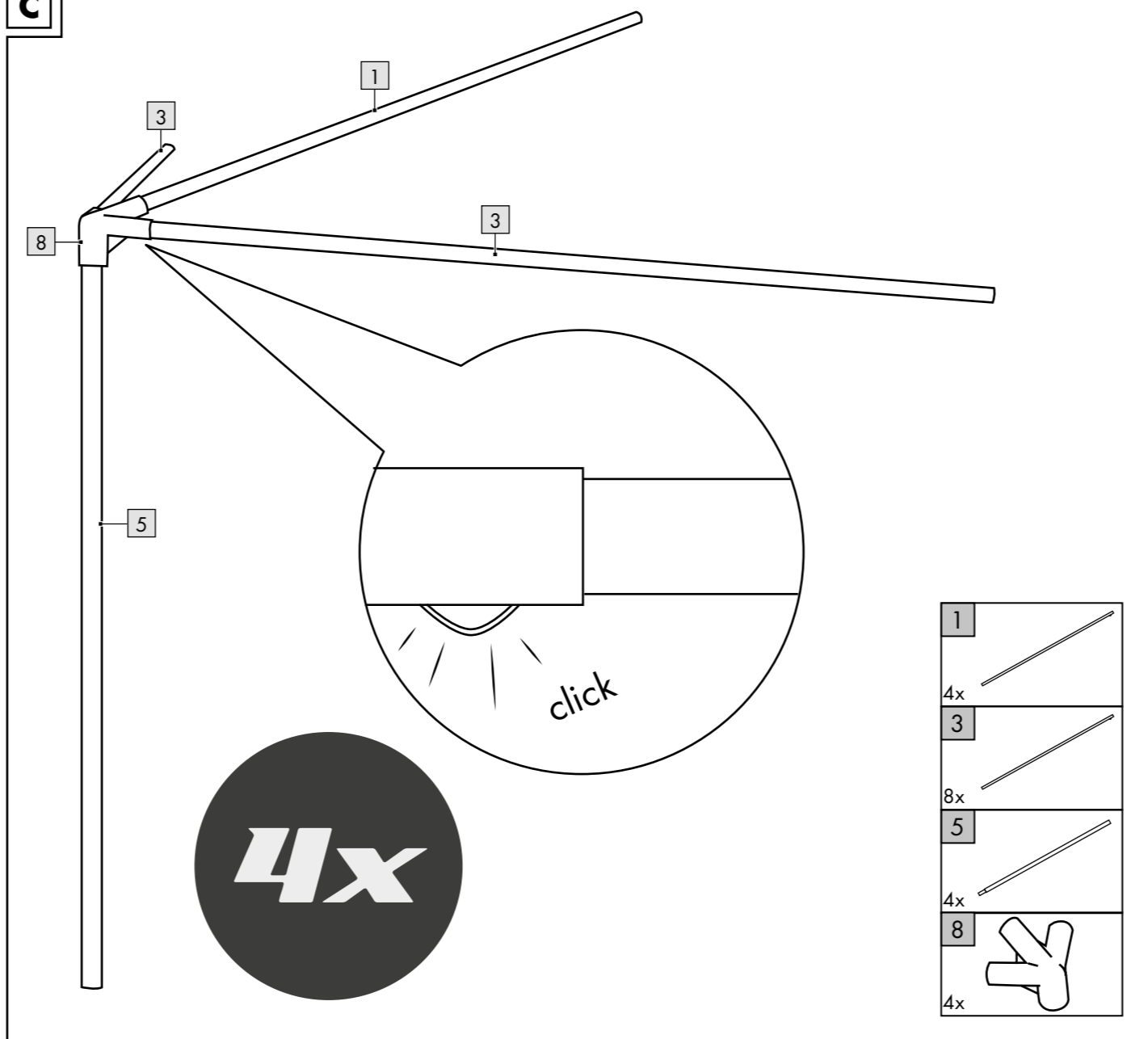

IAN 506733_2507

**A****B****C**

D

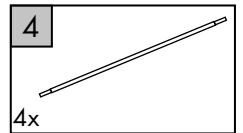
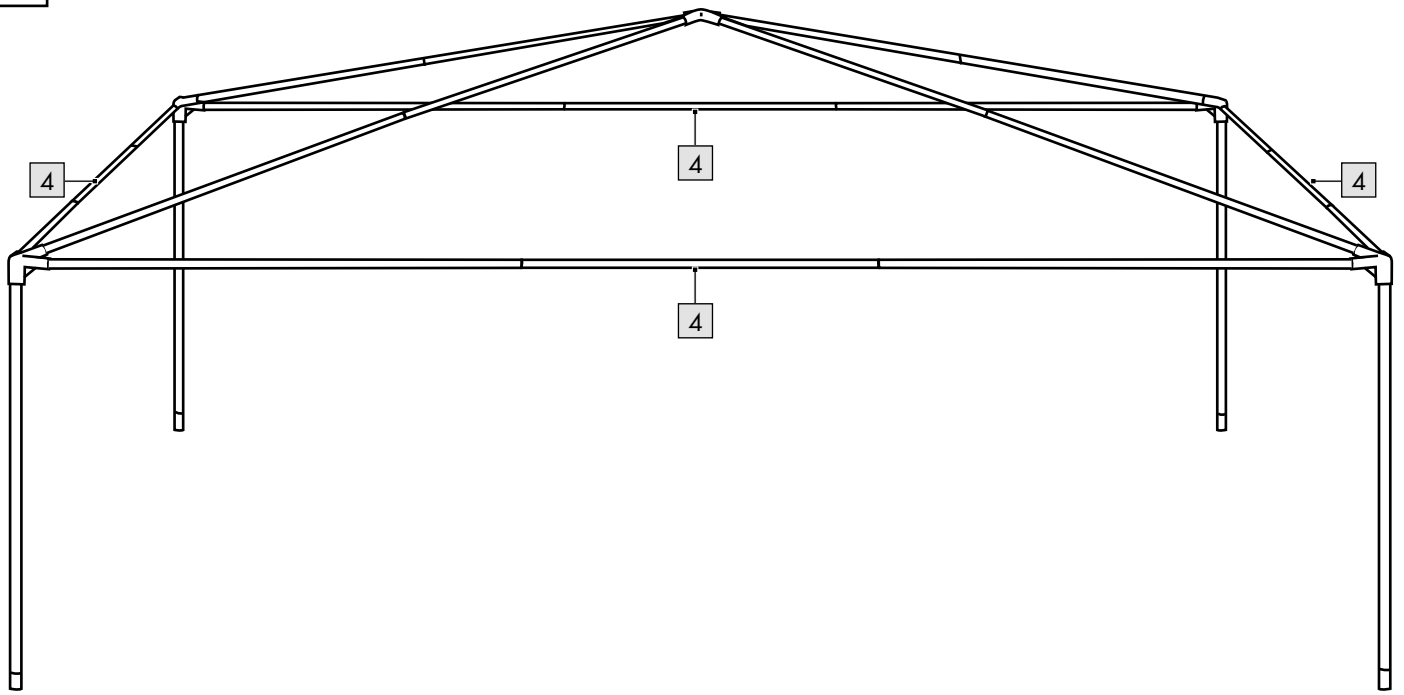

E

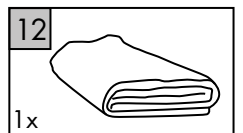
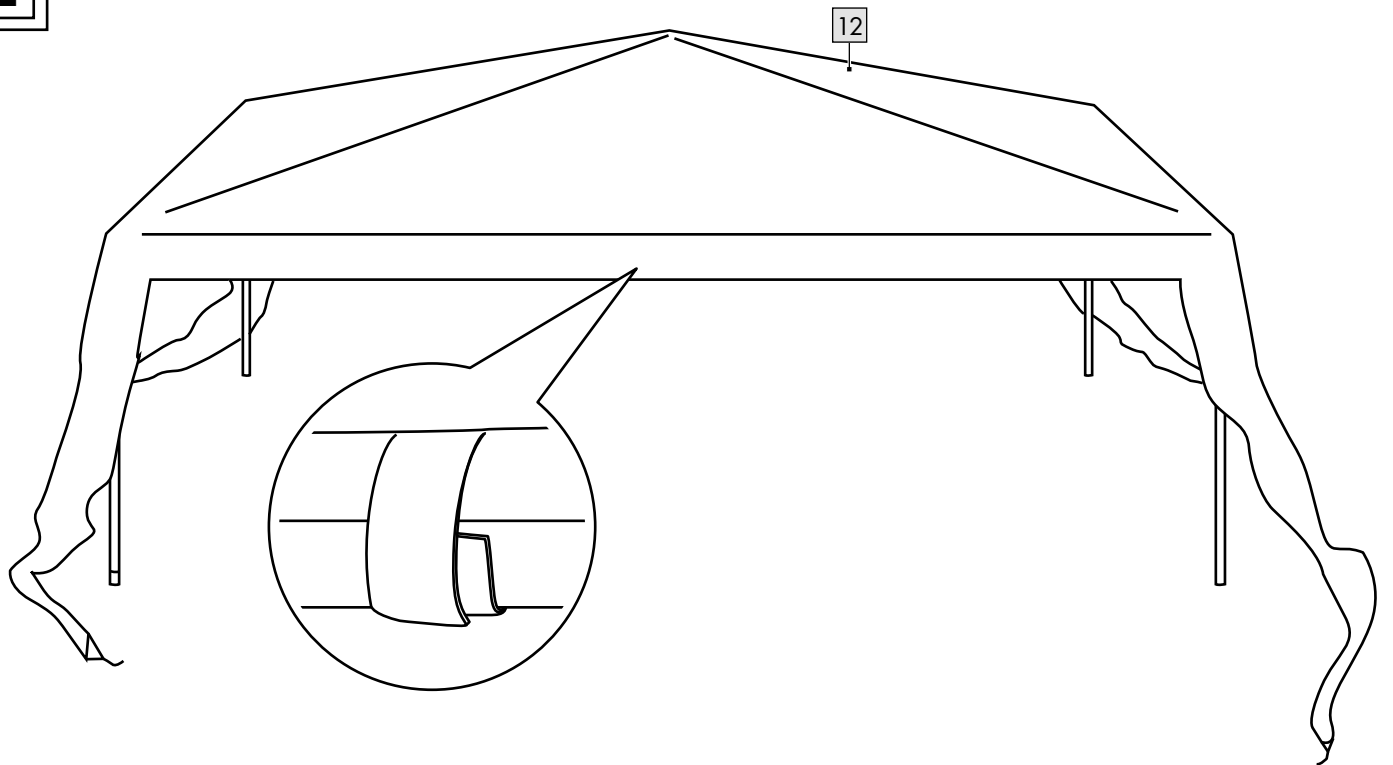

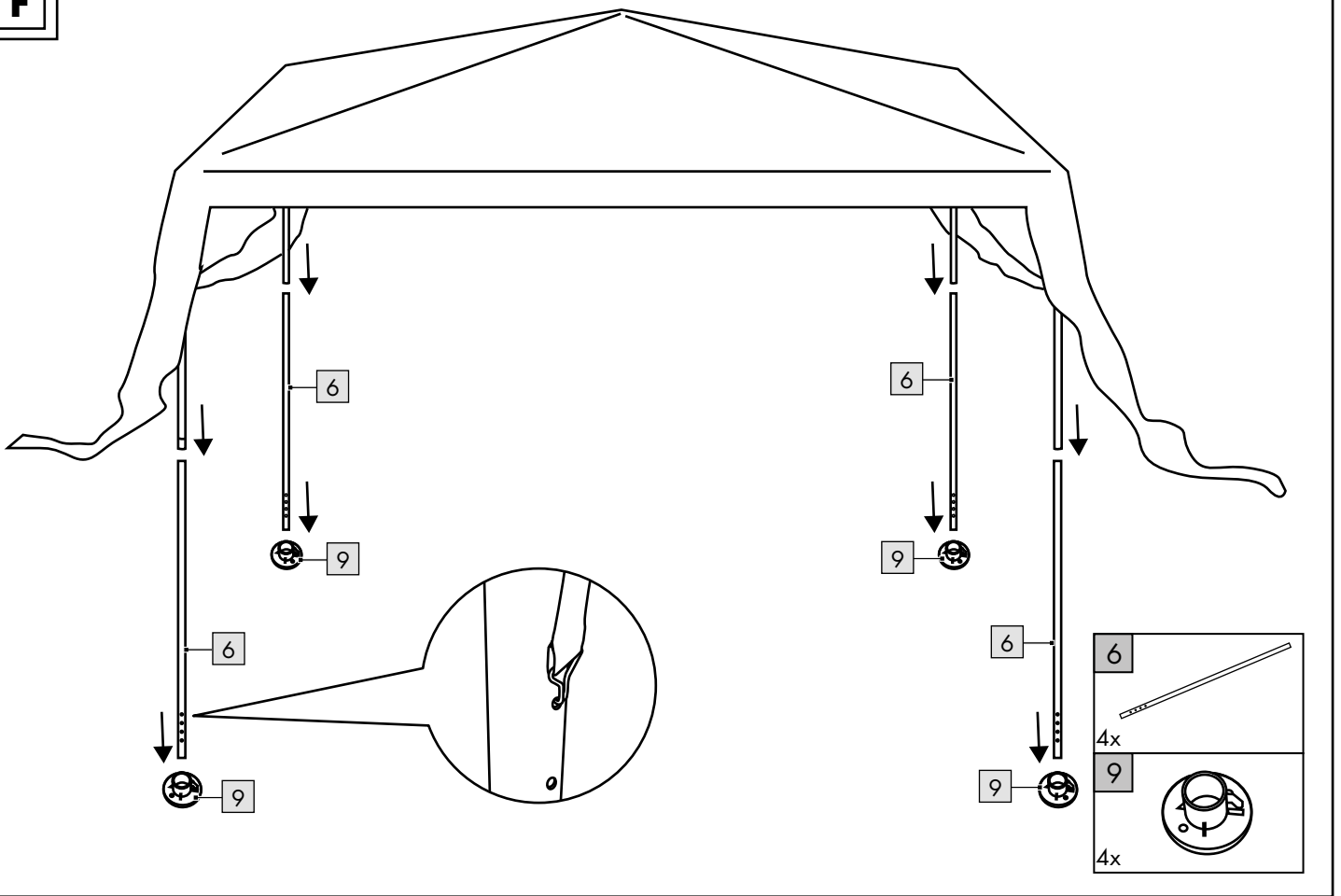
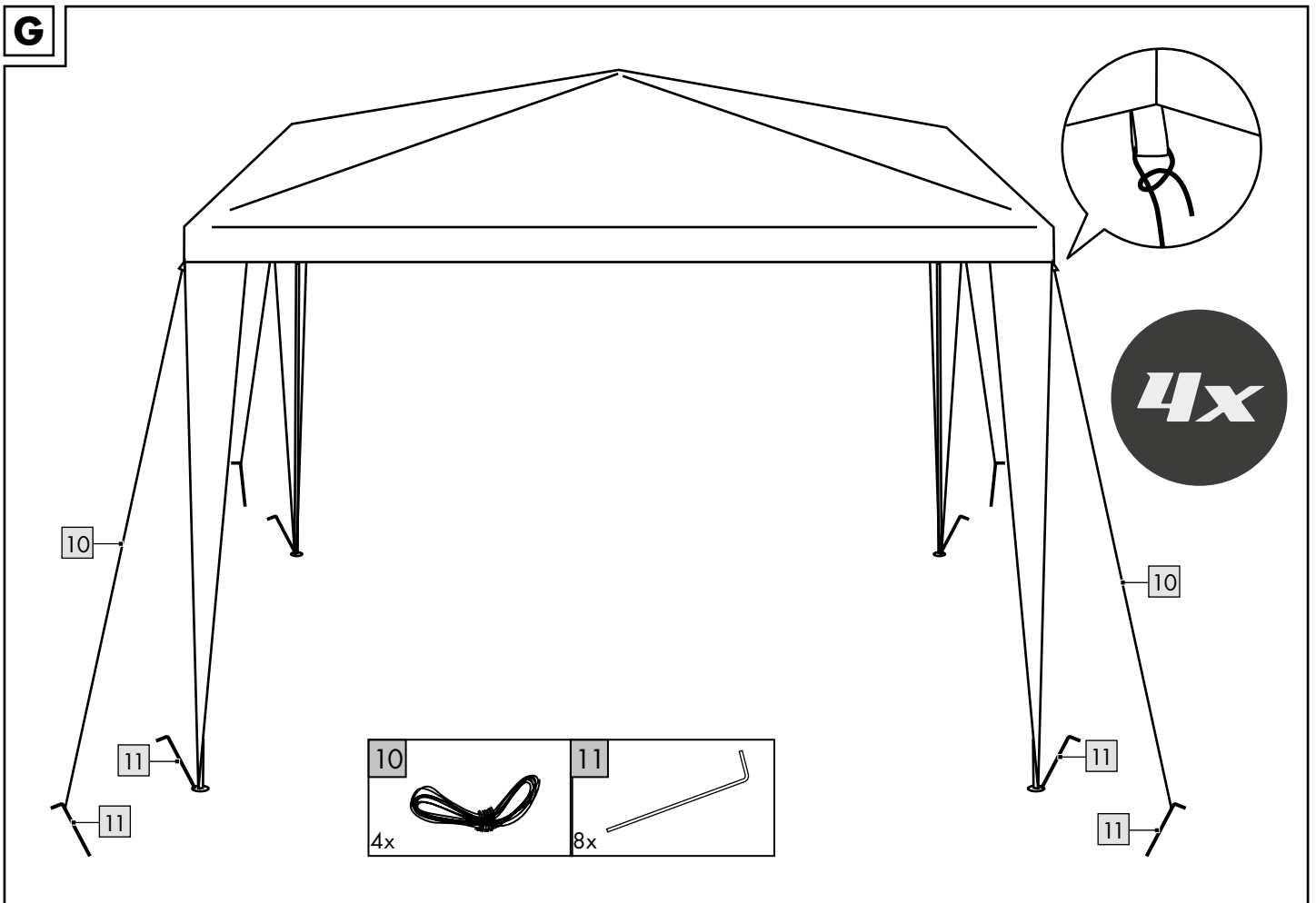
F**G**

GB IE NI MT

IMPORTANT, RETAIN FOR FUTURE REFERENCE: READ CAREFULLY!

DE AT CH BE

**WICHTIG, FÜR SPÄTERE BEZUGNAHME AUFBEWAHREN:
SORGFÄLTIG LESEN!**

FR CH BE

**IMPORTANT, À CONSERVER POUR CONSULTATION ULTÉRIEURE :
À LIRE ATTENTIVEMENT !**

NL BE

**BELANGRIJK, BEWAREN VOOR LATERE RAADPLEGING:
ZORGVULDIG LEZEN!**

PL

**WAŻNE, ZACHOWAĆ DO PÓŹNIEJSZEGO UŻYTKU:
UWAŻNIE PRZECZYTAĆ!**

CZ

DŮLEŽITÉ, UCHOVEJTE PRO POZDĚJŠÍ POUŽITÍ: PEČLIVĚ SI PŘEČTĚTE!

SK

**DÔLEŽITÉ, USCHOVAJTE PRE PRÍPAD POUŽITIA V BUDÚCNOSTI:
DÔKLADNE SI PREČÍTAJTE POKYNY!**

ES

**IMPORTANTE: CONSERVAR PARA CONSULTAS POSTERIORES:
LEER ATENTAMENTE.**

DK

VIGTIGT, SKAL OPBEVARES TIL SENERE BRUG: SKAL LÆSES OMHYGGELIGT!

IT

**IMPORTANTE: CONSERVARE PER EVENTUALI NECESSITÀ FUTURE:
LEGGERE CON ATTENZIONE!**

HU

**FONTOS, KÉSŐBBI HIVATKOZÁSOK CÉLJÁBÓL ŐRIZZE MEG:
OLVASSA EL FIGYELMESEN!**

Congratulations!

You have chosen to purchase a high-quality product. Familiarise yourself with the product before using it for the first time.

 **Read the following assembly instructions and the safety information carefully.**

Use the product only as described and only for the given areas of application. Store these assembly instructions carefully. When passing the product on to third parties, please also hand over all accompanying documents.

 **Read all safety instructions and directions. Failure to comply can cause serious injury.**

Scope of delivery (fig. A)

- 1 x pavilion tent, unassembled (1 - 9)
- 4 x tension rope (10)
- 8 x ground spike (11)
- 1 x pavilion roof (12)
- 1 x assembly instructions

Technical data

Dimensions:

295 x 295 x 250cm (L x W x H)

 Date of manufacture (month/year): 10/2025

Intended use

The product is designed for outdoor use as protection against the sun.

It is not intended for long-term use outdoors since it is weatherproof only to a limited extent.

The product is not intended for commercial use.

Safety instructions

Danger to life!

- Never leave children unsupervised with the packaging material. Risk of suffocation.

Risk of injury!

- The product may not be used in adverse weather conditions such as strong wind, rain, or snow.
- The pavilion tent must be dismantled when wind speeds of greater than 40km/h are anticipated (brisk wind, large branches and trees are moving, and the wind is clearly audible).
- Stand the product on a level surface.
- The product may only be used under adult supervision and not as a toy.
- Check the product for damage and wear before each use.
- Check that all parts have been assembled properly before each use. Incorrectly performed assembly may compromise safety and function.
- No open fire, grills (barbecues), or patio heaters are permitted in or close to the pavilion tent. Should a pavilion tent catch fire despite these precautions, get out immediately! Use a fire extinguisher or water to put out the fire. Call the fire brigade immediately if necessary.
- Individual pavilions may not be connected or attached to each other. A minimum distance of 3m must be kept between individual pavilions.
- Any pockets of water that form must be emptied.

Selecting the location

- The dimensions of the product are approximately 3 x 3m.
- Place the product in a location as protected from the wind as possible.
- The ground should be flat and the ground spikes should provide adequate stability.

Assembly

Parts list (fig. A)

- 1 - Pole for corner connection
- 2 - Roof pole
- 3 - Crossbar for corner connection
- 4 - Cross pole
- 5 - Leg pole, upper
- 6 - Leg pole, lower
- 7 - Gable connection
- 8 - Corner connection
- 9 - Base
- 10 - Tension rope
- 11 - Ground spike
- 12 - Pavilion roof

Note! At least 2 people are needed to assemble the product.

We recommend performing the assembly with 4 people.

Step 1

Insert the roof poles (2) into the gable connection (7) as shown in fig. B.

Step 2

Insert the poles (1), (3) and (5) into the corner connection (6), as shown in fig. C.

Step 3

Connect the corner structures and the cross poles (4) to each other. Place the gable structure onto the base frame (fig. D).

Step 4

Pull the pavilion roof (12) over the assembled frame of the roof (fig. E). Use the hook-and-loop fasteners on the pavilion roof to fasten it to the roof frame.

Step 5

Insert the leg poles (6) and bases (9) beneath the roof frame (fig. F).

Step 6

Secure the product with four ground spikes (11) and the tension cords (12), which are attached to the loops on the pavilion roof, and with four more ground spikes on the bases (9) (fig. G).

Warning! Make sure that the ground spikes hold securely.

Note: If the ground spikes do not hold firmly enough because of soft ground conditions, the spikes must be made more secure or the legs must be weighted down.

On firm ground where ground spikes cannot be used the product must be anchored down. Ask your specialist retailer about assembly materials (not included in delivery) suitable for the ground surface you have.

Disassembly

Step 1

Pull the spikes out of the ground.

Step 2

Remove the leg poles (6).

Caution: Mind your fingers!

Step 3

Undo the hook-and-loop fasteners and pull off the pavilion roof.

Step 4

Loosen the locking pins from the poles.

Caution: Mind your fingers!

Storage, cleaning, care

Storage

When not in use, always store the product clean and dry at room temperature.

Cleaning

Clean the product with a damp cloth and a mild detergent. **IMPORTANT!** Never clean the product with harsh cleaning agents.

In addition, do not use petrol or solvent for cleaning.

Care instruction

The pavilion roof can be treated with protector spray.

Disposal



Dispose of the product and packaging materials in accordance with current local regulations. Store the packaging materials (foil bags, for example) out of the reach of children. For further information about disposal of the product no longer needed, contact your local council. Dispose of the product and the packaging in an environmentally friendly manner.



The Recycling Code distinguishes different materials to be returned for recycling. The Code consists of the recycling symbol for the recycling process and a number that identifies the material.

Notes on the guarantee and service handling

The product was produced with great care and under continuous quality control. DELTA-SPORT HANDELSKONTOR GmbH gives private end customers a three-year guarantee on this product from the date of purchase (guarantee period) in accordance with the following provisions. The guarantee is only valid for material and manufacturing defects. The guarantee does not cover parts that are subject to normal wear and tear and that are thus considered wear parts (e.g. batteries) and it does not cover fragile parts such as switches or parts that are made of glass.

Claims under this guarantee are excluded if the product has been used incorrectly, improperly, or contrary to the intended purpose, or if the provisions in the instructions for use were not observed, unless the end customer proves that a material or manufacturing defect exists that was not caused by one of the aforementioned circumstances.

Claims under the guarantee can only be made within the guarantee period by presenting the original sales receipt. Please therefore keep the original sales receipt. The guarantee period is not extended by any repairs carried out under the guarantee, under statutory guarantees, or as a gesture of goodwill. This also applies to replaced and repaired parts.

If you wish to make a claim please first contact the service hotline mentioned below or contact us by e-mail. If there is a guarantee case, then the product will be repaired or replaced free of charge to you or the purchase price will be refunded, depending on our choice. There are no further rights from the guarantee. Your legal rights, in particular guarantee claims against the respective seller, are not limited by this guarantee.

IAN: 506733_2507

Ⓜ Service Great Britain

Tel.: 0800 404 7657

E-Mail: deltasport@lidl.co.uk

Ⓜ Service Ireland

Ⓜ Tel.: 1800 101010

E-Mail: deltasport@lidl.ie

Ⓜ Service Malta

Tel.: 80062230

E-Mail: deltasport@lidl.com.mt

Herzlichen Glückwunsch!
Mit Ihrem Kauf haben Sie sich für einen hochwertigen Artikel entschieden. Machen Sie sich vor der ersten Verwendung mit dem Artikel vertraut.



Lesen Sie hierzu aufmerksam die nachfolgende Aufbauanleitung und die Sicherheitshinweise.

Benutzen Sie den Artikel nur wie beschrieben und für die angegebenen Einsatzbereiche. Bewahren Sie diese Aufbauanleitung gut auf. Händigen Sie alle Unterlagen bei Weitergabe des Artikels an Dritte ebenfalls mit aus.

⚠ Lesen Sie alle Sicherheitshinweise und Anweisungen. Versäumnisse bei der Einhaltung können schwere Verletzungen verursachen.

Lieferumfang (Abb. A)

- 1 x Pavillon, zerlegt (1 - 9)
- 4 x Spannseil (10)
- 8 x Erdnagel (11)
- 1 x Pavillon-Dach (12)
- 1 x Aufbauanleitung

Technische Daten

Maße:

295 x 295 x 250 cm (L x B x H)



Herstellungsdatum
(Monat/Jahr): 10/2025

Bestimmungsgemäße Verwendung

Der Artikel ist als Sonnenschutz im Außenbereich konzipiert. Er ist nicht für eine Dauernutzung im Außenbereich vorgesehen, da er nur bedingt wetterbeständig ist. Der Artikel ist nicht für den gewerblichen Gebrauch bestimmt.

Sicherheitshinweise

⚠ Lebensgefahr!

- Lassen Sie Kinder niemals unbeaufsichtigt mit dem Verpackungsmaterial. Es besteht Erstickungsgefahr.

⚠ Verletzungsgefahr!

- Der Artikel darf nicht bei widrigen Wetterbedingungen wie starkem Wind, Regen oder Schnee verwendet werden.
- Der Pavillon muss bei zu erwarteten Windgeschwindigkeiten von mehr als 40 km/h (frischer Wind, größere Zweige und Bäume bewegen sich und Wind ist deutlich hörbar) abgebaut werden.
- Stellen Sie den Artikel auf einen ebenen Untergrund.
- Der Artikel darf nur unter Aufsicht von Erwachsenen und nicht als Spielzeug verwendet werden.
- Prüfen Sie den Artikel vor jedem Gebrauch auf Beschädigungen oder Abnutzungen.
- Prüfen Sie vor jedem Gebrauch, dass alle Teile sachgerecht montiert wurden. Eine nicht korrekt durchgeführte Montage kann die Sicherheit und Funktion beeinträchtigen.
- Keine offenes Feuer, Grills, Heizpilze in oder in der Nähe des Pavillons! Sollte ein Pavillon trotzdem Feuer fangen, verlassen Sie ihn sofort! Löschen Sie den Brand mit einem Feuerlöscher oder Wasser. Alarmieren Sie bei Bedarf umgehend die Feuerwehr.
- Einzelne Pavillons dürfen nicht verbunden oder miteinander befestigt werden. Zwischen einzelnen Pavillons muss ein Mindestabstand von 3 m eingehalten werden.

- Entstehende Wassersäcke sind zu leeren!

Standortauswahl

- Der Artikel hat eine Abmessung von ca. 3 x 3 m.
- Platzieren Sie den Artikel möglichst an einer windgeschützten Stelle.
- Der Boden sollte eben sein und den Erdnägeln genügend Festigkeit geben.

Aufbau

Teilebezeichnung (Abb. A)

- 1 - Dachstange
- 2 - Stange für Eckverbindung
- 3 - Querstange für Eckverbindung
- 4 - Querstange
- 5 - Beinstange, oben
- 6 - Beinstange, unten
- 7 - Giebelverbindung
- 8 - Eckverbindung
- 9 - Fuß
- 10 - Spannseil
- 11 - Erdnagel
- 12 - Pavillon-Dach

Hinweis! Zum Aufbau des Artikels werden mindestens 2 Personen benötigt. Wir empfehlen, den Aufbau mit 4 Personen durchzuführen.

Schritt 1

Stecken Sie die Dachstangen (2), wie in Abb. B gezeigt, in die Giebelverbindung (7).

Schritt 2

Stecken Sie die Stangen (1), (3) und (5) wie in Abb. C gezeigt in die Eckverbindung (8).

Schritt 3

Verbinden Sie die Eckkonstruktionen und die Querstangen (4) miteinander. Setzen Sie die Giebelkonstruktion auf das Grundgerüst (Abb. D).

Schritt 4

Ziehen Sie das Pavillon-Dach (12) über das montierte Dachgestell (Abb. E). Nutzen Sie die Klettverschlüsse am Pavillon-Dach zur Befestigung am Dachgestell.

Schritt 5

Stecken Sie die Beinstangen (6) und Füße (9) unter das Dachgestell (Abb. F).

Schritt 6

Sichern Sie den Artikel mit vier Erdnägeln (11) und den Spannseilen (10), die an den Schlaufen am Pavillondach befestigt werden, sowie mit vier weiteren Erdnägeln an den Füßen (9) (Abb. G).

Achtung! Prüfen Sie den festen Sitz der Erdnägeln. Hinweis: Sollte der feste Sitz der Erdnägeln aufgrund von lockeren Bodenverhältnissen nicht ausreichen, muss eine zusätzliche Sicherung der Erdnägeln oder eine Beschwerung der Beine erfolgen.

Wenn es auf festem Untergrund keine Möglichkeit gibt, Erdnägeln zu benutzen, muss der Artikel verankert werden. Erkundigen Sie sich im Fachhandel nach geeignetem Montagematerial (nicht im Lieferumfang enthalten) für Ihren Untergrund.

Abbau

Schritt 1

Ziehen Sie die Erdnägeln aus dem Boden.

Schritt 2

Entfernen Sie die Beinstangen (6).

Vorsicht! Klemmgefahr!

Schritt 3

Lösen Sie die Klettverschlüsse und ziehen Sie das Pavillon-Dach ab.

Schritt 4

Lösen Sie die Arretierpins von den Stangen.

Vorsicht! Klemmgefahr!

Lagerung, Reinigung, Pflege

Lagerung

Lagern Sie den Artikel bei Nichtbenutzung immer trocken und sauber bei Raumtemperatur.

Reinigung

Reinigen Sie den Artikel mit einem feuchten Tuch und mit einem milden Reinigungsmittel. WICHTIG! Nie mit scharfen Reinigungsmitteln reinigen. Verwenden Sie des Weiteren kein Benzin oder Lösemittel zur Reinigung.

Pflegehinweis

Das Pavillon-Dach kann mit Imprägnierspray behandelt werden.

Hinweise zur Entsorgung



Entsorgen Sie den Artikel und die Verpackungsmaterialien entsprechend den aktuellen örtlichen Vorschriften. Bewahren Sie Verpackungsmaterialien (wie z. B. Folienbeutel) für Kinder unerreichbar auf. Weitere Informationen zur Entsorgung des ausgedienten Artikels erhalten Sie bei Ihrer Gemeinde- oder Stadtverwaltung. Entsorgen Sie den Artikel und die Verpackung umweltschonend.



Der Recycling-Code dient der Kennzeichnung verschiedener Materialien zur Rückführung in den Wiederverwertungskreislauf (Recycling). Der Code besteht aus einem Recyclingsymbol für den Verwertungskreislauf und einer Nummer, die das Material kennzeichnet.

Hinweise zur Garantie und Serviceabwicklung

Der Artikel wurde mit großer Sorgfalt und unter ständiger Kontrolle produziert. DELTA-SPORT HANDELSKONTOR GmbH räumt privaten Endkunden auf diesen Artikel drei Jahre Garantie ab Kaufdatum (Garantiefrist) nach Maßgabe der folgenden Bestimmungen ein. Die Garantie gilt nur für Material- und Verarbeitungsfehler. Die Garantie erstreckt sich nicht auf Teile, die der normalen Abnutzung unterliegen und deshalb als Verschleißteile anzusehen sind (z. B. Batterien) sowie nicht auf zerbrechliche Teile wie Schalter oder Teile, die aus Glas gefertigt sind.

Ansprüche aus dieser Garantie sind ausgeschlossen, wenn der Artikel unsachgemäß oder missbräuchlich oder nicht im Rahmen der vorgesehenen Bestimmung oder des vorgesehenen Nutzungsumfangs verwendet wurde oder Vorgaben in der Anleitung/Anweisung nicht beachtet wurden, es sei denn, der Endkunde weist nach, dass ein Material- oder Verarbeitungsfehler vorliegt, der nicht auf einem der vorgenannten Umstände beruht.

Ansprüche aus der Garantie können nur innerhalb der Garantiefrist unter Vorlage des Originalkassenbelegs geltend gemacht werden. Bitte bewahren Sie deshalb den Originalkassenbeleg auf. Die Garantiefrist wird durch etwaige Reparaturen aufgrund der Garantie, gesetzlicher Gewährleistung oder Kulanz nicht verlängert. Dies gilt auch für ersetzte und reparierte Teile. Bitte wenden Sie sich bei Beanstandungen zunächst an die untenstehende Service-Hotline oder setzen Sie sich per E-Mail mit uns in Verbindung. Liegt ein Garantiefall vor, wird der Artikel von uns – nach unserer Wahl – für Sie kostenlos repariert, ersetzt oder der Kaufpreis erstattet. Weitere Rechte aus der Garantie bestehen nicht.

Ihre gesetzlichen Rechte, insbesondere Gewährleistungsansprüche gegenüber dem jeweiligen Verkäufer, werden durch diese Garantie nicht eingeschränkt.

IAN: 506733_2507

Ⓝ DE Kundenservice Deutschland

Tel.: 0800 5435 111

E-Mail: deltasport@lidl.de

Ⓝ AT Service Österreich

Tel.: 0800 447744

E-Mail: deltasport@lidl.at

Ⓝ CH Service Schweiz

Tel.: 0800 56 44 33

E-Mail: deltasport@lidl.ch

Ⓝ BE Service Belgien

Tel.: 0800 12089

E-Mail: deltasport@lidl.be

Félicitations !

Vous venez d'acquérir un article de grande qualité. Avant la première utilisation, familiarisez-vous avec l'article.



Pour cela, veuillez lire attentivement la notice de montage suivante et les consignes de sécurité.

Utilisez l'article uniquement comme indiqué et pour les domaines d'utilisation mentionnés. Conservez cette notice de montage. Si vous cédez l'article à un tiers, veuillez à lui remettre l'ensemble de la documentation.

⚠ Lisez toutes les notices et consignes de sécurité. Le non-respect de cette recommandation peut entraîner des blessures graves.

Contenu de la livraison (fig. A)

- 1 x pavillon, démonté (1 - 9)
- 4 x câble (10)
- 8 x piquet (11)
- 1 x toit du pavillon (12)
- 1 x notice de montage

Données techniques

Dimensions :

295 x 295 x 250 cm (L x l x h)



Date de fabrication
(mois/année) : 10/2025

Utilisation conforme

L'article est conçu pour protéger du soleil et pour une utilisation en extérieur.

Il n'est pas destiné à une utilisation permanente à l'extérieur, car il ne résiste aux intempéries que sous certaines conditions.

L'article n'est pas destiné à un usage commercial.

Consignes de sécurité

⚠ Danger de mort !

- Ne laissez jamais des enfants manipuler le matériau d'emballage sans surveillance. Danger d'étouffement.

⚠ Risque de blessure !

- L'article ne doit pas être utilisé dans des conditions météorologiques défavorables telles que par vent fort, pluie ou neige.
- Le pavillon doit être démonté si des vitesses de vent supérieures à 40 km/h sont attendues (vent frais, les branches plus grosses et les arbres bougent, et le vent est clairement audible).
- Placez l'article sur une surface plane.
- L'article ne doit être utilisé que sous la surveillance d'un adulte et non comme un jouet.
- Avant chaque utilisation, vérifiez que l'article ne montre aucun signe de dégradation ou d'usure.
- Avant chaque utilisation, vérifiez que toutes les pièces ont été correctement assemblées. Un montage mal réalisé peut nuire à la sécurité et aux fonctions de l'article.
- Pas de flammes nues, barbecues, chauffages à gaz dans ou à proximité du pavillon ! Si malgré tout le pavillon prend feu, sortez-en immédiatement ! Éteignez le feu avec un extincteur ou de l'eau. Si nécessaire, alertez immédiatement les pompiers.
- Les pavillons individuels ne doivent pas être reliés ni fixés ensemble. Une distance minimale de 3 m doit être respectée entre les pavillons individuels.
- Si des poches d'eau se forment, elles doivent être vidées !

Choix de l'endroit

- L'article mesure env. 3 x 3 m.
- Placez l'article si possible dans un endroit protégé du vent.
- Le sol doit être plat et fournir une stabilité suffisante aux piquets.

Montage

Liste des composants (fig. A)

- 1 - Barre pour le raccord d'angle
- 2 - Barre du toit
- 3 - Barre transversale pour raccord d'angle
- 4 - Barre transversale
- 5 - Barre porteuse, haut
- 6 - Barre porteuse, bas
- 7 - Raccord de pignon
- 8 - Raccord d'angle
- 9 - Pied
- 10 - Câble
- 11 - Piquet
- 12 - Toit du pavillon

Remarque : Pour le montage de l'article, 2 personnes au minimum sont requises.

Nous recommandons d'effectuer le montage à 4 personnes.

Étape 1

Emboîtez les barres du toit (2) dans le raccord de pignon (7), comme indiqué sur la fig. B.

Étape 2

Insérez les barres (1), (3) et (5) dans le raccord d'angle (6), comme indiqué dans la fig. C.

Étape 3

Reliez les angles assemblés et les barres transversales (4). Placez la construction du pignon sur la structure de base (fig. D).

Étape 4

Tirez le toit du pavillon (12) sur la structure assemblée du toit (fig. E). Utilisez les bandes autoagrippantes sur le toit du pavillon pour le fixer à la structure du toit.

Étape 5

Placez les barres porteuses (6) et les pieds (9) sous la structure du toit (fig. F).

Étape 6

Fixez l'article à l'aide de quatre piquets (11) et des câbles (10) fixés aux boucles du toit du pavillon, ainsi que de quatre autres piquets pour les pieds (9) (fig. G).

Attention ! Vérifiez la stabilité des piquets.

Remarque : Si la stabilité des piquets n'est pas suffisante en raison d'un sol meuble, il convient de fixer plus solidement les piquets ou de lester les pieds.

S'il n'est pas possible d'utiliser des piquets sur un sol ferme, l'article doit être amarré. Demandez à votre revendeur spécialisé quel est le matériel de montage adapté à votre sol (non compris dans la livraison).

Démontage

Étape 1

Retirez les piquets du sol.

Étape 2

Retirez les barres porteuses (6).

Prudence : Risque de pincement !

Étape 3

Détachez les fermetures autoagrippantes et retirez le toit du pavillon.

Étape 4

Débloquez les goupilles de verrouillage des barres.

Prudence : Risque de pincement !

Stockage, nettoyage, entretien

Stockage

Lorsque vous n'utilisez pas l'article, rangez-le toujours dans un endroit sec et propre à une température ambiante.

Nettoyage

Nettoyez l'article avec un chiffon humide et un produit de nettoyage doux.

IMPORTANT ! Ne jamais laver avec des produits de nettoyage agressifs.

N'utilisez pas d'essence, de solvants ou de produits de nettoyage forts.

Conseils d'entretien

Le toit du pavillon peut être traité avec un spray imperméabilisant.

Mise au rebut



* Ce produit est recyclable. Il est soumis à la responsabilité élargie du fabricant et est collecté séparément.



Éliminez le produit et les matériaux d'emballage conformément aux réglementations locales actuelles en vigueur. Conservez les matériaux d'emballage (comme les sachets en plastique) hors de portée des enfants. Vous obtiendrez plus d'informations relatives à l'élimination du produit usagé auprès de votre commune ou de votre municipalité. Éliminez le produit et l'emballage dans le respect de l'environnement.



Le code de recyclage est utilisé pour identifier les différents matériaux à retourner dans le cycle de recyclage. Ce code se compose du symbole de recyclage, représentant le cycle de recyclage ainsi que d'un numéro identifiant le matériau.

Indications concernant la garantie et le service après-vente

L'article a été produit avec grand soin et sous un contrôle constant. DELTA-SPORT HANDELSKONTOR GmbH accorde au client final privé une garantie de trois ans sur cet article à compter de la date d'achat (période de garantie) conformément aux dispositions suivantes. La garantie ne vaut que pour les défauts de matériaux et de fabrication. La garantie ne couvre pas les pièces soumises à une usure normale, lesquelles doivent donc être considérées comme des pièces d'usure (comme p. ex., les piles), de même qu'elle ne couvre pas les pièces fragiles, telles que les interrupteurs ou les pièces fabriquées en verre.

Les réclamations au titre de cette garantie sont exclues si l'article a été utilisé de manière abusive ou inappropriée, hors du cadre de son usage ou du champ d'application prévu ou si les instructions de la notice d'utilisation n'ont pas été respectées, à moins que le client final ne prouve que l'article présentait un défaut de matériau ou de fabrication n'étant pas dû à l'une des conditions mentionnées ci-dessus.

Les réclamations au titre de la garantie ne peuvent être adressées pendant la période de garantie qu'en présentant le ticket de caisse original. Veuillez pour cela conserver le ticket de caisse original. Ceci s'applique également aux pièces remplacées et réparées. Si vous avez des plaintes à formuler, veuillez d'abord contacter le service d'assistance téléphonique ci-dessous ou nous contacter par courrier électronique.

Si le cas est couvert par la garantie, nous nous engageons - à notre appréciation - à réparer ou à remplacer l'article gratuitement pour vous ou à vous rembourser le prix d'achat. Aucun autre droit ne découle de la garantie. Vos droits légaux, en particulier les droits de garantie contre le vendeur concerné, ne sont pas limités par cette garantie.

*** Article L217-16 du Code de la consommation**

Lorsque l'acheteur demande au vendeur, pendant le cours de la garantie commerciale qui lui a été consentie lors de l'acquisition ou de la réparation d'un bien meuble, une remise en état couverte par la garantie, toute période d'immobilisation d'au moins sept jours vient s'ajouter à la durée de la garantie qui restait à courir. Cette période court à compter de la demande d'intervention de l'acheteur ou de la mise à disposition pour réparation du bien en cause, si cette mise à disposition est postérieure à la demande d'intervention.

Indépendamment de la garantie commerciale souscrite, le vendeur reste tenu des défauts de conformité du bien et des vices rédhibitoires dans les conditions prévues aux articles L217-4 à L217-13 du Code de la consommation et aux articles 1641 à 1648 et 2232 du Code Civil.

Article L217-4 du Code de la consommation

Le vendeur livre un bien conforme au contrat et répond des défauts de conformité existant lors de la délivrance.

Il répond également des défauts de conformité résultant de l'emballage, des instructions de montage ou de l'installation lorsque celle-ci a été mise à sa charge par le contrat ou a été réalisée sous sa responsabilité.

Article L217-5 du Code de la consommation

Le bien est conforme au contrat :
1° S'il est propre à l'usage habituellement attendu d'un bien semblable et, le cas échéant :

- s'il correspond à la description donnée par le vendeur et posséder les qualités que celui-ci a présentées à l'acheteur sous forme d'échantillon ou de modèle ;
- s'il présente les qualités qu'un acheteur peut légitimement attendre eu égard aux déclarations publiques faites par le vendeur, par le producteur ou par son représentant, notamment dans la publicité ou l'étiquetage ;

2° Ou s'il présente les caractéristiques définies d'un commun accord par les parties ou être propre à tout usage spécial recherché par l'acheteur, porté à la connaissance du vendeur et que ce dernier a accepté.

Article L217-12 du Code de la consommation

L'action résultant du défaut de conformité se prescrit par deux ans à compter de la délivrance du bien.

Article 1641 du Code civil

Le vendeur est tenu de la garantie à raison des défauts cachés de la chose vendue qui la rendent impropre à l'usage auquel on la destine, ou qui diminuent tellement cet usage que l'acheteur ne l'aurait pas acquise, ou n'en aurait donné qu'un moindre prix, s'il les avait connus.

Article 1648 1er alinéa du Code civil

L'action résultant des vices rédhibitoires doit être intentée par l'acquéreur dans un délai de deux ans à compter de la découverte du vice.

Les pièces détachées indispensables à l'utilisation du produit sont disponibles pendant la durée de la garantie du produit.

IAN : 506733_2507

Ⓡ Service France
Tel. : 0800 919 270
E-Mail : deltasport@lidl.fr

Ⓡ Service Suisse
Tel. : 0800 56 44 33
E-Mail : deltasport@lidl.ch

Ⓡ Service Belgique
Tel. : 0800 12089
E-Mail : deltasport@lidl.be

* n'est valable que pour la France

Gefeliciteerd!

Met uw aankoop hebt u voor een hoogwaardig artikel gekozen. Zorg ervoor dat u voor het eerste gebruik met het artikel vertrouwd raakt.



Lees hiervoor de volgende montagehandleiding en de veiligheidstips zorgvuldig door.

Gebruik het artikel alleen zoals omschreven en voor het aangegeven doel. Bewaar deze montagehandleiding goed. Geef alle documenten mee als u het artikel aan iemand anders geeft.

⚠ Lees alle veiligheidsinstructies en aanwijzingen. Verzuim bij de naleving kan ernstige blessures veroorzaken.

In het leveringspakket inbegrepen (afb. A)

- 1 x paviljoen, gedemonteerd (1 - 9)
- 4 x spankabel (10)
- 8 x grondpen (11)
- 1 x paviljoendak (12)
- 1 x montagehandleiding

Technische gegevens

Afmetingen:

295 x 295 x 250 cm (l x b x h)

 Productiedatum (maand/jaar): 10/2025

Voorgeschreven gebruik

Het artikel werd ontwikkeld als zonwering voor buitenshuis. Het is niet voorzien voor langdurig gebruik buitenshuis, omdat het slechts voorwaardelijk weerbestendig is.

Het artikel is niet bestemd voor commercieel gebruik.

Veiligheidsinstructies

⚠ Levensgevaar!

- Laat kinderen nooit zonder toezicht met het verpakkingsmateriaal. Er bestaat verstikkingsgevaar.

⚠ Gevaar voor blessures!

- Het artikel mag niet in ongunstige weersomstandigheden, zoals felle wind, regen of sneeuw, gebruikt worden.
- Het paviljoen moet bij te verwachten windsnelheden van meer dan 40 km/h (frisse wind, grotere takken en bomen zijn in beweging en wind is duidelijk hoorbaar) gedemonteerd worden.
- Zet het artikel op een vlakke ondergrond.
- Het artikel mag alleen onder toezicht van volwassenen en niet als speelgoed gebruikt worden.
- Controleer het artikel telkens vóór gebruik op beschadigingen of slijtageverschijnselen.
- Controleer telkens vóór het gebruik of alle onderdelen vakkundig gemonteerd werden. Een niet correct uitgevoerde montage kan de veiligheid en functie nadelig beïnvloeden.
- Geen open vuur, barbecues of terrasverwarmers in of in de buurt van het paviljoen! Als een paviljoen desondanks vuur vat, verlaat u het onmiddellijk! Blus de brand met een brandblusapparaat of water. Alarmeer, zo nodig, onmiddellijk de brandweer.

- Afzonderlijke paviljoenen mogen niet met elkaar verbonden of aan elkaar bevestigd worden. Tussen afzonderlijke paviljoenen moet er een minimumafstand van 3 m in acht genomen worden.
- Tot stand komende waterzakken dienen geleidigd te worden!

Keuze van de locatie

- Het artikel heeft afmetingen van ca. 3 x 3 m.
- Plaats het artikel zo mogelijk op een tegen de wind beschutte plaats.
- De grond dient vlak te zijn en de grondpennen voldoende stevigheid te bieden.

Montage

Benaming van de onderdelen (afb. A)

- 1 - Stang voor hoekverbinding
- 2 - Dakstang
- 3 - Dwarsbalk voor hoekverbinding
- 4 - Dwarsstang
- 5 - Pootstang, bovenaan
- 6 - Pootstang, onderaan
- 7 - Gevelverbinding
- 8 - Hoekverbinding
- 9 - Voetstuk
- 10 - Spankabel
- 11 - Grondpen
- 12 - Paviljoendak

Opmerking! Voor de montage van het artikel zijn er minstens 2 personen nodig. Wij adviseren om de montage door 4 personen te laten uitvoeren.

Stap 1

Steek de dakstangen (2), zoals in afb. B getoond, in de gevelverbinding (7).

Stap 2

Steek de stangen (1), (3) en (5), zoals in afb. C getoond, in de hoekverbinding (6).

Stap 3

Verbind de hoekconstructies en de dwarsstangen (4) met elkaar. Zet de gevelconstructie op de basisconstructie (afb. D).

Stap 4

Trek het paviljoendak (12) over het gemonteerde dakonderstel (afb. E). Gebruik de klittenbandsluitingen aan het paviljoendak voor de bevestiging aan het dakonderstel.

Stap 5

Steek de pootstangen (6) en voetstukken (8) onder het dakonderstel (afb. F).

Stap 6

Beveilig het artikel met vier grondpennen (11) en de spankabels (10) die aan de lussen aan het paviljoendak bevestigd worden en met vier extra grondpennen aan de voetstukken (9) (afb. G).

Waarschuwing! Controleer de vaste zitting van de grondpennen.

Opmerking: Indien de vaste zitting van de grondpennen op grond van een te losse bodemgesteldheid niet volstaat, moeten de grondpennen extra beveiligd of de poten verzwaaard worden.

Als er op een stevige ondergrond geen mogelijkheid is om grondpennen te gebruiken, moet het artikel verankerd worden. Informeer in de vakhandel naar (niet in het leveringspakket inbegrepen) geschikt montagemateriaal voor uw ondergrond.

Demontage

Stap 1

Trek de grondpennen uit de grond.

Stap 2

Verwijder de pootstangen (6).

Opgepast! Klemgevaar!

Stap 3

Los de klittenbandsluitingen en trek het paviljoendak af.

Stap 4

Los de vergrendelpinnen van de stangen.

Opgepast! Klemgevaar!

Opslag, reiniging, onderhoud

Opslag

Bewaar het artikel wanneer u dit niet gebruikt altijd droog en schoon op kamertemperatuur.

Reiniging

Reinig het artikel met een vochtige doek en een mild reinigingsmiddel.

BELANGRIJK! Reinig nooit met agressieve reinigingsmiddelen. Gebruik voor het overige geen benzine of oplosmiddelen voor de reiniging.

Onderhoudsinstructie

Het paviljoendak kan met impregneerspray behandeld worden.

Afvalverwerking



Voer het artikel en de verpakkingsmaterialen af in overeenstemming met de actuele lokale voorschriften. Berg verpakkingsmaterialen (zoals bv. foliezakjes) op buiten het bereik van kinderen. Bijkomende informatie over de afvoer van het onbruikbaar geworden artikel krijgt u bij uw gemeente- of stadsbestuur. Voer het artikel en de verpakking milieuvriendelijk af.



De recyclingcode dient om verschillende materialen voor recyclingdoeleinden te kenmerken. De code bestaat uit een recyclingsymbool voor de recyclingcyclus en een nummer dat het materiaal kenmerkt.

Opmerkingen over garantie en serviceafhandeling

Het artikel werd met de grootste zorgvuldigheid en onder permanent toezicht geproduceerd. De firma DELTA-SPORT HANDELSKONTOR GmbH verleent particuliere eindklanten op dit artikel drie jaar garantie, te rekenen vanaf de datum van aankoop (garantietermijn) en dit op grond van de volgende bepalingen. De garantie geldt alleen voor materiaal- en verwerkingsfouten. De garantie is niet van toepassing op onderdelen die aan een normale slijtage onderhevig zijn en daarom als niet-slijtvaste onderdelen te beschouwen zijn (bv. batterijen) en evenmin op breekbare onderdelen, bv. schakelaars, accu's of onderdelen die van glas gemaakt zijn.

Uit de garantie voortvloeiende claims zijn uitgesloten als het artikel onvakkundig, verkeerd of niet in het kader van de voorziene bepaling of in het kader van het voorziene gebruiksdoeleinde gebruikt werd of indien richtlijnen in de gebruiksaanwijzing niet in acht genomen werden, tenzij de eindklant aantoonbaar is van een materiaal- of verwerkingsfout die niet op één van de hoger vermelde omstandigheden gebaseerd is.

Uit de garantie voortvloeiende claims kunnen alleen tijdens de garantieperiode op vertoon van de originele kassabon ingediend worden. Gelieve daarom de originele kassabon te bewaren. De garantieperiode wordt door eventuele reparaties op grond van de garantie, wettelijke waarborg of coulance niet verlengd. Dit geldt ook voor vervangen en gerepareerde onderdelen. Gelieve u bij klachten in eerste instantie tot de hieronder vermelde servicehotline te richten of met ons per e-mail contact op te nemen. Is er sprake van een garantiegeval, dan wordt het artikel door ons – naar onze keuze – voor u gratis gerepareerd, wordt het vervangen of wordt de aankoopsom terugbetaald. Verdere rechten op grond van de garantie bestaan niet.

Uw wettelijke rechten, in het bijzonder rechten op garantie tegenover de betreffende verkoper, worden door deze garantie niet beperkt.

IAN: 506733_2507

ⓁⓁ Service België

Tel.: 0800 12089

E-Mail: deltasport@lidl.be

ⓁⓁ Service Nederland

Tel.: 0800 0249630

E-Mail: deltasport@lidl.nl

Gratulujemy!

Decydując się na ten produkt, otrzymują Państwo towar wysokiej jakości. Należy zapoznać się z produktem przed jego pierwszym użyciem.

 **Należy uważnie przeczytać następującą instrukcję montażu i wskazówki bezpieczeństwa.**

Produkt ten należy użytkować wyłącznie w opisany sposób oraz zgodnie ze wskazanym przeznaczeniem. Niniejszą instrukcję montażu należy przechowywać w bezpiecznym miejscu. Przekazując produkt innej osobie, należy upewnić się, że otrzyma ona także całą dokumentację dotyczącą produktu.

 **Należy przeczytać wszystkie wskazówki bezpieczeństwa i zalecenia. Nieprzestrzeganie ich może spowodować poważne obrażenia ciała.**

Zakres dostawy (rys. A)

1 x pawilon, w częściach (1 - 9)
4 x lina napinająca (10)
8 x śledź (11)
1 x dach pawilonu (12)
1 x instrukcja montażu

Dane techniczne

Wymiary: 295 x 295 x 250 cm
(dł. x szer. x wys.)

 Data produkcji
(miesiąc/rok): 10/2025

Zastosowanie zgodne z przeznaczeniem

Artykuł przeznaczony jest do korzystania na zewnątrz jako ochrona przeciwsłoneczna. Nie jest przeznaczony do stałego użytkowania na zewnątrz, ponieważ jest tylko częściowo odporny na warunki atmosferyczne. Artykuł nie jest przeznaczony do użytku komercyjnego.

Wskazówki bezpieczeństwa

Zagrożenie dla życia!

- Nigdy nie pozostawiać dzieci z materiałem opakowaniowym bez nadzoru. Istnieje niebezpieczeństwo uduszenia.

Niebezpieczeństwo obrażeń!

- Nie należy korzystać z artykułu w trakcie niekorzystnych warunków atmosferycznych, takich jak silny wiatr, deszcz lub śnieg.
- Należy zdemontować pawilon przy spodziewanej prędkości wiatru powyżej 40 km/h (chłodny wiatr, poruszające się większe gałęzie i drzewa i wyraźnie słyszalny wiatr).
- Artykuł należy postawić na płaskiej powierzchni.
- Z artykułu można korzystać tylko pod nadzorem dorosłych i nie można go używać jako zabawki.
- Przed każdym użyciem należy sprawdzić, czy artykuł nie posiada uszkodzeń bądź śladów zużycia.

- Przed każdym użyciem należy sprawdzić, czy wszystkie części zostały prawidłowo zmontowane. Nieprawidłowy montaż może negatywnie wpłynąć na bezpieczeństwo i funkcjonowanie.
- W pawilonie lub w jego pobliżu nie mogą znajdować się źródła otwartego ognia, grille ani ogrzewacze ogrodowe! Jeśli mimo to pawilon zapali się, należy natychmiast go opuścić! Ogień należy gasić gaśnicą lub wodą. W razie potrzeby natychmiast zadzwonić po straż pożarną.
- Nie należy łączyć ze sobą ani montować razem kilku pawilonów. Między poszczególnymi pawilonami należy zachować minimalny odstęp 3 metrów.
- Należy opróżniać tworzące się na dachu kałuże wody!

Wybór miejsca ustawienia

- Wymiary artykułu wynoszą około 3 x 3 metry.
- Jeśli to możliwe, należy postawić artykuł w miejscu chronionym przed wiatrem.
- Podłoże powinno być równe i zapewniać śledziom odpowiednią stabilność.

Montaż

Opis części (rys. A)

- 1 – drążek do połączenia narożnego
- 2 – drążek dachowy
- 3 – Poprzeczka do połączenia narożnego
- 4 – drążek poprzeczny
- 5 – drążek nogi, góra
- 6 – drążek nogi, dół
- 7 – połączenie szczytowe
- 8 – połączenie narożne
- 9 – stopka
- 10 – lina napinająca
- 11 – śledź
- 12 – dach pawilonu

Wskazówka! W celu realizacji montażu artykułu wymagana jest współpraca co najmniej 2 osób.

Zalecamy, aby montaż wykonywały 4 osoby.

Krok 1

Włożyć drążki dachowe (2) do połączenia szczytowego (7) w sposób przedstawiony na rys. B.

Krok 2

Włóż pręty (1), (3) i (5) do połączenia narożnego (8), jak pokazano na rys. C.

Krok 3

Połączyć ze sobą konstrukcje narożne oraz drążki poprzeczne (4). Umieścić konstrukcję szczytową na ramie podstawy (rys. D).

Krok 4

Naciągnąć dach pawilonu (12) na zmontowany stelaż dachu (rys. E). Przymocować dach pawilonu do stelaża dachu za pomocą rzepów.

Krok 5

Włożyć drążki nóg (6) i stopki (9) pod stelaż dachu (rys. F).

Krok 6

Zabezpieczyć artykuł za pomocą czterech śledzi (11) i lin napinających (10) przymocowanych do pętli na dachu pawilonu oraz za pomocą kolejnych czterech śledzi na stopkach (9) (rys. G).

Ostrzeżenie! Sprawdzić pewne osadzenie śledzi.

Wskazówka: Jeśli ze względu na luźne podłoże mocne osadzenie śledzi okaże się niewystarczające, należy dodatkowo zabezpieczyć śledzie lub obciążyć nogi.

W przypadku stałych podłoży, na których nie ma możliwości wbicia dostarczonych w zestawie śledzi, artykuł należy zakotwić w inny sposób. O odpowiedni dla danej powierzchni materiał montażowy (nie wchodzi w zakres dostawy) należy zapytać w specjalistycznym sklepie.

Demontaż

Krok 1

Wyciągnąć śledzie z podłoża.

Krok 2

Zdjąć drążki nóg (6).

Ostrożnie! Niebezpieczeństwo zakleszczenia!

Krok 3

Poluzować rzepy i zdjąć dach pawilonu.

Krok 4

Zwolnić bolce blokujące z drążków.

Ostrożnie! Niebezpieczeństwo zakleszczenia!

Przechowywanie, czyszczenie, pielęgnacja

Przechowywanie

Podczas nieużywania należy zawsze przechowywać produkt w suchym i czystym miejscu, w temperaturze pokojowej.

Czyszczenie

Artykuł należy czyścić wilgotną ściereczką i łagodnym środkiem czyszczącym.

WAŻNE! Nie czyścić przy użyciu ostrych środków czyszczących. Ponadto do czyszczenia nie należy używać benzyny ani rozpuszczalników.

Wskazówka dotycząca pielęgnacji

Do dachu pawilonu można zastosować spray impregacyjny.

Uwagi odnośnie recyklingu



Artykuł i materiały opakowaniowe należy usunąć zgodnie z aktualnie obowiązującymi miejscowymi przepisami. Materiały opakowaniowe (np. worki foliowe) należy przechowywać w miejscu niedostępnym dla dzieci. Szczegółowe informacje na temat sposobów usuwania zużytego artykułu można uzyskać u władz gminnych i miejskich. Artykuł oraz opakowanie należy usunąć w sposób przyjazny dla środowiska.



Kod recyklingu służy do oznaczenia różnych materiałów nadających się do ponownego przetworzenia (recyklingu). Kod taki składa się z symbolu recyklingu odzwierciedlającego obieg materiałów do ponownego przetworzenia, a także z numeru, który jest oznaczeniem materiału.

Wskazówki dotyczące gwarancji i obsługi serwisowej

Artykuł został wyprodukowany z najwyższą starannością i pod stałą kontrolą. DELTA-SPORT HANDELSKONTOR GmbH przyznaje klientowi końcowemu na niniejszy artykuł trzy lata gwarancji od daty zakupu (okres gwarancyjny) z zastrzeżeniem poniższych postanowień. Gwarancja dotyczy wyłącznie wad materiałowych i wad wykonania.

Gwarancja nie obejmuje części, które podlegają normalnemu zużyciu i z tego względu należy je traktować jako części zużywalne (np. baterie) i nie obejmuje części kruchych, np. przełączników, akumulatorów ani części wykonanych ze szkła.

Wyklucza się roszczenia z tytułu niniejszej gwarancji w przypadku użycia artykułu w sposób niewłaściwy lub sprzeczny z jego przeznaczeniem lub w sposób wykraczający poza przewidziane przeznaczenie lub poza przewidziany zakres użytkowania lub jeśli wytyczne zawarte w instrukcji obsługi nie były przestrzegane, chyba że klient końcowy udowodni istnienie wady materiałowej lub wady wykonania, która nie wynika z podanych wyżej przyczyn.

Roszczenia z tytułu gwarancji można zgłaszać wyłącznie w okresie gwarancyjnym za okazaniem oryginalnego dowodu zakupu. Prosimy zatem zachować oryginalny dowód zakupu!

W przypadku jakichkolwiek reklamacji prosimy skontaktować się z nami najpierw za pośrednictwem podanej poniżej infolinii serwisowej lub drogą e-mailową. W przypadku objętym gwarancją artykuł zostanie – według naszego uznania – bezpłatnie naprawiony, wymieniony lub nastąpi zwrot ceny zakupu. Z gwarancji nie wynikają żadne inne prawa.

Niniejsza gwarancja nie ogranicza Państwa ustawowych praw, w szczególności roszczeń gwarancyjnych wobec danego sprzedawcy.

W przypadku wymiany części lub całego artykułu okres gwarancji przedłuża się o trzy lata zgodnie z art. 581 § 1 kodeksu cywilnego. Po upływie czasu gwarancji powstałe naprawy są płatne.

IAN: 506733_2507

Ⓟ Serwis Polska

Tel.: 22 397 4996

E-Mail: deltasport@lidl.pl

Srdečně blahopřejeme!
Svým nákupem jste se rozhodli pro kvalitní výrobek. Před prvním použitím se prosím seznáme s tímto výrobkem.

 **Pozorně si přečtete následující návod k sestavení a bezpečnostní pokyny.**

Používejte tento výrobek pouze tak, jak je popsáno, a pro uvedené účely. Dobře si tento návod k sestavení uschovejte. Pokud výrobek předáte třetí osobě, předejte jí i veškerou dokumentaci.

 **Čtěte všechny bezpečnostní pokyny a instrukce. Opomenutí při jejich dodržování mohou způsobit těžké úrazy.**

Rozsah dodávky (obr. A)

- 1 x altán, rozložený (1 - 9)
- 4 x upínací lanko (10)
- 8 x stanový kolík (11)
- 1 x střecha altánu (12)
- 1 x návod k sestavení

Technická data

Rozměry:
295 x 295 x 250 cm (D x Š x V)

 Datum výroby (měsíc/rok): 10/2025

Použití ke stanovenému účelu

Výrobek je koncipován jako ochrana proti slunci ve venkovním prostoru.

Nepředpokládá se jeho trvalé venkovní používání, neboť jeho povětrnostní odolnost je jen částečná.

Výrobek není určen pro podnikatelské účely.

Bezpečnostní pokyny

Ohrožení života!

- Nikdy nenechávejte děti bez dohledu s obalovým materiálem. Existuje nebezpečí udušení.

Nebezpečí úrazu!

- Výrobek se nesmí používat při nepříznivém povětrí, jako je silný vítr, déšť nebo sníh.
- Altán musí být složen při očekávaných rychlostech větru větších než 40 km/h (čerstvý vítr, pohybují se větší větve a stromy a vítr je zřetelně slyšitelný).
- Výrobek postavte na rovný podklad.
- Výrobek se smí používat pouze pod dohledem dospělých a nikoli jako hračka.
- Kontrolujte výrobek před každým použitím, zda není poškozen nebo opotřeben.
- Před každým použitím zkontrolujte, zda byly všechny díly správně smontovány. Nesprávně provedená montáž může nepříznivě ovlivnit bezpečnost a funkci.
- U altánu nebo v jeho blízkosti nesmí být žádný otevřený plamen, rošty, ani tepelné zářiče. Pokud by stan přesto začal hořet, okamžitě ho opusťte! Požár haste hasicím přístrojem nebo vodou. V případě potřeby obratem zalarmujte hasiče.
- Jednotlivé altány se nesmí spojovat nebo upevňovat k sobě. Mezi jednotlivými altány musí být dodržen minimální odstup 3 m.
- Vzniklé vodní pytle je nutné vyprazdňovat!

Výběr místa

- Rozměr výrobku je cca 3 x 3 m.
- Umístěte výrobek pokud možno na místo chráněné před větrem.
- Zem musí být rovná a stanovým kolíkům musí poskytovat dostatek opory.

Sestavení

Označení dílů (obr. A)

- 1 – tyč pro rohové spojení
- 2 – střešní tyč
- 3 – příčka pro rohové připojení
- 4 – příčná tyč
- 5 – tyč nohy, horní
- 6 – tyč nohy, dolní
- 7 – štítové spojení
- 8 – rohové spojení
- 9 – patka
- 10 – upínací lanko
- 11 – stanový kolík
- 12 – střecha altánu

Upozornění! Na sestavení výrobku jsou potřeba minimálně 2 osoby.

Doporučujeme provádět sestavení se 4 osobami.

Krok 1

Nastrčte střešní tyče (2), jak ukazuje obr. B, do štítového spojení (7).

Krok 2

Vložte tyče (1), (3) a (5) do rohového spoje (8) podle obr. C.

Krok 3

Spojte vzájemně rohové konstrukce a příčné tyče (4). Umístěte štítovou konstrukci na základní rám (obr. D).

Krok 4

Přetáhněte střechu altánu (12) přes namontovaný střešní rám (obr. E.). Pomocí suchých zipů na střeše altánu ji připevněte ke střešnímu rámu.

Krok 5

Tyče nohou (6) a patky (9) nastrčte pod střešní rám (obr. F).

Krok 6

Výrobek zajistěte čtyřmi stanovými kolíky (11) a upínacími lany (10), které jsou připevněny ve smyčkách střechy altánu, a čtyřmi dalšími stanovými kolíky v patkách (9) (obr. G).

Upozornění! Zkontrolujte pevné usazení stanových kolíků.

Upozornění: Pokud není usazení stanových kolíků z důvodu kypré půdy dostatečně pevné, je nutné kolíky dodatečně zajistit nebo nohy zatížit.

Pokud na pevném podkladu není možno použít stanové kolíky, výrobek musí být ukotven.

Na vhodný montážní materiál (není součástí dodávky) pro Váš podklad se informujte u svého odborného prodejce.

Složení

Krok 1

Vytahejte stanové kolíky ze země.

Krok 2

Odpojte tyče nohou (6).

Opatrně! Nebezpečí skřípnutí!

Krok 3

Uvolněte suché zipy a stáhněte střechu altánu.

Krok 4

Uvolněte pojistné kolíčky z tyčí.

Opatrně! Nebezpečí skřípnutí!

Uskladnění, čištění, péče

Uskladnění

Pokud výrobek nepoužíváte, skladujte jej vždy suchý a čistý při pokojové teplotě.

Čištění

Výrobek čistěte vlhkým hadříkem a mírným čisticím prostředkem. **DŮLEŽITÉ!** K čištění nikdy nepoužívejte agresivní čisticí prostředky. K čištění nepoužívejte benzín nebo rozpouštědla.

Instrukce k péči

Střechu altánu můžete ošetřit impregnačním sprejem.

Pokyny k likvidaci



Výrobek a obalové materiály likvidujte podle aktuálních místních předpisů. Uchovávejte obalové materiály (jako např. fóliové sáčky) nedostupné pro děti. O možnostech likvidace vysloužilého výrobku se informujte u Vaší obecní nebo městské správy. Výrobek a obaly likvidujte ekologicky.



Recyklační kód slouží ke značení různých materiálů pro proces opětovného zhodnocení (recyklace). Kód sestává ze symbolu recyklace, který má odrážet proces zhodnocení, a čísla, které označuje materiál.

Pokyny k záruce a průběhu služby

Výrobek byl vyroben s velkou péčí a za stálé kontroly. DELTA-SPORT HANDELSKONTOR GmbH poskytuje koncovým privátním zákazníkům na tento výrobek tři roky záruky od data nákupu (záruční lhůta) podle následující ustanovení.

Záruka se týká pouze vad materiálu a závad ve zpracování. Záruka se nevztahuje na díly, které podléhají normálnímu opotřebení, a proto je nutné na ně pohlížet jako na rychle opotřebitelné díly (např. baterie), a na křehké díly, např. vypínače, akumulátory nebo díly vyrobené ze skla.

Nároky z této záruky jsou vyloučeny, pokud výrobek byl používán neodborně nebo nedovoleným způsobem nebo nikoli v rámci stanoveného účelu určení nebo předpokládaného rozsahu používání nebo nebyla dodržena zadání v návodu k obsluze, ledaže by koncový zákazník prokázal, že existuje vada materiálu nebo došlo k chybě ve zpracování, které nevyplývají z některé výše uvedených okolností.

Nároky ze záruky lze uplatnit pouze v rámci záruční lhůty po předložení originálního pokladního dokladu. Proto si prosím uschovejte originál pokladního dokladu. Doba záruky se neprodlužuje případnými opravami na základě záruky, zákonné záruky nebo kulance. Totéž platí také pro vyměněné a opravené díly. Při reklamaci se prosím obraťte na níže uvedenou horkou linku servisu nebo se s námi spojte e-mailem.

Pokud se vyskytne případ reklamace, výrobek Vám – dle naší volby – bezplatně opravíme, vyměníme nebo Vám vrátíme kupní cenu. Další práva ze záruky nevznikají.

Vaše zákonná práva, zejména nároky na zajištění záruky vůči konkrétnímu prodejci, nejsou touto zárukou omezena.

IAN: 506733_2507

© Servis Česko

Tel.: 800 143 873

E-Mail: deltasport@lidl.cz

Blahoželáme!

Svojím nákupom ste sa rozhodli pre kvalitný výrobok. Pred prvým použitím sa s výrobkom dôkladne oboznámte.



Pozorne si prečítajte tento montážny návod a bezpečnostné pokyny.

Výrobok používajte len uvedeným spôsobom a na uvedený účel. Tento montážny návod si dobre uschovajte. Pri odovzdávaní výrobku tretej osobe odovzdajte s výrobkom aj všetky podklady.

⚠ Prečítajte všetky bezpečnostné pokyny a návody. Zanedbanie ich dodržania môže spôsobiť ťažké poranenia.

Obsah balenia (obr. A)

- 1 x altánok, rozložený (1 - 9)
- 4 x napínacie lano (10)
- 8 x stanový kolík (11)
- 1 x strecha altánku (12)
- 1 x montážny návod

Technické údaje

Rozmery:

295 x 295 x 250 cm (D x Š x V)



Dátum výroby (mesiac/rok): 10/2025

Používanie podľa určenia

Výrobok je určený na ochranu pred slnkom v exteriéri. Nie je určený na trvalé použitie v exteriéri, pretože je len relatívne odolný voči poveternostným vplyvom. Výrobok nie je určený pre komerčné použitie.

Bezpečnostné pokyny

⚠ Nebezpečenstvo života!

- Nikdy nenechávajte deti bez dohľadu s obalovým materiálom. Hrozí nebezpečenstvo udusenía.

⚠ Nebezpečenstvo poranenia!

- Výrobok sa nesmie používať pri nepriaznivých poveternostných podmienkach ako silný vietor, dážď alebo sneh.
- Altánok sa musí demontovať, ak sa očakávajú rýchlosti vetra väčšie ako 40 km/h (čerstvý vietor, väčšie konáre a stromy sa hýbu a vietor je zreteľne počuť).
- Výrobok postavte na rovný podklad.
- Výrobok sa smie používať len pod dohľadom dospelých a nie ako hračka.
- Pred každým používaním skontrolujte, či výrobok nie je poškodený alebo opotrebený.
- Pred každým používaním skontrolujte, aby boli všetky diely správne namontované. Nesprávne urobená montáž môže zhoršiť bezpečnosť a funkciu.
- V altánku alebo v jeho blízkosti neudržiavajte otvorený oheň, nepoužívajte grily, terasové žiariče! Ak by sa altánok napriek tomu vznietil, ihneď ho opustite! Oheň uhasťe hasiacim prístrojom alebo vodou. V prípade potreby ihneď zalarmujte hasičov.
- Jednotlivé altánky sa nesmú spájať alebo navzájom upevňovať. Medzi jednotlivými altánkami musí byť dodržaný minimálny odstup 3 m.
- Vznikajúce odvodňovače sa musia vyprázdňovať!

Výber stanovišťa

- Výrobok má rozmery cca 3 x 3 m.
- Výrobok postavte podľa možnosti na miesto chránené pred vetrom.
- Podlaha by mala byť rovná a mala by poskytnúť stanovým kolíkom dostatočnú pevnosť.

Montáž

Označenie dielov (obr. A)

- 1 – tyč pre rohový spoj
- 2 – strešná tyč
- 3 – priečka na rohové pripojenie
- 4 – priečna tyč
- 5 – tyč nohy, hore
- 6 – tyč nohy, dole
- 7 – sedlový spoj
- 8 – rohový spoj
- 9 – podstavec
- 10 – napínacie lano
- 11 – stanový kolík
- 12 – strecha altánku

Poznámka! Pre montáž výrobku sú potrebné najmenej 2 osoby. Odporúčame, aby výrobok montovali 4 osoby.

Krok 1

Zasuňte strešnú tyč (2) podľa obr. B do sedlového spoja (7).

Krok 2

Vložte tyče (1), (3) a (5) do rohového spojenia (8), ako je znázornené na obr. C.

Krok 3

Spojíte navzájom rohové konštrukcie a priečne tyče (4). Nasadíte sedlovú konštrukciu na základnú kostru (obr. D).

Krok 4

Potiahnite strechu altánku (12) cez namontovaný skelet strechy (obr. E) Na pripevnenie strechy altánku na skelet strechy použite suché zipsy.

Krok 5

Tyče nôh (6) a podstavce (9) za-
suňte pod skelet strechy (obr. F).

Krok 6

Výrobok zaistíte štyrmi stano-
vými kolíkmi (11) a napínacími
lanami (10), ktoré sa upevnia za
pútka na streche altánku, ako aj
štyrmi ďalšími stanovými kolíkmi
za podstavce (9) (obr. G).

**Upozornenie! Skontroluj-
te, či stanové kolíky pevne
sedia.**

**Upozornenie: Ak pevné
osadenie stanových kolí-
kov z dôvodu kyprej pôdy
nie je dostačujúce, musí sa
vykonať dodatočné zabez-
pečenie stanových kolíkov
alebo zaťaženie nôh.**

**Ak pevný podklad neumož-
ňuje, aby sa použili stano-
vé kolíky, musí sa výrobok
ukotviť. O vhodnom mon-
tážnom materiáli (nie je
súčasťou dodávky) pre váš
podklad sa informujte u váš-
ho odborného predajcu.**

Demontáž

Krok 1

Vyťahnite stanové kolíky zo
zeme.

Krok 2

Odstráňte tyče nôh (6).

**Pozor! Nebezpečenstvo
zovretia!**

Krok 3

Uvoľnite suché zipsy a stiahnite
strechu altánku.

Krok 4

Uvoľnite aretačné špičky z tyčí a
spojok.

**Pozor! Nebezpečenstvo
zovretia!**

Skladovanie, čistenie, ošetrovanie

Skladovanie

Pri nepoužívaní skladujte výrobok
vždy suchý a čistý pri izbovej
teplote.

Čistenie

Výrobok vyčistíte vlhkou handrou
a jemným čistiacim prostriedkom.
DÔLEŽITÉ! Výrobok nikdy nečis-
tite ostrými čistiacimi prostriedka-
mi.

Okrem toho na čistenie nepouží-
vajte benzín ani rozpúšťadlá.

Poznámka k ošetrovaniu

Strechu altánku môžete ošetriť
impregnačným sprejom.

Pokyny k likvidácii



Výrobok a obalový materiál
zlikvidujte podľa aktuálnych
miestnych predpisov. Obalo-
vý materiál (ako napr. fóliové
vrecká) uschovajte mimo dosahu
detí. Ďalšie informácie o možnos-
tiach likvidácie zastaraného
výrobku dostanete na svojej
obecnej alebo mestskej správe.
Výrobok a obal zlikvidujte ekolo-
gicky.



Recyklačný kód slúži na
označenie rôznych materiá-
lov za účelom vrátenia do
kolobehu opätovného používania
(recyklácia). Kód pozostáva z
recyklačného symbolu pre zobra-
zenie kolobehu opätovného
používania a čísla, ktoré označu-
je materiál.

Pokyny k záruke a priebehu servisu

Výrobok bol vyrobený veľmi
starostlivo a pod stálou kontrolou.
Na tento výrobok poskytuje
DELTA-SPORT HANDELSKON-
TOR GmbH súkromným konco-
vým užívateľom trojročnú záruku
odo dňa kúpy (záručná lehota)
po splnení nasledovných podmie-
nok. Záruka platí len na chyby
materiálu a spracovania. Záruka
sa netýka dielov, ktoré podliehajú
bežnému opotrebeniu a preto ich
možno považovať za opotrebi-
teľné diely (napr. batérie), ako aj
krehkých dielov, napr. vypínače,
akumulátory alebo diely, ktoré sú
vyrobené zo skla.

Nároky z tejto záruky zanikajú,
keď sa výrobok používal neod-
borne alebo nesprávne, mimo
určenia na používanie alebo
určeného rozsahu používania
alebo neboli dodržané pokyny
návodu na obsluhu, s výnimkou,
že koncový užívateľ preukáže,
že ide o chybu materiálu alebo
spracovania, ktorá nebola spô-
sobená niektorou z hore uvedených
okolností.

Záruku je možné uplatniť len
počas záručnej lehoty po pred-
ložení originálu pokladničného
dokladu. Originál pokladničného
dokladu preto prosím uschovajte.
Záručná doba sa kvôli prípad-
ným záručným opravám, zákón-
nej záruke alebo ako obchodné
gesto nepredlžuje. Platí to aj pre
vymenené a opravené diely.

Pri reklamáciach sa prosím najskôr obráťte na dole uvedenú Service-Hotline alebo sa s nami spojte prostredníctvom e-mailu. Ak sa jedná o záručný prípad, výrobok – podľa našej voľby – bezplatne opravíme, vymeníme alebo vrátime kúpnu cenu. Ďalšie práva zo záruky nevyplývajú. Vaše zákonné práva, hlavne nároky na záručné plnenie voči príslušnému predajcovi, nie sú touto zárukou obmedzené.

IAN: 506733_2507

 Servis Slovensko

Tel.: 0850 232001

E-Mail: deltasport@lidl.sk

¡Enhorabuena!

Con su compra se ha decidido por un artículo de gran calidad. Familiarícese con el artículo antes de usarlo por primera vez.

 **Para ello, lea detenidamente las siguientes instrucciones de montaje y las indicaciones de seguridad.**

Use el artículo solo de la forma descrita y para los campos de aplicación indicados. Conserve estas instrucciones de montaje a buen recaudo. Entregue todos los documentos en caso de traspasar el artículo a terceros.

 **Lea todas las indicaciones e instrucciones de seguridad. Su inobservancia puede provocar lesiones graves.**

Contenido de suministro (fig. A)

1 x carpa, desmontada (1 - 9)
4 x cable de anclaje (10)
8 x clavo para tierra (11)
1 x techo de carpa (12)
1 x instrucciones de montaje

Datos técnicos

Medidas:

295 x 295 x 250 cm (L x F x A))

 Fecha de fabricación (mes/año): 10/2025

Uso conforme al fin previsto

Este artículo ha sido diseñado como protección solar para uso en exteriores.

No es apto para un uso continuado en exteriores ya que sólo es parcialmente resistente a la intemperie.

El artículo no ha sido diseñado para el uso comercial.

Instrucciones de seguridad

¡Peligro de muerte!

- No deje a los niños en ningún momento sin vigilancia con el material de embalaje. Existe peligro de asfixia.

¡Peligro de lesiones!

- El artículo no debe emplearse bajo condiciones atmosféricas adversas como viento fuerte, lluvia o nieve.
- La carpa deberá desmontarse si se esperan vientos con una velocidad superior a 40 km/h (viento fresco, las ramas grandes y los árboles se mueven y el viento es perfectamente audible).
- Coloque el artículo únicamente en el suelo.
- El artículo debe usarse únicamente bajo la supervisión de personas adultas y no debe emplearse como juguete.
- Compruebe si el artículo presenta daños o signos de desgaste antes de cada uso.
- Compruebe que todas las piezas se hayan montado correctamente antes de su uso. Un montaje realizado de forma incorrecta puede afectar negativamente la seguridad y el funcionamiento.
- ¡No ponga llamas abiertas, barbacoas o estufas de terraza dentro o cerca de la carpa! Si aun así la carpa empezara a arder, ¡salga de ella de inmediato! Apague el fuego con un extintor o agua. Avise a los bomberos de inmediato en caso necesario.

- No está permitido conectar carpas individuales entre sí. Entre cada una de las carpas debe haber una distancia mínima de 3 m.
- ¡Las acumulaciones de agua deben eliminarse!

Elección del lugar de colocación

- El artículo posee unas dimensiones de aprox. 3 x 3 m.
- Coloque el artículo en un lugar protegido del viento, si es posible.
- El suelo debería ser plano y ofrecer suficiente estabilidad a los clavos para tierra.

Montaje

Descripción de las piezas (fig. A)

- 1 - barra para conexión de esquina
- 2 - barra de techo
- 3 - Travesaño para unión de esquinas
- 4 - barra transversal
- 5 - barra de pata superior
- 6 - barra de pata inferior
- 7 - conexión de frontón
- 8 - conexión de esquina
- 9 - pie
- 10 - cable de anclaje
- 11 - clavo para tierra
- 12 - techo de carpa

¡Nota! Para montar el artículo son necesarias como mínimo 2 personas. Recomendamos montarlo entre 4 personas.

Paso 1

Introduzca las barras de techo (2), como se muestra en la fig. B, en la conexión de frontón (7).

Paso 2

Introduzca las barras (1), (3) y (5), como se muestra en la fig. C, en la conexión de esquina (6).

Paso 3

Una unas con otras las construcciones de esquina y las barras transversales (4). Coloque la construcción de frontón sobre la estructura de base (fig. D).

Paso 4

Tienda el techo de la carpa (12) sobre el armazón de techo montado (fig. E). Use los velcros del techo de la carpa para fijarlo al armazón de techo.

Paso 5

Introduzca las barras de pata (6) y los pies (9) debajo del armazón de techo (fig. F).

Paso 6

Asegure el artículo con cuatro clavos para tierra (11) y los cables de anclaje (10) que se fijarán en los lazos del techo de la carpa, así como con cuatro clavos para tierra más a los pies (9) (fig. G).

¡Advertencia! Compruebe que los clavos para tierra se hayan fijado firmemente.

Nota: Si no fuera posible fijar firmemente los clavos para tierra debido a que el suelo estuviera suelto, estos deberán asegurarse adicionalmente o colocarse un peso en las patas.

El artículo deberá anclarse si se coloca en suelos sólidos donde no es posible emplear clavos para tierra.

Infórmese en un establecimiento especializado sobre el material de montaje adecuado (no incluido en el contenido de suministro) para su suelo.

Desmontaje

Paso 1

Saque los clavos para tierra del suelo.

Paso 2

Retire las barras de pata (6).

¡Cuidado! ¡Peligro de atrapamiento!

Paso 3

Suelte los velcros y retire el techo de la carpa.

Paso 4

Suelte las clavijas de bloqueo de las barras.

¡Cuidado! ¡Peligro de atrapamiento!

Almacenamiento, limpieza y cuidados

Almacenamiento

Si no va a utilizarlo, almacene siempre el artículo seco y limpio y a temperatura ambiente.

Limpieza

Limpie el artículo con un paño húmedo y una solución jabonosa suave.

¡IMPORTANTE! No lo limpie con productos de limpieza agresivos. No emplee gasolina o disolventes para limpiarlo.

Indicación de cuidado

El techo de la carpa puede tratarse con spray para impregnar.

Indicaciones para la eliminación



Elimine el artículo y los materiales de embalaje conforme a la correspondiente normativa local vigente. Guarde el material de embalaje (como, p. ej., las bolsas de plástico) fuera del alcance de los niños. En su administración local o municipal podrá obtener más información sobre la eliminación del artículo usado. Elimine el artículo y el embalaje de forma respetuosa con el medio ambiente.



El código de reciclaje se emplea para señalar los diferentes materiales para su retorno al ciclo de reciclaje. El código se compone de un símbolo de reciclaje para el ciclo de aprovechamiento y un número que señala el material.

Indicaciones relativas a la garantía y la gestión de servicios

El artículo ha sido fabricado con gran esmero y sometido a controles constantes. Para el mismo, DELTA-SPORT HANDELSKONTOR GmbH ofrece a los clientes finales particulares una garantía de tres años a contar desde la fecha de compra (periodo de garantía) con arreglo a las condiciones que se exponen a continuación. La garantía tiene validez únicamente para fallos del material y fabricación.

La garantía no cubre las piezas sometidas a un desgaste normal, las cuales se consideran piezas de desgaste (p. ej., pilas) así como tampoco piezas frágiles como, p. ej., interruptores, baterías o piezas fabricadas en vidrio o cristal.

Se excluyen derechos derivados de esta garantía, si se ha realizado un uso incorrecto o abusivo del artículo o que no se encuentre dentro del marco del uso o ámbito de uso previstos o si no se ha observado lo recogido en el manual de instrucciones, a no ser que el cliente final demuestre que existen fallos del material o fabricación no derivados de una de las circunstancias expuestas anteriormente.

Las demandas derivadas de la garantía sólo podrán presentarse dentro del periodo de garantía exhibiendo el comprobante de compra original. Le rogamos, por ello, que conserve el comprobante de compra original. El periodo de garantía no se verá prolongado por ningún tipo de reparación realizada con motivo de la garantía, la garantía legal o como gesto de buena voluntad. Esto se aplica también a las piezas sustituidas o reparadas.

Por favor, dirija sus quejas primero a la línea telefónica del servicio de atención al cliente que se indica a continuación o póngase en contacto con nosotros por correo electrónico. Si el caso está cubierto por la garantía, a nuestra elección, repararemos o cambiaremos gratuitamente el artículo o le restituiremos el precio de compra del mismo. De la garantía no se derivan otros derechos.

Esta garantía no limitará sus derechos legales, especialmente los derechos de garantía frente al vendedor correspondiente.

IAN: 506733_2507

ES Servicio España

Tel.: 900 984 989

E-Mail: deltasport@lidl.es

Hjertelig tillykke!

Du har valgt at købe et kvalitetsprodukt. Lær produktet at kende, inden du bruger det første gang.

 **Det gør du ved at læse nedenstående monteringsvejledning og sikkerhedsanvisningerne omhyggeligt.**

Brug kun produktet som beskrevet og til de angivne anvendelsesområder. Opbevar denne monteringsvejledning et sikkert sted. Udlever også alle dokumenter, hvis produktet videregives til en tredjepart.

 **Læs alle sikkerhedsoplysninger og anvisninger. Forsømmelser ved overholdelsen kan forårsage alvorlige skader.**

Leveringsomfang (afb. A)

- 1 x pavillon, adskilt (1 - 9)
- 4 x bardun (10)
- 8 x pløk (11)
- 1 x pavillontag (12)
- 1 x monteringsvejledning

Tekniske data

Mål:
295 x 295 x 250 cm (L x B x H)

 Fremstillingsdato
(måned/år): 10/2025

Tilsigtet brug

Artiklen er designet som solskærm til udendørs brug.

Den er ikke beregnet til varig udendørs brug, da den kun er vejrbestandig i begrænset omfang.

Artiklen er ikke beregnet til kommerciel brug.

Sikkerhedsoplysninger

Livsfare!

- Lad aldrig børn være uden opsyn med emballagematerialet. Der er kvælningfare.

Fare for skader!

- Artiklen må ikke bruges under dårlige vejrforhold såsom kraftig vind, regn eller sne.
- Pavillonen skal tages ned ved forventede vindhastigheder på mere end 40 km/t (frisk vind, større grene og træer bevæger sig og vinden kan tydeligt høres).
- Stil artiklen på en plan overflade.
- Artiklen må kun bruges under opsyn af voksne og ikke som legetøj.
- Kontrollér artiklen for beskadigelser eller slid før hver brug.
- Kontrollér før hver brug, at alle dele er blevet samlet korrekt. En ukorrekt udført montering kan føre til forringelser af sikkerhed og funktion.
- Ingen åben ild, grill, varmeblæsere i eller i nærheden af pavillonen! Skulle der alligevel gå i ild i en pavillon, så forlad den med det samme! Sluk ilden med en ildslukker eller vand. Hvis nødvendigt skal brandvæsenet alarmeres med det samme.
- Enkelte pavilloner må ikke forbindes eller fastgøres til hinanden. Mellem enkelte pavilloner skal der holdes en mindsteafstand på 3 m.
- De vandlommer, der opstår, skal tømmes!

Valg af placering

- Artiklen måler ca. 3 x 3 m.
- Anbring så vidt muligt artiklen på et vindbeskyttet sted.
- Jordbunden skal være jævn og give pløkkerne tilstrækkelig fasthed.

Montering

Betegnelse på dele (afb. A)

- 1 - Stang til hjørneforbindelse
- 2 - Tagstang
- 3 - Tværstang til hjørneforbindelse
- 4 - Tværstang
- 5 - Benstang, foroven
- 6 - Benstang, forneden
- 7 - Gavlforbindelse
- 8 - Hjørneforbindelse
- 9 - Fod
- 10 - Bardun
- 11 - Pløk
- 12 - Pavillontag

Bemærk! Der kræves mindst 2 personer til at stille artiklen op.

Vi anbefaler, at 4 personer udfører opstillingen.

Trin 1

Sæt tagstængerne (2) i gavlforbindelsen (7) som vist i afb. B.

Trin 2

Sæt stængerne (1), (3) og (5) ind i hjørneforbindelsen (8) som vist på afb. C.

Trin 3

Forbind hjørnestrukturene og tværstængerne (4) med hinanden. Sæt gavlkonstruktionen på grundrammen (afb. D).

Trin 4

Træk pavillontaget (12) over den monterede tagramme (afb. E). Brug velcrolåsene på pavillontaget til fastgørelse på tagrammen.

Trin 5

Sæt benstængerne (6) og fødderne (9) under tagrammen (afb. F).

Trin 6

Få artiklen sikret med fire pløkker (11) og barduner (10), der er fastgjort til løkkerne på pavillontaget, samt yderligere fire pløkker ved fødderne (9) (afb. G).

Advarsel! Kontrollér, at pløkkerne sidder fast.

Bemærk: Hvis pløkkerne ikke sidder tilstrækkeligt fast på grund af løse jordforhold, skal pløkkerne sikres yderligere eller benene skal tynges ned.

Hvis der på et fast underlag ikke er mulighed for at bruge pløkker, skal artiklen forankres. Forhør dig om passende monteringsmateriale (ikke indeholdt i leveringsomfanget) til din undergrund hos en fagspecialist.

Nedtagning

Trin 1

Træk pløkkerne op af jorden.

Trin 2

Fjern de benstænger (6).

Forsigtig! Fare for klemning!

Trin 3

Løsn velcrolåsene, og træk pavillontaget af.

Trin 4

Løsn låsestifterne fra stængerne.

Forsigtig! Fare for klemning!

Opbevaring, rengøring, pleje

Opbevaring

Opbevar altid artiklen tør og ren ved stuetemperatur, når den ikke er i brug.

Rengøring

Rengør artiklen med en fugtig klud og med et mildt rengøringsmiddel.

VIGTIGT! Må aldrig rengøres med skrappe rengøringsmidler. Brug desuden ikke benzin eller opløsningsmidler til rengøringen.

Plejeoplysning

Pavillontaget kan behandles med imprægneringsspray.

Henvisninger vedr. bortskaffelse



Bortskaf artiklen og emballagematerialerne i henhold til aktuelle, lokale forskrifter.

Opbevar emballagematerialer (som f.eks. folieposer) utilgængeligt for børn. Yderligere informationer om bortskaffelse af den udtjente artikel kan indhentes hos kommunen. Bortskaf artiklen og emballagen på en miljøvenlig måde.



Genbrugskoden tjener til identifikation af forskellige materialer med hensyn til tilbageførsel til genanvendelses kredsløbet (recycling).

Koden består af et genbrugssymbol, som afspejler genanvendelses kredsløbet, og et tal, der identificerer materialet.

Oplysninger om garanti og servicehåndtering

Varen er fremstillet med største omhu og under løbende kontrol. DELTA-SPORT HANDELSKONTOR GmbH yder private slutkunder tre års garanti på varen fra købsdato (Garantifrist) i henhold til følgende bestemmelser. Garantien gælder kun for materiale- og fremstillingsfejl.

Garantien omfatter ikke dele, der er udsat for normal slid og derfor skal betragtes som sliddele (f.eks. batterier) og ikke skrøbelige dele, f.eks. kontakter, genopladelige batterier eller dele, der er fremstillet af glas.

Garantien kan ikke gøres gældende, hvis varen er blevet anvendt ukorrekt eller uagtsomt eller til andre formål end det tilsigtede eller i det tilsigtede omfang. Garantien bortfalder ligeledes ved manglende overholdelse af anvisningerne i betjeningsvejledningen. Kunden skal kunne påvise, at der er tale om materiale- eller fremstillingsfejl og ikke fejl som følge af ovenstående omstændigheder.

Garantien kan kun gøres gældende i garantiperioden mod fremvisning af original kvittering. Gem derfor den originale kvittering. Garantiperioden forlænges ikke i tilfælde af reparation i henhold til garantien, den lovpligtige garanti eller pr. kulance. Dette gælder også for udskiftede og reparerede dele.

I tilfælde af klager er det muligt at kontakte nedenstående servicelinje eller kontakte os pr. e-mail. Ved garantisager vil vi efter eget skøn reparere varen uden beregning, ombytte varen eller refundere købsprisen. Der er ingen yderligere rettigheder under garantien. Dine lovmæssige rettigheder, herunder navnlig garantikrav over for sælger, indskrænkes ikke som følge af denne garanti.

IAN: 506733_2507

DK Service Danmark

Tel.: 32 710005

E-Mail: deltasport@lidl.dk

Congratulazioni!

Avete acquistato un articolo di alta qualità. Consigliamo di familiarizzare con l'articolo prima di cominciare ad utilizzarlo.

Leggere attentamente le seguenti istruzioni di montaggio e le indicazioni di sicurezza.

Utilizzare l'articolo solo nel modo descritto e per gli ambiti di applicazione indicati. Conservare accuratamente queste istruzioni di montaggio. In caso di trasferimento dell'articolo a terzi, consegnare tutti i documenti insieme all'articolo.

⚠ Leggere tutte le indicazioni di sicurezza e le istruzioni. La non osservanza di esse può provocare gravi lesioni.

Contenuto della confezione (imm. A)

- 1 x gazebo, smontato (1 - 9)
- 4 x tirante (10)
- 8 x picchetto (11)
- 1 x tetto del gazebo (12)
- 1 x istruzioni di montaggio

Dati tecnici

Dimensioni:

295 x 295 x 250 cm (L x L x A)

 Data di produzione (mese/anno): 10/2025

Utilizzo conforme

L'articolo è concepito in qualità di protezione dal sole all'esterno. Esso non è destinato all'utilizzo permanente all'esterno, poiché è solo limitatamente resistente agli agenti atmosferici.

L'articolo non è destinato all'utilizzo commerciale.

Indicazioni di sicurezza

⚠ Pericolo di morte!

- Non lasciare mai i bambini incustoditi con il materiale di imballaggio. Rischio di soffocamento.

⚠ Pericolo di subire lesioni!

- L'articolo non deve essere utilizzato in caso di agenti atmosferici avversi come forte vento, pioggia o neve.
- In caso di previsioni di velocità del vento superiori a 40 km/h (vento vivace, i rami più grandi e gli alberi si muovono e il vento è chiaramente udibile), il gazebo deve essere smontato.
- Collocare l'articolo su una superficie piana.
- L'articolo può essere utilizzato solo sotto la sorveglianza di adulti e non come giocattolo.
- Prima di ogni utilizzo verificare che l'articolo non presenti danni o segni di usura.
- Prima di ciascun utilizzo verificare che tutti i pezzi siano stati montati correttamente. Un montaggio non effettuato correttamente può compromettere la sicurezza e la funzionalità dell'articolo.
- Non utilizzare fiamme libere, griglie o funghi a gas per riscaldamento esterno sotto al gazebo o nelle sue vicinanze. Qualora un gazebo dovesse ugualmente prendere fuoco, uscire immediatamente da esso! Estinguere l'incendio con un estintore o con acqua. Se necessario, contattare quanto prima i vigili del fuoco.

- I singoli gazebo non devono essere collegati o fissati l'uno all'altro. Tra i singoli gazebo è necessario mantenere una distanza minima di 3 m.
- È necessario svuotare i ristagni d'acqua sul tetto!

Sceita del luogo di collocamento

- Le dimensioni dell'articolo sono circa 3 x 3 m.
- Collocare l'articolo possibilmente in un luogo protetto dal vento.
- Il terreno deve essere piano e fornire una tenuta sufficiente per i picchetti.

Montaggio

Denominazione dei pezzi (imm. A)

- 1 - asta per collegamento angolare
- 2 - asta del tetto
- 3 - traversa per il collegamento ad angolo
- 4 - asta trasversale
- 5 - asta delle gambe, superiore
- 6 - asta delle gambe, inferiore
- 7 - collegamento del frontone
- 8 - collegamento angolare
- 9 - piede
- 10 - tirante
- 11 - picchetto
- 12 - tetto del gazebo

Indicazione! Per il montaggio dell'articolo sono necessarie almeno 2 persone. Consigliamo di eseguire il montaggio con 4 persone.

Fase 1

Inserire le aste del tetto (2) nel collegamento del frontone (7), come mostrato nell'imm. B.

Fase 2

Inserire le aste (1), (3) e (5) nel collegamento angolare (6), come mostrato nell'imm. C.

Fase 3

Collegare una con l'altra le costruzioni angolari e le aste trasversali (4). Mettere la costruzione del frontone sul telaio di base (imm. D).

Fase 4

Mettere il tetto del gazebo (12) sopra al telaio del tetto montato (imm. E). Utilizzare le chiusure a strappo sul tetto del gazebo per il fissaggio al telaio del tetto.

Fase 5

Inserire le aste delle gambe (6) e i piedi (9) sotto al telaio del tetto (imm. F).

Fase 6

Fissare l'articolo con quattro picchetti (11) e con i tiranti (10) che vanno collegati ai cappi del tetto del gazebo, nonché con quattro ulteriori picchetti sui piedi (9) (imm. G).

Avvertenza! Controllare la tenuta dei picchetti.

Indicazione: Se la tenuta dei picchetti non dovesse essere sufficiente a causa del terreno friabile, è necessario fissare ulteriormente i picchetti oppure legare dei pesi alle gambe.

Qualora non dovesse essere possibile utilizzare picchetti su un fondo solido, l'articolo deve essere ancorato. Informarsi nei negozi specializzati sul materiale di montaggio adeguato (non compreso nella confezione) al proprio fondo.

Smontaggio

Fase 1

Estrarre i picchetti dal terreno.

Fase 2

Togliere le aste delle gambe (6).

Prudenza! Pericolo di rimanere incastrati!

Fase 3

Aprire le chiusure a strappo e togliere il tetto del gazebo.

Fase 4

Staccare le pin di bloccaggio dalle aste.

Prudenza! Pericolo di rimanere incastrati!

Conservazione, pulizia, cura

Conservazione

In caso di mancato utilizzo, riporre l'articolo a temperatura ambiente in un luogo asciutto e pulito.

Pulizia

Pulire l'articolo con un panno umido e con un detergente non aggressivo.

IMPORTANTE! Non utilizzare mai detergenti aggressivi.

Non utilizzare benzina né un solvente per la pulizia.

Indicazione sulla cura del prodotto

Il tetto del gazebo può essere trattato con uno spray impregnante.

Smaltimento



Smaltire l'articolo e i materiali della confezione nel rispetto delle attuali normative locali. Conservare i materiali della confezione (come ad es. i sacchetti) in modo che non siano raggiungibili per i bambini.

Presso la propria amministrazione comunale o cittadina è possibile ottenere ulteriori informazioni sullo smaltimento dell'articolo alla fine del suo periodo di impiego. Smaltire l'articolo e la confezione nel rispetto dell'ambiente.



Il codice di riciclaggio serve per indicare i diversi materiali per il loro ritorno al ciclo di riutilizzo (recycling). Il codice è composto da un simbolo di riciclaggio per il ciclo di riutilizzo e da un numero che contraddistingue il materiale.

Avvertenze sulla garanzia e sulla gestione dei servizi di assistenza

L'articolo è stato prodotto con la massima cura e sotto un continuo controllo. DELTA-SPORT HANDELSKONTOR GmbH concede ai client finali privati, su questo articolo, tre anni di garanzia dalla data di acquisto (termine di garanzia) sulla base delle seguenti disposizioni.

* La garanzia vale solo per i vizi di materiale e di lavorazione. La garanzia non si estende alle parti soggette ad un normale degradamento e che siano quindi da considerarsi come pezzi soggetti a usura (p. es. le batterie) né ai pezzi fragili come ad es. interruttori oppure pezzi in vetro.

* * La garanzia vale per difetti del materiale o di fabbricazione. Questa garanzia non si estende a componenti del prodotto esposti a normale logorio, che possono pertanto essere considerati come componenti soggetti a usura (esempio capacità della batteria, calcificazione, lampade, pneumatici, filtri, spazzole...). La garanzia non si estende altresì a danni che si verificano su componenti delicati (esempio interruttori, batterie, parti realizzate in vetro, schermi, accessori vari) nonché a danni derivanti dal trasporto o altri incidenti.

Dalla presente garanzia sono escluse le richieste legate a casi di utilizzo non conforme oppure di abuso dell'articolo, oppure di utilizzo avvenuto non nell'ambito delle condizioni previste oppure del campo di impiego previsto, oppure in caso di non osservanza delle direttive riportate nelle istruzioni d'uso, a meno che il cliente non dimostri che sussista un vizio di materiale o di lavorazione che non sia riconducibile ad una delle circostanze riportate sopra.

Le richieste di garanzia possono essere avanzate solo entro il relativo termine, su presentazione dello scontrino originale di acquisto. Si prega quindi di conservare lo scontrino originale. Il termine di garanzia non sarà prolungato a seguito di eventuali riparazioni effettuate sulla base della garanzia, della garanzia obbligatoria prevista per legge oppure di accondiscendenza.

Ciò vale anche per le parti sostituite oppure riparate.

In caso di contestazione rivolgersi dapprima alla hotline di assistenza sotto indicata oppure mettersi in contatto con noi via e-mail. Laddove sussista un caso coperto dalla garanzia, l'articolo sarà - a nostra discrezione - da noi riparato gratuitamente, sostituito oppure sarà rimborsato il prezzo di acquisto. Non sussistono ulteriori diritti derivanti dalla garanzia. I vostri diritti giuridici, in particolare i diritti di garanzia obbligatoria prevista dalla legge nei confronti del relativo venditore, non sono limitati dalla presente garanzia.

IAN: 506733_2507

IT Assistenza Italia

Tel.: 800781188

E-Mail: deltasport@lidl.it

CH Assistenza Svizzera

Tel.: 0800 56 44 33

E-Mail: deltasport@lidl.ch

MT Assistenza Malta

Tel.: 80062230

E-Mail: deltasport@lidl.com.mt

* si applica solo alla Svizzera/

Malta

* * si applica solo all'Italia

Szívből gratulálunk!
Vásárlásával kiváló minőségű terméket választott. Használatba vétele előtt ismerkedjen meg a termékkel.

 **Figyelmesen olvassa el az alábbi szerelési útmutatót, valamint a biztonsági utasításokat.**

A terméket kizárólag az itt ismertetett módon, a rendeltetésének megfelelően használja. Gondosan őrizze meg a szerelési útmutatót. A termék továbbadásakor adja át az összes kapcsolódó dokumentumot is.

 **Olvasson el minden biztonsági előírást és utasítást. Ezek be nem tartása súlyos sérülésekhez vezethet.**

A csomag tartalma (A ábra)

1 x pavilon, szétszedve (1 - 9)
4 x feszítőkötél (10)
8 x cövek (11)
1 x pavilontető (12)
1 x szerelési útmutató

Műszaki adatok

Méretek:
295 x 295 x 250 cm
(h x sz x m)

 Gyártás dátuma
(hónap/év): 10/2025

Rendeltetésszerű használat

A termék kültéri használatra készült és nap elleni védelemre szolgál. Nem alkalmas állandó kültéri használatra, mert csak korlátozottan véd az időjárási körülményekkel szemben.

A termék nem kereskedelmi célú felhasználásra készült.

Biztonsági utasítások

Életveszély!

- A gyermekeket soha ne hagyja felügyelet nélkül a csomagolóanyaggal! Fulladásveszély áll fenn.

Sérülésveszély!

- A termék nem használható olyan szélsőséges időjárási körülmények között, mint például erős szél, eső vagy hó.
- A pavilont le kell bontani, ha 40 km/óránál erősebb szél várható (erős szél, a nagyobb ágak és fák mozognak, és a szél jól hallható).
- A terméket egyenes felületre kell állítani.
- A termék nem gyermekjáték, csak felnőtt közvetlen felügyelete mellett használható.
- Használat előtt mindig ellenőrizze, hogy nem láthatóak-e sérülés vagy kopás jelei a terméken.
- Használat előtt mindig ellenőrizze, hogy a termék minden darabja szakszerűen lett-e összeállítva. A nem megfelelő összeállítás hatással lehet a termék biztonságosságára és funkciójára.
- Ne használjon nyílt lángot, grillsütőt, kültéri hősugárgyót a pavilon alatt vagy annak közelében. Ha a pavilon mégis meggyullad, azonnal meneküljön ki! Oltsa el a tüzet tűzoltó-készülékkel vagy vízzel. Szükség esetén azonnal értesítse a tűzoltókat.

- A pavilonokat nem szabad összekötni vagy egymáshoz rögzíteni. Az egyes pavilonok között legalább 3 méter távolságot kell hagyni.
- A ponyva által felfogott vizet el kell távolítani!

Helyválasztás

- A termék mérete kb. 3 x 3 m.
- Lehetőleg szélőtől védett helyen állítsa fel a terméket.
- A talaj legyen egyenletes és elég szilárd ahhoz, hogy a sátorcövek megálljanak benne.

Felépítés

A csomag tartalma (A ábra)

- 1 - sarokösszekötő rúd
- 2 - tetőrúd
- 3 - Keresztrúd sarokcsatlakozáshoz
- 4 - keresztrúd
- 5 - felső lábrúd
- 6 - alsó lábrúd
- 7 - tetőcsúcs-csatlakozó
- 8 - sarokcsatlakozó
- 9 - talp
- 10 - feszítőkötél
- 11 - cövek
- 12 - pavilontető

Megjegyzés! A termék összeszereléséhez legalább 2 személy szükséges. Javasoljuk, hogy a terméket 4 személy szerelje össze.

1. lépés

Illessze be a tetőrudakat (2) a tetőcsúcs-csatlakozóba (7) a B ábra szerint.

2. lépés

Illessze be a rudakat (1), (3) és (5) a sarokcsatlakozóba (6) a C ábra szerint.

3. lépés

Csatlakoztassa egymáshoz a sarokszerkezeteket és a keresztrudakat (4). Helyezze a tetőszerkezetet az alapkeretre (D ábra).

4. lépés

Húzza rá a pavilontetőt (12) az összeszerelt tetőkeretre (E ábra). A pavilontetőn lévő tépőzárak rögzítőket rögzítse a tetőkerethez.

5. lépés

Helyezze a lábrudakat (6) és a talpakat (9) a tetőkeret alá (F ábra).

6. lépés

Rögzítse a terméket a pavilon tetején lévő hurkokhoz csatlakozó feszítőkötelek (10) és négy cövek (11) segítségével, valamint további négy cövekkel a talpaknál (9) (G ábra).

Figyelmeztetés! Ellenőrizze, hogy a cövek stabilan vannak-e rögzítve.

Megjegyzés: Ha a cövek a laza talajviszonyok miatt nincsenek szilárdan rögzítve, akkor további rögzítésükről kell gondoskodni, vagy a lábakat nehezekkel kell ellátni.

Ha a szilárd talajon nincs lehetőség a cövek használatára, a terméket anker-csavarral kell rögzíteni. A szakkereskedőjénél keresen olyan rögzítőanyagot, amely megfelel a rendelkezésre álló felállítási felületnek (a csomag nem tartalmazza).

Szétszerelés

1. lépés

Távolítsa el a cöveket a talajból.

2. lépés

Távolítsa el az lábrudakat (6).

Figyelem! Beszorulás veszélye!

3. lépés

Oldja ki a tépőzárakat, és húzza le a pavilon tetejét.

4. lépés

Oldja ki a rögzítőcsapokat a rudakról.

Figyelem! Beszorulás veszélye!

Tárolás, tisztítás, ápolás

Tárolás

A terméket mindig száraz, tiszta és szobahőmérsékletű helyen tárolja, ha azt nem használja.

Tisztítás

Tisztításához nedves ruhát és kíméletes tisztítószerrel használjon. FONTOS! Ne használjon éles tisztítószereket a tisztításhoz. Ezenkívül ne használjon benzint vagy oldószert a tisztításhoz.

Ápolási utasítások

A pavilontető impregnáló spray-vel kezelhető.

Tudnivalók a hulladékkezelésről



A terméket és a csomagolóanyagokat a hatályos helyi előírásoknak megfelelően semmisítse meg. A csomagolóanyagokat (például fóliatasakokat) tartsa távol a gyermekektől. Az elhasználdott termék ártalmatlanításával kapcsolatos további információkat a települési vagy városi önkormányzattól tudhatja meg. A terméket és a csomagolást környezetkímélő módon kell ártalmatlanítani.



Az újrahasznosítási kód az újrafelhasználási ciklusba való visszavezetésre (újrahasznosítás) szánt különböző anyagok azonosítására szolgál. A kód az újrahasznosítási ciklus újrahasznosítási szimbólumából és az anyagot azonosító számból áll.

A garanciával és a szerviz lebonyolításával kapcsolatos útmutató

A termék nagy gondossággal és állandó ellenőrzés mellett készült. A DELTA-SPORT HANDELSKONTOR GmbH privát végső felhasználóknak a vásárlás dátumától számított három év (garancia időtartama) garanciát ad erre a termékre a következő rendelkezések szerint. A garancia csak anyaghibára és feldolgozási hibára érvényes. A garancia nem terjed ki a szokásos elhasználódásnak kitett, ezért kopó alkatrészek tekintendő alkatrészekre (pl. elemek), valamint a törékeny alkatrészekre sem, például a kapcsolókra, az akkumulátorokra vagy az üvegből készült alkatrészekre.

Kizárásra kerül a garanciaigény, ha a terméket szakszerűtlenül vagy helytelenül, nem rendeltetésszerűen vagy nem az előírt felhasználati körben használták, vagy figyelmen kívül hagyták a kezelési útmutató előírásait, kivéve, ha a végső felhasználó bizonyítja, hogy olyan anyag- vagy feldolgozási hiba áll fenn, amely nem a fent említett körülmények valamelyikéből ered.

A garanciaigény csak a garancia időtartamán belül, az eredeti pénztári bizonylat bemutatásával érvényesíthető. Ezért kérjük, őrizze meg az eredeti pénztári bizonylatot. A garancia, a törvényes garancia vagy a méltányosság alapján végzett esetleges javítások a garancia időtartamát nem hosszabbítják meg. Ez vonatkozik a kicserélt és javított alkatrészekre is.

Kérjük, hogy reklamáció esetén először az alábbi szervizvonalat hívja, vagy e-mailen keressen minket. Garanciális esetekben a terméket saját döntésünk alapján ingyenesen megjavítjuk, kicseréljük vagy megtérítjük a vételárat. A garanciából további jogok nem következnek.

A jelen garancia nem korlátozza az Ön törvényes jogait, különösen a mindenkori értékesítővel szembeni garanciaigényét.

IAN: 506733_2507

☎ Szerviz Magyarország
Tel.: 06800 21225
E-Mail: deltasport@lidl.hu