



BLUETOOTH®-LAUTSPRECHER / BLUETOOTH® SPEAKER / ENCEINTE BLUETOOTH® RHYTHM LIGHT

(DE) (AT) (CH)

BLUETOOTH®- LAUTSPRECHER

Bedienungs- und Sicherheitshinweise

(GB) (IE)

BLUETOOTH® SPEAKER

Operation and Safety Notes

(FR) (BE)

ENCEINTE BLUETOOTH®

Instructions d'utilisation et consignes de sécurité

(NL) (BE)

BLUETOOTH®-LUIDSPREKER

Gebruik en veiligheidsrichtlijnen

(PL)

GŁOŚNIK BLUETOOTH®

Uwagi dotyczące obsługi i bezpieczeństwa

(CZ)

REPRODUKTOR BLUETOOTH®

Návod k použití a bezpečnostní pokyny

(SK)

BLUETOOTH® REPRODUKTOR

Pokyny pre obsluhu a bezpečnostné pokyny

(ES)

ALTAVOZ BLUETOOTH®

Instrucciones de utilización y de seguridad

(DK)

BLUETOOTH® HØJTTALER

Betjenings- og sikkerhedsbemærkninger

(IT)

ALTOPARLANTE BLUETOOTH®

Indicazioni per l'uso e per la sicurezza

(HU)

BLUETOOTH® HANGSZÓRÓ

Kezelési és biztonsági utalások

(SI)

ZVOČNIK BLUETOOTH®

Navodila za upravljanje in varnostna opozorila

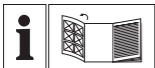

DE/AT/CH			
Bedienungs- und Sicherheitshinweise	Seite		5
GB/IE			
Operation and Safety Notes	Page		24
FR/BE			
Instructions d'utilisation et consignes de sécurité	Page		42
NL/BE			
Gebruik en veiligheidsrichtlijnen	Pagina		61
PL			
Uwagi dotyczące obsługi i bezpieczeństwa	Strona		79
CZ			
Návod k použití a bezpečnostní pokyny	Strana		97
SK			
Pokyny pre obsluhu a bezpečnostné pokyny	Strana		114
ES			
Instrucciones de utilización y de seguridad	Página		133
DK			
Betjenings- og sikkerhedsbemærkninger	Side		152
IT			
Indicazioni per l'uso e per la sicurezza	Pagina		169
HU			
Kezelési és biztonsági utalások	Oldal		187
SI			
Navodila za upravljanje in varnostna opozorila	Stran		206

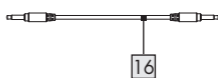
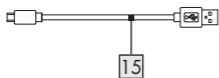
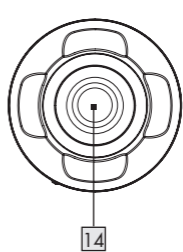
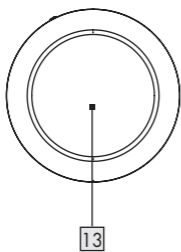
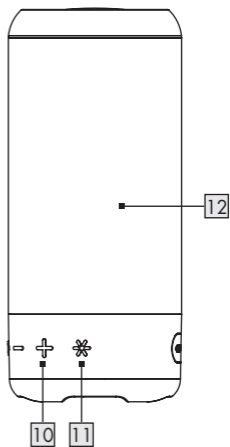
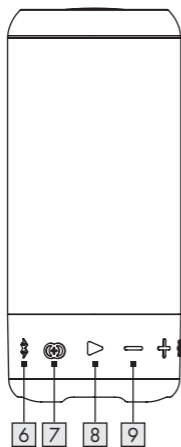
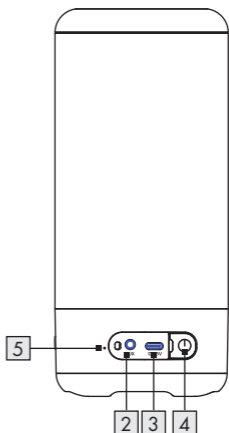
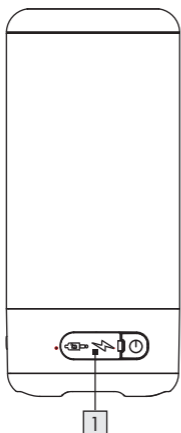

Verwendete Warnhinweise und Symbole	Seite	6
Einleitung	Seite	7
Bestimmungsgemäße Verwendung	Seite	7
Hinweise zu Warenzeichen	Seite	8
Lieferumfang	Seite	8
Teilebeschreibung	Seite	8
Technische Daten	Seite	9
Sicherheit	Seite	9
Sicherheitshinweise für Akkus	Seite	10
Vor der Inbetriebnahme	Seite	12
Akku aufladen	Seite	12
Produkt verwenden	Seite	12
Tabelle des LED-Verhaltens	Seite	13
Bluetooth® -Verbindung herstellen	Seite	15
Tastenfunktionen	Seite	15
Über den AUX-Eingang verbinden	Seite	17
Zwischen Verbindungen per AUX-Eingang und Bluetooth® umschalten	Seite	17
True Wireless Stereo TWS-Verbindung	Seite	17
PartyPlay-Funktion	Seite	18
Reinigung	Seite	19
Lagerung bei Nichtbenutzung	Seite	19
Fehlerbehebung	Seite	19
Entsorgung	Seite	20
Vereinfachte EU-Konformitätserklärung	Seite	22
Garantie und Service	Seite	22
Garantie	Seite	22
Abwicklung im Garantiefall	Seite	23
Service	Seite	23

Verwendete Warnhinweise und Symbole

In dieser Bedienungsanleitung, auf dem Gerät und auf der Verpackung werden folgende Warnhinweise und Symbole verwendet.



GEFAHR! Dieses Symbol mit dem Signalwort „GEFAHR“ bezeichnet eine Gefährdung mit einem hohen Risikograd, die, wenn sie nicht vermieden wird, eine schwere Verletzung oder den Tod zur Folge hat.



WARNUNG! Dieses Symbol mit dem Signalwort „WARNUNG“ bezeichnet eine Gefährdung mit einem mittleren Risikograd, die, wenn sie nicht vermieden wird, eine schwere Verletzung oder den Tod zur Folge haben kann.



VORSICHT! Dieses Symbol weist in Kombination mit dem Signalwort „VORSICHT“ auf eine Gefährdung mit geringem Risikograd hin, welche, wenn der Gefahrenhinweis nicht beachtet wird, leichte oder mittlere Verletzungen verursachen kann.



ACHTUNG! Dieses Symbol weist in Kombination mit dem Signalwort „ACHTUNG“ auf einen möglichen Sachschaden hin.



HINWEIS: Dieses Symbol mit dem Signalwort „Hinweis“ bietet weitere nützliche Informationen.



Dieses Gebotszeichen weist darauf hin, geeignete Schutzhandschuhe zu tragen! Folgen Sie den Anweisungen dieser Warnung, um Handverletzungen durch Gegenstände oder den Kontakt mit heißen oder chemischen Materialien zu vermeiden.



Dieses Symbol bedeutet, dass vor der Verwendung des Produkts die Betriebsanleitung zu beachten ist.

IPX7

Der Lautsprecher kann einer maximalen Eintauchtiefe von 1 m Wasser bis zu 30 Minuten standhalten.



Das CE-Zeichen bestätigt Konformität mit den für das Produkt zutreffenden EU-Richtlinien.



WARNUNG! EXPLOSIONSGEFAHR! Eine Warnung, welche mit diesem Zeichen und den Worten „WARNUNG! EXPLOSIONSGEFAHR!“ versehen ist, weist auf eine mögliche Explosionsgefahr hin. Wird ein solcher Warnhinweis nicht befolgt, kann das ernsthafte Verletzungen nach sich ziehen oder tödlich enden und möglichen Sachschaden nach sich ziehen. Folgen Sie den Anweisungen dieser Warnung, um Lebensgefahr, schwerwiegende Verletzungen oder Sachschäden zu vermeiden!

BLUETOOTH®-LAUTSPRECHER

● **Einleitung**

Wir beglückwünschen Sie zum Kauf Ihres neuen Produkts. Sie haben sich damit für ein hochwertiges Produkt entschieden. Die Bedienungsanleitung ist Teil dieses Produkts. Sie enthält wichtige Hinweise für Sicherheit, Gebrauch und Entsorgung. Machen Sie sich vor der Benutzung des Produkts mit allen Bedien- und Sicherheitshinweisen vertraut. Benutzen Sie das Produkt nur wie beschrieben und für die angegebenen Einsatzbereiche. Händigen Sie alle Unterlagen bei Weitergabe des Produkts an Dritte mit aus.

● **Bestimmungsgemäße Verwendung**

Dieser BLUETOOTH®-LAUTSPRECHER (nachfolgend "Produkt" genannt) ist ein Gerät der Unterhaltungselektronik. Er dient zur Wiedergabe von Audiomaterial, welches über Bluetooth oder Klinkenkabel zugespield werden kann.

Jede andere Verwendung ist nicht bestimmungsgemäß. Reklamationen jeglicher Art, welche aus einer nicht bestimmungsgemäßen Verwendung resultieren oder aus verbotenen Modifikationen des Lautsprechers resultieren, werden als unbegründet betrachtet. Eine solche Verwendung geschieht auf eigenes Risiko. Das Produkt ist nicht für den gewerblichen Einsatz bestimmt.

● Hinweise zu Warenzeichen







- USB® ist ein eingetragenes Warenzeichen von USB Implementers Forum, Inc.
- Die Bluetooth Wortmarke und Logos sind eingetragene Warenzeichen der Bluetooth SIG Inc., jegliche Verwendung der Warenzeichen durch die OWIM GmbH erfolgt im Rahmen einer Lizenz.
- Das Warenzeichen und der Markenname SilverCrest sind Eigentum der jeweiligen Besitzer.
- Alle weiteren Namen und Produkte können die Warenzeichen oder eingetragene Warenzeichen ihrer jeweiligen Eigentümer sein.

● Lieferumfang

- Entfernen Sie vollständig das Verpackungsmaterial und prüfen Sie den Verpackungsinhalt auf Vollständigkeit. Wenden Sie sich bei fehlenden oder beschädigten Teilen an den Verkäufer.
- 1 Bluetooth®-Lautsprecher
 - 1 Ladekabel (USB Typ C / USB Typ A)
 - 1 AUX-Kabel (3,5-mm-Klinkenstecker)
 - 1 Schnellstartanleitung
 - 1 Kurzanleitung

● Teilebeschreibung

Bitte beachten Sie die Ausklappseite.

- 1 Anschlussabdeckung
- 2 3,5-mm-AUX-Eingang
- 3 USB-Type-C-Eingang-Ladeanschluss
- 4  Ein-/Austaste
- 5 LED (Akkuladeanzeige)
- 6  Bluetooth- / TWS-Taste
- 7  PartyPlay-Taste
- 8  -Taste (Wiedergabe / Pause)
- 9  -Taste (Lautstärke verringern / vorheriger Titel)
- 10  +Taste (Lautstärke erhöhen / nächster Titel)
- 11  LED-Effektlampe-ein/aus-Taste
- 12 LED (Bluetooth- / TWS- /PartyPlay- /AUX-Eingang-Anzeige)
- 13 Lautsprecher
- 14 Parasitäres Element
- 15 Ladekabel (USB Typ A / USB Typ C)
- 16 3,5-mm-AUX-Kabel
- 17 Kurzanleitung
- 18 Schnellstartanleitung

● Technische Daten

USB-C-Eingang:	5 V , 3000 mA
Stromversorgung per Akku:	7,2 V Lithium-Ion-Akku mit 4800 mAh, 34,56 Wh (Der Akku ist nicht austauschbar.)
Musikleistung:	1x 20 W RMS
Funkstandard:	Bluetooth® 5.3
Bluetooth Reichweite:	ca. 10 m
Frequenzband:	2400 MHz-2483.5 MHz
Max. Sendeleistung:	<20 mW
Ladebuchse:	USB Typ C
AUX-Eingang:	3,5-mm-Klinkenstecker
Abmessungen:	ca. 91 x 217 mm (Durchm. x H)
Gewicht:	ca. 1000 g
IP-Schutzart:	IPX7
Betriebsbedingungen:	10°C-35°C, 40 %-85 % rel. humidity
Lagertemperatur:	-20°C-+60°C
Betriebszeit:	ca. 12 Stunden Musikwiedergabe (bei mittlerer Lautstärke)
Ladezeit:	ca. 4 Stunden
Bluetooth®-Protokolle:	
AVRCP (zu Fernsteuerung von Audiofunktionen über Mobiltelefone), A2DP (drahtlose Audioübertragung)	



Sicherheit

Dieses Kapitel liefert wichtige Sicherheitshinweise zur Handhabung des Produktes. Eine unsachgemäße Verwendung kann zu Verletzungen und Sachschäden führen. Machen Sie sich vor der ersten Benutzung des Produkts mit allen Bedien- und Sicherheitshinweisen vertraut! Händigen Sie alle Unterlagen bei Weitergabe des Produkts an Dritte ebenfalls mit aus!

GEFAHR!

- **LEBENS- UND UNFALLGEFAHR FÜR KLEINKINDER UND KINDER!**

GEFAHR!

- **ERSTICKUNGSGEFAHR!** Verpackungsmaterialien (z. B. Folien oder Polystyrol) dürfen nicht zum Spielen verwendet werden. Halten Sie Kinder stets von Verpackungsmaterial fern. Das Verpackungsmaterial ist kein Spielzeug.
- Dieses Produkt kann von Kindern ab 8 Jahren und darüber sowie von Personen mit verringerten physischen, sensorischen oder mentalen Fähigkeiten oder Mangel an Erfahrung und Wissen benutzt werden, wenn sie beaufsichtigt oder bezüglich

des sicheren Gebrauchs des Produkts unterwiesen wurden und die daraus resultierenden Gefahren verstehen. Kinder dürfen nicht mit dem Produkt spielen. Reinigung und Benutzerwartung dürfen nicht von Kindern ohne Beaufsichtigung durchgeführt werden.

WARNUNG!

- Öffnen Sie niemals das Produktgehäuse! Im Inneren befinden sich keine Teile, die eine Wartung erfordern.

WARNUNG! EXPLOSIONSGEFAHR!

- Werfen Sie das Produkt nicht ins Feuer, setzen Sie es keinen hohen Temperaturen aus.
- Öffnen Sie niemals das Produktgehäuse, da andernfalls Explosionsgefahr besteht! Im Inneren befinden sich keine Teile, die eine Wartung erfordern.
- Das Produkt darf nicht an einem PC oder Notebook aufgeladen werden.

WARNUNG! Funkschnittstelle

Schalten Sie das Produkt in Flugzeugen, Krankenhäusern, Werkstätten und in der Nähe medizinischer Geräte aus. Die übertragenen Funksignale könnten die Funktionalität empfindlicher Elektronik stören. Halten Sie das Produkt mindestens 20 cm von Schrittmachern und implantierten Kardioverter-Defibrillatoren fern, da elektromagnetische Strahlung die Funktionalität von Schrittmachern beeinträchtigen kann. Übertragene Funkwellen können Hörgeräte stören. Platzieren Sie das Produkt bei aktivierten Drahtlosfunktionen nicht in der Nähe von entflammaren Gasen oder potenzielle explosionsfähigen Umgebungen (z. B. Lackierereien), da die abgestrahlten Funkwellen Explosionen und Brände verursachen könnten.

 **HINWEIS:** Bei Verwendung sollten ALLE Kabel (USB / AUX) weniger als 3 Meter lang sein, damit es nicht zu Störungen kommt.



Sicherheitshinweise für Akkus

- Das Produkt ist beim Aufladen möglicherweise nicht abgedeckt.
- Falls Flüssigkeiten aus dem Produkt auslaufen, könnten diese mit der Haut, Augen oder Schleimhäuten in Berührung kommen und es besteht die Gefahr chemischer Verbrennungen. Es müssen entsprechende Schutzhandschuhe verwendet werden.
- Wenn die Haut, Augen oder die Schleimhäute mit der Flüssigkeit in Berührung gekommen sind, müssen die betroffenen Stellen mit viel Wasser gespült werden und es muss umgehend ein Arzt aufgesucht werden.

-  **SCHUTZHANDSCHUHE TRAGEN!** Ausgelaufene oder beschädigte Batterien / Akkus können bei Berührung mit der Haut Verätzungen verursachen. Tragen Sie deshalb in diesem Fall geeignete Schutzhandschuhe.

⚠ ACHTUNG!

Die Reichweite der Funkwellen ist abhängig von den Umgebungsbedingungen. Im Falle einer schnurlosen Datenübermittlung kann der Empfang der Daten durch nicht autorisierte dritte Parteien nicht ausgeschlossen werden. Die OWIM GmbH & Co KG ist nicht verantwortlich für Interferenzen mit Radio- oder Fernsehgeräten, welche durch unautorisierten Eingriff in das Gerät verursacht werden. Darüber hinaus übernimmt die OWIM GmbH & Co KG keine Verantwortung für den Ersatz oder den Austausch von Kabel und Geräten, welche nicht von OWIM vertrieben werden. Ausschließlich der Nutzer des Geräts ist verantwortlich für die Beseitigung von Interferenzen, welche durch solche unautorisierten Änderungen des Geräts verursacht werden, ebenso wie für den Ersatz solcher Geräte.

⚠ ACHTUNG! SACHSCHÄDEN

- Dieser Artikel enthält keine Teile, welche vom Verbraucher gewartet werden können. Der Akku und das Leuchtmittel können nicht ausgetauscht werden.
- Überprüfen Sie den Artikel vor jeder Verwendung! Wenn Sie irgendwelche Beschädigungen am Gerät oder am Ladekabel entdecken, verwenden Sie das Gerät nicht mehr!
- Falls Sie während der Benutzung etwas Ungewöhnliches (z. B. ungewöhnliche Geräusche oder Gerüche bzw. Rauch) feststellen, schalten Sie das Produkt umgehend aus und trennen Sie alle Kabel. Stellen Sie die Benutzung des Produktes ein.
- Plötzliche Temperaturänderungen können dazu führen, dass sich Kondensation im Inneren des Produktes bildet. Warten Sie in diesem Fall vor der Benutzung einige Zeit, bis sich das Produkt akklimatisiert hat.
- Stellen Sie keine brennenden Kerzen oder andere Gegenstände mit offenen Flammen auf oder in die Nähe des Produktes.
- Verwenden Sie das Produkt nicht in der Nähe von Wärmequellen, wie Heizungen oder anderen Wärme abstrahlenden Geräten!
- Das Produkt darf keinem direkten Sonnenlicht und keinen hohen Temperaturen ausgesetzt werden.

- Lassen Sie das Produkt an einem heißen Tag nicht in einem Fahrzeug zurück. Hohe Temperaturen können irreversible Schäden am Produkt verursachen und in einigen Fällen sogar zum Brand führen.
- Das Produkt darf keinem Tropf- oder Spritzwasser ausgesetzt werden, wenn die Abdeckung geöffnet ist.

● Vor der Inbetriebnahme

- Überprüfen Sie vor der Inbetriebnahme die Vollständigkeit und Unversehrtheit des Verpackungsinhalts!
- Stellen Sie das Produkt beim Betrieb auf einen ebenen, gleichmäßigen Untergrund.

● Akku aufladen

- Vor der ersten Verwendung muss der Akku aufgeladen werden.

i Hinweis: Dieses Produkt darf nicht über den USB-Anschluss von Notebooks etc. geladen werden. Nur ein geeignetes USB-Netzteil darf für das Aufladen des Akkus verwendet werden.

- Wenn der integrierte Akku erschöpft ist, werden Sie ca. 30 min. vor der automatischen Abschaltung des Lautsprechers durch einen Signalton informiert und die LED **5** blinkt rot. Laden Sie den Akku auf, um Beschädigungen am Akku zu vermeiden.“)
- Je nach Lautstärke und Alter des Akkus beträgt die Betriebszeit des Produktes bei vollständiger Aufladung etwa 12 Stunden (Musikwiedergabe).
- Stecken Sie den USB-C-Stecker des Ladekabels **15** in den USB-C-Ladeanschluss **3** des Produktes. Stecken Sie den USB-Stecker des Ladekabels **15** in den USB-Anschluss eines USB-Adapters (nicht im Lieferumfang enthalten).

i Hinweis: LED **5** leuchtet während des Aufladens rot und erlischt, sobald das Aufladen abgeschlossen ist. Die Ladedauer beträgt für einen leeren Akku ca. 4 Stunden.

i Hinweis: Das Produkt kann während der Aufladung genutzt werden. Dadurch wird die Ladezeit jedoch mindestens verdoppelt.



- Sobald die Aufladung abgeschlossen ist, trennen Sie den USB-C-Stecker des Ladekabels **15** vom Produkt.

● Produkt verwenden





- Drücken Sie die Taste **1** **4**, bis die LED **12** weiß blinkt und eine Signaltonsequenz ertönt. Das Produkt versucht nun, eine Verbindung zum Wiedergabegerät (z. B. Smartphone oder Computer) herzustellen.

● Tabelle des LED-Verhaltens

Betriebsmodus	Status	LED-Farbe	
Eingeschaltet	Leuchtet	Eingeschaltet	RGB-Pulsierungsmodus
		Bluetooth-Verbindung	Bluetooth Koppelmodus: LED blinkt einmal pro Sekunde weiß. Bluetooth gekoppelt: LED leuchtet 2 Sekunden weiß und wechselt dann in den RGB-Pulsierungsmodus.
		TWS-Verbindung	TWS-Kopplung: LED blinkt einmal pro Sekunde weiß. Primäres Gerät: LED leuchtet 2 Sekunden weiß und wechselt dann in den RGB-Pulsierungsmodus. Sekundäres Gerät: LED leuchtet 2 Sekunden weiß und wechselt dann in den RGB-Pulsierungsmodus.
		PartyPlay-Verbindung	PartyPlay-Kopplung: LED leuchtet weiß, wechselt dann zu Lichteffekten. Primäres Gerät: LED leuchtet 2 Sekunden weiß, wechselt dann zu Lichteffekten und schließlich in den RGB-Pulsierungsmodus. Anderes Gerät: LED leuchtet 2 Sekunden weiß und wechselt dann in den RGB-Pulsierungsmodus.
		AUX-Verbindung	LED leuchtet 2 Sekunden grün, wenn der AUX-Anschluss verbunden ist, und wechselt dann zurück in den RGB-Pulsierungsmodus.
		Aufladung	LED 5 rot
		Akku schwach	LED 5 blinkt rot



Betriebsmodus	Status		LED-Farbe
Eingeschaltet	Leuchtet nicht	Eingeschaltet	RGB-pulsierende LED erlischt
		Bluetooth-Verbindung	Bluetooth-Kopplung: LED blinkt einmal pro Sekunde weiß. Bluetooth gekoppelt: LED leuchtet 2 Sekunden weiß und wechselt dann in den RGB-Pulsierungsmodus.
		TWS-Verbindung	TWS-Kopplung: LED blinkt einmal pro Sekunde weiß. Primäres Gerät: LED leuchtet 2 Sekunden weiß und erlischt dann. Sekundäres Gerät: LED leuchtet 2 Sekunden weiß und erlischt dann.
		PartyPlay-Verbindung	PartyPlay-Kopplung: LED leuchtet weiß, wechselt dann zu Lichteffekten. Primäres Gerät: LED leuchtet 2 Sekunden weiß, wechselt dann zu Lichteffekten und schaltet sich schließlich aus. Anderes Gerät: LED leuchtet 2 Sekunden weiß und erlischt dann.
		AUX-Verbindung	LED leuchtet 2 Sekunden grün, wenn der AUX-Anschluss verbunden ist, und schaltet sich dann aus.
		Aufladung	LED  rot
		Akku schwach	LED  blinkt rot
Ausgeschaltet	Nicht zutreffend	Aufladung	LED leuchtet rot, schaltet sich dann nach Abschluss der Aufladung aus.

● Bluetooth® -Verbindung herstellen

- Trennen Sie alle Stecker vom AUX-Eingang , bevor Sie versuchen, eine Bluetooth®-Verbindung herzustellen.
- Schalten Sie das Wiedergabegerät ein und achten Sie darauf, dass sein Bluetooth®-Modus eingeschaltet ist.
- Halten Sie die Taste  am Produkt 2 Sekunden gedrückt, bis die LED  weiß blinkt und eine Signaltone Sequenz ertönt. Das Produkt versucht nun, eine Verbindung zum Wiedergabegerät (z. B. Smartphone oder Computer) herzustellen.
- Die Produktkennung am Wiedergabegerät lautet „RHYTHM LIGHT“. Nehmen Sie die Verbindung am Wiedergabegerät an. Bitte beachten Sie die Anforderungen der Software auf dem Wiedergabegerät.
- Sobald die Verbindung steht, leuchtet die LED  weiß und eine Signaltone Sequenz wird ausgegeben.
- Die maximale Reichweite der Verbindung beträgt ca. 10 m, kann aber durch die Geometrie der Räumlichkeiten (dazwischen liegende Möbel, Wände o. Ä.) verringert werden.
- Das Wiedergabegerät muss den Bluetooth®-Standard 5.3 unterstützen, andernfalls können Sie nicht alle Funktionen nutzen.

● Tastenfunktionen

- Starten Sie am Abspielgerät eine Playlist.
- Das Produkt hat 7 Tasten und diese steuern die folgenden Funktionen:

Taste	Funktion
	- Zum Ein- oder Ausschalten des Produktes drücken
	- LED-Effektlampe-ein/aus-Taste Zum Einschalten des RGB-Pulsierungslampe drücken. Zum Ändern Ihrer Farbpräferenz erneut antippen, insgesamt 7 Farbmodi. Anschließend zum Abschalten des LED-Lichteffekts erneut drücken.
	- Während der Wiedergabe zum Anhalten oder Fortsetzen der Wiedergabe kurz drücken.

Taste	Funktion
	<p>Bluetooth®-Modus:</p> <ul style="list-style-type: none"> - Im gekoppelten Modus zum Ändern des Kopplungsmodus ca. 2 Sekunden lang gedrückt halten, damit weitere Kommunikationsgeräte eine Verbindung herstellen können.
	<p>TWS-Modus:</p> <ul style="list-style-type: none"> - Zum Koppeln die beiden Lautsprecher (identisches Modell) kurz drücken, bevor Sie sie mit einem externen Bluetooth-Wiedergabegerät verbinden. Bei erfolgreicher Kopplung wird ein Signalton ausgegeben. Die beiden Lautsprecher arbeiten jetzt als Stereo Lautsprecher. - Zum Unterbrechen der aktuellen TWS-Verbindung kurz drücken. Es wird ein Signalton ausgegeben.
	<p>PartyPlay-Modus:</p> <ul style="list-style-type: none"> - Zum Koppeln von zwei oder mehr PartyPlay-kompatiblen Lautsprechern (unterschiedliches Modell) 2 Sekunden gedrückt halten, damit Sie Stereoton erhalten, für den bis zu 10 PartyPlay-kompatible Lautsprecher verbunden werden können. Bei erfolgreicher Kopplung wird ein Signalton ausgegeben. - Zum Unterbrechen der aktuellen Verbindung erneut 4 Sekunden gedrückt halten. Es wird ein Signalton ausgegeben.
	<ul style="list-style-type: none"> - Während der Wiedergabe kurz drücken, um die Lautstärke zu erhöhen. Sobald die maximale Lautstärke erreicht wurde, wird ein Signalton ausgegeben. - Während der Wiedergabe 2 Sekunden lang gedrückt halten, um zum nächsten Titel in der Wiedergabeliste zu springen.
	<ul style="list-style-type: none"> - Während der Wiedergabe kurz drücken, um die Lautstärke zu verringern. Sobald die minimale Lautstärke erreicht wurde, wird ein Signalton ausgegeben. - Halten Sie die Taste 2 Sekunden gedrückt, um zum vorherigen Titel zu springen.

i Hinweis: Wenn Sie die Lautstärke am Produkt ändern, ändert sich auch die Lautstärke am Wiedergabegerät. Die Synchronisierung der Lautstärke hängt vom Betriebssystem und der Marke Ihres Wiedergabegerätes ab.

● Über den AUX-Eingang verbinden

i Hinweis: Die Musikwiedergabe per AUX-Eingang **2** hat Priorität vor der Bluetooth®-Verbindung.

- Sobald das AUX-Kabel **16** am AUX-Eingang **2** angeschlossen ist, wird die Bluetooth®-Verbindung getrennt. Die Musikwiedergabe ist nun allein auf den AUX-Eingang eingestellt und die LED **12** leuchtet grün.
- Wenn Sie die Taste **4** bei ausgeschaltetem Produkt drücken, leuchtet die Signal-LED **12** grün und eine Signaltöne sequenz ertönt.
- Schalten Sie das Wiedergabegerät ein und starten Sie die Wiedergabe.
- Stellen Sie am Wiedergabegerät die größtmögliche Lautstärke ein. Regeln Sie anschließend die Lautstärke mit den +/- Tasten **10** **9** am Lautsprecher.



● Zwischen Verbindungen per AUX-Eingang und Bluetooth® umschalten



- Setzen Sie die Musikwiedergabe per Bluetooth®-Verbindung fort, indem Sie das AUX-Kabel **16** vom AUX-Eingang **2** abziehen. Anschließend sucht das Produkt nach dem zuvor gekoppelten Wiedergabegerät (falls zutreffend) und stellt automatisch erneut eine Bluetooth®-Verbindung her.

● True Wireless Stereo TWS-Verbindung

i Hinweis: Diese Funktion ist nur verfügbar, wenn zwei dieser Produkte erworben wurden und beide die gleiche Modellnummer aufweisen. Koppeln Sie für Stereoton zwei PartyPlay-kompatible Lautsprecher oder verbinden Sie bis zu 10 PartyPlay-kompatible Produkte.

- Schalten Sie die beiden Lautsprecher ein und achten Sie darauf, dass Sie per Bluetooth® miteinander verbunden sind. Im Moment ist keiner der beiden Lautsprecher aktiv mit einem Wiedergabegerät gekoppelt.
- Drücken Sie die Taste **6** an einem der Produkte. Dieses wird dadurch als „primäres“ Gerät festgelegt. Ein Signalton wird ausgegeben. Bei erfolgreicher Kopplung beider Produkte hört die LED **12** des verbundenen „sekundären“ Gerätes auf zu blinken und eine Signaltöne sequenz ertönt.
- Die LED **12** des „primären“ Gerätes blinkt weiterhin, bis die Kopplung mit dem Wiedergabegerät abgeschlossen ist. Sobald das „primäre“ Gerät erfolgreich mit dem Wiedergabegerät gekoppelt wurde, können „primäre“ und „sekundäre“ Geräte im Bluetooth®-Wiedergabemodus synchron wiedergegeben und gesteuert werden.





- Drücken Sie zum Trennen der TWS-Kopplung erneut  . Die LED  am verbundenen „sekundären“ Gerät blinkt und es ertönt eine Signaltonesequenz.

i HINWEIS: Das Produkt, bei dem die Taste   zuerst gedrückt wurde, wird zum „primären“ Gerät (linker Audiokanal). Anschließend wird das andere Gerät standardmäßig zum „sekundären“ Gerät (rechter Audiokanal).



● PartyPlay-Funktion



PartyPlay ist eine neue Funktion, mit der Sie mehr als 2 Lautsprecher miteinander und insgesamt bis zu 10 Lautsprecher zur gleichzeitigen Musikwiedergabe verbinden können.



i HINWEIS: Nur Bluetooth®-Lautsprecher der Marke SilverCrest können mit dieser PartyPlay-Funktion miteinander arbeiten.

i HINWEIS: Das Produkt, an dem die PartyPlay-Taste   zuerst gedrückt wurde, wird zum „primären“ Gerät, und das andere Gerät wird dann standardmäßig zum „sekundären“ oder „zusätzlichen“ Gerät. Das Wiedergabegerät kann nur mit dem primären Gerät gesteuert werden. Zudem kann die Lautstärke aller Lautsprecher nur mit dem primären Gerät geändert werden. Damit Sie von der PartyPlay-Funktion profitieren können, können Sie mehrere PartyPlay-kompatible Produkte miteinander verbinden und über die PartyPlay-Taste   bis zu 10 Lautsprecher miteinander verbinden.

Step 1: Schalten Sie einen Lautsprecher ein, der dann standardmäßig als „primäres“ Gerät eingestellt wird. Stellen Sie dann zunächst über Bluetooth eine Verbindung zum Wiedergabegerät her. Ein Piepton wird ausgegeben und die LED  blinkt 2 Sekunden lang weiß und wechselt dann in den RGB-Atmungsmodus, sobald die Verbindung erfolgreich hergestellt wurde.

Step 2: Drücken Sie die PartyPlay-Taste   des primären Gerätes 2 Sekunden gedrückt, bis der Signalton ausgegeben wird und die LED  während der PartyPlay-Kopplung leuchtet.

Step 3: Drücken Sie kurz die PartyPlay-Taste   des sekundären Gerätes, die LED  des sekundären Lautsprechers pulsiert weiß und ein Signalton wird ausgegeben, sobald die Verbindung erfolgreich hergestellt wurde. Das Wiedergabegerät kann nur mit dem primären Gerät gesteuert werden. Auch die Lautstärke aller Lautsprecher kann nur mit der Primäreinheit geändert werden.

- Zur Integration zusätzlicher Lautsprecher muss die PartyPlay-Taste   einmal an den zusätzlichen Lautsprechern gedrückt werden. Achten Sie darauf, dass sich alle Lautsprecher innerhalb der Bluetooth-Reichweite von ca. 10 m befinden.

- Halten Sie die PartyPlay-Taste  **7** erneut gedrückt, um die PartyPlay-Kopplungsverbindung zu trennen; dies LED **12** an den verbundenen sekundären/zusätzlichen Geräten blinkt und eine Signaltone Sequenz ertönt.

● **Reinigung**

- Schalten Sie das Gerät vor der Reinigung ab und trennen Sie alle Kabel.
- Reinigen Sie nur die Außenseite des Produktes mit einem sauberen, trockenen Tuch. Verwenden Sie niemals korrosive Flüssigkeiten/scheuernde Reiniger. Entfernen Sie hartnäckigen Schmutz mit einem leicht angefeuchteten Tuch und einem milden Reinigungsmittel.
- Bei Reinigung des Lautsprechers sollte die USB/AUX-Eingang-Abdeckung geschlossen sein.)

● **Lagerung bei Nichtbenutzung**

- Lagern Sie das Produkt bei Nichtbenutzung in trockener Umgebung. Schützen Sie es vor Staub und direktem Sonnenlicht. Der Akku muss regelmäßig geladen werden.

● **Fehlerbehebung**

● = Fehler

⊙ = Mögliche Ursache

○ = Maßnahme

● = Keine Funktion

⊙ = Akku ist leer

○ = Laden Sie den Akku entsprechend den Anweisungen des Abschnitts „Akku aufladen“ auf.

● **Keine Bluetooth®-Verbindung**

⊙ Fehler beim Betrieb des Produktes.

○ Trennen Sie bei Bedarf das AUX-Kabel **16** vom AUX-Eingang **2**

○ Schalten Sie das Produkt aus und wieder ein und erhöhen Sie die Lautstärke.

⊙ Fehler am Abspielgerät.

○ Prüfen Sie, ob das Produkt vom Wiedergabegerät erkannt wurde.

○ Prüfen Sie, ob das Wiedergabegerät erkannt und mit anderen Geräten mit Bluetooth®-Standard 5.3 verbunden wurde.

● **Keine Musikwiedergabe mit Bluetooth®**

⊙ Fehler beim Betrieb des Produktes.

○ Prüfen Sie, ob das AUX-Kabel **16** immer noch am AUX-Eingang **2** eingesteckt ist. Falls ja, ziehen Sie es.

- Wenn das Produkt eingeschaltet ist, schalten Sie es aus und wieder ein.
- Drücken Sie zum Starten einer neuen Verbindung mit dem Wiedergabegerät die Taste  6.
- Die Lautstärke am Abspielgerät erhöhen.

● **Keine Musikwiedergabe über Verbindung des AUX-Eingangs**

- Fehler beim Anschließen des AUX-Kabels 16
- Verbinden Sie das AUX-Kabel 16 erneut mit dem Wiedergabegerät.
- Die Lautstärke am Wiedergabegerät oder am Produkt ist zu gering eingestellt und muss erhöht werden.

● **Entsorgung**

Verpackung:

Die Verpackung besteht aus umweltfreundlichen Materialien, die Sie über die örtlichen Recyclingstellen entsorgen können.



Beachten Sie die Kennzeichnung der Verpackungsmaterialien bei der Abfalltrennung, diese sind gekennzeichnet mit Abkürzungen (a) und Nummern (b) mit folgender Bedeutung: 1 - 7: Kunststoffe / 20 - 22: Papier und Pappe / 80 - 98: Verbundstoffe.

Produkt:



Möglichkeiten zur Entsorgung des ausgedienten Produkts erfahren Sie bei Ihrer Gemeinde- oder Stadtverwaltung.



Gerät entsorgen

Das Symbol der durchgestrichenen Mülltonne bedeutet, dass dieses Gerät am Ende der Nutzungszeit nicht über den Hausmüll entsorgt werden darf. Das Gerät ist bei eingerichteten Sammelstellen, Wertstoffhöfen oder Entsorgungsbetrieben abzugeben. Zudem sind Vertrieber von Elektro- und Elektronikgeräten sowie Vertrieber von Lebensmitteln zur Rücknahme verpflichtet. LIDL bietet Ihnen Rückgabemöglichkeiten direkt in den Filialen und Märkten an. Rückgabe und Entsorgung sind für Sie kostenfrei. Beim Kauf eines Neugerätes haben Sie das Recht, ein entsprechendes Altgerät unentgeltlich zurückzugeben. Zusätzlich haben Sie die Möglichkeit, unabhängig vom Kauf eines Neugerätes, unentgeltlich (bis zu drei) Altgeräte abzugeben, die in keiner Abmessung größer als 25 cm sind. Bitte löschen Sie vor der Rückgabe alle personenbezogenen Daten. Bitte entnehmen Sie vor der Rückgabe Batterien oder Akkumulatoren, die nicht

vom Altgerät umschlossen sind, sowie Lampen, die zerstörungsfrei entnommen werden können und führen diese einer separaten Sammlung zu.

Diese Entsorgung ist für Sie kostenfrei.

Schonen Sie die Umwelt und entsorgen Sie fachgerecht.



Das Produkt inkl. Zubehör und die Verpackungsmaterialien sind recyclebar und unterliegen einer erweiterten Herstellerverantwortung. Entsorgen Sie diese getrennt, den abgebildeten Info-tri (Sortierinformation) folgend, für eine bessere Abfallbehandlung. Das Triman-Logo gilt nur für Frankreich.

Batterien/Akkus:



Umweltschäden durch falsche Entsorgung der Batterien/Akkus!

Defekte oder verbrauchte Batterien/Akkus müssen entsprechend der Richtlinie 2006/66/EG und deren Änderungen recycelt werden.

Der eingebaute Akku kann zur Entsorgung nicht ausgebaut werden. Geben Sie das Produkt vollständig an einer Sammelstelle für alte Elektronik ab.

Alternativ können Sie ein zu entsorgendes Produkt und seine Batterien/Akkus auch direkt in Ihrer LIDL Filiale abgeben.

Das Symbol einer durchgestrichenen Mülltonne bedeutet, dass Sie Batterien und Akkus nicht im Hausmüll entsorgen dürfen.

Entnehmen Sie nicht fest eingebaute Batterien/Akkus vor der Entsorgung aus dem Produkt.

Batterien/Akkus dürfen nicht über den Hausmüll entsorgt werden. Sie können giftige Schwermetalle enthalten und unterliegen der Sondermüllbehandlung. Die chemischen Symbole der Schwermetalle sind wie folgt: Cd = Cadmium, Hg = Quecksilber, Pb = Blei.

Geben Sie deshalb verbrauchte Batterien/Akkus bei einer kommunalen Sammelstelle ab. Alternativ können Sie ein zu entsorgendes Produkt und seine Batterien/Akkus auch direkt in Ihrer LIDL Filiale abgeben.

● Vereinfachte EU-Konformitätserklärung

Hiermit erklärt OWIM GmbH & Co. KG, Stiftsbergstraße 1, 74167 Neckarsulm, DEUTSCHLAND, dass das Produkt BLUETOOTH®-LAUTSPRECHER HG09052, den Richtlinien 2014/53/EU und 2011/65/EU entspricht.

Der vollständige Text der EU-Konformitätserklärung ist unter der folgenden Internetadresse verfügbar: www.owim.com



● Garantie und Service

● Garantie

Das Produkt wurde nach strengen Qualitätsrichtlinien hergestellt und vor der Auslieferung sorgfältig geprüft. Im Falle von Material- oder Herstellungsfehlern haben Sie gegenüber dem Verkäufer des Produkts gesetzliche Rechte. Ihre gesetzlichen Rechte werden in keiner Weise durch unsere unten aufgeführte Garantie eingeschränkt.

Die Garantie für dieses Produkt beträgt 3 Jahre ab Kaufdatum. Die Garantiezeit beginnt mit dem Kaufdatum. Bewahren Sie den Originalkaufbeleg an einem sicheren Ort auf, da dieses Dokument als Nachweis des Kaufs erforderlich ist.

Alle Schäden oder Mängel, die bereits zum Zeitpunkt des Kaufs vorhanden sind, müssen unverzüglich nach dem Auspacken des Produkts gemeldet werden.

Sollte das Produkt innerhalb von 3 Jahren ab Kaufdatum einen Material- oder Herstellungsfehler aufweisen, werden wir es – nach unserer Wahl – kostenlos für Sie reparieren oder ersetzen. Die Garantiezeit verlängert sich durch einen stattgegebenen Gewährleistungsanspruch nicht. Dies gilt auch für ersetzte und reparierte Teile.

Diese Garantie erlischt, wenn das Produkt beschädigt oder unsachgemäß verwendet oder gewartet wurde.

Die Garantie deckt Material- und Herstellungsfehler ab. Diese Garantie erstreckt sich weder auf Produktteile, die normalem Verschleiß unterliegen, und somit als Verschleißteile gelten (z. B. Batterien, Akkus, Schläuche, Farbpatronen), noch auf Schäden an zerbrechlichen Teilen, z. B. Schalter oder Teile aus Glas.

● **Abwicklung im Garantiefall**

Um eine schnelle Bearbeitung Ihres Anspruchs zu gewährleisten, beachten Sie die folgenden Hinweise:

Halten Sie den Originalkaufbeleg und die Artikelnummer (IAN 400856_2110) als Nachweis für den Kauf bereit.

Sie finden die Artikelnummer auf dem Typenschild, einer Gravur auf dem Produkt, der Startseite der Bedienungsanleitung (unten links) oder als Aufkleber auf der Rück- oder Unterseite des Produkts.

Sollten Funktionsfehler oder sonstige Mängel auftreten, wenden Sie sich zunächst telefonisch oder per E-Mail an die unten aufgeführte Serviceabteilung.

Sobald das Produkt als defekt erfasst wurde, können Sie es kostenlos an die Ihnen mitgeteilte Service-Anschrift zurücksenden. Stellen Sie sicher, dass Sie den Originalkaufbeleg (Kassenbon) sowie eine kurze, schriftliche Beschreibung beilegen, in der die Einzelheiten des Defekts und der Zeitpunkt des Auftretens dargelegt sind.

● **Service**

Ⓛ DE **Service Deutschland**

Tel.: 0800 5435 111

E-Mail: owim@lidl.de

Ⓛ AT **Service Österreich**

Tel.: 0800 292726

E-Mail: owim@lidl.at

Ⓛ CH **Service Schweiz**

Tel.: 0800562153

E-Mail: owim@lidl.ch

Warnings and symbols used	Page	25
Introduction	Page	26
Intended use	Page	26
Trademark notices	Page	26
Scope of delivery	Page	27
Parts description	Page	27
Technical data	Page	28
Safety	Page	28
Safety instructions for built-in rechargeable batteries	Page	29
Before use	Page	30
Charging	Page	30
Using the product	Page	31
LED behaviour table	Page	32
Establishing a Bluetooth® connection	Page	34
Functions of the buttons	Page	34
Connecting via the AUX-in jack	Page	36
Switching between AUX-in and Bluetooth® connections	Page	36
True Wireless Stereo TWS pairing	Page	36
PartyPlay function	Page	37
Cleaning	Page	37
Storage during non-use	Page	38
Troubleshooting	Page	38
Disposal	Page	39
Simplified EU declaration of conformity	Page	40
Warranty and service	Page	40
Warranty	Page	40
Warranty claim procedure	Page	41
Service	Page	41

Warnings and symbols used

The following warnings and symbols are used in these operating instructions, on the device and on the packaging.



DANGER! This symbol with the signal word "DANGER" indicates a hazard with a high level of risk which, if not avoided, will result in serious injury or death.



WARNING! This symbol with the signal word "WARNING" indicates a hazard with a medium level of risk which, if not avoided, could result in serious injury or death.



CAUTION! This symbol with the signal word "CAUTION" indicates a hazard with a low level of risk which, if not avoided, could result in minor or moderate injury.



ATTENTION! This symbol with the signal word "ATTENTION" indicates possible property damage.



NOTE: This symbol with the signal word "NOTE" provides additional useful information.



This mandatory sign indicates to wear suitable protective gloves! Follow the instructions of this warning to avoid hand injuries caused by objects or contact with hot or chemical materials.



This symbol means that the operating instructions must be observed before using the product.

IPX7

The loudspeaker can withstand a maximum immersion depth of 1 m water for up to 30 minutes.



CE mark indicates conformity with relevant EU directives applicable for this product.



WARNING! EXPLOSION HAZARD! A warning with this symbol and word “WARNING! EXPLOSION HAZARD” indicates the potential threat of explosion. Failure to observe this warning may result in serious or fatal injuries and potential property damage. Follow the instructions in this warning to prevent serious injuries, a danger to life or property damage!

BLUETOOTH® SPEAKER

● Introduction

We congratulate you on the purchase of your new product. You have chosen a high quality product. The instructions for use are part of the product. They contain important information concerning safety, use and disposal. Before using the product, please familiarise yourself with all of the safety information and instructions for use. Only use the product as described and for the specified applications. If you pass the product on to anyone else, please ensure that you also pass on all the documentation with it.

● Intended use

This BLUETOOTH® SPEAKER (hereinafter referred to as “product”) is a consumer electronic intended to render audio transmitted via Bluetooth® or a jack lead connection.

Any other use is considered improper. Any claims resulting from improper use or due to unauthorised modification of the speaker will be considered unwarranted. Any such use is at your own risk. The product is not intended for commercial use.

● Trademark notices

- USB® is a registered trademark of USB Implementers Forum, Inc.
- The Bluetooth® word mark and logos are registered trademarks owned by Bluetooth® SIG, Inc. and any use of such marks by OWIM GmbH & Co. KG is under license.
- The Silvercrest trademark and trade name is the property of their respective owners.
- Any other names and products are trademarks or registered trademarks of their respective owners.







● Scope of delivery

- Remove all packaging material and check the contents of the packaging for completeness. Please contact the dealer if parts are missing or damaged.

- 1 Bluetooth® Speaker
- 1 Charging cable (USB Type C / USB Type A)
- 1 AUX cable (3.5 mm jack plug)
- 1 Instructions for use
- 1 Quick start guide

● Parts description

Please refer to the fold out page.

- 1 Plastic cover
- 2 3.5 mm AUX-IN jack
- 3 USB Type C input charging socket
- 4  Power ON / OFF button
- 5 LED battery charging indicator
- 6  Bluetooth / TWS button
- 7  PartyPlay button
- 8  button (Playback / Pause)
- 9  button (Decrease volume / Skip backwards)
- 10  button (Increase volume / Skip forwards)
- 11  LED effect lamp ON / OFF button
- 12 LED (Bluetooth / TWS / PartyPlay / AUX-IN)
- 13 Speaker
- 14 Passive radiator
- 15 USB cable (Type A to Type C)
- 16 3.5 mm AUX cable
- 17 Quick start guide
- 18 Instruction for use

● Technical data

USB-C input:	5 V , 3000 mA
Battery power supply:	7.2 V rechargeable lithium-ion battery with 4800 mAh, 34.56 Wh (battery is not replaceable)
Music output:	1x 20 W RMS
Wireless standard:	Bluetooth® 5.3
Bluetooth range:	Approx. 10m
Frequency band:	2400 MHz–2483.5 MHz
Max. transmitted power:	<20 mW
Charging socket:	USB Type C
AUX-in jack:	3.5 mm jack plug
Dimensions:	approx. 91 x 217 mm (Dia. x H)
Weight:	approx. 1000 g
Ingress protection:	IPX7
Operating conditions:	10°C–35°C, 40 %–85 % rel. humidity
Storage temperature:	-20°C–+60°C
Operation time:	approx. 12 hours playback music (at medium volume)
Charging time:	approx. 4 hours
Bluetooth® protocols:	
AVRCP (remotely controls key audio functions via mobile phone),	
A2DP (wireless audio transmission).	



Safety

This chapter provides important safety information for handling the product. Improper use can result in personal injury and property damage. Before using the product, please familiarise yourself with all of the safety instructions and instructions for use! When passing this product on to others, please also include all the documents!

DANGER!

■ **DANGER TO LIFE AND RISK OF ACCIDENT FOR INFANTS AND CHILDREN!**

DANGER!

- **RISK OF SUFFOCATION!** Packaging material (i.e film or polystyrene) should not be used to play with. Always keep children away from the packaging material. The packaging material is not a toy.

- This product can be used by children aged from 8 years and above and persons with reduced physical, sensory or mental capabilities or lack of experience and knowledge if they have been given supervision or instruction concerning use of the product in a safe way and understand the hazards involved. Children shall not play with the product. Cleaning and user maintenance shall not be made by children without supervision.

⚠ WARNING!

- Never open the housing of the product! It has no internal parts requiring maintenance.

⚠ WARNING! EXPLOSION HAZARD!

- Do not throw the product into fire and do not expose to high temperatures.
- Never open the housing of the product as there is a risk of explosion! The product has no internal parts requiring maintenance.
- The product must not be charged on a PC or notebook.

⚠ WARNING! Wireless interference?

Switch the product off on airplanes, in hospitals, service rooms, or near medical electronic systems. The wireless signals transmitted could impact the functionality of sensitive electronics. Keep the product at least 20 cm from pacemakers or implantable cardioverter defibrillators, as the electromagnetic radiation may impair the functionality of pacemakers. The radio waves transmitted could cause interference in hearing aids. Do not place the product near flammable gasses or potentially explosives areas (e.g. paint shops) with the wireless components on, as the radio waves emitted can cause explosions and fire.

i NOTE: When using the product it is recommended that ALL cables (USB / AUX) are less than 3 meters in length to avoid any interference.



Safety instructions for built-in rechargeable batteries

- The product may not be covered while charging.
- If liquids leak from the product, these may not come into contact with the skin, eyes or the mucous membranes, there exists the danger of chemical burns. Corresponding protective gloves have to be used.
- If the skin, eyes or the mucous membranes have come into contact with the liquid, the concerned spots have to be washed with water and a doctor has to be sought immediately.



WEAR PROTECTIVE GLOVES! Leaked or damaged batteries / rechargeable batteries can cause burns on contact with the skin. Wear suitable protective gloves at all times if such an event occurs.

⚠ ATTENTION!

The range of the radio waves varies by environmental conditions. In the event of wireless data transmission, unauthorised third parties receiving the data cannot be excluded. The OWIM GmbH & Co KG is not responsible for interference with radios or televisions due to unauthorised modification of the device. The OWIM GmbH & Co KG further assumes no liability for using or replacing cables and devices not distributed by OWIM. The user of the device is fully responsible for correcting interference caused by such unauthorised modification of the device, as well as replacement of such devices.

⚠ ATTENTION! RISK OF DAMAGE

- This product does not contain any parts which can be serviced by the user. The rechargeable battery and the lamp can't be replaced.
- Check the product before every use! Discontinue use if any damage to the product or the charging cable is detected!
- If you notice anything unusual during use (e.g. unusual noise, strange odour or smoke), switch the product off immediately and disconnect all cables. Do not use the product anymore.
- Sudden temperature changes may cause condensation inside the product. In this case, allow the product to acclimatise for some time before using it again.
- Do not place burning candles or open fire on or next to the product.
- Do not use the product near heat sources such as radiators or other devices emitting heat!
- The product must not be exposed to direct sunlight or high temperatures.
- Do not leave the product inside a vehicle on a hot day. High temperatures can cause irreversible damage to the product, and in some cases even cause it to combust.
- The product must not be exposed to dripping or splashing water when the cover is open.

● Before use

- Before use, verify the package contents are complete and undamaged!
- Place the product on a level, even surface for operation.

● Charging

- The integrated rechargeable battery must be charged prior to first use.

i NOTE: This product may not be charged via the USB port of notebooks etc. Only a suitable USB power supply unit may be used for charging the battery.

- When the integrated rechargeable battery is drained, there will be a notification sound signal 30 min before the end of the battery and the LED [5] flashes red. The integrated rechargeable battery should then be charged as soon as possible.
- Depending on the volume and the age of the battery, the operating time of the product is approx. 12 hours of music playback when fully charged.
- Insert the USB-C plug of the charging cable [15] into the USB-C charging socket [3] of the product. Insert the USB plug of the charging cable [15] into the USB port on a USB adapter (not included in scope of delivery).

i NOTE: The LED [5] will light up red whilst charging and then turn off once charging is complete. The charging time for a drained battery is approx. 4 hours.

i NOTE: The product may be used whilst charging. However, doing so will at a minimum double the charging time.





- Once charging is complete, remove the USB-C plug of the charging cable [15] from the product.

● Using the product





- Press the  button [4] until the LED [12] flashes white and a signal tone sequence sounds. The product will now attempt to connect to the playback device (e.g. smartphone or computer).

● LED behaviour table

Power ON/OFF	Status		LED color
Power ON	Light ON	Power ON	RGB breathing mode
		Bluetooth connection	Bluetooth Pairing mode: LED flashes white once per second. Bluetooth paired: LED white for 2 seconds and then changes to RGB breathing mode.
		TWS connection	TWS pairing: LED flashes white once per second. Primary unit: LED white for 2 seconds and then changes to RGB breathing mode. Secondary unit: LED white for 2 seconds and then changes to RGB breathing mode.
		PartyPlay connection	PartyPlay pairing: LED white then changes to lighting effects. Primary unit: LED white for 2 seconds then changes to lighting effects. and then changes to RGB breathing mode. Other unit: LED white for 2 seconds and then changes to RGB breathing mode.
		AUX connection	LED green for 2 seconds when AUX port is connected and then changes back to RGB breathing mode.
Power ON	Light ON	Power ON	RGB breathing mode



Power ON/OFF	Status	LED color
		Charging LED  red
		Low battery LED  flashes red
	Light OFF	Power ON Turn OFF the RGB breathing LED light
		Bluetooth connection Bluetooth pairing: LED flashes white once per second. Bluetooth paired: LED white for 2 seconds and then changes to RGB breathing mode.
		TWS connection TWS pairing: LED flashes white once per second. Primary unit: LED white for 2 seconds and then turns off. Secondary unit: LED white for 2 seconds and then turns off.
Power ON	Light OFF	PartyPlay connection PartyPlay pairing: LED white then changes to lighting effects. Primary unit: LED white for 2 seconds then changes to lighting effects and then turns off. Other unit: LED white for 2 seconds and then turns off.
		AUX connection LED green for 2 seconds when AUX port is connected and then turns off.
		Charging LED  red
		Low battery LED  flashes red
Power OFF	NA	Charging LED solid red, then turns off after charging is complete.





● Establishing a Bluetooth® connection:

- Remove all plugs from the AUX-in jack  before you attempt to establish a Bluetooth® connection.
- Switch on the playback device and make sure its Bluetooth® mode is on.
- On the product press the  button  for 2 seconds until the LED  flashes white and a signal tone sequence sounds. The product will now attempt to connect to the playback device (e.g. smartphone or computer).
- The product identification on the playback device will be "RHYTHM LIGHT". On the playback device "ACCEPT" the connection. Please note the requirements of the software on the playback device.
- Once the connection is made the LED  will light up white and a signal tone sequence sounds.
- The maximum range of the connection is approx. 10 m, but this may be reduced due to the geometry of the space (obstructing furniture, walls, etc.).
- The playback device must support Bluetooth® standard 5.3 otherwise you may not be able to use all the functions.

● Functions of the buttons

- Start a playlist on your playback device.
- The product has 7 buttons and these control the following functions:

Button	Function
	- Press to switch the product ON or OFF.
	- LED effect lamp ON/OFF button Press to turn ON the RGB breathing lamp. Tap again to change your color preference, total 7 color mode. After that press again to turn OFF LED lamp effect.
	- Press briefly during playback to pause or continue playback.

Button	Function
	<p>Bluetooth® mode:</p> <ul style="list-style-type: none"> - In paired mode, press and hold for approx. 2 seconds to change to pairing mode to allow another communication device to connect.
	<p>TWS mode:</p> <ul style="list-style-type: none"> - Press briefly to pair two units (same model) before they connect to an external Bluetooth playback device. A signal tone will be heard if pairing has been carried out successfully. The two speakers now work as stereo speakers. - Press briefly again to break the current TWS connection, a signal tone will be heard.
	<p>Party play mode:</p> <ul style="list-style-type: none"> - Press briefly to pair two or more PartyPlay compatible speakers (Different model) for a stereo sound for which can connect up to 10 PartyPlay compatible speakers. A signal tone will be heard if pairing has been carried out successfully. - Press briefly again to break the current connection, a signal tone will be heard.
	<ul style="list-style-type: none"> - Press briefly during playback to increase the volume, one beep will sound when the maximum volume has been reached. - Press and hold for 2 seconds during playback to skip forwards to the next song in the playlist.
	<ul style="list-style-type: none"> - Press briefly during playback to decrease the volume, one beep will sound when the minimum volume has been reached. - Press and hold for 2 seconds to go back to the previous track.

i NOTE: When you change the volume on the product the volume on the playback device will also so change. This volume synchronisation function depends on the operating system and the brand of your playback device.

● Connecting via the AUX-in jack

i NOTE: Music playback via the AUX-in jack [2] has a higher priority over a Bluetooth® connection.

- Once the AUX cable [16] is plugged into the AUX-in jack [2], the Bluetooth® wireless connection will be disconnected. Music playback is now switched to AUX-in only and the LED [12] lights up green.
- If the product is off, press the ⏻ button [4] until the signal LED [12] lights up green and a signal tone sequence sounds.
- Switch the playback device on and start playback.
- Set the highest possible volume on the playback device. Then adjust the volume with the +/- buttons [10] [9] on the speaker.

● Switching between AUX-in and Bluetooth® connections

- To resume music playback via Bluetooth® connection unplug the AUX cable [16] from the AUX-in jack [2]. The product will then search for the previously paired playback device (if any) and re-establish the Bluetooth® connection automatically.

● True Wireless Stereo TWS pairing

i NOTE: This function is only available if two of these products have been purchased and both have the same model number.



- Turn on both speakers and make sure they are both not connected to another device via Bluetooth®. At this moment, neither of the speakers is actively coupled with a playback device.
- Press the 📶 button [6] on one of the products which will then by default set it as the "primary" unit. A beep will sound. When pairing between both products has been carried out successfully, the LED [12] of the connected "secondary" unit stops flashing and a sequence of beeps will sound.
- The "primary" unit LED [12] will still be flashing waiting to pair with the playback device. Once the "primary unit" has successfully paired with the playback device both the "primary" and "secondary" units can be played and controlled synchronously during Bluetooth® playback mode.
- Press the 📶 button [6] again to break the TWS pairing connection, the LED [12] on the connected "secondary" unit flashes and a signal tone sequence sounds.



i NOTE: The product which had its 📶 button [6] pressed first will become the "primary" unit (in the left audio channel), and the other unit will then by default become the "secondary" unit (in the right audio channel).

● PartyPlay function



PartyPlay is a new feature that allows you to connect more than 2 speakers together and up to a total of 10 speakers to play music at the same time.



i NOTE: Only SilverCrest branded Bluetooth speakers with this PartyPlay function can work together.





i NOTE: The product which had its PartyPlay  button  pressed first will become the “primary” unit and the other unit will then by default become the “secondary” or “additional” unit. The playback device can only be controlled with the primary device. Also, the volume of all speakers can only be changed with the primary unit.

To enjoy the Partyplay function, you can connect more Partyplay compatible products together and up to 10 speakers can be connected together by using the Partyplay  button .

Step1: Turn on a loudspeaker which will then by default be set as the “primary” device and then connected to the playback device via Bluetooth first. A beep sound will emit out and the LED  will flash white for 2 seconds then change to RGB breathing mode once connected successfully.

Step2: Press the PartyPlay  button  of the primary device until the signal tone sound is emitted and the LED  will stay on during PartyPlay pairing.

Step3: Press briefly the PartyPlay  button  of second device, the LED  of the second speaker will breathing white and a signal tone sounds will emit out once connected successfully. The playback device can only be controlled with the primary device. Also, the volume of all speakers can only be changed with the primary unit.

- To integrate additional speakers, the Partyplay  button  must be pressed once on the additional speakers. Make sure all the speakers must all be within Bluetooth range approx. 10m.
- Press and hold the Partyplay  button  again to break the Partyplay pairing connection, the LED  on the connected secondary/ additional units flash and a signal tone sequence sounds.

● Cleaning

- Switch the product off and remove all cables before cleaning.
- Only clean the outside of the product using a clean, dry cloth for cleaning the product and never use any corrosive liquids / abrasive cleaning agents. Use a slightly moistened cloth and a mild cleaning agent to remove stubborn dirt.
- When cleaning the speaker, the USB/AUX-IN cover should be closed.)

● **Storage during non use**

- Store the product in a dry environment when not in use. Protect it from dust and direct sunlight. The rechargeable battery needs to be charged regularly.

● **Troubleshooting**

● = **Fault**

● = Possible cause

○ = Action

● = **No functions**

● = Battery drained.

○ = Recharge the battery as described in the "Charging" section of these instructions.

● **No Bluetooth® connection**

● Error operating the product.

○ If necessary, unplug the AUX cable [16] from the AUX-in jack [2].

○ Switch the product off and on again and increase the volume.

● Playback device error.

○ Check to see if the product was detected by the playback device.

○ Check to see if the playback device has detected and connected to any other devices with Bluetooth® Standard 5.3.

● **No music playback via Bluetooth®**

● Error operating the product.

○ Check to see if the AUX cable [16] is still inserted into the AUX-in jack [2], if it is remove it.

○ If the product is switched on, turn it off and on again.

○ Press the  button [6] to start a new connection to the playback device.

○ Increase the volume on the playback device.

● **No music playback via AUX-in connection**

● Error connecting the AUX cable [16]

○ Reconnect the AUX cable [16] to the playback device.

○ The volume at the playbak device or at the product is too low and has to be increased.

● Disposal

Packaging:

The packaging is made of environmentally friendly materials, which may be disposed of through your local recycling facilities.



Observe the marking of the packaging materials for waste separation, which are marked with abbreviations (a) and numbers (b) with following meaning: 1–7: plastics / 20–22: paper and fibreboard / 80–98: composite materials.

Product:



Contact your municipality for information on how to dispose of your worn-out product.



The adjacent symbol of a crossed out dustbin on wheels indicates this product is subject to Directive 2012/19/EU. This directive states at the end of the life this product must not be disposed of through regular household refuse but must be returned to special collection sites, recycling depots or waste management companies.

This disposal is free of charge to you.

Protect the environment and dispose of properly.



The product incl. accessories and packaging materials are recyclable and are subject to extended producer responsibility. Dispose them separately, following the illustrated Info-tri (sorting information), for better waste treatment. The Triman logo is valid in France only.

Batteries/accumulators:



Environmental damage through incorrect disposal of the batteries/accumulators!

The built-in rechargeable battery cannot be removed for disposal. Return the product completely to a collection site for used electronics.

● **Simplified EU declaration of conformity**

Hereby, OWIM GmbH & Co. KG, Stiftsbergstraße 1, 74167 Neckarsulm, GERMANY declares that the product BLUETOOTH® SPEAKER HG09052, is in compliance with Directive 2014/53/EU and 2011/65/EU.

The full text of the EU declaration of conformity is available at the following internet address: www.owim.com



● **Warranty and service**

● **Warranty**

The product has been manufactured to strict quality guidelines and meticulously examined before delivery. In the event of material or manufacturing defects you have legal rights against the retailer of this product. Your legal rights are not limited in any way by our warranty detailed below.

The warranty for this product is 3 years from the date of purchase. The warranty period begins on the date of purchase. Keep the original sales receipt in a safe location as this document is required as proof of purchase.

Any damage or defects already present at the time of purchase must be reported without delay after unpacking the product.

Should the product show any fault in materials or manufacture within 3 years from the date of purchase, we will repair or replace it – at our choice – free of charge to you. The warranty period is not extended as a result of a claim being granted. This also applies to replaced and repaired parts.

This warranty becomes void if the product has been damaged, or used or maintained improperly.

The warranty covers material or manufacturing defects. This warranty does not cover product parts subject to normal wear and tear, thus considered consumables (e.g. batteries, rechargeable batteries, tubes, cartridges), nor damage to fragile parts, e.g. switches or glass parts.

● Warranty claim procedure

To ensure quick processing of your claim, observe the following instructions:

Make sure to have the original sales receipt and the item number (IAN 400856_2110) available as proof of purchase.

You can find the item number on the rating plate, an engraving on the product, on the front page of the instruction manual (bottom left), or as a sticker on the rear or bottom of the product.

If functional or other defects occur, contact the service department listed below either by telephone or by e-mail.

Once the product has been recorded as defective you can return it free of charge to the service address that will be provided to you. Ensure to enclose the proof of purchase (sales receipt) and a short, written description outlining the details of the defect and when it occurred.

● Service

GB **Service Great Britain**

Tel.: 08000569216

E-Mail: owim@lidl.co.uk

IE **Service Ireland**

Tel.: 1800 200736

E-Mail: owim@lidl.ie

Avertissements et symboles utilisés	Page 43
Introduction	Page 44
Utilisation prévue	Page 44
Avis relatifs aux marques	Page 44
Contenu de la livraison	Page 45
Description des pièces	Page 45
Données techniques	Page 46
Sécurité	Page 46
Instructions de sécurité pour les batteries rechargeables intégrées	Page 47
Avant utilisation	Page 49
Chargement	Page 49
Utilisation du produit	Page 49
Tableau de comportement des LED	Page 50
Établissement d'une connexion Bluetooth®	Page 52
Fonctions des boutons	Page 52
Connexion via la prise jack AUX IN	Page 54
Commutation entre les connexions AUX IN et Bluetooth®	Page 54
Appairage TWS (True Wireless Stereo)	Page 54
Fonction PartyPlay	Page 55
Nettoyage	Page 56
Rangement en cas de non utilisation	Page 56
Dépannage	Page 56
Mise au rebut	Page 57
Déclaration UE de conformité simplifiée	Page 58
Garantie et service	Page 58
Garantie	Page 58
Faire valoir sa garantie	Page 60
Service après-vente	Page 60

Avertissements et symboles utilisés

Les symboles et avertissements suivants sont utilisés dans ces instructions d'utilisation, sur le produit et sur l'emballage :



DANGER ! Ce symbole accompagnant le mot « DANGER » indique un danger avec un niveau de risque élevé qui, s'il n'est pas évité, peut entraîner des blessures graves ou la mort.



AVERTISSEMENT ! Ce symbole accompagnant le mot « AVERTISSEMENT » indique un danger avec un niveau de risque moyen qui, s'il n'est pas évité, peut entraîner des blessures graves ou la mort.



PRÉCAUTION ! Ce symbole accompagnant le mot « PRÉCAUTION » indique un danger avec un niveau de risque faible qui, s'il n'est pas évité, peut entraîner des blessures mineures ou modérées.



ATTENTION ! Ce symbole avec le terme « ATTENTION » indique la possibilité de dégâts matériels.



REMARQUE : Ce symbole accompagnant le mot « REMARQUE » fournit des informations supplémentaires utiles.



Ce signe obligatoire indique qu'il faut porter des gants de protection appropriés ! Suivez les instructions de cet avertissement pour éviter les blessures aux mains causées par des objets ou par le contact avec des surfaces chaudes ou des produits chimiques.



Ce symbole signifie que les instructions de fonctionnement doivent être observées avant d'utiliser le produit.

IPX7

L'enceinte peut supporter une profondeur d'immersion maximale de 1 m d'eau pendant 30 minutes.



La marque CE indique la conformité aux directives UE applicables à ce produit.



AVERTISSEMENT ! RISQUE D'EXPLOSION

! Un avertissement avec ce symbole et le terme « AVERTISSEMENT ! RISQUE D'EXPLOSION » indique une menace potentielle d'explosion. Le fait de ne pas respecter de cet avertissement peut entraîner des blessures graves ou mortelles et des dégâts matériels potentiels. Suivez les instructions de cet avertissement pour éviter les blessures graves, les dangers de morts et les dégâts matériels !

ENCEINTE BLUETOOTH®

● Introduction

Nous vous félicitons pour l'achat de votre nouveau produit. Vous avez opté pour un produit de grande qualité. Le mode d'emploi fait partie intégrante de ce produit. Il contient des indications importantes pour la sécurité, l'utilisation et la mise au rebut. Veuillez lire consciencieusement toutes les indications d'utilisation et de sécurité du produit. Ce produit doit uniquement être utilisé conformément aux instructions et dans les domaines d'application spécifiés. Lors d'une cession à tiers, veuillez également remettre tous les documents.

● Utilisation prévue

Ce ENCEINTE BLUETOOTH® (ci-après nommé « produit ») est un dispositif électronique grand public destiné à permettre la transmission de l'audio par Bluetooth® ou une connexion par prise.

Tout autre usage sera considéré comme inapproprié. Toute réclamation résultant d'une utilisation incorrecte ou d'une modification non autorisée d'enceinte sera considérée comme hors garantie. Un tel usage se fera à vos risques et périls. Le produit n'est pas destiné à un usage commercial.

● Avis relatifs aux marques

- USB® est une marque déposée de USB Implementers Forum, Inc.
- Le terme, la marque et les logos Bluetooth® sont des marques déposées propriétés de Bluetooth® SIG, Inc. et toute utilisation de ces marques par OWIM GmbH & Co. KG se fait sous licence.
- La marque et le nom commercial Silvercrest sont la propriété de leurs détenteurs respectifs.
- Tous les autres noms et produits sont des marques commerciales ou des marques déposées de leurs détenteurs respectifs.

● Contenu de la livraison

- Retirez tous les matériaux d'emballage et vérifiez que le contenu de l'emballage est complet. Veuillez contacter le revendeur si des pièces sont manquantes ou endommagées.

1 enceinte Bluetooth®

1 câble de recharge (USB de type C / USB de type A)







1 câble AUX (prise jack 3,5 mm)

1 Instructions d'utilisation

1 Guide de démarrage rapide

● Description des pièces

Veuillez consulter la page dépliant.

- 1 Couvercle en plastique
- 2 Prise AUX-IN de 3,5 mm
- 3 Prise de chargement USB type C
- 4  Bouton Marche/Arrêt
- 5 Voyant LED de chargement de la batterie
- 6  Bouton Bluetooth / TWS
- 7  Bouton Partyplay
- 8 Bouton  (Lecture/Pause)
- 9 Bouton  (Diminution du volume/Revenir en arrière)
- 10 Bouton  (Augmentation du volume / Aller en avant)
- 11  Bouton MARCHE / ARRÊT d'effet lumineux LED
- 12 LED (Bluetooth / TWS / PartyPlay / AUX-IN)
- 13 Haut-parleur
- 14 Radiateur passif
- 15 Câble USB (Type A vers Type C)
- 16 Câble AUX 3,5 mm
- 17 Guide de démarrage rapide
- 18 Instructions d'utilisation

● Données techniques

Entrée USB-C :	5 V , 3000 mA
Alimentation par batterie :	Batterie rechargeable au lithium de 7,2 V avec 4800 mAh/34,56 Wh (batterie non remplaçable)
Sortie musique :	1x 20 W RMS
Norme sans fil :	Bluetooth® 5.3
Portée Bluetooth :	Environ 10m
Bande de fréquence :	2400 MHz -2483,5 MHz
Puissance maxi transmise :	<20 mW
Prise de chargement :	USB de type C
Prise jack AUX IN :	fiche jack 3,5 mm
Dimensions :	environ 91 x 217 mm (Dia. x H)
Poids :	environ 1000 g
Protection d'entrées :	IPX7
Conditions de fonctionnement :	10°C-35°C, 40 %-85 % d'humidité relative
Température de rangement :	-20°C-+60°C
Autonomie :	environ 12 heures de lecture musicale (à volume moyen)
Durée de recharge :	environ 4 heures
Protocoles Bluetooth® :	AVRCP (contrôle à distance des principales fonctions audio via un téléphone portable), A2DP (transmission audio sans fil).



Sécurité

Ce chapitre contient des informations de sécurité importantes relatives à la manipulation du produit. Une utilisation incorrecte peut entraîner des blessures et des dommages matériels. Avant d'utiliser le produit, veuillez vous familiariser avec toutes les instructions de sécurité et toutes les instructions d'utilisation ! Lorsque vous prêtez ce produit à d'autres personnes, veuillez y joindre également toute la documentation !

DANGER !

- **DANGER MORTEL ET RISQUE D'ACCIDENT POUR LES NOURRISSONS ET ENFANTS !**

DANGER !

- **RISQUE DE SUFFOCATION !** Le matériel d'emballage (c'est-à-dire le film ou le polystyrène) ne doit pas être utilisé pour jouer avec. Maintenez toujours les enfants à l'écart des éléments d'emballage. Les matériaux d'emballage ne sont pas des jouets.
- Ce produit peut être utilisé par des enfants à partir de 8 ans et des personnes ayant des capacités physiques, sensorielles ou mentales réduites ou manquant d'expérience et de

connaissances s'ils font l'objet d'une surveillance ou ont reçu des instructions concernant l'utilisation du produit de manière sûre et comprennent les risques encourus. Les enfants ne doivent pas jouer avec le produit. Le nettoyage et la maintenance de la part de l'utilisateur ne doivent pas être effectués par des enfants sans surveillance.

AVERTISSEMENT !

- N'ouvrez jamais le boîtier du produit ! Aucune de ses pièces internes ne nécessite de maintenance.

AVERTISSEMENT ! RISQUE D'EXPLOSION !

- Ne jetez pas le produit au feu et ne l'exposez pas aux hautes températures.
- N'ouvrez jamais le boîtier du produit car il y existe un risque d'explosion ! Le produit n'a pas de pièces internes nécessitant un entretien.
- Le produit ne doit pas être chargé avec un PC ou un ordinateur portable.

AVERTISSEMENT ! Des interférences sans fil ?

Éteignez le produit en avion, dans les hôpitaux, les salles de service ou à proximité des systèmes électroniques médicaux. Les signaux sans fil transmis peuvent impacter la fonctionnalité des appareils électroniques sensibles. Tenez le produit à au moins 20 cm de distance des pacemakers ou des défibrillateurs automatiques implantables, car les radiations électromagnétiques peuvent perturber la fonctionnalité des pacemakers. Les ondes radio transmises peuvent provoquer des interférences dans les dispositifs d'assistance auditive. Ne placez pas le produit près de gaz inflammables ou de zones potentiellement explosives (par ex des ateliers de peinture) avec les composants sans fil allumés, car les ondes radio émises peuvent provoquer des explosions et des incendies.

 **REMARQUE :** Lors de l'utilisation du produit, il est recommandé que TOUS les câbles (USB / AUX) soient d'une longueur inférieure à 3 mètres pour éviter les interférences.



Instructions de sécurité pour les batteries rechargeables intégrées

- Le produit ne doit pas être couvert pendant le chargement.
- Si du liquide s'échappe du produit, veuillez éviter tout contact avec la peau, les yeux ou les muqueuses, car il peut présenter un risque de brûlures chimiques. Des gants de protection appropriés doivent être utilisés.
- Si la peau, les yeux ou les muqueuses sont entrés en contact avec ce liquide, veuillez rincer les parties concernées avec de l'eau et veuillez immédiatement contacter un médecin.

-  **PORTEZ DES GANTS DE PROTECTION !** Les piles usagées ou endommagées ou les batteries rechargeables peuvent provoquer des brûlures au contact de la peau. Portez des gants de protection appropriés à tout moment si un tel événement se produit.

⚠ ATTENTION !

La gamme des ondes radio varie selon les conditions environnementales. Dans le cas de transmission de données sans fil, les tiers non autorisés recevant les données ne peuvent pas être exclus. OWIM GmbH & Co KG ne peut être tenu responsable des interférences avec les radios ou les téléviseurs en raison d'une modification non autorisée de l'appareil. OWIM GmbH & Co KG n'assume par ailleurs aucune responsabilité pour l'utilisation ou le remplacement de câbles et d'appareils non distribués par OWIM. L'utilisateur de l'appareil est entièrement responsable de la correction des interférences causées par une telle modification non autorisée de l'appareil, ainsi que du remplacement de tels appareils.

⚠ ATTENTION ! RISQUE DE DOMMAGES

- Ce produit ne contient aucune pièce pouvant être réparée par l'utilisateur. La batterie rechargeable et la lampe ne peuvent pas être remplacées.
- Contrôlez le produit avant chaque utilisation ! Cessez de l'utiliser en cas de dégâts détectés au niveau du produit ou du câble de recharge !
- Si vous remarquez quelque chose d'inhabituel pendant l'utilisation (par exemple un bruit inhabituel, une odeur ou une fumée), éteignez immédiatement le produit et débranchez tous les câbles. N'utilisez plus le produit.
- Les modifications soudaines de température peuvent entraîner de la condensation à l'intérieur du produit. Le cas échéant, laissez le produit s'acclimater pendant un certain temps avant de l'utiliser à nouveau.
- Ne placez pas de bougies allumées ni de flamme nue sur le produit ou à proximité.
- N'utilisez pas le produit à proximité de sources de chaleur, telles que des radiateurs ou d'autres appareils produisant de la chaleur !
- Le produit ne doit pas être exposé à la lumière directe du soleil ou à des températures élevées.
- Ne laissez pas le produit dans un véhicule lors d'une journée chaude. Des températures élevées peuvent causer des dommages irréversibles au produit et, dans certains cas, causer un incendie.
- Le produit ne doit pas être exposé à des gouttes ou à des éclaboussures d'eau lorsque le couvercle est ouvert.

● Avant utilisation

- Avant utilisation, vérifiez que le contenu de l'emballage est complet et intact !
- Placez le produit sur une surface plane et régulière pour l'utiliser.

● Chargement





- La batterie rechargeable intégrée doit être rechargée avant la première utilisation.
- ⓘ **REMARQUE :** Ce produit ne doit pas être chargé avec le port USB des ordinateurs portables, etc. Seulement un bloc d'alimentation USB approprié doit être utilisé pour charger la batterie.
- Lorsque la batterie rechargeable intégrée est vide, un signal sonore de notification retentit 30 min avant la fin de la batterie et la LED [5] clignote en rouge. La batterie rechargeable intégrée doit ensuite être rechargée dès que possible.
- Selon le volume et l'âge de la batterie, la durée de fonctionnement du produit est d'environ 12 heures de musique lorsqu'il est complètement chargé.
- Insérez la fiche USB-C du câble de chargement [15] dans la prise de chargement USB-C [3] du produit. Branchez la prise USB du câble de chargement [15] dans le port USB d'un adaptateur USB (non inclus dans l'emballage).
- ⓘ **REMARQUE :** Le voyant LED [5] est allumé en rouge pendant le chargement puis s'éteint une fois le chargement terminé. Le temps de charge d'une batterie déchargée est environ 4 heures.
- ⓘ **REMARQUE :** Le produit peut être utilisé pendant le chargement. Cependant, cela doublera au minimum le temps de charge.
- Une fois la recharge terminée, retirez la prise USB-C du câble de recharge [15] du produit.

● Utilisation du produit

- Appuyez sur le bouton [4] jusqu'à ce que la LED [12] clignote en blanc et qu'un signal sonore retentisse. Le produit va maintenant tenter de se connecter à l'appareil de lecture (par exemple : un smartphone ou un ordinateur).





● Tableau de comportement des LED

Alimentation MARCHE/ ARRÊT	Statut		Couleur de LED
Alimentation ALLUMÉ	Voyant allumé	Alimentation ALLUMÉ	Mode de respiration RVB
		Connexion Bluetooth	Mode d'appairage Bluetooth : La LED clignote une fois par seconde en blanc. Appairé via Bluetooth : La LED est blanche pendant 2 secondes, puis passe en mode de respiration RGB.
		Connexion TWS	Appairage TWS : La LED clignote une fois par seconde en blanc. Unité primaire : La LED est blanche pendant 2 secondes, puis passe en mode de respiration RGB. Unité secondaire : La LED est blanche pendant 2 secondes, puis passe en mode de respiration RGB.
		Connexion PartyPlay	Appairage PartyPlay : La LED est blanche puis change aux effets lumineux. Unité primaire : La LED est blanche pendant 2 secondes, puis passe aux effets lumineux puis passe en mode de respiration RGB. Autre unité : La LED est blanche pendant 2 secondes, puis passe en mode de respiration RGB.
		Connexion AUX	La LED est verte pendant 2 secondes lorsque le port AUX est connecté puis passe à nouveau en mode de respiration RGB.

Alimentation MARCHE/ ARRÊT	Statut	Couleur de LED	
Alimentation ALLUMÉ	Voyant allumé	Alimentation ALLUMÉ	Mode de respiration RVB
		Chargement	LED  rouge
		Batterie faible	LED  clignote en rouge
	Voyant éteint	Alimentation ALLUMÉ	Le mode pulsation du voyant RVB s'éteint.
		Connexion Bluetooth	Appairage Bluetooth : La LED clignote une fois par seconde en blanc. Appairé via Bluetooth : La LED est blanche pendant 2 secondes, puis passe en mode de respiration RGB.
		Connexion TWS	Appairage TWS : La LED clignote une fois par seconde en blanc. Unité primaire : La LED est blanche pendant 2 secondes, puis s'éteint. Unité secondaire : La LED est blanche pendant 2 secondes, puis s'éteint.
Alimentation ALLUMÉ	Voyant éteint	Connexion PartyPlay	Appairage PartyPlay : La LED est blanche puis change aux effets lumineux. Unité primaire : La LED est blanche pendant 2 secondes, puis passe aux effets lumineux puis s'éteint. Autre unité : La LED est blanche pendant 2 secondes, puis s'éteint.
		Connexion AUX	La LED est verte pendant 2 secondes lorsque le port AUX est connecté puis s'éteint.
		Chargement	LED  rouge
		Batterie faible	LED  clignote en rouge
Alimentation ÉTEINT	s.o.	Chargement	La LED est allumée en rouge, puis s'éteint lorsque le chargement est terminé.



● Établissement d'une connexion Bluetooth®



:

- Retirez toutes les fiches de la prise jack AUX IN  avant de tenter d'établir une connexion Bluetooth®.
- Allumez l'appareil de lecture et assurez-vous que le mode Bluetooth® dessus est activé.
- Sur le produit, appuyez sur le bouton  2 secondes jusqu'à ce que la LED  clignote en blanc et qu'un signal sonore retentisse. Le produit va maintenant tenter de se connecter à l'appareil de lecture (par exemple : un smartphone ou un ordinateur).
- L'identification du produit sur l'appareil de lecture sera « RHYTHM LIGHT ». Sur l'appareil de lecture, veuillez « ACCEPTER » la connexion. Veuillez noter les exigences du logiciel de l'appareil de lecture.
- Une fois la connexion établie, le voyant LED  s'allume en blanc avec une série de sons.
- La portée maximale de la connexion est d'environ 10 m, mais elle peut être réduite selon la géométrie de l'espace (obstruction par des meubles, des murs, etc.).
- L'appareil de lecture doit prendre en charge la norme Bluetooth® 5.3 autrement vous ne pourrez pas utiliser toutes les fonctions.

● Fonctions des boutons

- Lancez une liste de lecture sur votre appareil de lecture.
- Ce produit possède 7 boutons et ceux-ci contrôlent les fonctions suivantes :

Bouton	Fonction
	- Appuyez pour METTRE EN MARCHÉ ou ARRÊTER le produit.
	- Bouton MARCHÉ / ARRÊT d'effet lumineux LED Appuyez pour allumer la lampe respirante RGB. Appuyez à nouveau pour modifier vos préférences de couleur, 7 modes de couleurs au total. Appuyez à nouveau pour éteindre l'effet lumineux LED.
	- Appuyez brièvement dessus pendant la lecture pour mettre en pause ou appuyez à nouveau pour continuer la lecture.

Bouton	Fonction
	<p>Mode Bluetooth® :</p> <ul style="list-style-type: none"> - En mode appairé, appuyez pendant environ 2 secondes pour passer en mode d'appairage et permettre de connecter un autre appareil de communication.
	<p>Mode TWS :</p> <ul style="list-style-type: none"> - Appuyez brièvement pour appairer deux unités (du même modèle) avant qu'elles se connectent à un périphérique de lecture externe Bluetooth. Un signal sonore sera émis si l'appairage a été effectué avec succès. Les deux enceintes fonctionnent maintenant comme des enceintes stéréo. - Appuyez brièvement à nouveau pour stopper la connexion TWS actuelle, vous entendrez une tonalité de signal.
	<p>Mode PartyPlay :</p> <ul style="list-style-type: none"> - Appuyez brièvement pour appairer deux ou plusieurs haut-parleurs compatibles PartyPlay (modèles différents) pour obtenir un son stéréo ; vous pouvez connecter jusqu'à 10 haut-parleurs compatibles PartyPlay. Un signal sonore sera émis si l'appairage a été effectué avec succès. - Appuyez brièvement à nouveau pour stopper la connexion actuelle, vous entendrez une tonalité de signal.
	<ul style="list-style-type: none"> - Appuyez brièvement sur ce bouton pendant la lecture pour augmenter le volume, un signal sonore est émis lorsque le volume maximum a été atteint. - Appuyez et maintenez environ 2 secondes pendant la lecture pour avancer à la chanson suivante de la liste de lecture.
	<ul style="list-style-type: none"> - Appuyez brièvement sur ce bouton pendant la lecture pour réduire le volume, un signal sonore est émis lorsque le volume minimum a été atteint. - Appuyez et maintenez pendant 2 secondes pour aller à la piste précédente.

i REMARQUE : Lorsque vous changez le volume sur le produit, le volume de l'appareil de lecture change également. Cette fonction de synchronisation du volume dépend du système d'exploitation et de la marque de votre appareil de lecture.

● Connexion via la prise jack AUX IN

i REMARQUE : La lecture de musique via la prise jack AUX IN **2** a une priorité plus élevée qu'une connexion Bluetooth®.

- Lorsque le câble AUX **16** est branché sur la prise jack AUX IN **2**, la connexion sans fil Bluetooth® est déconnectée. La lecture de la musique est alors commutée sur l'entrée AUX IN uniquement ; le voyant LED **12** est allumé en vert.
- Si le produit est éteint, appuyez sur le **⏻** bouton **4** jusqu'à ce que la LED du signal **12** s'allume en vert et qu'une séquence de tonalité retentisse.
- Allumez l'appareil de lecture et lancez la lecture.
- Réglez le volume le plus élevé possible sur l'appareil de lecture. Réglez ensuite le volume avec les boutons +/- **10** **9** de l'enceinte.



● Commutation entre les connexions AUX IN et Bluetooth®

- Pour continuer la lecture de la musique via la connexion Bluetooth®, débranchez le câble AUX **16** de la prise jack AUX IN **2**. Le produit recherchera alors un appareil de lecture précédemment appairé (le cas échéant) et se connectera automatiquement via une connexion Bluetooth®.

● Appairage TWS (True Wireless Stereo)

i REMARQUE : Cette fonction n'est disponible que lorsque deux de ces produits ont été achetés et qu'ils ont le même numéro de modèle.



- Allumez les deux haut-parleurs et assurez-vous qu'ils ne sont pas connectés à un autre appareil via Bluetooth®. Pour l'instant, aucun des haut-parleurs n'est activement appairé à un appareil de lecture.
- Appuyez sur le **⌘** bouton **6** de l'un des produits, ce qui le définira par défaut comme produit « primaire ». Un bip sonore retentira. Lorsque le couplage entre les deux produits a été réussi, la LED **12** du produit secondaire connecté cesse de clignoter et une suite de bips retentit.
- La LED **12** du produit « primaire » clignote toujours en attendant d'être couplé à l'appareil de lecture. Une fois que le produit primaire a été couplé avec l'appareil de lecture, les produits primaires et secondaires peuvent être utilisés et contrôlés de façon synchrone en mode de lecture Bluetooth®.
- Appuyez de nouveau sur le **⌘** bouton **6** pour arrêter la connexion d'appairage TWS, la LED **12** du produit secondaire connecté clignote et un signal sonore retentit.



i REMARQUE : Le produit sur lequel vous appuyez en premier sur le  bouton  devient le produit « primaire » (dans le canal audio gauche), et l'autre produit devient par défaut le produit « secondaire » (dans le canal audio droit).

● Fonction PartyPlay



PartyPlay est une nouvelle fonction qui vous permet de connecter plus de 2 haut-parleurs ensemble et jusqu'à un total de 10 haut-parleurs pour diffuser de la musique en même temps.



i REMARQUE : Seuls les haut-parleurs Bluetooth de la marque SilverCrest compatibles avec cette fonction PartyPlay peuvent fonctionner ensemble.





i REMARQUE : Le produit dont le bouton PartyPlay   a été appuyé en premier deviendra l'unité « primaire » et l'autre unité devient par défaut l'unité « secondaire » ou l'unité « supplémentaire ». L'appareil de lecture ne peut être contrôlé qu'avec l'appareil primaire. Le volume de tous les haut-parleurs ne peut être modifié qu'avec l'unité primaire.

Pour utiliser la fonction Partyplay, vous pouvez connecter plusieurs produits compatibles Partyplay ensemble ; jusqu'à 10 haut-parleurs peuvent être connectés ensemble en utilisant le bouton Partyplay  .

Step1: Allumez un haut-parleur qui deviendra alors par défaut l'unité « primaire », puis connectez à l'appareil de lecture via Bluetooth en premier. Un bip sonore sera émis et la LED  clignotera en blanc pendant 2 secondes puis passera en mode respiration RGB une fois la connexion réussie.

Step2: Appuyez sur le bouton PartyPlay   de l'appareil primaire jusqu'à ce qu'un signal sonore soit émis ; la LED  restera allumée pendant l'appairage PartyPlay.

Step3: Appuyez brièvement sur le bouton PartyPlay   du deuxième appareil ; la LED  du deuxième haut-parleur devient blanc et un signal sonore est émis une fois la connexion réussie. L'appareil de lecture ne peut être contrôlé qu'avec l'appareil primaire. Le volume de tous les haut-parleurs ne peut être modifié qu'avec l'unité primaire.

- Pour ajouter des haut-parleurs supplémentaires, il faut appuyer une fois sur le bouton Partyplay   des autres haut-parleurs. Assurez-vous que tous les haut-parleurs se trouvent à une distance de moins de 10 m pour Bluetooth.
- Appuyez à nouveau sur le bouton Partyplay   et maintenez-le enfoncé pour arrêter la connexion d'appairage Partyplay, la LED  des unités secondaires/supplémentaires connectées clignote et une séquence de signal sonore retentit.

● Nettoyage

- Éteignez le produit et débranchez tous les câbles avant de le nettoyer.
- Nettoyez uniquement l'extérieur du produit à l'aide d'un chiffon propre et sec et n'utilisez jamais de liquides corrosifs ou d'agents de nettoyage abrasifs. Utilisez un chiffon légèrement humidifié et un agent nettoyant doux pour enlever la saleté tenace.
- Lorsque vous nettoyez l'enceinte, fermez le couvercle USB/AUX-IN.

● Rangement en cas de non utilisation

- Rangez le produit dans un environnement sec lorsqu'il n'est pas utilisé. Protégez-le de la poussière et de la lumière directe du soleil. La batterie rechargeable doit être rechargée régulièrement.

● Dépannage

● = **Problème**

⦿ = Cause probable

○ = Action

● = **Aucune fonction**

⦿ = Batterie déchargée.

○ = Rechargez la batterie comme décrit dans la section « Chargement » de ce manuel.

● **Aucune connexion Bluetooth®**

⦿ Erreur de fonctionnement du produit.

○ Si nécessaire, débranchez le câble AUX **16** de la prise jack AUX IN **2**.

○ Éteignez et rallumez le produit puis augmentez le volume.

⦿ Erreur sur l'appareil de lecture.

○ Vérifiez si le produit a été détecté par l'appareil de lecture.

○ Vérifiez si l'appareil de lecture a été détecté et s'il est connecté à d'autres appareils avec la norme Bluetooth® 5.3.

● **La lecture de musique via Bluetooth®** ne marche pas

⦿ Erreur de fonctionnement du produit.

○ Vérifiez si le câble AUX **16** est toujours branché sur la prise jack AUX-in **2**, s'il a été débranché.

○ Si le produit est allumé, éteignez-le et rallumez-le.

○ Appuyez sur le **⌘** bouton **6** pour démarrer une nouvelle connexion à l'appareil de lecture.

○ Augmentez le volume de l'appareil de lecture.

● La lecture de musique via la connexion AUX IN ne marche pas

- Erreur de branchement du câble AUX **16**
- Rebranchez le câble AUX **16** sur l'appareil de lecture.
- Le volume de l'appareil de lecture ou du produit est trop faible et doit être augmenté.

● Mise au rebut

Emballage :

L'emballage se compose de matières recyclables pouvant être mises au rebut dans les déchetteries locales.



Veuillez respecter l'identification des matériaux d'emballage pour le tri sélectif, ils sont identifiés avec des abbréviations (a) et des chiffres (b) ayant la signification suivante : 1-7 : plastiques / 20-22 : papiers et cartons / 80-98 : matériaux composite.

Produit :



Les possibilités de recyclage des produits usés sont à demander auprès de votre municipalité.



Le symbole de la poubelle à roulettes barrée ci-contre indique que ce produit est soumis aux dispositions de la directive 2012/19/UE. Cette directive stipule que vous ne devez pas jeter ce produit avec les ordures ménagères mais dans des centres de collecte désignés, des centres de recyclage ou des services d'élimination des déchets.

La mise au rebut est gratuite.

Éliminez correctement pour protéger l'environnement.



Le produit ainsi que les accessoires et les matériaux d'emballage sont recyclables et relèvent de la responsabilité élargie du producteur. Éliminez-les séparément, en suivant l'Info-tri illustrée, dans l'intérêt d'un meilleur traitement des déchets. Le logo Triman n'est valable qu'en France.

Piles/accumulateurs:



Risques pour l'environnement en cas d'élimination incorrecte des piles/accumulateurs!

La batterie insérée ne peut pas être extraite pour être mise au rebut. Apportez le produit à un centre de collecte pour vieux appareils électroniques.e.

● Déclaration UE de conformité simplifiée

Le soussigné, OWIM GmbH & Co. KG, Stiftsbergstraße 1, 74167 Neckarsulm, ALLEMAGNE, déclare que le produit Enceinte BLUETOOTH® HG09052, est conforme aux directives 2014/53/UE et 2011/65/UE.

Le texte complet de la déclaration UE de conformité est disponible à l'adresse internet suivante: www.owim.com



● Garantie et service

● Garantie

Article L217-16 du Code de la consommation

Lorsque l'acheteur demande au vendeur, pendant le cours de la garantie commerciale qui lui a été consentie lors de l'acquisition ou de la réparation d'un bien meuble, une remise en état couverte par la garantie, toute période d'immobilisation d'au moins sept jours vient s'ajouter à la durée de la garantie qui restait à courir. Cette période court à compter de la demande d'intervention de l'acheteur ou de la mise à disposition pour réparation du bien en cause, si cette mise à disposition est postérieure à la demande d'intervention.

Indépendamment de la garantie commerciale souscrite, le vendeur reste tenu des défauts de conformité du bien et des vices rédhibitoires dans les conditions prévues aux articles L217-4 à L217-13 du Code de la consommation et aux articles 1641 à 1648 et 2232 du Code Civil.

Article L217-4 du Code de la consommation

Le vendeur livre un bien conforme au contrat et répond des défauts de conformité existant lors de la délivrance.

Il répond également des défauts de conformité résultant de l'emballage, des instructions de montage ou de l'installation lorsque celle-ci a été mise à sa charge par le contrat ou a été réalisée sous sa responsabilité.

Article L217-5 du Code de la consommation

Le bien est conforme au contrat :

- 1° S'il est propre à l'usage habituellement attendu d'un bien semblable et, le cas échéant :
 - s'il correspond à la description donnée par le vendeur et posséder les qualités que celui-ci a présentées à l'acheteur sous forme d'échantillon ou de modèle ;
 - s'il présente les qualités qu'un acheteur peut légitimement attendre eu égard aux déclarations publiques faites par le vendeur, par le producteur ou par son représentant, notamment dans la publicité ou l'étiquetage ;
- 2° Ou s'il présente les caractéristiques définies d'un commun accord par les parties ou être propre à tout usage spécial recherché par l'acheteur, porté à la connaissance du vendeur et que ce dernier a accepté.

Article L217-12 du Code de la consommation

L'action résultant du défaut de conformité se prescrit par deux ans à compter de la délivrance du bien.

Article 1641 du Code civil

Le vendeur est tenu de la garantie à raison des défauts cachés de la chose vendue qui la rendent impropre à l'usage auquel on la destine, ou qui diminuent tellement cet usage que l'acheteur ne l'aurait pas acquise, ou n'en aurait donné qu'un moindre prix, s'il les avait connus.

Article 1648 1er alinéa du Code civil

L'action résultant des vices rédhibitoires doit être intentée par l'acquéreur dans un délai de deux ans à compter de la découverte du vice.

Les pièces détachées indispensables à l'utilisation du produit sont disponibles pendant la durée de la garantie du produit.

Le produit a été fabriqué selon des critères de qualité stricts et contrôlé consciencieusement avant sa livraison. En cas de défaillance, vous êtes en droit de retourner ce produit au vendeur. La présente garantie ne constitue pas une restriction de vos droits légaux.

Ce produit bénéficie d'une garantie de 3 ans à compter de sa date d'achat. La durée de garantie débute à la date d'achat. Veuillez conserver le ticket de caisse original. Il fera office de preuve d'achat.

Si un problème matériel ou de fabrication devait survenir dans 3 ans suivant la date d'achat de ce produit, nous assurons à notre discrétion la réparation ou le remplacement du produit sans frais supplémentaires. La garantie prend fin si le produit est endommagé suite à une utilisation inappropriée ou à un entretien défaillant.

La garantie couvre les vices matériels et de fabrication. Cette garantie ne s'étend ni aux pièces du produit soumises à une usure normale (p. ex. des piles) et qui, par conséquent, peuvent être considérées comme des pièces d'usure, ni aux dommages sur des composants fragiles, comme des interrupteurs, des batteries ou des éléments fabriqués en verre.

● **Faire valoir sa garantie**

Pour garantir la rapidité d'exécution de la procédure de garantie, veuillez respecter les indications suivantes :

Veuillez conserver le ticket de caisse et la référence du produit (IAN 400856_2110) à titre de preuve d'achat pour toute demande.

Le numéro de référence de l'article est indiqué sur la plaque d'identification, gravé sur la page de titre de votre manuel (en bas à gauche) ou sur un autocollant apposé sur la face arrière ou inférieure du produit.

En cas de dysfonctionnement du produit, ou de tout autre défaut, contactez en premier lieu le service après-vente par téléphone ou par e-mail aux coordonnées indiquées ci-dessous.

Vous pouvez alors envoyer franco de port tout produit considéré comme défectueux au service clientèle indiqué, accompagné de la preuve d'achat (ticket de caisse) et d'une description écrite du défaut avec mention de sa date d'apparition.

● **Service après-vente**

FR Service après-vente France

Tél.: 0800904879

E-Mail: owim@lidl.fr

BE Service après-vente Belgique

Tél.: 080071011

Tél.: 80023970 (Luxembourg)

E-Mail: owim@lidl.be

Gebruikte waarschuwingen en symbolen	Pagina 62
Inleiding	Pagina 63
Beoogd gebruik	Pagina 63
Verklaring met betrekking tot handelsmerken.	Pagina 63
Inhoud verpakking	Pagina 64
Beschrijving onderdelen.	Pagina 64
Technische gegevens	Pagina 65
Veiligheid	Pagina 65
Veiligheidsinstructies voor ingebouwde oplaadbare batterijen	Pagina 66
Voorafgaand aan het gebruik	Pagina 68
Bezig met laden	Pagina 68
Gebruik van het product	Pagina 68
Tabel van LED-gedrag	Pagina 69
Maken van een Bluetooth®-verbinding.	Pagina 71
Functies van de knoppen	Pagina 71
Verbinden via de AUX-in aansluiting	Pagina 73
Schakelen tussen AUX-ingang en Bluetooth®-verbindingen.	Pagina 73
True Wireless Stereo TWS koppelen	Pagina 73
PartyPlay-functie.	Pagina 74
Reinigen	Pagina 75
Opslag wanneer niet in gebruik	Pagina 75
Problemen oplossen	Pagina 75
Afvoer	Pagina 76
Vereenvoudigde EU-conformiteitsverklaring . .	Pagina 77
Garantie en service	Pagina 77
Garantie.	Pagina 77
Afwikkeling in geval van garantie	Pagina 78
Service	Pagina 78

Gebruikte waarschuwingen en symbolen

De volgende waarschuwingen en symbolen worden gebruikt in deze bedieningsinstructies, op het apparaat en op de verpakking.



GEVAAR! Dit symbool met het signaalwoord "GEVAAR" geeft een gevaar aan met een hoog risiconiveau dat, als dit niet wordt vermeden, ernstig letsel of de dood kan veroorzaken.



WAARSCHUWING! Dit symbool met het signaalwoord "WAARSCHUWING" geeft een gevaar aan met een gemiddeld risiconiveau dat, als dit niet wordt vermeden, ernstig letsel of de dood zou kunnen veroorzaken.



OPGELET! Dit symbool met het signaalwoord "OPGELET" geeft een gevaar met een laag risiconiveau aan dat, als hier geen aandacht aan wordt besteed, enig of matig letsel ten gevolge kan hebben.



LET OP! Dit symbool met het signaalwoord "LET OP" wijst op mogelijke schade aan eigendommen.



OPMERKING: Dit symbool met het signaalwoord "OPMERKING" biedt aanvullende nuttige informatie.



Dit actieteken geeft aan dat geschikte beschermende handschoenen gedragen moeten worden! Volg de instructies van deze waarschuwing om handletsel te voorkomen door voorwerpen of contact met hete of chemische materialen.



Dit symbool betekent dat de bedieningsinstructies moeten worden gevolgd voor het gebruik van het product.

IPX7

De luidspreker kan weerstand bieden tegen een maximum dompeldiepte van 1 m water gedurende max 30 minuten.



De CE-markering duidt op conformiteit met relevante EU-richtlijnen die van toepassing zijn op dit product.



WAARSCHUWING! EXPLOSIEGEVAAR!

Een waarschuwing met dit symbool en de woorden "WAARSCHUWING! EXPLOSIEGEVAAR" geeft de mogelijkheid van een ontploffing aan. Het niet opvolgen van deze waarschuwing kan ernstig of fataal letsel en mogelijk schade aan eigendommen veroorzaken. Volg de aanwijzingen onder deze waarschuwing om ernstig letsel te voorkomen, gevaar voor het leven of schade aan eigendommen.

BLUETOOTH® -LUIDSPREKER

● Inleiding

Hartelijk gefeliciteerd met de aankoop van uw nieuwe product. U heeft voor een hoogwaardig product gekozen. De gebruiksaanwijzing is een deel van het product. Deze bevat belangrijke aanwijzingen voor veiligheid, gebruik en verwijdering. Maakt U zich voor de ingebruikname van het product met alle bedienings- en veiligheidsvoorschriften vertrouwd. Gebruik het product alleen zoals beschreven en voor de aangegeven toepassingsgebieden. Overhandig alle documenten bij doorgifte van het product aan derden.

● Beoogd gebruik

Deze BLUETOOTH®-LUIDSPREKER (hierna "product" genoemd) is consumentenelektronica bedoeld voor het weergeven van audio verzonden via Bluetooth® of een aansluitkabel.

Alle andere gebruik wordt als onjuist beschouwd. Eventuele claims als gevolg van onjuist gebruik of als gevolg van onbevoegde wijziging van de luidspreker zullen als buiten de garantie om worden beschouwd. Dergelijk gebruik is op uw eigen risico. Dit product is niet bedoeld voor commercieel gebruik.

● Verklaring met betrekking tot handelsmerken

- USB® is een gedeponeerd handelsmerk van USB Implementers Forum, Inc.
- Het Bluetooth®-woordmerk en -logo's zijn gedeponeerde handelsmerken in bezit van Bluetooth® SIG, Inc. en elk gebruik van dergelijke merken door OWIM GmbH & Co. KG vindt plaats onder licentie.
- Het handelsmerk en de handelsnaam SilverCrest zijn het eigendom van hun respectieve eigenaren.
- Overige productnamen en producten zijn handelsmerken of gedeponeerde handelsmerken van hun respectievelijke eigenaren.







● Inhoud verpakking

- Verwijder al het verpakkingsmateriaal en controleer of de inhoud van de verpakking compleet is. Neem contact op met de dealer als er onderdelen ontbreken of beschadigd zijn.

- 1 Bluetooth®-luidspreker
- 1 laadkabel (USB Type C / USB Type A)
- 1 AUX kabel (3,5 mm stekker)
- 1 gebruiksaanwijzing
- 1 Snelgids

● Beschrijving onderdelen

Raadpleeg de uitklapbare pagina.

- 1 Plastic afdekking
- 2 3,5 mm AUX-IN-stekker
- 3 USB Type C-ingangsaansluiting voor opladen
- 4  AAN/UIT-knop
- 5 LED-batterijlaadindicator
- 6  Bluetooth / TWS-knop
- 7  PartyPlay-knop
- 8 Knop  (Afspelen/Pauzeren)
- 9 -knop (Volume verlagen / Vorige)
- 10 -knop (Volume verhogen / Volgende)
- 11  AAN/UIT-knop LED-effectlamp
- 12 LED (Bluetooth / TWS / PartyPlay / AUX-IN)
- 13 Luidspreker
- 14 Passieve radiator
- 15 USB-kabel (Type A naar Type C)
- 16 3,5 mm AUX-kabel
- 17 Snelstartgids
- 18 Gebruiksaanwijzing

● Technische gegevens

USB-C-ingang:	5 V , 3000 mA
Batterijvoeding:	7,2 V oplaadbare lithium-ion batterij met 4800 mAh, 34,56 Wh (batterij kan niet vervangen worden)
Muziek uitvoer	1x 20 W RMS
Standaard voor draadloos:	Bluetooth® 5.3
Bluetooth-bereik:	Ca. 10m
Frequentieband:	2400 MHz-2483,5 MHz
Max. zendvermogen:	<20 mW
Oplaadpoort:	USB Type C
AUX-in stekker:	Aansluiting van 3,5 mm
Afmetingen:	ca. 91 x 217 mm (Dia. x H)
Gewicht:	ca. 1000 g
Ingangsbescherming:	IPX7
Bedrijfsomstandigheden:	10°C-35°C, 40 %-85 % relatieve vochtigheidsgraad
Opslagtemperatuur:	-20°C-+60°C
Bedrijfstijd:	ca. 12 uur muziek afspelen (op gemiddeld volume)
Laadtijd:	ca. 4 uur
Bluetooth®-protocollen:	
AVRCP (bedient de belangrijkste audiofuncties via de mobiele telefoon op afstand), A2DP (draadloze audiotransmissie).	



Veiligheid

Dit hoofdstuk bevat belangrijke veiligheidsinformatie voor het gebruiken van het product. Onjuist gebruik kan leiden tot persoonlijk letsel en materiële schade. Maakt u zich voor de ingebruikname van het product met alle bedienings- en veiligheidsvoorschriften vertrouwd! Als u dit product aan anderen geeft, geef dan ook alle documenten mee!

GEVAAR!

- **LEVENSGEVAAR EN GEVAAR VAN ONGELUKKEN VOOR BABY'S EN KINDEREN!**

GEVAAR!

- **VERSTIKKINGSGEVAAR!** Verpakkingsmateriaal (d.w.z. folie of polystyreen) mag niet worden gebruikt om mee te spelen. Houd kinderen altijd uit de buurt van het verpakkingsmateriaal. Het verpakkingsmateriaal is geen speelgoed.
- Dit product kan worden gebruikt door kinderen vanaf 8 jaar en door personen met beperkte fysieke, zintuiglijke of mentale capaciteiten of gebrek aan ervaring en kennis als ze onder toezicht staan of als ze instructies hebben gekregen betreffende het veilige gebruik van het product en de betrokken gevaren

begrijpen. Laat kinderen niet met het product spelen. Onderhoud en reiniging mogen niet door kinderen worden uitgevoerd zonder toezicht.

WAARSCHUWING!

- Open nooit de behuizing van het product! Het bevat geen interne onderdelen die onderhoud behoeven.

WAARSCHUWING! EXPLOSIEGEVAAR!

- Werp het product niet in het vuur en stel het niet bloot aan hoge temperaturen.
- Open nooit de behuizing van het product omdat er een explosiegevaar bestaat! Het product bevat geen interne onderdelen die onderhoud behoeven.
- Het product mag niet worden opgeladen op een PC of notebook.

WAARSCHUWING! Draadloze interferentie?

Schakel het product uit in vliegtuigen, ziekenhuizen, onderhoudsruimtes, of in de nabijheid van medische elektronische systemen. De overgebrachte draadloze signalen kunnen de werking van gevoelige elektronica beïnvloeden. Houd het product ten minste 20 cm uit de buurt van pacemakers of implanteerbare cardioverter-defibrillatoren, omdat de elektromagnetische straling de werking van pacemakers kan beïnvloeden. De afgegeven radiogolven kunnen interferentie veroorzaken in gehoorapparaten. Plaats het product niet in de buurt van brandbare gassen of mogelijk explosieve gebieden (zoals schilderwerkplaatsen) met de draadloze componenten ingeschakeld, omdat de afgegeven radiogolven explosies en brand kunnen veroorzaken.

 **OPMERKING:** Bij gebruik van het product wordt aanbevolen dat ALLE kabels (USB / AUX) minder dan 3 meter lang zijn om elke vorm van storing te voorkomen.



Veiligheidsinstructies voor ingebouwde oplaadbare batterijen

- Het product mag niet afgedekt zijn tijdens het laden.
- Als er vloeistoffen uit het product lekken, moeten deze niet in contact komen met de huid, de ogen of de slijmvliezen, in verband met gevaar voor chemische brandwonden. Er moeten geschikte veiligheidshandschoenen worden gebruikt.
- Als de huid, de ogen of de slijmvliezen in contact zijn gekomen met de vloeistof, moeten de betreffende plekken met water worden gewassen en moet er onmiddellijk een arts worden geraadpleegd.

■ **DRAAG BESCHERMENDE HANDSCHOENEN!**



Lekkende of beschadigde batterijen/oplaadbare accu's kunnen brandwonden veroorzaken bij contact met de huid. Draag altijd geschikte beschermende handschoenen als een dergelijk geval optreedt.

⚠ LET OP!

Het bereik van de radiogolven is afhankelijk van de omgeving. In het geval van draadloze gegevensoverdracht kan niet worden uitgesloten dat ongeautoriseerde derden de gegevens ontvangen. OWIM GmbH & Co KG is niet verantwoordelijk voor interferentie met radio's en tv's als gevolg van ongeautoriseerde modificatie van het apparaat. OWIM GmbH & Co KG accepteert geen verantwoordelijkheid voor het gebruiken van of vervangen door kabels en apparaten die niet door OWIM worden gedistribueerd. De gebruiker van het apparaat is volledig verantwoordelijk voor het corrigeren van interferentie veroorzaakt door dergelijke ongeautoriseerde modificaties van het apparaat, evenals door vervanging van dergelijke apparaten.

⚠ LET OP! GEVAAR VAN SCHADE

- Dit product bevat geen onderdelen die door de gebruiker kunnen worden onderhouden. De oplaadbare batterij en de lamp kunnen niet vervangen worden.
- Controleer het product voor elk gebruik. Gebruik het niet meer als schade aan het product of de laadkabel is vastgesteld.
- Als u iets ongewoons opmerkt tijdens het gebruik (bijv. ongewoon geluid, vreemde geur of rook), schakel het product dan onmiddellijk uit en maak alle kabels los. Gebruik het product niet meer.
- Plotselinge temperatuurwijzigingen kunnen condensatie binnen het product veroorzaken. Laat het product in dat geval enige tijd acclimatiseren voordat u het weer gebruikt.
- Plaats geen brandende kaarsen of open vuur op of bij het product.
- Gebruik het product niet in de buurt van warmtebronnen, zoals radiatoren of andere apparaten die warmte afgeven!
- Het product mag niet worden blootgesteld aan direct zonlicht of hoge temperaturen.
- Laat het product op een warme dag niet achter in een voertuig. Hoge temperaturen kunnen leiden tot onherstelbare schade aan het product, en kunnen in sommige gevallen zelfs leiden tot ontbranding ervan.
- Het product mag niet worden blootgesteld aan druppelend of spatgend water wanneer de kap open is.

● Voorafgaand aan het gebruik

- Controleer voor het gebruik of de inhoud van de verpakking volledig en onbeschadigd is.
- Plaats het product op een vlakke, egale ondergrond voor gebruik.

● Bezig met laden

- De ingebouwde oplaadbare batterij moet voor het eerste gebruik worden opgeladen.

i **OPMERKING:** Dit product mag niet worden opgeladen via de USB-poort van notebooks enz. Alleen een geschikte USB-voeding mag worden gebruikt voor het opladen van de batterij.

- Wanneer de ingebouwde oplaadbare batterij leeg is, klinkt 30 min voor het einde van de levensduur van de batterij een geluidssignaal en knippert de LED **5** rood. De ingebouwde oplaadbare batterij moet dan zo snel mogelijk worden opgeladen.
- Afhankelijk van het volume en de leeftijd van de batterij is de gebruiksduur van het product ongeveer 12 uur muziek indien volledig opgeladen.
- Steek de USB-C-stekker van de laadkabel **15** in de USB-C-oplaadpoort **3** van het product. Steek de USB-stekker van de laadkabel **15** in de USB-poort van een USB-adapter (niet meegeleverd).

i **OPMERKING:** De LED **5** zal rood oplichten tijdens het laden en dan uitschakelen als de batterij volledig opgeladen is. De oplaadtijd voor een lege batterij bedraagt ca. 4 uur.

i **OPMERKING:** Het product kan tijdens het laden worden gebruikt. Dit zal echter op zijn minst een verdubbeling van de oplaadtijd tot gevolg hebben.

- Zodra het opladen is voltooid, verwijdt u de USB-C-aansluiting van de laadkabel **15** uit het product.

● Gebruik van het product





- Houd de  knop **4** ingedrukt totdat de LED **12** langzaam wit knippert en een signaaltoonreeks klinkt. Het product zal nu proberen verbinding te maken met het afspeelapparaat (bijv. smartphone of computer).

● Tabel van LED-gedrag

In-/uitschakelen	Status		LED-kleur
Inschakelen	Licht aan	Inschakelen	RGB-ademmodus
		Bluetooth-verbinding	Bluetooth-koppelmodus: LED knippert wit eenmaal per seconde. Bluetooth gekoppeld: LED 2 seconden wit en wijzigt vervolgens naar RGB-ademmodus.
		TWS-aansluiting	TWS-koppeling: LED knippert wit eenmaal per seconde. Primaire eenheid: LED 2 seconden wit en wijzigt vervolgens naar RGB-ademmodus. Secundaire eenheid: LED 2 seconden wit en wijzigt vervolgens naar RGB-ademmodus.
		PartyPlay-verbinding	Koppelen PartyPlay: LED wit en wijzigt vervolgens naar verlichtingseffecten. Primaire eenheid: LED 2 seconden wit en wijzigt vervolgens naar verlichtingseffecten, en wijzigt vervolgens naar RGB-ademmodus. Andere eenheid: LED 2 seconden wit en wijzigt vervolgens naar RGB-ademmodus.
		AUX-aansluiting	LED 2 seconden groen wanneer AUX-poort is aangesloten en wijzigt vervolgens terug naar RGB-ademmodus.
Inschakelen	Licht aan	Inschakelen	RGB-ademmodus
		Bezig met laden	LED 5 rood
		Batterij bijna leeg	LED 5 knippert rood



In-/uitschakelen	Status		LED-kleur
	Licht uit	Inschakelen	Schakel het LED-lampje voor RGB ademen uit
		Bluetooth-verbinding	Bluetooth koppelen: LED knippert wit eenmaal per seconde. Bluetooth gekoppeld: LED 2 seconden wit en wijzigt vervolgens naar RGB-ademmodus.
		TWS-aansluiting	TWS-koppeling: LED knippert wit eenmaal per seconde. Primaire eenheid: LED 2 seconden wit en schakelt vervolgens uit. Secundaire eenheid: LED 2 seconden wit en schakelt vervolgens uit.
Inschakelen	Licht uit	PartyPlay-verbinding	Koppelen PartyPlay: LED wit en wijzigt vervolgens naar verlichtingseffecten. Primaire eenheid: LED 2 seconden wit en wijzigt vervolgens naar verlichtingseffecten, en schakelt vervolgens uit. Andere eenheid: LED 2 seconden wit en schakelt vervolgens uit.
		AUX-aansluiting	LED 2 seconden groen wanneer AUX-poort is aangesloten en schakelt vervolgens uit.
		Bezig met laden	LED 5 rood
		Batterij bijna leeg	LED 5 knippert rood
Uitschakelen	NVT	Bezig met laden	LED continu rood, en schakelt vervolgens uit wanneer opladen gereed is.

● Maken van een Bluetooth®-verbinding:

- Verwijder alle stekkers uit de AUX-ingang  voordat u een Bluetooth®-verbinding probeert te maken.
- Schakel het afspelerapparaat in en zorg ervoor dat de Bluetooth®-modus aan staat.
- Houd op het product de knop   2 seconden ingedrukt tot de LED  wit knippert en er een signaaltoon klinkt. Het product zal nu proberen verbinding te maken met het afspelerapparaat (bijv. smartphone of computer).
- De productidentificatie op het afspelerapparaat zal "RHYTHM LIGHT" zijn. Op het afspelerapparaat moet u de verbinding "ACCEPTEREN". Let op de vereisten van de software op het afspelerapparaat.
- Als er eenmaal een verbinding gemaakt is, zal het LED-lampje  wit worden en zal er een signaaltoon afgespeeld worden.
- Het maximale bereik van de verbinding is ca. 10 m, maar dit kan door de geometrie van de ruimte (obstructie van meubilair, wanden, etc.) worden gereduceerd.
- Het afspelerapparaat moet Bluetooth® standard 5.3 ondersteunen, anders kunt u wellicht niet alle functies gebruiken.

● Functies van de knoppen

- Start een afspeellijst op uw afspelerapparaat.
- Het product heeft 7 knoppen en deze hebben de volgende functies:

Knop	Functie
	- Druk hierop om het apparaat AAN of UIT te zetten.
	- AAN/UIT-knop LED-effectlamp Druk hierop om de RGB-ademlamp AAN te zetten. Tik nogmaals om uw kleurvoorkeur te wijzigen, in totaal 7 kleurmodi. Druk daarna nogmaals om het LED-lampeffect uit te schakelen.
	- Kort indrukken tijdens het afspelen om te pauzeren of voort te zetten.

Knop	Functie
	<p>Bluetooth®-modus:</p> <ul style="list-style-type: none"> - In gekoppelde modus houdt u ongeveer 2 seconden ingedrukt om te wijzigen naar koppelmodus zodat een ander communicatie-apparaat verbinding kan maken.
	<p>TWS-modus:</p> <ul style="list-style-type: none"> - Druk kort voor het koppelen van twee eenheden (zelfde model) voordat ze verbinding maken met een extern Bluetooth-afspeelapparaat. Als de verbinding met succes is uitgevoerd, hoort u een signaaltoon. De twee luidsprekers werken nu als stereo-luidsprekers. - Druk nogmaals kort op de knop om de huidige TWS-verbinding te verbreken, er zal een signaaltoon te horen zijn.
	<p>PartyPlay-modus:</p> <ul style="list-style-type: none"> - Druk kort voor het koppelen van twee of meer met PartyPlay compatibele luidsprekers (verschillend model) voor een stereogeluid waarvoor tot 10 met PartyPlay compatibele luidsprekers kunnen worden verbonden. Als de verbinding met succes is uitgevoerd, hoort u een signaaltoon. - Druk nogmaals kort op de knop om de huidige verbinding te verbreken, er zal een signaaltoon te horen zijn.
	<ul style="list-style-type: none"> - Druk tijdens het afspelen kort op deze knop om het volume te verhogen, u zult een piepton horen wanneer het maximale volume is bereikt. - Houd tijdens het afspelen 2 seconden ingedrukt om naar het volgende nummer in de afspeellijst te gaan.
	<ul style="list-style-type: none"> - Druk tijdens het afspelen kort om het volume te verlagen, één piepton zal klinken wanneer het minimale volume is bereikt. - Houd ongeveer 2 seconden ingedrukt om naar het vorige nummer te gaan.

i OPMERKING: Wanneer u het volume op het product wijzigt, verandert ook het volume op het afspeelapparaat. Deze volume-synchronisatiefunctie is afhankelijk van het besturingssysteem en het merk van uw afspeelapparaat.

● Verbinden via de AUX-in aansluiting

i **OPMERKING:** Muziek afspelen via de AUX-ingang **2** heeft een hogere prioriteit dan een Bluetooth®-verbinding.

- Wanneer de AUX-kabel **16** is aangesloten op de AUX-ingang **2**, wordt de draadloze Bluetooth®-verbinding verbroken. Het afspelen van de muziek is nu alleen nog maar op AUX-in geschakeld en de LED **12** brandt groen.
- Als het product uitgeschakeld staat, drukt u op de knop **4** tot het LED-sigitaal **12** groen wordt en er een signaaltoon wordt afgespeeld.
- Schakel het afspeelapparaat in en start het afspelen.
- Stel het hoogst mogelijk volume op het afspeelapparaat in. Pas het volume dan aan met de knoppen +/- **10** **9** op de luidspreker.

● Schakelen tussen AUX-ingang en Bluetooth®-verbindingen

- Om het afspelen van muziek via de Bluetooth®-verbinding te hervatten, haalt u de AUX-kabel **16** uit de AUX-in poort **2**. Het product zal dan zoeken naar het eerder gekoppelde afspeelapparaat (indien aanwezig) en de Bluetooth®-verbinding wordt automatisch hersteld.

● True Wireless Stereo TWS koppelen

i **OPMERKING:** Deze functie is alleen beschikbaar als twee van deze producten zijn aangeschaft en beide hetzelfde modelnummer hebben.



- Schakel beide luidspreker in en zorg ervoor dat ze allebei niet via Bluetooth® met een ander apparaat zijn verbonden. Op dit moment is geen van de luidsprekers actief gekoppeld met een afspeelapparaat.
- Druk op de knop **6** op een van de producten dat dan standaard als "primaire" apparaat wordt ingesteld. U zult een piepton horen. Wanneer de koppeling tussen beide producten met succes is uitgevoerd, stopt de LED **12** van het aangesloten "secundaire" apparaat met knipperen en klinkt er een reeks pieptonen.
- De LED **12** van het "primaire" apparaat zal nog steeds knipperen in afwachting van de koppeling met het afspeelapparaat. Wanneer het "primaire" apparaat met succes is gekoppeld met het afspeelapparaat, kunnen zowel het "primaire" als het "secundaire" apparaat synchroon worden afgespeeld en bediend tijdens Bluetooth®-afspeelmodus.
- Druk nogmaals op de knop **6** om de TWS-koppelverbinding te verbreken, de LED **12** op het aangesloten "secundaire" apparaat zal knipperen en er klinkt een signaaltoon.



i OPMERKING: Het product waarbij de  knop  als eerst is ingedrukt, zal het "primaire" apparaat worden (in het linker audiokanaal), en het andere apparaat zal dan automatisch het "secundaire" apparaat worden (in het rechter audiokanaal).

● PartyPlay-functie

PartyPlay is een nieuwe functie waarmee u meer dan 2 luidsprekers samen kunt verbinden en tot een totaal van 10 luidsprekers om tegelijkertijd muziek af te spelen.

i OPMERKING: Alleen Bluetooth-luidsprekers van het SilverCrest-merk met deze PartyPlay-functie kunnen samenwerken.





i OPMERKING: Het product waarbij de PartyPlay -knop  als eerst is ingedrukt, zal het "primaire" apparaat worden, en het andere apparaat zal dan automatisch het "secundaire" of "aanvullende" apparaat worden. Het afspeelapparaat kan alleen worden bediend met het primaire apparaat. Het volume van alle luidsprekers kan tevens alleen worden gewijzigd met het primaire apparaat.

Om te genieten van de PartyPlay-functie, kunt u meerdere met PartyPlay compatibele producten samen verbinden en tot 10 luidsprekers kunnen samen worden verbonden met gebruik van de PartyPlay -knop .

Step 1: Schakel de luidspreker in die dan standaard wordt ingesteld als het "primaire" apparaat en dan eerst wordt verbonden met het afspeelapparaat via Bluetooth. Een pieptoon wordt gegeven en de LED  knippert 2 seconden wit en wijzigt vervolgens naar RGB-ademmodus bij succesvolle verbinding.

Step 2: Druk op de PartyPlay -knop  van het primaire apparaat tot de signaaltoon klinkt en de LED  blijft branden tijdens koppelen van PartyPlay.

Step 3: Druk kort op de PartyPlay -knop  van het tweede apparaat, en de LED  van de tweede luidspreker ademt wit en een signaaltoon klinkt bij succesvolle verbinding. Het afspeelapparaat kan alleen worden bediend met het primaire apparaat. Het volume van alle luidsprekers kan tevens alleen worden gewijzigd met het primaire apparaat.

- Voor het integreren van aanvullende luidsprekers, moet de Partyplay -knop  eenmaal worden ingedrukt op de aanvullende luidsprekers. Zorg ervoor dat alle luidsprekers binnen Bluetooth-bereik van ca. 10m zijn.
- Houd de Partyplay -knop  nogmaals ingedrukt voor het verbreken van de Partyplay-koppelverbinding; de LED  op de verbonden secundaire/aanvullende apparaten knippert en een signaaltoonreeks klinkt.

● Reinigen

- Schakel het product uit en trek alle kabels los voordat u gaat reinigen.
- Reinig de buitenkant van het product alleen met gebruik van een schone, droge doek om het product te reinigen en gebruik nooit corrosiverende vloeistoffen of schuurmiddelen. Gebruik een licht vochtige doek en een zacht reinigingsmiddel om hardnekkig vuil te verwijderen.
- Bij het reinigen van de luidspreker moet de USB/AUX-IN-kap worden gesloten.)

● Opslag wanneer niet in gebruik

- Bewaar het product in een droge omgeving wanneer het niet in gebruik is. Bescherm het tegen stof en direct zonlicht. De oplaadbare batterij moet regelmatig worden opgeladen.

● Problemen oplossen

● = **Fout**

⦿ = Mogelijke oorzaak

○ = Actie

● = **Geen functies**

⦿ = Batterij leeg.

○ = Laad de batterij op zoals beschreven in het hoofdstuk "Opladen" van deze handleiding.

● **Geen Bluetooth® verbinding**

⦿ Storing in de werking van het product.

○ Koppel, indien nodig, de AUX kabel **16** los van de AUX-in poort **2**.

○ Schakel het product uit en weer in en verhoog het volume.

⦿ Fout bij het afspeelapparaat.

○ Controleer of het product is gedetecteerd door het afspeelapparaat.

○ Controleer of het afspeelapparaat gedetecteerd is en verbindt met apparaten die Bluetooth® Standard 5.3 ondersteunen.

● **Geen afspelen van muziek via Bluetooth®**

⦿ Storing in de werking van het product.

○ Controleer om te kijken of de AUX-kabel **16** nog steeds is geplaatst in de AUX-ingang **2**, en verwijder het als dat zo is.

○ Als het product ingeschakeld staat, schakel deze dan uit en weer aan.

○ Druk op de knop **6** om een nieuwe verbinding met het afspeelapparaat te maken.

○ Verhoog het volume op het afspeelapparaat.

● Er wordt geen muziek afgespeeld via de AUX-in aansluiting

- Fout bij aansluiten van de AUX-kabel **16**
- Sluit de AUX-kabel **16** weer aan op het afspeelapparaat.
- Het volume op het afspeelapparaat of op het product is te laag en moet worden verhoogd.

● Afvoer

Verpakking:

De verpakking bestaat uit milieuvriendelijke grondstoffen die u via de plaatselijke recyclingcontainers kunt afvoeren.



Neem de aanduiding van de verpakkingsmaterialen voor de afvalscheiding in acht. Deze zijn gemarkeerd met de afkortingen (a) en een cijfers (b) met de volgende betekenis: 1-7: kunststoffen / 20-22: papier en vezelplaten / 80-98: composietmaterialen.

Product:



Uw gemeentelijke overheid verstrekt informatie over de mogelijkheden om het uitgediende product af te voeren.



Het hiernaast afgebeelde symbool van een doorgestreepte vuilniscontainer op wieltjes geeft aan dat dit apparaat voldoet aan de richtlijn 2012/19/EU. Deze richtlijn houdt in dat u dit apparaat aan het einde van de gebruiksduur niet via het normale huisvuil mag afvoeren, maar dat u het op een speciaal hiervoor ingericht inzamelpunt, bij een milieupark of afvalverwerkend bedrijf af moet geven.

Deze afvoer is voor u gratis.

Ontzie het milieu en voer producten op een correcte manier af.



Het product, waaronder het toebehoren, en de verpakkingsmaterialen kunnen worden gerecycled en zijn onderhevig aan een uitgebreide verantwoordelijkheid van de fabrikant. Gooi ze apart weg, overeenkomstig de aangegeven Infotri (informatie over afvalscheiding), voor een beter afvalbeheer. Het Triman-logo geldt alleen voor Frankrijk.

Batterijen/accu's:



Milieuvervuiling door een verkeerde verwijdering van de batterijen/accu's!

De ingebouwde accu kan niet voor afvoer uitgebouwd worden. Geef het product compleet aan een inzamelpunt voor oude elektronica af.

● Vereenvoudigde EU-conformiteitsverklaring

Hierbij verklaart OWIM GmbH & Co. KG, Stiftsbergstraße 1, 74167 Neckarsulm, DUITSLAND dat het product BLUETOOTH® -LUIDSPREKER HG09052, voldoet aan de richtlijnen 2014/53/EU en 2011/65/EU.

De volledige tekst van de EU-conformiteitsverklaring kan worden geraadpleegd op het volgende internetadres: www.owim.com



● Garantie en service

● Garantie

Het product wordt volgens strenge kwaliteitsrichtlijnen zorgvuldig geproduceerd en voor levering grondig getest. In geval van schade aan het product kunt u rechtmatig beroep doen op de verkoper van het product. Deze wettelijke rechten worden door onze hierna vermelde garantie niet beperkt.

Op dit product verlenen wij 3 jaar garantie vanaf aankoopdatum. De garantieperiode start op de dag van aankoop. Bewaar de originele kassabon alstublieft. Dit document is nodig als bewijs voor aankoop.

Wanneer binnen 3 jaar na de aankoopdatum van dit product een materiaal- of productiefout optreedt, dan wordt het product door ons – naar onze keuze – gratis voor u gerepareerd of vervangen. Deze garantie komt te vervallen als het product beschadigd wordt, niet correct gebruikt of onderhouden wordt.

De garantie geldt voor materiaal- en productiefouten. Deze garantie is niet van toepassing op productonderdelen, die onderhevig zijn aan normale slijtage en hierdoor als aan slijtage onderhevige onderdelen gelden (bijv. batterijen) of voor beschadigingen aan breekbare onderdelen, zoals bijv. schakelaars, accu's of dergelijke onderdelen, die gemaakt zijn van glas.

● Afwikkeling in geval van garantie

Om een snelle afhandeling van uw reclamatie te waarborgen dient u de volgende instructies in acht te nemen:

Houd bij alle vragen alstublieft de kassabon en het artikelnummer (IAN 400856_2110) als bewijs van aankoop bij de hand.

Het artikelnummer vindt u op de typeplaat, ingegraveerd, op het titelblad van uw handleiding (linksonder) of als sticker op de achter- of onderzijde.

Wanneer er storingen in de werking of andere gebreken optreden, dient u eerst telefonisch of per e-mail contact met de onderstaande service-afdeling op te nemen.

Een als defect geregistreerd product kunt u dan samen met uw aankoopbewijs (kassabon) en vermelding van de concrete schade alsmede het tijdstip van optreden voor u franco aan het u meegedeelde servicepunt verzenden.

● Service

NL Service Nederland

Tel.: 08000225537

E-Mail: owim@lidl.nl

BE Service België

Tél.: 080071011

Tél.: 80023970 (Luxemburg)

E-Mail: owim@lidl.be

Ostrzeżenia i zastosowane symbole	Strona 80
Wstęp	Strona 81
Przewidziane zastosowanie	Strona 81
Informacje na temat znaków towarowych	Strona 81
Zakres dostawy	Strona 82
Opis części	Strona 82
Dane techniczne	Strona 83
Bezpieczeństwo	Strona 83
Instrukcje bezpiecznego dla wbudowanych ładowalnych baterii	Strona 84
Przed rozpoczęciem użytkowania	Strona 86
Ładowanie	Strona 86
Używanie produktu	Strona 86
Tabela zachowania wskaźników LED	Strona 87
Nawiązywanie połączenia Bluetooth®	Strona 89
Funkcje przycisków	Strona 89
Połączenie przez gniazdo AUX-in (Wejście AUX)	Strona 91
Przełączanie pomiędzy połączeniami wejścia AUX i Bluetooth®	Strona 91
Parowanie TWS (True Wireless Stereo)	Strona 91
Funkcja PartyPlay	Strona 92
Czyszczenie	Strona 93
Przechowywanie po zakończeniu użytkowania	Strona 93
Rozwiązywanie problemów	Strona 93
Utylizacja	Strona 94
Uproszczoną deklarację zgodności UE	Strona 95
Gwarancja i serwis	Strona 95
Gwarancja	Strona 95
Sposób postępowania w przypadku naprawy gwarancyjnej	Strona 96
Serwis	Strona 96

Ostrzeżenia i zastosowane symbole

W tych instrukcjach obsługi, na urządzeniu i na opakowaniu, są stosowane następujące ostrzeżenia i symbole.



NIEBEZPIECZEŃSTWO! Ten symbol ze słowem „NIEBEZPIECZEŃSTWO”, oznacza wysoki poziom zagrożenia, które w razie wystąpienia, spowoduje poważne obrażenia lub śmierć.



OSTRZEŻENIE! Ten symbol ze słowem "OSTRZEŻENIE", wskazuje średniego poziomu zagrożenie, które, jeśli się nie uda go uniknąć, może spowodować poważne obrażenia lub śmierć.



PRZESTROGA! Ten symbol ze słowem „PRZESTROGA” oznacza niskie ryzyko niebezpieczeństwa, które w razie wystąpienia może skutkować lekkimi lub średnimi obrażeniami.



UWAGA! Ten symbol ze słowem „UWAGA” oznacza możliwość uszkodzenia mienia.



UWAGA: Ten symbol ze słowem „UWAGA” oznacza dodatkowe przydatne informacje.



Ten symbol obowiązku wykonania, oznacza konieczność założenia odpowiednich rękawic ochronnych! Wykonaj instrukcje tego ostrzeżenia, aby uniknąć obrażeń rąk spowodowanych obiektami lub kontaktem z gorącymi materiałami lub chemikaliami.



Ten symbol oznacza konieczność zapoznania się z instrukcją obsługi przed rozpoczęciem korzystania z produktu.

IPX7

Głośnik wysokotonowy może wytrzymać zanurzenie w wodzie o głębokości 1 m do 30 minut.



Znak CE wskazuje zgodność z odpowiednimi Dyrektywami UE dotyczącymi tego produktu.



OSTRZEŻENIE! ZAGROŻENIE WYBUCEM!

Ostrzeżenie z tym symbolem i tekstem „OSTRZEŻENIE! ZAGROŻENIE WYBUCEM” oznacza potencjalne zagrożenie wybuchem. Niezastosowanie się do tego ostrzeżenia może skutkować poważnymi lub śmiertelnymi obrażeniami i uszkodzeniem mienia. Należy stosować się do instrukcji zawartych w ostrzeżeniu, aby zapobiec poważnym obrażeniom, niebezpieczeństwu utraty życia lub uszkodzeniu mienia!

GŁOŚNIK BLUETOOTH®

● Wstęp

Gratulujemy Państwu zakupu nowego produktu. Tym samym zdecydowali się Państwo na zakup produktu wysokiej jakości. Instrukcja obsługi jest częścią tego produktu. Zawiera ona ważne wskazówki dotyczące bezpieczeństwa, użytkowania i utylizacji. Przed pierwszym użyciem produktu należy zapoznać się ze wszystkimi wskazówkami dotyczącymi obsługi i bezpieczeństwa. Używać produktu wyłącznie zgodnie z jego poniżej opisanym przeznaczeniem. W przypadku przekazania produktu innej osobie należy dołączyć do niego całą jego dokumentację.

● Przewidziane zastosowanie

GŁOŚNIK BLUETOOTH® (określany tu jako “produkt”), to urządzenie elektroniki użytkowej przeznaczone do odtwarzania audio przesyłanego przez Bluetooth® lub przez połączenie kablem z wtyczką typu jack.

Wszelkie inne warunki użytkowania są uznawane za niewłaściwe. Wszelkie roszczenia wynikające z nieodpowiedniego użytkowania lub nieuprawnionych modyfikacji głośnika będą rozpatrywane jako bezpodstawne. Tego typu działania użytkownik podejmuje na własne ryzyko. Produkt nie nadaje się do użytku komercyjnego.

● Informacje na temat znaków towarowych

- USB® to zastrzeżony znak towarowy USB Implementers Forum, Inc.
- Znak słowny i logo Bluetooth Bluetooth® to zastrzeżone znaki towarowe Bluetooth® SIG, Inc., a korzystanie z nich przez firmę OWIM GmbH & Co. KG jest objęte licencją.
- Znak towarowy i nazwa handlowa Silvercrest są własnością odpowiednich właścicieli.
- Pozostałe nazwy i produkty są znakami towarowymi lub zastrzeżonymi znakami towarowymi odpowiednich właścicieli.







● Zakres dostawy

- Usuń z opakowania wszelkie materiały zabezpieczające i sprawdź, czy zawartość opakowania jest kompletna. Skontaktuj się z dostawcą, jeśli części brakuje lub są uszkodzone.

- 1 Głośnik Bluetooth®
- 1 kabel ładowania (USB Type C / USB Type A)
- 1 kabel AUX (wtyczka 3,5 mm typu jack)
- 1 Instrukcja obsługi
- 1 Skrócona instrukcja obsługi

● Opis części

Należy zapoznać się z rozkładaną stroną.

- 1 Plastikowa pokrywa
- 2 3,5 mm gniazdo AUX-IN (WEJŚCIE AUX)
- 3 Gniazdo wejścia ładowania USB Type C
- 4  Przycisk WŁ./WYŁ. zasilania
- 5 Wskaźnik LED ładowania baterii
- 6  Przycisk Bluetooth / TWS
- 7  Przycisk PartyPlay
- 8 Przycisk  (Odtwarzaj/Pauza)
- 9 Przycisk  (Zmniejszenie głośności/Przejdź do tyłu)
- 10 Przycisk  (Zwiększenie głośności/Przejdź do przodu)
- 11  Przycisk ON / OFF (WŁ./WYŁ.) efektu światła lampy LED
- 12 Dioda LED (Bluetooth / TWS / PartyPlay / AUX-IN (Wejście AUX))
- 13 Głośnik
- 14 Pasywny radiator
- 15 Kabel USB (Type A do Type C)
- 16 Kabel AUX 3,5 mm
- 17 Skrócona instrukcja obsługi
- 18 Instrukcja obsługi

● Dane techniczne

Wejście USB-C:	5 V, 3000 mA
Zasilanie bateryjne:	Ładowalna bateria litowo-jonowa 7,2 V o pojemności 4800 mAh, 34,56 Wh (bateria jest niewymienna)
Wyjście muzyki:	1x 20 W RMS
Standard komunikacji bezprzewodowej:	Bluetooth® 5.3
Zasięg Bluetooth:	Około 10m
Pasma częstotliwości:	2400 MHz - 2483,5 MHz
Maks. moc nadawania:	<20 mW
Gniazdo ładowania:	USB Type C
Gniazdo wejścia AUX:	Wtyczka typu jack 3,5 mm
Wymiary:	około 91 x 217 mm (Śr. x W)
Waga:	około 1000 g
Zabezpieczenie przed wilgocią:	IPX7
Warunki pracy:	10°C - 35°C, 40 % - 85 % wilgotność względna
Temperatura przechowywania:	-20°C - +60°C
Czas pracy:	około 12 godzin odtwarzania muzyki (przy średnim poziomie głośności)
Czas ładowania:	około 4 godzin
Protokoły Bluetooth®:	AVRCP (sterowane zdalnie przez telefon komórkowy, główne funkcje audio), A2DP (beprzewodowa transmisja audio)



Bezpieczeństwo

Ten rozdział zawiera ważne informacje bezpieczeństwa dotyczące obsługi produktu. Nieprawidłowe używanie może spowodować obrażenia osobiste i uszkodzenie mienia. Przed rozpoczęciem korzystania z produktu należy poznać wszystkie informacje dotyczące bezpieczeństwa i instrukcje użytkowania! W przypadku przekazywania tego produktu innej osobie należy dołączyć do niego całą dokumentację!

⚠ NIEBEZPIECZEŃSTWO!

- **ZAGROŻENIE ŻYCIA I RYZYKO WYPADKU DOTYCZĄCE NIEMOWLĄT I DZIECI!**

⚠ NIEBEZPIECZEŃSTWO!

- **RYZYKO UDUSZENIA!** Materiał zabezpieczenia w opakowaniu (np. folia lub polistyren) nie może być używany do zabawy. Materiały opakowania powinny zawsze znajdować się poza zasięgiem dzieci. Materiały opakowania to nie zabawka.

- Produkt ten może być używany przez dzieci w wieku co najmniej 8 lat, a także przez osoby o ograniczonej sprawności fizycznej, sensorycznej lub umysłowej albo nieposiadające odpowiedniego doświadczenia i wiedzy, jeśli będą one nadzorowane lub zostaną poinstruowane w zakresie bezpiecznej obsługi produktu oraz zrozumieją związane z tym zagrożenia. Dzieci nie mogą bawić się tym produktem. Dzieci nie mogą czyścić urządzenia ani wykonywać czynności konserwacyjnych bez nadzoru.

OSTRZEŻENIE!

- Nie należy nigdy otwierać obudowy produktu! Wewnątrz nie ma żadnych części wymagających konserwacji.

OSTRZEŻENIE! ZAGROŻENIE WYBUCHEM!

- Produktu nie wolno wrzucać do ognia ani wystawiać na działanie wysokich temperatur.
- Nigdy nie należy pozostawiać otwartej obudowy produktu, ponieważ może to spowodować eksplozję! Wewnątrz produktu nie ma żadnych części wymagających konserwacji.
- Produktu nie należy ładować w komputerze PC lub notebooku.

OSTRZEŻENIE! Zakłócenia komunikacji bezprzewodowej?

Produkt należy wyłączać w samolotach, szpitalach, pomieszczeniach technicznych i w pobliżu medycznych systemów elektronicznych. Emitowane sygnały bezprzewodowe mogą wpływać na działanie czułych układów elektronicznych. Produkt powinien znajdować się w odległości co najmniej 20 cm od rozruszników serca lub wszczepialnych kardiowerterów-defibrylatorów, ponieważ promieniowanie elektromagnetyczne może wpływać na działanie tych urządzeń. Rozchodzące się fale radiowe mogą zakłócać działanie aparatów słuchowych. Produktu z aktywnymi komponentami bezprzewodowymi nie wolno umieszczać w pobliżu miejsc, w których występują gazy łatwopalne lub które są zagrożone wybuchem (np. sklepy z farbami), ponieważ rozchodzące się fale radiowe mogą być przyczyną wybuchu lub pożaru.

 **UWAGA:** Podczas używania produktu, aby uniknąć jakichkolwiek zakłóceń zaleca się, aby WSZYSTKIE kable (USB / AUX) miały długość poniżej 3 metrów.



Instrukcje bezpiecznego dla wbudowanych ładowalnych baterii

- Podczas ładowania produktu nie należy przykrywać.
- Jeśli z produktu wycieknie płyn, nie może dostać się na skórę, do oczu lub do błon śluzowych, istnieje niebezpieczeństwo poparzenia chemicznego. Należy użyć odpowiednie rękawice ochronne.

- Jeżeli płyn dostanie się na skórę, do oczu lub do błon śluzowych, skażone miejsca należy przemyć wodą i jak najszybciej zgłosić się do lekarza.
-  **ZAŁÓŻ RĘKAWICE OCHRONNE!** Wyciek lub uszkodzenie baterii/akumulatorów może być przyczyną poparzeń w wyniku zetknięcia ze skórą. W takich przypadkach należy zawsze zakładać odpowiednie rękawice ochronne.

⚠ UWAGA!

Zasięg fal radiowych zależy od warunków środowiskowych. W przypadku bezprzewodowej transmisji danych nie można wykluczyć ich odbierania przez nieupoważnione strony trzecie. Firma OWIM GmbH & Co KG nie ponosi odpowiedzialności za zakłócenia odbiorników radiowych i telewizyjnych spowodowane nieuprawnionymi modyfikacjami urządzenia. Firma OWIM GmbH & Co KG nie ponosi także odpowiedzialności za używanie lub wymienianie kabli i urządzeń, których dystrybucją nie zajmuje się firma OWIM. Użytkownik urządzenia jest w pełni odpowiedzialny za skorygowanie zakłóceń spowodowanych nieuprawnionymi modyfikacjami urządzenia, a także za wymianę tego typu urządzeń.

⚠ UWAGA! RYZYKO USZKODZENIA

- Produkt ten nie zawiera żadnych części, które mogłyby być serwisowane przez użytkownika. Ładowalnej baterii i lampy nie można wymienić.
- Przed każdym użyciem produkt należy sprawdzić! W razie wykrycia jakichkolwiek uszkodzeń produktu lub kabla ładującego należy przestać korzystać z urządzenia!
- Po zauważeniu podczas użytkowania jakichkolwiek nienormalności (np. nienormalny dźwięk, dziwna woń lub dym), produkt należy natychmiast wyłączyć i odłączyć wszystkie kable. Produktu nie należy dalej używać.
- Nagłe zmiany temperatury mogą być przyczyną kondensacji wewnątrz produktu. W takim przypadku, przed ponownym użyciem należy poczekać przez jakiś czas na aklimatyzację produktu.
- Na produkcie ani obok niego nie wolno umieszczać zapalonych świeczek ani źródeł otwartego ognia.
- Nie wolno używać produktu w pobliżu źródeł ciepła, takich jak kaloryfery i inne urządzenia wytwarzające ciepło!
- Produktu nie można narażać na bezpośrednie oddziaływanie promieni słonecznych ani wysokich temperatur.
- Produktu nie należy zostawiać w pojeździe w upalny dzień. Wysokie temperatury mogą spowodować nieodwracalne uszkodzenie produktu, a w niektórych przypadkach nawet spowodować jego zapalenie.
- Produktu nie można narażać na kapanie lub spryskiwanie wodą, gdy jest otwarta pokrywa.

● Przed rozpoczęciem użytkowania

- Przed rozpoczęciem użytkowania należy sprawdzić, czy zawartość opakowania jest kompletna i nieuszkodzona!
- Do działania produkt należy umieścić na płaskiej, równej powierzchni.

● Ładowanie

- Zintegrowaną ładowalną baterię należy naładować przed pierwszym użyciem.

i UWAGA: Ten produkt nie może być ładowany przez port USB notebooka, itp. Do ładowania baterii można używać tylko odpowiedniego zasilacza USB.

- Przy rozładowaniu zintegrowanego akumulatora, przed całkowitym rozładowaniem baterii co 30 min. zostanie wygenerowany dźwięk powiadomienia i zacznie migać czerwona dioda LED [5]. Zintegrowany akumulator należy jak najszybciej naładować.
- W zależności od głośności i wieku baterii, czas działania produktu po pełnym naładowaniu wynosi około 12 godzin odtwarzania muzyki.
- Włóż wtyczkę USB-C kabla ładowania [15] do gniazda ładowania USB-C [3] produktu. Włóż wtyczkę USB kabla ładowania [15] do portu USB na adapterze USB (niedostarczany).

i UWAGA: Podczas ładowania dioda LED [5] będzie świecić czerwonym światłem, a po zakończeniu ładowania wyłączy się. Czas ładowania dla rozładowanej baterii wynosi około 4 godziny.

i UWAGA: Podczas ładowania produkt można używać. Jednakże, może to co najmniej podwoić czas ładowania.

- Po zakończeniu ładowania, należy odłączyć od produktu wtyczkę USB C kabla ładowania [15].

● Używanie produktu

- Naciśnij przycisk [4], aż zacznie migać białym światłem dioda LED [12] i wygenerowana zostanie sekwencja sygnałów dźwiękowych. Produkt spróbuje połączyć się z urządzeniem odtwarzania (np. smartfon lub komputer).

● Tabela zachowania wskaźników LED

WŁ./WYŁ. zasilania	Stan		Kolor diody LED
Wł. zasilanie	Wł. światło	Wł. zasilanie	Tryb oddychającego światła RGB
		Połączenie Bluetooth	Tryb parowania Bluetooth: Dioda LED miga białym światłem, raz na sekundę. Sparowane Bluetooth: Białe światło LED przez 2 sekundy, a następnie zmiana na oddychający tryb RGB.
		Połączenie TWS	Parowanie TWS: Dioda LED miga białym światłem, raz na sekundę. Urządzenie główne: Białe światło LED przez 2 sekundy, a następnie zmiana na oddychający tryb RGB. Drugie urządzenie TWS: Białe światło LED przez 2 sekundy, a następnie zmiana na oddychający tryb RGB.
		Połączenie PartyPlay	Parowanie PartyPlay: Białe światło diody LED, a następnie zmiana na efekty światła. Urządzenie główne: Białe światło LED przez 2 sekundy, a następnie zmiana na efekty światła i zmiana na oddychający tryb RGB. Inne urządzenie: Białe światło LED przez 2 sekundy, a następnie zmiana na oddychający tryb RGB.
		Połączenie AUX	Zielone światło LED przez 2 sekundy, gdy jest podłączony port AUX, a następnie zmiana z powrotem na oddychający tryb RGB.
Wł. zasilanie	Wł. światło	Wł. zasilanie	Tryb oddychającego światła RGB
		Ładowanie	Czerwone światło diody LED 5



Wł./WYł. zasilania	Stan	Kolor diody LED
		Słabe naładowania baterii Miganie czerwonego światła diody LED 5
	WYł. światło	Wł. zasilanie WYł. oddychającego światła LED RGB
		Połączenie Bluetooth Parowane Bluetooth: Dioda LED miga białym światłem, raz na sekundę. Sparowane Bluetooth: Białe światło LED przez 2 sekundy, a następnie zmiana na oddychający tryb RGB.
		Połączenie TWS Parowanie TWS: Dioda LED miga białym światłem, raz na sekundę. Urządzenie główne: Dioda LED świeci białym światłem przez 2 sekundy, a następnie wyłącza się. Drugie urządzenie TWS: Dioda LED świeci białym światłem przez 2 sekundy, a następnie wyłącza się.
Wł. zasilanie	WYł. światło	Połączenie PartyPlay Parowanie PartyPlay: Białe światło diody LED, a następnie zmiana na efekty światła. Urządzenie główne: Białe światło LED przez 2 sekundy, a następnie zmiana na efekty światła i wyłączenie. Inne urządzenie: Dioda LED świeci białym światłem przez 2 sekundy, a następnie wyłącza się.
		Połączenie AUX Zielone światło LED przez 2 sekundy, gdy jest podłączony port AUX, a następnie wyłączenie.
		ładowanie Czerwone światło diody LED 5
		Słabe naładowania baterii Miganie czerwonego światła diody LED 5
WYł. zasilanie	Nie dotyczy	ładowanie Stałe, czerwone światło diody LED, a po zakończeniu ładowania wyłączenie.

● Nawiązywanie połączenia Bluetooth®:

- Przed próbą nawiązania połączenia Bluetooth®, odłącz wszystkie wtyczki z gniazda AUX-in (Wejście AUX) **2**.
- Włącz urządzenie odtwarzania i upewnij się, że jest włączony jego tryb Bluetooth®.
- Naciśnij na 2 sekundy przycisk  **6** na produkcie, aż zacznie migać białym światłem dioda LED sygnału **12** i wygenerowana zostanie sekwencja sygnałów dźwiękowych. Produkt spróbuje połączyć się z urządzeniem odtwarzania (np. smartfon lub komputer).
- Identyfikator produktu na urządzeniu odtwarzania to "RHYTHM LIGHT". "ZAAKCEPTUJ" połączenie na urządzeniu odtwarzania. Należy pamiętać o wymaganiach oprogramowania na urządzeniu odtwarzania.
- Po nawiązaniu połączenia. zaświeci się dioda LED **12** i wygenerowana zostanie sekwencja dźwięków sygnału.
- Maksymalny zasięg połączenia to około 10 m, ale może być mniejszy z powodu geometrii przestrzeni (zasłaniające drogę meble, ściany, itd.).
- Urządzenie odtwarzania musi obsługiwać standard Bluetooth® 5.3, w przeciwnym razie, może nie być możliwe korzystanie z wszystkich funkcji.

● Funkcje przycisków

- Uruchom listę odtwarzania na urządzeniu odtwarzania.
- Produkt ma 7 przycisków, które służą do sterowania następującymi funkcjami:

Przycisk	Funkcja
	- Naciśnij w celu Wł. lub WYł. produktu.
	- Przycisk ON / OFF (Wł./WYł.) efektu światła lampy LED Naciśnij, aby Wł. oddychające światło RGB lampy. Stuknij ponownie, aby zmienić preferencje kolorów, łącznie 7 trybów koloru. Naciśnij ponownie, aby WYł. efekt światła lampy LED.
	- Naciśnij krótko podczas odtwarzania w celu wstrzymania lub kontynuacji odtwarzania.

Przycisk	Funkcja
	<p>Tryb Bluetooth®:</p> <ul style="list-style-type: none"> - W trybie sparowania, naciśnij i przytrzymaj na około 2 sekundy w celu zmiany na tryb parowania, aby umożliwić połączenie innego urządzenia komunikacji.
	<p>Tryb TWS:</p> <ul style="list-style-type: none"> - Naciśnij krótko, aby wykonać parowanie dwóch urządzeń (tego samego modelu), przed połączeniem z zewnętrznym urządzeniem odtwarzania Bluetooth. Po pomyślnym wykonaniu parowania wygenerowany zostanie sygnał dźwiękowy. Dwa głośniki działają teraz, jako głośniki stereo. - Ponownie naciśnij krótko w celu przerwania bieżącego połączenia TWS, po czym zostanie wygenerowany sygnał dźwiękowy.
	<p>Tryb Party play:</p> <ul style="list-style-type: none"> - Naciśnij krótko w celu sparowania dwóch lub więcej głośników zgodnych z PartyPlay (Różne modele), aby odtwarzać dźwięk stereo, dla którego można podłączyć do 10 głośników zgodnych z PartyPlay. Po pomyślnym wykonaniu parowania wygenerowany zostanie sygnał dźwiękowy. - Ponownie naciśnij krótko w celu przerwania bieżącego połączenia, po czym zostanie wygenerowany sygnał dźwiękowy.
	<ul style="list-style-type: none"> - Naciśnij krótko podczas odtwarzania w celu zwiększenia głośności, po osiągnięciu maksymalnej głośności zostanie wygenerowany pojedynczy sygnał dźwiękowy. - Naciśnij i przytrzymaj na 2 sekundy podczas odtwarzania, aby przejść do przodu do następnej piosenki na liście odtwarzania.
	<ul style="list-style-type: none"> - Naciśnij krótko podczas odtwarzania w celu zmniejszenia głośności, po osiągnięciu minimalnej głośności zostanie wygenerowany pojedynczy sygnał dźwiękowy. - Naciśnij i przytrzymaj na około 2 sekundy w celu przejścia wstecz, do poprzedniej ścieżki.

i UWAGA: Po zmianie głośności na produkcie, zostanie także zmieniona głośność na urządzeniu odtwarzania. Ta funkcja synchronizacji głośności zależy od systemu operacyjnego i marki urządzenia odtwarzania.

● Połączenie przez gniazdo AUX-in (Wejście AUX)

i UWAGA: Odtwarzanie muzyki przez gniazdo AUX-in (Wejście AUX) [2] ma wyższy priorytet niż połączenie Bluetooth®.

- Po podłączeniu kabla AUX [16] do gniazda AUX-in (Wejście AUX) [2], zostanie rozłączone połączenie bezprzewodowe Bluetooth®. Odtwarzanie muzyki zostanie teraz przełączone wyłącznie na wejście AUX i zaświeci się zielone światło diody LED [12].
- Jeśli produkt jest wyłączony, naciśnij przycisk [4], aż zacznie świecić białym światłem dioda LED sygnału [12] i wygenerowana zostanie sekwencja dźwięków sygnału.
- Włącz urządzenie odtwarzania i uruchom odtwarzanie.
- Ustaw na urządzeniu odtwarzania możliwie największą głośność. Następnie wyreguluj głośność przyciskami +/- [10] [9] na głośniku.



● Przełączanie pomiędzy połączeniami wejścia AUX i Bluetooth®



- W celu wznowienia odtwarzania muzyki przez połączenie Bluetooth® należy odłączyć kabel AUX [16] od gniazda wejścia AUX [2]. Produkt następnie wyszuka poprzednio sparowane urządzenie (jeśli jest) i automatycznie ponownie nawiąże połączenie Bluetooth®.

● Parowanie TWS (True Wireless Stereo)

i UWAGA: Ta funkcja jest dostępna wyłącznie wtedy, gdy zostały zakupione dwa produkty i obydwa mają taki sam numer modelu.

- Włącz oba głośniki i upewnij się, że nie są połączone z innym urządzeniem przez Bluetooth®. W tym momencie, żaden z głośników nie jest aktywnie sprzężony z urządzeniem odtwarzania.
- Naciśnij przycisk [6] na jednym z produktów, który następnie zostanie domyślnie ustawiony jako urządzenie "główne". Wygenerowany zostanie sygnał dźwiękowy. Gdy parowanie pomiędzy obydwooma produktami zostało wykonane pomyślnie, dioda LED [12] podłączonego urządzenia "drugiego" przestanie migać i wygenerowana zostanie kolejna sekwencja dźwięków.
- Zacznie migać dioda LED [12] urządzenia "głównego", oczekując na wykonanie parowania z urządzeniem odtwarzania. Po pomyślnym wykonaniu parowania "urządzenia głównego" z urządzeniem odtwarzania, można odtwarzać i synchronicznie sterować obydwooma urządzeniami "głównym" i "drugim" w trybie odtwarzania Bluetooth®.





- Ponownie naciśnij przycisk   w celu przerwania połączenia parowania TWS, zacznie migać dioda LED  na podłączonym urządzeniu "drugim" i wygenerowana zostanie sekwencja dźwięków sygnału.

i UWAGA: Produkt, którego przycisk   naciśnięty został pierwszy, stanie się urządzeniem "głównym" (w lewym kanale audio), a drugie urządzenie, zostanie domyślnym urządzeniem "drugim" (w prawym kanale audio).

● Funkcja PartyPlay



PartyPlay to nowa funkcja, która umożliwi połączenie razem więcej niż 2 głośników, gdzie w tym samym czasie można odtwarzać muzykę z maksymalnie 10 głośników.



i UWAGA: Z tą funkcją PartyPlay razem mogą działać tylko głośniki Bluetooth marki SilverCrest.



i UWAGA: Produkt, którego przycisk PartyPlay   został naciśnięty jako pierwszy, będzie urządzeniem "głównym", a kolejne urządzenie będzie domyślnie urządzeniem "drugim" lub "dodatkowym". Urządzeniem odtwarzania można sterować wyłącznie z urządzenia głównego. Także głośność wszystkich głośników można zmieniać wyłącznie z urządzenia głównego. Aby korzystać z funkcji Partyplay, można połączyć więcej produktów zgodnych z Partyplay i do 10 głośników z użyciem przycisku Partyplay  .

Step 1: Włącz najpierw głośnik wysokotonowy, który zostanie następnie domyślnie ustawiony jako urządzenie "główne", a następnie połączony z urządzeniem odtwarzania przez Bluetooth. Zostanie wygenerowany sygnał dźwiękowy, dioda LED  zamiga białym światłem przez 2 sekundy, a po pomyślnym nawiązaniu połączenia zmieni tryb na oddychające światło RGB.

Step 2: Naciśnij przycisk PartyPlay   urządzenia głównego, aż do wygenerowania sygnału dźwiękowego, a podczas parowania z PartyPlay, dioda LED  pozostanie włączona.

Step 3: Naciśnij krótko przycisk PartyPlay   drugiego urządzenia, dioda LED  drugiego głośnika zacznie świecić oddychającym, białym światłem, a po pomyślnym nawiązaniu połączenia zostanie wygenerowany sygnał dźwiękowy. Urządzeniem odtwarzania można sterować wyłącznie z urządzenia głównego. Także głośność wszystkich głośników można zmieniać wyłącznie z urządzenia głównego.

- W celu integracji dodatkowych głośników, należy raz nacisnąć przycisk Partyplay   na dodatkowych głośnikach. Należy się upewnić, że wszystkie głośniki znajdują się w zasięgu Bluetooth, około 10m.

- Ponownie naciśnij i przytrzymaj przycisk Partyplay   w celu przerwania połączenia parowania Partyplay, zacznie migać dioda LED  na podłączonym drugim/dodatkowym urządzeniu i wygenerowana zostanie sekwencja sygnału dźwiękowego.

● Czyszczenie

- Przed czyszczeniem należy wyłączyć produkt i usunąć wszystkie kable.
- Czyścić można jedynie zewnętrzne elementy produktu, używając czystej, suchej szmatki i nigdy nie należy stosować korozyjnych płynów/środków czyszczących mogących zarysować powierzchnię. Uporczywe zabrudzenia można usuwać lekko zwilżoną szmatką z dodatkiem łagodnego środka czyszczącego.
- Podczas czyszczenia głośnika, powinna zostać zamknięta pokrywa USB/AUX-IN (USB/Wejście AUX))

● Przechowywanie po zakończeniu użytkowania

- Gdy nie jest używany, produkt należy przechowywać w suchym miejscu. Należy go zabezpieczyć przed kurzem i bezpośrednim światłem słonecznym. Ładowalna bateria wymaga regularnego ładowania.

● Rozwiązywanie problemów

● = Awaria

⊙ = Możliwa przyczyna

○ = Działanie



● = Brak funkcji

⊙ = Bateria rozładowana.

○ = Baterię należy rozładować zgodnie z opisem w części "ładowanie" tych instrukcji.

● Brak połączenia Bluetooth®

⊙ Błąd działania produktu.

○ Jeśli to konieczne, odłącz kabel AUX  od gniazda wejścia AUX .



○ Wyłącz produkt i włącz ponownie produkt oraz zwiększ głośność.

⊙ Błąd urządzenia odtwarzania.



○ Sprawdź czy produkt został wykryty przez urządzenie odtwarzania.

○ Sprawdź, czy urządzenie odtwarzania zostało wykryte i podłączone do jakichkolwiek, innych urządzeń z Bluetooth® w standardzie 5.3.

● Brak odtwarzania muzyki przez Bluetooth®

- Błąd działania produktu.
- Sprawdź, czy kabel AUX  jest nadal włożony do gniazda AUX-in (Wejście AUX) , jeśli tak, wyjmij go.
- Jeśli produkt jest włączony, wyłącz i włącz go ponownie.
- Naciśnij przycisk , aby uruchomić nowe połączenie z urządzeniem odtwarzania.
- Zwiększ głośność na urządzeniu odtwarzania.

● Brak odtwarzania muzyki poprzez połączenie wejścia AUX

- Błąd podłączenia kabla AUX 
- Podłącz ponownie kabel AUX  do urządzenia odtwarzania.
- Głośność w urządzeniu odtwarzania lub w produkcie jest ustawiona na zbyt niski poziom i należy ją zwiększyć.

● Utylizacja

Opakowanie:

Opakowanie wykonane jest z materiałów przyjaznych dla środowiska, które można przekazać do utylizacji w lokalnym punkcie przetwarzania surowców wtórnych.



Przy segregowaniu odpadów prosimy zwrócić uwagę na oznakowanie materiałów opakowaniowych, oznaczone są one skrótami (a) i numerami (b) o następującym znaczeniu: 1–7: Tworzywa sztuczne / 20–22: Papier i tektura / 80–98: Materiały kompozytowe.

Produkt:



Informacji na temat możliwości utylizacji wyeksploatowanego produktu udziela urząd gminy lub miasta.



Znajdujący się obok symbol przekreślonego pojemnika na śmieci na kołach pokazuje, że produkt podlega dyrektywie 2012/19/UE. Dyrektywa ta mówi, że produkt na koniec swojego czasu użytkowania nie może być usuwany ze zwykłymi odpadami domowymi, lecz musi zostać oddany do specjalnie utworzonych skupów, punktów zbiorczych lub zakładów utylizacji.

Ta utylizacja jest bezpłatna.

Należy chronić środowisko i usuwać odpady w odpowiedni sposób.



Produkt, w tym akcesoria i materiały opakowaniowe, nadają się do recyklingu i podlegają rozszerzonej odpowiedzialności producenta. Wyrzucić je osobno, zgodnie z ilustracją przedstawiającą informacje o sortowaniu, aby zapewnić lepszą utylizację odpadów. Logo Triman jest ważne tylko dla Francji.

Baterii/akumulatorów:



Szkody środowiskowe spowodowane nieprawidłową utylizacją baterii i akumulatorów!

Wbudowany akumulator nie może być rozmontowywany w celu utylizacji. Produkt należy przekazać w całości w punkcie zbiórki zużytej elektroniki.

● Uproszczonej deklaracji zgodności UE

OWIM GmbH & Co. KG, Stiftsbergstraße 1, 74167 Neckarsulm, NIEMCY niniejszym oświadcza, że produkt GŁOŚNIK BLUETOOTH® HG09052, jest zgodny z dyrektywami 2014/53/UE oraz 2011/65/UE.

Pełny tekst deklaracji zgodności UE jest dostępny pod następującym adresem internetowym: www.owim.com



● Gwarancja i serwis

● Gwarancja

Produkt wyprodukowano według wysokich standardów jakości i poddano skrupulatnej kontroli przed wysyłką. W przypadku wad produktu nabywcy przysługują ustawowe prawa. Gwarancja nie ogranicza ustawowych praw nabywcy produktu.

Produkt objęte jest 3 gwarancją, licząc od daty zakupu. Gwarancja wygasa w razie zawinionego przez użytkownika uszkodzenia produktu, niewłaściwego użycia lub konserwacji.

W przypadku wystąpienia w ciągu 3 lat od daty zakupu wad materiałowych lub fabrycznych, dokonujemy – według własnej oceny – bezpłatnej naprawy lub wymiany produktu.

Świadczenie gwarancyjne obejmuje wady materiałowe i fabryczne. Gwarancja nie obejmuje części produktu ulegających normalnemu zużyciu, uznawanych za części zużywalne (np. baterie) oraz uszkodzeń części łamliwych, np. przetłączników, akumulatorów lub wykonanych ze szkła.

Zgodnie z Kodeksem Cywilnym art. 581 §1 wraz z wymianą urządzenia lub ważnej części czas gwarancji rozpoczyna się na nowo.

● Sposób postępowania w przypadku naprawy gwarancyjnej

Aby zapewnić szybkie rozpatrzenie Państwa wniosku, prosimy stosować się do następujących wskazówek:

Przed skontaktowaniem się z działem serwisowym należy przygotować paragon i numer artykułu (IAN 400856_2110) jako dowód zakupu.

Numery artykułów można znaleźć na tabliczce znamionowej, na grawerunku, na stronie tytułowej jego instrukcji (na dole po lewej stronie) lub jako naklejkę na stronie odwrotnej lub spodniej.

W razie wystąpienia błędów w działaniu lub innych wad, należy skontaktować się najpierw z wymienionym poniżej działem serwisowym telefonicznie lub pocztą elektroniczną.

Produkt uznany za uszkodzony można następnie z dołączeniem dowodu zakupu (paragonu) i podaniem, na czym polega wada i kiedy wystąpiła, przestać bezpłatnie na podany Państwu adres serwisu.

● Serwis

PL Serwis Polska









Tel.: 0080 04911946

E-Mail: owim@lidl.pl

Použitá varování a symboly	Strana	98
Úvod	Strana	99
Zamýšlené použití	Strana	99
Oznámení o ochranných známkách	Strana	99
Obsah dodávky	Strana	100
Popis součástí	Strana	100
Technické údaje	Strana	101
Bezpečnost	Strana	101
Bezpečnostní pokyny pro vestavěné nabíjecí baterie ..	Strana	102
Před použitím	Strana	103
Nabíjení	Strana	103
Používání výrobku	Strana	104
Tabulka signálů LED	Strana	105
Navázání připojení přes Bluetooth®	Strana	107
Funkce tlačítek	Strana	107
Připojení přes vstupní konektor AUX	Strana	109
Přepnutí mezi připojením přes vstup AUX a přes rozhraní Bluetooth®	Strana	109
Párování funkce TWS (True Wireless Stereo)	Strana	109
Funkce PartyPlay	Strana	110
Čištění	Strana	110
Skladování nepoužívaného produktu	Strana	111
Odstraňování potíží	Strana	111
Zlikvidování	Strana	111
Zjednodušené EU prohlášení o shodě	Strana	112
Záruka a servis	Strana	113
Záruka	Strana	113
Postup v případě uplatňování záruky	Strana	113
Servis	Strana	113

Použitá varování a symboly

V tomto návodu k použití, na zařízení a na obalu jsou uvedena následující varování a symboly:

	NEBEZPEČÍ! Tento symbol společně se slovním označením „NEBEZPEČÍ“ poukazuje na okamžité ohrožení, které - pokud je ignorováno - může vést k závažným poraněním, či dokonce smrti.
	VAROVÁNÍ! Tento symbol společně se slovním označením „VAROVÁNÍ“ poukazuje na střední stupeň ohrožení, které - pokud je ignorováno - může vést k závažným poraněním nebo smrti.
	UPOZORNĚNÍ! Tento symbol společně se slovním označením „UPOZORNĚNÍ“ poukazuje na nízké ohrožení, které - pokud je ignorováno - může vést k malému nebo střednímu poranění.
	POZOR! Tento symbol společně se slovním označením „POZOR“ poukazuje na možné poškození majetku.
	POZNÁMKA: Tento symbol společně se slovním označením „POZNÁMKA“ uvádí dodatečné užitečné informace.
	Tato značka znamená, že máte použít vhodné ochranné rukavice! Dodržujte pokyny tohoto varování, aby nedošlo zranění rukou jinými předměty nebo kontaktem s horkými nebo chemickými materiály.
	Tento symbol upozorňuje, že tento výrobek je třeba používat podle pokynů.
IPX7	Reproduktor dokáže odolat ponoření až do hloubky 1 m na maximální dobu 30 minut.
	Značka CE vyjadřuje soulad s příslušnými směrnicemi EU, které se vztahují na tento výrobek.



VAROVÁNÍ! NEBEZPEČÍ VÝBUCHU! Výstraha doplněná touto značkou a slovy „VAROVÁNÍ! NEBEZPEČÍ VÝBUCHU“ označuje potenciální hrozbu výbuchu. Zanedbání tohoto varování může mít následek vážné nebo smrtelné zranění a potenciální škody na majetku. Dodržujte pokyny v tomto varování, abyste zabránili vážným zraněním, ohrožení života nebo škodám na majetku!

REPRODUKTOR BLUETOOTH®

● Úvod

Blahopřejeme Vám ke koupi nového výrobku. Rozhodli jste se pro kvalitní produkt. Návod k obsluze je součástí tohoto výrobku. Obsahuje důležité pokyny pro bezpečnost, použití a likvidaci. Před použitím výrobku se seznamte se všemi pokyny k obsluze a bezpečnostními pokyny. Používejte výrobek jen popsáním způsobem a na uvedených místech. Při předání výrobku třetí osobě předejte i všechny podklady.

● Zamýšlené použití

Tento REPRODUKTOR BLUETOOTH® (dále „výrobek“) je spotřební elektronika určená k reprodukci zvuku vysílaného přes rozhraní Bluetooth® nebo kabel s konektorem typu „jack“.

Jakékoli jiný způsob použití je považován za nevhodný. Na reklamace kvůli nevhodnému používání nebo neoprávněným úpravám reproduktoru se nebude vztahovat záruka. Takový způsob používání je na vaše vlastní riziko. Tento výrobek není určen pro komerční použití.

● Oznámení o ochranných známkách

- USB® je registrovaná ochranná známka společnosti USB Implementers Forum, Inc.
- Slovní značka a loga Bluetooth® jsou registrované ochranné známky vlastněné společností Bluetooth® SIG, Inc. a použití těchto značek společností OWIM GmbH & Co. KG je licencováno.
- Ochranná známka a obchodní název SilverCrest je majetkem příslušných vlastníků.
- Všechny ostatní názvy výrobků jsou ochrannými známkami nebo registrovanými ochrannými známkami příslušných vlastníků.

● Obsah dodávky

- Sejměte veškerý obalový materiál a zkontrolujte, zda balení obsahuje všechny položky. Pokud některé díly chybí nebo jsou poškozené, obraťte se na prodejce.

1 Reproduktor Bluetooth®

1 nabíjecí kabel (USB Type C / USB Type A)

1 kabel AUX (3,5mm zástrčka)

1 návod k obsluze

1 stručná příručka

● Popis součástí

Rozevřete přeloženou stránku.

1 Plastový kryt

2 Zásuvka 3,5 mm AUX-IN jack

3 Vstupní nabíjecí zásuvka USB Type C

4  Tlačítko ZAPNUTÍ / VYPNUTÍ napájení

5 LED indikátor nabíjení baterie

6  Tlačítko Bluetooth / TWS

7  Tlačítko PartyPlay

8 Tlačítko  (přehrát / pozastavit)

9 Tlačítko  (snížit hlasitost / přeskočit zpět)

10 Tlačítko  (zvýšit hlasitost / přeskočit vpřed)

11  Tlačítko ZAP/VYP LED efektu lampy

12 LED (Bluetooth / TWS / PartyPlay / AUX-IN)

13 Reproduktor

14 Pasivní zářič

15 Kabel USB (Type A na Type C)

16 Kabel AUX 3,5 mm

17 Stručná příručka

18 Návod k obsluze

● Technické údaje

Vstup USB-C:	5 V , 3000 mA
Bateriový zdroj napájení:	7,2 V nabíjecí lithium-iontová baterie s kapacitou 4 800 mAh, 34,56 Wh (baterii nelze vyměnit)
Hudební výkon:	1x 20 W RMS
Standard bezdrátové komunikace:	Bluetooth® 5.3
Dosah Bluetooth:	cca 10m
Frekvenční pásmo:	2400 MHz – 2483,5 MHz
Max. vysílací výkon:	<20 mW
Nabíjecí konektor:	USB Type C
Vstupní konektor AUX:	3,5mm zástrčka
Rozměry:	přibl. 91 x 217 mm (prům. x V)
Hmotnost:	přibližně 1000 g
Stupeň ochrany:	IPX7
Provozní podmínky:	10 °C – 35 °C, 40%–85% relativní vlhkost
Skladovací teplota:	-20 °C – +60 °C
Provozní doba:	přibližně 12 hodin přehrávání hudby (při střední hlasitosti)
Doba nabíjení:	přibližně 4 hodiny
Protokoly Bluetooth®:	AVRCP (dálkové ovládání funkcí přes mobilní telefon), A2DP (bezdrátový přenos zvuku).



Bezpečnost

Tato kapitola obsahuje důležité bezpečnostní informace týkající se manipulace s výrobkem. Nevhodné používání může mít za následek zranění osob a škody na majetku. Před použitím výrobku se seznamte se všemi bezpečnostními a provozními pokyny! Při předávání tohoto produktu další osobě rovněž předejte veškerou dokumentaci!

NEBEZPEČÍ!

■ **OHROŽENÍ ŽIVOTA A RIZIKO ZRANĚNÍ U BATOLAT A MALÝCH DĚTÍ!**

NEBEZPEČÍ!

- **NEBEZPEČÍ UDUŠENÍ!** Obalový materiál (fólie nebo polystyren) není na hraní. Vždy uchovávejte obalové materiály mimo dosah dětí. Obalový materiál není na hraní.
- Děti starší 8 let a osoby s omezenými fyzickými, smyslovými nebo mentálními schopnostmi či nedostatkem zkušeností a znalostí mohou používat tento výrobek, avšak pouze tehdy, pokud jsou pod dohledem nebo pokud byly poučeny o bezpečném používání výrobku a pokud porozuměly z toho

vyplyvajícím nebezpečí. Nedovolte dětem hrát si s tímto produktem. Čištění a užitelskou údržbu nesmí provádět děti bez dozoru.

VAROVÁNÍ!

- Zásadně neotevírejte kryt výrobku! Vnitřní součásti nevyžadují údržbu.

VAROVÁNÍ! NEBEZPEČÍ VÝBUCHU!

- Tento produkt nevhazujte do ohně ani nevystavujte vysokým teplotám.
- V žádném případě neotevírejte plášť produktu – hrozí nebezpečí výbuchu! Uvnitř produktu nejsou žádné díly vyžadující údržbu.
- Tento výrobek nesmí být nabíjen z počítače nebo notebooku.

VAROVÁNÍ! Rušení bezdrátové komunikace?

Výrobek vypínejte v letadlech, v nemocnicích, v servisních místnostech nebo v blízkosti lékařských elektronických systémů. Vysílané bezdrátové signály mohou negativně ovlivňovat fungování citlivé elektroniky. Toto zařízení udržujte alespoň 20 cm od kardiostimulátorů nebo implantovaných kardioverter-defibrilátorů, protože elektromagnetické pole může narušovat fungování kardiostimulátorů. Vysílané rádiové vlny mohou způsobit rušení naslouchadel. Toto zařízení neumísťujte v blízkosti hořlavých plynů nebo do míst s potenciálním nebezpečím výbuchu (například obchod s nátěrovými hmotami) se zapnutými bezdrátovými komponentami, protože vyzařované rádiové vlny mohou způsobit výbuch a požár.

 **POZNÁMKA:** Při používání výrobku se doporučuje, aby byly VŠECHNY kabely (USB/AUX) kratší než 3 metry, aby nedocházelo k rušení.



Bezpečnostní pokyny pro vestavěné nabíjecí baterie

- Výrobek nesmí být během nabíjení zakrytý.
- Pokud z výrobku vytéká tekutina, zabraňte jejímu kontaktu s pokožkou, očima a sliznicemi. Mohlo by dojít k chemickému popálení. Je nutné použít vhodné ochranné rukavice.
- Pokud došlo ke kontaktu tekutiny s pokožkou, očima nebo sliznicemi, je nutné zasažená místa omýt vodou a okamžitě vyhledat lékaře.



POUŽÍVEJTE OCHRANNÉ RUKAVICE! Vyteklé nebo poškozené baterie / nabíjecí baterie mohou při kontaktu způsobit popálení pokožky. Pokud k takovému případu dojde, vždy noste ochranné rukavice.

⚠ POZOR!

Dosah rádiových vln se liší podle podmínek prostředí. V případě bezdrátového vysílání dat nelze vyloučit, že data nezachytí neoprávněně třetí strany. Společnost OWIM GmbH & Co KG nenese odpovědnost za rušení rádií nebo televizorů způsobené neoprávněnými úpravami výrobku. Společnost OWIM GmbH & Co KG dále nepřebírá žádnou odpovědnost za používání ani výměnu zařízení nebo kabelů, které nedistribuuje společnost OWIM. Uživatel zařízení je zcela odpovědný za odstranění rušení způsobené neoprávněnou úpravou zařízení a také za výměnu těchto zařízení.

⚠ POZOR! NEBEZPEČÍ POŠKOZENÍ

- Tento produkt neobsahuje žádné součásti, které by si mohl uživatel opravit vlastními silami. Nabíjecí baterii a kontrolku nelze vyměnit.
- Před každým použitím produkt zkontrolujte! Pokud zjistíte poškození produktu nebo napájecího kabelu, přestaňte produkt používat!
- Pokud si všimnete čehokoli neobvyklého (například neobvyklého zvuku, podivného zápachu nebo kouře), ihned výrobek vypněte a odpojte všechny kabely. Výrobek dále nepoužívejte.
- Náhlé změny teploty mohou způsobit kondenzování vody uvnitř produktu. V takovém případě nechte výrobek před dalším používáním nějakou dobu aklimatizovat.
- Nepokládejte na výrobek ani do jeho blízkosti zapálené svíčky ani jiné zdroje otevřeného ohně.
- Nepoužívejte výrobek v blízkosti zdrojů tepla, například radiátorů nebo jiných zařízení vyzařujících teplo!
- Tento výrobek nesmí být vystaven přímému slunečnímu záření ani vysokým teplotám.
- Nenechávejte tento výrobek uvnitř vozidla v horku. Vysoké teploty mohou způsobit nevratné poškození výrobku a v některých případech dokonce jeho výbuch.
- Tento výrobek nesmí být vystaven kapající nebo stříkající vodě, když je kryt otevřený.

● Před použitím

- Před použitím ověřte, zda je obsah krabice úplný a nepoškozený!
- Před použitím položte výrobek na rovný povrch.

● Nabíjení

- Před prvním použitím je nutné nabít vestavěnou nabíjecí baterii.

i POZNÁMKA: Tento výrobek nelze nabíjet přes USB port notebooků apod. K nabíjení baterie lze použít pouze vhodný USB napájecí zdroj.

- Když se zabudovaná nabíjecí baterie vybíjí, před úplným vybitím se každých 30 minut ozve výstražný zvukový signál a indikátor LED **5** bliká červeně. V takovém případě je nutné zabudovanou nabíjecí baterii co nejdříve nabít.
- V závislosti na hlasitosti přehrávání a stáří baterie je při úplném nabití baterie maximální doba provozu výrobku přibližně 12 hodin.
- Připojte zástrčku USB-C nabíjecího kabelu **15** k nabíjecímu konektoru USB-C **3** na výrobku. Připojte zástrčku USB **15** nabíjecího kabelu k portu USB na USB adaptéru (není součástí balení).

i **POZNÁMKA:** Indikátor LED **5** během nabíjení svítí červeně a po dokončení nabíjení zhasne. Nabíjení zcela vybité baterie trvá asi 4 hodiny.

i **POZNÁMKA:** Během nabíjení lze výrobek používat. Doba nabíjení se tak ale minimálně zdvojnásobí.

- Po nabití odpojte zástrčku USB-C nabíjecího kabelu **15** od produktu.

● Používání výrobku

- Stiskněte a podržte tlačítko **1** **4**, dokud indikátor LED **12** nezačne blikat bíle a neozve se sekvence zvukových signálů. Výrobek se nyní pokusí připojit k zařízení pro přehrávání (například chytrý telefon nebo počítač).

● Tabulka signálů LED

Napájení ZAPNUTO/ VYPNUTO	Stav		Barva LED
Napájení ZAPNUTO	Světlo ZAPNUTO	Napájení ZAPNUTO	Režim pulzování RGB
		Připojení Bluetooth	Režim párování Bluetooth: Indikátor LED blikne bíle jednou za sekundu. Bluetooth spárováno: Indikátor LED svítí bíle 2 sekundy a potom přejde do režimu pulzování RGB.
		TWS připojení	Párování TWS: Indikátor LED blikne bíle jednou za sekundu. Primární jednotka: Indikátor LED svítí bíle 2 sekundy a potom přejde do režimu pulzování RGB. Sekundární jednotka: Indikátor LED svítí bíle 2 sekundy a potom přejde do režimu pulzování RGB.
		Připojení PartyPlay	Párování PartyPlay: Indikátor LED svítí bíle a potom přejde na světelné efekty. Primární jednotka: Indikátor LED svítí bíle 2 sekundy a potom přejde na světelné efekty a potom přejde do režimu pulzování RGB. Další jednotka: Indikátor LED svítí bíle 2 sekundy a potom přejde do režimu pulzování RGB.
		AUX připojení	Indikátor LED svítí zeleně 2 sekundy, když je port AUX připojen, a potom přejde do režimu pulzování RGB.
Napájení ZAPNUTO	Světlo ZAPNUTO	Napájení ZAPNUTO	Režim pulzování RGB
		Nabíjení	Indikátor LED 5 svítí červeně
		Nízké napětí baterie	Indikátor LED 5 bliká červeně



Napájení ZAPNUTO/ VYPNUTO	Stav		Barva LED
	Světlo VYPNUTO	Napájení ZAPNUTO	VYPNUTÍ pulzování RGB světla LED
		Připojení Bluetooth	Párování Bluetooth: Indikátor LED blikne bíle jednou za sekundu. Bluetooth spárováno: Indikátor LED svítí bíle 2 sekundy a potom přejde do režimu pulzování RGB.
		TWS připojení	Párování TWS: Indikátor LED blikne bíle jednou za sekundu. Primární jednotka: Indikátor LED svítí bíle 2 sekundy a potom zhasne. Sekundární jednotka: Indikátor LED svítí bíle 2 sekundy a potom zhasne.
Napájení ZAPNUTO	Světlo VYPNUTO	Připojení PartyPlay	Párování PartyPlay: Indikátor LED svítí bíle a potom přejde na světelné efekty. Primární jednotka: Indikátor LED svítí bíle 2 sekundy, potom přejde na světelné efekty a potom zhasne. Další jednotka: Indikátor LED svítí bíle 2 sekundy a potom zhasne.
		AUX připojení	Indikátor LED svítí zeleně 2 sekundy, když je port AUX připojen, a potom zhasne.
		Nabíjení	Indikátor LED 5 svítí červeně
		Nízké napětí baterie	Indikátor LED 5 bliká červeně
Napájení VYPNUTO	Není uvedeno	Nabíjení	Indikátor LED svítí červeně, po dokončení nabíjení zhasne.





● Navázání připojení přes Bluetooth®:

- Před navázáním připojení přes Bluetooth® odpojte všechny zástrčky od vstupního konektoru AUX [2].
- Zapněte zařízení pro přehrávání a ujistěte se, že je v něm zapnutá funkce Bluetooth®.
- Stiskněte a podržte tlačítko  [6] po dobu 2 sekund, dokud indikátor LED [12] nezačne bíle blikat a neozve se sekvence zvukových signálů. Výrobek se nyní pokusí připojit k zařízení pro přehrávání (například chytrý telefon nebo počítač).
- Na zařízení pro přehrávání bude výrobek označen jako „RHYTHM LIGHT“. Na zařízení pro přehrávání „PŘIJMĚTE“ připojení. Postupujte podle požadavků softwaru v zařízení pro přehrávání.
- Po navázání připojení bude indikátor LED [12] svítit bílou barvou a ozve se zvukový signál.
- Maximální dosah pro připojení je přibližně 10 metrů, ale v závislosti na prostředí (překážející nábytek, zdi apod.) může být dosah kratší.
- Zařízení pro přehrávání musí podporovat rozhraní Bluetooth® 5.3, jinak nebude možné používat všechny funkce.

● Funkce tlačítek

- Spusťte playlist na zařízení pro přehrávání.
- Výrobek obsahuje 7 tlačítek a ta ovládají následující funkce:

Tlačítko	Funkce
	- Stisknutím zapnete nebo vypnete výrobek.
	- Tlačítko ZAP/VYP LED efektu lampy Stisknutím zapnete RGB pulzování lampy. Dalším klepnutím změníte upřednostňovanou barvu, celkem 7 barevných režimů. Dalším stisknutím vypnete LED efekt lampy.
	- Krátkým stisknutím během přehrávání pozastavíte přehrávání nebo přehrávání obnovíte.

Tlačítko	Funkce
	<p>Režim Bluetooth®:</p> <ul style="list-style-type: none"> - Ve spárovaném režimu můžete stisknutím a podržením přibližně 2 sekundy změnit režim párování, aby se mohlo připojit další komunikační zařízení.
	<p>Režim TWS:</p> <ul style="list-style-type: none"> - Krátkým stisknutím spárujete dvě jednotky (stejného modelu) předtím, než se připojí k externímu přehrávacímu zařízení s funkcí Bluetooth. Po úspěšném párování se ozve zvukový signál. Dva reproduktory nyní fungují jako stereofonní reproduktory. - Dalším krátkým stisknutím přerušíte aktuální připojení TWS. Ozve se zvukový signál.
	<p>Režim PartyPlay:</p> <ul style="list-style-type: none"> - Krátkým stisknutím spárujete dva nebo více reproduktorů kompatibilních s PartyPlay (odlišný model) pro stereo zvuk, ke kterému lze připojit až 10 reproduktorů kompatibilních s PartyPlay. Po úspěšném párování se ozve zvukový signál. - Dalším krátkým stisknutím přerušíte aktuální připojení. Ozve se zvukový signál.
	<ul style="list-style-type: none"> - Krátkým stisknutím během přehrávání zvýšíte hlasitost. Při dosažení maximální hlasitosti se ozve zvukový signál. - Stisknutím a podržením 2 sekundy během přehrávání přeskočíte vpřed na další skladbu v playlistu.
	<ul style="list-style-type: none"> - Krátkým stisknutím během přehrávání snížíte hlasitost. Při dosažení minimální hlasitosti se ozve zvukový signál. - Stisknutím a podržením 2 sekundy se vrátíte na předchozí stopu.

i POZNÁMKA: Když změníte hlasitost na výrobku, změní se i hlasitost v zařízení pro přehrávání. Tato synchronizace hlasitosti závisí na operačním systému a značce zařízení pro přehrávání.

● Připojení přes vstupní konektor AUX

i POZNÁMKA: Zvukový signál přijímaný přes vstupní konektor AUX **2** má vyšší prioritu než připojení Bluetooth®.

- Jakmile je k vstupnímu konektoru AUX **2** připojen kabel AUX **16**, bezdrátové připojení Bluetooth® se odpojí. Přehrávání hudby se nyní přepne na vstup AUX a indikátor LED **12** se rozsvítí zeleně.
- Pokud je výrobek vypnutý, stiskněte a podržte tlačítko **1** **4**, dokud indikátor LED **12** nebude svítit zeleně a neozve se sekvence zvukových signálů.
- Zapněte zařízení pro přehrávání a zahajte přehrávání.
- Na přehrávacím zařízení nastavte nejvyšší možnou hlasitost. Potom upravte hlasitost tlačítky +/- **10** **9** na reproduktoru.

● Přepnutí mezi připojením přes vstup AUX a přes rozhraní Bluetooth®

- Pokud chcete obnovit přehrávání hudby přes připojení Bluetooth®, odpojte kabel AUX **16** od vstupního konektoru AUX **2**. Výrobek vyhledá dříve spárované zařízení pro přehrávání (pokud takové existuje) a automaticky znovu naváže připojení přes rozhraní Bluetooth®.

● Párování funkce TWS (True Wireless Stereo)

i POZNÁMKA: Tato funkce je k dispozici pouze tehdy, pokud jste zakoupili dva výrobky se stejným modelovým číslem.



- Zapněte oba reproduktory a ujistěte se, že ani jeden z nich není připojen k jinému zařízení přes Bluetooth®. V tuto chvíli není žádný z reproduktorů aktivně spojen s přehrávacím zařízením.
- Stiskněte **✳** tlačítko **6** na jednom z výrobků, který dále bude fungovat jako „primární“ jednotka. Ozve se zvukový signál. Po úspěšném párování výrobků přestane indikátor LED **12** na připojené „sekundární“ jednotce blikat a zazní sekvence zvukových signálů.
- Indikátor LED **12** „primární“ jednotky bude nadále blikat a čekat na párování se zařízením pro přehrávání. Jakmile bude „primární“ jednotka úspěšně spárována se zařízením pro přehrávání, během přehrávání v režimu Bluetooth® budou využívány obě jednotky („primární“ i „sekundární“), které budou také společně ovládány.
- Dalším stisknutím tlačítka **✳** **6** připojení TWS přerušíte. Indikátor LED **12** na „sekundární“ jednotce bude blikat a zazní sekvence zvukových signálů.



i POZNÁMKA: Produkt, na kterém stisknete tlačítko **✳** **6** nejdříve, se stane „primární“ jednotkou (levý zvukový kanál) a druhá jednotka tak bude automaticky „sekundární“ jednotka (pravý zvukový kanál).

● Funkce PartyPlay

PartyPlay je nová funkce, která umožňuje propojit více než 2 reproduktory dohromady a až 10 reproduktorů pro přehrávání hudby současně.



i POZNÁMKA: S funkcí PartyPlay dokáží spolupracovat pouze reproduktory Bluetooth značky SilverCrest.





i POZNÁMKA: Výrobek, u kterého bylo stisknuto tlačítko PartyPlay   jako první, se stane „primární“ jednotkou a druhá jednotka se pak standardně stane „sekundární“ nebo „doplňkovou“ jednotkou. Přehrávací zařízení lze ovládat pouze pomocí primárního zařízení. Hlasitost všech reproduktorů lze rovněž měnit pouze pomocí primární jednotky.

Chcete-li si užít funkci Partyplay, můžete k sobě připojit více produktů kompatibilních s Partyplay a pomocí tlačítka Partyplay   lze propojit až 10 reproduktorů.

Step 1: Zapněte reproduktor, který bude poté standardně nastaven jako „primární“ zařízení a poté nejprve připojen k přehrávacímu zařízení přes Bluetooth. Po úspěšném připojení se ozve pípnutí a indikátor LED  bude 2 sekundy blikat bíle; po úspěšném připojení přejde do režimu pulzování RGB.

Step 2: Stiskněte tlačítko PartyPlay   na primárním zařízení, dokud nezazní signální tón a během párování PartyPlay svítí indikátor LED .

Step 3: Krátce stiskněte tlačítko PartyPlay   druhého zařízení. Po úspěšném připojení bude indikátor LED  druhého reproduktoru pulzovat bíle a zazní sekvence signálních tónů. Přehrávací zařízení lze ovládat pouze pomocí primárního zařízení. Hlasitost všech reproduktorů lze rovněž měnit pouze pomocí primární jednotky.

- Chcete-li integrovat další reproduktory, musíte na přídatných reproduktorech jednou stisknout tlačítko Partyplay  . Ujistěte se, že všechny reproduktory musí být v dosahu Bluetooth přibližně 10 m.
- Dalším stisknutím a podržením tlačítka Partyplay   přerušíte párovací spojení Partyplay. Indikátor LED  na připojených sekundárních/dodatečných jednotkách bliká a zazní sekvence signálních tónů.

● Čištění

- Před čištením vypněte výrobek a odpojte všechny kabely.
- Vnější povrch výrobku čistíte pouze čistým a suchým hadříkem a v žádném případě nepoužívejte korozivní tekutiny/abrazivní čisticí prostředky. K odstranění tuhé špíny použijte mírně navlhčený hadřík a jemný čisticí prostředek.
- Při čištení reproduktoru musí být zavřený kryt USB/AUX-IN.)

● Skladování nepoužívaného produktu

- Když výrobek nepoužíváte, uchovávejte jej na suchém místě. Chraňte jej před prachem a přímým slunečním světlem. Nabíjecí baterii je nutné pravidelně nabíjet.

● Odstraňování potíží

● = Chyba

⊙ = Možná příčina

○ = Krok

● = Žádné funkce

⊙ = Vybitá baterie.

○ = Nabíjte baterii dle popisu v části „Nabíjení“ tohoto návodu.

● Chybí připojení Bluetooth®

⊙ Chyba při používání výrobku.

○ V případě potřeby odpojte kabel AUX [16] od vstupního konektoru AUX [2].

○ Vypněte a znovu zapněte výrobek a zvyšte hlasitost.

⊙ Chyba zařízení pro přehrávání.

○ Zkontrolujte, zda zařízení pro přehrávání detekovalo výrobek.

○ Zkontrolujte, zda zařízení pro přehrávání nenalezlo jiná zařízení s funkcí Bluetooth® 5.3 a nepřipojilo se k nim.

● Nepřehrává se hudba přes připojení Bluetooth®

⊙ Chyba při používání výrobku.

○ Zkontrolujte, zda není kabel AUX [16] stále připojen k vstupnímu konektoru AUX [2]. Pokud ano, odpojte jej.

○ Pokud je výrobek zapnutý, vypněte jej a znovu jej zapněte.

○ Stisknutím tlačítka  [6] navažte nové připojení se zařízením pro přehrávání.

○ Zvyšte hlasitost na zařízení pro přehrávání.

● Nepřehrává se hudba při připojení přes vstup AUX

⊙ Chybné připojení kabelu AUX [16]

○ Připojte kabel AUX [16] znovu k zařízení pro přehrávání.

○ Hlasitost na zařízení pro přehrávání nebo na výrobku je příliš nízká a je nutné ji zvýšit.

● Zlikvidování

Balení:

Obal se skládá z ekologických materiálů, které můžete zlikvidovat prostřednictvím místních sběrů recyklovatelných materiálů.



Při třídění odpadu se řiďte podle označení obalových materiálů zkratkami (a) a čísly (b), s následujícím významem: 1-7: umělé hmoty / 20-22: papír a lepenka / 80-98: složené látky.

Výrobek:



Informujte se o možnostech likvidace vysloužilého výrobku u správy Vaší obce nebo města.



Vedle uvedený symbol přeškrtnuté odpadní nádoby na kolečkách značí, že pro výrobek platí směrnice 2012/19/EU. Tato směrnice stanovuje, že se přístroj nesmí odstraňovat do normálního domácího odpadu, ale do zvláštních, speciálně založených sběrů, sběrů použitelných materiálů nebo speciálních provozů.

Toto odstranění do odpadu je pro Vás bezplatné.

Chraňte životní prostředí a odstraňujte do odpadu odborně.



Výrobek vč. příslušenství a obalové materiály jsou recyklovatelné a podléhají rozšířené odpovědnosti výrobce. Likvidujte je odděleně podle ilustrovaných Info-tri (informace o třídění), abyste mohli lépe nakládat s odpady. Logo Triman platí jen pro Francii.

Baterií/akumulátorů:



Poškození životního prostředí nesprávnou likvidací baterií/akumulátorů!

Vestavěný akumulátor nelze k provedení likvidace do odpadu demontovat. Odevzdejte výrobek do sběrně pro staré elektronické přístroje.

● Zjednodušené EU prohlášení o shodě

Tímto OWIM GmbH & Co. KG, Stiftsbergstraße 74167 Neckarsulm, NĚMECKO prohlašuje, že výrobek REPRODUKTOR BLUETOOTH® HG09052, odpovídá směrnicím 2014/53/EU a 2011/65/EU.

Úplné znění EU prohlášení o shodě je k dispozici na této internetové adrese: www.owim.com



● **Záruka a servis**

● **Záruka**

Výrobek byl vyroben s nejvyšší pečlivostí podle přísných kvalitativních směrnic a před odesláním prošel výstupní kontrolou. V případě závad máte možnost uplatnění zákonných práv vůči prodejci. Vaše práva ze zákona nejsou omezena naší níže uvedenou zárukou.

Na tento artikl platí 3 záruka od data zakoupení. Záruční lhůta začíná od data zakoupení. Uschovejte si dobře originál pokladní stvrzenky. Tuto stvrzenku budete potřebovat jako doklad o zakoupení.

Pokud se do 3 let od data zakoupení tohoto výrobku vyskytne vada materiálu nebo výrobní vada, výrobek Vám – dle našeho rozhodnutí – bezplatně opravíme nebo vyměníme. Tato záruka zaniká, jestliže se výrobek poškodí, neodborně použil nebo neobdržel pravidelnou údržbu.

Záruka platí na vady materiálu a výrobní vady. Tato záruka se nevztahuje na díly výrobku podléhající opotřebení (např. na baterie), dále na poškození křehkých, choulostivých dílů, např. vypínačů, akumulátorů nebo dílů zhotovených ze skla.

● **Postup v případě uplatňování záruky**

Pro zajištění rychlého zpracování Vašeho případu se řiďte následujícími pokyny:

Pro všechny požadavky si připravte pokladní stvrzenku a číslo artiklu (IAN 400856_2110) jako doklad o zakoupení.

Číslo artiklu najdete na typovém štítku, gravuře, titulní stránce návodu (vlevo dole) nebo na nálepce na zadní nebo spodní straně.

V případě poruch funkce nebo jiných závad nejdříve kontaktujte, telefonicky nebo e-mailem, v následujícím textu uvedené servisní oddělení.

Výrobek registrovaný jako vadný potom můžete s přiloženým dokladem o zakoupení (pokladní stvrzenkou) a údaji k závadě a kdy k ní došlo, bezplatně zaslat na adresu servisu, která Vám byla sdělena.

● **Servis**

 **Servis Česká republika**

Tel.: 800 600632

E-Mail: owim@lidl.cz

Použité výstrahy a symboly	Strana 115
Úvod	Strana 116
Určené použitie	Strana 116
Informácie týkajúce sa ochranných známok	Strana 116
Obsah dodávky	Strana 117
Popis jednotlivých častí	Strana 117
Technické údaje	Strana 118
Bezpečnosť	Strana 118
Bezpečnostné pokyny týkajúce sa vstavaných nabíjateľných batérií	Strana 119
Pred použitím	Strana 121
Nabíjanie	Strana 121
Používanie výrobku	Strana 121
Tabuľka správania LED indikátorov	Strana 122
Zriadenie pripojenia prostredníctvom Bluetooth®	Strana 124
Funkcie tlačidiel	Strana 125
Pripojenie prostredníctvom vstupného konektora AUX	Strana 126
Prepínanie medzi pripojením prostredníctvom AUX-in a Bluetooth®	Strana 127
Párovanie True Wireless Stereo TWS	Strana 127
Funkcia PartyPlay	Strana 127
Čistenie	Strana 128
Skladovanie počas nepoužívania výrobku	Strana 129
Riešenie problémov	Strana 129
Likvidácia	Strana 130
Zjednodušené EÚ vyhlásenie o zhode	Strana 131
Záruka a servis	Strana 131
Záruka	Strana 131
Postup v prípade poškodenia v záruke	Strana 132
Servis	Strana 132

Použité výstrahy a symboly

Nasledujúce výstrahy a symboly sa používajú v tomto návode na používanie, na výrobku a na obale.



NEBEZPEČENSTVO! Tento symbol so signálnym slovom „NEBEZPEČENSTVO“ znamená nebezpečenstvo s vysokým stupňom rizika, ktoré, ak sa mu nevyhnete, povedie k vážnemu zraneniu alebo usmrteniu.



VÝSTRAHA! Tento symbol so signálnym slovom „VÝSTRAHA“ znamená nebezpečenstvo so stredným stupňom rizika, ktoré, ak sa mu nevyhnete, by mohlo viesť k vážnemu zraneniu alebo usmrteniu.



UPOZORNENIE! Tento symbol so signálnym slovom „UPOZORNENIE“ znamená nebezpečenstvo s nízkym stupňom rizika, ktoré, ak sa mu nevyhnete, by mohlo viesť k menšiemu alebo menej závažnému zraneniu.



POZOR! Tento symbol so signálnym slovom „POZOR“ znamená možné poškodenie majetku.



POZNÁMKA: Tento symbol so signálnymi slovom „POZNÁMKA“ poskytuje ďalšie užitočné informácie.



Toto označenie povinnosti znamená používanie vhodných ochranných rukavíc! Dodržiavajte pokyny tejto výstrahy, aby nedošlo k zraneniam rúk spôsobeným predmetmi alebo kontaktom s horúcimi či chemickými materiálmi.



Tento symbol znamená, že pred používaním tohto výrobku si musíte prečítať návod na používanie.

IPX7

Tento reproduktor dokáže odolať maximálnej hĺbke ponorenia do vody 1 m maximálne na 30 minút.



Značka CE uvádza zhodu s príslušnými smernicami EÚ platnými pre tento výrobok.



VÝSTRAHA! NEBEZPEČENSTVO VÝBUCHU!

Výstraha s týmto symbolom a slovo „VÝSTRAHA! NEBEZPEČENSTVO VÝBUCHU“ znamená potenciálnu hrozbu výbuchu. Nedodržanie tejto výstrahy môže viesť k vážnym alebo smrteľným zraneniam a potenciálnemu poškodeniu majetku. Dodržiavajte pokyny v tejto výstraha, aby sa predišlo vážnym zraneniam, ohrozeniu života či poškodeniu majetku!

BLUETOOTH® REPRODUKTOR

● Úvod

Blahoželáme Vám ku kúpe Vášho nového výrobku. Rozhodli ste sa pre veľmi kvalitný výrobok. Návod na obsluhu je súčasťou tohto výrobku. Obsahuje dôležité upozornenia týkajúce sa bezpečnosti, používania a likvidácie. Skôr ako začnete výrobok používať, oboznámte sa so všetkými pokynmi k obsluhu a bezpečnosti. Výrobok používajte iba v súlade s popisom a v uvedených oblastiach používania. V prípade postúpenia výrobku ďalším osobám odovzdajte aj všetky dokumenty patriace k výrobku.

● Určené použitie

Tento BLUETOOTH® REPRODUKTOR (ďalej uvádzaný ako „výrobok“) je spotrebná elektronika určená na reprodukciu zvuku prenášaného prostredníctvom pripojenia Bluetooth® alebo prívodu s konektorom.

Akékoľvek iné použitie sa považuje za nesprávne. Na žiadne reklamácie vyplývajúce z nesprávneho použitia alebo v dôsledku neoprávnenej úpravy reproduktora sa záruka nevzťahuje. Každé takéto použitie je na vaše vlastné riziko. Výrobok nie je určený na komerčné používanie.

● Informácie týkajúce sa ochranných známk

- USB® je registrovaná ochranná známka spoločnosti USB Implementers Forum, Inc.
- Slovná značka a logá Bluetooth® sú registrované ochranné známky vo vlastníctve spoločnosti Bluetooth® SIG, Inc. a akékoľvek použitie takýchto značiek spoločnosťou OWIM GmbH & Co. KG je na základe udelenej licencie.
- Ochranná známka a obchodný názov Silvercrest sú majetkom ich príslušných vlastníkov.
- Akékoľvek ďalšie názvy a výrobky sú ochranné známky alebo registrované ochranné známky ich príslušných vlastníkov.







● Obsah dodávky

- Odstráňte všetok obalový materiál a skontrolujte, či je obsah balenia kompletný. Kontaktujte predajcu, ak niektoré časti chýbajú alebo sú poškodené.

- 1 Bluetooth® Reproduktor
- 1 Nabíjací kábel (USB typu C/USB typu A)
- 1 Kábel AUX (3,5 mm kolíkový konektor)
- 1 Návod na používanie
- 1 Návod na rýchle spustenie

● Popis jednotlivých častí

Pozrite si rozkladaciu stranu.

- 1 Plastový kryt
- 2 3,5 mm vstupný konektor AUX-IN
- 3 Vstupná nabíjacia zásuvka USB typu C
- 4  Hlavný vypínač
- 5 LED indikátor indikátor nabíjania batérie
- 6  Tlačidlo Bluetooth/TWS
- 7  Tlačidlo Partyplay
- 8 Tlačidlo  (Prehrávanie/pozastavenie prehrávania)
- 9 Tlačidlo  (Zníženie hlasitosti/preskočenie dozadu)
- 10 Tlačidlo  (Zvýšenie hlasitosti/preskočenie dopredu)
- 11  Tlačidlo zapnutia/vypnutia LED svetidla so svetelnými efektmi
- 12 LED (Bluetooth / TWS / PartPlay / AUX-IN)
- 13 Reproduktor
- 14 Pasívny ohrievač
- 15 Kábel USB (typ A na jednom konci a typ C na druhom konci)
- 16 3,5 mm kábel AUX
- 17 Návod na rýchle spustenie
- 18 Návod na používanie

● Technické údaje

Vstup USB-C:	5 V , 3000 mA
Napájanie z batérie:	7,2 V nabíjateľná lítium-iónová batéria so 4800 mAh, 34,56 Wh (batéria sa nedá vymeniť)
Výstup hudby:	1x 20 W efektívna hodnota
Štandard bezdrôtového pripojenia:	Bluetooth® 5.3
Dosah Bluetooth:	približne 10m
Frekvenčné pásmo:	2400 MHz – 2483.5 MHz
Max. prenášaný výkon:	< 20 mW
Nabíjacia zásuvka:	USB typu C
Vstupný konektor AUX:	3,5 mm kolíkový konektor
Rozmery:	približne 91 x 217 mm (priemer x výška)
Hmotnosť:	približne 1000 g
Ochrana pred vniknutím:	IPX7
Prevádzkové podmienky:	10 °C – 35 °C, 40 % – 85 % rel. vlhkosť
Teplota skladovania:	-20 °C – +60 °C
Prevádzkový čas:	približne 12 hodín prehrávania hudby (pri strednej hlasitosti)
Doba nabíjania:	približne 4 hodiny
Protokoly Bluetooth®:	
AVRCP (diaľkové ovládanie kľúčových zvukových funkcií prostredníctvom mobilného telefónu), A2DP (bezdrôtový prenos zvuku).	



Bezpečnosť

Táto kapitola uvádza dôležité bezpečnostné informácie týkajúce sa zaobchádzania s výrobkom. Nesprávne použitie môže viesť k zraneniu osôb a poškodeniu majetku. Pred použitím výrobku sa oboznámte so všetkými bezpečnostnými pokynmi a návodom na použitie! Pri odovzdávaní tohto výrobku iným osobám nezabudnite odovzdať aj všetky dokumenty!

NEBEZPEČENSTVO!

- **OHROZENIE ŽIVOTA A RIZIKO NEHODY PRE DOJČATÁ A DETI!**

NEBEZPEČENSTVO!

- **RIZIKO ZADUSENIA!** Baliaci materiál (t. j. fólia alebo polystyrén) by sa nemal používať na hranie. Nikdy nedovoľte deťom, aby sa približovali k baliacemu materiálu. Baliaci materiál nie je hračka.
- Tento výrobok môžu používať deti vo veku od 8 rokov a osoby so zníženými fyzickými, zmyslovými alebo duševnými

schopnosťami alebo nedostatkom skúseností a znalostí, pokiaľ je pre ne zabezpečený dozor alebo zaškolenie ohľadom používania tohto výrobku bezpečným spôsobom a pokiaľ rozumejú rizikám spojeným s jeho používaním. Deti by sa nemali hrať s týmto výrobkom. Čistenie a používateľskú údržbu nesmú deti vykonávať bez dozoru.

VÝSTRAHA!

- Nikdy neotvárajte kryt výrobku! Neobsahuje žiadne vnútorné časti, ktoré by vyžadovali údržbu.

VÝSTRAHA! NEBEZPEČENSTVO VÝBUCHU!

- Nehádzte výrobok do ohňa a nevystavujte ho pôsobeniu vysokých teplôt.
- Nikdy neotvárajte kryt výrobku, keďže hrozí riziko výbuchu! Tento výrobok neobsahuje žiadne vnútorné časti, ktoré by vyžadovali údržbu.
- Výrobok sa nesmie nabíjať na stolovom počítači ani prenosnom počítači.

VÝSTRAHA! Dochádza k rušeniu bezdrôtového pripojenia?

Vypnite výrobok v lietadle, v nemocnici, služobnej miestnosti či blízko zdravotníckych elektronických systémov. Prenášané bezdrôtové signály by mohli mať nepriaznivý vplyv na funkčnosť citlivej elektroniky. Výrobok uchovávajte minimálne 20 cm od kardiostimulátorov či implantačných šokových defibrilátorov, keďže elektromagnetické žiarenie môže narušiť funkčnosť kardiostimulátorov. Prenášané rádiové vlny by mohli spôsobiť rušenie načúvacích prístrojov. Neumiestňujte výrobok blízko horľavých plynov ani do prostredia s nebezpečenstvom výbuchu (napr. lakovne) so zapnutými bezdrôtovými komponentmi, keďže vysielané rádiové vlny môžu spôsobiť výbuch a vznik požiaru.

 **POZNÁMKA:** Pri použití výrobku sa odporúča, aby boli VŠETKY káble (USB/AUX) kratšie ako 3 metre, aby nedochádzalo k rušeniu.



Bezpečnostné pokyny týkajúce sa vstavaných nabíjateľných batérií

- Výrobok sa počas nabíjania nesmie zakrývať.
- Ak dôjde k úniku kvapalín z výrobku, nesmú prísť do kontaktu s pokožkou, očami ani sliznicami, pretože hrozí nebezpečenstvo poleptania chemikáliami. Musia sa použiť zodpovedajúce ochranné rukavice.
- Ak sa pokožka, oči alebo sliznice dostali do kontaktu s touto kvapalinou, zasiahnuté miesta sa musia vypláchnuť vodou a musí sa ihneď vyhľadať lekárska pomoc.

-  **POUŽÍVAJTE OCHRANNÉ RUKAVICE!** Batérie/nabíjateľné batérie s uniknutým elektrolytom alebo poškodené batérie/nabíjateľné batérie môžu pri kontakte s pokožkou spôsobiť poleptanie. Vždy používajte vhodné ochranné rukavice, ak sa takáto udalosť vyskytne.

⚠ POZOR!

Dosah rádiových vln sa mení podľa podmienok prostredia. V prípade bezdrôtového prenosu dát sa nedá vylúčiť príjem dát neoprávnenými tretími stranami. Spoločnosť OWIM GmbH & Co KG nenesie žiadnu zodpovednosť za rušenie rozhlasových alebo televíznych prijímačov v dôsledku neoprávnenej úpravy zariadenia. Spoločnosť OWIM GmbH & Co KG nepreberá žiadnu zodpovednosť za používanie alebo výmenu káblov a zariadení, ktoré nie sú distribuované spoločnosťou OWIM. Používateľ zariadenia je plne zodpovedný za odstránenie rušenia spôsobeného takouto neoprávnenou úpravou zariadenia, ako aj výmenu takýchto zariadení.

⚠ POZOR! RIZIKO POŠKODENIA

- Tento výrobok neobsahuje žiadne časti, ktoré by mohol používateľ opraviť. Nabíjateľná batéria a kontrolka sa nedajú vymeniť.
- Výrobok pred každým použitím skontrolujte! Výrobok prestaňte používať, ak sa zistí akékoľvek poškodenie výrobku alebo nabíjacieho kábla!
- Ak si počas používania všimnete niečo nezvyčajné (napr. nezvyčajný hluk, čudný zápach alebo dym), ihneď vypnite výrobok a odpojte káble. Výrobok ďalej nepoužívajte.
- Náhle zmeny teploty môžu spôsobiť kondenzáciu vnútri výrobku. V takomto prípade nechajte výrobok, aby sa istý čas aklimatizoval pred jeho opätovným použitím.
- Neumiestňujte horiace sviece ani otvorený oheň na výrobok či vedľa výrobku.
- Výrobok nepoužívajte blízko zdrojov tepla, ako sú radiátory alebo iné zariadenia, ktoré vyžarujú teplo.
- Výrobok nesmie byť vystavený pôsobeniu priameho slnečného svetla ani vysokej teploty.
- Nenechávajte výrobok vnútri vozidla počas horúceho dňa. Vysoká teplota môže spôsobiť nevratné poškodenie výrobku a v niektorých prípadoch dokonca aj jeho vznietenie.
- Výrobok nesmie byť vystavený pôsobeniu kvapkajúcej ani špliechajúcej vody, keď je tento kryt otvorený.

● Pred použitím

- Pred použitím overte, či je obsah balenia kompletný a nepoškodený!
- Na prevádzku umiestnite výrobok na vodorovný, plochý povrch.

● Nabíjanie

- Integrovaná nabíjateľná batéria sa pred prvým použitím musí nabiť.

i **POZNÁMKA:** Tento výrobok nie je možné nabíjať prostredníctvom portu USB prenosných počítačov atď. Na nabíjanie batérie sa smie použiť len vhodná jednotka napájania s rozhraním USB.

- Keď sa integrovaná nabíjateľná batéria vybijie, každých 30 minút sa bude ozývať výstražný signál pred koncom batérie a LED indikátor [5] bude blikať červenou farbou. Vtedy by sa mala integrovaná nabíjateľná batéria čo najskôr nabiť.
- V závislosti od hlasitosti a veku batérie je prevádzková doba výrobku približne 12 hodín prehrávania hudby pri úplnom nabití.
- Pripojte zástrčku USB- C nabíjacieho kábla [15] k nabíjacej zásuvke USB- C [3] výrobku. Pripojte zástrčku USB nabíjacieho kábla [15] k portu USB na adaptéri USB (nie je súčasťou dodávky).

i **POZNÁMKA:** Počas nabíjania bude LED indikátor [5] svietiť červenou farbou a po dokončení nabíjania zhasne. Doba nabíjania vybitej batérie je približne 4 hodiny.

i **POZNÁMKA:** Výrobok sa počas nabíjania môže používať. V takomto prípade sa však doba nabíjania predĺži minimálne dvojnásobne.

- Po dokončení nabíjania odpojte zástrčku USB-C nabíjacieho kábla [15] od výrobku.

● Používanie výrobku

- Stlačte tlačidlo [4] dovedy, kým nezačne LED indikátor [12] blikať bielou farbou a nezozve sa postupnosť signálnych tónov. Teraz sa výrobok pokúsi pripojiť k zariadeniu na prehrávanie (napr. smartfón alebo počítač).

● Tabuľka správania LED indikátorov

Zapnutie/ vypnutie napájania	Stav		Farba LED indikátora
Zapnutie napájania	Zapnutie svetla	Zapnutie napájania	Režim dýchania RGB
		Pripojenie prostredníctvom Bluetooth	Režim párovania prostredníctvom Bluetooth: LED indikátor bliká bielou farbou raz za sekundu. Spárovanie prostredníctvom Bluetooth: LED sa na 2 sekundy rozsvieti bielou farbou a potom prejde do režimu dýchania RGB.
		Pripojenie TWS	Párovanie TWS: LED indikátor bliká bielou farbou raz za sekundu. Primárna jednotka: LED sa na 2 sekundy rozsvieti bielou farbou a potom prejde do režimu dýchania RGB. Sekundárne zariadenie s funkciou TWS: LED sa na 2 sekundy rozsvieti bielou farbou a potom prejde do režimu dýchania RGB.
		Pripojenie PartyPlay	Párovanie PartyPlay: LED sa rozsvieti bielou farbou a potom prejde na svetelné efekty. Primárna jednotka: LED sa na 2 sekundy rozsvieti bielou farbou a potom prejde na svetelné efekty a napokon prejde do režimu dýchania RGB. Ďalšia jednotka: LED sa na 2 sekundy rozsvieti bielou farbou a potom prejde do režimu dýchania RGB.

Zapnutie/ vypnutie napájania	Stav		Farba LED indikátora
		Pripojenie AUX	LED sa na 2 sekundy rozsvieti zelenou farbou, keď sa pripojí port AUX a potom prejde späť do režimu dýchania RGB.
Zapnutie napájania	Zapnutie svetla	Zapnutie napájania	Režim dýchania RGB
		Nabíjanie	LED 5 svieti červenou farbou
		Takmer vybitá batéria	LED 5 bliká červenou farbou
	Vypnutie svetla	Zapnutie napájania	Vypnutie svetla LED indikátora dýchania RGB
		Pripojenie prostredníctvom Bluetooth	Párovanie prostredníctvom Bluetooth: LED indikátor bliká bielou farbou raz za sekundu. Spárovanie prostredníctvom Bluetooth: LED sa na 2 sekundy rozsvieti bielou farbou a potom prejde do režimu dýchania RGB.
		Pripojenie TWS	Párovanie TWS: LED indikátor bliká bielou farbou raz za sekundu. Primárna jednotka: LED sa na 2 sekundy rozsvieti bielou farbou a potom zhasne. Sekundárne zariadenie s funkciou TWS: LED sa na 2 sekundy rozsvieti bielou farbou a potom zhasne.

Zapnutie/ vypnutie napájania	Stav		Farba LED indikátora
Zapnutie napájania	Vypnutie svetla	Pripojenie PartyPlay	Párovanie PartyPlay: LED sa rozsvieti bielou farbou a potom prejde na svetelné efekty. Primárna jednotka: LED sa na 2 sekundy rozsvieti bielou farbou a potom prejde na svetelné efekty a napokon zhasne. Ďalšia jednotka: LED sa na 2 sekundy rozsvieti bielou farbou a potom zhasne.
		Pripojenie AUX	LED sa na 2 sekundy rozsvieti zelenou farbou, keď sa pripojí port AUX a potom zhasne.
		Nabíjanie	LED [5] svieti červenou farbou
		Takmer vybitá batéria	LED [5] bliká červenou farbou
Vypnutie napájania	Nevzťahuje sa na daný prípud	Nabíjanie	LED sa rozsvieti červenou farbou a potom po dokončení nabíjania zhasne.





● Zriadenie pripojenia prostredníctvom Bluetooth®:



- Pred pokusom o zriadenie pripojenia prostredníctvom Bluetooth® odpojte všetky zástrčky od konektora AUX-in [2].
- Zapnite zariadenie na prehrávanie a uistite sa, že je zapnutý jeho režim Bluetooth®.
- Na výrobku na 2 sekundy stlačte tlačidlo  [6] dovtedy, kým nezačne blikáť LED indikátor [12] bielou farbou a neozve sa postupnosť signálnych tónov. Teraz sa výrobok pokúsi pripojiť k zariadeniu na prehrávanie (napr. smartfón alebo počítač).
- Identifikácia výrobku na zariadení na prehrávanie bude „RHYTHM LIGHT“. Na zariadení na prehrávanie prijmite pripojenie pomocou možnosti „ACCEPT“. Vezmite do úvahy požiadavky na softvér v zariadení na prehrávanie.
- Po uskutočnení pripojenia sa LED indikátor [12] rozsvieti bielou farbou a ozve sa postupnosť signálnych tónov.

- Maximálny dosah pripojenia je približne 10 m, ale môže sa skrútiť v dôsledku geometrie daného priestoru (prekážajúci nábytok, steny atď.).
- Zariadenie na prehrávanie musí podporovať štandard Bluetooth® 5.3, pretože inak nebudete môcť používať všetky funkcie.

● Funkcie tlačidiel

- Spustíte zoznam na prehrávanie vo svojom zariadení na prehrávanie.
- Výrobok má 7 tlačidiel a nimi sa ovládajú nasledujúce funkcie:

Tlačidlo	Funkcia
	- Stlačením tlačidla zapnete alebo vypnete výrobok.
	- Tlačidlo zapnutia/vypnutia LED svietidla so svetelnými efektmi Stlačením zapnete svetlo dýchania RGB. Opätovným klepnutím vykonáte zmenu na požadovanú farbu, celkovo je k dispozícii 7 režimov farieb. Po opätovnom stlačení sa efekt LED svetla vypne.
	- Krátkym stlačením počas prehrávania pozastavíte alebo obnovíte prehrávanie.
	Režim Bluetooth®: - V režime spárovania podržaním tlačidla približne na 2 sekundy vykonáte prechod do režimu párovania, aby bolo možné pripojiť ďalšie komunikačné zariadenie.
	Režim TWS: - Krátko stlačte tlačidlo na spárovanie dvoch jednotiek (rovnaký model) pred ich pripojením k externému zariadeniu na prehrávanie s funkciou Bluetooth. Ak sa spárovanie vykonalo úspešne, ozve sa signálny tón. Teraz tieto dva reproduktory fungujú ako stereofónne reproduktory. - Opätovným krátkym stlačením tlačidla prerušíte aktuálne pripojenie TWS, pričom sa ozve signálny tón.

Tlačidlo	Funkcia
	<p>Režim Party play:</p> <ul style="list-style-type: none"> - Krátkym stlačením spárujete dva alebo viac kompatibilných reproduktorov PartyPlay (odlišný model) na dosiahnutie stereofónneho zvuku, pre ktorý je možné pripojiť maximálne 10 reproduktorov kompatibilných s funkciou PartyPlay. Ak sa spárovanie vykonalo úspešne, ozve sa signálny tón. - Krátkym stlačením sa aktuálne pripojenie preruší, pričom sa ozve signálny tón.
	<ul style="list-style-type: none"> - Krátkym stlačením počas prehrávania zvýšite hlasitosť, pričom po dosiahnutí maximálnej hlasitosti sa ozve jeden zvukový signál. - Podržaním stlačeného tlačidla na 2 sekundy počas prehrávania preskočíte dopredu na nasledujúcu skladbu v zozname na prehrávanie.
	<ul style="list-style-type: none"> - Krátkym stlačením počas prehrávania znížite hlasitosť, pričom po dosiahnutí minimálnej hlasitosti sa ozve jeden zvukový signál. - Stlačením a podržaním na 2 sekundy prejdete späť na predchádzajúcu skladbu.

i POZNÁMKA: Keď zmeníte hlasitosť na výrobku, zmení sa aj hlasitosť na zariadení na prehrávanie. Táto funkcia synchronizácie hlasitosti závisí od operačného systému a značky vášho zariadenia na prehrávanie.

● Pripojenie prostredníctvom vstupného konektora AUX

i POZNÁMKA: Prehrávanie hudby prostredníctvom konektora AUX-in **2** má vyššiu prioritu oproti pripojeniu prostredníctvom Bluetooth®.



- Po pripojení kábla AUX **16** do konektora AUX-in **2** sa bezdrôtové pripojenie prostredníctvom Bluetooth® odpojí. Prehrávanie hudby je teraz prepnuté len na vstup AUX a LED indikátor **12** bude svietiť zelenou farbou.
- Ak je výrobok vypnutý, stlačte tlačidlo **1** **4** dovtedy, kým sa signálny LED indikátor **12** nerozsvieti zelenou farbou a neozve sa postupnosť signálnych tónov.
- Zapnite zariadenie na prehrávanie a spustite prehrávanie.
- Nastavte najvyššiu možnú hlasitosť na zariadení na prehrávanie. Potom nastavte hlasitosť pomocou tlačidiel +/- **10** **9** na reproduktore.

● Prepínanie medzi pripojením prostredníctvom AUX-in a Bluetooth®

- Ak chcete obnoviť prehrávanie prostredníctvom pripojenia Bluetooth®, odpojte kábel AUX [16] od vstupného konektora AUX-in [2]. Potom výrobok vyhledá naposledy spárované zariadenie na prehrávanie (ak existuje) a automaticky znova zriadi pripojenie prostredníctvom Bluetooth®.

● Párovanie True Wireless Stereo TWS

i POZNÁMKA: Táto funkcia je dostupná len vtedy, ak sa zakúpili dva z týchto výrobkov a oba majú rovnaké číslo modelu.

- Zapnite oba reproduktory a uistite sa, že žiadny z nich nie je pripojený k inému zariadeniu prostredníctvom Bluetooth®. V tejto chvíli nie je žiadny z reproduktorov aktívne pripojený k zariadeniu na prehrávanie.
- Stlačte tlačidlo  [6] na jednom z výrobkov, ktorý sa potom štandardne nastaví ako „primárne“ zariadenie. Ozve sa zvukový signál. Po úspešnom spárovaní oboch výrobkov prestane blikať LED indikátor [12] pripojeného „sekundárneho“ zariadenia a ozve sa postupnosť zvukových signálov.
- LED indikátor [12] „primárneho“ zariadenia bude aj naďalej blikať a čakať na spárovanie so zariadením na prehrávanie. Keď sa „primárne zariadenie“ úspešne spárovalo so zariadením na prehrávanie, „primárne“ aj „sekundárne“ zariadenie sa dá použiť na synchronne prehrávanie a ovládanie počas režimu prehrávania prostredníctvom Bluetooth®.
- Opätovným stlačením tlačidla  [6] prerušíte pripojenie po spárovaní prostredníctvom TWS, pričom bude blikať LED indikátor [12] na pripojenom „sekundárnom“ zariadení a ozve sa postupnosť signálnych tónov.

i POZNÁMKA: Výrobok, na ktorom sa tlačidlo  [6] stlačilo ako prvé, sa stane „primárnym“ zariadením (v ľavom zvukovom kanáli) a druhé zariadenie sa potom stane štandardne „sekundárnym“ zariadením (v pravom zvukovom kanáli).

● Funkcia PartyPlay

PartyPlay je nová funkcia, ktorá umožňuje spolu pripojiť viac ako 2 reproduktory a celkovo maximálne 10 reproduktorov na súčasné prehrávanie hudby.



i POZNÁMKA: Len reproduktory značky SilverCrest s funkciou Bluetooth a touto funkciou PartyPlay dokážu fungovať spolu.



i POZNÁMKA: Výrobok, na ktorom sa jeho tlačidlo PartyPlay  stlačilo ako prvé, sa stane „primárnou“ jednotkou a druhá jednotka sa potom štandardne stane „sekundárnou“ alebo „dodatočnou“ jednotkou. Zariadenie na prehrávanie je možné ovládať len pomocou primárneho zariadenia. Taktiež hlasitosť všetkých reproduktorov je možné zmeniť len pomocou primárneho zariadenia.

Ak chcete získať potešenie z funkcie Partyplay, môžete spolu pripojiť viac výrobkov kompatibilných s funkciou Partyplay a maximálne 10 reproduktorov je možné spolu pripojiť pomocou tlačidla Partyplay .

Step 1: Zapnite reproduktor, ktorý sa potom štandardne nastaví ako „primárne“ zariadenie a potom sa ako prvý pripojí k zariadeniu na prehrávanie prostredníctvom Bluetooth. Ozve sa zvukový signál a LED  bude na 2 sekundy blikať bielou farbou a potom po úspešnom pripojení prejde do režimu dýchania RGB.

Step 2: Stlačte tlačidlo PartyPlay  primárneho zariadenia dovedy, kým sa neozve zvuk signálneho tónu a LED  nezostane počas párovania PartyPlay svietiť.

Step 3: Krátko stlačte tlačidlo PartyPlay  druhého zariadenia, LED  druhého reproduktora začne dýchať bielou farbou a po úspešnom pripojení sa ozve zvuk signálneho tónu. Zariadenie na prehrávanie je možné ovládať len pomocou primárneho zariadenia. Taktiež hlasitosť všetkých reproduktorov je možné zmeniť len pomocou primárneho zariadenia.

- Ak chcete zahrnúť ďalšie reproduktory, na ďalších reproduktoroch sa musí raz stlačiť tlačidlo Partyplay  . Dbajte na to, aby boli všetky reproduktory v dosahu Bluetooth približne 10 m.
- Znova podržte stlačené tlačidlo Partyplay , aby sa prerušilo spárované spojenie Partyplay, pričom na pripojených sekundárnych/dodatočných jednotkách začne blikať LED  a ozve sa postupnosť signálnych tónov.

● Čistenie

- Pred čistením vypnite výrobok a odpojte všetky káble.
- Na čistenie vonkajšej časti výrobku používajte len čistú suchú handričku a nikdy nepoužívajte žiadne agresívne kvapaliny/ abrazívne čistiace prostriedky. Na odstránenie ťažko odstrániteľného znečistenia použite mierne navlhčenú handričku a jemný čistiaci prostriedok.
- Pri čistení reproduktora by mal byť kryt USB/AUX-IN zatvorený.)

● **Skladovanie počas nepoužívania výrobku**

- Výrobok skladujte v suchom prostredí, keď sa nepoužíva. Chráňte ho pred prachom a priamym slnečným svetlom. Nabíjateľná batéria sa musí pravidelne nabíjať.

● **Riešenie problémov**

● = Porucha

⊙ = Možná príčina

○ = Nápravné opatrenie

● = Žiadne funkcie

⊙ = Batéria je vybitá.

○ = Nabite batériu podľa popisu v časti „Nabíjanie“ tohto návodu.

● **Žiadne pripojenie prostredníctvom Bluetooth®**

⊙ Chyba činnosti výrobku

○ Ak je to potrebné, odpojte kábel AUX **16** od vstupného konektora AUX-in **2**.

○ Vypnite a znova zapnite výrobok a zvýšte hlasitosť.

⊙ Chyba prehrávacieho zariadenia.

○ Skontrolujte a zistite, či prehrávacie zariadenie rozpoznalo výrobok.

○ Skontrolujte a zistite, či prehrávacie zariadenie nenašlo a nepripojilo sa k nejakým iným zariadeniam so štandardom Bluetooth® 5.3.

● **Žiadne prehrávanie hudby prostredníctvom Bluetooth®**

⊙ Chyba činnosti výrobku

○ Skontrolujte a zistite, či nie je kábel AUX **16** aj naďalej pripojený ku konektoru AUX-in **2**, ak je, odpojte ho.

○ Ak je výrobok zapnutý, vypnite ho a znova ho zapnite.

○ Stlačením tlačidla  **6** spustíte nové pripojenie k zariadeniu na prehrávanie.

○ Zvýšte hlasitosť na prehrávacom zariadení.

● **Žiadne prehrávanie hudby prostredníctvom pripojenia k vstupnému konektoru AUX-in**

⊙ Pri pripájaní kábla AUX sa vyskytla chyba **16**

○ Znova pripojte kábel AUX **16** k prehrávaciemu zariadeniu.

○ Hlasitosť na prehrávacom zariadení alebo na výrobku je príliš nízka a musí sa zvýšiť.

● Likvidácia

Obal:

Obal pozostáva z ekologických materiálov, ktoré môžete odovzdať na miestnych recyklačných zberných miestach.



Všímajte si prosím označenie obalových materiálov pre triedenie odpadu, sú označené skratkami (a) a číslami (b) s nasledujúcim významom: 1-7: Plasty / 20-22: Papier a kartón / 80-98: Spojené látky.

Výrobok:



Informácie o možnostiach likvidácie opotrebovaného výrobku získate na Vašej správe obce alebo mesta.



Bočne umiestnený symbol prečiarknutého kontajnera s kolieskami znamená, že tento prístroj podlieha smernici 2012/19/EÚ. Táto smernica hovorí, že prístroj na konci jeho životnosti nesmiete odhodiť do normálneho domového odpadu, ale ho musíte odovzdať na špeciálne zriadených zberných miestach, zariadeniach pre recykláciu cenných surovín alebo pre recykláciu odpadu.

Táto likvidácia je pre Vás bezplatná.

Chráňte životné prostredie a likvidujte odpad správnym spôsobom.



Výrobok vr. príslušenstva a obalové materiály sú recyklovateľné a podliehajú rozšírenej zodpovednosti výrobcu. Pre lepšie spracovanie odpadu ich zlikvidujte oddelene podľa obrázkov Info-tri (informácie o triedení). Triman-Logo platí iba pre Francúzsko.

Batérii/akumulátorov:



Pri nesprávnej likvidácii batérii/akumulátorov hrozí poškodenie životného prostredia!

Zabudovanú akumulátorovú batériu nemožno pri likvidácii vybrať. Celý výrobok odovzdajte na zbernom mieste pre staré elektronické zariadenia.

● Zjednodušené EÚ vyhlásenie o zhode

Týmto OWIM GmbH & Co. KG, Stiftsbergstraße 1, 74167 Neckarsulm, NEMECKO prehlasuje, že výrobok BLUETOOTH® REPRODUKTOR HG09052, zodpovedá smerniciam 2014/53/EÚ a 2011/65/EÚ.

Úplné EÚ vyhlásenie o zhode je k dispozícii na tejto internetovej adrese: www.owim.com



● Záruka a servis

● Záruka

Tento výrobok bol dôkladne vyrobený podľa prísnych akostných smerníc a pred dodaním svedomito testovaný. V prípade nedostatkov tohto výrobku Vám prináležia zákonné práva voči predajcovi produktu. Tieto zákonné práva nie sú našou nižšie uvedenou zárukou obmedzené.

Na tento produkt poskytujeme 3-ročnú záruku od dátumu nákupu. Záručná doba začína plynúť dátumom kúpy. Starostlivo si prosím uschovajte originálny pokladničný lístok. Tento doklad je potrebný ako dôkaz o kúpe.

Ak sa v rámci 3 rokov od dátumu nákupu tohto výrobku vyskytne chyba materiálu alebo výrobná chyba, výrobok Vám bezplatne opravíme alebo vymeníme – podľa nášho výberu. Táto záruka zaniká, ak bol produkt poškodený, neodborne používaný alebo neodborne udržiavaný.

Poskytnutie záruky sa vzťahuje na chyby materiálu a výrobné chyby. Táto záruka sa nevzťahuje na časti produktu, ktoré sú vystavené normálnemu opotrebovaniu, a preto ich je možné považovať za opotrebovateľné diely (napr. batérie) alebo na poškodenia na rozbitných dieloch, napr. na spínači, akumulátorových batériach alebo častiach, ktoré sú zhotovené zo skla.

● Postup v prípade poškodenia v záruke

Pre zaručenie rýchleho spracovania Vašej požiadavky dodržte prosím nasledujúce pokyny:

Pre všetky otázky majte pripravený pokladničný doklad a číslo výrobku (IAN 400856_2110) ako dôkaz o kúpe.

Číslo výrobku nájdete na typovom štítku, gravúre, na prednej strane Vášho návodu (dole vľavo) alebo ako nálepku na zadnej alebo spodnej strane.

Ak sa vyskytnú funkčné poruchy alebo iné nedostatky, najskôr telefonicky alebo e-mailom kontaktujte následne uvedené servisné oddelenie.

Produkt označený ako defektný potom môžete s priloženým dokladom o kúpe (pokladničný lístok) a uvedením, v čom spočíva nedostatok a kedy sa vyskytol, bezplatne odoslať na Vám oznámenú adresu servisného pracoviska.

● Servis

 **Servis Slovensko**

Tel.: 0800 008158

E-pošta: owim@lidl.sk

Advertencias y símbolos utilizados	Página 134
Introducción	Página 135
Uso previsto	Página 135
Avisos relacionados con marcas comerciales	Página 135
Contenido del paquete	Página 136
Descripción de las piezas	Página 136
Datos técnicos	Página 137
Seguridad	Página 137
Instrucciones de seguridad para las baterías recargables incorporadas	Página 138
Antes del uso	Página 140
Cargando	Página 140
Utilizar el producto	Página 140
Tabla de comportamientos del LED	Página 141
Establecer una conexión Bluetooth®	Página 144
Funciones de los botones	Página 144
Conectar a través del conector Entrada AUX	Página 146
Cambiar entre las conexiones Entrada AUX y Bluetooth®	Página 146
Emparejamiento True Wireless Stereo (TWS)	Página 146
Función PartyPlay	Página 147
Limpieza	Página 148
Almacenamiento mientras no se utiliza el producto	Página 148
Solucionar problemas	Página 148
Eliminación	Página 149
Declaración UE de conformidad simplificada	Página 150
Garantía y servicio	Página 150
Garantía	Página 150
Tramitación de la garantía	Página 151
Asistencia	Página 151

Advertencias y símbolos utilizados

Las siguientes advertencias y símbolos se utilizan en estas instrucciones de funcionamiento, en el dispositivo y en el embalaje.



¡PELIGRO! Este símbolo con la palabra de señal "PELIGRO" indica un peligro con un alto nivel de riesgo que, si no se evita, provocará lesiones graves o, incluso, la muerte.



¡ADVERTENCIA! Este símbolo con la palabra de señal "ADVERTENCIA" indica un peligro con un nivel medio de riesgo que, si no se evita, podría provocar lesiones graves o la muerte.



¡PRECAUCIÓN! Este símbolo con la palabra de señal "PRECAUCIÓN" indica un peligro con un nivel bajo de riesgo que, si no se evita, podría provocar lesiones leves o moderadas.



¡ATENCIÓN! Este símbolo con la palabra de señal "ATENCIÓN" indica un posible daño material.



NOTA: Este símbolo con la palabra de señal "NOTA" proporciona información útil adicional.



¡Esta señal obligatoria indica que se deben utilizar guantes de protección! Siga las instrucciones de esta advertencia para evitar lesiones en las manos causadas por objetos o por contacto con materiales calientes o químicos.



Este símbolo significa que se deben tener en cuenta las instrucciones de funcionamiento antes de utilizar este producto.

IPX7

El altavoz puede soportar una profundidad máxima de inmersión de 1 m en agua durante hasta 30 minutos.



La marca CE indica la conformidad con las directivas de la UE aplicables a este producto.



¡ADVERTENCIA! ¡RIESGO DE EXPLOSIÓN!

Una advertencia con este símbolo y las palabras “¡ADVERTENCIA! ¡RIESGO DE EXPLOSIÓN!” indica que existe una amenaza potencial de explosión. Si no tiene en cuenta esta advertencia, se pueden producir lesiones personales graves o fatídicas y el equipo puede sufrir daños. ¡Siga las instrucciones que figuren en esta advertencia para evitar lesiones graves, peligros para la vida o daños materiales!

ALTAVOZ BLUETOOTH®

● Introducción

Enhorabuena por la adquisición de su nuevo producto. Ha optado por un producto de alta calidad. El manual de instrucciones forma parte de este producto. Contiene importantes indicaciones sobre seguridad, uso y eliminación. Antes de usar el producto, familiarícese con todas las indicaciones de manejo y de seguridad. Utilice el producto únicamente como se describe a continuación y para las aplicaciones indicadas. Adjunte igualmente toda la documentación en caso de entregar el producto a terceros.

● Uso previsto

Este ALTAVOZ BLUETOOTH® (en lo sucesivo denominado “producto”) es un dispositivo electrónico de consumo diseñado para reproducir audio transmitido a través de Bluetooth® o de una conexión de cable y conector.

Cualquier otro uso se considera inapropiado. Todas las reclamaciones derivadas del uso inadecuado o debidas a una modificación no autorizada del altavoz se considerarán no cubiertas por la garantía. Cualquiera de esos usos es bajo su propia responsabilidad. El producto no está diseñado para uso comercial.

● Avisos relacionados con marcas comerciales

- USB® es una marca comercial registrada de USB Implementers Forum, Inc.
- Los logotipos y la marca de la palabra Bluetooth® son marcas registradas propiedad de Bluetooth® SIG, Inc., y cualquier uso de tales marcas por parte de OWIM GmbH & Co. KG está bajo licencia.
- La marca comercial Silvercrest y el nombre de marca pertenecen a sus respectivos propietarios.
- Cualquier otro nombre y producto son marcas comerciales o marcas registradas de sus respectivos propietarios.

● Contenido del paquete

- Retire todo el material de embalaje y compruebe que el contenido de dicho embalaje esté completo. Póngase en contacto con el distribuidor si faltan piezas o están dañadas.

1 altavoces Bluetooth®

1 cable de carga (USB Tipo C/USB Tipo A)

1 cable auxiliar (enchufe para conector de 3,5 mm)

1 Instrucciones de uso

1 Guía de inicio rápido

● Descripción de las piezas

Consulte la página plegada.

1 Tapa de plástico

2 Conector ENTRADA AUX de 3,5 mm

3 Toma de carga de entrada USB Tipo C

4 Botón de ENCENDIDO y APAGADO 

5 Indicador LED de carga de la batería

6  Botón Bluetooth/TWS

7  Botón PartyPlay

8 Botón  (reproducir/pausar)

9 Botón  (bajar volumen/saltar hacia atrás)

10 Botón  (subir volumen/saltar hacia adelante)

11  Botón de ENCENDIDO/APAGADO de la lámpara de efectos LED

12 LED (Bluetooth/TWS/PartyPlay/ENTRADA AUXILIAR)

13 Altavoz

14 Radiador pasivo

15 Cable USB (Tipo A a Tipo C)

16 Cable AUX de 3,5 mm

17 Guía de inicio rápido

18 Instrucciones de uso

● Datos técnicos

Entrada USB-C:	5 V, 3000 mA
Alimentación con batería:	Batería de iones de litio recargable de 7,2 V con 4800 mAh y 34,56 Wh (la batería no se puede reemplazar).
Salida de música:	1x 20 W RMS
Estándar inalámbrico:	Bluetooth® 5.3
Alcance Bluetooth:	10m aproximadamente
Banda de frecuencia:	2400 MHz-2483,5 MHz
Potencia máxima transmitida:	<20 mW
Toma de carga:	USB Tipo C
Conector Entrada AUX:	Enchufe para conector de 3,5 mm
Dimensiones:	91 x 217 mm (diámetro x altura) aproximadamente
Peso:	1000 g aproximadamente
Protección de entrada:	IPX7
Condiciones de funcionamiento:	10 °C - 35 °C, humedad relativa entre el 40 % y el 85 %
Temperatura de almacenamiento:	-20 °C-+60 °C
Tiempo de funcionamiento:	12 horas de reproducción de música aproximadamente (con un volumen medio)
Tiempo de carga:	4 horas aproximadamente
Protocolos Bluetooth®:	AVRCP (controla de forma remota las funciones de audio clave a través del teléfono móvil), A2DP (transmisión de audio inalámbrica).



Seguridad

Este capítulo proporciona información de seguridad importante para la manipulación del producto. El uso inadecuado puede dar lugar a lesiones personales y daños materiales. ¡Antes de utilizar el producto, familiarícese con todas las instrucciones de seguridad e instrucciones de uso! ¡Cuando traspase este producto a otras personas, incluya también todos los documentos!

¡PELIGRO!

- **¡PELIGRO DE MUERTE Y RIESGO DE ACCIDENTES PARA BEBÉS Y NIÑOS!**

¡PELIGRO!

- **¡RIESGO DE ASFIXIA!** El material de embalaje (película o poliestireno) no debe usarse para jugar. Mantenga siempre a los niños alejados del material de embalaje. El material de embalaje no es un juguete.

- Este producto puede ser utilizado por niños a partir de 8 años de edad y personas con capacidades físicas, sensoriales o mentales reducidas, o con falta de experiencia y conocimientos, siempre que estén supervisados o se les haya proporcionado instrucciones acerca del uso de producto de una forma segura y comprendan los riesgos que implica. Los niños no deben jugar con el producto. La limpieza y el mantenimiento del usuario no deben ser realizados por niños sin supervisión.

¡ADVERTENCIA!

- ¡Nunca abra la carcasa del producto! En su interior no hay piezas que requieran mantenimiento.

¡ADVERTENCIA! ¡RIESGO DE EXPLOSIÓN!

- No arroje el producto al fuego y no lo exponga a temperaturas elevadas.
- ¡Nunca abra la carcasa del producto, ya que existe riesgo de explosión! En el interior del producto no hay piezas que requieran mantenimiento.
- El producto no se debe cargar en un equipo de sobremesa o portátil.

¡ADVERTENCIA! ¿Hay interferencias inalámbricas?

Apague el producto en aviones, hospitales, salas de servicio o cerca de sistemas electrónicos médicos. Las señales inalámbricas transmitidas podrían afectar a la funcionalidad de la electrónica sensible. Mantenga el producto alejado a una distancia mínima de 20 cm de marcapasos o desfibriladores cardioversores implantables, ya que la radiación electromagnética puede afectar negativamente a la funcionalidad de los marcapasos. Las ondas de radio transmitidas podrían causar interferencia en los audífonos. No coloque el producto cerca de gases inflamables o áreas potencialmente explosivas (por ejemplo, tiendas de pintura) con los componentes inalámbricos activados, ya que las ondas de radio emitidas pueden causar explosiones e incendios.

 **NOTA:** Al utilizar el producto, se recomienda que TODOS los cables (USB/AUX) tengan menos de 3 metros de longitud para evitar cualquier interferencia.



Instrucciones de seguridad para las baterías recargables incorporadas

- Es posible que el producto no esté cubierto durante la carga.
- Si se salen líquidos del producto, estos no pueden entrar en contacto con la piel, los ojos o las membranas mucosas; existe el peligro de quemaduras químicas. Deben utilizarse los guantes protectores correspondientes.
- Si la piel, los ojos o las membranas mucosas han entrado en contacto con el líquido, las manchas afectadas deben lavarse con agua y debe acudir a un médico de inmediato.



■ **¡UTILIZAR GANTES PROTECTORES!** Si las pilas o las pilas recargables presentan fugas o daños, se pueden producir quemaduras al entrar en contacto con la piel. Utilice guantes de protección adecuados en todo momento en tales casos.

⚠ ¡ATENCIÓN!

El intervalo de las ondas de radio varía según las condiciones medioambientales. En el caso de una transmisión de datos inalámbrica, no se puede impedir que terceras partes no autorizada reciban datos. OWIM GmbH & Co KG no es responsable de la interferencia con radios o televisores debido a modificaciones no autorizadas del dispositivo. Además, OWIM GmbH & Co KG no asume ninguna responsabilidad por el uso o reemplazo de cables y dispositivos no distribuidos por OWIM. El usuario del dispositivo es el único responsable de corregir las interferencias causadas por tal modificación no autorizada de dicho dispositivo, así como de cambiar los dispositivos.

⚠ ¡ATENCIÓN! RIESGO DE DAÑO

- Este producto no contiene ninguna pieza que pueda ser reparada por el usuario. La batería recargable y la lámpara no se pueden reemplazar.
- ¡Compruebe el producto antes de cada uso! ¡Deje de utilizar el producto si detecta algún daño en el mismo o en el cable de carga!
- Si observa algo inusual durante el uso (por ejemplo, ruido inusual, olor extraño o humo), apague el producto inmediatamente y desconecte todos los cables. No utilice el producto nunca más.
- Los cambios súbitos de temperatura pueden provocar condensación en el producto. ¡En este caso, deje que el producto se aclimate durante algún tiempo antes de utilizarlo de nuevo!
- No coloque velas encendidas o fuego vivo encima o cerca del producto.
- No utilice el producto cerca de fuentes de calor, como radiadores u otros dispositivos que emitan calor.
- El producto no debe exponerse a la luz solar directa ni a altas temperaturas.
- No deje el producto dentro de un vehículo en un día en el que las temperaturas sean muy elevadas. Las altas temperaturas pueden provocar daños irreversibles en el producto y, en algunos casos, incluso provocar una combustión.
- El producto no debe exponerse a goteos o salpicaduras de agua cuando la tapa está abierta.

● Antes del uso

- ¡Antes de usar el producto, compruebe que el contenido del paquete está completo y sin daños!
- Para usar el producto, colóquelo siempre sobre una superficie nivelada y uniforme para el funcionamiento.

● Cargando

- Antes de utilizar la batería recargable por primera vez, debe cargarla.

i **NOTA:** Es posible que este producto no se cargue a través del puerto USB de equipos portátiles, etc. Solo se puede usar una fuente de alimentación USB adecuada para cargar la batería.

- Cuando la batería recargable integrada se agote, se emitirá una señal de sonido de notificación 30 minutos antes de que se la batería se descargue por completo y el LED **5** parpadeará en rojo. En ese caso, la batería recargable integrada debe cargarse lo antes posible.
- Dependiendo del volumen y la antigüedad de la batería, el tiempo de funcionamiento del producto es de 12 horas aproximadamente de reproducción de música cuando está completamente cargado.
- Inserte el enchufe USB-C del cable de carga **15** en la toma de carga USB-C **3** del producto. Inserte el enchufe USB del cable de carga **15** en el puerto USB de un adaptador USB (no incluido en el ámbito de entrega).

i **NOTA:** El LED **5** se iluminará en rojo mientras se carga y luego se apagará una vez que se complete la carga. El tiempo de carga de una batería agotada es de unas 4 horas.

i **NOTA:** El producto se puede utilizar durante la carga. Sin embargo, en estas condiciones el tiempo de carga, como mínimo, se duplicará.

- Una vez completada la carga, retire el enchufe USB-C del cable de carga **15** del producto.

● Utilizar el producto

- Presione el botón **4** hasta que el LED **12** parpadee en blanco y suene una secuencia de tonos de señal. El producto ahora intentará conectarse al dispositivo de reproducción (por ejemplo, un teléfono inteligente o un equipo).





● Tabla de comportamientos del LED

ENCENDIDO/ APAGADO	Estado		Color del indicador LED
ENCENDIDO	Luz ENCENDIDA	ENCENDIDO	Modo de respiración RGB
		Conexión Bluetooth	Modo de emparejamiento Bluetooth: el LED parpadea en blanco una vez por segundo. Bluetooth asociado: LED blanco durante 2 segundos y, a continuación, cambia al modo de respiración RGB.
		Conexión TWS	Emparejamiento TWS: el LED parpadea en blanco una vez por segundo. Unidad principal: LED blanco durante 2 segundos y, a continuación, cambia al modo de respiración RGB. Unidad secundaria: LED blanco durante 2 segundos y, a continuación, cambia al modo de respiración RGB.
		Conexión PartyPlay	Emparejamiento PartyPlay: LED blanco y, a continuación, cambia a efectos de iluminación. Unidad principal: LED blanco durante 2 segundos, luego cambia a efectos de iluminación y, a continuación, cambia al modo de respiración RGB. Otra unidad: LED blanco durante 2 segundos y, a continuación, cambia al modo de respiración RGB.
		Conexión AUX	LED verde durante 2 segundos cuando el puerto AUX está conectado y luego vuelve a cambiar al modo de respiración RGB.

ENCENDIDO/ APAGADO	Estado		Color del indicador LED
ENCENDIDO	Luz ENCENDIDA	ENCENDIDO	Modo de respiración RGB
		Cargando	LED 5 rojo
		Carga baja de la batería	El LED 5 parpadea en rojo
	Luz APAGADA	ENCENDIDO	Se APAGA la luz del LED de respiración RGB.
		Conexión Bluetooth	Emparejamiento Bluetooth: el LED parpadea en blanco una vez por segundo. Bluetooth asociado: LED blanco durante 2 segundos y, a continuación, cambia al modo de respiración RGB.
		Conexión TWS	Emparejamiento TWS: el LED parpadea en blanco una vez por segundo. Unidad principal: LED blanco durante 2 segundos y, a continuación, luego se apaga. Unidad secundaria: LED blanco durante 2 segundos y, a continuación, luego se apaga.



ENCENDIDO/ APAGADO	Estado		Color del indicador LED
ENCENDIDO	Luz APAGADA	Conexión PartyPlay	Emparejamiento PartyPlay: LED blanco y, a continuación, cambia a efectos de iluminación. Unidad principal: LED blanco durante 2 segundos, luego cambia a efectos de iluminación y, a continuación, se apaga. Otra unidad: LED blanco durante 2 segundos y, a continuación, luego se apaga.
		Conexión AUX	LED verde durante 2 segundos cuando el puerto AUX está conectado y luego se apaga.
		Cargando	LED 5 rojo
		Carga baja de la batería	El LED 5 parpadea en rojo
APAGADO	ND	Cargando	LED rojo permanente y, a continuación, se apaga después de completar la carga.





● Establecer una conexión Bluetooth®:

- Quite todos los enchufes del conector Entrada AUX  antes de intentar establecer una conexión Bluetooth®.
- Encienda el dispositivo de reproducción y asegúrese de que el modo Bluetooth® esté activado.
- En el producto, presione el botón  durante 2 segundos hasta que el LED  parpadee en blanco y suene una secuencia de tonos de señal. El producto ahora intentará conectarse al dispositivo de reproducción (por ejemplo, un teléfono inteligente o un equipo).
- La identificación del producto del dispositivo de reproducción será "RHYTHM LIGHT". En el dispositivo de reproducción, "ACEPTE" la conexión. Tenga en cuenta los requisitos del software en el dispositivo de reproducción.
- Una vez realizada la conexión, el LED  se iluminará en blanco y sonará una secuencia de tonos de señal.
- El intervalo máximo de la conexión es de aproximadamente 10 m, pero puede reducirse debido a la geometría del espacio (obstrucción de muebles, paredes, etc.).
- El dispositivo de reproducción debe ser compatible con el estándar 5.3 de Bluetooth®; de lo contrario, es posible que no pueda utilizar todas las funciones.

● Funciones de los botones

- Inicie una lista de reproducción en el dispositivo de reproducción.
- El producto tiene 7 botones y estos controlan las siguientes funciones:

Botón	Función
	- Presione este botón para ENCENDER y APAGAR el producto.
	- Botón de ENCENDIDO/APAGADO de la lámpara de efectos LED Presione este botón para ENCENDER la lámpara en modo de respiración RGB. Toque de nuevo para cambiar su preferencia de color, modo de 7 colores en total. Después de eso, presione de nuevo para APAGAR el efecto de la lámpara LED.
	- Presione este botón brevemente durante la reproducción para pausar o continuar la reproducción.

Botón	Función
	<p>Modo Bluetooth®:</p> <ul style="list-style-type: none"> - En modo de emparejamiento, mantenga presionado este botón durante 2 segundos aproximadamente para cambiar al modo de emparejamiento para permitir que otro dispositivo de comunicación se conecte.
	<p>Modo TWS:</p> <ul style="list-style-type: none"> - Presione brevemente este botón brevemente para asociar dos unidades (mismo modelo) antes de que se conecten a un dispositivo de reproducción Bluetooth externo. Se escuchará un tono de señal si el emparejamiento se ha realizado correctamente. Los dos altavoces ahora funcionan como altavoces estéreo. - Presione este botón brevemente de nuevo para interrumpir la conexión TWS actual; se escuchará un tono de señal.
	<p>Modo PartyPlay:</p> <ul style="list-style-type: none"> - Presione brevemente para emparejar dos o más altavoces compatibles con PartyPlay (modelo diferente) para obtener un sonido estéreo al que se pueden conectar hasta 10 altavoces compatibles con PartyPlay. Se escuchará un tono de señal si el emparejamiento se ha realizado correctamente. - Presione este botón brevemente de nuevo para interrumpir la conexión actual; se escuchará un tono de señal.
	<ul style="list-style-type: none"> - Presione este botón brevemente durante la reproducción para subir el volumen, sonará un pitido cuando se alcance el volumen máximo. - Mantenga presionado este botón durante 2 segundos durante la reproducción para pasar a la siguiente canción de la lista de reproducción.
	<ul style="list-style-type: none"> - Presione este botón brevemente durante la reproducción para bajar el volumen; sonará un pitido cuando se alcance el volumen máximo. - Manténgalo presionado durante 2 segundos para volver a la pista anterior.

i NOTA: Cuando cambie el volumen del producto, el volumen del dispositivo de reproducción también cambiará. Esta función de sincronización de volumen depende del sistema operativo y la marca del dispositivo de reproducción.

● Conectar a través del conector Entrada AUX

i **NOTA:** La reproducción de música a través del conector Entrada AUX [2] tiene mayor prioridad sobre una conexión Bluetooth®.

- Una vez que el cable AUX [16] esté enchufado en el conector Entrada AUX [2], la conexión inalámbrica Bluetooth® se desconectará. La reproducción de música ahora cambia a Entrada AUX solamente y el LED [12] se ilumina en verde.
- Si el producto está apagado, presione el botón [4] hasta que el LED de señal [12] se ilumine en verde y suene una secuencia de tonos de señal.
- Encienda el dispositivo de reproducción e inicie la reproducción.
- Establezca el volumen más alto posible en el dispositivo de reproducción. A continuación, ajuste el volumen con los botones +/- [10] [9] del altavoz.



● Cambiar entre las conexiones Entrada AUX y Bluetooth®



- Para reanudar la reproducción de música a través de la conexión Bluetooth®, desenchufe el cable AUX [16] del conector Entrada AUX [2]. A continuación, el producto buscará el dispositivo de reproducción previamente asociado (si lo hubiera) y restablecerá la conexión Bluetooth® automáticamente.

● Emparejamiento True Wireless Stereo (TWS)

i **NOTA:** Esta función solo está disponible si se han comprado dos de estos productos y ambos tienen el mismo número de modelo.

- Encienda ambos altavoces y asegúrese de que no estén conectados a otro dispositivo a través de Bluetooth®. En este momento, ninguno de los altavoces está acoplado activamente con un dispositivo de reproducción.
- Presione el botón [6] en uno de los productos que, por defecto, lo configurará como la unidad "principal". Sonará un pitido. Cuando el emparejamiento entre ambos productos se haya realizado correctamente, el LED [12] de la unidad "secundaria" conectada dejará de parpadear y sonará una secuencia de pitidos.
- El LED de la unidad "principal" [12] seguirá parpadeando a la espera de asociarse con el dispositivo de reproducción. Una vez que la "unidad principal" se haya asociado correctamente con el dispositivo de reproducción, tanto la unidad "principal" como la "secundaria" pueden reproducirse y controlarse sincrónicamente durante el modo de reproducción Bluetooth®.





- Presione el botón   de nuevo para romper la conexión de emparejamiento TWS; el LED  de la unidad "secundaria" conectada parpadeará y sonará una secuencia de tono de señal.

i **NOTA:** El producto en el que se presionó el botón   primero se convertirá en la unidad "principal" (en el canal de audio izquierdo), y la otra unidad se convertirá por defecto en la unidad "secundaria" (en el canal de audio derecho).



● Función PartyPlay



PartyPlay es una nueva función que le permite conectar más de 2 altavoces juntos y hasta un total de 10 altavoces para reproducir música al mismo tiempo.



i **NOTA:** Solo los altavoces Bluetooth de la marca SilverCrest con esta función PartyPlay pueden funcionar juntos.



i **NOTA:** El producto en el que se presionó el botón PartyPlay   primero se convertirá en la unidad "principal" y la otra unidad se convertirá de forma predeterminada en la unidad "secundaria" o "adicional". El dispositivo de reproducción solo se puede controlar con el dispositivo principal. Además, el volumen de todos los altavoces solo se puede cambiar con la unidad principal. Para disfrutar de la función PartyPlay, puede conectar más productos compatibles con PartyPlay juntos y hasta 10 altavoces se pueden conectar juntos mediante el botón PartyPlay  .

Paso 1: Encienda un altavoz que posteriormente se establecerá de forma predeterminada como el dispositivo "principal" y después se conectará primero al dispositivo de reproducción a través de Bluetooth. Se emitirá un pitido y el LED  parpadeará en blanco durante 2 segundos y luego cambiará al modo de respiración RGB una vez que se haya conectado correctamente.

Paso 2: Presione el botón PartyPlay   del dispositivo principal hasta que se emita el tono de señal y el LED  permanecerá encendido durante el emparejamiento de PartyPlay.

Paso 3: Presione brevemente el botón PartyPlay   del segundo dispositivo; el LED  del segundo altavoz se iluminará intermitentemente en blanco y se emitirá un tono de señal una vez que se haya conectado correctamente. El dispositivo de reproducción solo se puede controlar con el dispositivo principal. Además, el volumen de todos los altavoces solo se puede cambiar con la unidad principal.

- Para integrar altavoces adicionales, se debe presionar una vez el botón PartyPlay   de los altavoces adicionales. Asegúrese de que todos los altavoces estén dentro del alcance Bluetooth de aproximadamente 10 m.

- Mantenga presionado el botón PartyPlay   de nuevo para interrumpir la conexión de emparejamiento PartyPlay. El LED  en las unidades secundarias o adicionales conectadas parpadeará y sonará una secuencia de tonos de señal.

● Limpieza

- Apague el producto y quite todos los cables antes de limpiarlo.
- Limpie solamente el exterior del producto con un paño limpio y seco para limpiar el producto y nunca use líquidos corrosivos o agentes de limpieza abrasivos. Use un paño ligeramente humedecido y un agente de limpieza suave para eliminar la suciedad persistente.
- Cuando limpie el altavoz, la cubierta USB/ENTRADA AUX debe estar cerrada).

● Almacenamiento mientras no se utiliza el producto

- Almacene el producto en un ambiente seco cuando no esté en uso. Protéjalo del polvo y la luz solar directa. Es necesario cargar la batería recargable periódicamente.

● Solucionar problemas

● = Error

⦿ = Causa posible

○ = Acción



● = No hay funciones

⦿ = Batería agotada.

○ = Recargue la batería como se describe en la sección "Carga" de estas instrucciones.

● **No hay conexión Bluetooth®**

⦿ Error al usar el producto.

○ Si es necesario, desenchufe el cable AUX  del conector Entrada AUX .

○ Apague el producto, vuelva a encenderlo y suba el volumen.

⦿ Error en el dispositivo de reproducción.

○ Compruebe si el dispositivo de reproducción detectó el producto.

○ Compruebe si el dispositivo de reproducción ha detectado y se ha conectado a otros dispositivos con Bluetooth® Standard 5.3.

● **No hay reproducción de música a través de Bluetooth®**

⦿ Error al usar el producto.

○ Compruebe si el cable AUX  sigue insertado en el conector Entrada AUX . Si lo está, retírelo.

- Si el producto está encendido, apáguelo y vuelva a encenderlo.
- Presione el botón  **6** para iniciar una nueva conexión con el dispositivo de reproducción.
- Suba el volumen del dispositivo de reproducción.

● **No se reproduce música a través de la conexión Entrada AUX**

- Error al conectar el cable AUX **16**
- Vuelva a conectar el cable AUX **16** al dispositivo de reproducción.
- El volumen del dispositivo de reproducción o del producto es demasiado bajo y debe subirse.

● **Eliminación**

Embalaje:

El embalaje está compuesto por materiales no contaminantes que pueden ser desechados en el centro de reciclaje local.



Tenga en cuenta el distintivo del embalaje para la separación de residuos. Está compuesto por abreviaturas (a) y números (b) que significan lo siguiente: 1-7: plásticos / 20-22: papel y cartón / 80-98: materiales compuestos.

Výrobok:



Para obtener información sobre las posibilidades de eliminación del producto al final de su vida útil, acuda a la administración de su comunidad o ciudad.



El símbolo de un contenedor de basura con ruedas tachado indica que este aparato está sometido a la directiva 2012/19/UE. Esta normativa estipula que este aparato no puede ser desechado con la basura doméstica una vez finalizada su vida útil, sino que debe ser entregado en uno de los puntos de recogida, reciclaje o desecho especialmente indicados para ello.

Esta gestión no le supondrá ningún gasto.

Contribuya a proteger el medio ambiente y deseche los productos adecuadamente.



El producto, incluidos los accesorios, y el material de embalaje son reciclables y están sujetos a la responsabilidad extendida del fabricante. Deséchelos por separado siguiendo la información ilustrada de recogida selectiva para un mejor tratamiento de los residuos. El logotipo Triman se aplica solo para Francia.

Pilas/acumuladores:



**¡El desecho incorrecto de las pilas/
acumuladores puede dañar el medioambiente!**

La batería integrada no puede desmontarse para su desecho. Entregue el producto completo en un punto de recogida de equipos electrónicos.

● **Declaración UE de conformidad simplificada**

Por la presente, OWIM GmbH & Co. KG, Stiftsbergstrase 1, 74167 Neckarsulm, ALEMANIA, declara que el producto ALTAVOZ BLUETOOTH® HG09052, es conforme con las Directivas 2014/53/UE y 2011/65/UE.

El texto completo de la declaración UE de conformidad está disponible en la dirección Internet siguiente: www.owim.com



● **Garantía y servicio**

● **Garantía**

El producto ha sido fabricado cuidadosamente siguiendo exigentes normas de calidad y ha sido probado antes de su entrega. En caso de defecto del producto, usted tiene derechos legales frente al vendedor del mismo. Nuestra garantía (abajo indicada) no supone una restricción de dichos derechos legales.

Este producto dispone de una garantía de 3 años desde la fecha de compra. El plazo de garantía comienza a partir de la fecha de compra. Por favor, conserve adecuadamente el justificante de compra original. Este documento se requerirá como prueba de que se realizó la compra.

Si en el plazo de 3 años a partir de la fecha de compra se produce un fallo de material o fabricación en este producto, repararemos el producto o lo sustituiremos gratuitamente por un producto nuevo (según nuestra elección). La garantía quedará anulada si el producto resulta dañado o es utilizado o mantenido de forma inadecuada.

La garantía cubre defectos de materiales o de fabricación. Esta garantía no cubre aquellos componentes del producto sometidos a un desgaste normal y que, por ello, puedan considerarse piezas de desgaste (por ej. las pilas). Tampoco cubre daños de componentes frágiles como, por ejemplo, los interruptores, baterías y piezas de cristal.

● Tramitación de la garantía

Para garantizar una rápida tramitación de su consulta, tenga en cuenta las siguientes indicaciones:

Para realizar cualquier consulta, tenga a mano el recibo y el número de artículo (IAN 400856_2110) como justificante de compra.

Encontrará el número de artículo en una inscripción de la placa indentificativa, en la portada de las instrucciones (abajo a la izquierda) o en una pegatina en la parte posterior o inferior.

Si el producto fallase o presentase algún defecto, póngase primero en contacto con el departamento de asistencia indicado, ya sea por teléfono o correo electrónico.

Puede enviarnos el producto defectuoso libre de franqueo adjuntando el recibo de compra (tícket de compra) e indicando dónde está y cuándo ha ocurrido el fallo a la dirección de asistencia que le indicamos.

● Asistencia

Asistencia en España

Tel.: 900 984948

E-Mail: owim@lidl.es

Brugte advarsler og symboler	Side 153
Indledning	Side 154
Tiltænkt brug	Side 154
Bemærkninger om varemærker	Side 154
Leveringsomfang	Side 155
Beskrivelse af delene	Side 155
Tekniske data	Side 156
Sikkerhed	Side 156
Sikkerhedsinstruktioner for indbyggede genopladelige batterier	Side 157
Inden brug	Side 159
Oplader	Side 159
Brug af produktet	Side 159
LED-oversigt	Side 160
Oprettelse af en Bluetooth®-forbindelse	Side 162
Knapperne funktioner	Side 162
Tilslutning via AUX-in-stikket	Side 164
Skift mellem forbindelserne AUX-in- og Bluetooth®	Side 164
True Wireless Stereo TWS-parring	Side 164
PartyPlay-funktion	Side 165
Rengøring	Side 165
Opbevaring, når enheden ikke bruges	Side 166
Fejlfinding	Side 166
Bortskaffelse	Side 166
Forenklet EU-overensstemmelseserklæring	Side 167
Garanti og service	Side 168
Garanti	Side 168
Afvikling af garantisager	Side 168
Service	Side 168

Brugte advarsler og symboler

Følgende symboler og advarsler bruges i brugsvejledningerne, på emballagen og på produktet.



FARE! Dette symbol med ordet "FARE" indikerer en fare med et højt risikoniveau, som, hvis denne ikke undgås, vil medføre alvorlig skade eller dødsfald.



ADVARSEL! Dette symbol med ordet "ADVARSEL" indikerer en fare med en mellemstor risiko, som, hvis denne ikke undgås, kan medføre alvorlig skade eller dødsfald.



FORSIGTIG! Dette symbol med ordet "FORSIGTIG" indikerer en fare med et lavt risikoniveau, som, hvis denne ikke undgås, kan medføre mindre eller moderat skade.



VIGTIGT! Dette symbol med ordet "VIGTIGT" indikerer en mulig fare for skade af ejendom.



BEMÆRK: Dette symbol med ordet "BEMÆRK" betyder, at der er yderligere nyttige oplysninger.



Dette obligatoriske skilt angiver, at brugeren skal bruge passende beskytteshandsker! Følg instruktionerne i denne advarsel for, at undgå håndskader forårsaget af genstande eller kontakt med varme eller kemiske materialer.



Dette symbol betyder, at betjeningsvejledningen skal overholdes ved brug af produktet.

IPX7

Højttaler kan modstå en maksimal nedsænkingsdybde på 1 m vand i op til 30 minutter.



CE-mærket indikerer at produktet er i overensstemmelse med relevante EU-direktiver gældende for produktet.



ADVARSEL! EKSPLOSIONSFARE! En

advarsel med dette symbol og ordet "ADVARSEL! EKSPLOSIONSFARE" angiver en potentiel fare for eksplosion. Manglende overholdelse af denne advarsel kan føre til alvorlige eller livsfarlige skader, og potentielle skade på ejendomme. Følg vejledningerne i denne advarsel, for at forhindre alvorlige skader, livsfare eller skade på ejendomme!

BLUETOOTH® HØJTTALER

● **Indledning**

Hjerteligt tillykke med købet af deres nye produkt. Du har besluttet dig for et produkt af høj kvalitet. Brugervejledningen er en del af dette produkt. Den indeholder vigtige informationer om sikkerhed, brug og bortskaffelse. Gør dig inden ibrugtagning af produktet fortrolig med alle betjenings- og sikkerhedsanvisninger. Benyt kun produktet som beskrevet og til de oplyste formål. Videregiv alle papirer, hvis du giver produktet videre til tredjemand.

● **Tiltænkt brug**

Denne BLUETOOTH® HØJTTALER (herefter benævnt "produkt") er et elektronisk forbrugerprodukt beregnet til, at afspille over en Bluetooth®- eller en ledningsforbindelse.

Enhver anden brug betragtes som forkert. Eventuelle krav som følge af forkert brug eller på grund af uautoriseret ændring af højttaleren, betragtes som uberettiget. Enhver sådan brug er på egen risiko. Produktet er ikke beregnet til kommerciel brug.

● **Bemærkninger om varemærker**



















- USB® er et registreret varemærke tilhørende USB Implementers Forum, Inc.
- Bluetooth® varemærket og logoerne er registrerede varemærker tilhørende Bluetooth® SIG, Inc., og OWIM GmbH & Co. KG bruger disse mærker under licens.
- Silvercrest-varemærket og handelsnavnet tilhører hver deres respektive ejere.
- Alle andre navne og produkter er varemærker eller registrerede varemærker tilhørende deres respektive ejere.

● Leveringsomfang

- Fjern alt emballagen, og kontroller indholdet i emballagen. Kontakt venligst forhandleren, hvis dele mangler eller er beskadiget.
- 1 Bluetooth® højttaler
 - 1 opladerkabel (USB Type-C/USB Type-A)
 - 1 AUX-kabel (3,5 mm lydстик)
 - 1 Brugsvejledninger
 - 1 Startvejledning

● Beskrivelse af delene

Se venligst siden, der kan foldes ud.

- 1  Plastiklåg
- 2  3,5 mm AUX-IN-stik
- 3  USB Type C-indgangsstick til opladning
- 4  Tænd/sluk-knap
- 5  LED batteriopladningsindikator
- 6  Bluetooth/TWS-knap
- 7  PartyPlay-knap
- 8  knap (Afspil/Pause)
- 9  — knap (Skruer ned for lydstyrken/Springer tilbage)
- 10  + knap (Skruer op for lydstyrken/Springer fremad)
- 11  Tænd/sluk-knap til LED-effektlamperne
- 12  LED (Bluetooth / TWS / PartPlay / AUX-IN)
- 13  Højttaler
- 14  Passiv radiator
- 15  USB-kabel (Type A til Type C)
- 16  3,5 mm AUX-kabel
- 17  Startvejledning
- 18  Brugsvejledninger

● Tekniske data

USB-C-indgang:	5 V , 3000 mA
Batteristrømforsyning:	7,2 V genopladeligt litium-ion-batteri med 4800 mAh, 34,56 Wh (batteriet kan ikke udskiftes)
Musikafspilning:	1x 20 W RMS
Trådløs standard:	Bluetooth® 5.3
Bluetooth-rækkevidde:	Ca. 10 meter
Frekvensbånd:	2400 MHz-2483,5 MHz
Maks. sendeeffekt:	<20 mW
Opladningsstik:	USB Type-C
AUX-in-stik:	3,5 mm stik
Mål:	Ca. 91 x 217 mm (Dia. x H)
Vægt:	Ca. 1000 g
Beskyttelse mod indtrængen:	IPX7
Driftsbetingelser:	10 °C-35 °C, 40 %-85 % rel. fugtighed
Stuetemperatur:	-20 °C - +60 °C
Driftstid:	Ca. 12 timer musikafspilning (på medium lydstyrke)
Opladetid:	Ca. 4 timer
Bluetooth®-protokoller:	
AVRCP (fjernstyrer centrale lydfunktioner med mobiltelefonen), A2DP (trådløs lydtransmission).	



Sikkerhed

Dette kapitel indeholder vigtige sikkerhedsoplysninger om håndtering af produktet. Forkert brug kan resultere i personskade og materielle skader. Før du bruger produktet, skal du gøre dig bekendt med alle sikkerhedsoplysninger og brugsinstruktionerne! Hvis dette produkt videregives til andre, skal alle dokumenterne følge med!

FARE!

- **LIVSFARLIGT OG RISIKO FOR ULYKKER FOR SPÆDBØRN OG BØRN!**

FARE!

- **RISIKO FOR KVÆLNING!** Emballagen (dvs. film eller polystyren) må ikke bruges som legetøj. Hold altid børn væk fra emballagen. Emballagen er ikke legetøj.

- Dette produkt må ikke bruges af børn under 8 år eller af personer med nedsatte fysiske, følelsesmæssige eller mentale evner, eller med mangel på erfaring eller viden, hvis de ikke er under opsyn eller er blevet instrueret i, hvordan dette produkt bruges sikkert og forstår risikoen ved at bruge det. Børn må ikke lege med dette produkt. Børn må ikke udføre rengørings- eller vedligeholdelsesarbejde uden opsyn.

ADVARSEL!

- Produktets kabinet må aldrig åbnes! Det har ingen interne dele, der skal vedligeholdes.

ADVARSEL! EKSPLOSIONSFARE!

- Smid ikke produktet i en brand, og udsæt ikke produktet for høje temperaturer.
- Åbn aldrig produktets kabinet, da produktet kan eksplodere! Der er ingen dele i produktet, der skal vedligeholdes.
- Produktet må ikke oplades via en computer.

ADVARSEL! Trådløs interferens?

Sluk produktet på fly, på hospitaler, i serviceværelser og i nærheden af elektroniske lægesystemer. De trådløse signaler kan påvirke følsom elektronik. Hold produktet mindst 20 cm fra pacemakere og implantierbare kardioverter-defibrillatorer, da den elektromagnetiske stråling kan påvirke pacemakerne. Radiobølgerne kan forårsage forstyrrelser i høreapparater. Placer ikke produktet i nærheden af brandfarlige gasser eller områder med eksplosionsfarlige stoffer (f.eks. butikker med maling) med de trådløse komponenter tændt, da radiobølgerne kan forårsage eksplosioner og brand.

 **BEMÆRK:** Når du bruger produktet, anbefales det, at ALLE kabler (USB/AUX) højst er 3 meter lange for, at undgå interferens.



Sikkerhedsinstruktioner for indbyggede genopladelige batterier

- Produktet må ikke tildækkes under opladning.
- Hvis produktet lækker væsker, må den ikke komme i kontakt med huden, øjnene eller slimhinderne. Der er fare for kemiske forbrændinger. Der skal bruges tilsvarende beskyttelseshandsker.
- Hvis huden, øjnene eller slimhinderne er kommet i kontakt med væsken, skal de pågældende områder vaskes med vand, og lægehjælp skal straks søges.



BRUG BESKYTTELSESHANDSKER! Lækkende eller ødelagte batterier/genopladelige batterier kan forårsage forbrændinger, hvis de kommer i kontakt med huden. Brug altid egnede beskyttelseshandsker, hvis en sådan hændelse skulle opstå.

⚠ VIGTIGT!

Radiobølgerne varierer afhængigt af miljøforholdene. I tilfælde af trådløs dataoverførsel kan det ikke udelukkes, at uautoriserede tredjeparter modtager dataene. OWIM GmbH & Co KG er ikke ansvarlig for interferens med radioer eller fjernsyn på grund af uautoriseret ændring af enheden. OWIM GmbH & Co KG påtager sig intet ansvar for brug eller udskiftning af kabler og enheder, der ikke distribueres af OWIM. Brugeren af enheden er fuldt ansvarlig for selv, at løse en eventuel interferens, der er forårsaget af en sådan uautoriseret ændring af enheden samt udskiftning af sådanne enheder.

⚠ VIGTIGT! RISIKO FOR SKADER

- Dette produkt indeholder ikke dele, der kan betjenes af brugeren. Det genopladelige batteri og lampen kan ikke udskiftes.
- Kontroller produktet før hver brug! Hold op med, at bruge produktet, hvis du finder skader på produktet eller opladningskablet!
- Hvis du bemærker noget usædvanligt under brug (fx usædvanlig støj, mærkelig lugt eller røg), skal du straks slukke for produktet og afbryde alle kabler. Herefter må produktet ikke længere bruges.
- Pludselige temperaturændringer kan medføre kondensering inde i produktet. Lad i dette tilfælde produktet tilpasse sig i et stykke tid, inden du bruger det igen.
- Placer ikke brændende stearinlys eller åben ild på eller ved siden af produktet.
- Produktet må ikke bruges i nærheden af varmekilder, såsom radiatorer eller andre enheder, der udsender varme!
- Produktet må ikke udsættes for direkte sollys eller høje temperaturer.
- Produktet må ikke efterlades i et køretøj på en varm dag. Produktet kan tage permanent skade af høje temperaturer, og i nogle tilfælde kan det endda gå i brand.
- Produktet må ikke udsættes for stænk eller sprøjtende vand, når dækslet er åbent.

● Inden brug

- Før brug, skal du kontrollere, at pakkeindholdet er fuldstændigt og ubeskadiget!
- Anbring produktet på en jævn, jævn overflade til brug.

● Oplader

- Det indbyggede genopladelige batteri skal oplades før første brug.

i BEMÆRK: Dette produkt må ikke oplades via USB-porten på en computer. Det må kun oplades med en passende USB-strømforsyningsenhed.

- Når det indbyggede genopladelige batteri er løbet tør for strøm, lyder en lyd i 30 minutter før batteriet løber tør for strøm og lysindikatoren **5** blinker rød. Det indbyggede genopladelige batteri skal derefter oplades så hurtigt som muligt.
- Afhængig af lydstyrken og batteriets alder er produktets driftstid ca. 12 timers musikafspilning, når det er ladet helt op.
- Sæt USB C-stikket på opladerkablet **15** i USB C-opladningsstikket **3**. Sæt USB-stikket på opladerkablet **15** i USB-porten på en USB-adapter (medfølger ikke).

i BEMÆRK: Lydindikatoren **5** lyser rødt under opladning, og den slukker, når batteriet er ladet helt op. Opladningstiden for et drænet batteri er ca. 4 timer.

i BEMÆRK: Produktet kan godt bruges under opladning. Dette vil dog mindst fordoble opladningstiden.

- Når opladningen er færdig, skal du trække USB-C-stikket på opladningskabel **15** ud af produktet.

● Brug af produktet

- Hold knappen **1** nede **4** indtil lysindikatoren **12** blinker hvid og en række toner lyder. Produktet forsøger nu at oprette forbindelse til afspilningsenheden (fx en telefon eller computer).

● LED-oversigt

Tænd/sluk	Status		Indikatorfarve
Tænd	Lyser	Tænd	Langsomt blinkende RGB-farver
		Bluetooth-forbindelse	Bluetooth parringsfunktion: Lysindikatoren blinker hvid én gang i sekundet. Bluetooth-enhederne er parret: Lysindikatoren lyser hvid i 2 sekunder, og skifter derefter til langsom blink af RGB-lyset.
		TWS-tilslutning	TWS-parring: Lysindikatoren blinker hvid én gang i sekundet. Den første enhed: Lysindikatoren lyser hvid i 2 sekunder, og skifter derefter til langsom blink af RGB-lyset. Den anden enhed: Lysindikatoren lyser hvid i 2 sekunder, og skifter derefter til langsom blink af RGB-lyset.
		PartyPlay-forbindelse	PartyPlay-parring: Den hvide lysindikator skifter derefter til lyseffekter. Den første enhed: Den hvide lysindikator lyser hvid i 2 sekunder, hvorefter den skifter til lyseffekter, hvorefter den skifter til langsom blink af RGB-lyset. Anden enhed: Lysindikatoren lyser hvid i 2 sekunder, og skifter derefter til langsom blink af RGB-lyset.
		AUX-tilslutning	Den grønne lysindikator lyser grøn i 2 sekunder, når AUX-porten tilsluttes, hvorefter den skifter til langsom blink af RGB-lyset.
Tænd	Lyser	Tænd	Langsomt blinkende RGB-farver



Tænd/sluk	Status		Indikatorfarve
		Oplader	Lysindikatoren lyser 5 rød
		Lavt batteriniveau	Lysindikatoren 5 blinker rød
	Lyser ikke	Tænd	Sluk for lysindikatorernes langsomt blinkende RGB-farver
		Bluetooth-forbindelse	Bluetooth-parring: Lysindikatoren blinker hvid én gang i sekundet. Bluetooth-enhederne er parret: Lysindikatoren lyser hvid i 2 sekunder, og skifter derefter til langsom blink af RGB-lyset.
		TWS-tilslutning	TWS-parring: lysindikatoren blinker hvid én gang i sekundet. Den første enhed: Lysindikatoren lyser hvid i 2 sekunder, hvorefter den slukker. Den anden enhed: Lysindikatoren lyser hvid i 2 sekunder, hvorefter den slukker.
Tænd	Lyser ikke	PartyPlay-forbindelse	PartyPlay-parring: Den hvide lysindikator skifter derefter til lyseffekter. Den første enhed: Den hvide lysindikator lyser hvid i 2 sekunder, hvorefter den skifter til lyseffekter, hvorefter den slukker. Anden enhed: Lysindikatoren lyser hvid i 2 sekunder, hvorefter den slukker.
		AUX-tilslutning	Den grønne lysindikator lyser grøn i 2 sekunder, når AUX-porten tilsluttes, hvorefter den slukker.
		Oplader	Lysindikatoren lyser 5 rød
		Lavt batteriniveau	Lysindikatoren 5 blinker rød
Sluk	Ikke relevant	Oplader	Lysindikatoren lyser rød, og den slukker, når opladningen er færdig.



● Oprettelse af en Bluetooth®-forbindelse:

- Fjern alle stik fra AUX-in-stikket **2** inden du forsøger at oprette en Bluetooth®-forbindelse.
- Tænd afspilningsenheden, og sørg for, at Bluetooth® er slået til på enheden.
- Hold knappen  nede **6** i 2 sekunder, indtil lysindikatoren **12** blinker hvid og en række toner lyder. Produktet forsøger nu at oprette forbindelse til afspilningsenheden (fx en telefon eller computer).
- Produktidentifikationen på afspilningsenheden er "RHYTHM LIGHT". På afspilningsenheden skal du "ACCEPTERE" forbindelsen. Vær opmærksom på kravene til softwaren på afspilningsenheden.
- Når forbindelsen er blevet oprettet, lyser lysindikatoren **12** hvid og der lyder en række toner.
- Forbindelsens maksimale rækkevidde er ca. 10 m, men dette kan reduceres af rummets geometri (blokering af møbler, vægge og lignende).
- Afspilningsenheden skal understøtte Bluetooth® standard 5.3, ellers kan du muligvis ikke bruge alle funktionerne.

● Knappernes funktioner

- Start en playlist på din afspilningsenhed.
- Produktet har 7 knapper, og disse styrer følgende funktioner:

Knap	Funktion
	- Trykkes for, at tænde/slukke produktet.
	- Tænd/sluk-knap til LED-effektlamperne Tryk på knappen for, at tænde RGB-lampen, hvorefter den blinker langsomt. Tryk på knappen igen for, at skifte til den ønskede farve. Der kan vælges mellem 7 farver. Tryk igen, for at slukke LED-lyseffekten.
	- Tryk under afspilning for, at sætte afspilningen på pause og fortsætte afspilningen.

Knap	Funktion
	<p>Bluetooth®-funktion:</p> <ul style="list-style-type: none"> - Når enhederne er parret, skal du holde knappen nede i ca. 2 sekunder for, at skifte til parringsfunktionen, hvis andre enheder skal oprette forbindelse til produktet.
	<p>TWS:</p> <ul style="list-style-type: none"> - Tryk for at parre to enheder (af samme model), før de opretter forbindelse til en ekstern Bluetooth®-afspilningsenhed. En signaltone høres, når parringen er blevet gennemført. De to højttalere fungerer nu som stereo-højttalere. - Tryk igen, for at afbryde den aktuelle TWS-forbindelse, hvorefter en signaltone lyder.
	<p>Party play-funktion:</p> <ul style="list-style-type: none"> - For at afspille lyden i stereo, skal du trykke på knappen for, at parre to eller flere PartyPlay-kompatible højttalere (forskellige modeller). Der kan forbindes op til 10 PartyPlay-kompatible højttalere på samme tid. En signaltone høres, når parringen er blevet gennemført. - Tryk igen, for at afbryde den aktuelle forbindelse, hvorefter en signaltone lyder.
	<ul style="list-style-type: none"> - Tryk under afspilning for, at skrue op for lydstyrken. Der lyder et bip, når der er skruet helt op for lydstyrken. - Hold nede i 2 sekunder under afspilning for, at springe videre til den næste sang på afspilningslisten.
	<ul style="list-style-type: none"> - Tryk under afspilning for, at skrue ned for lydstyrken. Der lyder et bip, når der er skruet helt ned for lydstyrken. - Hold knappen nede i 2 sekunder for, at gå tilbage til forrige nummer.

i BEMÆRK: Når du ændrer lydstyrken på produktet, ændres lydstyrken på afspilningsenheden også. Denne lydssynkroniseringsfunktion afhænger af operativsystemet og mærket på din afspilningsenhed.

● Tilslutning via AUX-in-stikket

i **BEMÆRK:** Musikafspilning via AUX-in-stikket **2** prioriteres over en Bluetooth®-forbindelse.

- Når AUX-kablet **16** sluttes til AUX-in-stikket **2**, afbrydes Bluetooth®-forbindelsen. Musikken afspilles nu kun via AUX-in og lysindikatoren **12** lyser grøn.
- Hvis produktet er slukket, skal du holde **1** knappen **4** nede, indtil signalindikatoren **12** lyser grøn, og der lyder en række toner.
- Tænd afspilningsenheden og start afspilningen.
- Skru helt op for lydstyrken på afspilningsenheden. Juster derefter lydstyrken med +/- knapperne **10** **9** på højttaleren.

● Skift mellem forbindelserne AUX-in- og Bluetooth®

- For at afspille musik via Bluetooth®-forbindelsen igen, skal du trække AUX-kablet **16** ud af AUX-in-stikket **2**. Produktet søger derefter efter den tidligere parrede afspilningsenhed (hvis nogen), og genopretter automatisk bluetooth®-forbindelsen.

● True Wireless Stereo TWS-parring

i **BEMÆRK:** Denne funktion kan kun bruges, hvis to af disse produkter er blevet købt og begge har samme modelnummer.



- Tænd for begge højttalere, og sørg for, at ingen af dem er forbundet til en anden enhed via Bluetooth®. Ingen af højttalerne er i øjeblikket forbundet til en afspilningsenhed.
- Tryk på **✖** knappen **6** på et af produkterne, som derefter sættes som hovedenheden. Der lyder et bip. Når produkterne er blevet parret, holder lysindikatoren **12** på den tilsluttede anden enhed op med at blinke, og der lyder en række biplyde.
- Lysindikatoren på hovedenheden **12** blinker stadig og venter på parring med afspilningsenheden. Når hovedenheden er parret med afspilningsenheden, kan både hovedenheden og den anden enhed afspilles og styres synkront på Bluetooth®-afspilningsfunktionen.
- Tryk på **✖** knappen **6** igen for, at afbryde TWS-parringsforbindelsen, hvorefter lysindikatoren **12** på den anden tilsluttede enhed blinker, og en række toner lyder.



i **BEMÆRK:** Det produkt, hvor **✖** knappen **6** først blev trykket på, bliver "hovedenheden" (i venstre lydkanal), og den anden enhed bliver derved som standard "anden enheden" (i højre lydkanal).

● PartyPlay-funktion

PartyPlay er en ny funktion, der giver dig mulighed for at forbinde mere end 2 højttalere på samme tid. Der kan forbindes op til 10 højttalere til musikafspilning.



i BEMÆRK: Dette kan kun gøres med SilverCrest Bluetooth-højttalere, der er udstyret med denne PartyPlay-funktion.





i BEMÆRK: Produktet, hvis PartyPlay  knap , der først trykkes på, bliver den "første" enhed, og den anden enhed bliver automatisk den "anden" eller den "ekstra" enhed. Afspilningsenheden kan kun styres via den første enhed. Lydstyrken på alle højttalerne kan kun justeres på den første enhed.

For at bruge Partyplay-funktionen, kan du forbinde flere Partyplay-kompatible produkter på samme tid. Der kan forbindes til 10 højttalere på samme tid ved brug af Partyplay  knappen .

Step 1: Tænd for en højttaler, som derefter automatisk bliver den "første" enhed, og forbind den derefter til afspilningsenheden via Bluetooth. Produktet afspiller en biplyd og lysindikatoren  blinker hvid i ca. 2 sekunder, hvorefter den skifter til at lyse langsomt med RGB-lyset, når forbindelsen er blevet oprettet.

Step 2: Tryk på PartyPlay  knappen  på den første enhed, indtil signaltone afspilles og lysindikatoren  lyser under PartyPlay-parringen.

Step 3: Tryk på PartyPlay  knappen  på den anden enhed, hvorefter lysindikatoren  på den anden højttaler blinker langsomt hvid, og en signaltone lyder, når den er forbundet. Afspilningsenheden kan kun styres via den første enhed. Lydstyrken på alle højttalerne kan kun justeres på den første enhed.

- For at integrere flere højttalere, skal du trykke én gang på Partyplay  knappen  på de ekstra højttalere. Sørg for, at alle højttalerne er inden for Bluetooth-rækkevidden på ca. 10 meter.
- Hold Partyplay  knappen  nede igen for, at afbryde Partyplay-parringsforbindelsen, hvorefter lysindikatoren  på den forbundne anden/ekstra enheder blinker, og en række signaltoner lyder.

● Rengøring

- Sluk produktet og afbryd alle kabler inden rengøring.
- Rengør ydersiden af produktet med en ren, tør klud til rengøring af produktet og brug aldrig ætsende væsker/skrappe rengøringsmidler. Brug en let fugtet klud og et mildt rengøringsmiddel til, at fjerne fastsiddende snavs.
- Når du rengør højttaleren, skal USB/AUX-IN-dækslet være lukket).

● Opbevaring, når enheden ikke bruges

- Opbevar produktet i et tørt miljø, når det ikke er i brug. Beskyt det mod støv og direkte sollys. Det genopladelige batteri skal oplades regelmæssigt.

● Fejlfinding

● = Fejl

⦿ = Mulig årsag

○ = Handling

● = **Ingen funktioner**

⦿ = Batteriet er løbet tør for strøm.

○ = Lad batteriet op som beskrevet i afsnittet "Opladning" i disse vejledninger.

● **Ingen Bluetooth®-forbindelse**

⦿ Fejl ved betjening af produktet.

○ Tag om nødvendigt AUX-kablet ud [16] af AUX-in-stikket [2].

○ Sluk og tænd for produktet igen, og skru op for lydstyrken.

⦿ Fejl ved afspilning på enheden.

○ Kontroller, om produktet blev registreret af afspilningsenheden.

○ Kontroller og se om afspilningsenheden har registreret og oprette forbindelse til en anden enhed, der bruger Bluetooth® Standard 5.3.

● **Ingen musikafspilning via Bluetooth®**

⦿ Fejl ved betjening af produktet.

○ Se om AUX-kablet [16] er sat i AUX-in-stikket [2]. Hvis det er, ska du fjerne det.

○ Hvis produktet er tændt, skal du slukke og tænde det igen.

○ Hold  knappen [6] nede, for at oprette en ny forbindelse til afspilningsenheden.

○ Skru op for lydstyrken på afspilningsenheden.

● **Ingen musikafspilning via AUX-in-forbindelse**

⦿ Fejl ved tilslutning af AUX-kablet [16]

○ Slut AUX-kablet [16] til afspilningsenheden igen.

○ Lydstyrken på afspilningsenheden eller på produktet er for lav og skal skrues op.

● **Bortskaffelse**

Emballage:

Emballagen består af miljøvenlige materialer, som du kan bortskaffe på de lokale genbrugsstationer.



Bemærk forpakkingsmaterialernes mærkning til affaldssorteringen, disse er mærket med forkortelser (a) og numre (b) med følgende betydning: 1-7: kunststoffer / 20-22: papir og pap / 80-98: kompositmaterialer.

Produkt:



Muligheder til bortskaffelse af det udtjente produkt kan du få hos din kommune.



Det viste symbol af en gennemstreget affaldsbeholder på hjul viser, at dette produkt er underlagt retningslinjen 2012/19/EU. Denne retningslinje betyder, at produktet ikke må bortskaffes sammen med det normale husholdningsaffald i slutningen af dets levetid, men skal afleveres i de specifikke opsamlingssteder på genbrugsstationerne.

Bortskaffelsen er omkostningsfrit.

Skån miljøet og bortskaf korrekt.



Produktet og tilbehøret og emballagematerialer kan genbruges og er underlagt udvidet producentansvar. De skal bortskaffes separat. Følg de viste mærkater med sorteringsoplysninger, så de bortskaffes på en bedre måde. Triman-logoet gælder kun for Frankrig.

Batterier/akkumulatorer:



Miljøskader ved forkert bortskaffelse af batterier/akkumulatorer!

Det indbyggede genopladelige batteri kan ikke bygges ud til bortskaffelse. Aflever produktet samlet i opsamlingsstedet for brugt elektronik.

● Forenklet EU-overensstemmelseserklæring

Hermed erklærer OWIM GmbH & Co. KG, Stiftsbergstraße 1, 74167 Neckarsulm, TYSKLAND at produktet BLUETOOTH® HØJTALER HG09052, is in compliance with Directive 2014/53/EU and 2011/65/EU.

The full text of the EU declaration of conformity is available at the following internet address: www.owim.com



● Garanti og service

● Garanti

Produktet blev produceret omhyggeligt efter de strengeste kvalitetskrav og kontrolleret grundigt inden levering. Hvis der forekommer mangler ved dette produkt, så har de juridiske rettigheder over for sælgeren af dette produkt. Disse juridiske rettigheder indskrænkes ikke af vores garanti, der beskrives i det følgende.

De får 3 års garanti fra købsdatoen på dette produkt. Garantifristen begynder med købsdatoen. Opbevar den originale kassebon på et sikkert sted. Denne kassebon behøves som dokumentation for købet.

Hvis der inden for 3 år fra købsdatoen af for dette produkt opstår en materiale- eller fabrikationsfejl, bliver produktet repareret eller erstattet – efter vores valg – af os uden omkostninger for dem. Garantien bortfalder, hvis produktet bliver beskadiget eller ikke anvendes eller vedligeholdes korrekt.

Garantien gælder for materiale- eller fabrikationsfejl. Denne garanti dækker ikke produktdele, som er udsat for normalt slid og derfor kan betragtes som normale sliddele (f.eks. batterier) eller ved skader på skrøbelige dele; f.eks. kontakter, akkumulatører som er fremstillet af glas.

● Afvikling af garantisager

For at kunne garantere en hurtig sagsbehandling af deres forespørgsel, bedes De følge følgende anvisninger:

Opbevar kassebon og artikelnummer (IAN 400856_2110) som købsdokumentation, så disse kan fremlægges på forespørgsel. Artikelnumrene er angivet på typeskiltet, ved en indgravering, på forsiden af vejledningen (nederst til venstre) eller på et mærkat på bag- eller undersiden. Hvis der forekommer funktionsfejl eller andre mangler, skal De først kontakte nedenstående serviceafdeling telefonisk eller via e-mail.

Et produkt, der er registreret som defekt, kan De derefter sende portofrit til den meddelte serviceadresse ved vedlæggelse af købsbeviset (kassebon) og angivelsen af, hvori manglen består, og hvornår den er opstået.

● Service

ⓁDK Service Danmark

Tel.: 80253972

E-Mail: owim@lidl.dk

Avvertenze e simboli impiegati	Pagina 170
Introduzione	Pagina 171
Uso consigliato	Pagina 171
Avvisi sui marchi	Pagina 171
Contenuto della confezione	Pagina 172
Descrizione delle parti	Pagina 172
Dati tecnici	Pagina 173
Sicurezza	Pagina 173
Istruzioni per la sicurezza delle batterie ricaricabili integrate	Pagina 174
Prima dell'uso	Pagina 175
Carica	Pagina 176
Uso del prodotto	Pagina 176
Tabella di comportamento del LED	Pagina 177
Per stabilire una connessione Bluetooth®	Pagina 179
Funzioni dei tasti	Pagina 179
Collegamento tramite il jack di ingresso AUX	Pagina 181
Commutazione tra collegamenti tramite ingresso AUX e Bluetooth®	Pagina 181
Associazione TWS (True Wireless Stereo)	Pagina 181
Funzione PartyPlay	Pagina 182
Pulizia	Pagina 183
Conservazione durante il non utilizzo	Pagina 183
Risoluzione dei problemi	Pagina 183
Smaltimento	Pagina 184
Dichiarazione di conformità UE semplificata ..	Pagina 185
Garanzia e assistenza	Pagina 185
Garanzia	Pagina 185
Gestione dei casi in garanzia	Pagina 186
Assistenza	Pagina 186

Avvertenze e simboli impiegati

Le seguenti avvertenze e i seguenti simboli vengono utilizzati nelle presenti istruzioni per l'uso, sul dispositivo e sulla confezione.



PERICOLO! Questo simbolo con la dicitura "PERICOLO" indica un pericolo con un livello alto di rischio che, se non viene evitato, provocherà lesioni gravi o la morte.



AVVERTENZA! Questo simbolo con la dicitura "AVVERTENZA" indica un pericolo con un livello medio di rischio che, se non viene evitato, potrebbe provocare lesioni gravi o la morte.



ATTENZIONE! Questo simbolo con la dicitura "ATTENZIONE" indica un pericolo con un livello basso di rischio che, se non viene evitato, potrebbe provocare lesioni di entità minore o moderata.



ATTENZIONE! Questo simbolo con la dicitura "ATTENZIONE" indica possibili danni materiali.



NOTA: Questo simbolo con la dicitura "NOTA" fornisce ulteriori informazioni utili.



Questo segno obbligatorio indica di indossare guanti protettivi adeguati! Osservare le istruzioni di questa avvertenza per evitare lesioni alle mani causate da oggetti o contatto con materiali caldi o chimici.



Questo simbolo indica che si devono osservare le istruzioni per l'uso prima dell'utilizzo del prodotto.

IPX7

L'altoparlante può sopportare una profondità di immersione massima di 1 m in acqua per un massimo di 30 minuti.



Il marchio CE indica la conformità con le rilevanti direttive UE applicabili a questo prodotto.



AVVERTENZA! PERICOLO DI ESPLOSIONE!

Un'avvertenza con questo simbolo e la dicitura "AVVERTENZA! PERICOLO DI ESPLOSIONE" indica il potenziale rischio di esplosione. La mancata osservanza di questa avvertenza potrebbe causare lesioni gravi o mortali e potenziali danni materiali. Seguire le istruzioni di questa avvertenza per evitare lesioni gravi, pericolo di morte o danni materiali!

ALTOPARLANTE BLUETOOTH®

● Introduzione

Congratulazioni per l'acquisto del vostro nuovo prodotto. Avete optato per un prodotto di alta qualità. Le istruzioni d'uso sono parte integrante di questo prodotto. Esse contengono importanti avvertenze sulla sicurezza, l'impiego e lo smaltimento. Prima dell'utilizzo del prodotto, prendere conoscenza di tutte le istruzioni d'uso e delle avvertenze di sicurezza. Utilizzare il prodotto solo come descritto e per i campi di applicazione indicati. Consegnare tutte le documentazioni su questo prodotto quando viene ceduto a terzi.

● Uso consigliato

Questo ALTOPARLANTE BLUETOOTH® (di seguito denominato "prodotto") è un dispositivo elettronico di consumo utilizzato per trasmettere l'audio trasmesso tramite Bluetooth® o collegamento con cavo.

Ogni altro uso è da considerarsi improprio. Ogni reclamo derivante da uso improprio o da modifiche non autorizzate dell'altoparlante sarà considerato non garantito. Ogni uso di questo tipo è a rischio dell'utente. Il prodotto non è destinato ad uso commerciale.

● Avvisi sui marchi

- USB® è un marchio registrato di USB Implementers Forum, Inc.
- Il marchio e il logo Bluetooth® sono marchi registrati di proprietà di Bluetooth® SIG, Inc. e l'uso di tali marchi da parte di OWIM GmbH & Co. KG è concesso su licenza.
- Il marchio e il nome commerciale Silvercrest appartengono ai rispettivi proprietari.
- Tutti gli altri nomi e prodotti sono marchi di fabbrica o marchi di fabbrica registrati appartenenti ai relativi proprietari.

● **Contenuto della confezione**

- Rimuovere tutto il materiale di imballaggio e verificare la completezza del contenuto. Contattare il rivenditore in caso di parti mancanti o danneggiate.

1 altoparlanti Bluetooth®

1 Cavo di carica (USB tipo C / USB tipo A)







1 cavo AUX (jack da 3,5 mm)

1 Istruzioni per l'uso

1 Guida introduttiva

● **Descrizione delle parti**

Fare riferimento alla pagina pieghevole.

- 1 Protezione di plastica
- 2 Jack AUX-IN da 3,5 mm
- 3 Presa di carica in ingresso USB tipo C
- 4  Tasto di accensione/spegnimento (ON/OFF)
- 5 Indicatore di carica della batteria a LED
- 6  Tasto Bluetooth / TWS
- 7  Tasto PartyPlay
- 8 Tasto  (riproduzione/pausa)
- 9 Tasto  (diminuire il volume/saltare indietro)
- 10 Tasto  (aumentare il volume/saltare avanti)
- 11  Tasto di accensione/spegnimento torcia a LED
- 12 LED (Bluetooth / TWS / PartPlay / AUX-IN)
- 13 Altoparlante
- 14 Radiatore passivo
- 15 Cavo USB (da tipo A a tipo C)
- 16 Cavo AUX da 3,5 mm
- 17 Guida introduttiva
- 18 Istruzioni per l'uso

● Dati tecnici

Ingresso USB-C:	5 V, 3000 mA
Alimentazione a batteria:	Batteria agli ioni di litio ricaricabile da 7,2 V con 4800 mAh in totale, 34,56 Wh (la batteria non è sostituibile)
Uscita musica:	1x 20 W RMS
Standard wireless:	Bluetooth® 5.3
Gamma Bluetooth:	Circa 10m
Banda di frequenza:	2400 MHz-2483,5 MHz
Max. potenza trasmessa:	<20 mW
Presca di carica	USB tipo C
Jack di ingresso AUX:	Spina jack da 3,5 mm
Dimensioni:	circa 91 x 217 mm (Dia. x A)
Peso:	circa 1000 g
Protezione IP:	IPX7
Condizioni operative:	10°C-35°C, 40%-85% umidità relativa
Temperatura di conservazione:	-20°C-+60°C
Durata:	circa 12 ore di riproduzione musicale (a volume medio)
Tempo di carica:	circa 4 ore
Protocolli Bluetooth®:	
AVRCP (controlla da remoto le principali funzioni audio tramite telefono cellulare), A2DP (trasmissione audio wireless).	



Sicurezza

Questo capitolo fornisce importanti informazioni sulla sicurezza per maneggiare il prodotto. L'uso improprio può provocare lesioni personali e danni materiali. Prima di utilizzare il prodotto, acquisire familiarità con tutte le istruzioni per la sicurezza e le istruzioni per l'uso. Quando si passa questo prodotto ad altri, includere anche tutti i documenti!

PERICOLO!

■ **PERICOLO DI MORTE E RISCHIO DI INCIDENTI PER BAMBINI!**

PERICOLO!

- **RISCHIO DI SOFFOCAMENTO!** Non giocare mai con il materiale di imballaggio (ad esempio, pellicola o polistirolo). Tenere sempre i bambini lontano dal materiale di imballaggio. Il materiale di imballaggio non è un giocattolo.
- Questo prodotto può essere utilizzato da bambini a partire dagli 8 anni e persone con capacità fisiche, sensoriali o mentali ridotte o prive di esperienza e conoscenza, con la supervisione o l'istruzione per l'uso del prodotto in modo sicuro

e comprendendo i rischi che ne possono derivare. I bambini non devono giocare con il prodotto. La pulizia e la manutenzione da parte dell'utente non devono essere effettuate da parte dei bambini senza sorveglianza.

AVVERTENZA!

- Non aprire mai l'alloggiamento del prodotto! Non dispone di parti interne che richiedono manutenzione.

AVVERTENZA! PERICOLO DI ESPLOSIONE!

- Non gettare il prodotto nel fuoco e non esporlo a temperature elevate.
- Non aprire mai l'alloggiamento del prodotto poiché esiste il rischio di esplosione! Il prodotto non dispone di parti interne che richiedono manutenzione.
- Il prodotto non deve essere caricato su PC o notebook.

AVVERTENZA! Interferenze wireless?

Spegnere il prodotto in aerei, ospedali, sale operatorie o nelle vicinanze di sistemi elettronici medici. I segnali wireless trasmessi possono influenzare il funzionamento di apparecchiature elettroniche sensibili. Tenere il prodotto ad almeno 20 cm da pacemaker o defibrillatori cardiaci impiantati, poiché la funzionalità dei pacemaker può essere influenzata dalla radiazione elettromagnetica. Le onde radio emesse possono causare interferenze in caso di apparecchi acustici. Non posizionare il prodotto in prossimità di gas infiammabili o in atmosfere potenzialmente esplosive (ad es. nelle vernicerie) quando i componenti radio sono accesi, poiché le onde radio emesse possono provocare esplosioni o incendi.

 **NOTA:** Quando si utilizza il prodotto, si consiglia che tutti i cavi (USB/AUX) siano di lunghezza inferiore a 3 metri per evitare interferenze.



Istruzioni per la sicurezza delle batterie ricaricabili integrate

- Il prodotto potrebbe non essere coperto durante la carica.
- Se dal prodotto fuoriescono liquidi, questi potrebbero entrare in contatto con la pelle, gli occhi o le mucose, esiste il pericolo di ustioni chimiche. Usare guanti protettivi corrispondenti.
- Se la pelle, gli occhi o le mucose entrano in contatto con il liquido, tali parti devono essere lavate con acqua e si deve consultare immediatamente un medico.



INDOSSARE GUANTI PROTETTIVI! Le batterie/batterie ricaricabili che presentano perdite o danni possono causare ustioni a contatto con la pelle. Indossare, quindi, guanti protettivi adatti.

⚠ ATTENZIONE!

La portata delle onde radio dipende dalle condizioni ambientali. In caso di una trasmissione dati wireless, non può essere esclusa la ricezione dei dati da parte di terzi non autorizzati. La OWIM GmbH & Co KG non è responsabile di interferenze con apparecchi radio o televisivi causate da interventi non autorizzati sul dispositivo. La OWIM GmbH & Co KG inoltre non si assume alcuna responsabilità per l'utilizzo o la sostituzione di cavi e dispositivi non distribuiti da OWIM. L'utente del dispositivo è il solo responsabile dell'eliminazione delle interferenze causate da tali modifiche non autorizzate del dispositivo, nonché della sostituzione di tali dispositivi.

⚠ ATTENZIONE! RISCHIO DI DANNI

- Questo prodotto non contiene parti riparabili dall'utente. La batteria ricaricabile e la lampada non possono essere sostituiti.
- Controllare il prodotto prima di ogni utilizzo! Interrompere l'uso se vengono rilevati danni al prodotto o al cavo di carica!
- Se si nota qualcosa di insolito durante l'uso (ad es. rumore insolito, odore strano o fumo), spegnere immediatamente il prodotto e scollegare tutti i cavi. Non utilizzare più il prodotto.
- Variazioni improvvise di temperatura potrebbero causare condensa all'interno del prodotto. In tal caso, consentire al prodotto di acclimatarsi per un po' di tempo prima di riutilizzarlo.
- Non collocare candele accese o fiamme libere sopra o accanto al prodotto.
- Non usare il prodotto accanto a fonti di calore, quali radiatori o altri dispositivi che emettono calore!
- Il prodotto non deve essere esposto alla luce solare diretta o alle alte temperature.
- Non lasciare il prodotto all'interno di un veicolo in una giornata calda. Le temperature elevate possono causare danni irreversibili al prodotto e in alcuni casi addirittura provocarne la combustione.
- Il prodotto non deve essere esposto a gocce o schizzi d'acqua quando il coperchio è aperto.

● Prima dell'uso

- Prima dell'uso, verificare che il contenuto della confezione sia completo e non danneggiato!
- Collocare il prodotto su una superficie piana e uniforme per l'uso.

● Carica

- La batteria ricaricabile integrata deve essere caricata prima del primo utilizzo.

i **NOTA:** Questo prodotto non può essere caricato tramite la porta USB dei notebook ecc. Per caricare la batteria può essere utilizzato solo un alimentatore USB adatto.

- Quando la batteria ricaricabile integrata è scarica, viene emesso un segnale acustico di notifica ogni 30 min all'estremità della batteria e il LED **5** lampeggia in rosso. La batteria ricaricabile integrata deve quindi essere caricata prima possibile.
- A seconda del volume e dell'età della batteria, il tempo di funzionamento del prodotto è di circa 12 ore di riproduzione musicale quando è completamente carica.
- Inserire la spina USB C del cavo di carica **15** nella presa di carica USB-C **3** del prodotto. Inserire la spina USB del cavo di carica **15** nella porta USB di un adattatore USB (non incluso nella fornitura).

i **NOTA:** Il LED **5** si illumina di rosso durante la carica e poi si spegne una volta completata la carica. Il tempo di carica per una batteria scarica è di circa 4 ore.

i **NOTA:** Il prodotto può essere utilizzato durante la carica. Tuttavia, ciò raddoppia almeno il tempo di carica.

- Una volta completata la carica, rimuovere la spina USB-C del cavo di carica **15** dal prodotto.

● Uso del prodotto

- Premere il tasto **4** finché il LED **12** non lampeggia in bianco e viene emessa una sequenza di segnali acustici. Il prodotto tenta ora di connettersi al dispositivo di riproduzione (ad es. smartphone o computer).

● Tabella di comportamento del LED

Accensione/ spegnimento (ON/OFF)	Stato		Colore LED
Accensione	Spia accesa	Accensione	Modalità alternanza RGB
		Connessione Bluetooth	Modalità di associazione Bluetooth: Il LED lampeggia in bianco una volta al secondo. Bluetooth associato: LED bianco per 2 secondi, quindi passa alla modalità alternanza RGB.
		Collegamento TWS	Associazione TWS: Il LED lampeggia in bianco una volta al secondo. Unità primaria: LED bianco per 2 secondi, quindi passa alla modalità alternanza RGB. Unità secondaria: LED bianco per 2 secondi, quindi passa alla modalità alternanza RGB.
		Connessione PartyPlay	Associazione PartyPlay: LED bianco, quindi passa agli effetti di illuminazione. Unità primaria: LED bianco per 2 secondi, quindi passa agli effetti di illuminazione, infine passa alla modalità alternanza RGB. Altra unità: LED bianco per 2 secondi, quindi passa alla modalità alternanza RGB.
		Collegamento AUX	LED verde per 2 secondi quando è collegata la porta AUX, quindi passa alla modalità alternanza RGB.



Accensione/ spegnimento (ON/OFF)	Stato		Colore LED
	Accensione	Spia accesa	Accensione
Carica			LED 5 rosso
		Batteria scarica	LED 5 lampeggiante in rosso
	Spia spenta	Accensione	Spegnimento del LED di alternanza RGB
		Connessione Bluetooth	Associazione Bluetooth: Il LED lampeggia in bianco una volta al secondo. Bluetooth associato: LED bianco per 2 secondi, quindi passa alla modalità alternanza RGB.
		Collegamento TWS	Associazione TWS: Il LED lampeggia in bianco una volta al secondo. Unità primaria: LED bianco per 2 secondi, quindi si spegne. Unità secondaria: LED bianco per 2 secondi, quindi si spegne.
Accensione	Spia spenta	Connessione PartyPlay	Associazione PartyPlay: LED bianco, quindi passa agli effetti di illuminazione. Unità primaria: LED bianco per 2 secondi, quindi passa agli effetti di illuminazione, infine si spegne. Altra unità: LED bianco per 2 secondi, quindi si spegne.
		Collegamento AUX	LED verde per 2 secondi quando è collegata la porta AUX, quindi si spegne.
		Carica	LED 5 rosso
		Batteria scarica	LED 5 lampeggiante in rosso
Spegnimento	NA	Carica	LED rosso fisso, quindi si spegne al termine della carica.





● Per stabilire una connessione Bluetooth®:

- Rimuovere tutte le spine dal jack di ingresso AUX **2** prima di tentare di stabilire una connessione Bluetooth®.
- Accendere il dispositivo di riproduzione e assicurarsi che la modalità Bluetooth® sia attiva.
- Sul prodotto, premere il tasto  **6** per 2 secondi finché il LED **12** non lampeggia in bianco e viene emessa una sequenza segnali acustici. Il prodotto tenta ora di connettersi al dispositivo di riproduzione (ad es. smartphone o computer).
- L'identificazione del prodotto sul dispositivo di riproduzione sarà "RHYTHM LIGHT". Sul dispositivo di riproduzione, premere "ACCETTA" per accettare la connessione. Notare i requisiti del software sul dispositivo di riproduzione.
- Una volta stabilita la connessione, il LED **12** si illumina di bianco e viene emessa una sequenza di segnali acustici.
- La portata massima della connessione è di circa 10 m, ma potrebbe ridursi a causa della geometria dello spazio (ostruzione di mobili, pareti, ecc.).
- Il dispositivo di riproduzione deve supportare lo standard Bluetooth® 5.3, altrimenti potrebbe non essere possibile utilizzare tutte le funzioni.

● Funzioni dei tasti

- Avviare una playlist sul dispositivo di riproduzione.
- Il prodotto ha 7 tasti che controllano le seguenti funzioni:

Tasto	Funzione
	- Premere per accendere o spegnere il prodotto.
	- Tasto di accensione/spegnimento torcia a LED Premere per accendere la torcia con alternanza RGB. Toccare di nuovo per cambiare la preferenza di colore, in totale 7 modalità colore. Successivamente, premerlo di nuovo per disattivare l'effetto della torcia a LED.
	- Premere brevemente durante la riproduzione per interrompere o continuare la riproduzione.

Tasto	Funzione
	<p>Modalità Bluetooth®:</p> <ul style="list-style-type: none"> - In modalità di associazione, tenere premuto per circa 2 secondi per passare alla modalità di associazione per consentire la connessione di un altro dispositivo di comunicazione.
	<p>Modalità TWS:</p> <ul style="list-style-type: none"> - Premere brevemente per associare due unità (stesso modello) prima della connessione ad un dispositivo di riproduzione Bluetooth esterno. Viene emesso un segnale acustico se l'associazione è stata eseguita correttamente. I due altoparlanti funzionano quindi come altoparlanti stereo. - Premendo di nuovo per interrompere la connessione TWS attuale, viene emesso un segnale acustico.
	<p>Modalità PartyPlay:</p> <ul style="list-style-type: none"> - Premere brevemente per associare due o più altoparlanti compatibili PartyPlay (diverso modello) per un audio stereo per il quale è possibile collegare fino a 10 altoparlanti compatibili PartyPlay. Viene emesso un segnale acustico se l'associazione è stata eseguita correttamente. - Premendo di nuovo per interrompere la connessione attuale, viene emesso un segnale acustico.
	<ul style="list-style-type: none"> - Premendo brevemente durante la riproduzione per aumentare il volume, viene emesso un segnale acustico al raggiungimento del volume massimo. - Tenere premuto per 2 secondi durante la riproduzione per passare al brano successivo nella playlist.
	<ul style="list-style-type: none"> - Premendo brevemente durante la riproduzione per diminuire il volume, viene emesso un segnale acustico al raggiungimento del volume minimo. - Tenere premuto per 2 secondi per tornare al brano precedente.

i NOTA: Quando si modifica il volume sul prodotto, cambia anche il volume sul dispositivo di riproduzione. Questa funzione di sincronizzazione del volume dipende dal sistema operativo e dalla marca del dispositivo di riproduzione.

● Collegamento tramite il jack di ingresso AUX

i **NOTA:** La riproduzione musicale tramite il jack di ingresso AUX **2** ha una priorità più elevata rispetto alla connessione Bluetooth®.

- Una volta inserito il cavo AUX **16** nel jack di ingresso AUX **2**, la connessione wireless Bluetooth® viene disconnessa. La riproduzione musicale viene commutata solo sull'ingresso AUX e il LED **12** si illumina di verde.
- Se il prodotto è spento, il tasto **4** finché il LED del segnale **12** si illumina di verde e viene emessa una sequenza di segnali acustici.
- Accedere il dispositivo di riproduzione e avviare la riproduzione.
- Impostare il volume più alto possibile sul dispositivo di riproduzione. Quindi regolare il volume con i tasti +/- **10** **9** sull'altoparlante.



● Commutazione tra collegamenti tramite ingresso AUX e Bluetooth®



- Per riprendere la riproduzione musicale tramite collegamento Bluetooth®, scollegare il cavo AUX **16** dal jack di ingresso AUX **2**. Il prodotto cerca quindi il dispositivo di riproduzione precedentemente associato (se presente) e ristabilisce automaticamente la connessione Bluetooth®.

● Associazione TWS (True Wireless Stereo)

i **NOTA:** Questa funzione è disponibile solo se sono stati acquistati due di questi prodotti ed entrambi hanno lo stesso numero di modello.

- Accendere entrambi gli altoparlanti e assicurarsi che non siano entrambi connessi a un altro dispositivo tramite Bluetooth®. In questo momento, nessuno degli altoparlanti è attivamente associato ad un dispositivo di riproduzione.
- Premere il tasto **6** su uno dei prodotti che, per impostazione predefinita, lo imposterà come unità "primaria". Viene emesso un segnale acustico. Quando l'associazione tra i due prodotti è stata eseguita correttamente, il LED **12** dell'unità "secondaria" connessa cessa di lampeggiare e viene emesso un segnale acustico.
- Il LED **12** dell'unità "primaria" continua a lampeggiare in attesa di associarsi con il dispositivo di riproduzione. Una volta correttamente associata l'unità "primaria" con il dispositivo di riproduzione, le unità "primaria" e "secondaria" possono essere riprodotte e controllate in modo sincrono durante la modalità di riproduzione Bluetooth®.



- Premendo nuovamente il tasto   per interrompere la connessione di associazione TWS, il LED  sull'unità "secondaria" connessa lampeggia e viene emessa una sequenza di segnali acustici.



i **NOTA:** Il prodotto su cui è stato premuto prima il tasto   diventa l'unità "primaria" (nel canale audio sinistro), mentre l'altra unità diventa automaticamente l'unità "secondaria" (nel canale audio destro).

● Funzione PartyPlay

PartyPlay è una nuova funzionalità che consente di connettere più di 2 altoparlanti insieme e fino a un totale di 10 altoparlanti per riprodurre musica contemporaneamente.



i **NOTA:** Solo gli altoparlanti Bluetooth con marchio SilverCrest con questa funzione PartyPlay possono funzionare insieme.



i **NOTA:** Il prodotto su cui è stato premuto prima il tasto PartyPlay   diventa l'unità "primaria", mentre l'altra unità diventa automaticamente l'unità "secondaria" o "aggiuntiva". Il dispositivo di riproduzione può essere controllato solo con il dispositivo primario. Inoltre, il volume di tutti gli altoparlanti può essere modificato solo con l'unità primaria.



Per utilizzare la funzione PartyPlay, è possibile collegare insieme più prodotti compatibili con PartyPlay e connettere insieme fino a 10 altoparlanti utilizzando il tasto PartyPlay  .

Step 1: Accendere un altoparlante che verrà quindi impostato automaticamente come dispositivo "primario", quindi connetterlo prima al dispositivo di riproduzione tramite Bluetooth. Viene emesso un segnale acustico e il LED  lampeggia in bianco per 2 secondi, quindi passa alla modalità alternanza RGB una volta connesso correttamente.

Step 2: Premere il tasto PartyPlay   del dispositivo primario finché non viene emesso il segnale acustico e il LED  rimane acceso durante l'associazione PartyPlay.

Step 3: Premendo brevemente il tasto PartyPlay   del secondo dispositivo, il LED  del secondo altoparlante si illumina di bianco e viene emesso un segnale acustico una volta connesso correttamente. Il dispositivo di riproduzione può essere controllato solo con il dispositivo primario. Inoltre, il volume di tutti gli altoparlanti può essere modificato solo con l'unità primaria.

- Per integrare altoparlanti aggiuntivi, è necessario premere una volta il tasto PartyPlay   sugli altoparlanti aggiuntivi. Assicurarsi che tutti gli altoparlanti siano entro la portata Bluetooth di circa 10 m.

- Tenendo nuovamente premuto il tasto PartyPlay   per interrompere la connessione di associazione PartyPlay, il LED  sulle unità secondaria/aggiuntiva connesse lampeggia e viene emessa una sequenza di segnali acustici.

● Pulizia

- Spegnerne il prodotto e rimuovere tutti i cavi prima della pulizia.
- Pulire l'esterno del prodotto utilizzando solo un panno pulito e asciutto per pulire il prodotto e non utilizzare mai liquidi corrosivi / detergenti abrasivi. Utilizzare un panno leggermente inumidito e un detergente neutro per rimuovere lo sporco ostinato.
- Per la pulizia dell'altoparlante, chiudere il coperchio USB/AUX-IN.)

● Conservazione durante il non utilizzo

- Conservare il prodotto in un ambiente asciutto quando non è in uso. Proteggerlo dalla polvere e dalla luce solare diretta. La batteria ricaricabile deve essere caricata periodicamente.

● Risoluzione dei problemi

● = Guasto

 = Causa possibile

 = Azione

● = Nessuna funzione

 = Batteria scarica.

 = Ricaricare la batteria come descritto nella sezione "Carica" delle presenti istruzioni.

● Nessuna connessione Bluetooth®

 Errore durante il funzionamento del prodotto.

 Se necessario, scollegare il cavo AUX  dal jack di ingresso AUX .

 Spegnerne e riaccendere il prodotto, quindi aumentare il volume.



 Errore del dispositivo di riproduzione.

 Verificare se il prodotto è stato rilevato dal dispositivo di riproduzione.

 Verificare se il dispositivo di riproduzione ha rilevato e si è connesso ad un altro dispositivo con standard Bluetooth® 5.3.

● Nessuna riproduzione musicale tramite Bluetooth®

 Errore durante il funzionamento del prodotto.

 Verificare se il cavo AUX  è ancora inserito nel jack di ingresso AUX . In tal caso, rimuoverlo.

 Se il prodotto è acceso, spegnerlo e riaccenderlo.

Premere il, tasto  **6** per avviare una nuova connessione al dispositivo di riproduzione.

Aumentare il volume sul dispositivo di riproduzione.

● **Nessuna riproduzione musicale tramite collegamento ingresso AUX**

Errore durante il collegamento del cavo AUX **16**

Ricollegare il cavo AUX **16** al dispositivo di riproduzione.

Il volume sul dispositivo di riproduzione o sul prodotto è troppo basso e deve essere aumentato.

● **Smaltimento**

Imballaggio:

L'imballaggio è composto da materiali ecologici che possono essere smaltiti presso i siti di raccolta locali per il riciclo.



Osservare l'identificazione dei materiali di imballaggio per lo smaltimento differenziato, i quali sono contrassegnati da abbreviazioni (a) e da numeri (b) con il seguente significato: 1-7: plastiche / 20-22: carta e cartone / 80-98: materiali compositi.

Prodotto:



Informarsi presso l'amministrazione comunale o locale circa le possibilità di smaltimento del prodotto usato.



Il simbolo a lato, raffigurante un bidone dei rifiuti su ruote barrato, indica che il presente apparecchio è soggetto alla direttiva 2012/19/UE. Tale direttiva stabilisce che, finita la sua vita utile, questo apparecchio non debba essere smaltito con la normale spazzatura domestica, bensì debba essere consegnato a centri di raccolta appositi, a centri per il riciclaggio o a impianti per lo smaltimento dei rifiuti.

Tale smaltimento è gratuito.

Rispettare l'ambiente e smaltire il prodotto in maniera corretta.



Il prodotto, i suoi accessori e i materiali di imballaggio sono riciclabili e soggetti alla responsabilità estesa del produttore. Per un migliore trattamento dei rifiuti, smaltirli separatamente seguendo i diversi simboli della raccolta differenziata. Il logo Triman è valido solamente per la Francia.

Batterie/accumulatori:



Lo smaltimento scorretto di batterie/accumulatori danneggia l'ambiente.

La batteria ricaricabile integrata non può essere rimossa per lo smaltimento. Consegnare l'intero prodotto presso un sito di raccolta per prodotti elettronici esausti.

● **Dichiarazione di conformità UE semplificata**

Il fabbricante, OWIM GmbH & Co. KG, Stiftsbergstraße 1, 74167 Neckarsulm, GERMANIA dichiara che il prodotto ALTOPARLANTE BLUETOOTH® HG09052, è conforme alle direttive 2014/53/UE e 2011/65/UE.

Il testo completo della dichiarazione di conformità UE è disponibile al seguente indirizzo Internet: www.owim.com



● **Garanzia e assistenza**

● **Garanzia**

Il prodotto è stato prodotto secondo severe direttive di qualità e controllato con premura prima della consegna. In caso di difetti del prodotto, l'acquirente può far valere i propri diritti legali nei confronti del venditore. Questi diritti legali non vengono limitati in alcun modo dalla garanzia di seguito riportata.

Questo prodotto è garantito per 3 anni a partire dalla data di acquisto. Il termine di garanzia ha inizio a partire dalla data di acquisto. Conservare lo scontrino di acquisto originale in buone condizioni. Questo documento servirà a documentare l'avvenuto acquisto.

Il prodotto da Lei acquistato dà diritto ad una garanzia di 3 anni a partire dalla data di acquisto. La presente garanzia decade nel caso di danneggiamento del prodotto, di utilizzo o di manutenzione inadeguati.

La prestazione in garanzia vale per difetti del materiale o di fabbricazione. Questa garanzia non si estende a componenti del prodotto esposti a normale logorio, che possono pertanto essere considerati come componenti soggetti a usura (esempio capacità della batteria, calcificazione, lampade, pneumatici, filtri, spazzole...). La garanzia non si estende altresì a danni che si verificano su componenti delicati (esempio interruttori, batterie, parti realizzate in vetro, schermi, accessori vari) nonché danni derivanti dal trasporto o altri incidenti.

● Gestione dei casi in garanzia

Per garantire un rapido disbrigo delle proprie pratiche, seguire le istruzioni seguenti:

Per ogni richiesta si prega di conservare lo scontrino e il codice dell'articolo (IAN 400856_2110) come prova d'acquisto.

Il numero d'articolo può essere dedotto dalla targhetta, da un'incisione, dal frontespizio delle istruzioni (in basso a sinistra) oppure dall'adesivo applicato sul retro o sul lato inferiore.

In caso di disfunzioni o avarie, contattare innanzitutto i partner di assistenza elencati di seguito telefonicamente oppure via e-mail.

Si può inviare il prodotto ritenuto difettoso all'indirizzo del centro di assistenza indicato con spedizione esente da affrancatura, completo del documento di acquisto (scontrino) e della descrizione del difetto, specificando anche quando tale difetto si è verificato.

● Assistenza

Ⓜ **Assistenza Italia**

Tel.: 800 790789

E-Mail: owim@lidl.it

Az anyagban szereplő figyelmeztetések és szimbólumok	Oldal 188
Bevezető	Oldal 189
Alkalmazási terület	Oldal 189
Védjegyekkel kapcsolatos megjegyzések	Oldal 189
A csomag tartalma	Oldal 190
Az alkatrészek leírása	Oldal 190
Műszaki adatok	Oldal 191
Biztonság	Oldal 191
A beépített újratölthető akkumulátorokra vonatkozó biztonsági utasítások	Oldal 192
Használat előtt	Oldal 193
Töltés	Oldal 194
A termék használata	Oldal 194
LED viselkedési táblázat	Oldal 195
Bluetooth®-kapcsolat létrehozása	Oldal 197
A gombok funkciói	Oldal 197
Csatlakoztatás az AUX-in jack aljzaton keresztül	Oldal 199
Váltás az AUX-in és Bluetooth®-kapcsolatok között	Oldal 199
True Wireless Stereo TWS-párosítás	Oldal 199
PartyPlay-funkció	Oldal 200
Tisztítás	Oldal 201
A használaton kívüli termék tárolása	Oldal 201
Hibaelhárítás	Oldal 201
Mentesítés	Oldal 202
Egyszerűsített EU-megfelelőségi nyilatkozat ..	Oldal 203
Garancia és szerviz	Oldal 203
Garancia	Oldal 203
Garanciális ügyek lebonyolítása	Oldal 204
Szerviz	Oldal 204

Az anyagban szereplő figyelmeztetések és szimbólumok

A használati utasításban, magán a készüléken és a csomagoláson az alábbi szimbólumok és figyelmeztetések szerepelnek.



VESZÉLY! Ez a szimbólum a „VESZÉLY” jelzőszóval nagy kockázatot rejtő helyzetet jelöl, amelyet ha nem kerülnek el, súlyos sérülést vagy halált eredményez.



FIGYELMEZTETÉS! Ez a szimbólum a „FIGYELMEZTETÉS” jelzőszóval közepes kockázatot rejtő helyzetet jelöl, amelyet ha nem kerülnek el, súlyos sérülést vagy halált eredményezhet.



VIGYÁZAT! Ez a szimbólum a „VIGYÁZAT” jelzőszóval kis kockázatot rejtő helyzetet jelöl, amelyet ha nem kerülnek el, könnyű vagy közepes sérülést eredményezhet.



FIGYELEM! Ez a szimbólum a „FIGYELEM” jelzőszóval esetleges anyagi kárt jelöl.



MEGJEGYZÉS: Ez a szimbólum a „MEGJEGYZÉS” jelzőszóval kiegészítő, hasznos tájékoztatást nyújt.



Ez a kötelező jelzés megfelelő védőkesztyű viselésére vonatkozik! Tartsa be ennek a figyelmeztetésnek az utasításait, hogy elkerülje a tárgyak által okozott, illetve forró vagy vegyi anyagokkal való érintkezésből származó kézsérüléseket.



A szimbólum jelentése, hogy a kezelési utasításokat be kell tartani a termék használata előtt.

IPX7

A hangszóró legfeljebb 1 m mélységű vízbe merülve 30 percig bírja a vízbe merülést.



A CE-jelzés a termékre vonatkozó releváns EU-irányelvek betartását jelöli.



FIGYELMEZTETÉS! ROBBANÁSVESZÉLY! A

„FIGYELMEZTETÉS! ROBBANÁSVESZÉLY!” szóval szereplő figyelmeztetés potenciális robbanásveszélyt jelöl. E figyelmeztetés figyelmen kívül hagyása súlyos vagy halálos sérülést és potenciális anyagi kárt eredményezhet. Kövesse a figyelmeztetés utasításait, hogy elkerülhesse a súlyos sérülést, életveszélyt, illetve anyagi kárt!

BLUETOOTH® HANGSZÓRÓ

● Bevezető

Gratulálunk új termékének vásárlása alkalmából. Ezzel a döntésével vállalatunk értékes terméke mellett döntött. A használati utasítás ezen termék része. A biztonságra, a használatára és a megsemmisítésre vonatkozó fontos tudnivalókat tartalmazza. A termék használata előtt ismerje meg az összes használati és biztonsági tudnivalót. A terméket csak a leírtak szerint és a megadott felhasználási területeken alkalmazza. A termék harmadik személy számára való továbbadása esetén kézbesítse vele annak a teljes dokumentációját is.

● Alkalmazási terület

Ez a BLUETOOTH® HANGSZÓRÓ (a továbbiakban: „termék”) olyan fogyasztói elektronikus eszköz, amelynek célja a Bluetooth® -kapcsolaton vagy jack-csatlakozós kábelen keresztül továbbított hang megszólaltatása.

Minden más használat nem rendeltetésszerű. Minden, a hangszóró nem rendeltetésszerű használatából, illetve engedély nélküli módosításából eredő kárigény jogtalanak minősül. Az ilyen használat a saját kockázatára történik. A termék kereskedelmi használatra nem alkalmas.

● Védjegyekkel kapcsolatos megjegyzések

- Az USB® a USB Implementers Forum, Inc. bejegyzett védjegye.
- A Bluetooth® szöveg és emblémák a Bluetooth® SIG, Inc. birtokában lévő bejegyzett védjegyek, és az OWIM GmbH & Co. KG engedéllyel használja ezeket.
- A Silvercrest védjegy, illetve kereskedelmi név az adott tulajdonosok birtokában van.
- Minden egyéb cégnév vagy termékmegnevezés a megfelelő tulajdonosok védjegye vagy bejegyzett védjegye.







● A csomag tartalma

- Távolítson el minden csomagolóanyagot, és győződjön meg róla, hogy a csomagolás mindent tartalmaz. Hiányzó vagy sérült alkatrészek esetén forduljon a kereskedőhöz.

- 1 Bluetooth® Hangszóró
- 1 töltőkábel (USB Type C / USB Type A)
- 1 AUX kábel (3,5 mm-es jack csatlakozó)
- 1 db használati utasítás
- 1 gyors beüzemelési útmutató

● Az alkatrészek leírása

Lásd a kihajtható lapot.

- 1 Műanyag borítás
- 2 3,5 mm-es AUX-IN jack-aljzat
- 3 USB Type C bemeneti töltőaljzat
- 4  Főkapcsoló gomb
- 5 LED akkumulátortöltés jelzőfénye
- 6  Bluetooth / TWS gomb
- 7  PartyPlay gomb
- 8  gomb (Lejátszás / Szünet)
- 9  gomb (hangerő csökkentése / visszafelé ugrás)
- 10  gomb (hangerő növelése / előreugrás)
- 11  LED effektus lámpa BE / KI gomb
- 12 LED (Bluetooth / TWS / PartyPlay / AUX-IN)
- 13 Hangszóró
- 14 Passzív sugárzó
- 15 USB-kábel (Type-A - Type-C)
- 16 3,5 mm-es AUX-kábel
- 17 Gyors beüzemelési útmutató
- 18 Használati utasítás

● Műszaki adatok

USB-C bemenet:	5 V, 3000 mA
Az akkumulátor tápellátása:	7,2 V-os újratölthető lítium-ion akkumulátor 4800 mAh, 34,56 Wh teljesítménnyel (az akkumulátor nem cserélhető)
Zenei kimenet:	1x 20 W RMS
Vezeték nélküli szabvány:	Bluetooth® 5.3
Bluetooth hatósugár:	kb. 10m
Frekvenciasáv:	2400 MHz-2483,5 MHz
Maximális kisugárzott teljesítmény:	<20 mW
Töltőaljzat:	USB Type C
AUX-in jack aljzat:	3,5 mm-es jack
Méretetek:	körülbelül 91 x 217 mm (Átmérő x Ma.)
Tömeg:	körülbelül 1000 g
Behatolás elleni védelem:	IPX7
Üzemi feltételek:	10 °C - 35 °C, 40%-85% rel. páratartalom
Tárolási hőmérséklet:	-20 °C - +60 °C
Működési idő:	körülbelül 12 óra zenelejátszás (közepes hangerőn)
Töltési idő:	körülbelül 4 óra
Bluetooth®-protokollok:	
AVRCP (a legfontosabb hangfunkciók mobiltelefonon keresztül, távolról történő vezérlése), A2DP (vezeték nélküli hangátvitel).	



Biztonság

Ez a fejezet a termék használatához szükséges fontos biztonsági tudnivalókat tartalmazza. A helytelen használat személyi sérülést és anyagi kárt okozhat. A termék használata előtt ismerje meg az összes használati és biztonsági tudnivalót. Ne feledje mellékeni az összes dokumentációt, ha a terméket harmadik félnek adjá át.

VESZÉLY!

■ **ÉLET- ÉS BALESETVESZÉLY CSECSEMŐK ÉS GYERMEKEK SZÁMÁRA!**

VESZÉLY!

- **FULLADÁSVESZÉLY!** A csomagolóanyagot (azaz a fóliát vagy a polisztirolt) nem szabad játékként használni. Mindig tartsa távol a gyermekeket a csomagolóanyagtól. A csomagolóanyag nem játékszer.
- Ezt a terméket 8. életévüket betöltött személyek, illetve csökkent fizikai, érzékelési vagy mentális képességekkel rendelkező vagy tapasztalattal és tudással nem rendelkező személyek is használhatják, amennyiben felügyelik őket, vagy megfelelő

utasításokkal látják el őket a termék biztonságos használatáról, és tudatában vannak az esetleges kockázatoknak. Gyermek nem játszhat a termékkel. A készülék tisztítását és karbantartását nem végezhetik gyermekek felügyelet nélkül.

FIGYELMEZTETÉS!

- Soha ne nyissa fel a termék burkolatát. A terméknek nincs belső alkatrésze, amely karbantartást igényelne.

FIGYELMEZTETÉS! ROBBANÁSVESZÉLY!

- Ne dobja a terméket tűzbe és ne tegye ki magas hőmérsékletnek.
- Soha ne nyissa ki a termék burkolatát, mert robbanásveszély áll fenn! A terméknek nincs belső alkatrésze, amely karbantartást igényelne.
- A terméket nem szabad PC-ről vagy notebook számítógépről tölteni.

FIGYELMEZTETÉS! Vezeték nélküli interferencia?

Kapcsolja ki a terméket repülőgépek fedélzetén, kórházakban, szervizhelyiségekben, illetve orvostechikai elektronikus rendszerek közelében. A kisugárzott vezeték nélküli jelek befolyásolhatják az érzékeny elektronikai rendszerek működését. A terméket legalább 20 cm távolságban tartsa a szívritmusszabályozóktól és a beültethető kardioverter defibrillátoroktól, mivel az elektromágneses sugárzás befolyásolhatja a pacemakerek működését. A kisugárzott rádióhullámok zavart okozhatnak a hallókészülékek működésében. Ne helyezze a terméket gyúlékony gázok vagy robbanásveszélyes területek (pl. festőműhelyek) közelébe bekapcsolt vezeték nélküli funkcióval, mivel a kisugárzott rádióhullámok robbanást és tüzet okozhatnak.

 **MEGJEGYZÉS:** A termék használata esetén az interferencia elkerülése érdekében ajánlott, hogy az ÖSSZES kábel (USB / AUX) hossza legfeljebb 3 méter legyen.



A beépített újratölthető akkumulátorokra vonatkozó biztonsági utasítások

- A terméket töltés közben nem szabad lefedni.
- Ha folyadék szivárog a termékből, akkor ügyeljen rá, hogy az ne érintkezzen bőrrel, szemmel vagy nyálkahártyával, mert kémiai égési sérülést okozhat. Megfelelő védőkesztyűt kell használni.
- Ha a folyadék bőrhöz, szemhez vagy nyálkahártyához ér, akkor az érintett részeket vízzel le kell mosni, és azonnal orvoshoz kell fordulni.

-  **VISELJEN VÉDŐKESZTYŰT!** A szivárgó vagy sérült elemek / tölthető akkumulátorok bőrrel érintkezve égési sérüléseket okozhatnak. Ilyen esetben viseljen megfelelő védőkesztyűt.

⚠ FIGYELEM!

A rádióhullámok hatósugara a környezeti jellemzőktől függően változik. Vezeték nélküli adatátvitel esetén nem zárható ki, hogy illetéktelenek fogadják az adatokat. Az OWIM GmbH & Co KG nem felelős az eszköz engedély nélküli módosítása esetén rádió- és televíziókészülékekben fellépő zavarokért. Az OWIM GmbH & Co KG továbbá nem vállal felelősséget a nem az OWIM által forgalmazott kábelek és eszközök használata vagy cseréje esetén. Az eszköz felhasználója teljes mértékben felelős az eszköz engedély nélküli módosítása vagy eszközök cseréje által okozott zavar megszüntetéséért.

⚠ FIGYELEM! KÁR KOCKÁZATA

- A termék nem tartalmaz a felhasználó által javítható alkatrészeket. Az újratölthető akkumulátor és a lámpa nem cserélhető.
- Használat előtt ellenőrizze a terméket! Ne használja tovább, ha sérülés jeleit veszi észre a terméken vagy a töltőkábelen!
- Ha használat közben bármilyen szokatlan érzéket (pl. szokatlan zajt, furcsa szagot vagy füstöt), azonnal kapcsolja ki a terméket, és húzza ki az összes kábelt. Ne használja tovább a terméket.
- A hirtelen hőmérsékletváltozás páralecsapódást okozhat a termék belsejében. Ilyen esetben hagyja a terméket egy ideig alkalmazkodni a hőmérsékletéhez, mielőtt újból használná.
- Ne helyezzen égő gyertyát vagy nyílt lángot a termékre vagy a termék közelébe.
- Ne használja a terméket hőforrások, például radiátorok vagy egyéb hő sugárzó berendezések közelében.
- A terméket nem szabad kitenni közvetlen napsugárzásnak magas hőmérséklet.
- Forró napon ne hagyja a terméket a járműben. A magas hőmérséklet visszafordíthatatlan károkat okozhat a termékben, sőt, egyes esetekben akár tüzet is okozhat.
- A terméket nem szabad csöpögő vagy fröccsenő víznek kitenni, ha a fedél nyitva van.

● Használat előtt

- Használatba vétel előtt győződjön meg arról, hogy a csomag tartalma hiánytalan és ép!
- A terméket vízszintes, egyenletes felületre helyezve működtesse.

● Töltés

- A beépített újratölthető akkumulátort az első használat előtt fel kell tölteni.

i **MEGJEGYZÉS:** Ez a termék nem tölthető a notebookok stb. USB-aljzatán keresztül. Az akkumulátor töltésére csak megfelelő USB-tápfeszültség adapter használható.

- Ha a beépített újratölthető akkumulátor lemerül, akkor 30 perccel a működés vége előtt hangjelzés hallható, és a LED **5** vörösen villog. A beépített újratölthető akkumulátort ezután a lehető leghamarabb fel kell tölteni.
- Az akkumulátor kapacitásától és korától függően a termék üzemideje teljesen feltöltött állapotban kb. 12 óra zenelejátszás.
- Illesze a töltőkábel **15** USB-C dugóját a termék USB-C töltőaljzatába **3**. Csatlakoztassa a töltőkábel **15** USB-csatlakozóját egy USB-adapter USB-portjába (nem tartozék).

i **MEGJEGYZÉS:** A LED **5** töltés közben vörösen világít, majd kikapcsol, ha a töltés befejeződött. A lemerült akkumulátor töltési ideje körülbelül 4 óra.

i **MEGJEGYZÉS:** A termék töltés közben használható. Ez azonban legalább a duplájára növeli a töltési időt.

- A töltés befejeztével húzza ki a termékből a töltőkábel **15** USB-C-dugóját.

● A termék használata

- Nyomja meg a **1** gombot **4**, amíg a LED **12** jelzőfény elkezd féhéren villogni és elhangzik a hangjelzés. A termék ekkor megpróbál csatlakozni a lejátszóeszközkhöz (pl. okostelefon vagy számítógép).

● LED viselkedési táblázat

Tápfeszültség BE/KI	Állapot		LED színe
Tápfeszültség bekapcsolva	Fény bekapcsolva	Tápfeszültség bekapcsolva	RGB lélegző üzemmód
		Bluetooth kapcsolat	Bluetooth párosítás-mód: A LED másodpercenként egyszer fehéren felvillan. Bluetooth-párosítás: A LED 2 másodpercig fehér, majd RGB lélegző üzemmódra vált.
		TWS- kapcsolat	TWS-párosítás: A LED másodpercenként egyszer fehéren felvillan. Elsődleges egység: A LED 2 másodpercig fehér, majd RGB lélegző üzemmódra vált. Másodlagos egység: A LED 2 másodpercig fehér, majd RGB lélegző üzemmódra vált.
		PartyPlay- kapcsolat	PartyPlay párosítás: A fehér LED ezután fényhatásokra vált. Elsődleges egység: A LED fehér 2 másodpercig, átvált fényhatásokra, majd RGB lélegző üzemmódra vált. Egyéb egység: A LED 2 másodpercig fehér, majd RGB lélegző üzemmódra vált.
		AUX-kapcsolat	A LED zöld 2 másodpercig, amikor az AUX port csatlakoztatva van, majd visszaváltozik RGB lélegző üzemmódra.
Tápfeszültség bekapcsolva	Fény bekapcsolva	Tápfeszültség bekapcsolva	RGB lélegző üzemmód
		Töltés	A LED 5 vörös



Tápfeszültség BE/KI	Állapot		LED színe
		Alacsony töltöttségű akkumulátor	A LED 5 vörösen villog
	Fény kikapcsolva	Tápfeszültség bekapcsolva	Az RGB lélegző LED fény KIKAPCSOLVA
		Bluetooth kapcsolat	Bluetooth párosítás: A LED másodpercenként egyszer fehéren felvillan. Bluetooth-párosítás: A LED 2 másodpercig fehér, majd RGB lélegző üzemmódra vált.
		TWS- kapcsolat	TWS-párosítás: A LED másodpercenként egyszer fehéren felvillan. Elsődleges egység: A LED 2 másodpercig fehéren világít, majd kialszik. Másodlagos egység: A LED 2 másodpercig fehéren világít, majd kialszik.
Tápfeszültség bekapcsolva	Fény kikapcsolva	PartyPlay- kapcsolat	PartyPlay párosítás: A fehér LED ezután fényhatásokra vált. Elsődleges egység: A LED 2 másodpercig fehér, fényhatásokra vált, majd kikapcsol. Egyéb egység: A LED 2 másodpercig fehéren világít, majd kialszik.
		AUX-kapcsolat	A LED zöld 2 másodpercig, amikor az AUX port csatlakoztatva van, majd kialszik.
		Töltés	A LED 5 vörös
		Alacsony töltöttségű akkumulátor	A LED 5 vörösen villog
Tápfeszültség kikapcsolva	n/a	Töltés	A LED vörös fénnel világít, majd a töltés befejezése után kialszik.

● Bluetooth®-kapcsolat létrehozása:

- Mielőtt megpróbálna Bluetooth®-kapcsolatot létrehozni, húzzon ki minden csatlakozót az AUX-in jack-aljzatból **2**.
- Kapcsolja be a lejátszóeszközt, és győződjön meg arról, hogy a Bluetooth®üzemmód be van kapcsolva rajta.
- Nyomja le és tartsa lenyomva a terméken a  gombot **6** 2 másodpercig, amíg a LED **12** jelzőfény elkezd fehéren villogni és elhangzik a hangjelzés. A termék ekkor megpróbál csatlakozni a lejátszóeszközhöz (pl. okostelefon vagy számítógép).
- A termék „RHYTHM LIGHT” néven azonosítható a lejátszóeszközön. A lejátszóeszközön fogadja el a kapcsolatot („ACCEPT”). Vegye figyelembe a lejátszóeszköz szoftverének követelményeit.
- A kapcsolat létrehozása után a LED **12** fehéren kezd világítani, és egy hangjelzés hallható.
- A kapcsolat maximális hatótávja kb. 10 m, de ez csökkenhet a tér körülményei miatt (bútorok, falak stb. általi akadályok).
- A lejátszóeszköznek támogatnia kell a Bluetooth® 5.3-as szabványt, különben nem biztos, hogy képes lesz minden funkció használatára.

● A gombok funkciói

- Lejátszási lista indítása a lejátszóeszközön.
- A termék 7 gombbal rendelkezik, és ezek a következő funkciókat vezérlik:

Gomb	Funkció
	- Nyomja meg a gombot a termék be-, illetve kikapcsolásához.
	- LED effektus lámpa BE/KI gomb Nyomja meg az RGB lélegző lámpa bekapcsolásához. Érintse meg újra a színpreferencia megváltoztatásához, összesen 7 színmód áll rendelkezésre. Ezután nyomja meg újra a LED effektus lámpa kikapcsolásához.
	- Lejátszás közben nyomja meg röviden a lejátszás szüneteltetéséhez vagy folytatásához.

Gomb	Funkció
	<p>Bluetooth®-mód:</p> <ul style="list-style-type: none"> - Párosított üzemmódban tartsa lenyomva kb. 2 másodpercig, hogy párosítási módba váltson, és egy másik kommunikációs eszköz csatlakozhasson.
	<p>TWS-üzemmód:</p> <ul style="list-style-type: none"> - Rövid ideig nyomja meg két (egyező típusú) készülék párosításhoz, mielőtt egy külső Bluetooth lejátszóeszközt csatlakozna. Sikeres párosítás esetén hangjelzés hallható. A két hangszóró mostantól sztereó hangszóróként működik. - Nyomja meg ismét röviden a gombot az aktuális TWS-kapcsolat megszakításához. Ekkor hangjelzés hallható.
	<p>Party play-üzemmód:</p> <ul style="list-style-type: none"> - Nyomja meg röviden, hogy két vagy több PartyPlay-kompatibilis hangszórót (különböző típus) párosítson a sztereó hangzás érdekében, amelynek érdekében akár 10 PartyPlay-kompatibilis hangszórót is csatlakoztathat. Sikeres párosítás esetén hangjelzés hallható. - Nyomja meg ismét röviden az aktuális kapcsolat megszakításához. Ekkor hangjelzés hallható.
	<ul style="list-style-type: none"> - Nyomja meg röviden lejátszás közben a hangerő növeléséhez. A maximális hangerő elérését egy sípolás jelzi. - Nyomja meg és tartsa lenyomva 2 másodpercig lejátszás közben a lejátszási lista következő zeneszámára történő ugráshoz.
	<ul style="list-style-type: none"> - Nyomja meg röviden lejátszás közben a hangerő csökkentéséhez. A minimális hangerő elérését egy sípolás jelzi. - Nyomja meg és tartsa lenyomva 2 másodpercig az előző számra történő ugráshoz.

i MEGJEGYZÉS: A hangerő terméken történő módosításával a lejátszóeszközön is megváltozik a hangerő. Ez a hangerő-szinkronizáló funkció a lejátszóeszköz operációs rendszerétől és márkájától függ.

● Csatlakoztatás az AUX-in jack aljzaton keresztül

i MEGJEGYZÉS: Az AUX-in jack aljzaton **2** keresztül történő zenelejátszás prioritást élvez a Bluetooth®-kapcsolattal szemben.

- Ha az AUX-kábelt **16** az AUX-in jack-aljzathoz **2** csatlakoztatja, akkor a Bluetooth® vezeték nélküli kapcsolat megszakad. A zenelejátszás most csak AUX-in bemenetre vált, és a LED **12** zölden világít.
- Ha a termék ki van kapcsolva, nyomja meg a **1** gombot **4**, amíg a LED **12** jelzőfény zölden nem kezd világítani, és hangjelzést nem hall.
- Kapcsolja be a lejátszóeszközt, és indítsa el a lejátszást.
- Állítsa be a lehető legnagyobb hangerőt a lejátszó eszközön. Ezután állítsa be a hangerőt a +/- gombokkal **10** **9** a hangszórón.



● Váltás az AUX-in és Bluetooth®-kapcsolatok között

- A zenelejátszás Bluetooth® kapcsolaton keresztüli folytatásához húzza ki az AUX-in kábelt **16** az AUX-in aljzathoz **2**. A termék ezután megkeresi a korábban párosított lejátszóeszközt (ha van), és automatikusan helyreállítja a Bluetooth® kapcsolatot.

● True Wireless Stereo TWS-párosítás

i MEGJEGYZÉS: Ez a funkció csak akkor áll rendelkezésre, ha két terméket vásárolt, és mindkettő típuszáma azonos.





- Kapcsolja be mindkét hangszórót, és győződjön meg arról, hogy egyik sem csatlakozik más eszközhöz Bluetooth®-kapcsolaton. Jelenleg egyik hangszóró sincs aktívan összekapcsolva egy lejátszóeszközzel.
- Nyomja meg a **3** gombot **6** az egyik terméken, és alapértelmezettként ez lesz a „elsődleges” egység. Egy sípolást fog hallani. Ha a két termék párosítása sikeresen megtörtént, a csatlakoztatott „másodlagos” egység LED-je **12** nem villog tovább, és hangjelzés hallható.
- A „elsődleges” egység LED-je **12** továbbra is villog, várva, hogy lejátszóeszközt párosítson. Miután az „elsődleges egységet” sikeresen párosította a lejátszóeszközzel, az „elsődleges” és a „másodlagos” készülékek egyszerre vezérelhetők és használhatók lejátszásra Bluetooth®-lejátszási módban.
- Nyomja meg ismét a **3** gombot **6** a TWS-párosítás megszakításához. Ekkor a csatlakoztatott „másodlagos” egységen lévő LED **12** villogni kezd, és hangjelzés hallható.

i MEGJEGYZÉS: Az a termék, amelyen először megnyomta a  gombot , a „elsődleges” lesz (bal oldali hangcsatorna), a másik készülék pedig alapértelmezés szerint a „másodlagos” lesz (jobb oldali hangcsatorna).



● PartyPlay-funkció



A PartyPlay egy új funkció, amely lehetővé teszi, hogy 2-nél több hangszórót csatlakoztasson egymáshoz, és összesen akár 10 hangszóró egyidejű zenelejátszásához.





i MEGJEGYZÉS: Csak a SilverCrest márkájú és ezzel a PartyPlay funkcióval rendelkező Bluetooth-hangszórók működhetnek együtt.

i MEGJEGYZÉS: Az a termék, amelyen először megnyomta a PartyPlay  gombot , az „elsődleges” lesz, a másik készülék pedig alapértelmezés szerint a „másodlagos” lesz. A lejátszóeszköz csak az elsődleges eszközzel vezérelhető. Emellett az összes hangszóró hangereje csak az elsődleges egységgel változtatható. A Partyplay funkció élvezetéhez több Partyplay-kompatibilis terméket csatlakoztathat egymáshoz, és akár 10 hangszóró is összekapcsolható a Partyplay  gomb  segítségével.

Step 1: Kapcsoljon be egy hangszórót, amely alapértelmezés szerint „elsődleges” eszközként lesz beállítva, majd először Bluetooth-on keresztül csatlakozik a lejátszóeszközhöz. A sikeres csatlakoztatás után egy hangjelzés hallatszik, és a LED  2 másodpercig fehér fénnel villog, majd RGB lélegző üzemmódra vált.

Step 2: Nyomja meg az elsődleges készülék PartyPlay  gombját , amíg a hangjelzés megszólal és a LED  világít a PartyPlay párosítás során.

Step 3: Nyomja meg röviden a PartyPlay  gombot  a második eszközön, a második hangszóró LED-je  fehér színben fog lélegezni, és a sikeres csatlakoztatás után egy hangjelzés fog megszólalni. A lejátszóeszköz csak az elsődleges eszközzel vezérelhető. Emellett az összes hangszóró hangereje csak az elsődleges egységgel változtatható.

- További hangszórók integrálásához a Partyplay  gombot  egyszer meg kell nyomni a további hangszórókon. Győződjön meg arról, hogy az összes hangszóró kb. 10 m-es Bluetooth hatótávolságon belül van.
- Nyomja meg ismét és tartsa lenyomva a Partyplay  gombot  a Partyplay-párosítás megszakításához. Ekkor a csatlakoztatott másodlagos/további egységen lévő LED  villogni kezd, és hangjelzés hallható.

● Tisztítás

- Tisztítás előtt kapcsolja ki a terméket, és húzza ki az összes kábelt.
- Kizárólag tiszta, száraz törlőkendővel történhet a termék külső tisztítása és soha ne használjon maró folyadékot / súroló hatású tisztítószeret a célra. A makacs szennyeződések eltávolításához használjon egy enyhe tisztítószerrel megnedvesített törlőkendőt.
- A hangszóró tisztításakor az USB/AUX-IN fedelet le kell zárni.)

● A használaton kívüli termék tárolása

- A terméket száraz környezetben tárolja, ha nem használja. Védje a portól és a közvetlen napfénytől. Az újratölthető akkumulátort rendszeresen fel kell tölteni.

● Hibaelhárítás

● = **Hiba**

⊙ = Lehetséges ok

○ = Teendő

● = **Nem működik**

⊙ = Az akkumulátor lemerült.

○ = Töltse fel az akkumulátort a kézikönyv „Töltés” című részében leírtak szerint.

● **Nincs Bluetooth® kapcsolat**

⊙ A termék használatakor elkövetett hiba.

○ Szükség esetén húzza ki az AUX kábelt [16] az AUX-in jack aljzathoz [2].

○ Kapcsolja ki, majd ismét be a terméket, és növelje a hangerőt.

⊙ Lejátszóeszközzel kapcsolatos hiba.

○ Ellenőrizze, hogy a lejátszóeszköz észlelte-e a terméket.

○ Ellenőrizze, hogy a lejátszóeszköz észlelte-e a Bluetooth® 5.3 szabványt használó eszközt, és csatlakozik-e ahhoz.

● **Nem működik a zenelejátszás Bluetooth®-kapcsolaton keresztül**

⊙ A termék használatakor elkövetett hiba.

○ Ellenőrizze, hogy az AUX-kábel [16] továbbra is csatlakozik-e az AUX-in aljzathoz [2], és ha igen, húzza ki.

○ Ha a termék be van kapcsolva, kapcsolja ki, majd újra be.

○ Nyomja meg és tartsa lenyomva a  gombot [6] a lejátszóeszközhöz történő újracsatlakozáshoz.

○ Növelje a hangerőt a lejátszóeszközhöz.

● Nem működik a zenelejátszás az AUX-in csatlakozáson keresztül

- Az AUX-kábel nincs megfelelően csatlakoztatva **16**
- Csatlakoztassa ismét az AUX-kábelt **16** a lejátszóeszközhöz.
- A hangerő a lejátszóeszközön vagy a terméken túl alacsony, és növelni kell.

● Mentesítés

Csomagolás:

A csomagolás környezetbarát anyagokból készült, amelyeket a helyi újrahasznosító helyeken adhat le.



A hulladék elkülönítéséhez vegye figyelembe a csomagolóanyagban található jelzéseket. Ezek rövidítéseket (a) és számokat (b) tartalmaznak a következő jelentéssel: 1-7: műanyagok / 20-22: papír és karton / 80-98: kötőanyagok.

Termék:



A nem használt termék ártalmatlanításának lehetőségeiről tájékozódjon települése önkormányzatánál.



A mellette lévő áthúzott kerekes szemeteskuka szimbólum azt jelzi, hogy ez a készülék a 2012/19/EU hatálya alá tartozik. Az irányelv kimondja, hogy ezt a készüléket élettartama lejártával nem szabad a szokványos háztartási hulladékkal együtt megsemmisíteni, hanem speciális gyűjtőhelyen, újrahasznosítóban, vagy ártalmatlanítóüzemben kell azt leadni.

A megsemmisítés díjmentes.

Óvja a természetet és szakszerűen semmisítse meg készülékeit.



A termék, beleértve a tartozékokat és a csomagolóanyagokat is, újrahasznosítható, és a gyártó kiterjesztett felelőssége alá tartozik. A jobb hulladékkezelés érdekében az ábrán látható információk (szortírozási információk) alapján külön ártalmatlanítsa őket. A Triman-logó csak Franciaországra vonatkozik.

Elemek/akkumulátorok:



Környezeti károk az elemek/akkumulátorok helytelen ártalmatlanítása esetén!

A beépített akkumulátort megsemmisítés céljából nem szabad kiszerezni. Adja le az egész terméket elektronikai hulladék gyűjtőhelyen.

● Egyszerűsített EU-megfeleléségi nyilatkozat

Az OWIM GmbH & Co. KG, Stiftsbergstraße 1, 74167 Neckarsulm, NÉMETORSZÁG kijelenti, hogy a termék Bluetooth® HANGSZÓRÓ HG09052, megfelel a 2014/53/EU és 2011/65/EU irányelvek előírásainak.

Az EU-megfeleléségi nyilatkozat teljes szövege elérhető a következő internetes címen: www.owim.com



● Garancia és szerviz

● Garancia

A terméket szigorú minőségi előírások betartásával gondosan gyártottuk, és szállítás előtt lelkiismeretesen ellenőriztük. Ha a terméken hiányosságot tapasztal, akkor a termék eladójával szemben törvényes jogok illetik meg Önt. Ezeket a törvényes jogokat a következőkben ismertetett garancia vállalásunk nem korlátozza.

A termékre 3 év garanciát adunk a vásárlás dátumától számítva. A garanciális idő a vásárlás dátumával kezdődik. Kérjük, jól őrizze meg a pénztári blokkot. Ez a bizonylat szükséges a vásárlás tényének az igazolásához.

Ha a termék vásárlásától számított 3 éven belül anyag- vagy gyártási hiba merül fel, akkor a választásunk szerint a terméket ingyen megjavítjuk vagy kicseréljük. A garancia megszűnik, ha a terméket megrongálták, nem szakszerűen kezelték vagy tartották karban.

A garancia az anyag- vagy gyártáshibákra vonatkozik. A garancia nem terjed ki azokra a termékrészekre, melyek normál kopásnak vannak kitéve és ezért fogyóeszköznek tekinthetők (pl. elemek), vagy a törékeny részekre sérülésére, pl. kapcsolók, akkuk, vagy üvegből készült részek.

● Garanciális ügyek lebonyolítása

Ügyének gyors elintézhetsége céljából, kérjük kövesse az alábbi útmutatást:

Kérjük, kérdések esetére készítse elő a pénztárblokkot és a cikkszámot (IAN 400856_2110) a vásárlás tényének az igazolására.

Kérjük, hogy a cikkszámot olvassa le a típustábláról, a gravírozásból, az Útmutató címlapjáról (balra lent), illetve a hátoldalon, vagy a termék alján található matricáról.

Amennyiben működési hibák, vagy egyéb hiányosság lépne fel, először vegye fel a kapcsolatot a következőkben megnevezett szervizek egyikével telefonon, vagy e-mailen.

A hibásnak ítélt terméket ezután a vásárlást igazoló blokk, valamint a hiba leírásának és keletkezési idejének mellékelésével díjmentesen postázhatja az Önnel közölt szervizcímre.

● Szerviz

 **Szerviz Magyarország**

Tel.: 06 80021536

E-mail: owim@lidl.hu

Uporabljena opozorila in simboli	Stran 206
Uvod	Stran 207
Namenska uporaba	Stran 207
Obvestila o blagovnih znamkah	Stran 207
Obseg dobave	Stran 208
Opis delov	Stran 208
Tehnični podatki	Stran 209
Varnost	Stran 209
Varnostna navodila za vgrajene akumulatorske baterije	Stran 210
Pred uporabo	Stran 211
Polnjenje	Stran 211
Uporaba izdelka	Stran 212
Tabela stanja LED	Stran 213
Vzpostavljanje povezave Bluetooth®	Stran 215
Funkcije gumbov	Stran 216
Priklučitev prek priključka AUX-in	Stran 217
Preklapljanje med povezavama AUX-in in Bluetooth®	Stran 217
Seznanjenje TWS (True Wireless Stereo)	Stran 218
Funkcija PartyPlay	Stran 218
Čiščenje	Stran 219
Shranjevanje med neuporabo	Stran 219
Odpravljanje težav	Stran 219
Odstranjevanje	Stran 220
Poenostavljena izjava EU o skladnosti	Stran 221
Garancija in servis	Stran 222
Postopek pri uveljavljanju garancije	Stran 222
Servis	Stran 222
Garancijski list	Stran 223

Uporabljena opozorila in simboli

V teh navodilih za uporabo, na napravi in na embalaži so uporabljena naslednja opozorila in simboli.



NEVARNOST! Ta simbol z opozorilno besedo »NEVARNOST« označuje nevarnost z visoko stopnjo tveganja, ki bi lahko povzročila hudo telesno poškodbo ali smrt, če se ji ne izognete.



OPOZORILO! Ta simbol z opozorilno besedo »OPOZORILO« označuje nevarnost z zmerno stopnjo tveganja, ki bi lahko povzročila hudo telesno poškodbo, če se ji ne izognete.



SVARILO! Ta simbol z opozorilno besedo »SVARILO« označuje nevarnost z nizko stopnjo tveganja, ki bi lahko povzročila manjšo ali zmerno telesno poškodbo, če se ji ne izognete.



POZOR! Ta simbol z opozorilno besedo »POZOR« označuje morebitno materialno škodo.



OPOMBA: Ta simbol z opozorilno besedo »OPOMBA« navaja dodatne uporabne informacije.



Ta znak za obvezno dejanje označuje uporabo primernih zaščitnih rokavic. Upoštevajte navodila v tem opozorilu, da preprečite poškodbe rok zaradi predmetov oziroma stika z vročimi ali s kemičnimi materiali.



Ta simbol pomeni, da morate pred uporabo izdelka upoštevati navodila za delovanje.

IPX7

Zvočnik prenese do 30-minutno potopitev v največ 1 m globoko vodo.



Oznaka CE označuje skladnost z relevantnimi direktivami EU, ki veljajo za ta izdelek.

OPOZORILO! NEVARNOST EKSPLOZIJE!



Opozorilo s tem simbolom in besedo »OPOZORILO! NEVARNOST EKSPLOZIJE« označuje morebitno nevarnost eksplozije. Če tega opozorila ne upoštevate, lahko pride do hudih telesnih ali smrtnih poškodb in morebitne materialne škode. Upoštevajte navodila v tem opozorilu, da preprečite hude telesne poškodbe, nevarnost za življenje ali materialno škodo!

ZVOČNIK BLUETOOTH®

● Uvod

Iskrene čestitke ob nakupu vašega novega izdelka. Odločili ste se za zelo kakovosten izdelek. To navodilo za uporabo je sestavni del tega izdelka. Vsebuje pomembna navodila za varnost, uporabo in odstranitev. Preden začnete izdelek uporabljati, se seznanite z vsemi navodili za uporabo in varnostnimi napotki. Izdelek uporabljajte samo tako, kot je opisano, in samo za navedena področja uporabe. Če izdelek odstopite novemu lastniku, mu zraven izročite tudi vse dokumente.

● **Namenska uporaba**

TA ZVOČNIK BLUETOOTH® (v nadaljevanju imenovan »izdelek«) je potrošniški elektronski izdelek, namenjen predvajanju zvoka, prenesenega prek povezave Bluetooth® ali kabelske povezave z vtičem.

Vsaka drugačna uporaba se obravnava kot neustrezna. Vsi jamstveni zahtevki, ki so posledica nepravilne uporabe ali nedovoljene predelave zvočnika, bodo zavrjeni. Za vsako takšno uporabo sami prevzimate tveganje. Izdelek ni namenjen za komercialno uporabo.

● **Obvestila o blagovnih znamkah**

- USB® je registrirana blagovna znamka družbe USB Implementers Forum, Inc.
- Besedna znamka in logotipi Bluetooth® so registrirane blagovne znamke, ki so v lasti družbe Bluetooth® SIG, Inc., družba OWIM GmbH & Co. KG pa vse te znamke uporablja skladno z licenco
- Blagovna znamka in trgovsko ime SilverCrest sta last njenih ustreznih lastnikov.
- Vsa druga imena in izdelki so blagovne znamke ali registrirane blagovne znamke njihovih ustreznih lastnikov.







● Obseg dobave

- Odstranite ves embalažni material in preverite, ali so v paketi vsi ustrezni elementi. Če deli manjkajo ali so poškodovani, se obrnite na prodajalca.

- 1 zvočnik Bluetooth®
- 1 napajalni kabel (USB-C/USB tipa A)
- 1 kabel AUX (3,5-milimetrski vtič)
- 1 Navodila za delovanje
- 1 vodnik za hitri začetek

● Opis delov

Glejte stran, ki se razgrne.

- 1 Plastični pokrov
- 2 3,5 mm vtič AUX-IN
- 3 Vhodna vtičnica za polnjenje USB Type C
- 4  Gumb za VKLOP/IZKLOP
- 5 LED-indikator polnjenja baterije
- 6  Gumb Bluetooth / TWS
- 7  Gumb PartyPlay
- 8 Gumb  (predvajanje/začasna prekinitvev)
- 9 Gumb  (znižanje glasnosti/prejšnja skladba)
- 10 Gumb  (povečanje glasnosti/naslednja skladba)
- 11  LED-indikator svetlobnega učinka, gumb za vklop/izklop
- 12 LED (Bluetooth /TWS/PartPlay/AUX-IN)
- 13 Zvočnik
- 14 Pasivni radiator
- 15 Kabel USB (Type A v Type C)
- 16 Kabel za 3,5 mm AUX
- 17 Vodnik za hitri začetek
- 18 Navodila za uporabo

● Tehnični podatki

Vhod USB-C:	5 V, 3000 mA
Napajanje z baterijo:	7,2-voltna akumulatorska litij-ionska baterija s skupno zmogljivostjo 4800 mAh, 34,56 Wh (baterije ni mogoče zamenjati)
Izhod za glasbo:	1x 20 W RMS
Brezžični standard:	Bluetooth® 5.3
Doseg Bluetooth:	pribl. 10m
Frekvenčni pas:	2400 MHz–2483,5 MHz
Največja oddajna moč:	< 20 mW
Priključek za napajanje:	USB Type C
Vtič AUX-in:	3,5-milimetrski vtič
Mere:	približno 91 x 217 mm (premer x višina)
Teža:	približno 1000 g
Zaščita pred vdorom snovi:	IPX7
Pogoji delovanja:	10 °C–35 °C, 40–85 % rel. vlažnost
Temperatura za shranjevanje:	-20 °C–+60 °C
Čas delovanja:	približno 12 ur predvajanja glasbe (pri srednji stopnji glasnosti)
Čas polnjenja:	približno 4 ure
Protokola Bluetooth®:	
AVRCP (za upravljanje ključnih funkcij zvoka na daljavo prek mobilnega telefona), A2DP (prenos zvoka prek brezžične povezave).	



Varnost

V tem poglavju so pomembne varnostne informacije za uporabo izdelka. V primeru nepravilne uporabe lahko pride do telesne poškodbe in materialne škode. Pred uporabo izdelka se seznanite z vsemi varnostnimi navodili in navodili za uporabo. Če izdelek predate drugim osebam, jim izročite tudi vse dokumente!

NEVARNOST!

- **SMRTNA NEVARNOST ALI NEVARNOST NESREČE ZA DOJENČKE IN OTROKE!**

NEVARNOST!

- **NEVARNOST ZADUŠITVE!** Embalažnega materiala (npr. folije ali polistirena) ne smete uporabljati za igro. Otrokom vedno preprečite stik z embalažnim materialom. Embalažni material ni igrača.
- Izdelek lahko uporabljajo otroci, starejši od 8 let, in osebe z omejenimi telesnimi, senzornimi ali duševnimi sposobnostmi oziroma osebe s pomanjkanjem izkušenj ali znanja oz. če so

pod nadzorom ali so prejele navodila glede varne uporabe narave in razumejo morebitna tveganja. Otroci se ne smejo igrati z izdelkom. Otroci brez spremstva ne smejo čistiti aparata ali opravljati vzdrževalnih del.

OPOZORILO!

- Nikoli ne odpirajte ohišja izdelka. Izdelek ne vsebuje notranjih delov, ki zahtevajo vzdrževanje.

OPOZORILO! NEVARNOST EKSPLOZIJE!

- Izdelka ne mečite v ogenj in ga ne izpostavljajte visokim temperaturam.
- Nikoli ne odpirajte ohišja izdelka, saj obstaja nevarnost eksplozije. Ta izdelek ne vsebuje notranjih delov, ki zahtevajo vzdrževanje.
- Izdelka ni dovoljeno polniti prek osebnega ali prenosnega računalnika.

OPOZORILO! Ali prihaja do brezžičnih motenj?

Izdelek izklopite na letalih, v bolnišnicah, servisnih prostorih ali v bližini medicinskih elektronskih sistemov. Preneseni brezžični signali lahko vplivajo na delovanje občutljivih elektronskih naprav. Izdelek držite najmanj 20 cm stran od srčnih spodbujevalnikov ali vsadnih kardioverter defibrilatorjev, saj lahko elektromagnetno sevanje oslabi delovanje srčnih spodbujevalnikov. Preneseni radijski valovi lahko povzročijo motnje v slušnih aparatih. Izdelka ne postavljajte v bližino vnetljivih plinov ali v morebitno eksplozivna območja (npr. trgovine z barvami), če imajo vključene brezžične sestavne dele, saj lahko oddani radijski valovi povzročijo eksplozijo in požar.

 **OPOMBA:** Priporočamo, da so med uporabo izdelka VSI kabli (USB/AUX) krajši od 3 metrov, da preprečite morebitne motnje.



Varnostna navodila za vgrajene akumulatorske baterije

- Izdelka med polnjenjem ne smete pokrivati.
- Če iz izdelka pušča tekočina, preprečite stik tekočine s kožo, očmi ali sluznico, saj lahko v nasprotnem primeru pride do kemičnih opeklin. Uporabiti morate ustrezne zaščitne rokavice.
- Če tekočina pride v stik s kožo, očmi ali sluznico, prizadete dele sperite z vodo in takoj poiščite zdravniško pomoč.



NOSITE ZAŠČITNE ROKAVICE! Baterije/akumulatorske baterije, iz katerih pušča tekočina, ali poškodovane baterije/akumulatorske baterije lahko povzročijo opekline ob stiku s kožo. Če pride do takšnega dogodka, ves čas nosite primerne zaščitne rokavice.

⚠ POZOR!

Doseg radijskih valov je odvisen od okoljskih pogojev. V primeru brezžičnega prenosa podatkov ni mogoče izključiti, da so podatke prejele nepooblaščen tretje osebe. Družba OWIM GmbH & Co KG ni odgovorna za motnje pri radiih in televizorjih zaradi nepooblaščen predelave izdelka. Družba OWIM GmbH & Co KG ne prevzema nobene odgovornosti za uporabo ali zamenjavo kablov in naprav, ki jih ne distribuira OWIM. Uporabnik naprave je v celoti odgovoren za odpravljanje motenj, ki jih povzroči takšna nepooblaščen predelava naprave ter za zamenjavo takšnih naprav.

⚠ POZOR! NEVARNOST POŠKODBE

- Ta izdelek ne vsebuje nobenih delov, ki jih lahko popravlja uporabnik. Akumulatorske baterije in lučke ni mogoče zamenjati.
- Pred vsako uporabo preglejte izdelek. Izdelka ne uporabljajte, če opazite na njem ali na napajalnem kablu kakršne koli poškodbe!
- Če med uporabo opazite kar koli nenavadnega (npr. nenavaden zvok, čuden vonj ali dim), takoj izklopite izdelek in izključite vse kable. Prenehajte uporabljati izdelek.
- Nenadne spremembe temperature lahko povzročijo kondenzacijo v izdelku. V takem primeru pred ponovno uporabo počakajte nekaj časa, da se izdelek prilagodi okolju.
- Na izdelek ali v njegovo bližino ne odlagajte prižganih sveč ali odprtega ognja.
- Izdelka ne uporabljajte blizu virov toplote, kot so radiatorji ali druge naprave, ki proizvajajo toploto.
- Izdelek ne sme biti izpostavljen neposredni sončni svetlobi ali visokim temperaturam.
- Na vroč dan izdelka ne puščajte v vozilu. Visoke temperature lahko povzročijo nepopravljivo škodo na izdelku, v nekaterih primerih pa se lahko izdelek celo vžge.
- Ko je pokrov odprt, izdelek ne sme biti izpostavljen kapljanju ali brizganju vode.

● Pred uporabo

- Pred uporabo preverite, ali je vsebina paketa popolna in nepoškodovana!
- Izdelek naj bo med uporabo na ravni in vodoravni površini.

● Polnjenje

- Vgrajeno akumulatorsko baterijo je treba pred prvo uporabo napolniti.

i OPOMBA: Tega izdelka ni mogoče polniti prek vhoda USB na prenosnih računalnikih itd. Za polnjenje baterije se lahko uporablja samo ustrezen napajalnik USB.

- Preden se vgrajena akumulatorska baterija izprazni, se 30 minut pred izpraznitvijo predvaja zvok obvestila, LED-indikator **5** pa utripa rdeče. Čim prej napolnite vgrajeno akumulatorsko baterijo.
- Če je izdelek popolnoma napolnjen, ga lahko približno 12 ur uporabljate za predvajanje glasbe, kar je odvisno od glasnosti in starosti baterije.
- Vtič USB-C napajalnega kabla **15** vstavite v priključek za napajanje USB-C **3** na izdelku. Vtič USB napajalnega kabla **15** vstavite v priključek USB na napajalniku USB (ni priložen izdelku).

i OPOMBA: LED-indikator **5** med polnjenjem sveti rdeče in preneha svetiti, ko je izdelek napolnjen. Izpraznjena baterija se polni približno 4 ure.

i OPOMBA: Izdelka lahko uporabljate med polnjenjem, vendar bo čas polnjenja zaradi tega najmanj dvakrat daljši.

- Po končanem polnjenju odstranite vtič USB-C napajalnega kabla **15** iz izdelka.

● Uporaba izdelka

- Pritisnite gumb **4** in ga držite toliko časa, da začne LED-indikator **12** utripati belo in se predvaja zaporedje signalnih tonov. Izdelek bo zdaj poskusil vzpostaviti povezavo z napravo za predvajanje (npr. s pametnim telefonom ali z računalnikom).

● Tabela stanja LED

Vklop/ Izklop napajanja	Stanje		Barva LED
Naprava je prižgana	Lučka sveti	Naprava je prižgana	Način spreminjanja barve RGB
		Povezava Bluetooth	Način seznanjenja Bluetooth: LED-indikator utripne belo enkrat na sekundo. Bluetooth seznanjen: LED- indikator sveti 2 sekundi belo, nato pa preklopi v način spreminjanja barve RGB.
		Povezava TWS	Seznanjanje TWS: LED- indikator utripne belo enkrat na sekundo. Glavna enota: LED- indikator sveti 2 sekundi belo, nato pa preklopi v način spreminjanja barve RGB. Sekundarna enota: LED- indikator sveti 2 sekundi belo, nato pa preklopi v način spreminjanja barve RGB.
		Povezava PartyPlay	Seznanjenje PartyPlay: LED-indikator sveti belo, nato pa preklopi v svetlobne učinke. Glavna enota: LED- indikator sveti 2 sekundi belo, nato preklopi v svetlobne učinke, zatem pa v način spreminjanja barve RGB. Druga enota: LED-indikator sveti 2 sekundi belo, nato pa preklopi v način spreminjanja barve RGB.

Vklop/ Izklop napajanja	Stanje		Barva LED
		Povezava AUX	LED-indikator sveti 2 sekundi zeleno, ko je povezan vhod AUX, nato pa preklopi nazaj v način spreminjanja barve RGB.
Naprava je prižgana	Lučka sveti	Naprava je prižgana	Način spreminjanja barve RGB
		Polnjenje	LED-indikator sveti 5 rdeče
		Baterija je skoraj prazna	LED-indikator 5 utripa rdeče
	Lučka ne sveti	Naprava je prižgana	Izklopite lučko LED RGB
		Povezava Bluetooth	Seznanjenje Bluetooth: LED-indikator utripne belo enkrat na sekundo. Bluetooth seznanjenje: LED-indikator sveti 2 sekundi belo, nato pa preklopi v način spreminjanja barve RGB.
		Povezava TWS	Seznanjenje TWS: LED-indikator utripne belo enkrat na sekundo. Glavna enota: LED-indikator sveti belo 2 sekundi, nato pa se izklopi. Sekundarna enota: LED-indikator sveti belo 2 sekundi, nato pa se izklopi.

Vklop/ Izklop napajanja	Stanje		Barva LED
Naprava je prižgana	Lučka ne sveti	Povezava PartyPlay	Seznanjenje PartyPlay: LED-indikator sveti belo, nato pa preklopi v svetlobne učinke. Glavna enota: LED- indikator sveti 2 sekundi belo, nato preklopi v svetlobne učinke, zatem pa se izklopi. Druga enota: LED-indikator sveti belo 2 sekundi, nato pa se izklopi.
		Povezava AUX	LED-indikator sveti 2 sekundi zeleno, ko je povezan vhod AUX, nato pa se izklopi.
		Polnjenje	LED-indikator sveti 5 rdeče
		Baterija je skoraj prazna	LED-indikator 5 utripa rdeče
Naprava je izklopljena	/	Polnjenje	LED-indikator sveti neprekinjeno rdeče nato pa se po končanem polnjenju izklopi.





● Vzpostavljanje povezave Bluetooth®:



- Pred poskusom vzpostavljanja povezave Bluetooth® odstranite vse vtiče iz priključka AUX-in 2.
- Vključite napravo za predvajanje in se prepričajte, da je v njej vklopljena povezava Bluetooth®.
- Na izdelku pritisnite gumb  6 in ga držite 2 sekundi, da začne LED-indikator 12 utripati belo in se predvaja zaporedje signalnih tonov. Izdelek bo zdaj poskusil vzpostaviti povezavo z napravo za predvajanje (npr. s pametnim telefonom ali z računalnikom).
- V napravi za predvajanje se prikaže identifikator izdelka »RHYTHM LIGHT«. »SPREJMITÉ« povezavo v napravi za predvajanje. Upoštevajte zahteve programske opreme v napravi za predvajanje.
- Ko je povezava vzpostavljena, začne LED-indikator 12 svetiti belo in predvaja se zaporedje signalnih tonov.

- Največji doseg povezave je približno 10 m, ki pa je lahko tudi krajši zaradi geometrije prostora (pohištvo, zidovi itd., ki so ovira).
- Naprava za predvajanje mora podpirati standard Bluetooth® 5.3, saj v nasprotnem primeru ne boste mogli uporabljati vseh funkcij.

● Funkcije gumbov

- Ustvarite seznam predvajanja v napravi za predvajanje.
- Na izdelku je 7 gumbov, s katerimi upravljate te funkcije:

Gumb	Funkcija
	- Pritisnite, da vklopite ali izklopite izdelek.
	- LED-indikator svetlobnega učinka, gumb za vklop/izklop Pritisnite, da vklopite svetilko v načinu spreminjanja barv RGB. Tapnite znova, da spremenite nastavitve barve. Izbirate lahko med 7 barvnimi načini. Nato znova pritisnite, da izklopite učinek lučke LED.
	- Med predvajanjem pritisnite, da začasno prekinete ali nadaljujete predvajanje.
	Način Bluetooth®: - V načinu vzpostavljene povezave pritisnite in približno 2 sekundi držite gumb, če želite preiti v način vzpostavljanja povezave in se povezati z drugo napravo.
	Način TWS: - Pritisnite, da seznanite enoti (istega modela), preden vzpostavita povezavo z zunanjo napravo za predvajanje Bluetooth®. V primeru uspešne seznanitve se predvaja signalni ton. Zvočnika sedaj delujeta kot stereo zvočnika. - Znova pritisnite, da prekinete trenutno povezavo TWS. Predvaja se signalni ton.
	Način PartyPlay: - Pritisnite na kratko, da seznanite dva ali več zvočnikov, združljivih s funkcijo PartyPlay (različni modeli), za stereo zvok, za katerega lahko povežete do 10 zvočnikov, združljivih s funkcijo PartyPlay. V primeru uspešne seznanitve se predvaja signalni ton. - Znova pritisnite na kratko, da prekinete trenutno povezavo. Sprosti se zvočni signal.

Gumb	Funkcija
	<ul style="list-style-type: none"> - Med predvajanjem pritisnite, da povečate glasnost. Ko dosežete najvišjo stopnjo glasnosti, boste slišali en pisk. - Med predvajanjem pritisnite in držite 2 sekundi, da izberete naslednjo skladbo na seznamu za predvajanje.
	<ul style="list-style-type: none"> - Med predvajanjem pritisnite, da zmanjšate glasnost. Ko dosežete najnižjo stopnjo glasnosti, boste slišali en pisk. - Pritisnite in držite približno 2 sekundi, da se vrnete na prejšnjo skladbo.

i OPOMBA: Če glasnost spremenite v izdelku, se glasnost spremeni tudi v napravi za predvajanje. ta funkcija sinhronizacije glasnosti je odvisna od operacijskega sistema in blagovne znamke naprave za predvajanje.

● Priključitev prek priključka AUX-in

i OPOMBA: Predvajanje glasbe prek priključka AUX-in **2** ima višjo prednostno stopnjo kot predvajanje prek povezave Bluetooth®.







- Ko na priključek AUX-in **2** priključite kabel AUX **16**, se brezžična povezava Bluetooth® prekine. Predvajanje glasbe se preklopi samo na predvajanje prek priključka AUX-in, LED-indikator **12** pa začne svetiti zeleno.
- Če je izdelek izklopljen, pritisnite gumb **1** **4** in ga držite toliko časa, da začne LED-indikator **12** svetiti zeleno in se predvaja zaporedje signalnih tonov.
- Vključite napravo za predvajanje in začnite predvajanje.
- Nastavite najvišjo možno glasnost na napravi za predvajanje. Nato z gumboma +/- **10** **9** nastavite glasnost na zvočniku.



● Preklapljanje med povezavama AUX-in in Bluetooth®

- Če želite nadaljevati predvajanje glasbe prek povezave Bluetooth®, izključite kabel AUX **16** iz priključka AUX-in **2**. Izdelek poišče že seznanjeno napravo za predvajanje (če obstaja) in samodejno znova vzpostavi povezavo Bluetooth®.

● Seznanjenje TWS (True Wireless Stereo)

i OPOMBA: Ta funkcija je na voljo le, če ste kupili dva od teh izdelkov z isto številko modela.





- Vključite oba zvočnika in se prepričajte, da nobeden od njih nima vzpostavljenih povezav z drugo napravo prek povezave Bluetooth®. Trenutno nobeden od zvočnikov ni aktivno povezan z napravo za predvajanje.
- Pritisnite gumb   na enem od izdelkov, ki bo nato privzeto nastavljen kot »glavna« enota. Predvajal se bo pisk. Po uspešnem seznanjanju obeh izdelkov LED-indikator  na povezani »sekundarni« enoti preneha utripati in predvaja se zaporedje piskov.
- LED-indikator  na »glavni« enoti še vedno utripa in čaka na seznanitev z napravo za predvajanje. Ko je »glavna« enota uspešno seznanjena z napravo za predvajanje, lahko glasbo predvajate prek »glavne« in »sekundarne« enote ter ju upravljate sinhrono v načinu predvajanja prek povezave Bluetooth® playback mode.
- Znova pritisnite gumb   a da prekinete povezavo za seznanjanje TWS. LED-indikator  na povezani »sekundarni« enoti začne utripati in predvaja se zaporedje signalnih tonov.

i OPOMBA: Izdelek, na katerem ste najprej pritisnili gumb  , postane »glavna« enota (na levem zvočnem kanalu), druga enota pa nato privzeto postane »sekundarna« enota (na desnem zvočnem kanalu).

● Funkcija PartyPlay



PartyPlay je nova funkcija, ki omogoča povezavo več kot dveh zvočnikov in skupno do 10 zvočnikov za hkratno predvajanje glasbe.





i OPOMBA: Samo zvočniki Bluetooth blagovne znamke SilverCrest s funkcijo PartyPlay lahko delujejo skupaj.

i OPOMBA: Izdelek, na katerem ste najprej pritisnili gumb PartyPlay  , bo postal "glavna" enota, druga naprava pa bo privzeto postala "sekundarna" ali "dodatna" enota. Napravo za predvajanje lahko upravljate samo z glavno napravo. Prav tako lahko glasnost vseh zvočnikov spreminjate samo z glavno enoto. Če želite uživati v funkciji Partyplay, lahko povežete več izdelkov, združljivih s funkcijo Partyplay, z gumbom Partyplay   pa lahko povežete do 10 zvočnikov.

Step 1: Vklopite zvočnik, ki bo privzeto nastavljen kot "glavna" naprava in nato prek povezave Bluetooth prvi povezan z napravo za predvajanje. Zaslísal se bo zvočni signal in LED-indikator  bo 2 sekundi utripal belo, nato pa bo po uspešno vzpostavljeni povezavi svetilka preklpila v način spreminjanja barve RGB.

Step 2: Pritisnite gumb PartyPlay   na glavni enoti, dokler e ne sproti zvočni signal, LED-indikator  pa med seznanjanjem PartyPlay neprekinjeno sveti.

Step 3: Na kratko pritisnite gumb PartyPlay   na drugi napravi, LED-indikator  drugega zvočnika bo spreminjal belo barvo, po uspešno vzpostavljeni povezavi pa se bo sprostil zvočni signal. Napravo za predvajanje lahko upravljate samo z glavno napravo. Prav tako lahko glasnost vseh zvočnikov spreminjate samo z glavno enoto.

- Če želite vključiti dodatne zvočnike, morate na dodatnih zvočnikih enkrat pritisniti gumb Partyplay  . Prepričajte se, da so vsi zvočniki v dosegu Bluetooth, ki znaša približno 10 m.
- Znova pritisnite in pridržite gumb Partyplay  , da prekinete povezavo za seznanjanje Partyplay. LED-indikator  na povezani »sekundarnik« enoti začne utripati in predvaja se zaporedje zvočnih signalov.

● Čiščenje

- Pred čiščenjem izklopite izdelek in odstranite vse kable.
- Čistite le zunanost izdelka. Pri tem uporabljajte čisto in suho krpo, nikoli pa ne uporabljajte korozivnih tekočin/abrazivnih čistilnih sredstev. Trdovratno umazanijo odstranite s pomočjo navlažene krpe in blagega čistilnega sredstva.
- Med čiščenjem zvočnika mora biti pokrov USB/AUX-IN zaprt.

● Shranjevanje med neuporabo

- Kadar izdelka ne uporabljate, ga hranite v suhem okolju. Zaščitite ga pred prahom in neposredno sončno svetlobo. Akumulatorsko baterijo morate redno polniti.

● Odpravljanje težav

● = **napaka**

⊙ = Možen vzrok

○ = Dejanje

● = **nobena funkcija ni na voljo**

⊙ = Baterija se je izpraznila

○ = napolnite baterijo v skladu z navodili v poglavju »Polnjenje« v tem priročniku

● **Ni povezave Bluetooth®**

- napaka pri upravljanju izdelka
- Po potrebi izključite kabel AUX [16] iz priključka AUX-in [2].
- Izklopite in znova izdelek ter povečate glasnost.
- Napaka v napravi za predvajanje.
- Preverite, ali je naprava za predvajanje zaznala izdelek.
- Preverite, ali je naprava za predvajanje zaznala kakšno drugo napravo, ki podpira standard Bluetooth® 5.3 in vzpostavila povezavo z njo.

● **Glasba se ne predvaja prek povezave Bluetooth®**

- napaka pri upravljanju izdelka
- Preverite, ali je kabel AUX [16] še vedno priključen na priključek AUX-in [2]. Če je, ga odstranite.
- Če je izdelek vklopljen, ga izklopite in znova vklopite.
- Pritisnite gumb  [6], da začnete novo povezavo z napravo za predvajanje.
- Povečajte glasnost v napravi za predvajanje.

● **Glasba se ne predvaja prek povezave AUX-in**

- Napaka pri priključitvi kabla AUX [16]
- Znova priključite kabel AUX [16] na napravo za predvajanje.
- Glasnost v napravi za predvajanje ali izdelku je prenizka, zato jo morate povečati.

● **Odstranjevanje**

Embalaža:

Embalaža je narejena iz okolju primernih materialov, ki jih lahko oddate za recikliranje na lokalnih zbirališčih odpadkov.



Upoštevajte oznake embalažnih materialov za ločevanje odpadkov, ki so označene s kraticami (a) in številkami (b) z naslednjim pomenom: 1–7: umetne mas / 20–22: papir in karton / 80–98: vezni materiali.

Izdelek:



○ možnostih odstranjevanja dotrajanih izdelkov povprašajte pri svoji občinski ali mestni upravi.



Sosednji simbol prečrtanega smetnjaka na kolesih pomeni, da napravo ureja Direktiva 2012/19/EU. Ta direktiva pravi, da naprave ob koncu njene življenjske dobe ni dovoljeno zavreči med običajne gospodinjske odpadke, ampak jo je treba oddati v posebnih zbirnih mestih, centrih za reciklažo ali podjetjih za odstranjevanje odpadkov.

To odstranjevanje je za vas brezplačno.

Varujte okolje in napravo ustrezno odstranite.



Izdelek z dodatki in embalažni materiali so primerni za recikliranje. Zanje veljajo določila proizvajalčeve razširjene odgovornosti. Za boljše ravnanje z odpadki jih odlagajte ločeno, upoštevajoč prikazane informacije o razvrščanju. Logotip Triman velja samo za Francijo.

Baterij/akumulatorjev:



Okoljska škoda zaradi nepravilnega odlaganja baterij/akumulatorjev!

Vgrajenega akumulatorja za odstranjevanje ni mogoče demontirati. Izdelek v celoti oddajte na zbirališču za odpadno elektroniko.

● Poenostavljena izjava EU o skladnosti

S tem OWIM GmbH & Co. KG, Stiftsbergstraße 1, 74167 Neckarsulm, NEMČIJA pojasnjuje, da izdelek ZVOČNIK Bluetooth® HG09052, ustreza direktivam 2014/53/EU in 2011/65/EU. Celotno besedilo izjave EU o skladnosti je na voljo na naslednjem spletnem naslovu: www.owim.com



● Garancija in servis

● Postopek pri uveljavljanju garancije

Za zagotovitev hitre obdelave vašega primera vas prosimo, da sledite naslednjim napotkom:

Prosimo, da za vsa vprašanja pripravite račun in številko izdelka (IAN 400856_2110) kot dokazilo o nakupu.

Številko izdelka najdete na identifikacijski ploščici, gravuri, naslovni strani v navodilih (spodaj levo) ali na nalepki na hrbtni ali spodnji strani.

Če pride do napačnega delovanja ali drugih pomanjkljivosti, se obrnite najprej na v nadaljevanju navedeni servisni oddelek po telefonu ali prek e-pošte.

Izdelek, označen kot okvarjen, lahko nato brez poštnine pošljete na navedeni naslov servisa, zraven pa priložite potrdilo o nakupu (blagajniški račun) in navedite, za kakšno pomanjkljivost gre in kdaj je nastala.

● Servis

SI **Servis Slovenija**

Tel.: 00386 (0) 80 70 60

E-Mail: owim@lidl.si



Pooblaščeni serviser:

OWIM GmbH & Co. KG

Stiftsbergstraße 1

74167 Neckarsulm

NEMČIJA

Servisna telefonska številka: 00386 (0) 80 70 60

Garancijski list

1. S tem garancijskim listom OWIM GmbH & Co. KG, Stiftsbergstraße 1, 74167 Neckarsulm, Nemčija jamčimo, da bo izdelek v garancijskem roku ob normalni in pravilni uporabi brezhibno deloval in se zavezuje, da bomo ob izpolnjenih spodaj navedenih pogojih odpravili morebitne pomanjkljivosti in okvare zaradi napak v materialu ali izdelavi oziroma po svoji presoji izdelek zamenjali ali vrnili kupnino.
2. Garancija je veljavna na ozemlju Republike Slovenije.
3. Garancijski rok za proizvod je 3 leta od datuma izročitve blaga. Datum izročitve blaga je razviden iz računa.
4. Kupec je dolžan okvaro javiti pooblaščenemu servisu oziroma se informirati o nadaljnjih postopkih na zgoraj navedeni telefonski številki. Svetujemo vam, da pred tem natančno preberete navodila o sestavi in uporabi izdelka.
5. Kupec je dolžan pooblaščenemu servisu predložiti garancijski list in račun, kot potrdilo in dokazilo o nakupu ter dnevu izročitve blaga.
6. V primeru, da proizvod popravlja nepooblaščen servis ali oseba, kupec ne more uveljavljati zahtevkov iz te garancije.
7. Vzroki za okvaro oziroma nedelovanje izdelka morajo biti lastnosti stvari same in ne vzroki, ki so zunaj proizvajalčeve oziroma prodajalčeve sfere. Kupec ne more uveljavljati zahtevkov iz te garancije, če se ni držal priloženih navodil za sestavo in uporabo izdelka ali če je izdelek kakorkoli spremenjen ali nepravilno vzdrževan.
8. Jamčimo servis in rezervne dele še 3 leta po preteku garancijskega roka.
9. Obrabni deli oz. potrošni material so izvzeti iz garancije.
10. Vsi potrebni podatki za uveljavljanje garancije se nahajajo na dveh ločenih dokumentih (garancijski list, račun).
11. Ta garancija proizvajalca ne izključuje pravic potrošnika, ki izhajajo iz odgovornosti prodajalca za napake na blagu.

Prodajalec:

Lidl Slovenija d.o.o. k.d., Pod lipami 1, SI-1218 Komenda

OWIM GmbH & Co. KG

Stiftsbergstraße 1
74167 Neckarsulm
GERMANY

Model No.: HG09052

Version: 08/2022