

GARTENBANK
GARDEN BENCH
BANC DE JARDIN



(DE) (AT) (CH)

GARTENBANK

Aufbauanleitung

(FR) (BE)

BANC DE JARDIN

Notice de montage

(PL)

ŁAWKA OGRODOWA

Instrukcja montażu

(SK)

ZÁHRADNÁ LAVIČKA

Montážny návod

(DK)

HAVEBÆNK

Monteringsvejledning

(HU)

KERTI PAD

Szerelési útmutató

(HR)

VRTNA KLUPA

Upute za sastavljanje

(BG)

ГРАДИНСКА ПЕЙКА

Ръководство за сглобяване

(GB) (IE)

GARDEN BENCH

Assembly instructions

(NL) (BE)

TUINBANK

Montagehandleiding

(CZ)

ZÁHRADNÍ LAVIČKA

Návod k sestavení

(ES)

BANCO DE JARDÍN

Instrucciones de montaje

(IT)

PANCA DA GIARDINO

Istruzioni di montaggio

(SI)

VRTNA KLOP

Navodilo za sestavljanje

(RO)

BANCĂ DE GRĂDINĂ

Instrucțiuni de asamblare

(GR)

ΠΑΓΚΟΣ ΚΗΠΟΥ

Οδηγίες συναρμολόγησης

IAN 402746_2204



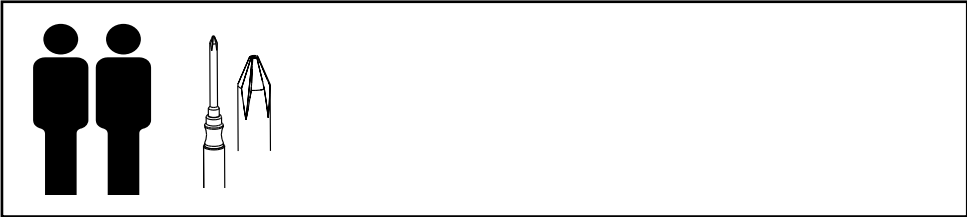

A

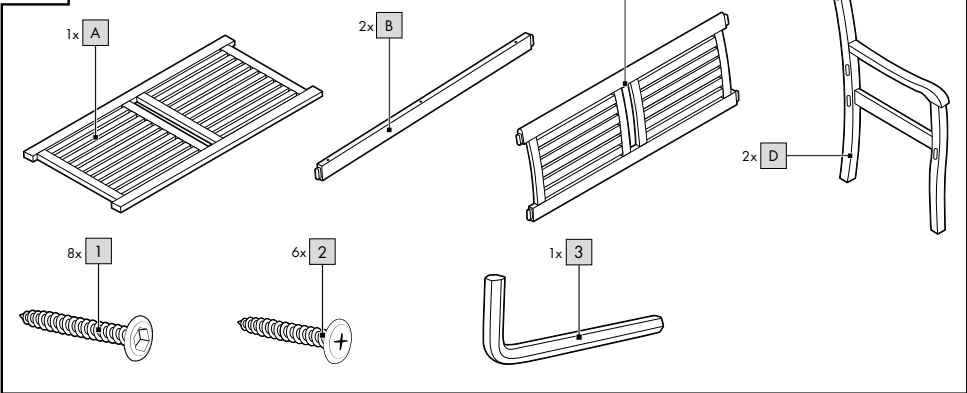

B

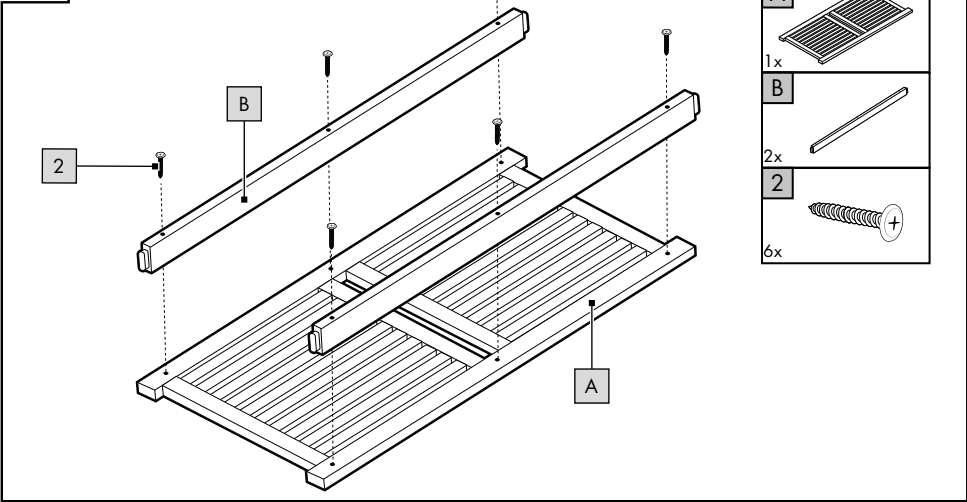

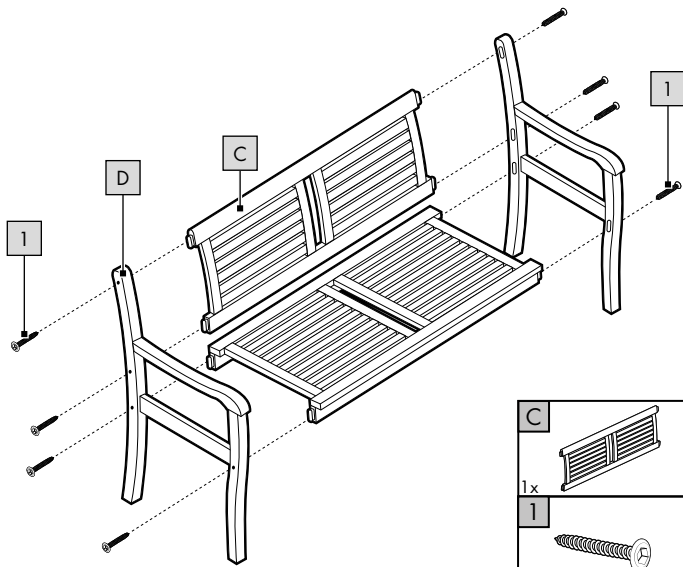
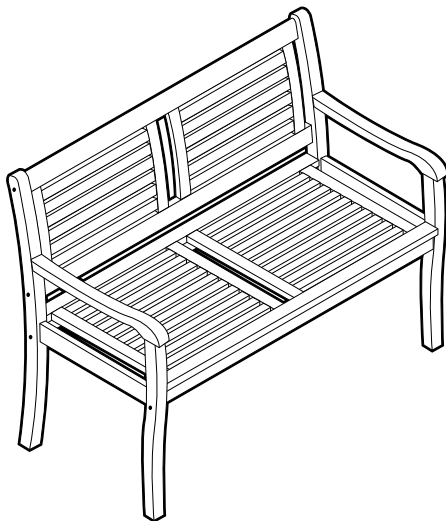
C**D**

DE AT CH

**WICHTIG, FÜR SPÄTERE BEZUGNAHME
AUFBEWAHREN: SORGFÄLTIG LESEN!**

GB IE

**IMPORTANT, RETAIN FOR FUTURE REFERENCE:
READ CAREFULLY!**

FR BE

**IMPORTANT, À CONSERVER POUR CONSULTATION
ULTÉRIEURE : À LIRE ATTENTIVEMENT !**

NL BE

**BELANGRIJK, BEWAREN VOOR LATERE
RAADPLEGING: ZORGVULDIG LEZEN!**

PL

**WAŻNE, ZACHOWAĆ DO PÓŹNIEJSZEGO
UŻYTKU: UWAŻNIE PRZECZYTAĆ!**

CZ

**DŮLEŽITÉ, UCHOVEJTE PRO POZDĚJŠÍ POUŽITÍ:
PEČLIVĚ SI PŘEČTĚTE!**

SK

**DÔLEŽITÉ, USCHOVAJTE PRE PRÍPAD POUŽITIA V
BUDÚCNOSTI: DÔKLADNE SI PREČÍTAJTE POKYNY!**

ES

**IMPORTANTE: CONSERVAR PARA CONSULTAS
POSTERIORES: LEER ATENTAMENTE.**

DK

**VIGTIGT, SKAL OPBEVARES TIL SENERE BRUG:
SKAL LÆSES OMHYGGELIGT!**

IT

**IMPORTANTE: CONSERVARE PER EVENTUALI
NECESSITÀ FUTURE: LEGGERE CON ATTENZIONE!**

HU

**FONTOS, KÉSŐBBI HIVATKOZÁSOK CÉLJÁBÓL
ŐRIZZE MEG: OLVASSA EL FIGYELMESEN!**

SI

**POMEMBNO, SHRANITE ZA KASNEJŠO UPORABO:
NATANČNO PREBERITE!**

HR

**VAŽNO, POHRANITI ZA KASNIJE PONOVRNO
KORIŠTENJE: PAŽLJIVO ČITAJTE!**

RO

**IMPORTANT, A SE PĂSTRA PENTRU CONSULTAREA
ULTERIOARĂ: A SE CITI CU ATENȚIE!**

BG

**ВАЖНО, ЗАПАЗЕТЕ ЗА ПО-НАТАТЪШНИ
СПРАВКИ: ПРОЧЕТЕТЕ ВНИМАТЕЛНО!**

GR

**ΣΗΜΑΝΤΙΚΟ, ΦΥΛΑΞΤΕ ΩΣΤΕ ΝΑ ΜΠΟΡΕΙΤΕ
ΝΑ ΑΝΑΤΡΕΞΕΤΕ ΑΝΑ ΠΑΣΑ ΣΤΙΓΜΗ: ΔΙΑΒΑΣΤΕ
ΠΡΟΣΕΚΤΙΚΑ!**

Herzlichen Glückwunsch!

Mit Ihrem Kauf haben Sie sich für einen hochwertigen Artikel entschieden. Machen Sie sich vor der ersten Verwendung mit dem Artikel vertraut.



Lesen Sie hierzu aufmerksam die nachfolgende Aufbauanleitung und die Sicherheitshinweise.

Benutzen Sie den Artikel nur wie beschrieben und für die angegebenen Einsatzbereiche. Bewahren Sie diese Aufbauanleitung gut auf. Händigen Sie alle Unterlagen bei Weitergabe des Artikels an Dritte ebenfalls mit aus.

Lieferumfang (Abb. A)

- 1 x Gartenbank, zerlegt
 - 1 x Sitzfläche (A)
 - 2 x Latte (B)
 - 1 x Rückenlehne (C)
 - 2 x Armlehne (D)
 - 8 x Schraube 7x70 mm (1)
 - 6 x Schraube 5x70 mm (2)
 - 1 x Innensechskantschlüssel
- 1 x Aufbauanleitung

Technische Daten



Maximale Belastung: 240 kg



Herstellungsdatum (Monat/Jahr):
11/2022

Bestimmungsgemäße Verwendung

Der Artikel ist für den Gebrauch im Wohnbereich, z. B. Balkon, Terrasse oder Garten, konzipiert. Der Artikel ist nicht für den gewerblichen Gebrauch bestimmt.

Sicherheitshinweise



Lebensgefahr!

- Lassen Sie Kinder niemals unbeaufsichtigt mit dem Verpackungsmaterial. Es besteht Erstickungsgefahr.



Verletzungsgefahr!

- Achten Sie vor der Benutzung des Artikels auf die richtige Stabilität!
- Stellen Sie den Artikel auf einen ebenen Untergrund.
- Der Artikel darf nur unter Aufsicht von Erwachsenen und nicht als Spielzeug verwendet werden.
- Prüfen Sie den Artikel vor jedem Gebrauch auf Beschädigungen oder Abnutzungen. Der Artikel darf nur in einwandfreiem Zustand verwendet werden!
- Kontrollieren Sie regelmäßig den festen Sitz aller Schraubverbindungen! Der Artikel darf nur in einwandfreiem Zustand verwendet werden.
- Der Artikel ist kein Kletter- oder Spielgerät! Stellen Sie sicher, dass sich Personen, insbesondere Kinder, nicht auf den Artikel stellen oder daran hochziehen. Der Artikel kann umfallen.
- Stellen Sie sich niemals auf den Artikel.
- Rücken- oder Armlehnen dürfen nicht als Sitzflächen benutzt werden.
- Den Artikel nicht in der Nähe von offenem Feuer verwenden.



Vermeidung von Sachschäden!

- Sichern Sie den Artikel bei extremen Wetterbedingungen, wie z. B. bei starkem Wind. Lagern Sie den Artikel in geschützten Räumen.

Montage

1. Drehen Sie die Sitzfläche (A) um und fixieren Sie die Latten (B) mithilfe der Schrauben (2) an der Sitzfläche (Abb. B).

Hinweis: Nutzen Sie einen geeigneten Schraubendreher (nicht im Lieferumfang enthalten).

2. Schrauben Sie die Armlehnen (D), wie in Abb. C gezeigt, an die Rückenlehne (C) und an die Sitzfläche.

Hinweis: Achten Sie darauf, dass die abgerundete Seite der Rückenlehne und Sitzfläche nach oben bzw. nach vorne zeigt.

3. Stellen Sie den Artikel ebenerdig auf (Abb. D).

Reinigung und Pflege

- Beachten Sie, dass sich Holz durch wechselnde Temperaturen, Luftfeuchtigkeit und andere Einflüsse verändern kann.
- Das Holz des Artikels ist ein Naturprodukt und daher kann es in Farbe und Struktur zu kleinen Abweichungen kommen.

WICHTIG! Nie mit scharfen Reinigungsmitteln reinigen.

Pflegehinweis

- Reinigen Sie den Artikel mit einer weichen Bürste und milder Seifenlauge.
- Lassen Sie den Artikel nach der Reinigung vollständig trocknen.
- Behandeln Sie den Artikel mit Holzpflegeöl aus dem Fachhandel. Die Pflege sollten Sie gegebenenfalls mehrmals pro Saison durchführen. Das Holz muss für den Pflegevorgang vollständig trocken sein!
- Befolgen Sie die Herstellerhinweise des ausgewählten Pflegeöls.

Lagerung

Um möglichst lange Freude mit dem Artikel zu haben, empfehlen wir ihn bei Nichtgebrauch immer trocken und sauber in einem temperierten Raum zu lagern. Bei Lagerung im Außenbereich sollte der Artikel mit einer Plane abgedeckt werden. Achten Sie auf ausreichend Luftzirkulation und halten Sie die Plane trocken.

Hinweise zur Entsorgung



Entsorgen Sie den Artikel und die Verpackungsmaterialien entsprechend den aktuellen örtlichen Vorschriften.

Bewahren Sie Verpackungsmaterialien (wie z. B. Folienbeutel) für Kinder unerschwinglich auf. Weitere Informationen zur Entsorgung des ausgedienten Artikels erhalten Sie bei Ihrer Gemeinde- oder Stadtverwaltung. Entsorgen Sie den Artikel und die Verpackung umweltschonend.



Der Recycling-Code dient der Kennzeichnung verschiedener Materialien zur Rückführung in den Wiederverwertungskreislauf (Recycling). Der Code besteht aus einem Recyclingsymbol für den Verwertungskreislauf und einer Nummer, die das Material kennzeichnet.

Hinweise zur Garantie und Serviceabwicklung

Der Artikel wurde mit großer Sorgfalt und unter ständiger Kontrolle produziert. DELTA-SPORT HANDELSKONTOR GmbH räumt privaten Endkunden auf diesen Artikel drei Jahre Garantie ab Kaufdatum (Garantiefrist) nach Maßgabe der folgenden Bestimmungen ein. Die Garantie gilt nur für Material- und Verarbeitungsfehler. Die Garantie erstreckt sich nicht auf Teile, die der normalen Abnutzung unterliegen und deshalb als Verschleißteile anzusehen sind (z. B. Batterien) sowie nicht auf zerbrechliche Teile, z. B. Schalter, Akkus oder Teile, die aus Glas gefertigt sind.

Ansprüche aus dieser Garantie sind ausgeschlossen, wenn der Artikel unsachgemäß oder missbräuchlich oder nicht im Rahmen der vorgesehenen Bestimmung oder des vorgesehenen Nutzungsumfangs verwendet wurde oder Vorgaben in der Anleitung/Anweisung nicht beachtet wurden, es sei denn, der Endkunde weist nach, dass ein Material- oder Verarbeitungsfehler vorliegt, der nicht auf einem der vorgenannten Umstände beruht.

Ansprüche aus der Garantie können nur innerhalb der Garantiefrist unter Vorlage des Originalkassenbelegs geltend gemacht werden. Bitte bewahren Sie deshalb den Originalkassenbeleg auf. Die Garantiefrist wird durch etwaige Reparaturen aufgrund der Garantie, gesetzlicher Gewährleistung oder Kulanz nicht verlängert. Dies gilt auch für ersetzte und reparierte Teile. Bitte wenden Sie sich bei Beanstandungen zunächst an die untenstehende Service-Hotline oder setzen Sie sich per E-Mail mit uns in Verbindung. Liegt ein Garantiefall vor, wird der Artikel von uns – nach unserer Wahl – für Sie kostenlos repariert, ersetzt oder der Kaufpreis erstattet.

Weitere Rechte aus der Garantie bestehen nicht.
Ihre gesetzlichen Rechte, insbesondere Gewährleistungsansprüche gegenüber dem jeweiligen Verkäufer, werden durch diese Garantie nicht eingeschränkt.

IAN: 402746_2204

Ⓝ DE Kundenservice Deutschland

Tel.: 0800 5435 111

E-Mail: deltasport@lidl.de

Ⓝ AT Service Österreich

Tel.: 0800 447744

E-Mail: deltasport@lidl.at

Ⓝ CH Service Schweiz

Tel.: 0800 56 44 33

E-Mail: deltasport@lidl.ch

Congratulations!

You have chosen to purchase a high-quality product. Familiarise yourself with the product before using it for the first time.

 **Read the following assembly instructions and the safety information carefully.**

Use the product only as described and only for the given areas of application. Store these assembly instructions carefully. When passing the product on to third parties, please also hand over all accompanying documents.

Package contents (Fig. A)

- 1 x garden bench, disassembled
 - 1 x seat (A)
 - 2 x slat (B)
 - 1 x back rest (C)
 - 2 x arm rest (D)
 - 8 x screw 7x70mm (1)
 - 6 x screw 5x70mm (2)
 - 1 x allen key
- 1 x assembly instructions

Technical data



Maximum load: 240kg



Date of manufacture (month/year):
11/2022

Intended use

The item is designed for residential use, e.g. on a balcony, patio or in the garden. The item is not intended for commercial use.

Safety information



Life-threatening hazard!

- Never leave children unattended with the packing materials. There is a risk of suffocation.



Risk of injury!

- Make sure the product is properly stabilised before using it!
- Place the item on a level surface.
- The item may only be used with adult supervision and should not be used as a toy.

- Check the item for damage or wear before each use. The product may only be used in good order and condition!
- Check regularly to make sure all screws are tight! The product may only be used in good order and condition!
- This item is neither a toy, nor a climbing apparatus! Ensure that persons, especially children, do not pull themselves up on the item or lean against it. The item may fall over.
- Never stand on the item.
- Do not use the backrest or armrests as a seat.
- Do not use the item near an open flame.



Preventing damage to the item!

- Secure the item during extreme weather conditions, e.g. strong wind. Store the item in a sheltered area.

Assembly

1. Turn the seat (A) over and attach it to the slats (B) using the screws (2) on the seat (Fig. B).

Note: use a suitable screwdriver (not included in package contents).

2. Screw the armrests (D), as shown in Fig. C, to the backrest (C) and to the seat.

Note: Ensure that the rounded side of the backrest and the seat are on the top/in the front.

3. Ensure that the item is used on ground that is even (Fig. D).

Cleaning and care

- Please be aware that wood can change due to changes in temperature, air humidity and other influences.
- The wood used in the item is a natural product and may therefore deviate slightly in terms of colour and structure.

IMPORTANT! Never clean the product with harsh cleaning agents.

Care instructions

- Clean the item using a soft brush and mild soapy water.
- Allow the item to completely dry after cleaning.

- Treat the item using wood care oil from a specialist retailer. You should treat the item several times per season.
The wood must be completely dry before carrying out treatment.
- Follow the manufacturer's instructions for the selected care oil.

Storage

To enjoy the item for as long as possible, we recommend that you always store it dry and clean in a temperature-controlled room when not in use. When stored outdoors the product should be covered by a tarpaulin. Make sure that there is adequate air circulation and keep the tarpaulin dry.

Disposal



Dispose of the product and packaging materials in accordance with current local regulations. Store the packaging materials (foil bags, for example) out of the reach of children. For further information about disposal of the product no longer needed, contact your local council. Dispose of the product and the packaging in an environmentally friendly manner.



The Recycling Code distinguishes different materials to be returned for recycling. The Code consists of the recycling symbol for the recycling process and a number that identifies the material.

Notes on the guarantee and service handling

The product was produced with great care and under continuous quality control. DELTA-SPORT HANDELSKONTOR GmbH gives private end customers a three-year guarantee on this product from the date of purchase (guarantee period) in accordance with the following provisions. The guarantee is only valid for material and manufacturing defects. The guarantee does not cover parts subject to normal wear and tear that are thus considered wear parts (e.g. batteries) or fragile parts such as switches, rechargeable batteries, or parts made of glass.

Claims under this guarantee are excluded if the product has been used incorrectly, improperly, or contrary to the intended purpose, or if the provisions in the instructions for use were not observed, unless the end customer proves that a material or manufacturing defect exists that was not caused by one of the aforementioned circumstances.

Claims under the guarantee can only be made within the guarantee period by presenting the original sales receipt. Please therefore keep the original sales receipt. The guarantee period is not extended by any repairs carried out under the guarantee, under statutory guarantees, or as a gesture of goodwill. This also applies to replaced and repaired parts.

If you wish to make a claim please first contact the service hotline mentioned below or contact us by e-mail. If there is a guarantee case, then the product will be repaired or replaced free of charge to you or the purchase price will be refunded, depending on our choice.

Your legal rights, in particular guarantee claims against the respective seller, are not limited by this guarantee.

IAN: 402746_2204

(GB) Service Great Britain
Tel.: 0800 404 7657
E-Mail: deltasport@lidl.co.uk

(IE) Service Ireland
Tel.: 1800 101010
E-Mail: deltasport@lidl.ie

Félicitations !

Vous venez d'acquérir un article de grande qualité. Avant la première utilisation, familiarisez-vous avec l'article.



Pour cela, veuillez lire attentivement la notice de montage suivante et les consignes de sécurité.

Utilisez l'article uniquement comme indiqué et pour les domaines d'utilisation mentionnés. Conservez cette notice de montage. Si vous cédez l'article à un tiers, veuillez à lui remettre l'ensemble de la documentation.

Étendue de la livraison (fig. A)

- 1 banc de jardin démonté
- 1 surface d'assise (A)
- 2 lattes (B)
- 1 dossier (C)
- 2 accoudoirs (D)
- 8 vis de 7 x 70 mm (1)
- 6 vis de 5 x 70 mm (2)
- 1 clé allen
- 1 notice de montage

Caractéristiques techniques



Charge maximale : 240 kg



Date de fabrication (mois/année) : 11/2022

Utilisation conforme à sa destination

L'article est conçu pour être utilisé dans une zone d'habitation, comme par exemple un balcon, une terrasse ou un jardin. L'article n'est pas prévu pour une utilisation commerciale.

Consignes de sécurité



Danger de mort !

- Ne laissez jamais les enfants sans surveillance avec le matériel d'emballage. Il y a risque d'étouffement.

+ **Risque de blessure !**

- Avant d'utiliser l'article, veillez à une bonne stabilité !
- Placez l'article sur une surface plane.
- L'article ne doit être utilisé que sous la surveillance d'adultes et non pas comme un jouet.
- Avant chaque utilisation, vérifiez que l'article n'est pas endommagé ou usé. L'article ne doit être utilisé que dans un parfait état !
- Contrôlez régulièrement la bonne fixation de tous les raccords vissés ! L'article ne doit être utilisé que dans un parfait état !
- L'article n'est ni un jouet, ni un appareil pour l'escalade ! Assurez-vous que personne, en particulier les enfants, ne montent ou se hissent sur l'article. L'article risque de se renverser.
- Ne montez jamais sur l'article.
- Le dossier ou les accoudoirs ne doivent pas être utilisés comme surface d'assise.
- N'utilisez pas l'article à proximité de flamme nue.



Éviter les dommages matériels !

- Fixez l'article dans des conditions climatiques extrêmes, à l'instar des vents violents. Stockez l'article dans des endroits protégés.

Montage

1. Retournez la surface d'assise (A) et fixez les lattes (B) à cette surface à l'aide des vis (2) (fig. B).

Remarque : utilisez un tournevis adapté (non compris dans l'étendue de la livraison).

2. Vissez les accoudoirs (D) au dossier (C) et à la surface d'assise comme indiqué sur la fig. C.

Remarque : assurez-vous que le côté arrondi du dossier et de la surface d'assise sont orientés vers le haut ou vers l'avant.

3. Placez l'article au niveau du sol (fig. D).

Nettoyage et entretien

- Veuillez noter que la qualité du bois peut changer en raison des variations de température, d'humidité et d'autres influences.

- Le bois de l'article est un produit naturel et peut donc présenter de petites variations de couleur et de structure.

IMPORTANT ! Ne jamais laver avec des produits de nettoyage agressifs.

Conseils d'entretien

- Nettoyez l'article avec une brosse douce et de l'eau savonneuse douce.
- Laissez l'objet sécher complètement après le nettoyage.
- Traitez l'article avec de l'huile d'entretien pour bois disponible dans les magasins spécialisés. L'entretien doit être effectué plusieurs fois par saison, si nécessaire. Le bois doit être complètement sec pour l'entretien !
- Suivez les instructions du fabricant pour l'huile d'entretien indiquée.

Stockage

Afin que l'article vous donne satisfaction pendant longtemps, nous vous recommandons de toujours le ranger dans une pièce tempérée, sèche et propre lorsque vous ne l'utilisez pas. Pour un stockage en extérieur, l'article doit être recouvert d'une bâche. Assurez une circulation de l'air suffisante et maintenez la bâche au sec.

Mise au rebut



Ce produit est recyclable. Il est soumis à la responsabilité élargie du fabricant et est collecté séparément.



Éliminez l'article et les matériaux d'emballage conformément aux réglementations locales actuelles en vigueur. Conservez les matériaux d'emballage (comme les sachets en plastique) hors de portée des enfants. Vous obtiendrez plus d'informations relatives à l'élimination de l'article usagé auprès de votre commune ou de votre municipalité. Éliminez l'article et l'emballage dans le respect de l'environnement.



Le code de recyclage est utilisé pour identifier les différents matériaux à retourner dans le cycle de recyclage. Ce code se compose du symbole de recyclage, représentant le cycle de recyclage ainsi que d'un numéro identifiant le matériau.

Indications concernant la garantie et le service après-vente

L'article a été produit avec grand soin et sous un contrôle constant. DELTA-SPORT HANDELS-KONTOR GmbH accorde au client final privé une garantie de trois ans sur cet article à compter de la date d'achat (période de garantie) conformément aux dispositions suivantes. La garantie ne vaut que pour les défauts de matériaux et de fabrication. La garantie ne couvre pas les pièces soumises à une usure normale, lesquelles doivent donc être considérées comme des pièces d'usure (comme par ex. les piles), de même qu'elle ne couvre pas les pièces fragiles, telles que les interrupteurs, les batteries ou les pièces fabriquées en verre.

Les réclamations au titre de cette garantie sont exclues si l'article a été utilisé de manière abusive ou inappropriée, hors du cadre de son usage ou du champ d'application prévu ou si les instructions de la notice d'utilisation n'ont pas été respectées, à moins que le client final ne prouve que l'article présentait un défaut de matériau ou de fabrication n'étant pas dû à l'une des conditions mentionnées ci-dessus.

Les réclamations au titre de la garantie ne peuvent être adressées pendant la période de garantie qu'en présentant le ticket de caisse original. Veuillez pour cela conserver le ticket de caisse original. Ceci s'applique également aux pièces remplacées et réparées.

Si vous avez des plaintes à formuler, veuillez d'abord contacter le service d'assistance téléphonique ci-dessous ou nous contacter par courrier électronique. Si le cas est couvert par la garantie, nous nous engageons - à notre appréciation - à réparer ou à remplacer l'article gratuitement pour vous ou à vous rembourser le prix d'achat. Aucun autre droit ne découle de la garantie.

Vos droits légaux, en particulier les droits de garantie contre le vendeur concerné, ne sont pas limités par cette garantie.

Article L217-16 du Code de la consommation

Lorsque l'acheteur demande au vendeur, pendant le cours de la garantie commerciale qui lui a été consentie lors de l'acquisition ou de la réparation d'un bien meuble, une remise en état couverte par la garantie, toute période d'immobilisation d'au moins sept jours vient s'ajouter à la durée de la garantie qui restait à courir. Cette période court à compter de la demande d'intervention de l'acheteur ou de la mise à disposition pour réparation du bien en cause, si cette mise à disposition est postérieure à la demande d'intervention.

Indépendamment de la garantie commerciale souscrite, le vendeur reste tenu des défauts de conformité du bien et des vices rédhibitoires dans les conditions prévues aux articles L217-4 à L217-13 du Code de la consommation et aux articles 1641 à 1648 et 2232 du Code Civil.

Article L217-4 du Code de la consommation

Le vendeur livre un bien conforme au contrat et répond des défauts de conformité existant lors de la délivrance.

Il répond également des défauts de conformité résultant de l'emballage, des instructions de montage ou de l'installation lorsque celle-ci a été mise à sa charge par le contrat ou a été réalisée sous sa responsabilité.

Article L217-5 du Code de la consommation

Le bien est conforme au contrat :

1° S'il est propre à l'usage habituellement attendu d'un bien semblable et, le cas échéant :

- s'il correspond à la description donnée par le vendeur et possède les qualités que celui-ci a présentées à l'acheteur sous forme d'échantillon ou de modèle ;
- s'il présente les qualités qu'un acheteur peut légitimement attendre eu égard aux déclarations publiques faites par le vendeur, par le producteur ou par son représentant, notamment dans la publicité ou l'étiquetage ;

2° Ou s'il présente les caractéristiques définies d'un commun accord par les parties ou être propre à tout usage spécial recherché par l'acheteur, porté à la connaissance du vendeur et que ce dernier a accepté.

Article L217-12 du Code de la consommation

L'action résultant du défaut de conformité se prescrit par deux ans à compter de la délivrance du bien.

Article 1641 du Code civil

Le vendeur est tenu de la garantie à raison des défauts cachés de la chose vendue qui la rendent impropre à l'usage auquel on la destine, ou qui diminuent tellement cet usage que l'acheteur ne l'aurait pas acquise, ou n'en aurait donné qu'un moindre prix, s'il les avait connus.

Article 1648 1er alinéa du Code civil

L'action résultant des vices rédhibitoires doit être intentée par l'acquéreur dans un délai de deux ans à compter de la découverte du vice.

Les pièces détachées indispensables à l'utilisation du produit sont disponibles pendant la durée de la garantie du produit.

IAN : 402746_2204

(FR) Service France
Tel. : 0800 919 270
E-Mail : deltasport@lidl.fr

(BE) Service Belgique
Tel. : 0800 12089
E-Mail : deltasport@lidl.be

Gefeliciteerd!

Met uw aankoop hebt u voor een hoogwaardig artikel gekozen. Zorg ervoor dat u voor het eerste gebruik met het artikel vertrouwd raakt.



Lees hiervoor de volgende montagehandleiding en de veiligheidstips zorgvuldig door.

Gebruik het artikel alleen zoals omschreven en voor het aangegeven doel. Bewaar deze montagehandleiding goed. Geef alle documenten mee als u het artikel aan iemand anders geeft.

Leveringsomvang (afb. A)

1 x tuinbank, gedemonteerd

1 x zitting (A)

2 x lat (B)

1 x rugleuning (C)

2 x armleuning (D)

8 x schroef 7x70 mm (1)

6 x schroef 5x70 mm (2)

1 x inbussleutel

1 x montagehandleiding

Technische gegevens



Maximale belasting: 240 kg



Productiedatum (maand/jaar):
11/2022

Beoogd gebruik

Dit artikel is ontworpen voor gebruik in de huiselijke sfeer, bijv. op het balkon, op het terras of in de tuin. Dit artikel is niet bestemd voor zakelijk gebruik.

Veiligheidstips



Levensgevaar!

- Laat kinderen nooit zonder toezicht alleen met het verpakkingsmateriaal. Er bestaat een kans op verstikking.



Kans op lichamelijk letsel!

- Let er voordat u het artikel gebruikt op of dit voldoende stabiliteit biedt.
- Plaats het artikel op een vlakke ondergrond.

- Het artikel mag alleen worden gebruikt onder toezicht van volwassenen en mag niet worden gebruikt als speelobject.
- Controleer het artikel voor elk gebruik op beschadigingen of slijtage. Het artikel mag alleen in een perfecte staat gebruikt worden!
- Controleer regelmatig of alle schroeven goed zijn aangedraaid! Het artikel mag alleen in een perfecte staat gebruikt worden!
- Het artikel is geen klim- of speeltoestel. Zorg ervoor dat niemand, in het bijzonder kinderen, op het artikel gaat staan of zich eraan omhoogtrekt. Het artikel kan omvallen.
- Ga nooit op het artikel staan.
- Rug- en armleuningen mogen niet als zitting worden gebruikt.
- Gebruik het artikel niet in de buurt van open vuur.



Voorkomen van materiële schade!

- Zet het artikel vast bij extreme weersomstandigheden, zoals harde wind. Berg het artikel op in een beschutte ruimte.

Montage

1. Draai de zitting (A) om en maak de latten (B) met behulp van de schroeven (2) vast aan de zitting (afb. B).

Aanwijzing: gebruik een geschikte schroevendraaier (niet meegeleverd).

2. Schroef de armleuningen (D) zoals getoond in afb. C vast aan de rugleuning (C) en de zitting.

Aanwijzing: let erop dat de afgeronde zijde van de rugleuning en de zitting naar boven resp. naar voren wijst.

3. Plaats het artikel op een vlakke ondergrond (afb. D).

Reiniging en onderhoud

- Houd er rekening mee dat hout door wisselende temperaturen, luchtvochtigheid en andere invloeden veranderingen kan ondergaan.
- Het hout van het artikel is een natuurproduct en daarom kunnen kleine kleur- en structuurafwijkingen voorkomen.

BELANGRIJK! Reinig nooit met agressieve reinigingsmiddelen.

Onderhoudstip

- Reinig het artikel met een zachte borstel en een milde zeepoplossing.
- Laat het artikel na het reinigen volledig drogen.
- Behandel het artikel met houtbehandelingsolie uit de vakhandel. U dient het onderhoud zo nodig meerdere keren per seizoen uit te voeren. Vóór de onderhoudsbeurt moet het hout volledig droog zijn.
- Volg de instructie van de fabrikant van de gekozen behandelingsolie.

Opslag

Het wordt aanbevolen om het artikel wanneer u dit niet gebruikt altijd droog en schoon op te slaan in een verwarmde ruimte, zodat u er zo lang mogelijk plezier van hebt. Wanneer het artikel buitenshuis opgeborgen wordt, dient het met een dekzeil afgedekt te worden. Let op voldoende luchtcirculatie en houd het dekzeil droog.

Afvalverwerking



Voer het artikel en de verpakkingsmaterialen af in overeenstemming met de actuele lokale voorschriften. Berg verpakkingsmaterialen (zoals bv. foliezakjes) op buiten het bereik van kinderen. Bijkomende informatie over de afvoer van het onbruikbaar geworden artikel krijgt u bij uw gemeente- of stadsbestuur. Voer het artikel en de verpakking milieuvriendelijk af.



De recyclingcode dient om verschillende materialen voor recyclingdoeleinden te kenmerken. De code bestaat uit een recyclingsymbool voor de recyclingcyclus en een nummer dat het materiaal kenmerkt.

Opmerkingen over garantie en serviceafhandeling

Het artikel werd met de grootste zorgvuldigheid en onder permanent toezicht geproduceerd. De firma DELTA-SPORT HANDELSKONTOR GmbH verleent particuliere eindklanten op dit artikel drie jaar garantie, te rekenen vanaf de datum van aankoop (garantietermijn) en dit op grond van de volgende bepalingen.

De garantie geldt alleen voor materiaal- en verwerkingsfouten. De garantie is niet van toepassing op onderdelen die aan een normale slijtage onderhevig zijn en daarom als niet-slijt-vaste onderdelen te beschouwen zijn (bv. batterijen) en evenmin op breekbare onderdelen, bv. schakelaars, accu's of onderdelen die van glas gemaakt zijn.

Uit de garantie voortvloeiende claims zijn uitgesloten als het artikel onvakkundig, verkeerd of niet in het kader van de voorziene bepaling of in het kader van het voorziene gebruiksdoeleinde gebruikt werd of indien richtlijnen in de gebruiksaanwijzing niet in acht genomen werden, tenzij de eindklant aantoont dat er sprake is van een materiaal- of verwerkingsfout die niet op één van de hoger vermelde omstandigheden gebaseerd is.

Uit de garantie voortvloeiende claims kunnen alleen tijdens de garantieperiode op vertoon van de originele kassabon ingediend worden. Gelieve daarom de originele kassabon te bewaren. De garantieperiode wordt door eventuele reparaties op grond van de garantie, wettelijke waarborg of coulance niet verlengd. Dit geldt ook voor vervangen en gerepareerde onderdelen.

Gelieve u bij klachten in eerste instantie tot de hieronder vermelde servicehotline te richten of met ons per e-mail contact op te nemen. Is er sprake van een garantiegeval, dan wordt het artikel door ons – naar onze keuze – voor u gratis gerepareerd, wordt het vervangen of wordt de aankoopsom terugbetaald. Verdere rechten op grond van de garantie bestaan niet.

Uw wettelijke rechten, in het bijzonder rechten op garantie tegenover de betreffende verkoper, worden door deze garantie niet beperkt.

IAN: 402746_2204

(BE) Service België
Tel.: 0800 12089
E-Mail: deltasport@lidl.be

(NL) Service Nederland
Tel.: 0800 0249630
E-Mail: deltasport@lidl.nl

Gratulujemy!

Decydując się na ten produkt, otrzymują Państwo towar wysokiej jakości. Należy zapoznać się z produktem przed jego pierwszym użyciem.

Należy uważnie przeczytać następującą instrukcję montażu i wskazówki bezpieczeństwa.

Produkt ten należy użytkować wyłącznie w opisany sposób oraz zgodnie ze wskazanym przeznaczeniem. Niniejszą instrukcję montażu należy przechowywać w bezpiecznym miejscu. Przekazując produkt innej osobie, należy upewnić się, że otrzyma ona także całą dokumentację dotyczącą produktu.

Zakres dostawy (rys. A)

- 1 x ławka ogrodowa, do samodzielnego montażu
- 1 x siedzisko (A)
- 2 x listwa (B)
- 1 x oparcie (C)
- 2 x podłokietnik (D)
- 8 x śruba 7 x 70 mm (1)
- 6 x śruba 5 x 70 mm (2)
- 1 x klucz imbusowy
- 1 x instrukcja montażu

Dane techniczne

 Maksymalne obciążenie: 240 kg

 Data produkcji (miesiąc/rok): 11/2022

Użytkowanie zgodne z przeznaczeniem

Produkt ten jest przeznaczony do użytku domowego, np. na balkonie, na tarasie czy w ogrodzie. Produkt ten nie jest przeznaczony do użytku komercyjnego.

Wskazówki bezpieczeństwa

Zagrożenie życia!

- Nigdy nie pozostawiać dzieci z opakowaniem produktu bez nadzoru. Ryzyko uduszenia.

Niebezpieczeństwo odniesienia obrażeń!

- Przed użyciem produktu zapewnić właściwą stabilność!
- Ustawić produkt na równej powierzchni.
- Produkt może być używany jedynie pod nadzorem dorosłych, ale nie jako zabawka.
- Przed każdym użyciem należy sprawdzić produkt pod kątem uszkodzeń lub zużycia. Artykuł może być używany tylko w nienagannym stanie!
- Należy regularnie sprawdzać, czy połączenia śrubowe dobrze się trzymają! Artykuł może być używany tylko w nienagannym stanie!
- Produkt nie służy do zabawy ani wspinania się! Żadne osoby, a w szczególności dzieci, nie powinny stawać ani podciągać się na tym produkcie. Produkt może się przewrócić.
- Nigdy nie stawać na produkcie.
- Nie wolno wykorzystywać oparcia lub podłokietników jako powierzchni do siedzenia.
- Nie używać produktu w pobliżu otwartego ognia.

Zapobieganie szkodom rzeczowym!

- Zabezpieczyć produkt w czasie ekstremalnych warunków pogodowych, np. przy silnym wietrze. Przechowywać produkt w zabezpieczonych pomieszczeniach.

Montaż

1. Obrócić siedzisko (A) i przymocować listwy (B) do siedziska za pomocą śrub (2) (rys. B).

Wskazówka: użyć odpowiedniego śrubokrętu (brak w zakresie dostawy).

2. Przykręcić podłokietniki (D) do oparcia (C) i siedziska, zgodnie z rys. C.

Wskazówka: upewnić się, że zaokrąglona strona oparcia i siedziska jest skierowana do góry lub do przodu.

3. Umieścić produkt na równej powierzchni (rys. D).

Czyszczenie i pielęgnacja

- Należy pamiętać, że drewno może się zmieniać ze względu na zmieniające się warunki temperatury, wilgotność i inne czynniki.
- Zastosowane drewno jest produktem naturalnym i dlatego mogą wystąpić niewielkie odchylenia w jego kolorze i strukturze.

WAŻNE! Nie czyścić przy użyciu ostrych środków czyszczących.

Wskazówka dotycząca pielęgnacji

- Czyścić produkt miękką szmatką i wodą z łagodnym mydłem.
- Po wyczyszczeniu pozostawić produkt do całkowitego wyschnięcia.
- Pokryć produkt specjalistycznym olejem do pielęgnacji drewna. Ewentualnie pielęgnację należy wykonywać kilka razy na sezon. Proces pielęgnacji przeprowadzać tylko wtedy, gdy drewno jest całkowicie suche!
- Postępować zgodnie z instrukcjami producenta dla wybranego oleju pielęgnacyjnego.

Przechowywanie

Aby cieszyć się produktem tak długo, jak to możliwe, zalecamy, aby zawsze przechowywać go w suchym i czystym miejscu w pomieszczeniu o kontrolowanej temperaturze. W przypadku przechowywania artykułu na zewnątrz należy go przykryć plandeką. Proszę zadbać o wystarczającą cyrkulację powietrza i o to, żeby plandeka była sucha.

Uwagi odnośnie recyklingu



Artykuł i materiały opakowaniowe należy usunąć zgodnie z aktualnie obowiązującymi miejscowymi przepisami. Materiały opakowaniowe (np. worki foliowe) należy przechowywać w miejscu niedostępnym dla dzieci. Szczegółowe informacje na temat sposobów usuwania zużytego artykułu można uzyskać u władz gminnych i miejskich. Artykuł oraz opakowanie należy usunąć w sposób przyjazny dla środowiska.



Kod recyklingu służy do oznaczenia różnych materiałów nadających się do ponownego przetworzenia (recyklingu).

Kod taki składa się z symbolu recyklingu odzwierciedlającego obieg materiałów do ponownego przetworzenia, a także z numeru, który jest oznaczeniem materiału.

Wskazówki dotyczące gwarancji i obsługi serwisowej

Artykuł został wyprodukowany z najwyższą starannością i pod stałą kontrolą. DELTA-SPORT HANDELSKONTOR GmbH przyznaje klientowi końcowemu na niniejszy artykuł trzy lata gwarancji od daty zakupu (okres gwarancyjny) z zastrzeżeniem poniższych postanowień. Gwarancja dotyczy wyłącznie wad materiałowych i wad wykonania. Gwarancja nie obejmuje części, które podlegają normalnemu zużyciu i z tego względu należy je traktować jako części zużywalne (np. baterie) i nie obejmuje części kruchych, np. przełączników, akumulatorów ani części wykonanych ze szkła.

Wyklucza się roszczenia z tytułu niniejszej gwarancji w przypadku użycia artykułu w sposób niewłaściwy lub sprzeczny z jego przeznaczeniem lub w sposób wykraczający poza przewidziane przeznaczenie lub poza przewidziany zakres użytkowania lub jeśli wytyczne zawarte w instrukcji obsługi nie były przestrzegane, chyba że klient końcowy udowodni istnienie wady materiałowej lub wady wykonania, która nie wynika z podanych wyżej przyczyn. Roszczenia z tytułu gwarancji można zgłaszać wyłącznie w okresie gwarancyjnym za okazaniem oryginalnego dowodu zakupu. Prosimy zatem zachować oryginalny dowód zakupu! W przypadku jakichkolwiek reklamacji prosimy skontaktować się z nami najpierw za pośrednictwem podanej poniżej infolinii serwisowej lub drogą e-mailową. W przypadku objętym gwarancją artykuł zostanie – według naszego uznania – bezpłatnie naprawiony, wymieniony lub nastąpi zwrot ceny zakupu. Z gwarancji nie wynikają żadne inne prawa.

Niniejsza gwarancja nie ogranicza Państwa ustawowych praw, w szczególności roszczeń gwarancyjnych wobec danego sprzedawcy. W przypadku wymiany części lub całego artykułu okres gwarancji przedłuża się o trzy lata zgodnie z art. 581 § 1 kodeksu cywilnego. Po upływie czasu gwarancji powstałe naprawy są płatne.

IAN: 402746_2204

 Serwis Polska
Tel.: 22 397 4996
E-Mail: deltasport@lidl.pl

Srdečně blahopřejeme!

Svým nákupem jste se rozhodli pro kvalitní výrobek. Před prvním použitím se prosím seznámte s tímto výrobkem.

Pozorně si přečtete následující návod k sestavení a bezpečnostní pokyny.

Používejte tento výrobek pouze tak, jak je popsáno, a pro uvedené účely. Dobře si tento návod k sestavení uschovejte. Pokud výrobek předáte třetí osobě, předejte jí i veškerou dokumentaci.

Obsah balení (obr. A)

- 1 x zahradní lavička, rozložená
 - 1 x sedátko (A)
 - 2 x tyčka (B)
 - 1 x opěrka zad (C)
 - 2 x opěrka rukou (D)
 - 8 x šroub 7x70 mm (1)
 - 6 x šroub 5x70 mm (2)
 - 1 x klíč s vnitřním šestihranem
- 1 x návod k sestavení

Technické údaje

 Maximální zatížení: 240 kg

 Datum výroby (měsíc/rok): 11/2022

Použití dle určení

Tento výrobek je určen k použití v obytných prostorech, jako je např. balkon, terasa nebo zahrádka. Výrobek není určen pro komerční použití.

Bezpečnostní pokyny

Nebezpečí ohrožení života!

- Nenechávejte děti bez dozoru s obalovým materiálem. Hrozí nebezpečí udušení.

Nebezpečí poranění!

- Před použitím výrobku dbejte na správnou stabilitu!
- Postavte výrobek na rovný povrch.
- Výrobek není hračka, musí být použit jen pod dozorem dospělých.

- Před každým použitím zkontrolujte, zda výrobek nenese známky poškození nebo opotřebení. Výrobek smí být používán pouze v bezvadném stavu!
- Zkontrolujte pravidelně pevné usazení a těsnění všech šroubových spojů! Výrobek smí být používán pouze v bezvadném stavu!
- Výrobek není určen ke šplhání ani ke hraní! Ujistěte se, že osoby, zejména děti, se na výrobku nestojí nebo po něm nešplhají. Výrobek se může převrátit.
- Nikdy nestoupejte na výrobek.
- Opěradla na záda nebo ruce nesmějí být použita k sezení.
- Nepoužívejte tento výrobek v blízkosti otevřeného ohně.

Zamezení věcným škodám!

- Zajistěte výrobek proti extrémním podmínkám počasí, jako např. při silném větru. Výrobek uschovejte v chráněných prostorách.

Montáž

1. Sedátko (A) obraťte a přišroubujte k němu tyčku (B) pomocí šroubů (2) – viz obr. B.
Upozornění: Použijte vhodný šroubovák (není součástí obsahu balení).
2. K opěrce zad (C) a sedátku přišroubujte opěrku rukou (D), viz obr. C.
Upozornění: Zaoblená strana opěrky rukou a sedátka musí ukazovat nahoru resp. dopředu.
3. Lavičku postavte na zem (obr. D).

Čištění a údržba

- Dřevo se může vlivem střídání teplot, vlhkosti či působením dalších vlivů měnit.
 - Dřevo, ze kterého je lavička vyrobená, je přírodní produkt a mohou se u něho proto objevit drobné odchylky v barvě a struktuře.
- DŮLEŽITÉ!** K čištění nikdy nepoužívejte agresivní čisticí prostředky.

Pokyny k údržbě

- Očistěte výrobek měkkým kartáčem a jemným mýdlovým roztokem.
- Po čištění nechte výrobek zcela vyschnout.

- Ošetřete výrobek olejem na ošetření dřeva od specializovaných prodejců. Výrobek byste případně měli ošetřit několikrát za sezónu. Před naolejováním musí být dřevo zcela suché!
- Dodržujte pokyny výrobce vybraného oleje.

Uskladnění

Abyste mohli mít z výrobku radost co nejdéle, doporučujeme vám ho při dlouhém nepoužívání uložit do čistých a suchých prostor s pokojovou teplotou. Pokud je výrobek uložen venku, měl by být zakryt plachtou. Zajistěte dostatečnou cirkulaci vzduchu a plachtu udržujte v suchu.

Pokyny k likvidaci



Výrobek a obalové materiály likvidujte podle aktuálních místních předpisů. Uchovávejte obalové materiály (jako např. fóliové sáčky) nedostupné pro děti.

○ možnostech likvidace vysloužilého výrobku se informujte u Vaší obecní nebo městské správy. Výrobek a obaly likvidujte ekologicky.



Recyklační kód slouží ke značení různých materiálů pro proces opětovného zhodnocení (recyklace). Kód sestává ze symbolu recyklace, který má odrážet proces zhodnocení, a čísla, které označuje materiál.

Pokyny k záruce a průběhu služby

Výrobek byl vyroben s velkou péčí a za stálé kontroly. DELTA-SPORT HANDELSKONTOR GmbH poskytuje koncovým privátním zákazníkům na tento výrobek tři roky záruky od data nákupu (záruční lhůta) podle následující ustanovení. Záruka se týká pouze vad materiálu a závad ve zpracování. Záruka se nevztahuje na díly, které podléhají normálnímu opotřebení, a proto je nutné na ně pohlížet jako na rychle opotřebitelné díly (např. baterie), a na křehké díly, např. vypínače, akumulátory nebo díly vyrobené ze skla.

Nároky z této záruky jsou vyloučeny, pokud výrobek byl používán neodborně nebo nedovoleným způsobem nebo nikoli v rámci stanoveného účelu určení nebo předpokládaného rozsahu používání nebo nebyla dodržena zadání v návodu k obsluze, ledaže by koncový zákazník prokázal, že existuje vada materiálu nebo došlo k chybě ve zpracování, které nevyplývají z některé výše uvedených okolností.

Nároky ze záruky lze uplatnit pouze v rámci záruční lhůty po předložení originálního pokladního dokladu. Proto si prosím uschovejte originál pokladního dokladu. Doba záruky se neprodlužuje případnými opravami na základě záruky, zákonné záruky nebo kulance. Totéž platí také pro vyměněné a opravené díly.

Při reklamacích se prosím obraťte na níže uvedenou horkou linku servisu nebo se s námi spojte e-mailem. Pokud se vyskytne případ reklamáce, výrobek Vám – dle naší volby – bezplatně opravíme, vyměníme nebo Vám vrátíme kupní cenu. Další práva ze záruky nevznikají.

Vaše zákonná práva, zejména nároky na zajištění záruky vůči konkrétnímu prodejci, nejsou touto zárukou omezena.

IAN: 402746_2204



Servis Česko

Tel.: 800 143 873

E-Mail: deltasport@fdl.cz

Blahoželáme!

Svojím nákupom ste sa rozhodli pre kvalitný výrobok. Pred prvým použitím sa s výrobkom dôkladne oboznámte.

Pozorne si prečítajte tento montážny návod a bezpečnostné pokyny.

Výrobok používajte len uvedeným spôsobom a na uvedený účel. Tento montážny návod si dobre uschovajte. Pri odovzdávaní výrobku tretej osobe odovzdajte s výrobkom aj všetky podklady.

Rozsah dodávky (obr. A)

- 1 x záhradná lavica, rozobratá
 - 1 x sedacia plocha (A)
 - 2 x doska (B)
 - 1 x operadlo (C)
 - 2 x lakťová opierka (D)
 - 8 x skrutka 7x70 mm (1)
 - 6 x skrutka 5x70 mm (2)
 - 1 x imbusový kľúč
- 1 x montážny návod

Technické údaje

 Maximálne zaťaženie: 240 kg

 Dátum výroby (mesiac/rok):
11/2022

Určené použitie

Výrobok je určený na použitie v bytovom priestore, napr. balkón, terasa alebo záhrada. Tento výrobok nie je určený na komerčné použitie.

Bezpečnostné pokyny

Nebezpečenstvo ohrozenia života!

- Nikdy nedovoľte deťom zostať s obalovým materiálom bez dozoru. Hrozí nebezpečenstvo udusenía.

Nebezpečenstvo poranenia!

- Pred použitím sa presvedčte o správnej stabilite výrobku!
- Výrobok položte na rovný povrch.

- Výrobok sa smie používať iba pod dozorom dospeljej osoby a nikdy nie ako hračka.
- Pred každým použitím skontrolujte, či výrobok nie je poškodený alebo opotrebovaný. Výrobok sa môže používať len v bezchybnom stave.
- Pravidelne kontrolujte pevné dotiahnutie všetkých skrutkových spojov! Výrobok sa môže používať len v bezchybnom stave.
- Výrobok nie je preliezačka ani hracia zostava! Zabezpečte, aby sa na výrobok nestavali ani nešplhali žiadne osoby, najmä deti. Výrobok sa môže prevrátiť.
- Na výrobok sa nikdy nestavajte.
- Operadlo alebo lakťové opierky sa nesmú používať na sedenie.
- Výrobok nepoužívajte v blízkosti otvoreného ohňa.

Zabránenie vecným škodám!

- Pri extrémnych poveternostných podmienkach výrobok zaistíte, napr. pri silnom vetre. Výrobok skladujte v chránených priestoroch.

Montáž

1. Sedaciu plochu (A) otočte a dosku (B) upevnite pomocou skrutiek (2) na sedaciu plochu (obr. B).

Upozornenie: Použite vhodný skrutkovač (nie je v rozsahu dodávky).

2. Priskrutkujte lakťové opierky (D), ako je zobrazené na obr. C, na operadlo (C) a sedaciu plochu.

Upozornenie: Dajte pozor na to, aby zaoblená strana operadla a sedacej plochy smerovala nahor, príp. dopredu.

3. Výrobok postavte na rovný podklad (obr. D).

Čistenie a údržba

- Upozorňujeme, že drevo sa môže meniť v dôsledku meniacich sa teplôt, vlhkosti a iných vplyvov.
- Drevo výrobku je prírodným produktom, a preto sa môžu vyskytnúť malé odchýlky vo farbe a štruktúre.

DÔLEŽITÉ! Výrobok nikdy nečistíte ostrými čistiacimi prostriedkami.

Pokyn k starostlivosti

- Výrobok očistíte mäkkou kefou a jemným mydlovým lúhom.
- Po čistení nechajte výrobok úplne vysušiť.
- Ošetríte výrobok olejom na ošetrovanie dreva od špecializovaných predajcov. Starostlivosť by sa mala počas sezóny vykonávať prípadne niekoľkokrát.
Ak chcete vykonávať starostlivosť, musí byť drevo úplne suché!
- Dodržujte pokyny výrobcu pre zvolený olej na ošetrovanie dreva.

Skladovanie

Aby vám výrobok robil čo najdlhšie radosť, odporúčame, aby ste ho v prípade nepoužívania skladovali vždy v suchej, čistej a temperovanej miestnosti. Pri skladovaní v exteriéri by mal byť výrobok zakrytý plachtou. Dávajte pozor na dostatočnú cirkuláciu vzduchu a udržiavajte plachtu suchú

Pokyny k likvidácii



Výrobok a obalový materiál zlikvidujte podľa aktuálnych miestnych predpisov. Obalový materiál (ako napr. fóliové vrecká) uschovajte mimo dosahu detí.

Ďalšie informácie o možnostiach likvidácie zastaraného výrobku dostanete na svojej obecnej alebo mestskej správe. Výrobok a obal zlikvidujte ekologicky.



Recyklačný kód slúži na označenie rôznych materiálov za účelom vrátenia do kolobehu opätovného používania (recyklácia). Kód pozostáva z recyklačného symbolu pre zobrazenie kolobehu opätovného používania a čísla, ktoré označuje materiál.

Pokyny k záruke a priebehu servisu

Výrobok bol vyrobený veľmi starostlivo a pod stálou kontrolou. Na tento výrobok poskytuje DELTA-SPORT HANDELSKONTOR GmbH súkromným koncovým užívateľom trojročnú záruku odo dňa kúpy (záručná lehota) po splnení nasledovných podmienok. Záruka platí len na chyby materiálu a spracovania.

Záruka sa netýka dielov, ktoré podliehajú bežnému opotrebeniu a preto ich možno považovať za opotrebitelné diely (napr. batérie), ako aj krehkých dielov, napr. vypínače, akumulátory alebo diely, ktoré sú vyrobené zo skla. Nároky z tejto záruky zanikajú, keď sa výrobok používal neodborne alebo nesprávne, mimo určenia na používanie alebo určeného rozsahu používania alebo neboli dodržané pokyny návodu na obsluhu, s výnimkou, že koncový užívateľ preukáže, že ide o chybu materiálu alebo spracovania, ktorá nebola spôsobená niektorou z hore uvedených okolností.

Záruku je možné uplatniť len počas záručnej lehoty po predložení originálu pokladničného dokladu. Originál pokladničného dokladu preto prosím uschovajte. Záručná doba sa kvôli prípadným záručným opravám, zákonnej záruke alebo ako obchodné gesto nepredlžuje. Platí to aj pre vymenené a opravené diely.

Pri reklamáciách sa prosím najskôr obráťte na dole uvedenú Service-Hotline alebo sa s nami spojte prostredníctvom e-mailu. Ak sa jedná o záručný prípad, výrobok – podľa našej voľby – bezplatne opravíme, vymeníme alebo vrátime kúpnu cenu. Ďalšie práva zo záruky nevyplývajú. Vaše zákonné práva, hlavne nároky na záručné plnenie voči príslušnému predajcovi, nie sú touto zárukou obmedzené.

IAN: 402746_2204

SK Servis Slovensko
Tel.: 0850 232001
E-Mail: deltasport@lidl.sk

¡Enhorabuena!

Con su compra se ha decidido por un artículo de gran calidad. Familiarícese con el artículo antes de usarlo por primera vez.

 **Para ello, lea detenidamente las siguientes instrucciones de montaje y las indicaciones de seguridad.**

Use el artículo solo de la forma descrita y para los campos de aplicación indicados. Conserve estas instrucciones de montaje a buen recaudo. Entregue todos los documentos en caso de traspasar el artículo a terceros.

Alcance de suministro (Fig. A)

- 1 banco de jardín, desmontado
 - 1 superficie de asiento (A)
 - 2 listones (B)
 - 1 respaldo (C)
 - 2 reposabrazos (D)
 - 8 tornillos (7 x 70 mm) (1)
 - 6 tornillos (5 x 70 mm) (2)
 - 1 llave hexagonal
- 1 instrucciones de montaje

Datos técnicos



Carga máxima: 240 kg

 Fecha de fabricación (mes/año):
11/2022

Uso previsto

El artículo está diseñado para su uso en el ámbito de la vivienda, por ejemplo en el balcón, en la terraza o en el jardín. El artículo no está destinado al uso comercial.

Indicaciones de seguridad

¡Peligro de muerte!

- Nunca deje a niños sin supervisión con el material de embalaje. Existe peligro de asfixia.

¡Peligro de lesiones!

- Antes de usar el artículo, verifique que la estabilidad sea correcta.
- Coloque el artículo sobre una superficie plana.
- El artículo se debe usar solo bajo la supervisión de adultos y no como juguete.
- Compruebe antes de cada uso que el artículo no presenta daños ni desgaste. Solo se debe usar el artículo si se encuentra en un estado óptimo.
- Compruebe con regularidad que todas las conexiones atornilladas estén firmemente apretadas. Solo se debe usar el artículo si está en un estado óptimo.
- El artículo no es un juguete ni se debe usar para escalar. Asegúrese de que ninguna persona, en especial niños, se ponga de pie sobre el artículo ni se suba a él. El artículo puede volcar.
- No se coloque nunca de pie sobre el artículo.
- El respaldo y los reposabrazos no se deben utilizar como superficie para sentarse.
- No use el artículo cerca de llamas abiertas.

¡Evite daños materiales!

- Asegure el artículo en caso de condiciones meteorológicas extremas, como por ejemplo viento fuerte. Almacene el artículo en estancias resguardadas.

Montaje

1. Dé la vuelta a la superficie de asiento (A) y fije los listones (B) con los tornillos (2) en la superficie de asiento (Fig. B).

Nota: Utilice un destornillador adecuado (no incluido en el alcance de suministro).

2. Atornille los reposabrazos (D) en el respaldo (C) y en la superficie de asiento como se indica en la Fig. C.

Nota: Preste atención a que el lado redondeado del respaldo y de la superficie de asiento apunte hacia arriba y hacia delante, respectivamente.

3. Coloque el artículo a ras del suelo (Fig. D).

Limpieza y cuidado

- Tenga en cuenta que la madera puede verse afectada por los cambios de temperatura, la humedad ambiental y otro tipo de efectos.
- La madera del artículo es un producto natural y, por ello, puede sufrir ligeras variaciones de color y estructura.

¡IMPORTANTE! No lo limpie con productos de limpieza agresivos.

Indicación de cuidado

- Limpie el artículo con un cepillo blando y agua jabonosa suave.
- Deje que el artículo se seque por completo después de limpiarlo.
- Trate el artículo con un aceite de mantenimiento para madera, disponible en comercios especializados. En caso necesario, el cuidado se debe llevar a cabo varias veces a lo largo de la temporada. Para ello, la madera debe estar totalmente seca.
- Siga las instrucciones del fabricante del aceite de mantenimiento elegido.

Almacenamiento

Para disfrutar del artículo por mucho tiempo, le recomendamos almacenarlo siempre en un lugar seco y limpio a temperatura ambiente cuando no lo utilice. En caso de almacenamiento en el exterior, se debería cubrir el artículo con una lona. Asegure una circulación de aire suficiente y mantenga seco el toldo.

Indicaciones para la eliminación



Elimine el artículo y los materiales de embalaje conforme a la correspondiente normativa local vigente. Guarde el material de embalaje (como; p. ej.; las bolsas de plástico) fuera del alcance de los niños. En su administración local o municipal podrá obtener más información sobre la eliminación del artículo usado. Elimine el artículo y el embalaje de forma respetuosa con el medio ambiente.



El código de reciclaje se emplea para señalar los diferentes materiales para su retorno al ciclo de reciclaje. El código se compone de un símbolo de reciclaje para el ciclo de aprovechamiento y un número que señala el material.

Indicaciones relativas a la garantía y la gestión de servicios

El artículo ha sido fabricado con gran esmero y sometido a controles constantes. Para el mismo, DELTA-SPORT HANDELSKONTOR GmbH ofrece a los clientes finales particulares una garantía de tres años a contar desde la fecha de compra (periodo de garantía) con arreglo a las condiciones que se exponen a continuación. La garantía tiene validez únicamente para fallos del material y fabricación. La garantía no cubre las piezas sometidas a un desgaste normal, las cuales se consideran piezas de desgaste (p. ej., pilas) así como tampoco piezas frágiles como, p. ej., interruptores, baterías o piezas fabricadas en vidrio o cristal.

Se excluyen derechos derivados de esta garantía, si se ha realizado un uso incorrecto o abusivo del artículo o que no se encuentre dentro del marco del uso o ámbito de uso previstos o si no se ha observado lo recogido en el manual de instrucciones, a no ser que el cliente final demuestre que existen fallos del material o fabricación no derivados de una de las circunstancias expuestas anteriormente.

Las demandas derivadas de la garantía sólo podrán presentarse dentro del periodo de garantía exhibiendo el comprobante de compra original. Le rogamos, por ello, que conserve el comprobante de compra original. El periodo de garantía no se verá prolongado por ningún tipo de reparación realizada con motivo de la garantía, la garantía legal o como gesto de buena voluntad. Esto se aplica también a las piezas sustituidas o reparadas.

Por favor, dirija sus quejas primero a la línea telefónica del servicio de atención al cliente que se indica a continuación o póngase en contacto con nosotros por correo electrónico. Si el caso está cubierto por la garantía, a nuestra elección, repararemos o cambiaremos gratuitamente el artículo o le restituiremos el precio de compra del mismo. De la garantía no se derivan otros derechos.

Esta garantía no limitará sus derechos legales, especialmente los derechos de garantía frente al vendedor correspondiente.

IAN: 402746_2204

 Servicio España
Tel.: 900 984 989
E-Mail: deltasport@lidl.es

Hjertelig tillykke!

Du har valgt at købe et kvalitetsprodukt. Lær produktet at kende, inden du bruger det første gang.



Det gør du ved at læse nedenstående monteringsvejledning og sikkerhedsanvisningerne omhyggeligt.

Brug kun produktet som beskrevet og til de angivne anvendelsesområder. Opbevar denne monteringsvejledning et sikkert sted. Udlever også alle dokumenter, hvis produktet videregives til en tredjepart.

Leveringsomfang (fig. A)

1 x havebænk, adskilt

1 x sæde (A)

2 x liste (B)

1 x ryglæn (C)

2 x armlæn (D)

8 x skrue 7x70 mm (1)

6 x skrue 5x70 mm (2)

1 x unbrakonøgle

1 x monteringsvejledning

Tekniske data



Maksimal belastning: 240 kg



Fremstillingsdato (måned/år):
11/2022

Bestemmelsesmæssig brug

Produktet er beregnet til brug i forbindelse med private boliger, f.eks. balkon, terrasse eller have. Produktet er ikke beregnet til erhvervmæssig brug.

Sikkerhedsanvisninger



Livsfare!

• Lad aldrig børn være alene med emballagematerialet. Der er fare for kvælning.



Fare for kvæstelser!

• Sørg for, at produktet er stabilt inden brug!
• Stil produktet på et jævnt underlag.
• Produktet må kun anvendes under opsyn af voksne og er ikke beregnet til legetøj.

- Kontroller produktet for skader og slitage inden hver brug. Artiklen må kun bruges i fejlfri tilstand!
- Kontrollér regelmæssigt, at alle skrueforbindelser sidder fast! Artiklen må kun bruges i fejlfri tilstand!
- Produktet er ikke beregnet til at klatre på eller lege med! Sørg for, at personer, især børn, ikke står på produktet eller løfter sig op i det. Produktet kan vælte.
- Stil dig ikke på produktet.
- Ryg- eller armlæn må ikke benyttes til at sidde på.
- Produktet må ikke bruges i nærheden af åben ild.



Undgå tingsskader!

- Fastgør produktet under ekstreme vejrforhold, såsom ved stærke vindstød. Opbevar produktet i beskyttede rum.

Montering

1. Vend sædet (A) om, og fastgør listerne (B) på sædet ved hjælp af skrueerne (2) (fig. B).

Bemærk: Benyt en egnet skrueetrækker (medfølger ikke ved levering).

2. Skru armlænene (D) fast på ryglænet (C) og sædet som vist i fig. C.

Bemærk: Sørg for, at den afrundede side af ryglæn og sæde vender henholdsvis opad og fremad.

3. Stil produktet på et jævnt underlag (fig. D).

Rengøring og pleje

- Vær opmærksom på, at træet kan ændre sig på grund af skiftende temperaturer, luftfugtighed og andre faktorer.
- Træet i produktet er et naturprodukt, og der kan derfor forekomme mindre afvigelser i farve og struktur.

VIGTIGT! Må aldrig rengøres med skrappe rengøringsmidler.

Plejeanvisning

- Rengør produktet med en blød børste og mildt sæbevand.
- Lad produktet tørre helt efter rengøringen.

- Behandl produktet med træplejeolie fra byggemarkedet. Plejen skal om nødvendig udføres flere gange pr. sæson. Træet skal være helt tørt inden plejeproceduren!
- Følg anvisningerne fra producenten af den valgte plejeolie.

Opbevaring

For at få glæde af produktet længst muligt anbefaler vi, at det opbevares tørt og rent i et tempereret rum, når det ikke er i brug. Ved opbevaring udenfor ska artiklen være dækket af en presenning. Sørg for, at der er tilstrækkelig luftcirkulation, og hold presenningen tør.

Henvisninger vedr. bortskaffelse



Bortskaf artiklen og emballagematerialerne i henhold til aktuelle, lokale forskrifter. Opbevar emballagematerialer (som f.eks. folieposer) utilgængeligt for børn. Yderligere informationer om bortskaffelse af den udtjente artikel kan indhentes hos kommunen. Bortskaf artiklen og emballagen på en miljøvenlig måde.



Genbrugskoden tjener til identifikation af forskellige materialer med hensyn til tilbageførsel til genanvendelses kredsløbet (recycling). Koden består af et genbrugssymbol, som afspejler genanvendelses kredsløbet, og et tal, der identificerer materialet.

Oplysninger om garanti og servicehåndtering

Varen er fremstillet med største omhu og under løbende kontrol. DELTA-SPORT HANDELSKONTOR GmbH yder private slutkunder tre års garanti på varen fra købsdato (Garantifrist) i henhold til følgende bestemmelser. Garantien gælder kun for materiale- og fremstillingsfejl. Garantien omfatter ikke dele, der er udsat for normal slid og derfor skal betragtes som sliddele (f.eks. batterier) og ikke skrøbelige dele, f.eks. kontakter, genopladelige batterier eller dele, der er fremstillet af glas.

Garantien kan ikke gøres gældende, hvis varen er blevet anvendt ukorrekt eller uagtsomt eller til andre formål end det tilsigtede eller i det tilsigtede omfang. Garantien bortfalder ligeledes ved manglende overholdelse af anvisningerne i betjeningsvejledningen. Kunden skal kunne påvise, at der er tale om materiale- eller fremstillingsfejl og ikke fejl som følge af ovenstående omstændigheder.

Garantien kan kun gøres gældende i garanti-perioden mod fremvisning af original kvittering. Gem derfor den originale kvittering. Garantiperioden forlænges ikke i tilfælde af reparation i henhold til garantien, den lovpligtige garanti eller pr. kulance. Dette gælder også for udskiftede og reparerede dele.

I tilfælde af klager er det muligt at kontakte nedenstående servicelinje eller kontakte os pr. e-mail. Ved garantisager vil vi efter eget skøn reparere varen uden beregning, ombytte varen eller refundere købsprisen. Der er ingen yderligere rettigheder under garantien.

Dine lovmæssige rettigheder, herunder navnlig garantikrav over for sælger, indskrænkes ikke som følge af denne garanti.

IAN: 402746_2204

 Service Danmark
Tel.: 32 710005
E-Mail: deltasport@lidl.dk

Congratulazioni!

Avete acquistato un articolo di alta qualità. Consigliamo di familiarizzare con l'articolo prima di cominciare ad utilizzarlo.



Leggere attentamente le seguenti istruzioni di montaggio e le indicazioni di sicurezza.

Utilizzare l'articolo solo nel modo descritto e per gli ambiti di applicazione indicati. Conservare accuratamente queste istruzioni di montaggio. In caso di trasferimento dell'articolo a terzi, consegnare tutti i documenti insieme all'articolo.

Contenuto della fornitura (fig. A)

- 1 x panca da giardino, smontata
- 1 x sedile (A)
- 2 x asticella (B)
- 1 x schienale (C)
- 2 x bracciolo (D)
- 8 x vite 7 x 70 mm (1)
- 6 x vite 5 x 70 mm (2)
- 1 x chiave a brugola esagonale
- 1 x istruzioni di montaggio

Dati tecnici



Carico massimo: 240 kg



Data di produzione (mese/anno):
11/2022

Uso conforme alla destinazione

L'articolo è concepito per l'uso in ambito abitativo, ad esempio su balconi, terrazze e in giardino. L'articolo non è destinato all'uso commerciale.

Indicazioni di sicurezza



Pericolo di morte!

- Tenere sempre il materiale di imballaggio fuori dalla portata dei bambini. Sussiste il rischio di soffocamento.



Pericolo di lesioni!

- Prima di usare l'articolo, assicurarsi che sia stabile.
- Collocare l'articolo su una base piana.
- Questo articolo non è un giocattolo e deve essere utilizzato esclusivamente sotto la supervisione di un adulto.
- Prima di ogni uso, controllare se l'articolo presenta danni o segni d'usura. Utilizzare l'articolo solo se in perfette condizioni!
- Controllare regolarmente che tutte le avvitature siano salde. Utilizzare l'articolo solo se in perfette condizioni.
- L'articolo non è una struttura per arrampicarsi o per giocare. Assicurarsi che le persone, in particolare i bambini, non usino l'articolo per sollevarsi né vi salgano in piedi. L'articolo può rovesciarsi.
- Non salire mai in piedi sull'articolo.
- Gli schienali o i braccioli non devono essere utilizzati come sedute.
- Non utilizzare l'articolo in prossimità di fiamme libere.



Evitare danni agli oggetti!

- Assicurare con cura l'articolo in condizioni meteo estreme, ad esempio in caso di vento forte. Conservare l'articolo in uno spazio ben riparato.

Montaggio

1. Capovolgere il sedile (A) e fissare le asticelle (B) sul sedile (fig. B) utilizzando le viti (2).

Nota: utilizzare un cacciavite adatto (non incluso nel contenuto della fornitura).

2. Avvitare i braccioli (D) allo schienale (C) e alla seduta, come illustrato nella fig. C.

Nota: accertarsi che il lato arrotondato dello schienale e della seduta siano rivolti verso il lato anteriore.

3. Mettere l'articolo in posizione piana (fig. D).

Pulizia e manutenzione

- Si noti che il legno può modificarsi a causa della variazione di temperatura, umidità e altri fattori.

- Il legno presente nell'articolo è un prodotto naturale e, per questo, può presentare lievi variazioni di colore e struttura.

IMPORTANTE! Non utilizzare mai detergenti aggressivi.

Nota sulla manutenzione

- Pulire l'articolo con una spazzola morbida, acqua e sapone delicato.
- Dopo averlo pulito, lasciare asciugare completamente l'articolo.
- Trattare l'articolo con olio per legno di tipo professionale. L'applicazione deve essere ripetuta più volte per stagione. Procedere all'applicazione solo se il legno è completamente asciutto.
- Seguire le indicazioni del produttore dell'olio per legno scelto.

Conservazione

Per poter fruire dell'articolo il più a lungo possibile, quando non lo si utilizza si raccomanda di conservarlo sempre asciutto e pulito in un ambiente temperato. In caso di conservazione in ambienti esterni, coprire l'articolo con un telone. Assicurarsi che ci sia sufficiente circolazione d'aria e che il telone rimanga asciutto.

Smaltimento



Smaltire l'articolo e i materiali della confezione nel rispetto delle attuali normative locali. Conservare i materiali della confezione (come ad es. i

sacchetti) in modo che non siano raggiungibili per i bambini. Presso la propria amministrazione comunale o cittadina è possibile ottenere ulteriori informazioni sullo smaltimento dell'articolo alla fine del suo periodo di impiego.

Smaltire l'articolo e la confezione nel rispetto dell'ambiente.



Il codice di riciclaggio serve per indicare i diversi materiali per il loro ritorno al ciclo di riutilizzo (recycling). Il codice è composto da un simbolo di riciclaggio per il ciclo di riutilizzo e da un numero che contraddistingue il materiale.

Avvertenze sulla garanzia e sulla gestione dei servizi di assistenza

L'articolo è stato prodotto con la massima cura e sotto un continuo controllo. DELTA-SPORT HANDELSKONTOR GmbH concede ai clienti finali privati, su questo articolo, tre anni di garanzia dalla data di acquisto (termine di garanzia) sulla base delle seguenti disposizioni. La garanzia vale solo per i vizi di materiale e di lavorazione. La garanzia non si estende alle parti soggette ad un normale degradamento e che siano quindi da considerarsi come pezzi soggetti ad usura (ad es. le batterie) né ai pezzi fragili come ad es. interruttori, batterie ricaricabili oppure pezzi in vetro.

Dalla presente garanzia sono escluse le richieste legate a casi di utilizzo non conforme oppure di abuso dell'articolo, oppure di utilizzo avvenuto non nell'ambito delle condizioni previste oppure del campo di impiego previsto, oppure in caso di non osservanza delle direttive riportate nelle istruzioni d'uso, a meno che il cliente non dimostri che sussista un vizio di materiale o di lavorazione che non sia riconducibile ad una delle circostanze riportate sopra.

Le richieste di garanzia possono essere avanzate solo entro il relativo termine, su presentazione dello scontrino originale di acquisto. Si prega quindi di conservare lo scontrino originale. Il termine di garanzia non sarà prolungato a seguito di eventuali riparazioni effettuate sulla base della garanzia, della garanzia obbligatoria prevista per legge oppure di accondiscendenza. Ciò vale anche per le parti sostituite oppure riparate.

In caso di contestazione rivolgersi dapprima alla hotline di assistenza sotto indicata oppure mettersi in contatto con noi via e-mail. Laddove sussista un caso coperto dalla garanzia, l'articolo sarà - a nostra discrezione - da noi riparato gratuitamente, sostituito oppure sarà rimborsato il prezzo di acquisto. Non sussistono ulteriori diritti derivanti dalla garanzia.

I vostri diritti giuridici, in particolare i diritti di garanzia obbligatoria prevista dalla legge nei confronti del relativo venditore, non sono limitati dalla presente garanzia.

IAN: 402746_2204

 Assistenza Italia

Tel.: 800781188

E-Mail: deltasport@lidl.it

Szívvel gratulálunk!

Vásárlásával kiváló minőségű terméket választott. Használatba vétele előtt ismerkedjen meg a termékkel.



Figyelmesen olvassa el az alábbi szerelési útmutatót, valamint a biztonsági utasításokat.

A terméket kizárólag az itt ismertetett módon, a rendeltetésének megfelelően használja. Gondosan őrizze meg a szerelési útmutatót. A termék továbbadásakor adja át az összes kapcsolódó dokumentumot is.

Csomag tartalma (A ábra)

1 x kerti pad, szétszerelve

1 x ülőfelület (A)

2 x lécz (B)

1 x háttámla (C)

2 x karfa (D)

8 x csavar, 7 x 70 mm (1)

6 x csavar, 5 x 70 mm (2)

1 x belső hatlapú kulcs

1 x szerelési útmutató

Műszaki adatok



Legnagyobb terhelhetőség: 240 kg



Gyártási dátum (hónap/év):
11/2022

Rendeltetészerű használat

A termék otthoni, pl. balkonon, teraszon vagy kertben történő használatra készült. A termék üzleti/kereskedelmi célú felhasználásra nem alkalmas.

Biztonsági utasítások



Életveszély!

- Soha ne hagyjon gyermeket felügyelet nélkül a csomagolóanyaggal. Légutak külső elzáródása miatti fulladásveszély.



Balesetveszély!

- Használat előtt ellenőrizze a termék megfelelő stabilitását!
- A terméket sík felületre állítsa.

- A terméket csak felnőtt felügyelete mellett szabad használni, játékszerként pedig soha.
- Minden használat előtt ellenőrizze a termék épségét, illetve elhasználódását. A terméket csak kifogástalan állapotban szabad használni!
- Rendszeresen ellenőrizze valamennyi csavar megfelelő szorosságát! A terméket csak kifogástalan állapotban szabad használni.
- A termék nem mászóalkalmatlanság és nem játékszer! Gondoskodjon arról, hogy a termékre senki ne álljon fel, és azon senki se húzódkodjon fel, különösen a gyerekek ne. A termék felborulhat.
- Soha ne álljon rá a termékre.
- A karfát és a háttámlát tilos ülőfelületként használni.
- A terméket tilos nyílt láng közelében használni.



Előzze meg az anyagi károkat!

- Szélsőséges időjárási körülmények esetén, pl. erős szélben, rögzítse a terméket. A terméket védett helyiségben tárolja.

Összeszerelés

1. Fordítsa meg az ülőfelületet (A), és rögzítse a léceket (B) a csavarokkal (2) az ülőfelülethez (B ábra).

Megjegyzés: a termék összeszereléséhez használjon megfelelő csavarhúzó (a csomag nem tartalmazza).

2. Csavarozza a karfákat (D) a háttámlához (C) és az ülőfelülethez a C ábrán látható módon.

Megjegyzés: ügyeljen arra, hogy a karfa és az ülőfelület lekerekített oldala felfelé, illetve előrefelé nézzen.

3. Állítsa a terméket vízszintes talajra (D ábra).

Tisztítás és gondozás

- Vegye figyelembe, hogy a fa anyaga a hőmérséklet, a páratartalom változásai és egyéb behatások által módosulhat.
- A termék faanyaga természetes anyag, ezért színben és szerkezetben előfordulhatnak kisebb eltérések.

FONTOS! Ne használjon éles tisztítószerkezetet a tisztításhoz.

Gondozási előírások

- A terméket puha kefével és enyhe szappanos vízzel tisztítsa meg.
- Tisztítás után hagyja teljesen megszáradni a terméket.
- A terméket kezelje szaküzletben vásárolt faápoló olajjal. Adott esetben a kezelést szezononként többször is végezze el. A fának a kezeléshez teljesen száraznak kell lennie!
- Kövesse a választott ápolóolaj gyártójának utasításait.

Tárolás

Annak érdekében, hogy minél hosszabb ideig élvezhesse a terméket, azt javasoljuk, hogy szárazon kívül mindig száraz és tiszta állapotban tárolja egy szabályozott hőmérsékletű helyiségben. Kültéri tárolás esetén takarja le a terméket egy ponyvával. Biztosítsa a megfelelő légáramlást, és tartsa szárazon a ponyvát.

Tudnivalók a hulladékkezelésről



A terméket és a csomagolóanyagokat a hatályos helyi előírásoknak megfelelően semmisítse meg. A csomagolóanyagokat (például fóliatasakokat) tartsa távol a gyermekektől. Az elhasznált termék ártalmatlanításával kapcsolatos további információkat a települési vagy városi önkormányzattól tudhatja meg. A terméket és a csomagolást környezetkímélő módon kell ártalmatlanítani.



Az újrahasonosítási kód az újrafelhasználási ciklusba való visszavezetésre (újrahasonosítás) szánt különböző anyagok azonosítására szolgál. A kód az újrahasonosítási ciklus újrahasonosítási szimbólumból és az anyagot azonosító számból áll.

A garanciával és a szerviz lebonyolításával kapcsolatos útmutató

A termék nagy gondossággal és állandó ellenőrzés mellett készült. A DELTA-SPORT HANDELS-KONTOR GmbH privát végső felhasználóknak a vásárlás dátumától számított három év (garancia időtartama) garanciát ad erre a termékre a következő rendelkezések szerint. A garancia csak anyaghibára és feldolgozási hibára érvényes. A garancia nem terjed ki a szokásos elhasználódásnak kitett, ezért kopó alkatrésznek tekintendő alkatrészekre (pl. elemek), valamint a törekeny alkatrészekre sem, például a kapcsolókra, az akkumulátorokra vagy az üvegből készült alkatrészekre.

Kizárásra kerül a garanciaigény, ha a terméket szakszerűtlenül vagy helytelenül, nem rendeltetésszerűen vagy nem az előírt használati körben használták, vagy figyelmen kívül hagyták a kezelési útmutató előírásait, kivéve, ha a végső felhasználó bizonyítja, hogy olyan anyag- vagy feldolgozási hiba áll fenn, amely nem a fent említett körülmények valamelyikéből ered.

A garanciaigény csak a garancia időtartamán belül, az eredeti pénztári bizonylat bemutatásával érvényesíthető. Ezért kérjük, őrizze meg az eredeti pénztári bizonylatot. A garancia, a törvényes garancia vagy a méltányosság alapján végzett esetleges javítások a garancia időtartamát nem hosszabbítják meg. Ez vonatkozik a kicserélt és javított alkatrészekre is.

Kérjük, hogy reklamáció esetén először az alábbi szervizvonalat hívja, vagy e-mailben keressen minket. Garanciális esetekben a terméket saját döntésünk alapján ingyenesen megjavítjuk, kicseréljük vagy megtérítjük a vételárát. A garanciából további jogok nem következnek.

A jelen garancia nem korlátozza az Ön törvényes jogait, különösen a mindenkorı értékesítıvel szembeni garanciaigényét.

IAN: 402746_2204

 Szerviz Magyarország
Tel.: 06800 21225
E-Mail: deltasport@lidl.hu

Čestitamo!

Z nakupom ste se odločili za visokokakovosten izdelek. Pred prvo uporabo se seznanite z izdelkom.



V ta namen natančno preberite naslednja navodila za sestavljanje in varnostne napotke.

Izdelek uporabljajte, kot je opisano, in za navedena področja uporabe. Ta navodilo za sestavljanje skrbno hranite. Če boste izdelek predali tretjim osebam, zraven priložite vso dokumentacijo.

Obseg dobave (slika A)

- 1 x vrtna klop, razstavljena
 - 1 x sedežna površina (A)
 - 2 x letev (B)
 - 1 x naslonjalo (C)
 - 2 x naslonjalo za roke (D)
 - 8 x vijak, 7 x 70 mm (1)
 - 6 x vijak, 5 x 70 mm (2)
 - 1 x notranji šestkotni ključ
- 1 x navodilo za sestavljanje

Tehnični podatki



Maksimalna obremenitev: 240 kg



Datum izdelave (mesec/leto):
11/2022

Predvidena uporaba

Izdelek je zasnovan za uporabo doma, na primer na balkonu, terasi ali na vrtu. Izdelek ni namenjen za komercialno uporabo.

Varnostni napotki



Smrtno nevarno!

- Otrok nikoli ne puščajte brez nadzora v bližini embalaže. Obstaja nevarnost zadušitve zaradi zunanje zapore.



Nevarnost poškodb!

- Pred uporabo izdelka poskrbite za ustrezno stabilnost!
- Izdelek postavite na ravno podlago.
- Izdelek je dovoljeno uporabljati samo pod nadzorom odraslih in ni namenjen igranju.

- Pred vsako uporabo preverite, ali je izdelek poškodovan oz. obrabljen. Izdelek lahko uporabljate samo, če je v brezhibnem stanju!
- Redno preverjajte trdnost vseh vijakačnih spojev! Izdelek lahko uporabljate samo, če je v brezhibnem stanju.
- Izdelek ni pripomoček za plezanje ali igrača! Poskrbite, da osebe, še posebej otroci, ne bodo stali na izdelku ali se po njem dvigali. Izdelek se lahko prevrne.
- Nikoli ne stopite na izdelek.
- Hrbtnega naslonjala ali naslonjal za roke ne uporabljajte za sedenje.
- Izdelka ne uporabljajte v bližini odprtega ognja.



Preprečevanje materialne škode!

- Pri ekstremnih vremenskih pogojih, npr. pri močnem vetru, zavarujte izdelek. Izdelek skladiščite v zavarovanih prostorih.

Sestavljanje

1. Sedežno površino (A) obrnite na glavo in levi (B) z vijakoma (2) fiksirajte na sedežno površino (slika B).

Napotek: Uporabite ustrezen izvijač (ni v obsegu dobave).

2. Naslonjali za roke (D) privijte na naslonjalo (C) in na sedežno površino, kot kaže slika C.

Napotek: Pazite, da je zaobljena stran naslonjala in sedežne površine obrnjena navzgor oz. naprej.

3. Izdelek postavite na vodoravno podlago (slika D).

Čiščenje in nega

- Les se lahko spremeni zaradi spreminjajočih se temperatur, zračne vlage in drugih vplivov.
- Les, uporabljen v izdelku, je naraven material, zato lahko prihaja do majhnih odstopanj v barvi in strukturi.

POMEMBNO! Nikoli ne čistite z ostrimi čistilnimi sredstvi.

Napotek za nego

- Izdelek očistite z mehko krtačo in blago milnico.

- Po čiščenju počakajte, da se izdelek v celoti posuši.
- Izdelek namažite z oljem za nego lesa, ki ga lahko kupite v specializirani trgovini. Poskrbite, da večkrat letno poskrbite za ustrezno nego izdelka. Les mora biti pred postopkom nege v celoti suh!
- Upoštevajte napotke proizvajalca izbranega olja za nego.

Shranjevanje

Ko izdelka ne uporabljate, ga vedno shranjujte v suhem, čistem in ogrevanem prostoru, da vam bo dolgo časa služil. Če izdelek shranite zunaj, ga pokrijte s ponjavo. Pazite, da lahko zrak dovolj kroži, ponjava pa mora ostati suha.

Napotki za odlaganje v smeti



Izdelek in embalažni material zavrzite v sklado z veljavnimi lokalnimi predpisi.

Embalažni material (kot so npr. vrečke iz folije) hranite izven dosega otrok. Druge informacije o odstranjevanju odsluženega izdelka med odpadke lahko dobite pri svoji občinski ali mestni upravi. Izdelek in embalažo zavrzite okolju prijazno.



Koda za recikliranje je namenjena označevanju različnih materialov za vrnitev v cikel recikliranja. Koda je sestavljena iz simbola recikliranja za cikel recikliranja in številke, ki označuje material.

Napotki za garancijo in izvajanje servisne storitve

Izdelek je bil izdelan z veliko skrbnostjo in pod stalno kontrolo. DELTA-SPORT HANDELSKONTOR GmbH zasebnim končnim kupcem od datuma nakupa (garancijskega obdobja) v sklado z naslednjimi določbami odobri triletno garancijo na to postavko. Garancija velja samo za napake v materialu in obdelavi. Garancija ne velja za dele, ki so podvrženi običajni obrabi in jih je zato treba šteti za obrabljive dele (npr. baterije), in za lomljive dele, kot so npr. stikala, akumulatorji ali deli iz stekla.

Zahtevki iz te garancije so izključeni, če je bil izdelek uporabljen nepravilno ali pretirano ali če ni bil uporabljen v okviru predvidenega namena ali predvidenega obsega uporabe ali če niso bile upoštevane specifikacije v navodilih za uporabo, razen če končni kupec lahko dokaže, da gre za napako v materialu ali izdelavi, ki ne temelji na eni od zgoraj navedenih okoliščin. Garancijski zahtevki se lahko uveljavljajo le v garancijskem roku ob predložitvi originalnega računa. Zato originalni račun shranite. Garancijski čas se zaradi morebitnih popravil na podlagi garancije, zakonskega jamstva ali kulance ne podaljša. To velja tudi za zamenjane in popravljene dele.

Pri morebitnih reklamacijah se najprej obrnite na spodaj navedeno servisno številko za nujne primere ali stopite z nami v stik po elektronski pošti. Če obstaja garancijski primer, vam bomo izdelek po naši izbiri brezplačno popravili, zamenjali ali pa vam bomo povrnili kupnino. Druge pravice iz garancije ne obstajajo. Ta garancija ne omejuje vaših zakonskih pravic, še posebej garancijskih zahtevkov do prodajalca.

IAN: 402746_2204

 Servis Slovenija

Tel.: 080 080917

E-Mail: deltasport@lidl.si

Garancijski list

1. S tem garancijskim listom DELTA-SPORT HANDELSKONTOR GMBH jamčimo, da bo izdelek v garancijskem roku ob normalni in pravilni uporabi brezhibno deloval in se zavezuje, da bomo ob izpolnjenih pogojih navedenih pogojih odpravili morebitne pomanjkljivosti in okvare zaradi napak v materialu ali izdelavi oziroma po svoji presoji izdelek zamenjali ali vrnili kupnino.
2. Garancija je veljavna na ozemlju Republike Slovenije.
3. Garancijski rok za proizvod je 3 leta od datuma izročitve blaga. Datum izročitve blaga je razviden iz računa.
4. Kupec je dolžan okvaro javiti pooblaščenemu servisu oziroma se informirati o nadaljnjih postopkih na zgoraj navedeni telefonski številki. Svetujemo vam, da pred tem natančno preberete navodila o sestavi in uporabi izdelka.
5. Kupec je dolžan pooblaščenemu servisu predložiti garancijski list in račun, kot potrdilo in dokazilo o nakupu ter dnevu izročitve blaga.
6. V primeru, da proizvod popravlja nepooblaščen servis ali oseba, kupec ne more uveljavljati zahtevkov iz te garancije.
7. Vzroki za okvaro oziroma nedelovanje izdelka morajo biti lastnosti stvari same in ne vzroki, ki so zunaj proizvodjalčeve oziroma prodajalčeve sfere. Kupec ne more uveljavljati zahtevkov iz te garancije, če se ni držal priloženih navodil za sestavo in uporabo izdelka ali če je izdelek kakorkoli spremenjen ali nepravilno vzdrževan.
8. Jamčimo servis in rezervne dele še 3 leta po preteku garancijskega roka.
9. Obrabni deli oz. potrošni material so izvzeti iz garancije.
10. Vsi potrebni podatki za uveljavljanje garancije se nahajajo na dveh ločenih dokumentih (garancijski list, račun).
11. Ta garancija proizvajalca ne izključuje pravic potrošnika, ki izhajajo iz odgovornosti prodajalca za napake na blagu.

Prodajalec: Lidl Slovenija d.o.o. k.d.,
Pod lipami 1, SI-1218 Komenda



Čestitamo!

Ovom kupnjom odlučili ste se za visokokvalitetan proizvod. Upoznajte se s proizvodom prije prve upotrebe.



Stoga pažljivo pročitajte sljedeće upute za sastavljanje i sigurnosne napomene.

Koristite se proizvodom samo na način kako je ovdje opisano i u navedene svrhe. Dobro čuvajte ove upute za sastavljanje. Ako proizvod predajete drugim osobama, svakako im predajte i svu dokumentaciju.

Opseg isporuke (sl. A)

- 1 x vrtna klupa, rastavljena
 - 1 x površina za sjedenje (A)
 - 2 x letvica (B)
 - 1 x naslon za leđa (C)
 - 2 x naslon za ruke (D)
 - 8 x vijak 7 x 70 mm (1)
 - 6 x vijak 5 x 70 mm (2)
 - 1 x šesterokutni ključ
- 1 x upute za sastavljanje

Tehnički podaci



Maksimalno opterećenje: 240 kg



Datum proizvodnje (mjesec/godina):
11/2022

Namjenska upotreba

Proizvod je namijenjen za upotrebu u stambenim prostorima, npr. na balkonu, terasi ili u vrtu. Proizvod nije namijenjen za komercijalnu upotrebu.

Sigurnosne napomene



Opasnost po život!

- Nikada ne ostavljajte djecu bez nadzora u blizini ambalažnog materijala. Postoji opasnost od gušenja.



Opasnost od ozljeda!

- Prije upotrebe proizvoda osigurajte potrebnu stabilnost!
- Proizvod postavite na ravnu podlogu.

- Proizvod se smije upotrebljavati samo pod nadzorom odraslih osoba i ne smije služiti kao igračka.
- Prije svake upotrebe provjerite je li proizvod oštećen ili istrošen. Proizvod se smije upotrebljavati samo u besprijekornom stanju!
- Redovito provjeravajte pričvršćenost svih vijčanih spojeva! Proizvod se smije upotrebljavati samo u besprijekornom stanju.
- Proizvod nije sprava za penjanje ili sprava za igru! Pobrinite se da se osobe, pogotovo djeca, ne penju na proizvod i da ga ne povlače. Proizvod se može prevrnuti.
- Nemojte stajati na proizvodu.
- Nasloni za leđa ili ruke ne smiju se upotrebljavati kao površine za sjedenje.
- Ne upotrebljavajte proizvod u blizini otvorene vatre.



Izbjegavanje materijalne štete!

- Osigurajte proizvod od vanjskih vremenskih uvjeta, npr. pri jakom vjetru. Proizvod skladištite u zaštićenim prostorijama.

Montaža

1. Okrenite površinu za sjedenje (A) i na nju vijcima (2) pričvrstite letvice (B) (sl. B).
- Napomena:** upotrijebite odgovarajući odvijač (ne nalazi se u opsegu isporuke).
2. Vijcima pričvrstite naslone za ruke (D) na naslon za leđa (C) i na površinu za sjedenje, kao što je prikazano na sl. C.
- Napomena:** pritom pazite da zaobljena strana naslona za leđa i površine za sjedenje bude okrenuta prema gore odnosno prema naprijed.
3. Postavite proizvod ravno na podlogu (sl. D).

Čišćenje i njega

- Imajte na umu da se izgled drvo može promijeniti zbog promjena temperature, vlažnosti zraka i drugih utjecaja.
 - Drvo proizvoda prirodna je sirovina te zbog toga mogu postojati male razlike u boji i strukturi.
- VAŽNO!** Proizvod nikad nemojte čistiti oštrim sredstvima za čišćenje.

Uputa za njegu

- Proizvod čistite mekanom četkom i blagom sapunicom.
- Nakon čišćenja ostavite proizvod da se u potpunosti osuši.
- Za održavanje proizvoda upotrebljavajte ulje za njegu drva iz specijalizirane trgovine. Proizvod održavajte po potrebi više puta u sezoni. Drvo mora biti potpuno suho prije obavljanja postupka održavanja!
- Pridržavajte se naputaka proizvođača odabranog ulja za njegu.

Skladištenje

Da biste što duže mogli upotrebljavati proizvod, preporučujemo da, kada nije u upotrebi, čuvate proizvod na suhom i čistom mjestu u temperaturnoj prostoriji. Ako proizvod čuvate na otvorenom, potrebno ga je prekriti ceradom. Vodite računa o tome da zrak u dovoljnoj mjeri cirkulira i da je cerada suha.

Uputa za zbrinjavanje



Zbrinite proizvod i ambalažne materijale u skladu s važećim lokalnim propisima.

Čuvajte ambalažni materijal (kao što su npr. folijske vrećice) izvan dohvata djece. Za više informacija o zbrinjavanju istrošenog proizvoda obratite se svojoj općinskoj ili gradskoj upravi. Zbrinite proizvod i ambalažu ekološki.



Kod za reciklažu služi za označavanje raznih materijala radi njihova vraćanja u kružni tok za ponovno korištenje (recikliranje). Kod se sastoji od simbola za kružni tok korištenja te broja koji označava materijal.

Napomene vezane za garanciju i usluge servisa

Proizvod je proizveden s velikom pažnjom i pod stalnom kontrolom. Tvrtka DELTA-SPORT HANDELSKONTOR GmbH privatnim krajnjim kupcima na ovaj proizvod daje trogodišnju garanciju od datuma kupovine (garancijsko razdoblje) u skladu s sljedećim odredbama. Garancija se odnosi samo na greške u materijalu i obradi.

Garancija se ne odnosi na dijelove koji su podložni uobičajenom habanju te se stoga moraju smatrati potrošenim dijelovima (npr. baterije), niti na lomljive dijelove, npr. sklopke, aku baterije ili dijelove koji su izrađeni od stakla.

Zahtjevi iz ove garancije su isključeni ako je proizvod korišten nepropisno ili nepravilno ili ako nije korišten u okviru predviđene namjene ili predviđenog opsega uporabe ili ako se nisu poštivale odredbe iz uputa za uporabu, osim ako krajnji kupac može dokazati da se radi o greški u materijalu ili obradi koji se ne temelji na nekoj od gore spomenutih okolnosti.

Zahtjevi iz garancije mogu se ostvariti samo unutar garancijskog roka uz predočenje izvornog računa. Čuvajte stoga izvorni račun. Garancijski rok se načelno ne produžuje uslijed eventualnih popravaka na temelju garancije, zakonskog jamstva ili kulancije. To se također odnosi i na zamijenjene i popravljene dijelove.

U slučaju bilo kakvih pritužbi, molimo kontaktirajte prvo niže navedeni servisni telefon ili nas kontaktirajte putem e-pošte. Ako se radi o garancijskom slučaju, mi ćemo proizvod - po našem izboru - besplatno popraviti ili zamijeniti ili ćemo vam vratiti kupoprodajnu cijenu. Druga prava na temelju garancije ne postoje.

Ovom garancijom nisu ograničena vaša zakonska prava, posebno jamstveni zahtjevi prema dotičnom prodavatelju.

(1) U slučaju manjeg popravka jamstveni rok se produljuje onoliko koliko je kupac bio lišen uporabe stvari.

(2) Međutim, kad je zbog neispravnosti stvari izvršena njezina zamjena ili njezin bitni popravak, jamstveni rok počinje teći ponovno od zamjene, odnosno od vraćanja popravljene stvari.

(3) Ako je zamijenjen ili bitno popravljen samo neki dio stvari, jamstveni rok počinje teći ponovno samo za taj dio.

IAN: 402746_2204



Servis Hrvatska

Tel.: 0800 777 999

E-Mail: deltasport@lidl.hr

Felicitări!

Ați ales să achiziționați un produs de calitate superioară. Înainte de prima utilizare, trebuie să vă familiarizați cu produsul dumneavoastră.

Citiți cu atenție următoarele instrucțiuni de asamblare și indicații cu privire la siguranță.

Utilizați produsul numai în modul descris și în scopurile de utilizare prevăzute. Păstrați aceste instrucțiuni de asamblare într-un loc sigur. În cazul predării produsului unei alte persoane, transmiteți toată documentația acestuia.

Pachet de livrare (fig. A)

- 1 x bancă de grădină, dezasamblată
- 1 x suprafață de șezut (A)
- 2 x șipcă (B)
- 1 x spătar (C)
- 2 x braț (D)
- 8 x șurub 7 x 70 mm (1)
- 6 x șurub 5 x 70 mm (2)
- 1 x cheie hexagonală
- 1 x instrucțiuni de asamblare

Date tehnice



Sarcină maximă: 240 kg

 Data de fabricație (luna/anul): 11/2022

Destinație de utilizare

Produsul este conceput pentru utilizarea în cadrul locuinței, de exemplu, pe balcon, terasă sau în grădină. Produsul nu este destinat utilizării în scop comercial.

Indicații cu privire la siguranță

Pericol de moarte!

- Nu lăsați niciodată copiii nesupravegheați în preajma materialului de ambalare. Există pericol de sufocare externă.

Pericol de vătămare!

- Înainte de utilizarea produsului, asigurați-vă că acesta este stabil!
- Amplasați produsul pe o suprafață plană.
- Produsul trebuie utilizat numai sub supravegherea unui adult și nu trebuie utilizat ca jucărie.
- Înainte de fiecare utilizare, verificați dacă produsul este deteriorat sau uzat. Produsul trebuie utilizat numai în stare ireproșabilă!
- Verificați la intervale regulate dacă toate îmbinările înșurubate sunt fixe! Produsul trebuie utilizat numai în stare ireproșabilă.
- Produsul nu este un echipament pentru cățărare sau pentru joacă! Asigurați-vă că nicio persoană, în special copiii, nu se așază pe produs sau nu se urcă pe acesta. Produsul se poate răsturna.
- Nu vă ridicați niciodată în picioare pe produs.
- Spătarul sau brațele nu trebuie utilizate ca suprafețe de șezut.
- Nu utilizați produsul în apropierea flăcărilor deschise.

Evitarea daunelor materiale!

- Asigurați produsul în cazul unor condiții meteorologice extreme, de exemplu, în caz de vânt puternic. Depozitați produsul în spații protejate.

Montarea

1. Întoarceți suprafața de șezut (A) și fixați șipcile (B) pe suprafața de șezut cu ajutorul șuruburilor (2) (fig. B).

Indicație: utilizați o șurubelniță adecvată (nu este inclusă în pachetul de livrare).

2. Înșurubați brațele (D) de spătar (C) și de suprafața de șezut, conform reprezentării din fig. C.

Indicație: aveți grijă ca partea rotunjită a spătarului și a suprafeței de șezut să fie orientată în sus, respectiv în față.

3. Așezați produsul pe o suprafață plană (fig. D).

Curățare și întreținere

- Rețineți că este posibilă modificarea caracteristicilor lemnului din cauza temperaturilor variabile, umidității și altor factori.
- Lemnul din care este fabricat produsul este un produs natural și poate prezenta mici diferențe cu privire la culoare și structură.

IMPORTANT! Nu curățați niciodată produsul cu detergenți agresivi.

Indicații privind întreținerea

- Curățați produsul cu o perie moale și o soluție de săpun delicată.
- După curățare, lăsați produsul să se usuce complet.
- Tratați produsul cu ulei de îngrijire a lemnului din comerț. Procesul de îngrijire trebuie repetat de mai multe ori pe sezon, dacă este cazul. Lemnul trebuie să fie complet uscat pentru procesul de îngrijire!
- Respectați instrucțiunile producătorului uleiului de îngrijire selectat.

Depozitare

Pentru a vă bucura cât mai mult posibil de produs, atunci când nu îl utilizați, vă recomandăm să îl depozitați întotdeauna într-un loc uscat și curat, cu o temperatură moderată. În caz de depozitare în spații exterioare, produsul trebuie să fie acoperit cu o prelată. Asigurați o circulație suficientă a aerului și mențineți prelată uscată.

Instrucțiuni privind eliminarea



Eliminați produsul și materialele de ambalare în conformitate cu reglementările locale în vigoare. Nu lăsați materialele de ambalare (cum ar fi pungii din folie) la îndemâna copiilor. Puteți afla mai multe informații despre alte opțiuni de eliminare a articolului uzat de la municipalitatea sau administrația orașului. Eliminați articolul și ambalajul în mod ecologic.



Codul de reciclare este folosit pentru a identifica diferite materiale în vederea returnării acestora în ciclul de reciclare (Recycling). Codul este format din simbolul de reciclare destinat să reflecte ciclul de valorificare și un număr care identifică materialul.

Indicații referitoare la garanție și operațiuni de service

Articolul a fost fabricat cu mare atenție și supus unui control permanent. DELTA-SPORT HANDELSKONTOR GmbH acordă clienților finali privați o garanție de trei ani pentru acest articol de la data achiziției (perioada de garanție) în conformitate cu următoarele dispoziții. Garanția se aplică doar pentru defectele de material și de prelucrare. Garanția nu se extinde asupra părților supuse unei uzuri normale, fapt pentru care trebuie considerate piese consumabile (de ex. baterii), nici asupra pieselor fragile, de ex. butoane, acumulatori sau piese care sunt fabricate din sticlă.

Se exclude orice drept legal în legătură cu această garanție dacă articolul a fost utilizat necorespunzător sau abuziv, fără respectarea prevederilor stabilite sau al scopului de utilizare prevăzut sau dacă specificațiile din instrucțiunile de utilizare nu au fost respectate, cu excepția cazului în care clientul final poate dovedi că există defecte de material sau de prelucrare care nu se datorează uneia dintre circumstanțele menționate anterior.

Drepturile din garanție pot fi revendicate doar cu respectarea termenului de garanție și prin prezentarea bonului de casă în original. Vă rugăm astfel să păstrați bonul de casă în original. Durata garanției nu se va prelungi prin eventuale reparații realizate în baza garanției, ca urmare a garanției legale sau prin service-ul acordat după expirarea garanției. Acest lucru se aplică și în cazul pieselor înlocuite sau reparate.

În cazul lipsei de conformitate survenite în perioada de garanție, termenul de garanție legală de conformitate și termenul garanției comerciale se prelungesc cu durata de nefuncționare a produsului.

Pentru produsele de folosință îndelungată, înlocuite în perioada de garanție, va curge un nou termen de la data înlocuirii acestora.

Pentru reclamații, vă rugăm să vă adresați întâi liniei telefonice de service indicată mai jos sau să luați legătura cu noi prin e-mail. Dacă este un caz de garanție, articolul va fi reparat, înlocuit gratuit sau vi se va restitui prețul de achiziție – la alegerea noastră. Nu se acordă alte drepturi prin prezenta garanție.

Drepturile dvs. legale, în special cererile de garanție față de vânzătorul respectiv, nu sunt restricționate de această garanție.

IAN: 402746_2204

 Service România
Tel.: 0800 896 637
E-Mail: deltasport@lidl.ro

Поздравления!

С Вашата покупка Вие избрахте продукт с високо качество. Запознайте се с него преди първото му използване.



За целта прочетете внимателно следното ръководство за сглобяване и указанията за безопасност.

Използвайте продукта само в съответствие с описанието и за посочените области на приложение. Съхранявайте добре ръководството за сглобяване. При предаването на продукта на трета страна предайте и всички документи.

Обхват на доставката (фиг. А)

- 1 x градинска пейка, разглобена
- 1 x седалка (А)
- 2 x летва (В)
- 1 x облегалка (С)
- 2 x подлакътник (D)
- 8 x винт 7 x 70 mm (1)
- 6 x винт 5 x 70 mm (2)
- 1 x ключ за вътрешен шестостен
- 1 x ръководство за сглобяване

Технически данни



Максимално натоварване: 240 kg



Дата на производство (месец/година):
11/2022

Използване по предназначение

Продуктът е предназначен за употреба в домашни условия, като напр. на балкон, веранда или в градина. Продуктът не е предназначен за търговска употреба.

Указания за безопасност



Опасност за живота!

- Никога не оставяйте деца без надзор с опаковъчните материали. Съществува опасност от задушаване.



Опасност от нараняване!

- Преди употреба на продукта се уверете, че той е стабилен!
- Поставете продукта на равна основа.
- Продуктът може да се използва само под надзор на възрастни и не като играчка.
- Проверявайте продукта преди всяка употреба за щети или износвания. Продуктът трябва да бъде използван само в изправно състояние!
- Проверявайте редовно затягането на всички винтови връзки! Продуктът трябва да бъде използван само в напълно изправно състояние.
- Този продукт не е уред за катерене или игра! Уверете се, че хора, по-специално деца, не стъпват върху продукта и не се катерят по него. Продуктът може да падне.
- Никога не заставяйте върху продукта.
- Облегалките за гърба и за ръцете не трябва да се използват като повърхности за сядане.
- Не използвайте продукта в близост до открит огън.



Предотвратяване на материални щети!

- При екстремни метеорологични условия, като напр. силен вятър, обезопасете продукта. Съхранявайте продукта в сухи помещения.

Монтаж

1. Обърнете седалката (А) и фиксирайте летвите (В) с помощта на винтовете (2) към нея (фиг. В).

Указание: използвайте подходяща отвертка (не се съдържа в обхвата на доставката).

2. Завинтете подлакътниците (D), както е показано на фиг. С, към облегалката (С) и към седалката.

Указание: следете заоблената страна на облегалката и седалката да сочи нагоре, респ. напред.

3. Поставете продукта на нивото на земята (фиг. D).

Почистване и грижа

- Обърнете внимание, че дървесината може да се промени под влияние на промени в температурата, влажността и други фактори.
- Дървесината на продукта е естествен продукт и затова може да има малки разлики в цвета и структурата.

ВАЖНО! Никога не почиствайте с агресивни почистващи препарати.

Указание за грижа

- Почиствайте продукта с мека четка и неагресивна сапунена вода.
- След почистване изчакайте продуктът да изсъхне напълно.
- Обработете продукта с масло за дърво от специализиран магазин. При необходимост обработката за грижа трябва да се извършва многократно всеки сезон. За процеса по обработка дървесината трябва да е напълно суха!
- Следвайте указанията на производителя на избраното масло за дърво.

Съхранение

За да се възползвате максимално дълго от продукта, Ви препоръчваме, когато не го използвате, винаги да го съхранявате сух и чист в затоплено помещение. При съхранение навън продуктът трябва да се покрива с брезент. Осигурете достатъчно циркулация на въздуха и поддържайте брезента сух.

Указания за отстраняване като отпадък



Изхвърлете продукта и опаковъчните материали в съответствие с действащите местни разпоредби. Съхранявайте опаковъчните материали (като напр. найлонови пликове) на място, недостъпно за деца. Допълнителна информация относно изхвърлянето на излезлия от употреба продукт ще получите от Вашата общинска или градска управа. Изхвърлете продукта и опаковката с грижа за околната среда.



Кодът за рециклиране служи за обозначаване на различни материали за връщането им в цикъла за повторно използване (рециклиране). Кодът се състои от символ за рециклиране за цикъла за повторно използване и номер, обозначаващ материала.

Указания за гаранцията и процеса на сервизно обслужване

Продуктът е произведен с голямо старание и под постоянен контрол. DELTA-SPORT HANDELSKONTOR GmbH предоставя на частни крайни клиенти три години гаранция за този продукт от датата на закупуване (гаранционен срок) в съответствие със следните разпоредби. Гаранцията важи само за дефекти на материала и фабрични дефекти. Гаранцията не се разпростира върху части, които са подложени на нормално износване и затова трябва да бъдат разглеждани като лесно износващи се части (например батерии), както и върху чупливи части, като напр. превключватели, акумулаторни батерии или части изработени от стъкло.

Претенции по тази гаранция са изключени, ако продуктът е бил използван неправилно или неправомерно, и не в рамките на предвиденото предназначение или предвидения обхват на употреба или не са спазени указанията в ръководството за обслужване, освен ако крайният клиент да докаже, че са налице дефекти на материала или грешки при обработката, които не се основават на някое от гореспоменатите обстоятелства. Претенции по тази гаранция могат да бъдат предявени само в рамките на гаранционния срок след представяне на оригиналната касова бележка. Затова моля, запазете оригиналната касова бележка. Ако имате оплаквания, моля, обадете се на горещата линия за обслужване, посочена по-долу, или се свържете с нас по имейл. Вашите законови права, по-специално гаранционни искове срещу съответния продавач, не са ограничени от тази гаранция.

Гаранция

Уважаеми клиенти, за този уред получавате 3 години гаранция от датата на покупката. В случай на несъответствие на продукта с договора за продажба Вие имате законно право да предявите рекламация пред продавача на продукта при условията и в сроковете, определени в глава трета, раздел II и III и глава четвърта от Закона за предоставяне на цифрово съдържание и цифрови услуги и за продажба на стоки (ЗПЦСЦУПС)*.

Вашите права, произтичащи от посочените разпоредби, не се ограничават от нашата по-долу представена търговска гаранция, не са свързани с разходи за потребителите и независимо от нея продавачът на продукта отговаря за липсата на съответствие на потребителската стока с договора за продажба съгласно ЗПЦСЦУПС.

Гаранционни условия

Гаранционният срок е 3 години от датата на получаване на стоката. Пазете добре оригиналната касова бележка. Този документ е необходим като доказателство за покупката. Ако в рамките на три години от датата на закупуване на този продукт се появи дефект на материала или производствен дефект, продуктът ще бъде безплатно ремонтиран или заменен. Гаранцията предполага в рамките на тригодишния гаранционен срок да се представят дефектния уред, касовата бележка (касовият бон), както и всички други документи, установяващи наличието на дефект и писмено да се обясни в какво се състои дефектът и кога е възникнал. Ако дефектът е покрит от нашата гаранция, Вие ще получите обратно ремонтирания или нов продукт. В случай на замяна на дефектна стока първоначалните гаранционен срок и гаранционни условия се запазват. В случай на ремонт на дефектна стока, срокът на ремонта се прибавя към гаранционния срок. За евентуално наличните и установени повреди и дефекти още при покупката трябва да се съобщи веднага след разопаковането. Евентуалните ремонти след изтичане на гаранционния срок са срещу заплащане.

Ремонтът или замяната на продукта не поражда нова гаранция.

Обхват на гаранцията

Уредът е произведен грижливо според строгите изисквания за качество и добросъвестно изпитан преди доставка. Гаранцията важи за дефекти на материала или производствени дефекти. Гаранцията не обхваща консумативите, както и частите на продукта, които подлежат на нормално износване, поради което могат да бъдат разглеждани като бързо износващи се части (например филтри или приставки) или повредите на чупливи части (например прекъсвачи, батерии или такива произведени от стъкло). Гаранцията отпада, ако уредът е повреден поради неправилно използване или в резултат на неосъществяване на техническа поддръжка. За правилната употреба на продукта трябва точно да се спазват всички указания в упътването за експлоатация. Предназначение и действия, които не се препоръчват от упътването за експлоатация или за които то предупреждава, трябва задължително да се избягват. Продуктът е предназначен само за частна, а не за професионална употреба. При злоупотреба и неправилно третиране, употреба на сила и при интервенции, които не са извършени от клона на нашия оторизиран сервиз, гаранцията отпада.

Процедура при гаранционен случай

За да се гарантира бърза обработка на Вашия случай, следвайте следните указания:

- За всички запитвания подгответе касовата бележка и идентификационния номер (IAN 402746_2204) като доказателство за покупката.
- Вземете артикулния номер от фабричната табелка.
- При възникване на функционални или други дефекти първо се свържете по телефона или чрез имейл с долупосочения сервизен отдел. След това ще получите допълнителна информация за уреждането на Вашата рекламация.

• След съгласуване с нашия сервиз можете да изпратите дефектния продукт на посочения Ви адрес на сервиза безплатно за Вас, като приложите касовата бележка (касовия бон) и посочите писмено в какво се състои дефектът и кога е възникнал. За да се избегнат проблеми с приемането и допълнителни разходи, задължително използвайте само адреса, който Ви е посочен. Осигурете изпращането да не е като експресен товар или като друг специален товар. Изпратете уреда заедно с всички принадлежности, доставени при покупката, и осигурете достатъчно сигурна транспортна опаковка.

Ремонтен сервиз / извънгаранционно обслужване

Ремонти извън гаранцията можете да възложите на клона на нашия сервиз срещу заплащане. Той с удоволствие ще Ви направи предварителна калкулация. Можем да обработваме само уреди, които са достатъчно опаковани и изпратени с платени транспортни разходи.

Внимание: Изпратете Вашия уред на клона на нашия сервиз почистен и с указание за дефекта.

Уредите, предмет на извънгаранционно обслужване, изпратени с неплатени транспортни разходи – с наложен платеж, като експресен или друг специален товар – не се приемат. Ние ще извършим безплатно изхвърлянето на изпратените от Вас дефектни уреди.

Сервизно обслужване България

Тел.: 00800 111 4920
Е-мейл: deltasport@lidl.bg
IAN 402746_2204

Вносител

Моля, обърнете внимание, че следващият адрес не е адрес на сервиза. Първо се свържете с горепосочения сервизен център.

ДЕЛТА-СПОРТ ХАНДЕЛСКОНТОР ГМБХ
Вратекамп 6
DE-22397 Хамбург
Германия

* Като физическо лице – потребител, независимо от настоящата търговска гаранция, Вие се ползвате от правата на законовата гаранция, предоставена от Закона за предоставяне на цифрово съдържание и цифрови услуги и за продажбата на стоки /ЗПЦСЦУПС/. По-специално Вие имате право при несъответствие на стоката да бъде извършен ремонт или замяна по Ваш избор, освен ако това е невъзможно или е свързано с непропорционално големи разходи за продавача. Вие имате право на пропорционално намаляване на цената или на разваляне на договора при наличие на условията на чл. 33, ал. 3 от ЗПЦСЦУПС. Условията и сроковете на законовата гаранция са регламентирани в глава трета, раздел II и III и в глава четвърта на ЗПЦСЦУПС.

IAN: 402746_2204

BG Сервизно обслужване България
Тел.: 00800 111 4920
Е-мейл: deltasport@lidl.bg

Συγχαρητήρια!

Με την αγορά σας επιλέξατε ένα προϊόν υψηλής ποιότητας. Εξοικειωθείτε με το προϊόν, πριν το χρησιμοποιήσετε για πρώτη φορά.



Διαβάστε προσεκτικά τις οδηγίες συναρμολόγησης και τις προειδοποιήσεις ασφαλείας που ακολουθούν.

Χρησιμοποιείτε το προϊόν μόνο σύμφωνα με τον τρόπο περιγραφής και για τα πεδία εφαρμογής που αναφέρονται. Φυλάξτε τις παρούσες οδηγίες συναρμολόγησης. Παραδώστε όλα τα συνοδευτικά έγγραφα όταν παραχωρείτε το προϊόν σε τρίτους.

Παραδοτέος εξοπλισμός (εικ. Α)

1 x πάγκος κήπου, σε κομμάτια

1 x κάθισμα (Α)

2 x δοκάρια (Β)

1 x πλάτη (C)

2 x βραχιόνια (D)

8 x βίδα 7 x 70 mm (1)

6 x βίδα 5 x 70 mm (2)

1 x εξάγωνο κλειδί

1 x οδηγίες συναρμολόγησης

Τεχνικά χαρακτηριστικά



Μέγιστο φορτίο: 240 kg



Ημερομηνία κατασκευής (μήνας/έτος):
11/2022

Προβλεπόμενη χρήση

Το προϊόν είναι σχεδιασμένο για οικιακή χρήση, π. χ. στο μπαλκόνι, την ταράτσα ή τον κήπο. Το προϊόν δεν προορίζεται για εμπορική χρήση.

Προειδοποιήσεις ασφαλείας



Κίνδυνος για τη ζωή!

- Μην αφήνετε ποτέ τα παιδιά με τα υλικά συσκευασίας χωρίς επιτήρηση. Υπάρχει κίνδυνος ασφυξίας.



Κίνδυνος τραυματισμού!

- Πριν από τη χρήση του προϊόντος, βεβαιωθείτε ότι είναι σταθερό!
- Τοποθετήστε το προϊόν σε επίπεδο δάπεδο.
- Το προϊόν επιτρέπεται να χρησιμοποιείται μόνο παρουσία ενηλίκων και δεν αποτελεί παιχνίδι.
- Ελέγχετε το προϊόν πριν από κάθε χρήση για βλάβες ή φθορές. Το προϊόν επιτρέπεται να χρησιμοποιείται μόνο εφόσον βρίσκεται σε άριστη κατάσταση!
- Ελέγχετε τακτικά τη στερέωση όλων των βιδωτών συνδέσεων! Το προϊόν επιτρέπεται να χρησιμοποιείται μόνο εφόσον βρίσκεται σε άριστη κατάσταση.
- Το προϊόν δεν προορίζεται για σκαρφάλωμα και δεν είναι παιχνίδι! Βεβαιωθείτε ότι δεν κάθονται ή σκαρφαλώνουν πάνω στο προϊόν άτομα και, ιδιαίτερα, τα παιδιά. Το προϊόν μπορεί να πέσει.
- Μη στέκεστε ποτέ πάνω στο προϊόν.
- Η πλάτη και τα μπράτσα απαγορεύεται να χρησιμοποιούνται ως καθίσματα.
- Μη χρησιμοποιείτε το προϊόν κοντά σε γυμνή φλόγα.



Αποφυγή υλικών ζημιών!

- Ασφαλίστε το προϊόν σε ακραίες καιρικές συνθήκες, όπως π. χ. ισχυρούς ανέμους. Αποθηκεύετε το προϊόν σε προστατευμένο χώρο.

Συναρμολόγηση

1. Περιστρέψτε το κάθισμα (Α) και στερεώστε τα δοκάρια (Β) με τις βίδες (2) στο κάθισμα (εικ. Β).

Υπόδειξη: Χρησιμοποιήστε ένα κατάλληλο κατσαβίδι (δεν περιλαμβάνεται στον παραδοτέο εξοπλισμό).

2. Βιδώστε τους βραχιόνες (D), όπως απεικονίζεται στην εικ. C, στην πλάτη (C) και στο κάθισμα.

Υπόδειξη: Προσέξτε, ώστε η στρογγυλεμένη πλευρά της πλάτης και του καθίσματος να είναι προς τα πάνω ή προς τα εμπρός.

3. Τοποθετήστε το προϊόν με τα πόδια στο έδαφος (εικ. D).

Καθαρισμός και φροντίδα

- Λάβετε υπόψη ότι το ξύλο μπορεί να υποστεί αλλαγές λόγω μεταβολών στη θερμοκρασία, λόγω υγρασίας και άλλων επιδράσεων.
- Το ξύλο του προϊόντος είναι φυσικό και γι' αυτό μπορεί να υπάρχουν μικρές αποκλίσεις στο χρώμα και τη δομή του.

ΣΗΜΑΝΤΙΚΟ! Μην καθαρίζετε ποτέ το προϊόν με ισχυρά καθαριστικά.

Υπόδειξη για τον καθαρισμό

- Καθαρίστε το προϊόν με μια μαλακή βούρτσα και ήπια σαπουνάδα.
- Μετά τον καθαρισμό, αφήστε το προϊόν να στεγνώσει εντελώς.
- Για τη φροντίδα του προϊόντος, χρησιμοποιείτε λάδι συντήρησης ξύλου από ειδικά καταστήματα. Αν χρειάζεται, πρέπει να διεξάγετε τη διαδικασία συντήρησης του ξύλου αρκετές φορές κάθε εποχή. Το ξύλο πρέπει να είναι εντελώς στεγνό κατά τη διαδικασία συντήρησης!
- Ακολουθείτε τις υποδείξεις του κατασκευαστή για το επιλεγμένο λάδι συντήρησης.

Αποθήκευση

Για να αξιοποιήσετε το προϊόν για μεγάλο χρονικό διάστημα, συνιστάται να το αποθηκεύετε, όταν δεν το χρησιμοποιείτε, στεγνό και καθαρό πάντα σε θερμοκρασία δωματίου. Εάν αποθηκεύεται σε εξωτερικό χώρο, το προϊόν θα πρέπει να καλύπτεται με αδιάβροχο σκέπασμα. Βεβαιωθείτε ότι υπάρχει επαρκής κυκλοφορία αέρα και διατηρείτε το αδιάβροχο σκέπασμα στεγνό.

Υποδείξεις ως προς την απόρριψη



Απορρίπτετε το προϊόν και τα υλικά συσκευασίας σύμφωνα με τις ισχύουσες τοπικές προδιαγραφές. Διατηρείτε τα υλικά συσκευασίας (όπως σακούλες μεμβράνης) μακριά από τα παιδιά. Για περαιτέρω πληροφορίες απόρριψης του χρησιμοποιημένου προϊόντος μπορείτε να ενημερώνεστε από την κοινότητα ή τη δημοτική διοίκηση. Απορρίπτετε το προϊόν και τη συσκευασία με φιλικό προς το περιβάλλον τρόπο.



Ο κωδικός ανακύκλωσης χρησιμεύει στη σήμανση διαφόρων υλικών για την επαναχρησιμοποίηση στο κύκλωμα ανακύκλωσης. Ο κωδικός αποτελείται από ένα σύμβολο ανακύκλωσης για το κύκλωμα αξιοποίησης και έναν αριθμό, ο οποίος επισημαίνει το υλικό.

Υποδείξεις σχετικά με την εγγύηση και τη διαδικασία σέρβις

Το προϊόν έχει κατασκευαστεί με μεγάλη προσοχή και υπό συνεχή έλεγχο. Η DELTA-SPORT HANDELSKONTOR GmbH παρέχει σε ιδιώτες τελικούς πελάτες τρία χρόνια εγγύηση για αυτό το προϊόν από την ημερομηνία αγοράς (διάρκεια εγγυήσεως), σύμφωνα με τους ακόλουθους όρους. Η εγγύηση ισχύει μόνο για σφάλματα υλικών και επεξεργασίας. Η εγγύηση δεν περιλαμβάνει εξαρτήματα, τα οποία υπόκεινται σε φυσιολογική φθορά και, συνεπώς, θεωρούνται φθιρόμενα εξαρτήματα (π.χ. μπαταρίες), ούτε και εύθραυστα εξαρτήματα, π.χ. διακόπτες, συσσωρευτές ή εξαρτήματα κατασκευασμένα από γυαλί.

Αξιώσεις από αυτή την εγγύηση αποκλείονται, σε περίπτωση που το προϊόν χρησιμοποιήθηκε εσφαλμένα ή καταχρηστικά ή δεν χρησιμοποιήθηκε στα πλαίσια των προβλεπόμενων όρων ή του προβλεπόμενου εύρους χρήσης ή δεν έχουν τηρηθεί προδιαγραφές των οδηγιών χρήσης, εκτός και εάν ο τελικός πελάτης αποδείξει ότι υφίσταται σφάλμα υλικού ή επεξεργασίας, το οποίο δεν οφείλεται σε μια από τις ως άνω καταστάσεις. Οι αξιώσεις εγγυήσεως ισχύουν μόνο εντός του χρόνου εγγυήσεως και με την υποβολή της γνήσιας απόδειξης αγοράς. Παρακαλείσθε, λοιπόν, όπως φυλάξετε τη γνήσια απόδειξη αγοράς. Σε περίπτωση παραπόνων, απευθυνθείτε αρχικά στην κάτωθι ανοιχτή γραμμή τηλεφωνικής εξυπηρέτησης ή επικοινωνήστε μαζί μας μέσω email. Εάν υφίσταται θέμα εγγυήσεως, θα επισκευάσουμε ή θα αντικαταστήσουμε δωρεάν το προϊόν ή θα επιστρέψουμε το ποσό αγοράς - σύμφωνα με την κρίση μας. Λοιπά δικαιώματα εκ της εγγυήσεως δεν υφίστανται.

Τα νόμιμα δικαιώματά σας, ειδικά οι αξιώσεις εγγυήσεως έναντι του εκάστοτε πωλητή, δεν περιορίζονται λόγω της παρούσας εγγύησης.

Με την αντικατάσταση της συσκευής, σύμφωνα με το ΝΟΜΟ 2251/1994, ξεκινάει εκ νέου η περίοδος της εγγύησης. Μετά την λήξη της εγγύησης προκύπτουσες επισκευές είναι με κόστος.

IAN: 402746_2204

 Σέρβις Ελλάδα

Tel.: 00800 490826606

E-Mail: deltasport@lidl.gr

DELTA-SPORT HANDELSKONTOR GMBH

Wragekamp 6 • DE-22397 Hamburg
GERMANY



11/2022

Delta-Sport-Nr.: AR-11779

08.16.2022 / AM 10:04

IAN 402746_2204

