



STRECKMETALL-GARTENTISCH / MESH GARDEN TABLE / TABLE DE JARDIN EN MÉTAL DÉPLOYÉ

(DE) (AT) (CH)

STRECKMETALL-GARTENTISCH

Bedienungs- und Sicherheitshinweise

(FR) (BE)

TABLE DE JARDIN EN MÉTAL DÉPLOYÉ

Instructions d'utilisation et consignes de sécurité

(PL)

STÓŁ OGRODOWY Z SIATKI METALOWEJ PRZEPUSZCZAJĄCEJ POWIETRZE

Wskazówki dotyczące obsługi i bezpieczeństwa

(SK)

ZÁHRADNÝ STÔL

Pokyny pre obsluhu a bezpečnostné pokyny

(GB) (IE)

MESH GARDEN TABLE

Operation and safety notes

(NL) (BE)

GAASPLAAT-TUINTAFEL

Bedienings- en veiligheidsinstructies

(CZ)

KOVOVÝ ZAHRADNÍ STŮL

Pokyny pro obsluhu a bezpečnostní pokyny

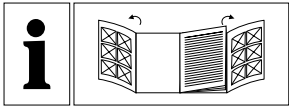

DE/AT/CH	Bedienungs- und Sicherheitshinweise	Seite	5
GB/IE	Operation and safety notes	Page	8
FR/BE	Instructions d'utilisation et consignes de sécurité	Page	10
NL/BE	Bedienings- en veiligheidsinstructies	Pagina	12
PL	Wskazówki dotyczące obsługi i bezpieczeństwa	Strona	14
CZ	Pokyny pro obsluhu a bezpečnostní pokyny	Strana	16
SK	Pokyny pre obsluhu a bezpečnostné pokyny	Strana	18

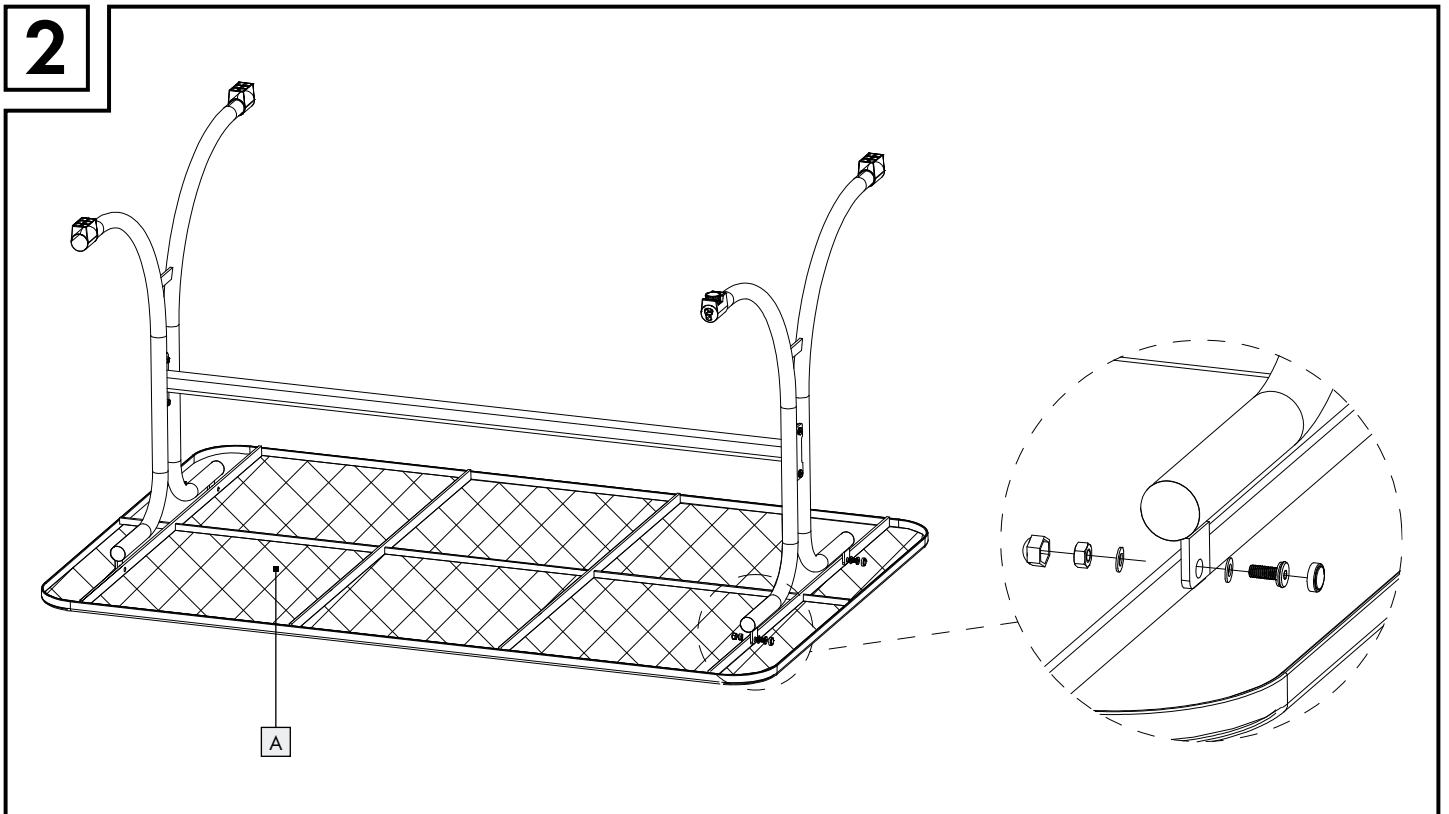
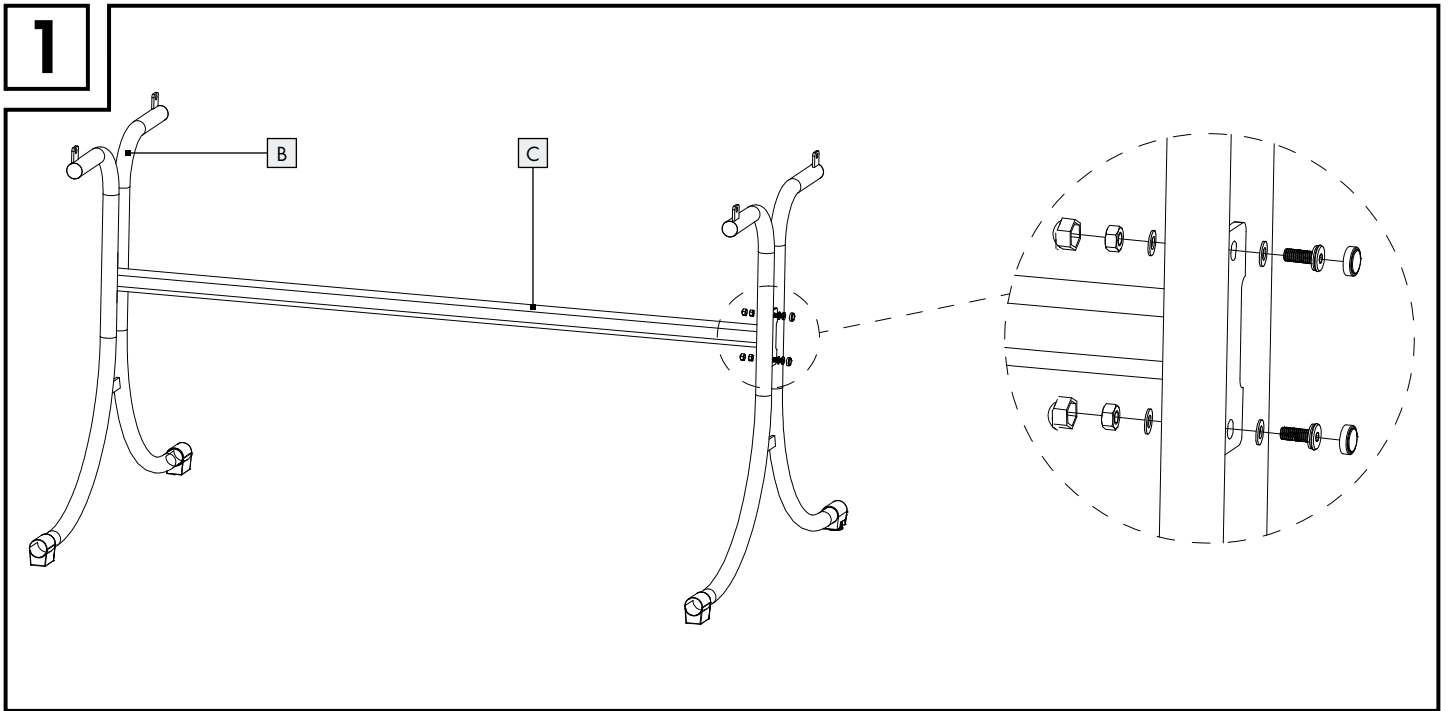
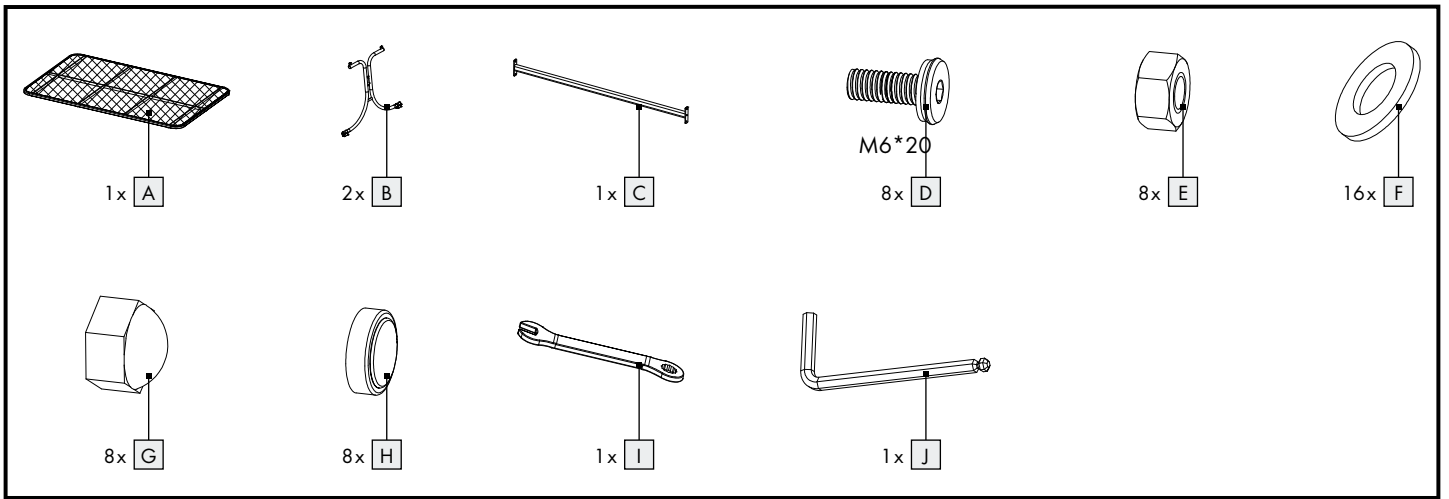

DE AT CH

**WICHTIG, FÜR SPÄTERE BEZUGNAHME AUFBEWAHREN:
SORGFÄLTIG LESEN!**

GB IE

**IMPORTANT, RETAIN FOR FUTURE REFERENCE:
READ CAREFULLY!**

FR BE

**IMPORTANT, À CONSERVER POUR CONSULTATION
ULTÉRIEURE : À LIRE ATTENTIVEMENT !**

NL BE

**BELANGRIJK, BEWAREN VOOR LATERE RAADPLEGING:
ZORGVULDIG LEZEN!**

PL

**WAŻNE, ZACHOWAĆ DO PÓŹNIEJSZEGO UŻYTKU:
UWAŻNIE PRZECZYTAĆ!**

CZ

**DŮLEŽITÉ, UCHOVEJTE PRO POZDĚJŠÍ POUŽITÍ:
PEČLIVĚ SI PŘEČTĚTE!**

SK

**DÔLEŽITÉ, USCHOVAJTE PRE PRÍPAD POUŽITIA V
BUDÚCNOSTI: DÔKLADNE SI PREČÍTAJTE POKYNY!**

Streckmetall-Gartentisch

● Einleitung

Wir beglückwünschen Sie zum Kauf Ihres neuen Produkts. Sie haben sich damit für ein hochwertiges Produkt entschieden. Machen Sie sich vor der ersten Inbetriebnahme mit dem Produkt vertraut. Lesen Sie hierzu aufmerksam die nachfolgende Bedienungsanleitung und die Sicherheitshinweise. Benutzen Sie das Produkt nur wie beschrieben und für die angegebenen Einsatzbereiche. Bewahren Sie diese Anleitung an einem sicheren Ort auf. Händigen Sie alle Unterlagen bei Weitergabe des Produktes an Dritte mit aus.

● Bestimmungsgemäße Verwendung

Das Produkt ist für den privaten Gebrauch mit einer max. Belastung von 50 kg geeignet. Das Produkt ist nicht für den gewerblichen Gebrauch vorgesehen. Das Produkt wurde für den privaten Wohnbereich hergestellt.

● Lieferumfang

- A** 1 x Tischplatte
- B** 2 x Tischrahmen
- C** 1 x Halteschiene
- D** 8 x Schraube
- E** 8 x Mutter
- F** 16 x Unterlegscheibe
- G** 8 x Hutmutter
- H** 8 x Schraubkappe
- I** 1 x Schraubenschlüssel
- J** 1 x Innensechskantschlüssel
- K** höhenverstellbarer Fuß

● Technische Daten

Maße: ca. 140 x 74 x 90 cm (B x H x T)
Gewicht: ca. 15 kg
Max. Belastbarkeit: 50 kg



Sicherheitshinweise

-  **! WARNUNG! LEBENS- UND UNFALLGEFAHR FÜR KLEINKINDER UND KINDER!** Lassen Sie Kinder niemals unbeaufsichtigt mit dem Verpackungsmaterial. Es besteht Erstickungsgefahr.
- Sichern Sie das Produkt bei extremen Wetterbedingungen, z. B. bei starkem Wind.
- Achten Sie vor der Benutzung des Produkts auf die richtige Stabilität.
- Stellen Sie das Produkt vor dem Gebrauch auf einen ebenen, festen Untergrund auf.
- Das Produkt ist kein Spielzeug und darf nur unter Aufsicht von Erwachsenen verwendet werden.
- Überprüfen Sie das Produkt auf Beschädigungen bevor Sie es verwenden.
- Beachten Sie die maximale Belastbarkeit von 50 kg. Wenn diese Gewichtsgrenze überschritten wird, kann dies zu Verletzungen und/oder Sachbeschädigung führen.
- Setzen oder stellen Sie sich nicht auf das Produkt.
- Befestigen Sie keinesfalls einen Sonnenschirm an der Tischkante. Verletzungen und/oder Beschädigungen des Produkts können die Folge sein.

● Montage

1. Verbinden Sie die Halteschiene **C** mit dem Tischrahmen **B**.
2. Fixieren Sie die Schraube **D** mit 2 Unterlegscheiben **F** und der Mutter **E** in dem dafür vorgesehenen Schraubloch (s. Abb. 1). Ziehen Sie Schraubverbindung noch nicht ganz fest. Wiederholen Sie diesen Schritt drei Mal.
Hinweis: Wir empfehlen, die Schraubenverbindungen erst dann fest zu ziehen, wenn alle Schrauben **D** fixiert sind und Schritt 2 abgeschlossen ist. Ansonsten können die Löcher an der Tischplatte **A** und am Tischrahmen **B** nicht optimal zueinander ausgerichtet werden.
3. Verbinden Sie die Tischplatte **A** mit dem Tischrahmen **B**.
4. Fixieren Sie die Schraube **D** mit 2 Unterlegscheiben **F** und der Mutter **E** in dem dafür vorgesehenen Schraubloch (s. Abb. 2). Ziehen Sie die Schraubverbindung noch nicht ganz fest. Wiederholen Sie diesen Schritt drei Mal.

5. Ziehen Sie nun alle Schraubverbindungen mit Hilfe des Schraubenschlüssels **I** bzw. Innensechskantschlüssels **J** fest.
6. Schrauben Sie nun die Muttern **G** auf die Muttern **E** und alle Schraubkappen **H** auf die Schrauben **D**.
7. Stellen Sie die Höhe des Tisches mit dem höhenverstellbaren Fuß **K** ein. Achten Sie darauf, dass der Tisch möglichst stabil steht (s. Abb. 3).

● Reinigung und Pflege

- Reinigen Sie das Produkt und entfernen Sie Flecken mit einem feuchten Tuch und einem milden Reinigungsmittel.
- Entfernen Sie Schmutz von dem Produkt mit einem weichen Schwamm und klarem Wasser.
- Lassen Sie alle Teile gründlich trocknen, bevor Sie das Produkt wieder zusammen packen. Dadurch wird die Bildung von Schimmel, Gerüchen und Verfärbung verhindert.

● Entsorgung

Die Verpackung besteht aus umweltfreundlichen Materialien, die Sie über die örtlichen Recyclingstellen entsorgen können.

Möglichkeiten zur Entsorgung des ausgedienten Produkts erfahren Sie bei Ihrer Gemeinde- oder Stadtverwaltung.

● Garantie

Das Produkt wurde nach strengen Qualitätsrichtlinien sorgfältig produziert und vor Anlieferung gewissenhaft geprüft. Im Falle von Mängeln dieses Produkts stehen Ihnen gegen den Verkäufer des Produkts gesetzliche Rechte zu. Diese gesetzlichen Rechte werden durch unsere im Folgenden dargestellte Garantie nicht eingeschränkt.

Sie erhalten auf dieses Produkt 3 Jahre Garantie ab Kaufdatum. Die Garantiefrist beginnt mit dem Kaufdatum. Bitte bewahren Sie den Original-Kassenbon gut auf. Diese Unterlage wird als Nachweis für den Kauf benötigt.

Tritt innerhalb von 3 Jahren ab dem Kaufdatum dieses Produkts ein Material- oder Fabrikationsfehler auf, wird das Produkt von uns – nach unserer Wahl – für Sie kostenlos repariert oder ersetzt. Diese Garantie verfällt, wenn das Produkt beschädigt, nicht sachgemäß benutzt oder gewartet wurde.

Die Garantieleistung gilt für Material- oder Fabrikationsfehler. Diese Garantie erstreckt sich nicht auf Produktteile, die normaler Abnutzung ausgesetzt sind (z. B. Batterien) und daher als Verschleißteile angesehen werden können oder Beschädigungen an zerbrechlichen Teilen, z. B. Schalter, Akkus oder die aus Glas gefertigt sind.

● Abwicklung im Garantiefall

Um eine schnelle Bearbeitung Ihres Anliegens zu gewährleisten, folgen Sie bitte den folgenden Hinweisen:

Bitte halten Sie für alle Anfragen den Kassenbon und die Artikelnummer (z. B. IAN 123456_7890) als Nachweis für den Kauf bereit.

Die Artikelnummer entnehmen Sie bitte dem Typenschild, einer Gravur, auf dem Titelblatt Ihrer Anleitung (unten links) oder als Aufkleber auf der Rück- oder Unterseite.

Sollten Funktionsfehler oder sonstige Mängel auftreten, kontaktieren Sie zunächst die nachfolgend benannte Serviceabteilung telefonisch oder per E-Mail.

Ein als defekt erfasstes Produkt können Sie dann unter Beifügung des Kaufbelegs (Kassenbon) und der Angabe, worin der Mangel besteht und wann er aufgetreten ist, für Sie portofrei an die Ihnen mitgeteilte Service-Anschrift übersenden.

● Service

Ⓧ **Service Deutschland**

Tel.: 0800 5435 111
(kostenfrei aus dem dt.
Festnetz/Mobilfunknetz)
E-Mail: owim@lidl.de

Ⓜ **Service Österreich**

Tel.: 0820 201 222 (0,15 EUR/Min.)
E-Mail: owim@lidl.at

CH Service Schweiz

Tel.: 0842 665566
(0,08 CHF/Min., Mobilfunk max.
0,40 CHF/Min.)
E-Mail: owim@lidl.ch

Mesh Garden Table

● Introduction

We congratulate you on the purchase of your new product. You have chosen a high quality product. Familiarise yourself with the product before using it for the first time. In addition, please carefully refer to the operating instructions and the safety advice below. Only use the product as instructed and only for the indicated field of application. Keep these instructions in a safe place. If you pass the product on to anyone else, please ensure that you also pass on all the documentation with it.

● Intended use

This product is suitable for personal use with a max. load of 50 kg. This product is not intended for commercial purposes. This product was manufactured for private residential use.

● Scope of delivery

- A** 1 x Table top
- B** 2 x Side frame
- C** 1 x Support bar
- D** 8 x Screw
- E** 8 x Nut
- F** 16 x Washer
- G** 8 x Nut cap
- H** 8 x Screw cap
- I** 1 x Wrench
- J** 1 x Key
- K** Adjustable feet

● Technical Data

Dimension: approx. 140 x 74 x 90 cm (W x H x D)

Weight: approx. 15 kg

Max load: 50 kg



Safety Notices

-  **⚠ WARNING! DANGER TO LIFE AND RISK OF ACCIDENTS FOR INFANTS AND CHILDREN!** Never leave children unsupervised with the packaging materials. The packaging material poses a suffocation hazard.
- Secure the product in extreme weather, e.g. strong wind.
- Verify the product is stable before use.
- Set the product on a level, firm surface.
- This product is not a toy and should only be used under adult supervision.
- Check the product for damage before using it.
- Please note the maximum weight capacity of 50 kg. Exceeding this weight limit may result in injuries and/or property damage.
- Do not sit or stand on the product.
- Do not fix an umbrella to the edge of the table under any circumstances. This could result in injuries and/or damage to the product.

● Assembly instructions

1. Connect the supporting bar **C** to the side frame **B**.
2. Put the screw **D**, 2 washers **F** and 1 nut **E** together into the hole (see fig 1) and slightly fix them in place. Repeat this step three times.
Note: Recommend to tighten all screws **D** and nuts after step 2. Otherwise, the hole on side frame **B** and the hole on table top **A** cannot be matched.
3. Connect the table top **A** to the side frame **B**.
4. Put the screw **D**, 2 washers **F** and 1 nut **E** together into the hole (see fig 2) and slightly fix them in place. Repeat this step three times.
5. Tighten all screws and nuts by key **J** and wrench **I**.
6. Put on all nut cap **G** onto the nut **E** and all screw cap **H** onto the screw **D**.
7. Adjust the height of table by using the adjustable feet **K** to maximize the stability (see fig 3).

● Cleaning and Care

- Clean the product and remove stains with a damp cloth and a mild cleaner.

- Use a soft sponge and clean water to clean dirt off this product.
- Allow all parts to dry well before packing up the product. This will prevent mould, odour and discolouration.

● Disposal

The packaging is made entirely of recyclable materials, which you may dispose of at local recycling facilities.

Contact your local refuse disposal authority for more details of how to dispose of your worn-out product.

● Warranty

The product has been manufactured to strict quality guidelines and meticulously examined before delivery. In the event of product defects you have legal rights against the retailer of this product. Your legal rights are not limited in any way by our warranty detailed below.

The warranty for this product is 3 years from the date of purchase. Should this product show any fault in materials or manufacture within 3 years from the date of purchase, we will repair or replace it – at our choice – free of charge to you.

The warranty period begins on the date of purchase. Please keep the original sales receipt in a safe location. This document is required as your proof of purchase. This warranty becomes void if the product has been damaged, or used or maintained improperly.

The warranty applies to defects in material or manufacture. This warranty does not cover product parts subject to normal wear, thus possibly considered consumables (e.g. batteries) or for damage to fragile parts, e.g. switches, rechargeable batteries or glass parts.

● Warranty claim procedure

To ensure quick processing of your case, please observe the following instructions:

Please have the till receipt and the item number (e.g. IAN 123456_7890) available as proof of purchase. You will find the item number on the type plate, an engraving on the front page of the instructions (bottom left), or as a sticker on the rear or bottom of the appliance. If functional or other defects occur, please contact the service department listed either by telephone or by e-mail. You can return a defective product to us free of charge to the service address that will be provided to you. Ensure that you enclose the proof of purchase (till receipt) and information about what the defect is and when it occurred.

● Service

GB **Service Great Britain**
Tel.: 0800 404 7657
E-Mail: owim@lidl.co.uk

IE **Service Ireland**
Tel.: 1890 930 034
(0,08 EUR / Min., (peak))
(0,06 EUR / Min., (off peak))
E-Mail: owim@lidl.ie

Table de jardin en métal déployé

● Introduction

Nous vous félicitons pour l'achat de votre nouveau produit. Vous avez opté pour un produit de grande qualité. Avant la première mise en service, vous devez vous familiariser avec toutes les fonctions du produit. Veuillez lire attentivement le mode d'emploi ci-dessous et les consignes de sécurité. N'utilisez le produit que pour l'usage décrit et les domaines d'application cités. Conserver ces instructions dans un lieu sûr. Si vous donnez le produit à des tiers, remettez-leur également la totalité des documents.

● Utilisation conforme

Le produit est uniquement destiné à l'usage privé et peut supporter une charge maximale de 50 kg. Ce produit n'est pas destiné à un usage commercial. Ce produit a été conçu pour les espaces d'habitation privés.

● Contenu de la livraison

- A** 1 plateau de table
- B** 2 cadres de table
- C** 1 rail de support
- D** 8 vis
- E** 8 écrous
- F** 16 rondelles
- G** 8 écrous borgnes
- H** 8 bouchons à vis
- I** 1 clé de serrage
- J** 1 clé à vis à six pans creux
- K** pied réglable en hauteur

● Caractéristiques techniques

Dimensions : environ 140 x 74 x 90 cm
(l x h x p)
Poids : env. 15 kg
Charge max. : 50 kg



Consignes de sécurité

-  **AVERTISSEMENT ! DANGER DE MORT ET RISQUE DE BLESSURE POUR LES ENFANTS ET LES ENFANTS EN BAS ÂGE !**
Ne jamais laisser les enfants manipuler sans surveillance le matériel d'emballage.
Risque d'asphyxie.
- En cas de conditions météorologiques extrêmes, par ex. en cas de vent fort, sécurisez le produit.
- Veillez à la stabilité correcte avant d'utiliser le produit.
- Assurez-vous que le produit se trouve avant utilisation sur une surface stable et plane.
- Le produit n'est pas un jouet et doit être utilisé exclusivement sous la surveillance d'un adulte.
- Avant toute utilisation, vérifiez que le produit ne présente pas de détériorations.
- Notez que la charge max. supportée est de 50 kg. Lorsque la limite de poids est dépassée, il existe un risque de blessures et/ou de dommages matériels.
- Ne pas s'asseoir, ni prendre appui sur le produit.
- Ne fixez en aucun cas un parasol sur le rebord de table. Vous risquez alors de provoquer des blessures et/ou d'endommager le produit.

● Montage

1. Associez le rail de support **C** au cadre de table **B**.
2. Fixez la vis **D** avec 2 rondelles **F** et l'écrou **E** dans le trou de vis prévu pour cela (voir ill. 1). Ne serrez pas encore complètement le raccord vissé. Répétez trois fois cette étape.
Remarque : nous recommandons de serrer les raccords vissés seulement lorsque toutes les vis **D** sont fixées et que l'étape 2 est terminée. Autrement, il est possible que les trous sur le plateau de table **A** et sur le cadre de table **B** ne soient pas alignés de manière optimale les uns envers les autres.
3. Associez le plateau de table **A** au cadre de table **B**.
4. Fixez la vis **D** avec 2 rondelles **F** et l'écrou **E** dans le trou de vis prévu pour cela (voir ill. 2). Ne serrez pas encore complètement le raccord vissé. Répétez trois fois cette étape.
5. Serrez les raccords vissés à l'aide de la clé de serrage **I** ou de la clé à vis à six pans creux **J**.
6. Vissez désormais les écrous borgnes **G** sur les écrous **E** et tous les bouchons à vis **H** sur les vis **D**.

7. Ajustez la hauteur de la table avec le pied réglable en hauteur [K]. Assurez-vous que la table soit autant que possible stable (voir ill. 3).

● Nettoyage et entretien

- Nettoyez le produit et éliminez les taches avec un chiffon humide et un détergent doux.
- Enlever les salissures du produit avec une éponge douce et de l'eau claire.
- Laisser toutes les pièces sécher correctement avant de remballer le produit. Cette mesure empêche la formation de moisissures, odeurs et décolorations.

● Élimination des déchets

L'emballage se compose de matières recyclables pouvant être mises au rebut dans les déchetteries locales.

Votre mairie ou votre municipalité vous renseigneront sur les possibilités de mise au rebut des produits usagés.

● Garantie

Le produit a été fabriqué selon des critères de qualité stricts et contrôlé consciencieusement avant sa livraison. En cas de défaillance, vous êtes en droit de retourner ce produit au vendeur. La présente garantie ne constitue pas une restriction de vos droits légaux.

Ce produit bénéficie d'une garantie de 3 ans à compter de sa date d'achat. La durée de garantie débute à la date d'achat. Veuillez conserver le ticket de caisse original. Il fera office de preuve d'achat.

Si un problème matériel ou de fabrication devait survenir dans 3 ans suivant la date d'achat de ce produit, nous assurons à notre discrétion la réparation ou le remplacement du produit sans frais supplémentaires. La garantie prend fin si le produit est endommagé suite à une utilisation inappropriée ou à un entretien défaillant.

La garantie couvre les vices matériels et de fabrication. Cette garantie ne s'étend ni aux pièces du produit

soumises à une usure normale (p. ex. des piles) et qui, par conséquent, peuvent être considérées comme des pièces d'usure, ni aux dommages sur des composants fragiles, comme des interrupteurs, des batteries ou des éléments fabriqués en verre.

● Faire valoir sa garantie

Pour garantir la rapidité d'exécution de la procédure de garantie, veuillez respecter les indications suivantes :

Veuillez conserver le ticket de caisse et la référence du produit (par ex. IAN 123456_7890) à titre de preuve d'achat pour toute demande.

Le numéro de référence de l'article est indiqué sur la plaque d'identification, gravé sur la page de titre de votre manuel (en bas à gauche) ou sur un autocollant apposé sur la face arrière ou inférieure du produit.

En cas de dysfonctionnement du produit, ou de tout autre défaut, contactez en premier lieu le service après-vente par téléphone ou par e-mail aux coordonnées indiquées ci-dessous.

Vous pouvez alors envoyer franco de port tout produit considéré comme défectueux au service clientèle indiqué, accompagné de la preuve d'achat (ticket de caisse) et d'une description écrite du défaut avec mention de sa date d'apparition.

● Service après-vente

Ⓡ **Service après-vente France**

Tél. : 0800 919270

E-Mail : owim@lidl.fr

Ⓡ **Service après-vente Belgique**

Tél. : 070 270 171 (0,15 EUR/Min.)

E-Mail : owim@lidl.be

Gaasplaat-tuintafel

● Inleiding

Hartelijk gefeliciteerd met de aankoop van uw nieuwe product. U hebt voor een hoogwaardig product gekozen. Maak u voor de eerste ingebruikname vertrouwd met het product. Lees hiervoor aandachtig de volgende gebruiksaanwijzing en de veiligheidsvoorschriften. Gebruik het product alleen zoals beschreven en voor de aangegeven toepassingsgebieden. Bewaar deze gebruiksaanwijzing op een veilige plek. Geef, wanneer u het product doorgeeft aan derden, ook alle documenten mee.

● Correct gebruik

Het product is bestemd voor privégebruik en mag tot maximaal 50 kg worden belast. Het product is niet bestemd voor commercieel gebruik. Het product werd geproduceerd voor woningen van particulieren.

● Omvang van de levering

- A** 1 x tafelblad
- B** 2 x tafelframe
- C** 1 x steunbalk
- D** 8 x schroef
- E** 8 x moer
- F** 16 x tussenring
- G** 8 x dopmoer
- H** 8 x afdekdopje
- I** 1 x moersleutel
- J** 1 x binnenzeskantsleutel
- K** in hoogte verstelbare voet

● Technische gegevens

Afmetingen: ca. 140 x 74 x 90 cm (b x h x d)
Gewicht: ca. 15 kg
Max. belastbaarheid: 50 kg



Veiligheidsinstructies

-  **WAARSCHUWING! LEVENSGEVAAR EN KANS OP ONGEVALLEN VOOR KLEUTERS EN KINDEREN!** Laat kinderen nooit zonder toezicht bij het verpakkingsmateriaal. Er bestaat verstikkingsgevaar.
- Zeker het product bij extreme weersomstandigheden, bijv. bij sterke wind.
- Let voor gebruik van het product op de juiste stabiliteit.
- Plaats het product voorafgaand aan het gebruik op een vaste en vlakke ondergrond.
- Het product is geen speelgoed en mag alleen onder toezicht van volwassenen worden gebruikt.
- Controleer het product op beschadigingen voordat u het gebruikt.
- Houd rekening met de maximale belastbaarheid van 50 kg. Als deze gewichtsgrens wordt overschreden, kan dit leiden tot letsel en/of materiële schade.
- Ga niet op het product zitten of staan.
- Bevestig in geen geval een zonnescerm aan de tafelkant. Letsel en/of beschadigingen aan het product kunnen het gevolg zijn.

● Montage

1. Verbind de steunbalk **C** met het tafelframe **B**.
2. Monteer de schroef **D** met 2 tussenringen **F** en de moer **E** in het daarvoor bestemde schroefgat (zie afb. 1). Zet de schroefverbinding nog niet helemaal vast. Herhaal deze stap drie maal.
Opmerking: wij raden aan om de schroefverbindingen pas dan vast te draaien als alle schroeven **D** gemonteerd zijn en stap 2 is voltooid. Anders kunnen de gaten in het tafelblad **A** en het tafelframe **B** niet optimaal ten opzichte van elkaar worden uitgelijnd.
3. Verbind het tafelblad **A** met het tafelframe **B**.
4. Monteer de schroef **D** met 2 tussenringen **F** en de moer **E** in het daarvoor bestemde schroefgat (zie afb. 2). Zet de schroefverbinding nog niet helemaal vast. Herhaal deze stap drie maal.
5. Zet nu alle schroefverbindingen met behulp van de moersleutel **I** resp. de binnenzeskantsleutel **J** vast.

- Schroef vervolgens de dopmoeren **G** op de moeren **E** en plaats alle afdekdopjes **H** op de schroeven **D**.
- Stel de hoogte van de tafel in met de in hoogte verstelbare voet **K**. Zorg ervoor dat de tafel zo stevig en stabiel mogelijk staat (zie afb. 3).

● Reiniging en onderhoud

- Reinig het product en verwijder vlekken met een vochtige doek en een mild reinigingsmiddel.
- Verwijder vuil van het product met een zachte spons en zuiver water.
- Laat alle onderdelen volledig drogen voordat u het product weer inpakt. Daardoor wordt het ontstaan van schimmels, geuren en verkleuringen vermeden.

● Afvoeren

De verpakking bestaat uit milieuvriendelijke grondstoffen die u via de plaatselijke recyclingcontainers kunt afvoeren.

Informatie over de mogelijkheden om het uitgediende product na gebruik te verwijderen, verstrekt uw gemeentelijke overheid.

● Garantie

Het product wordt volgens strenge kwaliteitsrichtlijnen zorgvuldig geproduceerd en voor levering grondig getest. In geval van schade aan het product kunt u rechtmatig beroep doen op de verkoper van het product. Deze wettelijke rechten worden door onze hierna vermelde garantie niet beperkt.

Op dit product verlenen wij 3 jaar garantie vanaf aankoopdatum. De garantieperiode start op de dag van aankoop. Bewaar de originele kassabon alstublieft. Dit document is nodig als bewijs voor aankoop.

Wanneer binnen 3 jaar na de aankoopdatum van dit product een materiaal- of productiefout optreedt, dan wordt het product door ons – naar onze keuze – gratis voor u gerepareerd of vervangen. Deze garantie komt

te vervallen als het product beschadigd wordt, niet correct gebruikt of onderhouden wordt.

De garantie geldt voor materiaal- en productiefouten. Deze garantie is niet van toepassing op productonderdelen, die onderhevig zijn aan normale slijtage en hierdoor als aan slijtage onderhevige onderdelen gelden (bijv. batterijen) of voor beschadigingen aan breekbare onderdelen, zoals bijv. schakelaars, accu's of dergelijke onderdelen, die gemaakt zijn van glas.

● Afwikkeling in geval van garantie

Om een snelle afhandeling van uw reclamatie te waarborgen dient u de volgende instructies in acht te nemen:

Houd bij alle vragen alstublieft de kassabon en het artikelnummer (bijv. IAN 123456_7890) als bewijs van aankoop bij de hand.

Het artikelnummer vindt u op de typeplaat, ingegraveerd, op het titelblad van uw handleiding (linksonder) of als sticker op de achter- of onderzijde.

Wanneer er storingen in de werking of andere gebreken optreden, dient u eerst telefonisch of per e-mail contact met de onderstaande service-afdeling op te nemen. Een als defect geregistreerd product kunt u dan samen met uw aankoopbewijs (kassabon) en vermelding van de concrete schade alsmede het tijdstip van optreden voor u franco aan het u meegedeelde servicepunt verzenden.

● Service

(NL) Service Nederland

Tel.: 0900 0400 223 (0,10 EUR/Min.)
E-Mail: owim@lidl.nl

(BE) Service België

Tel.: 070 270 171 (0,15 EUR/Min.)
E-Mail: owim@lidl.be

Stół ogrodowy z siatki metalowej przepuszczającej powietrze

● Wstęp

Gratulujemy Państwu zakupu nowego produktu. Zdecydowali się Państwo na zakup produktu najwyższej jakości. Przed uruchomieniem urządzenia po raz pierwszy zapoznaj się z nim. W tym celu przeczytaj uważnie poniższą instrukcję obsługi oraz wskazówki dotyczące bezpieczeństwa. Produkt należy użytkować w sposób tu opisany i zgodnie z określonym zakresem zastosowania. Należy przechowywać tę instrukcję w bezpiecznym miejscu. Przekazując produkt innej osobie, należy również przekazać wszystkie dokumenty.

● Zastosowanie zgodne z przeznaczeniem

Produkt przeznaczony jest do prywatnego użytku z maksymalnym obciążeniem wynoszącym 50 kg na półkę. Produkt nie jest przeznaczony do użytku komercyjnego. Produkt został wykonany do prywatnych gospodarstw domowych.

● Zawartość

- A** 1 x blat stołu
- B** 2 x rama stołu
- C** 1 x szyna trzymająca
- D** 8 x śruba
- E** 8 x nakrętka
- F** 16 x podkładka
- G** 8 x nakrętka kołpakowa
- H** 8 x kołpak wkręcany
- I** 1 x klucz płaski
- J** 1 x klucz trzpieniowy sześciokątny
- K** stopa z możliwością regulacji wysokości

● Dane techniczne

Wymiary: ok. 140 x 74 x 90 cm
(szer. x wys. x głęb.)
Waga: ok. 15 kg
Maksymalne obciążenie: 50 kg



Wskazówki bezpieczeństwa

-  **OSTRZEŻENIE! ZAGROŻENIE ŻYCIA I NIEBEZPIECZEŃSTWO WYPADKU DLA DZIECI!** Nigdy nie pozostawiać dzieci bez nadzoru z materiałem opakowania. Niebezpieczeństwo uduszenia.
- W przypadku ekstremalnych warunków pogodowych, np. przy mocnym wietrze, należy zabezpieczyć produkt.
- Przed użyciem należy sprawdzić właściwą stabilność produktu.
- Przed użyciem postawić produkt na równym, stabilnym podłożu.
- Produkt nie jest zabawką i może być używany przez dzieci wyłącznie pod nadzorem osób dorosłych.
- Przed użyciem produkt należy sprawdzić pod kątem uszkodzeń.
- Należy przestrzegać maksymalnego obciążenia 50 kg. Jeśli zostanie przekroczona ta granica wagi, może dojść do obrażeń ciała i/lub szkód rzeczowych.
- Nie należy siadać ani stawać na produkcie.
- W żadnym razie nie mocować parasola przeciwsłonecznego do krawędzi stołu. Następstwem tego mogą być obrażenia i/lub uszkodzenie produktu.

● Montaż

1. Szynę trzymającą **C** połączyć z ramą stołu **B**.
2. Śrubę **D** przymocować przy pomocy 2 podkładek **F** i nakrętek **E** w przeznaczonym do tego otworze (patrz rys. 1). Nie dokręcać jeszcze do końca połączenia śrubowego. Powtórzyć ten krok trzy razy.
Wskazówka: zalecamy dokręcenie połączenia śrubowego dopiero wtedy, gdy śruby **D** są przymocowane i zakończony jest krok 2. W przeciwnym razie otwory w blacie stołu **A** i ramie stołu **B** nie będą mogły zostać optymalnie ustawione w stosunku do siebie.
3. Blat stołu **A** połączyć z ramą stołu **B**.
4. Śrubę **D** przymocować przy pomocy 2 podkładek **F** i nakrętek **E** w przeznaczonym do tego otworze (patrz rys. 2). Nie dokręcać jeszcze do

końca połączenia śrubowego. Powtórzyć ten krok trzy razy.

5. Teraz dokręcić wszystkie połączenia śrubowe przy pomocy klucza płaskiego [I] lub klucza trzypieniowego sześciokątnego [J].
6. Przykręcić teraz nakrętki kołpakowe [G] na nakrętki [E] i wszystkie kołpaki wkręcane [H] na śruby [D].
7. Ustawić wysokość stołu przy pomocy stopki z możliwością regulacji wysokości [K]. Uważać na to, aby stał możliwie stabilnie (patrz rys. 3).

● Czyszczenie i pielęgnacja

- Czyścić produkt i usuwać plamy wilgotną ściereczką z dodatkiem łagodnego środka myjącego.
- Zabrudzenia usuwać z produktu miękką gąbką i czystą wodą.
- Przed ponownym zapakowaniem produktu, należy starannie osuszyć wszystkie części. Dzięki temu zapobiegnie się powstawaniu pleśni, zapachów i przebarwień.

● Utylizacja

Opakowanie wykonane jest z materiałów przyjaznych dla środowiska, które można przekazać do utylizacji w lokalnym punkcie przetwarzania surowców wtórnych.

Informacji na temat możliwości utylizacji wyeksploatowanego produktu udziela urząd gminy lub miasta.

● Gwarancja

Produkt wyprodukowano według wysokich standardów jakości i poddano skrupulatnej kontroli przed wysyłką. W przypadku wad produktu nabywcy przysługują ustawowe prawa. Gwarancja nie ogranicza ustawowych praw nabywcy produktu.

Produkt objęte jest 3 gwarancją, licząc od daty zakupu. Gwarancja wygasa w razie zawinionego przez użytkownika uszkodzenia produktu, niewłaściwego użycia lub konserwacji.

W przypadku wystąpienia w ciągu 3 lat od daty zakupu wad materiałowych lub fabrycznych, dokonujemy

– według własnej oceny – bezpłatnej naprawy lub wymiany produktu.

Świadczenie gwarancyjne obejmuje wady materiałowe i fabryczne. Gwarancja nie obejmuje części produktu ulegających normalnemu zużyciu, uznawanych za części zużywalne (np. baterie) oraz uszkodzeń części łamliwych, np. przełączników, akumulatorów lub wykonanych ze szkła.

Zgodnie z Kodeksem Cywilnym art. 581 §1 wraz z wymianą urządzenia lub ważnej części czas gwarancji rozpoczyna się na nowo.

● **Sposób postępowania w przypadku naprawy gwarancyjnej**

Aby zapewnić szybkie rozpatrzenie Państwa wniosku, prosimy stosować się do następujących wskazówek:

Przed skontaktowaniem się z działem serwisowym należy przygotować paragon i numer artykułu (np. IAN 123456_7890) jako dowód zakupu. Numery artykułów można znaleźć na tabliczce znamionowej, na grawerunku, na stronie tytułowej jego instrukcji (na dole po lewej stronie) lub jako naklejkę na stronie odwrotnej lub spodniej.

W razie wystąpienia błędów w działaniu lub innych wad, należy skontaktować się najpierw z wymienionym poniżej działem serwisowym telefonicznie lub pocztą elektroniczną.

Produkt uznany za uszkodzony można następnie z dołączeniem dowodu zakupu (paragonu) i podaniem, na czym polega wada i kiedy wystąpiła, przesłać bezpłatnie na podany Państwu adres serwisu.

● **Serwis**

PL Serwis Polska

Tel.: 22 397 4996

E-Mail: owim@lidl.pl

Kovový zahradní stůl

● Úvod

Blahopřejeme Vám ke koupi nového výrobku. Rozhodli jste se pro kvalitní výrobek. Před prvním uvedením do provozu se seznamte s výrobkem. K tomu si pozorně přečtěte následující návod k obsluze a bezpečnostní pokyny. Používejte výrobek jen popsáním způsobem a pouze pro uvedené oblasti použití. Uschovejte si tento návod na bezpečném místě. Všechny podklady vydejte při předání výrobku i třetí osobě.

● Použití ke stanovenému účelu

Výrobek je určen k osobnímu použití při zatížení maximálně 50 kg. Výrobek není určen pro podnikatelské používání. Výrobek byl vyroben pro privátní obytné prostory.

● Obsah dodávky

- A** 1 x deska stolu
- B** 2 x rám stolu
- C** 1 x upínací lišta
- D** 8 x šroub
- E** 8 x matice
- F** 16 x podložka
- G** 8 x uzavřená matice
- H** 8 x závitové víčko
- I** 1 x klíč
- J** 1 x klíč na vnitřní šestihran
- K** noha s výškovým nastavením

● Technické údaje

Rozměry: cca. 140 x 74 x 90 cm (Š x V x H)
Hmotnost: cca 15 kg
Maximální nosnost: 50 kg



Bezpečnostní pokyny

-  **VÝSTRAHA! NEBEZPEČÍ OHROŽENÍ ŽIVOTA A ZRANĚNÍ MALÝCH A VELKÝCH DĚTÍ!** Nenechávejte děti nikdy samotné s obalovým materiálem. Hrozí nebezpečí udušení.
- Při extrémní povětrnostních podmínkách, např. při silné větru, výrobek zajistěte.
- Při používání výrobku dbejte na správnou stabilitu.
- Před použitím postavte výrobek na rovný, pevný podklad.
- Tento výrobek není hračka a smí se používat pouze pod dohledem dospělých osob.
- Před použitím zkontrolujte výrobek, zda není poškozený.
- Dbejte na maximální přípustné zatížení váhou 50 kg. Při překročení této maximální hranice nosnosti může dojít ke zranění nebo k věcným škodám.
- Nestavte se ani si neseďte na výrobek.
- V žádném případě nepřipevňujte slunečnick na okraj stolu. Následkem může být zranění nebo poškození výrobku.

● Montáž

1. Spojte upínací lištu **C** s rámem stolu **B**.
2. Zašroubujte šroub **D** se 2 podložkami **F** a maticí **E** do otvoru pro šroub (viz obr. 1). Šroubový spoj zatím neutahujte příliš pevně. Tento krok opakujte třikrát.
Upozornění: Doporučujeme šroubové spoje utáhnout až v okamžiku, kdy jsou všechny šrouby **D** na místě a byl dokončen krok 2. Jinak nelze otvory na stolní desce **A** a na rámu stolu **B** vzájemně nastavit do optimální polohy.
3. Spojte desku stolu **A** s rámem stolu **B**.
4. Zašroubujte šroub **D** se 2 podložkami **F** a maticí **E** do otvoru pro šroub (viz obr. 2). Šroubový spoj zatím neutahujte příliš pevně. Tento krok opakujte třikrát.
5. Nyní utáhněte všechny šroubové spoje pomocí klíče **I** nebo klíče na vnitřní šestihran **J**.
6. Nyní našroubujte uzavřené matice **G** na matice **E** a všechna závitová víčka **H** na šrouby **D**.
7. Nastavte výšku stolu pomocí nohy s výškovým nastavením **K**. Dávejte pozor, aby stůl stál co nejstabilněji (viz obr. 3).

● Čistění a ošetřování

- Výrobek čistěte a skvrny odstraňujte vlhkou tkaninou a mírným čisticím prostředkem.
- Nečistoty vyčistěte měkkou houbou a čistou vodou.
- Před zabalením výrobku nechejte všechny díly důkladně vyschnout. Zabráníte tím tvoření plísně, zápachů a odbarvení.

● Odstranění do odpadu

Obal se skládá z ekologických materiálů, které můžete zlikvidovat prostřednictvím místních sběrů recyklovatelných materiálů.

○ možnostech likvidace vysloužilých zařízení se informujte u správy vaší obce nebo města.

● Záruka

Výrobek byl vyroben s nejvyšší pečlivostí podle přísných kvalitativních směrnic a před odesláním prošel výstupní kontrolou. V případě závad máte možnost uplatnění zákonných práv vůči prodejci. Vaše práva ze zákona nejsou omezena naší níže uvedenou zárukou.

Na tento artikl platí 3 záruka od data zakoupení. Záruční lhůta začíná od data zakoupení. Uschovejte si dobře originál pokladní stvrzenky. Tuto stvrzenku budete potřebovat jako doklad o zakoupení.

Pokud se do 3 let od data zakoupení tohoto výrobku vyskytne vada materiálu nebo výrobní vada, výrobek Vám – dle našeho rozhodnutí – bezplatně opravíme nebo vyměníme. Tato záruka zaniká, jestliže se výrobek poškodí, neodborně použil nebo neobdržel pravidelnou údržbu.

Záruka platí na vady materiálu a výrobní vady. Tato záruka se nevztahuje na díly výrobku podléhající opotřebení (např. na baterie), dále na poškození křehkých, choulostivých dílů, např. vypínačů, akumulátorů nebo dílů zhotovených ze skla.

● Postup v případě uplatňování záruky

Pro zajištění rychlého zpracování Vašeho případu se řiďte následujícími pokyny:

Pro všechny požadavky si připravte pokladní stvrzenku a číslo artiklu (např. IAN 123456_7890) jako doklad o zakoupení.

Číslo artiklu najdete na typovém štítku, gravuře, titulní stránce návodu (vlevo dole) nebo na nálepce na zadní nebo spodní straně.

V případě poruch funkce nebo jiných závad nejdříve kontaktujte, telefonicky nebo e-mailem, v následujícím textu uvedené servisní oddělení.

Výrobek registrovaný jako vadný potom můžete s přiloženým dokladem o zakoupení (pokladní stvrzenkou) a údaji k závadě a kdy k ní došlo, bezplatně zaslat na adresu servisu, která Vám byla sdělena.

● Servis

 **Servis Česká republika**

Tel.: 800 143 873

E-Mail: owim@lidl.cz

Záhradný stôl

● Úvod

Blahoželáme Vám ku kúpe Vášho nového výrobku. Kúpou ste sa rozhodli pre vysoko kvalitný produkt. Pred prvým uvedením do prevádzky sa oboznámte s výrobkom. Za týmto účelom si pozorne prečítajte nasledujúci návod na obsluhu a bezpečnostné pokyny. Výrobok používajte iba v súlade s popisom a v uvedených oblastiach používania. Tento návod uschovajte na bezpečnom mieste. Ak výrobok odovzdáte ďalšej osobe, priložte k nemu aj všetky podklady.

● Používanie v súlade s určeným účelom

Výrobok je vhodný na súkromné používanie s maximálnym zaťažením 50 kg. Výrobok nie je určený na komerčné účely. Výrobok bol vyrobený pre súkromné obytné oblasti.

● Obsah dodávky

- A 1 x stolová doska
- B 2 x rám stola
- C 1 x pridržiavacia lišta
- D 8 x skrutka
- E 8 x matica
- F 16 x podložka pod maticu
- G 8 x klobúková matica
- H 8 x skrutkový uzáver
- I 1 x skrutkový kľúč
- J 1 x kľúč s vnútorným šesťhranom
- K výškovo nastaviteľná noha

● Technické údaje

Rozmery: cca. 140 x 74 x 90 cm (Š x V x H)
Hmotnosť: cca. 15 kg
Max. zaťažiteľnosť: 50 kg



Bezpečnostné upozornenia

-  **VAROVANIE! NEBEZPEČENSTVO OHROZENIA ŽIVOTA A NEBEZPEČENSTVO ÚRAZU PRE MALÉ I STARŠIE DETI!** Nikdy nenechávajte deti bez dozoru s obalovým materiálom. Hrozí nebezpečenstvo zadusenia.
- Pri extrémnych poveternostných podmienkach, napr. pri silnom vetre, zaistite výrobok.
- Pred použitím skontrolujte správnu stabilitu výrobku.
- Pred používaním postavte výrobok na rovný, pevný podklad.
- Výrobok nie je hračka a smie byť používaný iba pod dozorom dospelaj osoby.
- Skôr ako výrobok použijete, skontrolujte ho ohľadom prípadných poškodení.
- Neprekračujte maximálnu zaťažiteľnosť 50 kg. Prekročenie hmotnostnej hranice môže viesť k poraneniám a / alebo k vzniku vecných škôd.
- Na výrobok si nesadajte ani nestavajte.
- Na hranu stola v žiadnom prípade neupevňujte slnečník. Dôsledkom môžu byť poranenia a / alebo poškodenia výrobku.

● Montáž

1. Spojte pridržiavaciu lištu C s rámom stola B.
2. Upevnite skrutku D s 2 podložkami pod matice F a maticou E v skrutkovom otvore určenom pre tento účel (p. obr. 1). Skrutkové spojenie zatiaľ nedoťahujte napevno. Tento krok trikrát zopakujte. **Poznámka:** Odporúčame pevne utiahnuť všetky skrutkové spojenia až potom, keď sú všetky skrutky D upevnené a krok 2 je ukončený. V opačnom prípade nemôžu byť otvory v stolovej doske A a na ráme stola B optimálne nasmerované k sebe.
3. Spojte stolovú dosku A s rámom stola B.
4. Upevnite skrutku D s 2 podložkami pod matice F a maticou E v skrutkovom otvore určenom pre tento účel (p. obr. 2). Skrutkové spojenie zatiaľ nedoťahujte napevno. Tento krok trikrát zopakujte.
5. Teraz pevne utiahnite všetky skrutkové spojenia pomocou skrutkového kľúča I resp. kľúča s vnútorným šesťhranom J.
6. Teraz prišróbujte všetky klobúkové matice G na matice E a všetky skrutkové uzávery H na skrutky D.

7. Nastavte výšku stola pomocou výškovo nastaviteľnej nohy . Dbajte na to, aby stôl stál čo najstabilnejšie (p. obr. 3).

● Čistenie a údržba

- Výrobok čistite a fľaky odstraňujte vlhkou handričkou a jemným čistiacim prostriedkom.
- Nečistoty odstráňte z výrobku mäkkou špongiou a čistou vodou.
- Skôr, ako výrobok znovu zabalíte, nechajte všetky diely dôkladne vyschnúť. Tým zabránite tvorbe plesne, zápachov a zafarbení.

● Likvidácia

Obal pozostáva z ekologických materiálov, ktoré môžete odovzdať na miestnych recyklačných zberných miestach.

O možnostiach likvidácie opotrebovaného výrobku sa môžete informovať na Vašej obecnej alebo mestskej správe.

● Záruka

Tento výrobok bol dôkladne vyrobený podľa prísnych akostných smerníc a pred dodaním svedomito testovaný. V prípade nedostatkov tohto výrobku Vám prináležia zákonné práva voči predajcovi produktu. Tieto zákonné práva nie sú našou nižšie uvedenou zárukou obmedzené.

Na tento produkt poskytujeme 3-ročnú záruku od dátumu nákupu. Záručná doba začína plynúť dátumom kúpy. Starostlivo si prosím uschovajte originálny pokladničný lístok. Tento doklad je potrebný ako dôkaz o kúpe.

Ak sa v rámci 3 rokov od dátumu nákupu tohto výrobku vyskytne chyba materiálu alebo výrobná chyba, výrobok Vám bezplatne opravíme alebo vymeníme – podľa nášho výberu. Táto záruka zaniká, ak bol produkt poškodený, neodborne používaný alebo neodborne udržiavaný.

Poskytnutie záruky sa vzťahuje na chyby materiálu a výrobné chyby. Táto záruka sa nevzťahuje na časti produktu, ktoré sú vystavené normálnemu opotrebovaniu, a preto ich je možné považovať za opotrebovateľné diely (napr. batérie) alebo na poškodenia na rozbitných dieloch, napr. na spínači, akumulátorových batériach alebo častiach, ktoré sú zhotovené zo skla.

● Postup v prípade poškodenia v záruke

Pre zaručenie rýchleho spracovania Vašej požiadavky dodržte prosím nasledujúce pokyny:

Pre všetky otázky majte pripravený pokladničný doklad a číslo výrobku (napr. IAN 123456_7890) ako dôkaz o kúpe.

Číslo výrobku nájdete na typovom štítku, gravúre, na prednej strane Vášho návodu (dole vľavo) alebo ako nálepku na zadnej alebo spodnej strane.

Ak sa vyskytnú funkčné poruchy alebo iné nedostatky, najskôr telefonicky alebo e-mailom kontaktujte následne uvedené servisné oddelenie.

Produkt označený ako defektný potom môžete s priloženým dokladom o kúpe (pokladničný lístok) a uvedením, v čom spočíva nedostatok a kedy sa vyskytol, bezplatne odoslať na Vám oznámenú adresu servisného pracoviska.

● Servis

 **Servis Slovensko**
Tel.: 0850 232001
E-pošta: owim@lidl.sk

3

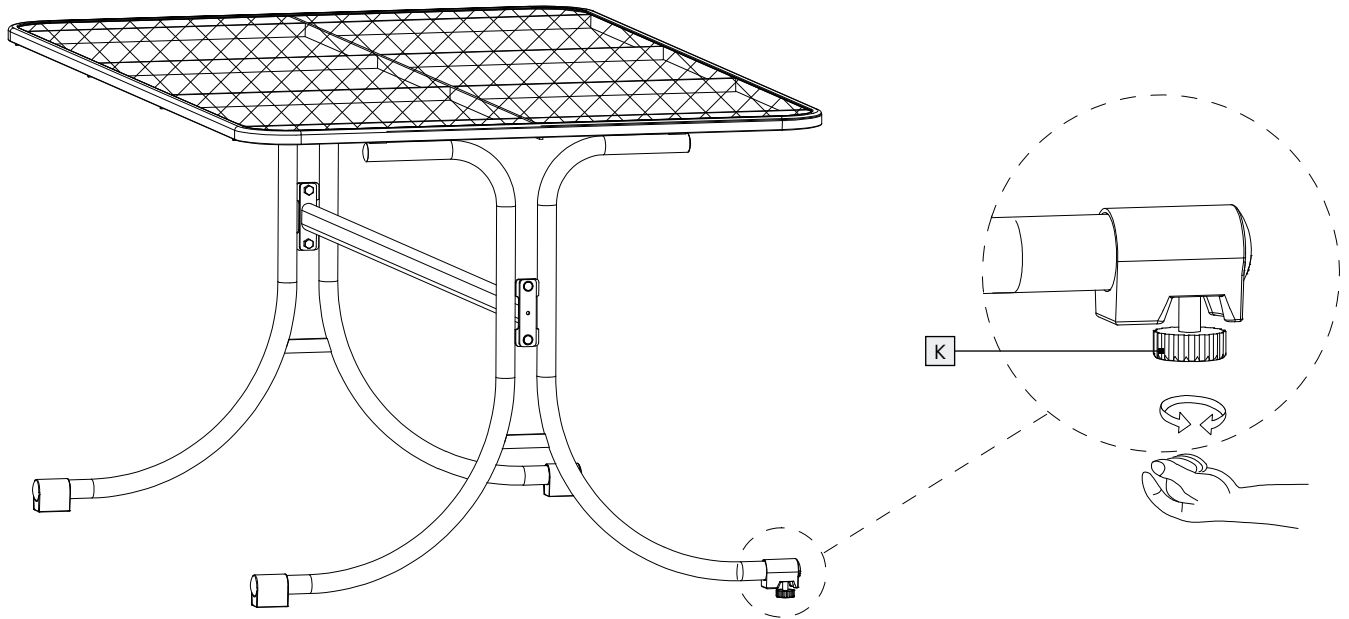

4

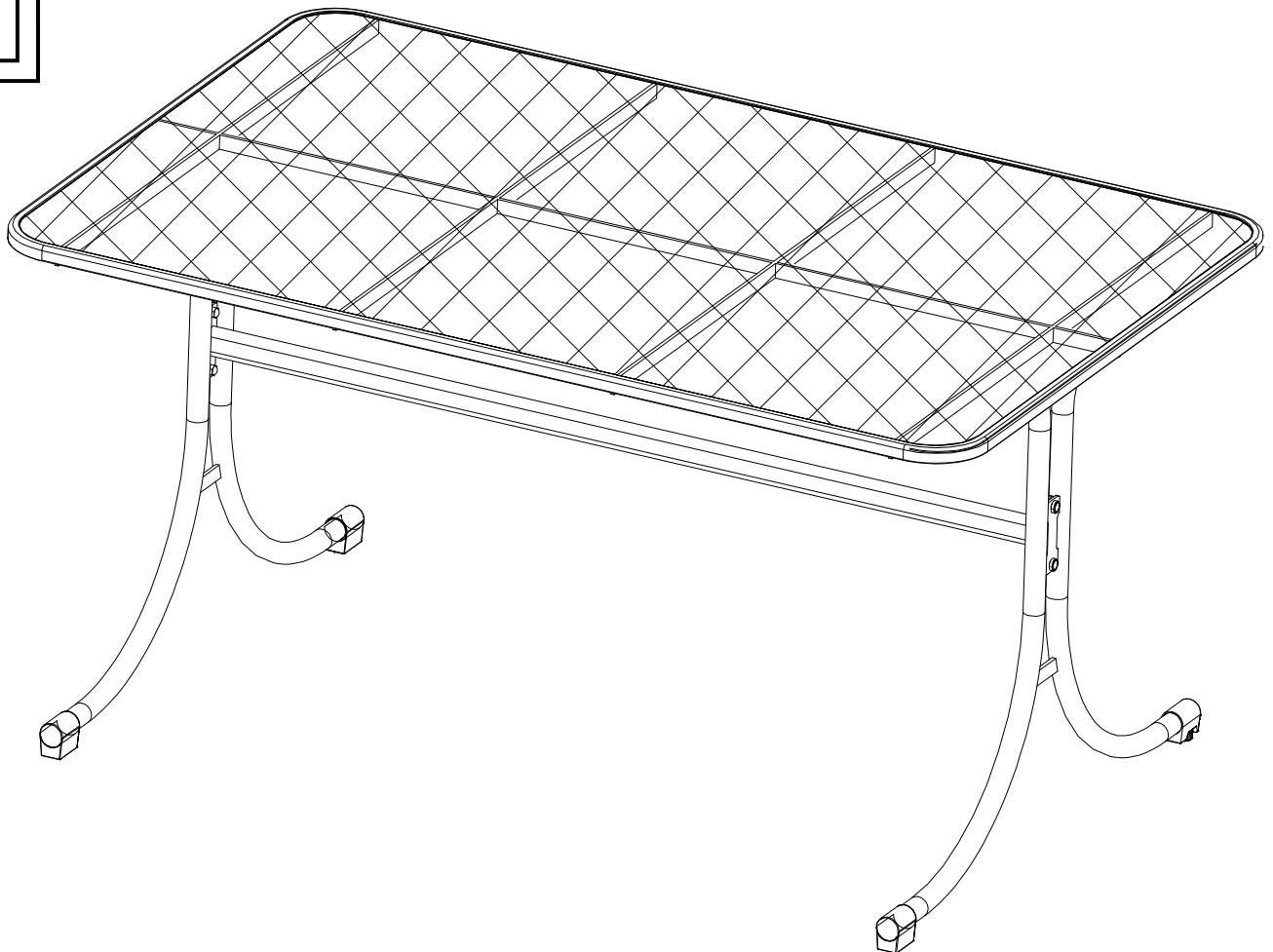

OWIM GmbH & Co. KG

Stiftsbergstraße 1
74167 Neckarsulm
GERMANY

Model-No.: HG05698

Version: 11 / 2019

Stand der Informationen · Last Information
Update · Version des informations · Stand
van de informatie · Stan informacj · Stav
informací · Stav informácií: 10 / 2019
Ident.-No.: HG05698102019-8
