



PDF ONLINE
www.idl-service.com



ALU-TELESKOP- INSEKTENSCHUTZFENSTER

DE AT CH
ALU-TELESKOP-INSEKTENSCHUTZFENSTER
Montage- und Sicherheitshinweise

FR CH BE
MOUSTIQUAIRE TÉLESCOPIQUE EN ALUMINIUM
Instructions de montage et consignes de sécurité

NL BE
TELESKOPISCHE ALUMINIUM INSECTENHOR
Montage- en veiligheidsinstructies

GB IE MT
EXTENDABLE ALUMINIUM INSECT SCREEN
Installation and safety instructions

CZ
HLNÍKOVÁ TELESKOPICKÁ OCHRANA PROTI HMYZU
Montážní a bezpečnostní pokyny

ES
MOSQUITERA EXTENSIBLE DE ALUMINIO PARA VENTANA
Indicaciones de montaje y seguridad

PL
TELESKOPIOWA, ALUMINIOWA OSŁONA PRZED OWADAMI NA OKNO
Wskazówki dotyczące montażu i bezpieczeństwa

LT
ALUMINIINIS, TELESKOPINIS NUO VABZDŪŠIAU SAUGANTIS LANGO ĮDEKLAS
Montavimo ir saugos nurodymai

SI
ALUMINIJASTO TELESKOPSKO OKNO ZA ZAŠČITO PRED MRČESOM
Navodila za montažo in varnostni napotki

SK
HLNÍKOVÉ, TELESKOPICKÉ, PROTIHMYZOVÉ OKNO
Montážna a bezpečnostná pokyny

HR
ALUMINIJSKI TELESKOPSKI PROZOR ZA ZAŠČITU OD INSEKATA
Napomene o montaži i sigurnosti

DK
FLUENET MED TELESKOPRAMME AF ALUMINIUM
Monterings- og sikkerhedsanvisninger

LV
IZVEKAMS ALUMĪNIJA INSEKTU AIZSARDZĪBAS TĪKLS LOGAM
Montāžas un drošības norādījumi

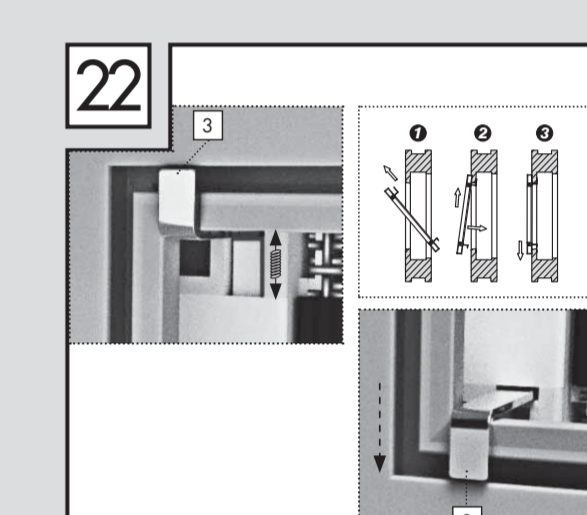
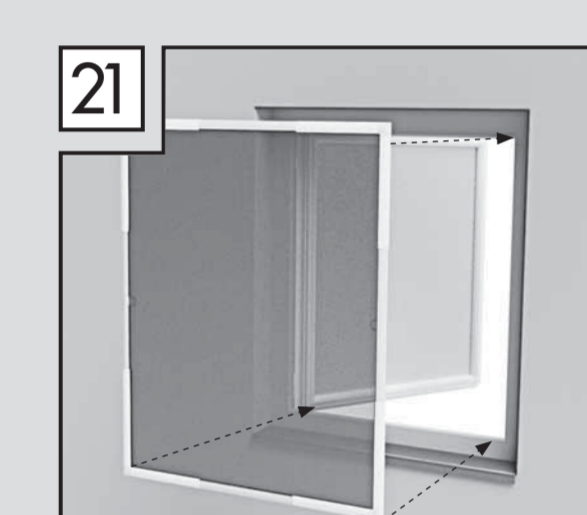
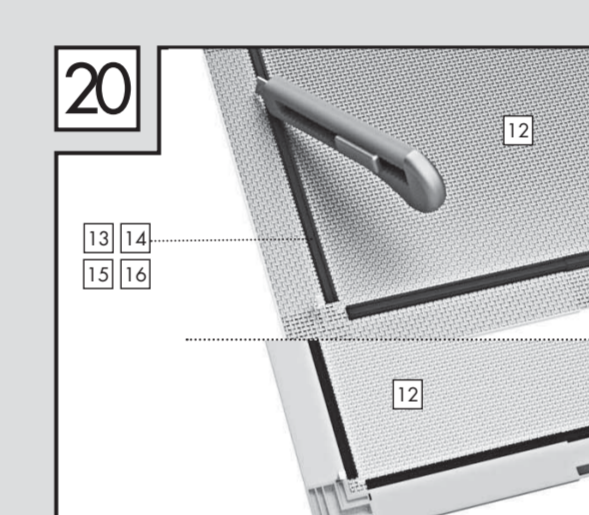
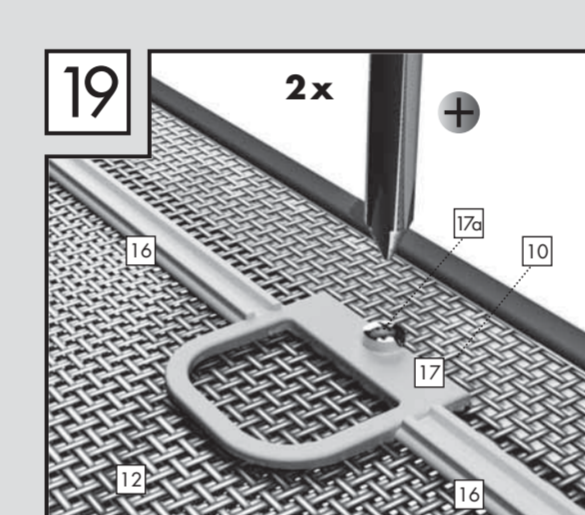
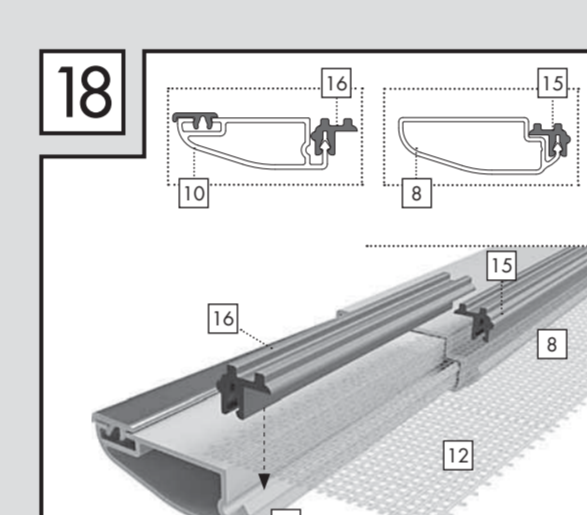
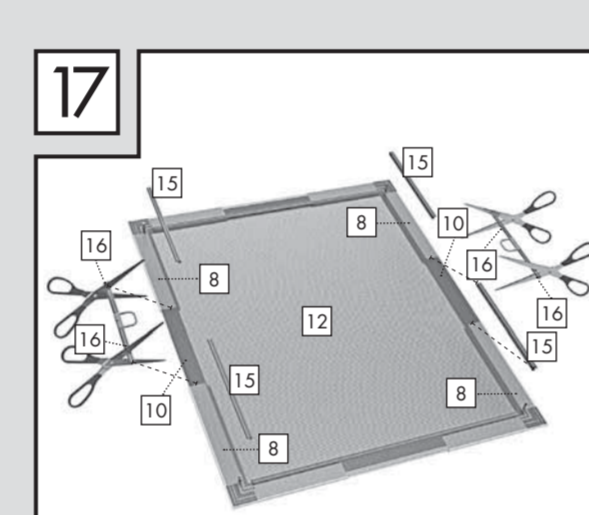
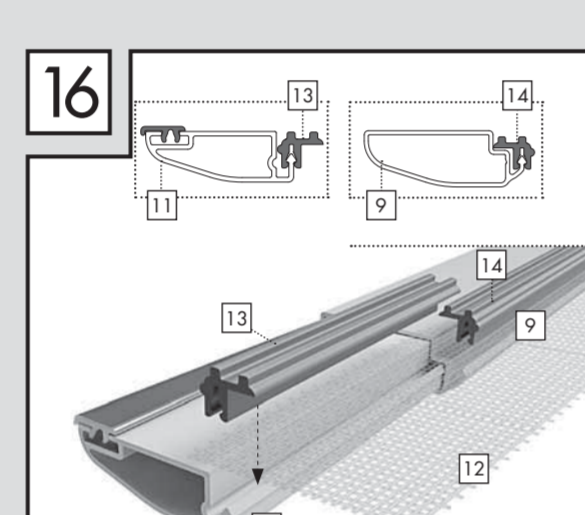
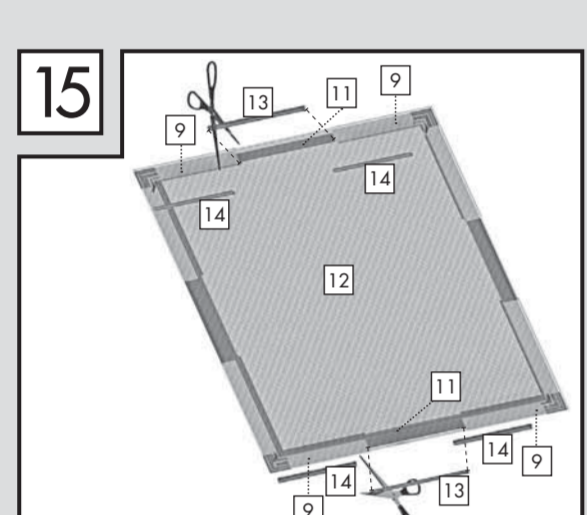
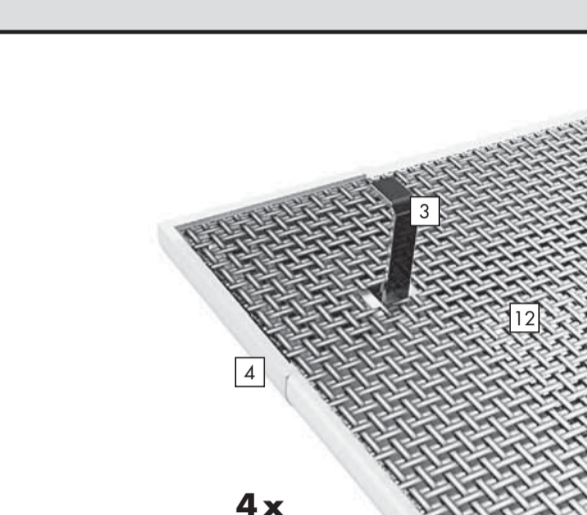
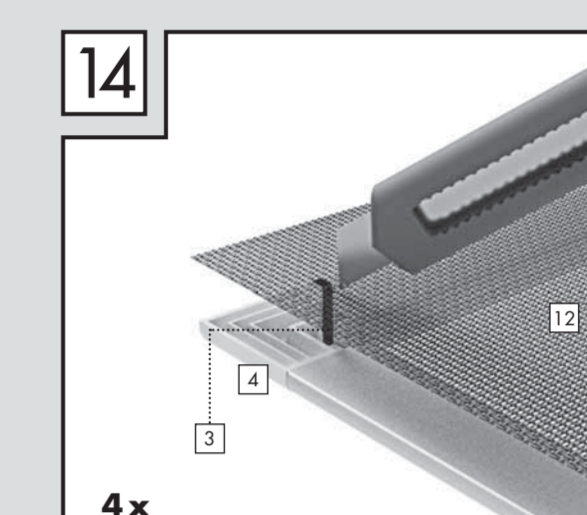
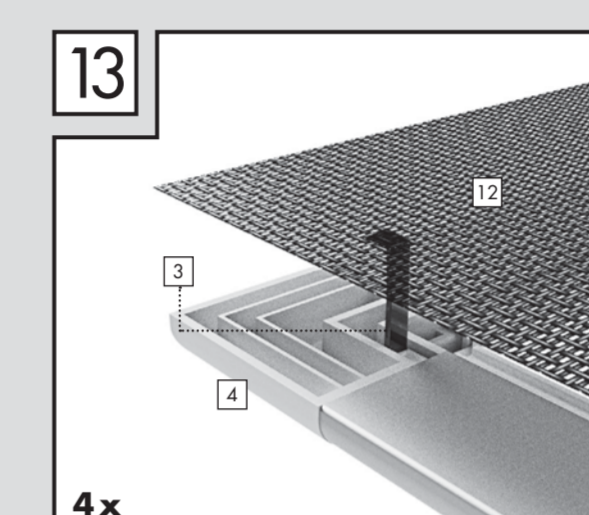
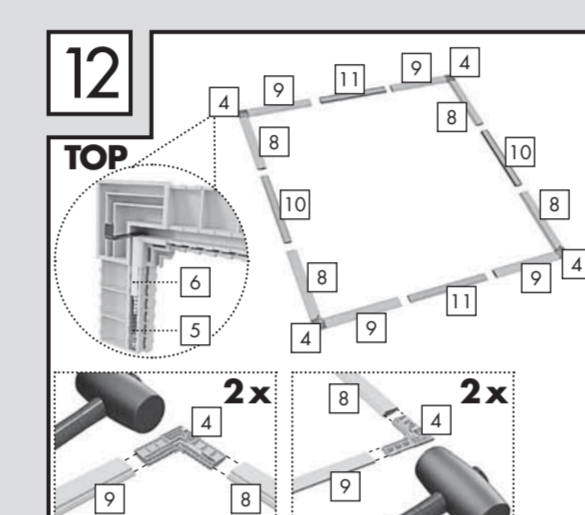
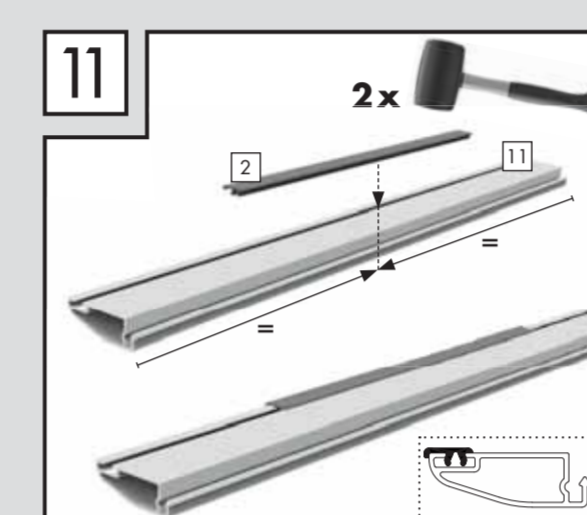
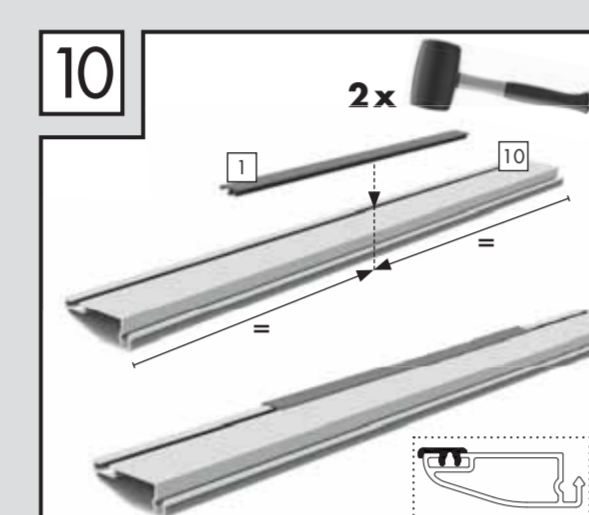
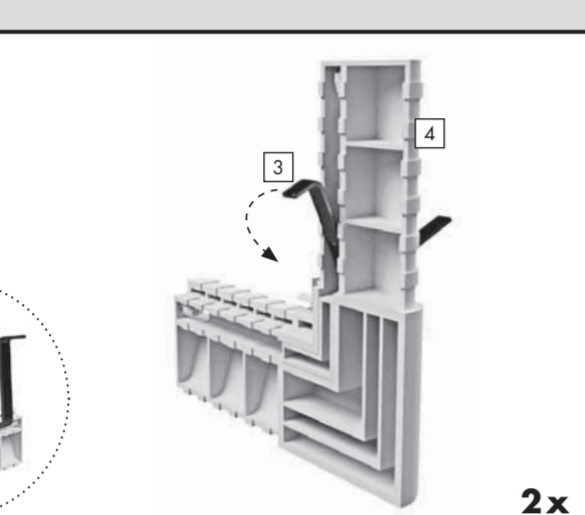
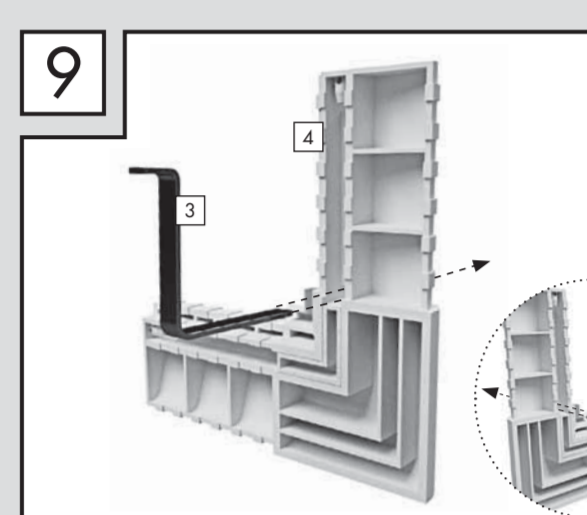
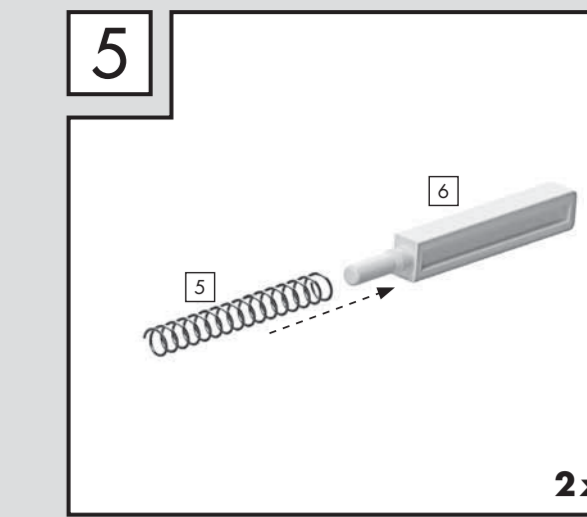
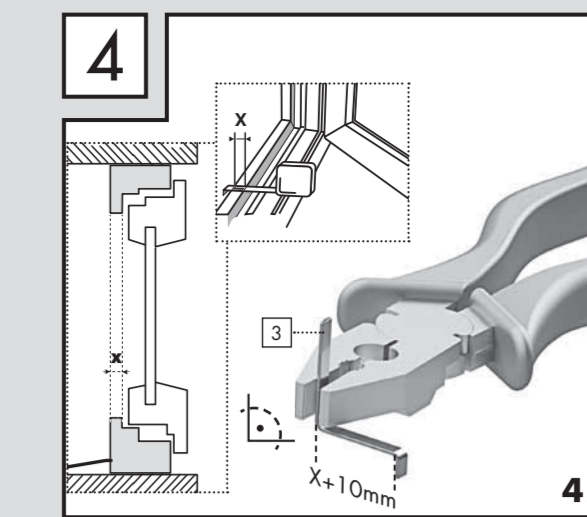
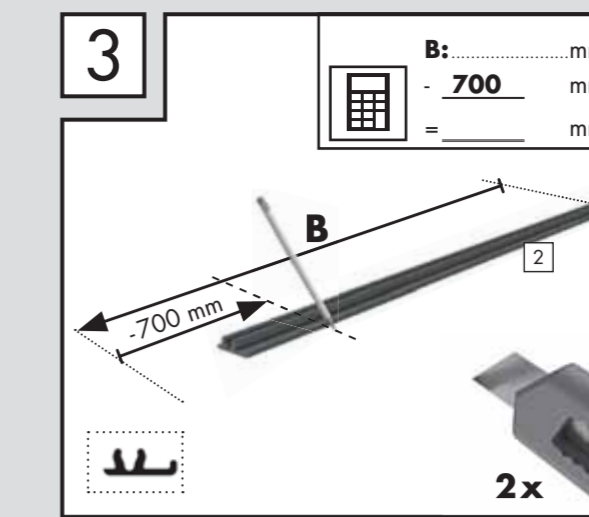
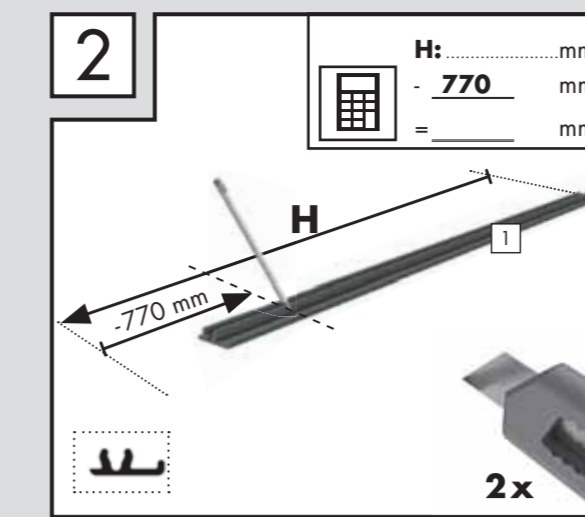
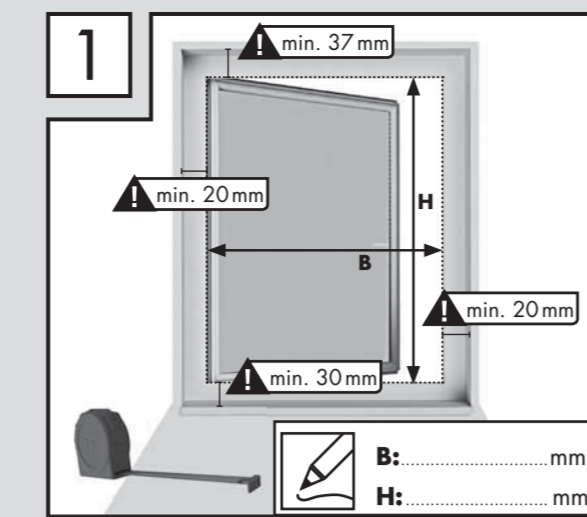
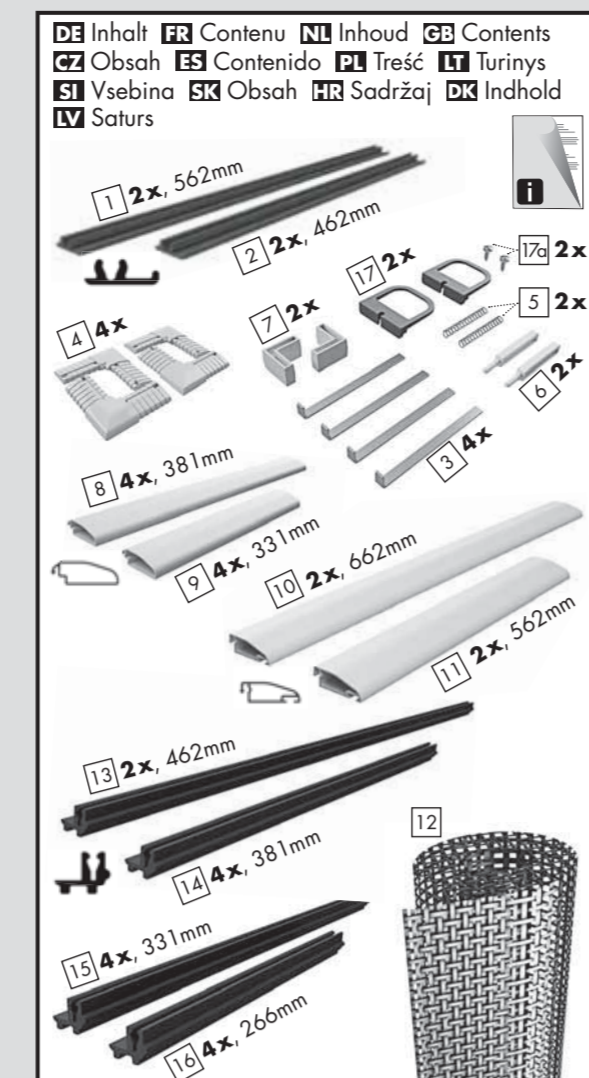
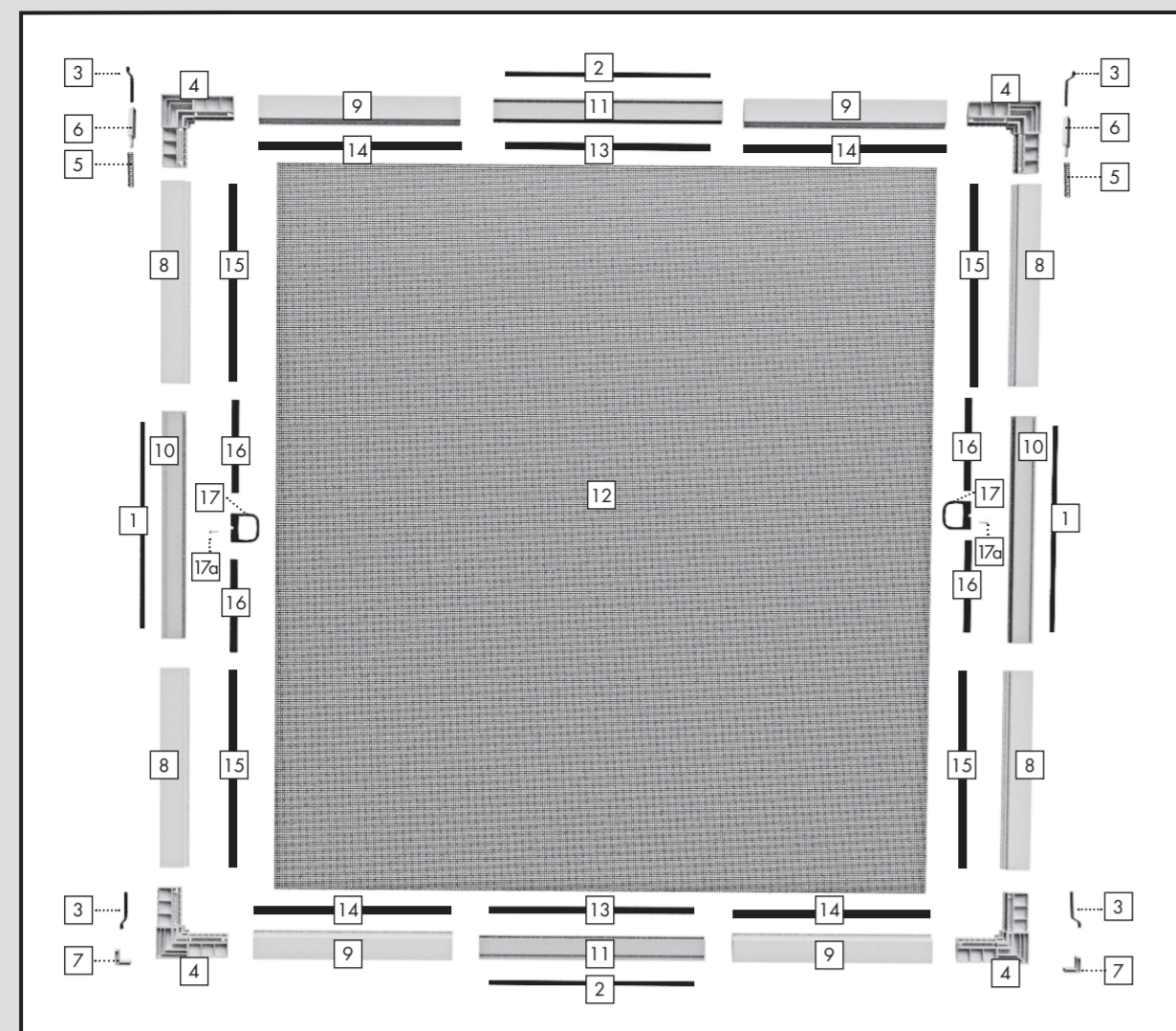

1. Einleitung
Herzlichen Glückwunsch!
Mit Ihrem Kauf haben Sie sich für ein hochwertiges Produkt entschieden. Machen Sie sich vor der Montage und der ersten Inbetriebnahme mit dem Produkt vertraut. Lesen Sie hierzu aufmerksam die nachfolgende Montageanleitung und die Sicherheitshinweise. Benutzen Sie das Produkt nur wie beschrieben und für die angegebenen Einsatzbereiche. Bewahren Sie diese Anleitung gut auf. Händigen Sie alle Unterlagen bei Weitergabe des Produkts an Dritte ebenfalls mit aus.

2. Bestimmungsgemäßer Gebrauch
Dieser Artikel ist als Schutz gegen Insekten wie Fliegen im privaten Wohnbereich vorgesehen. Eine andere Verwendung als zuvor beschrieben oder eine Veränderung des Produkts ist nicht zulässig und kann zu Verletzungen und / oder Beschädigungen des Produkts führen. Für aus bestimmungswidriger Verwendung entstandene Schäden oder Schäden die durch die Montage entstehen übernimmt der Hersteller keine Haftung. Das Produkt ist nicht für den gewerblichen Einsatz bestimmt. Die Bedienung bei Frost kann das Produkt beschädigen.

3. Technische Daten
Max. Bausatzmaß: 120 x 140 cm
Max. Innenmaß des Fensterstocks: 115 x 133 cm
Min. Innenmaß des Fensterstocks: 70 x 78 cm
Einbautiefe: 12 mm

4. Sicherheitshinweise
LEBENS- UND UNFALLGEFAHR FÜR KLEINKINDER UND KINDER!
Lassen Sie Kinder niemals unbeaufsichtigt mit Verpackungsmaterial und Produkt. Es besteht Erstickungsgefahr durch Verpackungsmaterial und Lebensgefäße durch Strangulation. Kinder unterhalten häufig die Gefahren. Halten Sie Kinder stets vom Produkt fern. Das Produkt ist kein Spielzeug.

5. Montage
Bitte halten Sie für alle Anfragen den Kasson und die Artikelnummer **IAN 353103_2007** als Nachweis für den Kauf bereit.

6. Reinigung und Pflege
• Verwenden Sie keinesfalls ätzende oder scheuernde Reinigungsmittel.
• Reinigen Sie Fiberglasgewebe und Rahmen mit einem fusselfreien, leicht angefeuchteten Tuch.
• Nehmen Sie das Insektenschutz-Fenster in regelmäßigen Abständen aus dem Fenster und reinigen Sie es gründlich.
• Verwenden Sie ggf. ein mildes Reinigungsmittel.

7. Entsorgung
Die Verpackung besteht aus umweltfreundlichen Materialien. Entsorgen Sie diese in den örtlichen Recyclingbehältern. Möglichkeiten zur Entsorgung des ausgedienten Produkts erfahren Sie bei Ihrer Gemeinde oder Stadtwahlung.

8. Montagevideo
Ein animiertes Montagevideo finden Sie unter: www.smartmaxx.info

IAN 353103_2007
DE BE NL CZ
ES IT SI HR
FR SK LV
QR code
Smartmaxx

9. Hersteller / Service
3 Jahre Garantie.
Bei Service und Garantiefall kontaktieren Sie:
Smartmaxx GmbH
Schulzstraße 2c, DE-85579 Neubiberg, GERMANY
Hotline: +49 896 784 506-0
E-Mail: office@smartmaxx.info

10. FAQ
Eignet sich der Insektenschutz Artikel zur Montage zwischen Fenster und Rollläden?
Ja, sofern der Zwischenraum zwischen Fenster und Rollläden ausreichend ist. Die entsprechenden Maße finden Sie in den jeweiligen Produktangaben/technischen Daten.

11. Introduction
Félicitations !
Vous venez d'acquiesir un produit haut de gamme. Familiarisez-vous avec le produit avant le montage et la première mise en service. Lisez attentivement le présent manuel de montage ainsi que les consignes de sécurité. Utilisez le produit uniquement comme décrit et pour les domaines d'utilisation indiqués. Conservez le manuel. En cas de transmission du produit à des tiers, remettez-leur tous les documents.

12. Utilisation conforme aux dispositions
Le présent article est prévu pour protéger contre les insectes tels que les mouches dans les espaces d'habitat privés. Toute autre utilisation que celle décrite ou toute modification du produit n'est pas admise et peut entraîner des blessures et / ou des dommages au produit. Le fabricant ne pourra en aucun cas être tenu responsable de dommages causés dans le cadre d'une utilisation non conforme ou lors de la procédure de montage. Le produit n'est pas destiné à un usage commercial. Toute utilisation de ce produit dans des conditions de gel risque de l'endommager.

13. Montage
Veuillez suivre attentivement les instructions de montage (Illustration 1 – 22). Respectez les consignes de sécurité.

14. Nettoyage et entretien
• N'utilisez pas de produits d'entretien agressifs ou abrasifs.
• Nettoyez la toile en fibre de verre et le cadre à l'aide d'un chiffon non pelucheux, légèrement humide.
• Retirez la moustiquaire pour fenêtre à intervalles réguliers et nettoyez-la en profondeur.
• Utilisez si besoin un produit d'entretien doux.

15. Élimination
L'emballage est composé de matières écologiques. Éliminez-le dans les conteneurs de recyclage à votre disposition. Vous obtiendrez plus d'informations sur les possibilités d'éliminer le produit usagé auprès de votre commune ou de l'administration de la ville.

16. Vidéo de montage
Une vidéo de montage animée est disponible à l'adresse suivante : www.smartmaxx.info

DE BE NL CZ
ES IT SI HR
FR SK LV
Smartmaxx
QR code
Smartmaxx

17. Hersteller / Service
3 Jahre Garantie.
Bei Service und Garantiefall kontaktieren Sie:
Smartmaxx GmbH
Schulzstraße 2c, DE-85579 Neubiberg, GERMANY
Hotline: +49 896 784 506-0
E-Mail: office@smartmaxx.info

18. FAQ
Eignet sich der Insektenschutz Artikel zur Montage zwischen Fenster und Rollläden?
Ja, sofern der Zwischenraum zwischen Fenster und Rollläden ausreichend ist. Die entsprechenden Maße finden Sie in den jeweiligen Produktangaben/technischen Daten.

19. Introduction
Félicitations !
Vous venez d'acquiesir un produit haut de gamme. Familiarisez-vous avec le produit avant le montage et la première mise en service. Lisez attentivement le présent manuel de montage ainsi que les consignes de sécurité. Utilisez le produit uniquement comme décrit et pour les domaines d'utilisation indiqués. Conservez le manuel. En cas de transmission du produit à des tiers, remettez-leur tous les documents.

20. Utilisation conforme aux dispositions
Le présent article est prévu pour protéger contre les insectes tels que les mouches dans les espaces d'habitat privés. Toute autre utilisation que celle décrite ou toute modification du produit n'est pas admise et peut entraîner des blessures et / ou des dommages au produit. Le fabricant ne pourra en aucun cas être tenu responsable de dommages causés dans le cadre d'une utilisation non conforme ou lors de la procédure de montage. Le produit n'est pas destiné à un usage commercial. Toute utilisation de ce produit dans des conditions de gel risque de l'endommager.

21. Montage
Veuillez suivre attentivement les instructions de montage (Illustration 1 – 22). Respectez les consignes de sécurité.

22. Nettoyage et entretien
• N'utilisez pas de produits d'entretien agressifs ou abrasifs.
• Nettoyez la toile en fibre de verre et le cadre à l'aide d'un chiffon non pelucheux, légèrement humide.
• Retirez la moustiquaire pour fenêtre à intervalles réguliers et nettoyez-la en profondeur.
• Utilisez si besoin un produit d'entretien doux.

23. Élimination
L'emballage est composé de matières écologiques. Éliminez-le dans les conteneurs de recyclage à votre disposition. Vous obtiendrez plus d'informations sur les possibilités d'éliminer le produit usagé auprès de votre commune ou de l'administration de la ville.

24. Vidéo de montage
Une vidéo de montage animée est disponible à l'adresse suivante : www.smartmaxx.info

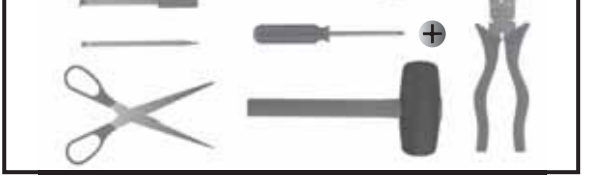

DE/AT/CH

DE/AT/CH

FR/CH/BE

FR/CH/BE

FR/CH/BE

NL/BE

NL/BE

NL/BE

GB

