

# SILVER CREST®



## WIRELESS SOCKET SET

FR BE

### SET DE PRISES TÉLÉCOMMANDÉES

Instructions d'utilisation et  
consignes de sécurité

NL BE

### SET STOPCONTACTEN MET AFSTANDBEDIENING

Bedienings- en veiligheidsinstructies

DE AT CH

### FUNKSTECKDOSEN-SET

Bedienungs- und Sicherheitshinweise

IAN 427640\_2301

BE

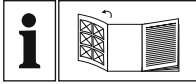

FR BE

Avant de lire le mode d'emploi, ouvrez la page contenant les illustrations et familiarisez-vous ensuite avec toutes les fonctions de l'appareil.

---

NL BE

Vouw vóór het lezen de pagina met de afbeeldingen open en maak u vertrouwd met alle functies van het apparaat.

---

DE AT CH

Klappen Sie vor dem Lesen die Seite mit den Abbildungen aus und machen Sie sich anschließend mit allen Funktionen des Gerätes vertraut.





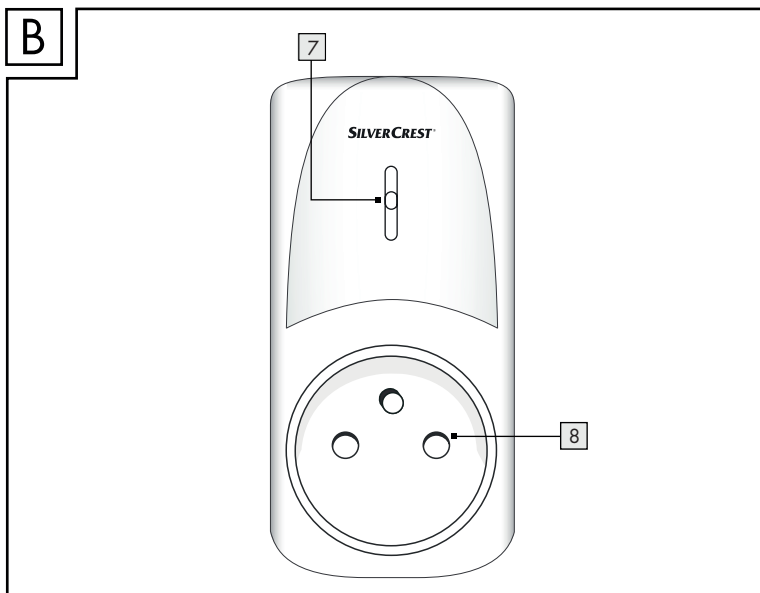
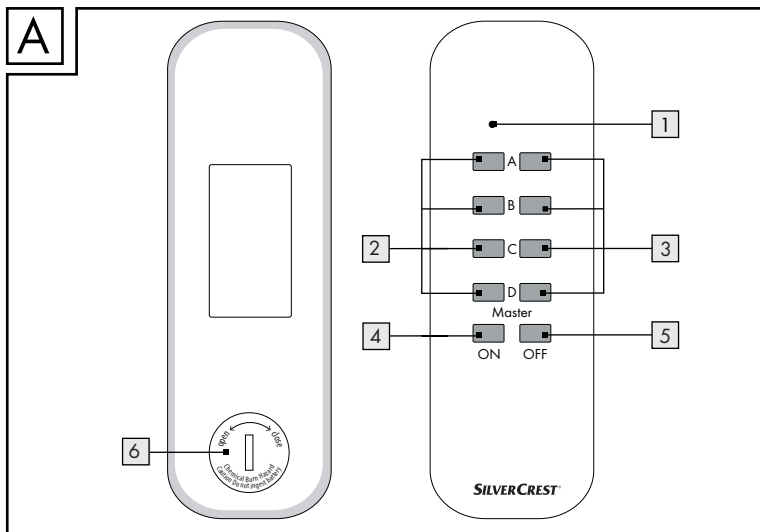

---

FR/BE	Instructions d'utilisation et consignes de sécurité	Page	5
NL/BE	Bedienings- en veiligheidsinstructies	Pagina	17
DE/AT/CH	Bedienungs- und Sicherheitshinweise	Seite	29





<b>Légende des pictogrammes utilisés</b> .....	<b>Page 6</b>
<b>Introduction</b> .....	<b>Page 6</b>
Utilisation conforme .....	Page 6
Contenu de la livraison .....	Page 7
Fourniture .....	Page 7
Données techniques .....	Page 7
<b>Consignes de sécurité</b> .....	<b>Page 7</b>
Remarques sur les piles .....	Page 9
<b>Avant la mise en service</b> .....	<b>Page 10</b>
Préparation de la télécommande .....	Page 10
Remplacement de la pile .....	Page 10
Préparation de la prise télécommandée .....	Page 10
<b>Mise en service</b> .....	<b>Page 11</b>
Utilisation de la prise télécommandée .....	Page 11
Utilisation de la télécommande .....	Page 12
<b>Maintenance, nettoyage et stockage</b> .....	<b>Page 12</b>
<b>Mise au rebut</b> .....	<b>Page 12</b>
<b>Déclaration de conformité C E</b> .....	<b>Page 13</b>
<b>Garantie de ROWI Germany GmbH</b> .....	<b>Page 14</b>
<b>Service</b> .....	<b>Page 16</b>

Légende des pictogrammes utilisés :			
<b>V~</b>	Volt (tension alternative)		Ne jetez pas les appareils électriques avec les ordures ménagères !
<b>Hz</b>	Hertz (fréquence)		Domage causé à l'environnement dû à une mauvaise élimination des piles !
<b>W</b>	Watt (puissance active)	<b>μ</b>	Symbol de mise à l'arrêt avec petite ouverture de contact (pas de séparation complète de la tension secteur)
	Respectez les consignes de mise en garde !		<b>Avertissement !</b> Risque d'incendie !
	<b>Avertissement !</b> Danger de choc électrique !		L'emballage est composé de matériaux respectueux de l'environnement !

## SET DE PRISES TÉLÉCOMMANDÉES

### ● Introduction

 Nous vous félicitons pour l'achat de votre nouvel appareil. Vous avez choisi avec cet appareil un produit de haute qualité. Le mode d'emploi fait partie intégrante de ce produit. Il contient des informations importantes dans les domaines de la sécurité, de l'utilisation et de la mise au rebut. Familiarisez-vous avec l'utilisation du produit grâce aux conseils d'utilisation et de sécurité. Utilisez le produit uniquement comme indiqué et pour les

domaines d'application spécifiés. En cas de transmission du produit à un tiers, veuillez lui joindre tous les documents.

### ● Utilisation conforme

Le jeu de prises télécommandées est conçu pour un usage intérieur afin d'allumer et éteindre à distance des appareils électriques. Toute modification de l'appareil est considérée comme non conforme et peut entraîner un risque d'accident important. Le fabricant n'assume aucune responsabilité pour les dommages résultant d'une utilisation impropre. Cet appareil n'est pas destiné à un usage commercial.

## ● Contenu de la livraison

- 4 prises radio
- 1 télécommande à 4 canaux
- 1 pile bouton CR 2032, lithium 3 V (pour télécommande)
- 1 mode d'emploi

## ● Fourniture

### Télécommande (fig. A) :

- 1 Témoin de contrôle de fonctionnement
- 2 Touche ON
- 3 Touche OFF
- 4 Touche master ON
- 5 Touche master OFF
- 6 Couvercle du compartiment à pile

### Prise télécommandée (fig. B) :

- 7 Bouton d'appairage avec LED
- 8 Prise de courant

## ● Données techniques

### Télécommande

Pile :	CR 2032, Lithium 3 V
Fréquence radio :	433,92 MHz
Bande de fréquence :	433,05 MHz - 434,79 MHz
Max. Puissance d'émission :	0 dBm
Cycle de travail :	< 10%
Portée :	jusqu'à environ 40 m (champ libre)

Dimensions : 13,54 x 4,49 x  
1,33 cm

Poids (sans Pile) : 36,5 g

### Prise télécommandée pour un usage intérieur

Tension nominale :	230 V~, 50 Hz
Puissance de commutation max. :	16 A, 3 680 W
Consommation en veille :	< 0,5 W
Fréquence de transmission :	433,92 MHz
Classe de protection :	I
Type de protection :	IP20
Température ambiante :	T35 (de 0° à 35 °C)
Type d'arrêt :	μ
Dimensions :	5,4 x 11,3 x 6,88 cm
Poids :	112 g
Catégorie :	Classe 3

## ● Consignes de sécurité



### ⚠ AVERTISSEMENT!

Lisez toutes les consignes de sécurité et directives. Ne pas respecter les consignes de sécurité et les directives peut entraîner de graves blessures et/ou des dommages matériels.

CONSERVEZ TOUTES LES CONSIGNES DE SÉCURITÉ ET LES DIRECTIVES POUR POUVOIR LES CONSULTER À L'AVENIR !



**Danger de mort du fait du courant électrique ! Tout contact avec les lignes ou**

**les composants sous tension peut être mortel !**

- Branchez les prises télécommandées uniquement aux prises de courant domestiques 230 V reliées à la terre.
  - Évitez impérativement l'exposition à l'humidité et aux températures extrêmes.
  - Utilisez les prises télécommandées uniquement dans des pièces fermées. Elles ne conviennent pas pour l'extérieur.
  - Gardez toujours l'appareil hors de portée des enfants.
  - Évitez toute surcharge de l'appareil. En cas de surcharge, l'appareil peut causer un incendie ou des dommages. La capacité de charge maximale est de 3680 W pour chaque prise.
  - En cas de dysfonctionnement, veuillez contacter immédiatement le service après-vente.
  - N'ouvrez en aucun cas l'appareil vous-même. Faites effectuer les réparations nécessaires exclusivement par le service après-vente ou un atelier électrique spécialisé.
- Avant de nettoyer l'appareil, coupez impérativement l'alimentation électrique. Dans ce cas, débranchez toujours la prise télécommandée de la prise murale et toutes les fiches d'alimentation électrique de l'appareil.
  - Ne branchez pas les prises télécommandées à la suite l'une de l'autre.
  - Mettre hors tension lorsque la prise est retirée.
  - N'utilisez pas de protection de contact supplémentaire pour les prises télécommandées. Le contact entre la fiche et la prise télécommandée pourrait être altéré et provoquer ainsi une surchauffe.
  - Assurez-vous que la prise électrique soit bien située à proximité du produit raccordé, qu'elle soit facilement accessible et que le produit ne soit pas couvert.
  - En cas de dysfonctionnement, éteignez immédiatement l'appareil.



## ● Remarques sur les piles

### ■ **TENIR HORS DE PORTÉE DES ENFANTS.**

L'ingestion peut provoquer des brûlures, la perforation des tissus mous et la mort. Des brûlures sévères peuvent survenir dans les 2 heures suivant l'ingestion. Consulter un médecin immédiatement.

Une mauvaise manipulation des piles peut entraîner un incendie, des explosions, des fuites de substances dangereuses dans d'autres situations dangereuses !

- Ne jetez pas les piles au feu et ne les exposez pas à des températures élevées.
- Ne pas ouvrir, déformer ou court-circuiter les piles car les produits chimiques qu'elles contiennent pourraient s'écouler.
- N'essayez pas de recharger les piles. Rechargez uniquement les piles rechargeables. Risque d'explosion !
- Vérifiez régulièrement les piles. Les fuites de produits chimiques peuvent causer des dommages permanents à l'appareil. Faites particulièrement attention lorsque vous manipulez des piles endommagées ou qui fuient. Risque de brûlures ! Porter des gants de protection.
- Les produits chimiques qui s'échappent d'une pile peuvent provoquer une irritation de la peau.
- En cas de contact avec la peau, rincer abondamment à l'eau. Si les produits chimiques entrent en contact avec vos yeux, rincez-les systématiquement à l'eau, ne les frottez pas et consultez immédiatement un médecin.
- Les différentes catégories de piles/piles rechargeables ne doivent pas être utilisées ensemble.
- Insérez toujours les piles avec la bonne polarité, sinon vous risquez de les endommager.
- Retirez les piles de l'appareil si vous ne comptez pas l'utiliser pendant longtemps, sauf en cas d'urgence.
- Ne laissez pas les enfants remplacer les piles sans la surveillance d'un adulte.
- Choisissez toujours la taille et le type de pile appropriés pour l'utilisation prévue. Les informations fournies avec l'appareil pour faciliter le choix de la pile doivent être conservées à titre de référence.
- Nettoyez les contacts de la pile ainsi que le compartiment à pile avant d'installer celle-ci.
- Retirez immédiatement les piles usagées.
- Ne démontez pas les piles.

- Si le compartiment à pile ne se ferme pas correctement, ne plus utiliser la télécommande et la tenir hors de portée des enfants.
- Évitez les conditions et températures extrêmes qui peuvent affecter les piles/piles rechargeables, par ex. les radiateurs/la lumière directe du soleil.

## ● Avant la mise en service

### ● Préparation de la télécommande

**Remarque :** La pile bouton se trouve déjà dans le compartiment à pile. Retirez la bande de contact en ouvrant le compartiment à pile, comme décrit ci-dessous.

### ● Remplacement de la pile

**⚠ ATTENTION !** Risque d'explosion si la pile n'est pas remplacée correctement. Remplacement uniquement avec le même type de pile ou un type équivalent.

1. Ouvrez le compartiment à pile à l'arrière de la télécommande en tournant le couvercle du compartiment **6** dans le sens antihoraire (open), à l'aide d'une pièce de monnaie ou d'un tournevis, et le retirer.

2. Utilisez uniquement une pile bouton de type CR 2032. Veillez à ce que la polarité (+ = en haut) soit correcte lors de l'insertion.
3. Remplacez le couvercle du compartiment à pile **6** et verrouillez-le en le tournant dans le sens des aiguilles d'une montre (close).
4. Vérifiez la fonctionnalité de la télécommande en appuyant sur l'une des touches ON/OFF **2** ou **3**. Le témoin de contrôle de fonctionnement **1** s'allume lorsque la pile a été correctement insérée.

### ● Préparation de la prise télécommandée

1. Branchez la prise télécommandée dans une prise domestique suffisamment sécurisée.
2. Appuyez maintenant sur le bouton d'appairage **7** pendant environ 3 secondes. La LED **7** de la prise radiocommandée clignote maintenant lentement.
3. Pointez la télécommande à une distance d'environ 50 cm vers la prise télécommandée.
4. Appuyez sur le bouton ON **2** de la télécommande pendant que la LED **7** de la prise télécommandée clignote. Une fois le couplage réussi, la LED **7** s'allume en permanence. Vous pouvez alors activer ou désac-

tiver à distance un consommateur connecté à l'aide de cette touche.

5. Répétez ce processus avec les autres prises télécommandées.

**Remarque :** Vous pouvez commuter simultanément à l'aide de l'une des touches ON/OFF **2** ou **3** de plusieurs prises télécommandées. Vous pouvez également programmer six télécommandes les unes après les autres et les utiliser pour un seul récepteur. Il est ainsi possible de commuter un appareil à partir de six emplacements différents. Dans ce cas, synchronisez chaque prise télécommandée avec le canal de la télécommande.

**Remarque :** Même si vous changez les piles, le code de la télécommande reste le même.

**Remarque :** Les codes restent mémorisés même lorsque vous débranchez la prise télécommandée.

**Remarque :** Évitez les interférences en veillant à ce que la distance entre les différentes prises radio soit d'environ 50 cm.

**Remarque :** La LED **7** indique si la prise télécommandée est allumée ou éteinte.

### Supprimer un code :

- Afin de supprimer un code, veuillez renouveler d'abord, si nécessaire, les étapes 1 à 3 du chapitre « Préparation de la prise télécommandée ».

- Appuyez sur la touche OFF **3** à supprimer, pendant que la LED **7** qui se trouve sur la télécommande clignote.
- Afin de confirmer le processus de suppression, la LED **7** clignote rapidement pendant env. 2 secondes.

### Supprimer tous les codes :

- Afin de supprimer tous les codes, veuillez renouveler d'abord, si nécessaire, les étapes 1 à 3 du chapitre « Préparation de la prise télécommandée ».
- Appuyez sur la touche master OFF **5** de la télécommande pendant que la LED **7** de la prise télécommandée clignote.
- Afin de confirmer le processus de suppression, la LED **7** clignote rapidement pendant env. 2 secondes.

## ● Mise en service

### ● Utilisation de la prise télécommandée (fig. B)

1. Introduire la prise télécommandée dans une prise de courant à contact de protection et brancher le consommateur que vous désirez commuter à distance.
2. Allumez l'appareil. La prise télécommandée peut seulement effectuer la commande si l'appareil est allumé.



## ATTENTION ! RISQUE D'INCENDIE !

Ne jamais brancher des appareils sans surveillance qui pourraient provoquer un incendie ou d'autres dommages. La charge maximale de chaque prise télécommandée est d'env. 3680 W. Toute surcharge représente un risque d'incendie ou d'endommagement de l'appareil.

### ● Utilisation de la télécommande (fig. A)

La télécommande contrôle jusqu'à 4 prises télécommandées (de manière séparée, groupée, ou simultanée).

1. Appuyez sur la touche ON **2** de la télécommande attribuée à l'appareil que vous souhaitez allumer. La LED **7** de la pile télécommandée et le témoin de contrôle de fonctionnement **1** de la télécommande s'allument.
2. Appuyez sur la touche OFF **3** de la télécommande attribuée à l'appareil que vous souhaitez éteindre. La LED **7** s'éteint.
3. Pour commuter toutes les prises radio simultanément, appuyez sur le bouton master ON/OFF **4** ou **5**.

### ● Maintenance, nettoyage et stockage

- Retirez toujours la fiche secteur lorsque l'appareil n'est pas utilisé et avant nettoyage ou en cas de dysfonctionnement !
- Nettoyez l'appareil uniquement lorsqu'il est arrêté et refroidi.
- Assurez-vous que, lors du nettoyage, aucune humidité ne pénètre dans l'appareil, pour empêcher tout endommagement irréparable de l'appareil.
- Nettoyez le boîtier avec un chiffon sec et doux. N'utilisez pas d'accessoires de nettoyage tranchants et/ou pouvant générer des éraflures.

### ● Mise au rebut



L'emballage se compose de matériaux écologiques pouvant être éliminés par le biais des centres de recyclage locaux.



**Ce produit est soumis à la directive européenne 2012/19/UE.** Ne jetez pas

le produit avec les ordures ménagères, mais dans des centres de collecte communaux pour le recyclage des matériaux ! Pour connaître les possibilités d'élimination de l'appareil usagé, veuillez

lez vous adresser à l'administration de votre commune ou de votre ville.



Les piles doivent être recyclées conformément à la directive 2006/66/CE et ne doivent pas être jetées dans les ordures ménagères. Tous les consommateurs sont tenus par la loi de remettre toutes les piles / batteries auprès d'un point de collecte de leur commune / quartier ou dans le commerce. Le but de cette obligation est de pouvoir remettre les piles / batteries au recyclage respectueux de l'environnement. Rendez uniquement les piles / batteries déchargées. Avant l'élimination, les piles doivent être retirées de l'appareil.



Respectez le marquage des matériaux d'emballage lors du tri des déchets, ceux-ci sont marqués par des abréviations (a) et des numéros (b) ayant la signification suivante : 1-7 : Plastiques/20-22: Papier et carton/80-98 : matériaux composites.

## ● Déclaration de conformité CE

Nous,  
**ROWI** Germany GmbH  
Werner-von-Siemens-Str. 27  
76694 Forst, Allemagne

Responsable des documents : M. Marc Stockenberger, déclarons par la présente, que ce produit est conforme aux normes, documents normatifs et directives de l'UE suivants :

**Directive RED** : (2014/53/UE)

Articles 3.1a, 3.1b et 3.2

**Directive RoHS** : (2011/65/UE)

\* y compris la Directive déléguée (UE) 2015/863

\* L'objet de la déclaration décrit ci-dessus satisfait aux exigences de la directive 2011/65/UE du Parlement européen et du Conseil du 8 juin 2011 à la limitation de l'utilisation de certaines substances dangereuses dans les équipements électriques et électroniques.

### **Normes harmonisées appliquées à la prise radio :**

EN IEC 61058-1:2018

EN 61058-1-1:2016

NF C 61-314:2017

EN 62479:2010

EN 300 220-2 V3.1.1

EN 301 489-1 V2.2.3

EN 301 489-3 V2.3.2

**Normes harmonisées appliquées à la télécommande :**

EN 300 220-2 V3.1.1

EN 301 489-1 V2.2.3

EN 301 489-3 V2.3.2

**Désignation de l'appareil :**

Prises radio avec télécommande

**Numéro de modèle de la prise radio :**

8 50 50 00066

**Numéro de modèle de la télécommande :**

8 50 50 00075

**Année de fabrication :** 06 - 2023

**Numéro de série :**

IAN 427640\_2301

Responsable de la documentation :

Marc Stockenberger

Lieu : Forst

Date/signature fabricant : 16.03.2023



Marc Stockenberger

Directeur

Le fabricant est seul responsable pour la délivrance de cette déclaration de conformité.

● **Garantie de ROWI Germany GmbH**

Chère cliente, cher client,  
Cet appareil est garanti 3 ans à partir de la date d'achat. Si ce produit venait à présenter des vices, vous disposez de droits légaux face au vendeur de ce produit. Vos droits légaux ne sont pas restreints par notre garantie présentée ci-dessous.

**Conditions de garantie**

La période de garantie débute à la date de l'achat. Veuillez bien conserver le ticket de caisse d'origine. Celui-ci servira de preuve d'achat.

Si dans un délai de trois ans suivant la date d'achat de ce produit, un vice de matériel ou de fabrication venait à apparaître, le produit sera réparé ou remplacé gratuitement ou le prix d'achat sera remboursé par nos soins, selon notre choix. Cette prestation de garantie nécessite dans un délai de trois ans la présentation de l'appareil défectueux et du justificatif d'achat (ticket de caisse) ainsi que la description brève du vice et du moment de son apparition.

Si le vice est couvert par notre garantie, vous recevrez le produit réparé ou un nouveau produit en retour. Aucune nouvelle période de garantie ne débute avec la réparation ou l'échange du produit.

**SILVERCREST®**

## Période de garantie et réclamation légale pour vices cachés

L'exercice de la garantie ne prolonge pas la période de garantie. Cette disposition s'applique également aux pièces remplacées ou réparées. Les dommages et vices éventuellement déjà présents à l'achat doivent être signalés immédiatement après le déballage. Toute réparation survenant après la période sous garantie fera l'objet d'une facturation.

### Étendue de la garantie

L'appareil a été fabriqué avec soin conformément à des directives de qualité strictes et consciencieusement contrôlé avant sa livraison.

La prestation de garantie est valable pour des vices de matériel et de fabrication. Cette garantie ne s'étend pas aux pièces du produit qui sont exposées à une usure normale et peuvent de ce fait être considérées comme pièces d'usure, ni aux détériorations de pièces fragiles, par ex. connecteur, accu ou pièces en verre.

Cette garantie devient caduque si le produit est détérioré, utilisé ou entretenu de manière non conforme. Toutes les instructions listées dans le manuel d'utilisation doivent être exactement respectées pour une utilisation conforme du produit. Des buts d'utilisation et actions qui sont déconseillés dans le manuel d'utili-

sation, ou dont vous êtes avertis doivent également être évités.

Le produit est uniquement destiné à un usage privé et ne convient pas à un usage professionnel. La garantie est annulée en cas d'entretien incorrect et inapproprié, d'usage de la force et en cas d'intervention non réalisée par notre centre de service après-vente agréé.

### Procédure en cas de garantie

Afin de garantir un traitement rapide de votre demande, veuillez suivre les indications suivantes :

- Veuillez avoir à portée de main pour toutes questions le ticket de caisse et la référence article (IAN 427640\_2301) en tant que justificatif de votre achat.
- Vous trouverez la référence sur la plaque signalétique, sur la page de garde de votre manuel d'utilisation (en bas à gauche) ou sous forme d'autocollant au dos ou sur le dessous de produit.
- Si des erreurs de fonctionnement ou d'autres vices venaient à apparaître, veuillez d'abord contacter le département service clientèle cité cidessous par **téléphone** ou par **e-mail**.
- Vous pouvez ensuite retourner un produit enregistré comme étant défectueux en joignant le ticket

de caisse et en indiquant en quoi consiste le vice et quand il est survenu, sans devoir l'affranchir à l'adresse de service après-vente communiquée.



Sur [www.lidl-service.com](http://www.lidl-service.com) vous pouvez télécharger ce manuel ainsi que beaucoup d'autres, des vidéos produit et logiciels d'installation. Avec ce code QR, vous pouvez accéder directement à la page de service Lidl ([www.lidl-service.com](http://www.lidl-service.com)) et ouvrir votre manuel d'utilisation en saisissant le numéro d'article (IAN 427640\_2301).

## ● Service

Si des problèmes devaient surgir lors du fonctionnement de votre produit de ROWI Germany, veuillez suivre la procédure suivante :

### **Prise de contact**

Vous pouvez contacter l'équipe de service après-vente de ROWI Germany ainsi :

### **ROWI Germany GmbH**

Werner-von-Siemens-Str. 27

76694 Forst

ALLEMAGNE

[Lidl-services@rowi-group.com](mailto:Lidl-services@rowi-group.com)

Service d'assistance en ligne :

+800 7694 7694

(gratuit à partir d'un poste fixe)

**IAN 427640\_2301**

Les problèmes peuvent, dans leur grande majorité, être déjà résolus dans le cadre du service de conseil technique compétent de notre équipe de service après-vente.



<b>Legende van de gebruikte pictogrammen</b> .....	<b>Pagina 18</b>
<b>Inleiding</b> .....	<b>Pagina 18</b>
Reglementair gebruik .....	Pagina 18
Leveringsomvang .....	Pagina 18
Uitrusting .....	Pagina 19
Technische gegevens .....	Pagina 19
<b>Veiligheidsinstructies</b> .....	<b>Pagina 19</b>
Instructie over batterijen .....	Pagina 20
<b>Voor de inbedrijfstelling</b> .....	<b>Pagina 21</b>
Afstandsbediening voorbereiden .....	Pagina 21
Batterij vervangen .....	Pagina 21
Draadloos stopcontact voorbereiden .....	Pagina 22
<b>Inbedrijfstelling</b> .....	<b>Pagina 23</b>
Draadloos stopcontact gebruiken .....	Pagina 23
Afstandsbediening gebruiken .....	Pagina 23
<b>Onderhoud, reiniging en opslag</b> .....	<b>Pagina 23</b>
<b>Afvalverwijdering</b> .....	<b>Pagina 24</b>
<b>EU-conformiteitsverklaring C E</b> .....	<b>Pagina 24</b>
<b>Garantiebepalingen van ROWI Germany GmbH</b> .....	<b>Pagina 25</b>
<b>Service</b> .....	<b>Pagina 27</b>

Legende van de gebruikte pictogrammen:			
<b>V</b> ~	Volt (wisselspanning)		Voer het product niet af als het huishoudelijk afval!
<b>Hz</b>	Hertz (frequentie)		Milieuschade door foutieve verwijdering van de batterijen!
<b>W</b>	Watt (vermogen)	<b>μ</b>	Symbool voor uitschakeling met kleine contactopening (geen volledige scheiding van de netspanning)
	Waarschuwingen veiligheidsinstructies in acht nemen!		<b>Waarschuwing!</b> Brandgevaar!
	<b>Waarschuwing!</b> Gevaar op elektrische shock!		Verwijder de verpakking milieubewust met het afval!

## SET STOPCONTACTEN MET AFSTANDBEDIENING

### ● Inleiding



Proficiat met de aankoop van uw nieuw toestel. U hebt gekozen voor een hoogwaardig product. De bedieningshandleiding maakt onderdeel uit van dit product. Ze bevat belangrijke aanwijzingen omtrent veiligheid, gebruik en afvalverwijdering. Maak u voor het gebruik van het product vertrouwd met alle bedienings- en veiligheidsinstructies. Gebruik het product enkel zoals beschreven en voor de opgegeven toepassingsgebieden. Overhandig alle documenten bij het doorgeven van het product aan derden.

### ● Reglementair gebruik

De set draadloze stopcontacten is geschikt voor het op afstand in- en uitschakelen van elektrotoestellen binnen. Elk ander gebruik of wijziging van het apparaat geldt als niet reglementair en houdt ernstige gevaren in op ongevallen. Voor schade ontstaan uit onreglementair gebruik zijn we niet aansprakelijk. Het toestel is enkel voor particulier gebruik bedoeld en niet voor commercieel gebruik.

### ● Leveringsomvang

- 4 Draadloos stopcontact
- 1 4-Kanaals-afstandsbediening
- 1 Knoopcel CR 2032, lithium 3 V  
(in de Afstandsbediening)

1 Bedieningshandleiding

## ● Uitrusting

### Afstandsbediening (Afb. A):

- 1 Bedrijfscontrolelampje
- 2 ON-toetsen
- 3 OFF-toetsen
- 4 Master-ON-toets
- 5 Master-OFF-toets
- 6 Afdekking batterijcompartiment

### Draadloos stopcontact (Afb. B):

- 7 Koppelingsknop met LED
- 8 Stopcontact

## ● Technische gegevens

### Afstandsbediening

Batterij:	CR 2032, lithium 3 V
Draadloze frequentie:	433,92 MHz
Frequentieband:	433,05 MHz - 434,79 MHz
Max. zendvermogen:	0 dBm
Werkcyclus:	< 10%
Reikwijdte:	tot max. ca. 40 m (open veld)
Afmetingen:	13,54 x 4,49 x 1,33 cm
Gewicht (zonder Batterij):	36,5 g

### Draadloos stopcontact voor binnen

Ingangsspanning:	230 V~, 50 Hz
Max. schakelvermogen:	16 A, 3680 W
Stand-by-verbruik:	< 0,5 W

Overdrachtsfrequentie: 433,92 MHz

Veiligheidsklasse: I

Veiligheidssoort: IP20

Omgevingstemperatuur: T35 (0 ° tot  
35 °C)

Uitschakeltype:  $\mu$

Afmetingen: 5,4 x 11,3 x  
6,88 cm

Gewicht: 112 g

Categorie: Klasse 3

## ● Veiligheidsinstructies



### **WAARSCHUWING!**

Lees alle veiligheidsinstructies en aanwijzingen.

Verzuim tegen het naleven van de veiligheidsinstructies en aanwijzingen kunnen ernstige letsels en/of materiële schade veroorzaken.

**BEWAAR ALLE VEILIGHEIDSINSTRUCTIES EN AANWIJZINGEN VOOR DE TOEKOMST!**



**Levensgevaar door elektrische stroom! Bij contact met onder spanning staande kabels of componenten bestaat er levensgevaar!**

**Levensgevaar door elektrische stroom! Bij contact met onder spanning staande kabels of componenten bestaat er levensgevaar!**

- Sluit de draadloze stopcontacten enkel op geaarde 230 volt huishoudstopcontacten aan.
- Vermijd absoluut het effect van vocht en extreme temperaturen.
- Gebruik de draadloze stopcontacten enkel in gesloten ruimtes. Ze zijn niet voor buiten geschikt.

- Bewaar het toestel steeds buiten het bereik van kinderen.
- Vermijd een overbelasting van het apparaat. Bij overbelasting kan brandgevaar of schade aan het toestel optreden. De maximale belastbaarheid bedraagt 3680 W per draadloos stopcontact.
- Neem bij functiestoringen onmiddellijk contact op met de serviceplek.
- Open in geen geval zelf het toestel. Laat vereiste reparaties uitsluitend door de servicedienst of een elektro-specialist uitvoeren.
- Onderbreek voor de reiniging van het toestel absoluut de stroomtoevoer. Ontkoppel in dit geval steeds het draadloze stopcontact van het muurstopcontact en alle netstekkers van het apparaat.
- Steek de draadloze stopcontacten niet achter elkaar.
- Trek de netaansluitkabel enkel aan de netstekker uit de stekkerdoos.
- Gebruik geen extra contactbeveiliging voor de draadloze stopcontacten. De verbinding tussen stekker en draadloos stopcontact zou kunnen worden beïnvloed en het gevaar bestaat op oververhitting.
- Verzeker dat het stopcontact in de buurt van het aangesloten product wordt aangebracht, gemakkelijk toegankelijk is en het product niet afgedekt bediend wordt.
- Schakel bij storingen het toestel onmiddellijk uit.

## ● Instructie over batterijen



### **BUITEN HET BEREIK VAN KINDEREN HOUDEN.**

Inslikken kan leiden tot verbranding, perforatie van zacht weefsel en de dood. Ernstige brandwonden kunnen binnen de 2 uur na inname optreden. Raadpleeg onmiddellijk een arts.

Een foutieve hantering van batterijen kan leiden tot brand, explosies, uitlopen van gevaarlijke stoffen en andere gevarensituaties!

- Gooi batterijen niet in het vuur en stel ze niet bloot aan hoge temperaturen.
- Batterijen niet openen, vervormen of kortsluiten aangezien in dit geval de chemicaliën ervan kunnen uitlopen.
- Probeer niet om batterijen weer op te laden. Enkel als 'oplaadbaar' aangeduide batterijen mogen weer worden opgeladen. Er bestaat gevaar op ontploffing!
- Controleer regelmatig de batterijen. Gelekte chemicaliën kunnen permanente schade aan het apparaat veroorzaken. Behoud in de omgang met beschadigde of uitgelopen batterijen bijzondere voorzichtigheid. Gevaar op verzuring! Veiligheidshandschoenen dragen.
- Chemicaliën, die uit een batterij lekken, kunnen leiden tot huidirritaties.

- Spoel bij contact met de huid met veel water af. Als de chemicaliën in de ogen geraken, in principe met water uitspoelen, niet wrijven en onmiddellijk een arts raadplegen.
- Verschillende batterij- resp. accutypes mogen niet gemengd worden gebruikt.
- Plaats batterijen steeds met de juiste pool aangezien anders het gevaar op ontploffen bestaat.
- Neem de batterijen niet uit het apparaat als u het langere tijd niet gebruikt, tenzij het om een noodgeval gaat.
- Laat kinderen geen batterijen zonder toezicht van een volwassene vervangen.
- Kies steeds het juiste formaat en het correcte batterijtype voor het beoogde gebruik. De met het apparaat geleverde informatie ter ondersteuning van de correcte keuze van de batterij moet als referentie worden bewaard.
- Reinig de batterijcontacten en ook die van de uitrusting voor de installatie van de batterij.
- Verwijder verbruikte batterijen onmiddellijk.
- Neem de batterijen niet uit elkaar.
- Als het batterijvak niet veilig sluit, gebruik de afstandsbediening dan niet meer en houd deze buiten het bereik van kinderen.
- Vermijd extreme omstandigheden en temperaturen, die een effect kunnen hebben op batterijen / accu's, bijv. op radiatoren / rechtstreekse zonnestrallen.

## ● Voor de inbedrijfstelling

### ● Afstandsbediening voorbereiden

**Aanwijzing:** De knoopcel ligt reeds in het batterijcompartiment. Verwijder de contactstrook, door het batterijcompartiment zoals hieronder beschreven te openen.

### ● Batterij vervangen

**⚠ LET OPI!** Ontploffingsgevaar bij ondeskundig vervangen van de batterij. Vervanging enkel door hetzelfde of een gelijkwaardig batterijtype.

1. Open het batterijcompartiment op de rechterzijde van de afstandsbediening door de afdekking van het batterijcompartiment **6** met een munt of een schroevendraaier tegen wijzerzin te draaien (open) en uit te nemen.
2. Plaats uitsluitend een knoopcel van het type CR 2032. Let bij het plaatsen op de correcte polariteit (+ = boven).
3. Plaats de afdekking van het batterijcompartiment **6** opnieuw en vergrendel deze door in wijzerzin te draaien (close).

4. Controleer de werking van de afstandsbediening door één van de ON/OFF-toetsen **2** of **3**, in te drukken. Het bedrijfscontrolelampje **1** brandt als de batterij correct werd geplaatst.

## ● Draadloos stopcontact voorbereiden

1. Steek het draadloze stopcontact in een voldoende beveiligd huis-houdstopcontact.
2. Druk nu ca. 3 seconden op de koppelknop **7**. De LED **7** op de draadloze contactdoos knippert nu langzaam.
3. Richt de afstandsbediening met een afstand van ca. 50 cm op het draadloze stopcontact.
4. Druk de gewenste ON-toets **2** op de afstandsbediening terwijl de led **7** op het draadloze stopcontact knippert. Na succesvolle koppeling brandt de led **7** continu. U kunt nu een aangesloten verbruiker met deze toets op afstand gestuurd in- of uitschakelen.
5. Herhaal dit proces met de andere draadloze stopcontacten.

**Aanwijzing:** U kunt met één van de toetsen ON/OFF **2** of **3** meerdere draadloze stopcontacten tegelijk schakelen. Bovendien kunt u zes afstandsbedieningen na elkaar programmeren en deze voor een afzonderlijke ontvanger gebruiken. Zo kan een toestel vanaf max. zes verschillende plaatsen worden

geschakeld. Synchroniseer in dit geval elk draadloos stopcontact met het kanaal van de afstandsbediening.

**Aanwijzing:** Ook als u de batterijen vervangt, blijft de codering van de afstandsbediening behouden.

**Aanwijzing:** De coderingen blijven permanent opgeslagen als u het draadloze stopcontact van het netwerk neemt.

**Aanwijzing:** Vermijd storingen door te verzekeren dat de afstand tussen de verschillende draadloze stopcontacten ca. 50 cm bedraagt.

**Aanwijzing:** De led **7** toont aan of het draadloze stopcontact is in- of uitgeschakeld.

### Een codering wissen:

- Om een codering te wissen, herhaalt u, indien nodig, eerst de stappen 1-3 van het hoofdstuk "Draadloos stopcontact voorbereiden".
- Druk vervolgens op de afstandsbediening op de gewenste OFF-toets **3**, die u wilt wissen terwijl de led **7** op het draadloze stopcontact knippert.
- Ter bevestiging van het blusproces knippert de led **7** gedurende ca. 2 seconden snel en gaat vervolgens uit.

## Alle coderingen wissen:

- Om alle coderingen te wissen, herhaalt u, indien nodig, eerst de stappen 1-3 van het hoofdstuk "Draadloos stopcontact voorbereiden".
- Druk dan op de Master-OFF-toets **5** op de afstandsbediening terwijl de led **7** op het draadloze stopcontact knippert.
- Ter bevestiging van het blusproces knippert de led **7** gedurende ca. 2 seconden snel en gaat vervolgens uit.

## ● Inbedrijfstelling

### ● Draadloos stopcontact gebruiken (Afb. B)

1. Steek het draadloze stopcontact in een voldoende beveiligd aardlekstopcontact en sluit de in te schakelen verbruiker aan.
2. Schakel de verbruiker in. Het draadloze stopcontact kan de schakelfunctie enkel dan overnemen als de verbruiker ingeschakeld is.



### **WAARSCHUWING!** **BRANDGEVAAR!**

Sluit geen apparaten aan waarvan onopzettelijk inschakelen brand of andere schade zou kunnen veroorzaken. De maximale belastbaarheid per draadloos stopcontact bedraagt 3680 W. Een overbelasting kan brandgevaar of schade aan het toestel veroorzaken.

### ● Afstandsbediening gebruiken (Afb. A)

De afstandsbediening stuurt tot max. 4 draadloze stopcontacten (afzonderlijk, in groepen of alle tegelijk).

1. Druk op de aan de verbruiker, die u wilt inschakelen, toegewezen ON-toets **2** op de afstandsbediening. De led **7** op het draadloze stopcontact en het bedrijfscontrolelampje **1** op de afstandsbediening branden.
2. Druk op de aan de verbruiker, die u wilt uitschakelen, toegewezen OFF-toets **3** op de afstandsbediening. De led **7** gaat uit.
3. Om alle draadloze stopcontacten tegelijk in te schakelen, drukt u op de Master-ON-/OFF-toets **4** of **5**.

### ● Onderhoud, reiniging en opslag

- Trek steeds de netstekker uit als het apparaat niet in gebruik is en voor elke reiniging of als er bedrijfsstoringen optreden!
- Reinig het apparaat uitsluitend in uitgeschakelde en koude toestand.
- Verzekert dat bij de reiniging geen vocht in het apparaat binnendringt om een onherstelbare beschadiging van het apparaat te vermijden.
- Reinig de behuizing uitsluitend met een droge, zachte doek. Gebruik in geen geval scherpe en/of krassende reinigingsmiddelen.

## ● Afvalverwijdering



De verpakking bestaat uit milieuvriendelijke materialen, die u kunt verwijderen via de plaatselijke recyclingpunten.



**Dit product is onderworpen aan de Europese Richtlijn 2012/19/EU.**

Gooi het product niet bij het huisvuil, maar via gemeentelijke inzamelpunten voor materiaalrecycling! Voor informatie over de wijze waarop het afgedankte apparaat moet worden verwijderd, kunt u contact opnemen met de gemeente of het gemeentebestuur.



Batterijen moeten worden gerecycled overeenkomstig richtlijn 2006/66/EG en mogen niet bij het huishoudelijk afval worden weggegooid. Elke gebruiker is wettelijk verplicht alle batterijen/accu's in te leveren bij een inzamelpunt in zijn gemeente/stad of bij een detailhandelaar. Deze verplichting dient om ervoor te zorgen dat batterijen/accu's op milieuvriendelijke wijze kunnen worden weggegooid. Breng batterijen/accu's alleen in ontladen toestand terug. Batterijen moeten voor het weggooien uit het toestel worden verwijderd.



Let op de etikettering van de verpakkingsmaterialen bij het scheiden van afval, deze zijn gemarkeerd met afkortingen (a) en nummers (b) met de volgende betekenis 1-7: Kunststoffen/20-22: Papier en Karton/80-98: Composieten.

## ● EU-conformiteitsverklaring C E

Wij,

**ROWI Germany GmbH**  
Werner-von-Siemens-Str. 27  
76694 Forst, Duitsland

documentverantwoordelijke: Heer Marc Stockenberger, verklaren hiermee dat dit product met de onderstaande normen, normatieve documenten en EU-richtlijnen overeenstemt:

**RED-richtlijn:** (2014/53/EU)

Artikelen 3.1a, 3.1b en 3.2

**RoHS richtlijn:** (2011/65/EU)

\* incl. de gedelegeerde richtlijn (EU) 2015/863

\* Het hierboven beschreven onderwerp van verklaring voldoet aan de voorschriften van de richtlijn 2011/65/EU van het Europees Parlement en de Raad van 8 juni 2011 inzake beperking van het gebruik van bepaalde gevaarlijke stoffen in elektrische en elektronische apparaten.



**Geharmoniseerde normen  
toegepast op de radiocontactdoos:**

EN IEC 61058-1:2018  
EN 61058-1-1:2016  
NF C 61-314:2017  
EN 62479:2010  
EN 300 220-2 V3.1.1  
EN 301 489-1 V2.3.3  
EN 301 489-3 V2.3.2

**Geharmoniseerde normen voor de  
afstandsbediening:**

EN 62368-1:2014+A11:2017  
EN 300 220-2 V3.1.1  
EN 301 489-1 V2.3.3  
EN 301 489-3 V2.3.2

**Toestelomschrijving:** Radiocontact-  
dozen met afstandsbediening

**Modelnummer van het  
radiocontactdoosje:** 8 50 50 00066

**Modelnummer van de  
afstandsbediening:** 8 50 50 00075

**Fabricagejaar:** 06 - 2023

**Serienummer:** IAN 427640\_2301

Documentatieverantwoordelijke:  
Marc Stockenberger  
Plaats: Forst

Datum/handtekening fabrikant:  
16.03.2023



Marc Stockenberger  
Zaakvoerder

De uitsluitende verantwoordelijkheid voor het opstellen  
van deze conformiteitsverklaring ligt bij de fabrikant.

● **Garantiebepalingen van  
ROWI Germany GmbH**

Geachte klant,

U ontvangt op dit toestel 3 jaar garantie  
vanaf de aankoopdatum. In geval van  
gebreken aan dit product komen aan  
u wettelijke rechten jegens de verkoper  
van het product toe. Deze wettelijke  
rechten worden onze hiernavolgend  
weergegeven garantie niet ingeperkt.

**Garantievoorwaarden**

De garantietermijn begint op de aan-  
koopdatum. Gelieve de oorspronkelijke  
kassabon goed te bewaren. Deze is be-  
nodigd als bewijs voor de aankoop.

Indien binnen drie jaar na de aankoop-  
datum van dit product een materiaal- of  
fabricagefout optreedt, wordt het pro-  
duct door ons - naar ons goeddunken -  
gratis voor u gerepareerd of vervangen,  
ofwel wordt de koopprijs vergoed. Deze  
garantieverstrekking vergt dat binnen

de termijn van drie jaar het defecte toestel en het aankoopbewijs (kassabon) bezorgd worden en dat schriftelijk kort beschreven wordt waarin het gebrek bestaat en wanneer dit is opgetreden.

Indien het defect door onze garantie gedekt wordt, krijgt u het gerepareerde of een nieuw product terug. Met reparatie of vervanging van het product begint geen nieuwe garantietermijn.

### **Waarborgperiode en wettelijke reclamaties**

De waarborgperiode wordt niet verlengd door de wettelijke garantie. Dit geldt eveneens voor vervangen en gerepareerde onderdelen. Schade en gebreken die eventueel reeds bij de aankoop aanwezig zijn, moeten onmiddellijk na het uitpakken gemeld worden. Reparaties die na het verstrijken van de waarborgperiode nodig worden, zijn tegen betaling.

### **Omvang van de waarborg**

Het toestel werd zorgvuldig overeenkomstig strenge kwaliteitsrichtlijnen geproduceerd en vóór levering plichtsgetrouw getest.

De waarborg geldt voor materiaal- of fabricagefouten. Deze waarborg omvat geen productonderdelen die aan normale slijtage blootstaan en derhalve als sleetonderdelen kunnen worden beschouwd, noch beschadigingen van breekbare onderdelen, bv. schakelaars, accu's of onderdelen uit glas.

Deze waarborg komt te vervallen indien het product beschadigd, dan wel niet naar behoren gebruikt of onderhouden werd. Voor een vakkundig gebruik van het product moeten alle instructies uit de bedieningshandleiding nauwlettend nageleefd worden. Gebruiksdoelen en handelingen die in de bedieningshandleiding ontraden of waarvoor gewaarschuwd wordt, moeten absoluut voorkomen worden.

Het toestel is louter voor privégebruik bedoeld, niet voor commercieel gebruik. Bij verkeerd gebruik of onvakkundige behandeling, gebruik van geweld en bij ingrepen die niet door onze geautoriseerde servicevestiging uitgevoerd werden, komt de garantie te vervallen.

### **Procedure in geval van garantie**

Om uw verzoek snel te kunnen afhandelen, volgt u de volgende instructies:

- Gelieve voor alle aanvragen de kassabon en het artikelnummer (IAN 427640\_2301) als aankoopbewijs klaar te houden.
- Raadpleeg voor het artikelnummer het typeplaatje op het product, het titelblad van uw handleiding (onderaan links) of de sticker op de achter- of onderkant van het product.
- Indien er functiestoornissen of andere gebreken optreden, neemt u eerst **telefonisch** of via **e-mail** contact op met de hiernavolgend vermelde serviceafdeling.
- Een als defect geregistreerd product kunt u dan, zonder portkosten voor u, naar het u medegedeelde serviceadres sturen met bijvoeging van het aankoopbewijs (kassabon) en de vermelding waarin het gebrek bestaat en wanneer het opgetreden is.



Op [www.lidl-service.com](http://www.lidl-service.com) kunt u deze en nog vele andere handboeken, product-video's en installatie-software downloaden. Met deze QR-code komt u direct

op de website van de Lidl-service ([www.lidl-service.com](http://www.lidl-service.com)) en kunt u, door het artikelnummer (IAN 427640\_2301) in te voeren, uw bedieningshandleiding openen.

## ● Service

Als er tijdens de werking van uw ROWI Germany-product problemen optreden, gaat u als volgt te werk:

### Contactopname

Het ROWI Germany service team bereikt u op:

### ROWI Germany GmbH

Werner-von-Siemens-Str. 27

76694 Forst

DUITSLAND

[Lidl-services@rowi-group.com](mailto:Lidl-services@rowi-group.com)

Service-Hotline: +800 7694 7694

(gratis met vast netwerk)

**IAN 427640\_2301**

De meeste problemen kunnen reeds in het kader van het competent, technisch advies van ons service team worden verholpen.



<b>Legende der verwendeten Piktogramme</b> .....	<b>Seite 30</b>
<b>Einleitung</b> .....	<b>Seite 30</b>
Bestimmungsgemäße Verwendung .....	Seite 30
Lieferumfang .....	Seite 31
Ausstattung .....	Seite 31
Technische Daten .....	Seite 31
<b>Sicherheitshinweise</b> .....	<b>Seite 31</b>
Hinweise zu Batterien .....	Seite 32
<b>Vor der Inbetriebnahme</b> .....	<b>Seite 33</b>
Fernbedienung vorbereiten .....	Seite 33
Batterie ersetzen .....	Seite 33
Funksteckdose vorbereiten .....	Seite 34
<b>Inbetriebnahme</b> .....	<b>Seite 35</b>
Funksteckdose benutzen .....	Seite 35
Fernbedienung benutzen .....	Seite 35
<b>Wartung, Reinigung und Lagerung</b> .....	<b>Seite 36</b>
<b>Entsorgung</b> .....	<b>Seite 36</b>
<b>EU-Konformitätserklärung C E</b> .....	<b>Seite 37</b>
<b>Garantie der ROWI Germany GmbH</b> .....	<b>Seite 38</b>
<b>Service</b> .....	<b>Seite 40</b>

Legende der verwendeten Piktogramme:			
<b>V</b> ~	Volt (Wechselspannung)		Elektrogeräte nicht in den Hausmüll werfen!
<b>Hz</b>	Hertz (Frequenz)		Umweltschäden durch falsche Entsorgung der Batterien!
<b>W</b>	Watt (Wirkleistung)	<b>μ</b>	Symbol für Abschaltung mit kleiner Kontaktöffnung (keine vollständige Trennung zur Netzspannung)
	Warn- und Sicherheitshinweise beachten!		<b>Warnung!</b> Brandgefahr!
	<b>Warnung!</b> Gefahr von elektrischem Schlag!		Die Verpackung besteht aus umweltfreundlichen Materialien!

## FUNKSTECKDOSEN-SET

### ● Einleitung



Wir beglückwünschen Sie zum Kauf Ihres neuen Gerätes. Sie haben sich damit für ein hochwertiges Produkt entschieden.

Die Bedienungsanleitung ist Teil dieses Produkts. Sie enthält wichtige Hinweise für Sicherheit, Gebrauch und Entsorgung. Machen Sie sich vor der Benutzung des Produkts mit allen Bedien- und Sicherheitshinweisen vertraut. Benutzen Sie das Produkt nur wie beschrieben und für die angegebenen Einsatzbereiche. Händigen Sie alle Unterlagen bei Weitergabe des Produkts an Dritte mit aus.

### ● Bestimmungsgemäße Verwendung

Das Funksteckdosen-Set ist zum ferngesteuerten Ein- und Ausschalten von Elektrogeräten im Innenbereich geeignet. Alle Veränderungen des Gerätes sind nicht bestimmungsgemäß und können erhebliche Unfallgefahren bedeuten. Der Hersteller übernimmt für aus bestimmungswidriger Verwendung entstandene Schäden keine Haftung. Dieses Gerät ist nicht für den gewerblichen Einsatz bestimmt.

## ● Lieferumfang

- 4 Funksteckdosen
- 1 4-Kanal-Fernbedienung
- 1 Knopfzelle CR 2032, Lithium 3 V  
(in Fernbedienung)
- 1 Bedienungsanleitung

## ● Ausstattung

### Fernbedienung (Abb. A):

- 1 Betriebskontroll-Leuchte
- 2 ON-Tasten
- 3 OFF-Tasten
- 4 Master-ON-Taste
- 5 Master-OFF-Taste
- 6 Batteriefachabdeckung

### Funksteckdose (Abb. B):

- 7 Kopplungstaste mit LED
- 8 Steckdose

## ● Technische Daten

### Fernbedienung

- Batterie: CR 2032, Lithium 3 V
- Funkfrequenz: 433,92 MHz
- Frequenzband: 433,05 MHz -  
434,79 MHz
- Max. Sendeleistung: 0 dBm
- Arbeitszyklus: < 10%
- Reichweite: bis zu ca. 40 m  
(freies Feld)
- Maße: 13,54 x 4,49 x 1,33 cm
- Gewicht (ohne Batterie): 36,5 g

### Funksteckdose für den Innenbereich

- Nennspannung: 230 V~, 50 Hz
- Max. Schaltleistung: 16 A, 3680 W
- Stand-by-Verbrauch: < 0,5 W
- Übertragungsfrequenz: 433,92 MHz
- Schutzklasse: I
- Schutzart: IP20
- Umgebungstemperatur: T35 (0 ° bis 35 °C)
- Abschaltungsart:  $\mu$
- Maße: 5,4 x 11,3 x  
6,88 cm
- Gewicht: 112 g
- Kategorie: Klasse 3

## ● Sicherheitshinweise



**⚠️ WARNUNG!** Lesen Sie

alle Sicherheitshinweise und Anweisungen. Versäumnisse bei der Einhaltung der Sicherheitshinweise und Anweisungen können schwere Verletzungen und/oder Sachschäden verursachen.

BEWAHREN SIE ALLE SICHERHEITSHINWEISE UND ANWEISUNGEN FÜR DIE ZUKUNFT AUF!



**Lebensgefahr durch elektrischen Strom! Beim Kontakt mit unter Spannung stehenden Leitungen oder Bauteilen besteht Lebensgefahr!**

- Schließen Sie die Funksteckdosen nur an geerdete 230 Volt Haushaltssteckdosen an.

- Vermeiden Sie unbedingt die Einwirkung von Feuchtigkeit und extremen Temperaturen.
- Verwenden Sie die Funksteckdosen nur in geschlossenen Räumen. Sie sind nicht für den Außenbereich geeignet.
- Bewahren Sie das Gerät immer außerhalb der Reichweite von Kindern auf.
- Vermeiden Sie eine Überlastung des Gerätes. Bei Überlastung kann Brandgefahr oder Schaden am Gerät auftreten. Die maximale Belastbarkeit beträgt 3680 W je Funksteckdose.
- Wenden Sie sich bei Funktionsstörungen bitte sofort an die Servicestelle.
- Öffnen Sie das Gerät auf keinen Fall selbst. Lassen Sie notwendige Reparaturen ausschließlich von der Servicestelle oder einer Elektro-Fachwerkstatt ausführen.
- Unterbrechen Sie vor der Reinigung des Gerätes unbedingt den Stromfluss. Trennen Sie in diesem Fall immer die Funksteckdose von der Wandsteckdose und alle Netzstecker vom Gerät.
- Stecken Sie die Funksteckdosen nicht hintereinander.
- Spannungsfrei nur bei gezogenem Stecker.
- Verwenden Sie keinen zusätzlichen Berührungsschutz für die Funksteckdosen. Die Verbindung zwischen Stecker und Funksteckdose könnte beeinträchtigt werden und die Gefahr der Überhitzung besteht.
- Stellen Sie sicher, dass die Steckdose in der Nähe des angeschlossenen Produktes angebracht, leicht zugänglich ist und das Produkt nicht abgedeckt betrieben wird.
- Schalten Sie bei Störungen das Gerät sofort aus.

## ● Hinweise zu Batterien



### **AUSSERHALB DER REICHWEITE VON KINDERN HALTEN.**

Verschlucken kann zu Verätzungen, zur Perforation von Weichgewebe und zum Tod führen. Schwere Verbrennungen können innerhalb von 2 Stunden nach der Einnahme auftreten. Sofort ärztlichen Rat einholen.

Eine falsche Handhabung von Batterien kann zu Feuer, Explosionen, Auslaufen gefährlicher Stoffe oder anderen Gefahrensituationen führen!

- Werfen Sie Batterien nicht ins Feuer und setzen Sie sie keinen hohen Temperaturen aus.
- Batterien nicht öffnen, verformen oder kurzschließen, da in diesem Fall enthaltene Chemikalien auslaufen können.
- Versuchen Sie nicht, Batterien wieder aufzuladen. Nur als „aufladbar“ gekennzeichnete Batterien dürfen wieder aufgeladen werden. Es besteht Explosionsgefahr!



- Überprüfen Sie regelmäßig die Batterien. Ausgetretene Chemikalien können dauerhafte Schäden am Gerät verursachen. Im Umgang mit beschädigten oder ausgelaufenen Batterien besondere Vorsicht walten lassen. Verätzungsgefahr! Schutzhandschuhe tragen.
- Chemikalien, die aus einer Batterie austreten, können zu Hautreizungen führen.
- Bei Hautkontakt mit viel Wasser abspülen. Wenn die Chemikalien in die Augen gelangt sind, grundsätzlich mit Wasser ausspülen, nicht reiben und sofort einen Arzt aufsuchen.
- Unterschiedliche Batterie- bzw. Akkutypen dürfen nicht gemischt eingesetzt werden.
- Batterien stets polrichtig einsetzen, da sonst die Gefahr des Platzens besteht.
- Entnehmen Sie die Batterien aus dem Gerät, wenn Sie es längere Zeit nicht benutzen, es sei denn, es handelt sich um Nörfälle.
- Erlauben Sie Kindern nicht, Batterien ohne Aufsicht eines Erwachsenen auszutauschen.
- Wählen Sie immer die richtige Größe und den richtigen Batterietyp für den beabsichtigten Gebrauch. Die mit dem Gerät gelieferten Informationen zur Unterstützung der korrekten Auswahl der Batterie sollten als Referenz aufbewahrt werden.
- Reinigen Sie die Batteriekontakte und auch die der Ausrüstung vor der Installation der Batterie.
- Entfernen Sie verbrauchte Batterien umgehend.
- Nehmen Sie die Batterien nicht auseinander.
- Wenn das Batteriefach nicht sicher schließt, die Fernbedienung nicht mehr benutzen und von Kindern fernhalten.
- Vermeiden Sie extreme Bedingungen und Temperaturen, die auf Batterien / Akkus einwirken können, z. B. auf Heizkörpern / direkte Sonneneinstrahlung.

## ● Vor der Inbetriebnahme

### ● Fernbedienung vorbereiten

**Hinweis:** Die Knopfzelle liegt bereits im Batteriefach. Entfernen Sie den Kontaktstreifen, indem Sie das Batteriefach wie nachfolgend beschrieben öffnen.

### ● Batterie ersetzen

**⚠ ACHTUNG!** Explosionsgefahr bei unsachgemäßem Auswechseln der Batterie. Ersatz nur durch denselben oder einen gleichwertigen Batterietyp.

1. Öffnen Sie das Batteriefach auf der Rückseite der Fernbedienung, indem Sie die Batteriefachabdeckung **6** mit einer Münze oder einem

Schraubendreher entgegen der Uhrzeigerrichtung (open) drehen und herausnehmen.

2. Setzen Sie ausschließlich eine Knopfzelle des Typs CR 2032 ein. Achten Sie beim Einsetzen auf die richtige Polarität (+ = oben).
3. Legen Sie die Batteriefachabdeckung **6** wieder ein und verriegeln Sie diese durch Drehen im Uhrzeigersinn (close).
4. Prüfen Sie die Funktionalität der Fernbedienung, indem Sie eine der ON-/OFF-Tasten **2** oder **3**, betätigen. Die Betriebskontroll-Leuchte **1** leuchtet, wenn die Batterie korrekt eingelegt wurde.

## ● Funksteckdose vorbereiten

1. Stecken Sie die Funksteckdose in eine ausreichend abgesicherte Haushaltssteckdose.
2. Betätigen Sie nun die Kopplungstaste **7** für ca. 3 Sekunden. Die LED **7** an der Funksteckdose blinkt nun langsam.
3. Richten Sie die Fernbedienung mit einem Abstand von ca. 50 cm auf die Funksteckdose.
4. Drücken Sie die gewünschte ON-Taste **2** an der Fernbedienung, während die LED **7** an der Funksteckdose blinkt. Nach erfolgreicher Kopplung leuchtet die LED **7** dauerhaft. Sie können nun einen angeschlossenen Verbraucher mit

dieser Taste ferngesteuert ein- oder ausschalten.

5. Wiederholen Sie diesen Vorgang mit den anderen Funksteckdosen.

**Hinweis:** Sie können mit einer der ON-/OFF-Tasten **2** oder **3** mehrere Funksteckdosen gleichzeitig schalten. Außerdem können Sie sechs Fernbedienungen nacheinander anlernen und diese für einen einzelnen Empfänger verwenden. So kann ein Gerät von bis zu sechs verschiedenen Plätzen geschaltet werden. Synchronisieren Sie in diesem Fall jede Funksteckdose mit dem Kanal der Fernbedienung.

**Hinweis:** Auch wenn Sie die Batterien wechseln, bleibt die Codierung der Fernbedienung erhalten.

**Hinweis:** Die Codierungen bleiben dauerhaft gespeichert, wenn Sie die Funksteckdose vom Netz nehmen.

**Hinweis:** Vermeiden Sie Störungen, indem Sie sicherstellen, dass der Abstand zwischen den verschiedenen Funksteckdosen ca. 50 cm beträgt.

**Hinweis:** Die LED **7** zeigt an, ob die Funksteckdose ein- oder ausgeschaltet ist.

### Eine Codierung löschen:

- Um eine Codierung zu löschen, wiederholen Sie, falls nötig, zunächst die Schritte 1.-3. des Kapitels "Funksteckdose vorbereiten".
- Drücken Sie anschließend an der Fernbedienung die gewünschte OFF-Taste **3**, welche Sie löschen möchten, während die LED **7** an der Funksteckdose blinkt.
- Zur Bestätigung des Löschvorgangs blinkt die LED **7** für ca. 2 Sekunden schnell und erlischt anschließend.

### Alle Codierungen löschen:

- Um alle Codierungen zu löschen, wiederholen Sie, falls nötig, zunächst die Schritte 1.-3. des Kapitels "Funksteckdose vorbereiten".
- Drücken Sie dann die Master-OFF-Taste **5** an der Fernbedienung, während die LED **7** an der Funksteckdose blinkt.
- Zur Bestätigung des Löschvorgangs blinkt die LED **7** für ca. 2 Sekunden schnell und erlischt anschließend.

## ● Inbetriebnahme

### ● Funksteckdose benutzen (Abb. B)

1. Stecken Sie die Funksteckdose in eine ausreichend abgesicherte Schutzkontaktsteckdose ein und schließen Sie den zu schaltenden Verbraucher an.
2. Schalten Sie den Verbraucher ein. Die Funksteckdose kann die Schaltfunktion nur dann übernehmen, wenn der Verbraucher eingeschaltet ist.



### **VORSICHT!** **BRANDGEFAHR!**

Schließen Sie keine Geräte an, deren unbeaufsichtigtes Einschalten Brände oder andere Schäden verursachen könnte. Die maximale Belastbarkeit je Funksteckdose beträgt 3680 W. Eine Überlastung kann Brandgefahr oder Schaden am Gerät verursachen.

### ● Fernbedienung benutzen (Abb. A)

Die Fernbedienung steuert bis zu 4 Funksteckdosen (einzeln, in Gruppen oder alle gleichzeitig).

1. Drücken Sie die dem Verbraucher, welchen Sie einschalten möchten, zugeordnete ON-Taste **2** an der Fernbedienung. Die LED **7** an der Funksteckdose und die Betriebskon-

troll-Leuchte **1** an der Fernbedienung leuchten.

2. Drücken Sie die dem Verbraucher, welchen Sie ausschalten möchten, zugeordnete OFF-Taste **3** an der Fernbedienung. Die LED **7** erlischt.
3. Um alle Funksteckdosen gleichzeitig zu schalten, betätigen Sie die Master-ON-/OFF-Taste **4** oder **5**.

## ● Wartung, Reinigung und Lagerung

- Ziehen Sie immer den Netzstecker, wenn das Gerät nicht in Gebrauch ist und vor jeder Reinigung oder bei Betriebsstörungen!
- Reinigen Sie das Gerät ausschließlich im ausgeschalteten und kalten Zustand.
- Stellen Sie sicher, dass bei der Reinigung keine Feuchtigkeit in das Gerät eindringt, um eine irreparable Beschädigung des Gerätes zu vermeiden.
- Reinigen Sie das Gehäuse ausschließlich mit einem trockenen, weichen Tuch. Verwenden Sie auf keinen Fall scharfe und/oder kratzende Reinigungsmittel.

## ● Entsorgung



Die Verpackung besteht aus umweltfreundlichen Materialien, die Sie über die örtlichen Recyclingstellen entsorgen können.



**Dieses Produkt unterliegt der europäischen Richtlinie 2012/19/EU.** Entsorgen Sie das Produkt nicht im Hausmüll,

sondern über kommunale Sammelstellen zur stofflichen Verwertung! Möglichkeiten zur Entsorgung des ausgedienten Gerätes erfahren Sie bei Ihrer Gemeinde- oder Stadtverwaltung.



Batterien müssen gemäß Richtlinie 2006/66/EG recycelt und dürfen nicht im Hausmüll entsorgt werden.

Jeder Verbraucher ist gesetzlich verpflichtet, alle Batterien/Akkus bei einer Sammelstelle seiner Gemeinde/seines Stadtteils oder im Handel abzugeben. Diese Verpflichtung dient dazu, dass Batterien/Akkus einer umweltschonenden Entsorgung zugeführt werden können. Geben Sie Batterien/Akkus nur im entladenen Zustand zurück. Batterien müssen vor der Entsorgung aus dem Gerät entfernt werden.



Beachten Sie die Kennzeichnung der Verpackungsmaterialien bei der Abfalltrennung,

diese sind gekennzeichnet mit Abkürzungen (a) und Nummern (b) mit folgender Bedeutung: 1-7: Kunststoffe/20-22: Papier und Pappe/80-98: Verbundstoffe.

## ● EU-Konformitäts- erklärung

Wir,

**ROWI** Germany GmbH  
Werner-von-Siemens-Str. 27  
76694 Forst, Deutschland

Dokumentenverantwortlicher: Herr Marc Stockenberger, erklären hiermit, dass dieses Produkt mit den folgenden Normen, normativen Dokumenten und EU-Richtlinien übereinstimmt:

**RED-Richtlinie:** (2014/53/EU)

Artikel 3.1a, 3.1b und 3.2

**RoHS Richtlinie:** (2011/65/EU)

\* inkl. der delegierten Richtlinie (EU)  
2015/863

\* Der oben beschriebene Gegenstand der Erklärung erfüllt die Vorschriften der Richtlinie 2011/65/EU des Europäischen Parlaments und des Rates vom 8. Juni 2011 zur Beschränkung der Verwendung bestimmter gefährlicher Stoffe in Elektro- und Elektronikgeräten.

### **Angewandte harmonisierte Normen der Funksteckdose:**

EN IEC 61058-1:2018

EN 61058-1-1:2016

NFC 61-314:2017

EN 62479:2010

EN 300 220-2 V3.1.1

EN 301 489-1 V2.2.3

EN 301 489-3 V2.3.2

### **Angewandte harmonisierte Normen der Fernbedienung:**

EN 300 220-2 V3.1.1

EN 301 489-1 V2.2.3

EN 301 489-3 V2.3.2

### **Gerätebezeichnung:**

Funksteckdosen mit Fernbedienung

### **Modellnummer der Funksteckdose:**

8 50 50 00066

### **Modellnummer der**

### **Fernbedienung:**

8 50 50 00075

**Herstellungsjahr:** 06 - 2023

**Seriennummer:** IAN 427640\_2301

Dokumentationsverantwortlicher:

Marc Stockenberger

Ort: Forst

Datum/Herstellerunterschrift:

16.03.2023



Marc Stockenberger

Geschäftsführer

Die alleinige Verantwortung für die Ausstellung dieser Konformitätserklärung trägt der Hersteller.

## ● **Garantie der ROWI Germany GmbH**

Sehr geehrte Kundin, sehr geehrter Kunde,

Sie erhalten auf dieses Gerät 3 Jahre Garantie ab Kaufdatum. Im Falle von Mängeln dieses Produkts stehen Ihnen gegen den Verkäufer des Produkts gesetzliche Rechte zu. Diese gesetzlichen Rechte werden durch unsere im Folgenden dargestellte Garantie nicht eingeschränkt.

### **Garantiebedingungen**

Die Garantiefrist beginnt mit dem Kaufdatum. Bitte bewahren Sie den Original-Kassenbon gut auf. Dieser wird als Nachweis für den Kauf benötigt.

Tritt innerhalb von drei Jahren ab dem Kaufdatum dieses Produkts ein Material- oder Fabrikationsfehler auf, wird das Produkt von uns – nach unserer Wahl – für Sie kostenlos repariert, ersetzt oder der Kaufpreis erstattet. Diese Garantieleistung setzt voraus, dass innerhalb der Drei-Jahres-Frist das defekte Gerät und der Kaufbeleg (Kassenbon) vorgelegt und schriftlich kurz beschrieben wird, worin der Mangel besteht und wann er aufgetreten ist.

Wenn der Defekt von unserer Garantie gedeckt ist, erhalten Sie das reparierte oder ein neues Produkt zurück. Mit Reparatur oder Austausch des Produkts beginnt kein neuer Garantiezeitraum.

## **Garantiezeit und gesetzliche Mängelansprüche**

Die Garantiezeit wird durch die Gewährleistung nicht verlängert. Dies gilt auch für ersetzte und reparierte Teile. Eventuell schon beim Kauf vorhandene Schäden und Mängel müssen sofort nach dem Auspacken gemeldet werden. Nach Ablauf der Garantiezeit anfallende Reparaturen sind kostenpflichtig.

## **Garantieumfang**

Das Gerät wurde nach strengen Qualitätsrichtlinien sorgfältig produziert und vor Anlieferung gewissenhaft geprüft. Die Garantieleistung gilt für Material- oder Fabrikationsfehler. Diese Garantie erstreckt sich nicht auf Produktteile, die normaler Abnutzung ausgesetzt sind und daher als Verschleißteile angesehen werden können oder für Beschädigungen an zerbrechlichen Teilen, z. B. Schalter, Akkus oder die aus Glas gefertigt sind.

Diese Garantie verfällt, wenn das Produkt beschädigt, nicht sachgemäß benutzt oder gewartet wurde. Für eine sachgemäße Benutzung des Produkts sind alle in der Bedienungsanleitung

aufgeführten Anweisungen genau einzuhalten. Verwendungszwecke und Handlungen, von denen in der Bedienungsanleitung abgeraten oder von denen gewarnt wird, sind unbedingt zu vermeiden.

Das Produkt ist lediglich für den privaten und nicht für den gewerblichen Gebrauch bestimmt. Bei missbräuchlicher und unsachgemäßer Behandlung, Gewaltanwendung und bei Eingriffen, die nicht von unserer autorisierten Service-Niederlassung vorgenommen wurden, erlischt die Garantie.

## **Abwicklung im Garantiefall**

Um eine schnelle Bearbeitung Ihres Anliegens zu gewährleisten, folgen Sie bitte den folgenden Hinweisen:

- Bitte halten Sie für alle Anfragen den Kassenbon und die Artikelnummer (IAN 427640\_2301) als Nachweis für den Kauf bereit.
- Die Artikelnummer entnehmen Sie bitte dem Typenschild am Produkt, dem Titelblatt Ihrer Anleitung (unten links) oder dem Aufkleber auf der Rück- oder Unterseite des Produktes.
- Sollten Funktionsfehler oder sonstige Mängel auftreten, kontaktieren Sie zunächst die nachfolgend benannte Serviceabteilung **telefonisch** oder per **E-Mail**.

- Ein als defekt erfasstes Produkt können Sie dann unter Beifügung des Kaufbelegs (Kassenbon) und der Angabe, worin der Mangel besteht und wann er aufgetreten ist, für Sie portofrei an die Ihnen mitgeteilte Service-Anschrift übersenden.



Auf [www.lidl-service.com](http://www.lidl-service.com) können Sie diese und viele weitere Handbücher, Produktvideos und Installationssoftware herunterladen. Mit diesem QR-Code gelangen Sie direkt auf die Lidl-Service-Seite ([www.lidl-service.com](http://www.lidl-service.com)) und können mittels der Eingabe der Artikelnummer (IAN 427640\_2301) Ihre Bedienungsanleitung öffnen.

## ● Service

Sollten beim Betrieb Ihres ROWI Germany-Produktes Probleme auftreten, gehen Sie bitte wie folgt vor:

### **Kontaktaufnahme**

Das ROWI Germany Service-Team erreichen Sie unter:

#### **ROWI Germany GmbH**

Werner-von-Siemens-Str. 27  
76694 Forst  
DEUTSCHLAND  
[Lidl-services@rowi-group.com](mailto:Lidl-services@rowi-group.com)  
Service-Hotline: +800 7694 7694  
(kostenlos aus dem Festnetz)

**IAN 427640\_2301**

Die meisten Probleme können bereits im Rahmen der kompetenten, technischen Beratung unseres Service-Teams behoben werden.



**ROWI GERMANY GMBH**

WERNER-VON-SIEMENS-STR. 27

DE-76694 FORST

GERMANY

Version des informations · Stand van de informatie ·

Stand der Informationen: 06/2023

ID No.: 8 50 50 00066-062023-BE-03

---

IAN 427640\_2301

BE