



FARB- UND MÖRTELRÜHRER/PADDLE MIXER/MÉLANGEUR DE PEINTURE ET DE MORTIER PFMR 1600 F6

(DE) (AT) (BE) (CH)

FARB- UND MÖRTELRÜHRER

Bedienungsanleitung
Originalbetriebsanleitung

(GB) (IE) (NI) (CY) (MT)

PADDLE MIXER

User manual
Translation of the original instructions

(FR) (BE) (CH)

MÉLANGEUR DE PEINTURE ET DE MORTIER

Mode d'emploi
Traduction de la notice originale

(NL) (BE)

VERF- EN BETONMIXER

Gebruiksaanwijzing
Vertaling van de oorspronkelijke gebruiksaanwijzing

(PL)

MIESZADŁO DO FARB I ZAPRAW

Instrukcja obsługi
Tłumaczenie instrukcji oryginalnej

(CZ)

MÍCHAČ BAREV A MALTÝ

Návod na obsluhu
Překlad původního návodu k používání

(SK)

MIEŠAČ FARBY A MALTÝ

Návod na obsluhu
Překlad pôvodného návodu na použitie

(ES)

MEZCLADORA DE PINTURA Y MORTERO

Manual de instrucciones
Traducción del manual original

(DK)

MALING- OG MØRTELBLANDER

Betjeningsvejledning
Oversættelse af den originale brugsanvisning

(IT)

MISCELATORE PER COLORE E MALTA

Istruzioni per l'uso
Traduzione delle istruzioni originali

(HU)

FESTÉK- ÉS HABARCSKEVERŐ

Használati útmutató
Eredeti használati utasítás fordítása

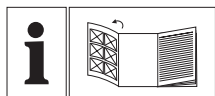



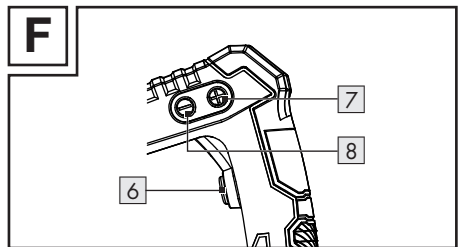
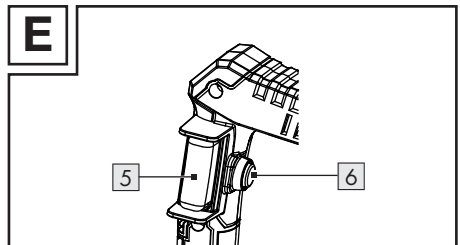
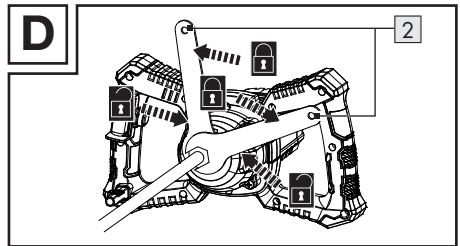
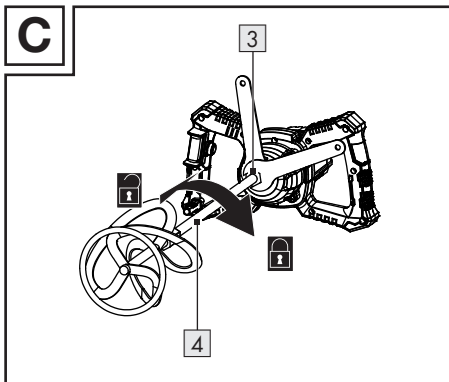
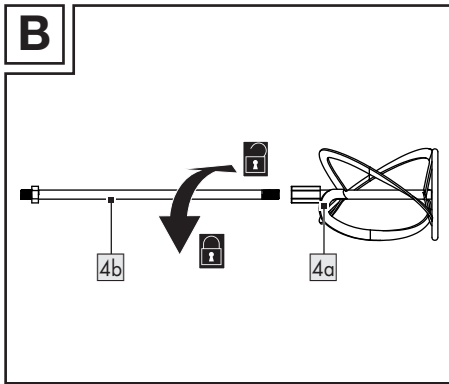
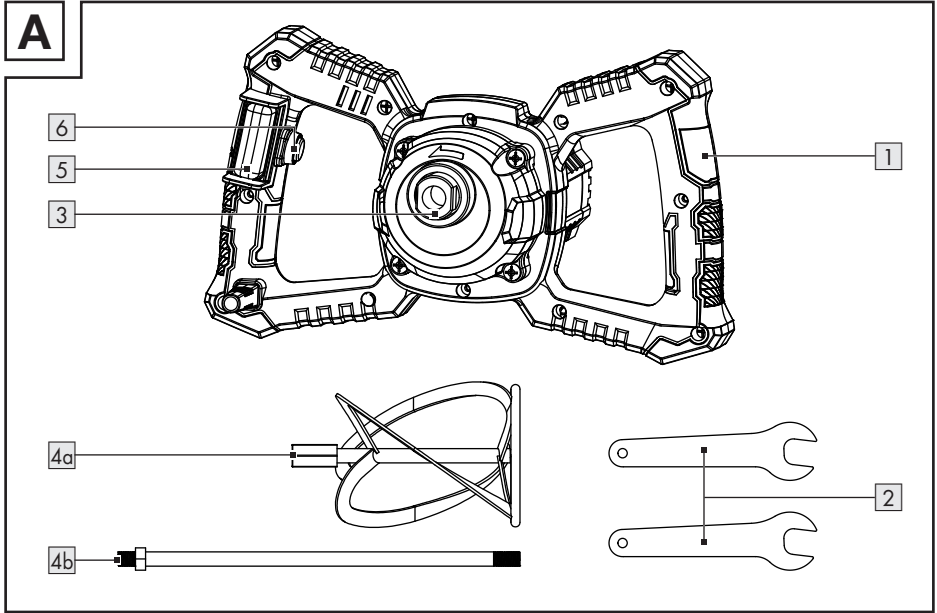



DE/AT/BE/CH	Bedienungsanleitung	Seite	5
GB/IE/NI/CY/MT	User manual	Page	21
FR/BE/CH	Mode d'emploi	Page	35
NL/BE	Gebruiksaanwijzing	Pagina	52
PL	Instrukcja obsługi	Strona	68
CZ	Návod na obsluhu	Strana	84
SK	Návod na obsluhu	Strana	98
ES	Manual de instrucciones	Página	112
DK	Betjeningsvejledning	Side	128
IT	Istruzioni per l'uso	Pagina	143
HU	Használati útmutató	Oldal	158



Verwendete Warnhinweise und Symbole	Seite	6
Einleitung	Seite	6
Bestimmungsgemäße Verwendung	Seite	6
Teilebeschreibung	Seite	7
Lieferumfang	Seite	7
Technische Daten	Seite	7
Sicherheitshinweise	Seite	8
Allgemeine Sicherheitshinweise für Elektrowerkzeuge	Seite	8
Sicherheitshinweise für Rührwerke	Seite	11
Vibrations- und Geräuschminderung	Seite	12
Verhalten im Notfall	Seite	12
Restrisiken	Seite	12
Vor dem ersten Gebrauch	Seite	13
Auspacken	Seite	13
Zubehör	Seite	13
Vor dem Gebrauch	Seite	13
Universal-Rührquirl montieren	Seite	13
Universal-Rührquirl entfernen und demontieren	Seite	14
Bedienung	Seite	14
Ein-/ausschalten (siehe Abb. E)	Seite	14
Sanftanlauf-Funktion	Seite	14
Voreinstellung der Drehzahl (siehe Abb. F)	Seite	14
Bedienen des Farb- und Mörtelrührers	Seite	15
Nach dem Gebrauch	Seite	15
Reinigung und Pflege	Seite	15
Reinigung	Seite	15
Wartung	Seite	16
Reparatur	Seite	16
Lagerung	Seite	16
Transport	Seite	16
Störung und Behebung	Seite	17
Entsorgung	Seite	17
Garantie	Seite	18
Abwicklung im Garantiefall	Seite	19
Service	Seite	19
EU-Konformitätserklärung	Seite	20

Verwendete Warnhinweise und Symbole

In dieser Bedienungsanleitung, auf der Verpackung und auf dem Typenschild werden die folgenden Warnhinweise verwendet:

	Lesen Sie die Bedienungsanleitung.		Stromschlaggefahr!
	Tragen Sie eine Schutzbrille!		Tragen Sie Gehörschutz!
	Tragen Sie eine Staubmaske!		Tragen Sie Schutzhandschuhe!
	Tragen Sie rutschfeste Sicherheitsschuhe!		Schutzklasse II (Doppelisolierung)
	Schalten Sie das Produkt aus und trennen Sie es vom Netz vor dem Auswechseln von Zubehör, Reinigung und bei Nichtgebrauch.		Wechselstrom/-spannung
			Nur in trockenen Innenräumen verwenden.
	Festziehen		Lösen
	Allgemeine Warnhinweise		Sicherheitshinweise
			Handlungsanweisungen
	Das CE-Zeichen bestätigt Konformität mit den für das Produkt zutreffenden EU-Richtlinien.		

FARB- UND MÖRTELRÜHRER

● Einleitung

Wir beglückwünschen Sie zum Kauf Ihres neuen Produkts. Sie haben sich damit für ein hochwertiges Produkt entschieden. Die Bedienungsanleitung ist Teil dieses Produkts. Sie enthält wichtige Hinweise für Sicherheit, Gebrauch und Entsorgung. Machen Sie sich vor der Benutzung des Produkts mit allen Bedien- und Sicherheitshinweisen vertraut. Benutzen Sie das Produkt nur wie beschrieben und für die angegebenen Einsatzbereiche. Händigen Sie alle Unterlagen bei Weitergabe des Produkts an Dritte mit aus.

● Bestimmungsgemäße Verwendung

Dieser Farb- und Mörtelrührer (nachfolgend „Produkt“ oder „Elektrowerkzeug“ genannt) ist zum Anmischen von flüssigen und pulverförmigen Baustoffen wie Farben, Mörtel, Kleber, Putze und ähnlichen Substanzen bestimmt. Je nach Materialkonsistenz und Mischmenge, ist der passende Universal-Rührquirl mit entsprechender Mischwirkung einzusetzen. Ein Universal-Rührquirl mit entsprechender Drehzahleinstellung erzielt die beste Mischwirkung.

Andere Verwendungen oder Veränderungen des Produkts gelten als nicht bestimmungsgemäß und können zu Risiken wie Lebensgefahr, Verletzungen und Beschädigungen führen. Für aus bestimmungswidriger Verwendung entstandene Schäden übernimmt der Hersteller keine Haftung. Das Produkt ist nicht für den gewerblichen Einsatz oder für andere Einsatzbereiche bestimmt.

● Teilebeschreibung

Abbildung A, C & F:

- 1 Handgriff
- 2 Montageschlüssel
- 3 Rührwelle (mit M14 Innengewinde)
- 4 Universal-Rührquirl
- 4a Mischwendel
- 4b Schaft
- 5 EIN-/AUS-Schalter
- 6 Abschaltperre
- 7 Drehzahlvorwahl ⊕ (höhere Drehzahl)
- 8 Drehzahlvorwahl ⊖ (niedrigere Drehzahl)

● Lieferumfang

- 1 Farb- und Mörtelrührer
- 1 Universalrührwerk
- 2 Montageschlüssel (22 mm)
- 1 Bedienungsanleitung

● Technische Daten

Farb- und Mörtelrührer:	PFMR 1600 F6
Modell-Nr.:	HG14003 (mit VDE-Netzstecker) HG14003-BS (mit BS-Netzstecker) HG14003-CH (mit Schweizer Netzstecker)
Nennspannung, -frequenz:	230 V~, 50/60 Hz
Nennleistung:	1 600 W

Leerlaufdrehzahl n_0 :	0–800 min ⁻¹
Rührwerkaufnahme:	M14
Rührkopf Ø:	138 mm
Schutzklasse:	II/□

Geräuschemission:

Schalldruckpegel	L_{pA} :	88,5 dB
Unsicherheit	K_{pA} :	3 dB
Schalleistungspegel	L_{WA} :	96,5 dB
Unsicherheit	K_{WA} :	3 dB

⚠️ WARNUNG!



Tragen Sie Gehörschutz!

HINWEIS

- ▶ Universal-Rührquirl **4** und andere Arten von Mischwendeln **4a** (mit oder ohne Schaft **4b**) erhalten Sie im Fachhandel. Spezifikationen:

Außendurchmesser

(Mischwendel): ≤ 150 mm

Gesamtlänge: ≤ 650 mm

Gewinde: M14

- ▶ Die Geräuschpegel wurden anhand der Geräuschmessverfahren nach EN 62841-1 ermittelt. Der Geräuschpegel für den Bediener kann 80 dB(A) überschreiten. Daher wird das Tragen eines Gehörschutzes empfohlen.

Schwingungswerte:

Arbeitsmodus – Schwingungsemissionswert	a_n :	1,546 m/s ²
Unsicherheit	K:	1,5 m/s ²

WARNUNG!

- ▶ Die Schwingungs- und Geräuschemissionen können während der tatsächlichen Benutzung des Elektrowerkzeugs von den Angabewerten abweichen, abhängig von der Art und Weise, in der das Elektrowerkzeug verwendet wird, insbesondere, welche Art von Werkstück bearbeitet wird. Versuchen Sie, die Belastung durch Vibrationen und Geräusche so gering wie möglich zu halten. Beispielhafte Maßnahmen zur Verringerung der Vibrationsbelastung sind das Tragen von Handschuhen beim Gebrauch des Werkzeugs und die Begrenzung der Arbeitszeit. Dabei sind alle Anteile des Betriebszyklus zu berücksichtigen (beispielsweise Zeiten, in denen das Elektrowerkzeug abgeschaltet ist, und solche, in denen es zwar eingeschaltet ist, aber ohne Belastung läuft).

HINWEIS

- ▶ Die angegebenen Schwingungsgesamtwerte und die angegebenen Geräuschemissionswerte sind nach einem genormten Prüfverfahren gemessen worden und können zum Vergleich eines Elektrowerkzeugs mit einem anderen verwendet werden.
- ▶ Die angegebenen Schwingungsgesamtwerte und die angegebenen Geräuschemissionswerte können auch zu einer vorläufigen Einschätzung der Belastung verwendet werden.



Sicherheitshinweise

- **Allgemeine Sicherheitshinweise für Elektrowerkzeuge**

WARNUNG!

- ▶ **Lesen Sie alle Sicherheitshinweise, Anweisungen, Bilderungen und technischen Daten, mit denen dieses Elektrowerkzeug versehen ist.** Versäumnisse bei der Einhaltung der nachfolgenden Anweisungen können elektrischen Schlag, Brand und/oder schwere Verletzungen verursachen.

Bewahren Sie alle Sicherheitshinweise und Anweisungen für die Zukunft auf.

Der in den Sicherheitshinweisen verwendete Begriff „Elektrowerkzeug“ bezieht sich auf netzbetriebene Elektrowerkzeuge (mit Netzleitung) oder auf akkubetriebene Elektrowerkzeuge (ohne Netzleitung).

Arbeitsplatzsicherheit

- 1) **Halten Sie Ihren Arbeitsbereich sauber und gut beleuchtet.** Unordnung oder unbeleuchtete Arbeitsbereiche können zu Unfällen führen.
- 2) **Arbeiten Sie mit dem Elektrowerkzeug nicht in explosionsgefährdeter Umgebung, in der sich brennbare Flüssigkeiten, Gase oder Stäube befinden.** Elektrowerkzeuge erzeugen Funken, die den Staub oder die Dämpfe entzünden können.
- 3) **Halten Sie Kinder und andere Personen während der Benutzung des Elektrowerkzeugs fern.** Bei Ablenkung können Sie die Kontrolle über das Elektrowerkzeug verlieren.

Elektrische Sicherheit

- 1) **Der Anschlussstecker des Elektrowerkzeugs muss in die Steckdose passen. Der Stecker darf in keiner Weise verändert werden. Verwenden Sie keine Adapterstecker gemeinsam mit schutzgeerdeten Elektrowerkzeugen.** Unveränderte Stecker und passende Steckdosen verringern das Risiko eines elektrischen Schlag.
- 2) **Vermeiden Sie Körperkontakt mit geerdeten Oberflächen wie von Rohren, Heizungen, Herden und Kühlschränken.** Es besteht ein erhöhtes Risiko durch elektrischen Schlag, wenn Ihr Körper geerdet ist.
- 3) **Halten Sie Elektrowerkzeuge von Regen oder Nässe fern.** Das Eindringen von Wasser in ein Elektrowerkzeug erhöht das Risiko eines elektrischen Schlag.
- 4) **Zweckentfremden Sie die Anschlussleitung nicht, um das Elektrowerkzeug zu tragen, aufzuhängen oder um den Stecker aus der Steckdose zu ziehen. Halten Sie die Anschlussleitung fern von Hitze, Öl, scharfen Kanten oder sich bewegenden Teilen.** Beschädigte oder verwickelte Anschlussleitungen erhöhen das Risiko eines elektrischen Schlag.
- 5) **Wenn Sie mit einem Elektrowerkzeug im Freien arbeiten, verwenden Sie nur Verlängerungsleitungen, die auch für den Außenbereich geeignet sind.** Die Anwendung einer für den Außenbereich geeigneten Verlängerungsleitung verringert das Risiko eines elektrischen Schlag.
- 6) **Wenn der Betrieb des Elektrowerkzeugs in feuchter Umgebung nicht vermeidbar ist, verwenden Sie einen**

Fehlerstromschutzschalter. Der Einsatz eines Fehlerstromschutzschalters vermindert das Risiko eines elektrischen Schlag.

Sicherheit von Personen

- 1) **Seien Sie aufmerksam, achten Sie darauf, was Sie tun, und gehen Sie mit Vernunft an die Arbeit mit einem Elektrowerkzeug.** Benutzen Sie kein Elektrowerkzeug, wenn Sie müde sind oder unter dem Einfluss von Drogen, Alkohol oder Medikamenten stehen. Ein Moment der Unachtsamkeit beim Gebrauch des Elektrowerkzeugs kann zu ernsthaften Verletzungen führen.
- 2) **Tragen Sie persönliche Schutzausrüstung und immer eine Schutzbrille.** Das Tragen persönlicher Schutzausrüstung, wie Staubmaske, rutschfeste Sicherheitsschuhe, Schutzhelm oder Gehörschutz, je nach Art und Einsatz des Elektrowerkzeugs, verringert das Risiko von Verletzungen.
- 3) **Vermeiden Sie eine unbeabsichtigte Inbetriebnahme. Vergewissern Sie sich, dass das Elektrowerkzeug ausgeschaltet ist, bevor Sie es an die Stromversorgung und/oder den Akku anschließen, es aufnehmen oder tragen.** Wenn Sie beim Tragen des Elektrowerkzeugs den Finger am Schalter haben oder das Elektrowerkzeug eingeschaltet an die Stromversorgung anschließen, kann dies zu Unfällen führen.
- 4) **Entfernen Sie Einstellwerkzeuge oder Schraubenschlüssel, bevor Sie das Elektrowerkzeug einschalten.** Ein Werkzeug oder Schlüssel, der sich in einem drehenden Teil des Elektrowerkzeugs befindet, kann zu Verletzungen führen.
- 5) **Vermeiden Sie eine abnormale Körperhaltung. Sorgen Sie für einen sicheren Stand und halten Sie jederzeit das**

- Gleichgewicht.** Dadurch können Sie das Elektrowerkzeug in unerwarteten Situationen besser kontrollieren.
- 6) **Tragen Sie geeignete Kleidung. Tragen Sie keine weite Kleidung oder Schmuck. Halten Sie Haare und Kleidung fern von sich bewegenden Teilen.** Lockere Kleidung, Schmuck oder lange Haare können von sich bewegenden Teilen erfasst werden.
 - 7) **Wenn Staubabsaug- und -auffangeinrichtungen montiert werden können, sind diese anzuschließen und richtig zu verwenden.** Verwendung einer Staubabsaugung kann Gefährdungen durch Staub verringern.
 - 8) **Wiegen Sie sich nicht in falscher Sicherheit und setzen Sie sich nicht über die Sicherheitsregeln für Elektrowerkzeuge hinweg, auch wenn Sie nach vielfachem Gebrauch mit dem Elektrowerkzeug vertraut sind.** Achtloses Handeln kann binnen Sekundenbruchteilen zu schweren Verletzungen führen.
- weglegen.** Diese Vorsichtsmaßnahme verhindert den unbeabsichtigten Start des Elektrowerkzeugs.
- 4) **Bewahren Sie unbenutzte Elektrowerkzeuge außerhalb der Reichweite von Kindern auf. Lassen Sie keine Personen das Elektrowerkzeug benutzen, die mit diesem nicht vertraut sind oder diese Anweisungen nicht gelesen haben.** Elektrowerkzeuge sind gefährlich, wenn sie von unerfahrenen Personen benutzt werden.
 - 5) **Pflegen Sie Elektrowerkzeuge und Einsatzwerkzeug mit Sorgfalt. Kontrollieren Sie, ob bewegliche Teile einwandfrei funktionieren und nicht klemmen, ob Teile gebrochen oder so beschädigt sind, dass die Funktion des Elektrowerkzeugs beeinträchtigt ist. Lassen Sie beschädigte Teile vor dem Einsatz des Elektrowerkzeuges reparieren.** Viele Unfälle haben ihre Ursache in schlecht gewarteten Elektrowerkzeugen.
 - 6) **Halten Sie Schneidwerkzeuge scharf und sauber.** Sorgfältig gepflegte Schneidwerkzeuge mit scharfen Schneidkanten verklemmen sich weniger und sind leichter zu führen.
 - 7) **Verwenden Sie Elektrowerkzeug, Einsatzwerkzeug, Einsatzwerkzeuge usw. entsprechend diesen Anweisungen.** Berücksichtigen Sie dabei die Arbeitsbedingungen und die auszuführende Tätigkeit. Der Gebrauch von Elektrowerkzeugen für andere als die vorgesehenen Anwendungen kann zu gefährlichen Situationen führen.
 - 8) **Halten Sie Griffe und Griffflächen trocken, sauber und frei von Öl und Fett.** Rutschige Griffe und Griffflächen erlauben keine sichere Bedienung und Kontrolle des Elektrowerkzeugs in unvorhergesehenen Situationen.

Verwendung und Behandlung des Elektrowerkzeugs

- 1) **Überlasten Sie das Elektrowerkzeug nicht. Verwenden Sie für Ihre Arbeit das dafür bestimmte Elektrowerkzeug.** Mit dem passenden Elektrowerkzeug arbeiten Sie besser und sicherer im angegebenen Leistungsbereich.
- 2) **Benutzen Sie kein Elektrowerkzeug, dessen Schalter defekt ist.** Ein Elektrowerkzeug, das sich nicht mehr ein- oder ausschalten lässt, ist gefährlich und muss repariert werden.
- 3) **Ziehen Sie den Stecker aus der Steckdose und/oder entfernen Sie einen abnehmbaren Akku, bevor Sie Geräteeinstellungen vornehmen, Einsatzwerkzeugteile wechseln oder das Elektrowerkzeug**

Service

- 1) **Lassen Sie Ihr Elektrowerkzeug nur von qualifiziertem Fachpersonal und nur mit Original-Ersatzteilen reparieren.** Damit wird sichergestellt, dass die Sicherheit des Elektrowerkzeugs erhalten bleibt.

● Sicherheitshinweise für Rührwerke

1. **Halten Sie das Elektrowerkzeug mit beiden Händen an den dafür vorgesehenen Handgriffen.**
Ein Verlust der Kontrolle kann zu Verletzungen führen.
2. **Sorgen Sie zur Vermeidung einer gefährlichen Atmosphäre für ausreichende Belüftung beim Verrühren von brennbaren Stoffen.**
Sich bildende Dämpfe können eingeatmet oder durch die vom Elektrowerkzeug erzeugten Funken entzündet werden.
3. **Verrühren Sie keine Lebensmittel.**
Elektrowerkzeuge und deren Einsatzwerkzeuge sind nicht zum Verarbeiten von Lebensmitteln konstruiert.
4. **Halten Sie die Netzanschlussleitung vom Arbeitsbereich fern.** Die Netzleitung kann sich im Rührkorb verfangen.
5. **Sorgen Sie für einen festen und sicheren Stand des Rührbehälters.**
Ein nicht ordnungsgemäß gesicherter Behälter kann sich unverhofft bewegen.
6. **Achten Sie darauf, dass keine Flüssigkeit gegen das Gehäuse des Elektrowerkzeugs spritzt.** In das Elektrowerkzeug eingedrungene Flüssigkeit kann zu Beschädigung und elektrischem Schlag führen.

7. **Befolgen Sie die Anweisungen und Sicherheitshinweise für das zu verrührende Material.**
Das zu verrührende Material kann gesundheitsschädlich sein.
8. **Falls das Elektrowerkzeug in das zu verrührende Material fällt, ziehen Sie sofort den Netzstecker und lassen Sie das Elektrowerkzeug durch qualifiziertes Fachpersonal prüfen.**
Hineingreifen in den Behälter mit dem noch an der Steckdose hängenden Elektrowerkzeug darin kann zu einem elektrischen Schlag führen.
9. **Greifen Sie während des Rührvorgangs nicht mit den Händen in den Rührbehälter oder führen Sie keine anderen Gegenstände hinein.**
Ein Kontakt mit dem Rührkorb kann zu ernsthaften Verletzungen führen.
10. **Lassen Sie das Elektrowerkzeug nur im Rührbehälter an- und auslaufen.**
Der Rührkorb kann in unkontrollierter Weise herumschleudern oder sich verbiegen.

Zusätzliche Sicherheitshinweise zur Bedienung von Rührwerken

- Das Elektrowerkzeug darf niemals in explosiven Umgebungen benutzt werden.
- Mischen Sie niemals Materialien, die entflammbar sind, Lösungsmittel oder Substanzen enthalten.
- Schalten Sie das Elektrowerkzeug erst ein, wenn sich das Rührwerk im Mischbehälter befindet.
- Lassen Sie das Elektrowerkzeug zum vollständigen Stillstand kommen, bevor Sie das Rührwerk aus dem Mischbehälter nehmen.
- Tragen Sie stets eine Schutzbrille, wenn Sie mit dem Elektrowerkzeug arbeiten.
- Tragen Sie keine lose Kleidung, wenn Sie mit dem Elektrowerkzeug arbeiten.

● Vibrations- und Geräuschkinderung

Begrenzen Sie die Benutzungszeit, verwenden Sie vibrations- und geräuscharmere Betriebsarten und tragen Sie persönliche Schutzausrüstung, um Vibrations- und Geräuschauswirkungen zu reduzieren.

Die folgenden Maßnahmen helfen, vibrations- und geräuschbedingte Risiken zu mindern:

- Verwenden Sie das Produkt nur gemäß seinem bestimmungsgemäßen Gebrauch und wie in diesen Anweisungen beschrieben.
- Stellen Sie sicher, dass das Produkt einwandfrei und gut gewartet ist.
- Verwenden Sie die richtigen Einsatzwerkzeuge für dieses Produkt und stellen Sie sicher, dass diese einwandfrei sind.
- Halten Sie das Produkt sicher an den Handgriffen/Griffflächen fest.
- Warten Sie das Produkt entsprechend den Anweisungen und sorgen Sie für ausreichende Schmierung (wenn anwendbar).
- Planen Sie Ihren Arbeitsablauf so, dass die Verwendung von Produkten mit hohem Vibrationswert auf einen längeren Zeitraum verteilt ist.

● Verhalten im Notfall

Machen Sie sich anhand dieser Bedienungsanleitung mit der Benutzung dieses Produkts vertraut. Prägen Sie sich die Sicherheitshinweise ein und halten Sie sich unbedingt daran. Dies hilft, Risiken und Gefahren zu vermeiden.

- Seien Sie bei der Nutzung dieses Produkts immer aufmerksam, damit Sie Gefahren frühzeitig erkennen und handeln können. Rasches Einschreiten kann schwere Verletzungen und Sachschäden vermeiden.

- Schalten Sie das Produkt bei Fehlfunktionen umgehend aus und trennen Sie es vom Netz. Lassen Sie dieses von einer qualifizierten Fachkraft überprüfen und gegebenenfalls reparieren, bevor Sie es wieder in Betrieb nehmen.

● Restrisiken

HINWEIS

- ▶ Dieses Produkt erzeugt während des Betriebs ein elektromagnetisches Feld! Dieses Feld kann unter bestimmten Umständen aktive oder passive medizinische Implantate beeinträchtigen! Um die Gefahr von ernsthaften oder tödlichen Verletzungen zu verringern, empfehlen wir Personen mit medizinischen Implantaten ihren Arzt und den Hersteller vom medizinischen Implantat zu konsultieren, bevor das Produkt bedient wird!

Auch wenn Sie dieses Produkt vorschriftsmäßig bedienen, bleibt ein potenzielles Risiko für Personen- und Sachschäden bestehen. Folgende Gefahren können im Zusammenhang mit der Bauweise und Ausführung dieses Produkts unter anderem auftreten:

- Gesundheitsschäden, die aus Vibrationsemissionen resultieren, falls das Produkt über einen längeren Zeitraum benutzt, nicht ordnungsgemäß geführt und gewartet wird.
- Personen- und Sachschäden hervorgerufen durch defekte Schneidwerkzeuge oder plötzlichen Einschlag eines verdeckten Objekts während des Gebrauchs.
- Verletzungsgefahr und Sachschäden verursacht durch fliegende Objekte.

● Vor dem ersten Gebrauch

● Auspacken

⚠️ WARNUNG!

- ▶ Das Produkt und Verpackungsmaterialien sind kein Kinderspielzeug! Kinder dürfen nicht mit Kunststoffbeuteln, Folien und Kleinteilen spielen! Es besteht Verschluckungs- und Erstickungsgefahr!

1. Packen Sie alle Teile aus und legen Sie diese auf eine flache, stabile Oberfläche.
2. Entfernen Sie das Verpackungsmaterial und Verpackungs-/und Transportsicherungen (falls vorhanden).
3. Stellen Sie sicher, dass der Lieferumfang vollständig und frei von möglichen Schäden ist. Wenden Sie sich an den Händler, bei dem Sie dieses Produkt gekauft haben, wenn Sie feststellen sollten, dass Teile fehlen oder fehlerhaft sind. Verwenden Sie das Produkt nicht, bevor fehlende Teile nachgeliefert oder defekte Teile ersetzt wurden. Die Verwendung eines unvollständigen oder beschädigten Produkts kann zu Personen- und Sachschäden führen.
4. Versichern Sie sich, dass Sie über nötiges Zubehör und Werkzeuge für die Inbetriebnahme und Benutzung verfügen. Dies schließt eine geeignete persönliche Schutzausrüstung ein.

● Zubehör

Für den sicheren und ordnungsgemäßen Gebrauch dieses Produkts werden unter anderem die folgenden Zubehörteile wie z. B. Werkzeuge und Einsatzwerkzeuge benötigt:

- Geeignete persönliche Schutzausrüstung

Zubehör und Werkzeuge erhalten Sie im Fachhandel. Beachten Sie beim Erwerb immer die technischen Anforderungen dieses Produkts (siehe „Technische Daten“).

Fragen Sie bei Unsicherheit eine qualifizierte Fachkraft und lassen Sie sich von Ihrem Fachhändler beraten.

● Vor dem Gebrauch

⚠️ WARNUNG!

- ▶ Es besteht Unfallgefahr, wenn das Produkt mit einer Netzspannung verwendet wird, die nicht dem Typenschild entsprechen.
- ▶ Die Netzspannung der Stromversorgung muss den Angaben des Typenschildes entsprechen.



Schalten Sie das Produkt stets aus und trennen Sie dieses vom Netz, bevor Sie Inspektionsarbeiten durchführen, Zubehör anbringen oder Einstellarbeiten vornehmen!

● Universal-Rührquirl montieren

HINWEIS

- ▶ Sie brauchen den Mischwendel nicht sehr fest am Schaft zu fixieren. Durch die Drehbewegung des Produkts werden Schaft und Mischwendel sicher angezogen.

1. Schrauben Sie den Schaft **4b** in die Mischwendel **4a** vollständig ein (Abb. B).
2. Anschließend schrauben Sie den Universal-Rührquirl **4** in die Rührwelle **3** ein (Abb. C).
3. Ziehen Sie den Universal-Rührquirl mit den Montageschlüsseln **2** gemäß der Drehrichtung **f** fest (Abb. D).

● Universal-Rührquirl entfernen und demontieren

- **Universal-Rührquirl 4 von der Rührwelle 3 entfernen:** Nutzen Sie die Montageschlüssel 2 gemäß der Drehrichtung 1 (gehen Sie in umgekehrter Reihenfolge von "Universal-Rührquirl montieren" vor).
- **Mischwendel 4a vom Universal-Rührquirl abnehmen:**
 1. Setzen Sie einen Montageschlüssel 2 am Sechskantanschluss des Schafts 4b an.
 2. Setzen Sie den anderen Montageschlüssel am Sechskantanschluss des Mischwendels 4a an.
 3. Halten Sie den einen Montageschlüssel fest und drehen Sie den anderen Montageschlüssel entgegen dem Uhrzeigersinn, um die Verbindung zu lösen.
 4. Schrauben Sie den Mischwendel vollständig ab und entfernen Sie den Mischwendel vom Schaft.

● Bedienung

● Ein-/ausschalten (siehe Abb. E)

Einschalten:

- Drücken und halten Sie den EIN-/AUS-Schalter 5.

Dauerbetrieb:

- Wenn der EIN-/AUS-Schalter 5 gedrückt ist, drücken Sie die Abschaltsperrle 6.

Ausschalten:

- Lassen Sie den EIN-/AUS-Schalter 5 los. Wenn der EIN-/AUS-Schalter für den Dauerbetrieb gesperrt ist, drücken Sie kurz auf den EIN-/AUS-Schalter, um ihn zu lösen.

Wiederanlaufschutz

- Das Produkt ist mit einer Sicherheitsfunktion für den Wiederanlaufschutz ausgestattet. Diese verhindert, dass das Produkt unkontrolliert anläuft, wenn die Stromzufuhr während des Betriebs unterbrochen oder versehentlich der Netzstecker gezogen wurde.
- **Wiedereinschalten:** Stellen Sie den EIN-/AUS-Schalter 5 auf die Position AUS. Schalten Sie das Produkt erneut ein.

● Sanftanlauf-Funktion

- Dieses Produkt verfügt über eine elektronisch geregelte Sanftanlauf-Funktion, durch die das Produkt nach und nach startet, um einen „Rückschlag“ zu vermeiden. Diese Funktion erhöht die Sicherheit und verhindert auch, dass das zu mischende Material aus dem Mischbehälter spritzt.

● Voreinstellung der Drehzahl (siehe Abb. F)

HINWEIS

- ▶ Der Universal-Rührquirl 4 bewegt sich nach dem Ausschalten des Produkts noch eine kurze Zeit. Legen Sie das Produkt nicht beiseite, bis es vollständig zum Stillstand gekommen ist.
- ▶ Starten Sie mit der niedrigsten Drehzahl. Erhöhen Sie dann die voreingestellte Drehzahl so lange, bis die geeignete Mischwirkung erzielt wird.
- ▶ Sie können die voreingestellte Drehzahl nur ändern, wenn das Produkt an die Stromversorgung angeschlossen ist.

HINWEIS

- ▶ Auch nachdem Sie das Produkt von der Stromversorgung getrennt haben: Die Drehzahlvoreinstellung bleibt erhalten, bis Sie eine neue Drehzahl einstellen.

- Die Mischgeschwindigkeit des Produkts kann an unterschiedliche Viskositäten angepasst werden. Es gibt 6 Geschwindigkeitsstufen, die gewählt werden können.

Stufe 1:	300 min ⁻¹
Stufe 2:	400 min ⁻¹
Stufe 3:	500 min ⁻¹
Stufe 4:	600 min ⁻¹
Stufe 5:	700 min ⁻¹
Stufe 6:	800 min ⁻¹

- Stellen Sie die Drehzahl vor Beginn der Arbeit entsprechend der Viskosität der zu mischenden Materialien ein.

Drehzahlvorwahl	Drehzahl
⊕ 7	höhere Drehzahl
⊖ 8	niedrigere Drehzahl

● Bedienen des Farb- und Mörtelrührers

1. Tauchen Sie den Universal-Rührquirl **4** in das zu mischende Material.
2. Sobald der Mischwendel **4a** vollständig im Material eingetaucht ist, können Sie das Produkt einschalten.
3. Bewegen Sie den Universal-Rührquirl während des Mischens durch den Mischbehälter und mischen Sie so lange, bis das Material gut vermischt ist.
4. Nachdem Sie das Produkt ausgeschaltet haben: Lassen Sie den Mischwendel in dem von Ihnen gemischten Material, bis der Universal-Rührquirl gänzlich zum Stillstand gekommen ist.

● Nach dem Gebrauch

1. Schalten Sie das Produkt aus. Trennen Sie das Produkt vom Netz und lassen Sie es gegebenenfalls abkühlen.
2. Überprüfen, reinigen und lagern Sie das Produkt wie unten beschrieben.

● Reinigung und Pflege

⚠ WARNUNG!



Schalten Sie das Produkt aus, trennen Sie es vom Netz und lassen Sie das Produkt abkühlen, bevor Sie Inspektions-, Wartungs- oder Reinigungsarbeiten durchführen!

● Reinigung

HINWEIS

- ▶ Verwenden Sie keine chemischen, alkalischen, schmirgelnden oder andere aggressive Reinigungs- oder Desinfektionsmittel, um das Produkt zu reinigen, da diese die Oberflächen beschädigen können.
- ▶ Achten Sie darauf, dass keine Flüssigkeiten in das Innere des Produkts gelangen.

- Regelmäßige ordentliche Reinigung hilft einen sicheren Gebrauch sicherzustellen und verlängert die Lebensdauer des Produkts.
- Halten Sie das Produkt stets sauber, trocken und frei von Öl oder Schmierfetten. Entfernen Sie Staub nach jedem Gebrauch und vor der Lagerung.
- Überprüfen Sie das Produkt vor jedem Gebrauch auf abgenutzte und defekte Teile. Verwenden Sie es nicht, falls Sie defekte oder abgenutzte Teile feststellen.

- Reinigen Sie das Produkt mit einem trockenen Tuch. Verwenden Sie für schwer zugängliche Stellen eine Bürste.
- Entfernen Sie insbesondere Schmutz und Staub von den Lüftungsöffnungen mit einem Tuch und Bürste.
- Blasen Sie hartnäckigen Staub mit Druckluft (max. 3 bar) ab.
- Entfernen Sie den Universal-Rührquirl **4** von der Rührwelle **3** (Abb. C, D). Reinigen Sie den Universal-Rührquirl mit Wasser.
- Nach der Reinigung, trocknen Sie den Universal-Rührquirl **4** und besprühen Sie diesen vor der Lagerung mit etwas Rostschutzöl.

● **Wartung**

- Überprüfen Sie das Produkt und die Zubehörteile (z. B. Einsatzwerkzeuge) vor und nach jeder Benutzung auf Verschleiß und Beschädigungen. Tauschen Sie diese gegebenenfalls wie in dieser Bedienungsanleitung beschrieben gegen neue aus. Beachten Sie dabei die technischen Anforderungen (siehe „Technische Daten“).

Ersatzteile/Zubehör

⚠️ WARNUNG!

- ▶ Lassen Sie Ihr Produkt von der Servicestelle oder einer Elektrofachkraft und nur mit Original-Ersatzteilen reparieren. Damit wird sichergestellt, dass die Sicherheit des Produkts erhalten bleibt.
- ▶ Sollte die Anschlussleitung oder der Netzstecker beschädigt sein, so muss diese(r) durch den Hersteller oder ähnlich qualifizierte Fachkraft ausgetauscht werden, um Gefährdungen zu vermeiden!

- Kunden aus den folgenden Ländern können in den Lidl-Onlineshops kompatible Ersatzbatterien und Ladegeräte bestellen:
 Deutschland (lidl.de), Frankreich (lidl.fr), Belgien (lidl.be), Tschechische Republik (lidl.cz), Niederlande (lidl.nl), Polen (lidl.pl), Slowakei (lidl.sk), Spanien (lidl.es)
 Kunden aus allen anderen Ländern können diese unter www.optimex-shop.com bestellen.

● **Reparatur**

- Im Inneren dieses Produkts befinden sich keine Teile, die vom Benutzer repariert werden können. Wenden Sie sich an eine qualifizierte Fachkraft, um das Produkt überprüfen und instand setzen zu lassen.

● **Lagerung**

- Schalten Sie das Produkt aus und trennen Sie es vom Netz.
- Reinigen Sie das Produkt wie oben beschrieben.
- Lagern Sie das Produkt und dessen Zubehör an einem dunklen, trockenen, frostfreien und gut belüfteten Ort.
- Lagern Sie das Produkt stets an einem für Kinder unzugänglichen Ort. Die optimale Lagertemperatur liegt zwischen 10 °C und 30 °C.
- Wir empfehlen das Produkt zur Lagerung in seiner Originalverpackung aufzubewahren oder es mit einem geeigneten Tuch gegen Staub abzudecken.

● **Transport**

- Schalten Sie das Produkt aus und trennen Sie es vom Netz.
- Bringen Sie, falls vorhanden, Transportschutzvorrichtungen an.
- Tragen Sie das Produkt immer an den Griffflächen.

- Schützen Sie das Produkt gegen Schläge und starke Vibrationen, die insbesondere beim Transport in Fahrzeugen auftreten.
- Sichern Sie das Produkt gegen Verrutschen und Kippen.

● Störung und Behebung

⚠️ WARNUNG!

- ▶ Führen Sie nur solche Arbeiten durch, die in dieser Bedienungsanleitung erklärt sind! Alle weiteren Inspektions-, Wartungs- und Reparaturarbeiten müssen von einer autorisierten Kundendienststelle oder einer ähnlich qualifizierten Fachkraft durchgeführt werden!

Vermeintliche Fehlfunktionen, Störungen oder Schäden sind häufig auf Ursachen zurückzuführen, die vom Benutzer selbst behoben werden können. Überprüfen Sie das Produkt deshalb vor dem Kontaktieren einer Fachkraft anhand der untenstehenden Tabelle. In den meisten Fällen lassen sich Störungen so schnell beheben.

Problem	Mögliche Ursache	Lösungsansatz
Produkt startet nicht.	Nicht an die Stromversorgung angeschlossen.	An die Stromversorgung anschließen.
	Anschlussleitung oder Stecker defekt.	Von einer Fachkraft überprüfen lassen.
	Anderer elektrischer Defekt am Produkt.	Von einer Fachkraft überprüfen lassen.

Problem	Mögliche Ursache	Lösungsansatz
Produkt erreicht nicht die volle Leistung.	Stromversorgung (z. B. Generator) hat zu niedrige Spannung.	Produkt an eine geeignete Stromversorgung anschließen.
	Lüftungsöffnungen blockiert.	Lüftungsöffnungen reinigen.
Unbefriedigendes Ergebnis.	Einsatzwerkzeug ist abgenutzt.	Gegen ein neues Einsatzwerkzeug tauschen.
	Einsatzwerkzeug nicht für die Aufgabe geeignet.	Geeignetes Einsatzwerkzeug verwenden.

● Entsorgung

Die Verpackung besteht aus umweltfreundlichen Materialien, die Sie über die örtlichen Recyclingstellen entsorgen können.



Beachten Sie die Kennzeichnung der Verpackungsmaterialien bei der Abfalltrennung, diese sind gekennzeichnet mit Abkürzungen (a) und Nummern (b) mit folgender Bedeutung: 1–7: Kunststoffe/ 20–22: Papier und Pappe/80–98: Verbundstoffe.

Produkt:



Das Produkt inkl. Zubehör, die Anleitung und die Verpackungsmaterialien sind recyclebar und unterliegen einer erweiterten Herstellerverantwortung. Entsorgen Sie diese getrennt, den abgebildeten Info-tri (Sortierinformation) folgend, für eine bessere Abfallbehandlung.

Das Triman-Logo gilt nur für Frankreich.



Möglichkeiten zur Entsorgung des ausgedienten Produkts erfahren Sie bei Ihrer Gemeinde- oder Stadtverwaltung.



Gerät entsorgen

Das Symbol der durchgestrichenen Mülltonne bedeutet, dass dieses Gerät am Ende der Nutzungszeit nicht über den Haushaltsmüll entsorgt werden darf. Das Gerät ist bei eingerichteten Sammelstellen, Wertstoffhöfen oder Entsorgungsbetrieben abzugeben. Zudem sind Vertrieber von Elektro- und Elektronikgeräten sowie Vertrieber von Lebensmitteln zur Rücknahme verpflichtet. LIDL bietet Ihnen Rückgabemöglichkeiten direkt in den Filialen und Märkten an. Rückgabe und Entsorgung sind für Sie kostenfrei. Beim Kauf eines Neugeräts haben Sie das Recht, ein entsprechendes Altgerät unentgeltlich zurückzugeben.

Zusätzlich haben Sie die Möglichkeit, unabhängig vom Kauf eines Neugeräts, unentgeltlich (bis zu drei) Altgeräte abzugeben, die in keiner Abmessung größer als 25 cm sind.

Bitte löschen Sie vor der Rückgabe alle personenbezogenen Daten.

Bitte entnehmen Sie vor der Rückgabe Batterien oder Akkumulatoren, die nicht vom Altgerät umschlossen sind, sowie Lampen, die zerstörungsfrei entnommen werden können und führen diese einer separaten Sammlung zu.

● **Garantie**

Das Produkt wurde nach strengen Qualitätsrichtlinien hergestellt und vor der Auslieferung sorgfältig geprüft. Im Falle von Material- oder Herstellungsfehlern haben Sie gegenüber dem Verkäufer des Produkts gesetzliche Rechte. Ihre gesetzlichen Rechte werden in keiner Weise durch unsere unten aufgeführte Garantie eingeschränkt.

Die Garantie für dieses Produkt beträgt 3 Jahre ab Kaufdatum. Die Garantiezeit beginnt mit dem Kaufdatum. Bewahren Sie den Originalkaufbeleg an einem sicheren Ort auf, da dieses Dokument als Nachweis des Kaufs erforderlich ist.

Alle Schäden oder Mängel, die bereits zum Zeitpunkt des Kaufs vorhanden sind, müssen unverzüglich nach dem Auspacken des Produkts gemeldet werden.

Sollte das Produkt innerhalb von 3 Jahren ab Kaufdatum einen Material- oder Herstellungsfehler aufweisen, werden wir es – nach unserer Wahl – kostenlos für Sie reparieren oder ersetzen. Die Garantiezeit verlängert sich durch einen stattgegebenen Gewährleistungsanspruch nicht. Dies gilt auch für ersetzte und reparierte Teile.

Diese Garantie erlischt, wenn das Produkt beschädigt oder unsachgemäß verwendet oder gewartet wurde.

Die Garantie deckt Material- und Herstellungsfehler ab. Diese Garantie erstreckt sich weder auf Produktteile, die normalem Verschleiß unterliegen, und somit als Verschleißteile gelten (z. B. Batterien, Schläuche, Farbpatronen), noch auf Schäden an zerbrechlichen Teilen, z. B. Schalter oder Teile aus Glas.

● Abwicklung im Garantiefall

Um eine schnelle Bearbeitung Ihres Anliegens zu gewährleisten, folgen Sie bitte den folgenden Hinweisen:

Bitte halten Sie für alle Anfragen den Kassenbon und die Artikelnummer (IAN 509617_2507) als Nachweis für den Kauf bereit.

Die Artikelnummer entnehmen Sie bitte dem Typenschild am Produkt, einer Gravur am Produkt, dem Titelblatt Ihrer Anleitung (unten links) oder dem Aufkleber auf der Rück- oder Unterseite des Produktes.

Sollten Funktionsfehler oder sonstige Mängel auftreten kontaktieren Sie zunächst die nachfolgend benannte Serviceabteilung telefonisch oder per E-Mail.

Ein als defekt erfasstes Produkt können Sie dann unter Beifügung des Kaufbelegs (Kassenbon) und der Angabe, worin der Mangel besteht und wann er aufgetreten ist, für Sie portofrei an die Ihnen mitgeteilte Service Anschrift übersenden.



Auf parkside-diy.com können Sie diese und viele weitere Handbücher einsehen und herunterladen. Mit diesem QR-Code gelangen Sie direkt auf parkside-diy.com. Wählen Sie Ihr Land aus, und suchen Sie über die Suchmaske nach den Bedienungsanleitungen. Mittels Eingabe der Artikelnummer (IAN) 509617_2507 gelangen Sie zur Bedienungsanleitung für Ihren Artikel.

● Service

- ① **Service Deutschland**
Tel.: 08008855300
Kontaktformular auf [parkside-diy.com](https://www.parkside-diy.com)
IAN 509617_2507
- ② **Service Österreich**
Tel.: 0800447750
Kontaktformular auf [parkside-diy.com](https://www.parkside-diy.com)
IAN 509617_2507
- ③ **Service Belgien**
Tel.: 080012614
Kontaktformular auf [parkside-diy.com](https://www.parkside-diy.com)
IAN 509617_2507
- ④ **Service Schweiz**
Tel.: 0800563601
Kontaktformular auf [parkside-diy.com](https://www.parkside-diy.com)
IAN 509617_2507

● EU-Konformitätserklärung

DE

EU-KONFORMITÄTSERKLÄRUNG (Nr. 509617_2507)

IAN: 509617_2507
Produkt-Identifikation: "PARKSIDE" Farb- und Mörtelrührer
Modellnummer: HG14003

Der oben beschriebene Gegenstand der Erklärung erfüllt die einschlägigen Harmonisierungsvorschriften der Union:

Richtlinie 2006/42/EG
Richtlinie 2014/30/EU
Richtlinie 2011/65/EU mit allen dazugehörigen Änderungen

Angabe der einschlägigen harmonisierten Normen oder der anderen technischen Spezifikationen, für die die Konformität erklärt wird:

Nr. / Teile
Richtlinie 2006/42/EG
EN 62841-1:2015/A11:2022
EN 62841-2-10:2017
Richtlinie 2014/30/EU
EN IEC 55014-1:2021
EN IEC 55014-2:2021
EN IEC 61000-3-2:2019/A2:2024
EN 61000-3-3:2013/A2:2021

Der Gegenstand der oben beschriebenen Erklärung steht im Einklang mit der Richtlinie 2011/65/EU des Europäischen Parlaments und des Rates vom 8. Juni 2011 zur Beschränkung der Verwendung bestimmter gefährlicher Stoffe in Elektro- und Elektronikgeräten:

Nr. / Teile
Richtlinie 2011/65/EU
EN IEC 63000:2018

Person, die die technische Dokumentation aufbewahrt: OWIM GmbH & Co.KG

Unterzeichnet für und im Namen von:

OWIM GmbH & Co. KG, Stiftsbergstraße 1, 74167 Neckarsulm, Deutschland

Diese Konformitätserklärung wird unter der alleinigen Verantwortung des Herstellers ausgestellt.

Original-Konformitätserklärung

Neckarsulm

Ort

12/11/2025

Datum

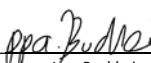
ppa. Jens Buchheim
Prokurist



















ppa. Dr. Thorsten Maier
Prokurist

CE

Warnings and symbols used	Page	22
Introduction	Page	22
Intended use	Page	22
Parts description	Page	23
Scope of delivery	Page	23
Technical data	Page	23
Safety instructions	Page	24
General power tool safety warnings	Page	24
Mixer safety instructions	Page	26
Vibration and noise reduction	Page	27
Behaviour in emergency situations	Page	27
Residual risks	Page	27
Initial use	Page	27
Unpacking	Page	27
Accessories	Page	28
Before use	Page	28
Fitting the universal stirrer	Page	28
Removing and disassembling the universal stirrer	Page	28
Operation	Page	29
Switching on/off (see Fig. E)	Page	29
Soft-start function	Page	29
Speed pre-selection (see Fig. F)	Page	29
Working with the mixer	Page	29
After use	Page	30
Cleaning and care	Page	30
Cleaning	Page	30
Maintenance	Page	30
Repair	Page	31
Storage	Page	31
Transportation	Page	31
Troubleshooting	Page	31
Disposal	Page	32
Warranty	Page	32
Warranty claim procedure	Page	32
Service	Page	33
EU declaration of conformity	Page	34

Warnings and symbols used

The following warnings are used in the user manual, on the packaging and on the rating label:

	Read the user manual.		Risk of electric shock
	Wear eye protection!		Wear ear protection!
	Wear a dust mask!		Wear protective gloves!
	Wear protective, slip-resistant footwear!		Protection class II (Double insulation)
	Switch off the product and disconnect it from the mains before replacing attachments, cleaning and when not in use.		Alternating current/voltage
			Use in dry indoor rooms only.
	Lock		Unlock
	Warning of general danger		Safety information
			Instructions for use
	CE mark indicates conformity with relevant EU directives applicable for this product.		

PADDLE MIXER

● Introduction

We congratulate you on the purchase of your new product. You have chosen a high quality product. The instructions for use are part of the product. They contain important information concerning safety, use and disposal. Before using the product, please familiarise yourself with all of the safety information and instructions for use. Only use the product as described and for the specified applications. If you pass the product on to anyone else, please ensure that you also pass on all the documentation with it.

● Intended use

This paddle mixer (hereinafter “product” or “power tool”) is designed for mixing liquid and powdered materials such as mortar, plaster, adhesives and non-solvent paints, varnishes and similar type of materials. The relevant mixing action is dependent on the consistency, viscosity of the materials and the quantity to be mixed. A universal stirrer with appropriated rotational speed setting will achieve best mixing effect.

Any other use or modification of the product are considered improper use and can result in hazards such as death, life-threatening injuries and damage. The manufacturer is not liable for any damages

caused by improper use. The product is not intended for commercial use or for any other use.

● Parts description

Figure A, C & F:

- 1 Handle
- 2 Assembly spanner
- 3 Agitator shaft (with M14 internal thread)
- 4 Universal stirrer
- 4a Spiral
- 4b Shaft
- 5 ON/OFF switch
- 6 Lock-on button
- 7 Speed control button \oplus (increase speed)
- 8 Speed control button \ominus (decrease speed)

● Scope of delivery

- 1 Paddle mixer
- 1 Universal stirrer
- 2 Assembly spanners (22 mm)
- 1 User manual

● Technical data

Paddle mixer:	PFMR 1600 F6
Model no.:	HG14003 (with VDE plug) HG14003-BS (with BS plug) HG14003-CH (with Swiss plug)
Rated voltage, frequency:	230 V~, 50/60 Hz
Rated power:	1,600 W
Rated no-load speed n_0 :	0–800 min ⁻¹
Stirrer fitting:	M14
Stirrer head Ø:	138 mm
Protection class:	II/□

Noise emission value:

Sound pressure level	L_{pA} : 88.5 dB
Uncertainty	K_{pA} : 3 dB
Sound power level	L_{WA} : 96.5 dB
Uncertainty	K_{WA} : 3 dB

⚠ WARNING!



Wear ear protection!

NOTE

- ▶ Universal stirrers 4 and other spiral 4a shapes (with or without shaft 4b) are available from your authorised dealer. Specifications:
Outer diameter (spiral): ≤ 150 mm
Total length: ≤ 650 mm
Threaded connection: M14
- ▶ The sound emission values have been obtained according to the noise test code given in EN 62841-1. The noise for the operator may exceed 80 dB(A) and ear protection measures are necessary.

Vibration total value:

Work mode – vibration emission value	a_h : 1.546 m/s ²
Uncertainty	K: 1.5 m/s ²

WARNING!

- ▶ The vibration and noise emissions during actual use of the power tool can differ from the declared values depending on the manner in which the tool is used, especially what kind of workpiece is processed. Try to minimise exposure to vibration and noise. Examples of measures to reduce vibration include wearing gloves when using the tool and limiting working time. All parts of the operating cycle must be taken into account (e.g. times when the power tool is switched off and when it is running idle in addition to the trigger time).

NOTE

- ▶ The declared vibration total value and the declared noise emission value have been measured in accordance with a standard test method and may be used for comparing one tool with another;
- ▶ The declared vibration total value and the declared noise emission value may also be used in a preliminary assessment of exposure.



Safety instructions

● General power tool safety warnings

WARNING!

- ▶ **Read all safety warnings, instructions, illustrations and specifications provided with this power tool.** Failure to follow all instructions listed below may result in electric shock, fire and/or serious injury.

Save all warnings and instructions for future reference.

The term “power tool” in the warnings refers to your mains-operated (corded) power tool or battery-operated (cordless) power tool.

Work area safety

- 1) **Keep work area clean and well lit.** Cluttered or dark areas invite accidents.
- 2) **Do not operate power tools in explosive atmospheres, such as in the presence of flammable liquids, gases or dust.** Power tools create sparks which may ignite the dust or fumes.
- 3) **Keep children and bystanders away while operating a power tool.** Distractions can cause you to lose control.

Electrical safety

- 1) **Power tool plugs must match the outlet. Never modify the plug in any way. Do not use any adapter plugs with earthed (grounded) power tools.** Unmodified plugs and matching outlets will reduce risk of electric shock.
- 2) **Avoid body contact with earthed or grounded surfaces, such as pipes, radiators, ranges and refrigerators.** There is an increased risk of electric shock if your body is earthed or grounded.
- 3) **Do not expose power tools to rain or wet conditions.** Water entering a power tool will increase the risk of electric shock.
- 4) **Do not abuse the cord. Never use the cord for carrying, pulling or unplugging the power tool. Keep cord away from heat, oil, sharp edges or moving parts.** Damaged or entangled cords increase the risk of electric shock.

- 5) **When operating a power tool outdoors, use an extension cord suitable for outdoor use.** Use of a cord suitable for outdoor use reduces the risk of electric shock.
- 6) **If operating a power tool in a damp location is unavoidable, use a residual current device (RCD) protected supply.** Use of an RCD reduces the risk of electric shock.
- 6) **Dress properly. Do not wear loose clothing or jewellery. Keep your hair, clothing and gloves away from moving parts.** Loose clothes, jewellery or long hair can be caught in moving parts.
- 7) **If devices are provided for the connection of dust extraction and collection facilities, ensure these are connected and properly used.** Use of dust collection can reduce dust-related hazards.

Personal safety

- 1) **Stay alert, watch what you are doing and use common sense when operating a power tool.** Do not use a power tool while you are tired or under the influence of drugs, alcohol or medication. A moment of inattention while operating power tools may result in serious personal injury.
- 2) **Use personal protective equipment. Always wear eye protection.** Protective equipment such as dust mask, non-skid safety shoes, hard hat, or hearing protection used for appropriate conditions will reduce personal injuries.
- 3) **Prevent unintentional starting. Ensure the switch is in the off-position before connecting to power source and/or battery pack, picking up or carrying the tool.** Carrying power tools with your finger on the switch or energising power tools that have the switch on invites accidents.
- 4) **Remove any adjusting key or wrench before turning the power tool on.** A wrench or a key left attached to a rotating part of the power tool may result in personal injury.
- 5) **Do not overreach. Keep proper footing and balance at all times.** This enables better control of the power tool in unexpected situations.

- 8) **Do not let familiarity gained from frequent use of tools allow you to become complacent and ignore tool safety principles.** A careless action can cause severe injury within a fraction of a second.

Power tool use and care

- 1) **Do not force the power tool. Use the correct power tool for your application.** The correct power tool will do the job better and safer at the rate for which it was designed.
- 2) **Do not use the power tool if the switch does not turn it on and off.** Any power tool that cannot be controlled with the switch is dangerous and must be repaired.
- 3) **Disconnect the plug from the power source and/or the battery pack from the power tool before making any adjustments, changing accessories, or storing power tools.** Such preventive safety measures reduce the risk of starting the power tool accidentally.
- 4) **Store idle power tools out of the reach of children and do not allow persons unfamiliar with the power tool or these instructions to operate the power tool.** Power tools are dangerous in the hands of untrained users.

- 5) **Maintain power tools and accessories. Check for misalignment or binding of moving parts, breakage of parts and any other condition that may affect the power tool's operation. If damaged, have the power tool repaired before use.** Many accidents are caused by poorly maintained power tools.
- 6) **Keep cutting tools sharp and clean.** Properly maintained cutting tools with sharp cutting edges are less likely to bind and are easier to control.
- 7) **Use the power tool, accessories and tool bits etc. in accordance with these instructions, taking into account the working conditions and the work to be performed.** Use of the power tool for operations different from those intended could result in a hazardous situation.
- 8) **Keep handles and grasping surfaces dry, clean and free from oil and grease.** Slippery handles and grasping surfaces do not allow for safe handling and control of the tool in unexpected situations.
4. **Keep the cord away from the working area.** The cord may be entangled by the mixer basket.
5. **Ensure that the mixing container is placed in a firm and secure position.** A container that is not properly secured may move unexpectedly.
6. **Ensure that no liquid splashes against the housing of the power tool.** Liquid that has penetrated the power tool can cause damage and lead to electric shock.
7. **Follow the instructions and warnings for the material to be mixed.** Material to be mixed may be harmful.
8. **If the power tool falls into the material to be mixed, unplug the tool immediately and have the power tool checked by a qualified repair person.** Reaching into the bucket with the tool still plugged in can lead to electric shock.
9. **Do not reach into the mixing container with your hands or insert any other objects into it while mixing.** Contact with the mixer basket may lead to serious personal injury.
10. **Start up and run down the tool in the mixing container only.** The mixer basket may bend or spin in an uncontrolled manner.

Service

- 1) **Have your power tool serviced by a qualified repair person using only identical replacement parts.** This will ensure that the safety of the power tool is maintained.

● Mixer safety instructions

1. **Hold the tool with both hands at the intended handles.** Loss of control can cause personal injury.
2. **Ensure sufficient ventilation when mixing flammable materials to avoid a hazardous atmosphere.** Developing vapour may be inhaled or be ignited by the sparks the power tool produces.
3. **Do not mix food.** Power tools and their accessories are not designed for processing food.

Additional safety instructions of operating mixer

- The power tool must never be used in surroundings where an explosive atmosphere exists.
- Never mix any materials containing flammable solvent or substance.
- Make sure mixing stirrer is placed inside the mixing container when power tool is switched ON.
- Make sure power tool is completely stopped prior to taking out the stirrer from mixing container.

- Always wear safety goggles to operate the power tool.
- Do not wear loose-fitting clothes to operate the power tool.

● Vibration and noise reduction

To reduce the impact of noise and vibration emission, limit the time of operation, use low-vibration and low-noise operating modes as well as wear personal protective equipment.

Take the following points into account to minimise the vibration and noise exposure risks:

- Only use the product as intended by its design and these instructions.
- Ensure that the product is in good condition and well maintained.
- Use correct accessory tools for the product and ensure they are in good condition.
- Keep tight grip on the handles/grip surface.
- Maintain this product in accordance with these instructions and keep it well lubricated (where appropriate).
- Plan your work schedule to spread any high vibration tool use across a longer period of time.

● Behaviour in emergency situations

Familiarise yourself with the use of this product by means of this instruction manual. Memorise the safety warnings and follow them to the letter. This will help to prevent risks and hazards.

- Always be alert when using this product, so that you can recognise and handle risks early. Fast intervention can prevent serious injury and damage to property.
- Switch the product off and disconnect it from the mains if there are malfunctions. Have the product

checked by a qualified professional and repaired, if necessary, before you operate it again.

● Residual risks

NOTE

- ▶ This product produces an electromagnetic field during operation! This field may under some circumstances interfere with active or passive medical implants! To reduce the risk of serious or fatal injury, we recommend persons with medical implants to consult their doctor and the medical implant manufacturer before operating this product!

Even if you are operating this product in accordance with all the safety requirements, potential risks of injury and damage remain. The following dangers can arise in connection with the structure and design of this product:

- Health defects resulting from vibration emission if the product is being used over long periods of time or not adequately managed and properly maintained.
- Injuries and damage to property due to broken accessory tools or the sudden impact of hidden objects during use.
- Danger of injury and property damage caused by flying objects.

● Initial use

● Unpacking

⚠ WARNING!

- ▶ The product and the packaging are not children's toys! Children must not play with plastic bags, sheets and small parts! There is a danger of choking and suffocation!

1. Unpack all parts and lay them on a flat, stable surface.
2. Remove all packing materials and shipping devices if applicable.
3. Make sure the delivery contents are complete and free of any damage. If you find that parts are missing or show damage do not use the product but contact your dealer. Do not use the product unless missing parts have been delivered in addition or defective parts have been replaced. Using an incomplete or damaged product represents a hazard to people and property.
4. Ensure that you have all the accessories and tools needed for assembly and operation. This also includes suitable personal protective equipment.

● Accessories

To operate this product safely and correctly, the following accessories, i. e. tools and attachments, are necessary:

- Suitable personal protective equipment

Accessories and tools are available through your authorised dealer.

When buying always consider the technical requirements of this product (see "Technical data").

If you are not certain, ask a qualified specialist and get advice from your trusted dealer.

● Before use

⚠ WARNING!

- ▶ Risk of accident if the machine is operated using electrical power supply that does not match the specifications shown on the rating label of the tool.

⚠ WARNING!

- ▶ The mains voltage and the frequency of the power source must correspond with the specifications on the machine's rating plate.



Always switch the product off and disconnect it from the mains before performing inspections, installing accessories or making adjustments!

● Fitting the universal stirrer

NOTE

- ▶ You do not need to fix the spiral to the shaft very tightly. The product's rotational motion securely tightens shaft and spiral.

1. Screw the shaft **4b** into the spiral **4a** completely (Fig. B).
2. Then screw the assembled universal stirrer **4** into the agitator shaft **3** completely (Fig. C).
3. Tighten the universal stirrer firmly by using assembly spanners **2** per rotational direction **1** (Fig. D).

● Removing and disassembling the universal stirrer

- **Removing the universal stirrer **4** from the agitator shaft **3**:** Use the assembly spanners **2** per rotational direction of **1** (follow the reverse steps of "Fitting the universal stirrer" mentioned above).
- **Disassembling the spiral **4a** from the universal stirrer:**
 1. Place one assembly spanner **2** on the hexagonal connector of the shaft **4b**.
 2. Place the other assembly spanner on the hexagonal connector of the spiral.

3. Hold the one spanner firmly in place while turning the other spanner in a counter clockwise direction to loosen the connection.
4. Unscrew the spiral completely and remove the spiral from the shaft.

● **Operation**

● **Switching on/off (see Fig. E)**

Switching on:

- Press and hold the ON/OFF switch **5**.

Continuous operation:

- When the ON/OFF switch **5** is pressed down, press the lock-on button **6**.

Switching off:

- Release the ON/OFF switch **5**. If the ON/OFF switch is locked for continuous operation, press the ON/OFF switch briefly to release it.

Restart protection

- The product is equipped with a safety feature for restart protection. It prevents the product from uncontrolled starting after the power supply has been interrupted or unplugged by accident during operation.
- **Restarting:** Set the ON/OFF switch **5** to OFF position. Switch the product on again.

● **Soft-start function**

- This product has electronically controlled soft start function which enables the product starting up smoothly to avoid a “kick-back”. This function enhances safety and also prevents the materials to be mixed from spurting out of the mixing container.

● **Speed pre-selection (see Fig. F)**

NOTE

- ▶ The universal stirrer **4** moves for a short while after the product has been switched off. Do not put aside the product until it comes to a complete stop.
- ▶ Always start from lowest speed setting. Then increase the pre-selected speed until the best mixing effect is achieved.
- ▶ You can change the pre-selected speed only while the product is connected to the mains.
- ▶ Even after disconnecting the product from the mains: The most recently speed pre-selection stays in place until you set a new speed.

- The product’s mixing speed can be adjusted to different viscosities. There are 6 speed levels which can be pre-selected.

Step 1 :	300 min ⁻¹
Step 2 :	400 min ⁻¹
Step 3 :	500 min ⁻¹
Step 4 :	600 min ⁻¹
Step 5 :	700 min ⁻¹
Step 6 :	800 min ⁻¹

- Before start working, adjust the rotational speed according to the viscosity of materials to be mixed.

Speed control button	Rotational speed
+ 7	Increase speed
- 8	Decrease speed

● **Working with the mixer**

1. Dip the universal stirrer **4** into the material you want to mix.

2. Once the spiral  is completely immersed in the material you can switch the product on.
3. During mixing, move the universal stirrer through the mixing container and continue mixing until the material is thoroughly mixed.
4. Upon switching the product off: Leave the spiral in the material that you mixed until the universal stirrer comes to a complete stop.

● After use

1. Switch the product off. Disconnect the product from the mains and let it cool down.
2. Check, clean and store the product as described below.

● Cleaning and care

WARNING!





Always switch the product off, disconnect it from the mains and let the product cool down before performing inspection, maintenance and cleaning work!

● Cleaning

NOTE

- ▶ Do not use chemical, alkaline, abrasive or other aggressive detergents or disinfectants to clean this product as they might be harmful to its surfaces.
 - ▶ Never allow fluids to get into the product.
- Regular and proper cleaning will help ensure safe use and prolong the life of the product.
 - The product must always be kept clean, dry and free from oil or grease. Remove debris from it after each use and before storage.

- Inspect the product before each use for worn and damaged parts. Do not operate it if you find broken and worn parts.
- Clean the product with a dry cloth. Use a brush for areas that are hard to reach.
- In particular clean the air vents after every use with a cloth and brush.
- Remove stubborn dirt with high pressure air (max. 3 bar).
- Remove the universal stirrer  from the agitator shaft  (Fig. C, D). Clean the universal stirrer with water.
- Dry the universal stirrer after cleaning and spray a little anti-rust oil onto them before storage.

● Maintenance

- Before and after each use, check the product and accessories (or attachments) for wear and damage. If required, exchange them for new ones as described in this instruction manual. Observe the technical requirements (see “Technical data”).

Replacement parts/Accessories

WARNING!

- ▶ Have your product repaired at the service centre or an electrician, using only original manufacturer parts. This will maintain the safety of this product.
- ▶ If the supply cord or plug is damaged, it must be replaced by the manufacturer, its service agent or similarly qualified persons in order to avoid a hazard.

- Customers can order compatible replacement batteries and chargers from Lidl online shops for the following countries:
Germany (lidl.de), France (lidl.fr), Belgium (lidl.be), Czech Republic (lidl.cz), Netherlands (lidl.nl), Poland (lidl.pl), Slovakia (lidl.sk), Spain (lidl.es)
Customers from all other countries can order from www.optimex-shop.com.

● Repair

- This product does not contain any parts that can be repaired by the user. Contact an authorised service centre or a similarly qualified person to have it checked and repaired.

● Storage

- Switch the product off and disconnect it from the mains.
- Clean the product as described above.
- Store the product and its accessories in a dark, dry, frost-free, well-ventilated place.
- Always store the product in a place that is inaccessible to children. The ideal storage temperature is between 10 °C and 30 °C.
- We recommend using the original package for storage or covering the product with a suitable cloth or enclosure to protect it against dust.

● Transportation

- Switch the product off and disconnect it from the mains.
- Attach transportation guards, if applicable.
- Always carry the product by its gripping surface.
- Protect the product from any heavy impact or strong vibrations which may occur during transportation in vehicles.
- Secure the product to prevent it from slipping or falling over.

● Troubleshooting

⚠ WARNING!

- ▶ Only perform the steps described within these instructions! All further inspection, maintenance and repair work must be performed by an authorised service centre or a similarly qualified specialist if you cannot solve the problem yourself!

Suspected malfunctions are often due to causes that the users can fix themselves. Therefore check the product using this section. In most cases the problem can be solved quickly.

Problem	Possible cause	Solution
Product does not start.	Not connected to power supply.	Connect to power supply.
	Power cord or plug is defective.	Check by a specialist electrician.
	Other electrical defect to the product.	Check by a specialist electrician.
Product does not reach full power.	Power source (e.g. generator) has too low voltage.	Connect to another power source.
	Air vents are blocked.	Clean the air vents.
Unsatisfactory result.	Accessory is worn.	Replace with a new one.
	Accessory not suitable for intended operation.	Use suitable accessory.

● Disposal

The packaging is made entirely of recyclable materials, which you may dispose of at local recycling facilities.



Observe the marking of the packaging materials for waste separation, which are marked with abbreviations (a) and numbers (b) with following meaning: 1–7: plastics/20–22: paper and fibreboard/80–98: composite materials.

Product:



The product incl. accessories, manual and packaging materials are recyclable and are subject to extended producer responsibility.

Dispose them separately, following the illustrated Info-tri (sorting information), for better waste treatment.

The Triman logo is valid in France only.



Contact your local refuse disposal authority for more details of how to dispose of your worn-out product.



To help protect the environment, please dispose of the product properly when it has reached the end of its useful life and not in the household waste. Information on collection points and their opening hours can be obtained from your local authority.

● Warranty

The product has been manufactured to strict quality guidelines and meticulously examined before delivery. In the event of material or manufacturing defects you have legal rights against the retailer of this product. Your legal rights are not limited in any way by our warranty detailed below.

The warranty for this product is 3 years from the date of purchase. The warranty period begins on the date of purchase. Keep the original sales receipt in a safe location as this document is required as proof of purchase.

Any damage or defects already present at the time of purchase must be reported without delay after unpacking the product.

Should the product show any fault in materials or manufacture within 3 years from the date of purchase, we will repair or replace it – at our choice – free of charge to you. The warranty period is not extended as a result of a claim being granted. This also applies to replaced and repaired parts.

This warranty becomes void if the product has been damaged, or used or maintained improperly.

The warranty covers material or manufacturing defects. This warranty does not cover product parts subject to normal wear and tear, thus considered consumables (e.g. batteries, tubes, cartridges), nor damage to fragile parts, e.g. switches or glass parts.

● Warranty claim procedure

So that your request can be processed quickly, please observe the following instructions:

For all inquiries, please have the receipt and item number (IAN 509617_2507) ready as proof of purchase.

The article number can be taken from the identification label on the product, engraving on the product, the front cover of your manual (at the bottom left), or the sticker on the back or bottom of the product.

If malfunctions or other defects arise, first contact the service department indicated below by phone or email.

You can then send a product recorded as defective to the communicated service address postage-free, making sure to enclose proof of purchase (receipt) and information on the details of the defect and when it occurred.



You can download and view this and numerous other manuals at parkside-diy.com. This QR code takes you directly to parkside-diy.com. Choose your country and use the search screen to search for the operating instructions. Entering the item number (IAN) 509617_2507 takes you to the operating instructions for your item.

● Service

(GB)

Service Great Britain

Tel.: 08000518970

Contact form on parkside-diy.com

IAN 509617_2507

(IE)

Service Ireland

Tel.: 1800851251

Contact form on parkside-diy.com

IAN 509617_2507

(NI)

Service Northern Ireland

Tel.: 08081013435

Contact form on parkside-diy.com

IAN 509617_2507

(CY)

Service Cyprus

Tel.: 80094242

Contact form on parkside-diy.com

IAN 509617_2507

(MT)

Service Malta

Tel.: 80065168

Contact form on parkside-diy.com

IAN 509617_2507

● EU declaration of conformity

EN

EU DECLARATION OF CONFORMITY (No. 509617_2507)

IAN: 509617_2507
Product identification: "PARKSIDE" Paddle Mixer
Model Number: HG14003

The object of the declaration described above is in conformity with the relevant Union harmonisation legislation:

Directive 2006/42/EC
Directive 2014/30/EU
Directive 2011/65/EU and all related amendments

References to the relevant harmonised standards used or references to the other technical specifications in relation to which conformity is declared:

N° / Parts
Directive 2006/42/EC
EN 62841-1:2015/A11:2022
EN 62841-2-10:2017
Directive 2014/30/EU
EN IEC 55014-1:2021
EN IEC 55014-2:2021
EN IEC 61000-3-2:2019/A2:2024
EN 61000-3-3:2013/A2:2021

The object of the declaration described above is in conformity with Directive 2011/65/EU of the European Parliament and of the Council of 8 June 2011 on the restriction of the use of certain hazardous substances in electrical and electronic equipment:

N° / Parts
Directive 2011/65/EU
EN IEC 63000:2018



Keeper of the technical documentation: OWIM GmbH & Co.KG

Signed for and on behalf of:

OWIM GmbH & Co. KG, Stiftsbergstraße 1, 74167 Neckarsulm, Germany

This declaration of conformity is issued under the sole responsibility of the manufacturer.

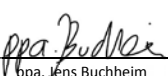
Translation of the original declaration of conformity

















Neckarsulm	12/11/2025		
Place	Date	ppa. Jens Buchheim	ppa. Dr. Thorsten Maier
		Authorised Signatory	Authorised Signatory

CE

Avertissements et symboles utilisés	Page	36
Introduction	Page	36
Utilisation conforme aux prescriptions	Page	36
Description des pièces	Page	37
Contenu de l'emballage	Page	37
Données techniques	Page	37
Consignes de sécurité	Page	38
Consignes de sécurité générales pour les outils électriques	Page	38
Consignes de sécurité pour les hélices	Page	41
Réduction des émissions sonores et vibrations	Page	42
Comportement en cas d'urgence	Page	42
Risques résiduels	Page	42
Avant la première utilisation	Page	43
Déballage	Page	43
Accessoires	Page	43
Avant l'utilisation	Page	43
Montage de l'hélice universelle	Page	43
Enlever et démonter l'hélice universelle	Page	44
Fonctionnement	Page	44
Marche/arrêt (voir fig. E)	Page	44
Fonction de démarrage progressif	Page	44
Préréglage de la vitesse (voir fig. F)	Page	44
Commande du mélangeur de peinture et de mortier	Page	45
Après chaque utilisation	Page	45
Nettoyage et entretien	Page	45
Nettoyage	Page	45
Maintenance	Page	46
Réparation	Page	46
Rangement	Page	46
Transport	Page	46
Dysfonctionnement et dépannage	Page	47
Mise au rebut	Page	47
Garantie	Page	48
Faire valoir sa garantie	Page	49
Service après-vente	Page	50
Déclaration UE de conformité	Page	51

Avertissements et symboles utilisés

Les avertissements suivants sont utilisés dans ce mode d'emploi, sur l'emballage et sur l'étiquette signalétique :

	Lisez le mode d'emploi.		Risque d'électrocution !
	Portez des lunettes de protection !		Portez une protection auditive !
	Portez un masque anti-poussière !		Prière de porter des gants protecteurs !
	Portez des chaussures de sécurité antidérapantes !		Classe de protection II (isolation double)
	Avant de changer les accessoires, de nettoyer le produit ou de le ranger, éteignez-le et débranchez-le du réseau électrique.		Courant alternatif/tension alternative
			À utiliser seulement à l'intérieur de locaux secs.
	Verrouiller		Déverrouiller
	Avertissements généraux		Consignes de sécurité
			Instructions de manipulation
	Le sigle CE confirme la conformité aux directives de l'UE applicables au produit.		

MÉLANGEUR DE PEINTURE ET DE MORTIER

● Introduction

Nous vous félicitons pour l'achat de votre nouveau produit. Vous avez opté pour un produit de grande qualité. Le mode d'emploi fait partie intégrante de ce produit. Il contient des indications importantes pour la sécurité, l'utilisation et la mise au rebut. Veuillez lire consciencieusement toutes les indications d'utilisation et de sécurité du produit. Ce produit doit uniquement être utilisé conformément aux instructions et dans les domaines d'application spécifiés. Lors d'une cession à tiers, veuillez également remettre tous les documents.

● Utilisation conforme aux prescriptions

Ce mélangeur de peinture et de mortier sans fil (dénommé ci-après le « produit » ou « outil électrique ») est destiné au mélange de matériaux de construction liquides et en poudre tels que peintures, mortiers, colles, enduits et substances similaires. En fonction de la consistance du matériau et de la quantité à mélanger, sélectionnez l'hélice universelle qui produira l'effet escompté. Une hélice universelle avec un réglage approprié de la vitesse permet d'obtenir un meilleur mélange.

Toute autre utilisation ou modification du produit est considérée comme non conforme et peut entraîner des risques tels que des dommages et blessures voire même provoquer la mort. Le fabricant ne peut être tenu responsable des dommages résultant d'une utilisation non conforme. Le produit n'est pas destiné à une utilisation commerciale ou à d'autres domaines d'utilisation.

● Description des pièces

Figure A, C & F :

- 1 Poignée
- 2 Clé de montage
- 3 Arbre (avec filetage intérieur M14)
- 4 Hélice universelle
- 4a Hélice de malaxage
- 4b Tige
- 5 Interrupteur MARCHE/ARRÊT
- 6 Bouton de verrouillage
- 7 Sélecteur de vitesse \oplus (vitesse de rotation plus élevée)
- 8 Sélecteur de vitesse \ominus (vitesse de rotation plus faible)

● Contenu de l'emballage

- 1 Mélangeur de peinture et de mortier
- 1 Malaxeur universelle
- 2 Clés de montage (22 mm)
- 1 Mode d'emploi

● Données techniques

Mélangeur de peinture et de mortier :	PFMR 1600 F6
N° du modèle :	HG14003 (avec fiche de secteur VDE) HG14003-BS (avec fiche de secteur BS) HG14003-CH (avec fiche de secteur suisse)
Tension - fréquence nominale :	230 V~, 50/60 Hz

Puissance nominale :	1600 W
Régime à vide n_0 :	0–800 min ⁻¹
Emplacement pour l'hélice :	M14
Ø de la tête du malaxeur :	138 mm
Classe de protection :	II/□

Niveau sonore :

Niveau de pression acoustique	L_{pA} : 88,5 dB
Incertitude	K_{pA} : 3 dB
Niveau de puissance acoustique	L_{WA} : 96,5 dB
Incertitude	K_{WA} : 3 dB

⚠ AVERTISSEMENT !



Portez une protection auditive !

REMARQUE

- ▶ Les hélices universelles [4] et autres types d'hélices de malaxage [4a] (avec ou sans tige [4b]) sont disponibles auprès de revendeurs spécialisés. Spécifications :
Diamètre extérieur (hélice de malaxage) : ≤ 150 mm
Longueur totale : ≤ 650 mm
Filetage : M14
- ▶ Les niveaux acoustiques ont été déterminés à l'aide de la procédure pour l'évaluation des valeurs de niveau de bruit selon EN 62841-1. Le niveau sonore pour l'opérateur peut dépasser 80 dB(A). C'est pourquoi le port d'une protection auditive est recommandé.

Valeurs des vibrations :

Mode de fonctionnement - valeur d'émission de vibrations	a_h : 1,546 m/s ²
Incertitude	K : 1,5 m/s ²

AVERTISSEMENT !

- ▶ Les émissions de vibrations et de bruit générées lors de l'utilisation effective de l'outil électrique peuvent différer des valeurs spécifiées en fonction de la manière dont l'outil électrique est utilisé, en particulier du type de pièce à traiter. Essayez de minimiser au maximum l'impact des vibrations et du bruit. Des mesures prises pour la réduction de la sollicitation par vibrations sont par exemple le port de gants lors de l'utilisation de l'outil et la limitation du temps de travail. Ainsi, toutes les parties du cycle de fonctionnement sont à prendre en compte (par exemple les périodes durant lesquelles l'outil électrique est éteint, et celles où il est certes allumé, mais fonctionne sans sollicitation).

REMARQUE

- ▶ Les valeurs de vibration totale et d'émission sonore spécifiées ont été mesurées selon une procédure de test normalisée et peuvent être utilisées pour comparer un outil électrique avec un autre.
- ▶ Les valeurs de vibration totale et d'émission sonore spécifiées peuvent également être utilisées pour une estimation préliminaire de la sollicitation.



Consignes de sécurité

- **Consignes de sécurité générales pour les outils électriques**

AVERTISSEMENT !

- ▶ **Consultez toutes les consignes de sécurité, instructions, illustrations et données techniques fournies avec cet outil électrique.** Ne pas respecter les instructions ci-dessous peut conduire à une électrocution, un incendie et/ou causer des blessures graves.

Conservez toutes les consignes de sécurité et instructions pour vous y reporter ultérieurement.

Le terme « outil électrique » utilisé dans les consignes de sécurité se réfère à des outils électriques alimentés en électricité (avec cordon d'alimentation) ou à des outils électriques fonctionnant sur une batterie (sans cordon d'alimentation).

Sécurité au poste de travail

- 1) **Conservez votre zone de travail propre et bien éclairée.** Les zones de travail encombrées ou sombres sont propices aux accidents.
- 2) **Ne travaillez pas avec l'outil électrique dans une atmosphère présentant un risque d'explosion, en présence de liquides, de gaz ou de poussières inflammables.** Les outils électriques créent des étincelles qui peuvent enflammer les poussières ou les vapeurs.
- 3) **Lors de l'utilisation de l'outil électrique, tenez les enfants et autres personnes hors de sa**

portée. Des distractions peuvent vous faire perdre le contrôle de l'outil électrique.

Sécurité électrique

- 1) **La fiche de raccordement de l'outil électrique doit être compatible avec la prise de courant. En aucun cas, la fiche ne doit pas être modifiée. N'utilisez aucune fiche interchangeable avec des outils électriques reliés à la terre.** Des fiches non modifiées et des prises de courant appropriées réduisent le risque d'électrocution.
- 2) **Évitez tout contact corporel avec des surfaces mises à la terre telles que tuyaux, radiateurs, cuisinières et réfrigérateurs.** Il existe un risque accru d'électrocution si votre corps est relié à la terre.
- 3) **N'exposez pas d'outils électriques à la pluie ou à l'humidité.** La pénétration d'eau dans un outil électrique augmente le risque d'électrocution.
- 4) **Ne détournes pas le cordon d'alimentation de son utilisation prévue, par exemple ne l'utilisez pas pour porter et accrocher l'outil électrique ou pour le débrancher de la prise de courant. Tenez le cordon d'alimentation hors de portée de la chaleur, de l'huile, d'arêtes coupantes ou de pièces mobiles.** Les cordons d'alimentation soit endommagés soit emmêlés augmentent le risque d'électrocution.
- 5) **Lorsque vous travaillez à l'extérieur avec un outil électrique, utilisez uniquement des rallonges adaptées à une utilisation en extérieur.** L'utilisation d'une rallonge convenant pour l'extérieur réduit le risque d'électrocution.

- 6) **Si le fonctionnement de l'outil électrique dans un environnement humide est inévitable, utilisez un disjoncteur différentiel.** L'emploi d'un disjoncteur différentiel diminue le risque d'électrocution.

Sécurité des personnes

- 1) **Soyez vigilant, surveillez ce que vous faites et faites preuve de bon sens lorsque vous utilisez un outil électrique.** N'utilisez aucun outil électrique si vous êtes fatigué ou sous l'influence de drogues, d'alcool ou de médicaments. Un moment d'inattention lors de l'utilisation de l'outil électrique peut causer des blessures graves.
- 2) **Veillez à porter un équipement de protection et toujours des lunettes protectrices.** Selon la nature du travail et l'utilisation de l'outil électrique, le port d'équipements pour votre protection tels que masque anti-poussière, chaussures de sécurité antidérapantes, casque chantier ou protection auditive réduit les risques de blessures.
- 3) **Évitez tout démarrage accidentel. Assurez-vous que l'outil électrique soit bien éteint avant de le brancher sur l'alimentation électrique et/ou sur l'accu, de le ramasser ou de le porter.** Lorsque vous transportez l'outil électrique avec le doigt sur l'interrupteur ou que l'outil électrique est allumé et raccordé à l'alimentation électrique, cela peut entraîner des accidents.
- 4) **Avant de mettre l'outil électrique en marche, retirez tous les outils de réglage ou les clés plates.** Un outil ou une clé qui se trouve sur une pièce rotative de l'outil électrique peut entraîner des blessures.

- 5) **Évitez un positionnement corporel anormal. Assurez-vous de camper solidement sur vos jambes et de conserver votre équilibre à tout moment.** Cela permet un meilleur contrôle de l'outil électrique dans des situations inattendues.
- 6) **Portez des vêtements appropriés. Ne portez pas de vêtements amples ou de bijoux. Tenez vos cheveux et vêtements hors de portée des pièces mobiles.** Des vêtements amples, des bijoux ou des cheveux longs peuvent être happés par les pièces en mouvement.
- 7) **Si des équipements d'aspiration et de collecte de poussière peuvent être montés, ils doivent être installés et utilisés correctement.** L'aspiration de poussière peut réduire les risques occasionnés par les particules.
- 8) **Ne vous mettez pas en danger et ne dépassez pas les règles de sécurité des outils électriques, même si vous êtes, après de nombreuses utilisations, familier avec cet outil électrique.** Une manipulation imprudente peut entraîner des blessures graves en quelques fractions de seconde.
- 3) **Avant d'effectuer tout réglage, de changer un outil insérable ou ranger l'outil électrique, débranchez la fiche de la prise de courant et/ou enlevez l'accu amovible.** Ces mesures de précaution empêchent le démarrage intempestif de l'outil électrique.
- 4) **Conservez les outils électriques inutilisés hors de la portée des enfants. Ne laissez jamais des personnes utiliser l'outil électrique si elles ne sont pas familières avec les manipulations ou si elles n'ont pas lu les instructions.** Les outils électriques sont dangereux lorsqu'ils sont utilisés par des personnes inexpérimentées.
- 5) **Entretenez les outils électriques et l'outil insérable avec soin. Vérifiez si les pièces mobiles fonctionnent correctement et ne sont pas bloquées ; contrôlez aussi si des pièces sont cassées ou endommagées car cela pourrait altérer le fonctionnement de l'outil électrique. Faites réparer les pièces endommagées avant toute utilisation de l'outil électrique.** De nombreux accidents sont causés par des outils électriques mal entretenus.
- 6) **Conservez les outils de coupe bien affûtés et propres.** Des outils soigneusement entretenus avec des bords bien coupants se bloquent moins et sont plus faciles à contrôler.
- 7) **Utilisez l'outil électrique, les accessoires et les outils insérables etc. conformément à ces instructions.** Prenez en compte les conditions de travail et le travail à effectuer. L'utilisation d'outils électriques pour des applications différentes que celles prévues peut conduire à des situations dangereuses.
- 8) **Maintenez les poignées et surfaces de préhension sèches, propres et exemptes d'huile ou de graisse.** Les

Utilisation et manipulation de l'outil électrique

- 1) **Ne surchargez pas l'outil électrique. Utilisez seulement l'outil électrique qui convient au type de travaux entrepris.** Avec un outil électrique approprié, vous travaillez plus efficacement et en toute sécurité, dans la plage de puissance indiquée.
- 2) **N'utilisez aucun outil électrique dont l'interrupteur est défectueux.** Un outil électrique qui ne se laisse plus allumer ou éteindre est dangereux et doit être réparé.

poignées et surfaces de préhension glissantes ne permettent pas de manipuler et de contrôler l'outil électrique en toute sécurité lors de situations imprévues.

Service après-vente

- 1) **Laissez votre outil électrique être réparé seulement par du personnel qualifié qui utilise des pièces de rechange d'origine.** Cela assure que la sécurité de l'outil électrique est maintenue.

● Consignes de sécurité pour les hélices

1. **Tenez l'outil électrique à deux mains par les poignées prévues à cet effet.** Une perte de contrôle peut provoquer des blessures.
2. **Pour éviter toute atmosphère dangereuse, veillez à assurer une ventilation suffisante lors de mélange de substances inflammables.** Les vapeurs en formation peuvent être inhalées ou s'enflammer par les étincelles générées par l'outil électrique.
3. **Ne mélangez aucun produit alimentaire.** Les outils électriques et leurs outils insérables ne sont pas conçus pour traiter des produits alimentaires.
4. **Conservez le cordon d'alimentation hors de la portée de la zone de travail.** Le cordon d'alimentation peut se coincer dans les pales.
5. **Assurez-vous que le récipient utilisé pour mélanger soit dans une position stable et sécurisée.** Un récipient non convenablement sécurisé peut bouger brusquement.
6. **Assurez-vous qu'aucun liquide ne soit projeté contre le boîtier de l'outil électrique.** La pénétration de

liquide dans l'outil électrique peut provoquer des dommages et une décharge électrique.

7. **Suivez les instructions et les consignes de sécurité relatives aux matières à malaxer.** La matière à malaxer peut être nocive pour la santé.
8. **Si l'outil électrique tombe dans la matière à malaxer, débranchez immédiatement la fiche de secteur et faites vérifier l'outil électrique par un technicien qualifié.** Vouloir toucher dans le récipient alors que l'outil électrique est toujours branché sur une prise de courant peut provoquer une électrocution.
9. **Lors du processus de malaxage, ne touchez pas avec les mains le récipient utilisé pour malaxer ou n'insérez aucun autre objet à l'intérieur.** Le contact avec les pales de l'hélice peut provoquer des blessures graves.
10. **Laissez l'outil électrique démarrer et s'arrêter uniquement dans le récipient à malaxer.** Les pales peuvent être projetées ou se plier de manière incontrôlée.

Consignes de sécurité supplémentaires concernant l'utilisation des hélices

- L'outil électrique ne doit jamais être utilisé dans des environnements explosifs.
- Ne mélangez jamais de matériaux contenant des solvants ou des substances inflammables.
- Ne mettez pas l'outil électrique en marche tant que l'hélice du malaxeur n'est pas dans le récipient où vous effectuez le mélange.
- Laissez l'outil électrique s'arrêter complètement avant de retirer l'hélice du récipient.
- Portez toujours des lunettes de protection, si vous travaillez avec l'outil électrique.

- Ne portez pas de vêtements amples lorsque vous travaillez avec l'outil électrique.

● Réduction des émissions sonores et vibrations

Afin de réduire les effets des vibrations et du bruit, limitez le temps d'utilisation, utilisez des modes de fonctionnement peu bruyants et à faibles vibrations et portez un équipement de protection adapté.

Les mesures suivantes permettent d'atténuer les risques liés aux vibrations et au bruit :

- Utilisez toujours le produit en respectant l'usage prévu et comme décrit dans les présentes instructions.
- Assurez-vous que le produit est en parfait état et bien entretenu.
- Utilisez les outils insérables spécialement conçus pour ce produit et assurez-vous qu'ils soient en parfait état.
- Tenez le produit aux poignées/surfaces de préhension afin d'assurer la sécurité.
- Entretenez le produit conformément aux instructions et prévoyez une bonne lubrification (si applicable).
- Planifiez vos travaux de manière à ce que l'utilisation de produits à valeur vibratoire élevée soit répartie sur une longue durée.

● Comportement en cas d'urgence

À l'aide du présent mode d'emploi, familiarisez-vous avec l'utilisation de ce produit. Mémorisez les consignes de sécurité et respectez-les impérativement. Ceci permet d'éviter des risques et dangers.

- Soyez toujours vigilant lors de l'utilisation de ce produit afin de détecter suffisamment tôt les dangers et agir en conséquence. Une

intervention rapide peut permettre d'éviter des blessures graves et dégâts matériels.

- Éteignez immédiatement le produit en cas de dysfonctionnements et débranchez-le du réseau électrique. Faites-le vérifier et éventuellement réparer par un technicien spécialisé avant de le réutiliser.

● Risques résiduels

REMARQUE

- ▶ Ce produit génère un champ électromagnétique lors du fonctionnement ! Dans certaines circonstances, le champ peut influencer des implants médicaux actifs ou passifs ! Pour réduire le risque de blessures graves ou mortelles, nous recommandons aux personnes portant des implants médicaux de consulter leur médecin et le fabricant de l'implant médical avant d'utiliser le produit !

Même si vous vous servez correctement de ce produit en respectant les consignes, un risque résiduel n'est jamais exclu. Les dangers suivants, entre autres, peuvent survenir en relation avec la fabrication et la manipulation de ce produit :

- Atteintes à la santé résultant d'émissions de vibrations, si le produit est utilisé sur une longue période ou n'est pas correctement utilisé et entretenu.
- Dégâts matériels ou blessures corporelles causé(e)s par des outils coupants défectueux ou l'impact soudain d'un objet recouvert durant l'utilisation.
- Risque de blessures et de dégâts matériels causé(e)s par des objets volants.

● Avant la première utilisation

● Déballage

AVERTISSEMENT !

- ▶ Le produit et les matériaux d'emballage ne sont pas des jouets pour enfants ! Les enfants ne sont pas autorisés à jouer avec des sacs en plastique, des films et des petites pièces ! Il existe un danger d'asphyxie et d'ingestion !

1. Déballer toutes les pièces et placez-les sur une surface plane et stable.
2. Retirez tous les matériaux d'emballage et les sécurités placées pour le transport et dans l'emballage (si existantes).
3. Assurez-vous que le contenu de l'emballage est complet et n'est pas endommagé. S'il vous manque des pièces ou que certaines sont défectueuses, contactez le revendeur auprès duquel vous avez acheté ce produit. N'utilisez pas le produit avant que les pièces manquantes aient été livrées ou que les pièces défectueuses aient été remplacées. L'utilisation d'un produit incomplet ou endommagé peut entraîner des blessures et des dommages matériels.
4. Assurez-vous de disposer des accessoires et des outils nécessaires à la mise en service et à l'utilisation. Cela inclut un équipement de protection individuel et approprié.

● Accessoires

Pour une utilisation sûre et conforme de ce produit et des accessoires comprenant en autres des outils et outils insérables, il est nécessaire de se munir :

- Équipement de protection individuel adapté

Les accessoires et les outils sont disponibles chez des revendeurs spécialisés. Lors de l'achat, respectez toujours les exigences techniques de ce produit (voir « Données techniques »).

En cas d'incertitude, consultez un technicien spécialisé et faites-vous conseiller par votre revendeur.

● Avant l'utilisation

AVERTISSEMENT !

- ▶ Il existe un risque d'accident si le produit est utilisé avec une tension de réseau ne correspondant pas à l'étiquette signalétique.
- ▶ La tension du réseau électrique doit correspondre aux indications inscrites sur l'étiquette signalétique.



Éteignez toujours le produit et débranchez-le de l'alimentation électrique avant de procéder à des contrôles, de fixer des accessoires ou de procéder à des réglages !

● Montage de l'hélice universelle

REMARQUE

- ▶ Il n'est pas nécessaire de fixer très fermement l'hélice de malaxage à la tige. Grâce au mouvement de rotation du produit, l'hélice de malaxage et la tige seront ainsi serrés.

1. Vissez complètement la tige **4b** dans l'hélice de malaxage **4a** (fig. B).
2. Vissez ensuite l'hélice universelle **4** dans l'arbre **3** (fig. C).
3. Serrez l'hélice universelle à l'aide des clés de montage **2** selon le sens de rotation **i** (ill. D).

● Enlever et démonter l'hélice universelle

- **Retirer l'hélice universelle** **4** de l'arbre **3** : Utilisez les clés de montage **2** selon le sens de la rotation **1** (procéder dans l'ordre inverse du « Montage de l'hélice universelle »).
- **Enlever l'hélice de malaxage** **4a** de l'hélice universelle :
 1. Placez une clé de montage **2** sur le raccord hexagonal de la tige **4b**.
 2. Placez l'autre clé de montage sur le raccord hexagonal de l'hélice de malaxage **4a**.
 3. Tenez une des clés de montage et tournez l'autre clé de montage dans le sens inverse des aiguilles d'une montre pour desserrer le raccord.
 4. Dévisser complètement l'hélice de malaxage et retirez-la de la tige.

● Fonctionnement

● Marche/arrêt (voir fig. E)

Allumer :

- Appuyez sur l'interrupteur MARCHE/ARRÊT **5**.

Fonctionnement continu :

- Lorsque l'interrupteur MARCHE/ARRÊT **5** est appuyé, appuyez sur le bouton de verrouillage **6**.

Éteindre :

- Relâchez l'interrupteur MARCHE/ARRÊT **5**. Lorsque l'interrupteur MARCHE/ARRÊT du fonctionnement continu est bloqué, appuyez brièvement dessus pour le débloquer.

Protection contre la remise en marche

- Le produit est doté d'une fonction de sécurité pour la protection contre la remise en marche. Celle-ci empêche le démarrage incontrôlé du produit, lorsque l'alimentation électrique a été

coupée pendant le fonctionnement, ou lorsque la fiche secteur a été débranchée de manière inopinée.

- **Remise en marche** : Placez l'interrupteur MARCHE/ARRÊT **5** en position ARRÊT. Allumez à nouveau le produit.

● Fonction de démarrage progressif

- Ce produit est doté d'une fonction de démarrage progressif à commande électronique qui permet de mettre en marche le produit progressivement afin d'éviter tout « recul ». Cette fonction augmente la sécurité et empêche également les éclaboussures hors du récipient utilisé pour le mélange.

● Préréglage de la vitesse (voir fig. F)

REMARQUE

- ▶ L'hélice universelle **4** bouge encore pendant un court laps de temps après que le produit soit éteint. Attendez, jusqu'à ce que le produit soit complètement à l'arrêt, avant de le poser.
- ▶ Commencez avec la vitesse de rotation la plus faible. Augmentez ensuite la vitesse de rotation préréglée jusqu'à obtenir l'effet de malaxage approprié.
- ▶ Vous pouvez modifier la vitesse de rotation préréglée seulement quand le produit est branché sur l'alimentation électrique.
- ▶ Même après avoir débranché le produit de l'alimentation électrique : La vitesse de rotation préréglée est conservée jusqu'à ce que vous régliez une nouvelle vitesse.
- La vitesse de mélange du produit peut être adaptée à différentes viscosités.

Il existe 6 niveaux de vitesse disponibles.

Niveau 1 :	300 min ⁻¹
Niveau 2 :	400 min ⁻¹
Niveau 3 :	500 min ⁻¹
Niveau 4 :	600 min ⁻¹
Niveau 5 :	700 min ⁻¹
Niveau 6 :	800 min ⁻¹

- Réglez la vitesse de rotation avant de débiter le travail, selon la viscosité des matières à mélanger.

Sélecteur de vitesse	Vitesse de rotation
⊕ 7	Vitesse de rotation la plus élevée
⊖ 8	Vitesse de rotation la plus faible

● Commande du mélangeur de peinture et de mortier

1. Plongez l'hélice universelle 4 dans le matériau à mélanger.
2. Une fois que l'hélice de malaxage 4a est complètement plongée dans le matériau, vous pouvez allumer le produit.
3. Pendant le malaxage, déplacez l'hélice universelle dans le récipient où vous effectuez le mélange et malaxez jusqu'à obtenir une matière homogène.
4. Après avoir éteint le produit : Laissez l'hélice de malaxage dans le matériau que vous avez mélangé jusqu'à ce que l'hélice universelle se soit complètement arrêtée.

● Après chaque utilisation

1. Éteignez le produit. Débranchez le produit du réseau électrique et laissez-le refroidir si nécessaire.
2. Vérifiez, nettoyez et rangez le produit comme décrit ci-dessous.

● Nettoyage et entretien

⚠ AVERTISSEMENT !



Éteignez le produit, débranchez-le du réseau électrique et laissez-le refroidir avant de procéder à des travaux d'inspection, d'entretien ou de nettoyage !

● Nettoyage

REMARQUE

- ▶ N'utilisez pas de produits nettoyants ou de désinfectants chimiques, alcalins, abrasifs ou agressifs pour réaliser le nettoyage, car ils pourraient endommager les surfaces.
- ▶ Veillez à ce qu'aucun liquide ne pénètre à l'intérieur du produit.

- Un nettoyage régulier et approprié aide à garantir une utilisation en toute sécurité et prolonge la durée de vie du produit.
- Conservez toujours le produit propre, sec et exempt d'huile ou de graisse. Enlevez la poussière après chaque utilisation et avant le rangement.
- Inspectez le produit avant chaque utilisation pour détecter si des pièces sont usées ou défectueuses. Il est interdit de l'utiliser si vous trouvez des pièces défectueuses ou usées.
- Nettoyez le produit avec un chiffon sec. Utilisez une brosse pour atteindre les endroits difficiles.
- En particulier, enlevez la saleté et la poussière des orifices de ventilation avec un chiffon et une brosse.
- Enlevez la poussière persistante avec de l'air comprimé (3 bar maxi).
- Retirez l'hélice universelle 4 de l'arbre 3 (fig. C, D). Nettoyez l'hélice universelle avec de l'eau.

- Après le nettoyage, séchez l'hélice universelle [4] et vaporisez-la avec un peu d'huile antirouille avant de la ranger.

● Maintenance

- Vérifiez le produit et ses accessoires (tels que les outils insérables) pour vous assurer qu'ils ne sont ni usés ni endommagés avant et après chaque utilisation. Si nécessaire, remplacez-les par des nouveaux comme décrit dans ce mode d'emploi. Respectez toujours les exigences techniques (voir « Données techniques »).

Pièces de rechange/accessoires

⚠ AVERTISSEMENT !

- ▶ Laissez votre produit être réparé seulement par le service technique ou un technicien qualifié qui utilise des pièces de rechange d'origine. Ceci assure que la sûreté du produit soit maintenue.
- ▶ Si le cordon d'alimentation ou la fiche de secteur est endommagé(e), il/elle doit être remplacé(e) par le fabricant ou un technicien spécialisé et qualifié afin d'éviter les risques !
- Les clients des pays suivants peuvent commander des batteries de rechange et des chargeurs compatibles dans les boutiques en ligne Lidl : Allemagne (lidl.de), France (lidl.fr), Belgique (lidl.be), République tchèque (lidl.cz), Pays-Bas (lidl.nl), Pologne (lidl.pl), Slovaquie (lidl.sk), Espagne (lidl.es)
Les clients de tous les autres pays peuvent les commander sur www.optimex-shop.com.

● Réparation

- L'intérieur de ce produit ne contient aucune pièce pouvant être réparée par l'utilisateur. Contactez un technicien qualifié pour faire contrôler et réparer le produit.

● Rangement

- Éteignez le produit et débranchez-le du réseau électrique.
- Nettoyez le produit comme décrit ci-dessus.
- Rangez le produit et ses accessoires dans un endroit sombre, sec, hors gel et bien ventilé.
- Stockez toujours le produit dans un endroit qui est hors de la portée des enfants. La température de stockage optimale est entre 10 °C et 30 °C.
- Nous vous recommandons de ranger le produit dans son emballage d'origine ou de le recouvrir d'un chiffon approprié afin d'éviter le dépôt de poussière.

● Transport

- Éteignez le produit et débranchez-le du réseau électrique.
- Installez des dispositifs de protection pour le transport s'ils sont présents.
- Tenez toujours le produit en utilisant les poignées de préhension.
- Protégez le produit contre les chocs et les fortes vibrations, notamment lors du transport dans des véhicules.
- Sécurisez le produit contre tout glissement et basculement.

● Dysfonctionnement et dépannage

⚠ AVERTISSEMENT !

- ▶ N'effectuez que des travaux qui sont expliqués dans ce mode d'emploi ! Tout autre travail d'inspection, de maintenance et de réparation doit être effectué par le service après-vente agréé ou par un spécialiste qualifié !

Les dysfonctionnements allégués, les dérangements ou les dommages sont souvent dus à des causes pouvant être corrigées par l'utilisateur. Par conséquent, vérifiez le produit avant de contacter une personne qualifiée en utilisant le tableau ci-dessous. Dans la plupart des cas, les défauts peuvent être résolus rapidement.

Problème	Cause possible	Solution
Le produit ne démarre pas.	Il n'est pas raccordé à l'alimentation électrique.	Brancher sur l'alimentation électrique.
	Cordon d'alimentation ou fiche défectueux/se.	Faites contrôler par un technicien spécialisé.
	Autre dysfonctionnement électrique sur le produit.	Faites contrôler par un technicien spécialisé.
Le produit n'atteint pas sa pleine puissance.	L'alimentation électrique (p. ex. du générateur) a une tension trop basse.	Branchez le produit sur une alimentation électrique appropriée.
	Orifices de ventilation bloqués.	Nettoyer les orifices de la ventilation.

Problème	Cause possible	Solution
Résultat insatisfaisant.	L'outil insérable est usé.	Remplacer par un nouvel outil insérable.
	L'outil insérable n'est pas adapté à la tâche.	Utilisez un outil insérable approprié.

● Mise au rebut

L'emballage se compose de matières recyclables pouvant être mises au rebut dans les déchetteries locales.



Veillez respecter l'identification des matériaux d'emballage pour le tri sélectif, ils sont identifiés avec des abréviations (a) et des chiffres (b) ayant la signification suivante : 1-7 : plastiques/20-22 : papiers et cartons/80-98 : matériaux composite.

Produit :



Le produit ainsi que les accessoires et les matériaux d'emballage sont recyclables et relèvent de la responsabilité élargie du producteur.

Éliminez-les séparément, en suivant l'Info-traitement illustrée, dans l'intérêt d'un meilleur traitement des déchets.

Le logo Triman n'est valable qu'en France.



Votre mairie ou votre municipalité vous renseigneront sur les possibilités de mise au rebut des produits usagés.



Afin de contribuer à la protection de l'environnement, veuillez ne pas jeter votre produit usagé dans les ordures ménagères, mais éliminez-le de manière appropriée. Pour obtenir des renseignements concernant les points de collecte et leurs horaires d'ouverture, vous pouvez contacter votre municipalité.

● Garantie

Article L217-16 du Code de la consommation

Lorsque l'acheteur demande au vendeur, pendant le cours de la garantie commerciale qui lui a été consentie lors de l'acquisition ou de la réparation d'un bien meuble, une remise en état couverte par la garantie, toute période d'immobilisation d'au moins sept jours vient s'ajouter à la durée de la garantie qui restait à courir. Cette période court à compter de la demande d'intervention de l'acheteur ou de la mise à disposition pour réparation du bien en cause, si cette mise à disposition est postérieure à la demande d'intervention.

Indépendamment de la garantie commerciale souscrite, le vendeur reste tenu des défauts de conformité du bien et des vices rédhibitoires dans les conditions prévues aux articles L217-4 à L217-13 du Code de la consommation et aux articles 1641 à 1648 et 2232 du Code Civil.

Article L217-4 du Code de la consommation

Le vendeur livre un bien conforme au contrat et répond des défauts de conformité existant lors de la délivrance.

Il répond également des défauts de conformité résultant de l'emballage, des instructions de montage ou de

l'installation lorsque celle-ci a été mise à sa charge par le contrat ou a été réalisée sous sa responsabilité.

Article L217-5 du Code de la consommation

Le bien est conforme au contrat :

- 1° S'il est propre à l'usage habituellement attendu d'un bien semblable et, le cas échéant :
 - s'il correspond à la description donnée par le vendeur et posséder les qualités que celui-ci a présentées à l'acheteur sous forme d'échantillon ou de modèle ;
 - s'il présente les qualités qu'un acheteur peut légitimement attendre eu égard aux déclarations publiques faites par le vendeur, par le producteur ou par son représentant, notamment dans la publicité ou l'étiquetage ;
- 2° Ou s'il présente les caractéristiques définies d'un commun accord par les parties ou être propre à tout usage spécial recherché par l'acheteur, porté à la connaissance du vendeur et que ce dernier a accepté.

Article L217-12 du Code de la consommation

L'action résultant du défaut de conformité se prescrit par deux ans à compter de la délivrance du bien.

Article 1641 du Code civil

Le vendeur est tenu de la garantie à raison des défauts cachés de la chose vendue qui la rendent impropre à l'usage auquel on la destine, ou qui diminuent tellement cet usage que l'acheteur ne l'aurait pas acquise, ou n'en aurait donné qu'un moindre prix, s'il les avait connus.

Article 1648 1er alinéa du Code civil

L'action résultant des vices rédhibitoires doit être intentée par l'acquéreur dans un délai de deux ans à compter de la découverte du vice.

Les pièces détachées indispensables à l'utilisation du produit sont disponibles pendant la durée de la garantie du produit.

Le produit a été fabriqué selon des critères de qualité stricts, et contrôlé consciencieusement avant sa livraison. En cas de défaut de matériau ou de fabrication, vous avez des droits légaux vis-à-vis du vendeur du produit. Vos droits légaux ne sont en aucun cas limités par notre garantie mentionnée ci-dessous.

La garantie de ce produit est de 3 ans à partir de la date d'achat. La période de garantie commence à la date d'achat. Conservez l'original de la preuve d'achat dans un endroit sûr car ce document est nécessaire pour prouver l'achat.

Tout dommage ou défaut déjà présent au moment de l'achat doit être signalé immédiatement après le déballage du produit.

Si le produit présente un défaut de matériau ou de fabrication dans les 3 ans qui suivent la date d'achat, nous le réparerons ou le remplacerons – à notre choix – gratuitement pour vous. La période de garantie n'est pas prolongée par une demande de garantie acceptée. Cette mesure s'applique également pour les pièces remplacées et réparées.

Cette garantie est annulée si le produit a été endommagé ou utilisé ou entretenu de manière incorrecte.

La garantie couvre les défauts de matériels et de fabrication. Cette garantie ne couvre pas les pièces du produit soumises à une usure normale, et qui sont donc considérées comme des pièces

d'usure (par exemple les piles, tuyaux, les cartouches d'encre), ni les dommages aux pièces fragiles, par exemple les interrupteurs ou les pièces en verre.

● Faire valoir sa garantie

Afin de garantir la rapidité de traitement de votre demande, veuillez tenir compte des indications suivantes :

Pour toute demande, veuillez conserver le ticket de caisse et le numéro de référence de l'article (IAN 509617_2507) au titre de preuves d'achat.

Le numéro de référence de l'article est indiqué sur la plaque signalétique du produit, sur une gravure présente sur celui-ci, sur la page de couverture de votre manuel (en bas à gauche) ou sur l'autocollant placé sur la face arrière ou inférieure du produit.

En cas de dysfonctionnement de l'appareil ou de tout autre défaut, contactez en premier lieu le service après-vente par téléphone ou par e-mail aux coordonnées indiquées ci-dessous.

Tout produit considéré comme défectueux peut alors être envoyé sans frais de port supplémentaires au service clientèle indiqué, accompagné de la preuve d'achat (ticket de caisse) et d'une description écrite du défaut mentionnant également sa date d'apparition.



Le site parkside-diy.com vous permet de visualiser et de télécharger ce mode d'emploi ainsi que de nombreux autres manuels. Ce code QR vous permet d'accéder directement au site parkside-diy.com. Sélectionnez votre pays et cherchez les modes d'emploi dans le champ de recherche. Le numéro de référence de l'article (IAN) 509617_2507 vous permet d'accéder au mode d'emploi se rapportant à votre article.

● **Service après-vente**

FR Service après-vente France

Tél.: 0800907612

Formulaire de contact sur
parkside-diy.com

IAN 509617_2507

BE Service après-vente Belgique

Tél.: 080012614

Formulaire de contact sur
parkside-diy.com

IAN 509617_2507

CH Service après-vente Suisse

Tél.: 0800563601

Formulaire de contact sur
parkside-diy.com

IAN 509617_2507

● Déclaration UE de conformité

FR

DÉCLARATION UE DE CONFORMITÉ (n° 509617_2507)

IAN : 509617_2507
Identification du produit : "PARKSIDE" Mélangeur de peinture et de mortie
Numéro de modèle : HG14003

L'objet de la déclaration décrit ci-dessus est conforme à la législation d'harmonisation de l'Union applicable:

Directive 2006/42/CE
Directive 2014/30/UE
Directive 2011/65/UE avec toutes les modifications connexes

Références des normes harmonisées ou références aux autres spécifications techniques par rapport auxquels la conformité est déclarée :

N° / Pièces
Directive 2006/42/CE
EN 62841-1:2015/A11:2022
EN 62841-2-10:2017
Directive 2014/30/UE
EN IEC 55014-1:2021
EN IEC 55014-2:2021
EN IEC 61000-3-2:2019/A2:2024
EN 61000-3-3:2013/A2:2021

L'objet de la déclaration décrite ci-dessus est conforme à la directive 2011/65/UE du Parlement européen et du Conseil du 8 juin 2011 relative à la limitation de l'utilisation de certaines substances dangereuses dans les équipements électriques et électroniques :

N° / Pièces
Directive 2011/65/UE
EN IEC 63000:2018

Détenteur de la documentation technique : OWIM GmbH & Co.KG

Signé par et au nom de:

OWIM GmbH & Co. KG, Stiftsbergstraße 1, 74167 Neckarsulm, Allemagne

Cette déclaration de conformité est délivrée sous la seule responsabilité du fabricant.

Traduction de la déclaration de conformité d'origine

Neckarsulm

Lieu

12/11/2025

Date

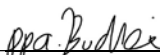
ppa. Jens Buchheim

Fondé de pouvoir

ppa. Dr. Thorsten Maier



Fondé de pouvoir



Gebruikte waarschuwingen en symbolen	Pagina	53
Inleiding	Pagina	53
Beoogd gebruik	Pagina	53
Onderdelenbeschrijving	Pagina	54
Leveringsomvang	Pagina	54
Technische gegevens	Pagina	54
Veiligheidsaanwijzingen	Pagina	55
Algemene veiligheidsaanwijzingen voor elektrische apparaten	Pagina	55
Veiligheidsaanwijzingen voor mixers	Pagina	58
Vermindering van trillingen en geluid	Pagina	59
Wat te doen in noodgevallen	Pagina	59
Overige risico's	Pagina	59
Voor het eerste gebruik	Pagina	60
Uitpakken	Pagina	60
Accessoires	Pagina	60
Vóór gebruik	Pagina	60
Universele roergarde monteren	Pagina	60
Universele roergarde verwijderen en demonteren	Pagina	61
Bediening	Pagina	61
Aan-/uitschakelen (zie afb. E)	Pagina	61
Zachte startfunctie	Pagina	61
Voorinstellen van het toerental (zie afb. F)	Pagina	61
Bedienen van de verf- en mortelmixer	Pagina	62
Na gebruik	Pagina	62
Schoonmaken en onderhoud	Pagina	62
Reiniging	Pagina	62
Onderhoud	Pagina	63
Reparatie	Pagina	63
Opbergen	Pagina	63
Transport	Pagina	63
Storingen en het verhelpen daarvan	Pagina	64
Afvoer	Pagina	64
Garantie	Pagina	65
Afwikkeling in geval van garantie	Pagina	65
Service	Pagina	66
EU-Conformiteitsverklaring	Pagina	67

Gebruikte waarschuwingen en symbolen

In deze gebruiksaanwijzing, op de verpakking en op het typeplaatje worden de volgende waarschuwingen gebruikt:

	Lees de gebruiksaanwijzing.		Gevaar voor elektrische schokken!
	Draag een veiligheidsbril!		Draag gehoorbescherming!
	Draag een stofmasker!		Draag veiligheidshandschoenen!
	Draag slipvast veiligheidsschoeisel!		Beschermingsklasse II (dubbele isolatie)
	Schakel het product uit en koppel het los van het elektriciteitsnet voordat u accessoires verwisselt, het product gaat schoonmaken of het niet gebruikt.		Wisselstroom/-spanning
			Alleen in droge binnenruimtes gebruiken.
	Vastdraaien		Ontgrendelen
	Algemene instructies		Veiligheidsaanwijzingen
			Handelingsaanwijzingen
	Het CE-teken bevestigt dat het product voldoet aan de betreffende EU-richtlijnen.		

VERF- EN BETONMIXER

● Inleiding

Hartelijk gefeliciteerd met de aankoop van uw nieuwe product. U heeft voor een hoogwaardig product gekozen. De gebruiksaanwijzing is een deel van het product. Deze bevat belangrijke aanwijzingen voor veiligheid, gebruik en verwijdering. Maakt U zich voor de ingebruikname van het product met alle bedienings- en veiligheidsvoorschriften vertrouwd. Gebruik het product alleen zoals beschreven en voor de aangegeven toepassingsgebieden. Overhandig alle documenten bij doorgifte van het product aan derden.

● Beoogd gebruik

Deze verf- en mortelmixer (hierna aangeduid met “product” of “elektrisch apparaat”) is bestemd voor het mengen van vloeibare en poedervormige bouwstoffen zoals verf, cement, kleefmiddelen, pleister en soortgelijke stoffen. Afhankelijk van de consistentie van het materiaal en de te mengen hoeveelheid moet de daarvoor bestemde universele roergarde met de gewenste mengwerking worden gebruikt. Een universele roergarde met de juiste instelling van het toerental zorgt voor de beste mengresultaat.

Andere manieren van gebruik of veranderingen van het product worden beschouwd als onjuist en kunnen risico's

zoals levensgevaar, verwondingen en beschadigingen met zich meebrengen. De fabrikant wijst iedere aansprakelijkheid af voor schade die ontstaat door ander gebruik dan het beoogde. Het product is niet bestemd voor commercieel gebruik of voor andere toepassingen.

● Onderdelenbeschrijving

Afbeeldingen A, C & F:

- 1 Handgreep
- 2 Steeksleutel
- 3 Roeras (met M14 binnenschroefdraad)
- 4 Universele roergarde
- 4a Mengspiraal
- 4b Schacht
- 5 AAN/UIT-schakelaar
- 6 Uitschakelblokkering
- 7 Toerentalvoorkeuze \oplus (hoger toerental)
- 8 Toerentalvoorkeuze \ominus (lager toerental)

● Leveringsomvang

- 1 Verf- en betonmixer
- 1 Universeel mengapparaat
- 2 Steeksleutels (22 mm)
- 1 Gebruiksaanwijzing

● Technische gegevens

Verf- en betonmixer:	PFMR 1600 F6
Modelnr.:	HG14003 (met VDE-netstekker) HG14003-BS (met BS-netstekker) HG14003-CH (met Zwitserse netstekker)
Nominale spanning, frequentie:	230 V~, 50/60 Hz
Nominaal vermogen:	1600 W
Toerental onbelast n_0 :	0–800 min ⁻¹
Roergardehouder:	M14
Roerkop Ø:	138 mm
Beschermingsklasse:	II/□

Geluidsemissie:

Geluidsdrumniveau	L_{pA} : 88,5 dB
Onzekerheid	K_{pA} : 3 dB
Geluidsvermogensniveau	L_{WA} : 96,5 dB
Onzekerheid	K_{WA} : 3 dB

⚠ WAARSCHUWING!



Draag gehoorbescherming!

TIP

- ▶ Universele roergarde 4 en andere soorten mengspiraalen 4a (met of zonder schacht 4b) zijn verkrijgbaar bij de vakhandel. Specificaties:
 Buitendiameter (mengspiraal): ≤ 150 mm
 Totale lengte: ≤ 650 mm
 Schroefdraad: M14
- ▶ De geluidswaarden zijn aan de hand van de geluidsmetingen conform EN 62841-1 vastgesteld. Het geluidsniveau voor de gebruiker kan groter zijn dan 80 dB(A). Daarom wordt het dragen van gehoorbescherming aanbevolen.

Trillingswaarden:

Werkmodus – trillings-emissiewaarde	a_h : 1,546 m/s ²
Onzekerheid	K: 1,5 m/s ²

WAARSCHUWING!

- ▶ De trillings- en geluidsemisies tijdens het feitelijke gebruik van het elektrische apparaat kunnen afwijken van de opgegeven waarden, afhankelijk van de manier waarop het elektrische apparaat wordt gebruikt, met name van het soort werkstuk dat wordt bewerkt.

Probeer om de trillings- en geluidsbelasting zo klein mogelijk te houden. U kunt bijvoorbeeld om de trillingsbelasting te verminderen handschoenen dragen tijdens het gebruik van het apparaat en een grens stellen aan de tijd dat u het apparaat gebruikt. Daarbij dient u rekening te houden met alle aspecten van de gebruikscyclus (bijvoorbeeld de tijd waarin het elektrische apparaat is uitgeschakeld en de tijd waarin het apparaat wel is ingeschakeld maar niet feitelijk wordt belast).

TIP

- ▶ De aangegeven totale trillingswaarde en de aangegeven geluidsemisiewaarde zijn met een genormeerde testmethode gemeten en kunnen gebruikt worden ter vergelijking van dit elektrische apparaat met andere.
- ▶ De aangegeven totale trillingswaarde en de aangegeven geluidsemisiewaarde kunnen ook dienen voor het voorlopig inschatten van de belasting.



Veiligheidsaanwijzingen

- **Algemene veiligheidsaanwijzingen voor elektrische apparaten**

WAARSCHUWING!

- ▶ **Lees alle veiligheidsaanwijzingen, tips, afbeeldingen en technische gegevens die met dit elektrische apparaat zijn meegeleverd.** Het zich niet opvolgen van de veiligheidstips en onderstaande aanwijzingen kan elektrische schokken, brand en/of ernstig letsel veroorzaken.

Bewaar alle veiligheidsaanwijzingen en aanwijzingen voor toekomstig gebruik.

Het in de veiligheidsaanwijzingen gebruikte begrip “elektrisch apparaat” heeft betrekking op aan het elektriciteitsnet aangesloten elektrische apparaten (met aansluitsnoer) of op door een accu gevoede elektrische apparaten (zonder aansluitsnoer).

Veiligheid op de werkplek

- 1) **Houd de werkplek schoon en goed verlicht.** Slecht georganiseerde en niet verlichte werkplekken kunnen tot ongevallen leiden.
- 2) **Werk met het elektrische apparaat niet in een omgeving met explosiegevaar door de aanwezigheid van brandbare vloeistoffen, gassen of stof.** Elektrische apparaten veroorzaken vonken, die het stof of de dampen kunnen doen ontbranden.

- 3) **Houd kinderen en andere personen uit de buurt als het elektrische apparaat wordt gebruikt.** Als u wordt afgeleid, kunt u de controle over het elektrische apparaat verliezen.

Elektrische veiligheid

- 1) **De netstekker van het elektrische apparaat moet in het stopcontact passen. De stekker mag op geen enkele manier worden veranderd. Gebruik geen verloopstekkers in combinatie met gearde elektrische apparaten.** Ongewijzigde stekkers en passende stopcontacten verminderen het risico op elektrische schokken.
- 2) **Voorkom lichamelijk contact met gearde oppervlakken zoals buizen, verwarmingsapparatuur, fornuizen en koelkasten.** Het risico op elektrische schokken is groter als uw lichaam is geaard.
- 3) **Houd elektrische apparaten uit de buurt van regen of vocht.** Het binnendringen van water in een elektrisch apparaat verhoogt het risico op elektrische schokken.
- 4) **Gebruik het aansluitsnoer niet voor een ander doel, zoals het dragen of ophangen van het elektrische apparaat of om de netstekker uit het stopcontact te trekken. Houd het aansluitsnoer uit de buurt van hitte, olie, scherpe voorwerpen of zich bewegende onderdelen.** Een beschadigd of verward aansluitsnoer verhoogt het risico op elektrische schokken.
- 5) **Als u met een elektrische apparaat buiten werkt, gebruik dan alleen verlengsnoeren die ook geschikt zijn voor gebruik buitenshuis.** Gebruik van een voor werk buitenshuis geschikt verlengsnoer vermindert het risico op elektrische schokken.

- 6) **Als het gebruik van het elektrische apparaat in een vochtige omgeving niet kan worden vermeden, gebruik dan een aardlekschakelaar.** Gebruik van een aardlekschakelaar vermindert het risico op elektrische schokken.

Persoonlijke veiligheid

- 1) **Wees altijd attent, let op wat u doet en ga met overleg te werk als u met een elektrisch apparaat werkt.** Gebruik een elektrisch apparaat niet als u moe bent of onder de invloed van drugs, alcohol of medicijnen verkeert. Eén moment van onachtzaamheid bij gebruik van het elektrische apparaat kan ernstig letsel veroorzaken.
- 2) **Draag persoonlijke veiligheidsuitrusting en altijd een veiligheidsbril.** Het dragen van een persoonlijke veiligheidsuitrusting zoals een stofmasker, antislipveiligheidsschoenen, een veiligheidshelm of gehoorbescherming, afhankelijk van het type en het gebruik van het elektrische apparaat, vermindert het risico op letsel.
- 3) **Vermijd onbedoeld inschakelen. Zorg ervoor dat het elektrische apparaat is uitgeschakeld voordat u het aansluit op de stroomvoorziening en/of de accu of het optilt of draagt.** Als u bij het dragen van het elektrische apparaat uw vinger op de schakelaar houdt of het elektrische apparaat op het elektriciteitsnet aansluit terwijl het al ingeschakeld is, dan kan dit tot ongelukken leiden.
- 4) **Verwijder inzetgereedschap of moersleutels voordat u het elektrische apparaat inschakelt.** Een werktuig of sleutel die zich in een draaiend onderdeel van een elektrisch apparaat bevindt, kan letsel veroorzaken.

- 5) **Vermijd een abnormale lichaamshouding. Zorg ervoor dat u stevig staat en dat u altijd uw evenwicht bewaart.** Op die manier kunt u het elektrische apparaat in onverwachte situaties beter onder controle houden.
- 6) **Draag geschikte kleding. Draag geen wijde kleding of sieraden. Houd uw haar en kleding uit de buurt van bewegende onderdelen.** Losse kleding, sieraden en lang haar kunnen door bewegende delen worden gegrepen.
- 7) **Als er stofzuig- en stofopvanginstallaties kunnen worden gemonteerd, moeten deze op de juiste wijze aangesloten en gebruikt worden.** Gebruik van een stofzuiging kan gevaar door stof verminderen.
- 8) **Laat u niet in slaap sussen door een onterecht gevoel van veiligheid en veronachtzaam nooit de veiligheidsregels voor elektrische apparaten, ook niet wanneer u vertrouwd bent met het elektrische apparaat doordat u er vaak mee werkt.** Achteloos te werk gaan kan binnen een fractie van een seconde ernstig letsel veroorzaken.
- 3) **Trek de netstekker uit het stopcontact en/of verwijder de uitneembare accu, voordat u het apparaat instelt, inzetgereedschap wisselt of het elektrische apparaat opbergt.** Deze voorzorgsmaatregelen voorkomen dat het elektrische apparaat onbedoeld wordt gestart.
- 4) **Berg niet-gebruikte elektrische apparaten op buiten het bereik van kinderen. Laat het elektrische apparaat niet gebruiken door personen die hiermee niet vertrouwd zijn of deze aanwijzingen niet hebben gelezen.** Elektrische apparaten zijn gevaarlijk als ze door onervaren personen worden gebruikt.
- 5) **Onderhoud elektrische apparaten en inzetgereedschap altijd zorgvuldig. Controleer of bewegende delen correct werken en niet klemmen en of er geen onderdelen gebroken of zodanig beschadigd zijn dat ze de werking van het elektrische apparaat nadelig beïnvloeden. Laat beschadigde onderdelen vóór het gebruik van het elektrische apparaat repareren.** Veel ongelukken worden veroorzaakt door slecht onderhouden elektrische apparaten.
- 6) **Houd snijwerktuigen scherp en schoon.** Met zorg onderhouden snijwerktuigen lopen minder vaak vast en zijn gemakkelijker te sturen als de snijvlakken scherp zijn.
- 7) **Gebruik het elektrische apparaat, accessoires, de inzetgereedschap enz. overeenkomstig deze aanwijzingen.** Houd daarbij rekening met de arbeidsomstandigheden en de werkzaamheden die moeten worden verricht. Gebruik van elektrische apparaten voor andere dan de bestemde doeleinden kan gevaarlijke situaties veroorzaken.

Gebruik en behandeling van het elektrische apparaat

- 1) **Belast het elektrische apparaat niet overmatig. Gebruik voor uw werk het daarvoor bestemde elektrische apparaat.** Met een geschikt elektrisch apparaat werkt u beter en veiliger in het aangegeven vermogensbereik.
- 2) **Gebruik een elektrisch apparaat nooit als de aan/uit-schakelaar ervan defect is.** Een elektrisch apparaat dat niet meer kan worden in- of uitgeschakeld, is gevaarlijk en moet worden gerepareerd.

- 8) **Zorg ervoor dat de handgrepen en greepvlakken droog, schoon en olie- en vetvrij blijven.** Gladde grepen en greepvlakken maken veilige bediening en controle van het elektrische apparaat in onvoorzienne omstandigheden onmogelijk.

Service

- 1) **Laat uw elektrische apparaat alleen door gekwalificeerde vakmensen en uitsluitend met originele reserveonderdelen repareren.** Daarmee wordt verzekerd dat de veiligheid van het elektrische apparaat behouden blijft.

● Veiligheidsaanwijzingen voor mixers

1. **Houd het elektrische apparaat met beide handen aan de daarvoor bestemde handgrepen vast.** Controleverlies kan leiden tot verwondingen.
2. **Zorg voor voldoende ventilatie om te voorkomen dat er een gevaarlijke atmosfeer ontstaat bij het mengen van brandbare stoffen.** Dampen die dan ontstaan kunnen, worden ingeademd of ontbranden door vonken die door het elektrische apparaat veroorzaakt worden.
3. **Meng geen levensmiddelen.** Elektrische apparaten en het bijbehorend inzetgereedschap zijn niet ontworpen voor het verwerken van levensmiddelen.
4. **Houd het aansluitsnoer uit de buurt van de werkplek.** Het aansluitsnoer kan in het mengvat verstrikt raken.
5. **Zorg ervoor dat het mengvat stevig en veilig opgesteld is.** Een mengvat dat niet zoals behoort is beveiligd, kan plotseling verschuiven.
6. **Zorg ervoor dat er geen vloeistof tegen de behuizing van het elektrische apparaat spat.**

Vloeistof die het elektrische apparaat binnendringt, kan schade en een elektrische schok veroorzaken.

7. **Houd de hand aan de (veiligheids) aanwijzingen voor het materiaal dat gemengd moet worden.** Het materiaal dat gemengd moet worden, kan schadelijk zijn voor de gezondheid.
8. **Mocht het elektrische apparaat in het materiaal vallen dat gemengd wordt, trek dan direct de netstekker uit de stekkerdoos en laat het elektrische apparaat door gekwalificeerde vaklui controleren.** U hand in het mengvat steken terwijl het elektrische apparaat nog aangesloten is op de stekkerdoos, kan leiden tot een elektrische schok.
9. **Steek uw handen tijdens het mengen niet in het mengvat en steek er ook geen andere voorwerpen in.** Contact met het mengvat kan leiden tot ernstige verwondingen.
10. **Laat het elektrische apparaat alleen in het mengvat op toeren en tot stilstand komen.** Het mengvat kan op ongecontroleerde wijze rondgeslingerd worden of verbuigen.

Extra veiligheidsaanwijzingen voor het werken met mengapparaten

- Het elektrische apparaat mag nooit in een explosieve omgeving worden gebruikt.
- Meng nooit materiaal dat ontvlambare oplosmiddelen of materialen bevat.
- Zet het elektrische apparaat pas aan als de roergarde zich in het mengvat bevindt.
- Laat het elektrische apparaat volledig tot stilstand komen voordat u de roergarde uit het mengvat haalt.
- Draag altijd een veiligheidsbril als u met een elektrisch apparaat werkt.

- Draag geen losse kleding als u met een elektrisch apparaat werkt.

● Vermindering van trillingen en geluid

Beperk de gebruikstijd, gebruik trillings- en geluidsarme werkwijzen en draag een persoonlijke veiligheidsuitrusting om de effecten van trillingen en geluid te verminderen.

De volgende maatregelen helpen om de risico's van trillingen en geluid te reduceren:

- Gebruik het product alleen zoals beoogd en zoals in deze aanwijzingen is beschreven.
- Zorg ervoor dat het product in onberispelijke staat verkeert en uitstekend is onderhouden.
- Gebruik het juiste inzetgereedschap voor dit product en zorg ervoor dat dit in een goede staat verkeert.
- Houd het product stevig vast aan de handgrepen/greepvlakken.
- Onderhoud het product zoals aangegeven in de gebruiksaanwijzingen en zorg voor voldoende smering (als dat van toepassing is).
- Organiseer uw werkplan zodanig dat het gebruik van producten die hevig trillen, over een langere tijdsduur is verdeeld.

● Wat te doen in noodgevallen

Maak u aan de hand van deze gebruiksaanwijzing vertrouwd met het gebruik van dit product. Prent de veiligheidsaanwijzingen in uw geheugen in en neem ze onvoorwaardelijk in acht. Dit helpt om risico's en gevaar te vermijden.

- Zorg ervoor dat u bij het gebruiken van dit product altijd alert bent zodat u gevaren vroegtijdig herkent en

ernaar kunt handelen. Snel ingrijpen kan ernstig letsel en materiële schade voorkomen.

- Schakel het product direct uit als het defect raakt en koppel het los van het elektriciteitsnet. Laat het product daarna door een gekwalificeerde vakman onderzoeken en, indien nodig, repareren voor het weer te gaan gebruiken.

● Overige risico's

TIP

- ▶ Dit product genereert tijdens het gebruik een elektromagnetisch veld! Dit veld kan onder bepaalde omstandigheden actieve of passieve medische implantaten beïnvloeden! Om het gevaar voor ernstig of dodelijk letsel te verminderen, bevelen wij personen met medische implantaten aan om hun arts en de fabrikant van het medische implantaat te raadplegen voordat ze het product bedienen!

Ook als u het product volgens de voorschriften gebruikt, blijven er mogelijke risico's bestaan op lichamelijk letsel en materiële schade. Als gevolg van de bouwwijze en de uitvoering van dit product kunnen zich onder andere de volgende gevaren voordoen:

- Schade aan de gezondheid door trillingsemissies in die gevallen waarin het product langdurig wordt gebruikt, onjuist wordt gehanteerd en onvoldoende wordt onderhouden.
- Lichamelijk letsel en materiële schade als gevolg van defecte snijwerktuigen of een plotselinge inslag van een verborgen object tijdens het gebruik.
- Gevaar voor letsel en materiële schade veroorzaakt door rondvliegende voorwerpen.

● Voor het eerste gebruik

● Uitpakken

WAARSCHUWING!

- ▶ Het product zowel als het materiaal waarin het verpakt is, zijn geen kinderspeelgoed! Kinderen mogen niet spelen met de plastic zakken, folie en kleine onderdelen! Er bestaat gevaar voor inslikken en verstikking!

1. Pak alle onderdelen uit en leg deze op een vlak, stabiel oppervlak.
2. Verwijder het verpakkingsmateriaal en de verpakkings-/transportbeveiligingen (voor zover aanwezig).
3. Controleer of de levering volledig en onbeschadigd is. Neem contact op met de verkoper van wie u dit product gekocht hebt als u zou vaststellen dat er onderdelen ontbreken of niet in orde zijn. Gebruik het product niet voordat u de ontbrekende onderdelen alsnog hebt ontvangen of de defecte onderdelen zijn vervangen. Gebruik van een niet volledig of beschadigd product kan leiden tot lichamelijk letsel of materiële schade.
4. Zorg ervoor dat u over de nodige accessoires en gereedschap beschikt die nodig zijn om het product in gebruik te nemen en te houden. Hiertoe behoort ook een geschikte persoonlijke veiligheidsuitrusting.

● Accessoires

Voor veilig en voorschriftmatig gebruik van dit product zijn onder andere de volgende accessoires zoals bijvoorbeeld apparatuur en inzetgereedschap nodig:

- Geschikte persoonlijke veiligheidsuitrusting

Hulpstukken en gereedschappen zijn verkrijgbaar in de vakhandel. Neem bij aankoop altijd de technische eisen van dit product in acht (zie “Technische gegevens”).

Vraag in geval van onzekerheid advies van een gekwalificeerde vakman en laat u door voorlichten uw vakhandelaar.

● Vóór gebruik

WAARSCHUWING!

- ▶ Er bestaat kans op ongevallen als het product wordt gebruikt met een netspanning die afwijkt van wat op het typeplaatje staat aangegeven.
- ▶ De netspanning van het elektriciteitsnet moet dezelfde zijn als wat op het typeplaatje is aangegeven.



Schakel het product altijd uit en koppel het van het elektriciteitsnet los voordat u het product inspecteert, accessoires aan het product koppelt of instellingen verandert!

● Universele roergarde monteren

TIP

- ▶ U moet de mengspiraal niet te vast op de schacht vastdraaien. Door de draaiende beweging van het product worden schacht en mengspiraal stevig op elkaar geschroefd.

1. Schroef de schacht **4b** volledig in de mengspiraal **4a** (afb. B).
2. Schroef daarna de universele roergarde **4** in de roeras **3** (afb. C).
3. Draai de universele roergarde met de steeksleutel **2** in de draairichting **i** vast (afb. D).

● Universele roergarde verwijderen en demonteren

- **Universele roergarde 4 van de roeras 3 losmaken:** Gebruik de steeksleutel 2 in de draairichting 1 (ga in de omgekeerde volgorde te werk zoals beschreven onder “Universele roergarde monteren”).
- **Neem de mengspiraal 4a van de universele roergarde:**
 1. Plaats een steeksleutel 2 op de zeskantige aansluiting van de schacht 4b.
 2. Plaats de andere steeksleutel op de zeskantige aansluiting van de mengspiraal 4a.
 3. Houd de ene steeksleutel vast en draai de andere steeksleutel tegen de wijzers van de klok in om de verbinding los te draaien.
 4. Schroef de mengspiraal volledig los en verwijder hem van de schacht.

● Bediening

● Aan-/uitschakelen (zie afb. E)

Inschakelen:

- Druk op de AAN/UIT-schakelaar 5 en houd deze ingedrukt.

Continubedrijf:

- Als de AAN/UIT-schakelaar 5 is ingedrukt, drukt op de uitschakelblokkering 6.

Uitschakelen:

- Laat de AAN/UIT-schakelaar 5 los. Als de AAN/UIT-schakelaar voor het continubedrijf is geblokkeerd, drukt u kort op de AAN/UIT-schakelaar om deze los te maken.

Bescherming tegen opnieuw opstarten

- Het product is voorzien van een beveiligingsfunctie voor de bescherming tegen opnieuw opstarten. Deze voorkomt dat het product ongecontroleerd start, als de stroomtoevoer tijdens het bedrijf is onderbroken of als per ongeluk de netstekker is uitgetrokken.
- **Opnieuw inschakelen:** Zet de AAN/UIT-schakelaar 5 op stand UIT. Schakel het product weer in.

● Zachte startfunctie

- Dit product beschikt over een elektronisch geregelde zachte startfunctie waardoor het product geleidelijk op gang komt om zo een “terugslag” te vermijden. Deze functie vergroot de veiligheid en verhindert ook dat het materiaal dat gemengd moet worden, uit het mengvat spat.

● Voorinstellen van het toerental (zie afb. F)

TIP

- ▶ De universele roergarde 4 blijft na het uitschakelen van het product nog enige tijd doordraaien. Leg het product niet weg totdat de roergarde volledig tot stilstand is gekomen.
- ▶ Start met het laagste toerental. Verhoog het vooropgestelde toerental dan zo lang tot de passende mengwerking bereikt wordt.
- ▶ U kunt het vooropgestelde toerental alleen wijzigen als het product op het elektriciteitsnet is aangesloten.
- ▶ Ook nadat u het product van het elektriciteitsnet heeft losgekoppeld: Het vooraf ingestelde toerental verandert niet, totdat u een ander toerental instelt.

- De mengsnelheid van het product kan aangepast worden een verschillende viscositeiten.

U kunt kiezen uit 6 snelheidsniveaus.

Niveau 1:	300 min ⁻¹
Niveau 2:	400 min ⁻¹
Niveau 3:	500 min ⁻¹
Niveau 4:	600 min ⁻¹
Niveau 5:	700 min ⁻¹
Niveau 6:	800 min ⁻¹

- Stel het toerental voor het begin van het werk in overeenkomstig de viscositeit van de materialen die u moet mengen.

Toerentalvoorkeuze	Toerental
⊕ 7	Hoger toerental
⊖ 8	Lager toerental

● Bedienen van de verf- en mortelmixer

1. Dompel de universele roergarde **4** volledig in het materiaal dat gemengd moet worden.
2. Zodra de mengspiraal **4a** volledig in het materiaal is ondergedompeld, kunt u het product aanzetten.
3. Beweeg de universele roergarde tijdens het mengen door het mengvat en meng zo lang, tot het te mengen materiaal goed is doorgeroerd.
4. Nadat u het product hebt uitgeschakeld: Haal de mengspiraal niet uit het materiaal dat u geroerd heeft, totdat de universele roergarde volledig tot stilstand is gekomen.

● Na gebruik

1. Schakel het product uit. Koppel het product los van het elektriciteitsnet en laat het indien nodig afkoelen.
2. Controleer, reinig en berg het product op zoals hieronder beschreven.

● Schoonmaken en onderhoud

⚠ WAARSCHUWING!



Zet het product uit, koppel het los van het elektriciteitsnet en laat het product afkoelen voordat u inspectie-, onderhouds- of schoonmaakwerk gaat verrichten!

● Reiniging

TIP

- ▶ Gebruik geen chemische, alkalische, schurende of andere agressieve schoonmaak- en desinfectiemiddelen om het product schoon te maken omdat deze de oppervlakken kunnen beschadigen.
- ▶ Let erop dat er geen vloeistof in het binnenste van het product terecht komt.

- Regelmatig deugdelijk schoonmaken helpt om veilig gebruik van het product te verzekeren en de levensduur ervan te verlengen.
- Houd het product altijd schoon, droog en vrij van olie of smeervet. Verwijder stof telkens na gebruik en voordat u het apparaat opbergt.
- Controleer het product voor ieder gebruik op versleten en defecte onderdelen. Gebruik het niet als u constateert dat er onderdelen defect of versleten zijn.
- Maak het product met een droge doek schoon. Gebruik voor moeilijk toegankelijke plaatsen een borstel.
- Houd in het bijzonder de ventilatieopeningen met een doek en een borstel vrij van verontreinigingen en stof.
- Blaas hardnekkig stof weg met geperste lucht (max. 3 bar).

- Verwijder de universele roergarde **4** van de roeras **3** (afb. C, D). Maak de universele roergarde schoon met water.
- Droog na het schoonmaken de universele roergarde **4** goed af en bespreek de garde voor het opbergen met een beetje olie om de garde tegen roesten te beschermen.

● Onderhoud

- Controleer het product en de hulpstukken (bijvoorbeeld inzetgereedschap) voor en na ieder gebruik om na te gaan of ze mogelijk versleten of beschadigd zijn. Vervang deze indien nodig door nieuwe, zoals in deze gebruiksaanwijzing is beschreven. Neem daarbij de technische vereisten in acht (zie "Technische gegevens").

Reserveonderdelen/accessoires

⚠ WAARSCHUWING!

- ▶ Laat uw product door de servicedienst of door een gekwalificeerde elektrische vakman en uitsluitend met originele reserveonderdelen repareren. Dit garandeert dat de veiligheid van het product gewaarborgd blijft.
- ▶ Mocht het elektrische aansluitsnoer of de netstekker beschadigd zijn, dan moet dit, om gevaren te vermijden, door de fabrikant of een vergelijkbaar gekwalificeerde vakman worden vervangen!

- Klanten uit de volgende landen kunnen in de Lidl-onlineshops compatibele vervangende batterijen en opladers bestellen:
Duitsland (lidl.de), Frankrijk (lidl.fr), België (lidl.be), Tsjechische Republiek (lidl.cz), Nederland (lidl.nl), Polen

(lidl.pl), Slowakije (lidl.sk), Spanje (lidl.es)

Klanten uit alle andere landen kunnen deze bestellen op www.optimex-shop.com.

● Reparatie

- Er bevinden zich in het product geen onderdelen die door de gebruiker kunnen worden gerepareerd. Neem contact op met een gekwalificeerde vakkraft om het product te controleren en te repareren.

● Opbergen

- Schakel het product uit en koppel het los van het elektriciteitsnet.
- Maak het product schoon zoals hierboven is beschreven.
- Sla het product en de erbij behorende accessoires op een donkere, droge, vorstvrije en goed geventileerde plaats op.
- Berg het product altijd op een voor kinderen onbereikbare plek op. De optimale opbergtemperatuur ligt tussen 10 °C en 30 °C.
- Wij bevelen u aan om het product in zijn originele verpakking op te bergen of met een daarvoor geschikte doek tegen stof af te dekken.

● Transport

- Schakel het product uit en koppel het los van het elektriciteitsnet.
- Installeer, indien die aanwezig zijn, de transportbeveiligingen.
- Draag het product altijd aan de grepen.
- Bescherm het product tegen stoten en sterke trillingen, die vooral optreden bij transport in voertuigen.
- Zorg ervoor dat het product niet kan verschuiven of kantelen.

● Storingen en het verhelpen daarvan

⚠ WAARSCHUWING!

- ▶ Verricht alleen dat soort werk dat in deze gebruiksaanwijzing omschreven wordt! Alle verdere inspectie-, onderhouds- en reparatiewerkzaamheden moeten in een geautoriseerde klantendienstlocatie of door een vergelijkbaar gekwalificeerde vakman worden verricht!

Vermeende defecten, storingen of schade zijn vaak het gevolg van oorzaken die door de gebruiker zelf verholpen kunnen worden. Controleer het product daarom aan de hand van onderstaande tabel, voordat u contact zoekt met een vakkracht. In de meeste gevallen zijn storingen zo snel te verhelpen.

Probleem	Mogelijke oorzaak	Oplossing
Product start niet.	Niet op het elektriciteitsnet aangesloten.	Aansluiten op het elektriciteitsnet.
	Aansluitsnoer of netstekker defect.	Door een vakkracht laten controleren.
	Ander elektrisch defect aan het product.	Door een vakkracht laten controleren.
Product bereikt niet zijn volle vermogen.	Stroomvoorziening (bijv. generator) levert een te laag voltage.	Product op een passende stroomvoorziening aansluiten.
	Ventilatieopening geblokkeerd.	Ventilatieopeningen schoonmaken.

Probleem	Mogelijke oorzaak	Oplossing
Resultaat is onvolgende.	Inzetgereedschap is versleten.	Vervangen door een nieuw inzetgereedschap.
	Inzetgereedschap is niet geschikt voor de taak.	Geschikt inzetgereedschap gebruiken.

● Afvoer

De verpakking bestaat uit milieuvriendelijke grondstoffen die u via de plaatselijke recyclingcontainers kunt afvoeren.



Neem de aanduiding van de verpakkingsmaterialen voor de afvalscheiding in acht. Deze zijn gemarkeerd met de afkortingen (a) en een cijfers (b) met de volgende betekenis: 1-7: kunststoffen/20-22: papier en vezelplaten/80-98: composietmaterialen.

Product:



Het product, waaronder het toebehoren, en de verpakkingsmaterialen kunnen worden gerecycled en zijn onderhevig aan een uitgebreide verantwoordelijkheid van de fabrikant.

Gooi ze apart weg, overeenkomstig de aangegeven Info-tri (informatie over afvalscheiding), voor een beter afvalbeheer.

Het Triman-logo geldt alleen voor Frankrijk.



Informatie over de mogelijkheden om het uitgediende product na gebruik te verwijderen, verstrekt uw gemeentelijke overheid.



Gooi het afgedankte product omwille van het milieu niet weg via het huisvuil, maar geef het af bij het daarvoor bestemde depot of het gemeentelijke milieupark. Over afgifteplaatsen en hun openingstijden kunt u zich bij uw aangewezen instantie informeren.

● Garantie

Het product werd volgens strenge kwaliteitsrichtlijnen gemaakt en voor de uitlevering zorgvuldig gecontroleerd. In geval van materiaal- of fabricagefouten hebt u tegenover de verkoper van het product wettelijke rechten. Uw wettelijke rechten worden op geen enkele manier door onze hieronder vermelde garantie beperkt.

De garantie voor dit product bedraagt 3 jaar vanaf aankoopdatum. De garantieperiode gaat in op de datum van aankoop. Bewaar het originele bewijs van aankoop op een veilige plek aangezien dit document nodig is als bewijs.

Alle beschadigingen of gebreken die reeds op het moment van aankoop aanwezig zijn, moeten meteen na het uitpakken van het product worden gemeld.

Mocht het product binnen 3 jaar na aankoopdatum een materiaal- of fabricagefout vertonen, zullen wij het – naar onze keuze – gratis voor u repareren of vervangen. De garantieperiode wordt door een plaatsgevonden garantieverlening niet verlengd. Dit geldt ook voor vervangen en gerepareerde onderdelen.

Deze garantie vervalt als het product werd beschadigd of onjuist is gebruikt of onderhouden.

De garantie dekt materiaal- en fabricagefouten af. Deze garantie dekt geen productonderdelen die aan normale slijtage onderhevig zijn en daarom als verbruiksartikelen worden beschouwd (bv. batterijen, slangen, inktpatronen), noch dekt zij schade aan breekbare onderdelen, bv. schakelaars of onderdelen die van glas zijn gemaakt.

● Afwikkeling in geval van garantie

Volg de volgende aanwijzingen op voor een snelle behandeling van uw probleem:

Houd bij alle vragen alstublieft de kassabon en het artikelnummer (IAN 509617_2507) als bewijs van aankoop bij de hand.

Het artikelnummer kunt u vinden op het typeplaatje van het product, een gravure op het product, het titelblad van uw gebruiksaanwijzing (linksonder) of de sticker op de achter- of onderkant van het product.

Neem bij problemen of overige gebreken met het product eerst contact op met de hieronder vermelde service-afdeling, telefonisch of per e-mail.

Een als defect aangemerkt product kunt u dan samen met het aankoopbewijs (kassabon) en een uitleg over het probleem of gebrek en wanneer het zich heeft voorgedaan gratis naar het aan u meegedeelde service-adres opsturen.



Op parkside-diy.com kunt u deze en vele andere handleidingen inzien en downloaden. Met deze QR-code komt u direct op parkside-diy.com. Selecteer daar uw land en zoek via de zoekfunctie naar de gebruiksaanwijzingen. Door het invoeren van het artikelnummer (IAN) 509617_2507 komt u bij de gebruiksaanwijzingen voor uw artikel.

● Service

(NL) Service Nederland

Tel.: 08000229556

Contactformulier op *parkside-diy.com*

IAN 509617_2507

(BE) Service België

Tel.: 080012614

Contactformulier op *parkside-diy.com*

IAN 509617_2507

● EU-Conformiteitsverklaring

NL

EU-CONFORMITEITSVERKLARING (nr. 509617_2507)

IAN: 509617_2507
Productidentificatie: "PARKSIDE" Verf- en betonmixer
Modelnummer: HG14003

Het hierboven beschreven voorwerp is in overeenstemming de desbetreffende harmonisatiewetgeving van de Unie:

Richtlijn 2006/42/EG
Richtlijn 2014/30/EU
Richtlijn 2011/65/EU met alle bijbehorende wijzigingen

Vermelding van de toegepaste relevante geharmoniseerde normen of van de overige technische specificaties waarop de conformiteitsverklaring betrekking heeft:

Nr. / Onderdelen
Richtlijn 2006/42/EG
EN 62841-1:2015/A11:2022
EN 62841-2-10:2017
Richtlijn 2014/30/EU
EN IEC 55014-1:2021
EN IEC 55014-2:2021
EN IEC 61000-3-2:2019/A2:2024
EN 61000-3-3:2013/A2:2021

Het hierboven beschreven voorwerp van de verklaring is in overeenstemming met Richtlijn 2011/65/EU van het Europees Parlement en de Raad van 8 juni 2011 betreffende beperking van het gebruik van bepaalde gevaarlijke stoffen in elektrische en elektronische apparatuur:

Nr. / Onderdelen
Richtlijn 2011/65/EU
EN IEC 63000:2018

Houder van de technische documentatie: OWIM GmbH & Co.KG

Ondertekend voor en namens:

OWIM GmbH & Co. KG, Stiftsbergstraße 1, 74167 Neckarsulm, Duitsland

Deze verklaring van overeenstemming wordt onder de uitsluitende verantwoordelijkheid van de fabrikant verstrekt.

Vertaling van de originele verklaring van overeenkomst

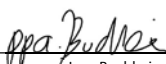
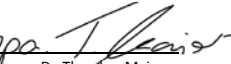
Neckarsulm	12/11/2025		
Plaats	Datum	ppa. Jens Buchheim Procuratiehouder	ppa. Dr. Thorsten Maier Procuratiehouder

CE

Używane ostrzeżenia i symbole	Strona	69
Wstęp	Strona	69
Użytkowanie zgodne z przeznaczeniem	Strona	69
Opis części	Strona	70
Zakres dostawy	Strona	70
Dane techniczne	Strona	70
Instrukcje bezpieczeństwa	Strona	71
Ogólne instrukcje bezpieczeństwa dotyczące elektronarzędzi	Strona	71
Instrukcje bezpieczeństwa dla mieszadeł	Strona	74
Redukcja wibracji i hałasu	Strona	75
Zachowanie w sytuacjach awaryjnych	Strona	75
Inne zagrożenia	Strona	75
Przed pierwszym użyciem	Strona	76
Rozpakowanie	Strona	76
Akcesoria	Strona	76
Przed użyciem	Strona	76
Montaż mieszadła uniwersalnego	Strona	76
Zdejmowanie i demontaż mieszadła uniwersalnego	Strona	77
Obsługa	Strona	77
Włączanie lub wyłączanie (patrz rys. E)	Strona	77
Funkcja powolnego uruchamiania	Strona	77
Wstępne ustawianie prędkości (patrz rys. F)	Strona	77
Używanie mieszadła do farb i zapraw	Strona	78
Po użyciu	Strona	78
Czyszczenie i konserwacja	Strona	78
Czyszczenie	Strona	78
Konserwacja	Strona	79
Naprawy	Strona	79
Przechowywanie	Strona	79
Transport	Strona	79
Rozwiązywanie problemów	Strona	80
Utylizacja	Strona	80
Gwarancja	Strona	81
Sposób postępowania w przypadku naprawy gwarancyjnej	Strona	82
Serwis	Strona	82
Deklaracja zgodności UE	Strona	83

Używane ostrzeżenia i symbole

W niniejszej instrukcji obsługi, na opakowaniu i na tabliczce znamionowej zastosowano następujące ostrzeżenia:

	Przeczytać instrukcję obsługi.		Niebezpieczeństwo porażenia prądem!
	Należy nosić okulary ochronne!		Nosić ochronę słuchu!
	Należy nosić maskę przeciwpyłową!		Nosić rękawice ochronne!
	Należy nosić antypoślizgowe obuwie ochronne!		Klasa ochronności II (podwójna izolacja)
	Wyłączać produkt i odłączać od zasilania przed wymianą akcesoriów, czyszczeniem i kiedy nie jest używany.		Prąd przemienny/napięcie przemiennie
			Używać tylko w suchych pomieszczeniach.
	Zablokowano		Odblokowano
	Ostrzeżenia ogólne		Instrukcje bezpieczeństwa
			Instrukcje użytkowania
	Znak CE potwierdza zgodność z dyrektywami UE mającymi zastosowanie do produktu.		

MIESZADŁO DO FARB I ZAPRAW

● Wstęp

Gratulujemy Państwu zakupu nowego produktu. Tym samym zdecydowali się Państwo na zakup produktu wysokiej jakości. Instrukcja obsługi jest częścią tego produktu. Zawiera ona ważne wskazówki dotyczące bezpieczeństwa, użytkowania i utylizacji. Przed pierwszym użyciem produktu należy zapoznać się ze wszystkimi wskazówkami dotyczącymi obsługi i bezpieczeństwa. Używać produktu wyłącznie zgodnie z jego poniżej opisanym przeznaczeniem. W

przypadku przekazania produktu innej osobie należy dołączyć do niego całą jego dokumentację.

● Użytkowanie zgodne z przeznaczeniem

To mieszadło do farb i zapraw (zwane dalej „produktem” lub „elektronarzędziem”) jest przeznaczone do mieszania płynnych i sproszkowanych materiałów budowlanych, takich jak farby, zaprawy, kleje, tynki i podobne substancje. W zależności od konsystencji i lepkości materiału oraz mieszanej ilości należy używać odpowiedniego mieszadła uniwersalnego o odpowiednim działaniu

mieszającym. Mieszadło uniwersalne z odpowiednim ustawieniem prędkości zapewni najlepszy efekt mieszania.

Inne zastosowania lub modyfikacje produktu są uważane za niewłaściwe i mogą powodować zagrożenia, takie jak śmierć, obrażenia i uszkodzenia. Producent nie ponosi odpowiedzialności za szkody powstałe w wyniku użycia produktu niezgodnie z jego przeznaczeniem. Produkt nie jest przeznaczony do użytku komercyjnego ani odmiennych zastosowań.

● Opis części

Rysunek A, C i F:

- 1 Uchwył
- 2 Klucz montażowy
- 3 Wał mieszalnika (z gwintem wewnętrznym M14)
- 4 Mieszadło uniwersalne
- 4a Mieszadło
- 4b Wałek
- 5 Przełącznik zasilania
- 6 Blokada wyłączenia
- 7 Wstępne ustawienie prędkości ⊕ (zwiększanie prędkości)
- 8 Wstępne ustawienie prędkości ⊖ (zmniejszanie prędkości)

● Zakres dostawy

- 1 Mieszadło do farb i zapraw
- 1 Mieszarka uniwersalna
- 2 Klucze montażowe (22 mm)
- 1 Instrukcja obsługi

● Dane techniczne

Mieszadło do farb i zapraw:	PFMR 1600 F6
Nr modelu:	HG14003 (z wtyczką sieciową VDE) HG14003-BS (z wtyczką sieciową BS) HG14003-CH (ze szwajcarską wtyczką sieciową)
Napięcie znamionowe i częstotliwość zasilania:	230 V~, 50/60 Hz
Moc znamionowa:	1600 W
Prędkość biegu jałowego n_0 :	0–800 min ⁻¹
Uchwył mieszadła:	M14
Ø głowicy mieszalnika:	138 mm
Klasa ochronności:	II/□

Emisja hałasu:

Poziom ciśnienia akustycznego	L_{pA} : 88,5 dB
Niepewność	K_{pA} : 3 dB
Poziom mocy akustycznej	L_{WA} : 96,5 dB
Niepewność	K_{WA} : 3 dB

⚠ OSTRZEŻENIE!



Nosić ochronę słuchu!

RADA

- ▶ Mieszadła uniwersalne **4** i inne mieszadła **4a** (z wałkiem **4b**) lub bez są dostępne u wyspecjalizowanych sprzedawców. Specyfikacje:

Średnica zewnętrzna (mieszadło): ≤ 150 mm
Długość całkowita: ≤ 650 mm
Gwint: M14

- ▶ Poziomy hałasu zostały określone za pomocą metody pomiaru hałasu EN 62841-1. Poziomy hałasu przy operatorze może przekraczać 80 dB(A). Dlatego zaleca się stosowanie ochrony słuchu.

Ogólny poziom drgań:

Tryb pracy – wartości emisji drgań	a_n : 1,546 m/s ²
Niepewność	K: 1,5 m/s ²

OSTRZEŻENIE!

- ▶ Emisje drgań i hałasu podczas rzeczywistego użytkowania elektronarzędzia mogą odbiegać od podanych wartości, zależnie od sposobu używania elektronarzędzia, a w szczególności od rodzaju obrabianego przedmiotu. Staraj się minimalizować wpływ wibracji i hałasu. Przykładowe środki zmniejszające narażenie się na drgania obejmują noszenie rękawic podczas używania narzędzia i ograniczanie czasu pracy. W takim przypadku należy wziąć pod uwagę wszystkie fazy cyklu operacyjnego (na przykład czas, w którym elektronarzędzie jest wyłączone i te, w których jest włączone, ale działa bez obciążenia).

RADA

- ▶ Podane całkowite wartości drgań i określone wartości emisji hałasu zostały zmierzone zgodnie ze znormalizowaną metodą badań i mogą być użyte do porównania jednego elektronarzędzia z drugim.
- ▶ Podane wartości całkowite drgań i określone wartości emisji hałasu mogą być również wykorzystane do wstępnej oceny obciążenia.



Instrukcje bezpieczeństwa

- **Ogólne instrukcje bezpieczeństwa dotyczące elektronarzędzi**

OSTRZEŻENIE!

- ▶ **Przeczytać wszystkie instrukcje bezpieczeństwa, instrukcje użytkowania, ilustracje i dane techniczne dostarczone z tym elektronarzędziem.** Nieprzestrzeganie poniższych instrukcji może spowodować porażenie prądem, pożar i/lub poważne obrażenia.

Zachować wszystkie instrukcje bezpieczeństwa oraz instrukcje użytkowania do przyszłego wglądu.

Użyty w instrukcji bezpieczeństwa termin „elektronarzędzie” odnosi się do elektronarzędzi zasilanych z sieci (z przewodem zasilającym) i elektronarzędzi zasilanych z akumulatora (bez przewodu zasilającego).

Bezpieczeństwo pracy

- 1) **Miejsce pracy powinno być czyste i dobrze oświetlone.** Nieuporządkowane lub nieoświetlone obszary robocze mogą prowadzić do wypadków.
- 2) **Nie należy pracować z elektronarzędziem w środowisku potencjalnie wybuchowym, w którym znajdują się łatwopalne ciecze, gazy lub pyły.** Elektronarzędzia generują iskry, które mogą zapalić pył lub opary.
- 3) **Podczas korzystania z elektronarzędzia trzymać z daleka dzieci i inne osoby.** W przypadku rozproszenia uwagi można utracić kontrolę nad elektronarzędziem.

Bezpieczeństwo elektryczne

- 1) **Wtyczka elektronarzędzia musi pasować do gniazda. Wtyczki nie wolno w żaden sposób zmieniać. Z elektrycznie uziemionymi elektronarzędziami nie używać wtyczek przejściowych.** Niezmodyfikowane wtyczki i dopasowane gniazda zmniejszają ryzyko porażenia prądem.
- 2) **Unikać kontaktu ciała z uziemionymi powierzchniami, takimi jak rury, grzejniki, piece i lodówki.** Jeśli ciało jest uziemione, istnieje zwiększone ryzyko porażenia prądem.
- 3) **Elektronarzędzia należy chronić przed deszczem i wilgocią.** Wnikanie wody do elektronarzędzia zwiększa ryzyko porażenia prądem.
- 4) **Nie używać kabla zasilającego do przenoszenia elektronarzędzia, zawieszania lub odłączania od gniazdka ściennego. Kabel zasilający trzymać z dala od źródeł ciepła, oleju, ostrych krawędzi lub ruchomych części**

urządzenia. Uszkodzone lub splątane kable zasilające zwiększają ryzyko porażenia prądem.

- 5) **Podczas pracy z elektronarzędziem na zewnątrz należy używać wyłącznie przedłużaczy przystosowanych do użytku na zewnątrz.** Używanie przedłużacza przystosowanego do użytku na zewnątrz zmniejsza ryzyko porażenia prądem.
- 6) **Jeśli działanie elektronarzędzia w wilgotnym otoczeniu jest nieuniknione, należy zastosować zasilanie z zabezpieczeniem różnicowoprądowym.** Zastosowanie wyłącznika różnicowoprądowego zmniejsza ryzyko porażenia prądem.

Bezpieczeństwo osób

- 1) **Zawsze zwracać uwagę na to, co się robi i zachowywać rozsądek podczas pracy z elektronarzędziem.** Nie używać elektronarzędzia będąc zmęczonym lub pod wpływem narkotyków, alkoholu albo leków. Chwila nieuwagi podczas używania elektronarzędzia może spowodować poważne obrażenia.
- 2) **Nosić sprzęt ochrony osobistej i zawsze okulary ochronne.** Noszenie osobistego sprzętu ochronnego, takiego jak maska przeciwpyłowa, antypoślizgowe obuwie ochronne, kask ochronny lub ochrona słuchu, w zależności od rodzaju i zastosowania elektronarzędzi, zmniejsza ryzyko obrażeń.
- 3) **Unikać niezamierzonego uruchomienia. Przed przeniesieniem, podniesieniem lub podłączeniem do źródła zasilania upewnić się, że elektronarzędzie jest wyłączone.** Jeżeli podczas przenoszenia elektronarzędzia trzymasz palec na włączniku lub

- podłączasz elektronarzędzie do zasilania, gdy jest ono włączone, może to prowadzić do wypadków.
- 4) **Przed włączeniem elektronarzędzia usunąć narzędzia regulacyjne lub klucze.** Narzędzie lub klucz umieszczony w obracającej się części elektronarzędzia może spowodować obrażenia.
 - 5) **Unikać nieprawidłowej postawy. Upewniać się, że stopy są bezpieczne i zachowywać równowagę przez cały czas.** Pozwala to lepiej kontrolować elektronarzędzie w nieoczekiwanych sytuacjach.
 - 6) **Nosić odpowiednią odzież. Nie nosić luźnej odzieży ani biżuterii. Włosy i odzież należy trzymać z dala od ruchomych części.** Luźne ubranie, biżuteria lub długie włosy mogą zostać pochwycone przez ruchome części.
 - 7) **Jeśli istnieje możliwość zainstalowania odpylaczy lub urządzeń do gromadzenia pyłu, to muszą być one podłączone i używane prawidłowo.** Używanie odpylacza może zmniejszyć zagrożenie pyłem.
 - 8) **Nie dopuszczać, aby wiedza zdobyta podczas częstego używania elektronarzędzia była przyczyną utraty czujności i ignorowania zasad bezpieczeństwa dotyczących elektronarzędzi.** Nieostrożne działanie może w ułamku sekundy doprowadzić do poważnych obrażeń.
- 2) **Nie używać elektronarzędzia, którego przełącznik jest uszkodzony.** Elektronarzędzie, którego nie można włączyć lub wyłączyć, jest niebezpieczne i musi być naprawione.
 - 3) **Przed dokonaniem regulacji urządzenia, wymianą narzędzia wkładanego lub odłożeniem elektronarzędzia należy odłączyć wtyczkę od gniazdka ściennego i/ lub wyjąć wymienny akumulator.** To zabezpieczenie chroni przed niezamierzonym uruchomieniem elektronarzędzia.
 - 4) **Nieużywane elektronarzędzia trzymać w miejscu niedostępnym dla dzieci. Nie pozwalać, aby elektronarzędzie było używane przez osoby, które nie znają tego elektronarzędzia lub nie przeczytały niniejszej instrukcji.** Elektronarzędzia są niebezpieczne, gdy są używane przez niedoświadczonych ludzi.
 - 5) **Zachowywać ostrożność podczas używania elektronarzędzi i narzędzi wkładanych. Sprawdzać, czy części ruchome działają prawidłowo i nie zacinają się, czy nie są zepsute lub uszkodzone w stopniu wykluczającym poprawne funkcjonowanie elektronarzędzia. Przed użyciem elektronarzędzia należy naprawić uszkodzone części.** Wiele wypadków spowodowanych jest przez źle konserwowane elektronarzędzia.
 - 6) **Narzędzia tnące muszą być ostre i czyste.** Starannie konserwowane narzędzia tnące o ostrych krawędziach tnących są mniej podatne na zakleszczenie i łatwiejsze w prowadzeniu.
 - 7) **Elektronarzędzia, akcesoria, narzędzia wkładane, itp. powinny być używane zgodnie z tymi instrukcjami.** Pod uwagę należy brać

Używanie i konserwacja elektronarzędzia

- 1) **Nie przeciążać elektronarzędzia. Używać elektronarzędzia odpowiedniego do wykonywanej pracy.** Odpowiednie elektronarzędzie wykona zadanie lepiej i bezpieczniej w zakresie, do którego zostało zaprojektowane.

warunki i pracę, jaką należy wykonać. Używanie elektronarzędzi do innych celów niż zamierzone może prowadzić do niebezpiecznych sytuacji.

- 8) **Należy utrzymywać uchwyty i powierzchnie chwytne w stanie suchym, czystym i wolnym od oleju i smaru.** Śliskie uchwyty i powierzchnie chwytne nie zapewniają bezpiecznej obsługi i kontroli elektronarzędzia w nieprzewidzianych sytuacjach.

Serwis

- 1) **Elektronarzędzie powinno być naprawiane tylko przez wykwalifikowany personel i tylko z użyciem oryginalnych części zamiennych.** Zapewnia to utrzymanie bezpieczeństwa elektronarzędzia.

● Instrukcje bezpieczeństwa dla mieszadeł

1. **Elektronarzędzie trzymać obiema rękami za odpowiednie uchwyty.** Utrata kontroli może prowadzić do obrażeń.
2. **Zapewniać odpowiednią wentylację podczas mieszania materiałów łatwopalnych.** Powstające opary mogą być wdychane lub zapalone przez iskry generowane przez elektronarzędzie.
3. **Nie mieszać żywności.** Elektronarzędzia i ich narzędzia wkładane nie są przeznaczone do przetwarzania żywności.
4. **Przewód zasilający trzymać z dala od miejsca pracy.** Przewód zasilający może utknąć w koszu mieszającym.
5. **Zapewnić stabilną i bezpieczną pozycję zbiornika do mieszania.** Nieprawidłowo zabezpieczony pojemnik może się nieoczekiwanie poruszyć.
6. **Upewnić się, że żaden płyn nie pryska na obudowę elektronarzędzia.** Płyn dostający

się do elektronarzędzia może spowodować uszkodzenie i porażenie prądem.

7. **Postępować zgodnie z instrukcjami i instrukcjami bezpieczeństwa dla mieszanego materiału.** Mieszany materiał może być szkodliwy dla zdrowia.
8. **Jeśli elektronarzędzie wpadnie do mieszanego materiału, to należy natychmiast odłączyć wtyczkę sieciową i zlecić sprawdzenie elektronarzędzia wykwalifikowanemu elektrykowi.** Sięgnięcie do kosza z wciąż podłączonym elektronarzędziem może spowodować porażenie prądem.
9. **Podczas mieszania nie wkładać do pojemnika rąk ani żadnych innych przedmiotów.** Kontakt z koszem mieszadła może spowodować poważne obrażenia.
10. **Elektronarzędzie uruchamiać i zatrzymywać tylko wtedy, gdy znajduje się w zbiorniku do mieszania.** Kosz do mieszania może się obrócić lub zgiać w niekontrolowany sposób.

Dodatkowe instrukcje bezpieczeństwa dotyczące obsługi mieszadeł

- Elektronarzędzia nigdy nie wolno używać w środowisku podatnym na eksplozję.
- Nigdy nie mieszać materiałów zawierających łatwopalne rozpuszczalniki lub substancje.
- Nie włączać elektronarzędzia dopóki mieszadło nie znajdzie się w pojemniku z materiałem do wymieszania.
- Przed wyjęciem mieszadła z mieszalnika należy odczekać, aż elektronarzędzie zatrzyma się całkowicie.
- Zawsze używać ochrony oczu podczas pracy z elektronarzędziem.

- Nie nosić luźnej odzieży podczas pracy z elektronarzędziem.

● Redukcja wibracji i hałasu

Ograniczyć czas użytkowania, korzystać z trybów niskiego poziomu wibracji i niskiego poziomu hałasu oraz nosić osobiste wyposażenie ochronne, aby zmniejszyć wibracje i hałas.

Poniższe środki pomagają zmniejszyć ryzyko związane z drganiami i hałasem:

- Używać produktu tylko zgodnie z jego przeznaczeniem i zgodnie z opisem w tej instrukcji.
- Upewnić się, że produkt jest w dobrym stanie i dobrze utrzymany.
- Używać narzędzi wkładanych odpowiednich dla tego produktu i upewniać się, że są w dobrym stanie.
- Trzymać produkt bezpiecznie za uchwyty/powierzchnie chwytne.
- Utrzymywać produkt zgodnie z instrukcjami i zapewniać odpowiednie smarowanie (jeśli dotyczy).
- Planować pracę tak, aby produkty o wysokiej wibracji były używane przez dłuższy okres czasu.

● Zachowanie w sytuacjach awaryjnych

Zapoznać się z użytkowaniem tego produktu z pomocą niniejszej instrukcji obsługi. Zapamiętać instrukcje bezpieczeństwa i stosować się do nich. Pomaga to uniknąć ryzyka i niebezpieczeństw.

- Zawsze zachowywać czujność korzystając z tego produktu, aby wcześniej wykryć niebezpieczeństwo i podjąć odpowiednie działania. Szybka interwencja może zapobiec poważnym obrażeniom i uszkodzeniu mienia.

- W przypadku awarii należy natychmiast wyłączyć produkt i odłączyć go od zasilania. Przed ponownym uruchomieniem zlecić sprawdzenie wykwalifikowanemu technikowi.

● Inne zagrożenia

RADA

- ▶ Ten produkt wytwarza pole elektromagnetyczne podczas pracy! W pewnych okolicznościach pole to może mieć wpływ na aktywne lub pasywne implanty medyczne! Aby zmniejszyć niebezpieczeństwo poważnych lub śmiertelnych obrażeń, przed użyciem produktu zaleca się, aby osoby z implantami medycznymi skonsultowały się z lekarzem i producentem implantu medycznego!

Nawet jeśli używasz tego produktu poprawnie, istnieje potencjalne ryzyko obrażeń ciała i uszkodzenia mienia. Następujące niebezpieczeństwa mogą wystąpić w związku ze strukturą i konstrukcją tego produktu, w tym między innymi:

- Uszkodzenia zdrowia wynikające z emisji drgań, jeśli produkt jest używany przez dłuższy czas, niewłaściwie obsługiwany i konserwowany.
- Urazy i uszkodzenia mienia spowodowane przez wadliwe narzędzia tnące lub nagłe uderzenie w ukryty przedmiot podczas użytkowania.
- Ryzyko obrażeń i szkód materialnych spowodowanych przez latające przedmioty.

● Przed pierwszym użyciem

● Rozpakowanie

⚠ OSTRZEŻENIE!

- ▶ Produkt i materiały opakowaniowe nie są zabawkami dla dzieci! Dzieci nie mogą bawić się plastikowymi torbami, foliami i drobnymi częściami! Istnieje niebezpieczeństwo połknięcia i uduszenia się!

1. Rozpakować wszystkie części i umieścić na płaskiej, stabilnej powierzchni.
2. Usunąć opakowanie i urządzenia transportowe (jeśli występują).
3. Upewnić się, że dostawa jest kompletna i wolna od ewentualnych uszkodzeń. Skontaktować się ze sprzedawcą, u którego kupiono ten produkt, jeśli odkryjesz brakujące lub uszkodzone części. Nie używać produktu, zanim brakujące części nie zostaną wymienione lub uszkodzone części nie zostaną wymienione. Używanie niekompletnego lub uszkodzonego produktu może spowodować obrażenia ciała i uszkodzenie mienia.
4. Upewnić się, że posiadasz niezbędne akcesoria i narzędzia do uruchomienia i użytkowania. Obejmuje to również odpowiedni sprzęt ochrony osobistej.

● Akcesoria

W celu bezpiecznego i prawidłowego użytkowania tego produktu niezbędne są następujące akcesoria, takie jak np. narzędzia i narzędzia wkładane:

- Odpowiedni sprzęt ochrony osobistej

Akcesoria i narzędzia są dostępne u sprzedawców specjalistycznych. Przy zakupie należy zawsze przestrzegać wymagań technicznych tego produktu (patrz akapit „Dane techniczne”).

W przypadku wątpliwości należy zwrócić się do wykwalifikowanego specjalisty i poinformować o tym swojego sprzedawcę.

● Przed użyciem

⚠ OSTRZEŻENIE!

- ▶ Istnieje ryzyko wypadku, jeśli produkt będzie używany z napięciem sieciowym, które nie odpowiada danym z tabliczki znamionowej.
- ▶ Napięcie sieciowe źródła zasilania musi odpowiadać informacjom podanym na tabliczce znamionowej.



Przed przystąpieniem do jakichkolwiek prac kontrolnych, podłączania akcesoriów i regulacji należy zawsze wyłączyć produkt i odłączyć go od źródła zasilania!

● Montaż mieszadła uniwersalnego

RADA

- ▶ Mieszadła nie trzeba mocno mocować do wałka. Ruch obrotowy produktu spowoduje bezpieczne zbliżenie się spirali mieszającej i wałka.

1. Wałek **4b** wkręcić całkowicie w mieszadło **4a** (rys. B).
2. Następnie mieszadło uniwersalne **4** wkręcić w wał mieszalnika **3** (rys. C).
3. Mieszadło uniwersalne dokręcić mocno kluczami montażowymi **2** zgodnie z kierunkiem obrotów **i** (rys. D).

● Zdejmowanie i demontaż mieszadła uniwersalnego

- **Mieszadło uniwersalne** [4] **wykręcić z wału mieszalnika** [3]: Użyć klucza montażowego [2] kręcąc zgodnie z kierunkiem obrotów [1] (w kolejności odwrotnej niż opisano w akapicie „Montaż mieszadła uniwersalnego”).
- **Zdejmowanie mieszadła** [4a] **z mieszadła uniwersalnego:**
 1. Umieścić klucz montażowy [2] na sześciokątnym połączeniu wału [4b].
 2. Drugi klucz montażowy umieścić na sześciokątnym połączeniu mieszadła [4a].
 3. Mocno przytrzymać jeden klucz montażowy, a drugi obracać w kierunku przeciwnym do kierunku ruchu wskazówek zegara, aby rozkręcić połączenie.
 4. Całkowicie odkręcić mieszadło i zdjąć je z wałka.

● Obsługa

● **Włączanie lub wyłączanie (patrz rys. E)**

Włączanie:

- Przytrzymać wciśnięty przełącznik zasilania [5].

Praca ciągła:

- Trzymając wciśnięty przełącznik zasilania [5] nacisnąć blokadę wyłączania [6].

Wyłączanie:

- Zwolnić przełącznik zasilania [5]. Jeśli przełącznik zasilania jest zablokowany do pracy ciągłej, to należy go nacisnąć, aby zwolnić przełącznik zasilania.

Ochrona przed ponownym uruchomieniem

- Produkt jest wyposażony w funkcję ochrony przed ponownym uruchomieniem. Zapobiega to niekontrolowanemu uruchomieniu produktu w przypadku przerwy w zasilaniu podczas pracy lub przypadkowego wyjęcia wtyczki sieciowej.
- **Ponowne włączanie:** Przełącznik zasilania [5] w pozycji „zwolniony”. Ponownie włączyć produkt.

● **Funkcja powolnego uruchamiania**

- Ten produkt posiada elektronicznie sterowaną funkcję powolnego uruchamiania, która stopniowo uruchamia produkt, chroniąc przed „odrzutem”. Ta funkcja zwiększa bezpieczeństwo, a także pozwala uniknąć rozpryskiwania mieszanego materiału.

● **Wstępne ustawianie prędkości (patrz rys. F)**

RADA

- ▶ Mieszadło uniwersalne [4] kręci się przez krótki czas po wyłączeniu produktu. Nie odkładać produktu na bok, dopóki się nie zatrzyma.
- ▶ Zaczynać od najniższej prędkości. Następnie zwiększać ustawioną prędkość, aż do uzyskania najlepszego efektu mieszania.
- ▶ Ustawioną prędkość można zmienić wyłącznie wtedy, gdy produkt jest podłączony do źródła zasilania.

RADA

- ▶ Również jeśli produkt zostanie odłączony od źródła zasilania: Zadana prędkość obrotowa jest zachowywana do momentu ustawienia nowej prędkości obrotowej.

- Szybkość mieszania produktu można dostosować do różnych lepkości. Do wyboru jest 6 poziomów prędkości.

Poziom 1:	300 min ⁻¹
Poziom 2:	400 min ⁻¹
Poziom 3:	500 min ⁻¹
Poziom 4:	600 min ⁻¹
Poziom 5:	700 min ⁻¹
Poziom 6:	800 min ⁻¹

- Przed rozpoczęciem pracy ustawić prędkość zależnie od lepkości mieszanego materiału.

Wstępne ustawianie prędkości	Prędkość obrotowa
⊕ 7	Zwiększanie prędkości
⊖ 8	Zmniejszanie prędkości

● Używanie mieszadła do farb i zapraw

1. Mieszadło uniwersalne 4 trzeba zanurzyć w całości w mieszanym materiale.
2. Po całkowitym zanurzeniu mieszadła 4a w materiale prędkość można włączyć produkt.
3. Podczas mieszania ruszać mieszadłem uniwersalnym w pojemniku i mieszać tak długo, aż materiał zostanie dobrze wymieszany.
4. Gdy produkt został wyłączony: Mieszadło trzymać w mieszanym materiale tak długo, aż mieszadło uniwersalne zatrzyma się całkowicie.

● Po użyciu

1. Wyłączyć produkt. Odłączyć produkt od sieci zasilającej i pozwolić mu ostygnąć, jeśli to konieczne.
2. Sprawdzić, wyczyścić i przechowywać produkt zgodnie z opisem poniżej.

● Czyszczenie i konserwacja

⚠ OSTRZEŻENIE!



Wyłączyć produkt, odłączyć od zasilania i pozostawić do ostygnięcia przed wykonaniem jakiegokolwiek kontroli, konserwacji lub czyszczenia!

● Czyszczenie

RADA

- ▶ Do czyszczenia produktu nie należy używać chemicznych, alkalicznych, ściernych ani agresywnych środków czyszczących lub dezynfekujących, ponieważ mogą one uszkodzić powierzchnie.
- ▶ Upewnić się, że żadne ciecze nie dostaną się do wnętrza produktu.

- Regularne prawidłowe czyszczenie pomaga zapewnić bezpieczne użytkowanie i wydłużyć żywotność produktu.
- Zawsze utrzymywać produkt w czystości, suchy i wolny od oleju lub smarów. Po każdym użyciu i przed schowaniem usuwać kurz.
- Przed każdym użyciem sprawdzać produkt pod kątem zużytych i uszkodzonych części. Nie używać w przypadku wykrycia wadliwych lub zużytych części.
- Produkt czyścić suchą szmatką. W trudno dostępnych miejscach używać pędzla.
- W szczególności, za pomocą szmatki i szczotki, usuwać brud i kurz z otworów wentylacyjnych.

- Zagnieżdżony pył wydmuchiwać sprężonym powietrzem (maks. 3 bary).
- Mieszadło uniwersalne **4** wymontować z wału mieszalnika **3** (rys. C, D). Mieszadło uniwersalne umyć wodą.
- Po wyczyszczeniu, mieszadło uniwersalne **4** wysuszyć i przed schowaniem spryskać odrobiną oleju antykorozyjnego.

● Konserwacja

- Przed i po każdym użyciu sprawdzać produkt i akcesoria (takie jak narzędzia wkładane) pod kątem zużycia i uszkodzeń. W razie potrzeby wymienić na nowe zgodnie z opisem w tej instrukcji obsługi. Przestrzegać wymagań technicznych (patrz akapit „Dane techniczne”).

Części zamienne/akcesoria

⚠ OSTRZEŻENIE!

- ▶ Produkt do naprawy należy oddawać do centrum serwisowego lub wykwalifikowanego elektryka posiadających oryginalne części zamienne. Zapewnia to bezpieczeństwo produktu.
- ▶ Jeżeli kabel zasilający lub wtyczka są uszkodzone, muszą być wymienione przez producenta lub wykwalifikowanego specjalistę w celu uniknięcia zagrożeń!

- Klienci z następujących krajów mogą zamówić kompatybilne baterie zamienne i ładowarki w sklepach internetowych Lidl: Niemcy (lidl.de), Francja (lidl.fr), Belgia (lidl.be), Czechy (lidl.cz), Holandia (lidl.nl), Polska (lidl.pl), Słowacja (lidl.sk), Hiszpania (lidl.es) Klienci ze wszystkich pozostałych krajów mogą je zamówić na stronie www.optimex-shop.com.

● Naprawy

- Wewnątrz tego produktu nie ma części, które może naprawiać użytkownik. W celu sprawdzenia i naprawy produktu należy kontaktować się z wykwalifikowanym technikiem.

● Przechowywanie

- Wyłączyć produkt i odłączyć od zasilania.
- Wyczyścić produkt zgodnie z powyższym opisem.
- Przechowywać produkt i jego akcesoria w ciemnym, suchym, wolnym od mrozu miejscu o dobrej wentylacji.
- Produkt przechowywać w miejscu niedostępnym dla dzieci. Optymalna temperatura przechowywania wynosi od 10 °C do 30 °C.
- Zalecamy przechowywanie produktu w oryginalnym opakowaniu lub przykrywanie go odpowiednim materiałem, aby chronić przed kurzem.

● Transport

- Wyłączyć produkt i odłączyć od zasilania.
- Zamontować zabezpieczenia transportowe, jeśli są.
- Produkt przenosić trzymając go zawsze za powierzchnie chwytne.
- Chronić produkt przed uderzeniami i silnymi wstrząsami, które występują szczególnie podczas transportu w pojazdach.
- Zabezpieczać produkt przed ześlizgnięciem się i przechyleniem.

● Rozwiązywanie problemów

⚠ OSTRZEŻENIE!

- ▶ Wykonywać tylko takie prace, które opisano w niniejszej instrukcji obsługi! Wszelkie większe przeglądy, konserwacje i naprawy muszą być wykonywane przez autoryzowane centrum serwisowe lub podobnie wykwalifikowanego specjalistę!

Rzeczne awarie, usterki lub uszkodzenia są często spowodowane przyczynami, które może usunąć sam użytkownik. Dlatego przed skontaktowaniem się z wykwalifikowaną osobą należy sprawdzić produkt, korzystając z poniższej tabeli. W większości przypadków problemy można szybko rozwiązać.

Problem	Możliwa przyczyna	Rozwiązanie
Produkt się nie uruchamia.	Niepodłączony do źródła zasilania.	Podłączyć do źródła zasilania.
	Uszkodzony kabel zasilania lub wtyczka.	Do sprawdzenia przez specjalistę.
	Inne wady elektryczne w produkcie.	Do sprawdzenia przez specjalistę.
Produkt nie osiąga pełnej mocy.	Zbyt niskie napięcie źródła zasilania (na przykład generatora).	Podłączyć produkt do odpowiedniego źródła zasilania.
	Zablokowane otwory wentylacyjne.	Oczyszczyć otwory wentylacyjne.

Problem	Możliwa przyczyna	Rozwiązanie
Niezadawalający rezultat.	Zużyte narzędzie wkładane.	Narzędzie wkładane wymienić na nowe.
	Nieodpowiednie narzędzie wkładane dla wykonywanej pracy.	Użyć odpowiedniego narzędzia wkładanego.

● Utylizacja

Opakowanie wykonane jest z materiałów przyjaznych dla środowiska, które można przekazać do utylizacji w lokalnym punkcie przetwarzania surowców wtórnych.



Przy segregowaniu odpadów prosimy zwrócić uwagę na oznakowanie materiałów opakowaniowych, oznaczone są one skrótami (a) i numerami (b) o następującym znaczeniu: 1–7: Tworzywa sztuczne/20–22: Papier i tektura/80–98: Materiały kompozytowe.

Produkt:



Produkt, w tym akcesoria i materiały opakowaniowe, nadają się do recyklingu i podlegają rozszerzonej odpowiedzialności producenta.

Wyrzuc je osobno, zgodnie z ilustracją przedstawiającą informacje o sortowaniu, aby zapewnić lepszą utylizację odpadów.

Logo Triman jest ważne tylko dla Francji.



Informacji na temat możliwości utylizacji wyeksploatowanego produktu udziela urząd gminy lub miasta.



Z uwagi na ochronę środowiska nie wyrzucać urządzenia po zakończeniu eksploatacji do odpadów domowych, lecz prawidłowo zutylizować. Informacji o punktach zbiorczych i ich godzinach otwarcia udziela odpowiedni urząd.

Elektroodpady nie mogą być wyrzucane do pojemników do selektywnej zbiórki odpadów komunalnych. Można je oddać w specjalnie wyznaczonych miejscach np. Punkt Selektywnej Zbiórki Odpadów Komunalnych lub/bądź w punktach handlowych oferujących w sprzedaży sprzęt elektroniczny.

Należy postępować zgodnie z obowiązującymi w Polsce przepisami dotyczącymi selektywnej zbiórki urządzeń elektrycznych i elektronicznych. Zużyty sprzęt może mieć szkodliwy wpływ na środowisko i zdrowie ludzi z uwagi na potencjalną zawartość niebezpiecznych substancji, mieszanin oraz części składowych. Gospodarstwo domowe spełnia ważną rolę w przyczynianiu się do ponownego użycia i odzysku surowców wtórnych, w tym recyklingu użytego sprzętu. Na tym etapie kształtuje się postawy, które wpływają na zachowanie wspólnego dobra jakim jest czyste środowisko naturalne.

● **Gwarancja**

Produkt został wyprodukowany zgodnie z surowymi wytycznymi dotyczącymi jakości i dokładnie przetestowane przed dostawą. W przypadku wad materiałowych lub produkcyjnych przysługują Państwu prawa ustawowe wobec sprzedawcy produktu. Państwa prawa ustawowe nie są w

żaden sposób ograniczone przez naszą gwarancję przedstawioną poniżej.

Gwarancja na ten produkt wynosi 3 lata od daty zakupu. Okres gwarancji rozpoczyna się od daty zakupu. Proszę przechowywać oryginalny rachunek w bezpiecznym miejscu, ponieważ ten dokument jest wymagany jako dowód zakupu.

Wszelkie uszkodzenia lub wady obecne już w momencie zakupu należy zgłosić niezwłocznie po rozpakowaniu produktu.

Jeżeli w ciągu 3 lat od daty zakupu produkt wykáže wady materiałowe lub produkcyjne, to – według naszego uznania – bezpłatnie go naprawimy lub wymienimy. Okres gwarancji nie ulega przedłużeniu o przyznane roszczenie gwarancyjne. Dotyczy to również wymienionych i naprawionych części.

Niniejsza gwarancja traci ważność, jeśli produkt został uszkodzony, był niewłaściwie użytkowany lub konserwowany.

Gwarancja obejmuje wady materiałowe i produkcyjne. Niniejsza gwarancja nie obejmuje części produktu, które podlegają normalnemu zużyciu i dlatego są uważane za części zużywalne (np. baterie, węże, wkłady atramentowe), ani nie obejmuje uszkodzeń części delikatnych, np. przełączników lub części wykonanych ze szkła.

Zgodnie z Kodeksem Cywilnym art. 581 §1 wraz z wymianą urządzenia lub ważnej części czas gwarancji rozpoczyna się na nowo.

● Sposób postępowania w przypadku naprawy gwarancyjnej

Aby zapewnić szybkie rozpatrzenie wniosku, należy postępować zgodnie z poniższymi instrukcjami:

Do wszystkich zapytań proszę mieć przygotowany paragon i numer artykułu (IAN 509617_2507) jako dowód zakupu.

Numer artykułu można znaleźć na tabliczce znamionowej produktu, na grawerze na produkcie, na stronie tytułowej instrukcji (w lewym dolnym rogu) lub na naklejce z tyłu lub na spodzie produktu.

W przypadku wystąpienia usterek funkcjonalnych lub innych wad należy najpierw skontaktować się telefonicznie lub pocztą elektroniczną z wymienionym poniżej działem serwisowym.

Następnie można wysłać produkt zarejestrowany jako wadliwy na podany adres serwisowy bezpłatnie, załączając dowód zakupu (paragon) i określając, na czym polega wada i kiedy wystąpiła.



Te i wiele innych instrukcji można przeglądać i pobrać na stronie parkside-diy.com. Ten kod QR przeniesie Cię bezpośrednio na stronę parkside-diy.com. Wybierz swój kraj i użyj maski wyszukiwania, aby wyszukać

instrukcje obsługi. Wprowadź numer artykułu (IAN) 509617_2507, aby uzyskać dostęp do instrukcji obsługi artykułu.

● Serwis

 **Serwis Polska**

Tel.: 008004912069

Formularz kontaktowy na stronie
parkside-diy.com

IAN 509617_2507

● Deklaracja zgodności UE

PL

DEKLARACJA ZGODNOŚCI UE (nr. 509617_2507)

IAN: 509617_2507
Nazwa produktu: "PARKSIDE" Mieszadło do farb i zapraw
Oznaczenie modelu: HG14003

Opisany powyżej przedmiot niniejszej deklaracji jest zgodny z odnośnymi wymaganiami unijnego prawodawstwa harmonizacyjnego:

Dyrektywa 2006/42/WE
Dyrektywa 2014/30/UE
Dyrektywa 2011/65/UE wraz ze wszystkimi poprawkami

Odniesienia do odpowiednich norm zharmonizowanych lub do innych specyfikacji technicznych, w stosunku do których deklarowana jest zgodność:

Nr / Części
Dyrektywa 2006/42/WE
EN 62841-1:2015/A11:2022
EN 62841-2-10:2017
Dyrektywa 2014/30/UE
EN IEC 55014-1:2021
EN IEC 55014-2:2021
EN IEC 61000-3-2:2019/A2:2024
EN 61000-3-3:2013/A2:2021

Opisany powyżej przedmiot deklaracji jest zgodny z dyrektywą Parlamentu Europejskiego i Rady 2011/65/UE z dnia 8 czerwca 2011 r. w sprawie ograniczenia stosowania niektórych niebezpiecznych substancji w sprzęcie elektrycznym i elektronicznym:

Nr / Części
Dyrektywa 2011/65/UE
EN IEC 63000:2018

Osoba odpowiedzialna za dokumentację techniczną: OWIM GmbH & Co.KG

Podpisano w imieniu:

OWIM GmbH & Co. KG, Stiftsbergstraße 1, 74167 Neckarsulm, Niemcy

Niniejsza deklaracja zgodności wydana zostaje na wyłączną odpowiedzialność producenta.

Tłumaczenie oryginalnej deklaracji zgodności

Neckarsulm
Miejsce

12/11/2025
Data

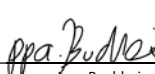
ppa. Jens Buchheim
Prokurent

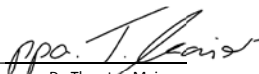















ppa. Dr. Thorsten Maier
Prokurent

CE

Použitá výstražná upozornění a symboly	Strana	85
Úvod	Strana	85
Použití ke stanovenému účelu	Strana	85
Popis dílů	Strana	86
Rozsah dodávky	Strana	86
Technické údaje	Strana	86
Bezpečnostní pokyny	Strana	87
Všeobecné bezpečnostní pokyny pro elektrické nástroje	Strana	87
Bezpečnostní pokyny pro míchadla	Strana	89
Snížení vibrací a hluku	Strana	90
Chování v nouzových případech	Strana	90
Zbytková rizika	Strana	91
Před prvním použitím	Strana	91
Vybalení	Strana	91
Příslušenství	Strana	91
Před použitím	Strana	91
Upevnění univerzálního míchadla	Strana	92
Vyjměte a demontujte univerzální míchadlo	Strana	92
Obsluha	Strana	92
Zapnutí / vypnutí (viz obr. E)	Strana	92
Funkce hladký náběh	Strana	92
Přednastavení otáček (obr. F)	Strana	92
Obsluha míchače barev a malty	Strana	93
Po použití	Strana	93
Čištění a péče	Strana	93
Čištění	Strana	93
Údržba	Strana	94
Oprava	Strana	94
Skladování	Strana	94
Transport	Strana	94
Porucha a její odstranění	Strana	94
Zlikvidování	Strana	95
Záruka	Strana	95
Postup v případě uplatňování záruky	Strana	96
Servis	Strana	96
EU prohlášení o shodě	Strana	97

Použitá výstražná upozornění a symboly

V tomto návodu na obsluhu, na obalu a typovém štítku jsou používána následující upozornění:

	Přečtěte si návod na obsluhu.		Nebezpečí zranění elektrickým proudem!
	Noste ochranné brýle!		Noste ochranu sluchu!
	Noste protiprachovou masku!		Používejte ochranné rukavice!
	Noste neklouzavou bezpečnostní obuv!		Ochranná třída II (dvojitá izolace)
	Vypněte výrobek a odpojte ho od elektrické sítě před výměnou příslušenství, čištěním a když se nepoužívá.		Střídavý proud/napětí
			Používat jen suchých vnitřních prostorách.
	Utáhnout		Uvolnit
	Všeobecná varovná upozornění		Bezpečnostní pokyny
	Značka CE potvrzuje shodu se směrnicemi EU, které se na výrobek vztahují.		Pokyny pro činnost

MÍCHAČ BAREV A MALTY

● Úvod

Blahopřejeme Vám ke koupi nového výrobku. Rozhodli jste se pro kvalitní produkt. Návod k obsluze je součástí tohoto výrobku. Obsahuje důležité pokyny pro bezpečnost, použití a likvidaci. Před použitím výrobku se seznamte se všemi pokyny k obsluze a bezpečnostními pokyny. Používejte výrobek jen popsáním způsobem a na uvedených místech. Při předání výrobku třetí osobě předejte i všechny podklady.

● Použití ke stanovenému účelu

Tento míchač barev a malty (nazývaný dále jen „výrobek“ nebo „elektrický nástroj“) je určen pro míchání pro míchání kapalných a práškových stavebních materiálů, jako jsou barvy, malty, lepidla, omítky a podobné látky. Podle konzistence materiálu a míchaného množství je třeba použít odpovídající univerzální míchadlo s příslušným míchacím účinkem. Univerzální míchadlo s odpovídajícím nastavením otáček docílí nejlepšího míchacího účinku.

Jiné upotřebení nebo úpravy výrobku se považují za užívání v rozporu se stanoveným účelem a mohou vést k rizikům, jako je nebezpečí smrti, zranění nebo poškození. Výrobce nenesе žádnou

odpovědnost za škody způsobené nesprávným upotřebením. Výrobek není určen k živnostenskému nebo jinému využívání.

● Popis dílů

Obrázky A, C & F:

- 1 Rukojeť
- 2 Montážní klíč
- 3 Míchací hřídel (s vnitřní závitem M14)
- 4 Univerzální míchadlo
- 4a Míchací spirála
- 4b Dřík
- 5 Vypínač ZAP/VYP
- 6 Zámek vypnutí
- 7 Předvolba otáček ⊕ (vyšší otáčky)
- 8 Předvolba otáček ⊖ (nižší otáčky)

● Rozsah dodávky

- 1 Míchač barev a malty
- 1 Univerzální míchač
- 2 Montážní klíč (22 mm)
- 1 Návod na obsluhu

● Technické údaje

Míchač barev a malty:	PFMR 1600 F6
Model č.:	HG14003 (se zástrčkou VDE) HG14003-BS (se zástrčkou BS) HG14003-CH (se švýcarskou síťovou zástrčkou)
Jmenovité napětí, jmenovitá frekvence:	230 V~, 50/60 Hz
Jmenovitý výkon:	1 600 W
Volnoběžné otáčky n ₀ :	0–800 min ⁻¹
Upínač míchadla:	M14
Ø míchací hlavy:	138 mm
Ochranná třída:	II/□

Emise hluku:

Hladina akustického tlaku	L _{pA} : 88,5 dB
Nejistota	K _{pA} : 3 dB
Hladina akustického výkonu	L _{WA} : 96,5 dB
Nejistota	K _{WA} : 3 dB

⚠ VAROVÁNÍ!



Noste ochranu sluchu!

UPOZORNĚNÍ

- ▶ Univerzální míchadla 4 a jiné typy míchacích spirál 4a (s dříkem 4b nebo bez něj) dostanete v odborném obchodě. Specifikace:

Vnější průměr (míchací spirála): ≤ 150 mm
 Celková délka: ≤ 650 mm
 Závít: M14

- ▶ Hladiny hluku byly stanoveny na základě měření hluku podle normy EN 62841-1. Hladina hluku pro obsluhu může překročit hodnotu 80 dB(A). Proto se doporučuje nosit ochranu sluchu.

Hodnoty vibrací:

Pracovní režim - hodnota emise vibrací	a _h : 1,546 m/s ²
Nejistota	K: 1,5 m/s ²

VAROVÁNÍ!

- ▶ Vibrace a hluk při skutečném použití elektrických nástrojů se od uvedených hodnot odchyľují v závislosti na způsobu, jakým je elektrický nástroj používán, zejména typ zpracovávaného obrobku. Snažte se udržet zatížení vibracemi a hlukem tak nízké, jak je to jen možné. Příklady opatření ke snížení zatížení vibracemi je nošení rukavic při používání nástroje a omezení doby práce. Přitom se musí brát do úvahy všechny akce provozního cyklu (například časy kde je elektrický nástroj vypnut, a ty, u kterých je sice zapnutý, ale běží bez zatížení).

UPOZORNĚNÍ

- ▶ Uvedené celkové hodnoty vibrací a uvedené hodnoty emisí hluku byly naměřeny pomocí standardizovaných zkušebních metod, a mohou být použity k porovnání jednoho elektrického nástroje s jiným.
- ▶ Uvedené celkové hodnoty vibrací a uvedené hodnoty emisí hluku mohou být použity i pro předběžnému odhadu zatížení.



Bezpečnostní pokyny

- **Všeobecné bezpečnostní pokyny pro elektrické nástroje**

VAROVÁNÍ!

- ▶ **Přečtěte si všechny bezpečnostní pokyny, pokyny, ilustrace a technické údaje, kterými je tento elektrický nástroj opatřen.** Nedodržení následných pokynů může způsobit zranění elektrickým proudem, požár a/nebo těžká zranění.

Uchovejte bezpečnostní pokyny a návody pro budoucnost.

Termín používaný v bezpečnostních pokynech „elektrický nástroj“ se vztahuje na elektrické nástroje napájené ze sítě (síťovým vedením) nebo elektrické nástroje napájené akumulátorem (bez síťového vedení).

Bezpečnost práce na pracovním místě

- 1) **Udržujte pracovní prostor v čistotě a dobře osvětlený.** Nepořádek nebo neosvětlené pracovní prostory mohou vést k úrazům.
- 2) **Nepracujte s elektrickým nástrojem ve výbušném prostředí, v přítomnosti hořlavých kapalin, plynů nebo prachu.** Elektrické nástroje jsou zdrojem jiskření, které může zapálit prach nebo výpary.
- 3) **Při práci s elektrickými nástroji udržte děti a osoby v bezpečné vzdálenosti.** Při rozptýlení můžete ztratit kontrolu nad elektrickým nástrojem.

Elektrická bezpečnost

- 1) **Síťová zástrčka elektrického nástroje se musí hodit do zásuvky. Zástrčka nesmí být žádným způsobem měněna. Nepoužívejte rozbočovací zástrčky s uzemněnými elektrickými nástroji.** Neupravené zástrčky a odpovídající zásuvky snižují riziko úrazu elektrickým proudem.
- 2) **Vyhnete se kontaktu těla s uzemněnými povrchy, jako jsou potrubí, radiátory, sporáky a ledničky.** Pokud je vaše tělo uzemněné, existuje zvýšené riziko úrazu elektrickým proudem.
- 3) **Chraňte elektrické nástroje před deštěm nebo vlhkem.** Proniknutí vody do elektrického nástroje zvyšuje riziko úrazu elektrickým proudem.

- 4) **Nezneužívejte přípojné vedení k zavěšování nebo nošení elektrického nástroje nebo k vytáhnutí zástrčky ze zásuvky. Udržte přípojné vedení daleko od tepla, oleje, ostrých hran nebo pohybujících se částí.** Poškozená nebo spletená přípojná vedení zvyšují riziko úrazu elektrickým proudem.
- 5) **Pokud pracujete s elektrickým nástrojem venku, používejte jen prodlužovací vedení vhodné i pro venkovní použití.** Použití prodlužovacího vedení vhodného pro venkovní prostředí snižuje riziko úrazu elektrickým proudem.
- 6) **Pokud je provoz elektrického nástroje ve vlhkém prostředí nevyhnutný, použijte proudový chránič.** Použití proudového chrániče snižuje riziko úrazu elektrickým proudem.

Bezpečnost osob

- 1) **Budte pozorní, sledujte, co děláte a používejte zdravý rozum při práci s elektrickým nástrojem.** Nepoužívejte elektrický nástroj, jste-li unaveni nebo pod vlivem drog, alkoholu nebo léků. Chvilé nepozornosti při použití elektrického nástroje může vést k vážným zraněním.
- 2) **Používejte osobní ochranné pomůcky a vždy noste ochranné brýle.** Nošení osobních ochranných pomůcek, jako je protiprachová maska, neklouzavá bezpečnostní obuv, ochranná přilba nebo ochrana sluchu, v závislosti na povaze a použití elektrického nástroje, snižuje riziko zranění.
- 3) **Zabraňte náhodnému spuštění. Ujistěte se, že elektrický nástroj je vypnutý předtím, než jej připojíte k elektrické síti a/nebo akumulátoru, ho zvednete nebo přenášíte.** Pokud přenášíte elektrický nástroj s prstem na

spínači nebo zapnutý elektrický nástroj připojíte k napájení, může to vést k nehodám.

- 4) **Před zapnutím elektrického nástroje odstraňte všechny seřizovací nástroje nebo klíč na šrouby.** Nástroj nebo klíč, který ponecháte připevněn k otáčející se části elektrického nástroje, může vést ke zranění.
- 5) **Vyhýbejte se nenormálnímu držení těla. Dbejte na správný postoj a udržujte za všech okolností rovnováhu.** To umožňuje lepší ovladatelnost elektrického nástroje v neočekávaných situacích.
- 6) **Noste vhodný oděv. Nenoste volný oděv nebo šperky. Udržujte své vlasy a oblečení mimo dosah pohybujících se částí.** Volný oděv, šperky nebo dlouhé vlasy mohou být zachyceny pohybujícími se částmi.
- 7) **Pokud lze instalovat zařízení pro odsávání a záchyt prachu, musí být připojeno a správně používáno.** Použití odsávání prachu může snížit nebezpečí týkající se prachu.
- 8) **Neukolébejte se ve falešné bezpečnosti a nepřekračujte bezpečnostní pravidla pro elektrické nástroje, a to ani v případě, že jste se seznámili s elektrickým nástrojem při častém používání.** Nedbalé jednání může vést k vážným zraněním během zlomků sekundy.

Upotřebení a zacházení s elektrickým nástrojem

- 1) **Elektrický nástroj nepřetěžujte. Použijte pro svou práci určený typ elektrického nástroje.** S pomocí vhodného elektrického nástroje pracujete lépe a bezpečněji v zadané oblasti výkonu.

- 2) **Nepoužívejte elektrický nástroj, jehož vypínač je vadný.** Elektrický nástroj, které již není možné zapnout nebo vypnout, je nebezpečné a musí být opraveno.
 - 3) **Před jakýmkoliv seřizováním, výměnou nástrojových nástavců nebo před uložením nepoužívaného elektrického nástroje vytáhněte zástrčku ze zásuvky a/ nebo odstraňte odnímatelný akumulátor.** Toto preventivní opatření zabraňuje neúmyslnému spuštění elektrického nástroje.
 - 4) **Nepoužívané elektrické nástroje skladujte mimo dosah dětí. Nenechte osoby používat elektrický nástroj, pokud nejsou s ním obeznámeni nebo nečetli instrukce.** Elektrické nástroje jsou nebezpečné, když jsou používány nezkušenými osobami.
 - 5) **Opatrujte elektrické nástroje a nástrojový nástavec s péčí. Zkontrolujte, zda pohyblivé díly bezvadně fungují a nezadírají se, zda díly nejsou prasklé nebo tak poškozené, že je narušena funkce elektrického nástroje. Poškozené díly nechte opravit před použitím elektrického nástroje.** Mnoho nehod je způsobeno špatně udržovanými elektrickými nástroji.
 - 6) **Řezné nástroje udržujte ostré a čisté.** Řádně udržované řezné nástroje s ostrými řeznými břity se méně zadírají a lépe se ovládají.
 - 7) **Používejte elektrický nástroj, příslušenství a nástrojové nástavce atd. v souladu s těmito pokyny.** Zohledněte pracovní podmínky a činnost, která má být provedena. Použití elektrického nástroje k jiné činnosti, než je určené použití, může vést k nebezpečným situacím.
 - 8) **Udržujte rukojeti a úchopy suché, čisté a bez oleje a tuku.** Kluzké rukojeti a úchopy neumožňují bezpečnou obsluhu a ovládání elektrického nástroje v neočekávaných situacích.
- ### Servis
- 1) **Nechte elektrické nástroje opravovat jen od kvalifikovaného odborného personálu s použitím originálních náhradních dílů.** Tím je zajištěno, že bezpečnost elektrického nástroje zůstane zachována.
- ### ● Bezpečnostní pokyny pro míchadla
1. **Elektrický nástroj držte oběma rukama na rukojetích k tomu určených.** Ztráta ovládání může vést k zraněním.
 2. **Dbejte o dostatečné odvětrávání, aby se při míchání hořlavých materiálů zabránilo nebezpečnému prostředí.** Tvořící se páry mohou být vdechnuty nebo zapáleny jiskry vytvořené pomocí elektrického nástroje.
 3. **Nemíchejte potraviny.** Elektrické nástroje a jejich nástrojové nástavce nejsou konstruovány ke zpracování potravin.
 4. **Udržujte síťový přívodní kabel daleko od pracovního místa.** Napájecí kabel může zachytit do míchací metly.
 5. **Zajistěte pevnou a bezpečnou polohu míchací nádoby.** Nedostatečně zajištěná nádoba se může neočekávaně začít pohybovat.
 6. **Dávejte pozor na to, aby na kryt elektrického nástroje nestříkala žádná kapalina.** Do elektrického nástroje vniklá kapalina může způsobit poškození nebo vést k úrazu elektrickým proudem.

7. **Dodržujte návody a bezpečnostní pokyny pro míchaný materiál.** Míchaný materiál může být zdraví škodlivý.
8. **Pokud elektrický nástroj padne do materiálu, který se míchá, okamžitě odpojte síťovou zástrčku a nechte elektrický nástroj zkontrolovat kvalifikovaným personálem.** Zasažení do kontejneru s elektrickým nástrojem stále visícím ze zásuvky může způsobit úraz elektrickým proudem.
9. **Během míchání nesahejte rukama do míchací nádoby nebo tam nezavádějte jiné předměty.** Kontakt s míchací metlou mohou způsobit vážná zranění.
10. **Nechte spustit a doběhnout elektrický nástroj pouze v míchacím zásobníku.** Míchací metla může nekontrolovaným způsobem házet nebo se ohnout.

Doplňkové bezpečnostní pokyny k obsluze míchadel

- Elektrický nástroj nesmí být nikdy používán v explozivním prostředí.
- Nikdy nemíchejte materiály, které obsahují hořlavá rozpouštědla nebo látky.
- Elektrický nástroj zapnete teprve tehdy, když je míchadlo v míchací nádobě.
- Nechte elektrický nástroj dojit do úplného zastavení dříve, než vyjmete míchadlo z míchací nádoby.
- Vždy noste ochranné brýle, když pracujete s elektrickým nástrojem.
- Nenoste žádné volné oblečení, když pracujete s elektrickým nástrojem.

● Snížení vibrací a hluku

Omezte dobu používání, používejte provozní režimy se slabými vibracemi a málo hlučné a noste osobní ochranné pomůcky pro snížení účinků vibrací a hluku.

Následující opatření umožní snížit vibracemi a hlukem působená rizika:

- Používejte výrobek pouze podle jeho účelu a jak je popsáno v těchto instrukcích.
- Ujistěte se, že je výrobek bezvadný a je dobře udržován.
- Používejte správné nástrojové nástavce pro tento výrobek a zajistěte, aby byly bezvadné.
- Držte výrobek bezpečně za rukojeti/úchopové plochy.
- Udržujte výrobek podle pokynů a dbejte o dostatečné mazání (je-li aplikovatelné).
- Plánujte průběh svých prací tak, aby upotřebením výrobků s vysokou hodnotou vibrací bylo rozloženo na delší časové období.

● Chování v nouzových případech

Seznamte se na základě tohoto návodu na obsluhu s použitím tohoto výrobku. Zapamatujte si bezpečnostní pokyny a bezpodmínečně se jich držte. To pomáhá vyhnout se rizikům a nebezpečím.

- Vždy buďte při používání výrobku pozorní, abyste nebezpečí zjistili včas a mohli jednat. Včasný zásah může zabránit vážnému zranění nebo poškození majetku.
- Při vadné funkci ihned výrobek vypněte a odpojte ho od sítě. Nechte to kvalifikovanému odborníkovi zkontrolovat a, pokud je to nutné, opravit před opětovným uvedením do provozu.

● Zbytková rizika

UPOZORNĚNÍ

- ▶ Tento výrobek generuje během provozu elektromagnetické pole! Toto pole může za určitých okolností ovlivňovat aktivní nebo pasivní lékařské implantáty! Chcete-li snížit nebezpečí vážných nebo smrtelných úrazů, doporučujeme osobám s lékařskými implantáty, aby konzultovaly svého lékaře a výrobce zdravotnického implantátu před obsluhou výrobku!

I když použijete tento výrobek obsluhujete podle předpisu, zůstává potenciální riziko pro zranění a poškození. Následující nebezpečí mohou kromě jiných nastat v souvislosti s konstrukcí a provedením tohoto výrobku:

- Zdravotní poškození vyplývající z emise vibrací, je-li výrobek používán po delší dobu, nebo není správně používán a udržován.
- Osobní a věcné škody způsobené vadným řeznými nástroji nebo náhlý dopad skrytého objektu během používání.
- Nebezpečí zranění a věcné škody způsobené létajícími objekty.

● Před prvním použitím

● Vybalení

VAROVÁNÍ!

- ▶ Výrobek a obalové materiály nejsou hračky! Nedovolte dětem hrát si s plastovými sáčky, fóliemi a malými díly! Hrozí nebezpečí polknutí a udušení!

1. Rozbalit všechny díly a umístěte je na rovný, stabilní povrch.
2. Odstraňte obalový materiál a obalové a transportní pojistky (pokud existují).

3. Ujistěte se, že dodávka kompletní a bez možného poškození. Obratěte se na prodejce, u kterého jste si tento výrobek koupili, pokud byste zjistili, že některé části chybí nebo jsou vadné. Nepoužívejte výrobek, než budou chybějící části dodatečně dodány nebo vadné díly nahrazeny. Použití neúplného nebo poškozeného výrobku může vést k osobním nebo věcným škodám.
4. Ujistěte se, že máte k dispozici nezbytné příslušenství a nástroje pro uvedení do provozu a používání. To zahrnuje vhodné osobní ochranné pomůcky.

● Příslušenství

Pro bezpečné a řádné používání tohoto výrobku jsou nutné mimo jiné následující díly příslušenství, jako např. nástroje a nástrojové nástavce:

- Vhodné osobní ochranné pomůcky

Příslušenství a nástroje dostanete v odborném obchodě. Při nákupu, prosím vždy dbejte na technické požadavky tohoto výrobku (viz „Technické údaje“).

Pokud si nejste jisti, zeptejte se kvalifikovaného odborníka a nechte si poradit od svého prodejce.

● Před použitím

VAROVÁNÍ!

- ▶ Existuje nebezpečí nehody, pokud se výrobek použije se síťovým napětím, které neodpovídají typovému štítku.
- ▶ Síťové napětí napájení musí odpovídat údajům na typovém štítku.



Vždy výrobek vypněte a odpojte od sítě, než začnete provádět inspekční práce, instalovat příslušenství nebo provádět nastavení!

● Upevnění univerzálního míchadla

UPOZORNĚNÍ

- ▶ Míchací spirálu není nutné připevňovat k dřívku příliš pevně. Rotační pohyb výrobku bezpečně utahuje dřívku a míchací spirálu.

1. Našroubujte dřívku **4b** plně do míchací spirály **4a** (obr. B).
2. Potom našroubujte univerzální míchadlo **4** do míchací hřídele **3** (obr. C).
3. Dotáhněte univerzální míchadlo montážními klíči **2** podle směru otáčení **4** (obr. D).

● Vyměňte a demontujte univerzální míchadlo

- **Univerzální míchadlo **4** sejmete z míchací hřídele **3**:** Použijte montážní klíče **2** podle směru otáčení **4** (postupujte v opačném pořadí „Upevnění univerzálního míchadla“).

- **Odstraňte míchací spirálu **4a** z univerzálního míchadla:**

1. Nasadte montážní klíč **2** na šestihranný spoj dřívku **4b**.
2. Umístěte druhý montážní klíč na šestihrannou spojku míchací spirály **4a**.
3. Podržte jeden montážní klíč a druhým montážním klíčem otáčejte proti směru hodinových ručiček, abyste spojení uvolnili.
4. Míchací spirálu zcela vyšroubujte a sejměte ji z dřívku.

● Obsluha

● Zapnutí / vypnutí (viz obr. E)

Zapnutí:

- Stlačte a podržte vypínač ZAP/VYP **5**.

Nepřetržitý provoz:

- Po stisknutí vypínače ZAP/VYP **5** stiskněte zámek vypnutí **6**.

Vypnutí:

- Uvolněte vypínač ZAP/VYP **5**. Pokud je vypínač ZAP/VYP zablokován pro nepřetržitý provoz, stiskněte a uvolněte vypínač.

Ochrana proti restartu

- Výrobek je vybaven bezpečnostní funkcí pro ochranu proti opětovnému spuštění. To zabraňuje nekontrolovatelnému spuštění výrobku, pokud dojde k přerušení napájení během provozu nebo k náhodnému vytažení síťové zástrčky.
- **Opětovné zapnutí:** Přepněte vypínač ZAP/VYP **5** do polohy VYP. Znovu výrobek zapněte.

● Funkce hladký náběh

- Tento výrobek má elektronicky řízenou funkci hladkého náběhu, jejímž prostřednictvím se výrobek začíná postupně spouštět, aby se vyhnul „zpětnému rázu“. Tato funkce zvyšuje bezpečnost a zabrání také tomu, aby míchaný materiál vystříknul z míchací nádoby.

● Přednastavení otáček (obr. F)

UPOZORNĚNÍ

- ▶ Univerzální míchadlo **4** se pohybuje ještě krátkou dobu po vypnutí výrobku. Nepokládejte výrobek stranou, dokud se zcela zastavil.
- ▶ Začněte s nejnižšími otáčkami. Poté zvýšte nastavené otáčky, dokud nedosáhnete správného míchacího účinku.
- ▶ Přednastavené otáčky můžete změnit pouze v případě, že je výrobek připojen ke zdroji napájení.

UPOZORNĚNÍ

- ▶ I po odpojení výrobku od napájení: Přednastavené otáčky jsou zachovány, dokud nenastavíte nové otáčky.

- Rychlost míchání výrobku může být přizpůsobena různým viskozitám. Lze zvolit 6 stupňů rychlosti.

Stupeň 1:	300 min ⁻¹
Stupeň 2:	400 min ⁻¹
Stupeň 3:	500 min ⁻¹
Stupeň 4:	600 min ⁻¹
Stupeň 5:	700 min ⁻¹
Stupeň 6:	800 min ⁻¹

- Před začátkem práce nastavte otáčky v závislosti na viskozitě materiálu, který má být míchán.

Předvolba otáček	Otáčky
⊕ 7	Vyšší otáčky
⊖ 8	Nižší otáčky

● Obsluha míchače barev a malty

1. Ponořte univerzální míchadlo **4** s nejnižšími otáčkami opatrně do materiálu, který má být míchán.
2. Jakmile je míchací spirála **4a** plně ponořena do materiálu, můžete výrobek zapnout.
3. Pohybuje univerzálním míchadlem během míchání míchací nádobou a míchejte, až je materiál dobře promíchán.
4. Po vypnutí výrobku: Míchací spirálu ponechte v míchaném materiálu, dokud se univerzální míchadlo úplně nezastaví.

● Po použití

1. Výrobek vypněte. Výrobek odpojte od sítě a nechte ho případně vychladnout.
2. Zkontrolujte, očistěte a uskladněte výrobek, jak je popsáno dále.

● Čištění a péče

⚠ VAROVÁNÍ!



Výrobek vypněte, odpojte od sítě a nechte vychladnout před prováděním kontroly, údržby nebo čisticích prací!

● Čištění

UPOZORNĚNÍ

- ▶ Nepoužívejte žádné chemické, alkalické, abrazivní nebo jiné agresivní čisticí nebo dezinfekční prostředky k čištění výrobku, neboť ty mohou poškodit jeho povrchy.
 - ▶ Dávejte pozor na to, aby dovnitř výrobku nepronikly žádné kapaliny.
- Pravidelné řádné čištění pomáhá zajistit bezpečné používání a prodlužuje životnost výrobku.
 - Udržujte výrobek stále čistý, suchý a zbavený oleje nebo mazacích tuků. Po každém použití a před uskladněním odstraňte prach.
 - Před každým použitím výrobek zkontrolujte na opotřebená a vadná díly. Nepoužívejte ho, pokud zjistíte vadné nebo opotřebené díly.
 - Výrobek čistěte suchou utěrkou. Pro těžce přístupná místa použijte štětku.
 - Odstraňte hlavní nečistoty a prach z ventilačních otvorů hadrem a kartáčem.
 - Vyfoukejte zvláště odolný prach stlačeným vzduchem (max. 3 bary).
 - Odstraňte univerzální míchadlo **4** z míchací hřídele **3** (Obr. C, D). Univerzální míchadlo čistěte vodou.
 - Po vyčištění, vysušte univerzální míchadlo **4** a postříkejte ho před uskladněním trochou ochranného oleje proti rzi.

● Údržba

- Zkontrolujte výrobek a díly příslušenství (např. nástrojové nástavce), před a po každém použití na opotřebení a poškození. Případně je nahradte za nové, jak je popsáno v tomto návodu na obsluhu. Dodržujte při tom technické požadavky (viz „Technické údaje“).

Náhradní díly/příslušenství

⚠ VAROVÁNÍ!

- ▶ Nechte svůj výrobek opravit v servisním středisku nebo od odborného elektrikáře a to pouze s originálními náhradními díly. Tím je zajištěno, že bezpečnost výrobku zůstane zachována.
- ▶ Pokud je přípojné vedení nebo síťová zástrčka poškozeny, musí být nahrazeny výrobcem nebo podobně kvalifikovaným odborníkem, aby se zabránilo ohrožením!

- Zákazníci z následujících zemí si mohou v internetových obchodech Lidl objednat kompatibilní náhradní baterie a nabíječky:
Německo (lidl.de), Francie (lidl.fr), Belgie (lidl.be), Česká republika (lidl.cz), Nizozemsko (lidl.nl), Polsko (lidl.pl), Slovensko (lidl.sk), Španělsko (lidl.es)
Zákazníci ze všech ostatních zemí si je mohou objednat na adrese www.optimex-shop.com.

● Oprava

- Uvnitř výrobku nejsou žádné díly, které mohou být opravovány uživatelem. Obratě se na kvalifikovaného odborníka, abyste nechali výrobek zkontrolovat a opravit.

● Skladování

- Výrobek ihned vypněte a odpojte ho od sítě.
- Výrobek čistěte, jak je popsáno výše.
- Výrobek a jeho příslušenství skladujte na tmném, suchém, nezamrzajícím a dobře větraném místě.
- Uchovávejte výrobek stále na místě nedostupném pro děti. Optimální skladovací teplota je mezi 10 °C a 30 °C.
- Doporučujeme uložit výrobek pro skladování v původním balení nebo ho zakrýt vhodnou tkaninou proti prachu.

● Transport

- Výrobek ihned vypněte a odpojte ho od sítě.
- Použijte ochranná zařízení pro přepravu, pokud jsou k dispozici.
- Výrobek vždy noste za rukojeti.
- Chraňte výrobek před úderem a silnými vibracemi, které nastávají zejména během přepravy ve vozidlech.
- Zajistěte výrobek proti sklouznutí a převrhnutí.

● Porucha a její odstranění

⚠ VAROVÁNÍ!

- ▶ Provádějte pouze ty práce, které jsou vysvětleny v tomto návodu na obsluhu! Všechny ostatní kontroly, údržba a opravy musí být prováděny autorizovaným servisním střediskem nebo podobně kvalifikovaným odborníkem!

Domnělé chybné funkce, poruchy nebo škody je možné často odvodit z příčin, které může odstranit sám uživatel. Proto výrobek před kontaktováním odborníka zkontrolujte s pomocí tabulky uvedené dále. Ve většině případů se tak dají poruchy rychle vyřešit.

Problém	Možná příčina	Přístup k řešení
Výrobek nestartuje.	Není připojen k napájení.	Připojit k napájení.
	Síťový kabel nebo zástrčka jsou vadné.	Nechte zkontrolovat odborníkem.
	Jiná elektrická závada výrobku.	Nechte zkontrolovat odborníkem.
Výrobek nedosahuje plného výkonu.	Napájení (např. generátor) má příliš nízké napětí.	Připojte výrobek ke vhodné- mu napájecímu zdroji.
	Blokované větrací otvory.	Vyčistěte ventilační otvory.
Neuspojivý výsledek.	Nástrojový nástavec je opotřebený.	Vyměňte ho za nový nástrojový nástavec.
	Použitý nástrojový nástavec není vhodný pro daný úkol.	Použijte vhodný nástrojový nástavec.

● Zlikvidování

Obal se skládá z ekologických materiálů, které můžete zlikvidovat prostřednictvím místních sběrů recyklovatelných materiálů.



Při třídění odpadu se řiďte podle označení obalových materiálů zkratkami (a) a čísly (b), s následujícím významem: 1–7: umělé hmoty/20–22: papír a lepenka/80–98: složené látky.

Výrobek:



FR
Cet appareil et ses accessoires se recyclent

A DÉPOSER EN MAGASIN
OU
A DÉPOSER EN DÉCHÈTERIE

Points de collecte sur www.aufairendesdechets.fr
Privilégiez la réparation ou le don de votre appareil !



Výrobek vč. příslušenství a obalové materiály jsou recyklovatelné a podléhají rozšířené odpovědnosti výrobce. Likvidujte je odděleně podle ilustrovaných Info-tri (informace o třídění), abyste mohli lépe nakládat s odpady.

Logo Triman platí jen pro Francii.



O možnostech likvidace vysloužilých zařízení se informujte u správy vaší obce nebo města.



V zájmu ochrany životního prostředí vysloužilý výrobek nevyhazujte do domovního odpadu, ale předejte k odborné likvidaci. O sběrnách a jejich otevíracích hodinách se můžete informovat u příslušné správy města nebo obce.

● Záruka

Výrobek byl vyroben podle přísných směrnic kvality a před dodáním pečlivě otestován. V případě materiálních nebo výrobních vad máte zákonná práva vůči prodejci výrobku. Vaše zákonná práva nejsou níže uvedenou zárukou nijak omezená.

Záruka na tento výrobek je 3 roky od data zakoupení. Záruční doba začíná dnem zakoupení. Originál dokladu o zakoupení si uschovejte na bezpečném místě, protože tento doklad je vyžadován jako doklad o koupi.

Jakékoli poškození nebo závady, které se vyskytly již v okamžiku nákupu, musí být nahlášeny ihned po vybalení výrobku.

Pokud se u výrobku během 3 let od data zakoupení projevívá vada materiálu nebo výrobní vada, pak vám ho podle naší volby bezplatně opravíme nebo vyměníme. Záruční doba se po uznané reklamaci neprodlužuje. To platí také pro vyměněné a opravené díly.

Tato záruka je neplatná, pokud byl výrobek poškozený nebo nesprávně používán anebo udržovaný.

Záruka se kryje na materiálové a výrobní vady. Tato záruka se nevztahuje na díly výrobku, které podléhají běžnému opotřebenění, a tím platí jako opotřebitelné díly (např. baterie, hadice, inkoustové barevné patrony), ani se nevztahuje na poškození rozbitných dílů, např. spínačů nebo dílů ze skla.

● Postup v případě uplatňování záruky

V zájmu rychlého zpracování Vašeho požadavku se řiďte následujícími pokyny:

Pro všechny požadavky si uschovejte pokladní stvrzenku jako doklad o nákupu a číslo položky (IAN 509617_2507).

Číslo položky najdete na typovém štítku, je vyryto na výrobku, je uvedeno na titulní stránce Vašeho návodu (vlevo dole) nebo je na nálepce na zadní nebo spodní straně výrobku.

Při poruchách funkce nebo jiných závadách nejdříve kontaktujte telefonicky nebo e-mailem níže uvedený servisní oddělení.

Na adresu servisu, kterou Vám sdělíme, můžete zdarma odeslat pouze výrobek, který byl zaznamenaný jako vadný, a to spolu s pokladním dokladem (stvrzenkou), popisem závady a uvedením doby, kdy k závadě došlo.



Na stránkách parkside-diy.com najdete tuto a celou řadu dalších příruček k nahlédnutí a ke stažení. Pomocí tohoto QR kódu se dostanete přímo na stránky parkside-diy.com. Vyberte svou zemi a vyhledejte návod k obsluze pomocí formuláře k vyhledávání. Zadáním čísla položky (IAN) 509617_2507 se dostanete k návodu k obsluze Vašeho výrobku.

● Servis

 **Servis Česká republika**

Tel.: 800023611

Kontaktní formulář je zapnutý

parkside-diy.com

IAN 509617_2507

● EU prohlášení o shodě

CZ

EU PROHLÁŠENÍ O SHODĚ (č. 509617_2507)

IAN: 509617_2507
Identifikace produktu: "PARKSIDE" Míchač barev a malty
Číslo modelu: HG14003

Výše popsaný předmět prohlášení je ve shodě s příslušnými harmonizačními právními předpisy Unie:

Směrnice 2006/42/ES
Směrnice 2014/30/EU
Směrnice 2011/65/EU se všemi souvisejícími změnami

Odkazy na příslušné harmonizované normy nebo na jiné technické specifikace, ve vztahu k nimž se shoda prohlašuje:

Č. / Části
Směrnice 2006/42/ES
EN 62841-1:2015/A11:2022
EN 62841-2-10:2017
Směrnice 2014/30/EU
EN IEC 55014-1:2021
EN IEC 55014-2:2021
EN IEC 61000-3-2:2019/A2:2024
EN 61000-3-3:2013/A2:2021

Předmět výše uvedeného prohlášení je v souladu se směrnicí Evropského parlamentu a Rady 2011/65/EU ze dne 8. června 2011 o omezení používání některých nebezpečných látek v elektrických a elektronických zařízeních:

Č. / Části
Směrnice 2011/65/EU
EN IEC 63000:2018

Držitel technické dokumentace: OWIM GmbH & Co.KG

Podepsáno za a jménem:

OWIM GmbH & Co. KG, Stiftsbergstraße 1, 74167 Neckarsulm, Německo

Toto prohlášení o shodě se vydává na výhradní odpovědnost výrobce.

Překlad původního prohlášení o shodě

Neckarsulm
Místo

12/11/2025
Datum

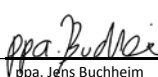
ppa. Jens Buchheim
Prokurista

ppa. Dr. Thorsten Maier
Prokurista

















CE

CZ 97

Použité výstražné upozornenia a symboly	Strana 99
Úvod	Strana 99
Použitie v súlade s určením	Strana 99
Popis súčiastok	Strana 100
Rozsah dodávky	Strana 100
Technické údaje	Strana 100
Bezpečnostné upozornenia	Strana 101
Všeobecné bezpečnostné upozornenia pre elektrické náradie	Strana 101
Bezpečnostné upozornenia pre miešadlá	Strana 103
Zníženie vibrácií a hluku	Strana 104
Správanie v núdzovom prípade	Strana 104
Zvyškové riziká	Strana 105
Pred prvým použitím	Strana 105
Vybalenie	Strana 105
Príslušenstvo	Strana 105
Pred použitím	Strana 105
Montáž univerzálnej miešacej lopatky	Strana 106
Odstránenie a demontáž univerzálnej miešacej lopatky	Strana 106
Obsluha	Strana 106
Zapnutie/vypnutie (pozri obr. E)	Strana 106
Funkcia jemného nábehu	Strana 106
Prednastavenie počtu otáčok (pozri obr. F)	Strana 106
Obsluha miešača farby a malty	Strana 107
Po použití	Strana 107
Čistenie a starostlivosť	Strana 107
Čistenie	Strana 107
Údržba	Strana 108
Oprava	Strana 108
Skladovanie	Strana 108
Preprava	Strana 108
Poruchy a ich opravy	Strana 108
Likvidácia	Strana 109
Záruka	Strana 109
Postup v prípade poškodenia v záruke	Strana 110
Servis	Strana 110
EÚ vyhlásenie o zhode	Strana 111

Použitie výstražné upozornenia a symboly

V tomto návode na obsluhu, na obale a na typovom štítku sú použité nasledujúce výstražné upozornenia:

	Prečítajte si návod na obsluhu.		Nebezpečenstvo zásahu elektrickým prúdom!
	Noste ochranné okuliare!		Noste ochranu sluchu!
	Noste protiprachovú masku!		Noste ochranné rukavice!
	Noste bezpečnostnú protišmykovú obuv!		Trieda ochrany II (dvojitá izolácia)
	Pred výmenou príslušenstva, čistením a pri nepoužívaní produkt vypnite a odpojte od elektrickej siete.		Striedavý prúd/striedavé napätie
			Používajte len v suchých interiéroch.
	Dotiahnite		Uvoľnenie
	Všeobecné výstražné upozornenia		Bezpečnostné upozornenia
			Manipulačné pokyny
	Značka CE potvrdzuje zhodu so smernicami EÚ, ktoré sú relevantné pre produkt.		

MIEŠAČ FARBY A MALTY

● Úvod

Blahoželáme Vám ku kúpe Vášho nového výrobku. Rozhodli ste sa pre veľmi kvalitný výrobok. Návod na obsluhu je súčasťou tohto výrobku. Obsahuje dôležité upozornenia týkajúce sa bezpečnosti, používania a likvidácie. Skôr ako začnete výrobok používať, oboznámte sa so všetkými pokynmi k obsluhu a bezpečnosti. Výrobok používajte iba v súlade s popisom a v uvedených oblastiach používania. V prípade postúpenia výrobku ďalším osobám odovzdajte aj všetky dokumenty patriace k výrobku.

● Použitie v súlade s určením

Tento miešač farby a malty (ďalej len „produkt“ alebo „elektrické náradie“) je určený na miešanie tekutých a práškových stavebných materiálov, ako sú farby, malty, lepidlá, omietky a podobné látky. V závislosti od konzistencie materiálu a miešaného množstva použite vhodnú univerzálnu miešaciu lopatku s príslušným miešacím účinkom. Univerzálna miešacia lopatka s vhodným nastavením rýchlosti dosahuje najlepší miešací účinok.

Iné použitia alebo úpravy produktu sa považujú za nevhodné a môžu spôsobiť riziká ako ohrozenie života, zranenia a poškodenia. Výrobca nepreberá ručenie za škody vzniknuté v dôsledku používania

v rozpore s určením. Produkt nie je určený na komerčné účely alebo pre iné oblasti použitia.

● Popis súčiastok

Obrázok A, C a F:

- 1 Rukoväť
- 2 Montážny kľúč
- 3 Miešací hriadeľ (s vnútorným závitom M14)
- 4 Univerzálna miešacia lopatka
- 4a Miešacia špirála
- 4b Hriadeľ
- 5 Vypínač
- 6 Blokovanie vypínania
- 7 Predvoľba otáčok \oplus (vyššie otáčky)
- 8 Predvoľba otáčok \ominus (nižšie otáčky)

● Rozsah dodávky

- 1 Miešač farby a malty
- 1 Univerzálny miešač
- 2 Montážne kľúče (22 mm)
- 1 Návod na obsluhu

● Technické údaje

Miešač farby a malty:	PFMR 1600 F6
Č. modelu:	HG14003 (so zástrčkou VDE) HG14003-BS (so zástrčkou BS) HG14003-CH (so švajčiarskou zástrčkou)
Menovité napätie, frekvencia:	230 V~, 50/60 Hz
Menovitý výkon:	1600 W
Otáčky na voľnobehu n_0 :	0–800 min ⁻¹
Upnutie miešača:	M14
Ø miešacej hlavice:	138 mm
Trieda ochrany:	II/□

Emisie hluku:

Hladina akustického tlaku	L_{pA} : 88,5 dB
Neistota	K_{pA} : 3 dB
Hladina akustického výkonu	L_{WA} : 96,5 dB
Neistota	K_{WA} : 3 dB

⚠ VÝSTRAHA!



Noste ochranu sluchu!

UPOZORNENIE

- ▶ Univerzálne miešacie lopatky 4 a iné typy miešacích špirál 4a (s a bez hriadeľa 4b) zakúpite v špecializovanej predajni.
Špecifikácie:
Vonkajší priemer (miešacia špirála): ≤ 150 mm
Celková dĺžka: ≤ 650 mm
Závit: M14
- ▶ Hladiny hluku boli stanovené pomocou metódy merania hluku podľa smernice EN 62841-1. Hladina hluku pre obsluhu môže presiahnuť 80 dB(A). Preto odporúčame nosiť ochranu sluchu.

Hodnoty vibrácií:

Pracovný režim – hodnota emisie vibrácií	a_h : 1,546 m/s ²
Neistota	K: 1,5 m/s ²

VÝSTRAHA!

- ▶ Vibrácie a emisie hluku sa môžu počas skutočného používania elektrického náradia odlišovať od zadaných hodnôt, to závisí od typu a spôsobu, akým sa elektrické náradie používa, najmä však, s akým obrobkom sa pracuje. Snažte sa udržať zaťaženie vibráciami a hlukom na čo najnižšej úrovni. Medzi príklady opatrení na zníženie zaťaženia vibráciami patrí používanie rukavíc pri používaní náradia a skrátenie pracovného času. V takom prípade je potrebné zvážiť všetky časti pracovného cyklu (napríklad časy, keď je elektrické náradie vypnuté a tie, v ktorých je síce zapnuté, ale beží bez zaťaženia).

UPOZORNENIE

- ▶ Uvedená celková hodnota vibrácií a hodnota emisií hluku boli merané podľa normovanej skúšobnej metódy a môžu byť aplikované pri porovnaní elektrického náradia s iným náradím.
- ▶ Uvedená celková hodnota vibrácií a hodnota emisií hluku sa môžu použiť aj pre predbežný odhad zaťaženia.



Bezpečnostné upozornenia

- **Všeobecné bezpečnostné upozornenia pre elektrické náradie**

VÝSTRAHA!

- ▶ **Prečítajte si všetky bezpečnostné upozornenia, pokyny, znázornenia a technické údaje, ktoré patria k tomuto elektrickému náradiu.** Nedbalosť pri dodržiavaní následných pokynov môže spôsobiť zásah elektrickým prúdom, požiar a/alebo závažné poranenia.

Všetky bezpečnostné upozornenia a pokyny si uschovajte pre prípad potreby v budúcnosti.

Pojem „elektrické náradie“, ktorý je použitý v bezpečnostných upozorneniach, sa vzťahuje na prúdom napájané elektrické náradie (s napájacím káblom) alebo elektrické náradie s akumulátorom (bez napájacieho kábla).

Bezpečnosť na pracovisku

- 1) **Pracovnú oblasť udržiavajte v čistote a dobre osvetlenú.** Neporiadok alebo neosvetlené pracovné oblasti môžu viesť k vzniku úrazov.
- 2) **Elektrické náradie nepoužívajte vo výbušnom prostredí, v ktorom sa nachádzajú horľavé kvapaliny, plyny alebo prach.** Elektrické náradie vytvára iskry, ktoré môžu zapáliť prach alebo výpary.
- 3) **Počas používania elektrického náradia zabráňte prístupu deťom a iným osobám do jeho blízkosti.** Pri rozptýlení môžete stratiť kontrolu nad elektrickým náradím.

Elektrická bezpečnosť

- 1) **Zástrčka elektrického náradia musí byť vhodná pre danú zásuvku. Zástrčka sa nesmie nijako upravovať. Nepoužívajte adaptérové zástrčky spolu s uzemneným elektrickým náradím.** Neupravované zástrčky a vhodné zásuvky znižujú riziko zásahu elektrickým prúdom.
- 2) **Vyhýbajte sa telesnému kontaktu s uzemnenými povrchmi, napr. rúr, kúrení, sporákov a chladničiek.** Keď je vaše telo uzemnené, hrozí zvýšené riziko zásahu elektrickým prúdom.
- 3) **Elektrické náradie chráňte pred dažďom a vlhkom.** Vniknutie vody do elektrického náradia zvyšuje riziko zásahu elektrickým prúdom.
- 4) **Napájací kábel nepoužívajte na iné účely, na nosenie elektrického náradia, na zavesenie alebo na vyťahovanie zástrčky zo zásuvky. Napájací kábel musí byť v dostatočnej vzdialenosti od tepla, oleja, ostrých hrán alebo pohyblivých častí.** Poškodené alebo skrútené napájacie káble zvyšujú riziko zásahu elektrickým prúdom.
- 5) **Keď pracujete s elektrickým náradím vonku, používajte iba také predlžovacie káble, ktoré sú vhodné do vonkajšieho prostredia.** Použitie vhodného predlžovacieho kábla určeného do exteriéru znižuje riziko zásahu elektrickým prúdom.
- 6) **Ak sa nedá zabrániť prevádzke elektrického náradia vo vlhkom prostredí, použite prúdový chránič.** Použitie prúdového chrániča znižuje riziko zásahu elektrickým prúdom.

Bezpečnosť osôb

- 1) **Pri práci s elektrickým náradím buďte pozorní a dávajte pozor na to, čo robíte a postupujte logicky.** Elektrické náradie

nepoužívajte, keď ste unavení alebo ste pod vplyvom drog, alkoholu alebo liekov. Okamih nepozornosti pri používaní elektrického náradia môže spôsobiť vážne zranenia.

- 2) **Noste osobné ochranné pomôcky a vždy používajte ochranné okuliare.** Nosenie osobných ochranných pomôcok, ako je protiprachová maska, protišmyková bezpečnostná obuv, ochranná prilba či ochrana sluchu, znižuje v závislosti od typu elektrického náradia a jeho použitia riziko poranení.
- 3) **Zabráňte neúmyselnému uvedeniu do prevádzky. Pred pripojením do elektrickej siete a/alebo k akumulátoru, pred upnutím alebo prenosom skontrolujte, či je elektrické náradie vypnuté.** Keď pri prenášaní elektrického náradia budete mať prst na vypínači alebo elektrické náradie zapojíte do elektrickej siete zapnuté, môže to spôsobiť nehodu.
- 4) **Skôr ako elektrické náradie zapnete, odstráňte nastavovacie nástroje alebo kľúče na skrutky.** Nástroj alebo kľúč, ktorý sa nachádza v otočnej časti elektrického náradia, môže spôsobiť poranenia.
- 5) **Vyhýbajte sa abnormálnej polohe držania tela. Zastite si bezpečný postoj a vždy udržiavajte rovnováhu.** Vďaka tomu budete môcť elektrické náradie lepšie kontrolovať pri neočakávaných situáciách.
- 6) **Noste vhodný odev. Nenoste široký odev ani šperky. Vlasy a odev sa nesmú dostať do blízkosti pohyblivých častí.** Volný odev, šperky či dlhé vlasy môžu zachytiť pohybujúce sa časti.
- 7) **Ak sú namontované zariadenia na odsávanie a zachytávanie prachu, tak musia byť pripojené a správne používané.** Použitie odsávania môže znížiť ohrozenie prachom.

- 8) **Nepodceňujte bezpečnosť a vždy sa riadte bezpečnostnými predpismi pre elektrické náradie, aj to aj v prípade, že ste oboznámení s používaním elektrického náradia a nepoužívate ho po prvýkrát.** Nepozorné konanie môže v niekoľkých sekundách spôsobiť závažné poranenia.

Použitie a manipulácia s elektrickým náradím

- 1) **Elektrické náradie nevystavujte nadmernému zaťaženiu. Pri práci používajte elektrické náradie určené na daný účel.** Je lepšie a bezpečnejšie pracovať s vhodným elektrickým náradím v udávanom rozsahu výkonu.
- 2) **Nepoužívajte elektrické náradie s chybným spínačom.** Elektrické náradie, ktoré sa nedá zapnúť alebo vypnúť, je nebezpečné a musí sa opraviť.
- 3) **Pred nastavením prístroja, výmenou dielov nadstavcov alebo odložením elektrického náradia odpojte zástrčku zo zásuvky a/alebo vyberte integrovaný akumulátor.** Toto opatrenie zabraňuje neúmyselnému spusteniu elektrického náradia.
- 4) **Nepoužitú elektrické náradie uschovajte mimo dosahu detí. Nedovoľte, aby elektrické náradie používali osoby, ktoré nie sú oboznámené s jeho obsluhou alebo si nečítali tieto pokyny.** Elektrické náradie je nebezpečné, ak ho používajú neskúsené osoby.
- 5) **Starostlivosti o elektrické náradie a nadstavce venujte náležitú pozornosť. Skontrolujte, či pohybujúce sa súčasti pracujú správne a či sa nezasekávajú, či nie sú časti zlomené alebo poškodené v takom rozsahu, že to ovplyvňuje funkciu elektrického**

náradia. Poškodené diely nechajte pred použitím elektrického náradia opraviť. Príčinou mnohých úrazov je nesprávna údržba elektrického náradia.

- 6) **Rezné nástroje udržiavajte ostré a čisté.** Starostlivo udržiavané rezné nástroje s ostrými reznými hranami sa menej zasekávajú a ľahšie sa vedú.
- 7) **Elektrické náradie, príslušenstvo, nadstavce atď. používajte podľa týchto pokynov.** Zohľadnite pritom pracovné podmienky a vykonávanú činnosť. Používanie elektrického náradia na iné účely, ako je vyhradené, môže viesť k nebezpečným situáciám.
- 8) **Rukováti a držadlá udržiavajte suché a bez stôp oleja a tuku.** Šmyklivé rukováte a držadlá neumožňujú bezpečnú obsluhu a kontrolu elektrického náradia v nepredvídateľných situáciách.

Servis

- 1) **Opravou elektrického náradia poverte len kvalifikovaný odborný personál pri výhradnom použití originálnych náhradných dielov.** Tým sa zabezpečí zachovanie bezpečnosti elektrického náradia.

● Bezpečnostné upozornenia pre miešadlá

1. **Elektrické náradie držte obidvoma rukami na určených rukovátiach.** Strata kontroly môže viesť k poraneniam.
2. **Keď miešate horľavé látky, tak na zabránenie vzniku nebezpečnej atmosféry zabezpečte dostatočné vetranie.** Mohli by ste vdýchnuť vznikajúce výpary alebo iskry z elektrického náradia by mohli spôsobiť vznietenie.
3. **Nemiešajte potraviny.** Elektrické náradie a jeho nadstavce nie sú vhodné na spracovanie potravín.

4. **Napájací kábel sa musí nachádzať mimo pracovnej oblasti.** Napájací kábel by sa mohol zachytiť v miešacom koši.
5. **Zabezpečte dostatočnú stabilitu miešacej nádoby.** Riadne nezaistená nádoba môže nečakane pohnúť.
6. **Dbajte na to, na teleso elektrického náradia nestriekali žiadne kvapaliny.** Kvapaliny, ktoré preniknú do elektrického náradia, môžu spôsobiť jeho poškodenie a úraz elektrickým prúdom.
7. **Riadte sa pokynmi a bezpečnostnými upozoreniami pre materiál, ktorý miešate.** Miešaný materiál môže byť zdraviu škodlivý.
8. **Keď by elektrické náradie spadlo do miešaného materiálu, okamžite odpojte sieťovú zástrčku a elektrické náradie nechajte skontrolovať kvalifikovaným odborníkom.** Siahanie do nádoby v prípade, keď je ešte elektrické náradie zapojené v zásuvke, môže viesť k úrazu elektrickým prúdom.
9. **Počas miešania nesiahajte rukami do miešacej nádoby alebo do nej nekladajte žiadne predmety.** Kontakt s miešacím košom by mohol viesť k vzniku závažných poranení.
10. **Elektrické náradie štartujte a vypínajte iba v nádobe na miešanie.** Miešací kôš by mohol byť nekontrolované vymrštený alebo by sa mohol pokriviť.

Dodatočné bezpečnostné upozornenia k obsluhu miešadiel

- Elektrické náradie sa nesmie nikdy používať vo výbušnom prostredí.
- Nikdy nemiešajte materiály obsahujúce horľavé rozpúšťadlá alebo horľavé látky.
- Nezapínajte elektrické náradie, keď sa miešadlo nenachádza v miešacej nádobe.

- Pred vybratím miešadla z miešacej nádoby nechajte elektrické náradie úplne zastaviť.
- Počas práce s elektrickým náradím vždy používajte ochranné okuliare.
- Počas práce s elektrickým náradím nenoste voľné oblečenie.

● Zníženie vibrácií a hluku

Skráťte čas používania, používajte režimy s nízkymi vibráciami a nízkym hlukom a používajte osobné ochranné pomôcky na zníženie účinkov vibrácií a hluku.

Nasledujúce opatrenia pomáhajú znižovať riziká spojené s vibráciami a hlukom:

- Produkt používajte iba v súlade s jeho použitím podľa určenia a podľa popisu v tomto návode.
- Uistite sa, že produkt nie je poškodený a že je správne udržiavaný.
- Pre tento produkt používajte správne nadstavce a uistite sa, že sú bezchybné.
- Produkt držte bezpečne za rukoväť/držadlá.
- Produkt udržiavajte podľa pokynov a zabezpečte jeho adekvátne mazanie (ak je to možné).
- Svoj pracovný postup naplánujte tak, aby sa používanie produktov s vysokými vibráciami rozložilo na dlhšie časové obdobie.

● Správanie v núdzovom prípade

Oboznámte sa s používaním tohto produktu podľa tohto návodu na obsluhu. Zapamätajte si bezpečnostné upozornenia a bezpodmienečne ich dodržiavajte. To pomáha predchádzať rizikám a nebezpečenstvám.

- Pri používaní tohto produktu vždy postupujte obozretne, aby ste mohli včas identifikovať nebezpečenstvo a reagovať naň. Rýchly zásah môže zabrániť vážnym zraneniam a poškodeniam majetku.

- Produkt v prípade nesprávnej funkcie vypnite a odpojte ho od napájania. Pred opätovnou prevádzkou ho nechajte skontrolovať kvalifikovaným odborníkom a eventuálne aj opraviť.

● Zvyškové riziká

UPOZORNENIE

- ▶ Tento produkt generuje počas prevádzky elektromagnetické pole! Za určitých okolností môže toto pole ovplyvniť aktívne alebo pasívne lekárske implantáty! Aby ste znížili nebezpečenstvo vážneho alebo smrteľného poranenia, odporúčame osobám s lekárske implantátmi, aby sa pred použitím produktu poradili s lekárom a výrobcom implantátu!

Aj keď používate tento produkt správne, existuje potenciálne riziko zranenia osôb a poškodenia majetku. V súvislosti s konštrukciou a vyhotovením tohto produktu sa, okrem iného, môžu vyskytnúť nasledujúce nebezpečenstvá:

- Poškodenie zdravia vyplývajúce z vibrácií, ak sa produkt používa dlhší čas, nie je riadne ovládaný a udržiavaný.
- Zranenie osôb a vecné škody spôsobené chybnými reznými nástrojmi alebo náhlym nárazom do krytého predmetu počas používania.
- Riziko poranenia a vecných škôd od odletujúcich predmetov.

● Pred prvým použitím

● Vybalenie

⚠ VÝSTRAHA!

- ▶ Produkt a obalové materiály nie sú hračky pre deti! Deti sa nesmú hrať s plastovými vreckami, fóliami a malými časťami! Hrozí riziko prehltnutia a udusení!

1. Rozbaľte všetky diely a položte ich na rovný a stabilný povrch.
2. Odstráňte obalový materiál aj poistky obalu/a prepravné poistky (ak sú použité).
3. Uistite sa, že dodávka je kompletná a bez možného poškodenia. Obráťte sa na predajcu, od ktorého ste tento produkt zakúpili, ak nájdete chybné alebo poškodené diely. Nepoužívajte produkt skôr, ako vám budú dodané chýbajúce diely alebo nebudú vymenené chybné diely. Použitie neúplného alebo poškodeného produktu môže spôsobiť zranenia osôb a poškodenia majetku.
4. Uistite sa, že máte potrebné príslušenstvo a nástroje na uvedenie do prevádzky a použitie. Patria sem vhodné ochranné pomôcky.

● Príslušenstvo

Pre bezpečné a správne používanie tohto produktu budete, okrem iného, potrebovať nasledujúce príslušenstvo, ako napríklad nástroje a nadstavce:

- Vhodné osobné ochranné pomôcky

Príslušenstvo a nástroje si môžete zakúpiť v odbornej predajni. Pri nákupe vždy rešpektujte technické požiadavky tohto produktu (pozri „Technické údaje“).

V prípade neistoty sa obráťte na kvalifikovaného odborníka a poraďte sa so svojim odborným predajcom.

● Pred použitím

⚠ VÝSTRAHA!

- ▶ Ak sa produkt používa so sieťovým napätím, ktoré nezodpovedá údaju na typovom štítku, hrozí nebezpečenstvo nehody.
- ▶ Sieťové napätie zdroja musí zodpovedať údajom uvedeným na typovom štítku.

VÝSTRAHA!



Produkt vždy vypnite a odpojte ho od elektrickej siete pred vykonaním akýchkoľvek kontrolných prác, pripojením príslušenstva alebo vykonaním nastavení!

● **Montáž univerzálnej miešacej lopatky**

UPOZORNENIE

- ▶ Miešaciu špirálu nemusíte na hriadeľ upevňovať príliš silno. Otáčavým pohybom produktu sa hriadeľ a miešacia špirála pevne utiahnú.

1. Naskrutkujte hriadeľ **4b** do miešacej špirály **4a** (obr. B).
2. Následne naskrutkujte univerzálnu miešaciu lopatku **4** do miešacieho hriadeľa **3** (obr. C).
3. Univerzálnu miešaciu lopatku dotiahnite montážnymi kľúčmi **2** v správnom smere otáčania **1** (obr. D).

● **Odstránenie a demontáž univerzálnej miešacej lopatky**

- **Univerzálnu miešaciu lopatku **4** odmontujte od miešacieho hriadeľa **3**:** Použite montážne kľúče **2** v správnom smere otáčania **1** (postupujte v opačnom poradí ako v časti „Montáž univerzálnej miešacej lopatky“).
- **Odobratie miešacej špirály **4a** z univerzálnej miešacej lopatky:**
 1. Jeden montážny kľúč **2** priložte k šesťhrannej prípojke na hriadeľ **4b**.
 2. Druhý montážny kľúč priložte k šesťhrannej prípojke na miešacej špirále **4a**.
 3. Spoj uvoľníte tak, že jeden montážny kľúč budete pevne držať a druhý montážny kľúč otáčať proti smeru hodinových ručičiek.

4. Miešaciu špirálu úplne odskrutkujte a odstráňte ju z hriadeľa.

● **Obsluha**

● **Zapnutie/vypnutie (pozri obr. E)**

Zapnutie:

- Stlačte a podržte vypínač **5**.

Nepretržitá prevádzka:

- Keď je stlačený vypínač **5**, zatlačte blokovanie vypínania **6**.

Vypnutie:

- Uvoľníte vypínač **5**. Keď je vypínač zaseknutý na nepretržitú prevádzku, krátko stlačte vypínač a on sa uvoľní.

Ochrana pred opätovným nabehnutím

- Produkt je vybavený bezpečnostnou funkciou na ochranu pred opätovným nabehnutím. Vďaka tejto funkcii sa nestane, že by produkt nekontrolovane nabehol, keď sa počas prevádzky preruší prúd alebo sa náhodou vytiahne zástrčka.
- **Opätovné zapnutie:** Vypínač **5** nastavte do polohy VYP. Produkt opäť zapnite.

● **Funkcia jemného nábehu**

- Tento produkt je vybavený elektronicky riadenou funkciou jemného nábehu, vďaka ktorej sa produkt rozbieha jemne a nespôsobuje „spätný ráz“. Táto funkcia zvyšuje bezpečnosť a zabraňuje tomu, aby miešaný materiál vystrekoval z miešacej nádoby.

● **Prednastavenie počtu otáčok (pozri obr. F)**

UPOZORNENIE

- ▶ Univerzálna miešacia lopatka **4** sa po vypnutí produktu ešte nejaký čas pohybuje. Produkt neodkladajte, počkajte na úplné zastavenie.

UPOZORNENIE

- ▶ Prácu začnite s najnižšími otáčkami. Potom zvýšte prednastavené otáčky tak, až docielite požadovaný účinok miešania.
- ▶ Prednastavené otáčky môžete zmeniť, len keď je produkt zapojený do napájania.
- ▶ Aj po odpojení produktu z napájania: Nastavenie otáčok zostane zachované, až kým nenastavíte nové otáčky.

- Rýchlosť miešania tohto produktu je možné upraviť podľa rôznej viskozity. Môžete si zvoliť zo 6 stupňov rýchlosti.

Stupeň 1:	300 min ⁻¹
Stupeň 2:	400 min ⁻¹
Stupeň 3:	500 min ⁻¹
Stupeň 4:	600 min ⁻¹
Stupeň 5:	700 min ⁻¹
Stupeň 6:	800 min ⁻¹

- Otáčky nastavte pred tým, ako začnete pracovať, podľa viskozity miešaných materiálov.

Predvoľba otáčok	Otáčky
⊕ 7	Vyššie otáčky
⊖ 8	Nižšie otáčky

● Obsluha miešača farby a malty

1. Univerzálnu miešaciu lopatku **4** ponorte do miešaného materiálu.
2. Keď je miešacia špirála **4a** úplne ponorená do materiálu, môžete zapnúť produkt.
3. Univerzálnou miešacou lopatkou počas miešania pohybujte v miešacej nádobe a miešajte dovtedy, pokým nebude materiál dobre premiešaný.
4. Po vypnutí produktu: Miešaciu špirálu nechajte v miešanom materiáli, až kým sa univerzálna miešacia lopatka úplne nezastaví.

● Po použití

1. Vypnite produkt. Produkt odpojte od elektrickej siete a v prípade potreby ho nechajte vychladnúť.
2. Produkt skontrolujte, vyčistite a skladujte podľa nižšie uvedeného popisu.

● Čistenie a starostlivosť

⚠ VÝSTRAHA!



Vypnite produkt, odpojte ho od elektrickej siete a nechajte produkt vychladnúť pred vykonaním kontroly, údržby alebo čistenia!

● Čistenie

UPOZORNENIE

- ▶ Na čistenie produktu nepoužívajte chemické, alkalické, abrazívne alebo iné agresívne čistiace alebo dezinfekčné prostriedky, pretože môžu poškodiť povrchové plochy.
- ▶ Dbajte na to, aby žiadne kvapaliny nevnikli do vnútra produktu.

- Pravidelné riadne čistenie pomáha zaistiť bezpečné používanie a predlžuje životnosť produktu.
- Produkt vždy udržiavajte čistý, suchý a zbavený oleja alebo mazív. Po každom použití a pred uskladnením odstráňte prach z produktu.
- Pred každým použitím skontrolujte, či diely produktu nie sú opotrebované a poškodené. Nepoužívajte produkt, ak nájdete poškodené alebo opotrebované diely.
- Produkt vyčistite suchou handrou. Na ťažko dostupné miesta použite kefku.
- Odstráňte najmä nečistoty a prach z ventilačných otvorov pomocou handry a kefy.
- Odolný prach ofúknite stlačeným vzduchom (max. 3 bary).

- Odstráňte univerzálnu miešaciu lopatku [4] z miešacieho hriadeľa [3] (obr. C, D). Vyčistite univerzálnu miešaciu lopatku vodou.
- Po vyčistení vysušte univerzálnu miešaciu lopatku [4] a pred uskladnením ju nastriekajte trochu ochranného oleja.

● Údržba

- Produkt a príslušenstvo (napr. nadstavce) skontrolujte na opotrebovanie a poškodenie pred a po každom použití. V prípade potreby ich nahradte novými podľa popisu v tomto návode na obsluhu. Pritom rešpektujte technické požiadavky (pozri „Technické údaje“).

Náhradné diely/príslušenstvo

⚠ VÝSTRAHA!

- ▶ Nechajte svoj produkt opraviť servisným strediskom alebo kvalifikovaným elektrikárom a len s originálnymi náhradnými dielmi. Tým sa zabezpečí zachovanie bezpečnosti produktu.
- ▶ Ak je poškodený napájací kábel alebo sieťová zástrčka, musí ho vymeniť výrobca alebo podobne kvalifikovaný odborník, aby sa zabránilo vzniku nebezpečenstva!

- Zákazníci z týchto krajín si môžu kompatibilné náhradné batérie a nabíjačky kúpiť cez internetové obchody Lidl: Nemecko (lidl.de), Francúzsko (lidl.fr), Belgicko (lidl.be), Česká republika (lidl.cz), Holandsko (lidl.nl), Poľsko (lidl.pl), Slovensko (lidl.sk), Španielsko (lidl.es)
Zákazníci z iných krajín si ich môžu objednať cez stránku www.optimex-shop.com.

● Oprava

- Vo vnútri tohto produktu nie sú žiadne súčasti, ktoré môže používateľ opraviť sám. Obráťte sa na kvalifikovaného odborníka a nechajte produkt skontrolovať a opraviť.

● Skladovanie

- Produkt vypnite a odpojte ho od napájania.
- Produkt vyčistite podľa popisu vyššie.
- Produkt a jeho príslušenstvo skladujte na tmavom, suchom a dobre vetranom mieste bez mrazu.
- Produkt skladujte vždy na deťom neprístupnom mieste. Optimálna teplota skladovania leží v rozsahu 10 °C až 30 °C.
- Odporúčame vám, aby ste produkt uchovávali v jeho pôvodnom obale alebo ho zakryte vhodnou handrou, aby ste ho ochránili pred prachom.

● Preprava

- Produkt vypnite a odpojte ho od napájania.
- Nainštalujte ochranné zariadenia na prepravu, ak sú k dispozícii.
- Produkt vždy prenášajte za rukoväť.
- Produkt chráňte pred nárazmi a silnými vibráciami, ktoré sa vyskytujú najmä pri preprave vo vozidlách.
- Produkt zabezpečte proti zošmyknutiu a prevráteniu.

● Poruchy a ich opravy

⚠ VÝSTRAHA!

- ▶ Vykonať len práce, ktoré sú vysvetlené v tomto návode na obsluhu! Všetky ďalšie inšpekčné, údržbárske a opravárenské práce musí vykonávať autorizované servisné stredisko alebo podobne kvalifikovaný odborný technik!

Domnelé poruchy alebo poškodenia sú často spôsobené príčinami, ktoré môže používateľ opraviť sám. Preto skontrolujte produkt pred kontaktovaním kvalifikovanej osoby pomocou nižšie uvedenej tabuľky. Vo väčšine prípadov sa dajú poruchy odstrániť veľmi rýchlo.

Problém	Možná príčina	Riešenie
Produkt neštartuje.	Nie je pripojený k napájaniu.	Pripojte k napájaniu.
	Poškodený sieťový kábel alebo zástrčka.	Nechajte skontrolovať odborníkovi.
	Iná elektrická porucha na produkte.	Nechajte skontrolovať odborníkovi.
Produkt nedosiahne plný výkon.	Napájanie (napr. generátor) má príliš nízke napätie.	Produkt pripojte k vhodnému napájaniu.
	Vetracie otvory sú zablokované.	Vyčistite vetracie otvory.
Neuspokojivý výsledok.	Nadstavec je opotrebovaný.	Vymeňte za nový nadstavec.
	Nadstavec nie je vhodný na danú prácu.	Použite vhodný nadstavec.

● Likvidácia

Obal pozostáva z ekologických materiálov, ktoré môžete odovzdať na miestnych recyklačných zberných miestach.



Všimajte si prosím označenie obalových materiálov pre triedenie odpadu, sú označené skratkami (a) a číslami (b) s nasledujúcim významom: 1–7: Plasty/20–22: Papier a kartón/80–98: Spojené látky.

Výrobok:



Výrobok vr. príslušenstva a obalové materiály sú recyklovateľné a podliehajú rozšírenej zodpovednosti výrobcu. Pre lepšie spracovanie odpadu ich zlikvidujte oddelene podľa obrázkov Info-tri (informácie o triedení).

Triman-Logo platí iba pre Francúzsko.



O možnostiach likvidácie opotrebovaného výrobku sa môžete informovať na Vašej obecnej alebo mestskej správe.



Ak výrobok doslúžil, v záujme ochrany životného prostredia ho neodhoďte do domového odpadu, ale odovzdajte na odbornú likvidáciu. Informácie o zberných miestach a ich otváracích hodinách získate na Vašej príslušnej správe.

● Záruka

Výrobok bol starostlivo vyrobený v súlade s prísnyimi smernicami kvality a pred dodaním dôkladne otestovaný. V prípade materiálových alebo výrobných chýb máte zákonné práva voči predajcovi výrobku. Vaše zákonné práva nie sú žiadnym spôsobom obmedzené našou zárukou uvedenou nižšie.

Záruka na tento výrobok je 3 roky od dátumu nákupu. Záručná doba začína plynúť dátumom kúpy. Originál dokladu o kúpe si uschovajte na bezpečnom mieste, pretože tento doklad je potrebný ako dôkaz o kúpe.

Akéoľvek poškodenie alebo nedostatky prítomné už v čase nákupu je potrebné nahlásiť ihneď po vybalení výrobku.

Ak sa v priebehu 3 rokov od dátumu zakúpenia preukáže, že výrobok vykazuje chyby materiálu alebo spracovania, podľa vlastného uváženia Vám ho bezplatne opravíme alebo vymeníme. Záručná doba sa na základe poskytnutej záručnej reklamácie nepredlžuje. To platí aj pre vymenené alebo opravené diely.

Táto záruka je neplatná, ak bol výrobok poškodený alebo nesprávne používaný alebo udržiavaný.

Záruka sa vzťahuje na chyby materiálu a výrobné chyby. Táto záruka sa nevzťahuje na časti výrobku, ktoré podliehajú bežnému opotrebovaniu, a preto sa považujú za opotrebovateľné diely (napr. batérie, hadice, atramentové kazety), ani na poškodenie krehkých častí, napr. spínačov alebo častí zo skla.

● Postup v prípade poškodenia v záruke

Na zabezpečenie rýchleho spracovania svojej žiadosti postupujte podľa ďalej uvedených pokynov:

Pre všetky otázky majte pripravený pokladničný lístok a číslo výrobku (IAN 509617_2507) ako doklad o kúpe.

Číslo výrobku nájdete na typovom štítku výrobku, gravúre výrobku, titulnej strane návodu (vľavo dole) alebo na nálepke na zadnej alebo spodnej strane výrobku.

Pri výskyte funkčných porúch alebo iných nedostatkov sa najprv telefonicky alebo e-mailom obráťte na ďalej uvedené servisné oddelenie.

Výrobok označený ako chybný potom môžete bezplatne zaslať na poskytnutú servisnú adresu, pričom priložte doklad o kúpe (pokladničný lístok) a uveďte, v čom spočíva nedostatok a kedy sa vyskytol.



Na stránke parkside-diy.com si môžete stiahnuť túto a mnohé ďalšie príručky. Týmto QR kódom sa dostanete priamo na parkside-diy.com. Vyberte svoju krajinu a pomocou vyhľadávacej masky vyhľadajte návody na obsluhu. Zadaním čísla výrobku (IAN) 509617_2507 sa dostanete na návod na obsluhu pre svoj výrobok.

● Servis

SK Servis Slovensko

Tel.: 0800003409

Kontaktný formulár je zapnutý
parkside-diy.com

IAN 509617_2507

● EÚ vyhlásenie o zhode

SK

EÚ VYHLÁSENIE O ZHODE (č. 509617_2507)

IAN: 509617_2507
Identifikácia produktu: "PARKSIDE" Miešač farby a malty
Číslo modelu: HG14003

Uvedený predmet vyhlásenia je v zhode s príslušnými harmonizačnými právnymi predpismi Únie:

Smernica 2006/42/ES
Smernica 2014/30/EU
Smernica 2011/65/EU so všetkými súvisiacimi zmenami a doplneniami

Odkazy na príslušné použité harmonizované normy alebo iné technické špecifikácie, v súvislosti s ktorými sa zhoda vyhlasuje:

Č. / Časti
Smernica 2006/42/ES
EN 62841-1-2:2015/A11:2022
EN 62841-2-10:2017
Smernica 2014/30/EU
EN IEC 55014-1:2021
EN IEC 55014-2:2021
EN IEC 61000-3-2:2019/A2:2024
EN 61000-3-3:2013/A2:2021

Predmet vyššie uvedeného vyhlásenia je v súlade so smernicou Európskeho parlamentu a Rady 2011/65/EÚ z 8. júna 2011 o obmedzení používania určitých nebezpečných látok v elektrických a elektronických zariadeniach:

Č. / Časti
Smernica 2011/65/EU
EN IEC 63000:2018

Držiteľ technickej informácie: OWIM GmbH & Co.KG

Podpísané za a v mene:

OWIM GmbH & Co. KG, Stiftsbergstraße 1, 74167 Neckarsulm, Nemecko

Toto vyhlásenie o zhode sa vydáva na výhradnú zodpovednosť výrobcu.

Preklad pôvodného vyhlásenia o zhode

Neckarsulm
Miesto

12/11/2025
Dátum









ppa. Jens Buchheim
ppa. Dr. Thorsten Maier
Prokurista Prokurista



Indicaciones de advertencia y símbolos empleados	Página 113
Introducción	Página 113
Usado previsto	Página 113
Descripción de las piezas	Página 114
Volumen de suministro	Página 114
Datos técnicos	Página 114
Indicaciones de seguridad	Página 115
Indicaciones generales de seguridad para herramientas eléctricas	Página 115
Indicaciones de seguridad para el agitador	Página 118
Reducción de las vibraciones y los ruidos	Página 119
Comportamiento en caso de emergencia	Página 119
Riesgos residuales	Página 119
Antes del primer uso	Página 120
Desembalaje	Página 120
Accesorios	Página 120
Antes del uso	Página 120
Montar la paleta mezcladora universal	Página 120
Quitar y desmontar la paleta mezcladora universal	Página 121
Funcionamiento	Página 121
Encendido/apagado (véase fig. E)	Página 121
Función marcha suave	Página 121
Preajuste de la velocidad (véase fig. F)	Página 121
Manejo de la mezcladora de pintura y mortero	Página 122
Después del uso	Página 122
Limpieza y cuidado	Página 122
Limpieza	Página 122
Mantenimiento	Página 123
Reparación	Página 123
Almacenamiento	Página 123
Transporte	Página 123
Avería y subsanación	Página 124
Eliminación	Página 124
Garantía	Página 125
Tramitación de la garantía	Página 125
Asistencia	Página 126
Declaración UE de conformidad	Página 127

Indicaciones de advertencia y símbolos empleados

En este manual de instrucciones, en el embalaje y en la placa de características se emplean las indicaciones de advertencia siguientes:

	Lea el manual de instrucciones.		¡Peligro de descarga eléctrica!
	¡Utilice gafas de protección!		¡Utilice protección auditiva!
	¡Utilice máscara antipolvo!		¡Utilice guantes de protección!
	¡Utilice calzado de seguridad antideslizante!		Clase de protección II (aislamiento doble)
	Apague el producto y desconéctelo de la red antes de cambiar accesorios, limpiar y si no se está utilizando.		Tensión/corriente alterna
			Utilizar únicamente en espacios interiores secos.
	Apretar bien		Aflojar
	Indicaciones de advertencia generales		Indicaciones de seguridad
			Instrucciones de manipulación
	El marcado CE ratifica la conformidad con las directivas de la UE aplicables al producto.		

MEZCLADORA DE PINTURA Y MORTERO

● Introducción

Enhorabuena por la adquisición de su nuevo producto. Ha optado por un producto de alta calidad. El manual de instrucciones forma parte de este producto. Contiene importantes indicaciones sobre seguridad, uso y eliminación. Antes de usar el producto, familiarícese con todas las indicaciones de manejo y de seguridad. Utilice el producto únicamente como se describe a continuación y para las aplicaciones indicadas. Adjunte igualmente toda la documentación en caso de entregar el producto a terceros.

● Uso previsto

Esta mezcladora de pintura y mortero (en lo sucesivo “producto” o “herramienta eléctrica”) ha sido determinada para mezclar materiales de construcción líquidos y en polvo como pinturas, morteros, adhesivos, yesos y sustancias similares. En función de la consistencia del material y la cantidad de la mezcla se deberá utilizar la paleta mezcladora universal adecuada con el efecto de mezcla correspondiente. Una paleta mezcladora universal con un ajuste de velocidad adecuado obtiene el mejor efecto de mezcla.

Cualquier modificación o uso distinto del producto se considera como no conforme a lo previsto y puede suponer un riesgo

como peligro de muerte, lesiones y daños. El fabricante no asume ninguna responsabilidad por los daños resultantes de un uso inadecuado. Este producto no ha sido concebido para un uso comercial ni para otros usos diferentes al previsto.

● Descripción de las piezas

Figura A, C y F:

- 1 Mango
- 2 Llaves de montaje
- 3 Eje mezclador (con rosca interior M14)
- 4 Paleta mezcladora universal
- 4a Espiral
- 4b Varilla
- 5 Interruptor de encendido/apagado
- 6 Bloqueo de desconexión
- 7 Preselección de velocidad \oplus
(velocidad más alta)
- 8 Preselección de velocidad \ominus
(velocidad más baja)

● Volumen de suministro

- 1 Mezcladora de pintura y mortero
- 1 Agitador universal
- 2 Llaves de montaje (22 mm)
- 1 Manual de instrucciones

● Datos técnicos

Mezcladora de pintura y mortero:	PFMR 1600 F6
N.º de modelo:	HG14003 (con enchufe VDE) HG14003-BS (con enchufe BS) HG14003-CH (con enchufe suizo)
Tensión nominal, frecuencia nominal:	230 V~, 50/60 Hz
Potencia nominal:	1600 W
Velocidad al ralentí n_0 :	0–800 min ⁻¹
Toma del agitador:	M14
Cabezal de mezcla Ø:	138 mm
Clase de protección:	II/□

Emisión de ruido:	
Nivel de presión acústica	L_{pA} : 88,5 dB
Inseguridad	K_{pA} : 3 dB
Nivel de potencia acústica	L_{WA} : 96,5 dB
Inseguridad	K_{WA} : 3 dB

¡ADVERTENCIA!



¡Utilice protección auditiva!

NOTA

- Puede adquirir la paleta mezcladora universal 4 y otros tipos de espirales 4a (con o sin varilla 4b) en un distribuidor especializado.
Especificaciones:
Diámetro exterior (espiral): ≤ 150 mm
Longitud total: ≤ 650 mm
Rosca: M14
- Los niveles de ruido han sido determinados con respecto a los procedimientos de medición de ruido según la EN 62841-1. El nivel de ruido para el operador puede superar los 80 dB (A). Por ello, es recomendable utilizar una protección auditiva.

Valores de vibraciones:	
Modo de trabajo – valor de emisión de vibraciones	a_h : 1,546 m/s ²
Inseguridad	K: 1,5 m/s ²

¡ADVERTENCIA!

- ▶ Durante el uso efectivo de la herramienta eléctrica, las emisiones de vibraciones y ruidos pueden diferir de los valores indicados en función del modo en que se utiliza la herramienta eléctrica y, en especial, del tipo de pieza de trabajo en cuestión.

Intente mantener lo más baja posible la carga por vibraciones y ruidos.

Llevar guantes de protección durante el uso de la herramienta y limitar el tiempo de trabajo son ejemplos de medidas para reducir la carga por vibración. Además, se deben tener en cuenta todas las partes del ciclo de funcionamiento (por ejemplo, los tiempos, en los que la herramienta eléctrica está desconectada y aquellos, en los que está encendida, pero sin carga).

NOTA

- ▶ Los valores de emisión de vibración y los valores de emisión de ruido indicados han sido medidos según un método de ensayo normalizado y pueden utilizarse para comparar una herramienta eléctrica con otra.
- ▶ Asimismo, los valores de emisión de vibración y los valores de emisión de ruido indicados pueden ser utilizados para una evaluación provisional de la carga.



Indicaciones de seguridad

- **Indicaciones generales de seguridad para herramientas eléctricas**

¡ADVERTENCIA!

- ▶ **Lea todas las indicaciones de seguridad, instrucciones, ilustraciones y datos técnicos con los que cuenta esta herramienta eléctrica.** Las negligencias por la inobservancia de las siguientes instrucciones pueden provocar descarga eléctrica, incendio y/o lesiones graves.

Guarde todas las indicaciones de seguridad e instrucciones en un lugar seguro para futuras referencias.

La “herramienta eléctrica”, concepto empleado en las indicaciones de seguridad, hace referencia a herramientas eléctricas alimentadas por red (con cable de alimentación) o herramientas eléctricas que funcionan con batería (sin cable de alimentación).

Seguridad en el área de trabajo

- 1) **Mantenga el área de trabajo limpia y bien iluminada.** Las áreas de trabajo desordenadas o poco iluminadas pueden provocar accidentes.
- 2) **No trabaje con la herramienta eléctrica en entornos potencialmente explosivos, en los que haya líquidos, gases o polvos inflamables.** Las herramientas eléctricas generan chispas, que pueden incendiar el polvo o los vapores.

- 3) **Mantenga alejados a los niños y otras personas durante el uso de la herramienta eléctrica.** En caso de distracción puede perder el control de la herramienta eléctrica.

Seguridad eléctrica

- 1) **El enchufe de conexión de la herramienta eléctrica debe encajar en la toma de corriente. No modificar el enchufe en modo alguno. No utilice ningún adaptador con herramientas eléctricas conectadas a tierra.** Los enchufes no modificados y las tomas de corriente que coinciden reducen el riesgo de una descarga eléctrica.
- 2) **Evite el contacto corporal con superficies conectadas a tierra como tubos, calefacciones, cocinas y neveras.** Existe riesgo elevado por descarga eléctrica si su cuerpo está conectado a tierra.
- 3) **Mantenga alejadas las herramientas eléctricas de la lluvia o las humedades.** La penetración de agua en la herramienta eléctrica aumenta el riesgo de una descarga eléctrica.
- 4) **No utilice el cable de conexión para otros fines como llevar y colgar la herramienta eléctrica o desconectar el enchufe de la toma de corriente tirando del cable. Mantenga alejado el cable de conexión del calor, aceite, bordes afilados o partes móviles.** Los cables de conexión enredados o dañados aumentan el riesgo de una descarga eléctrica.
- 5) **Si trabaja con la herramienta eléctrica al aire libre, utilice solo cables de extensión apropiados para el exterior.** El uso de un cable de extensión apropiado para exteriores reduce el riesgo de una descarga eléctrica.

- 6) **Si no se puede evitar el uso de la herramienta eléctrica en un entorno húmedo, utilice un interruptor automático.** El uso de un interruptor automático reduce el riesgo de una descarga eléctrica.

Seguridad personal

- 1) **Esté atento y preste atención a lo que hace y proceda con sensatez a la hora de trabajar con la herramienta eléctrica.** No utilice ninguna herramienta eléctrica si está cansado o bajo la influencia de drogas, alcohol o medicamentos. Un momento de desatención durante el uso de la herramienta eléctrica puede provocar lesiones de gravedad.
- 2) **Use siempre gafas de protección y el equipo de protección individual.** El uso del equipo de protección individual como máscara antipolvo, calzado de seguridad antideslizante, casco de protección o protección auditiva, según el tipo y aplicación de la herramienta eléctrica, reduce el riesgo de lesiones.
- 3) **Evite un arranque involuntario. Cerciórese de que la herramienta eléctrica esté apagada antes de recogerla, transportarla o conectarla al suministro de corriente y/o la batería.** El transporte de la herramienta eléctrica con el dedo en el interruptor o conectar la herramienta eléctrica encendida al suministro de corriente puede provocar accidentes.
- 4) **Quite las herramientas de ajuste o llaves de tuercas antes de encender la herramienta eléctrica.** Una herramienta o llave, que se encuentre en una parte en movimiento de la herramienta eléctrica, puede provocar lesiones.
- 5) **Evite una postura anómala. Procure una posición segura y mantenga en todo momento el equilibrio.** De

este modo, puede controlar mejor la herramienta eléctrica en situaciones inesperadas.

- 6) **Lleve ropa apropiada. No use ropa suelta o joyas. Mantenga alejado el pelo o la ropa de las partes móviles.** La ropa suelta, las joyas o el pelo largo pueden quedar enganchados en las partes móviles.
- 7) **Si se pueden montar dispositivos de recogida y aspiración de polvo, estos deberán conectarse y utilizarse correctamente.** El uso de un dispositivo de aspiración de polvo puede reducir los peligros derivados del polvo.
- 8) **No cree un falso sentido de la seguridad y no pase por alto las normas de seguridad para herramientas eléctricas, incluso si está familiarizado con el uso de la herramienta.** Un manejo descuidado puede provocar lesiones graves en fracciones de segundo.

Uso y cuidado de la herramienta eléctrica

- 1) **No sobrecargue la herramienta eléctrica. Utilice para su trabajo la herramienta eléctrica designada a tal fin.** Trabaje mejor y de forma más segura en la gama de potencia indicada con la herramienta eléctrica adecuada.
- 2) **No utilice ninguna herramienta eléctrica, cuyo interruptor esté defectuoso.** Una herramienta eléctrica que no se pueda encender o apagar resulta peligrosa y debe ser reparada.
- 3) **Desconecte el enchufe de la toma de corriente y/o quite la batería extraíble antes de realizar los ajustes en el dispositivo, cambiar las partes de la herramienta de inserción o colocar aparte la herramienta eléctrica.** Estas

medidas de precaución evitan un arranque inesperado de la herramienta eléctrica.

- 4) **Mantenga las herramientas eléctricas que no utilice fuera del alcance de los niños. No deje que personas, que no estén familiarizadas con el uso de la herramienta o no hayan leído estas instrucciones, utilicen la herramienta eléctrica.** Las herramientas eléctricas son peligrosas si las utilizan personas sin experiencia.
- 5) **Trate con cuidado las herramientas eléctricas y las herramientas de inserción. Controle si las partes en movimiento funcionan correctamente y no se atascan, o si las partes que se encuentren rotas o dañadas afectan al funcionamiento de la herramienta eléctrica. Haga reparar las partes dañadas de la herramienta eléctrica antes de usarla.** Una gran cantidad de accidentes tienen su origen en un mantenimiento deficiente de las herramientas eléctricas.
- 6) **Mantenga afiladas y limpias las herramientas de corte.** Las herramientas de corte que están bien cuidadas y con los cantos cortantes afilados se atascan menos y son más cómodas de usar.
- 7) **Utilice las herramientas eléctricas, accesorios, herramientas de inserción etc. conforme a las instrucciones.** Tenga en cuenta las condiciones de trabajo y la tarea a realizar. El uso de herramientas eléctricas para aplicaciones distintas a las previstas puede provocar situaciones de peligro.
- 8) **Mantenga los mangos y las superficies de agarre secos, limpios y libres de aceite y grasa.** Los mangos y las superficies de agarre

resbaladizos no permiten un manejo y control seguro de la herramienta eléctrica en situaciones imprevistas.

Asistencia

- 1) **Deje que un especialista cualificado repare su herramienta eléctrica y solo con piezas de repuesto originales.** De este modo, permanece inalterada la seguridad de la herramienta eléctrica.

● Indicaciones de seguridad para el agitador

1. **Sujete la herramienta eléctrica con ambas manos por los mangos previstos para ello.** La pérdida del control puede provocar lesiones.
2. **Para evitar una atmósfera peligrosa, asegúrese de que haya la ventilación suficiente al mezclar materiales inflamables.** Los vapores que se forman pueden ser inhalados o prendidos por las chispas generadas por la herramienta eléctrica.
3. **No remueva ningún alimento.** Las herramientas eléctricas y sus herramientas de inserción no han sido diseñadas para procesar alimentos.
4. **Mantenga alejado el cable de conexión de red del área de trabajo.** El cable de alimentación puede quedar atrapado en el cubo de mezcla.
5. **Asegúrese de que el recipiente de mezcla es seguro y estable.** Un recipiente que no está bien asegurado puede moverse inesperadamente.
6. **No deje que ningún líquido salpique contra la carcasa de la herramienta eléctrica.** El líquido que ha penetrado en la herramienta eléctrica puede provocar daños y una descarga eléctrica.

7. **Siga las instrucciones e indicaciones de seguridad del material que se va a remover.** El material que se va a mezclar puede ser perjudicial para la salud.
8. **Si la herramienta eléctrica cae en el material que se va a mezclar, desconecte de inmediato el enchufe y deje que un especialista cualificado compruebe la herramienta eléctrica.** Introducir la mano en el recipiente con la herramienta eléctrica aún conectada a la toma de corriente puede provocar una descarga eléctrica.
9. **No introduzca las manos en el recipiente durante el proceso de agitación ni introduzca ningún otro objeto.** El contacto con el cubo de mezcla puede provocar lesiones serias.
10. **Encienda y apague únicamente la herramienta eléctrica en el recipiente.** El cubo de mezcla puede salir despedido o doblarse.

Indicaciones de seguridad adicionales para el manejo de agitadores

- No utilizar nunca la herramienta eléctrica en entornos explosivos.
- Nunca mezcle materiales que contengan sustancias o disolventes inflamables.
- Encienda primero la herramienta eléctrica si el agitador se encuentra en el recipiente de mezcla.
- Deje que la herramienta eléctrica se detenga por completo antes de extraer el agitador del recipiente de mezcla.
- Utilice siempre gafas de protección cuando trabaje con la herramienta eléctrica.
- No utilice ropa suelta cuando trabaje con la herramienta eléctrica.

● Reducción de las vibraciones y los ruidos

Limite el tiempo de uso, utilice modos de baja vibración y bajo ruido, y use equipos de protección individual para reducir los efectos de las vibraciones y los ruidos.

Las medidas siguientes ayudan a reducir los riesgos derivados del ruido y de la vibración:

- Utilice el producto solo conforme a su uso previsto y como se describe en estas instrucciones.
- Asegúrese de que se realice un mantenimiento correcto en el producto.
- Utilice las herramientas de inserción adecuadas para este producto y asegúrese de que estén en perfectas condiciones.
- Sujete bien el producto de los mangos/superficies de agarre.
- Realice el mantenimiento en el producto conforme a las instrucciones y asegúrese de que esté lubricado lo suficiente (si procede).
- Planee su flujo de trabajo, de modo que el uso de productos con un valor de vibración elevado se distribuya a lo largo de un periodo más prolongado.

● Comportamiento en caso de emergencia

Familiarícese mediante este manual de instrucciones con el uso de este producto. Memorice las indicaciones de seguridad y sígalas al pie de la letra. Esto ayuda a reducir riesgos y peligros.

- Preste siempre atención a la hora de utilizar este producto para poder reconocer los peligros a tiempo y actuar en consecuencia. Actuar rápidamente puede evitar lesiones graves y daños materiales.

- En caso de fallo de funcionamiento, apague el producto de inmediato y desconéctelo de la red. Haga revisar el producto por un especialista cualificado y, si es necesario, repárelo antes de volver a ponerlo en funcionamiento.

● Riesgos residuales

NOTA

- ▶ ¡Este producto genera durante el funcionamiento un campo electromagnético! ¡En determinadas circunstancias, este campo puede afectar a implantes médicos activos o pasivos! ¡Para reducir el peligro de lesiones graves o mortales, recomendamos que la persona con implante médico consulte a su médico y al fabricante del implante médico antes de utilizar el producto!

Aunque utilice este producto de forma adecuada, existe un riesgo potencial por daños personales y materiales. Pueden aparecer los siguientes peligros en relación con el diseño y modelo de este producto:

- Daños para la salud debido a emisiones de vibraciones, si no se utiliza el producto durante un largo periodo de tiempo, así como si no se maneja y mantiene debidamente.
- Los daños personales o materiales provocados por herramientas de corte defectuosas o impacto repentino de un objeto oculto durante el uso.
- Peligro de lesión y daños materiales provocados por objetos desprendidos.

● Antes del primer uso

● Desembalaje

¡ADVERTENCIA!

- ▶ ¡El producto y el material de embalaje no son ningún juguete!
¡Los niños no deben jugar con las bolsas de plástico, láminas y piezas pequeñas! ¡Existe peligro de atragantamiento y asfixia!

1. Desembale todas las piezas y colóquelas sobre una superficie lisa y estable.
2. Elimine el material de embalaje y las fijaciones de transporte y embalaje (si existen).
3. Asegúrese de que el volumen de suministro está completo y sin daños. Póngase en contacto con el distribuidor al que compró este producto si nota que falta alguna pieza o está defectuosa. No utilice el producto antes de que se hayan suministrado las piezas que faltan o se hayan sustituido las defectuosas. Utilizar un producto dañado o incompleto puede provocar daños personales o materiales.
4. Cerciérese de que dispone de los accesorios y herramientas necesarios para la puesta en marcha y uso. Esto incluye el equipo de protección individual apropiado.

● Accesorios

Para el uso seguro y correcto de este producto son necesarios, entre otros, los siguientes accesorios, como p. ej. herramientas y herramientas de inserción:

- Equipo de protección individual adecuado

Puede adquirir los accesorios y las herramientas en un distribuidor especializado. Al comprar, tenga siempre en cuenta los requisitos técnicos de este producto (véase “Datos técnicos”).

Si tiene alguna duda, pregunte a un técnico cualificado y asesórese con su distribuidor.

● Antes del uso

¡ADVERTENCIA!

- ▶ Existe peligro de accidente si se utiliza el producto con una tensión de red que no corresponde a la indicada en la placa de características.
- ▶ La tensión de red del suministro de corriente debe corresponder con los datos de la placa de características.



¡Apague siempre el producto y desconéctelo de la red antes de realizar los trabajos de inspección, colocar los accesorios o realizar los trabajos de ajuste!

● Montar la paleta mezcladora universal

NOTA

- ▶ No es necesario fijar la espiral con firmeza a la varilla. La varilla y la espiral se aprietan firmemente debido al movimiento de giro del producto.

1. Enrosque la varilla **4b** en la espiral **4a** por completo (fig. B).
2. A continuación, enrosque la paleta mezcladora universal **4** en el eje mezclador **3** (fig. C).
3. Apriete bien la paleta mezcladora universal con las llaves de montaje **2** en función del sentido de giro **1** (fig. D).

● Quitar y desmontar la paleta mezcladora universal

- **Quitar la paleta mezcladora universal [4] del eje mezclador [3]:** Utilice las llaves de montaje [2] según el sentido de giro [6] (proceda en orden inverso de “Montar la paleta mezcladora universal”).
- **Quitar la espiral [4a] de la paleta mezcladora universal:**
 1. Coloque una llave de montaje [2] en la conexión hexagonal de la varilla [4b].
 2. Coloque la otra llave de montaje en la conexión hexagonal de la espiral [4a].
 3. Sujete bien una llave de montaje y gire la otra en sentido antihorario para aflojar la conexión.
 4. Desenrosque la espiral por completo y quítela de la varilla.

● **Funcionamiento**

● Encendido/apagado (véase fig. E)

Encendido:

- Mantenga pulsado el interruptor de encendido/apagado [5].

Funcionamiento continuo:

- Pulse el bloqueo de desconexión [6], una vez pulsado el interruptor de encendido/apagado [5].

Apagado:

- Suelte el interruptor de encendido/apagado [5]. Si el interruptor de encendido/apagado está bloqueado en el funcionamiento continuo, pulse brevemente el interruptor de encendido/apagado para soltarlo.

Protección contra arranque

- El producto está equipado con una función de seguridad para una protección contra arranque. Esto evita que el producto arranque de manera incontrolada si está interrumpido

el suministro de corriente durante el funcionamiento o se ha extraído accidentalmente el enchufe.

- **Reencendido:** Coloque el interruptor de encendido/apagado [5] en la posición de apagado. Vuelva a encender el producto.

● **Función marcha suave**

- Este producto dispone de una función de marcha suave controlado electrónicamente mediante la cual el producto arranca poco a poco para evitar un “retroceso”. Esta función aumenta la seguridad y evita que el material que se va a mezclar salpique fuera del recipiente de mezcla.

● **Preajuste de la velocidad (véase fig. F)**

NOTA

- ▶ La paleta mezcladora universal [4] se mueve durante un breve periodo de tiempo después de apagar el producto. No deje el producto a un lado hasta que se haya detenido por completo.
- ▶ Empiece con la velocidad más baja. A continuación, aumente la velocidad preajustada hasta que se alcance el efecto de mezcla apropiado.
- ▶ Puede modificar la velocidad preajustada si el producto está conectado al suministro de corriente.
- ▶ Asimismo, después de desconectar el producto del suministro de corriente: El preajuste de la velocidad se mantiene hasta que ajusta otra velocidad nueva.

- La velocidad de mezcla del producto puede adaptarse según la viscosidad. Puede seleccionar entre 6 niveles de velocidades.

Nivel 1:	300 min ⁻¹
Nivel 2:	400 min ⁻¹
Nivel 3:	500 min ⁻¹
Nivel 4:	600 min ⁻¹
Nivel 5:	700 min ⁻¹
Nivel 6:	800 min ⁻¹

- Ajuste la velocidad antes de trabajar conforme a la viscosidad del material que se va a mezclar.

Preselección de velocidad	Velocidad
⊕ 7	velocidad más alta
⊖ 8	velocidad más baja

● Manejo de la mezcladora de pintura y mortero

1. Introduzca con cuidado la paleta mezcladora universal [4] en el material que se va a mezclar.
2. Una vez introducida por completo la espiral [4a] en el material, puede encender el producto.
3. Durante la mezcla, mueva la paleta mezcladora universal por el recipiente de mezcla y mezcle hasta que el material esté bien mezclado.
4. Después de apagar el producto: Deje la espiral en el material mezclado hasta que la paleta mezcladora universal se detenga por completo.

● Después del uso

1. Apague el producto. Desconecte el producto de la red y déjelo enfriar.
2. Compruebe, limpie y guarde el producto según se describe a continuación.

● Limpieza y cuidado

⚠ ¡ADVERTENCIA!



¡Apague el producto, desconéctelo de la red y deje que el producto se enfríe antes de realizar los trabajos de inspección, mantenimiento y limpieza!

● Limpieza

NOTA

- ▶ No utilice ningún producto de limpieza o desinfectante químico, alcalino, abrasivo o agresivo para limpiar el producto, ya que las superficies podrían resultar dañadas.
 - ▶ No deje que el agua u otros líquidos penetren en el interior del producto.
- Una limpieza periódica y correcta ayuda a garantizar un uso seguro y alarga la vida útil del producto.
 - Mantenga el producto siempre limpio, seco y libre de aceite o lubricantes. Elimine el polvo después de cada uso y antes de guardarlo.
 - Compruebe que el producto no tenga piezas desgastadas o defectuosas antes de cada uso. No lo utilice si detecta piezas desgastadas o defectuosas.
 - Limpie el producto con un paño seco. Utilice un cepillo para los lugares de difícil acceso.
 - Elimine la suciedad y el polvo de los orificios de ventilación con un paño y un cepillo.
 - Sople el polvo más resistente con aire comprimido (máx. 3 bar).
 - Quite la paleta mezcladora universal [4] del eje mezclador [3] (fig. C, D). Limpie la paleta mezcladora universal con agua.

- Después de la limpieza, seque la paleta mezcladora universal **4** y rocíela con aceite antioxidante antes de guardarla.

● Mantenimiento

- Antes y después de cada uso, revise el producto y los accesorios (p. ej., herramientas de inserción) para ver si están gastados o dañados. Si es necesario, cámbielos por otros nuevos como se describe en este manual de instrucciones. Para ello, observe los requisitos técnicos (véase “Datos técnicos”).

Piezas de repuesto/accesorios

⚠ ¡ADVERTENCIA!

- ▶ Haga que un centro de servicio o electricista cualificado repare su producto utilizando únicamente piezas de recambio originales. Esto garantizará que la seguridad del producto se mantenga.
- ▶ ¡Si el cable de conexión o el enchufe están dañados, deben ser sustituidos por el fabricante o un especialista cualificado similar para evitar riesgos!
- Los clientes de los países siguientes pueden pedir los cargadores y las baterías de repuesto en las tiendas online de Lidl:
Alemania (lidl.de), Francia (lidl.fr), Bélgica (lidl.be), República Checa (lidl.cz), Países Bajos (lidl.nl), Polonia (lidl.pl), Eslovaquia (lidl.sk), España (lidl.es)
Los clientes de los demás países pueden pedirlos en www.optimex-shop.com.

● Reparación

- Este producto no contiene piezas que puedan ser reparadas por el usuario. Póngase en contacto con un centro de servicio autorizado o con una persona calificada para que revisen y reparen el producto.

● Almacenamiento

- Apague el producto y desconéctelo de la red.
- Limpie el producto como se describe arriba.
- Guarde el producto y sus accesorios en un lugar oscuro, seco, libre de heladas y bien ventilado.
- Guarde siempre el producto en un lugar no accesible para niños. La temperatura de almacenamiento óptima está entre 10 °C y 30 °C.
- Recomendamos que guarde el producto en su embalaje original o cúbralo con un paño apropiado para protegerlo del polvo.

● Transporte

- Apague el producto y desconéctelo de la red.
- En su caso, coloque dispositivos de protección para el transporte.
- Lleve siempre el producto por las superficies de agarre.
- Proteja el producto contra impactos y fuertes vibraciones que puedan originarse especialmente durante el transporte en vehículos.
- Asegure el producto contra deslizamientos y vuelcos.

● Avería y subsanación

⚠ ¡ADVERTENCIA!

- ▶ ¡Realice solo los trabajos que se explican en este manual de instrucciones! ¡Todos los demás trabajos de inspección, mantenimiento y reparación deben ser llevados a cabo por un representante autorizado o un especialista cualificado similar!

Las supuestas averías, fallos o daños suelen deberse a causas que pueden ser subsanadas por el propio usuario. Compruebe el producto antes de ponerse en contacto con un especialista usando la tabla de abajo. En la mayoría de los casos, las averías pueden subsanarse rápidamente.

Problema	Causa posible	Enfoque
El producto no se inicia.	No está conectado al suministro de corriente.	Conectar al suministro de corriente.
	Cable de red o enchufe defectuoso.	Hágalo revisar por un especialista.
	Otro defecto eléctrico en el producto.	Hágalo revisar por un especialista.
El producto no alcanza toda la potencia.	El suministro de corriente (p. ej., generador) tiene una tensión muy baja.	Conectar el producto a un suministro de corriente apropiado.
	Orificios de ventilación bloqueados.	Limpiar los orificios de ventilación.

Problema	Causa posible	Enfoque
Resultado insatisfactorio.	La herramienta de inserción está desgastada.	Cambiar por una herramienta de inserción nueva.
	La herramienta de inserción no es apropiada para la tarea.	Utilizar la herramienta de inserción apropiada.

● Eliminación

El embalaje está compuesto por materiales no contaminantes que pueden ser desechados en el centro de reciclaje local.



Tenga en cuenta el distintivo del embalaje para la separación de residuos. Está compuesto por abreviaturas (a) y números (b) que significan lo siguiente: 1–7: plásticos/20–22: papel y cartón/80–98: materiales compuestos.

Producto:



El producto, incluidos los accesorios, y el material de embalaje son reciclables y están sujetos a la responsabilidad extendida del fabricante.

Deséchelos por separado siguiendo la información ilustrada de recogida selectiva para un mejor tratamiento de los residuos.

El logotipo Triman se aplica solo para Francia.



Para obtener información sobre las posibilidades de desecho del producto al final de su vida útil, acuda a la administración de su comunidad o ciudad.



Para proteger el medio ambiente no tire el producto junto con la basura doméstica cuando ya no le sea útil. Deséchelo en un contenedor de reciclaje. Diríjase a la administración competente para obtener información sobre los puntos de recogida de residuos y sus horarios.

● Garantía

El producto ha sido fabricado según normas de calidad exigentes y ha sido probado minuciosamente antes de la entrega. En caso de fallos de material o de fabricación, dispone de derechos legales frente al vendedor del producto. Nuestra garantía mencionada a continuación no restringe sus derechos legales de ningún modo.

La garantía para este producto es de 3 años a partir de la fecha de compra. La garantía empieza el día de la fecha de compra. Conserve el justificante de compra original en un lugar seguro, ya que este documento es necesario para demostrar la compra.

Todos los daños o defectos ya presente en el momento de la compra deben informarse inmediatamente tras desembalar el producto.

Si el producto presenta defectos de material o fabricación en los 3 años a partir de la fecha de compra, lo repararemos o sustituiremos, según nuestra elección, gratuitamente para usted. El período de garantía no se extiende por una reclamación de garantía aprobada. Esto también es aplicable a las piezas sustituidas y reparadas.

La garantía pierde su validez si el producto se daña o se utiliza o mantiene de forma inadecuada.

La garantía cubre defectos de material y fabricación. Esta garantía no cubre las piezas del producto sujetas a un uso y desgaste normal y, por lo tanto, consideradas piezas de desgaste (por ej. pilas, mangueras, cartuchos de tinta) ni los daños a las piezas frágiles, por ej. interruptores o piezas de cristal.

● Tramitación de la garantía

Para garantizar un procesamiento rápido de su consulta, por favor, siga las indicaciones siguientes:

Para cualquier consulta, tenga a mano el recibo y el número de artículo (IAN 509617_2507) como justificante de compra.

Encontrará el número de artículo en la placa de características del producto, un gravado en el producto, la portada de las instrucciones (abajo a la izquierda) o el adhesivo en la parte posterior o inferior del producto.

Si se producen fallos de funcionamiento o cualquier otro defecto, contacte primero por teléfono o correo electrónico con el departamento de servicio mencionado a continuación.

Entonces podrá enviar gratuitamente para usted un producto registrado como defectuoso a la dirección de servicio que se le proporcione adjuntando la factura de compra (recibo) e indicando cuál es el defecto y cuándo tuvo lugar.



En parkside-diy.com puede visualizar y descargar este y muchos otros manuales. Con este código QR accede directamente a parkside-diy.com. Seleccione su país y busque los manuales de instrucciones a través de la máscara de búsqueda. Introduciendo el número de artículo (IAN) 509617_2507 accede al manual de instrucciones de su artículo.

● Asistencia

ES **Asistencia en España**

Tel.: 900994940

Formulario de contacto en
parkside-diy.com

IAN 509617_2507

● Declaración UE de conformidad

ES

DECLARACIÓN UE DE CONFORMIDAD (n° 509617_2507)

IAN: 509617_2507
Identificación del producto: "PARKSIDE" Mezcladora de pintura y mortero
Número de modelo: HG14003

El objeto de la declaración descrita anteriormente es conforme con la legislación de armonización pertinente de la Unión:

Directiva 2006/42/CE
Directiva 2014/30/EU
Directiva 2011/65/UE con todas las modificaciones relacionadas

Referencias a las normas armonizadas o referencias a las otras especificaciones técnicas respecto a las cuales se declara la conformidad:

N° / Partes
Directiva 2006/42/CE
EN 62841-1:2015/A11:2022
EN 62841-2-10:2017
Directiva 2014/30/EU
EN IEC 55014-1:2021
EN IEC 55014-2:2021
EN IEC 61000-3-2:2019/A2:2024
EN 61000-3-3:2013/A2:2021

El objeto de la declaración descrita anteriormente se ajusta a la Directiva 2011/65/UE del Parlamento Europeo y del Consejo, de 8 de junio de 2011, sobre restricciones a la utilización de determinadas sustancias peligrosas en aparatos eléctricos y electrónicos:

N° / Partes
Directiva 2011/65/UE
EN IEC 63000:2018

Responsable de la documentación técnica: OWIM GmbH & Co.KG

Firmado en nombre de:

OWIM GmbH & Co. KG, Stiftsbergstraße 1, 74167 Neckarsulm, Alemania

Esta declaración de conformidad se emite bajo la responsabilidad exclusiva del fabricante.

Traducción de la declaración de conformidad original

Neckarsulm
Lugar

12/11/2025
Fecha

ppa. Jens Buchheim
Procurador

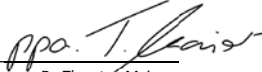













ppa. Dr. Thorsten Maier
Procurador



Anvendte advarselssætninger og symboler	Side 129
Indledning	Side 129
Forskriftsmæssig anvendelse	Side 129
Beskrivelse af delene	Side 130
Leveringsomfang	Side 130
Tekniske data	Side 130
Sikkerhedsanvisninger	Side 131
Generelle sikkerhedsinstruktioner for elektroværktøj	Side 131
Sikkerhedsanvisninger for blandemaskiner	Side 133
Vibrations- og støjreduktion	Side 134
Procedurer i nødstilfælde	Side 134
Restrisici	Side 135
Før første brug	Side 135
Udpakning	Side 135
Tilbehør	Side 135
Før ibrugtagning	Side 136
Monter universalblender	Side 136
Universalblender fjernelse og demontering	Side 136
Betjening	Side 136
Tænd/sluk (se fig. E)	Side 136
Soft start-funktion	Side 136
Forindstilling af hastighed (se fig. F)	Side 137
Betjening af farve- og mørtelmikser	Side 137
Efter brugen	Side 137
Rengøring og vedligeholdelse	Side 137
Rengøring	Side 137
Vedligeholdelse	Side 138
Reparation	Side 138
Opbevaring	Side 138
Transport	Side 138
Fejl og udbedring	Side 139
Bortskaffelse	Side 139
Garanti	Side 140
Afvikling af garantisager	Side 140
Service	Side 141
EU-overensstemmelseserklæring	Side 142

Anvendte advarselssætninger og symboler

De følgende advarselstegn bruges i denne betjeningsvejledning, på emballagen og på typeskiltet:

	Læs betjeningsvejledningen.		Risiko for elektrisk stød!
	Anvend sikkerhedsbriller!		Brug høreværn!
	Brug en støvmaske!		Bær beskyttelseshandsker!
	Brug skridsikre sikkerhedssko!		Beskyttelsesklasse II (dobbelisolering)
	Sluk for produktet, og tag det ud af stikkontakten, før du skifter tilbehør, rengør det og når det ikke er i brug.		Vekselstrøm/-spænding
			Må kun anvendes i tørre indendørs lokaler.
	Spænd		Løsn
	Generelle advarsler		Sikkerhedsanvisninger
			Handlingsanvisninger
	CE-mærket bekræfter overensstemmelse med de for produktet gældende EU-retningslinjer.		

MALING- OG MØRTELBLANDER

● Indledning

Hjerteligt tillykke med købet af deres nye produkt. Du har besluttet dig for et produkt af høj kvalitet. Brugervejledningen er en del af dette produkt. Den indeholder vigtige informationer om sikkerhed, brug og bortskaffelse. Gør dig inden ibrugtagning af produktet fortrolig med alle betjenings- og sikkerhedsanvisninger. Benyt kun produktet som beskrevet og til de oplyste formål. Videregiv alle papirer, hvis du giver produktet videre til tredjemand.

● Forskriftsmæssig anvendelse

Denne farve- og mørtelmikser (i det følgende benævnt "produkt" eller "elektroværktøj") er beregnet til blanding af flydende og pulverformige byggematerialer, som fx maling, mørtel, lim, gips og lignende materialer. Afhængig af materialets konsistens og den mængde, der skal blandes, skal man bruge den rette universalblender med den passende blandeeffekt. En universalblender og en passende hastighedsindstilling giver den bedste blandeeffekt.

Andre anvendelser eller ændringer af produktet anses for at være ikke-tilsløget og kan medføre risici i form af livsfare, kvæstelser eller beskadigelser. For skader,

som er opstået på grund af anvendelse mod bestemmelserne, giver producenten ingen garanti. Produktet er ikke beregnet til kommerciel brug eller til andre anvendelsesområder.

● Beskrivelse af delene

Figur A, C og F:

- 1 Håndtag
- 2 Monteringsnøgle
- 3 Blandeaksel (med M14 indvendigt gevind)
- 4 Universalblender
- 4a Blandespiral
- 4b Skaft
- 5 Afbryder
- 6 Låseknop
- 7 Hastighedsforvalg ⊕ (højere hastighed)
- 8 Hastighedsforvalg ⊖ (lavere hastighed)

● Leveringsomfang

- 1 Maling- og mørtelblender
- 1 Universalrøreværk
- 2 Monteringsnøgle (22 mm)
- 1 Betjeningsvejledning

● Tekniske data

Maling- og mørtelblender:	PFMR 1600 F6
Model-nr.:	HG14003 (med VDE-netstik) HG14003-BS (med BS-netstik) HG14003-CH (med schweisisk netstik)
Nominal spænding, frekvens:	230 V~, 50/60 Hz
Nominal effekt:	1600 W
Tomgangshastighed n ₀ :	0–800 min ⁻¹
Blandeaksel:	M14
Rørehoved Ø:	138 mm
Beskyttelsesklasse:	II/□

Støjemission:

Lydtryksniveau	L _{pA} :	88,5 dB
Usikkerhed	K _{pA} :	3 dB
Lydeffektniveau	L _{WA} :	96,5 dB
Usikkerhed	K _{WA} :	3 dB

⚠ ADVARSEL!



Brug høreværn!

BEMÆRK

- ▶ Universalblendere **4** og andre blandespiraler **4a** (med eller uden skaft **4b**) fås hos specialforhandlere. Specifikationer:
Udvendig diameter (Blandespiral): ≤ 150 mm
Samlet længde: ≤ 650 mm
Gevind: M14
- ▶ Støjniveauerne er bestemt ved hjælp af støjmålemetoden i henhold til EN 62841-1. Støjniveauet ved operatøren kan overstige 80 dB(A). Derfor anbefales det at bære høreværn.

Vibrationsværdier:

Arbejdstilstand - svingningsemissionsværdi	a _h :	1,546 m/s ²
Usikkerhed	K:	1,5 m/s ²

ADVARSEL!

- ▶ Vibrations- og støjemissionsværdier kan afvige fra de angivne værdier i forhold til den faktiske anvendelse af elektroværktøjet og afhængigt af den måde elektroværktøjet anvendes på og til, især i forhold til hvilken materialetype, der bearbejdes. Sørg for, at belastningen fra vibrationer og støj bliver så lille som muligt. Til reduktion af vibrationsbelastningen kan der eksempelvis anvendes handsker ved brug af værktøjet, og arbejdstiden med værktøjet kan begrænses. Dertil skal alle dele af driftscyklussen tages med i betragtning (fx de tidsrum, hvor elektroværktøjet er slukket og de tidsrum, hvor det er tændt, men kører uden belastning).

BEMÆRK

- ▶ De anførte totale vibrationsværdier og de anførte støjemissionsværdier er målt i henhold til normerede testmetoder og kan derfor anvendes til sammenligning med et andet elektroværktøj.
- ▶ De anførte totale vibrationsværdier og de anførte støjemissionsværdier kan også anvendes til en foreløbig vurdering af belastningen.



Sikkerhedsanvisninger

- **Generelle sikkerhedsinstruktioner for elektroværktøj**

ADVARSEL!

- ▶ **Læs alle sikkerhedsanvisninger, vejledninger, illustrationer og tekniske data, der medfølger til dette elektroværktøj.** Hvis nedenstående sikkerhedsanvisninger og vejledninger ikke overholdes, er der fare for elektriske stød, brand og/eller alvorlige kvæstelser.

Gem alle sikkerhedsanvisninger og vejledninger til senere anvendelse.

Begrebet "elektroværktøj", der anvendes i sikkerhedsanvisningen refererer til netdrevne elektroværktøjer (med netledning) eller til batteridrevne elektroværktøjer (uden netledning).

Sikkerhed på arbejdspladsen

- 1) **Sørg for at arbejdsområdet er rent og godt belyst.** Uorden og et dårligt belyst arbejdsområde kan medføre uheld.
- 2) **Elektroværktøjerne må ikke anvendes i eksplosionsfarlige miljøer, hvor der befinder sig brændbare væsker, gasser eller støv.** Elektroværktøjer udsender gnister, der kan antænde støv eller dampe.
- 3) **Hold børn og andre personer på afstand ved brug af elektroværktøjet.** Ved forstyrrelser kan kontrollen over elektroværktøjet gå tabt.

Elektrisk sikkerhed

- 1) **Elektroværktøjets tilslutningsstik skal passe til stikkontakten. Stikket må under ingen omstændigheder modificeres. Anvend aldrig et adapterstik sammen med elektroværktøjer med jordforbindelse.** Originale stik og passende stikkontakter mindsker risikoen for elektriske stød.
- 2) **Undgå, at kroppen får kontakt med jordforbundne genstande, som rør, radiatorer, komfurer og køleskabe.** Der er øget risiko for elektriske stød hvis kroppen er jordforbundet.
- 3) **Elektroværktøjer må ikke udsættes for regn og fugt.** Risikoen for et elektrisk stød øges, hvis der trænger vand ind i elektroværktøjet.
- 4) **Netledningen må ikke bruges til at bære elektroværktøjet, hænge det op eller til at trække netstikket ud af stikkontakten. Hold netledningen væk fra varme, olie, skarpe kanter eller bevægelige dele.** Beskadigede eller snoede netledninger øger risikoen for et elektrisk stød.
- 5) **Hvis elektroværktøjet anvendes udendørs, må der kun bruges forlængerledninger, der er beregnet til udendørs brug.** Anvendelse af en forlængerledning, der er beregnet til udendørs brug mindsker risikoen for et elektrisk stød.
- 6) **Hvis det ikke er muligt at undgå at bruge elektroværktøjet i fugtige miljøer, skal der anvendes et fejlstrømsrelæ.** Anvendelse af et fejlstrømsrelæ mindsker risikoen for et elektrisk stød.

Sikkerhed for personer

- 1) **Vær opmærksom på, hvad og hvordan du gør, og brug den sunde fornuft ved arbejde med et elektroværktøj.** Brug

ikke et elektroværktøj, hvis du er ukoncentreret eller træt, påvirket af stoffer, alkohol eller medicin. Bare et øjebliks uopmærksomhed ved brugen af elektroværktøjet kan føre til alvorlige kvæstelser.

- 2) **Benyt personlige værnemidler og altid sikkerhedsbriller.** Ved at bære personligt sikkerhedsværn, som støvmaske, skridsikre sikkerhedssko, beskyttelseshjelm eller høreværn, der passer til den konkrete anvendelse af elektroværktøjet, mindses risikoen for kvæstelser.
- 3) **Undgå utilsigtet idriftsættelse. Kontrollér, at elektroværktøjet er slukket, før det tilsluttes strømforsyningen, og/eller batteriet, frakobles eller bæres.** Hvis elektroværktøjet bæres med fingeren på afbryderen eller apparatet er tændt, når det tilsluttes strømforsyningen, er der risiko for ulykker.
- 4) **Fjern indstillingsværktøjer eller skruenøgler, før elektroværktøjet tændes.** Et værktøj eller en nøgle, der er i kontakt med en roterende del af elektroværktøjet, kan forårsage kvæstelser.
- 5) **Undgå unormale kropsholdninger. Sørg for at stå sikkert, og hold altid balancen.** Sådan kan elektroværktøjet nemmere kontrolleres i uventede situationer.
- 6) **Anvend egnet beklædning. Undgå at anvende tøj med vidde og smykker. Hår og klæder skal holdes væk fra bevægelige dele.** Løst tøj, smykker eller langt hår kan gribes af bevægelige dele.
- 7) **Hvis der kan monteres støvudsugnings- og opsamlingsindretninger skal de tilsluttes og anvendes korrekt.** Anvendelse af støvudsugning kan forebygge farlige situationer med støv.

- 8) **Pas på falsk sikkerhed, og gå ikke på kompromis med sikkerhedsreglerne for elektroværktøjer, også selvom du er fortrolig med elektroværktøjet efter lang tids anvendelse.** Uopmærksomhed kan inden for brøkdelen af et sekund medføre alvorlige kvæstelser.

Anvendelse og håndtering af elektroværktøjer

- 1) **Elektroværktøjet må ikke overbelastes. Anvend det korrekte elektroværktøj til arbejdsopgaven.** Med det korrekte elektroværktøj arbejder du bedre og mere sikkert i det anførte effektområde.
- 2) **Anvend ikke et elektroværktøj med en defekt afbryder.** Et elektroværktøj, der ikke længere kan tændes og slukkes, er farligt og skal repareres.
- 3) **Træk stikket ud af stikkontakten, og/eller fjern et udtagelig genopladeligt batteri, før der foretages indstillinger på apparater, skiftes indsatsværktøj, eller når elektroværktøjet lægges væk.** Disse forholdsregler forhindrer utilsigtet start af elektroværktøjet.
- 4) **Opbevar elektroværktøjer, der ikke benyttes, uden for børns rækkevidde. Personer, der ikke er fortrolige med elektroværktøjet eller ikke har læst disse anvisninger, må ikke anvende værktøjet.** Elektroværktøj, der anvendes af uerfarne personer, er farligt.
- 5) **Vedligehold elektroværktøjer og indsatsværktøjer omhyggeligt. Kontrollér om bevægelige dele fungerer korrekt og ikke klemmer, om dele er ødelagt og har taget skade i en sådan grad at elektroværktøjets funktion påvirkes. Beskadigede dele skal**

repareres før de anvendes med elektroværktøjet. Mange ulykker skyldes dårligt vedligeholdte elektroværktøjer.

- 6) **Skæreværktøjer skal være skarpe og rene.** Skæreværktøjer, der er plejet korrekt, har skarpe skærekanter og sætter sig ikke fast og er nemmere at styre.
- 7) **Anvend elektroværktøj, tilbehør, indsatsværktøjer etc. i henhold til disse anvisninger.** Vær opmærksom på arbejdsforholdene og den opgave, der skal udføres. Brug af elektroværktøjer til andre opgaver, end de er beregnet til, kan medføre farlige situationer.
- 8) **Hold håndtag og gribeflader tørre, rene og fri for olie og fedt.** Glatte håndtag og gribeflader forhindrer sikker betjening og kontrol over elektroværktøjet under uforudsete situationer.

Service

- 1) **Elektroværktøjet må kun repareres af fagfolk og kun ved anvendelse af originale reservedele.** Herved sikres at elektroværktøjets sikkerhedsstandard bibeholdes.

● Sikkerhedsanvisninger for blandemaskiner

1. **Hold fast på elektroværktøjet med begge hænder på dets håndtag.** Tab af kontrollen kan medføre personskader.
2. **For at undgå en farlig atmosfære, skal du sørge for tilstrækkelig ventilation ved omrøring af brændbare stoffer.** De dampe, der dannes, kan indåndes eller antændes af gnister, der genereres af elektroværktøjet.

3. **Bland aldrig fødevarer.** Elektroværktøjet og dets indsatsværktøj er ikke designet til forarbejdning af fødevarer.
4. **Hold netledningen væk fra arbejdsområdet.** Netledningen kan sidde fast i blandedehovedet.
5. **Sørg for, at blandetanken står stabilt og sikkert.** En tank, der ikke er sikret korrekt, kan bevæge sig uventet.
6. **Sørg for, at der ikke sprøjtes væske op mod elektroværktøjets hus.** Væske, der er trængt ind i elektroværktøjet, kan medføre skader og elektrisk stød.
7. **Følg vejledninger og sikkerhedsanvisninger for det materiale, der skal blandes.** Det materiale, der skal blandes, kan være sundhedsskadeligt.
8. **Hvis elektroværktøjet falder ned i det materiale, der blandes, skal man straks trække netstikket ud af kontakten og lade elektroværktøjet kontrolleres af kvalificeret personale.** Hvis man rækker ned i tanken, mens elektroværktøjet stadig er forbundet til stikkontakten, kan det medføre elektrisk stød.
9. **Før aldrig hænderne ned i blandetanken, og kom aldrig nogen andre genstande i den, under blandeprocessen.** Kontakt med rørehovedet kan medføre alvorlige personskader.
10. **Start og stop kun elektroværktøjet i blandetanken.** Rørehovedet kan rotere på en ukontrolleret måde eller bøjes.

Yderligere sikkerhedsanvisninger til betjening af blandemaskiner

- Elektroværktøjet må aldrig bruges i eksplosive miljøer.
- Bland aldrig materialer, der indeholder brandfarlige opløsningsmidler eller stoffer.

- Tænd ikke elektroværktøjet, før selve værktøjet er nede i blandetanken.
- Sørg for at elektroværktøjet står helt stille, før værktøjet fjernes fra blandetanken.
- Brug altid beskyttelsesbriller, når du arbejder med elektroværktøjet.
- Bær ikke løst tøj, når du arbejder med elektroværktøjet.

● Vibrations- og støjreduktion

Begræns anvendelsestiden, anvend driftsformer med lave vibrationer og støj og bær desuden personligt sikkerhedsværn for at reducere vibrations- og støjpåvirkninger.

Følgende foranstaltninger bidrager til reduktion af støj- og vibrationsbestemte risici:

- Anvend kun produktet i henhold til den forskriftsmæssige anvendelse og som beskrevet i denne vejledning.
- Kontrollér at produktet er fejlfrit og godt vedligeholdt.
- Anvend de rigtige indsatsværktøjer til dette produkt og kontrollér, at de er fejlfri.
- Hold produktet sikkert fast i håndtag/gribeflader.
- Vedligehold produktet i henhold til anvisningerne og sørg for korrekt smøring (hvis det forekommer).
- Planlæg arbejdsforløbet således, at langvarig anvendelse af produkter med høje vibrationstal fordeles over et længere tidsrum.

● Procedurer i nødstilfælde

Bliv først fortrolig med anvendelse af dette produkt i henhold til betjeningsvejledningen. Husk sikkerhedsanvisningerne, og sørg for at overholde dem. Dette hjælper med at reducere risici og farer.

- Ved anvendelse af dette produkt skal du altid være opmærksom på hurtig registrering og afhjælpning af farer. Hurtig reaktion kan forhindre alvorlige kvæstelser og materielle skader.
- Sluk omgående for produktet ved fejlfunktion og afbryd spændingsforsyningen. Få det tjekket og evt. repareret af en kvalificeret specialist, før du begynder at bruge det igen.

● Restrisici

BEMÆRK

- ▶ Dette produkt udsender et elektrisk felt under brug! Under bestemte forhold kan dette felt påvirke aktive eller passive medicinske implantater! For at reducere faren for alvorlige eller dødelige kvæstelser, anbefales det, at personer med medicinske implantater konsulterer egen læge eller implantatets fabrikant, før produktet anvendes!

Selv om dette produkt anvendes forskriftsmæssigt, vil der altid være en potentiel risiko for person- og tingskader. Følgende faresituationer kan fx forekomme i sammenhæng med konstruktionen og opbygningen af dette produkt:

- Sundhedsskader som følge af vibrationer, hvis produktet anvendes over et længere tidsrum, ikke er korrekt håndteret og vedligeholdt.
- Person- og tingskader som kan henføres til defekte skæreværktøjer eller pludselige påvirkninger fra et skjult emne under brugen.
- Fare for kvæstelser og materielle skader fra flyvende objekter.

● Før første brug

● Udpakning

⚠ ADVARSEL!

- ▶ Produktet og emballagematerialet er ikke legetøj for børn! Børn må ikke lege med plastposer, folier og smådele! Der er fare for slugning og kvælning!

1. Pak alle dele ud, og læg den på en flad, stabil overflade.
2. Fjern emballagematerialer samt emballage- og transportsikringer (hvis sådanne findes).
3. Sørg for, at leveringsomfanget er komplet og fri for mulige skader. Kontakt forhandleren, som du har købt produktet af, hvis du mener at noget mangler eller er defekt. Brug ikke produktet, før de manglende dele er leveret, eller de defekte dele er blevet skiftet. Brug af et ufuldstændigt eller beskadiget produkt kan medføre person- og/eller materielle skader.
4. Sørg for, at du har det nødvendige tilbehør og værktøj til idriftsættelsen og brugen. Det inkluderer egnet personligt sikkerhedsværn.

● Tilbehør

For sikker og korrekt brug af dette produkt, kræves bl.a. følgende tilbehør, som fx nødvendigt udstyr og tilhørende indsatsværktøjer:

- Passende personlige værnemidler

Tilbehør og værktøj fås hos specialforhandlere. Overhold altid de tekniske krav til dette produkt ved købet (se "Tekniske data").

Hvis du er i tvivl, så spørg en kvalificeret specialist og lad din faghandler rådgive dig.

● Før ibrugtagning

⚠ ADVARSEL!

- ▶ Der er fare for ulykker, hvis produktet bruges med en netspænding, der ikke matcher typeskiltet.
- ▶ Strømforsyningens netspænding skal svare til oplysningerne på typeskiltet.



Sluk altid for produktet og træk ledningen ud af stikkontakten, inden du udfører inspektionsarbejde, monterer tilbehør eller foretager justeringer!

● Monter universalblender

BEMÆRK

- ▶ Blandespiralen skal ikke monteres meget fast på skaftet. Skaft og blandespiral spændes ved produktets drejebælgelse.

1. Skru skaftet **4b** helt ind i blandespiralen **4a** (fig. B).
2. Skru derefter universalblenderen **4** ind i blandeakslen **3** (fig. C).
3. Spænd universalblenderen fast med monteringsnøglen **2** iht. rotationsretningen **1** (fig. D).

● Universalblender fjernelse og demontering

- **Fjern universalblender fra blandeaksel **3****: Brug monteringsnøglen **2** iht. rotationsretningen **1** (Fortsæt i omvendt rækkefølge af "Monter universalblender").
- **Blandespiralen **4a** fjernes fra universalblenderen**:
 1. Anbring en monteringsnøgle **2** på sekskanten på skaftet **4b**.
 2. Anbring den anden monteringsnøgle på sekskanten på blandespiralen **4a**.

3. Hold den ene monteringsnøgle fast, og drej den anden monteringsnøgle mod uret for at løsne forbindelsen.
4. Skru blandespiralen helt af, og fjern den fra skaftet.

● Betjening

● Tænd/sluk (se fig. E)

Tilkobling:

- Tryk og hold afbryderen **5** nede.

Konstant drift:

- Tryk låseknapen **6** ind, mens afbryderen **5** er trykket ind.

Frakobling:

- Slip afbryderen **5**. Når afbryderen er spærret til den kontante drift, så tryk kort på afbryderen for at løsne den.

Genkoblingsbeskyttelse

- Produktet er udstyret med en sikkerhedsfunktion til genkoblingsbeskyttelse. Det forhindrer, at produktet tænder igen ukontrolleret, hvis strømtilførslen afbrydes under driften eller hvis netstikket utilstikket trækkes ud.
- **Gentilkobling**: Indstil afbryderen **5** på slukket position. Tænd produktet igen.

● Soft start-funktion

- Dette produkt råder over elektronisk styret soft start-funktion, der starter produktet gradvist for at undgå "tilbageslag". Funktionen øger sikkerheden og forhindrer også, at materialet, der skal blandes, sprøjter ud af blandetanken.

● Forindstilling af hastighed (se fig. F)





BEMÆRK

- ▶ Universalblanderen  fortsætter med at bevæge sig i kort tid efter, at produktet er slukket. Læg ikke produktet væk, før det er stoppet helt.
- ▶ Start ved den laveste hastighed. Forøg derefter den forudindstillede hastighed, indtil den passende blandeeffekt er opnået.
- ▶ Det forvalgte omdrejningstal kan ændres, når produktet er tilsluttet strømforsyningen.
- ▶ Også efter afbrydelse af produktet fra strømforsyningen: Forvalg af omdrejningstal beholdes, til der indstilles et nyt omdrejningstal.

- Produktets blande-hastighed kan tilpasses forskellige viskositeter. Der kan vælges mellem 6 hastighedstrin.

Niveau 1:	300 min ⁻¹
Niveau 2:	400 min ⁻¹
Niveau 3:	500 min ⁻¹
Niveau 4:	600 min ⁻¹
Niveau 5:	700 min ⁻¹
Niveau 6:	800 min ⁻¹

- Inden arbejdet påbegyndes, indstilles hastigheden i henhold til viskositeten af de materialer, der skal blandes.

Hastighedsforvalg	Omdrejningstal
  7	Højere hastighed
  8	Lavere hastighed

● Betjening af farve- og mørtelmikser

1. Nedsænk universalblender  i materialet til blanding.

2. Så snart blandespiralen  er sænket helt ned i materialet, kan produktet startes.
3. Bevæg universalblanderen gennem blandetanken, mens der blandes, og rør, indtil materialet er godt blandet igennem.
4. Efter afbrydelse af produktet: Efterlad blandespiral i det blandede materiale, til universalblender er standset helt.

● Efter brug

1. Sluk for produktet. Fjern produktets stik fra stikkontakten, og lad det køle af, hvis det er nødvendigt.
2. Kontroller, rengør og opbevar produktet, som beskrevet nedenfor.

● Rengøring og vedligeholdelse

⚠ ADVARSEL!



Sluk for produktet, tag ledningen ud af stikkontakten, og lad det køle af, før der foretages inspektions-, vedligeholdelses- eller rengøringsarbejde!

● Rengøring

BEMÆRK

- ▶ Brug ikke kemiske, basiske, slibende eller andre aggressive rengørings- eller desinfektionsmidler til at rengøre produktet med, da det kan beskadige overfladerne.
- ▶ Det skal sikres, at der ikke trænger væske ind i produktet.

- Regelmæssig og grundig rengøring hjælper med til sikker brug og forlænger produktets levetid.
- Hold altid produktet rent, tørt og fri for olie eller smørefedt. Fjern støv efter hvert brug og før opbevaring.

- Kontroller produktet for slidte og defekte dele, inden hver brug. Undlad at bruge produktet, hvis du ser ødelagte eller slidte dele.
- Rengør produktet med en tør klud. Brug en børste til de svært tilgængelige områder.
- Fjern især snavs og støv fra ventilationsåbningerne, med en klud og børste.
- Blæs fastsiddende støv af med trykluft (maks. 3 bar).
- Fjern universalblander **4** fra blendeaksel **3** (fig. C, D). Rengør universalblander med vand.
- Efter rengøringen, skal du tørre universalblander **4** af og sprøjte den med rustbeskyttelsesolie, før den stilles til opbevaring.

● Vedligeholdelse

- Kontroller produktet og dets tilbehør (fx indsatsværktøjer) for slid og skader, før og efter hver brug. Udskift om nødvendigt disse med nye, som beskrevet i denne betjeningsvejledning. Vær opmærksom på de tekniske krav (se ”Tekniske data”).

Reservedele/tilbehør

⚠ ADVARSEL!

- ▶ Lad dit produkt repareres af et værksted eller en kvalificeret elektriker, der kun bruger originale reservedele. Det sikrer, at produktets sikkerhed opretholdes.
- ▶ Hvis tilslutningsledningen eller netstikket er beskadiget, skal den/det udskiftes af producenten eller en tilsvarende kvalificeret specialist for at undgå fare!

- Kunder i følgende lande kan bestille kompatible erstatningsbatterier og batteriopladere i Lidl's onlinebutikker: Tyskland (lidl.de), Frankrig (lidl.fr), Belgien (lidl.be), Tjekkiet (lidl.cz), Holland (lidl.nl), Polen (lidl.pl), Slovakiet (lidl.sk), Spanien (lidl.es)
Kunder i andre lande kan bestille disse på www.optimex-shop.com.

● Reparation

- Der er ingen dele i dette produkt, der kan serviceres af brugeren. Kontakt en kvalificeret specialist for at få produktet kontrolleret og repareret.

● Opbevaring

- Sluk for produktet, og tag ledningen ud af stikkontakten.
- Rengør produktet som beskrevet ovenfor.
- Opbevar produktet og dets tilbehør på et mørkt, tørt, frostfrit og godt ventileret sted.
- Opbevar altid produktet på et sted, der ikke er tilgængeligt for børn. Den optimale opbevaringstemperatur ligger på mellem 10 °C og 30 °C.
- Vi anbefaler, at produktet opbevares i originalemballagen eller dækkes med en passende dug, for at forhindre støv.

● Transport

- Sluk for produktet, og tag ledningen ud af stikkontakten.
- Monter eventuelt transportsikringer.
- Bær altid produktet ved dets gribeflader.
- Beskyt produktet mod stød og stærke vibrationer, der især kan opstå under transport i køretøjer.
- Sørg for at produktet ikke kan glide og/eller vælte.

● Fejl og udbedring

⚠ ADVARSEL!

- Udfør kun det arbejde, der er beskrevet i denne betjeningsvejledning! Alt andet inspektions-, vedligeholdelses- og reparationsarbejde skal udføres af et autoriseret kundeservicecenter eller en tilsvarende kvalificeret specialist!

Formodede funktionsfejl, fejl eller skader kan ofte føres tilbage til årsager, der kan afhjælpes af brugeren selv. Gennemgå derfor produktet ved hjælp af nedenstående tabel, før du kontakter en specialist. I de fleste tilfælde, kan fejlen afhjælpes på et øjeblik.

Problem	Mulig årsag	Løsningsmetode
Produktet starter ikke.	Ikke tilsluttet strømforsyningen.	Tilslut strømforsyningen.
	Netledningen eller stikket er defekt.	Få en specialist til at kontrollere det.
	En anden elektrisk defekt på produktet.	Få en specialist til at kontrollere det.
Produktet opnår ikke fuld ydelse.	Strømforsyningen (fx generatoren) leverer for lav spænding.	Tilslut produktet til en passende strømforsyning.
	Ventilationsåbningerne er blokeret.	Rengør ventilationsåbningerne.

Problem	Mulig årsag	Løsningsmetode
Utilfredsstillende resultat.	Indsatsværktøjet er slidt.	Ombyt indsatsværktøjet til et nyt.
	Brug af et indsatsværktøj, der ikke er egnet til opgaven.	Brug et passende indsatsværktøj.

● Bortskaffelse

Indpakningen består af miljøvenlige materialer, som De kan bortskaffe over de lokale genbrugssteder.



Bemærk forpackningsmaterialernes mærkning til affaldssorteringen, disse er mærket med forkortelser (a) og numre (b) med følgende betydning: 1–7: kunststoffer/ 20–22: papir og pap/80–98: kompositmaterialer.

Produkt:



Produktet og tilbehøret og emballagematerialer kan genbruges og er underlagt udvidet producentansvar. De skal bortskaffes separat. Følg de viste mærkater med sorteringsoplysninger, så de bortskaffes på en bedre måde.

Triman-logoet gælder kun for Frankrig.



De får oplyst muligheder til bortskaffelse af det udtjente produkt hos deres lokale myndigheder eller bystyre.



For miljøets skyld, så må produktet aldrig smides ud sammen med husholdningsaffaldet, når det er udtjent, men skal afleveres til en fagmæssig korrekt bortskaffelse. De kan informere Dem vedrørende opsamlingssteder og deres åbningstider hos deres ansvarlige forvaltning.

● **Garanti**

Produktet er blevet fremstillet efter strenge kvalitetsstandarder og kontrolleret nøje før udlevering. I tilfælde af materiale- eller produktionsfejl kan du i medfør af loven gøre krav gældende over for sælgeren af produktet. Dine lovmæssige rettigheder begrænses på ingen måde af den af os nedennævnte garanti.

Garantien på dette produkt gælder i 3 år regnet fra købsdatoen. Garantien gælder fra købsdatoen. Opbevar den originale kvittering et sikkert sted, da dette dokument forlanges forlagt som dokumentation for købet.

Alle skader eller mangler, der allerede forefindes på tidspunktet for købet, skal straks meddeles efter udpakningen af produktet.

Hvis der inden for 3 år regnet fra købsdatoen viser sig en materiale- eller produktionsfejl på produktet, reparerer eller udskifter vi det – efter vores valg – gratis for dig. Garantiperioden forlænges ikke som følge af et imødekommet krav om garanti. Dette gælder også for udskiftede og reparerede dele.

Denne garanti bortfalder, hvis produktet er blevet beskadiget eller anvendt og vedligeholdt forkert.

Garantien dækker materiale- og produktionsfejl. Denne garanti dækker hverken produktdele, der er udsat for normal slidage og derfor er at betragte som sliddele (f.eks. batterier, slanger, farvepatroner), eller skader på skrøbelige dele, f.eks. kontakter eller dele af glas.

● **Afvikling af garantisager**

For at sikre en hurtig behandling af din forespørgsel, bedes du overholde følgende instruktioner:

Ved alle forespørgsler, skal kvitteringen og varenummeret (IAN 509617_2507) kunne forevises som dokumentation på købet.

Varenummeret kan du aflæse på produktets typeskilt, en gravering på produktet, forsiden af din betjeningsvejledning (nederst til venstre) eller på en mærkat på bagsiden eller undersiden af produktet.

Hvis der opstår funktionsfejl eller andre mangler, skal du i første omgang kontakte serviceafdelingen via telefon eller e-mail.

Et defekt produkt kan gratis sendes til den serviceadresse, der er blevet oplyst, vedlagt kvitteringen (kassebonen) og en beskrivelse af, hvilken defekt der er opstået og hvornår den er opstået.



PDF ONLINE
parkside-diy.com

På parkside-diy.com kan du se og downloade denne og mange andre manualer. Ved at scanne QR-koden får du adgang til parkside-diy.com. Vælg dit

land og søg efter betjeningsvejledningen i søgefeltet. Ved at indtaste varenummeret (IAN) 509617_2507 finder du frem til betjeningsvejledningen af dit produkt.

● **Service**



Service Danmark

Tel.: 80254583

Kontaktformular på *parkside-diy.com*

IAN 509617_2507

● EU-overensstemmelseserklæring

DK

EU-OVERENSSTEMMELSESERKLÆRING (Nr. 509617_2507)

IAN: 509617_2507
Produktidentifikation: "PARKSIDE" Maling- og mørtelblander
Modelnummer: HG14003

Genstanden for erklæringen, som beskrevet ovenfor, er i overensstemmelse med den relevante EU-harmoniseringslovgivning:

Direktiv 2006/42/EF
Direktiv 2014/30/EU
Direktiv 2011/65/EU med alle relaterede ændringer

Referencer til de relevante anvendte harmoniserede standarder eller referencer til de andre tekniske specifikationer, som der erklæres overensstemmelse med:

Nr. / dele
Direktiv 2006/42/EF
EN 62841-1:2015/A11:2022
EN 62841-2-10:2017
Direktiv 2014/30/EU
EN IEC 55014-1:2021
EN IEC 55014-2:2021
EN IEC 61000-3-2:2019/A2:2024
EN 61000-3-3:2013/A2:2021

Genstanden for ovennævnte erklæring er i overensstemmelse med Europa-Parlamentets og Rådets direktiv 2011/65/EU af den 8. juni 2011 om begrænsning af brugen af visse farlige stoffer i elektrisk og elektronisk udstyr:

Nr. / dele
Direktiv 2011/65/EU
EN IEC 63000:2018



Hænde-haver af den tekniske dokumentation: OWIM GmbH & Co.KG

Underskrevet for og på vegne af:

OWIM GmbH & Co. KG, Stiftsbergstraße 1, 74167 Neckarsulm, Tyskland

Denne overensstemmelseserklæring udstedes udelukkende under fabrikantens ansvar.

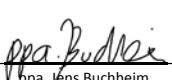
Oversættelse af original overensstemmelseserklæring

















Neckarsulm	12/11/2025		
Sted	Dato	ppa. Jens Buchheim	ppa. Dr. Thorsten Maier
		Prokurist	Prokurist

CE

Avvertenze e simboli utilizzati	Pagina 144
Introduzione	Pagina 144
Usò previsto	Pagina 144
Descrizione dei componenti	Pagina 145
Contenuto della confezione	Pagina 145
Dati tecnici	Pagina 145
Istruzioni di sicurezza	Pagina 146
Istruzioni generali di sicurezza per gli elettrodomestici	Pagina 146
Istruzioni di sicurezza per gli agitatori	Pagina 148
Riduzione delle vibrazioni e del rumore	Pagina 149
Comportamento in caso di emergenza	Pagina 150
Rischi residui	Pagina 150
Prima del primo utilizzo	Pagina 150
Disimballaggio	Pagina 150
Accessori	Pagina 150
Prima dell'uso	Pagina 151
Montaggio del frullino universale	Pagina 151
Rimozione e smontaggio del frullino universale	Pagina 151
Funzionamento	Pagina 151
Accensione / Spegnimento (vedi fig. E)	Pagina 151
Funzione soft start	Pagina 152
Preimpostazione della velocità (vedi fig. F)	Pagina 152
Funzionamento del miscelatore per colore e malta	Pagina 152
Dopo l'uso	Pagina 152
Pulizia e manutenzione	Pagina 153
Pulizia	Pagina 153
Manutenzione	Pagina 153
Riparazione	Pagina 153
Conservazione	Pagina 154
Trasporto	Pagina 154
Guasto e rimedio	Pagina 154
Smaltimento	Pagina 154
Garanzia	Pagina 155
Gestione dei casi in garanzia	Pagina 156
Assistenza	Pagina 156
Dichiarazione di conformità UE	Pagina 157

Avvertenze e simboli utilizzati

Nel presente manuale di istruzioni per l'uso, sull'imballaggio e sulla targhetta sono utilizzate le seguenti avvertenze:

	Leggere le istruzioni per l'uso.		Pericolo di folgorazione!
	Indossare occhiali di sicurezza!		Indossare cuffie di protezione!
	Indossare una mascherina antipolvere!		Indossare guanti protettivi!
	Indossare scarpe di sicurezza antiscivolo!		Classe di protezione II (doppio isolamento)
	Spegner il prodotto e scollegare l'alimentazione prima di sostituire gli accessori, pulirlo o quando non viene utilizzato.		Alimentazione a corrente alternata
			Utilizzare solo in ambienti interni asciutti.
	Stringere		Allentamento
	Avvertenze generali		Istruzioni di sicurezza
			Istruzioni
	Il marchio CE conferma la conformità alle direttive UE applicabili al prodotto.		

MISCELATORE PER COLORE E MALTA

● Introduzione

Congratulazioni per l'acquisto del vostro nuovo prodotto. Avete optato per un prodotto di alta qualità. Le istruzioni d'uso sono parte integrante di questo prodotto. Esse contengono importanti avvertenze sulla sicurezza, l'impiego e lo smaltimento. Prima dell'utilizzo del prodotto, prendere conoscenza di tutte le istruzioni d'uso e delle avvertenze di sicurezza. Utilizzare il prodotto solo come descritto e per i campi di applicazione indicati. Consegnare tutte le documentazioni su questo prodotto quando viene ceduto a terzi.

● Uso previsto

Il miscelatore per colore e malta (di seguito denominato "prodotto" o "elettroutensile") è destinato alla miscelazione di materiali da costruzione liquidi e in polvere come vernici, malte, adesivi, intonaci e sostanze simili. A seconda della consistenza del materiale e della quantità di miscelazione, va utilizzato l'apposito frullino universale con il relativo effetto di miscelazione. Un frullino universale con relativa regolazione della velocità consente di ottenere il miglior effetto di miscelazione.

Altri usi o modifiche al prodotto sono considerati impropri e possono comportare rischi come morte, lesioni e danni. Il produttore non si assume alcuna responsabilità per danni derivanti da un

uso improprio. Il prodotto non è destinato all'uso commerciale o ad altri ambiti di utilizzo.

● Descrizione dei componenti

Figura A, C & F:

- 1 Impugnatura
- 2 Chiave di montaggio
- 3 Albero di agitazione (con filettatura interna M14)
- 4 Frullino universale
- 4a Elica di miscelazione
- 4b Fusto
- 5 Interruttore ON/OFF
- 6 Blocco di accensione
- 7 Preselezione della velocità ⊕ (alta velocità)
- 8 Preselezione della velocità ⊖ (bassa velocità)

● Contenuto della confezione

- 1 Miscelatore per colore e malta
- 1 Agitatore universale
- 2 Chiavi di montaggio (22 mm)
- 1 Manuale di istruzioni

● Dati tecnici

Miscelatore per colore e malta:	PFMR 1600 F6
N° del modello:	HG14003 (con spina VDE) HG14003-BS (con spina BS) HG14003-CH (con spina svizzera)
Tensione nominale, frequenza nominale:	230 V~, 50/60 Hz
Potenza nominale:	1600 W
Giri a vuoto n ₀ :	0–800 min ⁻¹
Raccordo agitatore:	M14
Ø testa di agitazione:	138 mm
Classe di protezione:	II/□

Emissione di rumore:

Livello di pressione sonora	L _{pA} : 88,5 dB
Incertezza	K _{pA} : 3 dB
Livello d'intensità sonora	L _{WA} : 96,5 dB
Incertezza	K _{WA} : 3 dB

⚠ AVVERTENZA!



Indossare cuffie di protezione!

INDICAZIONE

- ▶ I frullini universali 4 e altri tipi di eliche di miscelazione 4a (con o senza fusto 4b) sono disponibili presso i rivenditori specializzati. Specifiche:
 Diametro esterno (elica di miscelazione): ≤ 150 mm
 Lunghezza complessiva: ≤ 650 mm
 Filettatura: M14
- ▶ I livelli di rumore sono stati determinati con i metodi di misurazione del rumore secondo la norma EN 62841-1. Il livello di rumore per l'operatore può superare 80 dB(A). Si raccomanda pertanto di indossare una protezione acustica.

Valori di vibrazione:

Modalità di lavoro - valore di emissione di vibrazioni	a _h : 1,546 m/s ²
Incertezza	K: 1,5 m/s ²

AVVERTENZA!

- ▶ Le emissioni di vibrazioni e rumore durante l'uso effettivo dell'elettrotensile possono differire dai valori dichiarati a seconda del modo in cui l'elettrotensile viene utilizzato, in particolare il tipo di pezzo da lavorare. Cercare di mantenere il carico di vibrazioni e rumori più basso possibile. Esempi di misure per ridurre le vibrazioni sono l'uso dei guanti quando si utilizza l'utensile e la limitazione del tempo di lavoro. Si deve tenere conto di tutte le parti del ciclo operativo (ad es. tempi in cui l'elettrotensile è spento e tempi in cui è acceso, ma senza carico).

INDICAZIONE

- ▶ I valori di vibrazione totale dichiarati e i valori di emissione sonora dichiarati sono stati misurati secondo una procedura di prova standardizzata e possono essere utilizzati per confrontare un elettrotensile con un altro.
- ▶ I valori di vibrazione totale dichiarati e i valori di emissione sonora dichiarati possono essere utilizzati anche per una stima preliminare del carico.



Istruzioni di sicurezza

● **Istruzioni generali di sicurezza per gli elettrotensili**

AVVERTENZA!

- ▶ **Leggere tutte le istruzioni di sicurezza, le istruzioni, le illustrazioni e i dati tecnici forniti con questo elettrotensile.** Il mancato rispetto delle istruzioni riportate di seguito può causare scosse elettriche, incendi e/o lesioni gravi.

Conservare le istruzioni di sicurezza e le istruzioni per eventuali necessità future.

Il termine "Elettrotensile" utilizzato nelle istruzioni di sicurezza si riferisce agli elettrotensili alimentati dalla rete (con cavo di alimentazione) o quelli a batteria (senza cavo di alimentazione).

Sicurezza sul posto di lavoro

- 1) **Mantenere l'area di lavoro pulita e ben illuminata.** Aree di lavoro disordinate o non illuminate possono causare incidenti.
- 2) **Non lavorare con l'elettrotensile in un ambiente potenzialmente esplosivo contenente liquidi, gas o polveri infiammabili.** Gli elettrotensili producono scintille che possono accendere la polvere o i vapori.
- 3) **Tenere lontani i bambini e le altre persone durante l'uso dell'elettrotensile.** Una distrazione potrebbe provocare la perdita del controllo dell'elettrotensile.

Sicurezza elettrica

- 1) **La spina del connettore dell'elettrotensile deve essere inserita nella presa. La spina non deve essere modificata in alcun modo. Non utilizzare adattatori per spine insieme agli elettrotensili con messa a terra.** Spine non modificate e prese adatte riducono il rischio di scosse elettriche.
- 2) **Evitare il contatto fisico con superfici collegate a terra come tubi, riscaldatori, stufe e frigoriferi.** Se il corpo è a terra, il rischio di scossa elettrica aumenta.
- 3) **Tenere gli elettrotensili lontano dalla pioggia o dall'umidità.** La penetrazione dell'acqua in un elettrotensile aumenta il rischio di scosse elettriche.
- 4) **Non usare impropriamente il cavo di alimentazione per trasportare, appendere o scollegare l'elettrotensile dalla presa di corrente. Tenere il cavo di alimentazione lontano da fonti di calore, olio, spigoli vivi o parti in movimento.** I cavi di alimentazione danneggiati o aggrovigliati aumentano il rischio di scosse elettriche.
- 5) **Quando si lavora con un elettrotensile all'aperto, utilizzare solo prolunghe adatte all'uso esterno.** L'uso di una prolunga per esterni riduce il rischio di scosse elettriche.
- 6) **Se il funzionamento dell'elettrotensile in un ambiente umido è inevitabile, utilizzare un interruttore differenziale.** L'uso di un interruttore differenziale riduce il rischio di scosse elettriche.

Sicurezza personale

- 1) **Stare attenti, prestare attenzione a ciò che si sta facendo e usare il buon senso quando si lavora con**

un elettrotensile. Non usare un elettrotensile quando si è privi di stanchezza o sotto l'influenza di droghe, alcol o medicinali. Un istante di disattenzione durante l'utilizzo dell'elettrotensile potrebbe provocare gravi lesioni.

- 2) **Indossare sempre dispositivi di protezione individuale e occhiali di sicurezza.** L'uso di dispositivi di protezione individuale, quali maschera antipolvere, scarpe di sicurezza antiscivolo, casco di sicurezza o protezione acustica, a seconda del tipo e dell'uso dell'elettrotensile, riduce il rischio di lesioni.
- 3) **Evitare la messa in funzione accidentale. Accertarsi che l'elettrotensile sia spento prima di collegarlo all'alimentazione e/o alla batteria, sollevarlo o trasportarlo.** Se quando si trasporta l'elettrotensile si ha il dito sull'interruttore, o se si collega l'elettrotensile acceso all'alimentazione elettrica, si possono verificare incidenti.
- 4) **Rimuovere gli utensili di regolazione o le chiavi prima di accendere l'elettrotensile.** Un utensile o una chiave che si trova in una parte rotante dell'elettrotensile può causare lesioni.
- 5) **Evitare una postura anomala. Garantire una base sicura e mantenere sempre l'equilibrio.** In questo modo è possibile controllare meglio l'elettrotensile in situazioni impreviste.
- 6) **Indossare indumenti adatti. Non indossare abiti larghi o gioielli. Tenere capelli e vestiti lontano dalle parti in movimento.** Vestiti sciolti, gioielli o capelli lunghi possono rimanere impigliati in parti in movimento.
- 7) **Se è possibile installare sistemi di aspirazione e raccolta della polvere, questi vanno collegati e utilizzati**

correttamente. L'uso di un aspiratore polvere può ridurre il rischio di pericoli legati alla polvere.

- 8) **Non essere superficiali credendosi al sicuro e non ignorare le regole di sicurezza per gli elettroutensili, anche se si ha familiarità con l'elettroutensile avendolo utilizzato più volte.** Un uso sbadato può causare gravi lesioni in una frazione di secondo.

Uso e manipolazione dell'elettroutensile

- 1) **Non sovraccaricare l'elettroutensile. Utilizzare l'elettroutensile adatto al proprio lavoro.** Con l'elettroutensile giusto si può lavorare meglio e in modo più sicuro per la prestazione specificata.
- 2) **Non utilizzare un elettroutensile con un interruttore difettoso.** Un elettroutensile che non può più essere acceso o spento è pericoloso e va riparato.
- 3) **Scollegare la spina e/o rimuovere la batteria prima di apportare regolazioni all'apparecchio, cambiare le parti degli strumenti di inserimento o mettere da parte l'elettroutensile.** Questa precauzione impedisce l'avviamento involontario dell'elettroutensile.
- 4) **Tenere gli elettroutensili non utilizzati fuori dalla portata dei bambini. Non consentire l'uso dell'elettroutensile a persone che non lo conoscono o non hanno letto le presenti istruzioni per l'uso.** Gli elettroutensili sono pericolosi se utilizzati da persone inesperte.
- 5) **Prestare cura nella manutenzione degli elettroutensili e dello strumento di inserimento. Controllare che le parti mobili funzionino correttamente e non si inceppino, che le parti siano rotte o danneggiate in modo tale da**

compromettere il funzionamento dell'elettroutensile. Far riparare le parti danneggiate prima di utilizzare l'elettroutensile. Molti incidenti sono causati da una cattiva manutenzione degli elettroutensili.

- 6) **Mantenere gli utensili da taglio affilati e puliti.** Gli utensili da taglio con taglienti affilati tenuti con cura si inceppano meno e sono più facili da guidare.
- 7) **Utilizzare elettroutensili, accessori, strumenti di inserimento, ecc. secondo le presenti istruzioni.** Tenere conto delle condizioni di lavoro e dell'attività da svolgere. L'uso di elettroutensili per applicazioni diverse da quelle previste può portare a situazioni di pericolo.
- 8) **Tenere le impugnature e le superfici di presa asciutte, pulite e prive di olio e grasso.** Le impugnature e le superfici di presa scivolose non consentono un uso e un controllo sicuro dell'elettroutensile in situazioni impreviste.

Assistenza

- 1) **Far riparare l'elettroutensile solo da personale qualificato e solo con pezzi di ricambio originali.** In questo modo si garantisce il mantenimento della sicurezza dell'elettroutensile.

● Istruzioni di sicurezza per gli agitatori

1. **Tenere l'elettroutensile con entrambe le mani dalle apposite impugnature.** La perdita di controllo può provocare lesioni personali.
2. **Per evitare un'atmosfera pericolosa, assicurare un'adeguata ventilazione durante la miscelazione di sostanze infiammabili.** I vapori che si formano possono essere inalati o prendere fuoco a causa delle scintille generate dall'elettroutensile.

3. **Non mescolare i cibi.** Gli elettrodomestici e i relativi strumenti di inserimento non sono progettati per la lavorazione degli alimenti.
4. **Tenere il cavo di alimentazione lontano dall'area di lavoro.** Il cavo di alimentazione può rimanere impigliato nel cestello agitatore.
5. **Assicurarsi che il contenitore di agitazione sia stabile e sicuro.** Un contenitore non correttamente fissato può muoversi improvvisamente.
6. **Accertarsi che non vi siano schizzi di liquido contro l'alloggiamento dell'elettrodomestico.** Il liquido che è penetrato nell'elettrodomestico può causare danni e scosse elettriche.
7. **Seguire le istruzioni e le avvertenze di sicurezza per il materiale da mescolare.** Il materiale da mescolare può essere dannoso per la salute.
8. **Se l'elettrodomestico cade nel materiale da mescolare, staccare immediatamente la spina e far controllare l'elettrodomestico da personale qualificato.** Mettere le mani all'interno del contenitore con l'elettrodomestico ancora appeso alla presa al suo interno può provocare una scossa elettrica.
9. **Non mettere le mani o altri oggetti all'interno del contenitore di agitazione durante il processo di agitazione.** Il contatto con il cestello agitatore può causare gravi lesioni.
10. **Lasciare accendere e spegnere l'elettrodomestico solo nel contenitore di agitazione.** Il cestello agitatore può sbalzare o piegarsi in modo incontrollato.

Istruzioni di sicurezza supplementari per il funzionamento degli agitatori

- L'elettrodomestico non deve mai essere utilizzato in ambienti esplosivi.

- Non mescolare mai materiali contenenti solventi o sostanze infiammabili.
- Accendere l'elettrodomestico solo quando l'agitatore si trova nel contenitore di miscelazione.
- Prima di rimuovere l'agitatore dal contenitore di miscelazione, arrestare completamente l'elettrodomestico.
- Indossare sempre occhiali di sicurezza quando si lavora con l'elettrodomestico.
- Non indossare abiti larghi quando si lavora con l'elettrodomestico.

● Riduzione delle vibrazioni e del rumore

Limitare il tempo di utilizzo, utilizzare modalità a bassa vibrazione e bassa rumorosità e indossare dispositivi di protezione individuale per ridurre gli effetti delle vibrazioni e del rumore.

Le seguenti misure possono contribuire a ridurre i rischi legati a vibrazioni e rumore:

- Utilizzare il prodotto solo in conformità con l'uso previsto e come descritto nelle presenti istruzioni per l'uso.
- Assicurarsi che il prodotto sia perfetto e ben mantenuto.
- Utilizzare gli strumenti di inserimento corretti per questo prodotto e assicurarsi che siano in buone condizioni di funzionamento.
- Tenere saldamente il prodotto dalle impugnature/superfici di presa.
- Mantenere il prodotto secondo le istruzioni e garantire un'adeguata lubrificazione (se del caso).
- Pianificare il processo di lavoro in modo che l'uso di prodotti con un elevato valore di vibrazione sia distribuito su un periodo più lungo.

● Comportamento in caso di emergenza

Utilizzare le presenti istruzioni per l'uso per familiarizzare con l'uso di questo prodotto. Memorizzare le istruzioni di sicurezza e rispettarle a tutti i costi. Ciò aiuta ad evitare rischi e pericoli.

- Fare sempre attenzione durante l'uso di questo prodotto in modo da poter identificare tempestivamente i pericoli e agire di conseguenza. Un intervento rapido può prevenire gravi lesioni e danni materiali.
- In caso di malfunzionamenti, spegnere immediatamente il prodotto e scollegarlo dalla rete elettrica. Prima di rimetterlo in funzione, far controllare e, se necessario, riparare da uno specialista qualificato.

● Rischi residui

INDICAZIONE

- ▶ Durante il funzionamento, questo prodotto genera un campo elettromagnetico! In determinate circostanze, questo campo può interferire con impianti medici attivi o passivi! Per ridurre il pericolo di lesioni gravi o mortali, si consiglia alle persone con impianti medici di consultare il proprio medico e il produttore dell'impianto medico prima di utilizzare il prodotto!

Anche se il prodotto viene utilizzato correttamente, sussiste comunque un potenziale rischio di lesioni personali e danni materiali. In relazione alla costruzione e alla progettazione di questo prodotto possono verificarsi, tra l'altro, i seguenti pericoli:

- Danni alla salute derivanti da emissioni di vibrazioni se il prodotto viene utilizzato per un lungo periodo, non viene gestito e sottoposto a manutenzione in modo adeguato.

- Danni a persone e danni materiali causati da utensili da taglio difettosi o dall'impatto improvviso di un oggetto nascosto durante l'uso.
- Pericolo di lesioni e danni materiali causati da oggetti volanti.

● Prima del primo utilizzo

● Disimballaggio

⚠ AVVERTENZA!

- ▶ Il prodotto e i materiali di imballaggio non sono giocattoli per bambini! I bambini non devono giocare con sacchetti di plastica, pellicole e piccole parti! Sussiste il rischio di ingerimento e soffocamento!

1. Disimballare tutte le parti e posizionarle su una superficie piana e stabile.
2. Rimuovere il materiale d'imballaggio e le protezioni per l'imballaggio e il trasporto (se presenti).
3. Accertarsi che la fornitura sia completa e priva di eventuali danni. Contattare il rivenditore presso il quale è stato acquistato questo prodotto se si trovano parti mancanti o difettose. Non utilizzare il prodotto fino a quando non sono state fornite le parti mancanti o difettose. L'uso di un prodotto incompleto o danneggiato può causare lesioni personali o danni materiali.
4. Assicurarsi di disporre degli accessori e degli strumenti necessari per la messa in funzione e l'uso. Ciò include adeguati dispositivi di protezione individuale.

● Accessori

Per l'uso sicuro e corretto di questo prodotto sono necessari, tra gli altri, i seguenti accessori, quali utensili e strumenti di inserimento:

- Dispositivi di protezione individuale adeguati

Accessori e utensili sono disponibili presso i rivenditori specializzati. Al momento dell'acquisto, osservare sempre i requisiti tecnici di questo prodotto (vedere "Dati tecnici").

In caso di incertezza, rivolgersi ad uno specialista qualificato e chiedere consiglio al proprio rivenditore.

● Prima dell'utilizzo

AVVERTENZA!

- ▶ Se il prodotto viene utilizzato con una tensione di rete che non corrisponde alla targhetta identificativa, esiste il rischio di incidenti.
- ▶ La tensione di rete dell'alimentatore deve corrispondere alle specifiche riportate sulla targhetta identificativa.







Spegnere sempre il prodotto e scollegarlo dalla rete elettrica prima di effettuare qualsiasi operazione di ispezione, di montaggio di accessori o di regolazione!









● Montaggio del frullino universale

INDICAZIONE

- ▶ Non è necessario fissare l'elica di miscelazione molto saldamente al fusto. Grazie al movimento rotatorio del prodotto, il fusto e l'elica di miscelazione vengono serrati saldamente.

1. Avvitare completamente il fusto  nell'elica di miscelazione  (fig. B).
2. Quindi avvitare il frullino universale nell'albero di agitazione  (fig. C).
3. Serrare il frullino universale con le chiavi di montaggio  secondo il senso di rotazione  (fig. D).

● Rimozione e smontaggio del frullino universale

- **Rimuovere il frullino universale  dall'albero di agitazione :** Utilizzare le chiavi di montaggio  secondo il senso di rotazione  (procedere in ordine inverso rispetto al "Montaggio del frullino universale").
- **Rimuovere l'elica di miscelazione  dal frullino universale:**
 1. Mettere una chiave di montaggio  sulla connessione esagonale del fusto .
 2. Mettere l'altra chiave di montaggio sulla connessione esagonale dell'elica di miscelazione .
 3. Tenere una chiave di montaggio e girare l'altra chiave di montaggio in senso antiorario per allentare la connessione.
 4. Svitare completamente l'elica di miscelazione e toglierla dal fusto.



● Funzionamento

● Accensione / Spegnimento (vedi fig. E)

Accensione:

- Tenere premuto l'interruttore ON/OFF .

Funzionamento continuo:

- Quando l'interruttore ON/OFF  è premuto, premere il blocco di accensione .

Spegnimento:

- Rilasciare l'interruttore ON/OFF . Se l'interruttore ON/OFF è bloccato per il funzionamento continuo, premere brevemente l'interruttore ON/OFF per sbloccarlo.

Protezione contro il riavvio

- Il prodotto è dotato di una funzione di sicurezza per la protezione dai riavvii. In questo modo si evita che il prodotto

si avvii in modo incontrollato se l'alimentazione viene interrotta durante il funzionamento o se la spina viene staccata accidentalmente.

- **Riacensione:** Portare l'interruttore ON/OFF [5] in posizione OFF. Accendere nuovamente il prodotto.

● Funzione soft start

- Questo prodotto è dotato di una funzione soft start a controllo elettronico che avvia il prodotto gradualmente per evitare un "rinculo". Questa funzione aumenta la sicurezza e impedisce al materiale di schizzare fuori dal contenitore di miscelazione.

● Preimpostazione della velocità (vedi fig. F)

INDICAZIONE

- ▶ Dopo lo spegnimento del prodotto, il frullino universale [4] si muove per un breve periodo. Non mettere da parte il prodotto finché non si è completamente arrestato.
 - ▶ Iniziare alla velocità più bassa. Aumentare poi la velocità preimpostata fino ad ottenere l'effetto di miscelazione appropriato.
 - ▶ È possibile cambiare la velocità preimpostata solo quando il prodotto è collegato all'alimentazione.
 - ▶ Anche dopo aver scollegato il prodotto dall'alimentazione: La velocità preimpostata rimane finché non si imposta una nuova velocità.
- La velocità di miscelazione del prodotto può essere adattata alle diverse viscosità. È possibile selezionare 6 livelli di velocità.

Livello 1:	300 min ⁻¹
Livello 2:	400 min ⁻¹

Livello 3:	500 min ⁻¹
Livello 4:	600 min ⁻¹
Livello 5:	700 min ⁻¹
Livello 6:	800 min ⁻¹

- Prima di iniziare il lavoro, regolare la velocità in funzione della viscosità dei materiali da miscelare.

Preselezione della velocità	Velocità
⊕ [7]	alta velocità
⊖ [8]	bassa velocità

● Funzionamento del miscelatore per colore e malta

1. Immergere il frullino universale [4] nel materiale da miscelare.
2. Non appena l'elica di miscelazione [4a] è completamente immersa nel materiale, è possibile accendere il prodotto.
3. Durante la miscelazione, muovere il frullino universale all'interno del contenitore di miscelazione e mescolare fino a quando il materiale non è ben miscelato.
4. Dopo aver spento il prodotto: Lasciare l'elica di miscelazione nel materiale che si sta miscelando finché il frullino universale non si è fermato completamente.

● Dopo l'uso

1. Spegnerne il prodotto. Scollegare il prodotto dalla rete elettrica e lasciarlo raffreddare se necessario.
2. Ispezionare, pulire e conservare il prodotto come descritto di seguito.

● Pulizia e manutenzione

⚠ AVVERTENZA!



Spegnere il prodotto, scollegarlo dalla rete elettrica e lasciarlo raffreddare prima di effettuare qualsiasi operazione di ispezione, manutenzione o pulizia!

● Pulizia

INDICAZIONE

- ▶ Non utilizzare detergenti o disinfettanti chimici, alcalini, abrasivi o altri detergenti o disinfettanti aggressivi per pulire il prodotto in quanto potrebbero danneggiare le superfici.
- ▶ Fare attenzione a non versare liquidi verso l'interno del prodotto.
- Una pulizia regolare e corretta aiuta a garantire un uso sicuro e prolunga la durata del prodotto.
- Mantenere sempre il prodotto pulito, asciutto e privo di olio e grasso. Rimuovere la polvere dopo ogni utilizzo e prima della conservazione.
- Prima di ogni utilizzo, controllare che il prodotto non presenti parti usurate e difettose. Non usarlo se si trovano parti difettose o usurate.
- Pulire il prodotto con un panno asciutto. Per le zone difficili da raggiungere, utilizzare una spazzola.
- In particolare, rimuovere lo sporco e la polvere dalle aperture di ventilazione con un panno e una spazzola.
- Eliminare la polvere ostinata con aria compressa (max. 3 bar).
- Rimuovere il frullino universale **4** dall'albero di agitazione **3** (fig. C, D). Pulire il frullino universale con acqua.
- Dopo la pulizia, asciugare il frullino universale **4** e spruzzarvi un po' di olio antiruggine prima di riporlo.

● Manutenzione

- Controllare che il prodotto e gli accessori (ad esempio, gli strumenti di inserimento) non presentino segni di usura e danni prima e dopo ogni utilizzo. Se necessario, sostituirli con altri nuovi come descritto nel presente manuale di istruzioni per l'uso. Osservare i requisiti tecnici (vedi "Dati tecnici").

Pezzi di ricambio/accessori

⚠ AVVERTENZA!

- ▶ Far riparare il prodotto da un centro di assistenza o da un elettricista qualificato utilizzando solo ricambi originali. In questo modo si garantisce il mantenimento della sicurezza del prodotto.
- ▶ Se il cavo di alimentazione o la spina di rete è danneggiata, deve essere sostituita dal produttore o da uno specialista qualificato per evitare rischi!
- I clienti dei seguenti paesi possono ordinare batterie e caricabatterie di ricambio compatibili nei negozi online Lidl:
Germania (lidl.de), Francia (lidl.fr), Belgio (lidl.be), Repubblica Ceca (lidl.cz), Paesi Bassi (lidl.nl), Polonia (lidl.pl), Slovacchia (lidl.sk), Spagna (lidl.es)
I clienti di tutti gli altri Paesi possono ordinarli su www.optimex-shop.com.

● Riparazione

- Il prodotto non contiene al suo interno componenti che possono essere riparati dall'utente. Consultare un tecnico qualificato per far controllare il prodotto e per la manutenzione.

● Conservazione

- Spegnerne il prodotto e scollegarlo dalla rete elettrica.
- Pulire il prodotto come sopra descritto.
- Conservare il prodotto e i suoi accessori in un luogo buio, asciutto, al riparo dal gelo e ben ventilato.
- Conservare sempre il prodotto fuori dalla portata dei bambini. La temperatura di conservazione ottimale è compresa tra 10 °C e 30 °C.
- Si consiglia di conservare il prodotto nella sua confezione originale o di coprirlo con un panno adatto contro la polvere.

● Trasporto

- Spegnerne il prodotto e scollegarlo dalla rete elettrica.
- Installare i dispositivi di protezione per il trasporto, se disponibili.
- Trasportare sempre il prodotto dalle superfici di presa.
- Proteggere il prodotto contro urti e forti vibrazioni, soprattutto durante il trasporto in veicoli.
- Mettere in sicurezza il prodotto contro lo scivolamento e il ribaltamento.

● Guasto e rimedio

AVVERTENZA!

- Eseguire solo i lavori descritti in questo manuale di istruzioni! Tutti gli ulteriori interventi di ispezione, manutenzione e riparazione devono essere eseguiti da un centro di assistenza autorizzato o da uno specialista analogamente qualificato!

I presunti malfunzionamenti, guasti o danni sono spesso dovuti a cause a cui può porre rimedio l'utente stesso. Pertanto, prima di contattare uno specialista, controllare il prodotto in base

alla tabella sottostante. Nella maggior parte dei casi, i guasti possono così essere eliminati rapidamente.

Problema	Possibile causa	Possibile soluzione
Il prodotto non si avvia.	Assenza di collegamento all'alimentazione elettrica.	Collegare all'alimentazione elettrica.
	Cavo di alimentazione o spina difettosi.	Fare controllare da uno specialista.
	Altri difetti elettrici del prodotto.	Fare controllare da uno specialista.
Il prodotto non raggiunge la massima potenza.	L'alimentazione elettrica (ad es. il generatore) ha una tensione troppo bassa.	Collegare il prodotto a un'alimentazione elettrica adeguata.
	Aperture di ventilazione bloccate.	Pulire le aperture di ventilazione.
Risultato non soddisfacente.	Lo strumento di inserimento è usurato.	Sostituire con uno nuovo strumento di inserimento.
	Strumento di inserimento non adatto al lavoro da svolgere.	Utilizzare uno strumento di inserimento adatto.

● Smaltimento

L'imballaggio è composto da materiali ecologici che possono essere smaltiti presso i siti di raccolta locali per il riciclo.



Osservare l'identificazione dei materiali di imballaggio per lo smaltimento differenziato, i quali sono contrassegnati da abbreviazioni (a) e da numeri (b) con il seguente significato: 1-7: plastiche/20-22: carta e cartone/80-98: materiali compositi.

Prodotto:



Il prodotto, i suoi accessori e i materiali di imballaggio sono riciclabili e soggetti alla responsabilità estesa del produttore. Per un migliore trattamento dei rifiuti, smaltirli separatamente seguendo i diversi simboli della raccolta differenziata.

Il logo Triman è valido solamente per la Francia.



E' possibile informarsi circa le possibilità di smaltimento del prodotto usato presso l'amministrazione comunale o cittadina.



Per questioni di tutela ambientale non gettare il prodotto usato tra i rifiuti domestici, ma provvedere invece al suo corretto smaltimento. Presso l'amministrazione competente è possibile ricevere informazioni circa i siti di raccolta e i relativi orari di apertura.

● Garanzia

Il prodotto è stato fabbricato accuratamente secondo severe direttive di qualità ed è stato controllato meticolosamente prima della consegna. In caso di difetti di materiale o fabbricazione l'acquirente può far valere diritti legali nei confronti del venditore. La nostra garanzia sotto riportata non costituisce alcun limite ai diritti legali dell'acquirente.

Questo prodotto è garantito per 3 anni con decorrenza dalla data di acquisto. La garanzia decorre dalla data d'acquisto. Conservare lo scontrino originale in un posto sicuro perché questo documento viene richiesto come prova dell'avvenuto acquisto.

Tutti i danni o difetti presenti già al momento dell'acquisto devono essere comunicati subito dopo l'apertura della confezione.

Se entro 3 anni dalla data di acquisto di questo prodotto si rileva un difetto di materiale o di fabbricazione, noi procederemo, a nostra discrezione, alla riparazione o sostituzione gratuita del prodotto o al rimborso del prezzo di acquisto. Un eventuale intervento in garanzia non prolunga né rinnova il periodo di garanzia stesso. Ciò vale anche per le parti sostituite e riparate.

Questa garanzia decade in caso di danneggiamento oppure uso o manutenzione impropri del prodotto.

La prestazione in garanzia vale per difetti del materiale o di fabbricazione. Questa garanzia non si estende a componenti del prodotto esposti a normale logorio, che possono pertanto essere considerati come componenti soggetti a usura (esempio capacità della batteria, calcificazione, lampade, pneumatici, filtri, spazzole...). La garanzia non si estende altresì a danni che si verificano su componenti delicati

(esempio interruttori, batterie, parti realizzate in vetro, schermi, accessori vari) nonché danni derivanti dal trasporto o altri incidenti.

● Gestione dei casi in garanzia

Per permetterci di risolvere rapidamente il vostro problema, procedete nel seguente modo:

Per tutte le richieste conservare lo scontrino e il codice articolo (IAN 509617_2507) a prova dell'avvenuto acquisto.

Il codice articolo si trova nell'etichetta del prodotto, come incisione sul prodotto, nella pagina del titolo di queste istruzioni (in basso a sinistra) oppure nell'adesivo apposto sul retro o sul lato inferiore del prodotto.

In caso di errori di funzionamento o altri difetti contattare innanzitutto il seguente servizio di assistenza telefonicamente o per e-mail.

Potete inviare gratuitamente all'indirizzo dell'assistenza che vi è stato fornito un eventuale prodotto difettoso, allegando la ricevuta d'acquisto (scontrino), la descrizione del tipo di difetto e l'indicazione di quando si è verificato.



Su parkside-diy.com potete visionare e scaricare questo e molti altri manuali. Con questo codice QR accedete direttamente a parkside-diy.com.

Scegliete il vostro paese e cercate le istruzioni per l'uso attraverso la maschera di ricerca. Inserendo il codice articolo (IAN) 509617_2507 accedete alle istruzioni per l'uso relative al vostro articolo.

● Assistenza

IT Assistenza Italia

Tel.: 800172663

Modulo di contatto sul sito
parkside-diy.com

IAN 509617_2507

● Dichiarazione di conformità UE

IT

DICHIARAZIONE DI CONFORMITÀ UE (N. 509617_2507)

IAN: 509617_2507
Identificazione del prodotto: "PARKSIDE" Miscelatore per colore e malta
Numero di modello: HG14003

L'oggetto della dichiarazione di cui sopra è conforme alla pertinente normativa di armonizzazione dell'Unione:

Direttiva 2006/42/CE
Direttiva 2014/30/UE
Direttiva 2011/65/UE con tutte le relative modifiche

Riferimento alle pertinenti norme armonizzate o riferimenti alle altre specifiche tecniche in relazione alle quali è dichiarata la conformità:

N° / Parti
Direttiva 2006/42/CE
EN 62841-1:2015/A11:2022
EN 62841-2-10:2017
Direttiva 2014/30/UE
EN IEC 55014-1:2021
EN IEC 55014-2:2021
EN IEC 61000-3-2:2019/A2:2024
EN 61000-3-3:2013/A2:2021

L'oggetto della dichiarazione di cui sopra è conforme alla direttiva 2011/65/UE del Parlamento europeo e del Consiglio, dell'8 giugno 2011, sulla restrizione dell'uso di determinate sostanze pericolose nelle apparecchiature elettriche ed elettroniche:

N° / Parti
Direttiva 2011/65/UE
EN IEC 63000:2018



Depositorio della documentazione tecnica: OWIM GmbH & Co. KG

Firmato a nome e per conto di:

OWIM GmbH & Co. KG, Stiftsbergstraße 1, 74167 Neckarsulm, Germania

La presente dichiarazione di conformità è rilasciata sotto la sola responsabilità del produttore.

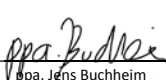
Traduzione della dichiarazione di conformità originale



















Neckarsulm	12/11/2025		
Luogo	Data	ppa. Jens Buchheim	ppa. Dr. Thorsten Maier
		Firmatario autorizzato	Firmatario autorizzato

CE

Felhasznált figyelmeztető jelzések és szimbólumok	Oldal 159
Bevezető	Oldal 159
Rendeltetésszerű használat	Oldal 159
A részegységek leírása	Oldal 160
A csomagolás tartalma	Oldal 160
Műszaki adatok	Oldal 160
Biztonsági utasítások	Oldal 161
Általános biztonsági utasítások elektromos szerszámokhoz	Oldal 161
Biztonsági utasítások keverőfejekhez	Oldal 164
A rezgés és a zaj csökkentése	Oldal 164
Teendők vészhelyzet esetén	Oldal 165
További kockázatok	Oldal 165
Mielőtt először használná	Oldal 165
Kicsomagolás	Oldal 165
Tartozékok	Oldal 166
Használat előtt	Oldal 166
Univerzális keverőfeltét felrögzítése	Oldal 166
Az univerzális keverőfeltét levétele és szétszerelése	Oldal 166
Kezelés	Oldal 167
Be- és kikapcsolás (lásd az E ábrát)	Oldal 167
Lassú indítás	Oldal 167
A fordulatszám előzetes beállítása (lásd az F ábrát)	Oldal 167
A festék- és habarcskeverő kezelése	Oldal 168
Használat után	Oldal 168
Tisztítás és ápolás	Oldal 168
Tisztítás	Oldal 168
Karbantartás	Oldal 168
Javítás	Oldal 169
Tárolás	Oldal 169
Szállítás	Oldal 169
Hibaelhárítás	Oldal 169
Mentesítés	Oldal 170
Garancia	Oldal 170
Garanciális ügyek lebonyolítása	Oldal 171
Szervíz	Oldal 171
EU-Megfelelőségi nyilatkozat	Oldal 172

Felhasznált figyelmeztető jelzések és szimbólumok

Ebben a használati útmutatóban, a csomagoláson és az adattáblán az alábbi figyelmeztető jelzések láthatók:

	Olvassa el a használati útmutatót.		Áramütésveszély!
	Viseljen védőszemüveget!		Viseljen fülvédőt!
	Viseljen pormaszkot!		Viseljen védőkesztyűt!
	Viseljen csúszásmentes biztonsági cipőt!		II. védelmi osztály (kettős szigetelés)
	Alkatrészek cseréje és tisztítás esetén, valamint ha nem használja, kapcsolja ki a terméket és válassza le a hálózati áramról.		Váltóáram/-feszültség
			Csak beltéren, száraz helyiségekben használja.
	Húzza szorosra		Lazítsa meg
	Általános figyelmeztetések		Biztonsági utasítások
			Kezelési utasítások
	A CE-jelzés azt jelzi, hogy a termék megfelel a rá vonatkozó EU előírásoknak.		

FESTÉK- ÉS HABARCSKEVERŐ

● Bevezető

Gratulálunk új termékének vásárlása alkalmából. Ezzel a döntésével vállalatunk értékes terméke mellett döntött. A használati utasítás ezen termék része. A biztonságra, a használatára és a megsemmisítésre vonatkozó fontos tudnivalókat tartalmazza. A termék használata előtt ismerje meg az összes használati és biztonsági tudnivalót. A terméket csak a leírtak szerint és a megadott felhasználási területeken alkalmazza. A termék harmadik személy számára való továbbadása esetén kézbesítse vele annak a teljes dokumentációját is.

● Rendeltetésszerű használat

Ez a festék- és habarcskeverő (később: „termék” vagy „elektromos szerszám”) folyékony vagy por állagú építkezési anyagok, például festékek, ragasztók, mázak és hasonló anyagok összekeverésére használható. A megfelelő univerzális keverőfejet az anyag állagától és a keverési mennyiségtől függően kell kiválasztani a megfelelő keverési hatással. A legjobb keverőhatás elérését egy univerzális keverőfeltét a megfelelő fordulatszámmal képes elősegíteni.

A termék más használati módjai, módosításai nem rendeltetésszerűnek minősülnek és életveszély, sérülések és károk kockázatával járnak. A gyártó nem vállal felelősséget a nem rendeltetésszerű

használatból eredő károkért. A termék üzleti használatra vagy egyéb célokra nem alkalmas.

● A részegységek leírása

A, C és F ábra:

- 1 Fogó
- 2 Szerelőkulcs
- 3 Keverőtengely (M14 belső menettel)
- 4 Univerzális keverőfeltét
- 4a Keverőspirál
- 4b Rúd
- 5 Be-/kikapcsológomb
- 6 Kapcsolózár
- 7 Fordulatszám-állító ⊕ (a fordulatszám növelése)
- 8 Fordulatszám-állító ⊖ (a fordulatszám csökkentése)

● A csomagolás tartalma

- 1 Festék- és habarcskeverő
- 1 Univerzális keverő
- 2 Szerelőkulcs (22 mm)
- 1 Használati útmutató

● Műszaki adatok

Festék- és habarcskeverő:	PFMR 1600 F6
Modellszám:	HG14003 (VDE elektromos csatlakozóval) HG14003-BS (BS elektromos csatlakozóval) HG14003-CH (svájci elektromos csatlakozóval)
Névleges feszültség és frekvencia:	230 V~, 50/60 Hz
Névleges teljesítmény:	1600 W
Üresjárat sebesség n_0 :	0–800 min ⁻¹
Keverőszerelvény:	M14
Keverőfej Ø:	138 mm
Védelmi osztály:	II/□

Zajkibocsátás:

Zajszint	L_{pA} : 88,5 dB
Bizonytalanság	K_{pA} : 3 dB
Hangteljesítményszint	L_{WA} : 96,5 dB
Bizonytalanság	K_{WA} : 3 dB

⚠ FIGYELMEZTETÉS!



Viseljen fülvédőt!

MEGJEGYZÉS

- ▶ Az univerzális keverőfeltétet **4** és a többi típusú keverőspirált **4a** (rúddal **4b** anélkül) szakszervezetekben szerezhetheti be. Műszaki előírások:

Külső átmérő
(keverőspirál): ≤ 150 mm
Összhosszúság: ≤ 650 mm
Menet: M14

- ▶ A zajszint meghatározása az EN 62841-1 jelű zajszintmérési eljárás alapján történt. A felhasználó által érzékelt zajszint meghaladhatja a 80 dB(A) értéket. Fülvédő használata javasolt.

Rezgési értékek:

Működési mód – Rezgéskibocsátási érték	a_h : 1,546 m/s ²
Bizonytalanság	K: 1,5 m/s ²

FIGYELMEZTETÉS!

- ▶ A rezgés- és zajkibocsátási érték az elektromos szerszám tényleges használata közben eltérhet a megadott értéktől, az elektromos szerszám használati típusától és módjától, különösképpen a megmunkálandó munkadarab típusától függően.
Próbálja a rezgési és a zajterhelést minél kisebbre csökkenteni. A rezgési terhelés csökkentése érdekében többek között a szerszám használata során viseljen kesztyűt, valamint csökkentse a munkaidőt. Ehhez a működési ciklus minden részét figyelembe kell venni (például amikor az elektromos szerszám kikapcsolt állapotban van, vagy amikor be van kapcsolva, de nincs terhelés alatt).

MEGJEGYZÉS

- ▶ A megadott rezgés-kibocsátási összérték és a megadott zajkibocsátási érték egy szabványos vizsgálati eljárás során volt megmértve, és alkalmazható egy elektromos szerszám összehasonlítására más szerszámmal.
- ▶ A megadott rezgés-kibocsátási összérték és a megadott zajkibocsátási érték alkalmazható a terhelés előzetes felbecslésére is.



Biztonsági utasítások

- **Általános biztonsági utasítások elektromos szerszámokhoz**

FIGYELMEZTETÉS!

- ▶ **Olvasson el minden, ehhez az elektromos szerszámhoz mellékelt biztonsági utasítást, figyelmeztetést, ábrát és műszaki adatot.** Az alábbi figyelmeztetések figyelmen kívül hagyása áramütéshez, tüzesedéshez és/vagy súlyos sérülésekhez vezethet.

Őrizzen meg minden biztonsági utasítást és figyelmeztetést biztonságos helyen későbbi használatra.

A biztonsági utasításokban használt „elektromos szerszám” kifejezés hálózati áramról működő (hálózati kábellel rendelkező) és akkumulátorral működő (hálózati kábel nélküli) elektromos szerszámokra vonatkozik.

Munkahelyi biztonság

- 1) **A munkaterület legyen mindig tiszta és jól megvilágított.** A rendetlenség vagy a rossz fényviszonyok balesetekhez vezethetnek.
- 2) **Az elektromos szerszámot ne használja robbanásveszélyes környezetben, ahol gyúlékony folyadékok, gázok vagy porok találhatóak.** Az elektromos szerszámok szikrákat keltenek, mely a port vagy a gázokat meggyújthatják.
- 3) **Az elektromos szerszám használata során tartsa a gyermekeket és más személyeket távol.** Ha megzavarják, elveszítheti az elektromos szerszám feletti uralmát.

Elektromos biztonság

- 1) **Az elektromos szerszám elektromos csatlakozójának illenie kell a konnektorba. Ne módosítsa a csatlakozót. Ne használjon adapteres csatlakozódugaszt földelt elektromos szerszámokkal.** A módosítás nélküli csatlakozók és a megfelelően illeszkedő konnektorok használatával csökken az áramütés kockázata.
- 2) **Kerülje a testi érintkezést olyan földelt felületekkel, mint például csövek, fűtőberendezések, sütők vagy hűtőszekrények.** Az áramütés veszélye megnő, ha a teste földelve van.
- 3) **Az elektromos szerszámokat tartsa esőtől, nedvességtől távol.** Ha az elektromos szerszám belsejébe víz jut be, az növeli az áramütés kockázatát.
- 4) **Az elektromos vezetéket kizárólag rendeltetésének megfelelően használja, azzal ne szállítsa vagy akassza fel az elektromos szerszámot, illetve ne használja az elektromos csatlakozó kihúzására a konnektorból. Az elektromos vezetéket óvja a hőtől, olajoktól, éles sarkoktól vagy mozgó alkatrészekről.** A sérült vagy összetekeredett elektromos vezetékek növelik az áramütés kockázatát.
- 5) **Ha az elektromos szerszámot kültéren használja, csak olyan hosszabbítót használjon, mely kültéri használatra alkalmas.** Egy kültéri használatra alkalmas hosszabbító használata csökkenti az áramütés kockázatát.
- 6) **Ha elkerülhetetlen, hogy az elektromos szerszámot nedves környezetben használják, használjon egy maradékáram-megszakítót (RCD).** Maradékáram-megszakító használata lecsökkenti az áramütés kockázatát.

Személyes biztonság

- 1) **Az elektromos szerszám használata során legyen körültekintő, figyeljen arra, mit tesz, dolgozzon tudatosan.** Ne használjon elektromos szerszámokat kábítószert, alkoholt vagy gyógyszerek hatása alatt. Az elektromos szerszám használata során csupán egy pillanatnyi figyelmetlenség is súlyos sérülésekhez vezethet.
- 2) **Viseljen személyes védőfelszerelést és mindig hordjon védőszemüveget.** A személyes védőfelszerelés, például pormaszk, csúszásmentes biztonsági cipő, védősisak vagy fülvédő - az elektromos szerszám használatától függően - lecsökkenti a sérülések kockázatát.
- 3) **Ügyeljen arra, hogy az elektromos szerszám ne tudjon akaratlanul elindulni. Mielőtt az elektromos szerszámot az elektromos hálózatra és/vagy akkumulátorhoz csatlakoztatná, kézbe venné vagy mozgatná, ellenőrizze, hogy az ki van-e kapcsolva.** Ha az elektromos szerszám szállítása során az ujját a bekapcsológombon tartja, illetve ha az elektromos szerszám bekapcsolt állapotban van és az elektromos hálózatra csatlakozik, az balesetekhez vezethet.
- 4) **Az elektromos szerszám bekapcsolása előtt a beállító szerszámokat, csavarkulcsokat távolítsa el.** Ha egy szerszám vagy egy kulcs az elektromos szerszám egy forgó részébe kerül, az sérüléseket okozhat.
- 5) **Kerülje a szokatlan testhelyzeteket. Álljon biztosan és mindig őrizze meg az egyensúlyát.** Így képes lesz az elektromos szerszámot szokatlan helyzetekben is az irányítása alatt tartani.

- 6) **Viseljen megfelelő ruházatot. Ne viseljen laza ruházatot vagy ékszereket. Tartsa a haját és a ruházatát a mozgó alkatrészekről távol.** A laza ruházatot, ékszereket vagy haját a készülék mozgó részei elkapathatják.
- 7) **Ha pórelszívó- vagy gyűjtőberendezések vannak beszerelve, azok csatlakoztatása és használata legyen megfelelő.** A pórelszívó berendezések használata csökkenti a por okozta kockázatokat.
- 8) **Kerülje a hamis biztonságérzetet, és ne hagyja figyelmen kívül az elektromos szerszámokra vonatkozó biztonsági szabályokat akkor sem, ha a gyakori használatnak köszönhetően azok kezelésében már tapasztalt.** A figyelmetlen kezelés a pillanat törtrésze alatt is sérülésekhez vezethet.

Az elektromos szerszám használata és kezelése

- 1) **Ne terhelje túl az elektromos szerszámot. Az adott munkához az arra alkalmas elektromos szerszámot használja.** A megfelelő elektromos szerszám jobban és biztonságosabban dolgozhat, ha azt a megfelelő teljesítmény-tartományon belül használja.
- 2) **Ne használjon meghibásodott kapcsolóval rendelkező elektromos szerszámot.** Ha egy elektromos szerszámot nem lehet be- vagy kikapcsolni, az veszélyes és szerelésre szorul.
- 3) **A készülék beállítási műveletei, szerszámbetétek cseréje valamint az elektromos szerszám tárolása előtt húzza ki a hálózati csatlakozót a konnektorból és/vagy vegye ki a kivehető akkumulátort.** Ezzel

az óvintézkedéssel megelőzi az elektromos szerszám akaratlan bekapcsolását.

- 4) **A használaton kívüli elektromos szerszámokat tartsa gyermekek számára nem elérhető helyen. Ne hagyja, hogy az elektromos szerszámot olyan személyek használják, akik azzal kapcsolatban nem rendelkeznek tapasztalattal vagy nem olvasták el ezeket az utasításokat.** Az elektromos szerszámok tapasztalatlan kezekben veszélyesek.
- 5) **Ápolja az elektromos szerszámokat és a szerszámbetéteit gondosan. Ellenőrizze a mozgó részek kifogástalan működését, hogy azok nem ragadnak-e be, hogy vannak-e törött vagy sérült alkatrészek, és hogy az elektromos szerszám működését semmi sem befolyásolja. A sérült alkatrészeket az elektromos szerszám használatba vétele előtt meg kell javíttatni.** Sok baleset okozója az elektromos szerszámok gondatlan karbantartása.
- 6) **Gondoskodjon a vágószerszámok élességéről és tisztaságáról.** A gondosan ápoltt, éles pengékkel rendelkező vágószerszámok kevésbé hajlamosak a beragadásra, és könnyebben irányíthatóak.
- 7) **Az elektromos szerszámot, annak alkatrészeit, szerszámbetéteit stb. ezen útmutató szerint használja.** Ennek során vegye figyelembe a munka körülményeit és az elvégzendő feladatot. Az elektromos szerszámok nem rendeltetésszerű használata veszélyes helyzetekhez vezethet.
- 8) **Tartsa a fogantyúkat és a fogófelületeket szárazon, tisztán, olajoktól és zsiradékoktól mentesen.** A csúszós fogantyúk és fogófelületek miatt nem biztosítható

az elektromos szerszám biztonságos kezelése és irányítása váratlan helyzetekben.

Javítás

- 1) **Az elektromos szerszám javítási munkálatait bízza képzett szakemberre, és csak eredeti pótalkatrészeket használjon.** Így gondoskodhat az elektromos szerszám biztonságos működésének megőrzéséről.

● Biztonsági utasítások keverőfejekhez

1. **Mindkét kezével tartsa az elektromos szerszámot az arra kijelölt fogóknál fogva.** Az uralom elvesztése sérülésekhez vezethet.
2. **Gyúlékony anyagok keverésekor biztosítson megfelelő szellőzést, hogy elkerülje a veszélyes légkör kialakulását.** A képződő gőzök belélegezhetőek vagy meggyúlhatnak az elektromos szerszám keltette szikrák miatt.
3. **Ne keverjen élelmiszert.** Az elektromos szerszámok és azok szerszámbeételei nem alkalmasak élelmiszerek feldolgozására.
4. **Tartsa távol az elektromos vezetékét a munkaterülettől.** Az elektromos vezeték beakadhat a keverőkosárba.
5. **Biztosítsa a keverőtartály stabil és biztonságos állását.** Egy nem megfelelően biztosított tartály váratlanul elmozdulhat.
6. **Figyeljen arra, hogy ne fröccsenjenek folyadékok az elektromos szerszám burkolatára.** Az elektromos szerszám belsejébe jutott folyadékok károsodást vagy áramütést okozhatnak.
7. **Tartsa be a kevert anyagra vonatkozó útmutatásokat és biztonsági utasításokat.** A kevert anyag káros lehet az egészségre.

8. **Ha az elektromos szerszám beleesik a kevert anyagba, azonnal húzza ki az elektromos csatlakozót és ellenőriztesse az elektromos szerszámot egy szakemberrel.** Ha a tartályba eső elektromos szerszám után nyúl, amikor az még a konnektorhoz csatlakozik, az áramütéshez vezethet.
9. **Keverés közben a kezével ne nyúljon a keverőtartályba vagy ne helyezzen bele más tárgyakat.** A keverőkosárral való érintkezés komoly sérülésekhez vezethet.
10. **Az elektromos szerszámot csak a keverőtartályban indítsa be és állítsa le.** A keverőkosár ellenőrizhetetlenül megpördülhet vagy megcsavarodhat.

További biztonsági utasítások keverőfejek kezeléséhez

- Ne használja az elektromos szerszámot robbanásveszélyes környezetben.
- Soha ne keverjen gyúlékony oldószereket, összetevőket tartalmazó anyagokat.
- Az elektromos szerszámot csak akkor kapcsolja be, ha a keverőfeltét már a keverőtartályban van.
- Mielőtt a keverőfejet kivenné a keverőtartályból várja meg, míg az elektromos szerszám teljes mértékben leáll.
- Az elektromos szerszám használata során mindig viseljen védőszemüveget.
- Az elektromos szerszám használata során ne viseljen laza ruházatot.

● A rezgés és a zaj csökkentése

Csökkentse a használati időt, alkalmazzon kevesebb rezgéssel és zajjal járó használati módokat, valamint viseljen személyes védőfelszerelést, ezzel csökkentve a rezgés és a zaj hatásait.

Az alábbi intézkedések segítenek a rezgések és a zaj okozta ártalmak csökkentésében:

- A terméket kizárólag rendeltetésszerűen, az ebben az útmutatóban leírtak szerint használja.
- Ügyeljen a termék kifogástalan állapotára és gondoskodjon a megfelelő karbantartásról.
- A termékhez a megfelelő szerszámberendezéseket használja, és ügyeljen arra, hogy azok kifogástalan állapotban legyenek.
- Tartsa a terméket határozottan a fogóinál, illetve fogófelületeinél.
- A termék karbantartását végezze az utasításoknak megfelelően, továbbá ne feledkezzen meg az elégséges kenésről sem (ahol ez szükséges).
- A munkafolyamatot tervezze meg úgy, hogy a nagyobb rezgési értékű termékekkel végzett munka nagyobb időintervallumra tudjon eloszlni.

● Teendők vészhelyzet esetén

Ismerkedjen meg a termék használatával ennek az útmutatónak a segítségével. Tartsa szem előtt a biztonsági utasításokat, és minden esetben kövesse azokat. Ez segít elkerülni a kockázatokat és veszélyeket.

- A termék használata során legyen mindig éber, így időben képes lesz a veszélyek felismerésére és kezelésére. A gyors beavatkozás segít megelőzni a súlyos személyi sérüléseket és anyagi károkat.
- Ha a termék hibásan működik, azonnal válassza le a hálózati áramról. Ellenőriztesse egy képesített szakemberrel és, adott esetben, javíttassa meg, mielőtt újra üzembe helyezi.

● További kockázatok

MEGJEGYZÉS

- ▶ A termék működés közben elektromágneses teret kelt! Ez a tér bizonyos körülmények között hatással lehet aktív vagy passzív orvosi implantátumok működésére! A súlyos vagy halálos sérülések veszélyének csökkentése érdekében az orvosi implantátumokkal rendelkező személyek érdeklődjenek orvosuknál vagy az orvosi implantátum gyártójánál, mielőtt a terméket használnák!

Még akkor is megmarad a személyi sérülések és anyagi károk potenciális veszélye, ha a terméket az előírásoknak megfelelően használja. A termék felépítéséből és kialakításából adódóan többek között az alábbi veszélyekkel lehet számolni:

- A rezgéssel járó egészségügyi kockázatok, amennyiben a terméket hosszabb ideig használják, illetve a kezelése és a karbantartása nem szakszerűen történik.
- Személyi sérülések és anyagi károk kockázata, melyet hibás vágószerszámok, vagy egy rejtett tárgy becsapódása okoz használat közben.
- Repülő tárgyak okozta személyi sérülések és anyagi károk veszélye.

● Mielőtt először használná

● Kicsomagolás

⚠ FIGYELMEZTETÉS!

- ▶ A termék és a csomagolóanyagok nem játékszerek! Gyermekek nem játszhatnak a műanyag zacskókkal, fóliákkal és az apró alkatrészekkel! Lenyelés és fulladás veszélye!

1. Csomagolja ki az összes alkatrészt, majd helyezze egy egyenes, stabil felületre.
2. Távolítsa el a csomagolóanyagokat, valamint az összes csomagolásra vagy szállításra használt rögzítőelemet, amennyiben vannak ilyenek.
3. Ellenőrizze a csomagolás tartalmának teljességét és épségét. Amennyiben az alkatrészek közt hiányt vagy sérülést észlel, forduljon a termék eladójához. A hiányzó alkatrészek utólagos kiszállítása, illetve a hibás elemek cseréje előtt ne használja a terméket. Hiányos vagy hibás termékek használata személyi sérülésekhez vagy anyagi károkhoz vezethet.
4. Ellenőrizze, hogy rendelkezésére áll-e minden fontos tartozék és szerszám, mely a beüzemeléshez és használatához szükséges. Ide tartoznak a szükséges személyes védőfelszerelések is.

● Tartozékok

A termék biztonságos és szakszerű használatához többek között az alábbi tartozékokra, illetve szerszámokra, szerszámbetétekre van szükség:

- Használható személyes védőfelszerelés

A tartozékokat, szerszámokat szaküzletekben szerezheti be. A beszerzés során tartsa szem előtt a termék műszaki követelményeit (lásd a „Műszaki adatok” című részben).

Ha bizonytalan, forduljon szakemberhez vagy érdeklődjön a szaküzletben.

● Használat előtt

⚠ FIGYELMEZTETÉS!

- ▶ Ha a terméket nem az adattáblán jelzett hálózati feszültség mellett használják, az balesetekhez vezethet.

⚠ FIGYELMEZTETÉS!

- ▶ A hálózat feszültségének meg kell felelnie az adattáblán feltüntetett értékeknek.



A termék átvizsgálása, tartozékok felszerelése, valamint beállítása elvégzése előtt kapcsolja ki és szüntesse meg az áramellátását!

● Univerzális keverőfeltét felrögzítése

MEGJEGYZÉS

- ▶ Nem kell a keverőspirált túl szorosan a rúdra rögzíteni. A termék forgása a rudat és a keverőspirált meghúzza.

1. Csavarja rá a rudat **4b** a keverőspirálra **4a** teljes mértékben (B ábra).
2. Ezután csavarja be az univerzális keverőfeltétet **4** a keverőtengelybe **3** (C ábra).
3. Végül szorítsa meg az univerzális keverőfeltétet a szerelőkulcsok **2** segítségével, a forgásiránynak megfelelően **1** (D ábra).

● Az univerzális keverőfeltét levétele és szétszerelése

- **Az univerzális keverőfeltét **4** leszerelése a keverőtengelyről **3**:** Használja a szerelőkulcsokat **2** a forgásiránynak megfelelően **1** (járjon el az ellenkező sorrendben, mint ahogyan azt „Univerzális keverőfeltét felrögzítése” című részben ismertettük).
- **A keverőspirál **4a** levétele az univerzális keverőfeltétről:**
 1. Helyezzen rá egy szerelőkulcsot **2** a rúd **4b** hatlapú csatlakozására.
 2. Helyezze rá a másik szerelőkulcsot a keverőspirál **4a** hatlapú csatlakozására.

3. Tartsa meg az egyik szerelőkulcsot erősen, majd fordítsa a másik szerelőkulcsot az óramutató járásával ellenkező irányban a csatlakozás kilazításához.
4. Csavarja le a keverőspirált teljesen, majd vegye le a keverőspirált a rúdról.

● Kezelés

● Be- és kikapcsolás (lásd az E ábrát)

Bekapcsolás:

- Nyomja meg és tartsa lenyomva a be-/kikapcsológombot [5].

Folyamatos működés:

- Amikor a be-/kikapcsológomb [5] le van nyomva, nyomja meg a kapcsolózárat [6].

Kikapcsolás:

- Engedje fel a be-/kikapcsológombot [5]. Amikor a be-/kikapcsológomb a folyamatos működéshez rögzítve van, a kioldáshoz nyomja meg a be-/kikapcsológombot röviden.

Újraindulás elleni védelem

- A termék egy biztonsági funkciója az újraindulás elleni védelem. Ez megakadályozza, hogy a termék ellenőrizetlenül elinduljon, ha az áramellátás működés közben megszakad, vagy ha a hálózati csatlakozót véletlenül kihúzzák.
- **Újbóli bekapcsolás:** Állítsa a be-/kikapcsológombot [5] KI állásba. Kapcsolja be a terméket újra.

● Lassú indítás

- A termék egy elektromosan szabályozott lassú indítás funkcióval is rendelkezik, mely segítségével a termék finoman indul be, megelőzve a visszarúgást. Ez a funkció növeli

a biztonságot és segít megelőzni a tartályban lévő anyag kifröccsenését is.

● A fordulatszám előzetes beállítása (lásd az F ábrát)

MEGJEGYZÉS

- ▶ Az univerzális keverőfeltét [4] a termék kikapcsolása után még rövid ideig mozgásban van. Addig ne tegye félre a terméket, amíg teljesen le nem állt.
- ▶ Indítson a legkisebb fordulatszámom. Majd addig növelje az előre beállított fordulatszámot, amíg eléri a megfelelő keverési hatást.
- ▶ Az előre beállított fordulatszám csak akkor módosítható, ha a termék csatlakozik az áramellátáshoz.
- ▶ Miután a terméket leválasztotta az áramellátásról: A fordulatszám beállítása megmarad, amíg más fordulatszámot nem állít be.

- A termék keverési sebessége illeszthető a különböző viszkozitások alapján. 6 sebességi fokozat közül lehet választani.

1. szint:	300 min ⁻¹
2. szint:	400 min ⁻¹
3. szint:	500 min ⁻¹
4. szint:	600 min ⁻¹
5. szint:	700 min ⁻¹
6. szint:	800 min ⁻¹

- A fordulatszámot a munka megkezdése előtt állítsa be a keverendő anyagok viszkozitásának megfelelően.

Fordulatszám-állító	Fordulatszám
⊕ [7]	A fordulatszám növelése
⊖ [8]	A fordulatszám csökkentése

● A festék- és habarcskeverő kezelése

1. Sülyessze bele az univerzális keverőfeltétet **4** a keverendő anyagba.
2. Amint a keverőspirál **4a** teljes mértékben belesülyyed az anyagba, bekapcsolhatja a terméket.
3. A keverés során mozgassa az univerzális keverőfeltétet a tartályban, a keverést végezze addig, míg az anyag jól összekeveredett.
4. Miután a terméket kikapcsolta: Hagyja a keverőspirált a megkevert anyagban, amíg az univerzális keverőfeltét teljesen le nem áll.

● Használat után

1. Kapcsolja ki a terméket. Válassza le a terméket a hálózati áramról, és szükség esetén várja meg, míg az lehűl.
2. Vizsgálja meg, tisztítsa és tárolja a terméket az utasításoknak megfelelően.

● Tisztítás és ápolás

FIGYELMEZTETÉS!



A termék ellenőrzése, karbantartása és tisztítása előtt kapcsolja ki a készüléket, szüntesse meg a termék áramellátását és várja meg, míg lehűl!

● Tisztítás

MEGJEGYZÉS

- ▶ A termék tisztításához ne használjon vegyi anyagokat, lúgokat, súrolószereket vagy egyéb durva tisztító- vagy fertőtlenítő anyagokat, mert azok kárt tehetnek a termék felületeiben.
- ▶ Ügyeljen arra, hogy ne jussanak folyadékok a termék belsejébe.

- A rendszeres és szakszerű tisztítással biztosíthatja a termék biztonságos használatát, valamint azzal az élettartamát is meghosszabbítja.
- A terméket mindig tartsa tisztán, szárazon, olajtól és kenőanyagoktól mentesen. Minden használat után és tárolás előtt távolítsa el a port.
- Minden használat előtt ellenőrizze, hogy a termékben nincsenek-e kopások vagy sérülések. Ha a termék részei elkoptak vagy sérültek, ne használja tovább.
- A terméket tisztítsa egy száraz ruhával. A nehezen hozzáférhető részekhez használjon egy kefét.
- Különös gondossággal távolítsa el a szellőzőnyílásoknál lévő szennyeződések és port egy ruha vagy kefe segítségével.
- A makacsabb por kifújásához használjon magas nyomású levegőt (max. 3 bar).
- Vegye ki az univerzális keverőfeltétet **4** a keverőtengelyből **3** (C és D ábra). Az univerzális keverőfeltétet tisztítsa meg vízzel.
- Tisztítás után törölje az univerzális keverőfeltétet **4** szárazra, majd tárolás előtt fújja be rozsdásodás elleni olajjal.

● Karbantartás

- Minden egyes használat előtt és után vizsgálja meg a terméket és annak tartozékait (pl. a szerszámbetéteket), hogy azok nem kopottak vagy sérültek-e. Ezeket szükség szerint cserélje újakra ez ebben a használati útmutatóban leírtak szerint. Ehhez vegye figyelembe a műszaki követelményeket is (lásd a „Műszaki adatok” című résznél).

Pótalkatrészek/tartozékok

▲ FIGYELMEZTETÉS!

- ▶ A terméket egy szervizben vagy egy villamossági szakemberrel javíttassa meg, és csak eredeti pótalkatrészeket használjon. Így biztosítható a termék biztonságos működése.
- ▶ Ha a termék elektromos vezetéke vagy annak csatlakozója sérült, azt a veszélyek elkerülése érdekében a gyártónak vagy annak megfelelő képzettségű szakembernek kell kicserélnie!

- Az alábbi országokban ügyfeleink kompatibilis csereakkumulátorokat és töltőkészülékeket a Lidl webshopjaiból rendelhetnek:

Németország (lidl.de), Franciaország (lidl.fr), Belgium (lidl.be), Cseh Köztársaság (lidl.cz), Hollandia (lidl.nl), Lengyelország (lidl.pl), Szlovákia (lidl.sk), Spanyolország (lidl.es)
Más országokban ügyfeleink ezeket a www.optimex-shop.com oldalon rendelhetik meg.

● Javítás

- A termék nem tartalmaz olyan részeket, melyeket a felhasználó megjavíthat. A termék átvizsgálásához vagy szereléséhez forduljon egy képzett szakemberhez.

● Tárolás

- Kapcsolja ki a terméket és válassza le a hálózati áramról.
- Tisztítsa meg a terméket a fent leírtak szerint.
- A terméket és alkatrészeit tárolja sötét, száraz, fagymentes és jól szellőző helyen.

- A terméket tárolja gyermekek számára nem elérhető helyen. Az optimális tárolási hőmérsékletnek 10 °C és 30 °C között kell lennie.
- Ajánlatos a terméket az eredeti csomagolásában tárolni, vagy egy ruhával letakarni a porosodás megelőzése érdekében.

● Szállítás

- Kapcsolja ki a terméket és válassza le a hálózati áramról.
- Rögzítse fel a szállítási védőelemeket, ha vannak ilyenek.
- A terméket mindig a fogófelületeinél tartva hordozza.
- Óvja a terméket az ütések, rázkódásoktól, melyek különösen a szállítás során a járművekben érhetik.
- Rögzítse a terméket, hogy az ne tudjon elcsúszni vagy eldőlni.

● Hibaelhárítás

▲ FIGYELMEZTETÉS!

- ▶ Csak olyan műveleteket végezzen, melyek leírását ebben az útmutatóban találja! Minden további ellenőrzést, karbantartást vagy javítást bízjon egy erre jogosult ügyfélszolgálatra vagy egy annak megfelelő képzettséggel rendelkező szakemberrel!

A hibás működések, zavarok sokszor olyan okokra vezethetők vissza, melyeket a felhasználó maga is képes elhárítani. Mielőtt szakemberhez fordulna, ellenőrizze a terméket az alábbi táblázatnak megfelelően. A legtöbb esetben a működési zavarok gyorsan elháríthatók.

Probléma	Lehetséges ok	Megoldás
A termék nem indul.	A terméket nem csatlakoztatta az áramforrásra.	Csatlakoztassa az áramforrásra.
	Az elektromos vezeték vagy annak csatlakozója hibás.	Vizsgáltsa meg egy szakemberrel.
	A termék egyéb elektromos meghibásodása.	Vizsgáltsa meg egy szakemberrel.
A termék nem működik teljes teljesítményen.	Az áramellátás (pl. generátor) feszültsége túl alacsony.	A terméket csatlakoztassa megfelelő áramforrásra.
	A szellőzőnyílások eltömődtek.	Tisztítsa meg a szellőzőnyílásokat.
A végeredmény nem kielégítő.	A szerszámbe-tét elhasználtodott.	Cserélje ki egy új szerszámbe-tétre.
	A szerszámbe-tét nem alkalmas az adott feladatra.	Használja a megfelelő szerszámbe-tétet.

● Mentésítés

A csomagolás környezetbarát anyagokból készült, amelyeket a helyi újrahasznosító helyeken adhat le ártalmatlanítás céljából.



A hulladék elkülönítéséhez vegye figyelembe a csomagolóanyagban található jelzéseket. Ezek rövidítéseket (a) és számokat (b) tartalmaznak a következő jelentéssel: 1–7: műanyagok/20–22: papír és karton/80–98: kötőanyagok.

Termék:



A termék, beleértve a tartozékokat és a csomagolóanyagokat is, újrahasznosítható, és a gyártó kiterjesztett felelőssége alá tartozik.

A jobb hulladékkezelés érdekében az ábrán látható információk (szortírozási információk) alapján külön ártalmatlanítsa őket.

A Triman-logó csak Franciaországra vonatkozik.



A kiszolgált termék megsemmisítési lehetőségeiről lakóhelye illetékes önkormányzatánál tájékozódhat.



A környezete érdekében, ne dobja a kiszolgált terméket a háztartási szemétbe, hanem adja le szakszerű ártalmatlanításra. A gyűjtőhelyekről és azok nyitvatartási idejéről az illetékes önkormányzatnál tájékozódhat.

● Garancia

A terméket gondosan, szigorú minőségi előírások betartásával gyártottuk, és a szállítás előtt gondosan ellenőriztük. Anyag- vagy gyártási hibák esetén a termék eladójával szemben törvényes jogok illetik meg. Az Ön törvényes jogait az általunk alább meghatározott garancia semmilyen módon nem korlátozza.

Erre a termékre 3 év garanciát adunk a vásárlás dátumától számítva. A garancia idő a vásárlás dátumával kezdődik. Biztonságos helyen őrizze meg az

eredeti vásárlói bizonylatot, mert ez a dokumentum szükséges a vásárlás bizonyításához.

A vásárláskor fennálló károkat és hiányosságokat a termék kicsomagolása után haladéktalanul jelezze.

Ha ezen a terméken a vásárlástól számított 3 éven belül anyag- vagy gyártási hibát észlel, választásunk szerint ingyenesen megjavítjuk vagy kicseréljük a terméket. A garancia idő nem hosszabbodik meg a helyette nyújtott szavatossági igény által. Ez a kicserélt vagy javított alkatrészekre is érvényes.

A garancia megszűnik, ha a terméket megrongálták, ill. nem szakszerűen kezelték vagy végezték a karbantartást.

A garancia az anyag- és gyártási hibákra vonatkozik. Ez a garancia nem terjed ki azokra a termékalkatrészekre, amelyek normál kopásnak vannak kitéve, és ezért gyorsan kopó alkatrésznek minősülnek (pl. elemekre, tömlőkre, tintapatronokra), illetve a törékeny alkatrészek sérülésére, pl. kapcsolókra vagy üveg alkatrészekre.

● Garanciális ügyek lebonyolítása

Megkeresése gyors feldolgozásához kérjük, kövesse az alábbi utasításokat:

Megkeresés esetén kérjük, mindig készítse elő a pénztárblokkot és a termékszámot (IAN 509617_2507) a vásárlás igazolására.

A termékszámot kérjük, olvassa le a típus tábláról, a terméken elhelyezett gravírozásból, az útmutató címlapjáról (alul a bal oldalon), vagy a termék hátsó vagy alsó oldalán található matricáról.

Működési hiba vagy egyéb hiányosság fellépése esetén először vegye fel a kapcsolatot a következőkben felsorolt szervizek valamelyikével telefonon, vagy e-mailen.

A hibásnak ítélt terméket a pénztárblokk és a hiba leírásának és keletkezési idejének megjelölésével, díjmentesen küldheti el az Ön számára kijelölt szerviz címére.



A parkside-diy.com oldalon ezt és számos további kézikönyvet tud megtekinteni és letölteni. Ezzel a QR-kóddal közvetlenül a parkside-diy.com oldalra jut. Válassza ki az országot, és a keresőfelületen keresse meg a használati útmutatókat. A termékszám (IAN) 509617_2507 beírásával juthat el az Ön termékének használati útmutatójához.

● Szerviz

HU Szerviz Magyarország

Tel.: 0680021647

A formanyomtatvány itt elérhető:

parkside-diy.com

IAN 509617_2507

● EU-Megfelelőségi nyilatkozat

HU

EU-MEGFELELŐSÉGI NYILATKOZAT (509617_2507. sz.)

IAN: 509617_2507
Termékkazonosító: "PARKSIDE" Festék- és habarcskeverő
Típuszám: HG14003

A fent ismertetett nyilatkozat tárgya megfelel a vonatkozó uniós harmonizációs jogszabálynak:

2006/42/EK irányelve
2014/30/EU irányelve
2011/65/EU irányelve az összes kapcsolódó módosítással

Az alkalmazott harmonizált szabványokra hivatkozás vagy az azokra az egyéb műszaki leírásokra való hivatkozás, amelyekkel kapcsolatban megfeleléségi nyilatkozatot tettek:

Szám / vonatkozó részek
2006/42/EK irányelve
EN 62841-1:2015/A11:2022
EN 62841-2-10:2017
2014/30/EU irányelve
EN IEC 55014-1:2021
EN IEC 55014-2:2021
EN IEC 61000-3-2:2019/A2:2024
EN 61000-3-3:2013/A2:2021

A fent ismertetett nyilatkozat tárgya megfelel az egyes veszélyes anyagok elektromos és elektronikus berendezésekben való alkalmazásának korlátozásáról szóló, 2011. június 8-i 2011/65 / EU európai parlamenti és tanácsi irányelvnek:

Szám / vonatkozó részek
2011/65/EU irányelve
EN IEC 63000:2018

A műszaki dokumentáció tulajdonosa: OWIM GmbH & Co.KG

A nyilatkozatot a nevében és megbízásában írták alá:

OWIM GmbH & Co. KG, Stiftsbergstraße 1, 74167 Neckarsulm, Németország

A jelen megfeleléségi nyilatkozatot a gyártó kizárólagos felelősségére bocsátják ki.

Az eredeti megfeleléségi nyilatkozat fordítása

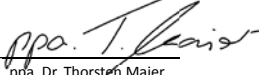
Neckarsulm	12/11/2025		
Hely	Dátum	ppa. Jens Buchheim meghatalmazott aláíró	ppa. Dr. Thorsten Maier meghatalmazott aláíró



OWIM GmbH & Co. KG

Stiftsbergstraße 1
74167 Neckarsulm
GERMANY

Model No.: HG14003

Version: 12/2025

IAN 509617_2507

