

KINDER-SITZGRUPPE

DE AT CH

KINDER-SITZGRUPPE

Montage- und Sicherheitshinweise

IT CH

TAVOLO CON SEDIE PER BAMBINI

Istruzioni di montaggio e di sicurezza

FR CH

SALON DE JARDIN POUR ENFANT

Instructions de montage et consignes de sécurité

IAN 378972_2110

AT CH

| | | | |
|----------|--|--------|----|
| DE/AT/CH | Montage- und Sicherheitshinweise | Seite | 4 |
| FR/CH | Instructions de montage et consignes de sécurité | Page | 7 |
| IT/CH | Istruzioni di montaggio e di sicurezza | Pagina | 10 |

DE AT CH

**WICHTIG, FÜR SPÄTERE BEZUGNAHME
AUFBEWAHREN: SORGFÄLTIG LESEN!**

FR CH

**IMPORTANT, À CONSERVER
POUR CONSULTATION ULTÉRIEURE :
À LIRE ATTENTIVEMENT !**

IT CH

**IMPORTANTE: CONSERVARE PER
EVENTUALI NECESSITÀ FUTURE:
LEGGERE CON ATTENZIONE!**

Kinder-Sitzgruppe

● Einleitung

Wir beglückwünschen Sie zum Kauf Ihres neuen Produkts. Sie haben sich damit für ein hochwertiges Produkt entschieden. Machen Sie sich vor der ersten Inbetriebnahme mit dem Produkt vertraut. Lesen Sie hierzu aufmerksam die nachfolgende Bedienungsanleitung und die Sicherheitshinweise. Benutzen Sie das Produkt nur wie beschrieben und für die angegebenen Einsatzbereiche. Bewahren Sie diese Anleitung an einem sicheren Ort auf. Händigen Sie alle Unterlagen bei Weitergabe des Produktes an Dritte mit aus.

● Bestimmungsgemäßer Gebrauch

Das Produkt ist für den privaten Gebrauch für Personen mit einem Maximalgewicht von 35 kg für die Stühle und 50 kg für den Tisch geeignet. Dieses Produkt ist für den Innenbereich vorgesehen. Das Produkt ist nicht für den gewerblichen Einsatz bestimmt. Geeignet für Kinder von 3 bis 6 Jahren.



Sicherheitshinweise

BEWAHREN SIE ALLE SICHERHEITSHINWEISE UND ANWEISUNGEN FÜR DIE ZUKUNFT AUF!

⚠️ WARNUNG! LEBENSGEFAHR! Lassen Sie Kinder niemals unbeaufsichtigt mit dem Verpackungsmaterial oder dem Produkt. Es besteht Erstickungsgefahr!

⚠️ ACHTUNG! Wenn Sie den Kinderstuhl unter einem Fenster platzieren, kann dieser vom Kind als Trittstufe verwendet werden; dies kann dazu führen, dass das Kind aus dem Fenster fällt.

⚠️ ACHTUNG! Stellen Sie das Möbelstück nicht in der Nähe eines anderen Produkts auf, durch welches Erstickungs- oder Strangulationsgefahr besteht, z. B. Schnüre, Kordeln von Rollos/ Gardinen etc.

- Das Produkt könnte instabil werden und zur Seite fallen oder kippen. Dies kann zu Verletzungen oder Sachbeschädigung führen.
- Seien Sie aufmerksam beim Auspacken des Produkts.

⚠️ ACHTUNG VERLETZUNGSGEFAHR! Stellen Sie sicher, dass alle Teile unbeschädigt und sachgerecht montiert sind. Bei unsachgemäßer Montage besteht Verletzungsgefahr. Beschädigte Teile können die Sicherheit und Funktion beeinflussen.

- Verwenden Sie das Produkt nur für den angegebenen Gebrauch.
 - Achten Sie vor der Benutzung des Produkts auf die richtige Stabilität.
 - Achten Sie darauf, den Artikel auf einen ebenen und stabilen Untergrund zu stellen.
 - Verwenden Sie dieses Produkt nicht als Stehfläche, Trittleiter oder als Hüpfgelegenheit.
 - Beachten Sie die maximale Belastbarkeit von 35 kg für die Stühle und 50 kg für den Tisch. Wenn diese Gewichtsgrenze überschritten wird, kann dies zu Verletzungen und/oder Sachbeschädigung führen.
 - Die Stühle dürfen immer nur von einer Person verwendet werden.
 - Überprüfen Sie das Produkt vor jeder Verwendung auf Beschädigung oder Verschleiß. Verwenden Sie das Produkt nur in einem einwandfreien Zustand. Verwenden Sie das Produkt nicht, wenn Schäden sichtbar sind oder vermutet werden.
 - Sie dürfen nur auf der Sitzfläche des Produktes sitzen.
- ⚠️ GEFAHR DER SACHBESCHÄDIGUNG!** Wir haften nicht für Unfälle, die infolge der Nichtbeachtung der oben genannten Sicherheitshinweise oder durch falsche Handhabung auftreten.
- Kontrollieren Sie regelmäßig alle Befestigungen, um sicherzustellen, dass diese fest angezogen sind.
 - Achten Sie auf die Gefahr von offenem Feuer und anderen starken Hitzequellen, wie z. B. elektrischen Kaminen, Gasfeuer usw. in der Nähe des Möbelstücks.
 - Die Stühle erfüllen die Anforderung der EU: DIN EN 17191:2021-09.

● Montage

- Montieren Sie das Produkt wie in den Abbildungen A und B gezeigt.

● Reinigung und Pflege

- Reinigen Sie das Produkt und entfernen Sie Flecken mit einem feuchten Tuch und einem milden Reinigungsmittel, welches speziell für dieses Produkt ausgewiesen ist.
- Entfernen Sie Schmutz von dem Produkt mit einem weichen Schwamm und klarem Wasser.
- Lassen Sie alle Teile gründlich trocknen, bevor Sie das Produkt wieder zusammen packen. Dadurch wird die Bildung von Schimmel, Gerüchen und Verfärbung verhindert.

● Entsorgung

Die Verpackung besteht aus umweltfreundlichen Materialien, die Sie über die örtlichen Recyclingstellen entsorgen können.

Möglichkeiten zur Entsorgung des ausgedienten Produkts erfahren Sie bei Ihrer Gemeinde- oder Stadtverwaltung.

● Garantie

Das Produkt wurde nach strengen Qualitätsrichtlinien sorgfältig produziert und vor Anlieferung gewissenhaft geprüft. Im Falle von Mängeln dieses Produkts stehen Ihnen gegen den Verkäufer des Produkts gesetzliche Rechte zu. Diese gesetzlichen Rechte werden durch unsere im Folgenden dargestellte Garantie nicht eingeschränkt.

Sie erhalten auf dieses Produkt 3 Jahre Garantie ab Kaufdatum. Die Garantiefrist beginnt mit dem Kaufdatum. Bitte bewahren Sie den Original-Kassenbon gut auf. Diese Unterlage wird als Nachweis für den Kauf benötigt.

Tritt innerhalb von 3 Jahren ab dem Kaufdatum dieses Produkts ein Material- oder Fabrikationsfehler auf, wird das Produkt von uns – nach unserer Wahl – für Sie kostenlos repariert oder ersetzt. Diese Garantie verfällt, wenn das Produkt beschädigt, nicht sachgemäß benutzt oder gewartet wurde.

Die Garantieleistung gilt für Material- oder Fabrikationsfehler. Diese Garantie erstreckt sich nicht auf Produktteile, die normaler Abnutzung ausgesetzt sind (z. B. Batterien) und daher als Verschleißteile angesehen werden können oder Beschädigungen an zerbrechlichen Teilen, z. B. Schalter, Akkus oder die aus Glas gefertigt sind.

● Abwicklung im Garantiefall

Um eine schnelle Bearbeitung Ihres Anliegens zu gewährleisten, folgen Sie bitte den folgenden Hinweisen:

Bitte halten Sie für alle Anfragen den Kassenbon und die Artikelnummer (IAN 378972_2110) als Nachweis für den Kauf bereit.

Die Artikelnummer entnehmen Sie bitte dem Typenschild, einer Gravur, auf dem Titelblatt Ihrer Bedienungsanleitung (unten links) oder als Aufkleber auf der Rück- oder Unterseite des Produkts. Sollten Funktionsfehler oder sonstige Mängel auftreten, kontaktieren Sie zunächst die nachfolgend benannte Serviceabteilung telefonisch oder per E-Mail.

Ein als defekt erfasstes Produkt können Sie dann unter Beifügung des Kaufbelegs (Kassenbon) und der Angabe, worin der Mangel besteht und wann er aufgetreten ist, für Sie portofrei an die Ihnen mitgeteilte Service-Anschrift übersenden.

● Service

DE **Service Deutschland**

Tel.: 0800 5435 111

E-Mail: owim@lidl.de

AT **Service Österreich**

Tel.: 0800 292726

E-Mail: owim@lidl.at

CH **Service Schweiz**

Tel.: 0800562153

E-Mail: owim@lidl.ch

Salon de jardin pour enfant

● Introduction

Nous vous félicitons pour l'achat de votre nouveau produit. Vous avez opté pour un produit de grande qualité. Avant la première mise en service, vous devez vous familiariser avec toutes les fonctions du produit. Veuillez lire attentivement le mode d'emploi ci-dessous et les consignes de sécurité. N'utilisez le produit que pour l'usage décrit et les domaines d'application cités. Conservez ces instructions dans un lieu sûr. Si vous donnez le produit à des tiers, remettez-leur également la totalité des documents.

● Utilisation conventionnelle

Le produit est uniquement destiné à un usage privé et pour des personnes d'un poids max. de 35 kg pour les chaises et de 50 kg pour la table. Ce produit est destiné à un usage en intérieur. Le produit n'est pas destiné à l'utilisation professionnelle. Adapté aux enfants de 3 à 6 ans.



Consignes de sécurité

CONSERVER TOUTES LES CONSIGNES DE SÉCURITÉ ET INSTRUCTIONS POUR CONSULTATION ULTÉRIEURE !

⚠ AVERTISSEMENT ! DANGER DE MORT !

Ne laissez jamais les enfants sans surveillance jouer avec l'emballage ou le produit. Risque d'asphyxie !

⚠ ATTENTION ! Lorsque vous placez la chaise pour enfant sous une fenêtre, l'enfant peut l'utiliser comme support d'escalade ; cette situation peut provoquer la chute de l'enfant par la fenêtre.

⚠ ATTENTION ! Ne pas placer le mobilier à proximité d'un autre produit induisant un risque d'étouffement ou de strangulation, par ex. ficelles, cordons de stores / rideaux etc.

- Le produit pourrait devenir instable, basculer sur le côté et/ou se renverser. Ceci peut entraîner des blessures ou dommages matériels.
- Restez attentif en déballant le produit.

⚠ ATTENTION : RISQUE DE BLESSURE !

Vérifiez que toutes les pièces sont en parfait état et correctement montées. Il existe un risque de blessures en cas de montage incorrect. Les pièces endommagées peuvent affecter la sécurité de l'utilisateur et le fonctionnement du produit.

- N'utilisez le produit que pour l'usage indiqué.
- Veillez à utiliser le produit sur une surface stable.
- Assurez-vous que l'article se trouve sur une surface stable et plane.
- N'utilisez pas ce produit comme support, escabeau ou encore pour sauter.
- Notez que la charge maximale supportée est de 35 kg pour les chaises et de 50 kg pour la table. Lorsque cette limite de poids est dépassée, il existe un risque de blessures et / ou de dommages matériels.
- Les chaises ne doivent être utilisées que par une personne à la fois.
- Avant chaque utilisation, vérifiez le produit pour repérer la présence de dommages ou traces d'usure. Utilisez uniquement le produit en parfait état. Ne pas utiliser le produit si vous constatez ou supposez la présence de dommages.
- Vous ne devez vous asseoir que sur la surface du produit prévue à cet effet.

⚠ RISQUE DE DOMMAGE MATÉRIEL ! Ne

ne portons aucune responsabilité pour les accidents survenant en raison d'une non-observation des remarques de sécurité exposées ci-dessus, ou en cas de manipulation incorrecte.

- Vérifiez régulièrement toutes les fixations afin de s'assurer qu'elles sont bien serrées.
- Faites attention au danger que représentent les flammes nues et les autres sources de chaleur intense telles que les foyers électriques, les feux de gaz, etc. à proximité du meuble.
- Les chaises répondent aux exigences de l'UE : DIN EN 17191:2021-09.

● Montage

- Montez le produit conformément aux figures A et B.

● Nettoyage et entretien

- Nettoyez le produit et enlevez les tâches avec un chiffon humide, au besoin imbibé de détergent neutre spécialement conseillé pour ce produit.
- Enlever les salissures du produit avec une éponge douce et de l'eau claire.
- Laisser toutes les pièces sécher correctement avant de remballer le produit. Cette mesure empêche la formation de moisissures, odeurs et décolorations.

● Mise au rebut

L'emballage se compose de matières recyclables pouvant être mises au rebut dans les déchetteries locales.

Votre mairie ou votre municipalité vous renseigneront sur les possibilités de mise au rebut des produits usagés.

● Garantie

Le produit a été fabriqué selon des critères de qualité stricts et contrôlé consciencieusement avant sa livraison. En cas de défaillance, vous êtes en droit de retourner ce produit au vendeur. La présente garantie ne constitue pas une restriction de vos droits légaux.

Ce produit bénéficie d'une garantie de 3 ans à compter de sa date d'achat. La durée de garantie débute à la date d'achat. Veuillez conserver le ticket de caisse original. Il fera office de preuve d'achat.

Si un problème matériel ou de fabrication devait survenir dans 3 ans suivant la date d'achat de ce produit, nous assurons à notre discrétion la réparation ou le remplacement du produit sans frais supplémentaires. La garantie prend fin si le produit est endommagé suite à une utilisation inappropriée ou à un entretien défaillant.

La garantie couvre les vices matériels et de fabrication. Cette garantie ne s'étend ni aux pièces du produit soumises à une usure normale (p. ex. des piles) et qui, par conséquent, peuvent être considérées comme des pièces d'usure, ni aux dommages sur des composants fragiles, comme des interrupteurs, des batteries ou des éléments fabriqués en verre.

● Faire valoir sa garantie

Pour garantir la rapidité d'exécution de la procédure de garantie, veuillez respecter les indications suivantes :

Veuillez conserver le ticket de caisse et la référence du produit (IAN 378972_2110) à titre de preuve d'achat pour toute demande.

Le numéro de référence de l'article est indiqué sur la plaque d'identification, gravé sur la page de titre de votre manuel (en bas à gauche) ou sur un autocollant apposé sur la face arrière ou inférieure du produit.

En cas de dysfonctionnement du produit, ou de tout autre défaut, contactez en premier lieu le service après-vente par téléphone ou par e-mail aux coordonnées indiquées ci-dessous.

Vous pouvez alors envoyer franco de port tout produit considéré comme défectueux au service clientèle indiqué, accompagné de la preuve d'achat (ticket de caisse) et d'une description écrite du défaut avec mention de sa date d'apparition.

● Service après-vente

FR Service après-vente France

Tél. : 0800904879

E-Mail : owim@lidl.fr

CH Service après-vente Suisse

Tél. : 0800562153

E-Mail : owim@lidl.ch

Tavolo con sedie per bambini

● Introduzione

Congratulazioni per l'acquisto del vostro nuovo prodotto. Con esso avete optato per un prodotto di qualità. Familiarizzare con il prodotto prima di metterlo in funzione per la prima volta. A tale scopo, leggere attentamente le seguenti istruzioni d'uso e le avvertenze di sicurezza. Utilizzare il prodotto solo come descritto e per i campi di applicazione indicati. Conservare queste istruzioni in un luogo sicuro. Consegnare tutta la documentazione in caso di cessione del prodotto a terzi.

● Utilizzo secondo la destinazione d'uso

Il prodotto è adatto all'uso privato per persone con un peso massimo di 35 kg per le sedie e di 50 kg per il tavolo. Questo prodotto è idoneo solo all'utilizzo in ambienti interni. Il prodotto non è destinato all'uso commerciale. Adatto a bambini dai 3 ai 6 anni.



Consigli per la sicurezza

CONSERVARE TUTTE LE INDICAZIONI E LE AVVERTENZE IN MATERIA DI SICUREZZA PER EVENTUALI CONSULTAZIONI FUTURE!

⚠ ATTENZIONE! PERICOLO LETALE! Non lasciare mai bambini non sorvegliati in presenza del materiale d'imballaggio o del prodotto stesso. Sussiste il pericolo di soffocamento!

⚠ ATTENZIONE! Il bambino potrebbe utilizzare la sedia come scalino nel caso in cui questa fosse posizionata sotto una finestra: questo potrebbe provocare la caduta del bambino dalla finestra.

⚠ ATTENZIONE! Non posizionare questo mobile nelle vicinanze di un altro prodotto che potrebbe costituire un pericolo di soffocamento o di strangolamento, ad es. lacci, cordini delle tende, ecc.

- Il prodotto potrebbe perdere stabilità e rovesciarsi su un lato o ribaltarsi. Ciò potrebbe provocare così lesioni o danni materiali.
- Disimballare il prodotto con cautela.

⚠ ATTENZIONE PERICOLO DI LESIONI!

Assicurarsi che tutti i componenti siano integri e montati correttamente. Un montaggio errato può provocare un rischio di lesioni. Eventuali componenti danneggiati possono compromettere la sicurezza e la funzionalità.

- Utilizzare il prodotto solo per lo scopo previsto.
 - Prima dell'utilizzo del prodotto, verificarne la stabilità.
 - Assicurarsi che l'articolo venga collocato su di una superficie pianeggiante e stabile.
 - Non usare questo articolo come superficie di calpestio, come scaletta o come dispositivo per saltare.
 - Rispettare il carico massimo di 35 kg per le sedie e di 50 kg per il tavolo. Qualora si oltrepassasse questo limite di peso, potrebbero provocarsi lesioni e/o danni materiali.
 - Le sedie possono essere utilizzate solo da una persona alla volta.
 - Prima di ogni utilizzo controllare eventuali danneggiamenti o segni d'usura presenti sul prodotto. Utilizzare il prodotto solo se in condizioni perfette. Non utilizzare il prodotto qualora si rilevassero danni più o meno evidenti.
 - Sedersi esclusivamente sulla superficie di seduta del prodotto.
- #### **⚠ PERICOLO DI DANNI MATERIALI!** Non ci si assume alcuna responsabilità per incidenti causati dall'inosservanza delle indicazioni di sicurezza di cui sopra o a seguito di un uso improprio.
- Controllare regolarmente tutti i punti di fissaggio per assicurarsi che siano ben saldi.
 - Fare attenzione al pericolo di fiamme libere e altre fonti di calore intense, quali ad es. stufe elettriche, fiamma a gas, ecc. in prossimità del mobile.
 - Le sedie sono conformi ai requisiti UE: DIN EN 17191:2021-09.

● Montaggio

- Montare il prodotto come mostrato nelle figure A e B.

● Pulizia e cura

- Pulire il prodotto e eliminare macchie impiegando un panno umido con un apposito detergente delicato.
- Per rimuovere lo sporco dal prodotto utilizzare una spugna morbida e acqua pulita.
- Lasciare asciugare completamente tutti i componenti prima di ripiegare il prodotto. In questo modo si eviterà un eventuale scolorimento, la formazione di muffa e di odori sgradevoli.

● Smaltimento

L'imballaggio è composto da materiali ecologici che possono essere smaltiti presso i siti di raccolta locali per il riciclo.

E' possibile informarsi circa le possibilità di smaltimento del prodotto usato presso l'amministrazione comunale o cittadina.

● Garanzia

Il prodotto è stato prodotto secondo severe direttive di qualità e controllato con premura prima della consegna. In caso di difetti del prodotto, l'acquirente può far valere i propri diritti legali nei confronti del venditore. Questi diritti legali non vengono limitati in alcun modo dalla garanzia di seguito riportata.

Questo prodotto è garantito per 3 anni a partire dalla data di acquisto. Il termine di garanzia ha inizio a partire dalla data di acquisto. Conservare lo scontrino di acquisto originale in buone condizioni. Questo documento servirà a documentare l'avvenuto acquisto.

Il prodotto da Lei acquistato dà diritto ad una garanzia di 3 anni a partire dalla data di acquisto. La

presente garanzia decade nel caso di danneggiamento del prodotto, di utilizzo o di manutenzione inadeguati.

La prestazione in garanzia vale per difetti del materiale o di fabbricazione. Questa garanzia non si estende a componenti del prodotto esposti a normale logorio, che possono pertanto essere considerati come componenti soggetti a usura (esempio capacità della batteria, calcificazione, lampade, pneumatici, filtri, spazzole...). La garanzia non si estende altresì a danni che si verificano su componenti delicati (esempio interruttori, batterie, parti realizzate in vetro, schermi, accessori vari) nonché danni derivanti dal trasporto o altri incidenti.

● Gestione dei casi in garanzia

Per garantire un rapido disbrigo delle proprie pratiche, seguire le istruzioni seguenti:

Per ogni richiesta si prega di conservare lo scontrino e il codice dell'articolo (IAN 378972_2110) come prova d'acquisto.

Il numero d'articolo può essere dedotto dalla targhetta, da un'incisione, dal frontespizio delle istruzioni (in basso a sinistra) oppure dall'adesivo applicato sul retro o sul lato inferiore.

In caso di disfunzioni o avarie, contattare innanzitutto i partner di assistenza elencati di seguito telefonicamente oppure via e-mail.

Si può inviare il prodotto ritenuto difettoso all'indirizzo del centro di assistenza indicato con spedizione esente da affrancatura, completo del documento di acquisto (scontrino) e della descrizione del difetto, specificando anche quando tale difetto si è verificato.

● Assistenza

IT Assistenza Italia
Tel.: 800790789
E-Mail: owim@lidl.it

CH Assistenza Svizzera
Tel.: 0800562153
E-Mail: owim@lidl.ch

Sie benötigen · Il vous faut · Vi servono:

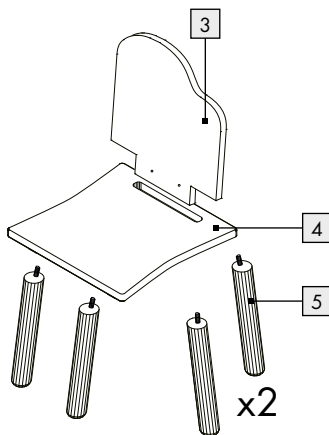
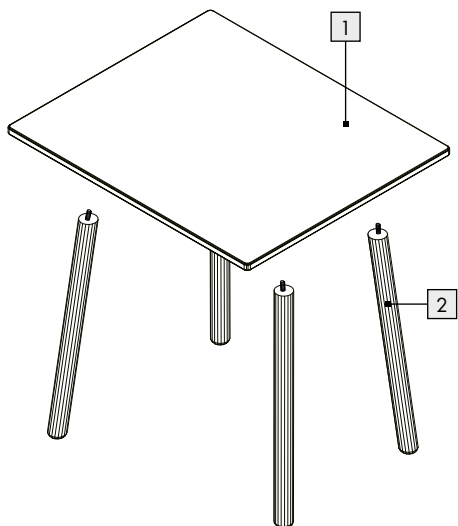
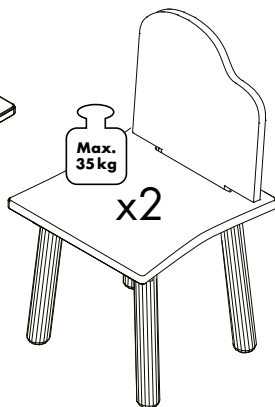
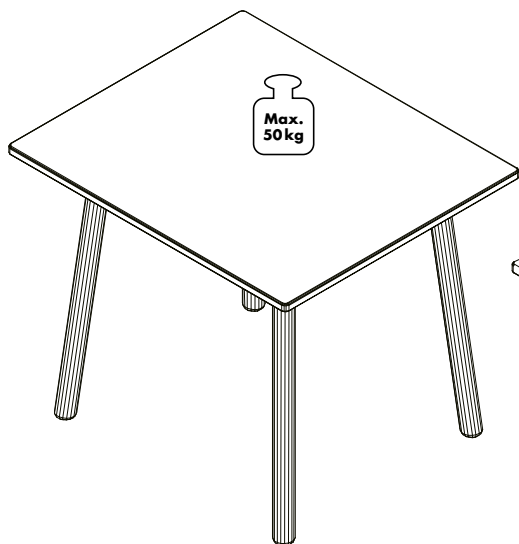
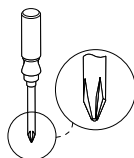
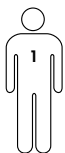

Ø 4 x 30

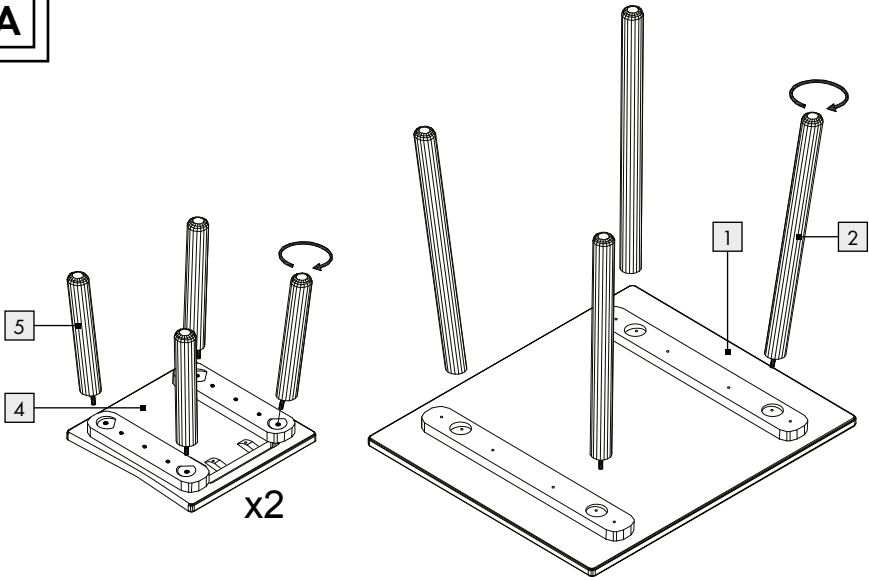
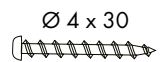
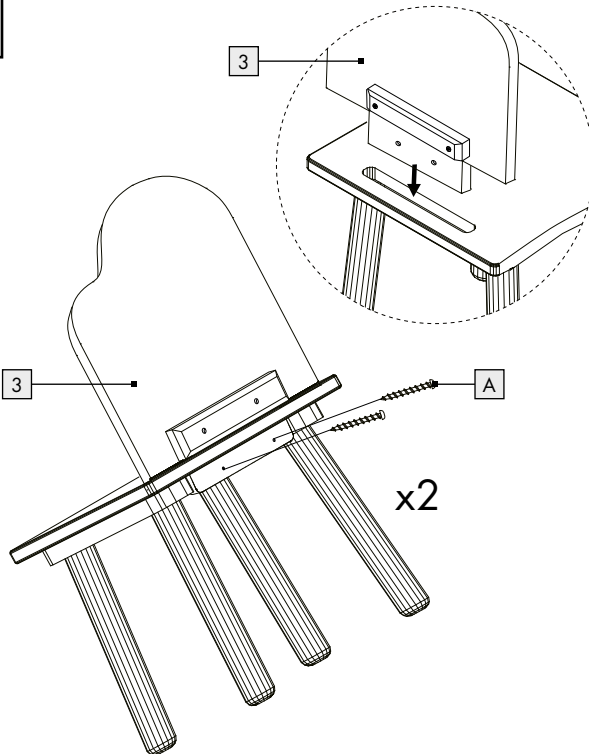

4 x A

A**B**

4 x A

OWIM GmbH & Co. KG

Stiftsbergstraße 1
74167 Neckarsulm
GERMANY

WIZARDING WORLD characters, names
and related indicia are © & ™ Warner Bros.
Entertainment Inc. WB SHIELD: © & ™
WBEI. Publishing Rights © JKR. (s22)

Model-No.: HG07843
Version: 08/2022

Stand der Informationen · Version des
informations · Versione delle informazioni:
07/2022 · Ident.-No.: HG07843072022-1



IAN 378972_2110

