

/// PARKSIDE®



CABALLETE DE ALTURA REGULABLE/ CAVALLETTO PIEGHEVOLE REGOLABILE

ES

CABALLETE DE ALTURA REGULABLE
Instrucciones de montaje, de uso y de seguridad

IT MT

CAVALLETTO PIEGHEVOLE REGOLABILE
Istruzioni di montaggio, d'uso e di sicurezza

PT

CAVALETE DE APOIO COM ALTURA REGULÁVEL
Indicações de montagem, utilização e segurança

GB MT

HEIGHT-ADJUSTABLE TRESTLE
Assembly, operating and safety instructions

DE AT CH

HÖHENVERSTELLBARER UNTERSTELLBOCK
Montage-, Bedienungs- und Sicherheitshinweise

IAN 486224_2501

ES

IT

PT

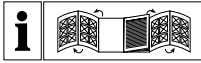

ES

Antes de empezar a leer abra las páginas que contienen las imágenes y, a continuación, familiarícese con todas las funciones del dispositivo.

IT MT

Prima di leggere aprire le pagine con le immagini e prendere confidenza con le diverse funzioni dell'apparecchio.

PT

Antes de começar a ler, abra as páginas com as imagens, e familiarize-se depois com todas as funções do aparelho.

GB MT

Before reading, unfold the pages containing the illustrations and familiarise yourself with all functions of the device.



DE AT CH

Klappen Sie vor dem Lesen die Seiten mit den Abbildungen aus und machen Sie sich anschließend mit allen Funktionen des Gerätes vertraut.

ES	Instrucciones de montaje, de uso y de seguridad	Página	5
IT/MT	Istruzioni di montaggio, d'uso e di sicurezza	Pagina	13
PT	Indicações de montagem, utilização e segurança	Página	21
GB/MT	Assembly, operating and safety instructions	Page	29
DE/AT/CH	Montage-, Bedienungs- und Sicherheitshinweise	Seite	37

Leyenda de pictogramas utilizados	Página	6
Introducción	Página	6
Uso adecuado.....	Página	6
Volumen de suministro y descripción de piezas.....	Página	6
Características técnicas.....	Página	7
Aviso sobre seguridad	Página	7
Montaje	Página	8
Utilización	Página	9
Regular altura.....	Página	9
Limpieza	Página	10
Almacenamiento	Página	10
Eliminación	Página	10
Garantía y asistencia	Página	10
Garantía.....	Página	10
Tramitación de la garantía.....	Página	11
Asistencia.....	Página	12

Leyenda de pictogramas utilizados

	Indicaciones de seguridad
	Instrucciones de uso

Caballete de altura regulable

● Introducción

Enhorabuena por la adquisición de su nuevo producto. Ha elegido un producto de alta calidad. Familiarícese con el producto antes de la primera puesta en funcionamiento. Lea detenidamente el siguiente manual de instrucciones y las indicaciones de seguridad. Utilice el producto únicamente como se describe a continuación y para las aplicaciones indicadas. Conserve estas instrucciones adecuadamente. En caso de transferir el producto a terceros, entregue también todos los documentos correspondientes.

● Uso adecuado

Este producto está indicado como caballete de trabajo para uso privado. Cualquier otro uso o modificación del producto no se considerará adecuado y podrá conllevar situaciones de peligro considerables. El fabricante no se hace responsable de los daños derivados de una utilización que no se corresponda con el uso previsto. Este producto no ha sido concebido para un uso comercial.

● Volumen de suministro y descripción de piezas

- 1 2 tornillos de cabeza redonda, incl. 2 arandelas y tuercas, M5 x 12mm
 - 2 2 tornillos con hueco hexagonal, incl. arandelas y tuercas M5 x 12mm
 - 3 8 tornillos de cabeza redonda, incl. 2 arandelas y tuercas, M6 x 35mm
 - 4 4 tornillos con hueco hexagonal, incl. arandelas y tuercas M8 x 40mm
 - 5 2 piezas laterales
 - 6 2 puntales de apoyo inferiores
 - 7 2 barras perforadas
 - 8 1 superficie de soporte
 - 9 1 puntal de apoyo intermedio
 - 10 2 pernos de seguridad
 - 11 Seguro de expansión, corto
 - 12 Seguro de expansión, largo
 - 13 Soporte de seguridad
- Manual de instrucciones

● Características técnicas

Capacidad máx. de carga: 200 kg



Altura de trabajo: aprox. entre 800 y 1300 mm







Peso: aprox. 5,8 kg



Aviso sobre seguridad

¡CONSERVE BIEN TODAS LAS INSTRUCCIONES DE SEGURIDAD PARA FUTURAS CONSULTAS!

-  **⚠ ¡ADVERTENCIA! ¡PELIGRO DE MUERTE Y DE ACCIDENTE PARA BEBÉS Y NIÑOS!** Nunca deje a los niños sin vigilancia con el material de embalaje. Existe peligro de asfixia por el material de embalaje. Los niños no suelen ser conscientes del peligro. Mantenga siempre el producto fuera del alcance de los niños. Este producto no es un juguete.
- Compruebe que el producto y todas las piezas se encuentran y funcionan correctamente después de la entrega y antes de usarlo por primera vez. No utilice el producto si está dañado bajo ningún concepto. En caso contrario los usuarios pueden sufrir lesiones.
- Nunca utilice un producto que esté dañado.
- ⚠ **¡CUIDADO!** ¡No deje a los niños sin vigilancia! ¡El producto no es un juguete ni sirve para escalar! Asegúrese de que nadie, en especial niños, trepen al producto o se apoyen en él. El producto puede perder su estabilidad y caer. Como consecuencia pueden producirse lesiones y/o daños.
-  **¡CUIDADO! ¡PELIGRO DE LESIONES!** Nunca utilice el producto a modo de escalera o similar.
-  **¡CUIDADO! ¡PELIGRO DE LESIONES!** Nunca se suba sobre el producto ni a la placa de trabajo.
-  Cuidese en todo momento de no sobrepasar nunca la carga permitida (ver “Características técnicas”).
-  Asegúrese de que el producto esté bien estable y que no pueda volcar. Esto podría ocasionar lesiones y/o daños en el producto.
- ⚠ **¡CUIDADO! ¡PELIGRO POR APRISIONAMIENTO!** Tenga cuidado con sus dedos al plegar y desplegar el producto.
-  Utilice el producto únicamente sobre superficies llanas y sólidas. En superficies no firmes o irregulares, como p. ej. la grava, pueden producirse corrimientos de la carga.

-  **¡CUIDADO! ¡PELIGRO DE LESIONES!** Nunca utilice el producto sobre suelos inclinados. Tanto el producto como las piezas de trabajo que se encuentren encima podrían volcar.
-  Asegúrese de que las patas de apoyo estén totalmente desplegadas y que los seguros de expansión [11] y [12] estén colocados mientras utiliza el producto. Solo de este modo se puede garantizar una sujeción correcta.
-  No vuelva a utilizar el producto si los dispositivos de seguridad y ajuste o las uniones (soldaduras) están dañados.
-  **¡CUIDADO! ¡PELIGRO DE LESIONES!** Asegúrese de que el suelo no esté mojado ni oleoso. El producto podría resbalar y caer.
-  Compruebe que las piezas o placas de trabajo no puedan deslizarse por la superficie de soporte [8]. Si fuese necesario, ase gúrelas.
-  Tenga cuidado de no cargar las piezas de trabajo por un solo lado. De lo contrario, la pieza de trabajo podría perder el equilibrio y caer.
- Elimine todas las impurezas como pintura húmeda, suciedad, aceites o nieve del producto.
- Utilice siempre dos caballetes para apoyar la pieza o placa mientras trabaja.
- No coloque cargas que sobresalgan lateralmente.
- No utilice este caballete multifunción como andamio.

● Montaje

Nota: Durante el montaje, asegúrese de que primero aprieta ligeramente los tornillos. Una vez haya terminado de montar completamente el producto, puede apretar firmemente los tornillos.

- Separe las patas de la pieza lateral [5]. Saque los pernos de seguridad [10] y coloque el seguro de expansión [12] sobre los pasadores de la otra pata. Introduzca la barra perforada [7] desde abajo en la pieza intermedia de la pieza lateral. Introduzca el perno de seguridad [10] en el orificio de la pieza lateral [5] para asegurar la barra perforada [7]. Compruebe que al menos salen tres orificios de la barra perforada [7] por arriba. Proceda del mismo modo en el lado contrario (fig. A).
- Asegúrese de que ambas barras perforadas [7] estén a la misma altura.
- Una el puntal de apoyo intermedio [9] a las piezas laterales [5] con ayuda del juego de tornillos [1] y [2] (fig. B).

- Utilice el juego de tornillos [2] en el lado donde se encuentra el seguro de expansión [11]. Utilice el juego de tornillos [1] en el otro lado. Una vez haya fijado los tornillos, coloque el seguro de expansión [11] sobre el tornillo. Repita este proceso en el lado opuesto para fijar el puntal de apoyo intermedio [9] (fig. C).
 - Una los puntales de apoyo inferiores [6] a la pata de la pieza lateral con ayuda del juego de tornillos [3]. Repita este proceso en el lado opuesto para fijar los puntales de apoyo inferiores [6] (fig. D).
 - Coloque la superficie de soporte [8] sobre la barra perforada [7] y fíjela con el juego de tornillos [4] (fig. E).
 - Ajuste el producto correctamente. Finalmente, apriete todos los tornillos.
- Nota:** Es necesario atornillar bien los puntales de apoyo [6] a las patas para una buena rigidez torsional del caballete.
- Gire ambos soportes de seguridad [13] de la superficie de soporte [8] hacia arriba (fig. F).

● Utilización

- ⚠ **¡CUIDADO! ¡PELIGRO DE LESIONES!** Asegúrese de que los seguros de expansión [11] y [12] estén colocados. Asegúrese, además, de que ambos caballetes tengan siempre la misma altura. Solo de este modo se puede garantizar una sujeción correcta.
- Utilice siempre dos caballetes para apoyar la pieza o placa mientras trabaja.
 - Compruebe que las piezas o placas de trabajo no puedan deslizarse por la superficie de soporte. Si fuese necesario, asegúrelas.
 - Tenga cuidado de no cargar las piezas de trabajo por un solo lado. De lo contrario, la pieza de trabajo podría perder el equilibrio y caer.
 - Despliegue completamente las patas de apoyo.
 - Compruebe que los dispositivos de seguridad y ajustes estén bien apretados.
 - Coloque la pieza de trabajo sobre la superficie de soporte [8].

● Regular altura

Con la ayuda del pasador de seguridad [10] puede ajustar la altura del producto.

- Retire la pieza o placa de trabajo del producto.
- Retire el perno de seguridad [10] y ajuste la altura del producto mediante la barra perforada [7].
- Asegure la posición volviendo a colocar el perno de seguridad [10].

● Limpieza

- Limpie el producto periódicamente con un paño seco sin pelusas.
- No utilice nunca productos de limpieza agresivos o corrosivos, ya que estos podrían deteriorar el producto.

● Almacenamiento

- Abra ambos seguros de expansión [11] y [12] y pliegue las patas cuando deje de necesitar el producto.
- Guarde el producto en un espacio seco y cerrado si no va a utilizarlo durante un período de tiempo prolongado.

● Eliminación

El embalaje está compuesto por materiales no contaminantes que pueden ser desechados en el centro de reciclaje local.

Para obtener información sobre las posibilidades de desecho del producto al final de su vida útil, acuda a la administración de su comunidad o ciudad.

● Garantía y asistencia

● Garantía

El producto ha sido fabricado según normas de calidad exigentes y ha sido probado minuciosamente antes de la entrega. En caso de fallos de material o de fabricación, dispone de derechos legales frente al vendedor del producto. Nuestra garantía mencionada a continuación no restringe sus derechos legales de ningún modo.

La garantía para este producto es de 3 años a partir de la fecha de compra. La garantía empieza el día de la fecha de compra. Conserve el justificante de compra original en un lugar seguro, ya que este documento es necesario para demostrar la compra.

Todos los daños o defectos ya presente en el momento de la compra deben informarse inmediatamente tras desembalar el producto.

Si el producto presenta defectos de material o fabricación en los 3 años a partir de la fecha de compra, lo repararemos o sustituiremos, según nuestra elección, gratuitamente para usted. El período de

garantía no se extiende por una reclamación de garantía aprobada. Esto también es aplicable a las piezas sustituidas y reparadas.

La garantía pierde su validez si el producto se daña o se utiliza o mantiene de forma inadecuada.

La garantía cubre defectos de material y fabricación. Esta garantía no cubre las piezas del producto sujetas a un uso y desgaste normal y, por lo tanto, consideradas piezas de desgaste (por ej. pilas, baterías, mangueras, cartuchos de tinta) ni los daños a las piezas frágiles, por ej. interruptores o piezas de cristal.

● Tramitación de la garantía

Para garantizar una rápida tramitación de su consulta, tenga en cuenta las siguientes indicaciones:

- o Para efectuar cualquier consulta, tenga a mano el tique de compra y el número del artículo (IAN 486224_2501) como justificante de compra.
- o El número de artículo figura en la placa de características del producto, en un grabado en el producto, en la portada de su manual (abajo a la izquierda) o en el adhesivo de la parte posterior o inferior del producto.
- o Si se producen fallos de funcionamiento o si se dan otras carencias, póngase primero en contacto telefónico o por correo electrónico con el departamento de atención al cliente indicado más abajo.
- o Los productos defectuosos se pueden enviar libres de franqueo a la dirección suministrada, adjuntando el comprobante de caja (ticket) e indicando el tipo de fallo, así como el momento en que se produjo.



En parkside-diy.com están disponibles para su lectura y descarga este y otros manuales. Este código QR le llevará directamente a parkside-diy.com. Seleccione su país y utilice la búsqueda para encontrar el manual de instrucciones. Introduzca el número de artículo (IAN) 486224_2501 para acceder a las instrucciones de uso de su artículo.

● Asistencia

ES

Conmetall Meister GmbH

Oberkamper Str. 39

42349 Wuppertal

ALEMANIA

Tel.: 00 800 34 99 67 53

E-Mail: cm@comei.info



IAN 486224_2501

Para realizar cualquier consulta, tenga a mano el recibo y el número de artículo (IAN 486224_2501) como justificante de compra.



Legenda dei pittogrammi utilizzati	Pagina 14
Introduzione	Pagina 14
Utilizzo secondo la destinazione d'uso.....	Pagina 14
Descrizione dei componenti e contenuto della fornitura	Pagina 14
Dati tecnici	Pagina 15
Avvertenze in materia di sicurezza	Pagina 15
Montaggio	Pagina 16
Utilizzo	Pagina 17
Regolare l'altezza	Pagina 17
Pulizia	Pagina 17
Conservazione	Pagina 18
Smaltimento	Pagina 18
Garanzia e servizio	Pagina 18
Garanzia	Pagina 18
Gestione dei casi in garanzia	Pagina 19
Servizio	Pagina 20

Legenda dei pittogrammi utilizzati

	Avvertenze di sicurezza
	Istruzioni per l'uso

Cavalletto pieghevole regolabile

● Introduzione

Congratulazioni per l'acquisto del vostro nuovo prodotto. Con esso avete optato per un prodotto di qualità. Familiarizzare con il prodotto prima di metterlo in funzione per la prima volta. A tale scopo, leggere attentamente le seguenti istruzioni d'uso e le avvertenze di sicurezza. Utilizzare il prodotto solo come descritto e per i campi di applicazione indicati. Conservare le presenti istruzioni. Consegnare tutta la documentazione in caso di cessione del prodotto a terzi.

● Utilizzo secondo la destinazione d'uso

Il prodotto è destinato all'utilizzo come cavalletto da lavoro in ambito privato. Altri tipi di impiego o modifiche del prodotto si intendono come non conformi alla destinazione d'uso e possono provocare incidenti gravi. In caso di danni causati da un utilizzo improprio del prodotto, il produttore non si assume alcuna responsabilità. Il prodotto non è destinato all'uso commerciale.

● Descrizione dei componenti e contenuto della fornitura

- 1 2x vite a testa rotonda, incl. 2 rondelle, dado, M5 x 12 mm
- 2 2x vite a esagono incassato, incl. rondelle, dado, M5 x 12 mm
- 3 8x vite a testa rotonda, incl. 2 rondelle, dado, M6 x 35 mm
- 4 4x vite a esagono incassato, incl. rondelle, dado, M8 x 40 mm
- 5 2x parte laterale
- 6 2x barra di supporto inferiore
- 7 2x listello forato
- 8 1x barra di appoggio
- 9 1x barra di supporto centrale
- 10 2x perno di bloccaggio
- 11 Dispositivo antichiusura, corto
- 12 Dispositivo antichiusura, lungo
- 13 Supporto di sicurezza
Manuale di istruzioni

● Dati tecnici







Portata massima:	200kg
Altezza di lavoro:	ca. da 800 a 1300mm
Peso:	ca. 5,8kg



Avvertenze in materia di sicurezza

CONSERVARE ACCURATAMENTE TUTTE LE INDICAZIONI E LE AVVERTENZE IN MATERIA DI SICUREZZA!

-  **⚠ ATTENZIONE! PERICOLO DI MORTE O DI INCIDENTE PER BAMBINI O INFANTI!** Non lasciare i bambini incustoditi con il materiale d'imballaggio. Sussiste un pericolo di soffocamento a causa del materiale dell'imballaggio. Spesso i bambini sottovalutano i pericoli. Tenere sempre il prodotto fuori dalla portata dei bambini. Il prodotto non è un giocattolo.
- Controllare lo stato e il funzionamento di tutti i componenti del prodotto dopo la consegna e prima di utilizzarlo per la prima volta. Non utilizzare in nessun caso il prodotto se danneggiato. Altrimenti sussiste il pericolo di lesioni.
- Non utilizzare mai un prodotto danneggiato.
- ⚠ **ATTENZIONE!** Evitare di lasciare i bambini non sorvegliati! Il prodotto non è un attrezzo per giocare o arrampicarsi! Assicurarsi che nessuno, in particolare i bambini, si arrampichi sul prodotto o si appoggi al prodotto stesso. Il prodotto potrebbe sbilanciarsi e ribaltarsi. Un'inosservanza delle indicazioni può causare pericolo di lesioni e/o danni.
-  **ATTENZIONE! PERICOLO DI LESIONI!** Non utilizzare mai il prodotto come scala o simili.
-  **ATTENZIONE! PERICOLO DI LESIONI!** Non salire mai sul prodotto o sul piano di lavoro.
-  Assicurarsi di non superare mai il carico consentito (vedi "Dati tecnici").
-  Assicurarsi che il prodotto sia collocato in modo sicuro e che non possa ribaltarsi. Ciò potrebbe provocare lesioni e/o danneggiamenti al prodotto.
- ⚠ **ATTENZIONE! PERICOLO DI SCHIACCIAMENTO!** Fare attenzione alle dita mentre si apre e si chiude il prodotto.
-  Utilizzare il prodotto soltanto su superfici solide e piane. In caso contrario, come ad es. su viottoli in ghiaia, è possibile che esso scivoli.

-  **ATTENZIONE! PERICOLO DI LESIONI!** Non utilizzare mai il prodotto su superfici inclinate. Il prodotto ed eventuali pezzi da lavoro ivi appoggiati potrebbero cadere.
-  Assicurarsi che le gambe di sostegno siano completamente aperte e che i dispositivi antichiusura [11] e [12] siano ben collegati quando si utilizza il prodotto. Solo in questo modo è garantito un appoggio sicuro.
-  Non utilizzare più il prodotto in caso di dispositivi di sicurezza o di bloccaggio oppure di saldature danneggiate.
-  **ATTENZIONE! PERICOLO DI LESIONI!** Assicurarsi che il pavimento non sia né umido né oleoso. Il prodotto può scivolare via e cadere.
-  Assicurarsi che i pezzi da lavorare/il piano di lavoro non possano scivolare dalla barra di appoggio [8]. Eventualmente fissarli bene.
-  Fare attenzione a non sovraccaricare i pezzi da lavorare su un solo lato. Altrimenti il pezzo da lavorare può sbilanciarsi e cadere.
- Eliminare tutte le impurità presenti sul prodotto, ad es. vernice umida, sporco, olio o neve.
- Utilizzare sempre due cavalletti da lavoro per appoggiare i pezzi da lavorare / il piano di lavoro.
- Non appoggiare pesi le cui estremità sporgano lateralmente.
- Non utilizzare questo cavalletto multiuso come cavalletto per impalcature.

● Montaggio

Nota: durante il montaggio assicurarsi di avvitare le viti solo leggermente in un primo momento. Una volta che il prodotto è completamente montato, avvitare saldamente le viti.

- Aprire le gambe della parte laterale [5]. Estrarre il perno di bloccaggio [10] e collocare il dispositivo antichiusura [12] sui bulloni situati sull'altra gamba. Inserire il listello forato [7] dal basso a metà della parte laterale. Inserire il perno di bloccaggio [10] nel foro della parte laterale [5] per assicurare il listello forato [7]. Assicurarsi che almeno tre fori fuoriescano in alto dal listello forato [7]. Procedere allo stesso modo per il lato opposto (fig. A).
- Assicurarsi che entrambi i listelli forati [7] si trovino alla stessa altezza.
- Collegare la barra di supporto [9] ad entrambe le parti laterali [5] mediante il set di viti [1] e [2] (fig. B).
- Utilizzare il set di viti [2] sul lato dove si trova il dispositivo antichiusura [11]. Sull'altro lato utilizzare il set di viti [1]. Dopo aver fissato le viti, collocare il dispositivo antichiusura [11]. Ripetere i passaggi sul lato opposto per fissare la barra di supporto centrale [9] (fig. C).

- Collegare la barra di supporto inferiore [6] alla gamba della parte laterale mediante il set di viti [3]. Ripetere i passaggi sul lato opposto per fissare la barra di supporto inferiore [6] (fig. D).
- Collocare una barra di appoggio [8] sul listello forato [7] e fissare con il set di viti [4] (fig. E).
- Posizionare correttamente il prodotto. Successivamente riserrare tutte le viti.
Nota: è necessario avvitare saldamente le barre di supporto [6] con le gambe per ottenere una buona rigidità dell'avvitamento del cavalletto.
- Orientare entrambi i supporti di sicurezza [13] della barra di appoggio [8] verso l'alto (fig. F).

● Utilizzo

- ⚠ **ATTENZIONE! PERICOLO DI LESIONI!** Assicurarsi che i dispositivi antichiusura [11] e [12] siano ben collegati. Assicurarsi inoltre che entrambi i cavalletti da lavoro siano sempre sullo stesso livello. Solo in questo modo è possibile garantire un posizionamento sicuro.
- Utilizzare sempre due cavalletti da lavoro per appoggiare i pezzi da lavorare/il piano di lavoro.
- Assicurarsi che i pezzi da lavorare/il piano di lavoro non possano scivolare dalla superficie di appoggio. Eventualmente fissarli bene.
- Fare attenzione a non sovraccaricare i pezzi da lavorare su un solo lato. Altrimenti il pezzo da lavorare può sbilanciarsi e cadere.
- Aprire completamente le gambe di sostegno.
- Verificare che i dispositivi di sicurezza e di bloccaggio siano montati correttamente.
- Collocare il pezzo da lavorare sulla barra di appoggio [8].

● Regolare l'altezza

Con l'aiuto della sbarretta di sicurezza [10] è possibile regolare l'altezza del prodotto.

- Rimuovere i pezzi da lavorare/il piano da lavoro dal prodotto.
- Rimuovere il perno di bloccaggio [10] e regolare l'altezza del listello forato [7].
- Fissare la posizione reinserendo il perno di bloccaggio [10].

● Pulizia

- Pulire regolarmente il prodotto con un panno asciutto e privo di peli.
- Non utilizzare detergenti aggressivi o abrasivi che potrebbero danneggiare il prodotto.

● Conservazione

- Aprire entrambi i dispositivi antichiusura [11] e [12] e richiudere le gambe di sostegno quando non si necessita più il prodotto.
- Riporre il prodotto in un luogo asciutto e chiuso in caso di mancato utilizzo prolungato.

● Smaltimento

L'imballaggio è composto da materiali ecologici che possono essere smaltiti presso i siti di raccolta locali per il riciclo.

E' possibile informarsi circa le possibilità di smaltimento del prodotto usato presso l'amministrazione comunale o cittadina.

● Garanzia e servizio

● Garanzia

Il prodotto è stato fabbricato accuratamente secondo severe direttive di qualità ed è stato controllato meticolosamente prima della consegna. In caso di difetti di materiale o fabbricazione l'acquirente può far valere diritti legali nei confronti del venditore. La nostra garanzia sotto riportata non costituisce alcun limite ai diritti legali dell'acquirente.

Questo prodotto è garantito per 3 anni con decorrenza dalla data di acquisto. La garanzia decorre dalla data d'acquisto. Conservare lo scontrino originale in un posto sicuro perché questo documento viene richiesto come prova dell'avvenuto acquisto.

Tutti i danni o difetti presenti già al momento dell'acquisto devono essere comunicati subito dopo l'apertura della confezione.

Se entro 3 anni dalla data di acquisto di questo prodotto si rileva un difetto di materiale o di fabbricazione, noi procederemo, a nostra discrezione, alla riparazione o sostituzione gratuite del prodotto o al rimborso del prezzo di acquisto. Un eventuale intervento in garanzia non prolunga né rinnova il periodo di garanzia stesso. Ciò vale anche per le parti sostituite e riparate.

Questa garanzia decade in caso di danneggiamento oppure uso o manutenzione impropri del prodotto.

La prestazione in garanzia vale per difetti del materiale o di fabbricazione. Questa garanzia non si estende a componenti del prodotto

esposti a normale logorio, che possono pertanto essere considerati come componenti soggetti a usura (esempio capacità della batteria, calcificazione, lampade, pneumatici, filtri, spazzole...).

La garanzia non si estende altresì a danni che si verificano su componenti delicati (esempio interruttori, batterie, parti realizzate in vetro, schermi, accessori vari) nonché danni derivanti dal trasporto o altri incidenti.

● Gestione dei casi in garanzia

Per garantire un rapido disbrigo della vostra richiesta, attenersi alle istruzioni di seguito riportate:

- o per qualunque richiesta conservare lo scontrino e il codice dell'articolo (IAN 486224_2501) come prova di acquisto.
- o il codice dell'articolo è riportato sulla targhetta identificativa presente sul prodotto, inciso su di esso, riportato sulla copertina delle istruzioni (in basso a sinistra) o sull'adesivo posizionato sul lato posteriore o inferiore del prodotto.
- o se si dovessero presentare errori di funzionamento o altri difetti, contattare dapprima il reparto di assistenza di seguito riportato, telefonicamente, o per e-mail.
- o è possibile inviare gratuitamente il prodotto difettoso all'indirizzo dell'assistenza clienti comunicato, allegando la ricevuta d'acquisto (scontrino) e indicando il tipo di difetto e il momento in cui tale difetto è comparso.



su parkside-diy.com potete visionare e scaricare queste istruzioni e molti altri manuali. Facendo la scansione del codice QR si accede direttamente a parkside-diy.com. Scegliere il proprio paese e attraverso il motore di ricerca cercare le istruzioni per l'uso. Inserendo il codice dell'articolo (IAN) 486224_2501 si accede alle istruzioni per l'uso del proprio articolo.

● Servizio

IT MT

Conmetall Meister GmbH

Oberkamper Str. 39

42349 Wuppertal

GERMANIA

Tel.: 00 800 34 99 67 53

E-Mail: cm@comei.info



IAN 486224_2501

Per tutte le richieste si prega di conservare lo scontrino e il codice dell'articolo (IAN 486224_2501) come prova d'acquisto.



Legenda dos pictogramas utilizados	Página 22
Introdução	Página 22
Utilização correta.....	Página 22
Descrição das peças e material fornecido.....	Página 22
Dados técnicos.....	Página 23
Indicações de segurança	Página 23
Montagem	Página 24
Utilização	Página 25
Regular a altura.....	Página 25
Limpeza	Página 26
Armazenamento	Página 26
Eliminação	Página 26
Garantia e Serviço	Página 26
Garantia.....	Página 26
Procedimento no caso de ativação da garantia.....	Página 27
Serviço.....	Página 28

Legenda dos pictogramas utilizados

	Indicações de segurança
	Instruções de manuseio

Cavelete de apoio com altura regulável

● Introdução

Damos-lhe os parabéns pela aquisição do seu novo produto. Acabou de adquirir um produto de grande qualidade. Familiarize-se com o aparelho antes da primeira colocação em funcionamento. Para tal, leia atentamente este manual de instruções e as indicações de segurança. Utilize o produto apenas como descrito e para as áreas de aplicação indicadas. Armazene este manual em um lugar seguro. Se entregar este produto a terceiros, entregue também todos os documentos.

● Utilização correta

O produto é destinado à utilização como cavalete de trabalho para o setor privado. Quaisquer outras utilizações ou alterações ao produto são consideradas indevidas e implicam riscos de acidente significativos. O fabricante não assume qualquer responsabilidade, por danos, que aconteçam por uma utilização incorreta. O produto não é indicado para a utilização comercial.

● Descrição das peças e material fornecido

- 1 2x Parafuso de cabeça redonda, inclusive 2 arruelas planas, porca, M5 x 12mm
- 2 2x Parafuso sextavado interno, inclusive arruela plana, porca, M5 x 12mm
- 3 8x Parafuso de cabeça redonda, inclusive 2 arruelas planas, porca, M6 x 35mm
- 4 4x Parafuso sextavado interno, inclusive arruela plana, porca, M8 x 40mm
- 5 2x Peças laterais
- 6 2x Tirantes de suporte inferiores
- 7 2x Guia de orifícios
- 8 1x Suporte
- 9 1x Suporte médio
- 10 2x Pino de segurança
- 11 Trava de distanciamento, curta
- 12 Trava de distanciamento, longa





● Dados técnicos

Capacidade máx. de carga:	200 kg
Altura de trabalho:	aprox. 800 até 1300 mm
Peso:	aprox. 5,8 kg









Indicações de segurança

GUARDE TODAS AS INDICAÇÕES DE SEGURANÇA E INSTRUÇÕES!

-  **⚠️ AVISO! PERIGO DE MORTE E DE ACIDENTES PARA BEBÉS E CRIANÇAS!** Nunca deixe crianças juntamente com o material de embalagem sem a devida vigilância. Existe perigo de asfixia devido ao material da embalagem. As crianças subestimam frequentemente os perigos. Mantenha as crianças sempre afastadas do produto. O produto não é um brinquedo.
- Verifique o produto após a entrega e antes da primeira utilização, para certificar-se do estado e da função de todas as peças. Nunca utilize o produto caso este se encontre danificado. Caso contrário, existe perigo de ferimentos.
- Não utilizar um produto danificado.
- **⚠️ CUIDADO!** Nunca deixe crianças sem a devida vigilância! Este produto não é nenhum brinquedo nem serve para trepar! Certifique-se de que ninguém, especialmente nenhuma criança, se encosta no produto ou sobe para cima do produto. O produto pode não aguentar o peso e tombar. Podem ocorrer ferimentos e/ou danos.
-  **CUIDADO! PERIGO DE FERIMENTOS!** Nunca utilize o produto como uma escada ou semelhante.
-  **CUIDADO! PERIGO DE FERIMENTOS!** Nunca trepar no produto ou a mesa de trabalho.
-  Certifique-se de que não excede a capacidade de carga permitida (veja “Dados técnicos”).
-  Certifique-se de que o produto está seguro e que não vira. Daí podem resultar ferimentos e/ou danos no produto.

⚠ CUIDADO! PERIGO DE ENTALAMENTO! Tenha cuidado com os dedos ao abrir e fechar o produto.

-  Utilize o produto apenas em superfícies estáveis e planas. Em superfícies instáveis e irregulares, como por ex. macadame, a carga poderia desequilibrar-se.
-  **CUIDADO! PERIGO DE FERIMENTOS!** Nunca utilizar o produto em solos com inclinação. O produto ou outras peças de trabalho expostas podem tombar.
-  Tenha atenção para que os pés de suporte estejam completamente desdobrados e as travas de distanciamento [11] e [12] montadas quando utilizar o produto. Apenas desta forma é possível garantir um funcionamento correcto.
-  No caso de uma segurança, ajuste ou solda danificado ou não utilize mais o produto.
-  **CUIDADO! PERIGO DE FERIMENTOS!** Certifique-se de que a base não está húmida ou oleosa. O produto pode escorregar e cair.
-  Tenha atenção para que as peças de trabalho/bancada de trabalho não possa escorregar no suporte [8]. Fixe a mesma se necessário.
-  Tenha atenção para não carregar as peças de trabalho apenas de um lado. Caso contrário a peça de trabalho pode perder o equilíbrio e cair.
- Elimine toda a sujidade no produto como por ex. tinta húmida, sujidade óleo ou neve.
- Utilize sempre dois cavaletes de trabalho para segurar a peça de trabalho/bancada de trabalho durante o trabalho.
- Não colocar cargas que sobressaiam lateralmente.
- Não utilize este cavalete de uso geral como cavalete de armação.

● Montagem

Nota: Tenha atenção ao montar para que os parafusos inicialmente fiquem apenas levemente apertados. Apenas quando o produto estiver completamente montado deve-se apertar os parafusos.

- Puxe as pernas de suporte da peça lateral [5] para os lados. Puxe o pino de segurança [10] e coloque a trava de distanciamento [12] sobre o pino da outra perna. Insira a guia de orifícios [7] por baixo na peça do meio da peça lateral. Insira o pino de segurança [10] através orifício na peça lateral [5] para assegurar a guia de orifícios [7]. Esteja atento para que no mínimo três orifícios estejam expostos na guia de orifícios [7]. Proceda da mesma maneira no lado oposto (Fig. A).

- Certifique-se de que ambas as guias de orifícios [7] estejam na mesma altura.
 - Ligue o suporte médio [9] com ambas as peças laterais [5] com ajuda do conjunto de parafusos [1] e [2] (Fig. B).
 - Utilize o conjunto de parafusos [2] no lado onde se encontra a trava de distanciamento [11]. No outro lado, utilize o conjunto de parafusos [1]. Após os parafusos estiverem fixos, coloque a trava de distanciamento [11] sobre o parafuso. Repita os passos no lado oposto para fixar o suporte médio [9] (Fig. C).
 - Ligue o tirante de suporte inferior [6] com a perna da peça lateral do conjunto de parafusos [3]. Repita os passos no lado oposto para fixar o suporte de apoio [6] inferior (Fig. D).
 - Coloque o suporte [8] na guia de orifícios [7] e fixe com o conjunto de parafusos [4] (Fig. E).
 - Alinhe o produto corretamente. Posteriormente, aperte todos os parafusos.
- Nota:** para uma boa resistência à torção do cavalete de suporte é necessário aparafusar com firmeza os tirantes de suporte inferiores [6] às pernas.
- Mova para cima ambos os suportes de segurança [13] do suporte [8] (Fig. F).

● Utilização

- ⚠ CUIDADO! PERIGO DE FERIMENTOS!** Esteja atento para que a trava de distanciamento [11] e [12] estejam instaladas. Esteja atento para que ambos os cavaletes sempre tenham a mesma altura. Apenas desta forma é possível garantir um funcionamento correcto.
- Utilize sempre dois cavaletes de trabalho para segurar a peça / bancada de trabalho durante o trabalho.
 - Tenha atenção para que a bancada de trabalho não possa escorregar na superfície de suporte. Fixe a mesma se necessário.
 - Tenha atenção para não carregar as peças de trabalho apenas de um lado. Caso contrário a peça de trabalho pode perder o equilíbrio e cair.
 - Abra completamente os pés de suporte.
 - Verifique os dispositivos de segurança e ajuste em relação ao posicionamento correto.
 - Coloque as peças de trabalho no suporte [8].

● Regular a altura

- Com a ajuda do pino de segurança [10] podes ajustar a altura do produto.
- Remova as peças de trabalho do produto.

- Remova o pino de segurança [10] e ajuste a guia de orifícios [7] na altura.
- Assegure a posição recolocando o pino de segurança [10] novamente.

● Limpeza

- Limpe o produto regularmente com um pano seco e que não largue fios.
- Não utilize agentes de limpeza agressivos ou corrosivos, pois podem danificar o produto.

● Armazenamento

- Abra ambas as travas de distanciamento [11] e [12] e dobre novamente as pernas de suporte, se não utilizar mais o produto.
- Guarde o produto num local seco e fechado, quando não o pretender utilizar por um longo período de tempo.

● Eliminação

A embalagem é feita de materiais não poluentes que podem ser eliminados nos contentores de reciclagem locais.

As possibilidades de reciclagem dos artigos utilizados poderão ser averiguadas no seu Município ou Câmara Municipal.

● Garantia e Serviço

● Garantia

O produto foi fabricado de acordo com diretrizes de qualidade rigorosas e cuidadosamente testado antes da entrega. Em caso de defeitos materiais ou de fabrico, tem direitos legais contra o vendedor do produto. Os seus direitos legais não são limitados de forma alguma pela nossa garantia abaixo apresentada.

A garantia para este produto é de 3 anos a partir da data de compra. O período de garantia começa na data da compra. Guarde o recibo de compra original num local seguro, pois este documento é exigido como prova de compra.

Quaisquer danos ou defeitos já presentes no momento da compra devem ser comunicados imediatamente após a desembalagem do produto.

No caso de o produto apresentar um defeito de material ou de fabrico dentro de 3 anos a partir da data de compra, repará-lo-emos ou substituí-lo-emos gratuitamente, à nossa critério. O período de garantia não pode ser prolongado por uma reclamação de garantia concedida. Isto também se aplica às peças substituídas e reparadas.

Esta garantia é nula se o produto tiver sido danificado ou utilizado ou mantido de forma inadequada.

A garantia cobre defeitos de material e de fabrico. Esta garantia não cobre peças do produto sujeitas a desgaste normal e, portanto, consideradas peças consumíveis (por ex., baterias, baterias recarregáveis, mangueiras, cartuchos de tinta), nem cobre danos em peças frágeis, por ex., interruptores ou peças feitas em vidro.

Com a troca do aparelho, de acordo com DL 67/2003, o tempo de garantia se inicia novamente.

● Procedimento no caso de ativação da garantia

De forma a garantir um rápido processamento do seu pedido, solicitamos as seguintes indicações:

- o Para qualquer esclarecimento, é favor ter à mão o recibo e o número do artigo (IAN 486224_2501) como prova de compra.
- o Para obter o número de artigo, consulte a placa de identificação do produto, uma gravação no produto, a página de título das instruções (em baixo à esquerda) ou o autocolante no verso ou na parte inferior do produto.
- o Se ocorrerem falhas de funcionamento ou outros defeitos, contactar primeiro o serviço de assistência técnica abaixo indicado, por telefone ou por correio eletrónico.
- o O produto considerado defeituoso pode então ser enviado gratuitamente para o endereço de serviço que lhe foi fornecido, juntando a prova de compra (recibo) e indicando o tipo de defeito e a data em que o mesmo ocorreu.

o



Pode ver e descarregar estes e muitos outros manuais em parkside-diy.com. Este código QR levá-lo-á diretamente para parkside-diy.com. Selecione o seu país e utilize a máscara de pesquisa para procurar as instruções de funcionamento. Introduzir o número do artigo (IAN) 486224_2501 para aceder às instruções de funcionamento do seu artigo.

● Serviço

PT

Conmetall Meister GmbH

Oberkamper Str. 39

42349 Wuppertal

ALEMANHA

Tel.: 00 800 34 99 67 53

E-Mail: cm@comei.info

IAN 486224_2501

Para qualquer questão, guarde o talão de compra e o número de artigo (IAN 486224_2501) como comprovativo de compra.



List of pictograms used	Page 30
Introduction	Page 30
Intended use	Page 30
Parts description and scope of delivery	Page 30
Technical data	Page 31
Safety instructions	Page 31
Installation	Page 32
Use	Page 33
Height adjustment.....	Page 33
Cleaning und care	Page 33
Storage	Page 33
Disposal	Page 34
Warranty and service	Page 34
Warranty.....	Page 34
Warranty claim procedure.....	Page 34
Service	Page 35

List of pictograms used



Safety information
Instructions for use

Height-adjustable trestle

● Introduction

We congratulate you on the purchase of your new product. You have chosen a high quality product. Familiarise yourself with the product before using it for the first time. In addition, please carefully refer to the operating instructions and the safety advice below. Only use the product as instructed and only for the indicated field of application. Keep these instructions in a safe place. If you pass the product on to anyone else, please ensure that you also pass on all the documentation with it.

● Intended use

This product is suitable for private use as a trestle. Other uses or changes to the product are considered to be contrary to the intended use and may harbour risks of injury and damage. The manufacturer does not accept any liability for injury or damage resulting from use of this product contrary to its intended use. The product is not intended to be used for commercial purposes.

● Parts description and scope of delivery

- 1 2x Flat head bolt, incl. 2 washers, nut, M5 x 12 mm
 - 2 2x Hex head bolt, incl. washer, nut M5 x 12 mm
 - 3 8x Round head bolt, incl. 2 washers, nut M6 x 35 mm
 - 4 4x Hex head bolt, incl. washer, nut M8 x 40 mm
 - 5 2x Side frame
 - 6 2x Bottom plate
 - 7 2x Hole bar
 - 8 1x Top support bar
 - 9 1x Middle support bar
 - 10 2x Locking pin
 - 11 Locking hook, short
 - 12 Locking hook, long
 - 13 Safety bracket
- Operating instructions







● Technical data





Load Capacity: max. 200kg
Working height: approx. 800–1300mm
Net weight: approx. 5.8kg



Safety instructions

KEEP ALL SAFETY NOTICES AND INSTRUCTIONS IN A SAFE LOCATION!

-  **⚠ WARNING! DANGER OF LOSS OF LIFE AND ACCIDENT TO INFANTS AND CHILDREN!** Never leave children unsupervised with the packaging materials. The packaging material presents a suffocation risk. Children frequently underestimate danger. Keep out of reach of children. This product is not a toy.
- On delivery and prior to first use, inspect the product in order to check the condition and function of all parts. Do not use the product if it has been damaged. You risk injury if you do otherwise.
- Do not use a damaged product.
- ⚠ **CAUTION!** Do not leave children unattended. The product is not a climbing frame or toy. Make sure that nobody climbs or leans on the product, particularly children. The product could become imbalanced and tip up. This may result in injury and/or damage.
-  **CAUTION! RISK OF INJURY!** Never use the product as a ladder or as anything else.
-  **CAUTION! RISK OF INJURY!** Never climb on the product or work surface.
-  Make sure that you never exceed the maximum permissible load (see “Technical data”).
-  Make sure that the product is stable and cannot tip. Injuries or damage to the product can result.
- ⚠ **CAUTION! CRUSHING HAZARD!** Watch your fingers when opening and closing the product.
-  Only use the product on firm, level surfaces. If used on unstable or uneven surfaces– e.g. gravel surfaces– the load can slip.
-  **CAUTION! RISK OF INJURY!** Absolutely do not use the product on subsurfaces that have slopes. The product, along with any workpieces on it, can tip over.

-  Be sure the legs are folded apart all the way and the locking hooks **11** **12** are secured in place when using the product. This will ensure stability.
-  Discontinue using the product if the leg lock, adjustment or the weld are damaged.
-  **CAUTION! RISK OF INJURY!** Make sure that the subsurface is not damp or oily. The product can slip and fall over.
-  Verify the work pieces/sheet will not move on the top support bar **8**. If necessary, secure in place.
-  Make sure that you do not load workpieces unevenly. Otherwise, the workpiece can become unbalanced and fall down.
- Remove any excess materials on the product, e.g. wet paint, dirt, oil or snow.
- When working, always use two trestles to hold the components/worktops.
- Do not place a load on the product that protrudes over the side.
- Do not use this multi-purpose trestle as a scaffold trestle.

● Installation

Note: Make sure during assembly that the screws are only loosely tightened to begin with. Tighten the screws fully only after you have completely assembled the product.

- Pull the standing leg of the side section **5** apart. Pull the lock pin **10** out and place the spreading lock **12** over the bolts on the other leg. Insert the perforated strip **7** from below into the central part of the side section. Put the lock pin **10** through the hole in the side section **5** to secure the perforated strip **7**. Ensure that at least three holes on the perforated strip **7** extend out at the top. Repeat for the opposite site (Fig. A).
- Make sure both hole bars **7** are on the same height.
- Connect the middle support bar **9** and use screw sets **1** and **2** to connect with both side frames **5** (Fig. B).
- Use screw set **2** on the side where is the locking hook **11** on the leg. After you finish connect screw set **2**, pull down the locking hook **11** and lock the hooks on the screw. Use the screw sets **1** on the other side. Repeat the above steps to fix the middle support bar **9** in place (Fig. C).
- Connect the bottom plate **6** to the leg with screw set **3**. Repeat the above to fix both bottom plates in place (Fig. D).

- Place the top support bar [8] onto the hole bar [7]. Use screw sets [4] to fix the top support bar [8] in place (Fig. E).
- Adjust the product correctly. Then retighten all screws.
Note: it is necessary to fasten the supporting struts [6] tightly to the legs to ensure that the torsional rigidity of the axle stand is good.
- Raise the two safety brackets [13] on the top support bar [8] (Fig. F).

● Use

- ⚠ **CAUTION! RISK OF INJURY!** Be sure locking hooks [11] and [12] are secured in place. Also ensure that both trestles are always at the same height. This is the only way to ensure stability.
- Always use two trestles and a board or boards together for working.
- Verify the work pieces/sheet will not move on the top. If necessary, secure in place.
- Make sure that you do not load workpieces unevenly. Otherwise, the workpiece can become unbalanced and fall down.
- Fold the legs all the way apart.
- Verify the safety devices and adjustments are positioned correctly.
- Place the work piece you will be working on on the top support bar [8].

● Height adjustment

You can adjust the product's height using the security pin [10].

- Remove all workpieces/the working board from the product.
- Take out the locking pin [10]. Adjust the hole bar [7] on both side to the desired working height.
- Insert the locking pin [10] to lock the hole bar [7] in place.

● Cleaning und care

- Clean the product with a dry, fluff-free cloth.
- Never use aggressive or corrosive cleaning agents, as they may damage the product.

● Storage

- Having finished the work, unhook the two locking hooks [11] and [12] and fold the legs together.
- Store the product in a dry place if you are not going to use it for a protracted period.

● **Disposal**

The packaging is made entirely of recyclable materials, which you may dispose of at local recycling facilities.

Contact your local refuse disposal authority for more details of how to dispose of your worn-out product.

● **Warranty and service**

● **Warranty**

The product has been manufactured to strict quality guidelines and meticulously examined before delivery. In the event of material or manufacturing defects you have legal rights against the retailer of this product. Your legal rights are not limited in any way by our warranty detailed below.

The warranty for this product is 3 years from the date of purchase. The warranty period begins on the date of purchase. Keep the original sales receipt in a safe location as this document is required as proof of purchase.

Any damage or defects already present at the time of purchase must be reported without delay after unpacking the product.

Should the product show any fault in materials or manufacture within 3 years from the date of purchase, we will repair or replace it – at our choice – free of charge to you. The warranty period is not extended as a result of a claim being granted. This also applies to replaced and repaired parts.

This warranty becomes void if the product has been damaged, or used or maintained improperly.

The warranty covers material or manufacturing defects. This warranty does not cover product parts subject to normal wear and tear, thus considered consumables (e.g. batteries, rechargeable batteries, tubes, cartridges), nor damage to fragile parts, e.g. switches or glass parts.

● **Warranty claim procedure**

So that your request can be processed quickly, please observe the following instructions:

- o For all inquiries, please have the receipt and item number (IAN 486224_2501) ready as proof of purchase.

- o The article number can be taken from the identification label on the product, engraving on the product, the front cover of your manual (at the bottom left), or the sticker on the back or bottom of the product.
- o If malfunctions or other defects arise, first contact the service department indicated below by phone or email.
- o You can then send a product recorded as defective to the communicated service address postage-free, making sure to enclose proof of purchase (receipt) and information on the details of the defect and when it occurred.



You can download and view this and numerous other manuals at parkside-diy.com. This QR code takes you directly to parkside-diy.com. Choose your country and use the search screen to search for the operating instructions. Entering the item number (IAN) 486224_2501 takes you to the operating instructions for your item.

● Service

GB MT

Conmetall Meister GmbH

Oberkamper Str. 39

42349 Wuppertal

GERMANY

Tel.: 00 800 34 99 67 53

E-mail: cm@comei.info

IAN 486224_2501

Please have the receipt and item number (IAN 486224_2501) ready as your proof of purchase when making an enquiry.



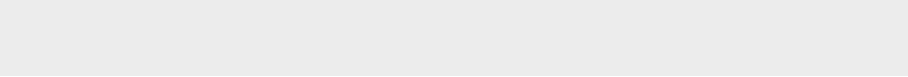

Legende der verwendeten Piktogramme	Seite 38
Einleitung	Seite 38
Bestimmungsgemäße Verwendung.....	Seite 38
Teilebeschreibung und Lieferumfang.....	Seite 38
Technische Daten.....	Seite 39
Sicherheitshinweise	Seite 39
Montage	Seite 40
Gebrauch	Seite 41
Höhe verstellen.....	Seite 41
Reinigung	Seite 42
Lagerung	Seite 42
Entsorgung	Seite 42
Garantie und Service	Seite 42
Garantie.....	Seite 42
Abwicklung im Garantiefall.....	Seite 43
Service.....	Seite 44

Legende der verwendeten Piktogramme



Sicherheitshinweise
Handlungsanweisungen

Höhenverstellbarer Unterstellbock

● Einleitung

Wir beglückwünschen Sie zum Kauf Ihres neuen Produkts. Sie haben sich damit für ein hochwertiges Produkt entschieden. Machen Sie sich vor der ersten Inbetriebnahme mit dem Produkt vertraut. Lesen Sie hierzu aufmerksam die nachfolgende Bedienungsanleitung und die Sicherheitshinweise. Benutzen Sie das Produkt nur wie beschrieben und für die angegebenen Einsatzbereiche. Bewahren Sie diese Anleitung auf. Händigen Sie alle Unterlagen bei Weitergabe des Produktes an Dritte mit aus.

● Bestimmungsgemäße Verwendung

Das Produkt ist als Arbeitsbock für den privaten Bereich geeignet. Andere Verwendungen oder Veränderungen des Produkts gelten als nicht bestimmungsgemäß und bergen erhebliche Unfallgefahren. Für Schäden, die aus bestimmungswidrigem Gebrauch entstanden sind, übernimmt der Hersteller keine Haftung. Das Produkt ist nicht für den gewerblichen Einsatz bestimmt.

● Teilebeschreibung und Lieferumfang

- 1 2x Rundkopfschraube, inkl. 2 Unterlegscheiben, Mutter, M5 x 12 mm
- 2 2x Sechskantschraube, inkl. Unterlegscheibe, Mutter, M5 x 12 mm
- 3 8x Rundkopfschraube, inkl. 2 Unterlegscheiben, Mutter, M6 x 35 mm
- 4 4x Sechskantschraube, inkl. Unterlegscheibe, Mutter, M8 x 40 mm
- 5 2x Seitenteil
- 6 2x untere Stützstrebe
- 7 2x Lochleiste
- 8 1x Auflagestrebe
- 9 1x mittlere Stützstrebe
- 10 2x Sicherungstift
- 11 Spreizsicherung, kurz
- 12 Spreizsicherung, lang
- 13 Sicherungshalterung
Bedienungsanleitung

● Technische Daten







Max. Tragfähigkeit:	200 kg
Arbeitshöhe:	ca. 800 bis 1300 mm
Gewicht:	ca. 5,8 kg



Sicherheitshinweise

BEWAHREN SIE ALLE SICHERHEITSHINWEISE UND ANWEISUNGEN SORGFÄLTIG AUF!

-  **⚠️ WARNUNG! LEBENS- UND UNFALLGEFAHR FÜR KLEINKINDER UND KINDER!** Lassen Sie Kinder niemals unbeaufsichtigt mit Verpackungsmaterial. Es besteht Erstickungsgefahr durch Verpackungsmaterial. Kinder unterschätzen häufig die Gefahren. Halten Sie Kinder stets vom Produkt fern. Das Produkt ist kein Spielzeug.
- Prüfen Sie das Produkt nach Lieferung und vor der ersten Benutzung, um den Zustand und die Funktion aller Teile festzustellen. Verwenden Sie das Produkt keinesfalls, wenn es beschädigt ist. Andernfalls droht Verletzungsgefahr.
- Verwenden Sie kein beschädigtes Produkt.
- ⚠️ **VORSICHT!** Lassen Sie Kinder nicht unbeaufsichtigt! Das Produkt ist kein Kletter- oder Spielgerät! Stellen Sie sicher, dass Personen, insbesondere Kinder nicht auf das Produkt klettern bzw. sich nicht am Produkt anlehnen. Das Produkt könnte aus dem Gleichgewicht kommen und umkippen. Verletzungen und/oder Beschädigungen können die Folgen sein.
-  **VORSICHT! VERLETZUNGSGEFAHR!** Verwenden Sie das Produkt niemals als Leiter o. Ä.
-  **VORSICHT! VERLETZUNGSGEFAHR!** Besteigen Sie niemals das Produkt oder die Arbeitsplatte.
-  Achten Sie darauf, dass Sie die zulässige Tragkraft niemals überschreiten (siehe „Technische Daten“).
-  Achten Sie darauf, dass das Produkt sicher steht und nicht umkippen kann. Verletzungen und/oder Beschädigungen des Produkts können die Folgen sein.
- ⚠️ **VORSICHT! QUETSCHGEFAHR!** Achten Sie beim Auf- und Zuklappen des Produkts auf Ihre Finger.
-  Benutzen Sie das Produkt nur auf festen, ebenen Flächen. Auf nicht befestigten und unebenen Flächen – wie z. B. Schotterdecken – kann es zum Verrutschen der Last kommen.

-  **VORSICHT! VERLETZUNGSGEFAHR!** Verwenden Sie das Produkt keinesfalls auf Untergründen mit Gefälle. Das Produkt sowie evt. aufliegende Werkstücke können umkippen.
-  Achten Sie darauf, dass die Standbeine komplett auseinandergeklappt und die Spreizsicherungen [11] und [12] angelegt sind, wenn Sie das Produkt verwenden. Nur so ist ein sicherer Stand gewährleistet.
-  Bei beschädigter Sicherungs- und Verstelleinrichtung oder Schweißnaht das Produkt nicht mehr verwenden.
-  **VORSICHT! VERLETZUNGSGEFAHR!** Achten Sie darauf, dass der Untergrund weder feucht noch ölig ist. Das Produkt kann wegrutschen und umfallen.
-  Achten Sie darauf, dass die Werkstücke/Arbeitsplatte auf der Auflagestrebe [8] nicht verrutschen können/kann. Sichern Sie diese ggf.
-  Achten Sie darauf, dass Sie Werkstücke nicht einseitig belasten. Andernfalls kann das Werkstück aus dem Gleichgewicht kommen und herunterfallen.
- Beseitigen Sie alle Verunreinigungen, z. B. nasse Farbe, Schmutz, Öl oder Schnee, am Produkt.
- Verwenden Sie immer zwei Arbeitsböcke, um die Werkstücke/Arbeitsplatte beim Arbeiten zu halten.
- Keine Last auflegen, welche seitlich übersteht.
- Diesen Allzweckbock nicht als Gerüstbock verwenden.

● Montage

Hinweis: Beachten Sie beim Aufbau, dass Sie die Schrauben zunächst nur leicht anziehen. Erst wenn das Produkt vollständig aufgebaut ist, können Sie die Schrauben fest anziehen.

- Ziehen Sie die Standbeine des Seitenteils [5] auseinander. Ziehen Sie den Sicherungsstift [10] heraus und legen Sie die Spreizsicherung [12] über den Bolzen am anderen Bein. Setzen Sie die Lochleiste [7] von unten in den Mittelteil des Seitenteils ein. Stecken Sie den Sicherungsstift [10] durch das Loch im Seitenteil [5], um die Lochleiste [7] zu sichern. Achten Sie darauf, dass mindestens drei Löcher auf der Lochleiste [7] oben herausragen. Gehen Sie bei der gegenüberliegenden Seite ebenso vor (Abb. A).
- Stellen Sie sicher, dass beide Lochleisten [7] auf der gleichen Höhe sind.
- Verbinden Sie die mittlere Stützstrebe [9] mit den beiden Seitenteilen [5] mit Hilfe der Schraubensets [1] und [2] (Abb. B).
- Verwenden Sie das Schraubenset [2] auf der Seite, wo sich die Spreizsicherung [11] befindet. Auf der anderen Seite verwenden Sie das Schraubenset [1]. Nachdem Sie die Schrauben befestigt

haben, legen Sie die Spreizsicherung [11] über die Schraube. Wiederholen Sie die Schritte auf der gegenüberliegenden Seite, um die mittlere Stützstrebe [9] zu befestigen (Abb. C).

- Verbinden Sie die untere Stützstrebe [6] mit dem Bein des Seitenteils mit Hilfe des Schraubensets [3]. Wiederholen Sie die Schritte auf der gegenüberliegenden Seite, um die unteren Stützstreben [6] zu befestigen (Abb. D).
- Legen Sie die Auflagestrebe [8] auf die Lochleiste [7] und befestigen Sie sie mit dem Schraubenset [4] (Abb. E).
- Richten Sie das Produkt korrekt aus. Ziehen Sie anschließend alle Schrauben nach.

Hinweis: Ein festes Verschrauben der Stützstreben [6] mit den Beinen ist notwendig für eine gute Verwindungssteifigkeit des Unterstellbocks.

- Schwenken Sie die beiden Sicherungshalterungen [13] der Auflagestrebe [8] nach oben (Abb. F).

● Gebrauch

⚠ VORSICHT! VERLETZUNGSGEFAHR! Achten Sie darauf, dass die Spreizsicherungen [11] und [12] angelegt sind. Achten Sie ebenfalls darauf, dass die beiden Arbeitsböcke immer die gleiche Höhe haben. Nur so ist ein sicherer Stand gewährleistet.

- Verwenden Sie immer zwei Arbeitsböcke, um die Werkstücke/Arbeitsplatte beim Arbeiten zu halten.
- Achten Sie darauf, dass die Werkstücke/Arbeitsplatte auf der Auflagefläche nicht verrutschen können/kann. Sichern Sie diese ggf.
- Achten Sie darauf, dass Sie Werkstücke nicht einseitig belasten. Andernfalls kann das Werkstück aus dem Gleichgewicht kommen und herunterfallen.
- Klappen Sie die Standbeine komplett auseinander.
- Überprüfen Sie die Sicherungs- und Verstelleinrichtungen auf korrekten Sitz.
- Legen Sie das zu bearbeitende Werkstück auf die Auflagestrebe [8].

● Höhe verstellen

Mit Hilfe des Sicherheitsstifts [10] können Sie das Produkt in der Höhe verstellen.

- Entfernen Sie die Werkstücke/Arbeitsplatte vom Produkt.
- Entfernen Sie den Sicherheitsstift [10] und verstellen die Lochleiste [7] in der Höhe.
- Sichern Sie die Position, indem Sie den Sicherheitsstift [10] wieder einsetzen.

● Reinigung

- Reinigen Sie das Produkt regelmäßig mit einem trockenen, fusselfreien Tuch.
- Verwenden Sie keine aggressiven oder ätzenden Reinigungsmittel, da sie das Produkt beschädigen könnten.

● Lagerung

- Öffnen Sie die beiden Spreizsicherungen **11** und **12** und klappen Sie die Standbeine wieder zusammen, wenn Sie das Produkt nicht mehr benötigen.
- Lagern Sie das Produkt in einem trockenen, geschlossenen Raum, wenn Sie es längere Zeit nicht verwenden.

● Entsorgung

Die Verpackung besteht aus umweltfreundlichen Materialien, die Sie über die örtlichen Recyclingstellen entsorgen können.

Möglichkeiten zur Entsorgung des ausgedienten Produkts erfahren Sie bei Ihrer Gemeinde- oder Stadtverwaltung.

● Garantie und Service

● Garantie

Das Produkt wurde nach strengen Qualitätsrichtlinien hergestellt und vor der Auslieferung sorgfältig geprüft. Im Falle von Material- oder Herstellungsfehlern haben Sie gegenüber dem Verkäufer des Produkts gesetzliche Rechte. Ihre gesetzlichen Rechte werden in keiner Weise durch unsere unten aufgeführte Garantie eingeschränkt.

Die Garantie für dieses Produkt beträgt 3 Jahre ab Kaufdatum. Die Garantiezeit beginnt mit dem Kaufdatum. Bewahren Sie den Originalkaufbeleg an einem sicheren Ort auf, da dieses Dokument als Nachweis des Kaufs erforderlich ist.

Alle Schäden oder Mängel, die bereits zum Zeitpunkt des Kaufs vorhanden sind, müssen unverzüglich nach dem Auspacken des Produkts gemeldet werden.

Sollte das Produkt innerhalb von 3 Jahren ab Kaufdatum einen Material- oder Herstellungsfehler aufweisen, werden wir es – nach unserer Wahl

– kostenlos für Sie reparieren oder ersetzen. Die Garantiezeit verlängert sich durch einen stattgegebenen Gewährleistungsanspruch nicht. Dies gilt auch für ersetzte und reparierte Teile.

Diese Garantie erlischt, wenn das Produkt beschädigt oder unsachgemäß verwendet oder gewartet wurde.

Die Garantie deckt Material- und Herstellungsfehler ab. Diese Garantie erstreckt sich weder auf Produktteile, die normalem Verschleiß unterliegen, und somit als Verschleißteile gelten (z. B. Batterien, Akkus, Schläuche, Farbpatronen), noch auf Schäden an zerbrechlichen Teilen, z. B. Schalter oder Teile aus Glas.

● Abwicklung im Garantiefall

Um eine schnelle Bearbeitung Ihres Anliegens zu gewährleisten, folgen Sie bitte den folgenden Hinweisen:

- o Bitte halten Sie für alle Anfragen den Kassenbon und die Artikelnummer (IAN 486224_2501) als Nachweis für den Kauf bereit.
- o Die Artikelnummer entnehmen Sie bitte dem Typenschild am Produkt, einer Gravur am Produkt, dem Titelblatt Ihrer Anleitung (unten links) oder dem Aufkleber auf der Rück- oder Unterseite des Produktes.
- o Sollten Funktionsfehler oder sonstige Mängel auftreten, kontaktieren Sie zunächst die nachfolgend benannte Serviceabteilung telefonisch oder per E-Mail.
- o Ein als defekt erfasstes Produkt können Sie dann unter Beifügung des Kaufbelegs (Kassenbon) und der Angabe, worin der Mangel besteht und wann er aufgetreten ist, für Sie portofrei an die Ihnen mitgeteilte Service-Anschrift übersenden.



Auf parkside-diy.com können Sie diese und viele weitere Handbücher einsehen und herunterladen. Mit diesem QR-Code gelangen Sie direkt auf parkside-diy.com. Wählen Sie Ihr Land aus, und suchen Sie über die Suchmaske nach den Bedienungsanleitungen. Mittels Eingabe der Artikelnummer (IAN) 486224_2501 gelangen Sie zur Bedienungsanleitung für Ihren Artikel.

● Service

DE

Conmetall Meister GmbH

Oberkamper Str. 39

42349 Wuppertal

DEUTSCHLAND

Tel.: 0202 24750 430/431/432 (Gesprächskosten entsprechend dem
Festnetztarif Ihres Telefonanbieters)

E-Mail: cm@comei.info

AT CH

Conmetall Meister GmbH

Oberkamper Str. 39

42349 Wuppertal

DEUTSCHLAND

Tel.: 00 800 34 99 67 53

E-Mail: cm@comei.info

IAN 486224_2501

Bitte halten Sie für alle Anfragen den Kassenbon und die Art.-Nr.
(IAN 486224_2501) als Nachweis für den Kauf bereit.



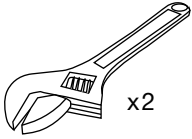
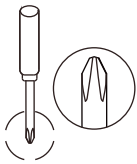

1

2

3

4

10mm

10mm

10mm

13mm

12

11

10

5

6

7

13

8

9

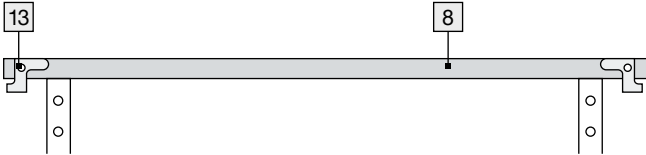
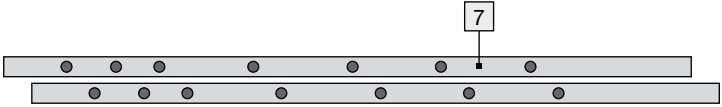
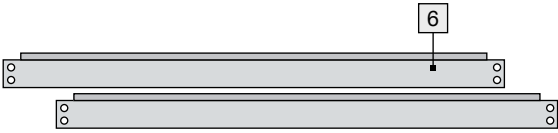
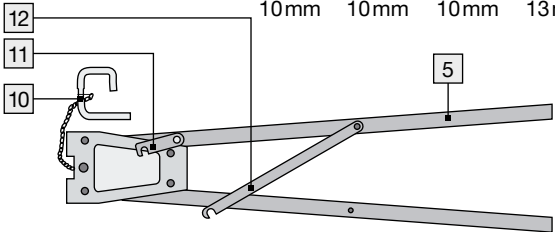

A

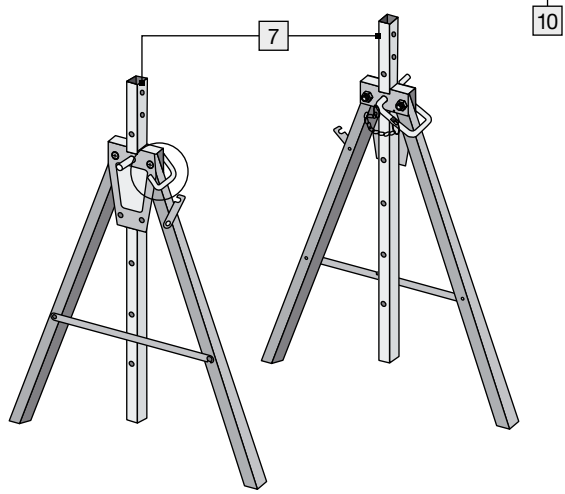
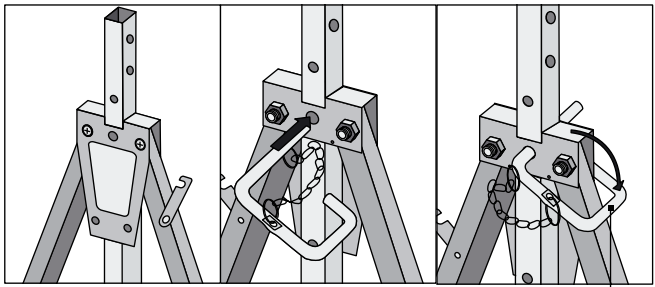
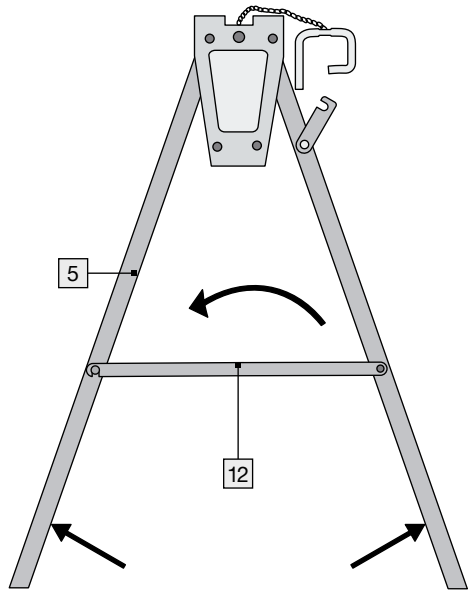

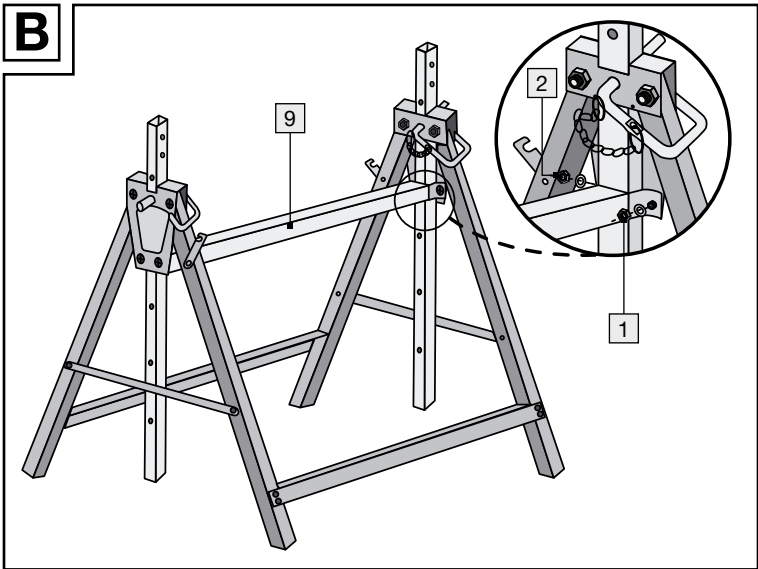
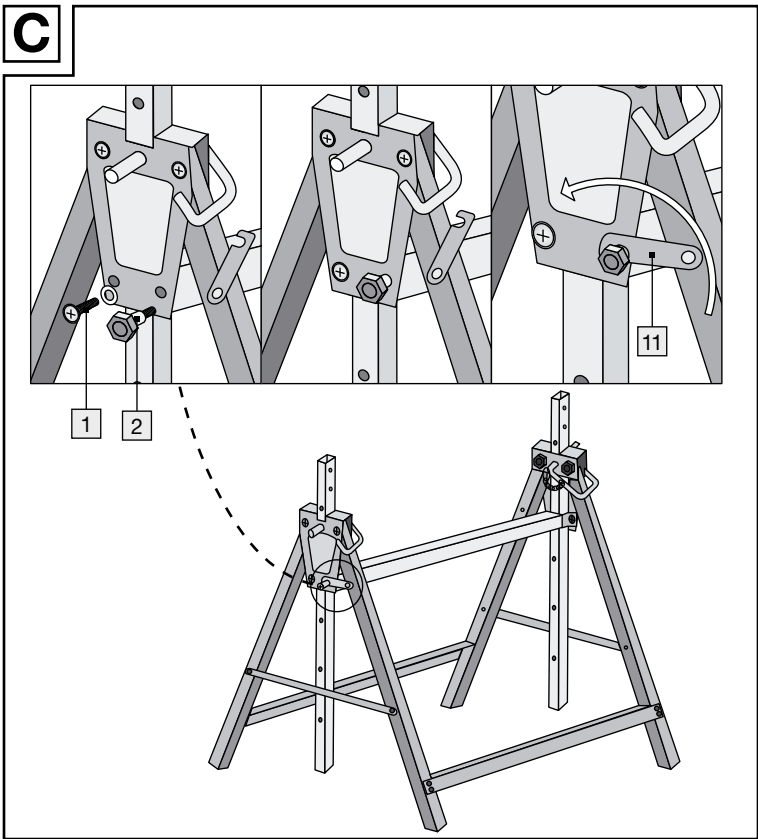
B**C**

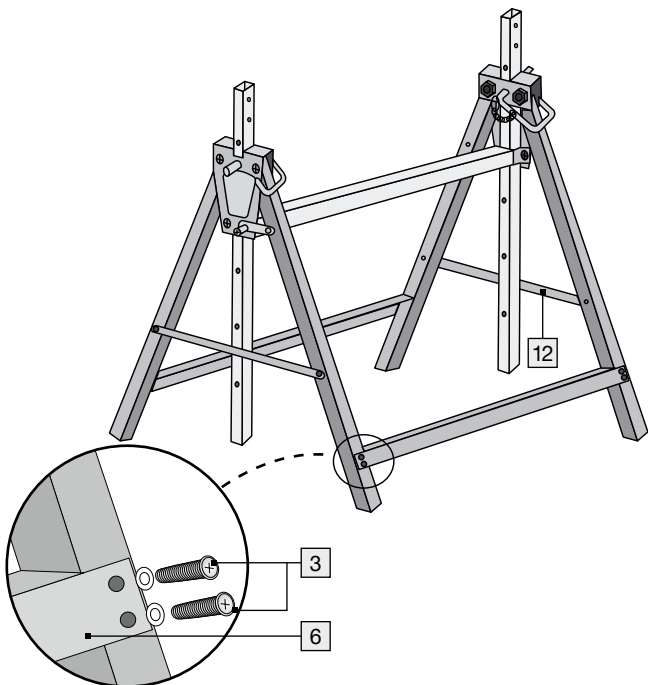
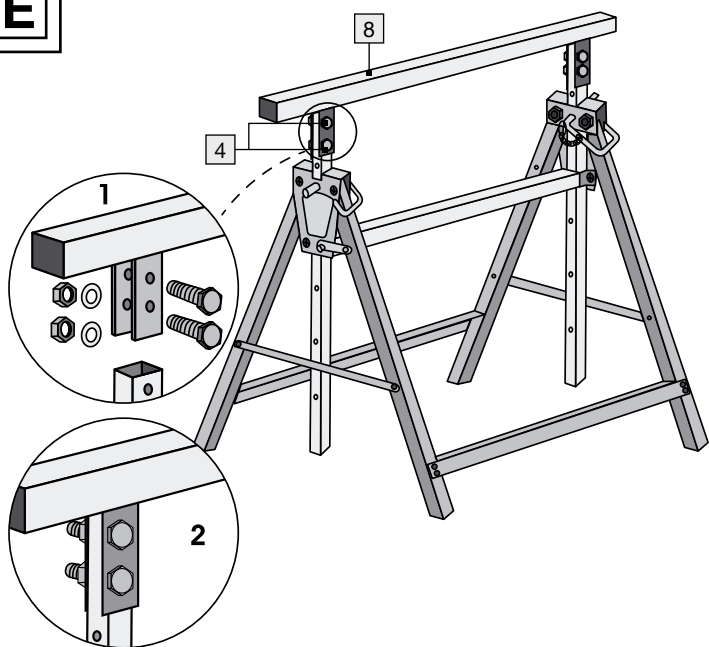
D**E**

F

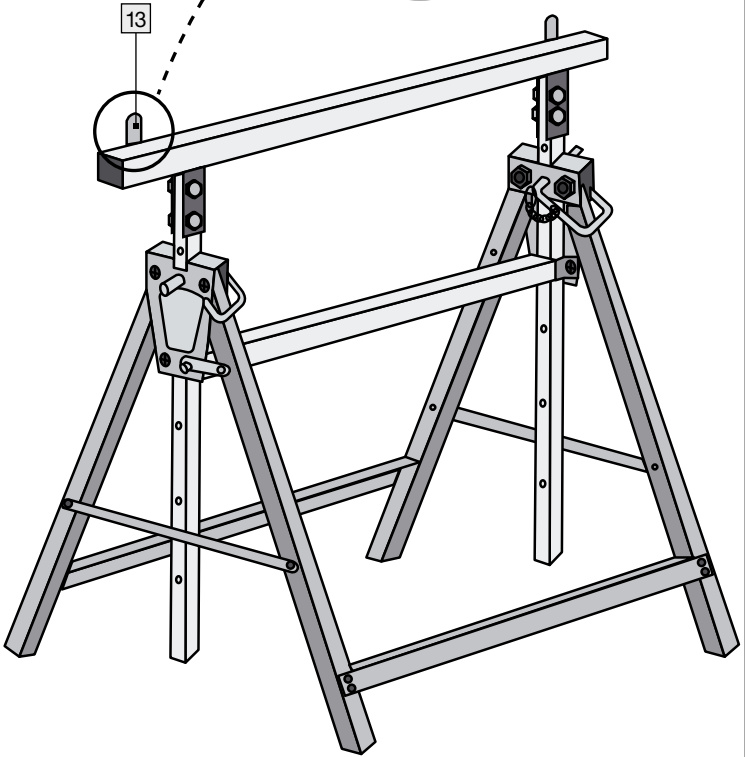
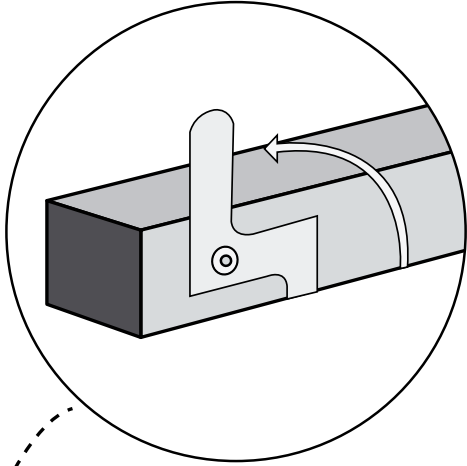

G

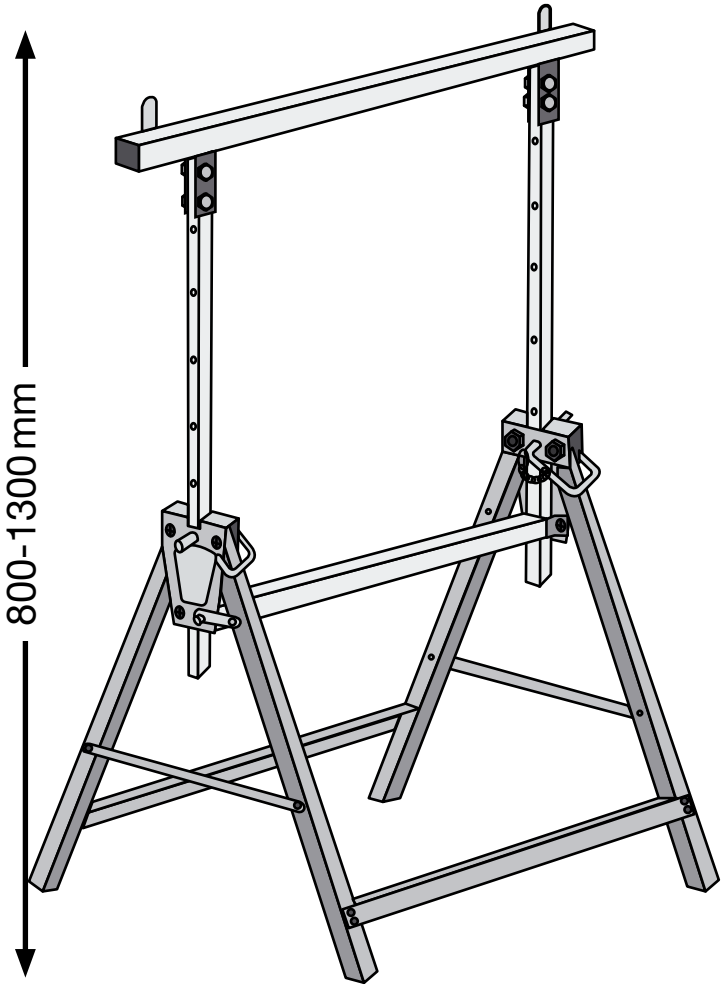

Conmetall Meister GmbH

Oberkamper Str. 39

42349 Wuppertal

GERMANY

E-Mail: cm@comei.info

Art.-Nr.: WU5258210-8

Estado de las informaciones

Versione delle informazioni · Estado das

informações · Last Information Update

Stand der Informationen: 03/2025

Ident.-No.: WU5258210-8032025-5

IAN 486224_2501

