



OWIM GmbH & Co. KG

Stiftsbergstraße 1
74167 Neckarsulm
GERMANY

Model No.: HG10509A/ HG10509A-FR
Version: 12/2024

IAN 466420_2404

CZ

SK



DIGITAL TIMER PSS IP44A A1

GB

DIGITAL TIMER

Operation and safety notes

CZ

DIGITÁLNÍ SPÍNACÍ HODINY

Pokyny pro obsluhu a bezpečnostní pokyny

SK

DIGITÁLNE ČASOVÉ SPÍNACIE HODINY

Pokyny pre obsluhu a bezpečnostné pokyny

DE AT CH

DIGITALE ZEITSCHALTUHR

Bedienungs- und Sicherheitshinweise

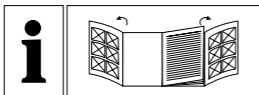

GB	Operation and safety notes	Page	5
CZ	Pokyny pro obsluhu a bezpečnostní pokyny	Strana	28
SK	Pokyny pre obsluhu a bezpečnostné pokyny	Strana	52
DE/AT/CH	Bedienungs- und Sicherheitshinweise	Seite	77

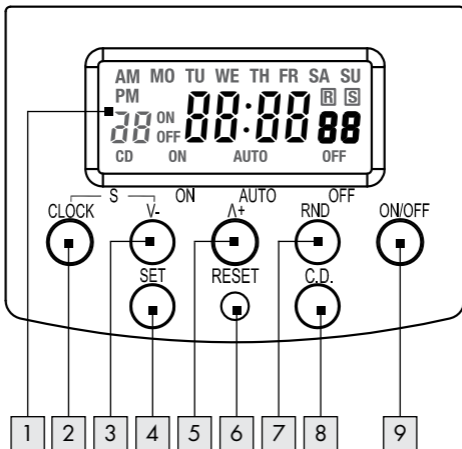

HG10509A

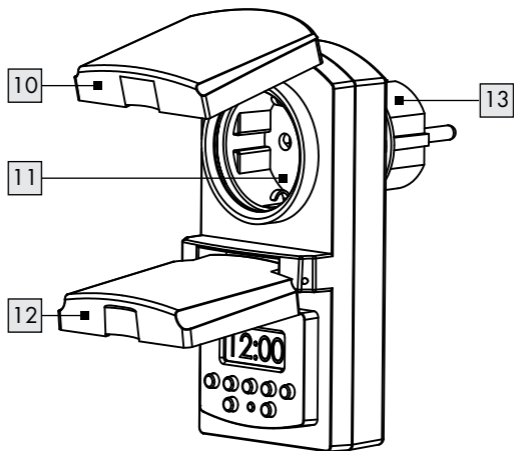

HG10509A-FR

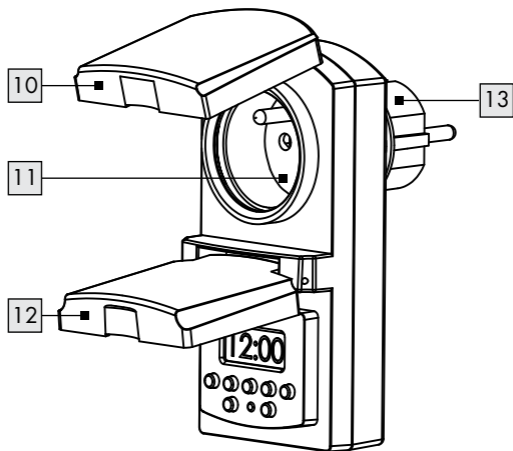

Warnings and symbols used	Page 6
Introduction.	Page 8
Intended use	Page 8
Scope of delivery	Page 9
Safety notices	Page 9
Safety instructions for batteries / rechargeable batteries	Page 13
Description of parts	Page 15
Description of weekdays	Page 15
Technical data.	Page 16
Before first use	Page 17
Set up Time format Display	Page 17
Setting the weekday	Page 17
Setting the time	Page 18
Setting the summer time	Page 19
Set up Programming.	Page 19
Countdown Setting.	Page 21
Random mode	Page 22
Turning On/ off	Page 22
Cleaning and care	Page 23
Cleaning	Page 23
Storage	Page 23
Disposal.	Page 23
Warranty	Page 25
Warranty claim procedure.	Page 26
Service	Page 27

Warnings and symbols used

The following warnings are used in the instruction manual, quick start guide, safety instructions and on the packaging:



DANGER! This symbol in combination with the signal word “Danger” marks a high-risk hazard that if not prevented could result in death or serious injury.



WARNING! This symbol in combination with the signal word “Warning” marks a medium-risk hazard that if not prevented could result in death or serious injury.









CAUTION! This symbol in combination with the signal word “Caution” marks a low-risk hazard that if not prevented could result in minor or moderate injury.



ATTENTION! This symbol with the signal word “Attention” indicates a possible property damage.



NOTE: This symbol in combination with “Note” provides additional useful information.

	<p>Alternating current/voltage</p>
	<p>Protection against water splashing from all directions. For outdoor use.</p>
	<p>Micro-disconnection</p>
<p>R250d</p>	<p>Power reserve duration</p>
	<p>CE mark indicates conformity with relevant EU directives applicable for this product.</p>
	<p>Safety Information Instructions for use</p>
	<p>Do not plug in any plug-in devices</p>

DIGITAL TIMER

● Introduction

We congratulate you on the purchase of your new product. You have chosen a high quality product. The instructions for use are part of the product. They contain important information concerning safety, use and disposal. Before using the product, please familiarise yourself with all of the safety information and instructions for use. Only use the product as described and for the specified applications. If you pass the product on to anyone else, please ensure that you also pass on all the documentation with it.

● Intended use

This product is used for programme switching on/off of a connected electrical appliance.

Suitable

Private use

Not suitable

Industrial/commercial purposes

Use in tropical climates

Any other use is considered improper. Any claims resulting from improper use or due to unauthorised modification of the product will be considered unwarranted. Any such use is at your own risk.

● Scope of delivery

- 1 Timer
- 1 Safety instructions



Safety notices

BEFORE USING THE PRODUCT, PLEASE FAMILIARISE YOURSELF WITH ALL OF THE SAFETY INSTRUCTIONS AND INSTRUCTIONS FOR USE! WHEN PASSING THIS PRODUCT ON TO OTHERS, PLEASE ALSO INCLUDE ALL THE DOCUMENTS!

⚠ WARNING! DANGER TO LIFE AND RISK OF ACCIDENT FOR INFANTS AND CHILDREN!

⚠ DANGER! Risk of suffocation!

- Never leave children unsupervised with the packaging material. The packaging material poses a suffocation hazard.
Children frequently underestimate the dangers. Please keep the product out of reach of children at all times.
- This product shall not be used by children. Keep the product out of reach of children. This product can be used by persons with reduced physical, sensory or mental capabilities or lack of experience and knowledge if they have been given supervision or instruction concerning use

of the product in a safe way and understand the hazards involved.

Children shall not play with the product.

Cleaning and user maintenance shall not be made by children without supervision.

 WARNING! Risk of electric shock!

- Use the product only with an RCD-protected socket-outlet.
- Do not use the product with power outlet strips or extension cables.
- Do not position the product in water or in places where water can collect.
- Do not use the product for inductive loads (such as motors or transformers).
- Do not attempt to repair the product yourself. In case of malfunction, repairs are to be conducted by qualified personnel only.
- During cleaning or operation, do not immerse the electrical parts of the product in water or other liquids. Never hold the product under running water.
- Never use a damaged product. Disconnect the product from the power supply and contact your retailer if it is damaged.
- Before connecting the product to the power supply, check that the voltage and current rating corresponds with the power supply details shown on the product's rating label.

- Disconnect the product from the power supply when not in use and before cleaning.
- Do not use any solvents or cleaning solutions on the product. Clean the product only with a slightly moistened cloth.
- Do not cover when in use.
- The product's maximum total output power/current (see following table) must never be exceeded. Take special care when connecting devices consuming larger amounts of power (such as power tools, fan heaters, computers, etc.).

Model number	Max. total output
HG10509A	1800 W (8 A)
HG10509A-FR	1800 W (8 A)

- Do not connect any devices that exceed the power rating of this product. Doing so may overheat or cause possible damage to the product or other equipment.
- The power plug of the product must fit into the socket-outlet. The power plug must not be modified in any way. Using unmodified mains plugs and proper outlets reduces the risk of an electric shock.
- Do not use the product where wireless devices are not allowed.

- The product shall be easily accessible. Always ensure that the product can be easily and quickly pulled out of the socket-outlet.
- Devices building up heat must be separated from the product to avoid accidental activation.
- Disconnect the product from the mains voltage before undertaking any maintenance works.
- Do not use the product together with medical devices.
- Do not connect the product in series.
- Avoid switching maximum loads frequently on or off in order to sustain a long life for the product.

⚠ ATTENTION! Radio interference

- Do not use the product on aeroplanes, in hospitals, service rooms, or near medical electronic systems. The wireless signals transmitted could impact the functionality of sensitive electronics.
- Keep the product at least 20 cm from pacemakers or implantable cardioverter defibrillators, as the electromagnetic radiation may impair the functionality of pacemakers. The radio waves transmitted could cause interference in hearing aids.
- Never use the product near flammable gases or potentially explosives areas (e.g. paint shops), as the radio waves emitted can cause explosions and fire.

- The OWIM GmbH & Co. KG is not responsible for interference with radios or televisions due to unauthorised modification of the product. The OWIM GmbH & Co. KG further assumes no liability for using or replacing cables and products not distributed by OWIM.
- The user of the product is solely responsible for rectifying malfunctions caused by unauthorized changes to the product and the replacement of such modified products.



Safety instructions for batteries / rechargeable batteries

- ⚠ DANGER TO LIFE!** Keep batteries / rechargeable batteries out of reach of children. If accidentally swallowed seek immediate medical attention.
- Swallowing may lead to burns, perforation of soft tissue, and death. Severe burns can occur within 2 hours of ingestion.



DANGER OF EXPLOSION! Never recharge non-rechargeable batteries. Do not short-circuit batteries / rechargeable batteries and / or open them. Overheating, fire or bursting can be the result.

- Never throw batteries / rechargeable batteries into fire or water.

- Do not exert mechanical loads to batteries / rechargeable batteries.

Risk of leakage of batteries / rechargeable batteries

- Avoid extreme environmental conditions and temperatures, which could affect batteries / rechargeable batteries, e.g. radiators / direct sunlight.
- If batteries / rechargeable batteries have leaked, avoid contact with skin, eyes and mucous membranes with the chemicals! Flush immediately the affected areas with fresh water and seek medical attention!



WEAR PROTECTIVE GLOVES! Leaked or damaged batteries / rechargeable batteries can cause burns on contact with the skin.

Wear suitable protective gloves at all times if such an event occurs.

- This product has a built-in rechargeable battery which cannot be replaced by the user. The removal or replacement of the rechargeable battery may only be carried out by the manufacturer or his customer service or by a similarly qualified person in order to avoid hazards. When disposing of the product, it should be noted that this product contains a rechargeable battery.

● Description of parts

- 1 LCD Display
- 2 **CLOCK** button
- 3 **V-** button
- 4 **SET** button
- 5 **Λ+** button
- 6 **RESET** button
- 7 **RND** button
- 8 **C.D.** button
- 9 **ON/OFF** button
- 10 Cover
- 11 Socket outlet
- 12 Transparent Cover
- 13 Power plug

● Description of weekdays

MO - Monday

TU - Tuesday

WE - Wednesday

TH - Thursday

FR - Friday

SA - Saturday

SU - Sunday

various signs

AM morning from 00:01 to 11:59

PM afternoon from 12.00 to 24.00

ON - 1 On (time of the countdown timer)

OFF - 1 Off (time of the countdown timer)

CD Countdown

ON - 2 On (setting mode)

AUTO - Automatic (setting mode)

OFF - 2 Off (setting mode)

R - Random function

S - Summer time

● Technical data

Operating voltage 230 V~, 50 Hz

Rated current 8 A

Rated power max. 1800 W

Programmes max. 140 on and off programme

Time setting 1 minute (countdown mode
internal 1 second)

Time display 24 or 12 hours

Protection class I

Ingress protection IP44

Model number	Max. total output
HG10509A	1800 W (8 A)
HG10509A-FR	1800 W (8 A)

● Before first use

- Remove the packaging material.
- The built-in non-replaceable rechargeable battery takes two hours to fully charge. Connect the product to a suitable socket with protective contact for charging.
- If the display **1** of the device does not function properly. Reset the product by using the **RESET** button **6**. To do this, press the **RESET** button with a pointed object (e.g. paper clip end) and hold down for approx. 3 seconds.

● Set up Time format Display

- 12-hour display: from 00:00 to 12:00 with **AM** or **PM**.
- 24-hour display: from 00:00 to 23:59, without **AM** or **PM**.
- To change from 12-hour display to 24-hour display, or vice versa, press **CLOCK** Button **2** and hold it till the LCD display changes. Press **CLOCK** Button **2** again to return to original display.

● Setting the weekday

1. Press and hold the **SET** button **4** until the day of the week flashes on the display. The days are displayed in the following order:
Mo Tu We Th Fr Sa Su.

2. Press **Λ+** Button **5** / **V-** Button **3** once will increase or reduce the day by sequence slowly. To press and hold the button, the week display moves quickly. Release the button until your desired day of the week shown on the display. Press **SET** Button **4** to confirm your setting or wait until the selected day of the week stops flashing.

● Setting the time

After setting the day of the week, hour display flashes to indicate setting time can be started.

1. Press **Λ+** Button **5** to increase number of hour, or **V-** Button **3** to reduce hour.
2. Press **Λ+/V-** Button once will increase or reduce each hour slowly. To press and hold the button, the hour display moves quickly. Release the button until your desired hour shown on the display. Press **SET** Button **4** to confirm your setting.
3. “**Minute**” display then flashes to indicate setting minute is ready. Repeat step **#1** and **#2** to set Minutes.

● Setting the summer time

1. Press **CLOCK** Button [2] and **V-** Button [3] at the same time to change to summer time, time display automatically adds one hour and “**S**” is shown on the LCD.
2. By pressing **CLOCK** Button [2] and **V-** Button [3] again to cancel the summer time setting.

⚠ ATTENTION: LCD must be in real time display to start week and time setting. If LCD is in program setting display, press **CLOCK** Button [2] once to return to real time display.

● Set up Programming

When the LCD is in real time display, press **Λ+** [5] button once to change to program setting display, “**1^{ON}**” will be shown on the lower left corner of the LCD;

- “**1**” indicates the program group’s number (program group is from 1 to 20).
 - “**ON**” indicates power on time.
 - “**OFF**” indicates power off time.
1. Set programme group can be selected using the “**Λ+**” [5] or “**V-**” button [3] as described in “Setting the time”. The groups are displayed as follows: **1^{ON}**, **1_{OFF}** ... **20^{ON}**, **20_{OFF}** and **d^{ON}/_{OFF}** (Countdown);

Select the programme group, press the **SET** button **4**;

Select the weekdays OR weekday combinations for this programme; press the “**Λ+**” button **5**.

The display shows the days of the week OR weekday combinations in the following order:

MO TU WE TH FR SA SU

MO -> TU -> WE -> TH -> FR -> SA -> SU

MO WE FR

TU TH SA

SA SU

MO TU WE

TH FR SA

MO TU WE TH FR

MO TU WE TH FR SA

2. Press “**V-**” button **3** to display the combinations in reverse sequence;
3. Confirm your setting by pressing the **SET** button **4**.
4. After the weekday setting, further set the associated hours. Please observe **#1** to **#2** in “**Setting the time**”.

Hints: To reset a programme, enter the programming mode. Select the appropriate programme and press the **ON/OFF** button **9**.

To return to the time display, press the **CLOCK** button. Alternatively, the display automatically returns to the time display after 15 seconds.

● Countdown Setting

1. Press **V-** button [3] to enter countdown mode with “**d ON**” on display.
2. Press the **SET** button [4] to start setting on/off, hours, minutes and seconds in turns.
3. Press **Λ+** Button [5] / **V-** Button [3] to choose on/off, and the desired countdown time, same process as “**Setting the time**”.

Hints:

“**d ON**” indicates the device will be switched on until the counter expires.

“**d OFF**” indicates the device will be switched off until the countdown expires.

4. Connect the Timer to the AC socket and press **ON/OFF** button [9] until **AUTO** status, to start the countdown function.
5. Press the **C.D.** button [8] to start the set countdown. Press the **C.D.** button again to end the countdown mode.

Hints: Press the “**V-**” button to display the countdown details. To change your settings, repeat steps #1 to #2 in this section.

● Random mode

The random mode switches connected devices on and off at irregular intervals.

1. Start the random mode by pressing the **RND** button **[7]**. Connected devices will be switched off for 26 minutes to 42 minutes. The switch-on phases last for 10 minutes to 26 minutes.
2. To disable the random mode, press the **RND** button **[7]** again.

● Turning On/ off

- Preset your desired On/off programs on the Timer as mentioned above.
- Turn off the connecting device which will connect.
- Plug the connecting device into the power outlet **[2]** of the product.
- Plug the product into the power supply.
- Switch on the connecting device.
- Appliance will then be turned on/off according to your preset programs.
- To unplug connected device from the product; Turn off the connected device firstly. Then unplug the product from the power supply. Now you may unplug the connecting device from the product.

● Cleaning and care

● Cleaning

⚠ WARNING! During cleaning or operation, do not immerse the product in water or other liquids. Never hold the product under running water.

- ❑ Before cleaning: Unplug the product from the power supply. Unplug any connected device from the product.
- ❑ Clean the product only with a slightly moistened cloth.
- ❑ Do not allow any water or other liquids to enter the product's interior.
- ❑ Do not use abrasives, harsh cleaning solutions or hard brushes for cleaning.
- ❑ Let the product dry afterwards.

● Storage

- ❑ When not in use, store the product in its original packaging.
- ❑ Store the product in a dry, secure location away from children.

● Disposal

The packaging is made of environmentally friendly materials, which may be disposed of through your local recycling facilities.



Observe the marking of the packaging materials for waste separation, which are marked with abbreviations (a) and numbers (b) with following meaning: 1–7: plastics/20–22: paper and fibreboard/80–98: composite materials.



Contact your local refuse disposal authority for more details of how to dispose of your wornout product.



To help protect the environment, please dispose of the product properly when it has reached the end of its useful life and not in the household waste. Information on collection points and their opening hours can be obtained from your local authority.

Faulty or used batteries/rechargeable batteries must be recycled. Return the batteries/rechargeable batteries and the product to the available collection points.



Environmental damage through incorrect disposal of the batteries / rechargeable batteries!

Remove the batteries / battery pack from the product before disposal.

Batteries / rechargeable batteries may not be disposed of with the usual domestic waste. They may contain toxic heavy metals and are subject to hazardous waste treatment rules and regulations.

The chemical symbols for heavy metals are as follows: Cd = cadmium, Hg = mercury, Pb = lead. That is why you should dispose of used batteries / rechargeable batteries at a local collection point.

● **Warranty**

The product has been manufactured to strict quality guidelines and meticulously examined before delivery. In the event of material or manufacturing defects you have legal rights against the retailer of this product. Your legal rights are not limited in any way by our warranty detailed below.

The warranty for this product is 3 years from the date of purchase. The warranty period begins on the date of purchase. Keep the original sales receipt in a safe location as this document is required as proof of purchase.

Any damage or defects already present at the time of purchase must be reported without delay after unpacking the product.

Should the product show any fault in materials or manufacture within 3 years from the date of purchase, we will repair or replace it – at our choice – free of charge to you. The warranty period is not extended as a result of a claim being granted. This also applies to replaced and repaired parts.

This warranty becomes void if the product has been damaged, or used or maintained improperly.

The warranty covers material or manufacturing defects. This warranty does not cover product parts subject to normal wear and tear, thus considered consumables (e.g. batteries, rechargeable batteries, tubes, cartridges), nor damage to fragile parts, e.g. switches or glass parts.

● **Warranty claim procedure**

So that your request can be processed quickly, please observe the following instructions:

For all inquiries, please have the receipt and item number (e.g., IAN 466420_2404) ready as proof of purchase.

The article number can be taken from the identification label on the product, engraving on the product, the front cover of your manual (at the bottom left), or the sticker on the back or bottom of the product.

If malfunctions or other defects arise, first contact the service department indicated below by phone or email.

You can then send a product recorded as defective to the communicated service address postage-free, making sure to enclose proof of purchase (receipt)

and information on the details of the defect and when it occurred.

You can download and view this and numerous other manuals at parkside-diy.com. This QR code takes you directly to parkside-diy.com. Choose your country and use the search screen to search for the operating instructions. Entering the item number (IAN) 466420_2404 takes you to the operating instructions for your item.



● Service

GB Service Great Britain

Tel.: 08000569216

E-Mail: owim@lidl.co.uk



Použitá varování a symboly	Strana 29
Úvod	Strana 31
Zamýšlené použití	Strana 31
Obsah dodávky	Strana 32
Bezpečnostní upozornění	Strana 32
Bezpečnostní pokyny pro baterie / nabíjecí baterie	Strana 36
Popis součástí	Strana 38
Popis dnů v týdnu	Strana 39
Technické údaje	Strana 40
Před prvním použitím	Strana 40
Nastavení zobrazení formátu času . . .	Strana 41
Nastavení dne v týdnu	Strana 41
Nastavení času	Strana 42
Nastavení letního času	Strana 43
Nastavení programování	Strana 43
Nastavení odpočítávání	Strana 45
Náhodný režim	Strana 46
Zapnutí/vypnutí	Strana 46
Čištění a údržba	Strana 47
Čištění	Strana 47
Skladování	Strana 47
Zlikvidování	Strana 48
Záruka	Strana 49
Postup v případě uplatňování záruky .	Strana 50
Servis	Strana 51

Použitá varování a symboly

V návodu k použití, v průvodci pro rychlý start, v bezpečnostních pokynech a na obalu jsou použita následující varování:



NEBEZPEČÍ! Tento symbol v kombinaci se signálním slovem „Nebezpečí“ označuje vysoce rizikové nebezpečí, které, pokud mu nebude zabráněno, může mít za následek smrt nebo vážné zranění.



VAROVÁNÍ! Tento symbol v kombinaci se signálním slovem „Varování“ označuje riziko se středním rizikem, které, pokud se mu nezabrání, může mít za následek smrt nebo vážné zranění.



UPOZORNĚNÍ! Tento symbol v kombinaci se signálním slovem „Upozornění“ označuje nebezpečí s nízkým rizikem, které, pokud se mu nezabrání, může vést k lehkému nebo středně těžkému zranění.



POZOR! Tento symbol společně se slovním označením „Pozor“ poukazuje na možné poškození majetku.

	<p>POZNÁMKA: Tento symbol v kombinaci se slovem „Poznámka“ poskytuje další užitečné informace.</p>
	<p>Střídavý proud / napětí</p>
	<p>Ochrana proti stříkající vodě ze všech směrů. Pro venkovní použití.</p>
	<p>Mikro-odpojení</p>
<p>R250d</p>	<p>Doba trvání záložního napájení</p>
	<p>Značka CE vyjadřuje soulad s příslušnými směrnici EU, které se vztahují na tento produkt.</p>
	<p>Bezpečnostní upozornění Instrukce</p>
	<p>Nezapojujte žádná zásuvná zařízení</p>

DIGITÁLNÍ SPÍNACÍ HODINY

● Úvod

Blahopřejeme Vám ke koupi nového výrobku. Rozhodli jste se pro kvalitní produkt. Návod k obsluze je součástí tohoto výrobku. Obsahuje důležité pokyny pro bezpečnost, použití a likvidaci. Před použitím výrobku se seznamte se všemi pokyny k obsluze a bezpečnostními pokyny. Používejte výrobek jen popsáním způsobem a na uvedených místech. Při předání výrobku třetí osobě předejte i všechny podklady.

● Zamýšlené použití

Tento produkt slouží k programovanému zapínání/vypínání připojeného elektrického spotřebiče.

Vhodné

Soukromé
použití

Nevhodné

Průmyslové/komerční účely
Použití v tropickém podnebí

Jakékoli jiný způsob použití je považován za nevhodný. Na veškeré reklamace způsobené nevhodným používáním nebo neoprávněnými úpravami produktu, se nebude vztahovat záruka. Takový způsob používání je na vaše vlastní riziko.

● Obsah dodávky

- 1 Časovač
- 1 Bezpečnostní pokyny



Bezpečnostní upozornění

PŘED POUŽITÍM PRODUKTU SE SEZNAMTE SE VŠEMI BEZPEČNOSTNÍMI POKYNY A NÁVODEM K POUŽITÍ! PŘI PŘEDÁVÁNÍ TOHOTO PRODUKTU DALŠÍ OSOBĚ ROVNĚŽ PŘEDEJTE VEŠKEROU DOKUMENTACI!

⚠ VAROVÁNÍ! OHROŽENÍ ŽIVOTA A RIZIKO ZRANĚNÍ U BATOLAT A MALÝCH DĚTÍ!

⚠ NEBEZPEČÍ! Nebezpečí udušení!

- Zásadně neponechávejte malé děti bez dozoru s obalovým materiálem. Obalový materiál představuje riziko udušení. Děti si často neuvědomují rizika. Tento produkt uchovávejte vždy mimo dosah dětí.
- Tento produkt nesmí používat děti. Uchovávejte produkt mimo dosah dětí. Tento produkt mohou používat osoby se sníženými fyzickými, smyslovými nebo duševními schopnostmi nebo nedostatkem zkušeností a znalostí, pokud jim byl poskytnut dohled nebo byly poučeny o používání produktu bezpečným způsobem a rozumí souvisejícím nebezpečím. Nedovolte dětem hrát si s tímto produktem.

Čištění a užitelskou údržbu nesmí provádět děti bez dozoru.

⚠️ VAROVÁNÍ! Hrozí nebezpečí zásahu elektrickým proudem!

- Tento produkt používejte pouze se zásuvkou, která je chráněna proudovým chráničem.
- Tento produkt nepoužívejte se zásuvkovými lištami ani prodlužovacími kabely.
- Tento produkt neumísťujte do vody nebo na místa, kde se může nashromáždit voda.
- Tento produkt nepoužívejte pro indukční zátěže (jako jsou motory nebo transformátory).
- Tento produkt se nepokoušejte opravit vlastními silami.

V případě závady musí opravu provést pouze kvalifikovaná osoba.

- Během čištění ani během provozu neponořujte elektrické součásti výrobku do vody ani jiné tekutiny. V žádném případě nevystavujte výrobek tekoucí vodě.
- Poškozený výrobek v žádném případě nepoužívejte. Odpojte produkt od zdroje napájení a v případě poškození kontaktujte vašeho prodejce.
- Před připojením produktu ke zdroji napájení zkontrolujte, zda jmenovité napětí a proud odpovídá údajům o zdroji napájení uvedeným na štítku produktu.

- Odpojte produkt od napájení, pokud jej nepoužíváte a před jeho čištěním.
- Na tento produkt nepoužívejte žádná rozpouštědla ani čisticí roztoky. Tento produkt čistěte pouze mírně navlhčeným hadříkem.
- Při používání výrobek nezakrývejte.
- V žádném případě nesmí být překročen maximální celkový výstupní výkon/proud produktu (viz následující tabulka). Věnujte zvýšenou pozornost při připojování zařízení, která spotřebovávají větší množství energie (například elektrické nářadí, ventilátory, počítače atd.).

Číslo modelu	Max. celkový výkon
HG10509A	1800 W (8 A)
HG10509A-FR	1800 W (8 A)

- Nepřipojujte žádná zařízení, která překračují jmenovitý výkon tohoto produktu. Mohlo by dojít k přehřátí nebo možnému poškození produktu nebo druhého zařízení.
- Síťová zástrčka produktu se musí shodovat se zásuvkou. Síťová zástrčka nesmí být žádným způsobem upravována. Originální síťové zástrčky a správné zásuvky snižují riziko úrazu elektrickým proudem.
- Tento produkt nepoužívejte tam, kde nejsou povolena bezdrátová zařízení.

- Tento produkt musí být umístěn na snadno přístupném místě. Zajistěte, aby bylo možné produkt vždy snadno a rychle vytáhnout ze zásuvky.
- Zařízení vytvářející teplo musí být odděleno od produktu, aby se zabránilo náhodné aktivaci.
- Před prováděním jakékoli údržby odpojte produkt od síťového napájení.
- Tento produkt nepoužívejte společně se zdravotnickými zařízeními.
- Tento produkt nezapojte do série.
- Aby byla zajištěna dlouhá životnost produktu, vyhněte se častému zapínání a vypínání maximální zátěže.

 POZOR! Rádiové rušení

- Tento produkt nepoužívejte v letadlech, v nemocnicích, ve velínech nebo v blízkosti zdravotnických elektronických systémů. Vysílané bezdrátové signály mohou negativně ovlivňovat fungování citlivé elektroniky.
- Udržujte tento výrobek alespoň 20 cm od kardiostimulátorů nebo implantovaných kardioverter-defibrilátorů, protože elektromagnetické pole může narušovat fungování kardiostimulátorů. Vysílané rádiové vlny mohou způsobit rušení naslouchadel.

- Tento výrobek v žádném případě neumísťujte v blízkosti hořlavých plynů nebo do míst s potenciálním nebezpečím výbuchu (například obchod s nátěrovými hmotami), protože vyzařované rádiové vlny mohou způsobit výbuch a požár.
- Společnost OWIM GmbH & Co. KG nenesse odpovědnost za rušení rádií nebo televizory způsobené neoprávněnými úpravami produktu. Společnost OWIM GmbH & Co. KG dále nepřebírá žádnou odpovědnost za používání nebo nahrazení kabely a produkty, které společnost OWIM nedistribuuje.
- Uživatel tohoto výrobku nese výhradní odpovědnost za odstranění rušení způsobeného neoprávněnými úpravami výrobku a také za náhradu takových upravených výrobků.



Bezpečnostní pokyny pro baterie / nabíjecí baterie

⚠ HROZÍ NEBEZPEČÍ OHROŽENÍ ŽIVOTA!

Uchovávejte baterie / nabíjecí baterie mimo dosah dětí. Dojde-li k náhodnému spolknutí, ihned vyhledejte lékařskou pomoc.

- Spolknutí může vést k popáleninám, perforaci měkkých tkání a smrti. K vážným popáleninám může dojít do 2 hodin od spolknutí.



NEBEZPEČÍ VÝBUCHU! V žádném případě nenabíjejte nenabíjecí baterie. Baterie / nabíjecí baterie nezkratujte ani neotevírejte. Mohlo by dojít k přehřívání, požáru nebo výbuchu.

- V žádném případě nevhazujte baterie/nabíjecí baterie do vody ani do ohně.
- Nevystavujte baterie/nabíjecí baterie mechanickému tlaku.

Nebezpečí vytečení baterií/nabíjecích baterií

- Zabraňte extrémním podmínkám prostředí a teplotám, které by mohly negativně ovlivnit baterie/nabíjecí baterie, například radiátory/přímé sluneční záření.
- Dojde-li k vytečení baterií/nabíjecích baterií, zabraňte kontaktu chemikálií s pokožkou, očima a sliznicemi! Postižená místa ihned opláchněte pitnou vodou a vyhledejte lékařskou pomoc!



POUŽÍVEJTE OCHRANNÉ RUKAVICE!

Vyteklé nebo poškozené baterie / nabíjecí baterie mohou při kontaktu způsobit popálení pokožky. Pokud k takovému případu dojde, vždy noste ochranné rukavice.

- Tento produkt má vestavěnou nabíjecí baterii, kterou uživatel nemůže vyměnit. Vyjmutí nebo výměnu nabíjecí baterie může provést pouze výrobce nebo jeho zákaznický servis nebo podobně kvalifikovaná osoba, aby se předešlo nebezpečí. Při likvidaci produktu je třeba mít na paměti, že obsahuje nabíjecí baterii.

● Popis součástí

- 1 LCD displej
- 2 Tlačítko **CLOCK (HODINY)**
- 3 Tlačítko **V-**
- 4 Tlačítko **SET (HODINY)**
- 5 Tlačítko **Λ+**
- 6 Tlačítko **RESET (HODINY)**
- 7 Tlačítko **RND (HODINY)**
- 8 Tlačítko **C.D.**
- 9 Tlačítko **ON/OFF (ZAP/VYP)**
- 10 Kryt
- 11 Zásuvka
- 12 Průhledný kryt
- 13 Zástrčka

● Popis dnů v týdnu

MO - pondělí

TU - úterý

WE - středa

TH - čtvrtek

FR - pátek

SA - sobota

SU - neděle

různé symboly

AM dopoledne od 00:01 do 11:59

PM odpoledne od 12:00 do 24:00

ON - 1 zapnutí (čas odpočítávacího časovače)

OFF - 1 vypnutí (čas odpočítávacího časovače)

CD odpočítávání

ON - 2 zapnutí (režim nastavení)

AUTO - automaticky (režim nastavení)

OFF - 2 vypnutí (režim nastavení)

R náhodná funkce

S letní čas

● Technické údaje

Provozní napětí	230 V~, 50 Hz
Jmenovitý proud	8 A
Jmenovitý výkon	max. 1800 W
Programy	max. 140 programů zapnutí a vypnutí
Vnitřní nastavení času	1 minuta (režim odpočítávání) 1 sekunda
Zobrazení času	24 nebo 12 hodin
Třída ochrany	I
Krytí	IP44

Číslo modelu	Max. celkový výkon
HG10509A	1800 W (8 A)
HG10509A-FR	1800 W (8 A)

● Před prvním použitím

- Odstraňte obalový materiál
- Plné nabití vestavěné nevyměnitelné dobíjecí baterie trvá dvě hodiny. Připojte produkt ke vhodné zásuvce s ochranným kolíkem pro nabití.

- Pokud displej [1] zařízení nefunguje správně. Resetujte produkt stisknutím tlačítka **RESET** [6]. Při resetování stiskněte špičatým předmětem (např. konec kancelářské sponky) tlačítko **RESET** a podržte jej cca 3 sekundy.

● Nastavení zobrazení formátu času

- 12hodinové zobrazení: od 00:00 do 12:00 se symboly **AM** nebo **PM**.
- 24hodinové zobrazení: od 00:00 do 23:59 bez symbolů **AM** nebo **PM**.
- Chcete-li přepnout z 12hodinového zobrazení na 24hodinové zobrazení nebo naopak, stiskněte tlačítko **CLOCK (HODINY)** [2] a podržte jej, dokud se LCD displej nezmění. Dalším stisknutím tlačítka **CLOCK (HODINY)** [2] obnovíte původní zobrazení.

● Nastavení dne v týdnu

1. Stiskněte a podržte tlačítko **SET (NASTAVIT)** [4], dokud na displeji nezačne blikat den v týdnu. Dny se zobrazují v následujícím pořadí:
Mo Tu We Th Fr Sa Su.

2. Jedním stisknutím tlačítka **Λ+** 5/**V-** 3 se pomalu zvyšuje nebo snižuje den v pořadí. Stisknutím a podržením tlačítka se zobrazení týdne bude pohybovat rychle. Uvolněte tlačítko, dokud se na displeji nezobrazí požadovaný den v týdnu. Stisknutím tlačítka **SET (NASTAVIT)** 4 potvrďte vaše nastavení nebo počkejte, než vybraný den v týdnu přestane blikat.

● Nastavení času

Po nastavení dne v týdnu začne blikat zobrazení hodin, což znamená, že můžete začít nastavovat čas.

1. Stisknutím tlačítka **Λ+** 5 zvýšíte počet hodin nebo stisknutím tlačítka **V-** 3 snižíte počet hodin.
2. Jedním stisknutím tlačítka **Λ+/V-** se budou hodiny zvyšovat nebo snižovat pomalu. Stisknutím a podržením tlačítka se zobrazení hodin bude pohybovat rychle. Uvolněte tlačítko, dokud se na displeji nezobrazí požadovaná hodina. Potvrďte nastavení stisknutím tlačítka **SET (NASTAVIT)** 4.
3. Potom začne na displeji blikat položka „**Minute**“ (**Minuta**), což znamená, že lze nastavit minuty. Nastavte minuty zopakováním kroků #1 a #2.

● Nastavení letního času

1. Stisknutím tlačítka **CLOCK (HODINY)** [2] a tlačítka **V-** [3] současně přepnete na letní čas; na zobrazení času se automaticky přidá jedna hodina a na displeji LCD se zobrazí „S“.
2. Dalším stisknutím tlačítka **CLOCK (HODINY)** [2] a tlačítka **V-** [3] zrušíte nastavení letního času.

⚠ Pozor: Aby bylo možné zahájit nastavení týdne a času, na LCD displeji se musí zobrazovat skutečný čas. Pokud se na displeji LCD zobrazuje programové nastavení, jedním stisknutím tlačítka **CLOCK (HODINY)** [2] obnovíte zobrazení skutečného času.

● Nastavení programování

Když se na displeji LCD zobrazuje skutečný čas, stisknutím tlačítka **Λ+** [5] přejdete na zobrazení programového nastavení; v levém dolním rohu displeje LCD bude zobrazeno „1^{ON}“;

- „1“ označuje číslo programové skupiny (programová skupina je od 1 do 20).
- „ON“ (**ZAP**) označuje čas zapnutí napájení.
- „OFF“ (**VYP**) označuje čas vypnutí napájení.

1. Nastavenou programovou skupinu lze vybrat pomocí tlačítka „**Λ+**“ [5] nebo „**V-**“ [3] podle pokynů v části „Nastavení času“. Skupiny se zobrazí následovně: **1^{ON}**, **1_{OFF}** ... **20^{ON}**, **20_{OFF}** a **d^{ON}/_{OFF}** (odpočítávání);

Vyberte programovou skupinu, stiskněte tlačítko **SET (NASTAVIT)** [4];

Vyberte dny v týdnu NEBO kombinace dnů v týdnu pro tento program; stiskněte tlačítko „**Λ+**“ [5]. Na displeji se zobrazí dny v týdnu NEBO kombinace dnů v týdnu v následujícím pořadí:

MO TU WE TH FR SA SU

MO -> TU -> WE -> TH -> FR -> SA -> SU

MO WE FR

TU TH SA

SA SU

MO TU WE

TH FR SA

MO TU WE TH FR

MO TU WE TH FR SA

2. Stisknutím tlačítka „**V-**“ [3] zobrazíte kombinace v opačném pořadí;
3. Potvrďte nastavení stisknutím tlačítka **SET (NASTAVIT)** [4].

4. Po nastavení dne v týdnu nastavte příslušné hodiny. Provedte kroky #1 až #2 v části „Nastavení času“.

Tipy: Chcete-li resetovat program, přejděte do režimu programování. Vyberte příslušný program a stiskněte tlačítko **ON/OFF (ZAP/VYP)** [9].

Stisknutím tlačítka **CLOCK (HODINY)** se vrátíte na zobrazení času. Nebo se na displeji po uplynutí 15 sekund automaticky obnoví zobrazení času.

● Nastavení odpočítávání

1. Stisknutím tlačítka **V-** [3] přejdete do režimu odpočítávání a na displeji se zobrazí „d^{ON}“.
2. Stisknutím tlačítka **SET** [4] začnete střídavě nastavovat zapnutí/vypnutí, hodiny, minuty a sekundy.
3. Stisknutím **Λ+** tlačítka [5] / **V-** tlačítka [3] zvolte zapnutí/vypnutí a požadovaný čas odpočítávání. Postupujte stejně jako v případě „Nastavení dne v týdnu“.

Nápověda:

„d^{ON}“ znamená, že zařízení bude zapnuto, dokud neskončí odpočítávání.

„d^{OFF}“ znamená, že zařízení bude vypnuto, dokud neskončí odpočítávání.

4. Zapojte zařízení do zásuvky a stiskněte několikrát tlačítko **ON/OFF** [9], dokud ne nezobrazí režim **AUTO**, čímž spustíte funkci odpočítávání.

5. Stisknutím tlačítka **C.D.** **8** spustíte nastavené odpočítávání. Dalším stisknutím tlačítka **C.D.** ukončíte režim odpočítávání.

Tipy: Stisknutím tlačítka „**V-**“ zobrazíte podrobnosti odpočítávání. Chcete-li změnit vaše nastavení, zopakujte kroky **#1** až **#2** v této části.

● Náhodný režim

V náhodném režimu jsou připojená zařízení zapínána a vypínána v nepravidelných intervalech.

1. Náhodný režim spustíte stisknutím tlačítka **RND** **7**. Připojená zařízení se vypnou na 26 minut až 42 minut. Fáze zapnutí trvají 10 minut až 26 minut.
2. Chcete-li deaktivovat náhodný režim, stiskněte tlačítko **RND** **7**.

● Zapnutí/vypnutí

- Přednastavte požadované programy zapnutí/vypnutí na časovači podle výše uvedených pokynů.
- Vypněte zařízení, které chcete připojit.
- Připojte připojované zařízení do elektrické zásuvky **2** produktu.
- Připojte výrobek ke zdroji napájení.
- Zapněte připojení zařízení.
- Spotřebič se poté bude zapínat/vypínat podle vámi přednastavených programů.

- Pokyny pro odpojení připojeného zařízení od produktu: nejdříve vypněte připojené zařízení. Potom odpojte produkt od zdroje napájení. Nyní můžete odpojit připojené zařízení od produktu.

● Čištění a údržba

● Čištění

⚠ VAROVÁNÍ! Během čištění nebo provozu neponořujte tento produkt do vody ani jiných kapalin. V žádném případě nevystavujte výrobek tekoucí vodě.

- Před čištěním: Odpojte produkt od zdroje napájení. Odpojte všechna připojená zařízení od produktu.
- Tento produkt čistěte pouze mírně navlhčeným hadříkem.
- Zabraňte vniknutí vody nebo jiných kapalin do produktu.
- K čištění nepoužívejte abrazivní prostředky, agresivní čisticí roztoky ani tvrdé kartáče.
- Poté očištění nechte produkt oschnout.

● Skladování

- Nepoužívaný produkt skladujte v původním obalu.
- Produkt skladujte na suchém a bezpečném místě mimo dosah dětí.

● Zlikvidování

Obal se skládá z ekologických materiálů, které můžete zlikvidovat prostřednictvím místních sběrů recyklovatelných materiálů.



Při třídění odpadu se řiďte podle označení obalových materiálů zkratkami (a) a čísly (b), s následujícím významem: 1–7: umělé hmoty / 20–22: papír a lepenka / 80–98: složené látky.



O možnostech likvidace vysloužilých zařízení se informujte u správy vaší obce nebo města.



V zájmu ochrany životního prostředí vysloužilý výrobek nevyhazujte do domovního odpadu, ale předejte k odborné likvidaci. O sběrnách a jejich otevíracích hodinách se můžete informovat u příslušné správy města nebo obce.

Vadné nebo vybité baterie resp. akumulátory se musí recyklovat. Baterie, akumulátory i výrobek odevzdejte zpět do nabízených sběrů.



Ekologické škody v důsledku chybné likvidace baterií / akumulátorů!

Před odstraněním výrobku do odpadu z něho vyjměte baterie resp. akumulátorový balíček.

Baterie / akumulátory se nesmí zlikvidovat v domácím odpadu. Mohou obsahovat jedovaté těžké kovy a musí se zpracovávat jako zvláštní odpad. Chemické symboly těžkých kovů: Cd = kadmium, Hg = rtuť, Pb = olovo. Proto odevzdejte opotřebované baterie / akumulátory u komunální sběrně.

● Záruka

Výrobek byl vyroben podle přísných směrnic kvality a před dodáním pečlivě otestován. V případě materiálních nebo výrobních vad máte zákonná práva vůči prodejci výrobku. Vaše zákonná práva nejsou níže uvedenou zárukou nijak omezená.

Záruka na tento výrobek je 3 roky od data zakoupení. Záruční doba začíná dnem zakoupení. Originál dokladu o zakoupení si uschovejte na bezpečném místě, protože tento doklad je vyžadován jako doklad o koupi.

Jakékoli poškození nebo závady, které se vyskytly již v okamžiku nákupu, musí být nahlášeny ihned po vybalení výrobku.

Pokud se u výrobku během 3 let od data zakoupení projeví vada materiálu nebo výrobní vada, pak vám ho podle naší volby bezplatně opravíme nebo vyměníme. Záruční doba se po uznané reklamaci neprodlužuje. To platí také pro vyměněné a opravené díly.

Tato záruka je neplatná, pokud byl výrobek poškozený nebo nesprávně používán anebo udržovaný.

Záruka se kryje na materiálové a výrobní vady. Tato záruka se nevztahuje na díly výrobku, které podléhají běžnému opotřebení, a tím platí jako opotřebitelné díly (např. baterie, hadice, inkoustové barevné patrony), ani se nevztahuje na poškození rozbitných dílů, např. spínačů nebo dílů ze skla.

● Postup v případě uplatňování záruky

V zájmu rychlého zpracování Vašeho požadavku se řiďte následujícími pokyny:

Pro všechny požadavky si uschovejte pokladní stvrzenku jako doklad o nákupu a číslo položky (např. IAN 466420_2404).

Číslo položky najdete na typovém štítku, je vyryto na výrobku, je uvedeno na titulní stránce Vašeho návodu (vlevo dole) nebo je na nálepce na zadní nebo spodní straně výrobku.

Při poruchách funkce nebo jiných závadách nejdříve kontaktujte telefonicky nebo e-mailem níže uvedené servisní oddělení.

Na adresu servisu, kterou Vám sdělíme, můžete zdarma odeslat pouze výrobek, který byl zaznamenaný jako vadný, a to spolu s pokladním dokladem

(stvrzenkou), popisem závady a uvedením doby, kdy k závadě došlo.

Na stránkách parkside-diy.com najdete tuto a celou řadu dalších příruček k nahlédnutí a ke stažení. Pomocí tohoto QR kódu se dostanete přímo na stránky parkside-diy.com. Vyberte svou zemi a vyhledejte návod k obsluze pomocí formuláře k vyhledávání. Zadáním čísla položky (IAN) 466420_2404 se dostanete k návodu k obsluze Vašeho výrobku.



● Servis

(CZ) Servis Česká republika

Tel.: 800600632

E-Mail:owim@lidl.cz



Použité výstrahy a symboly	Strana 53
Úvod	Strana 55
Určené použitie	Strana 55
Obsah dodávky	Strana 56
Bezpečnostné upozornenia	Strana 56
Bezpečnostné pokyny týkajúce sa batérií/nabíjateľných batérií	Strana 61
Popis jednotlivých častí	Strana 62
Popis dní v týždni	Strana 63
Technické údaje	Strana 64
Pred prvým použitím	Strana 64
Nastavenie zobrazenia formátu času	Strana 65
Nastavenie dňa v týždni	Strana 65
Nastavenie času	Strana 66
Nastavenie letného času	Strana 67
Nastavenie programovania	Strana 67
Nastavenie odpočítavania	Strana 69
Režim náhodného výberu	Strana 70
Zapnutie/vypnutie	Strana 70
Čistenie a starostlivosť	Strana 71
Čistenie	Strana 71
Skladovanie	Strana 72
Likvidácia	Strana 72
Záruka	Strana 73
Postup v prípade poškodenia v záruke	Strana 75
Servis	Strana 76

Použité výstrahy a symboly

Nasledujúce výstrahy sa používajú v návode na používanie, návode na rýchle spustenie, bezpečnostných pokynoch a na obale:



NEBEZPEČENSTVO! Tento symbol v kombinácii so signálnym slovom „Nebezpečenstvo“ označuje vysoko rizikové nebezpečenstvo, ktorému ak sa nezabráni, by mohlo viesť k usmrteniu alebo vážnemu zraneniu.









VÝSTRAHA! Tento symbol v kombinácii so signálnym slovom „Výstraha“ označuje stredne rizikové nebezpečenstvo, ktorému ak sa nezabráni, by mohlo viesť k usmrteniu alebo vážnemu zraneniu.



UPOZORNENIE! Tento symbol v kombinácii so signálnym slovom „Upozornenie“ označuje nízko rizikové nebezpečenstvo, ktorému ak sa nezabráni, by mohlo viesť k menej závažnému alebo miernemu zraneniu.



POZOR! Tento symbol so signálnym slovom „Pozor“ znamená možné poškodenie majetku.

	<p>POZNÁMKA: Tento symbol v kombinácii so slovom „Poznámka“ poskytuje ďalšie užitočné informácie.</p>
	<p>Striedavý prúd/striedavé napätie</p>
	<p>Ochrana proti špliechaniu vody zo všetkých smerov. Na použitie vo vonkajšom prostredí.</p>
	<p>Mikro odpojenie</p>
<p>R250d</p>	<p>Trvanie rezervy napájania</p>
	<p>Značka CE uvádza zhodu s príslušnými smernicami EÚ platnými pre tento výrobok.</p>
	<p>Bezpečnostné upozornenia Manipulačné pokyny</p>
	<p>Nezapájajte žiadne zásuvné zariadenia</p>

DIGITÁLNE ČASOVÉ SPÍNACIE HODINY

● Úvod

Blahoželáme Vám ku kúpe Vášho nového výrobku. Rozhodli ste sa pre veľmi kvalitný výrobok. Návod na obsluhu je súčasťou tohto výrobku. Obsahuje dôležité upozornenia týkajúce sa bezpečnosti, používania a likvidácie. Skôr ako začnete výrobok používať, oboznámte sa so všetkými pokynmi k obsluhu a bezpečnosti. Výrobok používajte iba v súlade s popisom a v uvedených oblastiach používania. V prípade postúpenia výrobku ďalším osobám odovzdajte aj všetky dokumenty patriace k výrobku.

● Určené použitie

Tento výrobok sa používa na zapnutie/vypnutie programu pripojeného elektrického spotrebiča.

Vhodné

Súkromné
použitie

Nevhodné

Priemyselné/komerčné použitie
Použitie v tropickom podnebí

Akkoľvek iné použitie sa považuje za nesprávne. Na žiadne reklamácie vyplývajúce z nesprávneho použitia alebo v dôsledku neoprávnenej úpravy výrobku sa záruka nevzťahuje. Každé takéto použitie je na vaše vlastné riziko.

● Obsah dodávky

- 1 časovač
- 1 bezpečnostné pokyny



Bezpečnostné upozornenia

PRED POUŽITÍM TOHTO VÝROBKU SA OBOZNÁMTE SO VŠETKÝMI BEZPEČNOSTNÝMI POKYNNI A POKYNNI NA POUŽÍVANIE! PRI ODOVZDÁVANÍ TOHTO VÝROBKU INÝM OSOBÁM NEZABUDNITE ODOVZDAŤ AJ VSETKY DOKUMENTY!

⚠ VÝSTRAHA! OHROZENIE ŽIVOTA A RIZIKO NEHODY PRE DOJČATÁ A DETI!

⚠ NEBEZPEČENSTVO! Riziko zadusenía!

- Nikdy nenechávajte deti bez dozoru s baliacim materiálom. Baliaci materiál predstavuje riziko zadusenía.

Deti často podceňujú nebezpečenstvo. Výrobok vždy uchovávajte mimo dosahu detí.

- Tento výrobok nesmú používať deti. Výrobok uchovávajte mimo dosahu detí. Tento výrobok môžu používať osoby so zníženými fyzickými, zmyslovými a duševnými schopnosťami alebo nedostatkom skúseností a znalostí, ak sa pre ne zabezpečí dohľad alebo poučenie týkajúce sa používania tohto výrobku bezpečným spôsobom a ak pochopia riziká spojené s jeho používaním. Deti by sa nemali hrať s týmto výrobkom. Čistenie a používateľskú údržbu nesmú deti vykonávať bez dozoru.

VÝSTRAHA! Riziko zasiahnutia elektrickým prúdom!

- Výrobok používajte len s elektrickou zásuvkou chránenou prúdovým chráničom.
- Výrobok nepoužívajte s rozvodnými elektrickými zásuvkami ani s predlžovacími káblami.
- Výrobok neumiestňujte do vody ani na miesta, kde sa môže zhromažďovať voda.
- Výrobok nepoužívajte pre indukčné záťaže (ako sú motory alebo transformátory).
- Výrobok sa nepokúšajte opravovať svojpomocne. V prípade poruchy smie opravy vykonávať len kvalifikovaný personál.
- Počas čistenia alebo používania neponárajte elektrické časti výrobku do vody ani do iných kvapalín. Nikdy nedržte výrobok pod tečúcou vodou.

- Nikdy nepoužívajte poškodený výrobok. Ak je výrobok poškodený, odpojte ho od zdroja napájania a kontaktujte svojho predajcu.
- Pred pripojením výrobku k zdroju napájania skontrolujte, či menovité hodnoty napätia a prúdu zodpovedajú parametrom zdroja napájania uvedeným na štítku s menovitými údajmi výrobku.
- Výrobok odpojte od zdroja napájania, keď sa nepoužíva a pred čistením.
- Nepoužívajte žiadne rozpúšťadlá ani čistiace roztoky na výrobok. Výrobok čistite len pomocou mierne navlhčenej handričky.
- Počas používania nezakrývajte.
- Maximálny celkový výstupný výkon/prúd výrobku (pozrite si nasledujúcu tabuľku) sa nesmie nikdy prekročiť. Budte obzvlášť opatrní pri pripájaní zariadení s vyššou spotrebou energie (ako sú elektrické náradia, teplovzdušné ohrievače, počítače atď.).

Číslo modelu	Max. celkový výkon
HG10509A	1800 W (8 A)
HG10509A-FR	1800 W (8 A)

- Nepripájajte žiadne zariadenia, ktoré prekračujú menovitý výkon tohto výrobku. V opačnom prípade môže dôjsť k prehriatiu alebo možnému poškodeniu výrobku či iného zariadenia.

- Napájacia zástrčka výrobku musí pasovať do elektrickej zásuvky. Napájacia zástrčka sa nesmie žiadnym spôsobom upravovať. Používanie neupravených sieťových napájacích zástrčiek a vhodných elektrických zásuviek znižuje riziko zasiahnutia elektrickým prúdom.
- Výrobok nepoužívajte na miestach, kde je používanie bezdrôtových zariadení zakázané.
- Výrobok musí byť ľahko prístupný. Vždy zabezpečte, aby sa dal výrobok ľahko a rýchlo odpojiť od elektrickej zásuvky.
- Zariadenia, ktoré hromadia teplo, sa musia od výrobku oddeliť, aby nedošlo k náhodnej aktivácii.
- Pred vykonávaním akejkoľvek údržby odpojte výrobok od sieťového napätia.
- Výrobok nepoužívajte spolu so zdravotníckymi pomôckami.
- Výrobok nezapájajte do série.
- Vyhýbajte sa častému zapínaniu a vypínaniu maximálneho zaťaženia, aby sa zachovala dlhá životnosť výrobku.

⚠ POZOR! Rádiové rušenie

- Výrobok nepoužívajte v lietadlách, v nemocniciach, služobných miestnostiach či v blízkosti zdravotníckych elektronických systémov. Prenášané bezdrôtové signály by mohli mať nepriaznivý vplyv na funkčnosť citlivej elektroniky.

- Výrobok uchovávajte vo vzdialenosti minimálne 20 cm od kardiostimulátorov alebo implantovateľných kardioverter-defibrilátorov, keďže elektromagnetické žiarenie môže narušiť funkčnosť kardiostimulátorov. Prenášané rádiové vlny by mohli spôsobiť rušenie načúvacích prístrojov.
- Nikdy nepoužívajte výrobok v blízkosti horľavých plynov ani v prostrediach s nebezpečenstvom výbuchu (napr. lakovne), pretože vysielané rádiové vlny môžu spôsobiť výbuch a vznik požiaru.
- Spoločnosť OWIM GmbH & Co. KG nebude niesť zodpovednosť za rušenie rozhlasových a televíznych prijímačov v dôsledku neoprávnenej úpravy výrobku. Spoločnosť OWIM GmbH & Co. KG nepreberá žiadny ďalší záväzok za používanie či výmenu káblov a výrobkov, ktorých distribúciu nevykonáva spoločnosť OWIM.
- Požívateľ výrobku nesie výhradnú zodpovednosť za odstránenie porúch spôsobených neoprávnenými zmenami výrobku a za výmenu takýchto upravených výrobkov.



Bezpečnostné pokyny týkajúce sa batérií/nabíjateľných batérií

- ⚠ OHROZENIE ŽIVOTA!** Batérie/nabíjateľné batérie uchovávajú mimo dosahu detí. Ak dôjde k náhodnému prehltnutiu, ihneď vyhľadajte lekársku pomoc.
- Prehltnutie môže viesť k poleptaniu, perforácii mäkkého tkaniva a usmrteniu. Závažné poleptanie sa môže objaviť v priebehu 2 hodín od požitia.



NEBEZPEČENSTVO VÝBUCHU! Nikdy nenabíjajte nenabíjateľné batérie. Batérie/nabíjateľné batérie neskratujte ani ich neotvárajte. Mohlo by dôjsť k prehriatiu, vzniku požiaru alebo výbuchu.

- Batérie / nabíjateľné batérie nikdy nehádzte do ohňa ani do vody.
- Nikdy nevyvíjajte mechanické zaťaženie na batérie/nabíjateľné batérie.

Riziko úniku elektrolytu z batérií/nabíjateľných batérií

- Vyhybajte sa extrémnym podmienkam a teplotám okolitého prostredia, ktoré by mohli mať vplyv na batérie / nabíjateľné batérie, napr. radiátory / priame slnečné svetlo.

- Ak došlo k úniku elektrolytu z batérií/nabíjateľných batérií, vyhýbajte sa kontaktu tejto chemikálie s pokožkou, očami a sliznicami! Postihnuté miesta ihneď opláchnite pitnou vodou a vyhľadajte lekársku pomoc!



POUŽÍVAJTE OCHRANNÉ RUKAVICE!

Batérie/nabíjateľné batérie s uniknutým elektrolytom alebo poškodené batérie/nabíjateľné batérie môžu pri kontakte s pokožkou spôsobiť poleptanie. Vždy používajte vhodné ochranné rukavice, ak sa takáto udalosť vyskytne.

- Tento výrobok má vstavanú nabíjateľnú batériu, ktorú používateľ nemôže vymeniť. Odstránenie alebo výmenu nabíjateľnej batérie smie vykonať len výrobca alebo jeho zákaznícke servisné stredisko alebo podobne kvalifikovaná osoba, aby sa vyhol rizikám. Pri likvidácii výrobku je potrebné pamäť na to, že tento výrobok obsahuje nabíjateľnú batériu.

● Popis jednotlivých častí

- 1 LCD displej
- 2 tlačidlo **CLOCK**
- 3 tlačidlo **V-**
- 4 tlačidlo **SET**
- 5 tlačidlo **Λ+**

- 6 tlačidlo **RESET**
- 7 tlačidlo **RND**
- 8 tlačidlo **C.D.**
- 9 tlačidlo **ON/OFF**
- 10 kryt
- 11 zásuvka
- 12 priehľadný kryt
- 13 napájacia zástrčka

● Popis dní v týždni

MO - pondelok

TU - utorok

WE - streda

TH - štvrtok

FR - piatok

SA - sobota

SU - nedeľa

rôzne symboly

AM ráno od 00:01 do 11:59

PM poobede od 12.00 do 24.00

ON - 1 zapnutie (čas časovača odpočítavania)

OFF - 1 vypnutie (čas časovača odpočítavania)

CD odpočítavanie

ON - 2 zapnutia (režim nastavenia)

AUTO - automatický režim (režim nastavenia)

OFF - 2 vypnutia (režim nastavenia)

R funkcia náhodného výberu

S letný čas

● Technické údaje

Prevádzkové napätie	230 V~, 50 Hz
Menovitý prúd	8 A
Menovitý výkon	max. 1800 W
Programy	max. 140 programov zapnutia a vypnutia
Interval nastavenia času	1 minúta (1 sekunda v režime odpočítavania)
Zobrazenie času	24 alebo 12 hodín
Trieda ochrany	I
Ochrana proti vniknutiu cudzích látok	IP44

Číslo modelu	Max. celkový výkon
HG10509A	1800 W (8 A)
HG10509A-FR	1800 W (8 A)

● Pred prvým použitím

- Odstráňte baliaci materiál.
- Nabitie vstavanej nevymeniteľnej nabíjateľnej batérie trvá dve hodiny. Pripojte výrobok k vhodnej zásuvke s ochranným kontaktom na nabíjanie.

- Ak zobrazenie [1] zariadenia nefunguje správne. Resetujte výrobok pomocou tlačidla **RESET** [6]. Vykonajte to stlačením tlačidla **RESET** pomocou ostrého predmetu (napr. koniec kancelárskej sponky) a podržte ho stlačené približne 3 sekundy.

● Nastavenie zobrazenia formátu času

- 12-hodinové zobrazenie: od 00:00 do 12:00 so symbolom **AM** alebo **PM**.
- 24-hodinové zobrazenie: od 00:00 do 23:59 bez symbolu **AM** alebo **PM**.
- Ak chcete vykonať zmenu z 12-hodinového zobrazenia na 24-hodinové zobrazenie alebo naopak, stlačte tlačidlo **CLOCK** [2] a podržte ho stlačené dovtedy, kým sa zobrazenie na LCD displeji nezmení. Opätovným stlačením tlačidla **CLOCK** [2] sa vrátite na pôvodné zobrazenie.

● Nastavenie dňa v týždni

1. Podržte stlačené tlačidlo **SET** [4] dovtedy, kým nezačne deň v týždni blikať na displeji. Dni sa zobrazujú v nasledujúcom poradí:
Mo Tu We Th Fr Sa Su.

2. Jedným stlačením tlačidla **Λ+** [5]/tlačidla **V-** [3] sa pomaly postupne zvýši alebo zníži deň. Po podržaní stlačeného tlačidla sa bude zobrazenie týždňa pohybovať rýchlo. Po zobrazení požadovaného dňa v týždni na displeji uvoľníte tlačidlo. Stlačením tlačidlo **SET** [4] potvrdíte svoje nastavenie alebo počkajte, kým zvolený deň v týždni neprestane blikať.

● Nastavenie času

Po nastavení dňa v týždni začne blikať zobrazenie hodiny, čo znamená, že sa môže začať nastavenie času.

1. Stlačením tlačidla **Λ+** [5] zvýšite počet hodín alebo tlačidla **V-** [3] znížite hodinu.
2. Jedným stlačením tlačidla **Λ+/V-** sa pomaly zvýši alebo zníži každá hodina. Po podržaní stlačeného tlačidla sa bude zobrazenie hodiny pohybovať rýchlo. Po zobrazení požadovanej hodiny na displeji uvoľníte tlačidlo. Stlačením tlačidla **SET** [4] potvrdíte svoje nastavenie.
3. Potom začne blikať zobrazenie „Minute“, čo znamená, že je pripravené nastavenie minúty. Zopakujte kroky č. 1 a č. 2 na nastavenie minút.

● Nastavenie letného času

1. Súčasným stlačením tlačidla **CLOCK** [2] a tlačidla **V-** [3] vykonáte zmenu na letný čas, pričom k zobrazeniu času sa automaticky pridá jedna hodina a na LCD displeji sa zobrazí písmeno „**S**“.
2. Opätovným stlačením tlačidla **CLOCK** [2] a tlačidla **V-** [3] zrušíte nastavenie letného času.

⚠ POZOR: LCD sa musí nachádzať v zobrazení reálneho času, aby mohol začať zobrazovať nastavenie týždňa a času. Ak sa LCD displej nachádza v zobrazení nastavenia programu, jedným stlačením tlačidla **CLOCK** [2] sa vrátite do zobrazenia reálneho času.

● Nastavenie programovania

Keď sa LCD displej nachádza v zobrazení reálneho času, jedným stlačením tlačidla **Λ+** [5] prejdete na zobrazenie nastavenia programu, pričom sa bude v ľavom dolnom rohu LCD displeja zobrazovať „**1^{ON}**“;

- „**1**“ uvádza číslo programovej skupiny (programová skupina je od 1 do 20).
- „**ON**“ uvádza čas zapnutia napájania.
- „**OFF**“ uvádza čas vypnutia napájania.

1. Nastavenú programovú skupinu je možné zvoliť pomocou tlačidla „**Λ+**“ [5] alebo tlačidla „**V-**“ [3] podľa popisu v časti „Nastavenie času“. Skupiny sa zobrazujú nasledovne: **1^{ON}**, **1_{OFF}** ... **20^{ON}**, **20_{OFF}** a **d^{ON}/_{OFF}** (odpočítavanie);

Zvoľte programovú skupinu, stlačte tlačidlo **SET** [4];

Zvoľte dni v týždni ALEBO kombinácie dňov týždni pre tento program; stlačte tlačidlo „**Λ+**“ [5]. Na displeji sa zobrazujú dni v týždni ALEBO kombinácie dňov v týždni v nasledujúcom poradí:

MO TU WE TH FR SA SU

MO -> TU -> WE -> TH -> FR -> SA -> SU

MO WE FR

TU TH SA

SA SU

MO TU WE

TH FR SA

MO TU WE TH FR

MO TU WE TH FR SA

2. Stlačením tlačidla „**V-**“ [3] zobrazíte tieto kombinácie v opačnej postupnosti;
3. Potvrďte svoje nastavenie stlačením tlačidla **SET** [4].

4. Po nastavení dňov v týždni ďalej nastavte pridružené hodiny. Dodržte **č. 1** až **č. 2** v časti „**Nastavenie času**“.

Tipy: Ak chcete resetovať program, prejdite do režimu programovania. Zvoľte príslušný program a stlačte tlačidlo **ON/OFF** [9].

Ak sa chcete vrátiť do zobrazenia času, stlačte tlačidlo **CLOCK**. Prípadne sa zobrazenie automaticky vráti do zobrazenia času po 15 sekundách.

● **Nastavenie odpočítavania**

1. Stlačením tlačidla **V-** [3] prejdete na režim odpočítavania. Na displeji sa zobrazí „**d^{ON}**“.
2. Stlačte tlačidlo **SET** [4], čím nastavíte aktiváciu/deaktiváciu spustenia a postupne aj hodiny, minúty a sekundy.
3. Stlačte tlačidlo **Λ+** [5]/ **V-** [3] na výber zapnutia/vypnutia a požadovaného času odpočtu. Rovnaký proces ako v „**Nastavenie dňa v týždni**“.

Tipy:

„**d^{ON}**“ signalizuje, že zariadenie bude zapnuté až do vypršania odpočtu.

„**d^{OFF}**“ signalizuje, že zariadenie bude vypnuté až do vypršania odpočtu.

4. Pripojte časovač do sieťovej zásuvky a stlačte tlačidlo **ON/OFF** [9], kým sa neobjaví stav **AUTO**, čím sa začne funkcia odpočtu.
5. Stlačením tlačidla **C.D.** [8] spustíte nastavenie odpočítavania. Opätovným stlačením tlačidla **C.D.** ukončíte režim odpočítavania.

Tipy: Stlačením tlačidla „**V-**“ zobrazíte podrobnosti odpočítavania. Ak chcete zmeniť svoje nastavenia, zopakujte kroky č. 1 až č. 2 v tejto časti.

● Režim náhodného výberu

Režim náhodného výberu zapína a vypína pripojené zariadenia v nepravidelných intervaloch.

1. Režim náhodného výberu spustíte stlačením tlačidla **RND** [7]. Pripojené zariadenia sa vypnú na 26 minút až 42 minút. Fázy zapnutia trvajú 10 minút až 26 minút.
2. Ak chcete deaktivovať režim náhodného výberu, znova stlačte tlačidlo **RND** [7].

● Zapnutie/vypnutie

- Svoje požadované programy zapnutia/vypnutia vopred nastavíte na časovači tak, ako je to uvedené vyššie.
- Vypnite pripájané zariadenie, ktoré sa pripojí.
- Pripojte pripájané zariadenie k napájacej elektrickej zásuvke [2] výrobku.
- Zapojte výrobok do elektrickej siete.

- Zapnite pripájané zariadenie.
- Potom sa spotrebič zapne/vypne podľa vašich predvolených programov.
- Ak chcete odpojiť pripojené zariadenie od výrobku; Najprv vypnite pripojené zariadenie. Potom odpojte výrobok od zdroja napájania. Teraz môžete odpojiť pripájané zariadenie od výrobku.

● Čistenie a starostlivosť

● Čistenie

⚠ VÝSTRAHA! Počas čistenia alebo prevádzky neponárajte výrobok do vody ani iných kvapalín. Nikdy nedržte výrobok pod tečúcou vodou.

- Pred čistením: Odpojte výrobok od zdroja napájania. Odpojte akékoľvek pripojené zariadenie od výrobku.
- Výrobok čistite len pomocou mierne navlhčenej handričky.
- Dbajte na to, aby do vnútra výrobku neprenikla žiadna voda ani iné kvapaliny.
- Na čistenie nepoužívajte brúsne čistiace prostriedky, silné čistiace roztoky ani tvrdé kefy.
- Potom nechajte výrobok vyschnúť.

● Skladovanie

- Keď sa výrobok nepoužíva, skladujte ho v jeho pôvodnom obale.
- Výrobok skladujte na suchom, bezpečnom mieste mimo dosahu detí.

● Likvidácia

Obal pozostáva z ekologických materiálov, ktoré môžete odovzdať na miestnych recyklačných zberných miestach.



Všímajte si prosím označenie obalových materiálov pre triedenie odpadu, sú označené skratkami (a) a číslami (b) s nasledujúcim významom: 1–7: Plasty / 20–22: Papier a kartón / 80–98: Spojené látky.



O možnostiach likvidácie opotrebovaného výrobku sa môžete informovať na Vašej obecnej alebo mestskej správe.



Ak výrobok doslúžil, v záujme ochrany životného prostredia ho neodhodte do domového odpadu, ale odovzdajte na odbornú likvidáciu. Informácie o zberných miestach a ich otváracích hodinách získate na Vašej príslušnej správe.

Defektné alebo použité batérie / akumulátorové batérie sa musia recyklovať. Batérie / akumulátorové batérie a / alebo výrobok odovzdajte prostredníctvom dostupných zberných stredísk.



Nesprávna likvidácia batérií / akumulátorových batérií ničí životné prostredie!

Pred likvidáciou vyberte batérie / akumulátorové batérie z výrobku.

Batérie / akumulátorové batérie sa nesmú likvidovať spolu s domovým odpadom. Môžu obsahovať jedovaté ťažké kovy a je potrebné zaobchádzať s nimi ako s nebezpečným odpadom. Chemické značky ťažkých kovov sú nasledovné: Cd = kadmium, Hg = ortuť, Pb = olovo. Opatrované batérie / akumulátorové batérie preto odovzdajte v komunálnej zberni.

● Záruka

Výrobok bol starostlivo vyrobený v súlade s prísnyimi smernicami kvality a pred dodaním dôkladne otestovaný. V prípade materiálových alebo výrobných chýb máte zákonné práva voči predajcovi výrobku. Vaše zákonné práva nie sú žiadnym spôsobom obmedzené našou zárukou uvedenou nižšie.

Záruka na tento výrobok je 3 roky od dátumu nákupu. Záručná doba začína plynúť dátumom kúpy. Originál dokladu o kúpe si uschovajte na bezpečnom mieste, pretože tento doklad je potrebný ako dôkaz o kúpe.

Akékoľvek poškodenie alebo nedostatky prítomné už v čase nákupu je potrebné nahlásiť ihneď po vybalení výrobku.

Ak sa v priebehu 3 rokov od dátumu zakúpenia preukáže, že výrobok vykazuje chyby materiálu alebo spracovania, podľa vlastného uváženia Vám ho bezplatne opravíme alebo vymeníme. Záručná doba sa na základe poskytnutej záručnej reklamácie nepredlžuje. To platí aj pre vymenené alebo opravené diely.

Táto záruka je neplatná, ak bol výrobok poškodený alebo nesprávne používaný alebo udržiavaný.

Záruka sa vzťahuje na chyby materiálu a výrobné chyby. Táto záruka sa nevzťahuje na časti výrobku, ktoré podliehajú bežnému opotrebovaniu, a preto sa považujú za opotrebovateľné diely (napr. batérie, nabíjateľné batérie, hadice, atramentové kazety), ani na poškodenie krehkých častí, napr. spínačov alebo častí zo skla.

● Postup v prípade poškodenia v záruke

Na zabezpečenie rýchleho spracovania svojej žiadosti postupujte podľa ďalej uvedených pokynov:

Pre všetky otázky majte pripravený pokladničný lístok a číslo výrobku (napr. IAN 466420_2404) ako doklad o kúpe.

Číslo výrobku nájdete na typovom štítku výrobku, gravúre výrobku, titulnej strane návodu (vľavo dole) alebo na nálepke na zadnej alebo spodnej strane výrobku.

Pri výskyte funkčných porúch alebo iných nedostatkov sa najprv telefonicky alebo e-mailom obráťte na ďalej uvedené servisné oddelenie.

Výrobok označený ako chybný potom môžete bezplatne zaslať na poskytnutú servisnú adresu, pričom priložte doklad o kúpe (pokladničný lístok) a uveďte, v čom spočíva nedostatok a kedy sa vyskytol.

Na stránke parksidediy.com si môžete stiahnuť túto a mnohé ďalšie príručky. Týmto QR kódom sa dostanete priamo na parksidediy.com. Vyberte svoju krajinu a pomocou vyhľadávacej masky vyhľadajte návody na obsluhu. Zadaním čísla výrobku (IAN) 466420_2404 sa dostanete na návod na obsluhu pre svoj výrobok.



● Servis

SK **Servis Slovensko**

Tel.: 0800 008158

E-pošta: owim@lidl.sk



Verwendete Warnhinweise und Symbole	Seite	78
Einleitung	Seite	80
Bestimmungsgemäßer Gebrauch	Seite	80
Lieferumfang	Seite	81
Sicherheitshinweise	Seite	81
Sicherheitshinweise für Batterien / Akkus	Seite	86
Teilebeschreibung	Seite	88
Beschreibung der Wochentage	Seite	88
Technische Daten	Seite	89
Vor der ersten Verwendung	Seite	90
Zeitformatanzeige einstellen	Seite	90
Wochentag einstellen	Seite	91
Zeit einstellen	Seite	91
Sommerzeit einstellen	Seite	92
Programmierung einrichten	Seite	93
Countdown-Einstellung	Seite	94
Zufallsmodus	Seite	96
Ein-/Ausschalten	Seite	96
Reinigung und Pflege	Seite	97
Reinigung	Seite	97
Lagerung	Seite	97
Entsorgung	Seite	98
Garantie	Seite	99
Abwicklung im Garantiefall	Seite	100
Service	Seite	102

Verwendete Warnhinweise und Symbole

In der Bedienungsanleitung, der Kurzanleitung, den Sicherheitshinweisen und auf der Verpackung werden die folgenden Warnhinweise verwendet:



GEFAHR! Dieses Symbol mit dem Signalwort „Gefahr“ bezeichnet eine Gefährdung mit einem hohen Risikograd, die, wenn sie nicht vermieden wird, eine schwere Verletzung oder den Tod zur Folge hat.



WARNUNG! Dieses Symbol mit dem Signalwort „Warnung“ bezeichnet eine Gefährdung mit einem mittleren Risikograd, die, wenn sie nicht vermieden wird, eine schwere Verletzung oder den Tod zur Folge haben kann.



VORSICHT! Dieses Symbol mit dem Signalwort „Vorsicht“ bezeichnet eine Gefährdung mit einem niedrigen Risikograd, die, wenn sie nicht vermieden wird, eine geringe oder mäßige Verletzung zur Folge haben kann.



ACHTUNG! Dieses Symbol mit dem Signalwort „Achtung“ zeigt die Gefahr einer möglichen Sachbeschädigung an.



HINWEIS: Dieses Symbol mit dem Signalwort „Hinweis“ bietet weitere nützliche Informationen.



Wechselstrom / -spannung



Schutz gegen Spritzwasser aus allen Richtungen. Für den Einsatz im Freien.



Mikroabschaltung

R250d

Energiereserve-Dauer



Das CE-Zeichen bestätigt Konformität mit den für das Produkt zutreffenden EU-Richtlinien.



Sicherheitshinweise
Handlungsanweisungen



Keine Plug-in-Geräte anschließen

DIGITALE ZEITSCHALTUHR

● Einleitung

Wir beglückwünschen Sie zum Kauf Ihres neuen Produkts. Sie haben sich damit für ein hochwertiges Produkt entschieden. Machen Sie sich vor der ersten Inbetriebnahme mit dem Produkt vertraut. Lesen Sie hierzu aufmerksam die nachfolgende Bedienungsanleitung und die Sicherheitshinweise. Benutzen Sie das Produkt nur wie beschrieben und für die angegebenen Einsatzbereiche. Bewahren Sie diese Anleitung an einem sicheren Ort auf. Händigen Sie alle Unterlagen bei Weitergabe des Produktes an Dritte mit aus.

● Bestimmungsgemäßer Gebrauch

Dieses Produkt dient der Ein-/Ausschaltung des Programm eines verbundenen Elektrogerätes.

Geeignet

Privater
Gebrauch

Nicht geeignet

Industrielle/gewerbliche Zwecke
Einsatz in tropischen Klimazonen

Jede andere Verwendung gilt als unsachgemäß. Ansprüche aufgrund unsachgemäßer Verwendung oder aufgrund unbefugter Änderungen am Produkt werden vom Garantiefumfang nicht erfasst. Eine derartige Verwendung erfolgt auf Ihre eigene Gefahr.

● Lieferumfang

- 1 Zeitschaltuhr
- 1 Bedienungsanweisungen



Sicherheitshinweise

MACHEN SIE SICH VOR DER VERWENDUNG DES PRODUKTES MIT ALLEN SICHERHEITSHINWEISEN UND GEBRAUCHSANWEISUNGEN VERTRAUT! WENN SIE DIESES PRODUKT AN ANDERE WEITERGEBEN, GEBEN SIE AUCH ALLE DOKUMENTE WEITER!

⚠️ WARNUNG! LEBENSGEFAHR UND UNFALLGEFAHR FÜR SÄUGLINGE UND KINDER!

⚠️ GEFAHR! Erstickungsgefahr!

- Lassen Sie Kinder niemals mit dem Verpackungsmaterial unbeaufsichtigt. Das Verpackungsmaterial stellt eine Erstickungsgefahr dar.
Kinder unterschätzen die damit verbundenen Gefahren häufig. Das Verpackungsmaterial ist kein Spielzeug.
- Dieses Produkt darf nicht von Kindern verwendet werden. Halten Sie das Produkt von Kindern fern. Dieses Produkt kann von Personen mit eingeschränkten körperlichen und geistigen Fähigkeiten oder einem Mangel an Erfahrung und Wissen genutzt werden, wenn sie beaufsichtigt

oder bezüglich der sicheren Verwendung des Produktes unterwiesen wurden und die damit verbundenen Gefahren verstehen.

Kinder dürfen nicht mit dem Produkt spielen. Reinigung und Benutzer-Wartung dürfen nicht von Kindern ohne Beaufsichtigung durchgeführt werden.

⚠️ WARNUNG! Stromschlagrisiko!

- Verwenden Sie das Produkt nur mit einer RCD-/FI-geschützten Steckdose.
- Verwenden Sie das Produkt nicht mit Steckdosenleisten oder Verlängerungsleitungen.
- Stellen Sie das Produkt nicht in Wasser oder an Orten auf, an denen sich Wasser sammeln kann.
- Verwenden Sie das Produkt nicht für induktive Lasten (wie z. B. Motoren oder Transformatoren).
- Versuchen Sie nicht, das Produkt selbstständig zu reparieren.

Im Fall einer Fehlfunktion dürfen Reparaturen ausschließlich von qualifiziertem Personal durchgeführt werden.

- Während der Reinigung oder des Betriebs dürfen die elektrischen Teile des Produkts nicht in Wasser oder andere Flüssigkeiten getaucht werden. Produkt nicht unter laufendes Wasser halten.

- Verwenden Sie kein beschädigtes Produkt. Trennen Sie das Produkt vom Stromnetz und wenden Sie sich an Ihren Einzelhändler, falls das Produkt beschädigt ist.
- Vergewissern Sie sich vor der Verbindung mit der Stromversorgung, dass die Spannung und der Strom mit den Angaben auf dem Typenschild des Produkts übereinstimmen.
- Trennen Sie das Produkt während des Nichtgebrauchs und vor der Reinigung vom Stromnetz.
- Verwenden Sie keine Lösungsmittel oder Reinigungslösungen für das Produkt. Verwenden Sie zur Reinigung des Produkts nur ein weiches, leicht angefeuchtetes Tuch.
- Nicht abgedeckt betreiben.
- Der maximale Gesamtausgang des Produkts (siehe folgende Tabelle) darf niemals überschritten werden. Seien Sie besonders vorsichtig, wenn Sie Geräte anschließen, die mehr Leistung verbrauchen (z. B. Elektrowerkzeuge, Heizlüfter, Computer usw.).

Modell-Nr.	Max. Gesamtausgang
HG10509A	1800 W (8 A)
HG10509A-FR	1800 W (8 A)

- Schließen Sie keine Geräte an, die die Nennleistung dieses Produkts überschreiten. Andernfalls können das Produkt oder andere Geräte überhitzen oder möglicherweise beschädigt werden.
- Der Netzstecker des Produkts muss in die Steckdose passen. Der Netzstecker darf in keiner Weise verändert werden. Die Verwendung unveränderter Netzstecker und geeigneter Steckdosen verringert das Risiko eines Stromschlags.
- Verwenden Sie das Produkt nicht in Umgebungen, in denen drahtlose Geräte unzulässig sind.
- Das Produkt muss leicht zugänglich sein. Stellen Sie immer sicher, dass das Produkt einfach und schnell aus der Steckdose gezogen werden kann.
- Geräte, die Wärme aufbauen, müssen vom Produkt getrennt werden, um eine versehentliche Aktivierung zu vermeiden.
- Trennen Sie das Produkt von der Netzspannung, bevor Sie Wartungsarbeiten durchführen.
- Verwenden Sie das Produkt nicht zusammen mit medizinischen Geräten.
- Nicht hintereinander stecken.
- Vermeiden Sie es, maximale Lasten häufig ein- oder auszuschalten, um eine lange Lebensdauer des Produkts zu gewährleisten.

ACHTUNG! Funkschnittstelle

- Verwenden Sie das Produkt nicht in Flugzeugen, Krankenhäusern, Betriebsräumen oder in der Umgebung von medizinischen elektronischen Systemen. Die übermittelten Funksignale können die Funktionsfähigkeit von empfindlichen elektronischen Geräten beeinflussen.
- Halten Sie das Produkt mindestens 20 cm von Herzschrittmachern oder implantierten Kardioverter- Defibrillatoren fern, weil die Funktionstüchtigkeit von Herzschrittmachern durch elektromagnetische Strahlung beeinflusst werden kann. Die ausgesandten Funkwellen können bei Hörgeräten Interferenzen verursachen.
- Verwenden Sie das Produkt nicht in der Umgebung von entflammbaren Gasen oder in potenziell explosionsgefährdeten Bereichen (z. B. Lackierereien), weil die ausgestrahlten Funkwellen Explosionen oder Feuer verursachen können.
- Die OWIM GmbH & Co. KG ist nicht für Störungen von Radio- und Fernsehgeräten aufgrund einer unbefugten Veränderung des Produktes verantwortlich. Die OWIM GmbH & Co. KG übernimmt des Weiteren keine Haftung für die Verwendung oder den Ersatz von Kabeln und Produkten, die nicht von OWIM vertrieben werden.

- Der Benutzer des Produktes ist allein für die Behebung von Störungen verantwortlich, die durch derartige unbefugte Veränderungen des Produktes sowie durch den Ersatz solcher Produkte verursacht wurden.



Sicherheitshinweise für Batterien / Akkus

- ⚠ LEBENSGEFAHR!** Halten Sie Batterien / Akkus außer Reichweite von Kindern. Suchen Sie im Falle eines Verschluckens sofort einen Arzt auf!
- Verschlucken kann zu Verbrennungen, Perforation von Weichgewebe und Tod führen. Schwere Verbrennungen können innerhalb von 2 Stunden nach dem Verschlucken auftreten.



EXPLOSIONSGEFAHR! Laden Sie nicht aufladbare Batterien niemals wieder auf. Schließen Sie Batterien / Akkus nicht kurz und / oder öffnen Sie diese nicht. Überhitzung, Brandgefahr oder Platzen können die Folge sein.

- Werfen Sie Batterien / Akkus niemals in Feuer oder Wasser.
- Setzen Sie Batterien / Akkus keiner mechanischen Belastung aus.

Risiko des Auslaufens von Batterien / Akkus

- Vermeiden Sie extreme Bedingungen und Temperaturen, die auf Batterien / Akkus einwirken können z. B. auf Heizkörpern / direkte Sonneneinstrahlung.
- Wenn Batterien / Akkus ausgelaufen sind, vermeiden Sie den Kontakt mit Haut, Augen und Schleimhäuten mit den Chemikalien! Spülen Sie die betroffenen Stellen sofort mit klarem Wasser und suchen Sie einen Arzt auf!



SCHUTZHANDSCHUHE TRAGEN!

Ausgelaufene oder beschädigte Batterien / Akkus können bei Berührung mit der Haut Verätzungen verursachen. Tragen Sie deshalb in diesem Fall geeignete Schutzhandschuhe.

- Dieses Produkt hat einen integrierten Akku, der nicht vom Nutzer ersetzt werden kann. Die Entfernung und der Austausch des Akkus dürfen aus Sicherheitsgründen nur vom Hersteller, seinem Kundendienst oder einer ähnlich qualifizierten Person durchgeführt werden. Bei der Entsorgung des Produktes muss beachtet werden, dass es einen Akku enthält.

● Teilebeschreibung

- 1 LCD-Display
- 2 CLOCK-Taste
- 3 Taste V-
- 4 SET-Taste
- 5 Taste \wedge +
- 6 RESET-Taste
- 7 RND-Taste
- 8 C.D.-Taste
- 9 ON/OFF-Taste
- 10 Abdeckung
- 11 Steckdose
- 12 Transparente Abdeckung
- 13 Netzstecker

● Beschreibung der Wochentage

MO - Montag

TU - Dienstag

WE - Mittwoch

TH - Donnerstag

FR - Freitag

SA - Samstag

SU - Sonntag

Verschiedene Zeichen

AM morgens zwischen 00:01 und 11:59

PM nachmittags zwischen 12.00 und 24.00

ON - 1 Ein (Zeit des Countdown-Timers)

OFF - 1 Aus (Zeit des Countdown-Timers)

CD Countdown

ON - 2 Ein (Einstellungsmodus)

AUTO - Automatisch (Einstellungsmodus)

OFF - 2 Aus (Einstellungsmodus)

R - Zufällig-Funktion

S - Sommerzeit

● Technische Daten

Betriebsspannung 230 V~, 50 Hz

Nennstrom 8 A

Nennleistung max. 1800 W

Programme Max. 140 Ein- und Aus-
Programme

Zeiteinstellungsintervall 1 Minute
(Countdown-Modus, 1
Sekunde)

Zeitanzeige 24 oder 12 Stunden

Schutzklasse I

IP-Schutzart IP44

Modell-Nr.	Max. Gesamtausgang
-------------------	---------------------------

HG10509A	1800 W (8 A)
----------	--------------

HG10509A-FR	1800 W (8 A)
-------------	--------------

● Vor der ersten Verwendung

- Entfernen Sie das Verpackungsmaterial.
- Die vollständige Aufladung des integrierten nicht austauschbaren Akkus dauert zwei Stunden. Verbinden Sie das Produkt zur Aufladung mit einer geeigneten Steckdose mit Schutzkontakt.
- Wenn das Display **1** des Gerätes nicht richtig funktioniert, setzen Sie das Produkt über die **RESET**-Taste **6** zurück. Halten Sie dazu die **RESET**-Taste mit einem spitzen Gegenstand (z. B. gerade gebogene Büroklammer) etwa 3 Sekunden gedrückt.

● Zeitformatanzeige einstellen

- 12-Stunden-Anzeige: Von 00:00 bis 12:00 mit **AM** oder **PM**.
- 24-Stunden-Anzeige: Von 00:00 bis 23:59 ohne **AM** oder **PM**.
- Schalten Sie zwischen 12- und 24-Stunden-Anzeige um, indem Sie die Taste **CLOCK** **2** gedrückt halten, bis sich die LCD-Anzeige ändert. Drücken Sie zur Rückkehr zur Originalanzeige erneut die **CLOCK**-Taste **2**.

● Wochentag einstellen

1. Halten Sie die **SET**-Taste **[4]** gedrückt, bis der Wochentag am Display blinkt. Die Tage werden in der folgenden Reihenfolge angezeigt:
Mo Tu We Th Fr Sa Su.
2. Drücken Sie zum langsamen Erhöhen oder Verringern des Tages einmal die Taste „**Λ+**“ **[5]** oder „**V-**“ **[3]**. Halten Sie die Taste gedrückt und die Wochenanzeige ändert sich schnell. Lassen Sie die Taste los, sobald der gewünschte Wochentag am Display angezeigt wird. Drücken Sie zum Bestätigen Ihrer Einstellung die **SET**-Taste **[4]** oder warten Sie, bis der ausgewählte Wochentag aufhört zu blinken.

● Zeit einstellen

Nach Einstellung des Wochentags blinkt die Stundenanzeige. Dies bedeutet, dass die Zeit eingestellt werden kann.

1. Drücken Sie zum Erhöhen des Stundenwertes die Taste „**Λ+**“ **[5]** bzw. drücken Sie zum Reduzieren des Stundenwertes die Taste „**V-**“ **[3]**.

2. Drücken Sie zum langsamen Erhöhen oder Verringern des Stundenwertes einmal „**▲+**“ oder „**▼-**“. Halten Sie die Taste gedrückt und die Stundenanzeige ändert sich schnell. Lassen Sie die Taste los, sobald die gewünschte Stunde am Display angezeigt wird. Drücken Sie zum Bestätigen Ihrer Einstellung die **SET**-Taste **4**.
3. „**Minute**“-Anzeige zeigt dann durch Blinken ein, dass der Minutenwert eingestellt werden kann. Wiederholen Sie die Schritte **1** und **2** zur Einstellung des Minutenwertes.

● Sommerzeit einstellen

1. Drücken Sie zum Ändern der Sommerzeit gleichzeitig die Tasten **CLOCK** **2** und „**▼-**“ **3**. Die Zeitanzeige fügt automatisch eine Stunde hinzu und „**S**“ wird am LCD angezeigt.
2. Durch erneutes Drücken der Tasten **CLOCK** **2** und „**▼-**“ **3** brechen Sie die Einstellung der Sommerzeit ab.

⚠ Achtung: Zum Starten der Wochen- und Zeiteinstellung muss sich das LCD im Echtzeitanzeige-Modus befinden. Wenn sich das LCD im Programmeinstellungsmodus befindet, drücken Sie zur Rückkehr zur Echtzeitanzeige einmal die **CLOCK**-Taste **2**.

● Programmierung einrichten

Wenn sich das LCD im Echtzeitanzeige-Modus befindet, drücken Sie zum Ändern der Programmeinstellungsanzeige einmal die Taste „**Λ+**“ **5**; „**1^{ON}**“ wird links unten am LCD angezeigt.

- „**1**“ zeigt die Nummer der Programmgruppe an (Programmgruppe reicht von 1 bis 20).
- „**ON**“ zeigt die Einschaltzeit an.
- „**OFF**“ zeigt die Abschaltzeit an.

1. Die Programmgruppe kann mit den Tasten „**Λ+**“ **5** und „**V-**“ **3** entsprechend dem Abschnitt „Zeit einstellen“ ausgewählt werden. Die Gruppen werden wie folgt angezeigt: **1^{ON}**, **1_{OFF}** ... **20^{ON}**, **20_{OFF}** und **d^{ON}/_{OFF}** (Countdown); Wählen Sie die Programmgruppe, drücken Sie die Taste **SET** **4**;

Wählen Sie die Wochentage ODER Wochentagkombinationen für dieses Programm; drücken Sie die Taste „**Λ+**“ **5**. Die Anzeige zeigt die Wochentage ODER Wochentagkombinationen in der folgenden Reihenfolge:

MO TU WE TH FR SA SU

MO -> TU -> WE -> TH -> FR -> SA -> SU

MO WE FR

TU TH SA

SA SU

MO TU WE

TH FR SA

MO TU WE TH FR

MO TU WE TH FR SA

2. Drücken Sie zur Anzeige der Kombinationen in umgekehrter Reihenfolge die Taste „**V-**“ **[3]**.
3. Bestätigen Sie Ihre Einstellung, indem Sie die **SET**-Taste **[4]** drücken.
4. Nach Einstellung des Wochentags legen Sie die zugehörige Stunden fest. Bitte beachten Sie die Schritte **1** und **2** unter „**Zeit einstellen**“.

Hinweise: Rufen Sie zum Zurücksetzen eines Programmes den Programmiermodus auf. Wählen Sie das geeignete Programm und drücken Sie die **ON/OFF**-Taste **[9]**.

Drücken Sie zur Rückkehr zur Zeitanzeige die **CLOCK**-Taste. Alternativ kehrt das Display nach 15 Sekunden automatisch zur Zeitanzeige zurück.

● Countdown-Einstellung

1. Drücken Sie die **V-** Taste **[3]**, um in den Countdown-Modus zu gelangen, wobei „**d** ^{ON}“ angezeigt wird.

2. Drücken Sie die **SET**-Taste [4], um abwechselnd Ein/Aus, Stunden, Minuten und Sekunden einzustellen.
3. Drücken Sie die **Λ+** Taste [5] / **V-** Taste [3], um Ein/Aus und die gewünschte Countdown-Zeit zu wählen. Gehen Sie vor wie bei der „**Zeit einstellen**“.

Hinweise:

“**d**^{ON}” zeigt an, dass das Gerät bis zum Ablauf des Zählers eingeschaltet bleibt.

“**d**_{OFF}” zeigt an, dass das Gerät ausgeschaltet wird, bis der Countdown abgelaufen ist.

4. Schließen Sie den Timer an die Netzsteckdose an und drücken Sie die **ON/OFF**-Taste [9] bis zum **AUTO** Status, um die Countdown-Funktion zu starten.
5. Drücken Sie zum Starten der eingestellten Countdowns die Taste **C.D.** [8]. Drücken Sie die Taste **C.D.** zum Beenden des Countdown-Modus erneut.

Hinweise: Drücken Sie zur Anzeige der Countdown-Details die Taste „**V-**“. Wiederholen Sie zum Ändern Ihrer Einstellungen die Schritte **1** bis **2** in diesem Abschnitt.

● Zufallsmodus

Der Zufallsmodus schaltet die verbundenen Geräte in unregelmäßigen Intervallen ein und aus.

1. Starten Sie den Zufallsmodus, indem Sie die **RND**-Taste **7** drücken. Verbundene Geräte werden für 26 bis 42 Minuten ausgeschaltet. Die Einschaltphasen dauern 10 bis 26 Minuten.
2. Drücken Sie zum Deaktivieren des Zufallsmodus erneut die **RND**-Taste **7**.

● Ein-/Ausschalten

- Stellen Sie Ihre gewünschten Ein/Aus-Programme am Timer wie nachstehend erläutert ein.
- Schalten Sie das Gerät aus, das Sie verbinden möchten.
- Schließen Sie das Gerät an die Steckdose **2** des Produktes an.
- Schließen Sie das Produkt an die Stromversorgung an.
- Schalten Sie das verbundene Gerät ein.
- Das Gerät schaltet sich anschließend entsprechend Ihren voreingestellten Programmen ein/aus.
- Zur Trennung des verbundenen Gerätes vom Produkt schalten Sie zunächst das verbundene Gerät aus. Trennen Sie dann das Produkt von der Stromversorgung. Nun können Sie das verbundene Gerät vom Produkt abtrennen.

● Reinigung und Pflege

● Reinigung

⚠️ WARNUNG! Während der Reinigung oder des Betriebs darf das Produkt nicht in Wasser oder andere Flüssigkeiten getaucht werden. Produkt nicht unter laufendes Wasser halten.

- Vor der Reinigung: Trennen Sie das Produkt von der Stromversorgung. Trennen Sie ein eventuell angeschlossenes Gerät vom Produkt.
- Verwenden Sie zur Reinigung des Produkts nur ein weiches, leicht angefeuchtetes Tuch.
- Lassen Sie weder Wasser noch andere Flüssigkeiten in das Innere des Produkts eindringen.
- Verwenden Sie keine Scheuermittel, aggressiven Lösungen oder harten Bürsten für die Reinigung.
- Lassen Sie das Produkt trocknen.

● Lagerung

- Bewahren Sie das Produkt während des Nichtgebrauchs in der Originalverpackung auf.
- Lagern Sie das Produkt an einem trockenen, für Kinder unzugänglichen Ort.

● Entsorgung

Die Verpackung besteht aus umweltfreundlichen Materialien, die Sie über die örtlichen Recyclingstellen entsorgen können.



Beachten Sie die Kennzeichnung der Verpackungsmaterialien bei der Abfalltrennung, diese sind gekennzeichnet mit Abkürzungen (a) und Nummern (b) mit folgender Bedeutung: 1–7: Kunststoffe/20–22: Papier und Pappe/80–98: Verbundstoffe.



Möglichkeiten zur Entsorgung des ausgedienten Produkts erfahren Sie bei Ihrer Gemeinde oder Stadtverwaltung.



Werfen Sie Ihr Produkt, wenn es ausgedient hat, im Interesse des Umweltschutzes nicht in den Hausmüll, sondern führen Sie es einer fachgerechten Entsorgung zu. Über Sammelstellen und deren Öffnungszeiten können Sie sich bei Ihrer zuständigen Verwaltung informieren.

Defekte oder verbrauchte Batterien/Akkus müssen recycelt werden. Geben Sie Batterien /Akkus und/oder das Produkt über die angebotenen Sammeleinrichtungen zurück.



Umweltschäden durch falsche Entsorgung der Batterien / Akkus!

Entnehmen Sie die Batterien / den Akku-Pack aus dem Produkt vor der Entsorgung.

Batterien / Akkus dürfen nicht über den Hausmüll entsorgt werden. Sie können giftige Schwermetalle enthalten und unterliegen der Sondermüllbehandlung. Die chemischen Symbole der Schwermetalle sind wie folgt: Cd = Cadmium, Hg = Quecksilber, Pb = Blei. Geben Sie deshalb verbrauchte Batterien / Akkus bei einer kommunalen Sammelstelle ab.

● **Garantie**

Das Produkt wurde nach strengen Qualitätsrichtlinien hergestellt und vor der Auslieferung sorgfältig geprüft. Im Falle von Material- oder Herstellungsfehlern haben Sie gegenüber dem Verkäufer des Produkts gesetzliche Rechte. Ihre gesetzlichen Rechte werden in keiner Weise durch unsere unten aufgeführte Garantie eingeschränkt.

Die Garantie für dieses Produkt beträgt 3 Jahre ab Kaufdatum. Die Garantiezeit beginnt mit dem Kaufdatum. Bewahren Sie den Originalkaufbeleg an einem sicheren Ort auf, da dieses Dokument als Nachweis des Kaufs erforderlich ist.

Alle Schäden oder Mängel, die bereits zum Zeitpunkt des Kaufs vorhanden sind, müssen unverzüglich nach dem Auspacken des Produkts gemeldet werden.

Sollte das Produkt innerhalb von 3 Jahren ab Kaufdatum einen Material- oder Herstellungsfehler aufweisen, werden wir es – nach unserer Wahl – kostenlos für Sie reparieren oder ersetzen. Die Garantiezeit verlängert sich durch einen stattgegebenen Gewährleistungsanspruch nicht. Dies gilt auch für ersetzte und reparierte Teile.

Diese Garantie erlischt, wenn das Produkt beschädigt oder unsachgemäß verwendet oder gewartet wurde.

Die Garantie deckt Material- und Herstellungsfehler ab. Diese Garantie erstreckt sich weder auf Produktteile, die normalem Verschleiß unterliegen, und somit als Verschleißteile gelten (z. B. Batterien, Akkus, Schläuche, Farbpatronen), noch auf Schäden an zerbrechlichen Teilen, z. B. Schalter oder Teile aus Glas.

● **Abwicklung im Garantiefall**

Um eine schnelle Bearbeitung Ihres Anliegens zu gewährleisten, folgen Sie bitte den folgenden Hinweisen:

Bitte halten Sie für alle Anfragen den Kassenbon und die Artikelnummer (z. B. IAN 466420_2404) als Nachweis für den Kauf bereit.

Die Artikelnummer entnehmen Sie bitte dem Typenschild am Produkt, einer Gravur am Produkt, dem Titelblatt Ihrer Anleitung (unten links) oder dem Aufkleber auf der Rück- oder Unterseite des Produktes.

Sollten Funktionsfehler oder sonstige Mängel auftreten kontaktieren Sie zunächst die nachfolgend benannte Serviceabteilung telefonisch oder per EMail.

Ein als defekt erfasstes Produkt können Sie dann unter Beifügung des Kaufbelegs (Kassenbon) und der Angabe, worin der Mangel besteht und wann er aufgetreten ist, für Sie portofrei an die Ihnen mitgeteilte Service Anschrift übersenden.

Auf parkside-diy.com können Sie diese und viele weitere Handbücher einsehen und herunterladen. Mit diesem QR-Code gelangen Sie direkt auf parkside-diy.com. Wählen Sie Ihr Land aus, und suchen Sie über die Suchmaske nach den Bedienungsanleitungen. Mittels Eingabe der Artikelnummer (IAN) 466420_2404 gelangen Sie zur Bedienungsanleitung für Ihren Artikel.



PDF ONLINE
parkside-diy.com

● Service

DE Service Deutschland

Tel.: 0800 5435 111

E-Mail: owim@lidl.de

AT Service Österreich

Tel.: 0800 292726

E-Mail: owim@lidl.at

CH Service Schweiz

Tel.: 0800562153

E-Mail: owim@lidl.ch

