



WALL-MOUNTED HOSE REEL WAND-SCHLAUCHTROMMEL ENROULEUR DE TUYAU MURAL

(GB) (IE) (NI) (MT)

WALL-MOUNTED HOSE REEL

Instructions for use

(FR) (CH) (BE)

ENROULEUR DE TUYAU MURAL

Notice d'utilisation

(IT) (CH) (MT)

AVVOLGITUBO A PARETE

Istruzioni d'uso

(PT)

CARRETEL DE MANGUEIRA DE PAREDE

Manual de utilização

(DE) (AT) (CH) (BE)

WAND-SCHLAUCHTROMMEL

Gebrauchsanweisung

(NL) (BE)

SLANGHASPEL VOOR AAN DE MUUR

Gebruiksaanwijzing

(ES)

TAMBOR PARA MANGUERA DE PARED

Instrucciones de uso

IAN 495458_2504

(GB) (IE) (NI) (DE) (AT) (CH) (FR)
(BE) (NL) (IT) (MT) (ES) (PT)

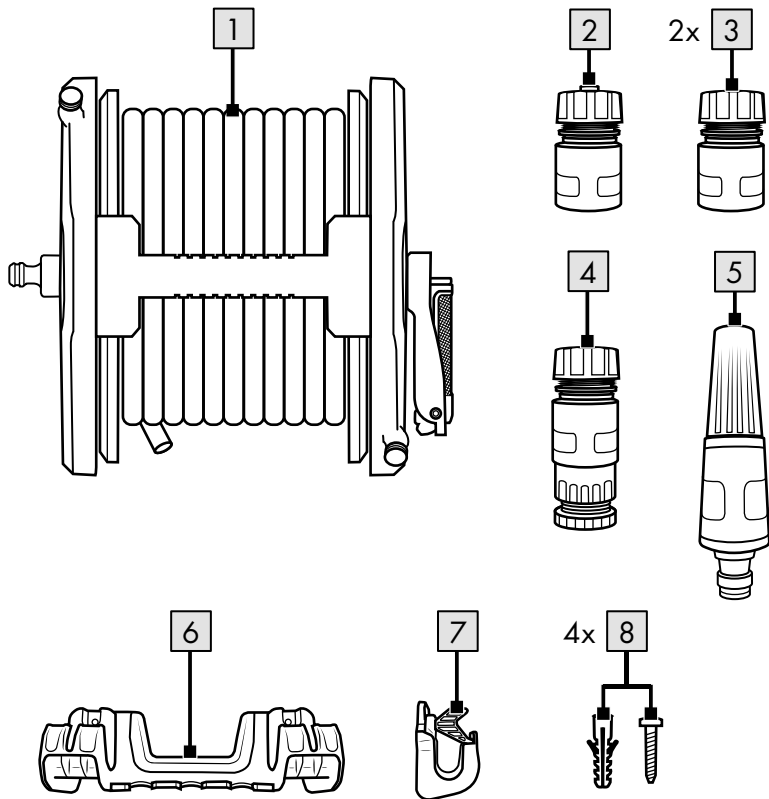
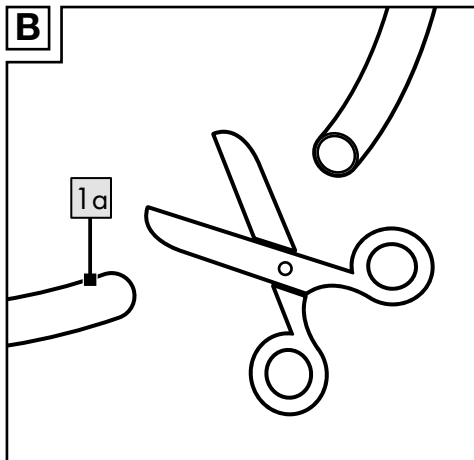
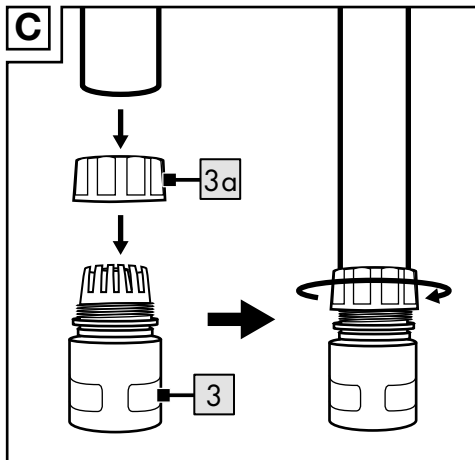
A**B****C**

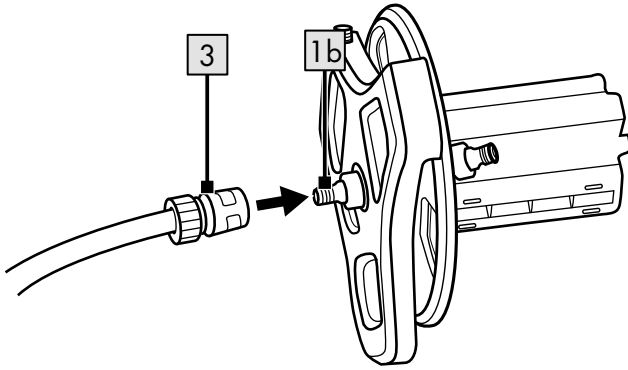
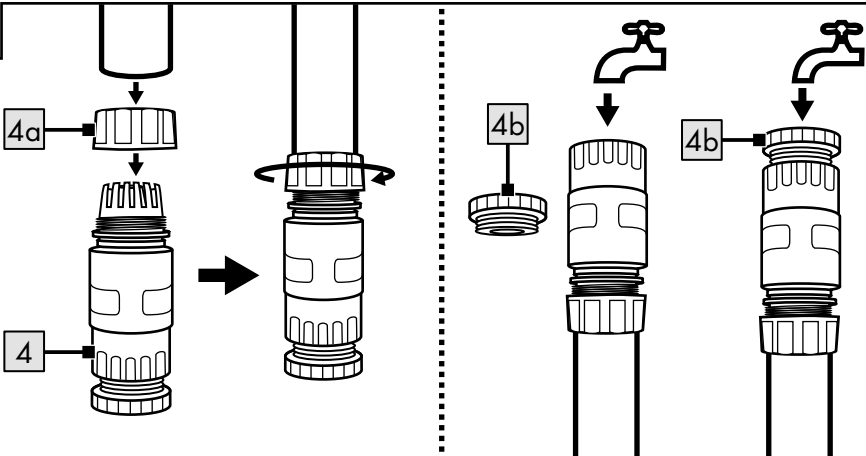
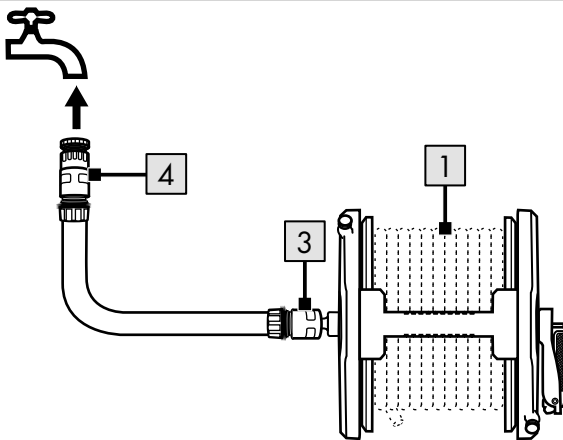
D**E****F**

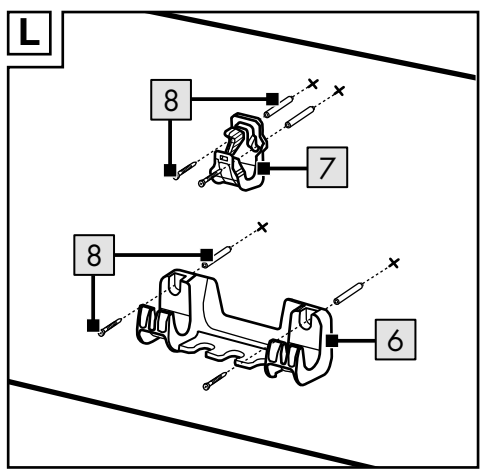
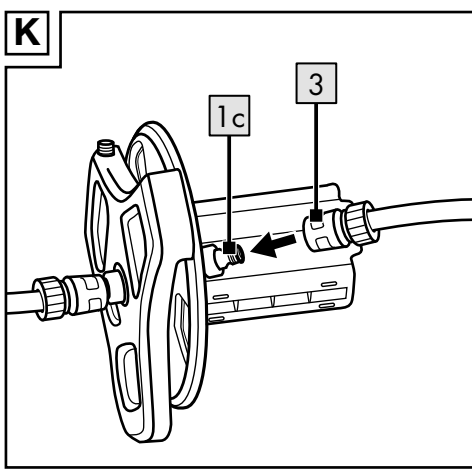
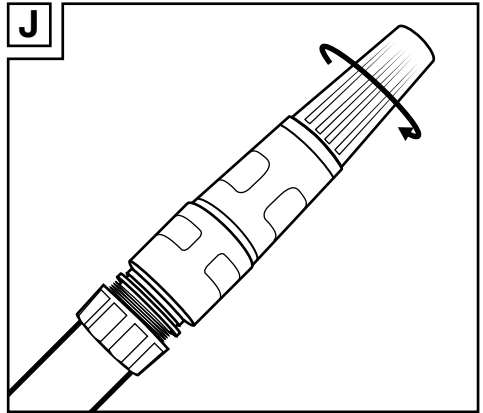
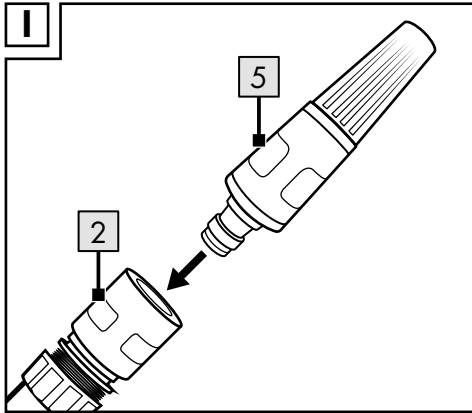
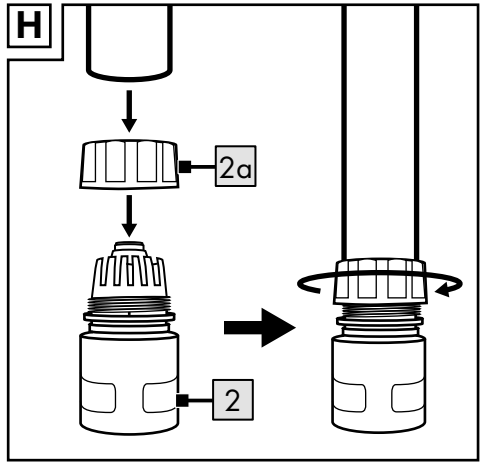
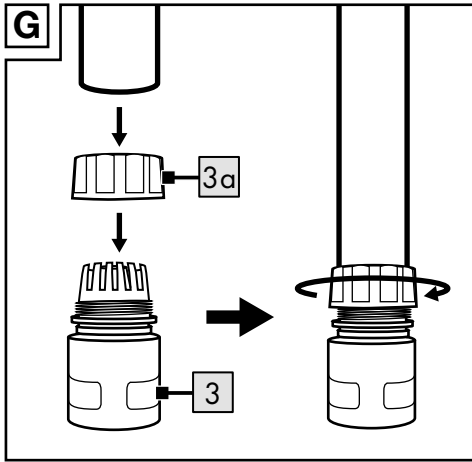

M

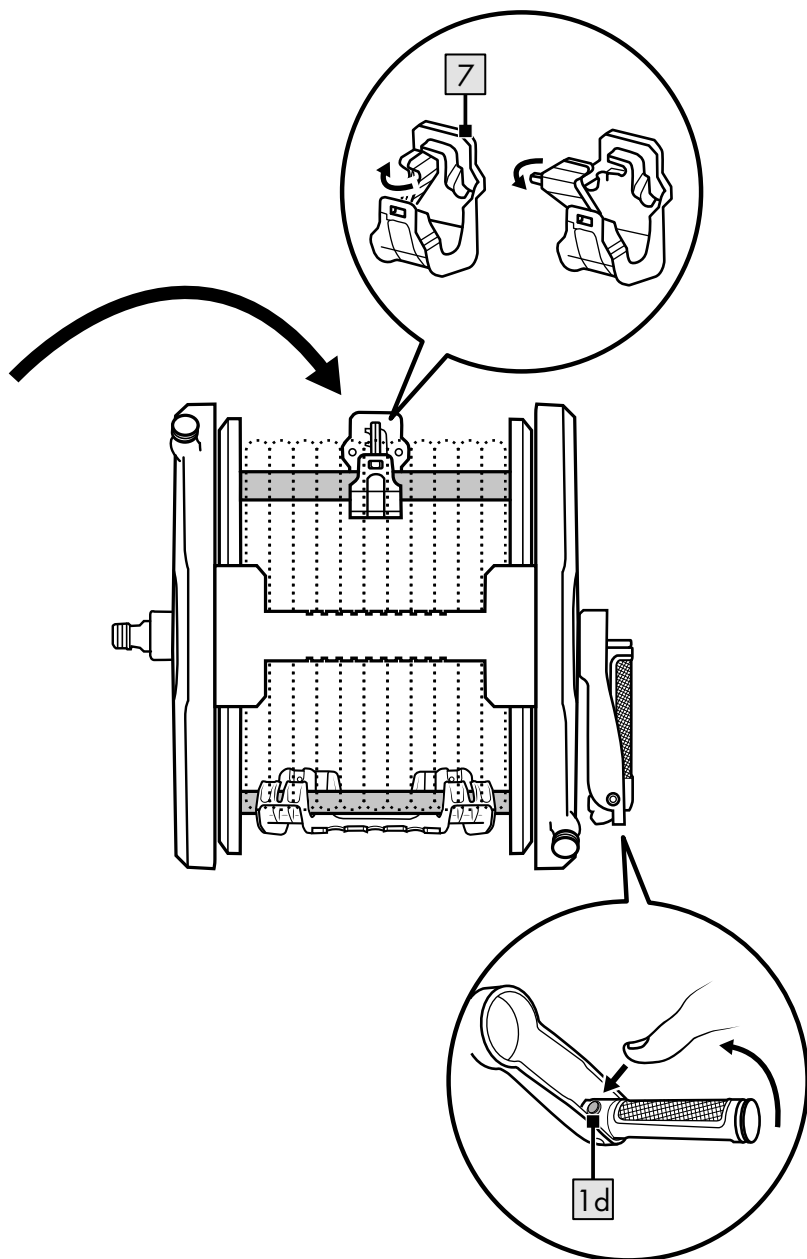

GB IE NI MT

Package contents (Fig. A)	8
Technical specifications	8
Symbols and signal words used	8
Intended use	8
Safety instructions	9
Danger to life!	9
Risk of injury!	9
Avoid damage!	9
Assembly	9
Storage, cleaning	11
Disposal	11
Notes on the guarantee and service handling	11
Guarantee handling	12

DE AT CH BE

Lieferumfang (Abb. A)	14
Technische Daten	14
Verwendete Symbole und Signalwörter	14
Bestimmungsgemäße Verwendung	15
Sicherheitshinweise	15
Lebensgefahr!	15
Verletzungsgefahr!	15
Vermeidung von Sachschäden!	15
Montage	16
Lagerung, Reinigung	17
Hinweise zur Entsorgung	18
Hinweise zur Garantie und Serviceabwicklung	18
Abwicklung im Garantiefall	19

FR CH BE

Contenu de la livraison (Fig. A)	21
Données techniques	21
Symboles et mentions d'avertissement utilisés	21
Utilisation conforme	22
Consignes de sécurité	22
Danger de mort !	22
Risque de blessure !	22
Éviter les dommages matériels !	22
Montage	23
Stockage, nettoyage	24
Mise au rebut	25
Indications concernant la garantie et le service après-vente	25
Traitement de la garantie	26

NL BE

Inhoud (afb. A)	28
Technische gegevens	28
Gebruikte symbolen en signaalwoorden	28
Beoogd gebruik	28
Veiligheidsvoorschriften	29
Levensgevaar!	29
Risico op letsel!	29
Vermijd materiële schade!	29
Montage	30
Opslag, reiniging	31
Afvalverwerking	31
Opmerkingen over garantie en serviceafhandeling	32
Afwikkeling in een garantiegeval	33

IT CH MT

Dotazione (Fig. A)	35
Dati tecnici	35
Simboli e parole di segnalazione utilizzate	35
Uso conforme allo scopo previsto	36
Avvertenze di sicurezza	36
Pericolo di morte!	36
Pericolo di lesioni!	36
Evitare i danni materiali!	36
Montaggio	37
Conservazione, pulizia	38
Smaltimento	38
Avvertenze sulla garanzia e sulla gestione dei servizi di assistenza	39
Evasione delle richieste di garanzia	40

ES

Volumen de suministro (fig. A)	42
Datos técnicos	42
Símbolos y palabras de señalización utilizados	42
Uso previsto	43
Instrucciones de seguridad	43
¡Peligro de asfixia!	43
¡Peligro de lesiones!	43
¡Evite daños materiales!	43
Montaje	44
Almacenamiento, limpieza	45
Indicaciones para la eliminación	46
Indicaciones relativas a la garantía y la gestión de servicios	46
Tramitación en caso de garantía	47

PT

Volume de fornecimento (Fig. A)	49
Dados técnicos	49
Simbolos utilizados e palavras-sinal	49
Utilização prevista	50
Instruções de segurança	50
Perigo de morte!	50
Perigo de ferimentos!	50
Prevenção de danos materiais!	50
Montagem	51
Armazenamento e limpeza	52
Instruções para a eliminação	53
Indicações sobre a garantia e o processamento de serviço	53
Processamento em caso de reclamação da garantia	54

Congratulations!

You have chosen to purchase a high-quality product. Familiarise yourself with the product before using it for the first time.



Read the following instructions for use carefully.

Use the product only as described and only for the given areas of application. Store these instructions for use carefully. When passing the product on to third parties, please also hand over all accompanying documents.

Package contents (Fig. A)

- 1 x wall hose holder
inc. hose, 20 m (1)
- 1 x hose connection with
water stop, 13-15 mm
($\frac{1}{2}$ - $\frac{5}{8}$ ") (2)
- 3 x hose connection, no
water stop, 13-15 mm
($\frac{1}{2}$ - $\frac{5}{8}$ ") (3)
- 1 x tap connection, 26.5 mm
(G $\frac{3}{4}$ ") with reducer
21 mm (G $\frac{1}{2}$ ") (4)
- 1 x garden nozzle (5)
- 1 x wall bracket, large (6)
- 1 x wall bracket, small (7)
- 4 x mounting material (8)
- 1 x instructions for use

Technical specifications

Hose length: 20 m

Max. operating pressure: 4 bar

Hose connection: 13 mm ($\frac{1}{2}$ ")



Date of manufacture

(month/year): 11/2025

Symbols and signal words used



General warning symbol to indicate dangers and hazards (e.g. dangers to life, injury or crushing).

WARNING

This signal word indicates a hazard with a high degree of risk which, if not prevented, could lead to death or serious injury.



Mandatory sign, instructs each user to read the instructions carefully before use and to keep them available for all users at all times.

Intended use

The product has been designed as a wall holder for a 20 m water hose. The hose reel can be removed at any time for mobile use. The product is intended for private outdoor use.

Safety instructions

Important: read these instructions for use and the safety instructions carefully and keep them in a safe place!

Danger to life!

Never leave children unsupervised with the packaging material. Danger of suffocation!

Risk of injury!

- **WARNING!** Read all safety information and instructions.
- Before each use, make sure that all parts of the product are undamaged and assembled according to these instructions for use. There is a risk of injury if the product is not installed correctly.
- Before use, do not direct any strongly heated or long-settled water, which may be in the supply line, onto people, animals or plants.



No drinking water withdrawal!

- **WARNING!** Never point the water jet at people or animals!
- **WARNING!** Do not direct the flow of water at electrical devices! There is a danger of electrocution!

- The product should only be mounted on a stable and level wall.
- Only suitable for outdoor use.

Avoid damage!

- Protect the product from frost.
- The product is only suitable for irrigation with cold water.
- **WARNING!** Turn off the tap and empty the hose after each use.
- Check the product for damage or wear before each use. Only use the product if it is in good working condition!
- Discontinue using the product if there is visible or suspected damage.
- Clean the unit connection from time to time to ensure the hose connection fits tightly.

Assembly

Check in advance that the wall is sufficiently stable or sturdy to prevent the risk of injury.

Note: Before fixing the product in place, check that the fixing material supplied is suitable for the wall in question.

Only use suitable mounting material for wall mounting.

If necessary, enquire at your local specialist trade outlet.

WARNING! When drilling holes, special care should be taken to ensure that there are no gas, water or electricity pipes.

To mount the product, you will need the following tools which are not included in the package contents: a pencil, a spirit level, a suitable screwdriver and a drill.

Two people are required to mount the product on a wall.

1. Completely remove the hose. Cut any length of the connection hose (1a) (Fig. B), which is used to connect the outside water tap to the wall hose holder, and connect one end to a hose connection (3) (black, no water stop). Tighten the sleeve (3a) as far as it will go (Fig. C).
2. Connect this end to the outer coupling (1b) of the wall hose holder (Fig. D).
3. Connect the other end to the hose connection (4) (Fig. E).

Note: Pay attention to the inch thread of your outside water tap and use the reducer (4b) if necessary.

4. Connect this end to the outside water tap (Fig. F).
5. Push a hose connection (3) (black, no water stop) into one end of the disconnected hose (Fig. G).
6. Connect the other end of the hose to the hose connection (2) (red, with water stop) (Fig. H).
7. Push the nozzle (5) into the hose connection (2) (Fig. I).

Note: The nozzle may need to be turned on to start the flow of water (Fig. J).

8. Connect the hose connection (3) to the internal coupling (1c) of the wall bracket (Fig. K).

Note: Wind the hose up completely before you start wall mounting.

9. For wall mounting, it is recommended that you assemble the wall brackets (6)/(7) and the product. To do so, open the small wall bracket (7) and close it after you have hung the product up on the wall (Fig. M).

10. Hold both wall brackets (6)/(7) against the wall and mark the drill holes, drill the screw holes using a drill and fasten the wall brackets using the mounting material (8) (Fig. L).

11. Hang the product on the wall.

Note: To operate the crank, swing out the handle. This makes a sound when it engages. To collapse, press the button (1d) (Fig. M).

Note: To be able to remove the hose reel, open the small wall bracket (7). Pay attention to the length of the connection hose.

Storage, cleaning

When not in use, always store the product clean and dry at room temperature.

Only clean the product with a damp cloth and wipe dry afterwards.

IMPORTANT! Never clean the product with harsh cleaning agents.

Disposal



Dispose of the product and packaging materials in accordance with current local regulations.

Store the packaging materials (foil bags, for example) out of the reach of children. For further information about disposal of the product no longer needed, contact your local council. Dispose of the product and the packaging in an environmentally friendly manner.



The Recycling Code distinguishes different materials to be returned for recycling. The Code consists of the recycling symbol for the recycling process and a number that identifies the material.

Notes on the guarantee and service handling

The product was produced with great care and under continuous quality control.

DELTA-SPORT HANDELSKONTOR GmbH gives private end customers a three-year guarantee on this product from the date of purchase (guarantee period) in accordance with the following provisions.

The guarantee is only valid for material and manufacturing defects.

The guarantee does not cover parts subject to normal wear and tear that are thus considered wear parts (e.g. batteries) or fragile parts such as switches, rechargeable batteries, or parts made of glass.

Claims under this guarantee are excluded if the product has been used incorrectly, improperly, or contrary to the intended purpose, or if the provisions in the instructions for use were not observed, unless the end customer proves that a material or manufacturing defect exists that was not caused by one of the aforementioned circumstances.

Claims under the guarantee can only be made within the guarantee period by presenting the original sales receipt. Please therefore keep the original sales receipt. The guarantee period is not extended by any repairs carried out under the guarantee, under statutory guarantees, or as a gesture of goodwill. This also applies to replaced and repaired parts. If you wish to make a claim please first contact the service hotline mentioned below or contact us by e-mail.

If there is a guarantee case, then the product will be repaired or replaced free of charge to you or the purchase price will be refunded, depending on our choice.

Your legal rights, in particular guarantee claims against the respective seller, are not limited by this guarantee.

Guarantee handling

To ensure rapid processing of your case please follow the following instructions:

- For all inquiries keep the sales receipt and product number (e.g. IAN 123456_7890) handy as proof of purchase.
- You will find the product number on the product label, on an engraving on the product, on the title page of your instructions (bottom left), or on the sticker on the back or bottom of the product.
- Should any functional problem or other defects occur, first contact the service department named below by telephone or use our contact form, which you will find at parkside-diy.com under service categories.

- Once the product is determined to be defective, you can then attach the proof of purchase (sales receipt) and state the nature of the defect and when it occurred and send it, postage free for you, to the address of the service department of which you have been notified.



At parkside-diy.com you can find and download these and many other manuals. With this QR

code you can directly access parkside-diy.com. Select your country and use the search template to look for the operating instructions. By entering the product number (e.g. IAN 123456_7890) you access the operating instructions for your product.

IAN: 495458_2504

- Ⓜ Customer Service United Kingdom
Telephone: 08000518970
- Ⓜ Customer service Malta
Telephone: 80065168
- Ⓜ Customer Service Ireland
Telephone: 1800851251
- Ⓜ Customer service Northern Ireland
Telephone: 08081013435

Contact form at
parkside-diy.com
Location: Germany

Herzlichen Glückwunsch!
Mit Ihrem Kauf haben Sie sich für einen hochwertigen Artikel entschieden. Machen Sie sich vor der ersten Inbetriebnahme mit dem Artikel vertraut.



Lesen Sie hierzu aufmerksam die nachfolgende Gebrauchsanweisung.

Benutzen Sie den Artikel nur wie beschrieben und für die angegebenen Einsatzbereiche. Bewahren Sie diese Gebrauchsanweisung gut auf. Händigen Sie alle Unterlagen bei Weitergabe des Artikels an Dritte ebenfalls mit aus.

Lieferumfang (Abb. A)

- 1 x Wandschlauchhalter, inkl. Schlauch 20 m (1)
- 1 x Schlauchanschluss mit Wasserstopp 13-15 mm ($\frac{1}{2}$ - $\frac{5}{8}$ ") (2)
- 3 x Schlauchanschluss ohne Wasserstopp 13-15 mm ($\frac{1}{2}$ - $\frac{5}{8}$ ") (3)
- 1 x Wasserhahnanschluss 26,5 mm (G $\frac{3}{4}$ ") mit Reduzierstück 21 mm (G $\frac{1}{2}$ ") (4)
- 1 x Gartendüse (5)
- 1 x Wandhalterung, groß (6)
- 1 x Wandhalterung, klein (7)

- 4 x Montagematerial (8)
- 1 x Gebrauchsanweisung

Technische Daten

Schlauchlänge: 20 m
Max. Betriebsdruck: 4 bar
Schlauchanschluss:
13 mm ($\frac{1}{2}$ ")



Herstellungsdatum
(Monat/Jahr): 11/2025

Verwendete Symbole und Signalwörter



Allgemeines Warnzeichen, dient der Kennzeichnung von Gefahren und Gefährdungen (z. B. Lebens-, Verletzungs- oder Quetschgefahr).

WARNUNG

Das Signalwort bezeichnet eine Gefährdung mit einem hohen Risikograd, die, wenn sie nicht vermieden wird, den Tod oder eine schwere Verletzung zur Folge haben kann.



Gebotszeichen, weist jeden Benutzer darauf hin, die Gebrauchsanweisung vor dem Gebrauch sorgfältig durchzulesen und für alle Benutzer stets zur Verfügung zu stellen.

Bestimmungsgemäße Verwendung

Der Artikel wurde als Wandhalterung für einen 20 m langen Wasserschlauch konzipiert. Die Schlauchtrommel ist für den mobilen Einsatz jederzeit abnehmbar. Der Artikel ist für den privaten Gebrauch im Außenbereich bestimmt.

Sicherheitshinweise

Wichtig: Lesen Sie diese Gebrauchsanweisung und die Sicherheitshinweise sorgfältig und bewahren Sie sie unbedingt auf!

Lebensgefahr!

Lassen Sie Kinder niemals unbeaufsichtigt mit dem Verpackungsmaterial. Es besteht Erstickungsgefahr!

Verletzungsgefahr!

- **WARNUNG!** Lesen Sie alle Sicherheitshinweise und Anweisungen.
- Stellen Sie vor jedem Gebrauch sicher, dass alle Teile des Artikels unbeschädigt und gemäß dieser Gebrauchsanweisung montiert sind. Bei unsachgemäßer Montage besteht Verletzungsgefahr.

- Leiten Sie vor der Verwendung, kein stark erhitztes oder lange abgestandenes Wasser, welches sich gegebenenfalls in der Zuleitung befindet, auf Personen, Tiere oder Pflanzen.



Keine Trinkwasserentnahme!

- **WARNUNG!** Wasserstrahl niemals auf Personen oder Tiere richten!
- **WARNUNG!** Wasserstrahl nicht auf elektrische Einrichtungen richten! Es besteht die Gefahr eines Stromschlags!
- Der Artikel ist nur auf einer stabilen und ebenen Wand zu befestigen.
- Nur für den Außenbereich geeignet.

Vermeidung von Sachschäden!

- Schützen Sie den Artikel vor Frost.
- Der Artikel ist nur für die Bewässerung mit kaltem Wasser geeignet.
- **WARNUNG!** Drehen Sie nach jedem Gebrauch den Wasserhahn zu und entleeren Sie den Schlauch.

- Prüfen Sie den Artikel vor jedem Gebrauch auf Beschädigungen oder Abnutzungen. Der Artikel darf nur in einwandfreiem Zustand verwendet werden!
- Bei sichtbaren oder vermuteten Beschädigungen darf der Artikel nicht mehr verwendet werden.
- Geräteanschluss von Zeit zu Zeit reinigen, um dichten Sitz am Schlauchanschluss zu gewährleisten.

Montage

Überprüfen Sie im Vorfeld die ausreichende Stabilität bzw. Festigkeit der Wand, um eine Verletzungsgefahr auszuschließen.

Hinweis: Prüfen Sie vor dem Befestigen des Artikels, ob das mitgelieferte Befestigungsmaterial für Ihre Wand geeignet ist. Verwenden Sie für die Wandmontage nur geeignetes Montagematerial. Erkundigen Sie sich ggf. im Fachhandel.

WARNUNG! Beim Bohren von Löchern sollte besonders darauf geachtet werden, dass sich dort keine Gas-, Wasser- oder Stromleitungen befinden.

Für die Montage des Artikels benötigen Sie folgende, nicht im Lieferumfang enthaltene Werkzeuge: einen Bleistift, eine Wasserwaage, einen geeigneten Schraubendreher und eine Bohrmaschine.

Montieren Sie den Artikel mit zwei Personen an der Wand.

1. Ziehen Sie den Schlauch komplett ab.
2. Schneiden Sie eine beliebige Anschlussschlauchlänge (1a) ab (Abb. B), welche für die Verbindung vom Außenwasserhahn zum Wandschlauchhalter genutzt wird, und verbinden Sie ein Ende mit einem Schlauchanschluss (3) (schwarz, ohne Wasserstopp). Drehen Sie die Hülse (3a) bis zum Anschlag fest (Abb. C).
3. Schließen Sie dieses Ende an die äußere Kupplung (1b) des Wandschlauchhalters an (Abb. D).
4. Verbinden Sie das andere Ende mit dem Schlauchanschluss (4) (Abb. E).

Hinweis: Achten Sie auf das Zollgewinde Ihres Außenwasserhahns und nutzen Sie ggf. das Reduzierstück (4b).

5. Schließen Sie dieses Ende an den Außenwasserhahn an (Abb. F).
 6. Schieben Sie einen Schlauchanschluss (3) (schwarz, ohne Wasserstopp) über ein Schlauchende des abgezogenen Schlauchs (Abb. G).
 7. Verbinden Sie das andere Ende des Schlauchs mit dem Schlauchanschluss (2) (rot, mit Wasserstopp) (Abb. H).
 8. Setzen Sie die Düse (5) auf den Schlauchanschluss (2) (Abb. I).
- Hinweis:** Unter Umständen muss die Düse aufgedreht werden, damit der Wasserfluss gestartet werden kann (Abb. J).
9. Verbinden Sie den Schlauchanschluss (3) mit der innenliegenden Kuppelung (1c) der Wandhalterung (Abb. K).
- Hinweis:** Rollen Sie den Schlauch komplett auf, bevor Sie mit der Wandmontage beginnen.
10. Für die Wandmontage empfiehlt es sich, die Wandhalterungen (6)/(7) und den Artikel zusammenzusetzen.

Öffnen Sie dazu die kleine Wandhalterung (7) und schließen diese, nachdem Sie den Artikel eingehängt haben (Abb. M).

11. Halten Sie beide Wandhalterungen (6)/(7) an die Wand und markieren Sie die Bohrlöcher, bohren Sie mithilfe einer Bohrmaschine die Schraublöcher und befestigen Sie die Wandhalterungen mit dem Montagematerial (8) (Abb. L).

12. Hängen Sie den Artikel an die Wand.

Hinweis: Um die Kurbel zu betätigen, klappen Sie den Handgriff aus. Dieser rastet hörbar ein. Zum Zusammenklappen drücken Sie die Taste (1d) (Abb. M).

Hinweis: Um die Schlauchtrommel entnehmen zu können, öffnen Sie die kleine Wandhalterung (7). Achten Sie dabei auf die Länge des Anschlussschlauchs.

Lagerung, Reinigung

Lagern Sie den Artikel bei Nichtbenutzung immer trocken und sauber bei Raumtemperatur.

Nur mit einem feuchten Reinigungstuch reinigen und anschließend trockenwischen. **WICHTIG!** Nie mit scharfen Reinigungsmitteln reinigen.

Hinweise zur Entsorgung



Entsorgen Sie den Artikel und die Verpackungsmaterialien entsprechend den aktuellen örtlichen Vorschriften. Bewahren Sie Verpackungsmaterialien (wie z. B. Folienbeutel) für Kinder unerreikbaar auf. Weitere Informationen zur Entsorgung des ausgedienten Artikels erhalten Sie bei Ihrer Gemeinde- oder Stadtverwaltung. Entsorgen Sie den Artikel und die Verpackung umweltschonend.



Der Recycling-Code dient der Kennzeichnung verschiedener Materialien zur Rückführung in den Wiederverwertungskreislauf (Recycling). Der Code besteht aus einem Recyclingsymbol für den Verwertungskreislauf und einer Nummer, die das Material kennzeichnet.

Hinweise zur Garantie und Serviceabwicklung

Der Artikel wurde mit großer Sorgfalt und unter ständiger Kontrolle produziert. DELTA-SPORT HANDELSKONTOR GmbH räumt privaten Endkunden auf diesen Artikel drei Jahre Garantie ab Kaufdatum (Garantiefrist) nach Maßgabe der folgenden Bestimmungen ein. Die Garantie gilt nur für Material- und Verarbeitungsfehler. Die Garantie erstreckt sich nicht auf Teile, die der normalen Abnutzung unterliegen und deshalb als Verschleißteile anzusehen sind (z. B. Batterien) sowie nicht auf zerbrechliche Teile wie Schalter oder Teile, die aus Glas gefertigt sind. Ansprüche aus dieser Garantie sind ausgeschlossen, wenn der Artikel unsachgemäß oder missbräuchlich oder nicht im Rahmen der vorgesehenen Bestimmung oder des vorgesehenen Nutzungsumfangs verwendet wurde oder Vorgaben in der Anleitung/Anweisung nicht beachtet wurden, es sei denn, der Endkunde weist nach, dass ein Material- oder Verarbeitungsfehler vorliegt, der nicht auf einem der vorgenannten Umstände beruht.

Ansprüche aus der Garantie können nur innerhalb der Garantiefrist unter Vorlage des Originalkassenbelegs geltend gemacht werden. Bitte bewahren Sie deshalb den Originalkassenbeleg auf. Die Garantiefrist wird durch etwaige Reparaturen aufgrund der Garantie, gesetzlicher Gewährleistung oder Kulanz nicht verlängert. Dies gilt auch für ersetzte und reparierte Teile. Bitte wenden Sie sich bei Beanstandungen zunächst an die untenstehende Service-Hotline oder setzen Sie sich per E-Mail mit uns in Verbindung. Liegt ein Garantiefall vor, wird der Artikel von uns – nach unserer Wahl – für Sie kostenlos repariert, ersetzt oder der Kaufpreis erstattet. Weitere Rechte aus der Garantie bestehen nicht. Ihre gesetzlichen Rechte, insbesondere Gewährleistungsansprüche gegenüber dem jeweiligen Verkäufer, werden durch diese Garantie nicht eingeschränkt.

Abwicklung im Garantiefall

Um eine schnelle Bearbeitung Ihres Anliegens zu gewährleisten, folgen Sie bitte den folgenden Hinweisen:

- Bitte halten Sie für alle Anfragen den Kassenbon und die Artikelnummer (z. B. IAN 123456_7890) als Nachweis für den Kauf bereit.
- Die Artikelnummer entnehmen Sie bitte dem Typenschild am Artikel, einer Gravur am Artikel, dem Titelblatt Ihrer Anleitung (unten links) oder dem Aufkleber auf der Rück- oder Unterseite des Artikels.
- Sollten Funktionsfehler oder sonstige Mängel auftreten, kontaktieren Sie zunächst die nachfolgend benannte Serviceabteilung telefonisch oder nutzen Sie unser Kontaktformular, das Sie auf parksidediy.com in der Kategorie Service finden.
- Einen als defekt erfassten Artikel können Sie dann unter Beifügung des Kaufbelegs (Kassenbon) und der Angabe, worin der Mangel besteht und wann er aufgetreten ist, für Sie portofrei an die Ihnen mitgeteilte Serviceanschrift übersenden.



Auf parkside-diy.com können Sie diese und viele weitere Handbücher einsehen und herunterladen. Mit

diesem QR-Code gelangen Sie direkt auf parkside-diy.com. Wählen Sie Ihr Land aus, und suchen Sie über die Suchmaske nach den Anleitungen. Mittels Eingabe der Artikelnummer (z. B. IAN 123456_7890) gelangen Sie zur Anleitung für Ihren Artikel.

IAN: 495458_2504

Ⓝ DE Kundenservice Deutschland
Telefon: 08008855300

Ⓝ AT Kundenservice Österreich
Telefon: 0800447750

Ⓝ CH Kundenservice Schweiz
Telefon: 0800563601

Ⓝ BE Kundenservice Belgien
Telefon: 080012614

Kontaktformular auf
parkside-diy.com
Sitz: Deutschland

Félicitations !

Vous venez d'acquérir un article de grande qualité. Avant la première utilisation, familiarisez-vous avec l'article.



Pour cela, veuillez lire attentivement la notice d'utilisation suivante.

Utilisez l'article uniquement comme indiqué et pour les domaines d'utilisation mentionnés. Conservez bien cette notice d'utilisation. Si vous cédez l'article à un tiers, veuillez à lui remettre l'ensemble de la documentation.

Contenu de la livraison (Fig. A)

- 1 support de tuyau mural, y compris tuyau 20 m (1)
- 1 raccord de tuyau avec arrêt d'eau 13-15 mm ($\frac{1}{2}$ - $\frac{5}{8}$ ") (2)
- 3 raccord de tuyau sans arrêt d'eau 13-15 mm ($\frac{1}{2}$ - $\frac{5}{8}$ ") (3)
- 1 raccord de robinet 26,5 mm (G $\frac{3}{4}$ ") avec réducteur 21 mm (G $\frac{1}{2}$ ") (4)
- 1 buse de jardin (5)
- 1 support mural, grand (6)
- 1 support mural, petit (7)
- 4 matériel de montage (8)
- 1 mode d'emploi

Données techniques

Longueur du tuyau : 20 m

Pression max. de fonctionnement : 4 bar

Raccord de tuyau : 13 mm ($\frac{1}{2}$ ")



Date de fabrication

(mois/année) : 11/2025

Symboles et mentions d'avertissement utilisés



Panneau d'avertissement général, utilisé pour identifier les dangers et les risques (p. ex. danger de mort, de blessure ou d'écrasement).

AVERTISSEMENT

Cette mention d'avertissement désigne un danger avec un niveau de risque élevé, qui, s'il n'est pas évité, peut causer la mort ou une blessure grave.



Le signal d'obligation indique à chaque utilisateur de lire attentivement les instructions d'utilisation avant utilisation et de les mettre à la disposition de tous les utilisateurs à tout moment.

Utilisation conforme

L'article a été conçu comme un support mural pour un tuyau d'eau de 20 m de long. L'enrouleur de tuyau peut être retiré à tout moment pour une utilisation mobile. L'article est destiné à un usage privé en extérieur.

Consignes de sécurité

Important : Lisez attentivement ce mode d'emploi et les consignes de sécurité et conservez-les impérativement !

Danger de mort !

Ne laissez jamais des enfants sans surveillance avec l'emballage. Il existe un risque d'étouffement !

Risque de blessure !

- **AVERTISSEMENT !** Lisez toutes les instructions de sécurité et les consignes.
- Avant chaque utilisation, assurez-vous que toutes les parties de l'article ne sont pas endommagées et assemblées conformément à ce mode d'emploi. Un montage incorrect peut entraîner un risque de blessure.

- Avant l'utilisation, ne dirigez pas l'eau fortement chauffée ou longtemps stagnante qui se trouve éventuellement dans la conduite d'alimentation vers des personnes, des animaux ou des plantes.



Pas de prélèvement d'eau potable !

- **AVERTISSEMENT !** Ne dirigez jamais le jet d'eau vers des personnes ou des animaux !
- **AVERTISSEMENT !** Ne jamais diriger le jet d'eau vers des installations électriques ! Il y a un risque d'électrocution !
- L'article ne peut être fixé qu'à un mur stable et plat.
- Convient uniquement pour une utilisation à l'extérieur.

Éviter les dommages matériels !

- Protégez l'article du gel.
- L'article ne peut être utilisé que pour l'arrosage à l'eau froide.
- **AVERTISSEMENT !** Après chaque utilisation, fermez le robinet et videz le tuyau.

- Avant chaque utilisation, vérifiez que l'article n'est pas endommagé ni usé. L'article ne doit être utilisé que s'il est en parfait état !
- Si l'article présente des dommages visibles ou suspectés, il ne doit plus être utilisé.
- Nettoyez le raccord de l'appareil de temps en temps pour assurer un ajustement serré au niveau du raccord de tuyau.

Montage

Vérifiez au préalable que le mur est suffisamment stable ou solide afin d'éviter tout risque de blessure.

Remarque : Avant de fixer l'article, vérifiez que le matériel de fixation fourni est adapté à votre mur. Pour le montage mural, n'utilisez que du matériel de montage approprié. Renseignez-vous le cas échéant dans les magasins spécialisés.

AVERTISSEMENT ! Lors du forage de trous, il faut particulièrement veiller à ce qu'aucune conduite de gaz, d'eau ou d'électricité ne s'y trouve.

Pour le montage de l'article, vous avez besoin des outils suivants (non fournis) : un crayon, un niveau à bulle, un tournevis approprié et une perceuse.

Montez l'article au mur avec deux personnes.

1. Retirez complètement le tuyau.
2. Coupez toute longueur du raccord de tuyau (1a) (Fig. B), qui est utilisée pour la connexion du robinet externe au support de tuyau mural, et connectez une extrémité à un raccord de tuyau (3) (noir, sans arrêt d'eau). Tournez le manchon (3a) jusqu'à l'arrêt (Fig. C).
3. Connectez cette extrémité à l'accouplement extérieur (1b) du support de tuyau mural (Fig. D).
4. Connectez l'autre extrémité au raccord de tuyau (4) (Fig. E).

Remarque : Faites attention au filetage en pouce de votre robinet externe et utilisez le réducteur (4b) si nécessaire.

5. Connectez cette extrémité au robinet externe (Fig. F).

6. Faites glisser un raccord de tuyau (3) (noir, sans arrêt d'eau) sur une extrémité du tuyau retiré (Fig. G).

7. Connectez l'autre extrémité du tuyau au raccord de tuyau (2) (rouge, avec arrêt d'eau) (Fig. H).

8. Placez la buse (5) sur le raccord de tuyau (2) (Fig. I).

Remarque : Dans certaines circonstances, la buse doit être allumée pour que le débit d'eau puisse être démarré (Fig. J).

9. Connectez le raccord de tuyau (3) au raccord interne (1c) du support mural (Fig. K).

Remarque : Enroulez complètement le tuyau avant de commencer le montage mural.

10. Pour le montage mural, il est recommandé d'assembler les supports muraux (6)/(7) et l'article. Pour ce faire, ouvrez le petit support mural (7) et fermez-le après avoir accroché l'article (Fig. M).

11. Tenez les deux supports muraux (6)/(7) contre le mur et marquez les trous de perçage, percez les trous de vis à l'aide d'une perceuse et fixez les supports muraux avec le matériel de montage (8) (Fig. L).

12. Accrochez l'article au mur.

Remarque : Pour actionner la manivelle, dépliez la poignée. Celle-ci s'enclenche de manière audible. Pour la replier, appuyez sur le bouton (1d) (Fig. M).

Remarque : Pour retirer l'enrouleur de tuyau, ouvrez le petit support mural (7). Surveillez ici la longueur du tuyau de raccordement.

Stockage, nettoyage

Lorsque vous n'utilisez pas l'article, rangez-le toujours dans un endroit sec et propre à une température ambiante.

Nettoyez l'article uniquement avec un chiffon de nettoyage humide, puis l'essuyez.

IMPORTANT ! Ne jamais laver avec des produits de nettoyage agressifs.

Mise au rebut



Éliminez le produit et les matériaux d'emballage conformément aux réglementations locales actuelles en vigueur. Conservez les matériaux d'emballage (comme les sachets en plastique) hors de portée des enfants.

Vous obtiendrez plus d'informations relatives à l'élimination du produit usagé auprès de votre commune ou de votre municipalité. Éliminez le produit et l'emballage dans le respect de l'environnement.



Le code de recyclage est utilisé pour identifier les différents matériaux à retourner dans le cycle de recyclage. Ce code se compose du symbole de recyclage, représentant le cycle de recyclage ainsi que d'un numéro identifiant le matériau.

Indications concernant la garantie et le service après-vente

L'article a été produit avec grand soin et sous un contrôle constant.

DELTA-SPORT HANDELSKON-TOR GmbH accorde au client final privé une garantie de trois ans sur cet article à compter de la date d'achat (période de garantie) conformément aux dispositions suivantes.

La garantie ne vaut que pour les défauts de matériaux et de fabrication.

La garantie ne couvre pas les pièces soumises à une usure normale, lesquelles doivent donc être considérées comme des pièces d'usure (comme par ex. les piles), de même qu'elle ne couvre pas les pièces fragiles, telles que les interrupteurs, les batteries ou les pièces fabriquées en verre. Les réclamations au titre de cette garantie sont exclues si l'article a été utilisé de manière abusive ou inappropriée, hors du cadre de son usage ou du champ d'application prévu ou si les instructions de la notice d'utilisation n'ont pas été respectées, à moins que le client final ne prouve que l'article présentait un défaut de matériau ou de fabrication n'étant pas dû à l'une des conditions mentionnées ci-dessus.

Les réclamations au titre de la garantie ne peuvent être adressées pendant la période de garantie qu'en présentant le ticket de caisse original. Veuillez pour cela conserver le ticket de caisse original.

Ceci s'applique également aux pièces remplacées et réparées. Si vous avez des plaintes à formuler, veuillez d'abord contacter le service d'assistance téléphonique ci-dessous ou nous contacter par courrier électronique. Si le cas est couvert par la garantie, nous nous engageons - à notre appréciation - à réparer ou à remplacer l'article gratuitement pour vous ou à vous rembourser le prix d'achat.

Aucun autre droit ne découle de la garantie.

Vos droits légaux, en particulier les droits de garantie contre le vendeur concerné, ne sont pas limités par cette garantie.

Traitement de la garantie

Afin que nous puissions vous garantir un traitement rapide de votre demande, veuillez suivre les instructions suivantes :

- Pour toute demande, veuillez avoir le ticket de caisse et le numéro d'article (p. ex. IAN 123456_7890) à portée de main en tant que justificatif d'achat.
- Vous trouverez le numéro d'article sur la fiche signalétique de l'article, sur une inscription gravée sur l'article, sur la page de titre de votre notice explicative (en bas à gauche) ou sur l'autocollant au dos ou en dessous de l'article.
- En cas d'erreurs de fonctionnement ou d'autres défauts, contactez d'abord le service après-vente indiqué ci-dessous par téléphone ou utilisez notre formulaire de contact que vous trouverez sur le site parkside-diy.com dans la catégorie Service.
- Vous pourrez ensuite envoyer votre article jugé défectueux à l'adresse de service qui vous a été communiquée, sans frais de port, en y joignant le justificatif d'achat (ticket de caisse) et en indiquant en quoi consiste le défaut et quand il est survenu.



Sur parkside-diy.com, vous pouvez consulter et télécharger la présente notice ainsi que de

nombreuses autres. Ce code QR vous permet d'accéder directement à parkside-diy.com. Sélectionnez votre pays et utilisez le champ de recherche pour trouver des notices d'utilisation. En saisissant le numéro d'article (p. ex. IAN 123456_7890), vous accéderez à la notice d'utilisation de votre article.

IAN : 495458_2504

FR Service après-vente France
Téléphone : 0800907612

CH Service après-vente Suisse
Téléphone : 0800563601

BE Service après-vente
Belgique
Téléphone : 080012614

Formulaire de contact sur
parkside-diy.com

Siège : Allemagne

Gefeliciteerd!

Met uw aankoop hebt u voor een hoogwaardig artikel gekozen. Zorg ervoor dat u voor het eerste gebruik met het artikel vertrouwd raakt.



Lees hiervoor de volgende gebruiksaanwijzing zorgvuldig door.

Gebruik het artikel alleen zoals omschreven en voor het aangegeven doel. Bewaar deze gebruiksaanwijzing goed. Geef alle documenten mee als u het artikel aan iemand anders geeft.

Inhoud (afb. A)

- 1 x wandslanghouder, incl. slang 20 m (1)
- 1 x slangaansluiting met waterstop 13-15 mm ($\frac{1}{2}$ - $\frac{5}{8}$ ") (2)
- 3 x slangaansluiting zonder waterstop 13-15 mm ($\frac{1}{2}$ - $\frac{5}{8}$ ") (3)
- 1 x waterkraanaansluiting 26,5 mm (G $\frac{3}{4}$ ") met verloopstuk 21 mm (G $\frac{1}{2}$ ") (4)
- 1 x tuinsproeier (5)
- 1 x wandhouder, groot (6)
- 1 x wandhouder, klein (7)
- 4 x montagemateriaal (8)
- 1 x gebruiksaanwijzing

Technische gegevens

Slanglengte: 20 m

Max. werkdruk: 4 bar

Slangaansluiting: 13 mm ($\frac{1}{2}$ ")



Productiedatum

(maand/jaar): 11/2025

Gebruikte symbolen en signaalwoorden



Algemeen waarschuwingsteken, dient om gevaren en risico's aan te geven (bijv. levens-, letsel- of knelgevaar).

WAARSCHUWING

Het signaalwoord duidt op een gevaar met een hoge risicograad dat de dood of ernstig letsel tot gevolg kan hebben als het niet wordt vermeden.



Gebodsteken, draagt iedere gebruiker op de gebruiksaanwijzing vóór gebruik zorgvuldig te lezen en deze te allen tijde voor alle gebruikers beschikbaar te houden.

Beoogd gebruik

Het artikel is bedoeld als wandhouder voor een waterslang van 20 m.

De slanghaspel kan worden verwijderd voor mobiel gebruik. Het artikel is bedoeld voor privégebruik buitenshuis.

Veiligheidsvoorschriften

Belangrijk! Lees deze gebruiksaanwijzing en veiligheidsvoorschriften zorgvuldig door en bewaar ze goed!

Levensgevaar!

Laat kinderen nooit zonder toezicht alleen met het verpakkingsmateriaal. Er bestaat verstikkingsgevaar!

Risico op letsel!

- **WAARSCHUWING!** Lees alle veiligheidsvoorschriften en instructies.
- Controleer vóór elk gebruik of alle onderdelen van het artikel onbeschadigd zijn en of ze overeenkomstig deze gebruiksaanwijzing gemonteerd zijn. Er bestaat risico op letsel als het artikel niet correct gemonteerd is.
- Voer vóór gebruik geen sterk verhit of lang bedorven water, dat zich mogelijk in de toevoerleiding bevindt, naar personen, dieren of planten.



Gebruik het artikel niet voor het tappen van drinkwater!

- **WAARSCHUWING!** Richt de waterstraal nooit op mensen of dieren!
- **WAARSCHUWING!** Richt waterstraal niet op elektrische installaties! Er bestaat gevaar voor een elektrische schok!
- Het artikel mag alleen worden gemonteerd op een stabiele en vlakke wand.
- Alleen geschikt voor gebruik buitenshuis.

Vermijd materiële schade!

- Bescherm het artikel tegen vorst.
- Het artikel is alleen geschikt voor besproeiing met koud water.
- **WAARSCHUWING!** Draai na elk gebruik de kraan dicht en maak de slang leeg.
- Controleer het artikel voor elk gebruik op beschadiging of slijtage. Gebruik het artikel uitsluitend als het in perfecte staat verkeert!

- Als u schade ziet of vermoedt dat het artikel beschadigd is, mag u het niet meer gebruiken.
- Maak de aansluiting van het apparaat van tijd tot tijd schoon om te zorgen voor goede afdichting van de slangaansluiting.

Montage

Controleer vooraf of de wand voldoende stabiel resp. stevig is om letselgevaar uit te sluiten.

Opmerking: Controleer voor het bevestigen van het artikel of het meegeleverde bevestigingsmateriaal geschikt is voor uw wand. Gebruik alleen bevestigingsmateriaal dat geschikt is voor wandmontage. Raadpleeg eventueel uw vakhandel.

WAARSCHUWING! Let er bij het boren van gaten goed op dat u op een plaats boort waar zich geen gas-, water- of stroomleidingen in de wand bevinden.

Voor de montage van het artikel hebt u het volgende gereedschap nodig, dat niet bij de levering is inbegrepen:

een potlood, een waterpas, een geschikte schroevendraaier en een boormachine.

Monteer het artikel met twee personen aan de wand.

1. Trek de slang er helemaal af.
2. Snijd een gewenste lengte van de aansluitslang (1a) (afb. B), die gebruikt wordt voor de aansluiting van de buitenkraan op de wandslanghouder, af en sluit het ene uiteinde aan op een slangaansluiting (3) (zwart, zonder waterstop). Draai de mof (3a) tot de aanslag vast (afb. C).
3. Sluit dit uiteinde aan op de buitenste koppeling (1b) van de wandslanghouder (afb. D).
4. Sluit het andere uiteinde aan op de slangaansluiting (4) (afb. E).

Opmerking: Let op de inch-schroefdraad van uw buitenkraan en gebruik zo nodig het verloopstuk (4b).

5. Sluit dit uiteinde aan op de buitenkraan (afb. F).
6. Schuif een slangaansluiting (3) (zwart, zonder waterstop) over een uiteinde van de losgetrokken slang (afb. G).

7. Sluit het andere uiteinde van de slang aan op de slangaansluiting (2) (rood, met waterstop) (afb. H).

8. Plaats de sproeier (5) op de slangaansluiting (2) (afb. I).

Opmerking: Het kan nodig zijn om de sproeier open te draaien om de waterstroom op gang te brengen (afb. J).

9. Sluit de slangaansluiting (3) aan op de binnenste koppeling (1c) van de wandhouder (afb. K).

Opmerking: Rol de slang volledig op voordat u met de wandmontage begint.

10. Voor wandmontage wordt aanbevolen de wandhouders (6)/(7) en het artikel te monteren. Open daarvoor de kleine wandhouder (7) en sluit deze nadat u het artikel hebt opgehangen (afb. M).

11. Houd beide wandhouders (6)/(7) tegen de wand en markeer de boorgaten, boor de schroefgaten met een boormachine en bevestig de wandhouders met het montage materiaal (8) (afb. L).

12. Hang het artikel aan de wand.

Opmerking: Om de slinger te bedienen, klapt u de handgreep uit. Deze wordt hoorbaar vergrendeld. Om in te klappen drukt u op de toets (1d) (afb. M).

Opmerking: Open de kleine wandhouder (7) om de slanghaspel te kunnen verwijderen. Let op de lengte van de aansluitslang.

Opslag, reiniging

Bewaar het artikel wanneer u dit niet gebruikt altijd droog en schoon op kamertemperatuur. Reinig het artikel alleen met een vochtige schoonmaakdoek en droog het vervolgens af. **BELANGRIJK!** Reinig nooit met agressieve reinigingsmiddelen.

Afvalverwerking



Voer het artikel en de verpakkingsmaterialen af in overeenstemming met de actuele lokale voorschriften. Berg verpakkingsmaterialen (zoals bv. foliezakjes) op buiten het bereik van kinderen. Bijkomende informatie over de afvoer van het onbruikbaar geworden artikel krijgt u bij uw gemeente- of stadsbestuur. Voer het artikel en de verpakking milieuvriendelijk af.



De recyclingcode dient om verschillende materialen voor recyclingdoeleinden te kenmerken.

De code bestaat uit een recyclingssymbool voor de recyclingcyclus en een nummer dat het materiaal kenmerkt.

Opmerkingen over garantie en serviceafhandeling

Het artikel werd met de grootste zorgvuldigheid en onder permanent toezicht geproduceerd. De firma DELTA-SPORT HANDELSKONTOR GmbH verleent particuliere eindklanten op dit artikel drie jaar garantie, te rekenen vanaf de datum van aankoop (garantietermijn) en dit op grond van de volgende bepalingen. De garantie geldt alleen voor materiaal- en verwerkingsfouten.

De garantie is niet van toepassing op onderdelen die aan een normale slijtage onderhevig zijn en daarom als niet-slijtvast onderdelen te beschouwen zijn (bv. batterijen) en evenmin op breekbare onderdelen, bv. schakelaars, accu's of onderdelen die van glas gemaakt zijn.

Uit de garantie voortvloeiende claims zijn uitgesloten als het artikel onvakkundig, verkeerd of niet in het kader van de voorziene bepaling of in het kader van het voorziene gebruiksdoeleinde gebruikt werd of indien richtlijnen in de gebruiksaanwijzing niet in acht genomen werden, tenzij de eindklant aantoonbaar is dat er sprake is van een materiaal- of verwerkingsfout die niet op één van de hoger vermelde omstandigheden gebaseerd is. Uit de garantie voortvloeiende claims kunnen alleen tijdens de garantieperiode op vertoon van de originele kassabon ingediend worden. Gelieve daarom de originele kassabon te bewaren.

De garantieperiode wordt door eventuele reparaties op grond van de garantie, wettelijke waarborg of coulance niet verlengd. Dit geldt ook voor vervangen en gerepareerde onderdelen. Gelieve u bij klachten in eerste instantie tot de hieronder vermelde servicehotline te richten of met ons per e-mail contact op te nemen.

Is er sprake van een garantiegeval, dan wordt het artikel door ons – naar onze keuze – voor u gratis gerepareerd, wordt het vervangen of wordt de aankoopsom terugbetaald. Verdere rechten op grond van de garantie bestaan niet. Uw wettelijke rechten, in het bijzonder rechten op garantie tegenover de betreffende verkoper, worden door deze garantie niet beperkt.

Afwikkeling in een garantiegeval

Gelieve, om een snelle behandeling van uw verzoek te garanderen, aan de volgende aanwijzingen gevolg te geven:

- Gelieve voor alle aanvragen de kassabon en het artikelnummer (bv. IAN 123456_7890) als bewijs van de aankoop klaar te houden.
- Gelieve het artikelnummer op het typeplaatje aan het artikel, aan een gravure aan het artikel, op de voorpagina van uw handleiding (onderaan links) of op het etiket aan de achter- of onderzijde van het artikel terug te vinden.

- Als er zich functionele fouten of andere gebreken voordoen, contacteert u in eerste instantie de hierna vernoemde serviceafdeling telefonisch of maakt u gebruik van ons contactformulier dat u op parkside-diy.com in de categorie “Service” vindt.
- Een als defect geregistreerd artikel kunt u dan mits toevoeging van het bewijs van aankoop (kassabon) en met de vermelding, waaruit het gebrek bestaat en wanneer het zich voorgedaan heeft, voor u portovrij aan het u meegedeelde serviceadres zenden.



Op parkside-diy.com kunt u dit en nog veel andere handboeken inkijken en downloaden. Met

deze QR-code geraakt u direct op parkside-diy.com. Selecteer uw land en zoek via het zoekvenster naar de bedieningshandleidingen.

Door het artikelnummer (bv. IAN 123456_7890) in te voeren, geraakt u tot de bedieningshandleiding voor uw artikel.

IAN: 495458_2504

Ⓡ BE Klantenservice België

Telefoon: 080012614

Ⓡ NL Klantenservice Nederland

Telefoon: 08000229556

Contactformulier op

parksidediy.com

Maatschappelijke zetel:

Duitsland

Congratulazioni!

Avete acquistato un articolo di alta qualità. Consigliamo di familiarizzare con l'articolo prima di cominciare ad utilizzarlo.

 **Leggere attentamente le seguenti istruzioni d'uso.**

Utilizzare l'articolo solo nel modo descritto e per gli ambiti di applicazione indicati. Conservare accuratamente queste istruzioni d'uso. In caso di trasferimento dell'articolo a terzi, consegnare tutti i documenti insieme all'articolo.

Dotazione (Fig. A)

- 1 x portagomma a parete, incl. tubo flessibile 20 m (1)
- 1 x raccordo per tubo flessibile con Arresto per acqua 13-15 mm ($\frac{1}{2}$ - $\frac{5}{8}$ ")(2)
- 3 x attacco per tubo flessibile senza Arresto per acqua 13-15 mm ($\frac{1}{2}$ - $\frac{5}{8}$ ")(3)
- 1 x attacco rubinetto 26,5 mm (G $\frac{3}{4}$ ") con riduttore 21 mm (G $\frac{1}{2}$ ")(4)
- 1 x ugello da giardino (5)
- 1 x staffa a parete, grande (6)
- 1 x staffa a parete, piccola (7)
- 4 x materiale di montaggio (8)
- 1 x istruzioni per l'uso

Dati tecnici

- Lunghezza del tubo flessibile: 20 m
- Pressione massima di esercizio: 4 bar
- Attacco del tubo flessibile: 13 mm ($\frac{1}{2}$ ")

 Data di produzione (mese/anno): 11/2025

Simboli e parole di segnalazione utilizzate



Segnale di avvertimento generale, serve a segnalare pericoli e rischi (ad es. pericolo di vita, lesioni o schiacciamento).

ATTENZIONE

Il segnale indica un pericolo con un alto grado di rischio che, se non viene evitato, può causare morte o gravi lesioni.



Il cartello del comando indica a ogni utente di leggere attentamente le istruzioni prima dell'uso e di tenerle sempre a disposizione di tutti gli utenti.

Uso conforme allo scopo previsto

L'articolo è stato progettato come supporto a parete per un tubo dell'acqua di 20 metri. L'avvolgitubo può essere rimosso in qualsiasi momento per l'uso mobile. L'articolo è destinato all'uso privato all'aperto.

Avvertenze di sicurezza

Importante: Leggete queste Istruzioni per l'uso e le istruzioni di sicurezza con attenzione e conservateli in un luogo sicuro!

Pericolo di morte!

Non lasciare mai i bambini senza sorveglianza con il materiale di imballaggio. C'è il rischio di soffocamento!

Pericolo di lesioni!

- **ATTENZIONE!** Leggere tutte le note e le istruzioni di sicurezza.
- Prima di ogni utilizzo, accertarsi che tutte le parti dell'articolo siano integre e assemblate secondo le presenti istruzioni per l'uso. Se l'unità non viene installata correttamente, sussiste il rischio di lesioni

- Prima dell'uso, non dirigere su persone, animali o piante acqua particolarmente surriscaldata o stagnante da tempo che potrebbe trovarsi all'interno del tubo.



Non idoneo al prelievo di acqua potabile.

- **ATTENZIONE!** non puntate mai il getto d'acqua verso persone o animali!
- **ATTENZIONE!** Non orientare il getto d'acqua verso apparecchiature elettriche. Sussiste il pericolo di folgorazione.
- L'articolo deve essere montato solo su una parete stabile e piana.
- Adatto solo per uso esterno.

Evitare i danni materiali!

- Proteggere l'articolo dal gelo.
- L'articolo è adatto solo per l'irrigazione con acqua fredda.
- **ATTENZIONE!** Dopo ogni utilizzo, chiudere il rubinetto e svuotare il tubo.
- Prima di ogni utilizzo, controllare che l'articolo non presenti danni o segni di usura. L'articolo può essere utilizzato solo in perfette condizioni!

- In caso di danni visibili o sospetti, l'articolo non deve più essere utilizzato.
- Pulire di tanto in tanto il raccordo dell'unità per garantire la tenuta dell'attacco del tubo.

Montaggio

Verificare preventivamente che la parete sia sufficientemente stabile o solida onde evitare il rischio di lesioni.

Avvertenza: Prima di fissare l'articolo, verificare che il materiale di fissaggio in dotazione sia adatto alla parete. Utilizzare solo materiale di montaggio adatto per il montaggio a parete. Se necessario, informarsi presso i rivenditori specializzati.

AVVERTENZA! Quando si praticano fori è necessario adottare una particolare cautela e verificare che non ci siano tubature del gas, idrauliche o cavi elettrici.

Per il montaggio dell'articolo sono necessari i seguenti strumenti, non inclusi nella fornitura: una matita, una livella, un cacciavite adatto e un trapano. Montare l'oggetto a parete con due persone.

1. Estrarre completamente il tubo.
 2. Tagliare il tubo di collegamento (1a) (fig. B), utilizzato per il collegamento dal rubinetto dell'acqua esterna al portagomma a parete, e collegarne un'estremità a un raccordo (3) (nero, senza arresto dell'acqua). Serrare il manicotto (3a) fino all'arresto (fig. C).
 3. Collegare questa estremità al raccordo esterno (1b) del portagomma a parete (fig. D).
 4. Collegare l'altra estremità al raccordo del tubo flessibile (4) (fig. E).
- Nota:** Prestare attenzione alla filettatura in pollici del rubinetto dell'acqua esterna e, se necessario, utilizzare il riduttore (4b).
5. Collegare questa estremità al rubinetto dell'acqua esterna (fig. F).
 6. Spingere un raccordo per tubo flessibile (3) (nero, senza arresto dell'acqua) su un'estremità del tubo scollegato (fig. G).
 7. Collegare l'altra estremità del tubo al connettore del tubo (2) (rosso, con arresto dell'acqua) (fig. H).

8. Posizionare l'ugello (5) sul raccordo del tubo flessibile (2) (fig. I).

Nota: Potrebbe essere necessario accendere l'ugello per avviare il flusso d'acqua (fig. J).

9. Collegare il connettore del tubo flessibile (3) al raccordo interno (1c) del supporto a parete (fig. K).

Nota: Arrotolare completamente il tubo prima di iniziare il montaggio a parete.

10. Per il montaggio a parete, si consiglia di assemblare le staffe a muro (6)/(7) e l'articolo. A tal fine, aprire il piccolo supporto a parete (7) e chiuderlo dopo aver appeso l'articolo (fig. M).

11. Tenere entrambe le staffe a muro (6)/(7) contro la parete e segnare i fori, praticare i fori per le viti con un trapano e fissare le staffe a muro con il materiale di montaggio (8) (fig. L).

12. Appendere l'articolo alla parete.

Nota: Per azionare la manovella, estrarre l'impugnatura. Questo coinvolge in modo udibile. Per piegare, premere il pulsante (1d) (fig. M).

Nota: Per poter rimuovere l'avvolgitubo, aprire il piccolo supporto a parete (7). Prestare attenzione alla lunghezza del tubo flessibile di collegamento.

Conservazione, pulizia

In caso di mancato utilizzo, riporre l'articolo a temperatura ambiente in un luogo asciutto e pulito.

Pulire solo con un panno umido e quindi asciugare.

IMPORTANTE! Non utilizzare mai detergenti aggressivi.

Smaltimento



Smaltire l'articolo e i materiali della confezione nel rispetto delle attuali normative locali. Conservare i materiali della confezione (come ad es. i sacchetti) in modo che non siano raggiungibili per i bambini.

Presso la propria amministrazione comunale o cittadina è possibile ottenere ulteriori informazioni sullo smaltimento dell'articolo alla fine del suo periodo di impiego. Smaltire l'articolo e la confezione nel rispetto dell'ambiente.



Il codice di riciclaggio serve per indicare i diversi materiali per il loro ritorno al ciclo di riutilizzo (recycling). Il codice è composto da un simbolo di riciclaggio per il ciclo di riutilizzo e da un numero che contraddistingue il materiale.

Avvertenze sulla garanzia e sulla gestione dei servizi di assistenza

L'articolo è stato prodotto con la massima cura e sotto un continuo controllo.

DELTA-SPORT HANDELS-KONTOR GmbH concede ai client finali privati, su questo articolo, tre anni di garanzia dalla data di acquisto (termine di garanzia) sulla base delle seguenti disposizioni.

*La garanzia vale solo per i vizi di materiale e di lavorazione.

La garanzia non si estende alle parti soggette ad un normale degradamento e che siano quindi da considerarsi come pezzi soggetti a usura (p. es. le batterie) né ai pezzi fragili come ad es. interruttori oppure pezzi in vetro.

**La garanzia vale per difetti del materiale o di fabbricazione.

Questa garanzia non si estende a componenti del prodotto esposti a normale logorio, che possono pertanto essere considerati come componenti soggetti a usura (esempio capacità della batteria, calcificazione, lampade, pneumatici, filtri, spazzole...). La garanzia non si estende altresì a danni che si verificano su componenti delicati (esempio interruttori, batterie, parti realizzate in vetro, schermi, accessori vari) nonché a danni derivanti dal trasporto o altri incidenti.

Dalla presente garanzia sono escluse le richieste legate a casi di utilizzo non conforme oppure di abuso dell'articolo, oppure di utilizzo avvenuto non nell'ambito delle condizioni previste oppure del campo di impiego previsto, oppure in caso di non osservanza delle direttive riportate nelle istruzioni d'uso, a meno che il cliente non dimostri che sussista un vizio di materiale o di lavorazione che non sia riconducibile ad una delle circostanze riportate sopra.

Le richieste di garanzia possono essere avanzate solo entro il relativo termine, su presentazione dello scontrino originale di acquisto. Si prega quindi di conservare lo scontrino originale. Il termine di garanzia non sarà prolungato a seguito di eventuali riparazioni effettuate sulla base della garanzia, della garanzia obbligatoria prevista per legge oppure di accondiscendenza.

Ciò vale anche per le parti sostituite oppure riparate.

In caso di contestazione rivolgersi dapprima alla hotline di assistenza sotto indicata oppure mettersi in contatto con noi via e-mail. Laddove sussista un caso coperto dalla garanzia, l'articolo sarà – a nostra discrezione – da noi riparato gratuitamente, sostituito oppure sarà rimborsato il prezzo di acquisto. Non sussistono ulteriori diritti derivanti dalla garanzia. I vostri diritti giuridici, in particolare i diritti di garanzia obbligatoria prevista dalla legge nei confronti del relativo venditore, non sono limitati dalla presente garanzia.

*si applica solo alla Svizzera/
Malta

**si applica solo all'Italia

Evasione delle richieste di garanzia

Affinché la vostra richiesta di garanzia sia evasa rapidamente, attenersi alle seguenti indicazioni:

- Conservare lo scontrino e il codice articolo (ad es. IAN 123456_7890) per dimostrare l'acquisto e indicarli a ogni richiesta.
- Il codice articolo si trova sulla targhetta di tipo dell'articolo, è incisa sull'articolo, indicata sulla pagina iniziale delle istruzioni (in basso a sinistra) o sull'adesivo posto sul retro o nella parte inferiore dell'articolo.
- In caso di anomalie di funzionamento o altri difetti, contattare innanzitutto il reparto di assistenza indicato di seguito al telefono oppure compilando il modulo di contatto su parkside-diy.com nella sezione Assistenza.
- Allegando la prova di acquisto (scontrino) e descrivendo il difetto e il modo in cui si è presentato, potrete spedire gratuitamente l'articolo all'indirizzo dell'assistenza che vi verrà indicato.



Su parkside-diy.com potete visualizzare e scaricare questi e molti altri manuali. Con questo codice QR

si raggiunge direttamente il sito parkside-diy.com. Scegliere il Paese e cercare le operative la finestra di ricerca. Immettendo il codice articolo (ad es. IAN 123456_7890) si arriva alle operative specifiche dell'articolo.

IAN: 495458_2504

- Ⓢ Assistenza clienti Svizzera
Telefono: 0800563601
- Ⓢ Assistenza clienti Italia
Telefono: 800172663
- Ⓢ Assistenza clienti Malta
Telefono: 80065168

Modulo di contatto su
parkside-diy.com
Sede: Germania

¡Enhorabuena!

Con su compra se ha decidido por un artículo de gran calidad. Familiarícese con el artículo antes de usarlo por primera vez.



Para ello, lea detenidamente las siguientes instrucciones de uso.

Use el artículo solo de la forma descrita y para los campos de aplicación indicados. Conserve estas instrucciones de uso a buen recaudo. Entregue todos los documentos en caso de traspasar el artículo a terceros.

Volumen de suministro (fig. A)

- 1 soporte de manguera de pared, incl. manguera 20 m (1)
- 1 conexión de manguera con Tope de agua 13-15 mm ($\frac{1}{2}$ - $\frac{5}{8}$ ") (2)
- 3 conexión de manguera sin Tope de agua 13-15 mm ($\frac{1}{2}$ - $\frac{5}{8}$ ") (3)
- 1 conexión del grifo 26,5 mm (Tamaño $\frac{3}{4}$ ") con reductor 21 mm (Tamaño $\frac{1}{2}$ ") (4)
- 1 boquilla de jardín (5)
- 1 soporte de pared, grande (6)
- 1 soporte de pared, pequeño (7)
- 4 material de montaje (8)
- 1 instrucciones de uso

Datos técnicos

Longitud de la manguera: 20 m

Presión máx. de funcionamiento: 4 bar

Conexión de manguera: 13 mm ($\frac{1}{2}$ ")



Fecha de fabricación (mes/año): 11/2025

Símbolos y palabras de señalización utilizados



Señal de advertencia general, sirve para indicar peligros y riesgos (por ejemplo, peligro de muerte, lesiones o aplastamiento).

ADVERTENCIA

Este término de advertencia designa un peligro con un grado de riesgo elevado que, si no se evita, puede causar la muerte o lesiones graves.



La señal de obligación indica que cada usuario debe leer cuidadosamente las instrucciones antes de usarlas y mantenerlas a disposición de todos los usuarios en todo momento.

Uso previsto

El artículo fue diseñado como un soporte de pared para una manguera de agua de 20 m. El carrito de manguera puede retirarse en cualquier momento para su uso móvil. El artículo está destinado a un uso privado en el exterior.

Instrucciones de seguridad

Importante: Lea estas instrucciones de uso y de seguridad con cuidado y guárdelas en un lugar seguro.

¡Peligro de asfixia!

No deje nunca a los niños sin supervisión con el material de embalaje. Existe peligro de asfixia.

¡Peligro de lesiones!

- **¡ADVERTENCIA!** Lea todas las notas e indicaciones de seguridad.
- Antes de cada uso, asegúrese de que todas las piezas del artículo no estén dañadas y estén montadas de acuerdo con estas instrucciones de uso. Existe riesgo de lesiones si la unidad no se instala correctamente.

- Antes del uso, no dirija hacia personas, animales o plantas el agua calentada a altas temperaturas o estancada de forma prolongada que se pudiera encontrar en la manguera.



- ¡No sirve como toma de agua potable!
- **¡ADVERTENCIA!** No apunte nunca el chorro de agua hacia personas o animales.
- **¡ADVERTENCIA!** ¡No dirija el chorro de agua hacia instalaciones eléctricas! Existe peligro de electrocución.
- El artículo solo debe montarse en una pared estable y nivelada.
- Solo apto para uso en exteriores.

¡Evite daños materiales!

- Proteja el artículo de las heladas.
- El artículo solo es adecuado para el riego con agua fría.
- **¡ADVERTENCIA!** Después de cada uso, cierre el grifo y vacíe la manguera.

- Compruebe si el artículo está dañado o desgastado antes de cada uso. El artículo solo puede utilizarse en perfecto estado.
- Si hay daños visibles o sospechosos, el artículo no debe seguir utilizándose.
- Limpie la conexión de la unidad de vez en cuando para asegurar un ajuste firme en la conexión de la manguera.

Montaje

Compruebe con antelación que la pared sea lo suficientemente estable y sólida para descartar un riesgo de lesiones.

Nota: Antes de fijar el artículo, compruebe que el material de fijación suministrado sea adecuado para la pared. Utilice solamente material de montaje adecuado para el montaje en la pared. Pregunte a su distribuidor especializado en caso necesario.

¡ADVERTENCIA! Al taladrar agujeros se debería prestar una atención especial a que no se encuentren conductos de gas o agua o líneas eléctricas en la zona.

Para montar el artículo, necesitará las siguientes herramientas, que no están incluidas: un lápiz, un nivel de burbuja, un destornillador adecuado y un taladro.

Monte el artículo en la pared con dos personas.

1. Retire la manguera por completo.
2. Corte cualquier longitud de la manguera de conexión (1a) (fig. B), que se utiliza para la conexión del grifo exterior al soporte de la manguera de pared, y conecte un extremo a un conector de manguera (3) (negro, sin tope de agua). Apriete el manguito (3a) hasta el tope (fig. C).
3. Conecte este extremo al acoplamiento exterior (1b) del portamangueras de pared (fig. D).
4. Conecte el otro extremo a la conexión de la manguera (4) (fig. E).

Aviso: Preste atención a la rosca en pulgadas de su grifo exterior y utilice el reductor (4b) si es necesario.

5. Conecte este extremo al grifo exterior (fig. F).

6. Coloque un conector de manguera (3) (negro, sin tope de agua) sobre un extremo de la manguera desconectada (fig. G).
7. Conecte el otro extremo de la manguera al conector de manguera (2) (rojo, con tope de agua) (fig. H).
8. Coloque la boquilla (5) en la conexión de la manguera (2) (fig. I).

Aviso: Es posible que sea necesario abrir la boquilla para iniciar el flujo de agua (fig. J).

9. Conecte el conector de la manguera (3) al acoplamiento interno (1c) del soporte de pared (fig. K).

Aviso: Enrolle completamente la manguera antes de empezar a montarla en la pared.

10. Para el montaje en la pared, se recomienda montar los soportes de pared (6)/(7) y el artículo.
Para ello, abra el pequeño soporte de pared (7) y ciérrelo después de haber colgado el artículo (fig. M).

11. Sujete ambos soportes murales (6)/(7) contra la pared y marque los agujeros de perforación, perforo los agujeros de los tornillos con un taladro y fije los soportes murales con el material de montaje (8) (fig. L).

12. Cuelgue el artículo en la pared.

Aviso: Para accionar la manivela, despliegue el mango. Este se enganchará de forma audible. Para plegar, pulse el botón (1d) (fig. M).

Aviso: Para poder retirar el carrito de manguera, abra el pequeño soporte de pared (7). Preste atención a la longitud de la manguera de conexión.

Almacenamiento, limpieza

Si no va a utilizarlo, almacene siempre el artículo seco y limpio y a temperatura ambiente. Limpie solo con un paño de limpieza húmedo y después seque frotándolo.

¡IMPORTANTE! No lo limpie con productos de limpieza agresivos.

Indicaciones para la eliminación



Elimine el artículo y los materiales de embalaje conforme a la correspondiente normativa local vigente. Guarde el material de embalaje (como, p. ej., las bolsas de plástico) fuera del alcance de los niños. En su administración local o municipal podrá obtener más información sobre la eliminación del artículo usado. Elimine el artículo y el embalaje de forma respetuosa con el medio ambiente.



El código de reciclaje se emplea para señalar los diferentes materiales para su retorno al ciclo de reciclaje. El código se compone de un símbolo de reciclaje para el ciclo de aprovechamiento y un número que señala el material.

Indicaciones relativas a la garantía y la gestión de servicios

El artículo ha sido fabricado con gran esmero y sometido a controles constantes.

Para el mismo, DELTA-SPORT HANDELSKONTOR GmbH ofrece a los clientes finales particulares una garantía de tres años a contar desde la fecha de compra (periodo de garantía) con arreglo a las condiciones que se exponen a continuación. La garantía tiene validez únicamente para fallos del material y fabricación. La garantía no cubre las piezas sometidas a un desgaste normal, las cuales se considerarán piezas de desgaste (p. ej., pilas) así como tampoco piezas frágiles como, p. ej., interruptores, baterías o piezas fabricadas en vidrio o cristal. Se excluyen derechos derivados de esta garantía, si se ha realizado un uso incorrecto o abusivo del artículo o que no se encuentre dentro del marco del uso o ámbito de uso previstos o si no se ha observado lo recogido en el manual de instrucciones, a no ser que el cliente final demuestre que existen fallos del material o fabricación no derivados de una de las circunstancias expuestas anteriormente.

Las demandas derivadas de la garantía sólo podrán presentarse dentro del periodo de garantía exhibiendo el comprobante de compra original. Le rogamos, por ello, que conserve el comprobante de compra original. El periodo de garantía no se verá prolongado por ningún tipo de reparación realizada con motivo de la garantía, la garantía legal o como gesto de buena voluntad.

Esto se aplica también a las piezas sustituidas o reparadas. Por favor, dirija sus quejas primero a la línea telefónica del servicio de atención al cliente que se indica a continuación o póngase en contacto con nosotros por correo electrónico. Si el caso está cubierto por la garantía, a nuestra elección, repararemos o cambiaremos gratuitamente el artículo o le restituiremos el precio de compra del mismo. De la garantía no se derivan otros derechos. Esta garantía no limitará sus derechos legales, especialmente los derechos de garantía frente al vendedor correspondiente.

Tramitación en caso de garantía

Para garantizar una rápida tramitación de su petición, le rogamos que siga las indicaciones siguientes:

- Durante todas las consultas tenga preparados el ticket de compra y el número del artículo (p. ej., IAN 123456_7890) como prueba de la compra.
- Encontrará el número del artículo en la placa de características del artículo, un grabado en el artículo, la portada de las instrucciones (parte inferior izquierda) o en la pegatina de la parte trasera o inferior del artículo.
- Si aparecieran fallos de funcionamiento u otras deficiencias, póngase en contacto primero con el departamento de servicio mencionado a continuación por teléfono o utilice nuestro formulario de contacto, podrá encontrarlo en la categoría Servicio de parkside-diy.com.

- A continuación podrá enviar un artículo reconocido como defectuoso, adjuntado el comprobante de compra (ticket de compra) e indicando el tipo de defecto y cuándo apareció, exento de franqueo a la dirección de servicio comunicada.



En parkside-diy.com podrá consultar y descargarse este y muchos otros manuales de instruccio-

nes. Con este código QR accederá directamente a parkside-diy.com. Seleccione su país y busque las instrucciones de manejo empleando el buscador. Indicando el número de artículo (p. ej., IAN 123456_7890) accederá a las instrucciones de manejo de su artículo.

IAN: 495458_2504

Ⓔ Servicio de atención al cliente en España
Teléfono: 900994940

Formulario de contacto en
parkside-diy.com
Sede: Alemania

Muitos parabéns!
Com esta compra, optou por um artigo de alta qualidade. Antes de o utilizar pela primeira vez, familiarize-se com o artigo.



Leia com atenção o seguinte manual de utilização.

Utilize o artigo apenas conforme descrito e para as aplicações indicadas. Guarde este manual de utilização num local seguro. No caso de transferir o artigo para terceiros, faça-o acompanhar de todos os documentos.

Volume de fornecimento (Fig. A)

- 1 porta-mangueira de parede, incl. mangueira 20 m (1)
- 1 ligação de mangueira com Aquastop 13-15 mm ($\frac{1}{2}$ - $\frac{5}{8}$ "") (2)
- 3 ligação de mangueira sem Aquastop 13-15 mm ($\frac{1}{2}$ - $\frac{5}{8}$ "") (3)
- 1 ligação de torneira 26,5 mm (G $\frac{3}{4}$ "") com redutor 21 mm (G $\frac{1}{2}$ "") (4)
- 1 bocal para jardim (5)
- 1 suporte de parede, grande (6)
- 1 suporte de parede, pequeno (7)
- 4 material de montagem (8)

1 manual de utilização

Dados técnicos

Comprimento da mangueira: 20 m

Pressão de serviço máx.: 4 bar

Ligação de mangueira: 13 mm ($\frac{1}{2}$ "")



Data de fabrico (mês/ano): 11/2025

Símbolos utilizados e palavras-sinal



Símbolo de aviso geral destinado à identificação de situações de perigo (por ex. perigo de vida, de ferimentos ou de esmagamento).

ADVERTÊNCIA

A palavra-sinal refere-se a um perigo com um nível elevado de risco que, caso não seja evitado, pode causar a morte ou lesões graves.



Símbolo de obrigação que recomenda ao utilizador que, antes de utilizar o artigo, leia atentamente o manual de utilização, o qual deve ser mantido sempre acessível a todos os utilizadores.

Utilização prevista

O artigo foi concebido como suporte de parede para uma mangueira de água com 20 m de comprimento. O tambor da mangueira pode ser removido em qualquer momento para uso móvel. O artigo destina-se a utilização privada em espaços exteriores.

Instruções de segurança

Importante: leia atentamente este manual de utilização e as instruções de segurança e guarde-os!

Perigo de morte!

Nunca deixe crianças sem supervisão com o material de embalagem. Existe risco de sufocamento!

Perigo de ferimentos!

- **ADVERTÊNCIA!** Leia todas as instruções de segurança e instruções gerais.
- Antes de utilizar, certifique-se de que todas as peças do artigo estão intactas e montadas de acordo com este manual de utilização.

Existe perigo de ferimentos no caso de uma montagem incorreta.

- Antes da utilização, não direcione água que esteja muito quente ou que tenha estado parada durante muito tempo e que possa estar na tubagem, para pessoas, animais ou plantas.



A água utilizada não é potável!

- **ADVERTÊNCIA!** Nunca aponte o jato de água para pessoas ou animais!
- **ADVERTÊNCIA!** Nunca aponte o jato de água para equipamentos elétricos! Existe perigo de choque elétrico!
- O artigo só deverá ser fixado a uma parede estável e lisa.
- O artigo apenas é adequado para uma utilização em áreas exteriores.

Prevenção de danos materiais!

- Proteja o artigo contra o gelo.
- O artigo apenas é adequado para irrigação com água fria.
- **ADVERTÊNCIA!** Após cada utilização, feche a torneira da água e esvazie a mangueira.

- Antes de cada utilização, verifique se o artigo apresenta danos ou desgaste. O artigo deve ser utilizado apenas em bom estado!
- Se suspeitar ou detetar a existência de danos no artigo, este não pode continuar a ser utilizado.
- Limpe regularmente a conexão para aparelhos, para garantir um bom encaixe na ligação de mangueira.

Montagem

Verifique previamente se a parede é estável e sólida o suficiente, a fim de evitar perigo de ferimentos.

Nota: antes de fixar o artigo, certifique-se de que o material de fixação fornecido é adequado para a sua parede.

Para a fixação à parede, use apenas ferramentas de montagem adequadas. Se necessário, consulte uma loja especializada.

ADVERTÊNCIA! Se perfurar superfícies, certifique-se de que não existem condutas de gás, água ou energia elétrica no local de perfuração.

Para a montagem do artigo são necessárias as seguintes ferramentas, não incluídas no volume de fornecimento: um lápis, um nível de bolha de ar, uma chave de fendas adequada e um berbequim.

A montagem do artigo na parede deve ser realizada por duas pessoas.

1. Puxe a mangueira completamente para fora.
2. Corte qualquer comprimento da mangueira de ligação (1a) (Fig. B) que será utilizado para a ligação entre a torneira exterior e o suporte de parede da mangueira, ligando uma extremidade a uma ligação de mangueira (3) (negra, sem Aquastop). Aperte a manga (3a) até ao esbarro (Fig. C).
3. Conecte esta extremidade ao acoplamento externo (1b) do porta-mangueira de parede (Fig. D).
4. Ligue a outra extremidade à ligação de mangueira (4) (Fig. E).

Nota: preste atenção à rosca em polegadas da sua torneira externa e, se necessário, use o redutor (4b).

5. Conecte esta extremidade à torneira exterior (Fig. F).
6. Faça deslizar uma ligação de mangueira (3) (preta, sem Aquastop) sobre uma extremidade da mangueira retirada (Fig. G).
7. Ligue a outra extremidade da mangueira à ligação de mangueira (2) (vermelha com Aquastop) (Fig. H).
8. Coloque o bocal (5) na ligação de mangueira (2) (Fig. I).

Nota: é possível que o bocal tenha de ser rodado para que o fluxo de água possa passar (Fig. J).

9. Ligue a ligação de mangueira (3) ao acoplamento interior (1c) do suporte de parede (Fig. K).

Nota: desenrole a mangueira completamente antes de iniciar a montagem na parede.

10. Para montagem na parede, recomenda-se montar os suportes de parede (6)/(7) e o artigo.
Para tal, abra o pequeno suporte de parede (7), pendure o artigo e volte a fechá-lo (Fig. M).

11. Segure nos suportes de parede (6)/(7) junto à parede, marque a posição dos orifícios, faça os furos com um berbequim e fixe os suportes de parede utilizando o material de montagem (8) (Fig. L).

12. Pendure o artigo na parede.

Nota: para acionar a manivela, puxe a pega para fora. Ela encaixa de forma audível. Prima o botão (1d) (Fig. M) para fechar.

Nota: para poder retirar o tambor da mangueira, abra o suporte de parede pequeno (7). Preste atenção ao comprimento da mangueira de ligação.

Armazenamento e limpeza

Se não utilizar o artigo, guarde-o sempre seco, limpo e à temperatura ambiente.

Limpe apenas com um pano de limpeza húmido e, em seguida, use um pano limpo para secar o artigo.

IMPORTANTE! Nunca efetue a limpeza com produtos de limpeza agressivos.

Instruções para a eliminação



Elimine o artigo e os materiais da embalagem de acordo com as normas locais vigentes. Mantenha os materiais da embalagem (como, por ex. saco de película) fora do alcance das crianças. Consulte a sua câmara municipal ou a sua junta de freguesia para obter outras informações para a eliminação do artigo fora de uso. Elimine o artigo e a embalagem de forma ambientalmente correta.



O código de reciclagem destina-se a identificar diferentes materiais para a reciclagem no circuito de reprocessamento (reciclagem). O código consiste num símbolo de reciclagem para o circuito de revalorização e num número que identifica o material.

Indicações sobre a garantia e o processamento de serviço

O artigo foi produzido com grande cuidado e sob controlo permanente.

A DELTA-SPORT HANDEL-SKONTOR GmbH concede aos consumidores finais deste artigo três anos de garantia a partir da data de compra (prazo de garantia) de acordo com as seguintes disposições. A garantia aplica-se apenas a defeitos de material e de fabrico. A garantia não se aplica a peças que estejam sujeitas a desgaste normal e que, por isso, são consideradas peças de desgaste (por ex. pilhas), nem a peças quebráveis, como interruptores ou peças fabricadas em vidro.

São excluídos qualquer direitos a esta garantia, caso o artigo seja usado de forma incorreta ou abusiva ou fora do âmbito da disposição prevista ou do âmbito de utilização previsto ou em caso de desrespeito das especificações do manual de operação, exceto se o consumidor final comprovar a existência de um defeito de material ou fabrico que não esteja relacionado com as circunstâncias acima mencionadas.

Os direitos de garantia apenas podem ser acionados dentro do prazo da garantia com a apresentação do comprovativo de compra original. Por esse motivo, deverá guardar o comprovativo de compra original. O prazo de garantia não é alargado em caso de eventuais reparações ao abrigo da garantia, termos legais de garantia ou carência.

O mesmo se aplica a peças substituídas ou reparadas. No caso de reclamações, contacte primeiro a linha de apoio indicada a seguir ou entre em contacto connosco por e-mail. Se for um caso de pedido de garantia, o artigo será reparado gratuitamente, substituído ou o valor da compra será reembolsado – de acordo com o nosso parecer. Não existem outros direitos decorrentes da garantia. Os seus direitos legais legítimos, em especial os direitos de garantia perante o fabricante, não são limitados por esta garantia.

Segundo a DL 67/2003, com a troca do aparelho dá-se início a um novo prazo de garantia.

Depois de expirada a garantia, eventuais reparações implicam o pagamento de custos.

Processamento em caso de reclamação da garantia

Para garantir um processamento rápido da sua questão, siga por favor as seguintes indicações:

- Em todos os contactos, tenha consigo o recibo e o número de referência (por ex. IAN 123456_7890) como comprovativo de compra.
- Encontra o número de referência na placa de identificação presente no artigo, numa gravação no artigo, na primeira página do seu manual (no lado inferior esquerdo) ou no autocolante no lado de trás ou de baixo do artigo.
- Em caso de erros de funcionamento ou de outros defeitos, contacte primeiro o departamento de assistência mencionado a seguir, através do telefone ou do nosso formulário de contacto que encontra em parkside-diy.com na categoria Assistência.

- Pode enviar o artigo considerado defeituoso, juntamente com o comprovativo de compra (recibo) e a indicação do defeito e do momento da sua ocorrência, com portes grátis para o endereço da assistência que lhe foi comunicado.



- Em parkside-diy.com pode visualizar e descarregar este e muitos outros manuais.

Com este código QR acede diretamente ao parkside-diy.com. Selecione o seu país e no motor de busca procure os seus manuais de operação. Ao inserir o número de referência (por ex. IAN 123456_7890) chega ao manual de operação do seu artigo.

IAN: 495458_2504

Ⓟ Serviço de apoio ao cliente
Portugal
Telefone: 800849131

Formulário de contacto em
parkside-diy.com

Sede: Alemanha



Adresses sur quefairedemesdechets.fr

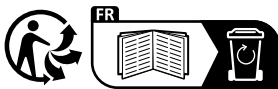

DELTA-SPORT HANDELSKONTOR GMBH

Wragekamp 6 • 22397 Hamburg
GERMANY



11/2025

Delta-Sport-Nr.: WS-17021

07.25.2025 / AM 10:03

IAN 495458_2504

