



SLOW JUICER SSJ 300 C1

PL

WYCISKARKA WOLNOOBROTOWA

Instrukcja obsługi

DE AT CH

SLOW JUICER

Bedienungsanleitung

LT

LĒTAEIGĒ SULČIASPAUDĒ

Naudojimo instrukcija

IAN 478781_2410

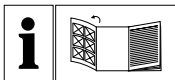

PL

Przed przeczytaniem proszę rozłożyć stronę z ilustracjami, a następnie proszę zapoznać się z wszystkimi funkcjami urządzenia.

LT

Prieš skaitydami atsiverskite lapą su paveikslėliais ir susipažinkite su visomis prietaiso funkcijomis.

DE AT CH

Klappen Sie vor dem Lesen die Seite mit den Abbildungen aus und machen Sie sich anschließend mit allen Funktionen des Gerätes vertraut.

PL	Instrukcja obsługi	Strona	1
LT	Naudojimo instrukcija	Puslapis	21
DE/AT/CH	Bedienungsanleitung	Seite	41

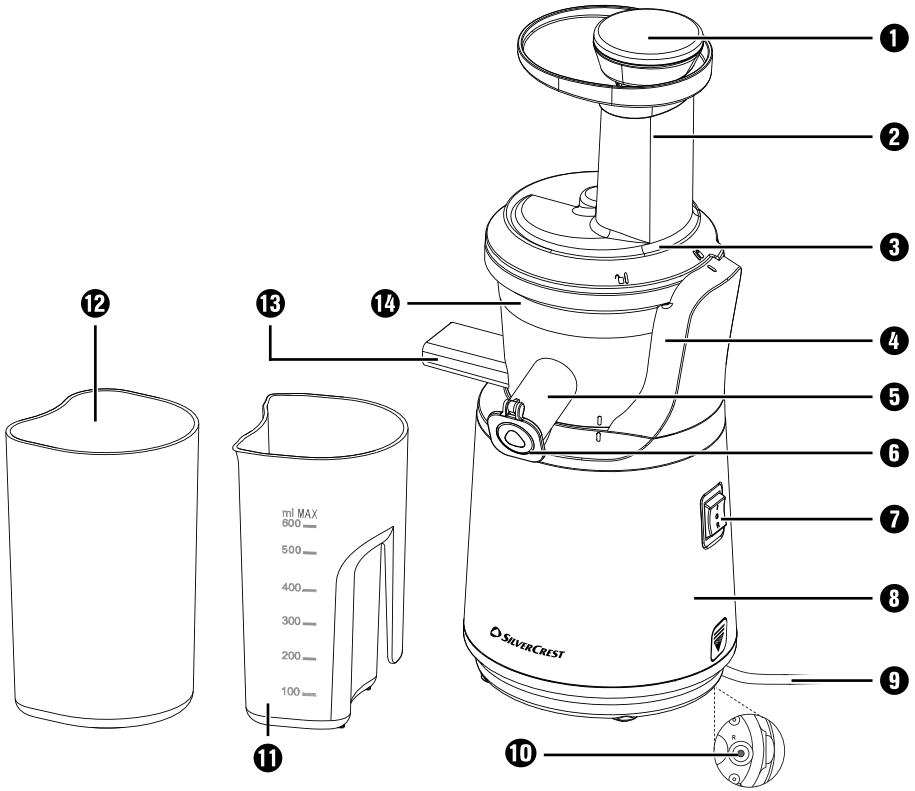
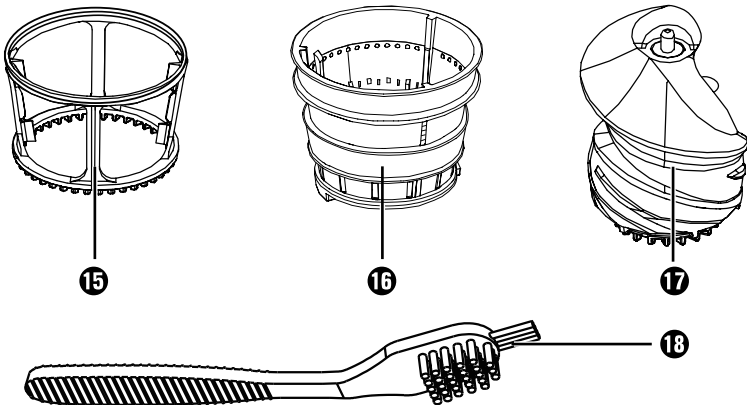
A**B**

Spis treści

Wstęp	2
Użytkowanie zgodne z przeznaczeniem	2
Zastosowane wskazówki ostrzegawcze i symbole	2
Bezpieczeństwo	3
Podstawowe wskazówki bezpieczeństwa	3
Wskazówki bezpieczeństwa	4
Zakres dostawy i przegląd po rozpakowaniu	7
Zapoznanie się z urządzeniem	7
Obsługa	7
Funkcja resetu/wyłącznik bezpieczeństwa	7
Złożenie i obsługa urządzenia	8
Przygotowanie składników	10
Wyciskanie soku	10
Czasy przetwarzania	12
Demontaż	13
Czyszczenie i pielęgnacja	13
Przechowywanie	14
Utylizacja urządzenia	15
Utylizacja urządzenia	15
Utylizacja opakowania	15
Załącznik	15
Dane techniczne	15
Gwarancja Kompernaß Handels GmbH	16
Serwis	17
Importer	17
Przepisy	17

Wstęp

Serdecznie gratulujemy zakupu nowego urządzenia. Wybrany produkt charakteryzuje się wysoką jakością.



Instrukcja obsługi jest częścią składową produktu. Zawiera ona ważne informacje na temat bezpieczeństwa, użytkowania i utylizacji. Przed rozpoczęciem użytkowania produktu należy zapoznać się ze wszystkimi informacjami dotyczącymi obsługi i bezpieczeństwa. Produkt należy użytkować wyłącznie zgodnie z zamieszczonym tu opisem oraz w podanym zakresie zastosowań. W przypadku przekazania urządzenia osobie trzeciej należy dotychczas również całą dokumentację.









Użytkowanie zgodne z przeznaczeniem

Urządzenie jest przeznaczone do wyciskania soku z dojrzałych i obranych owoców i warzyw. Urządzenie nadaje się wyłącznie do przetwarzania produktów spożywczych. Należy używać wyłącznie oryginalnych akcesoriów, takich jak opisane w instrukcji. Każde inne lub wykraczające poza ten zakres użycie uważane jest za niezgodne z przeznaczeniem i niesie za sobą poważne niebezpieczeństwo wypadku. Urządzenie nie jest przeznaczone do zastosowań komercyjnych ani przemysłowych. Urządzenie to przeznaczone jest wyłącznie do zastosowań w prywatnych gospodarstwach domowych.

Zastosowane wskazówki ostrzegawcze i symbole

W niniejszej instrukcji obsługi, na opakowaniu i na urządzeniu użyto następujących ostrzeżeń i symboli (o ile mają zastosowanie):

	<p>NIEBEZPIECZEŃSTWO! Ostrzeżenie zawierające ten symbol i słowo sygnałowe „NIEBEZPIECZEŃSTWO” oznacza sytuację bezpośrednio niebezpieczną, która, jeśli się jej nie uniknie, może spowodować śmierć lub poważne obrażenia ciała.</p>
---	--

	<p>OSTRZEŻENIE! Ostrzeżenie z tym symbolem i słowem sygnałowym „OSTRZEŻENIE” wskazuje na możliwość wystąpienia niebezpiecznej sytuacji, która, jeśli się jej nie uniknie, może spowodować śmierć lub poważne obrażenia ciała.</p>
	<p>PRZESTROGA! Ostrzeżenie z tym symbolem i słowem sygnałowym „PRZESTROGA” wskazuje na możliwość wystąpienia niebezpiecznej sytuacji, która, jeśli się jej nie uniknie, może spowodować niewielkie lub umiarkowane obrażenia ciała.</p>
	<p>UWAGA! Ostrzeżenie z tym symbolem i słowem sygnałowym „UWAGA” oznacza możliwą sytuację, która, jeśli się jej nie uniknie, może spowodować szkody materialne.</p>
	<p>Wskazówka: Wskazówka oznacza dodatkowe informacje, ułatwiające korzystanie z urządzenia.</p>
	<p>Prąd/napięcie przemiennie</p>
	<p>Klasa ochronności II: ochrona dzięki podwójnej lub wzmocnionej izolacji między częściami przewodzącymi prąd i dotykowymi.</p>
	<p>Urządzenie przystosowane do zmywania w zmywarce do naczyń.</p>
	<p>Wszystkie części tego urządzenia mające kontakt z żywnością są do tego odpowiednio dopuszczone.</p>
	<p>Przeczytaj instrukcję obsługi.</p>

Bezpieczeństwo

W tym rozdziale zawarto ważne wskazówki, dotyczące bezpiecznej obsługi urządzenia.

Niniejsze urządzenie jest zgodne z odpowiednimi przepisami bezpieczeństwa. Mimo to, nieprawidłowe użycie może spowodować obrażenia u ludzi i szkody materialne.

Podstawowe wskazówki bezpieczeństwa

Aby zapewnić bezpieczne użytkowanie urządzenia, przestrzegaj następujących wskazówek bezpieczeństwa:

- Dzieci nie mogą używać tego urządzenia.
- Urządzenie oraz jego kabel zasilający należy trzymać poza zasięgiem dzieci.
- To urządzenie może być używane przez osoby o zmniejszonych zdolnościach fizycznych, sensorycznych lub umysłowych lub też osoby nieposiadające odpowiedniego doświadczenia i/lub wiedzy, wyłącznie pod nadzorem lub po przeszkoleniu w zakresie bezpiecznego używania urządzenia oraz wynikających z niego zagrożeń.
- Przed przystąpieniem do użytkowania należy sprawdzić, czy urządzenie nie ma widocznych uszkodzeń. Nie wolno uruchamiać urządzenia, gdy jest uszkodzone lub spadło na ziemię.
- Naprawy urządzenia zlecać wyłącznie w autoryzowanych punktach serwisowych lub w serwisie producenta. Nieprawidłowo wykonane naprawy mogą powodować zagrożenia dla użytkownika. Powodują one też utratę gwarancji.
- W okresie gwarancyjnym naprawy urządzenia należy zlecać wyłącznie w autoryzowanych punktach serwisowych. Wykonywanie napraw poza siecią serwisową powoduje utratę praw gwarancyjnych.

- Uszkodzone elementy wymieniać zawsze na oryginalne części zamienne. Tylko te części gwarantują odpowiednie bezpieczeństwo użytkowania urządzenia.
- Nieprawidłowe użycie urządzenia powoduje niebezpieczeństwo powstania obrażeń! Należy je wykorzystywać tylko zgodnie z przeznaczeniem.
- Nigdy nie używaj urządzenia w pobliżu otwartych płomieni, płyty grzewczej lub piekarnika.
- Postaw urządzenie jak najbliżej gniazda sieciowego. Zadbaj o to, aby w razie niebezpieczeństwa można było szybko odłączyć wtyk z gniazda sieciowego i aby nie było możliwości potknięcia się o kabel sieciowy.
- Ustaw urządzenie na stabilnym podłożu.

Wskazówki bezpieczeństwa

⚠ NIEBEZPIECZEŃSTWO PORAŻENIA PRĄDEM ELEKTRYCZNYM!

- Podłączaj urządzenie tylko i wyłącznie do prawidłowo zainstalowanego i uziemionego gniazda zasilania. Napięcie w sieci elektrycznej musi być zgodne z danymi podanymi na tabliczce znamionowej urządzenia.
- W przypadku uszkodzenia kabla zasilającego należy zlecić jego wymianę producentowi w punkcie serwisowym lub osobie posiadającej odpowiednie kwalifikacje. Dzięki temu unika się poważnych zagrożeń.
- Urządzenia nie wolno narażać na oddziaływanie deszczu ani używać go w wilgotnym lub mokrym środowisku.
- Podczas używania urządzenia uważaj, aby kabel sieciowy był zawsze suchy.

- Podstawy urządzenia nie wolno zanurzać w wodzie ani innych płynach! Przedostanie się cieczy na części przewodzące prąd podczas pracy urządzenia powoduje powstanie zagrożenia dla życia na skutek porażenia prądem elektrycznym.
- Chwytaj kabel sieciowy zawsze za wtyk. Nigdy nie ciągnij za kabel i nigdy nie chwytaj kabla sieciowego mokrymi rękoma, gdyż może to spowodować zwarcie lub porażenie prądem elektrycznym.
- Nie ustawiaj urządzenia lub mebli albo innych przedmiotów na przewodzie sieciowym i dopilnuj, by się nie zakleszczył.
- Nie wolno otwierać obudowy urządzenia ani go naprawiać ani modyfikować. Przy otwartej obudowie lub samowolnych przeróbkach istnieje zagrożenie dla życia na skutek porażenia prądem elektrycznym, a gwarancja wygasa.
- Urządzenie należy chronić przed kroplami i rozpryskami wody. Na urządzeniu lub obok niego nie należy stawiać naczyń wypełnionych wodą, np. wazonów.
- Podczas każdej przerwy w pracy, montażu, demontażu oraz w przypadku braku nadzoru nad urządzeniem i po zakończeniu korzystania z urządzenia oraz przed każdym czyszczeniem wyciągnij wtyk z gniazda sieciowego.

OSTRZEŻENIE! NIEBEZPIECZEŃSTWO OBRAŻEŃ!

- Przed użyciem urządzenia upewnij się, że jest ono prawidłowo i całkowicie zmontowane.
- Dzieciom nie wolno bawić się urządzeniem.
- Przed zakładaniem lub zdejmowaniem akcesoriów zawsze wyciągaj wtyk z gniazda sieciowego.
- Po zakończeniu korzystania z urządzenia upewnij się zawsze, że włącznik/wyłącznik znajduje się w położeniu „Wył.” („O”). Do rozłożenia urządzenia można przystąpić dopiero wtedy, gdy silnik całkowicie się zatrzyma.



Podczas pracy z urządzeniem nigdy nie wkładaj rąk ani żadnych przedmiotów w otwór podajnika. Mogłoby to doprowadzić do poważnych obrażeń ciała lub uszkodzenia urządzenia. Gdy nie będzie możliwe usunięcie fragmentów owoców za pomocą popychacza, wyłącz urządzenie, wyciągnij wtyk z gniazda sieciowego i otwórz urządzenie.

- Przed uruchomieniem upewnij się, że pokrywka jest szczelnie zamknięta.

! UWAGA! SZKODY MATERIALNE!

- Nigdy nie korzystaj z urządzenia, gdy postawione jest ono na miękkich materiałach, jak np. na wykładzinie dywanowej. Zablokowanie otworów wentylacyjnych w dnie urządzenia powoduje niebezpieczeństwo przegrzania i pożaru!
- Tego urządzenia nie używaj w połączeniu z zewnętrznym zegarem sterującym ani żadnym innym oddzielnym układem zdalnego sterowania.
- W trakcie używania nigdy nie pozostawiaj urządzenia bez nadzoru.
- Nie używaj urządzenia bez zawartości.
- Upewnij się, że urządzenie, kabel sieciowy lub wtyk sieciowy nie stykają się ze źródłami wysokich temperatur, takimi jak gorące płyty grzejne lub nieosłonięty płomień.
- Nie używać urządzenia na otwartej przestrzeni.
- Urządzenie należy używać tylko z dostarczonymi oryginalnymi akcesoriami.
- Nie używaj kostek lodu ani produktów głęboko mrożonych.
- Przenoś urządzenie tylko za podstawę, nigdy za pokrywkę ani za obudowę sita.
- Nie przetwarzać bardzo twardej żywności, jak orzechy, migdały lub orzechy kokosowe. W ten sposób ślimak transportowy może się szybko zużyć lub ulec uszkodzeniu.

Zakres dostawy i prze- gląd po rozpakowaniu

⚠ OSTRZEŻENIE!

Elementów opakowania nie udostępniać dzieciom do zabawy. Istnieje niebezpieczeństwo uduszenia.

- ▶ Trzymaj dzieci z dala od opakowania i urządzenia.

Urządzenie dostarczone jest standardowo z następującymi elementami:

- Wyciskarka wolnoobrotowa slow juicer
- Popychacz
- Szczotka do czyszczenia
- Pojemnik na sok
- Pojemnik na miąższ i odpadki
- Instrukcja obsługi

i Wskazówka

- ▶ Urządzenie należy sprawdzić pod kątem kompletności dostawy i występowania widocznych uszkodzeń.
- ▶ W przypadku niekompletnej dostawy, bądź wystąpienia uszkodzeń wskutek wadliwego opakowania lub transportu należy skontaktować się z infolinią serwisową (patrz rozdział **Serwis**).

Zapoznanie się z urządzeniem

(ilustracje - patrz rozkładana okładka)

Rysunek A:

- 1 Popychacz
- 2 Podajnik
- 3 Pokrywka obudowy
- 4 Uchwyt obudowy sita
- 5 Otwór wylotowy soku
- 6 Zatyczka

- 7 Włłącznik/wyłłącznik
- 8 Podstawa urządzenia
- 9 Kabel zasilający z wtykiem sieciowym
- 10 Przycisk RESET
- 11 Pojemnik na sok
- 12 Pojemnik na miąższ i odpadki
- 13 Otwór wylotowy miąższu i odpadków
- 14 Obudowa sita

Rysunek B:

- 15 Zdejmowana ramka sita
- 16 Sito (stal nierdzewna)
- 17 Ślimak
- 18 Szczotka do czyszczenia

Obsługa

⚠ OSTRZEŻENIE!

- ▶ Przed zakładaniem lub zdejmowaniem akcesoriów zawsze wyciągaj wtyk kabla zasilającego 9 z gniazda sieciowego.

Funkcja resetu/wyłłącznik bezpieczeństwa

W celu zapewnienia ochrony silnika, to urządzenie jest wyposażone w wyłącznik bezpieczeństwa:

W przypadku utkwienia kawałków owoców i samoczynnego wyłączenia urządzenia, doszło do zadziałania wyłącznika bezpieczeństwa. Urządzenie wyłącza się, zanim dojdzie do uszkodzenia silnika wskutek przegrzania.

Urządzenie można ponownie włączyć dopiero po zresetowaniu wyłącznika bezpieczeństwa. Aby ponownie uruchomić urządzenie, postępuj w następujący sposób:

- Ustaw włłącznik/wyłłącznik 7 w położeniu „O” i wyciągnij wtyk kabla zasilającego 9 z gniazda sieciowego. Odczekaj około 10-15 minut do ostygnięcia urządzenia.

- Obróć pokrywkę ③ w lewo, aż oznaczenie ① będzie wskazywało na oznaczenie ② na uchwycie obudowy sita ④.
- Zdejmij pokrywkę ③.
- Usuń kawałki owoców, które utkwiły w urządzeniu.
- Zdejmij ostrożnie obudowę sita ⑭ i odwróć podstawę urządzenia ⑧.
- Włóż wtyk kabla zasilającego ⑨ do gniazda sieciowego.
-  Naciśnij przycisk RESET ⑩, który znajduje się na spodzie podstawy urządzenia ⑧.
- Ponownie wyciągnij wtyk kabla zasilającego ⑨ z gniazda sieciowego i obróć podstawę urządzenia ⑧.
- Ponownie złożź urządzenie zgodnie z opisem w poniższym rozdziale, włóż wtyk kabla zasilającego ⑨ do gniazda sieciowego i kontynuuj wyciskanie soku.

Złożenie i obsługa urządzenia

- Przed pierwszym użyciem urządzenia dokładnie wyczyść wszystkie jego części, jak opisano w rozdziale **Czyszczenie i pielęgnacja**.
- Ustaw urządzenie zgodnie ze wskazówkami bezpieczeństwa.

⚠ OSTRZEŻENIE!

- ▶ Przed montażem urządzenia sprawdź, czy wtyk sieciowy kabla zasilającego ⑨ jest wyciągnięty z gniazda.

Podczas montażu przestrzegaj informacji zawartych na tym rysunku oraz oznaczeń znajdujących się na urządzeniu:

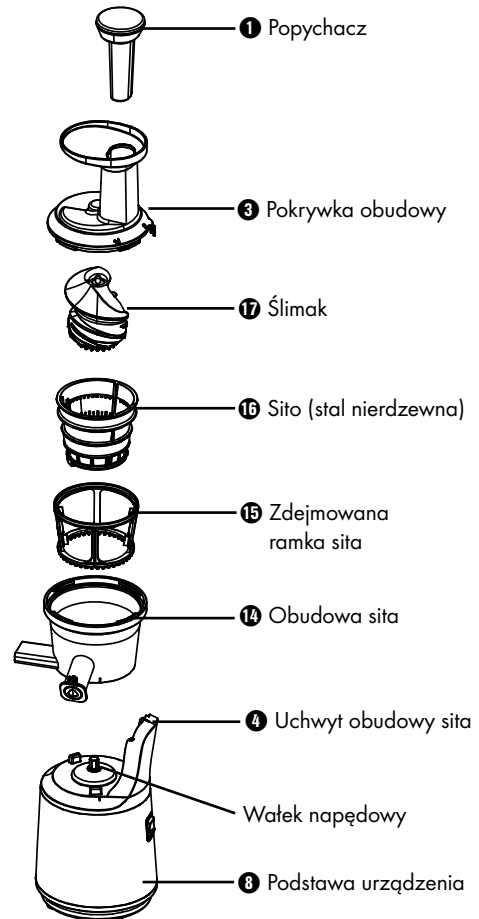

- 1) Załóż obudowę sita **14** na podstawę urządzenia **8**, tak aby trzy zaczepy na podstawie urządzenia **8** zaczepiły się w trzech wycięciach na spodzie obudowy sita **14**.

Oznaczenie **|** na obudowie sita **14** musi być ustawione zgodnie z oznaczeniem **|** na podstawie urządzenia **8**.

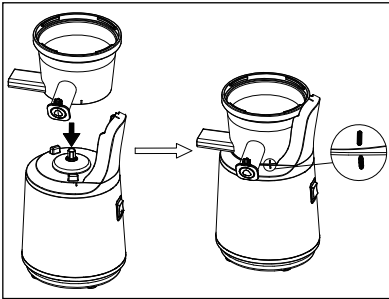

Rys. 1

i Wskazówka

- Upewnij się, że czarna zatyczka gumowa na dnie obudowy sita **13** zamyka tylny koniec otworu wylotowego miąższu i odpadków **14** i że jest włożona. Należy ją wyjmować tylko na czas czyszczenia!

- 2) Włóż zdejmowaną ramkę sita **15** w obudowę sita **14**. Obróć ramkę sita **15** w jedną i w drugą stronę, aby sprawdzić, czy w ten sposób obraca się koło zębate na wewnętrznym dnie obudowy sita **14**. Włóż następnie sito **16** w zdejmowaną ramkę sita **15**.

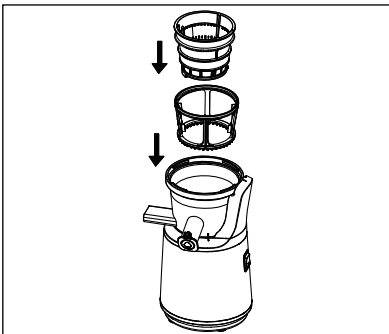

Rys. 2

- 3) Włóż sito **16** w taki sposób w zdejmowaną ramkę sita **15**, aby oznaczenie **▲** na górze sita **16** wskazywało na oznaczenie **|** na uchwycie sita **4**.

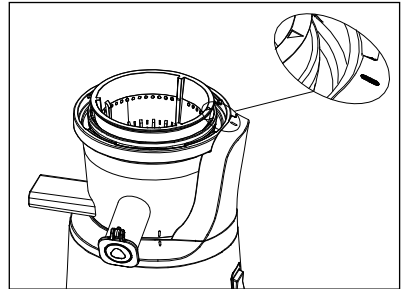

Rys. 3

- 4) Łóż ślimak **17** na wałek napędowy, obróć go nieznacznie i dociśnij, aby wyczuwalnie zatrzasnął się na swoim miejscu. Przed dokończeniem składania urządzenia upewnij się, że poszczególne elementy są dobrze założone.

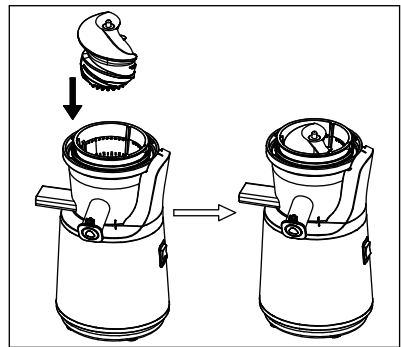

Rys. 4

- 5) Załóż pokrywkę **3** na obudowę sita **14**, tak aby oznaczenie **|** na pokrywce **3** wskazywało na oznaczenie **|** na uchwycie obudowy sita **4**.

- 6) Obróć pokrywkę ③ w prawo, aż oznaczenie ① będzie wskazywało na oznaczenie ① na uchwycie obudowy sита ④ i mocno się zatrzásnie.

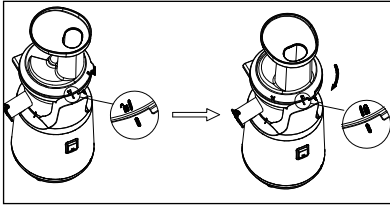

Rys. 5

① Wskazówka

- ▶ Urządzenie jest wyposażone w system bezpieczeństwa. Praca urządzenia jest możliwa tylko z prawidłowo założoną pokrywką ③.
- 7) Wsuń pojemnik na wyłtuki ⑫ pod otwór wylotowy mięszu i odpadków ⑬.
- 8) Wsuń pojemnik na sok ⑪ pod otwór wylotowy soku ⑤.
- 9) Otwórz zatyczkę ⑥, aby sok mógł spływać do pojemnika na sok ⑪.

Przygotowanie składników

- **Uwaga:** Używaj wyłącznie dobrej dojrzałych owoców, ponieważ w przeciwnym razie może dojść do zatkania sита ⑬. Konieczne byłoby wtedy ponowne czyszczenie sита ⑬.
- Wyciskane owoce lub warzywa najpierw umyj lub obierz.
- Pamiętaj o wyjęciu większych nasion lub pestek przed umieszczeniem owoców w urządzeniu.
- Owoce pestkowe (jabłka, gruszki) można wyciskać ze skórką i gniazdem nasiennym. Pestki innych owoców (brzoskwinie, śliwki itp.), wszystkie większe nasiona (arbuzy itp.) oraz łodygi usuń, by nie doprowadzić do uszkodzenia urządzenia.

- Owoce o grubych skórkach (np. owoce cytrusowe, arbuzy, kiwi, buraki) należy zawsze najpierw obrać.
- Od winogron odetnij główną łodygę.
- W razie potrzeby pokrój owoce lub warzywa na odpowiednio małe kawałki, aby zmieściły się w podajniku ②.
- Składniki włókniste (np. seler) pokroić na kawałki o długości ok. 3-5 cm i szerokości 1,5-2 cm.
- Suche produkty, takie jak fasola lub ryż, należy wcześniej namoczyć lub ugotować na miękko. Przed przystąpieniem do pracy należy odczekać, aż gorące składniki ostygną do temperatury pokojowej.

① UWAGA!

- ▶ Nie używaj kostek lodu ani produktów głęboko mrożonych.
- ▶ Nie przetwarzaj bardzo twardej żywności, jak orzechy, migdały lub orzechy kokosowe. W ten sposób ślimak transportowy może się szybko zużyć lub ulec uszkodzeniu.

① Wskazówka

- ▶ Rodzynki nie nadają się do wyciskania, ponieważ zawierają zbyt mało soku.
- ▶ Marchewki przeznaczone na sok włóż 24 godziny wcześniej do wody i pokrój je na drobne kawałki (ok. 1,5 x 1,5 cm).

Wyciskanie soku

⚠ OSTRZEŻENIE!

- ▶ Nigdy nie wkładaj palców ani przedmiotów do podajnika ② podczas pracy urządzenia. Może to doprowadzić do poważnych obrażeń ciała i/lub uszkodzenia urządzenia.

① UWAGA!

- ▶ Podczas wyciskania soku nigdy nie używaj urządzenia dłużej niż przez 15 minut bez przerwy (czas pracy krótkotrwałej). Po 15 minutach pracy ciągłej odczekaj, aż urządzenie ostygnie. W przeciwnym razie można doprowadzić do nieodwracalnego uszkodzenia urządzenia.
 - ▶ Zawsze uruchamiaj urządzenie dopiero po dodaniu składników do podajnika ②. Nigdy nie używaj go bez włożonych składników.
- 1) Włóż wtyk kabla zasilającego ⑨ do gniazda sieciowego.

① Wskazówka

- ▶ Aby przestawić włącznik/wyłącznik ⑦ z położenia „I” w położenie „R” lub odwrotnie, zawsze ustaw włącznik/wyłącznik ⑦ najpierw w pozycji „O” (wyłączony) i poczekaj, aż silnik się zatrzyma.
- 2) Włóż część składników do podajnika ②.
- 3) Przetłącz włącznik/wyłącznik urządzenia ⑦ położenie „I”. Urządzenie rozpoczyna pracę.

① Wskazówka

- ▶ W normalnych warunkach urządzenie samodzielnie pobiera składniki do przetwarzania, które zostały umieszczone w podajniku ②. Popychaj lekko składniki popychaczem ① tylko wtedy, gdy zauważysz, że składniki nie są już wciągane do urządzenia, w przeciwnym razie urządzenie może się zablokować.

- 4) Włóż kolejne składniki do podajnika ②. W razie potrzeby użyj popychacza ①, aby ostrożnie wcisnąć składniki do podajnika ②. Podczas przetwarzania składników dodawaj kolejne kawałki. Nie wyłączaj przy tym urządzenia.

① Wskazówka

- ▶ Jeżeli podczas pracy kawałki potrawy utkwą w urządzeniu, wyłącz urządzenie i w razie potrzeby kilkakrotnie, w krótkich

odstępach czasu ustaw włącznik/wyłącznik ⑦ w położenie „R”, aby uruchomić silnik w przeciwnym kierunku. Jeżeli i to nie pomoże, zdemontuj urządzenie zgodnie z opisem w rozdziale **Demontaż** i usuń zablokowane kawałki potrawy.

- ▶ Jeżeli kawałki potrawy utkwą w podajniku ② i nie można ich usunąć popychaczem ①, wykonaj następujące czynności:
 - Wyłącz urządzenie i wyciągnij wtyk kabla zasilającego ⑨ z gniazda sieciowego.
 - Obróć pokrywkę ③ w lewo, aż oznaczenie ⑩ będzie wskazywało na oznaczenie ⑪ na uchwycie obudowy sita ④.
 - Zdejmij pokrywkę ③.
 - Usuń kawałki jedzenia, które utkwą w urządzeniu.
 - Złóż ponownie urządzenie i kontynuuj pracę.

① Wskazówka

- ▶ Jeżeli urządzenie wyłączy się samoczynnie, doszło do zadziałania wyłącznika bezpieczeństwa. Urządzenie wyłącza się, zanim dojdzie do uszkodzenia silnika wskutek przegrzania, np. z powodu zablokowanych kawałków produktów spożywczych i zablokowania silnika. Urządzenie można ponownie włączyć dopiero po zresetowaniu wyłącznika bezpieczeństwa. Aby ponownie uruchomić urządzenie, postępuj w sposób opisany w rozdziale **Funkcja resetu/wyłącznik bezpieczeństwa**.

① Wskazówka

- ▶ Jeżeli pojemnik na sok ⑪ jest pełny i chcesz go opróżnić, kiedy sok wciąż jeszcze ścieka z otworu wylotowego ⑤, zamknij go zatyczką ⑥. Ponownie otwórz zatyczkę ⑥ po umieszczeniu opróżnionego pojemnika na sok ⑪ pod otworem wylotowym soku ⑤.

i Wskazówka

- ▶ Gdy pojemnik na wylotki **12** zapelni się i trzeba go będzie opróżnić, przerwij dodawanie składników i poczekaj, aż z urządzenia nie będzie się już wydostawał miąższ. Po opróżnieniu umieść pojemnik na wylotki **12** ponownie pod otworem wylotowym miąższu i wylotków **13**.
- ▶ Jeżeli miąższ utkwi w otworze wylotowym miąższu i odpadków **13**, zatrzymaj urządzenie i usuń resztki trzonkiem szczotki do czyszczenia **13**.

5) Po przetworzeniu wszystkich składników natychmiast wyłącz urządzenie.

! UWAGA!

- ▶ Otwórz wylotowy soku **5** oraz otwór wylotowy miąższu i odpadków **13** czyść regularnie i po każdym użyciu. Pozwoli to na uniknięcie zatkania otworu wylotowego i/ lub uszkodzenia urządzenia.

Czasy przetwarzania

Czasy przetwarzania podane w poniższej tabeli mają charakter wyłącznie orientacyjny. Wskazane wartości odnoszą się odpowiednio do ilości 500 g owoców lub warzyw. Czas wyciskania soku zależy od wielu czynników, takich jak stopień dojrzałości i świeżości owoców lub warzyw, szybkość podawania lub wielkość kawałków.

Artykuł spożywczy	Przygotowanie	Zalecenie	Czas wyciskania soku
Jabłka	Pokroić na pasujące kawałki.	Można przetwarzać z łupinami i gniazdem nasiennym. Maksymalna wydajność soku w temperaturze pokojowej.	ok. 1:40 min
Marchew	Obrać i pokroić na kawałki (ok. 1,5 x 1,5 cm).	Aby uzyskać optymalną wydajność, przed wyciskaniem soku należy namoczyć marchew w wodzie przez 24 godziny.	ok. 1:45 min
Winogrona	Usunąć łodygę.	Preferowane winogrona bezpestkowe.	ok. 1 min
Ananas	Obrać i pokroić na odpowiednie kawałki.	Może być przetwarzany z rdzeniem.	ok. 2 min
Pomidory	Usunąć zieleninę, pokroić na kliny.		ok. 2:20 min
Seler naciowy	Przetwarzać świeży. Pokroić na kawałki o długości ok. 3-5 cm.	Aby uzyskać ładny kolor, można przetworzyć również zielone liście.	ok. 1:30 min
Szpinak	Liście grubo posiekać.		ok. 7:40 min

Demontaż

By zdemontować wyciskarkę, np. w celu wyczyszczenia, należy postępować w następujący sposób:

- 1) Wyciągnij wtyk kabla zasilającego 9 z gniazda sieciowego.
- 2) Zamknij zatyczkę 6 na wylocie soku 5, aby nie mogły wyciekać z niego resztki soku.
- 3) Obróć pokrywę 3 w lewo, aż oznaczenie 7 będzie wskazywało na oznaczenie 1 na uchwycie obudowy sita 4.
- 4) Zdejmij pokrywę 3 wraz z popychaczem 1.
- 5) Podnieś ostrożnie obudowę sita 14 wraz ze zdejmowaną ramką sita 15 i sitem 16 oraz ślimakiem 17 z podstawy urządzenia 8.
- 6) Odtłącz poszczególne elementy od siebie.

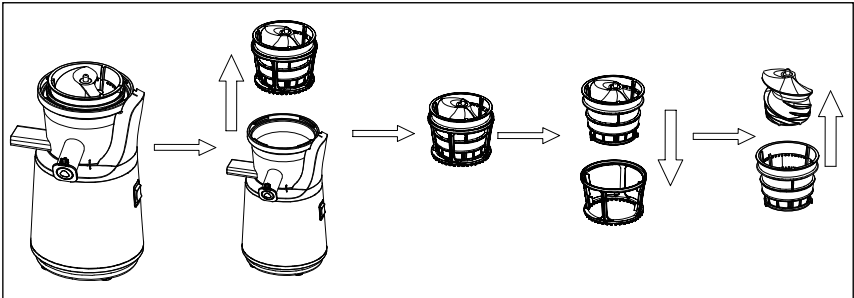

Rys. 6

Czyszczenie i pielęgnacja

⚠ OSTRZEŻENIE!

- ▶ Przed rozpoczęciem czyszczenia wyciągnij wtyk sieciowy kabla zasilającego 9.
- ▶ Nigdy nie czyść podstawy urządzenia 8 pod bieżącą wodą ani nie zanurzaj go w wodzie lub w innej cieczy. Grozi to nieodwracalnym uszkodzeniem urządzenia!

⚠ OSTRZEŻENIE!

- ▶ Przed zakładaniem lub zdejmowaniem akcesoriów zawsze wyciągaj wtyk kabla zasilającego 9 z gniazda sieciowego.

⚠ UWAGA!

Uszkodzenie urządzenia!

- ▶ Wszystkie elementy urządzenia i akcesoria czyść regularnie i po każdym użyciu z resztek owoców i odpadków, by nie dopuścić do zatkania otworu wylotowego miąższu i odpadków 16 albo otworu wylotowego soku 5 i/lub uszkodzenia urządzenia.
- ▶ Podczas czyszczenia zwróć uwagę na to, aby do podstawy urządzenia 8 nie przedostała się wilgoć. Mogłoby to trwale uszkodzić urządzenie.
- ▶ Do czyszczenia powierzchni nie używaj ostrych środków szorujących ani chemicznych środków czyszczących, czy też ostrych przedmiotów.

- Obudowę urządzenia i kabel zasilający **9** czyścić tylko lekko wilgotną ściereczką. W celu usunięcia uporczywych zabrudzeń dodaj na szmatkę delikatnego środka do mycia naczyń.
- Oczyszczyć obudowę sita **14**, sito **16**, ramkę sita **15**, ślimak **17**, pojemnik na sok **11**, pojemnik na wytloki **12**, pokrywkę **3** i popychacz **1** za pomocą znajdującej się w zestawie szczotki do czyszczenia **18** w ciepłej wodzie z dodatkiem niewielkiej ilości płynu do mycia naczyń. Następnie wszystkie elementy spłucz dużą ilością czystej wody, aby usunąć ewentualne pozostałości płynu do mycia naczyń.

i Wskazówka

- ▶ Aby oczyścić otwór wylotowy miąższu i odpadków **13**, można od spodu obudowy sita **14** wyciągnąć korek gumowy z tylnego końca otworu wylotowego miąższu i odpadków **15**, dzięki czemu będzie możliwy przepływ wody. Resztki miąższu można usuwać za pomocą trzonka szczotki do czyszczenia **18** a następnie wyplukać. Po zakończeniu czyszczenia włóż ponownie korek gumowy w tylny koniec otworu wylotowego miąższu i odpadków **13**.

i Wskazówka

- ▶  Wszystkie demontowane elementy oprócz szczotki do czyszczenia **18** są przystosowane do mycia w zmywarce do naczyń. Wkładaj te elementy jednak tylko do górnego kosza zmywarki do naczyń, nie zaciskaj ich i korzystaj z programu zmywania o temperaturze maks. 60°C.
- Do czyszczenia zewnętrznych powierzchni urządzenia wystarczy wilgotna ściereczka. Należy dopilnować, by przed ponownym użyciem urządzenia wszystkie części były całkowicie suche.

Przechowywanie

Oczyszczone i suche urządzenie należy przechowywać w czystym, wolnym od kurzu i suchym miejscu.

Jeżeli urządzenie nie będzie używane przez dłuższy czas, należy przechowywać je w czystym, suchym miejscu, bez bezpośredniego nasłonecznienia.

Utylizacja urządzenia

Utylizacja urządzenia



Widoczny obok symbol przekreślonego pojemnika na kółkach na śmieci oznacza, że urządzenie to podlega postanowieniom dyrektywy 2012/19/EU. Dyrektywa ta stanowi, że zużytego urządzenia nie wolno wyrzucać wraz ze zwykłymi odpadami domowymi, lecz należy je oddać do wyspecjalizowanych punktów zbiórki odpadów, centrów recyklingu lub zakładów utylizacji odpadów.

Utylizacja jest dla użytkownika bezpłatna. Chroń środowisko i usuwaj odpady w prawidłowy sposób.

Zużyty sprzęt może mieć szkodliwy wpływ na środowisko i zdrowie ludzi z uwagi na potencjalną zawartość niebezpiecznych substancji, mieszanin oraz części składowych. Gospodarstwo domowe spełnia ważną rolę w przyczynianiu się do ponownego użycia i odzysku surowców wtórnych, w tym recyklingu zużytego sprzętu. Na tym etapie kształtuje się postawy, które wpływają na zachowanie wspólnego dobra jakim jest czyste środowisko naturalne.

Jeśli stare urządzenie zawiera dane osobowe, użytkownik jest odpowiedzialny za ich usunięcie przed zwrotem urządzenia.



Informacje na temat możliwości utylizacji wysłużonego urządzenia można uzyskać w urzędzie gminy lub miasta.

Utylizacja opakowania



Materiały opakowaniowe są przyjazne dla środowiska i można je poddać procesowi recyklingu. Zbędne materiały opakowaniowe należy usuwać zgodnie z lokalnymi przepisami.



Opakowania należy utylizować w sposób przyjazny dla środowiska. Przestrzegaj oznaczeń umieszczonych na różnych materiałach opakowaniowych i w razie potrzeby zutilizuj je zgodnie z zasadami segregacji odpadów. Materiały opakowaniowe są oznaczone skrótami (a) i cyframi (b) w następujący sposób: 1–7: tworzywa sztuczne, 20–22: papier i tektura, 80–98: kompozyty.

Załącznik

Dane techniczne

Zasilanie elektryczne	220–240 V ~, 50 - 60 Hz
Pobór mocy	300 W
Liczba obrotów na minutę	60 ± 15 %
Czas pracy krótkotrwałej	15 minut
Pojemność pojemnika na sok 11	ok. 970 ml, Pojemność użytkowa: ok. 600 ml na oznaczeniu Maks.
Pojemność pojemnika na wytloki 12	ok. 1320 ml

Czas pracy krótkotrwałej

Czas pracy krótkotrwałej określa, jak długo można używać urządzenia bez zagrożenia przegrzaniem silnika i tym samym jego uszkodzenia. Po upływie określonego czasu pracy urządzenie należy wyłączyć i poczekać, aż silnik ostygnie.

Gwarancja Kompernaß Handels GmbH

Szanowny Kliencie,

To urządzenie objęte jest 3-letnią gwarancją, licząc od daty zakupu. W przypadku wad tego produktu, masz gwarantowane ustawowo prawa w stosunku sprzedawcy. Te ustawowe prawa nie są ograniczone przez nasze opisane poniżej warunki gwarancji.

Warunki gwarancji

Okres gwarancji rozpoczyna się od daty zakupu. Należy zachować paragon. Jest on wymagany jako dowód zakupu.

Jeżeli w ciągu trzech lat od daty zakupu produktu ujawni się w nim wada materiałowa lub produkcyjna, produkt zostanie wedle naszego uznania nieodpłatnie naprawiony, wymieniony na nowy lub zostanie zwrócona jego cena. Warunkiem spełnienia tego świadczenia gwarancyjnego jest dostarczenie w trakcie tego trzyletniego okresu uszkodzonego urządzenia wraz z dowodem zakupu (paragonem) oraz krótkim opisem wady i daty jej wystąpienia.

Jeżeli wada jest objęta naszą gwarancją, otrzymasz z powrotem naprawiony lub nowy produkt. Zgodnie z art. 581 §1 polskiego kodeksu cywilnego wraz z wymianą produktu lub jego istotnej części rozpoczyna się nowy okres gwarancyjny.

Okres gwarancji i ustawowe roszczenia gwarancyjne

Wykonanie usługi gwarancyjnej nie przedłuża okresu gwarancji. Dotyczy to również wymienionych i naprawionych części. Wszelkie szkody i wady wykryte w chwili zakupu należy zgłosić bezpośrednio po rozpakowaniu urządzenia. Po upływie okresu gwarancji wszelkie naprawy są wykonywane odpłatnie.

Zakres gwarancji

Urządzenie zostało starannie wyprodukowane i poddane przed wysyłką skrupulatnej kontroli jakości.

Gwarancja obejmuje wady materiałowe lub produkcyjne. Niniejsza gwarancja nie obejmuje części produktu, podlegających normalnemu zużyciu, ani uszkodzeń części łatwo łamliwych, np. przełączników lub części wykonanych ze szkła.

Niniejsza gwarancja traci swoją ważność, jeśli produkt został uszkodzony, nie używano go prawidłowo lub nie serwisowano należyście. W celu zapewnienia prawidłowego stosowania produktu należy ściśle przestrzegać wszystkich instrukcji wymienionych w instrukcjach obsługi. Należy bezwzględnie unikać zastosowania oraz postępowania, których odradza się w instrukcji obsługi lub przed którymi się w niej ostrzega.

Produkt przeznaczony jest wyłącznie do użytku domowego, a nie do zastosowań komercyjnych. Niewłaściwe użytkowanie urządzenia, używanie go w sposób niezgodny z jego przeznaczeniem, użycie siły lub ingerencja w urządzenie, dokonywana poza naszymi autoryzowanymi punktami serwisowymi, powodują utratę gwarancji.

Realizacja zobowiązań gwarancyjnych

W celu zapewnienia szybkiego załatwienia sprawy, postępuj zgodnie z poniższymi wskazówkami:

- W przypadku wszelkich pytań przygotuj paragon fiskalny oraz numer artykułu (IAN) 478781_2410 jako dowód zakupu.
- Numer artykułu można znaleźć na tabliczce znamionowej na produkcie, wygrawerowany na urządzeniu, zapisany na stronie tytułowej instrukcji obsługi (w dolnym lewym rogu) lub na naklejce z tyłu bądź na spodzie urządzenia.

- W przypadku wystąpienia błędów działania lub innych wad, prosimy o kontakt z odpowiednim działem serwisu **telefonicznie** lub **przez e-mail**.
- Zarejestrowany jako wadliwy produkt możesz wtedy wraz z dołączonym dowodem zakupu (paragonem) oraz opisem i datą wystąpienia usterki wystąpić nieodpłatnie na przekazany wcześniej adres serwisu.



Na stronie www.lidl-service.com możesz pobrać te i wiele innych instrukcji, filmów o produktach oraz oprogramowanie instalacyjne.

Za pomocą tego kodu QR możesz przejść bezpośrednio na stronę serwisu Lidl (www.lidl-service.com), gdzie możesz otworzyć instrukcję obsługi, wpisując numer artykułu (IAN) 478781_2410.

Serwis

PL Serwis Polska
 Tel.: 22 397 4996
 E-Mail: kompernass@lidl.pl

IAN 478781_2410

Importer

Pamiętaj, że poniższy adres nie jest adresem serwisu. Skontaktuj się najpierw z odpowiednim punktem serwisowym.

KOMPERNASS HANDELS GMBH
 BURGSTRASSE 21
 44867 BOCHUM
 NIEMCY
www.kompernass.com

Przepisy

i Wskazówka

- ▶ Przepisy bez gwarancji. Wszystkie składniki i dane o przygotowaniu są wartościami orientacyjnymi. Uzupełnij niniejsze przepisy własnymi dodatkami.

Napój letni

Porcja dla 2 osób

Składniki

- 1 duży arbuż
- 1 cytryna
- 4 jabłka, słodko-kwaśne (np. „Jonagold” lub „Jonathan”)

Przygotowanie

- 1) Przygotuj arbuza, cytrynę i jabłka zgodnie ze wskazówkami w instrukcji obsługi wyciskarki.
- 2) Wyciśnij sok z arbuza, cytryny i jabłka.
- 3) Podawaj napój schłodzony.

Napój z jabłek, gruszek i truskawek

Porcja dla 2 osób

Składniki

- 1 jabłko, zielone (np. „Granny Smith”)
- 3 małe, dojrzałe gruszki
- 10 średniej wielkości truskawek

Przygotowanie

- 1) Przygotuj jabłko, gruszki i truskawki zgodnie ze wskazówkami w instrukcji obsługi wyciskarki.
- 2) Wyciśnij sok z owoców w wyciskarce.
- 3) Zmieszaj soki i podawaj napój od razu.

Napój śniadaniowy

Porcja dla 2 osób

Składniki

- 4 - 5 marchewek
- 2 jabłek
- 1 łyżki oliwy

Przygotowanie

- 1) Przygotuj marchewki i jabłka zgodnie ze wskazówkami w instrukcji obsługi wyciskarki.
- 2) Wyciśnij sok najpierw z marchewki, następnie z jabłek.
- 3) Dodaj oliwy z oliwek.
- 4) Całość dobrze wymieszaj.

Napój z melona

Porcja dla 2 osób

Składniki

- ok. 1/3 melona miodowego
- 1 owoc mango
- 1 jabłko, słodko-kwaśne (np. „Jonagold” lub „Jonathan”)
- 1 jabłko, zielone (np. „Granny Smith”)

Przygotowanie

- 1) Przygotuj melon, mango i jabłka zgodnie ze wskazówkami w instrukcji obsługi wyciskarki.
- 2) Wyciśnij sok najpierw z melona, następnie z mango i jabłek. Całość wymieszaj.

Napój z ananasa i mango

Porcja dla 2 osób

Składniki

- 1/2 ananasa
- 1/2 mango
- 1 jabłko
- 1 pomarańcza
- 2 łyżki do herbaty oleju z kielków pszenicznych

Przygotowanie

- 1) Przygotuj ananasa, mango, jabłko i pomarańczę zgodnie ze wskazówkami w instrukcji obsługi wyciskarki.
- 2) Wyciśnij najpierw ananasa, następnie mango.
- 3) Wyciśnij jabłko i pomarańczę.
- 4) Zmieszaj soki.
- 5) Dodaj 2 łyżeczki do herbaty oleju z kielków pszenicznych i wymieszaj całość.

Napój z czerwonych buraków

Porcja dla 2 osób

Składniki

- 1 czerwony burak
- 3 pomarańcze
- 2 łyżki stołowe porzeczek

Przygotowanie

- 1) Przygotuj burak, pomarańcze i porzeczeki zgodnie ze wskazówkami w instrukcji obsługi wyciskarki.
- 2) Wyciśnij burak, pomarańcze i porzeczeki, zmieszaj soki.

Napój brzoskwiowo-gruszkowo-ananasowy

Porcja dla 2 osób

Składniki

- 2 brzoskwinie
- 2 małe gruszki
- ½ ananasa

Przygotowanie

- 1) Przygotuj brzoskwinie, gruszki i ananasa zgodnie ze wskazówkami w instrukcji obsługi wyciskarki.
- 2) Wyciśnij kolejno owoce i podawaj sok od razu.

Sok pomidorowy

Składniki

- Pomidory (ok. 6 średnich pomidorów dla 1 osoby)
- ewentualnie trochę miodu lub soli i pieprzu

Przygotowanie

- 1) Przygotuj pomidory zgodnie ze wskazówkami w instrukcji obsługi wyciskark.
- 2) Stopniowo wkładaj pomidory do urządzenia.
- 3) Aby w naturalny sposób osłodzić sok, dodaj trochę miodu. Jeśli lubisz sok o bardziej wyrazistym smaku, dopraw go solą i pieprzem.
- 4) Podawaj sok od razu po przygotowaniu.

Sok z papryki

Składniki

- Papryka (ok. 2 - 3 duże papryki dla 1 osoby)
- ewentualnie 1 jabłko

Przygotowanie

- 1) Przygotuj paprykę zgodnie ze wskazówkami w instrukcji obsługi wyciskark.
- 2) Stopniowo wkładaj paski papryki do urządzenia.
- 3) Jeśli chcesz osiągnąć nieco słodszy smak, wyciśnij również jeszcze jabłko.
- 4) Podawaj sok od razu po przygotowaniu.

Sok brokułowy

Składniki

- Brokuły
- ewentualnie gruszka

Przygotowanie

- 1) Przygotuj brokuły zgodnie ze wskazówkami w instrukcji obsługi wyciskark.
- 2) Stopniowo wkładaj brokuły do urządzenia.

Wskazówka

- ▶ Ponieważ brokuły mają niską zawartość soku, urządzenie może podczas obróbki wydawać z siebie nietypowe dźwięki. Jest to jednak normalne zjawisko i nie świadczy o uszkodzeniu urządzenia!
- 3) W razie potrzeby włóż do urządzenia również gruszkę przygotowaną zgodnie z instrukcją. Gruszka powoduje złagodzenie gorzkiego smaku brokułów i jednocześnie zrównoważenie niskiej zawartości soku w brokułach.

Turinys

Ivadas	22
Naudojimas pagal paskirtį	22
Naudojami įspėjimai ir ženklai	22
Sauga	23
Pagrindiniai saugos nurodymai	23
Saugos nurodymai	24
Tiekiamas rinkinys ir patikra pristatius	27
Susipažinimas su prietaisu	27
Naudojimas	27
RESET (atstatos funkcija) / apsauginio išjungimo funkcija	27
Prietaiso surinkimas ir naudojimas	28
Produktų paruošimas	30
Sulčių spaudimas	31
Apdorojimo trukmė	32
Išrinkimas	33
Valymas ir priežiūra	33
Laikymas	34
Šalinimas	34
Prietaiso šalinimas	34
Pakuotės šalinimas	34
Priedas	35
Techniniai duomenys	35
Kompernaß Handels GmbH garantija	35
Priežiūra	36
Importuotojas	36
Receptai	37

Įvadas

Sveikiname įsigijus naują prietaisą. Pasirinkote kokybišką gaminį.



Naudojimo instrukcija yra šio gaminio dalis. Joje pateikta svarbių saugos, naudojimo ir šalinimo nurodymų. Prieš pradėdami naudoti gaminį, susipažinkite su visais naudojimo ir saugos nurodymais. Gaminį naudokite tik taip, kaip aprašyta, ir tik nurodytiems naudojimui tikslams. Perduodami gaminį tretiesiems asmenims, kartu perduokite visus jo dokumentus.

Naudojimas pagal paskirtį

Prietaisas skirtas sultims iš gerai prinokusių ir nuluptų vaisių bei daržovių spausti. Prietaisu galima apdoroti tik maisto produktus. Galima naudoti tik originalius priedus ir tik taip, kaip nurodyta. Bet koks kitoks naudojimas arba naudojimas ne pagal nurodymus laikomas naudojimu ne pagal paskirtį ir gali kelti didelį pavojų. Prietaisas neskirtas komercinio ar pramoninio naudojimo reikmėms. Šis prietaisas skirtas tik buitinio naudojimo reikmėms.

Naudojami įspėjimai ir ženklai

Šioje naudojimo instrukcijoje, ant pakuotės ir prietaiso rasite toliau aprašytų įspėjimų ir ženklų (jei tinka):

	<p>PAVOJUS! Įspėjimas su šiuo ženklu ir signaliniu žodžiu PAVOJUS nurodo tiesiogiai gresiančią pavojingą situaciją, kurios nevenigiant patirsite mirtinų arba sunkių sužalojimų.</p>
	<p>ĮSPĖJIMAS! Įspėjimas su šiuo ženklu ir signaliniu žodžiu ĮSPĖJIMAS nurodo galimą pavojingą situaciją, kurios nevenigiant kyla pavojus patirti mirtinų arba sunkių sužalojimų.</p>

	<p>ATSARGIAI! Įspėjimas su šiuo ženklu ir signaliniu žodžiu ATSARGIAI nurodo galimą pavojingą situaciją, kurios nevenigiant kyla pavojus patirti nedidelių arba vidutinių sužalojimų.</p>
	<p>DĖMESIO! Įspėjimas su šiuo ženklu ir signaliniu žodžiu DĖMESIO nurodo galimą situaciją, kurios nevenigiant kyla pavojus patirti materialinės žalos.</p>
	<p>Nurodymas: Nurodymu pateikiama papildomos informacijos, padedančios lengviau naudoti prietaisą.</p>
	<p>Kintamoji srovė / kintamoji įtampa</p>
	<p>II apsaugos klasė: prietaisas apsaugotas dviguba arba sustiprinta izoliacija tarp dalių su įtampa ir dalių, prie kurių galima prisiliesti.</p>
	<p>Galima plauti indaplovėje.</p>
	<p>Visos su maisto produktais besiliečiančios šio prietaiso dalys gali liestis su maistu.</p>
	<p>Perskaitykite instrukciją.</p>

Sauga

Šiame skyriuje pateikta svarbių prietaiso naudojimo saugos nurodymų.

Šis prietaisas atitinka nustatytus saugos reikalavimus. Netinkamai naudojant prietaisą, gali būti sužaloti žmonės arba patirta materialinė žalos.

Pagrindiniai saugos nurodymai

Norėdami saugiai naudoti prietaisą, laikykitės šių saugos nurodymų:

- Vaikams naudoti prietaisą draudžiama.
- Prietaisą ir jo jungiamąjį laidą laikykite vaikams nepasiekiamoje vietoje.
- Asmenys, kurių fiziniai, jutiminiai ar protiniai gebėjimai silpnesni arba kurie turi mažiau patirties ir (arba) žinių, šį prietaisą gali naudoti tik prižiūrimi arba jei buvo išmokyti saugiai naudoti prietaisą ir supranta jo keliamus pavojus.
- Prieš naudodami prietaisą patikrinkite, ar nėra matomų išorinių pažeidimų. Nenaudokite prietaiso, jei jis pažeistas ar nukrito.
- Taisyti prietaisą paveskite tik įgaliotosioms specializuotoms įmonėms arba klientų aptarnavimo tarnybos darbuotojams. Netinkamai pataisytas prietaisas gali kelti pavojų naudotojui. Be to, prarandama garantija.
- Garantiniu laikotarpiu prietaisą gali taisyti tik įgaliotoji gamintojo klientų aptarnavimo tarnyba, antraip prietaisui vėliau sugedus, garantija nebebus taikoma.
- Sugedusios dalys turi būti keičiamos tik originaliomis atsarginėmis dalimis. Tik naudojant tokias dalis vykdomi saugos reikalavimai.
- Netinkamai naudojant prietaisą kyla pavojus susižaloti! Prietaisą naudokite tik pagal paskirtį.

- Niekada nenaudokite prietaiso šalia atviros liepsnos, kaitlentės ar šildomos orkaitės.
- Prietaisą statykite kuo arčiau elektros lizdo. Pasirūpinkite, kad iškilus pavojui būtų galima lengvai pasiekti maitinimo laido kištuką, o už maitinimo laido nebūtų galima užkliūti.
- Pasirūpinkite, kad prietaisas stabiliai stovėtų.

Saugos nurodymai

⚠ ELEKTROS SMŪGIO PAVOJUS!

- Prietaisąjunkite tik į tinkamai įrengtą ir įžemintą elektros lizdą. Tinklo įtampa turi atitikti prietaiso duomenų lentelėje nurodytą įtampą.
- Kad išvengtumėte pavojų, pažeistą šio prietaiso įjungimo į tinklą laidą turi pakeisti gamintojas, jo klientų aptarnavimo tarnybos darbuotojas arba panašios kvalifikacijos asmuo.
- Saugokite prietaisą nuo lietaus ir niekada nenaudokite jo drėgnoje arba šlapioje aplinkoje.
- Pasirūpinkite, kad naudojant prietaisą maitinimo laidas niekada nesušlaptų ar nesudrėktų.
- Niekada nenardinkite prietaiso pagrindo į vandenį ar kitus skysčius! Skysčio likučiams patekus ant veikiančio prietaiso įtampingųjų dalių, gali kilti mirtinas elektros smūgio pavojus.
- Maitinimo laidą visada imkite už kištuko. Netempkite už paties laido, maitinimo laido niekada nelieskite šlapiomis rankomis, nes gali įvykti trumpasis jungimas arba galite patirti elektros smūgį.

- Nedėkite prietaiso, baldų ir pan. ant maitinimo laido ir įsitikinkite, kad laidas neprispaustas.
- Draudžiama atidaryti prietaiso korpusą, prietaisą taisyti ar pakeisti. Atidarius korpusą ar savavališkai pakeitus prietaisą, kyla mirtinas elektros smūgio pavojus ir prarandama garantija.
- Saugokite prietaisą nuo lašančio ir tykštančio vandens. Todėl ant prietaiso arba greta jo nestatykite indų su skysčiais (pvz., vazų).
- Kas kartą, kai ketinate pertraukti darbą, surinkti ar išrinkti prietaisą, palikti jį neprižiūrimą, taip pat jei ketinate baigti naudoti ar valyti, ištraukite iš elektros lizdo maitinimo laido kištuką.

ĮSPĖJIMAS! PAVOJUS SUSIŽALOTI!

- Prieš pradėdami naudoti prietaisą įsitikinkite, kad jis tinkamai ir visiškai surinktas.
 - Vaikams su prietaisu žaisti draudžiama.
 - Prieš uždėdami ar nuimdami priedus, visada iš elektros lizdo ištraukite maitinimo laido kištuką.
 - Baigę naudoti prietaisą visada įsitikinkite, kad įjungimo / išjungimo jungiklis yra padėtyje „Išjungta“ („O“). Prietaisą galima išrinkti tik varikliui visiškai sustojus.
-  Naudodami prietaisą niekada neikiškite pirštų arba daiktų į pildymo angą. Antraip kyla pavojus sunkiai susižaloti arba sugadinti prietaisą. Jeigu vaisių gabalėlių negalima pašalinti stūmikliu, išjunkite prietaisą, ištraukite iš elektros lizdo maitinimo laido kištuką ir atidarykite prietaisą.
- Prieš naudodami įsitikinkite, kad dangtis tvirtai uždarytas.

⚠ DĖMESIO! MATERIALINĖ ŽALA!

- Niekada nenaudokite ant minkštų medžiagų, pvz., kiliminės grindų dangos, pastatyto prietaiso. Uždegus prietaiso dugne esančias vėdinimo angas, prietaisas gali perkaisti ir sukelti gaisrą!
- Nenaudokite šio prietaiso su išoriniu laikmačiu ar atskira nuotolinio valdymo sistema.
- Niekada nepalikite neprižiūrimo veikiančio prietaiso.
- Nenaudokite prietaiso be produktų. Patikrinkite, ar prietaisas, maitinimo laidas ir maitinimo laido kištukas nesiliečia prie karščio šaltinių, pavyzdžiui, kaitlenčių arba atviros liepsnos.
- Nenaudokite prietaiso lauke.
- Prietaisą naudokite tik su kartu tiekiamais originaliais priedais.
- Nenaudokite ledo kubelių ar užšaldytų maisto produktų.
- Prietaisą neškite tik už prietaiso pagrindo, niekada neneškite suėmę už dangčio ar sieto skyriaus.

Tiekiamas rinkinys ir patikra pristaciūs

⚠️ ĮSPĖJIMAS!

Neleiskite vaikams žaisti su pakuotės medžiagomis. Kyla pavojus uždusti.

- ▶ Pasirūpinkite, kad vaikai būtų atokiai nuo pakuotės ir prietaiso.

Standartiškai tiekiamos šios prietaiso dalys:

- Lėtaeigė sulčiaspaudė
- Stūmiklis
- Valymo šepetėlis
- Sulčių indas
- Išspaudų indas
- Naudojimo instrukcija

📖 Nurodymas

- ▶ Patikrinkite, ar pristatytas visas rinkinys ir ar nėra pastebimų trūkumų.
- ▶ Jei pristatytas ne visas rinkinys arba gaminys pažeistas dėl netinkamos pakuotės ar gabenant, kreipkitės klientų aptarnavimo tarnybos karštąja linija (žr. skyrių **Priežiūra**).

Susipažinimas su prietaisu

(Paveikslėlius žr. išskleidžiamuosiuose puslapiuose)

A paveikslėlis

- 1 Stūmiklis
- 2 Pildymo anga
- 3 Dangtis
- 4 Sieto skyriaus laikiklis
- 5 Sulčių išleidimo anga
- 6 Kamštis
- 7 Įjungimo / išjungimo jungiklis
- 8 Prietaiso pagrindas

- 9 Maitinimo laidas su tinklo kištuku
- 10 RESET (atstatos) mygtukas
- 11 Sulčių indas
- 12 Išspaudų indas
- 13 Vaisių minkštimo ir išspaudų išleidimo anga
- 14 Sieto skyrius

B paveikslėlis

- 15 Išimamasis sieto rėmelis
- 16 Sietas (nerūdijančiojo plieno)
- 17 Tiekimo sraigtas
- 18 Valymo šepetėlis

Naudojimas

⚠️ ĮSPĖJIMAS!

- ▶ Prieš uždėdami arba nuimdami priedus, visada ištraukite maitinimo laido kištuką 9.

RESET (atstatos funkcija) / apsauginio išjungimo funkcija

Variklį saugo šiame prietaise įrengta apsauginio išjungimo funkcija.

Jei įstrigus vaisių gabalėliams prietaisas automatiškai išsijungė – suveikė apsauginio išjungimo funkcija. Prietaisas išsijungia, kad nesugestų perkaitęs variklis.

Prietaisą vėl galima įjungti tik atkūrus apsauginio išjungimo funkcijos pradinę būseną. Norėdami vėl įjungti prietaisą, atlikite šiuos veiksmus:

- Įjungimo / išjungimo jungiklį 7 nustatykite į padėtį „O“ ir iš elektros lizdo ištraukite maitinimo laido kištuką 9. Palaukite 10–15 minučių, kol prietaisas atvės.
- Dangtį 3 sukite prieš laikrodžio rodyklę, kol 1 ženklas bus nukreiptas į I ženklą ant sieto skyriaus laikiklio 4.
- Nuimkite dangtį 3.
- Pašalinkite įstrigusius vaisių gabalėlius.

- Atsargiai nuimkite sieto skyrių **14** ir apverskite prietaiso pagrindą **8**.
- Maitinimo laido kištuką **9** įkiškite į elektros lizdą.
-  Paspauskite mygtuką RESET **10** prietaiso pagrindo **8** apačioje.
- Maitinimo laido kištuką **9** vėl ištraukite iš elektros lizdo ir apverskite prietaiso pagrindą **8**.
- Vėl surinkite prietaisą, kaip aprašyta tolesniame skyriuje, maitinimo laido kištuką **9** įkiškite į elektros lizdą ir toliau spauskite sultis.

Prietaiso surinkimas ir naudojimas

- Prieš pirmą kartą naudodami, išvalykite prietaisą, kaip aprašyta skyriuje **Valymas ir priežiūra**.
- Pastatykite prietaisą laikydamiesi saugos nurodymų.

ĮSPĖJIMAS!

- ▶ Prieš surinkdami prietaisą įsitikinkite, kad ištrauktas maitinimo laido kištukas **9**.

Surinkdami vadovaukitės šiuo brėžiniu ir atkreipkite dėmesį į ženklus ant prietaiso:

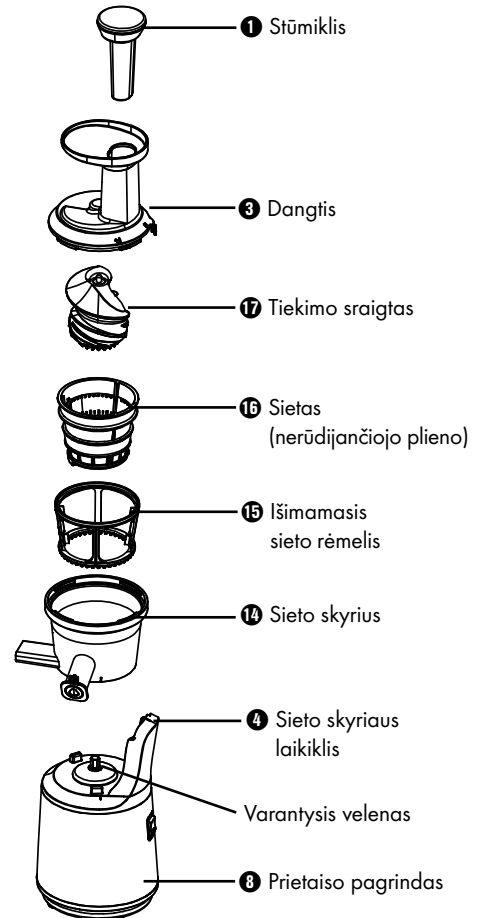

- 1) Sieto skyrių **14** ant prietaiso pagrindo **8** uždėkite taip, kad trys fiksuojantys prietaiso pagrindo **8** įsitvirtintų trijose išėmose sieto skyriaus **14** apačioje. Į ženklas ant sieto skyriaus **14** turi sutapti su į ženklu ant prietaiso pagrindo **8**.

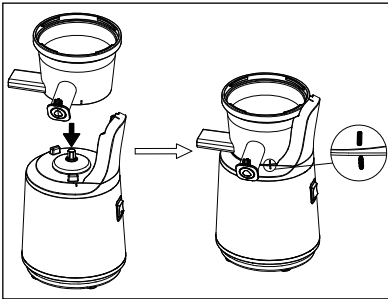

Pav. 1

i Nurodymas

- ▶ Įsitinkite, kad vaisių minkštimo ir išspaudų išleidimo angos **15** galinis galas užkimštas juodu guminiu kamščiu sieto skyriaus **14** apačioje ir yra įdėtas. Jį reikia išimti tik valant!

- 2) Išimamąjį sieto rėmelį **15** įdėkite į sieto skyrių **14**. Pasukinėkite sieto rėmelį **15** į šalis ir patikrinkite, ar sukasi dantratis sieto skyriaus **14** vidiniame dugne. Tada įdėkite sietą **16** į išimamąjį sieto rėmelį **15**.

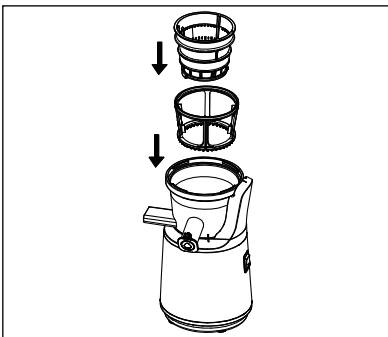

Pav. 2

- 3) Sietą **16** į išimamąjį sieto rėmelį **15** įdėkite taip, kad ▲ ženklas sieto **16** viršuje būtų nukreiptas į | ženklą ant sieto skyriaus laikiklio **4**.

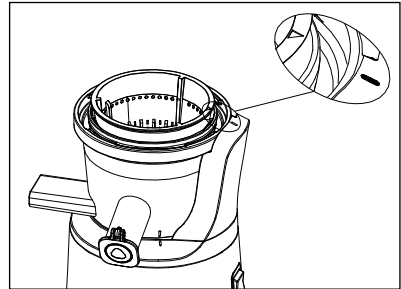

Pav. 3

- 4) Užmaukite tiekimo sraigto **17** ant varančiojo veleno, šiek tiek pasukite ir paspauskite žemyn, kad sraigtas juntamai užsifikuotų. Prieš toliau surinkdami prietaisą įsitikinkite, kad sietas tvirtai įdėtas.

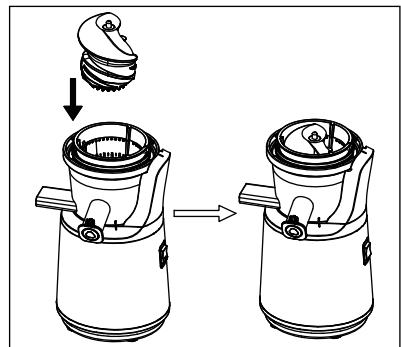

Pav. 4

- 5) Dangtį **3** ant sieto skyriaus **14** uždėkite taip, kad + ženklas ant dangčio **3** būtų nukreiptas į | ženklą ant sieto skyriaus laikiklio **4**.

- 6) Dangtį ③ sukite pagal laikrodžio rodyklę, kol ④ ženklas bus nukreiptas į ① ženklą ant sieto skyriaus laikiklio ④ ir dangtis gerai užsifiksuos.

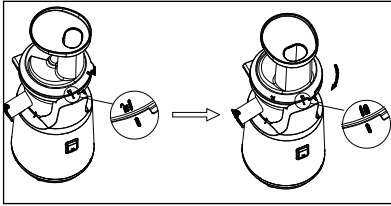

Pav. 5

① Nurodymas

- ▶ Prietaise yra apsauginis įtaisas. Prietaisas veikia tik tinkamai uždėjus dangtį ③.
- 7) Išspaudų indą ⑫ pastumkite po vaisių minkštimo ir išspaudų išleidimo angą ⑬.
 - 8) Sulčių indą ⑪ pastumkite po sulčių išleidimo angą ⑤.
 - 9) Atidarykite kamštį ⑥, kad sultys galėtų tekėti į sulčių indą ⑪.

Produktų paruošimas

- **Svarbu:** sultis spauskite tik iš gerai prinokusių vaisių, kad neužsikimštų sietas ⑬. Antraip sieta ⑬ vis turėtų būti išvalyti.
- Vaisius arba daržoves, iš kurių ketinate spausti sultis, nuplaukite arba nulupkite.
- Prieš dedant vaisius į pildymo angą, rekomenduojame visada pašalinti dideles sėklas ar kauliukus.

- Sėklavaisiai (pavyzdžiui, obuoliai, kriaušės) gali būti apdorojami su žievele ir sėklalīdziais. Kitus kauliukus (persikų, slyvų ir pan.), visas dideles sėklas (melionų ir kt.) ir kotelius pašalinkite, kad nesugadintumėte prietaiso.
- Vaisius / daržoves su žieve (pvz., citrusinius vaisius, melionus, kivius, burokėlius) visada pirmiausia nulupkite.
- Nuo vynuogių reikia nupjauti pagrindinį kekės kotelį.
- Prireikus vaisius ar daržoves supjaustykite tokio dydžio gabalėliais, kad jie laisvai tilptų į pildymo angą ②.
- Skaidulingus produktus (pvz., salierus) supjaustykite maždaug 3–5 cm ilgio ir 1,5–2 cm storio gabalėliais.
- Sausus maisto produktus, pvz., pupeles ar ryžius, pirmiausia reikia išmirkyti ar virti, kol suminkštės. Prieš apdorodami karštus produktus leiskite jiems atvėsti iki kambario temperatūros.

⚠ DĖMESIO!

- ▶ Nenaudokite ledo kubelių ar užšaldytų maisto produktų.
- ▶ Nenaudokite labai kietų maisto produktų, pvz., kokosų ar kitokių riešutų, migdolų. Tokie produktai gali labai greitai nulinti arba apgadinti tiekimo sraigta.

① Nurodymas

- ▶ Razinos netinka sultims spausti, nes jose yra per mažai sulčių.
- ▶ Prieš spausdami sultis iš morkų, pamirkykite jas 24 valandas vandenyje ir supjaustykite nedideliais gabalėliais (maždaug 1,5 x 1,5 cm).

Sulčių spaudimas

⚠️ ĮSPĖJIMAS!

- ▶ Prietaisui veikiant, niekada nekiškite pirštų arba daiktų į pildymo angą ②. Antraip galite sunkiai susižaloti ir (arba) sugadinti prietaisą.

❗ DĖMESIO!

- ▶ Spausdami sultis, prietaiso vienu kartu niekada nenaudokite ilgiau kaip 15 minučių (trumpalaikio veikimo trukmė). Prietaisui nuolat veikus 15 minučių, palaukite, kol jis atvės. Antraip prietaisas gali sugesti.
- ▶ Prietaisą kas kartą įjunkite tik sudėję produktus į pildymo angą ②. Niekada nenaudokite prietaiso nesudėję produktų.

- 1) Maitinimo laido kištuką ④ įkiškite į elektros lizdą.

❗ Nurodymas

- ▶ Jei įjungimo / išjungimo jungiklį ⑦ norite perjungti iš padėties „I“ į padėtį „R“ arba atvirkščiai, įjungimo / išjungimo jungiklį ⑦ visada pirmiausia nustatykite į padėtį „O“ („išjungta“) ir palaukite, kol variklis sustos.

- 2) Dalį produktų sudėkite į pildymo angą ②.

- 3) Prietaiso įjungimo / išjungimo jungiklį ⑦ nustatykite į padėtį „I“. Prietaisas ima veikti.

❗ Nurodymas

- ▶ Paprastai prietaisas automatiškai įtraukia apdorojamus produktus, sudėtus į pildymo angą ②. Todėl, jei pastebėsite, kad produktai į prietaisą nebeįtraukiami, juos tik lengvai stumtelėkite stūmikliu ①, kad prietaisas neužsiblokuotų.

- 4) Produktus toliau dėkite į pildymo angą ②. Jei reikia, stūmikliu ① atsargiai pastumkite produktus į pildymo angą ②. Kai produktai bus apdoroti, dėkite kitus gabalėlius. Tai darant prietaiso išjungti nereikia.

❗ Nurodymas

- ▶ Jei prietaisui veikiant maisto produktų gabalėliai įstringa, prietaisą išjunkite ir įjungimo / išjungimo jungiklį ⑦ (jei reikia, keletą kartų iš eilės) perjunkite į padėtį „R“, kad variklis imtų veikti priešinga kryptimi. Jei ir tai nepadės, išrinkite prietaisą, kaip aprašyta skyriuje **Išrinkimas**, ir pašalinkite įstringusius maisto produktų gabalėlius.

- ▶ Jei pildymo angoje ② įstrigo maisto produktų gabalėlių ir jų negalima įstumti stūmikliu ①, atlikite šiuos veiksmus:
 - Išjunkite prietaisą ir iš elektros lizdo ištraukite maitinimo laido kištuką ④.
 - Dangtį ③ sukite prieš laikrodžio rodyklę, kol ① ženklas bus nukreiptas į I ženklą ant sieto skyriaus laikiklio ④.
 - Nuimkite dangtį ③.
 - Pašalinkite įstringusius maisto produktų gabalėlius.
 - Vėl surinkite prietaisą ir toliau jį naudokite.

❗ Nurodymas

- ▶ Jei prietaisas automatiškai išsijungė, suveikė apsauginio išjungimo funkcija. Prietaisas išsijungia, kad perkaitęs variklis nesugestų, pvz., jei įstrigo maisto produktų gabalėlių ir variklis užsiblokavo. Prietaisą vėl galima įjungti tik atkūrus apsauginio išjungimo funkcijos pradinę būseną. Kad vėl galėtumėte naudoti prietaisą, atlikite veiksmus, aprašytus skyriuje **RESET (atstatos funkcija) / apsauginio išjungimo funkcija**.

❗ Nurodymas

- ▶ Kai sulčių indas ① prisipildo ir norite jį ištuštinti sultims dar tekant iš sulčių išleidimo angos ⑤, užkimškite ją kamščiu ⑥. Kai ištuštintą sulčių indą ① vėl pastatysite po sulčių išleidimo anga ⑤, kamštį ⑥ vėl atkimškite.

i Nurodymas

- ▶ Kai išspaudų indas **12** prisipildo ir norite jį ištuštinti, nebedėkite produktų ir laukite, kol vaisių minkštimas iš prietaiso nebekris. Ištuštinę išspaudų indą **12**, vėl pastatykite jį po vaisių minkštimo ir išspaudų išleidimo angą **13**.
- ▶ Jei vaisių minkštimo ir išspaudų išleidimo angoje **13** liko vaisių minkštimo, sustabdykite prietaisą ir valymo šepetėlio **13** kotu pašalinkite likučius.

5) Apdoroję visus produktus, prietaisą visada nedelsdami išjunkite.

! DĖMESIO!

- ▶ Reguliariai ir kas kartą panaudoję prietaisą, išvalykite sulčių išleidimo angą **5** bei vaisių minkštimo ir išspaudų išleidimo angą **13**, kad prietaisas neužsikimštų ir (arba) nesugestų.

Apdorojimo trukmė

Toliau pateiktoje lentelėje nurodyta apdorojimo trukmė yra orientacinė. Vertės nurodytos 500 g vaisių ar daržovių. Sulčių išspaudimo trukmė priklauso nuo daugelio veiksnių, tokių kaip vaisių ar daržovių sunokimas ir šviežumas, pastūmimo greitis arba gabalėlių dydis.

Maisto produktas	Paruošimas	Rekomendacijos	Sulčių išspaudimo trukmė
Obuoliai	Supjaustykite tinkamais gabalėliais.	Galima apdoroti su žievele ir sėklal lazdažiais. Didžiausias sulčių kiekis esant kambario temperatūrai.	apie 1:40 min.
Morkos	Nulupkite ir supjaustykite gabalėliais (apie 1,5 x 1,5 cm).	Kad sulčių būtų kuo daugiau, prieš spausdami sultis morkas 24 valandas pamirkykite vandenyje.	apie 1:45 min.
Vynuogės	Nupjaukite pagrindinį kekės kotelį.	Pirmenybę teikite vynuogėms be kauliukų.	apie 1 min.
Ananasai	Nulupkite ir supjaustykite tinkamais gabalėliais.	Galima apdoroti su šerdimi.	apie 2 min.
Pomidorai	Išimkite žalią dalį, supjaustykite skiltelėmis.		apie 2:20 min.
Lapkotiniai salierai	Apdorokite šviežius. Supjaustykite apie 3–5 cm ilgio gabalėliais.	Kad spalva būtų graži, apdorokite ir žalius lapus.	apie 1:30 min.
Špinatai	Lapelius stambiai supjaustykite.		apie 7:40 min.

Išrinkimas

Jei norite prietaisą išrinkti, pvz., norėdami išvalyti, atlikite šiuos veiksmus:

- 1) Ištraukite iš elektros lizdo maitinimo laido kištuką 9.
- 2) Kamščiu 6 užkimškite sulčių išleidimo angą 5, kad nevarvėtų sulčių likučiai.

- 3) Dangtį 3 sukite prieš laikrodžio rodyklę, kol 7 ženklas bus nukreiptas į I ženklą ant sieto skyriaus laikiklio 4.
- 4) Nuimkite dangtį 3 su stūmikliu 1.
- 5) Atsargiai nukelkite sieto skyrių 14 su išimamuoju sieto rėmeliu 15 ir sietu 16 bei tiekimo sraigto 17 nuo prietaiso pagrindo 8.
- 6) Atskirkite dalis.

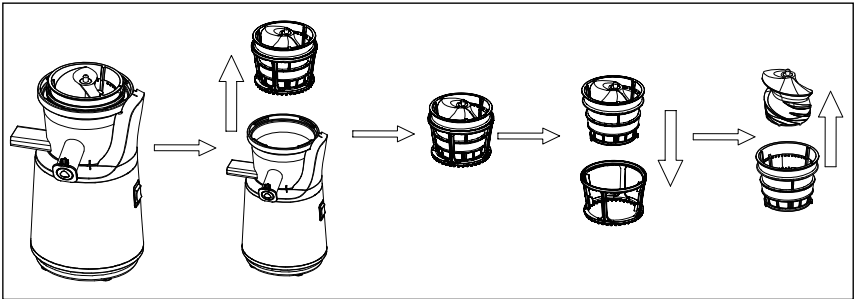

Pav. 6

Valymas ir priežiūra

⚠ ĮSPĖJIMAS!

- ▶ Prieš valydami ištraukite maitinimo laido kištuką 9.
- ▶ Prietaiso pagrindo 8 niekada neplaukite tekančiu vandeniu ir niekada nenardinkite jį į vandenį ar kitą skystį. Prietaisas gali nepataisomai sugesti!

⚠ ĮSPĖJIMAS!

- ▶ Prieš uždėdami arba nuimdami priedus, visada ištraukite maitinimo laido kištuką 9.

⚠ DĖMESIO!

- ▶ Reguliariai ir kas kartą panaudojus prietaisą, nuo visų prietaiso dalių ir priedų reikia nuplauti vaisių likučius ir išspaudas, kad neužsikimštų vaisių minkštimo ir išspaudų išleidimo anga 15 arba sulčių išleidimo anga 5 ir (arba) prietaisas nesugestų.

- ▶ Pasirūpinkite, kad valant į prietaiso pagrindą 8 nepatektų drėgmės ir prietaisas nepataisomai nesugestų.
- ▶ Nevalykite paviršių agresyviomis šveitimo arba cheminėmis valymo priemonėmis, smailiais arba braižančiais daiktais.
- Prietaiso korpusą ir maitinimo laidą 9 nuvalykite šiek tiek sudrėkinta šluoste. Jei nešvarumai prikibę tvirtiau, sudrėkinkite šluostę švelniu plovikliu.
- Sieto skyrių 14, sietą 16, sieto rėmelį 15, tiekimo sraigto 17, sulčių indą 11, išspaudų indą 12, dangtį 3 ir stūmiklį 1 plaukite kartu tiekiamu valymo šepetėliu 18 šiltame vandenyje su trupučiu ploviklio. Paskui visas dalis perplaukite švariame vandenyje, kad pašalintumėte ploviklio likučius.

i Nurodymas

- ▶ Norėdami išvalyti vaisių minkštimo ir išspaudų išleidimo angą **13**, sieto skyriaus **14** apačioje galite ištraukti guminį kamštį, kuriuo užkimštas vaisių minkštimo ir išspaudų išleidimo angos **13** galinis galas, kad pratekėtų vanduo. Tvirtai prilipusį vaisių minkštiną galite atlaisvinti valymo šepetėlio **13** kotu ir išplauti. Išvalę vėl įkiškite guminį kamštį į vaisių minkštimo ir išspaudų išleidimo angos **13** galinį galą.

i Nurodymas

- ▶  Visas išimamas dalis, išskyrus valymo šepetėlį **18**, galima plauti indaplovėje. Dėkite šias dalis į viršutinį indaplovės skyrių, neprispauskite jų ir plaukite naudodami ne aukštesnės nei 60 °C temperatūros plovimo programą.
- Prietaiso išorinius paviršius pakanka nuvalyti drėgna šluoste. Prieš vėl naudodami prietaisą įsitinkinkite, kad visos dalys yra visiškai sausos.

Laikymas

Išvalytą ir sausą prietaisą laikykite švarioje, nedulkėtoje ir sausoje vietoje.

Jei prietaiso ketinate nenaudoti ilgesnį laiką, laikykite jį švarioje, sausoje, nuo tiesioginių saulės spindulių apsaugotoje vietoje.

Šalinimas**Prietaiso šalinimas**

Greta esantis perbrauktas ratukinis šiukšlių dėžės ženklas reiškia, kad šiam gaminiui taikoma Europos Sąjungos direktyva 2012/19/EU. Šioje direktyvoje nurodoma, kad pasibaigus naudojimo laikotarpiui, šio prietaiso negalima išmesti kartu su įprastomis buitinėmis atliekomis, o būtina pristatyti į tam skirtas surinkimo vietas, perdirbimo centrus arba atliekų šalinimo įmones.

Jums šalinimas yra nemokamas. Saugokite aplinką ir tinkamai išmeskite prietaisą.

Jei nenaudojame prietaise yra asmens duomenų, prieš grąžindami Jūs patys privalote juos pašalinti.

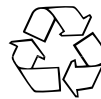

Kaip pašalinti nenaudojamą gaminį, sužinosite savo savivaldybės arba miesto administracijoje.

Pakuotės šalinimas

Pakuotės medžiagos parinktos atsižvelgiant į aplinkos apsaugos ir techninius utilizavimo aspektus, todėl jos yra perdirbamos.

Nereikalingas pakuotės medžiagas išmeskite laikydamiesi regione galiojančių teisės aktų.



Pakuotę išmeskite tausodami aplinką. Atsižvelkite į skirtingų pakuotės medžiagų ženklimą ir prirėkus jas surūšiukite.

Pakuotės medžiagos ženklinamos šiais trumpiniais (a) ir skaičiais (b): 1–7: plastikai, 20–22: popierius ir kartonas, 80–98: sudėtinės medžiagos.

Priedas

Techniniai duomenys

Maitinimo įtampa	220–240 V ~ (kintamoji srovė), 50–60 Hz
Galia	300 W
Sūkių skaičius per minutę	60 ± 15 %
TV trukmė	15 minučių
Sulčių indo 11 talpa	apie 970 ml, naudingoji talpa: apie 600 ml ties Maks. žyme
Išspaudų indo 12 talpa	apie 1320 ml

TV trukmė

TV trukmė (trumpalaikio veikimo trukmė) parodo, kiek laiko prietaisas gali veikti, kad variklis neperkaistų ir nesugestų. Praėjus nurodytai TV trukmei, prietaisas turi būti išjungtas, kol atvės variklis.

Kompernaß Handels GmbH garantija

Gerb. kliente,

Šiam prietaisui nuo įsigijimo datos suteikiama 3 metų garantija. Išryškėjus šio gaminio trūkumams, gaminio pardavėjas užtikrina jums teisės aktais reglamentuojamas teises. Toliau išdėstytos garantijos teikimo sąlygos šių jūsų teisės aktais reglamentuojamų teisių neapriboja.

Garantijos teikimo sąlygos

Garantijos teikimo laikotarpis skaičiuojamas nuo pirkimo datos. Išsaugokite kasos čekį. Jo reikia kaip pirkimo dokumento.

Jei per trejus metus nuo šio gaminio pirkimo datos išryškėtų medžiagų ar gamybos trūkumų, gaminį savo nuožiūra nemokamai pataisysime, pakeisime arba grąžinsime sumokėtą sumą. Norint pasinaudoti garantija, sugedusį gaminį ir pirkimo dokumentą (kasos čekį) būtina pateikti trejų metų laikotarpiu trumpai aprašius trūkumą ir nurodžius trūkumo atsiradimo laiką.

Jei trūkumui taikoma mūsų garantija, jums grąžinsime sutaisytą arba pristatysime naują gaminį. Sutaisius ar pakeitus gaminį, garantijos teikimo laikotarpis nepratęsiamas.

Garantijos teikimo laikotarpis ir teisės aktais reglamentuojama trūkumų pašalinimo garantija

Garantijos teikimo laikotarpiu suteikus garantinių paslaugų, garantijos teikimo laikotarpis nepratęsiamas. Ta pati sąlyga taikoma ir pakeistoms bei sutaisytomis dalimis. Apie įsigyto gaminio pažeidimus ir trūkumus būtina pranešti vos išpakavus gaminį. Pasibaigus garantijos teikimo laikotarpiui už remonto darbus imamas mokestis.

Garantijos aprėptis

Prietaisus kruopščiai pagamintas vadovaujantis griežtomis kokybės gairėmis ir prieš pristatant buvo išbandytas.

Garantija taikoma tik medžiagų arba gamybos trūkumams. Šis garantija netaikoma įprastai dylančioms dalims, priskiriamoms prie susidėvinčių dalių kategorijos, arba lūžtančių (dužių) dalių, pavyzdžiui, jungiklių ar iš stiklo pagamintų dalių, pažeidimams.

Garantija netaikoma, jei gaminys apgadintas, netinkamai naudojamas ar netinkamai prižiūrimas. Gaminys tinkamai naudojamas tik tada, jei tiksliai laikomasi visų naudojimo instrukcijoje pateiktų nurodymų. Gaminį draudžiama naudoti tokiems tikslams ar tokiu būdu, kurie nerekomenduojami naudojimo instrukcijoje arba dėl kurių joje įspėjama.

Gaminys skirtas tik buitinio, o ne komercinio naudojimo reikmėms. Garantija netaikoma piktnaudžiavimo, netinkamo naudojimo atvejais, jei naudojama jėga ir jei remontuoja ne mūsų įgaliotoji klientų aptarnavimo tarnyba.

Garantinių įsipareigojimų vykdymas

Kad galėtume greitai sutvarkyti jūsų prašymą, prašome vadovautis toliau nurodytais nurodymais:

- Kreipdamiesi bet koku klausimu dėl gaminio, turėkite kasos čekį kaip pirkimo dokumentą ir gaminio numerį (IAN) 478781_2410.
- Gaminio numerį rasite gaminio duomenų lentelėje, išgraviruotą ant gaminio, nurodytą ant naudojimo instrukcijos viršelio (apačioje kairėje) arba užklijuotą gaminio užpakalinėje pusėje ar apačioje.
- Jei išryškėtų prietaiso veikimo ar kitokių trūkumų, pirmiausia **telefonu** arba **elektroniniu paštu** kreipkitės į toliau nurodytą klientų aptarnavimo skyrių.

- Tada sugedusiu pripažintą gaminį, pridėję pirkimo dokumentą (kasos čekį) ir nurodę trūkumą bei jo atsiradimo laiką, nemokamai galėsite išsiųsti jums nurodytu techninės priežiūros tarnybos adresu.



Iš svetainės www.lidl-service.com galite atsisiųsti šį ir daugiau žinynų, gaminių vaizdo įrašų ir įdiegimo programines įrangas.

Šis QR kodas Jus nukreips tiesiai į „Lidl“ klientų aptarnavimo puslapį (www.lidl-service.com), kuriame įvedę gaminio numerį (IAN) 478781_2410 galėsite atverti savo naudojimo instrukciją.

Priežiūra

LT Priežiūra Lietuva

Tel. 880 033 144

Elektroninio pašto adresas:

kompernass@lidl.lt

IAN 478781_2410

Importuotojas

Atminkite, kad šis adresas nėra techninės priežiūros tarnybos adresas. Pirmiausia susisiekite su nurodyta klientų aptarnavimo tarnyba.

KOMPERNASS HANDELS GMBH

BURGSTRASSE 21

44867 BOCHUM

VOKIETIJA

www.kompernass.com

Receptai

Nurodymas

- ▶ Receptai pateikiami be garantijos. Visi sudedamųjų dalių ir gaminimo duomenys yra apytiksliai. Siūlomus receptus pakoreguokite pagal savo skonį.

Vasaros gėrimas

2 asmenims

Produktai

- 1 didelis gabalas arbūzo
- 1 citrina
- 4 saldžiarūgščiai obuoliai (pvz., „Jonagold“ arba „Jonathan“)

Paruošimas

- 1) Arbūzą, citriną ir obuolius paruoškite pagal lėtaeigės sulčiaspaudės naudojimo instrukcijoje pateiktus nurodymus.
- 2) Išspauskite arbūzo, citrinos ir obuolių sultis.
- 3) Vasaros gėrimą patiekite atšaldytą.

Obuolių, kriaušių ir braškių gėrimas

2 asmenims

Produktai

- 1 žalias obuolys (pvz., „Granny Smith“)
- 3 nedidelės prinokusios kriaušės
- 10 vidutinio dydžio braškių

Paruošimas

- 1) Obuolį, kriaušes ir braškes paruoškite pagal lėtaeigės sulčiaspaudės naudojimo instrukcijoje pateiktus nurodymus.
- 2) Išspauskite iš jų sultis lėtaeige sulčiaspaude.
- 3) Sultis sumaišykite ir iškart patiekite gėrimą.

Pusryčių gėrimas

2 asmenims

Produktai

- 4–5 morkos
- 2 obuoliai
- 1 a. š. alyvuogių aliejaus

Paruošimas

- 1) Morkas ir obuolius paruoškite pagal lėtaeigės sulčiaspaudės naudojimo instrukcijoje pateiktus nurodymus.
- 2) Pirmiausia išspauskite morkų, po to – obuolių sultis.
- 3) Į sultis įpilkite alyvuogių aliejaus.
- 4) Viską gerai išmaišykite.

Melionų gėrimas

2 asmenims

Produktai

- Maždaug 1/3 sėjamojo meliono
- 1 mangas
- 1 saldžiarūgštis obuolys (pvz., „Jonagold“ arba „Jonathan“)
- 1 žalias obuolys (pvz., „Granny Smith“)

Paruošimas

- 1) Melioną, mangą ir obuolius paruoškite pagal lėtaeigės sulčiaspaudės naudojimo instrukcijoje pateiktus nurodymus.
- 2) Pirmiausia išspauskite meliono, po to – mango ir obuolių sultis. Viską sumaišykite.

Ananasų ir mangų gėrimas

2 asmenims

Produktai

- ½ ananaso
- ½ mango
- 1 obuolys
- 1 apelsinas
- 2 a. š. kviečių gemalų aliejaus

Paruošimas

- 1) Ananasą, mangą, obuolį ir apelsiną paruoškite pagal lėtaeigės sulčiaspaudės naudojimo instrukcijoje pateiktus nurodymus.
- 2) Pirmiausia išspauskite ananaso, po to – mango sultis.
- 3) Išspauskite obuolio ir apelsino sultis.
- 4) Sultis sumaišykite.
- 5) Į sultis įpilkite 2 a. š. kviečių gemalų aliejaus ir viską išmaišykite.

Burokėlių gėrimas

2 asmenims

Produktai

- 1 burokėlis
- 3 apelsinai
- 2 v. š. juodųjų serbentų

Paruošimas

- 1) Burokėlių, apelsinų ir juoduosius serbentus paruoškite pagal lėtaeigės sulčiaspaudės naudojimo instrukcijoje pateiktus nurodymus.
- 2) Išspauskite burokėlio, apelsinų ir juodųjų serbentų sultis ir jas sumaišykite.

Persikų, kriaušių ir ananasų gėrimas

2 asmenims

Produktai

- 2 persikai
- 2 nedidelės kriaušės
- ½ ananaso

Paruošimas

- 1) Persikus, kriaušes ir ananasą paruoškite pagal lėtaeigės sulčiaspaudės naudojimo instrukcijoje pateiktus nurodymus.
- 2) Paeilui išspauskite jų sultis ir iškart patiekite gėrimą.

Pomidorų sultys

Produktai

- Pomidorai (maždaug 6 vidutinio dydžio pomidorai 1 asmeniui)
- Galima įdėti truputį medaus arba druskos ir pipirų

Paruošimas

- 1) Pomidorus paruoškite pagal lėtaeigės sulčiaspaudės naudojimo instrukcijoje pateiktus nurodymus.
- 2) Pomidorus vieną po kito sudėkite į prietaisą.
- 3) Jei sultis norite natūraliai pasaldinti, įdėkite šiek tiek medaus.
Jei mėgstate pikantiškas pomidorų sultis, pagardinkite jas trupučiu druskos ir pipirų.
- 4) Sultis patiekite iškart.

Paprikų sultys

Produktai

- Paprikos (maždaug 2–3 paprikos 1 asmeniui)
- Galima išspausti ir 1 obuolį

Paruošimas

- 1) Paprikas paruoškite pagal lėtaeigės sulčiaspaudės naudojimo instrukcijoje pateiktus nurodymus.
- 2) Paprikų juosteles vieną po kitos sudėkite į prietaisą.
- 3) Jei skonis turėtų būti šiek tiek saldus, išspauskite ir obuolio sultis.
- 4) Sultis patiekite iškart.

Brokolių sultys

Produktai

- Brokolis
- Galima išspausti ir vieną kriaušę

Paruošimas

- 1) Brokolį paruoškite pagal lėtaeigės sulčiaspaudės naudojimo instrukcijoje pateiktus nurodymus.
- 2) Brokolio žiedynus vieną po kito sudėkite į prietaisą.

Nurodymas

- ▶ Brokolyje mažai skysčių, todėl spaudžiant sultis gali būti girdimi neįprasti prietaiso gurgždesiai. Tai normalu ir nėra prietaiso gedimas!
- 3) Jei norite, į prietaisą galite įdėti pagal nurodymus paruoštą kriaušę. Kriaušė sušvelnins aitrų brokolio skonį ir kartu papildys nedidelį brokolio skysčių kiekį.

Inhaltsverzeichnis

Einleitung	42
Bestimmungsgemäße Verwendung	42
Verwendete Warnhinweise und Symbole	42
Sicherheit	43
Grundlegende Sicherheitshinweise	43
Sicherheitshinweise	44
Lieferumfang und Transportinspektion	47
Gerätebeschreibung	47
Bedienung	47
Sicherheitsabschaltung/ Reset-Funktion	47
Gerät zusammenbauen und bedienen	48
Vorbereitung der Zutaten	50
Entsaften	51
Verarbeitungszeiten	52
Demontage	53
Reinigen und Pflegen	54
Aufbewahren	54
Entsorgung	55
Gerät entsorgen	55
Verpackung entsorgen	55
Anhang	55
Technische Daten	55
Garantie der Kompernaß Handels GmbH	56
Service	57
Importeur	57
Rezepte	57

Einleitung

Herzlichen Glückwunsch zum Kauf Ihres neuen Gerätes. Sie haben sich damit für ein hochwertiges Produkt entschieden.



Die Bedienungsanleitung ist Bestandteil dieses Produkts. Sie enthält wichtige Hinweise für Sicherheit, Gebrauch und Entsorgung. Machen Sie sich vor der Benutzung des Produkts mit allen Bedien- und Sicherheitshinweisen vertraut. Benutzen Sie das Produkt nur wie beschrieben und für die angegebenen Einsatzbereiche. Händigen Sie alle Unterlagen bei Weitergabe des Produkts an Dritte mit aus.

Bestimmungsgemäße Verwendung

Das Gerät ist zum Entsaften von gut gereiften und geschälten Früchten und Gemüse geeignet. Es dürfen nur Lebensmittel mit dem Gerät verarbeitet werden. Es darf ausschließlich Originalzubehör wie beschrieben verwendet werden. Jede andere oder darüber hinausgehende Benutzung gilt als nicht bestimmungsgemäß und birgt erhebliche Unfallgefahren. Das Gerät ist nicht zur Verwendung in gewerblichen oder industriellen Bereichen vorgesehen. Dieses Gerät ist nur für die Benutzung in privaten Haushalten bestimmt.

Verwendete Warnhinweise und Symbole

In der vorliegenden Bedienungsanleitung, auf der Verpackung und dem Gerät werden folgende Warnhinweise und Symbole verwendet (falls zutreffend):

	<p>GEFAHR! Ein Warnhinweis mit diesem Symbol und dem Signalwort „GEFAHR“ kennzeichnet eine unmittelbar bevorstehende Gefährdungssituation, die, wenn sie nicht vermieden wird, den Tod oder eine schwere Verletzung zur Folge hat.</p>
--	---

	<p>WARNUNG! Ein Warnhinweis mit diesem Symbol und dem Signalwort „WARNUNG“ kennzeichnet eine mögliche Gefährdungssituation, die, wenn sie nicht vermieden wird, den Tod oder eine schwere Verletzung zur Folge haben könnte.</p>
	<p>VORSICHT! Ein Warnhinweis mit diesem Symbol und dem Signalwort „VORSICHT“ kennzeichnet eine mögliche Gefährdungssituation, die, wenn sie nicht vermieden wird, eine geringfügige oder mäßige Verletzung zur Folge haben könnte.</p>
	<p>ACHTUNG! Ein Warnhinweis mit diesem Symbol und dem Signalwort „ACHTUNG“ kennzeichnet eine mögliche Situation, die, wenn sie nicht vermieden wird, einen Sachschaden zur Folge haben könnte.</p>
	<p>Hinweis: Ein Hinweis kennzeichnet zusätzliche Informationen, die den Umgang mit dem Gerät erleichtern.</p>
	<p>Wechselstrom/-spannung</p>
	<p>Schutzklasse II: Schutz durch doppelte oder verstärkte Isolierung zwischen spannungsführenden und berührbaren Teilen.</p>
	<p>Für die Reinigung in der Spülmaschine geeignet.</p>
	<p>Alle Teile dieses Gerätes, die mit Lebensmitteln in Berührung kommen, sind lebensmittelecht.</p>
	<p>Bedienungsanleitung beachten</p>

Sicherheit

In diesem Kapitel erhalten Sie wichtige Sicherheitshinweise im Umgang mit dem Gerät.

Dieses Gerät entspricht den vorgeschriebenen Sicherheitsbestimmungen. Ein unsachgemäßer Gebrauch kann zu Personen- und Sachschäden führen.

Grundlegende Sicherheitshinweise

Beachten Sie für einen sicheren Umgang mit dem Gerät die folgenden Sicherheitshinweise:

- Dieses Gerät darf nicht von Kindern benutzt werden.
- Das Gerät und seine Anschlussleitung sind von Kindern fernzuhalten.
- Dieses Gerät kann von Personen mit reduzierten physischen, sensorischen oder mentalen Fähigkeiten oder Mangel an Erfahrung und/oder Wissen benutzt werden, wenn sie beaufsichtigt oder bezüglich des sicheren Gebrauchs des Gerätes unterwiesen wurden und die daraus resultierenden Gefahren verstanden haben.
- Kontrollieren Sie das Gerät vor der Verwendung auf äußere, sichtbare Schäden. Nehmen Sie ein beschädigtes oder heruntergefallenes Gerät nicht in Betrieb.
- Lassen Sie Reparaturen am Gerät nur von autorisierten Fachbetrieben oder dem Kundenservice durchführen. Durch unsachgemäße Reparaturen können Gefahren für den Benutzer entstehen. Zudem erlischt der Garantieanspruch.
- Eine Reparatur des Gerätes während der Garantiezeit darf nur von einem vom Hersteller autorisierten Kundendienst vorgenommen werden, sonst besteht bei nachfolgenden Schäden kein Garantieanspruch mehr.

- Defekte Bauteile dürfen nur gegen Original-Ersatzteile ausgetauscht werden. Nur bei diesen Teilen ist gewährleistet, dass sie die Sicherheitsanforderungen erfüllen werden.
- Bei Missbrauch des Gerätes besteht Verletzungsgefahr! Nutzen Sie es nur bestimmungsgemäß.
- Benutzen Sie das Gerät niemals in der Nähe einer offenen Flamme, einer Heizplatte oder eines beheizten Ofens.
- Stellen Sie das Gerät möglichst in der Nähe einer Steckdose auf. Sorgen Sie dafür, dass der Stecker des Netzkabels bei Gefahr schnell erreichbar ist und das Netzkabel nicht zur Stolperfalle werden kann.
- Sorgen Sie für einen sicheren Stand des Gerätes.

Sicherheitshinweise

⚠ GEFAHR! ELEKTRISCHER SCHLAG!

- Schließen Sie das Gerät nur an eine vorschriftsmäßig installierte und geerdete Netzsteckdose an. Die Netzspannung muss mit den Angaben auf dem Typenschild des Gerätes übereinstimmen.
- Wenn die Netzanschlussleitung dieses Gerätes beschädigt wird, muss sie durch den Hersteller oder seinen Kundendienst oder eine ähnlich qualifizierte Person ersetzt werden, um Gefährdungen zu vermeiden.
- Setzen Sie das Gerät nicht dem Regen aus und benutzen Sie es auch niemals in feuchter oder nasser Umgebung.
- Achten Sie darauf, dass das Netzkabel während des Betriebs niemals nass oder feucht wird.
- Tauchen Sie den Gerätesockel niemals in Wasser oder andere Flüssigkeiten! Hier kann Lebensgefahr durch elektrischen Schlag entstehen, wenn im Betrieb Flüssigkeitsreste auf spannungsführende Teile gelangen.

- Fassen Sie das Netzkabel immer am Stecker an. Ziehen Sie nicht am Kabel selbst und fassen Sie das Netzkabel niemals mit nassen Händen an, da dies einen Kurzschluss oder elektrischen Schlag verursachen kann.
- Stellen Sie weder das Gerät noch Möbelstücke o. Ä. auf das Netzkabel und achten Sie darauf, dass es nicht eingeklemmt wird.
- Sie dürfen das Gerätegehäuse nicht öffnen, das Gerät nicht reparieren oder modifizieren. Bei geöffnetem Gehäuse oder eigenmächtigen Umbauten besteht Lebensgefahr durch elektrischen Schlag und die Gewährleistung erlischt.
- Schützen Sie das Gerät vor Tropf- und Spritzwasser. Stellen Sie deshalb keine mit Flüssigkeit gefüllten Gegenstände (z. B. Blumenvasen) auf oder neben das Gerät.
- Ziehen Sie bei jeder Unterbrechung, dem Zusammenbau, dem Auseinandernehmen und bei nicht vorhandener Aufsicht sowie nach Beenden des Gebrauchs und vor jeder Reinigung den Stecker des Netzkabels aus der Steckdose.

WARNUNG! VERLETZUNGSGEFAHR!

- Stellen Sie sicher, dass das Gerät korrekt und vollständig zusammengesetzt worden ist, bevor Sie es in Betrieb nehmen.
- Kinder dürfen nicht mit dem Gerät spielen.
- Ziehen Sie immer den Stecker des Netzkabels, bevor Zubehörteile aufgesetzt oder abgenommen werden.
- Stellen Sie nach jedem Gebrauch des Gerätes sicher, dass sich der Ein-/Ausschalter in der Position „Aus“ („O“) befindet. Der Motor muss vollständig stillstehen, bevor Sie das Gerät auseinanderbauen dürfen.



Wenn Sie mit dem Gerät arbeiten, stecken Sie niemals Ihre Finger oder Gegenstände in die Einfüllöffnung. Dies kann zu schweren Verletzungen oder Beschädigungen des Gerätes führen. Wenn Fruchtstücke nicht mittels des Stopfers entfernt werden können, schalten Sie das Gerät aus, ziehen Sie den Stecker des Netzkabels und öffnen Sie das Gerät.

- Stellen Sie vor dem Betrieb sicher, dass der Deckel fest verschlossen ist.

! ACHTUNG! SACHSCHADEN!

- Betreiben Sie das Gerät niemals, wenn es auf weichen Materialien wie z. B. Teppichboden steht. Das Blockieren der Be- und Entlüftungsöffnungen im Boden des Gerätes führt zu Überhitzungs- und Brandgefahr!
- Betreiben Sie dieses Gerät nicht mit einer externen Zeitschaltuhr oder einem separaten Fernwirksystem.
- Lassen Sie das Gerät während des Betriebes niemals unbeaufsichtigt.
- Betreiben Sie das Gerät nicht ohne Inhalt.
- Stellen Sie sicher, dass das Gerät, das Netzkabel oder der Stecker des Netzkabels nicht mit heißen Quellen wie Kochplatten oder offenen Flammen in Berührung kommen.
- Verwenden Sie das Gerät nicht im Freien.
- Betreiben Sie das Gerät ausschließlich mit dem mitgelieferten Originalzubehör.
- Verwenden Sie keine Eiswürfel oder tiefgefrorenen Lebensmittel.
- Tragen Sie das Gerät nur am Gerätesockel, niemals am Deckel oder am Siebfach.
- Verarbeiten Sie keine sehr harten Lebensmittel wie Nüsse, Mandeln oder Kokosnüsse. Dadurch kann die Beförderungsschnecke schnell verschleifen oder beschädigt werden.

Lieferumfang und Transportinspektion

⚠️ **WARNING!**

Verpackungsmaterialien dürfen nicht zum Spielen verwendet werden. Es besteht Erstickungsgefahr.

- ▶ Halten Sie Kinder von der Verpackung und vom Gerät fern.

Das Gerät wird standardmäßig mit folgenden Komponenten geliefert:

- Slow Juicer
- Stopfer
- Reinigungsbürste
- Saftauffangbehälter
- Tresterbehälter
- Bedienungsanleitung

i Hinweis

- ▶ Prüfen Sie die Lieferung auf Vollständigkeit und auf sichtbare Schäden.
- ▶ Bei einer unvollständigen Lieferung oder Schäden infolge mangelhafter Verpackung oder durch Transport wenden Sie sich an die Service-Hotline (siehe Kapitel **Service**).

Gerätebeschreibung

(Abbildung siehe Ausklappseite)

Abbildung A:

- 1 Stopfer
- 2 Einfüllschacht
- 3 Deckel
- 4 Siebfachhalterung
- 5 Saftauslass
- 6 Stopper
- 7 Ein-/Ausschalter

- 8 Gerätesockel
- 9 Netzkabel mit Netzstecker
- 10 RESET-Taste
- 11 Saftauffangbehälter
- 12 Tresterbehälter
- 13 Auslass für Fruchtfleisch und Trester
- 14 Siebfach

Abbildung B:

- 15 Abnehmbarer Siebrahmen
- 16 Sieb (Edelstahl)
- 17 Beförderungsschnecke
- 18 Reinigungsbürste

Bedienung

⚠️ **WARNING!**

- ▶ Ziehen Sie immer den Stecker des Netzkabels **9**, bevor Zubehöerteile aufgesetzt oder abgenommen werden.

Sicherheitsabschaltung/Reset-Funktion

Zum Schutz des Motors ist dieses Gerät mit einer Sicherheitsabschaltung ausgestattet:

Wenn sich Fruchstücke festsetzen und sich das Gerät selbständig ausschaltet, hat die Sicherheitsabschaltung ausgelöst. Das Gerät schaltet sich aus, bevor der Motor durch Überhitzung Schaden nehmen kann.

Das Gerät lässt sich erst wieder einschalten, wenn Sie die Sicherheitsabschaltung zurückgesetzt haben. Gehen Sie folgendermaßen vor, um das Gerät wieder in Betrieb nehmen zu können:

- Stellen Sie den Ein-/Ausschalter **7** in die „O“-Position und ziehen Sie den Stecker des Netzkabels **9** aus der Steckdose. Lassen Sie das Gerät 10–15 Minuten abkühlen.

- Drehen Sie den Deckel **3** gegen den Uhrzeigersinn, bis die **1**-Markierung auf die **1**-Markierung an der Siebfachhalterung **4** zeigt.
- Nehmen Sie den Deckel **3** ab.
- Entfernen Sie die festgesetzten Fruchtstücke.
- Nehmen Sie vorsichtig das Siebfach **14** ab und drehen Sie den Gerätesockel **8** um.
- Stecken Sie den Stecker des Netzkabels **9** in eine Steckdose.
-  Drücken Sie die RESET-Taste **10**, die sich auf der Unterseite des Gerätesockels **8** befindet.
- Ziehen Sie den Stecker des Netzkabels **9** wieder aus der Steckdose und drehen Sie den Gerätesockel **8** um.
- Setzen Sie das Gerät wie im folgenden Kapitel beschrieben wieder zusammen, stecken Sie den Stecker des Netzkabels **9** in eine Steckdose und fahren Sie mit dem Entsaften fort.

Gerät zusammenbauen und bedienen

- Reinigen Sie das Gerät vor der ersten Benutzung wie im Kapitel **Reinigen und Pflegen** beschrieben.
- Stellen Sie das Gerät gemäß den Sicherheitshinweisen auf.

⚠️ WARNUNG!

- ▶ Vergewissern Sie sich, dass der Stecker des Netzkabels **9** gezogen ist, bevor Sie das Gerät zusammensetzen.

Halten Sie sich beim Zusammenbau an diese Zeichnung und beachten Sie die Markierungen am Gerät:

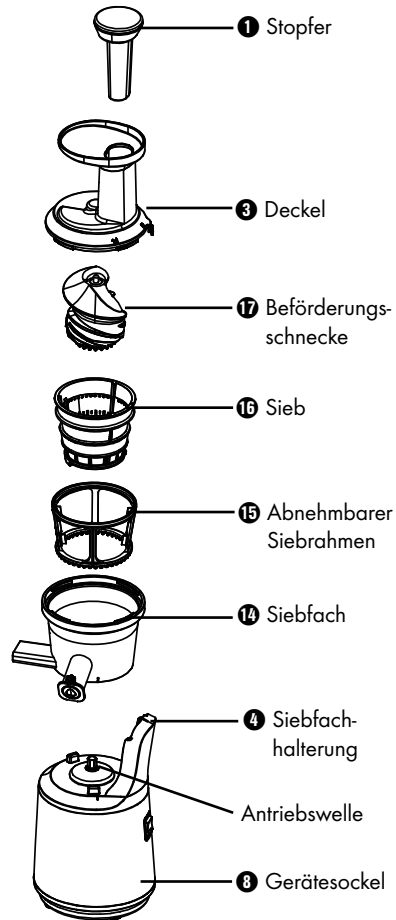

- 1) Setzen Sie das Siebfach **14** so auf den Gerätesockel **8**, dass die drei Arretierungen am Gerätesockel **8** in die drei Aussparungen an der Unterseite des Siebfaches **14** greifen. Die **|**-Markierung auf dem Siebfach **14** muss mit der **|**-Markierung auf dem Gerätesockel **8** übereinstimmen.



Abb. 1

i Hinweis

- ▶ Stellen Sie sicher, dass der schwarze Gummi-Stöpsel am Boden des Siebfaches **14** das hintere Ende des Auslasses für Fruchtfleisch und Trester **13** verschließt und eingesetzt ist. Dieser muss nur zur Reinigung entfernt werden!

- 2) Setzen Sie den abnehmbaren Siebrahmen **15** in das Siebfach **14**. Drehen Sie den Siebrahmen **15** hin und her, um zu sehen, ob sich dadurch das Zahnrad am Innenboden des Siebfaches **14** dreht. Setzen Sie dann das Sieb **16** in den abnehmbaren Siebrahmen **15**.

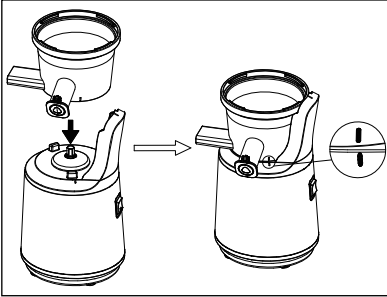

Abb. 2

- 3) Setzen Sie das Sieb **16** so in den abnehmbaren Siebrahmen **15** ein, dass die **▲**-Markierung oben auf dem Sieb **16** auf die **|**-Markierung an der Siebfachhalterung **4** zeigt.

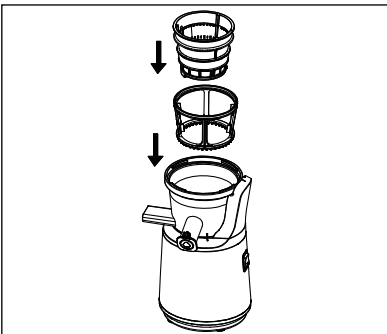

Abb. 3

- 4) Setzen Sie die Beförderungsschnecke **17** auf die Antriebswelle, drehen Sie sie etwas und drücken Sie sie dabei herunter, so dass sie spürbar einrastet. Achten Sie auf festen Sitz, bevor Sie mit dem Zusammenbau fortfahren.

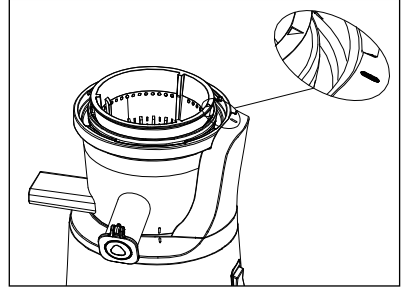

Abb. 4

- 5) Setzen Sie den Deckel **3** auf das Siebfach **14**, so dass die **|**-Markierung am Deckel **3** auf die **|**-Markierung an der Siebfachhalterung **4** zeigt.

- 6) Drehen Sie den Deckel **3** im Uhrzeigersinn, bis die **7**-Markierung auf die **1**-Markierung an der Siebfachhalterung **4** zeigt und fest einrastet.

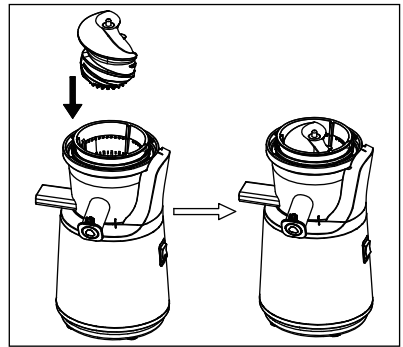

Abb. 5

i Hinweis

- ▶ Das Gerät verfügt über eine Sicherheits-einrichtung. Der Betrieb des Gerätes ist nur mit korrekt aufgesetztem Deckel **3** möglich.
- 7) Schieben Sie den Tresterbehälter **12** unter den Auslass für Fruchtfleisch und Trester **13**.
- 8) Schieben Sie den Saftauffangbehälter **11** unter den Saftauslass **5**.
- 9) Öffnen Sie den Stopper **6**, damit der Saft in den Saftauffangbehälter **11** fließen kann.

Vorbereitung der Zutaten

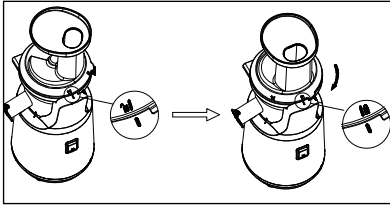
- **Wichtig:** Verwenden Sie nur gut gereifte Früchte, da das Sieb **16** sich sonst zusetzen kann. Dieses würde wiederholtes Reinigen des Siebes **16** erfordern.
 - Waschen oder schälen Sie die Früchte oder das Gemüse, welche/s Sie verarbeiten möchten.
 - Große Kerne oder Steine müssen immer vor dem Einfüllen aus den Früchten entfernt werden.
 - Kernobst (wie Äpfel, Birnen) kann mit Schale und Kerngehäuse verarbeitet werden. Sonstige Steine (Pfirsiche, Pflaumen etc.), alle großen Kerne (Melonen etc.) und Stiele entfernen, um eine Beschädigung des Gerätes zu vermeiden.
 - Früchte mit Schalen (z. B. Zitrusfrüchte, Melonen, Kiwis, Rüben) müssen immer zuerst geschält werden.
 - Von Weintrauben ist der Hauptstiel abzuschneiden.
 - Schneiden Sie bei Bedarf Früchte oder Gemüse in Stücke, die klein genug sind, dass sie gut durch den Einfüllschacht **2** passen.
 - Schneiden Sie faserige Zutaten (z. B. Sellerie) in ca. 3–5 cm lange und 1,5–2 cm breite Stücke.
 - Trockene Lebensmittel wie Bohnen oder Reis müssen zuvor eingeweicht bzw. weichgekocht werden. Lassen Sie heiße Zutaten vor der Verarbeitung auf Raumtemperatur abkühlen.
- ! ACHTUNG!**
- ▶ Verwenden Sie keine Eiswürfel oder tiefgefrorenen Lebensmittel.
 - ▶ Verarbeiten Sie keine sehr harten Lebensmittel wie Nüsse, Mandeln oder Kokosnüsse. Dadurch kann die Beförderungsschnecke schnell verschleifen oder beschädigt werden.
- i Hinweis**
- ▶ Rosinen eignen sich nicht zum Entsaften, da sie zu wenig Saft enthalten.
 - ▶ Legen Sie Karotten vor dem Entsaften 24 Stunden in Wasser und schneiden Sie sie in kleine Stücke (ca. 1,5 x 1,5 cm).

Entsaften

WARNUNG!

- ▶ Stecken Sie niemals Ihre Finger oder Gegenstände in den Einfüllschacht **2**, während das Gerät in Betrieb ist. Dieses könnte zu schweren Körperverletzungen und/oder Beschädigungen des Gerätes führen.

ACHTUNG!

- ▶ Betreiben Sie das Gerät nie länger als 15 Minuten (KB-Zeit) beim Entsaften ohne Unterbrechung. Lassen Sie das Gerät nach 15 Minuten Dauerbetrieb abkühlen. Ansonsten kann das Gerät beschädigt werden.
- ▶ Starten Sie das Gerät immer erst, wenn Sie Zutaten in den Einfüllschacht **2** gegeben haben. Betreiben Sie es niemals ohne eingefüllte Zutaten.

- 1) Stecken Sie den Stecker des Netzkabels **9** in eine Steckdose.

Hinweis

- ▶ Wenn Sie den Ein-/Ausschalter **7** von der „I“-Position in die „R“-Position oder umgekehrt bringen wollen, stellen Sie den Ein-/Ausschalter **7** immer erst in die „O“-Position (ausgeschaltet) und warten Sie, bis der Motor stillsteht.

- 2) Geben Sie einen Teil der Zutaten in den Einfüllschacht **2**.

- 3) Schalten Sie den Ein-/Ausschalter **7** des Gerätes in die „I“-Position. Das Gerät beginnt zu arbeiten.

Hinweis

- ▶ Im Normalfall zieht das Gerät die zu verarbeitenden Zutaten selbstständig ein, wenn Sie diese in den Einfüllschacht **2** hineingegeben haben. Schieben Sie nur leicht mit dem Stopfer **1** nach, wenn Sie merken, dass die Zutaten nicht weiter in das Gerät hineingezogen werden, ansonsten kann das Gerät blockieren.

- 4) Geben Sie weitere Zutaten in den Einfüllschacht **2**. Benutzen Sie eventuell den Stopfer **1**, um die Zutaten vorsichtig in den Einfüllschacht **2** hineinzudrücken. Während die Zutaten verarbeitet werden, füllen Sie weitere Stücke nach. Schalten Sie das Gerät dabei nicht aus.

Hinweis

- ▶ Sollten sich während des Betriebs Lebensmittelstücke festsetzen, schalten Sie das Gerät aus und bringen Sie den Ein-/Ausschalter **7** ggf. mehrfach kurz hintereinander in die „R“-Position, um den Motor entgegengesetzt laufen zu lassen. Bringt auch dies keine Abhilfe, demontieren Sie das Gerät wie im Kapitel **Demontage** beschrieben und entfernen Sie die festgesetzten Lebensmittelstücke.

- ▶ Wenn sich Lebensmittelstücke im Einfüllschacht **2** festgesetzt haben und nicht mit dem Stopfer **1** entfernt werden können, gehen Sie folgendermaßen vor:

- Schalten Sie das Gerät aus und ziehen Sie den Stecker des Netzkabels **9** aus der Steckdose.
- Drehen Sie den Deckel **3** gegen den Uhrzeigersinn, bis die **T**-Markierung auf die **I**-Markierung an der Siebfachhalterung **4** zeigt.
- Nehmen Sie den Deckel **3** ab.
- Entfernen Sie die festgesetzten Lebensmittelstücke.
- Setzen Sie das Gerät wieder zusammen und fahren Sie mit dem Betrieb fort.

Hinweis

- ▶ Wenn sich das Gerät selbstständig ausschaltet, hat die Sicherheitsabschaltung ausgelöst. Das Gerät schaltet sich aus, bevor der Motor durch Überhitzung Schaden nehmen kann, z. B. weil sich Lebensmittelstücke festgesetzt haben und der Motor blockiert.

Das Gerät lässt sich erst wieder einschalten, wenn Sie die Sicherheitsabschaltung zurückgesetzt haben. Gehen Sie vor, wie im Kapitel **Sicherheitsabschaltung/Reset-Funktion** beschrieben, um das Gerät wieder in Betrieb nehmen zu können.

i Hinweis

- ▶ Wenn der Saftauffangbehälter **11** voll ist und Sie ihn leeren wollen, während noch Saft aus dem Saftauslass **5** nachläuft, verschließen Sie diesen mit dem Stopper **6**. Öffnen Sie den Stopper **6** wieder, nachdem Sie den entleerten Saftauffangbehälter **11** wieder unter den Saftauslass **5** gestellt haben.

i Hinweis

- ▶ Wenn der Tresterbehälter **12** voll ist und Sie ihn leeren wollen, unterbrechen Sie das Nachfüllen von Zutaten und warten, bis kein Fruchtfleisch mehr aus dem Gerät kommt. Nach dem Entleeren stellen Sie den Tresterbehälter **12** wieder unter den Auslass für Fruchtfleisch und Trester **13**.
- ▶ Sollte Fruchtfleisch im Auslass für Fruchtfleisch und Trester **13** hängen bleiben, stoppen Sie das Gerät und entfernen Sie die Reste mit Hilfe des Stiels der Reinigungsbürste **16**.

5) Schalten Sie das Gerät immer sofort wieder aus, sobald alle Zutaten verarbeitet sind.

! ACHTUNG!

- ▶ Reinigen Sie den Saftauslass **5** und den Auslass für Fruchtfleisch und Trester **13** regelmäßig und nach jedem Gebrauch, um ein Verstopfen und/oder eine Beschädigung des Gerätes zu vermeiden.

Verarbeitungszeiten

Die in der folgenden Tabelle angegebenen Verarbeitungszeiten sind reine Richtwerte. Die Werte beziehen Sie auf eine Menge von jeweils 500 g Obst oder Gemüse. Die Entsaftungszeit hängt von vielen Faktoren ab, wie z. B. Reifegrad und Frische der Früchte bzw. des Gemüses, Nachschubgeschwindigkeit oder Größe der Stücke.

Lebensmittel	Vorbereitung	Empfehlung	Entsaftungszeit
Äpfel	In passende Stücke schneiden.	Können mit Schale und Kerngehäuse verarbeitet werden. Maximale Saftausbeute bei Raumtemperatur.	ca. 1:40 Min.
Karotten	Schälen und in Stücke schneiden (ca. 1,5 x 1,5 cm).	Zur optimalen Ausbeute Karotten vor dem Entsaften 24 Stunden in Wasser legen.	ca. 1:45 Min.
Trauben	Hauptstiel entfernen.	Kernlose Trauben bevorzugen.	ca. 1 Min.
Ananas	Schälen und in passende Stücke schneiden.	Kann mit Strunk verarbeitet werden.	ca. 2 Min.
Tomaten	Grün entfernen, in Spalten schneiden.		ca. 2:20 Min.

Lebensmittel	Vorbereitung	Empfehlung	Entsaftungszeit
Staudensellerie	Frisch verarbeiten. In ca. 3-5 cm lange Stücke schneiden.	Für eine schöne Farbe auch die grünen Blätter verarbeiten.	ca. 1:30 Min.
Spinat	Blätter grob zer- kleinern.		ca. 7:40 Min.

Demontage

Wenn Sie das Gerät demontieren wollen, z. B. um es zu reinigen, gehen Sie wie folgt vor:

- 1) Ziehen Sie den Stecker des Netzkabels **9** aus der Steckdose.
- 2) Schließen Sie den Stopfer **6** am Saftauslass **5**, damit nicht noch Saftreste her austropfen können.
- 3) Drehen Sie den Deckel **3** gegen den Uhrzeigersinn, bis die **7**-Markierung auf die **1**-Markierung an der Siebfachhalterung **4** zeigt.
- 4) Nehmen Sie den Deckel **3** mit dem Stopfer **1** ab.
- 5) Heben Sie vorsichtig das Siebfach **14** mit dem abnehmbarem Siebrahmen **15** und dem Sieb **16** und der Beförderungsschnecke **17** vom Gerätesockel **8** ab.
- 6) Trennen Sie die Komponenten voneinander.



Abb. 6

Reinigen und Pflegen

⚠️ **WARNUNG!**

- ▶ Ziehen Sie vor der Reinigung den Stecker des Netzkabels ⑨.
- ▶ Reinigen Sie den Gerätesockel ⑧ nie unter fließendem Wasser und tauchen Sie ihn nie in Wasser oder in eine andere Flüssigkeit ein. Das Gerät kann irreparabel beschädigt werden!

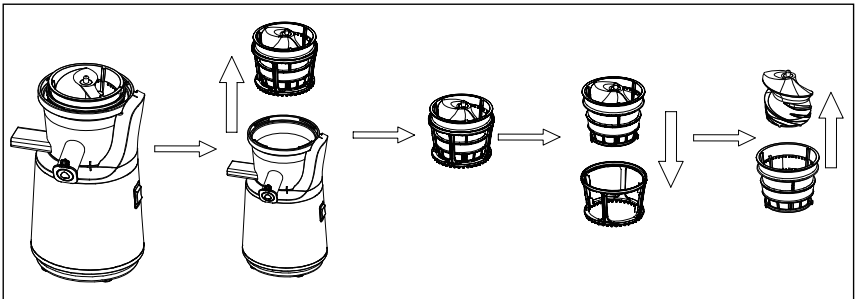
⚠️ **WARNUNG!**

- ▶ Ziehen Sie immer den Stecker des Netzkabels ⑨, bevor Zubehörteile aufgesetzt oder abgenommen werden.

⚠️ **ACHTUNG!**

- ▶ Alle Geräte- und Zubehörteile müssen regelmäßig und nach jedem Gebrauch von Fruchtresten und Fruchttrester gereinigt werden, um ein Verstopfen des Auslasses für Fruchtfleisch und Trester ⑬ oder des Saftauslasses ⑤ und/oder eine Beschädigung des Gerätes zu vermeiden.
- ▶ Stellen Sie sicher, dass bei der Reinigung keine Feuchtigkeit in den Gerätesockel ⑧ eindringt, um eine irreparable Beschädigung des Gerätes zu vermeiden.
- ▶ Benutzen Sie zur Reinigung der Oberflächen weder aggressive Scheuer- oder chemische Reinigungsmittel noch spitze oder kratzende Gegenstände.
- Reinigen Sie das Gerätegehäuse und das Netzkabel ⑨ mit einem nur leicht angefeuchteten Tuch. Bei hartnäckigeren Verschmutzungen geben Sie ein mildes Spülmittel auf das Tuch.
- Reinigen Sie Siebfach ⑭, Sieb ⑮, Siebrahmen ⑯, Beförderungsschnecke ⑰, Saftauffangbehälter ⑪, Tresterbehälter ⑫, Deckel ③ und Stopfer ① mit der mitgelieferten Reinigungsbürste ⑱ in warmem Wasser und etwas Spülmittel. Spülen Sie danach alle Teile mit klarem Wasser ab, um eventuelle Spülmittelreste zu beseitigen.

ⓘ **Hinweis**

- ▶ Um den Auslass für Fruchtfleisch und Trester ⑬ zu reinigen, können Sie auf der Unterseite des Siebfaches ⑭ einen Gummi-Stöpsel aus dem hinteren Ende des Auslasses für Fruchtfleisch und Trester ⑬ herausziehen, so dass Sie Wasser hindurchlaufen lassen können. Festsitzendes Fruchtfleisch können Sie mit dem Stiel der Reinigungsbürste ⑱ lösen und ausspülen. Schieben Sie nach der Reinigung den Gummi-Stöpsel wieder in das hintere Ende des Auslass für Fruchtfleisch und Trester ⑬.

ⓘ **Hinweis**

- ▶  Alle entnehmbaren Teile außer der Reinigungsbürste ⑱ sind spülmaschineneeignet. Legen Sie diese Teile in den oberen Korb der Spülmaschine, klemmen Sie sie nicht ein und benutzen Sie ein Spülprogramm mit max. 60 °C.
- Für die Reinigung der Außenflächen des Gerätes genügt ein feuchtes Tuch. Achten Sie darauf, dass vor der erneuten Verwendung des Gerätes alle Teile vollständig trocken sind.

Aufbewahren

Bewahren Sie das gereinigte und trockene Gerät an einem sauberen, staubfreien und trockenen Ort auf.

Sollten Sie das Gerät längere Zeit nicht benutzen, lagern Sie es an einem sauberen, trockenen Ort ohne direkte Sonneneinstrahlung.

Entsorgung

Gerät entsorgen



Das nebenstehende Symbol einer durchgestrichenen Mülltonne auf Rädern zeigt an, dass dieses Gerät der Richtlinie 2012/19/EU

unterliegt. Diese Richtlinie besagt, dass Sie dieses Gerät am Ende seiner Nutzungszeit nicht mit dem normalen Haushaltsmüll entsorgen dürfen, sondern in speziell eingerichteten Sammelstellen, Wertstoffhöfen oder Entsorgungsbetrieben abgeben müssen.

Diese Entsorgung ist für Sie kostenfrei. Schonen Sie die Umwelt und entsorgen Sie fachgerecht.

Für den deutschen Markt gilt:

Beim Kauf eines Neugerätes haben Sie das Recht, ein entsprechendes Altgerät an Ihren Händler zurückzugeben. Händler von Elektro- und Elektronikgeräten sowie Lebensmittelhändler, die regelmäßig Elektro- und Elektronikgeräte verkaufen, sind verpflichtet, bis zu drei Altgeräte unentgeltlich zurückzunehmen, auch ohne dass ein Neugerät gekauft wird, wenn die Altgeräte in keiner Abmessung größer als 25 cm sind. LIDL bietet Ihnen Rücknahmemöglichkeiten direkt in den Filialen und Märkten an.

Sofern Ihr Altgerät personenbezogene Daten enthält, sind Sie selbst für deren Löschung verantwortlich, bevor Sie es zurückgeben.



Weitere Möglichkeiten zur Entsorgung des ausgedienten Produkts erfahren Sie bei Ihrer Gemeinde- oder Stadtverwaltung.

Verpackung entsorgen

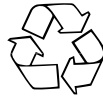

Die Verpackungsmaterialien sind nach umweltverträglichen und entsorgungstechnischen Gesichtspunkten ausgewählt und deshalb recyclebar. Entsorgen Sie nicht mehr benötigte Verpackungsmaterialien gemäß den örtlich geltenden Vorschriften.

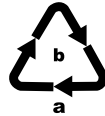

Entsorgen Sie die Verpackung umweltgerecht. Beachten Sie die Kennzeichnung auf den verschiedenen Verpackungsmaterialien und trennen Sie diese gegebenenfalls gesondert. Die Verpackungsmaterialien sind gekennzeichnet mit Abkürzungen (a) und Ziffern (b) mit folgender Bedeutung: 1–7: Kunststoffe, 20–22: Papier und Pappe, 80–98: Verbundstoffe.

Anhang

Technische Daten

Spannungsversorgung	220–240 V ~ , 50–60 Hz
Leistungsaufnahme	300 W
Umdrehungen pro Minute	60 ± 15%
KB-Zeit	15 Minuten
Fassungsvermögen Saftauffangbehälter ①	ca. 970 ml Nutzvolumen: ca. 600 ml an der Max.-Markierung
Fassungsvermögen Tresterbehälter ②	ca. 1320 ml

KB-Zeit

Die KB-Zeit (Kurzzeitbetrieb) gibt an, wie lange man ein Gerät betreiben kann, ohne dass der Motor überhitzt und Schaden nimmt. Nach der angegebenen KB-Zeit muss das Gerät solange ausgeschaltet werden, bis sich der Motor abgekühlt hat.

Garantie der Kompernaß Handels GmbH

Sehr geehrte Kundin, sehr geehrter Kunde,

Sie erhalten auf dieses Gerät 3 Jahre Garantie ab Kaufdatum. Im Falle von Mängeln dieses Produkts stehen Ihnen gegen den Verkäufer des Produkts gesetzliche Rechte zu. Diese gesetzlichen Rechte werden durch unsere im Folgenden dargestellte Garantie nicht eingeschränkt.

Garantiebedingungen

Die Garantiefrist beginnt mit dem Kaufdatum. Bitte bewahren Sie den Kassenbon gut auf. Dieser wird als Nachweis für den Kauf benötigt.

Tritt innerhalb von drei Jahren ab dem Kaufdatum dieses Produkts ein Material- oder Fabrikationsfehler auf, wird das Produkt von uns – nach unserer Wahl – für Sie kostenlos repariert, ersetzt oder der Kaufpreis erstattet. Diese Garantieleistung setzt voraus, dass innerhalb der Dreijahresfrist das defekte Gerät und der Kaufbeleg (Kassenbon) vorgelegt und schriftlich kurz beschrieben wird, worin der Mangel besteht und wann er aufgetreten ist.

Wenn der Defekt von unserer Garantie gedeckt ist, erhalten Sie das reparierte oder ein neues Produkt zurück. Mit Reparatur oder Austausch des Produkts beginnt kein neuer Garantiezeitraum.

Garantiezeit und gesetzliche Mängelansprüche

Die Garantiezeit wird durch die Gewährleistung nicht verlängert. Dies gilt auch für ersetzte und reparierte Teile. Eventuell schon beim Kauf vorhandene Schäden und Mängel müssen sofort nach dem Auspacken gemeldet werden. Nach Ablauf der Garantiezeit anfallende Reparaturen sind kostenpflichtig.

Garantieumfang

Das Gerät wurde nach strengen Qualitätsrichtlinien sorgfältig produziert und vor Auslieferung gewissenhaft geprüft.

Die Garantieleistung gilt für Material- oder Fabrikationsfehler. Diese Garantie erstreckt sich nicht auf Produktteile, die normaler Abnutzung ausgesetzt sind und daher als Verschleißteile angesehen werden können oder für Beschädigungen an zerbrechlichen Teilen, z. B. Schalter oder Teile, die aus Glas gefertigt sind.

Diese Garantie verfällt, wenn das Produkt beschädigt, nicht sachgemäß benutzt oder gewartet wurde. Für eine sachgemäße Benutzung des Produkts sind alle in der Bedienungsanleitung aufgeführten Anweisungen genau einzuhalten. Verwendungszwecke und Handlungen, von denen in der Bedienungsanleitung abgeraten oder vor denen gewarnt wird, sind unbedingt zu vermeiden.

Das Produkt ist nur für den privaten und nicht für den gewerblichen Gebrauch bestimmt. Bei missbräuchlicher und unsachgemäßer Behandlung, Gewaltanwendung und bei Eingriffen, die nicht von unserer autorisierten Servicenerlassung vorgenommen wurden, erlischt die Garantie.

Abwicklung im Garantiefall

Um eine schnelle Bearbeitung Ihres Anliegens zu gewährleisten, folgen Sie bitte den folgenden Hinweisen:

- Bitte halten Sie für alle Anfragen den Kassenbon und die Artikelnummer (IAN) 478781_2410 als Nachweis für den Kauf bereit.
- Die Artikelnummer entnehmen Sie bitte dem Typenschild am Produkt, einer Gravur am Produkt, dem Titelblatt der Bedienungsanleitung (unten links) oder dem Aufkleber auf der Rück- oder Unterseite des Produktes.
- Sollten Funktionsfehler oder sonstige Mängel auftreten, kontaktieren Sie zunächst die nachfolgend benannte Serviceabteilung **telefonisch** oder per **E-Mail**.

- Ein als defekt erfasstes Produkt können Sie dann unter Beifügung des Kaufbelegs (Kassenbonn) und der Angabe, worin der Mangel besteht und wann er aufgetreten ist, für Sie portofrei an die Ihnen mitgeteilte Serviceanschrift übersenden.



Auf www.lidl-service.com können Sie diese und viele weitere Handbücher, Produktvideos und Installationssoftware herunterladen.

Mit diesem QR-Code gelangen Sie direkt auf die Lidl-Service-Seite (www.lidl-service.com) und können durch die Eingabe der Artikelnummer (IAN) 478781_2410 Ihre Bedienungsanleitung öffnen.

Service

DE

Service Deutschland

Tel.: 0800 5435 111 (kostenfrei aus dem dt. Festnetz / Mobilfunknetz)
E-Mail: kompernass@lidl.de

AT

Service Österreich

Tel.: 0800 447 744
E-Mail: kompernass@lidl.at

CH

Service Schweiz

Tel.: 0800 56 44 33
E-Mail: kompernass@lidl.ch

IAN 478781_2410

Importeur

Bitte beachten Sie, dass die folgende Anschrift keine Serviceanschrift ist. Kontaktieren Sie zunächst die benannte Servicestelle.

KOMPERNASS HANDELS GMBH
BURGSTRASSE 21
44867 BOCHUM
DEUTSCHLAND
www.kompernass.com

Rezepte

HINWEIS

- Rezepte ohne Gewähr. Alle Zutaten- und Zubereitungsangaben sind Anhaltswerte. Ergänzen Sie diese Rezeptvorschläge um Ihre persönlichen Erfahrungswerte.

Sommer-Drink

2 Personen

Zutaten

- 1 großes Stück Wassermelone
- 1 Zitrone
- 4 Äpfel, süß-säuerlich (z. B. „Jonagold“ oder „Jonathan“)

Zubereitung

- 1) Bereiten Sie die Wassermelone, die Zitrone und die Äpfel gemäß den Anweisungen in der Anleitung für den Slow Juicer vor.
- 2) Entsaften Sie die Wassermelone, die Zitrone und die Äpfel.
- 3) Servieren Sie den Sommer-Drink gekühlt.

Apfel-Birne-Erdbeer-Drink

2 Personen

Zutaten

- 1 Apfel, grün (z. B. „Granny Smith“)
- 3 kleine, reife Birnen
- 10 mittelgroße Erdbeeren

Zubereitung

- 1) Bereiten Sie den Apfel, die Birnen und die Erdbeeren gemäß der Anleitung für den Slow Juicer vor.
- 2) Entsaften Sie alles mit dem Slow Juicer.
- 3) Vermischen Sie die Säfte und servieren Sie den Drink sofort.

Frühstücks-Drink

2 Personen

Zutaten

- 4 - 5 Karotten
- 2 Äpfel
- 1 TL Olivenöl

Zubereitung

- 1) Bereiten Sie die Karotten und die Äpfel gemäß den Anweisungen in der Anleitung für den Slow Juicer vor.
- 2) Entsaften Sie zuerst die Karotten und dann die Äpfel.
- 3) Geben Sie das Olivenöl hinzu.
- 4) Rühren Sie alles gut um.

Honigmelonen-Drink

2 Personen

Zutaten

- ca. 1/3 Honigmelone
- 1 Mango
- 1 Apfel, süß-säuerlich (z. B. „Jonagold“ oder „Jonathan“)
- 1 Apfel, grün (z. B. „Granny Smith“)

Zubereitung

- 1) Bereiten Sie die Melone, die Mango und die Äpfel gemäß den Anweisungen in der Anleitung für den Slow Juicer vor.
- 2) Entsaften Sie zuerst die Melone, dann die Mango und die Äpfel. Verrühren Sie alles.

Ananas-Mango-Drink

2 Personen

Zutaten

- 1/2 Ananas
- 1/2 Mango
- 1 Apfel
- 1 Orange
- 2 TL Weizenkeimöl

Zubereitung

- 1) Bereiten Sie die Ananas, die Mango, den Apfel und die Orange gemäß den Anweisungen in der Anleitung für den Slow Juicer vor.
- 2) Entsaften Sie zuerst die Ananas, dann die Mango.
- 3) Entsaften Sie den Apfel und die Orange.
- 4) Vermischen Sie die Säfte.
- 5) Geben Sie 2 TL Weizenkeimöl hinzu und verrühren Sie alles.

Rote Bete-Drink

2 Personen

Zutaten

- 1 Rote Bete
- 3 Orangen
- 2 EL Johannisbeeren

Zubereitung

- 1) Bereiten Sie die Rote Bete, die Orangen und die Johannisbeeren gemäß den Anweisungen in der Anleitung für den Slow Juicer vor.
- 2) Entsaften Sie die Rote Bete, die Orangen und die Johannisbeeren und vermischen Sie die Säfte.

Pfirsich-Birnen-Ananas-Drink

2 Personen

Zutaten

- 2 Pfirsiche
- 2 kleine Birnen
- ½ Ananas

Zubereitung

- 1) Bereiten Sie die Pfirsiche, die Birnen und die Ananas gemäß den Anweisungen in der Anleitung für den Slow Juicer vor.
- 2) Entsaften Sie alles nacheinander und servieren Sie den Saft sofort.

Tomaten-Saft

Zutaten

- Tomaten (ca. 6 mittelgroße Tomaten für 1 Person)
- eventuell etwas Honig oder Salz und Pfeffer

Zubereitung

- 1) Bereiten Sie die Tomaten gemäß den Anweisungen in der Anleitung für den Slow Juicer vor.
- 2) Geben Sie die Tomaten nach und nach in das Gerät.
- 3) Um den Saft natürlich zu süßen, geben Sie etwas Honig hinzu.
Wenn Sie ihn lieber herzhaft mögen, würzen Sie ihn mit Salz und Pfeffer.
- 4) Servieren Sie den Saft sofort.

Paprika-Saft

Zutaten

- Paprika (ca. 2 - 3 große Paprika für 1 Person)
- eventuell 1 Apfel

Zubereitung

- 1) Bereiten Sie die Paprika gemäß den Anweisungen in der Anleitung für den Slow Juicer vor.
- 2) Geben Sie die Paprikastreifen nach und nach in das Gerät.
- 3) Wenn Sie einen etwas süßeren Geschmack erreichen wollen, entsaften Sie auch noch den Apfel.
- 4) Servieren Sie den Saft sofort.

Brokkoli-Saft

Zutaten

- Brokkoli
- eventuell eine Birne

Zubereitung

- 1) Bereiten Sie den Brokkoli gemäß den Anweisungen in der Anleitung für den Slow Juicer vor.
- 2) Geben Sie den Brokkoli nach und nach in das Gerät.

i Hinweis

- ▶ Da Brokkoli einen niedrigen Flüssigkeitsgehalt hat, kann das Gerät bei der Verarbeitung ungewöhnliche Quietschgeräusche machen. Dies ist normal und kein Defekt des Gerätes!
- 3) Geben Sie, falls gewünscht, die gemäß der Anleitung vorbereitete Birne in das Gerät. Durch die Birne wird der herbe Geschmack des Brokkolis abgeschwächt und gleichzeitig der niedrige Flüssigkeitsgehalt des Brokkolis ausgeglichen.

KOMPERNASS HANDELS GMBH

BURGSTRASSE 21

44867 BOCHUM

GERMANY

www.kompennass.com

Informācijas data · Teabe seis · Stand der Informationen:

11 / 2024 · Ident.-No.: SSJ300C1-112024-1

IAN 478781_2410

3 