



NEST SWING

(GB)

NEST SWING

Instructions for use

(SI)

GUGALNICA GNEZDO

Navodilo za uporabo

(SK)

HOJDAČKA

Návod na používanie

(HU)

FÉSZEKHINTA

Használati útmutató

(CZ)

ZÁVĚSNÁ HOUPAČKA

Návod k použití

(DE) (AT) (CH)

NESTSCHAUKEL

Gebrauchsanweisung



IAN 373263_2204



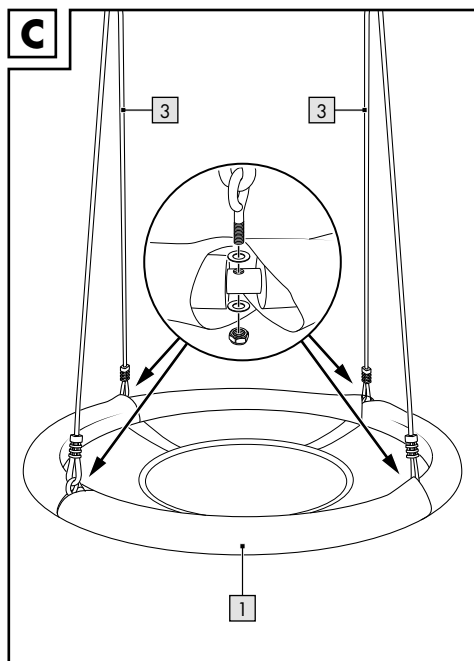
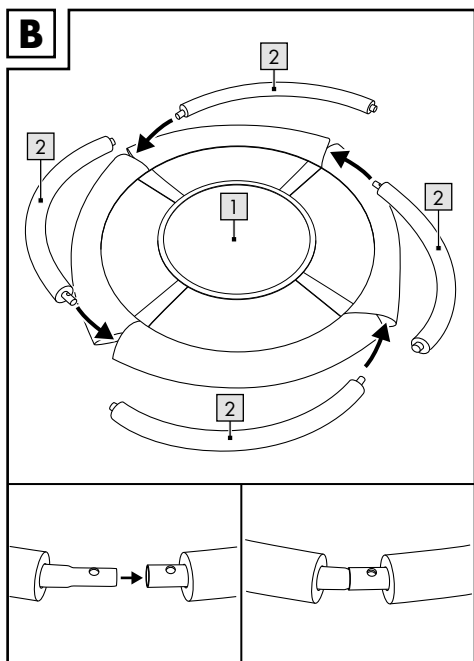
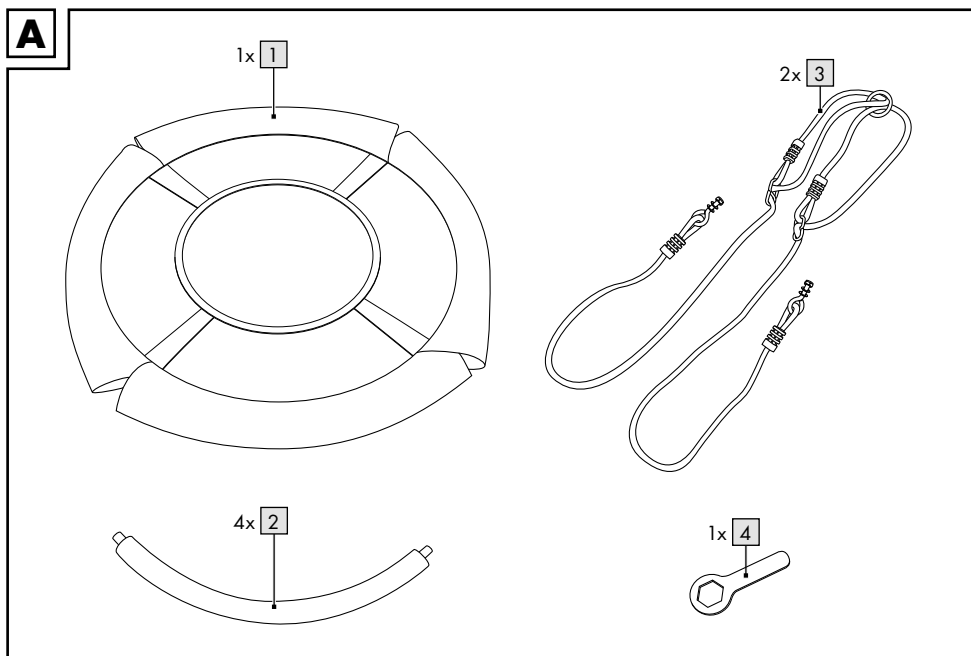

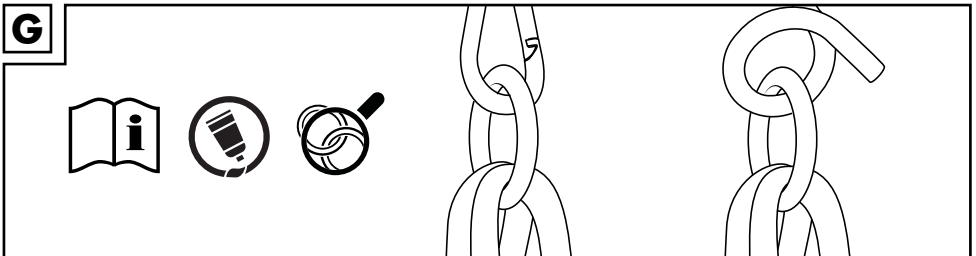
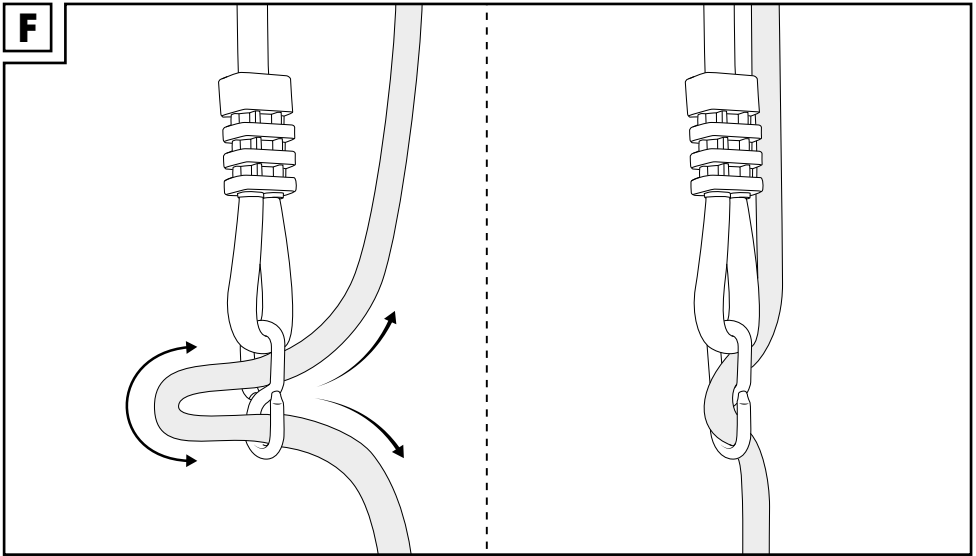
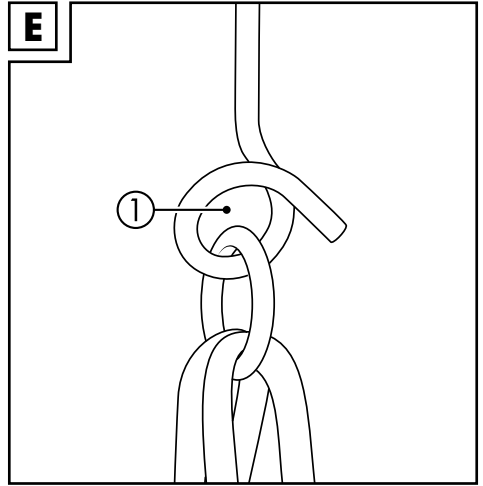
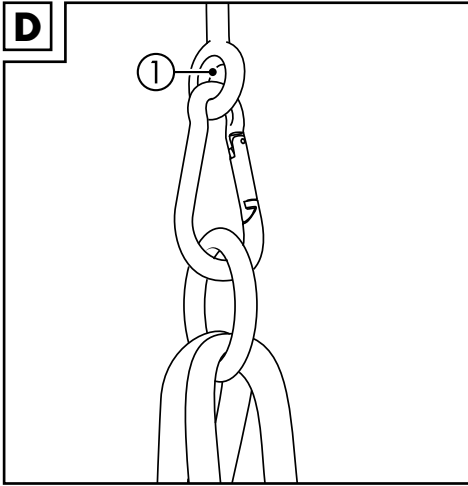

Congratulations!

You have chosen to purchase a high-quality product. Familiarise yourself with the product before using it for the first time.

 **Read the following instructions for use carefully.**

Use the product only as described and only for the given areas of application. Store these instructions for use carefully. When passing the product on to third parties, please also hand over all accompanying documents.

Scope of delivery (figure A)

- 1 x Nest swing (1)
- 4 x Side reinforcement (2)
- 2 x Mounting (3)
- 1 x Wrench (4)
- 1 x Instructions for use

Technical data

 Maximum load bearing capacity of the article: 150kg

Height adjustable: 105 - 180cm

Dimensions: Ø ca. 113cm

 Lubrication of suspension hooks and eye bolts with waterproof machine grease

 Regular checking of rings, hooks and eye bolts

 Date of manufacture (month/year): 10/2022

 Delta-Sport Handelskontor GmbH hereby declares that this product meets the following basic requirements, as well as other important regulations: 2009/48/EC - Toy Safety Directive

UK CA UK Conformity Assessed
Delta-Sport Handelskontor GmbH hereby declares that this product meets the following basic requirements, as well as

other important regulations:

Toys (Safety) Regulations 2011

Correct use

The article is designed for private use for children over the age of 36 months. The article may not be used in public facilities such as playgrounds or in schools.

Safety notes

Risk of injury!

- Warning. Not suitable for children under 36 months. Risk of falling.
- Warning. Only for domestic use.
- Warning. The distance between the seat of the swing and the floor must be at least 35cm.
- Warning. Intended for outdoor use.
- Children may only play with the product under adult supervision.
- Maximum load of the product: 150kg.
- The swing may only be mounted on fixtures with sufficient stability (solid wood frames, metal frames or concrete ceilings).
- The product may only be installed by an adult.
- Mount the swing only as described in this manual. Other mounting methods could damage the cable or the support element.
- The attachment of the cables, protective covers for the side reinforcements, hooks, and rings must be inspected by an adult before each use to avoid injuries due to defective parts. If the mounting element of the swing is defective, the swing must not be used any more. Check also whether all screws and nuts are tightened firmly before each use and tighten them if necessary.
- The swing may not be mounted near stairs.
- Mount the swing far enough away from other objects so that no one can be injured. In doing so, consider the radius the swing will reach when it is swinging.

- Make sure there are no hard objects or objects with edges in the swinging area.
- Do not mount the swing over concrete, asphalt, or other hard surfaces.
- Use the appropriate mounting material for mounting the swing in wood or metal frames or concrete ceilings (see Mounting the swing).
- When mounting the swing in a wooden frame or wooden beam, the mounting hooks must be pushed completely through the wood and secured with a nut from above.
- Make sure your child does not wear a helmet or clothing with cords when using this product because these may get caught and the child could be injured.
- Do not jump off the swing while it is swinging. Only get off the swing when it has come to a stop.
- Make sure there is enough room between the swing and other people and objects so that no one can be injured.
- The product should be a suitable safe distance of at least 2m from buildings, stairs, fences, walls, water, overhanging branches, clotheslines, electrical lines, and other obstacles.
- Note that the swing can become hot in strong sunlight.
- No technical alterations may be made to the product.

Swing assembly

Use commercially available waterproof machine grease to lubricate the metal suspension rings of the nest swing as well as any suspension hooks that you yourself provide that are exposed to constant friction.

1. Select a level and clean surface with enough room to assemble the swing.
2. Lay the nest swing (1) out on the floor.
3. Guide the four side reinforcements (2) through the straps on the edge of the nest swing. When inserting the side reinforcements, make sure one thin end points to one thick end.

4. Push the four side reinforcements together. The drill holes of each pair of side reinforcements must overlap precisely (figure B).
5. Loosen the pre-assembled nuts on the mounting brackets (3) and remove them as well as one washer.
6. Put a hook with the remaining washer through a drill hole from above.
7. Put the second washer on from underneath.
8. Secure the hook with a nut (figure C). Attach the swing only to fittings that you can guarantee with absolute certainty to be of sufficient strength. For assembly use standard commercial swing hooks with a minimum thickness of 10 mm and with a safety feature to prevent them from inadvertently coming loose. With wooden beams the attachment must go right through the wood and be locked from above to ensure sufficiently secure connection.

Different attachment hooks

Only mount the swing on suitable mounts.

These are:

No. 1: closed mounting hooks that are fastened to the swing elements with a carabiner hook (figure D).

No. 2: standard commercial swing hooks with a safety feature to prevent them from inadvertently coming loose (figure E).

Note! The eye on the mounting eye (1) must be attached transverse to the swing direction so that the attachment element of the swing is not damaged too badly during use.

Setting the height of the swing element

The height of the seat can be set using the ring on the upper end of the swing. Once you have set the length of the rope it will tighten itself when load is placed on the swing (figure F). Set the length on both sides in such a way that the swing is absolutely horizontal.

Maintenance (figure G)

Check the product's rings, hooks and eye bolts regularly to ensure their good order and condition and use commercially available waterproof machine grease to periodically lubricate the suspension rings that come with the product as well as any suspension hooks that you yourself provide. An alternative is to use an adhesive chain grease.

Storage, cleaning

When not in use, always store the product clean and dry at room temperature.

Clean only with water and wipe dry afterwards with a cloth.

IMPORTANT! Never clean the product with harsh cleaning agents.

Disposal



Dispose of the product and packaging materials in accordance with current local regulations. Store the packaging materials (foil bags, for example) out of the reach of children. For further information about disposal of the product no longer needed, contact your local council. Dispose of the product and the packaging in an environmentally friendly manner.



The Recycling Code distinguishes different materials to be returned for recycling. The Code consists of the recycling symbol for the recycling process and a number that identifies the material.

Notes on the guarantee and service handling

The product was produced with great care and under continuous quality control. DELTA-SPORT HANDELSKONTOR GmbH gives private end customers a three-year guarantee on this product from the date of purchase (guarantee period) in accordance with the following provisions.

The guarantee is only valid for material and manufacturing defects. The guarantee does not cover parts subject to normal wear and tear that are thus considered wear parts (e.g. batteries) or fragile parts such as switches, rechargeable batteries, or parts made of glass.

Claims under this guarantee are excluded if the product has been used incorrectly, improperly, or contrary to the intended purpose, or if the provisions in the instructions for use were not observed, unless the end customer proves that a material or manufacturing defect exists that was not caused by one of the aforementioned circumstances.

Claims under the guarantee can only be made within the guarantee period by presenting the original sales receipt. Please therefore keep the original sales receipt. The guarantee period is not extended by any repairs carried out under the guarantee, under statutory guarantees, or as a gesture of goodwill. This also applies to replaced and repaired parts.

If you wish to make a claim please first contact the service hotline mentioned below or contact us by e-mail. If there is a guarantee case, then the product will be repaired or replaced free of charge to you or the purchase price will be refunded, depending on our choice.

Your legal rights, in particular guarantee claims against the respective seller, are not limited by this guarantee.

IAN: 373263_2204

 Service Great Britain

Tel.: 0800 404 7657

E-Mail: deltasport@idl.co.uk

Szívvel gratulálunk!

Vásárlásával kiváló minőségű terméket választott. Használatba vétele előtt ismerkedjen meg a termékkel.

Figyelmesen olvassa el az alábbi használati útmutatót.

A terméket kizárólag az itt ismertetett módon, a rendeltetésének megfelelően használja. Gondosan őrizze meg a használati útmutatót. A termék továbbadásakor adja át az összes kapcsolódó dokumentumot is.

A csomagolás tartalma (A ábra)

- 1 x hinta (1)
- 4 x oldalerősítés (2)
- 2 x felfüggesztés (3)
- 1 x csavarhúzó (4)
- 1 x használati útmutató

Műszaki adatok

 **max. 150 KG** A termék maximális terhelhetősége: 150 kg

Állítható magasság: 105 - 180 cm

Méret: Ø kb. 113 cm



A felfüggesztő kampókat és szemeket vízálló gépszírral kell megkenni



A gyűrűket, a kampókat és a szemeket rendszeresen ellenőrizni kell



Gyártás dátuma (hónap/év):
10/2022



A Delta-Sport Handelskontor GmbH kijelenti, hogy a termék megfelel az alábbi általános követelményeknek és az egyéb vonatkozó rendelkezéseknek:

2009/48/EK - Irányelv a játékok biztonságáról

Rendetetészerű használat

A termék 36 hónaposnál idősebb gyermekek részére készült, magán használatra szánt játék-szer. A terméket nyilvános területeken, mint pl. játszótereken, iskolákban, stb. tilos használni.

Biztonsági utasítások **Sérülésveszély!**

- Figyelmeztetés. 36 hónapnál fiatalabb gyerekeknek nem alkalmas. Borulásveszély.
- Figyelmeztetés. Csak otthoni használatra.
- Figyelmeztetés. A hinta ülőke legalább 35 cm-re legyen a talajtól.
- Figyelmeztetés. Szabadban történő használatra készült.
- A termékkel csak szülői felügyelet mellett játszhatnak a gyerekek.
- A termék legnagyobb terhelhetősége: 150 kg
- Csak kellő stabilitású berendezésre (erős faváz, fémváz vagy betonfödém) szabad a hintát felszerelni.
- A szerelést felnőttek kell elvégeznie.
- A hintát mindenképpen az útmutató szerint szerelje fel, másfajta rögzítési mód kárt tehet a kötéltben vagy a tartóelemben.
- A kötélt rögzítését, az oldalmerevítések védőburkolatait, a kampókat és gyűrűket egy felnőttek minden használat előtt ellenőriznie kell, nehogy a meghibásodott alkatrészek sérülést okozhassanak. A hintát nem szabad használni, ha a rögzítő eleme valamilyen hiányosságot mutat. Minden használat előtt ellenőrizze, hogy minden csavar, anya jól megvan-e húzva, szükség szerint húzza meg őket.
- A hintát nem szabad lépcsők közelébe tenni.
- Olyan távolságra tegye a hintát más tárgyaktól, hogy senki ne sérülhessen meg. Ehhez a hinta lengése során bejárt területet vegye figyelembe.
- Ügyeljen rá, hogy a hintázó helyen ne legyenek éles, kemény tárgyak.
- Ne tegye a hintát beton, aszfalt és más kemény felület fölé.

- Fa- és fémváznál, betonfödémnél mindig a szereléshez megfelelő rögzítő anyagokat használjon (lásd Hinta felszerelése).
- Faállványnál, fagerendánál a rögzítőkampót teljesen át kell tolni a fán és felülről anyával rögzíteni kell.
- A termék használatakor ügyeljen rá, hogy a gyermeke ne viseljen sisakot és zsinóros ruhát, mert esetlegesen beakadhat és megsérülhet a gyermek.
- Nem szabad a még lengő hintáról leugorni. Csak a hinta leállása után szabad róla leszállni.
- Ügyeljen, hogy kellő távolságot tartson más tárgytól és személyektől, nehogy valaki megsérüljön.
- A termékkel legalább 2 méteres biztonsági távolságot kell tartani épületektől, lépcsőktől, kerítésektől, falaktól, vizektől, kinyúló ágaktól, szárítókötéltől, villamos vezetékektől és egyéb akadályoktól.
- Ne feledje, a termék erős napsütésben nagyon fellemelegedhet.
- A termékben műszaki változtatásokat végezni tilos.

A hinta felszerelése

A fészekhinta állandó súrlódásnak kitett, fém felfüggesztő gyűrűit, valamint a vásárló által biztosítandó felfüggesztő kampókat az első használat előtt kereskedelemben kapható, vízálló gépszírral kell megkenni.

1. Válasszon egy sima és tiszta felületet a termék összeszereléséhez.
2. Fektesse a fészekhintát (1) kisimítva a talajra.
3. Vezesse át a négy oldalmerevítést (2) a fészekhinta szélén található szijakon. Figyeljen az oldalmerevítések behelyezése közben arra, hogy minden egyes vékony vég egy vastag vég felé nézzen.
4. Illessze össze a négy oldalmerevítést. A két-két oldalmerevítés furatnak pontosan egymással szembe kell lennie (B ábra).
5. Lazítsa meg az előre felszerelt anyákat az akasztókon (3), és vegye azokat le egy-egy alátéttel.

6. Tegyen egy-egy kampót a megmaradt alátéttel felülről a furatba.

7. Tegye fel a másik alátétet alulról.

8. Rögzítse a kampókat egy-egy anyával (C ábra). A hintát csak olyan berendezésekre erősítse fel, amelyknél teljesen biztosan garantálni tudja a megfelelő rögzítést. A felszereléshez legalább 10 mm vastag, szokásos, biztonsági funkcióval rendelkező hintakampókat használjon az esetleges kioldódás megakadályozására. Fagerendára való felszerelés esetén a rögzítést teljesen át kell vezetni a fán, és a megfelelő biztonság érdekében felülről is rögzíteni kell.

Különböző rögzítőkampók

A hintarészt kizárólag a megfelelő rögzítéshez rögzítse. Ez a következőt jelenti:

Nr. 1.: zárt rögzítőfül, amely a hintarészhez egy karabinerkampóval rögzítül (D ábra).

Nr. 2.: biztonsági funkcióval rendelkező szokásos hintakampók az esetleges kioldódás megakadályozására (E ábra).

Figyelem! A rögzítőszeret (1) a hinta lengési irányára merőlegesen kell felszerelni, hogy a hinta rögzítőeleme ne károsodjon túlságosan a használat közben.

A hintaelem magasságának beállítása

Az ülőfelület magassága a hinta felső végén lévő karikával állítható be.

A kötélen hosszának beállítása után a kötélen megterhelés alatt ismét meghúzódik (F ábra). A két kötélen hosszát úgy kell beállítani, hogy a hinta teljes egyensúlyban legyen.

Karbantartás (G ábra)

Rendszeresen ellenőrizze a termék gyűrűit, kampóit és szekeit, hogy megbizonyosodjon arról, hogy azok tökéletes állapotban vannak-e, és rendszeresen kenje meg az áru felfüggesztési gyűrűit és a felfüggesztő kampóit kereskedelemben kapható, vízálló gépszírral. Alternatív megoldásként tapadó láncszírt is használhat.

Tárolás, tisztítás

A terméket mindig száraz, tiszta és szobahőmérsékletű helyen tárolja, ha azt nem használja. Csak vízzel tisztítsa, majd törölkendővel törölje szárazra.

FONTOS! Ne használjon éles tisztítószerkeket a tisztításhoz.

Tudnivalók a hulladékkezelésről



A terméket és a csomagolóanyagokat a hatályos helyi előírásoknak megfelelően semmisítse meg. A csomagolóanyagokat (például fóliatasakokat) tartsa távol a gyermekektől. Az elhasznált termék ártalmatlanításával kapcsolatos további információkat a települési vagy városi önkormányzattól tudhatja meg. A terméket és a csomagolást környezetkímélő módon kell ártalmatlanítani.



Az újrahasznosítási kód az újrafelhasználási ciklusba való visszavezetésre (újrahasznosítás) szánt különböző anyagok azonosítására szolgál. A kód az újrahasznosítási ciklus újrahasznosítási szimbólumából és az anyagot azonosító számból áll.

A garanciával és a szerviz lebonyolításával kapcsolatos útmutató

A termék nagy gondossággal és állandó ellenőrzés mellett készült. A DELTA-SPORT HANDELS-KONTOR GmbH privát végső felhasználóknak a vásárlás dátumától számított három év (garancia időtartama) garanciát ad erre a termékre a következő rendelkezések szerint. A garancia csak anyaghibára és feldolgozási hibára érvényes. A garancia nem terjed ki a szokásos elhasználódásnak kitett, ezért kopó alkatrésznek tekintendő alkatrészekre (pl. elemek), valamint a törekeny alkatrészekre sem, például a kapcsolókra, az akkumulátorokra vagy az üvegből készült alkatrészekre.

Kizárásra kerül a garanciaigény, ha a terméket szakszerűtlenül vagy helytelenül, nem rendeltetésszerűen vagy nem az előírt használati körben használták, vagy figyelmen kívül hagyták a kezelési útmutató előírásait, kivéve, ha a végső felhasználó bizonyítja, hogy olyan anyag- vagy feldolgozási hiba áll fenn, amely nem a fent említett körülmények valamelyikéből ered.

A garanciaigény csak a garancia időtartamán belül, az eredeti pénztári bizonylat bemutatásával érvényesíthető. Ezért kérjük, őrizze meg az eredeti pénztári bizonylatot. A garancia, a törvényes garancia vagy a méltányosság alapján végzett esetleges javítások a garancia időtartamát nem hosszabbítják meg. Ez vonatkozik a kicserélt és javított alkatrészekre is.

Kérjük, hogy reklamáció esetén először az alábbi szervizvonalat hívja, vagy e-mailen keressen minket. Garanciális esetekben a terméket saját döntésünk alapján ingyenesen megjavítjuk, kicseréljük vagy megtérítjük a vételárat. A garanciából további jogok nem következnek.

A jelen garancia nem korlátozza az Ön törvényes jogait, különösen a mindenkori értékesítővel szembeni garanciaigényét.

IAN: 373263_2204

(HU) Szerviz Magyarország
Tel.: 06800 21225
E-Mail: deltasport@lidl.hu

Čestitamo!

Z nakupom ste se odločili za visokokakovosten izdelek. Pred prvo uporabo se seznanite z izdelkom.



V ta namen natančno preberite naslednje navodilo za uporabo.

Izdelek uporabljajte, kot je opisano, in za navedena področja uporabe. To navodilo za uporabo skrbno hranite. Če boste izdelek predali tretjim osebam, zraven priložite vsa dokumentacijo.

Obseg dobave (slika A)

- 1 x gugalnica gnezdo (1)
- 4 x stranska ojačitev (2)
- 2 x obešalo (3)
- 1 x vijaki ključ (4)
- 1 x navodilo za uporabo

Tehnični podatki



Maksimalna obremenitev izdelka: 150 kg

Nastavljiva po višini: 105–180 cm

Mere: Ø pribl. 113 cm



Ključke in ušesca za obešenje namastite z vodoodporno strojno mastjo



Redno preverjajte obroče, ključke in ušesca



Datum izdelave (mesec/leto):
10/2022



Delta-Sport Handelskontor GmbH izjavlja, da je ta izdelek skladen z naslednjimi temeljnimi zahtevami in drugimi ustreznimi določbami:

2009/48/ES – Direktiva o varnosti igralč

Namenska uporaba

Izdelek je zasnovan kot igralo za zasebno uporabo za otroke, starejše od 36 mesecev. Izdelka se ne sme uporabljati na javnih mestih, kot so igrišča, šole itd.



Varnostna navodila

Nevarnost poškodbe!

- Opozorilo. Ni primerna za otroke pod 36 mesecev starosti. Nevarnost padca.
- Opozorilo. Samo za domačo uporabo.
- Opozorilo. Razdalja med sedežem gugalnice in tlemi mora znašati vsaj 35 cm.
- Opozorilo. Namenjena za uporabo na prostem.
- Otroci se lahko z izdelkom igrajo samo pod nadzorom odraslih.
- Največja obremenitev izdelka: 150 kg.
- Gugalnico je dovoljeno montirati samo na naprave z zadostno nosilnostjo (masivne lesene konstrukcije, kovinske konstrukcije ali betonske stropce).
- Montažo sme izvajati odrasla oseba.
- Gugalnico montirajte samo tako, kot je opisano v teh navodilih. Z drugimi metodami pritrditve lahko poškodujete vrvi ali nosilni element.
- Odrasla oseba mora pred vsako uporabo preveriti pritrditev vrvi, zaščitne pokrove stranskih ojačevalnih elementov, kavljev in obročev, da ne pride do nevarnosti zaradi okvarjenih delov. Ko začne pritrdilni element kazati pomanjkljivosti, gugalnice ni več dovoljeno uporabljati. Pred vsako uporabo preverite, če so vsi vijaki in matice trdno zategnjeni ter jih po potrebi dodatno zategnite.
- Gugalnice ni dovoljeno namestiti v bližini stopnic.
- Gugalnico pritrdite tako, da je od ostalih predmetov oddaljena toliko, da se ne more nihče poškodovati. Pri tem upoštevajte radij, ki ga gugalnica med guganjem doseže.
- Pazite, da v območju gugalnice ni nobenih oglatih ali trdih predmetov.
- Gugalnice ne pritrdite nad betonom, asfaltom ali ostalimi trdimi površinami.
- Za montažo na lesene ali kovinske konstrukcije ter na betonske stropce uporabite primeren pritrdilni material (glejte Montažo gugalnice).
- V primeru pritrditve na lesene konstrukcije oz. lesene prečnike je treba pritrdilni kavelj v celoti potisniti skozi les in ga od zgoraj zavarovati z matico.

- Pazite, da vaš otrok med uporabo izdelka ne nosi čelade ali oblačil z vrvicami, saj se te lahko zapletejo in otrok se lahko poškoduje.
- Dokler se izdelek guga, ni dovoljeno skakati z njega. Šele ko se izdelek ustavi, je dovoljeno stopiti z njega.
- Pazite na zadostno razdaljo do predmetov in drugih oseb, da se nihče ne poškoduje.
- Izdelek mora biti na zadostni varnostni razdalji, ki znaša vsaj 2 m, od stavb, stopnic, ograj, zidov, voda, visečih vej, vrvic za obešanje perila, električnih vodov in ostalih ovir.
- Upoštevajte, da se izdelek ob močni sončni svetlobi lahko zelo segreje.
- Izdelka ni dovoljeno tehnično spreminjati.

Montaža gugalnice

Kovinske obroče za obešenje gugalnice gnezda ter kljuke za obešenje, ki jih zagotovi stranka, ki so izpostavljene stalnemu trenju, pred prvo uporabo namastite z običajno vodoodporno strojno mastjo.

1. Izberite ravno in čisto površino z dovolj prostora za sestavljanje izdelka.
2. Razprostrite gugalnico z mrežo (1) in jo položite na tla.
3. Vstavite štiri stranske ojačevalne elemente (2) skozi rokave na robu gugalnice z mrežo. Pri vstavljanju stranskih ojačevalnih elementov pazite, da vsak tanek konec kaže proti debelemu koncu.
4. Staknite štiri stranske ojačevalne elemente. Luknje dveh stranskih ojačevalnih elementov morajo ležati točno druga nad drugo (slika B).
5. Odvijte že nameščene matice na obesah (3) in odstranite matice ter po eno podložko.
6. Vtaknite en kavelj s preostalo podložko od zgoraj skozi vsako luknjo.
7. Drugo podložko namestite od spodaj.
8. Vsak kavelj fiksirajte z eno matico (slika C). Gugalnico pritrдите le na naprave, pri katerih lahko popolnoma varno zagotovite zadostno trdnost. Za montažo uporabite vsaj 10 mm debele standardne nihajne kavlje z varnostno funkcijo, da se izognete nenamernemu popuščanju.

V lesenih tramovih mora biti pritrđitev popolnoma vstavljena skozi les in od zgoraj zablokirana, da se doseže dovolj varna povezava.

Različni pritrđilni kavlji

Gugalni element pritrđite samo na primerna držala. Ta so:

Št. 1: zaprta nosilna ušesa, ki se na gugalne elemente pritrđijo s karabinskim kavljem (slika D).

Št. 2: standardni nihajni kavelj z varnostno funkcijo za preprečevanje nenamernega popuščanja (slika E).

Opozorilo! Oko držalnih obročkov (1) mora biti nameščeno prečno na smer guganja, da se pritrđilni element gugalnice pri uporabi ne poškoduje premočno.

Nastavitev višine gugalnega elementa

Skozi obroč na zgornjem koncu gugalnice se lahko nastavi višina sedežne podloge.

Ko nastavite dolžino vrvi, se bo vrv ob obremenitvi spet zategnila (slika F). Nastavite dolžino obeh vrvi tako, da je gugalnica absolutno uravnotežena.

Vzdrževanje (slika. G)

Redno preverjajte obroče, kljuke in ušesca izdelka, da se prepričate, da so v brezhibnem stanju, in periodično namastite obroče za obešenje izdelka ter kljuke za obešenje, ki jih zagotovi stranka, z običajno vodoodporno strojno mastjo. Lahko pa uporabite oprijemalno mast za verige.

Shranjevanje, čiščenje

Če izdelka ne uporabljate, ga shranite na suho, čisto mesto pri sobni temperaturi.

Čistiti le z vodo in nato do suhega obrisati s krpo za čiščenje.

POMEMBNO! Nikoli ne čistite z ostrimi čistilnimi sredstvi.

Napotki za odlaganje v smeti



Izdelek in embalažni material zavrzite v skladu z veljavnimi lokalnimi predpisi. Embalažni material (kot so npr. vrečke iz folije) hranite izven dosega otrok. Druge informacije o odstranjevanju odslužnega izdelka med odpadke lahko dobite pri svoji občinski ali mestni upravi. Izdelek in embalažo zavrzite okolju prijazno.



Koda za recikliranje je namenjena označevanju različnih materialov za vrnitev v cikel recikliranja. Koda je sestavljena iz simbola recikliranja za cikel recikliranja in številke, ki označuje material.

Napotki za garancijo in izvajanje servisne storitve

Izdelek je bil izdelan z veliko skrbnostjo in pod stalno kontrolo. DELTA-SPORT HANDELSKONTOR GmbH zasebnim končnim kupcem od datuma nakupa (garancijskega obdobja) v skladu z naslednjimi določbami odobri triletno garancijo na to postavko. Garancija velja samo za napake v materialu in obdelavi. Garancija ne velja za dele, ki so podvrženi običajni obrabi in jih je zato treba šteti za obrabljive dele (npr. baterije), in za lomljive dele, kot so npr. stikala, akumulatorji ali deli iz stekla.

Zahtevki iz te garancije so izključeni, če je bil izdelek uporabljen nepravilno ali pretirano ali če ni bil uporabljen v okviru predvidenega namena ali predvidenega obsega uporabe ali če niso bile upoštevane specifikacije v navodilih za uporabo, razen če končni kupec lahko dokaže, da gre za napako v materialu ali izdelavi, ki ne temelji na eni od zgoraj navedenih okoliščin.

Garancijski zahtevki se lahko uveljavljajo le v garancijskem roku ob predložitvi originalnega računa. Zato originalni račun shranite. Garancijski čas se zaradi morebitnih popravil na podlagi garancije, zakonskega jamstva ali kulance ne podaljša. To velja tudi za zamenjane in popravljene dele.

Pri morebitnih reklamacijah se najprej obrnite na spodaj navedeno servisno številko za nujne primere ali stopite z nami v stik po elektronski pošti. Če obstaja garancijski primer, vam bomo izdelek po naši izbiri brezplačno popravili, zamenjali ali pa vam bomo povrnili kupnino. Druge pravice iz garancije ne obstajajo. Ta garancija ne omejuje vaših zakonskih pravic, še posebej garancijskih zahtevkov do prodajalca.

IAN: 373263_2204

 Servis Slovenija
Tel.: 080 080917
E-Mail: deltasport@lidl.si



Garancijski list

1. S tem garancijskim listom DELTA-SPORT HANDELSKONTOR GMBH jamčimo, da bo izdelek v garancijskem roku ob normalni in pravilni uporabi brezhibno deloval in se zavezuje, da bomo ob izpolnjenih spodaj navedenih pogojih odpravili morebitne pomanjkljivosti in okvare zaradi napak v materialu ali izdelavi oziroma po svoji presoji izdelek zamenjali ali vrnili kupnino.
2. Garancija je veljavna na ozemlju Republike Slovenije.
3. Garancijski rok za proizvod je 3 leta od datuma izročitve blaga. Datum izročitve blaga je razviden iz računa.
4. Kupec je dolžan okvaro javiti pooblaščenemu servisu oziroma se informirati o nadaljnjih postopkih na zgoraj navedeni telefonski številki. Svetujemo vam, da pred tem natančno preberete navodila o sestavi in uporabi izdelka.
5. Kupec je dolžan pooblaščenemu servisu predložiti garancijski list in račun, kot potrdilo in dokazilo o nakupu ter dnevu izročitve blaga.
6. V primeru, da proizvod popravlja nepooblaščen servis ali oseba, kupec ne more uveljavljati zahtevkov iz te garancije.
7. Vzroki za okvaro oziroma nedelovanje izdelka morajo biti lastnosti stvari same in ne vzroki, ki so zunaj proizvajalčeve oziroma prodajalčeve sfere. Kupec ne more uveljavljati zahtevkov iz te garancije, če se ni držal priloženih navodil za sestavo in uporabo izdelka ali če je izdelek kakorkoli spremenjen ali nepravilno vzdrževan.
8. Jamčimo servis in rezervne dele še 3 leta po preteku garancijskega roka.
9. Obrabni deli oz. potrošni material so izvzeti iz garancije.
10. Vsi potrebni podatki za uveljavljanje garancije se nahajajo na dveh ločenih dokumentih (garancijski list, račun).
11. Ta garancija proizvajalca ne izključuje pravic potrošnika, ki izhajajo iz odgovornosti prodajalca za napake na blagu.

Prodajalec: Lidl Slovenija d.o.o. k.d.,
Pod lipami 1, SI-1218 Komenda

Srdečně blahopřejeme!

Svým nákupem jste se rozhodli pro kvalitní výrobek. Před prvním použitím se prosím seznamte s tímto výrobkem.



Pozorně si přečtete následující návod k použití.

Používejte tento výrobek pouze tak, jak je popsáno, a pro uvedené účely. Uchovejte si tento návod k použití pro budoucí použití. Pokud výrobek předáte třetí osobě, předejte jí i veškerou dokumentaci.

Rozsah dodávky (obr. A)

- 1 x závěsná houpačka hnízdo (1)
- 4 x boční vyztužení (2)
- 2 x zavěšení (3)
- 1 x klíč na šrouby a matice (4)
- 1 x návod k použití

Technické údaje



Maximální zatížení výrobku: 150 kg

Výškově nastavitelná: 105 - 180 cm

Rozměry: Ø cca 113 cm



Namažte zavěšovací háčky a ouška vodovzdorným mazivem na stroje



Kroužky, háčky a ouška pravidelně kontrolujte



Datum izdelave (mesec/leto):
10/2022



Společnost Delta-Sport Handelskontor GmbH tímto prohlašuje, že tento výrobek je v souladu s následujícími základními požadavky a ostatními příslušnými ustanoveními:

2009/48/ES – Směrnice o bezpečnosti hraček

Použití v souladu s určeným účelem

Výrobek je koncipován jako hračka pro soukromé použití pro děti starší 36 měsíců. Výrobek nesmí být používán ve veřejných zařízeních, jako na dětských hřištích, ve školách apod.



Bezpečnostní pokyny

Nebezpečí poranění!

- Upozornění. Výrobek není vhodný pro děti do 36 měsíců. Nebezpečí pádu.
- Upozornění. Jen pro domácí použití.
- Upozornění. Vzdálenost mezi sedákem houpačky a zemí musí být alespoň 35 cm.
- Upozornění. Určeno pro venkovní použití.
- Děti si mohou hrát s výrobkem pouze pod dohledem dospělé osoby.
- Maximální zatížení výrobku: 150 kg.
- Houpačka se smí instalovat pouze na zařízení s dostatečnou stabilitou (masivní dřevěné konstrukce, kovové konstrukce nebo betonové stropy).
- Montáž musí provádět dospělá osoba.
- Houpačku instalujte pouze tak, jak je popsáno v tomto návodu, jiné způsoby upevnění mohou mít za následek poškození lana nebo držáku.
- Upevnění lan, ochranné kryty boční vyztuhy, háky a kroužky musí být před každým použitím zkontrolovány dospělou osobou, aby se zabránilo zranění o vadné díly. Pokud upevňovací prvek houpačky vykazuje nějakou vadu, nesmí se houpačka používat. Před každým použitím dále zkontrolujte, zda jsou všechny šrouby a matice pevně utažené, a v případě potřeby je dotáhněte.
- Houpačka nesmí být umístěna v blízkosti schodů.
- Houpačku upevněte s dostatečným odstupem od ostatních předmětů, aby nikdo nemohl být zraněn. Vezměte přitom do úvahy rozsah pohybu houpačky při houpání.
- Ujistěte se, že se v prostoru pro houpání nenačází žádné hranaté nebo tvrdé předměty.
- Neupevňujte houpačku nad beton, asfalt nebo jiné tvrdé povrchy.

- Použijte upevňovací materiál odpovídající konkrétní instalaci na dřevěné nebo kovové konstrukce nebo do betonových stropů (viz Instalace houpačky).
- Při upevnění na dřevěnou konstrukci, resp. dřevěný trám, musí být upevňovací hák prostrčen kompletně celým dřevem a shora zajištěn maticí.
- Ujistěte se, že Vaše dítě při použití tohoto výrobku nemá na sobě helmu, ani oblečení se šňůrkami, které by se mohly zachytit a vést ke zranění dítěte.
- Neseskakovat z houpačky, dokud je houpačka v pohybu. Sestoupit z houpačky, až se houpačka zastaví.
- Dbejte na dostatečnou vzdálenost od předmětů a dalších osob, aby nikdo nemohl být zraněn.
- Tento výrobek by měl být umístěn v přiměřené bezpečné vzdálenosti alespoň 2 m od budov, schodišť, plotů, zdí, vod, převislých větví, šňůr na prádlo, elektrický kabelů a jiných překážek.
- Upozorňujeme, že se tento výrobek může při silném slunečním záření zahřívat.
- Na výrobku nesmí být prováděny žádné technické změny.

Montáž houpačky

Před prvním použitím namažte kovové zavěšovací kroužky závěsného hnízda a Vámi pořízené zavěšovací háčky, které jsou vystaveny trvalému tření, běžným vodovzdorným mazivem na stroje.

1. Pro instalaci houpačky zvolte rovnou a čistou plochu s dostatkem místa.
2. Houpačku (1) položte na zem a rozložte.
3. Skrz otvory v okrajích houpačky protáhněte čtyři boční výztuže (2). Přitom dejte pozor, aby se napojoval vždy menší konec výztuže na větší konec druhé výztuže.
4. Nyní boční výztuže do sebe zasuňte. Otvory na dvou bočních výztužích musí vždy přesně lícovat (obr. B).

5. Povolte matice našroubované na závěsech (3) a odstraňte je spolu s podložkami.

6. Hák s druhou podložkou vždy zasunete do otvoru v bočních výztuhách.

7. Zesponu nasadíte podložku.

8. A hák zajistíte maticí (obr. C).

Houpačku upevňujte pouze na takové konstrukce, u nichž můžete s absolutní jistotou garantovat dostatečnou pevnost. Aby se zabránilo neúmyslnému uvolnění, používejte k montáži minimálně 10 mm silné háky pro houpačku se zabezpečovací funkcí běžně dostupné na trhu. Upevnění v dřevěných trámech musí zcela projít dřevem a shora být uzavřeno kontramatkou k dosažení dostatečně bezpečného spojení.

Různé upevňovací háky

Houpačka pověste pouze na vhodné drážky.

Mezi ně patří:

č. 1: Zavřená oka, na která se houpačka zavěsí pomocí karabin (obr. D).

č. 2: Hák na houpačku se zabezpečovací funkcí pro zabránění neúmyslného uvolnění běžně dostupný na trhu (obr. E).

Upozornění! Houpačkové oko (1) musí být umístěno příčně ke směru houpání, aby nebyl upevňovací prvek houpačky při používání tak silně poškozen.

Nastavení výšky houpačky

Kroužkem na horním konci houpačky může být nastavena výška sedáku.

Poté, co jste nastavili délku lana, se toto při zatížení opět utáhne (obr. F). Délku obou lan nastavte tak, aby se houpačka nacházela v absolutní rovnováze.

Údržba (obr. G)

Pravidelně přezkušujte bezvadný stav kroužků, háčků a oušek výrobku a mažte opakovaně zavěšovací kroužky výrobku a Vámi pořízené zavěšovací háčky běžným vodovzdorným mazivem na stroje. Alternativně můžete použít přílnavé mazivo na řetězy.

Uskladnění, čištění

Pokud výrobek nepoužíváte, skladujte jej vždy suchý a čistý při pokojové teplotě. Čistěte pouze vodou a následně otřete do sucha hadříkem. **DŮLEŽITÉ!** K čištění nikdy nepoužívejte agresivní čisticí prostředky.

Pokyny k likvidaci



Výrobek a obalové materiály likvidujte podle aktuálních místních předpisů. Uchovávejte obalové materiály (jako např. fóliové sáčky) nedostupné pro děti.

O možnostech likvidace vysloužilého výrobku se informujte u Vaší obecní nebo městské správy. Výrobek a obaly likvidujte ekologicky.



Recyklační kód slouží ke značení různých materiálů pro proces opětovného zhodnocení (recyklace). Kód sestává ze symbolu recyklace, který má odrážet proces zhodnocení, a čísla, které označuje materiál.

Pokyny k záruce a průběhu služby

Výrobek byl vyroben s velkou péčí a za stálé kontroly. DELTA-SPORT HANDELSKONTOR GmbH poskytuje koncovým privátním zákazníkům na tento výrobek tři roky záruky od data nákupu (záruční lhůta) podle následující ustanovení. Záruka se týká pouze vad materiálu a závad ve zpracování. Záruka se nevztahuje na díly, které podléhají normálnímu opotřebení, a proto je nutné na ně pohlížet jako na rychle opotřebitelné díly (např. baterie), a na křehké díly, např. vypínače, akumulátory nebo díly vyrobené ze skla.

Nároky z této záruky jsou vyloučeny, pokud výrobek byl používán neodborně nebo nedovoleným způsobem nebo nikoli v rámci stanoveného účelu určení nebo předpokládaného rozsahu používání nebo nebyla dodržena zadání v návodu k obsluze, ledaže by koncový zákazník prokázal, že existuje vada materiálu nebo došlo k chybě ve zpracování, které nevyplyvají z některé výše uvedených okolností.

Nároky ze záruky lze uplatnit pouze v rámci záruční lhůty po předložení originálního pokladního dokladu. Proto si prosím uschovejte originální pokladního dokladu. Doba záruky se neprodlužuje případnými opravami na základě záruky, zákonné záruky nebo kulance. Totéž platí také pro vyměněné a opravené díly.

Při reklamacích se prosím obračejte na níže uvedenou horkou linku servisu nebo se s námi spojte e-mailem. Pokud se vyskytne případ reklamacie, výrobek Vám – dle naší volby – bezplatně opravíme, vyměníme nebo Vám vrátíme kupní cenu. Další práva ze záruky nevznikají.

Vaše zákonná práva, zejména nároky na zajištění záruky vůči konkrétnímu prodejci, nejsou touto zárukou omezena.

IAN: 373263_2204

 Servis Česko
Tel.: 800 143 873
E-Mail: deltasport@lidl.cz

Blahoželáme!

Svojím nákupom ste sa rozhodli pre kvalitný výrobok. Pred prvým použitím sa s výrobkom dôkladne oboznámte.

Pozorne si prečítajte tento návod na používanie.

Výrobok používajte len uvedeným spôsobom a na uvedený účel. Tento návod na používanie si dobre uschovajte. Pri odovzdávaní výrobku tretej osobe odovzdajte s výrobkom aj všetky podklady.

Rozsah dodávky (obr. A)

- 1 x hojdacie hniezdo (1)
- 4 x bočná výstuž (2)
- 2 x závesný prvok (3)
- 1 x kľúč na skrutky a matice (4)
- 1 x návod na používanie

Technické údaje



Maximálne zaťaženie výrobku: 150 kg

Nastaviteľná výška: 105 – 180 cm

Rozmery: Ø cca 113 cm



Závesné háky a oká mažte vodovzdornou vazelinou



Pravidelne kontrolujte krúžky, háky a oká



Dátum výroby (mesiac/rok):
10/2022



Spoločnosť Delta-Sport Handelskontor GmbH týmto vyhlasuje, že tento výrobok je v súlade s nasledujúcimi

základnými požiadavkami a ostatnými príslušnými ustanoveniami:

2009/48/ES – Smernica o bezpečnosti hračiek

Použitie v súlade s určením

Výrobok je koncipovaný ako hračka na súkromné používanie a je určený pre deti staršie ako 36 mesiacov. Výrobok sa nesmie používať vo verejných zariadeniach ako sú ihriská, školy a pod.

Bezpečnostné pokyny **Nebezpečenstvo zranenia!**

- Upozornenie. Nevhodná pre deti do 36 mesiacov. Nebezpečenstvo pádu.
- Upozornenie. Iba na domáce použitie.
- Upozornenie. Vzďialenosť medzi sedadlom hojdačky a zemou musí byť aspoň 35 cm.
- Upozornenie. Je určená na použitie v exteriéri.
- Deti sa s výrobkom môžu hrať len pod dohľadom dospelých osôb.
- Maximálne zaťaženie výrobku: 150 kg.
- Hojdačka sa smie montovať len na zariadenia s dostatočnou stabilitou (masívne drevené konštrukcie, kovové konštrukcie alebo betónové stropy).
- Montáž musí realizovať dospelá osoba.
- Hojdačku namontujte len tak, ako je to popísané v tomto návode, iné metódy upevnenia by mohli poškodiť lano alebo držiak.
- Upevnenie lán, ochranných krytov bočných zosilnení, hákov a krúžkov musí pred každým použitím skontrolovať dospelá osoba, aby sa predišlo poraneniam chybnými dielmi. Keď upevňovací prvok hojdačky vykazuje nedostatky, nesmie sa hojdačka viac používať. Pred každým použitím tiež skontrolujte, či sú všetky skrutky a matice pevne pritiažené a v prípade potreby ich utiahnite.
- Hojdačka sa nesmie umiestniť v blízkosti schodov.
- Hojdačku upevnite tak, aby medzi ňou a inými predmetmi bolo toľko miesta, aby sa nikto nemohol zraniť. Dbajte pritom na rádius, ktorý hojdačka dosiahne pri hojdaní.
- Dbajte na to, aby sa v blízkosti hojdačky nenachádzali žiadne hranaté alebo tvrdé predmety.
- Hojdačku neupevňujte nad betón, asfalt alebo iné tvrdé povrchy.
- Na príslušnú montáž do drevených alebo kovových konštrukcií, ako aj betónových stropov použite vhodný upevňovací materiál (pozri montáž hojdačky).
- Pri upevňovaní do drevených konštrukcií, prípadne drevených nosníkov sa musí upevňovací hák úplne prestrčiť cez drevo a zhora kontrovať pomocou matice.

- Dbajte na to, aby dieťa pri používaní výrobku nemalo prilbu alebo oblečenie so šnúrami, pretože tieto sa môžu zachytiť a dieťa sa môže zraniť.
- Z výrobku sa nesmie zoskakovať, kým sa tento hojdá. Zostupujte len vtedy, keď sa výrobok zastaví.
- Dbajte na dostatok miesta od predmetov a iných osôb, aby sa nikto nemohol zraniť.
- Výrobok by mal mať primeranú bezpečnostnú vzdialenosť minimálne 2 m od budov, schodov, plotov, múrov, vody, previsnutých konárov, šnúr na bielizeň, elektrických vedení a iných prekážok.
- Nezabudnite, že výrobok sa pri silnom slnečnom žiarení môže rozhorúčiť.
- Na výrobku sa nesmú realizovať žiadne technické zmeny.

Montáž hojdačky

Kovové závesné krúžky hojdačky hniezdo ako aj závesné háky, ktoré ako zákazník dodáte, ktoré sú vystavené trvalému treniu, namažte pred prvým použitím bežnou vodovzdornou vazelinou.

1. Zvoľte rovnú a čistú plochu s dostatkom priestoru na zmontovanie výrobku.
2. Rozprestrite hojdacie hniezdo (1) na zem.
3. Štyri bočné zosilnenia (2) vedte cez spony na okraji hojdacieho hniezda. Pri vkladaní bočných zosilnení dávajte pozor, aby smeroval vždy jeden tenký koniec ku hrubému koncu.
4. Zasuňte do seba štyri bočné zosilnenia. Otvory dvoch bočných zosilnení musia ležať presne nad sebou (obr. B).
5. Uvoľnite predmontované matice na závesoch (3) a odstráňte ich spolu s jednou podložkou.
6. Zhora zasuňte vždy jeden hák so zvyšnou podložkou cez otvor.
7. Druhú podložku nasadte odspodu.
8. Hák upevnite pomocou matice (obr. C).

Hojdačku upevnite na zariadenia, na ktorých viete s absolútnou istotou garantovať dostatočnú pevnosť. Pre montáž použite min. 10 mm silné a na trhu bežné háky na hojdačku so zabezpečovacou technikou, aby sa zabránilo neúmyselnému uvoľneniu. V drevenom tráme musí byť upevnenie celkom prestrčené cez drevo a zhora zakontrované, aby sa dosiahol dostatočne bezpečný spoj.

Rôzne upevňovacie háky

Hojdací prvok upevnite len na vhodných držiakoch. Sú to:

Č. 1: zatvorené upevňovacie oká, ktoré sú upevnené k hojdacím prvkom karabínkou (obr. D).

Č. 2: na trhu bežný hák na hojdačku so zabezpečovacou technikou, aby sa zabránilo neúmyselnému uvoľneniu (obr. E).

Upozornenie! Oko montážneho krúžku (1) musí byť nasadené priečne k smeru hojdania, aby pri používaní nedochádzalo k príliš silnému poškodzovaniu upevňovacieho prvku hojdačky.

Nastavenie výšky hojdačky

Pomocou krúžku na hornom konci hojdačky sa dá nastaviť výška dosadacej plochy.

Ak ste nastavili dĺžku lana, toto lano sa po zaťažení znovu pevne utiahne (obr. F). Dĺžky obidvoch lán nastavte tak, aby bola hojdačka v dokonale vodorovnej polohe.

Údržba (obr. G)

Pravidelne kontrolujte krúžky, háky a oká výrobku, či sú v bezchybnom stave a opakovane mažte s výrobkom dodané závesné krúžky ako aj Vami poskytnuté závesné háky bežnou vodovzdornou vazelinou. Alternatívne môžete použiť mazací tuk na refaze.

Skladovanie, čistenie

Pri nepoužívaní skladujte výrobok vždy suchý a čistý pri izbovej teplote.

Čistite iba vodou a následne utrite dosucha čistiacou handričkou.

DÔLEŽITÉ! Výrobok nikdy nečistite ostrými čistiacimi prostriedkami.

Pokyny k likvidácii



Výrobok a obalový materiál zlikvidujte podľa aktuálnych miestnych predpisov.

Obalový materiál (ako napr. fóliové vrecká) uschovajte mimo dosahu detí.

Ďalšie informácie o možnostiach likvidácie zastaraného výrobku dostanete na svojej obecnej alebo mestskej správe. Výrobok a obal zlikvidujte ekologicky.



Recyklačný kód slúži na označenie rôznych materiálov za účelom vrátenia do kolobehu opätovného používania (recykliácia). Kód pozostáva z recyklačného symbolu pre zobrazenie kolobehu opätovného používania a čísla, ktoré označuje materiál.

Pokyny k záruke a priebehu servisu

Výrobok bol vyrobený veľmi starostlivo a pod stálou kontrolou. Na tento výrobok poskytuje DELTA-SPORT HANDELSKONTOR GmbH súkromným koncovým užívateľom trojročnú záruku odo dňa kúpy (záručná lehota) po splnení nasledovných podmienok. Záruka platí len na chyby materiálu a spracovania. Záruka sa netýka dielov, ktoré podliehajú bežnému opotrebeniu a preto ich možno považovať za opotrebitelné diely (napr. batérie), ako aj krehkých dielov, napr. vypínače, akumulátory alebo diely, ktoré sú vyrobené zo skla.

Nároky z tejto záruky zanikajú, keď sa výrobok používal neodborne alebo nesprávne, mimo určenia na používanie alebo určeného rozsahu používania alebo neboli dodržané pokyny návodu na obsluhu, s výnimkou, že koncový užívateľ preukáže, že ide o chybu materiálu alebo spracovania, ktorá nebola spôsobená niektorou z hore uvedených okolností.

Záruku je možné uplatniť len počas záručnej lehoty po predložení originálu pokladničného dokladu. Originál pokladničného dokladu preto prosím uschovajte. Záručná doba sa kvôli prípadným záručným opravám, zákonnej záruke alebo ako obchodné gesto nepredlžuje. Platí to aj pre vymenené a opravené diely.

Pri reklamáciách sa prosím najskôr obráťte na dole uvedenú Service-Hotline alebo sa s nami spojte prostredníctvom e-mailu. Ak sa jedná o záručný prípad, výrobok – podľa našej voľby – bezplatne opravíme, vymeníme alebo vrátime kúpnu cenu. Ďalšie práva zo záruky nevyplývajú. Vaše zákonné práva, hlavne nároky na záručné plnenie voči príslušnému predajcovi, nie sú touto zárukou obmedzené.

IAN: 373263_2204

 Servis Slovensko
Tel.: 0850 232001
E-Mail: deltasport@lidl.sk

Herzlichen Glückwunsch!

Mit Ihrem Kauf haben Sie sich für einen hochwertigen Artikel entschieden. Machen Sie sich vor der ersten Verwendung mit dem Artikel vertraut.

 **Lesen Sie hierzu aufmerksam die nachfolgende Gebrauchsanweisung.**

Benutzen Sie den Artikel nur wie beschrieben und für die angegebenen Einsatzbereiche. Bewahren Sie diese Gebrauchsanweisung gut auf. Händigen Sie alle Unterlagen bei Weitergabe des Artikels an Dritte ebenfalls mit aus.

Lieferumfang (Abb. A)

- 1 x Nestschaukel (1)
- 4 x Seitenverstärkung (2)
- 2 x Aufhängung (3)
- 1 x Schraubenschlüssel (4)
- 1 x Gebrauchsanweisung

Technische Daten

 Maximale Belastung des Artikels: 150 kg

Höhenverstellbar: 105 - 180 cm

Maße: Ø ca. 113 cm

 Aufhängungshaken und -ösen mit wasserfestem Maschinenfett fetten

 Ringe, Haken und Ösen regelmäßig prüfen

 Herstellungsdatum (Monat/Jahr):
10/2022

 Hiermit erklärt Delta-Sport Handelskontor GmbH, dass dieser Artikel mit den folgenden grundlegenden Anforderungen und den übrigen einschlägigen Bestimmungen übereinstimmt:
2009/48/EG - Spielzeug-Richtlinie

Bestimmungsgemäße Verwendung

Der Artikel ist als Spiel für den privaten Gebrauch für Kinder über 36 Monaten konzipiert. Der Artikel darf nicht auf öffentlichen Einrichtungen wie Spielplätzen, in Schulen etc. benutzt werden.

Sicherheitshinweise

Verletzungsgefahr!

- Achtung. Nicht für Kinder unter 36 Monaten geeignet. Sturzgefahr.
- Achtung. Nur für den Hausgebrauch.
- Achtung. Der Abstand zwischen dem Sitzelement der Schaukel und dem Boden muss mindestens 35 cm betragen.
- Achtung. Für die Verwendung im Freien bestimmt.
- Kinder dürfen nur unter Aufsicht Erwachsener mit dem Artikel spielen.
- Maximale Belastung des Artikels: 150 kg.
- Die Schaukel darf nur an Einrichtungen mit ausreichender Standfestigkeit (massive Holzgerüste, Metallgerüste oder Betondecken) montiert werden.
- Die Montage ist durch einen Erwachsenen durchzuführen.
- Montieren Sie die Schaukel nur wie in dieser Anleitung beschrieben, andere Befestigungsmethoden können das Seil oder das Halteelement beschädigen.
- Die Befestigung der Seile, Schutzabdeckungen der Seitenverstärkungen, Haken und Ringe sind vor jedem Gebrauch durch Erwachsene zu überprüfen, um Verletzungen durch defekte Teile zu vermeiden. Sobald das Befestigungselement der Schaukel Mängel aufweist, darf die Schaukel nicht mehr verwendet werden. Prüfen Sie ebenfalls vor jedem Gebrauch, ob alle Schrauben und Muttern fest angezogen sind und ziehen Sie diese bei Bedarf nach.

- Die Schaukel darf nicht in der Nähe von Treppen angebracht werden.
- Befestigen Sie die Schaukel mit so viel Platz zu anderen Gegenständen, dass niemand verletzt werden kann. Beachten Sie dabei den Radius, den die Schaukel beim Schwingen erreicht.
- Achten Sie darauf, dass sich im Schaukelbereich keine kantigen oder harten Gegenstände befinden.
- Befestigen Sie die Schaukel nicht über Beton, Asphalt oder sonstigen harten Oberflächen.
- Verwenden Sie für die jeweilige Montage in Holz- oder Metallgerüsten sowie in Betondecken geeignetes Befestigungsmaterial (siehe Montage der Schaukel).
- Bei der Befestigung in Holzgerüsten bzw. Holzbalken muss der Befestigungshaken komplett durch das Holz gesteckt und von oben mit einer Mutter gekontert werden.
- Achten Sie darauf, dass Ihr Kind bei der Verwendung des Artikels keinen Helm oder Kleidung mit Kordeln trägt, da diese sich verfangen und das Kind sich verletzen könnte.
- Nicht von dem Artikel abspringen, solange dieser schwingt. Erst absteigen, wenn der Artikel zum Stillstand gekommen ist.
- Achten Sie auf genügend Platz zu Gegenständen und anderen Personen, damit niemand verletzt werden kann.
- Der Artikel sollte einen angemessenen Sicherheitsabstand von mindestens 2 m zu Gebäuden, Treppen, Zäunen, Mauern, Gewässern, überhängenden Ästen, Wäscheleinen, elektrischen Leitungen und anderen Hindernissen haben.
- Beachten Sie, dass sich der Artikel bei starker Sonneneinstrahlung erhitzen kann.
- An dem Artikel dürfen keine technischen Änderungen vorgenommen werden.

Montage der Schaukel

Fetten Sie die metallenen Aufhängungsringe der Nestschaukel sowie Ihre kundenseitigen Aufhängungshaken, die ständiger Reibung ausgesetzt sind, vor dem ersten Gebrauch mit handelsüblichem wasserfesten Maschinenfett ein.

1. Wählen Sie eine ebene und saubere Fläche mit genügend Platz aus, um den Artikel aufzubauen.
2. Legen Sie die Nestschaukel (1) ausgebreitet auf den Boden.
3. Führen Sie die vier Seitenverstärkungen (2) durch die Laschen am Nestschaukelrand. Achten Sie beim Einlegen der Seitenverstärkungen darauf, dass je ein dünnes Ende zu einem dicken Ende zeigt.
4. Stecken Sie die vier Seitenverstärkungen zusammen. Die Bohrlöcher von jeweils zwei Seitenverstärkungen müssen exakt übereinanderliegen (Abb. B).
5. Lösen Sie die vormontierten Muttern an den Aufhängungen (3) und entfernen Sie diese sowie je eine Unterlegscheibe.
6. Stecken Sie je einen Haken mit der verbliebenen Unterlegscheibe von oben durch ein Bohrloch.
7. Setzen Sie die zweite Unterlegscheibe von unten auf.
8. Fixieren Sie den Haken mit je einer Mutter (Abb. C).

Befestigen Sie die Schaukel nur an Einrichtungen, bei denen Sie mit absoluter Sicherheit eine ausreichende Festigkeit garantieren können. Verwenden Sie zur Montage mind. 10 mm starke und marktübliche Schaukelhaken mit Sicherungsfunktion, um ein unbeabsichtigtes Lösen zu verhindern. In Holzbalken muss die Befestigung komplett durch das Holz gesteckt sein und von oben gekontert werden, um eine ausreichend sichere Verbindung zu erreichen.

Unterschiedliche Befestigungshaken

Befestigen Sie das Schaukelement nur an geeigneten Halterungen. Diese sind:

Nr. 1: geschlossene Halterungsösen, die über einen Karabinerhaken an den Schaukelementen befestigt werden (Abb. D).

Nr. 2: marktüblicher Schaukelhaken mit Sicherungsfunktion, um ein unbeabsichtigtes Lösen zu verhindern (Abb. E).

Hinweis! Das Auge der Halterungsösen (1) muss quer zur Schaukelrichtung angebracht werden, damit das Befestigungselement der Schaukel bei der Nutzung nicht zu stark beschädigt wird.

Höheneinstellung des Schaukelements

Durch den Ring am oberen Ende der Schaukel kann die Höhe der Sitzauflage eingestellt werden.

Nachdem Sie die Länge des Seils eingestellt haben, zieht es sich bei Belastung wieder fest (Abb. F). Stellen Sie die Länge der beiden Seile so ein, dass sich die Schaukel in absoluter Waage befindet.

Wartung (Abb. G)

Überprüfen Sie Ringe, Haken und Ösen des Artikels regelmäßig auf einwandfreien Zustand und fetten Sie die Artikel-Aufhängungsringe sowie Ihre kundenseitigen Aufhängungshaken wiederkehrend mit handelsüblichem wasserfestem Maschinenfett ein. Alternativ können Sie ein Kettenhaftfett nutzen.

Lagerung, Reinigung

Lagern Sie den Artikel bei Nichtbenutzung immer trocken und sauber bei Raumtemperatur. Nur mit Wasser reinigen und anschließend mit einem Reinigungstuch trockenwischen. WICHTIG! Nie mit scharfen Reinigungsmitteln reinigen.

Hinweise zur Entsorgung



Entsorgen Sie den Artikel und die Verpackungsmaterialien entsprechend den aktuellen örtlichen Vorschriften.

Bewahren Sie Verpackungsmaterialien (wie z. B. Folienbeutel) für Kinder unerreikbaar auf. Weitere Informationen zur Entsorgung des ausgesendeten Artikels erhalten Sie bei Ihrer Gemeinde- oder Stadtverwaltung. Entsorgen Sie den Artikel und die Verpackung umweltschonend.



Der Recycling-Code dient der Kennzeichnung verschiedener Materialien zur Rückführung in den Wiederverwertungskreislauf (Recycling). Der Code besteht aus einem Recyclingsymbol für den Verwertungskreislauf und einer Nummer, die das Material kennzeichnet.

Hinweise zur Garantie und Serviceabwicklung

Der Artikel wurde mit großer Sorgfalt und unter ständiger Kontrolle produziert. DELTA-SPORT HANDELSKONTOR GmbH räumt privaten Endkunden auf diesen Artikel drei Jahre Garantie ab Kaufdatum (Garantiefrist) nach Maßgabe der folgenden Bestimmungen ein. Die Garantie gilt nur für Material- und Verarbeitungsfehler. Die Garantie erstreckt sich nicht auf Teile, die der normalen Abnutzung unterliegen und deshalb als Verschleißteile anzusehen sind (z. B. Batterien) sowie nicht auf zerbrechliche Teile, z. B. Schalter, Akkus oder Teile, die aus Glas gefertigt sind. Ansprüche aus dieser Garantie sind ausgeschlossen, wenn der Artikel unsachgemäß oder missbräuchlich oder nicht im Rahmen der vorgesehenen Bestimmung oder des vorgesehenen Nutzungsumfangs verwendet wurde oder Vorgaben in der Anleitung/Anweisung nicht beachtet wurden, es sei denn, der Endkunde weist nach, dass ein Material- oder Verarbeitungsfehler vorliegt, der nicht auf einem der vorgenannten Umstände beruht.

Ansprüche aus der Garantie können nur innerhalb der Garantiefrist unter Vorlage des Originalkassenbelegs geltend gemacht werden. Bitte bewahren Sie deshalb den Originalkassenbeleg auf. Die Garantiefrist wird durch etwaige Reparaturen aufgrund der Garantie, gesetzlicher Gewährleistung oder Kulanz nicht verlängert. Dies gilt auch für ersetzte und reparierte Teile. Bitte wenden Sie sich bei Beanstandungen zunächst an die untenstehende Service-Hotline oder setzen Sie sich per E-Mail mit uns in Verbindung. Liegt ein Garantiefall vor, wird der Artikel von uns – nach unserer Wahl – für Sie kostenlos repariert, ersetzt oder der Kaufpreis erstattet. Weitere Rechte aus der Garantie bestehen nicht. Ihre gesetzlichen Rechte, insbesondere Gewährleistungsansprüche gegenüber dem jeweiligen Verkäufer, werden durch diese Garantie nicht eingeschränkt.

IAN: 373263_2204

DE Kundenservice Deutschland

Tel.: 0800 5435 111

E-Mail: deltasport@lidl.de

AT Service Österreich

Tel.: 0800 447744

E-Mail: deltasport@lidl.at

CH Service Schweiz

Tel.: 0800 56 44 33

E-Mail: deltasport@lidl.ch

DELTA-SPORT HANDELSKONTOR GMBH

Wragekamp 6 • DE-22397 Hamburg
GERMANY



10/2022

Delta-Sport-Nr.: NT-9749

IAN 373263_2204

4 