



Akku-Druckreiniger / Cordless Pressure Washer / Nettoyeur à pression sans fil PDR 20-Li D4

(DE) (AT) (CH) (BE)

Akku-Druckreiniger

Originalbetriebsanleitung

(FR) (BE)

Nettoyeur à pression sans fil

Traduction de la notice originale

(ES)

Hidrolimpiadora recargable

Traducción del manual original

(CZ)

Aku tlakový čistič

Překlad původního návodu k používání

(HU)

Akkus magasnyomású tisztító

Eredeti használati utasítás fordítása

(DK)

Batteridreven trykreenser

Oversættelse af den originale brugsanvisning

(GB) (MT)

Cordless Pressure Washer

Translation of the original instructions

(NL) (BE)

Accu-drukreiniger

Vertaling van de oorspronkelijke gebruiksaanwijzing

(IT) (MT)

Idropulitrice ricaricabile

Traduzione delle istruzioni originali

(SK)

Aku tlakový čistič

Překlad pôvodného návodu na použitie

(PL)

Akumulatorowe, ciśnieniowe urządzenie czyszczące

Tłumaczenie instrukcji oryginalnej



DE AT CH BE

Klappen Sie vor dem Lesen die Seite mit den Abbildungen aus und machen Sie sich anschließend mit allen Funktionen des Gerätes vertraut.

GB MT

Before reading, unfold the page containing the illustrations and familiarise yourself with all functions of the device.

FR BE

Avant de lire le mode d'emploi, ouvrez la page contenant les illustrations et familiarisez-vous ensuite avec toutes les fonctions de l'appareil.

NL BE

Vouw vóór het lezen de pagina met de afbeeldingen open en maak u vertrouwd met alle functies van het apparaat.

ES

Antes de empezar a leer abra la página que contiene las imágenes y, en seguida, familiarícese con todas las funciones del dispositivo.

IT MT

Prima di leggere aprire la pagina con le immagini e prendere confidenza con le diverse funzioni dell'apparecchio.

CZ

Před čtením si otevřete stranu s obrázky a potom se seznámte se všemi funkcemi přístroje.

SK

Pred čítaním si odklopte stranu s obrázkami a potom sa oboznámte so všetkými funkciami prístroja.

HU

Olvasás előtt kattintson az ábrát tartalmazó oldalra és végezetül ismerje meg a készülék mindegyik funkcióját.

PL

Przed przeczytaniem proszę rozłożyć stronę z ilustracjami, a następnie proszę zapoznać się z wszystkimi funkcjami urządzenia.

DK

Før du læser, vend siden med billeder frem og bliv bekendt med alle apparatets funktioner.

DE/AT/CH/BE	Originalbetriebsanleitung	Seite	4
GB/MT	Translation of the original instructions	Page	17
FR/BE	Traduction de la notice originale	Page	29
NL/BE	Vertaling van de oorspronkelijke gebruiksaanwijzing	Pagina	44
ES	Traducción del manual original	Página	57
IT/MT	Traduzione delle istruzioni originali	Pagina	70
CZ	Překlad původního návodu k používání	Strana	83
SK	Preklad pôvodného návodu na použitie	Strana	95
HU	Eredeti használati utasítás fordítása	Oldal	107
PL	Tłumaczenie instrukcji oryginalnej	Strona	120
DK	Oversættelse af den originale brugsanvisning	Side	134

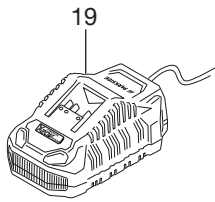
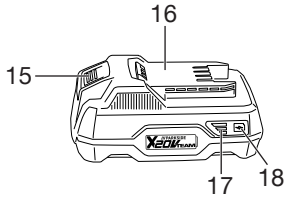
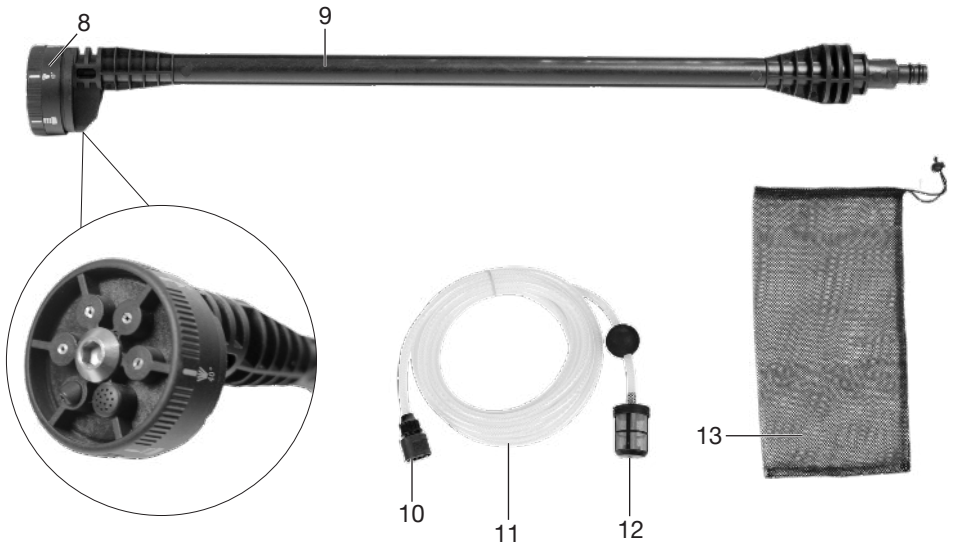
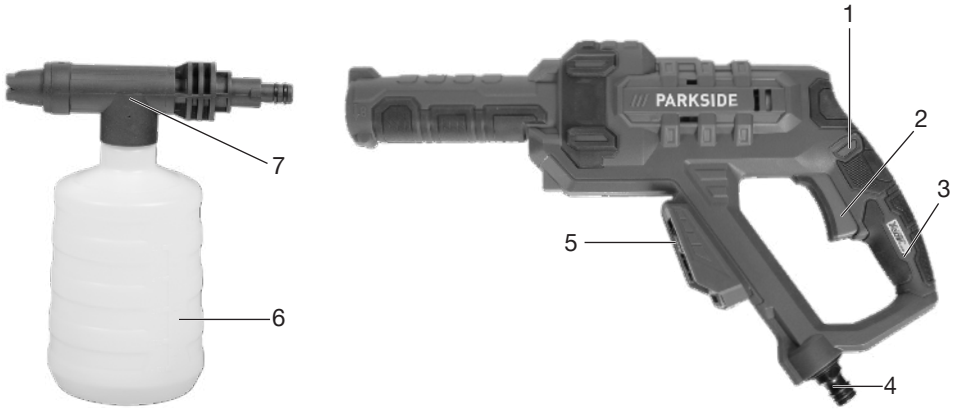

Inhaltsverzeichnis

Einleitung..... 4
 Bestimmungsgemäße Verwendung..... 4
 Lieferumfang/Zubehör..... 4
 Funktionsbeschreibung..... 5
 Übersicht..... 5
 Technische Daten..... 5

Sicherheitshinweise..... 6
 Bedeutung der Sicherheitshinweise..... 6
 Bildzeichen und Symbole..... 7
 Allgemeine Sicherheitshinweise..... 7

Vorbereitung..... 8
 Bedienteile..... 9
 Wasserversorgung herstellen..... 9
 Entlüften..... 9
 Aufsatz wählen..... 9
 Aufsatz montieren und demontieren..... 10
 Reinigen mit Reinigungsmittel..... 10
 Ladezustand des Akkus prüfen..... 10
 Akku aufladen..... 10

Betrieb..... 10
 Akku einsetzen und entnehmen..... 10
 Ein- und Ausschalten..... 11
 Betrieb unterbrechen..... 11
 Betrieb beenden..... 11

Transport..... 11

Reinigung, Wartung und Lagerung..... 11
 Reinigung..... 11
 Wartung..... 11
 Lagerung..... 11

Entsorgung/Umweltschutz..... 12

Fehlersuche..... 13

Service..... 13
 Garantie..... 13
 Reparatur-Service..... 15
 Service-Center..... 15
 Importeur..... 15

Ersatzteile und Zubehör..... 15

Original-EU-Konformitätserklärung..... 16

Einleitung

Herzlichen Glückwunsch zum Kauf Ihres neuen Akku-Druckreinigers (nachfolgend Gerät oder Elektrowerkzeug genannt). Sie haben sich damit für ein hochwertiges Gerät entschieden. Dieses Gerät wurde während der Produktion auf Qualität geprüft und

einer Endkontrolle unterzogen. Die Funktionsfähigkeit Ihres Gerätes ist somit sichergestellt.



Die Betriebsanleitung ist Bestandteil dieses Geräts. Sie enthält wichtige Hinweise für Sicherheit, Gebrauch und Entsorgung. Lesen Sie die Betriebsanleitung sorgfältig. Machen Sie sich mit den Bedienteilen und dem richtigen Gebrauch des Gerätes vertraut. Benutzen Sie das Gerät nur wie beschrieben und für die angegebenen Einsatzbereiche. Bewahren Sie die Betriebsanleitung gut auf und händigen Sie alle Unterlagen bei Weitergabe des Geräts an Dritte mit aus.

Bestimmungsgemäße Verwendung

Das Gerät ist ausschließlich für folgende Verwendung bestimmt:

- Reinigung und Bewässerung
 Beachten Sie immer die Herstellerangaben des zu reinigenden Objektes.

Jede andere Verwendung, die in dieser Betriebsanleitung nicht ausdrücklich zugelassen wird, kann eine ernsthafte Gefahr für den Benutzer darstellen und zu Schäden am Gerät führen. Der Bediener oder Nutzer des Geräts ist für Unfälle oder Schäden an anderen Menschen oder deren Eigentum verantwortlich. Das Gerät ist für den Einsatz im Heimwerkerbereich bestimmt. Es wurde nicht für den gewerblichen Dauereinsatz konzipiert. Bei gewerblichem Einsatz erlischt die Garantie. Der Hersteller haftet nicht für Schäden, die durch bestimmungswidrige Verwendung oder falsche Bedienung verursacht wurden.

Das Gerät ist Teil der Serie **X 20 V TEAM** und kann mit Akkus der **X 20 V TEAM** Serie betrieben werden. Akkus der Serie **X 20 V TEAM** dürfen nur mit Ladegeräten der Serie **X 20 V TEAM** geladen werden.

Lieferumfang/Zubehör

Packen Sie das Gerät aus und überprüfen Sie den Lieferumfang.

Entsorgen Sie das Verpackungsmaterial ordnungsgemäß.

- Akku-Druckreiniger
- Lanze
- Ansaugschlauch mit Filterkorb + Schnellanschluss

- Reinigungsmitteltank+ Reinigungsmitteldüse
- Netzbeutel
- Reinigungsmittel URM 500 (500 ml)
- Originalbetriebsanleitung

Akku und Ladegerät sind nicht im Lieferumfang enthalten.

Funktionsbeschreibung

Die Funktion der Bedienteile entnehmen Sie bitte den nachfolgenden Beschreibungen.

Übersicht

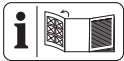

Die Abbildungen des Geräts finden Sie auf der vorderen Ausklappseite.

- 1 Arretierung
- 2 Einschalthebel
- 3 Pistolengriff
- 4 Kupplung (Wasseranschluss)
- 5 Akku-Halter
- 6 Reinigungsmitteltank
- 7 Reinigungsmitteldüse
- 8 Düsen (verstellbar)
- 9 Lanze
- 10 Schnellanschluss
- 11 Ansaugschlauch
- 12 Filterkorb
- 13 Netzbeutel
- 14 Reinigungsmittel
- 15 Akku-Entriegelung
- 16 Akku
- 17 Ladezustandsanzeige
- 18 Taste (Akku)
- 19 Ladegerät

Technische Daten

Akku-Druckreiniger PDRA 20-Li D4

Bemessungsspannung U 20 V =

Schutzart IPX0

Gewicht (ohne Akku/Zubehör/

Reinigungsmittel) $\approx 1,3$ kg

Länge Saugschlauch 6 m

Arbeitsdruck (p) 2,5 MPa

Max. Zulaufdruck ($p_{in,max}$) 0,5 MPa

Max. Zulauftemperatur ($T_{in,max}$) 30 °C

Max. Bemessungsdurchflussmenge (Q_{max})

..... 2,5 l/min

Max. Ansaughöhe 3 m

Schalldruckpegel L_{pA} 74,2 dB; $K_{pA}=3$ dB

Schallleistungspegel L_{WA}

– gemessen 85,0 dB; $K_{WA}=2,60$ dB

– garantiert 89 dB

Vibration a_H 1,555 m/s²; $K=1,5$ m/s²

Temperatur ≤ 50 °C

– Ladevorgang 4–40 °C

– Betrieb 4–50 °C

– Lagerung 15–25 °C

PARKSIDE Performance Smart Akku

Smart PAPS 204 A1/Smart PAPS 208 A1/

Smart PAPS 2012 A1

– Frequenzband 2400–2483,5 MHz

– Sendeleistung ≤ 20 dBm

Lärm- und Vibrationswerte wurden entsprechend den in der Konformitätserklärung genannten Normen und Bestimmungen ermittelt.

Der angegebene Schwingungsemissionswert ist nach einem genormten Prüfverfahren gemessen worden und kann zum Vergleich eines Elektrowerkzeugs mit einem anderen verwendet werden. Der angegebene Schwingungsemissionswert kann auch zu einer einleitenden Einschätzung der Aussetzung verwendet werden.

⚠ WARNUNG! Der Schwingungsemissionswert kann während der tatsächlichen Benutzung des Elektrowerkzeugs sich von dem Angabewert unterscheiden, abhängig von der Art und Weise, in der das Elektrowerkzeug verwendet wird. Es ist notwendig, Sicherheitsmaßnahmen zum Schutz der Bedienperson festzulegen, die auf einer Abschätzung der Aussetzung während der tatsächlichen Benutzungsbedingungen beruhen (hierbei sind alle Anteile des Betriebszyklus zu berücksichtigen, beispielsweise Zeiten, in denen das Elektrowerkzeug abgeschaltet ist, und solche, in denen es zwar eingeschaltet ist, aber ohne Belastung läuft).

X 20 V TEAM

Das Gerät ist Teil der Serie **X 20 V TEAM**

und kann mit Akkus der **X 20 V TEAM**

Serie betrieben werden. Akkus der Serie

X 20 V TEAM dürfen nur mit Ladegeräten

der Serie **X 20 V TEAM** geladen werden.

Wir empfehlen Ihnen, dieses Gerät ausschließlich mit folgenden Akkus zu betreiben:

PAP 20 B1, PAP 20 B3, Smart PAPS 204 A1, Smart PAPS 208 A1, Smart PAPS 2012 A1
Wir empfehlen Ihnen, diese Akkus mit folgenden Ladegeräten zu laden: PLG 20 C1, PLG 20 C2, PLG 20 C3, PLG 201 A1, PDSLK 20 B1, Smart PLGS 2012 A1
Technische Daten von Akku und Ladegerät: Siehe separate Anleitung.

Sicherheitshinweise



ACHTUNG! Beim Gebrauch von Elektrogeräten sind zum Schutz gegen elektrischen Schlag, Verletzungs- und Brandgefahr folgende grundsätzliche Sicherheitsmaßnahmen zu beachten.

▲ WARNUNG! Personen- und Sachschäden durch unsachgemäßen Umgang mit dem Akku. Beachten Sie die Sicherheitshinweise und Hinweise zum Aufladen und der korrekten Verwendung in der Betriebsanleitung Ihres Akkus und Ladegeräts der Serie **X 20 V TEAM**. Eine detaillierte Beschreibung zum Ladevorgang und weitere Informationen finden Sie in dieser separaten Bedienungsanleitung.

Bedeutung der Sicherheitshinweise

▲ GEFAHR! Wenn Sie diesen Sicherheitshinweis nicht befolgen, tritt ein Unfall ein. Die Folge ist schwere Körperverletzung oder Tod.

▲ WARNUNG! Wenn Sie diesen Sicherheitshinweis nicht befolgen, tritt möglicherweise ein Unfall ein. Die Folge ist möglicherweise schwere Körperverletzung oder Tod.

▲ VORSICHT! Wenn Sie diesen Sicherheitshinweis nicht befolgen, tritt ein Unfall ein. Die Folge ist möglicherweise leichte oder mittelschwere Körperverletzung.

HINWEIS! Wenn Sie diesen Sicherheitshinweis nicht befolgen, tritt ein Unfall ein. Die Folge ist möglicherweise ein Sachschaden.

Bildzeichen und Symbole Bildzeichen auf dem Gerät



Das Gerät ist Teil der Serie **X 20 V TEAM** und kann mit Akkus der **X 20 V TEAM** Serie betrieben werden. Akkus der Serie **X 20 V TEAM** dürfen nur mit Ladegeräten der Serie **X 20 V TEAM** geladen werden.



Achtung!



Lesen Sie die Betriebsanleitung sorgfältig. Machen Sie sich mit den Bedienteilen und dem richtigen Gebrauch des Gerätes vertraut.



Gemäß gültiger Vorschriften darf der Hochdruckreiniger nie ohne Systemtrenner am Trinkwassernetz betrieben werden. Es ist ein geeigneter Systemtrenner gemäß EN 12729 Typ BA zu verwenden.



Garantierter Schallleistungspegel L_{WA} in dB.

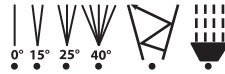

DüsenEinstellungen der
Sprühdanze



Elektrogeräte gehören nicht in den Hausmüll.

Bildzeichen auf der Reinigungsmittelflasche



▲ GEFAHR! Verursacht Hautreizungen
Verursacht schwere Augenschäden

Allgemeine Sicherheitshinweise

- Dieses Gerät kann von Personen mit verringerten physischen, sensorischen oder mentalen Fähigkeiten oder Mangel an Erfahrungen und Wissen benutzt werden, wenn sie beaufsichtigt oder bezüglich des sicheren Gebrauchs des Gerätes unterwiesen wurden und die daraus resultierenden Gefahren verstehen.
- Kinder dürfen nicht mit dem Gerät spielen.
- Personen, die mit der Betriebsanleitung nicht vertraut sind, dürfen das Gerät nicht benutzen.

- Dieses Gerät darf nicht unbeaufsichtigt gelassen werden, während es mit dem Akku verbunden ist.
- Die Einfüllöffnung darf während des Gebrauchs nicht geöffnet werden.
- Das Gerät darf nicht verwendet werden,
 - wenn es heruntergefallen ist.
 - wenn offensichtliche Beschädigungen sichtbar sind.
 - wenn es undicht ist.
- Wenn Sie mit Reinigungsmittel in Kontakt kommen, spülen Sie mit reichlich reinem Wasser.
- Das Gerät ist von Kindern fernzuhalten wenn es eingeschaltet ist oder sich abkühlt.
- Ergreifen Sie geeignete Maßnahmen, um Kinder vom laufenden Gerät fernzuhalten.
- Hochdruckstrahlen können bei unsachgemäßem Gebrauch gefährlich sein. Der Strahl darf nicht auf Personen, Tiere, aktive elektrische Ausrüstung oder auf die Maschine selbst gerichtet werden.
- Richten Sie den Strahl nicht auf sich selbst oder andere, um Kleidung oder Schuhwerk zu reinigen.
- Explosionsgefahr – versprühen Sie keine brennbaren Flüssigkeiten.
- Quetschen oder knicken Sie den Ansaugschlauch nicht. Es besteht die Gefahr einer Beschädigung und damit eine Verletzungsgefahr für Sie.
- Nehmen Sie das Gerät nicht in Betrieb, wenn wichtige Teile wie der Ansaugschlauch, die Düsen oder die Sprühlanze beschädigt sind.
- Schützen Sie das Gerät vor Frost und trockenlaufen.
- Verwenden Sie zur Sicherstellung der Maschinsicherheit nur Original-Ersatzteile vom Hersteller oder vom Hersteller freigegebene Ersatzteile.

Vorbereitung

⚠ WARNUNG! Verletzungsgefahr durch ungewollt anlaufendes Gerät. Setzen Sie den Akku erst dann in das Gerät ein, wenn das Gerät vollständig für den Einsatz vorbereitet ist.

Bedienteile

Lernen Sie vor dem ersten Betrieb des Geräts die Bedienteile kennen.

Pistolengriff (3)

- **Arretierung (1)**
 - Einschalthebel arretieren: Drücken Sie die Arretierung (1) bei gedrücktem Einschalthebel (2).
 - Arretierung lösen: Drücken Sie den Einschalthebel (2).
- **Einschalthebel (2)**
 - Drücken: Aktiviert den Wasserstrahl
 - Loslassen: Deaktiviert den Wasserstrahl

Wasserversorgung herstellen

Sie haben zwei Möglichkeiten zur Wasserversorgung des Geräts:

- Hauswasseranschluss
- Ansaugen von stehendem, sauberem Wasser, z. B. Regentonne

Hauswasseranschluss

Voraussetzungen

- **Systemtrenner**
Ein Systemtrenner (Rückflussverhinderer) verhindert den Rückfluss von Wasser und Reinigungsmittel in die Trinkwasserleitung.
 - Gemäß gültiger Vorschriften darf ein Hochdruckreiniger nie ohne Systemtrenner am Trinkwassernetz betrieben werden. Es ist ein geeigneter Systemtrenner gemäß EN 12729 Typ BA zu verwenden.
 - Wasser, das durch einen Systemtrenner geflossen ist, wird als nicht trinkbar eingestuft.
 - Ein Systemtrenner ist im Fachhandel erhältlich.

Vorgehen

1. Schließen Sie den Zuleitungsschlauch an die Wasserversorgung an.
2. Entlüften Sie den Zuleitungsschlauch: Öffnen Sie die Wasserversorgung, bis das Wasser am anderen Ende des Zuleitungsschlauches blasenfrei austritt. Schließen Sie die Wasserversorgung.
3. Verbinden Sie den Zuleitungsschlauch mit dem Schnellanschluss an der Kuppelung (4).

Wasser ansaugen

Hinweise

- **⚠️ WARNUNG!** Elektrischer Schlag! Das Gerät selbst darf nicht in die Wasseransammlung getaucht werden.
- **HINWEIS!** Verunreinigung durch rückgespülte Reinigungsmittel! Saugen Sie kein Wasser aus natürlichen Ansammlungen.
- **HINWEIS!** Beim Ansaugen darf das Gerät **kurzzeitig** Trockenlaufen.
- **HINWEIS!** Beschweren Sie den Filterkorb (12), so dass dieser im Wasser untergeht.

Voraussetzungen

- Ansaugschlauch (11) mit Filterkorb (12)
- stehendes, sauberes Wasser (z. B. Regentonne)

Vorgehen

1. Verbinden Sie den Schnellanschluss (10) des Ansaugschlauchs (11) mit der Kuppelung (4).
2. *Ansaugschlauch entlüften, S. 9*
3. Montieren Sie einen Aufsatz.

Entlüften

Zuleitungsschlauch entlüften

1. Schließen Sie den Wasserhahn.
2. Entfernen Sie den Zuleitungsschlauch vom Gerät.
3. Weiter siehe *Wasserversorgung herstellen, S. 9*

Ansaugschlauch entlüften

1. Tauchen Sie den Filterkorb (12) vollständig in die Wasseransammlung ein.
2. Demontieren Sie den Aufsatz (7, 9).
3. Drücken Sie den Einschalthebel (2), bis das Wasser blasenfrei austritt.

Aufsatz wählen

Düsen (8) an der Lanze (9)

An der Lanze (9) können 6 verschiedene Düsen (8) verwendet werden.

Die Düsen wechseln Sie durch drehen des Düsenaufsatzes. Ein kleiner Pfeil an der Oberseite der Lanze deutet an welche Düse ausgewählt ist.

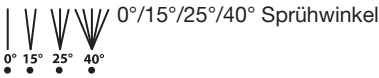

0°/15°/25°/40° Sprühwinkel



Strahl sprüht nach oben



sanfter Strahl zum Gießen/Waschen

Reinigungsmitteldüse (7)

- Breiter Fächer-Strahl: Niederdruck für Reinigungsmittel

Aufsatz montieren und demontieren

Aufsatz montieren

1. Stecken Sie den gewünschten Aufsatz (7, 9) auf das Gerät (Bajonettverschluss: Stecken und Drehen).

Aufsatz demontieren

1. Nehmen Sie den gewünschten Aufsatz (7, 9) vom Gerät ab (Bajonettverschluss: Drücken, Drehen und Ziehen).

Reinigen mit Reinigungsmittel

Anforderungen an das Reinigungsmittel

- Dieses Gerät wurde für den Einsatz mit einem neutralen Reinigungsmittel auf der Basis biologisch abbaubarer, anionischer Tenside entwickelt.
- Die Verwendung anderer Reinigungsmittel oder Chemikalien kann die Sicherheit des Gerätes beeinträchtigen und zu Beschädigungen führen. Derartige Schäden am Gerät unterliegen nicht der Garantie.
- Sie können Reinigungsmittel über unseren Online-Shop beziehen (*Ersatzteile und Zubehör*, S. 15).

Voraussetzungen

- Der Reinigungsmitteltank ist mit Reinigungsmittel gefüllt.

Reinigungsmitteltank (6) füllen/leeren

1. Drehen Sie die Reinigungsmitteldüse (7) vom Reinigungsmitteltank (6) ab.
2. Füllen bzw. leeren Sie den Reinigungsmitteltank (6).
3. Drehen Sie die Reinigungsmitteldüse (7) wieder auf den Reinigungsmitteltank (6).

Ladezustand des Akkus prüfen

LEDs	Bedeutung
rot, orange, grün	Akku geladen
rot, orange	Akku teilweise geladen
rot	Akku muss geladen werden

1. Drücken Sie die Taste (18) neben der Ladezustandsanzeige (17) am Akku (16). Die LEDs der Ladezustandsanzeige zeigen den Ladezustand des Akkus.
2. Laden Sie den Akku (16) auf, wenn nur noch die rote LED der Ladezustandsanzeige (17) leuchtet.

Akku aufladen

Siehe auch Betriebsanleitung des Ladegeräts.

Hinweise

- Lassen Sie einen erwärmten Akku vor dem Laden abkühlen.
- Setzen Sie den Akku nicht über längere Zeit direkter Sonneneinstrahlung oder Temperaturen $\leq 50^\circ\text{C}$ aus. Vermeiden Sie insbesondere das Ablegen auf Heizkörpern oder das Lagern in Fahrzeugen, die in der Sonne geparkt sind.

Vorgehen

1. Nehmen Sie gegebenenfalls den Akku (16) aus dem Akku-Gerät.
2. Schieben Sie den Akku in den Ladeschacht des Ladegeräts (19).
3. Schließen Sie das Ladegerät an eine Steckdose an.
4. Nach erfolgtem Ladevorgang trennen Sie das Ladegerät vom Netz.
5. Ziehen Sie den Akku aus dem Ladeschacht.

Betrieb

Akku einsetzen und entnehmen

⚠ WARNUNG! Verletzungsgefahr durch ungewollt anlaufendes Gerät. Setzen Sie den Akku erst dann in das Gerät ein, wenn das Gerät vollständig für den Einsatz vorbereitet ist.

HINWEIS! Beschädigungsgefahr! Falscher Akku kann Gerät und Akku beschädigen.

Akku einsetzen

1. Schieben Sie den Akku (16) entlang der Führungsschiene in den Akku-Halter (5). Der Akku verriegelt hörbar.

Akku entnehmen

1. Drücken und halten Sie die Akku-Entriegelung (15) am Akku (16).
2. Ziehen Sie den Akku aus dem Akku-Halter (5).

Ein- und Ausschalten

Hinweise

- **▲ VORSICHT!** Heiße Oberfläche – Verbrennungsgefahr! Nach längerer Nutzung können Gehäuseteile sehr heiß werden. Lassen Sie das Gerät nach 20 Minuten Laufzeit für mindestens 30 Minuten abkühlen.

Einschalten

1. Setzen Sie den Akku (16) in das Gerät ein.
2. Drücken und halten Sie den Einschalthebel (2).

Einschalthebel arretieren

1. Drücken und halten Sie den Einschalthebel (2).
2. Drücken Sie die Arretierung (1). Sie können den Einschalthebel loslassen.

Ausschalten

1.
 - Lassen Sie den Einschalthebel (2) los.
 - **Bei arretiertem Einschalthebel:** Drücken Sie kurz den Einschalthebel (2).
2. Entnehmen Sie den Akku (16) aus dem Gerät, wenn Sie das Gerät unbeaufsichtigt lassen oder mit der Arbeit fertig sind.

Betrieb unterbrechen

1. *Ausschalten, S. 11*
2. Bei längeren Arbeitspausen:
 - a) Trennen Sie das Gerät von der Wasserversorgung.
 - b) Drücken Sie den Einschalthebel (2), bis der Druck abgebaut ist.

Betrieb beenden

- Nach Arbeiten mit Reinigungsmitteln:
 - Leeren Sie den Reinigungsmittelbehälter (6).
 - Spülen Sie das System mit klarem Wasser, indem Sie klares Wasser sprühen.
- Entfernen Sie den Akku (16).

- Trennen Sie das Gerät von der Wasserversorgung.
- Drücken Sie den Einschalthebel (2), bis der Druck abgebaut ist.

Transport

Hinweise

- Schalten Sie das Gerät aus.
- Entfernen Sie den Aufsatz (7, 9).
- Tragen Sie das Gerät immer am Handgriff (3).

Reinigung, Wartung und Lagerung

▲ WARNUNG! Verletzungsgefahr durch ungewollt anlaufendes Gerät. Schützen Sie sich bei Wartungs- und Reinigungsarbeiten. Schalten Sie das Gerät aus und entfernen Sie den Akku (16). Lassen Sie Instandsetzungsarbeiten und Wartungsarbeiten, die nicht in dieser Anleitung beschrieben sind, von unserem Service-Center durchführen. Verwenden Sie nur Original-Ersatzteile.

Reinigung

▲ WARNUNG! Elektrischer Schlag! Spritzen Sie das Gerät niemals mit Wasser ab. *HINWEIS!* Beschädigungsgefahr. Chemische Substanzen können die Kunststoffteile des Gerätes angreifen. Verwenden Sie keine Reinigungs- bzw. Lösungsmittel.

- Halten Sie Lüftungsschlitze, Motorgehäuse und Griffe des Gerätes sauber. Verwenden Sie dazu ein feuchtes Tuch oder eine Bürste.
- Sollten die Düsen (8) an der Lanze (9) verschmutzt oder verstopft sein, können Sie mit einer Nadel den Fremdkörper in der Düse entfernen. Spülen Sie die Düsen mit Wasser nach, um den Fremdkörper zu beseitigen.

Wartung

Das Gerät ist wartungsfrei.

Lagerung

Hinweise

Lagern Sie Gerät und Zubehör stets:

- sauber
- trocken
- staubgeschützt

- frostsicher

außerhalb der Reichweite von Kindern
Die Lagertemperatur für den Akku und das Gerät beträgt zwischen 15 °C und 25 °C. Vermeiden Sie während der Lagerung extreme Kälte oder Hitze. Der Akku kann dadurch an Leistung verlieren oder geschädigt werden.

Nehmen Sie den Akku vor einer längeren Lagerung (z. B. Überwinterung) aus dem Gerät (separate Bedienungsanleitung für Akku und Ladegerät beachten).

Gerät zur Lagerung vorbereiten

HINWEIS! Das Gerät und das Zubehör werden von Frost zerstört, wenn sie nicht vollständig von Wasser entleert sind.

1. *Betrieb beenden*, S. 11
2. Lagern Sie alle Aufsätze stehend, mit dem Anschluss nach unten.

Entsorgung/Umweltschutz

Nehmen Sie den Akku aus dem Gerät und führen Sie Gerät, Akku, Zubehör und Verpackung einer umweltgerechten Wiederverwertung zu.



Elektrogeräte gehören nicht in den Hausmüll.

Das Symbol der durchgestrichenen Mülltonne bedeutet, dass dieses Elektro- bzw. Elektronikgerät am Ende seiner Lebensdauer nicht im Hausmüll entsorgt werden darf, sondern vom Endnutzer einer getrennten Sammlung zugeführt werden muss.

Richtlinie 2012/19/EU über Elektro- und Elektronik-Altgeräte:

Verbraucher sind gesetzlich dazu verpflichtet, Elektro- und Elektronikgeräte am Ende ihrer Lebensdauer einer umweltgerechten Wiederverwertung zuzuführen. Auf diese Weise wird eine umwelt- und ressourcenschonende Verwertung sichergestellt. Je nach Umsetzung in nationales Recht können Sie folgende Möglichkeiten haben:

- an einer Verkaufsstelle zurückgeben,
- an einer offiziellen Sammelstelle abgeben,
- an den Hersteller/Inverkehrbringer zurücksenden.

Nicht betroffen sind den Altgeräten beigelegte Zubehörteile und Hilfsmittel ohne Elektrobestandteile.

Zusätzliche Entsorgungshinweise für Deutschland

Das Gerät ist bei eingerichteten Sammelstellen, Wertstoffhöfen oder Entsorgungsbetrieben abzugeben. Zudem sind Verreiber von Elektro- und Elektronikgeräten sowie Verreiber von Lebensmitteln zur Rücknahme verpflichtet. LIDL bietet Ihnen Rückgabemöglichkeiten direkt in den Filialen und Märkten an. Rückgabe und Entsorgung sind für Sie kostenfrei.

Beim Kauf eines Neugerätes haben Sie das Recht, ein entsprechendes Altgerät unentgeltlich zurückzugeben.

Zusätzlich haben Sie die Möglichkeit, unabhängig vom Kauf eines Neugerätes, unentgeltlich (bis zu drei) Altgeräte abzugeben, die in keiner Abmessung größer als 25 cm sind.

Bitte entnehmen Sie vor der Rückgabe Batterien oder Akkumulatoren, sowie Lampen, die zerstörungsfrei entnommen werden können und führen diese einer separaten Sammlung zu.

Akkus umweltgerecht entsorgen



Der Akku darf am Ende der Nutzungszeit nicht über den Haushaltsmüll entsorgt werden. Werfen Sie den Akku nicht ins Feuer (Explosionsgefahr) oder ins Wasser. Beschädigte Akkus können der Umwelt und ihrer Gesundheit schaden, wenn giftige Dämpfe oder Flüssigkeiten austreten.

Sie sind verpflichtet, defekte oder ausgediente Akkus umweltgerecht zu entsorgen.

- Öffnen Sie Akkus nicht und vermeiden Sie eine mechanische Beschädigung. Es besteht die Gefahr eines Kurzschlusses und es können Dämpfe austreten, die die Atemwege reizen.
- Aus Sicherheitsgründen sollten Akkus vor der Entsorgung entladen werden.
- Kleben Sie die Pole ab, um Kurzschlüsse zu vermeiden.
- Entsorgen Sie Akkus über den Handel oder eine Sammelstelle.
- **Beschädigte Akkus**
Behandeln Sie äußerlich beschädigte Akkus besonders vorsichtig!
 - Berühren Sie beschädigte Akkus nicht mit bloßen Händen.

- Falls Sie die Pole nicht abkleben können, geben Sie Akkus einzeln in eine Plastiktüte.
- Geben Sie beschädigte Akkus einzeln in einen nicht brennbaren, verschleißbaren Behälter, der noch mit Sand gefüllt werden kann.
- Bringen Sie beschädigte Akkus zu einer Sammelstelle mit Fachpersonal.

Entsorgung der Reinigungsmittelflasche

- Produktreste sind unter Beachtung der Abfallrichtlinie 2008/98/EG sowie nation-

alen und regionalen Vorschriften zu entsorgen. Für dieses Produkt kann keine Abfallschlüssel-Nummer gemäß europäischem Abfallkatalog (AVV) festgelegt werden, da erst der Verwendungszweck durch den Verbraucher eine Zuordnung erlaubt. Die Abfallschlüssel-Nummer ist innerhalb der EU in Absprache mit dem Entsorger festzulegen.

- Nicht kontaminierte Verpackungen können einem Recycling zugeführt werden.
- Nicht reinigungsfähige Verpackungen sind wie der Stoff zu entsorgen.

Fehlersuche

Die folgende Tabelle hilft Ihnen kleine Störungen zu beseitigen:

Problem	Mögliche Ursache	Fehlerbehebung
Gerät startet nicht	Einschalthebel (2) defekt	Wenden Sie sich an das Service-Center.
	Akku (16) nicht eingesetzt	<i>Akku einsetzen, S. 11</i>
	Akku (16) entladen	Akku laden (siehe separate Bedienungsanleitung für Akku und Ladegerät)
Gerät fördert kein Wasser	Lufteinschlüsse im Gerät	Gerät einschalten und Einschaltthebel (2) betätigen.
		<i>Entlüften, S. 9</i>
Gerät hat keinen Druck	Lufteinschlüsse im Gerät	<i>Entlüften, S. 9</i>
	Leitungsdruckabfall	Kontrollieren Sie die Wasserversorgung
Wassersystem undicht	Anschlüsse nicht richtig montiert	Schalten Sie das Gerät aus und trennen Sie es vom Netz. Schließen Sie das Gerät erneut an die Wasserleitungen an (siehe <i>Wasserversorgung herstellen, S. 9</i>)
Starke Druckschwankungen	Düsen (7, 8) verschmutzt	Spülen Sie die Düse (7, 8) mit Wasser. Reinigen Sie bei Bedarf die Düsenbohrung mit einer Nadel; (<i>Reinigung, S. 11</i>).
	Düsen (7, 8) verstopft	Entfernen Sie die Düse (7, 8) und stellen Sie sicher, dass das Wasser am Pistolengriff (3) ungehindert austritt.

Service

Garantie

Sehr geehrte Kundin, sehr geehrter Kunde, Sie erhalten auf dieses Produkt 3 Jahre Garantie ab Kaufdatum. Im Falle von Mängeln

dieses Produkts stehen Ihnen gegen den Verkäufer des Produkts gesetzliche Rechte zu. Diese gesetzlichen Rechte werden durch unsere im Folgenden dargestellte Garantie nicht eingeschränkt.

Garantiebedingungen

Die Garantiefrist beginnt mit dem Kaufdatum. Bitte bewahren Sie den Original-Kassenbon gut auf. Diese Unterlage wird als Nachweis für den Kauf benötigt. Tritt innerhalb von drei Jahren ab dem Kaufdatum dieses Produkts ein Material- oder Fabrikationsfehler auf, wird das Produkt von uns – nach unserer Wahl – für Sie kostenlos repariert oder ersetzt. Diese Garantieleistung setzt voraus, dass innerhalb der Drei-Jahres-Frist das defekte Produkt und der Kaufbeleg (Kassenbon) vorgelegt und schriftlich kurz beschrieben wird, worin der Mangel besteht und wann er aufgetreten ist.

Wenn der Defekt von unserer Garantie gedeckt ist, erhalten Sie das reparierte oder ein neues Produkt zurück. Mit Reparatur oder Austausch des Produkts beginnt kein neuer Garantiezeitraum.

Garantiezeit und gesetzliche Mängelansprüche

Die Garantiezeit wird durch die Gewährleistung nicht verlängert. Dies gilt auch für ersetzte und reparierte Teile. Eventuell schon beim Kauf vorhandene Schäden und Mängel müssen sofort nach dem Auspacken gemeldet werden. Nach Ablauf der Garantiezeit anfallende Reparaturen sind kostenpflichtig.

Garantieumfang

Das Produkt wurde nach strengen Qualitätsrichtlinien sorgfältig produziert und vor Anlieferung gewissenhaft geprüft.

Die Garantieleistung gilt für Material- oder Fabrikationsfehler. Diese Garantie erstreckt sich nicht auf Produktteile, die normaler Abnutzung ausgesetzt sind und daher als Verschleißteile angesehen werden können (z. B. Hochdruckschlauch) oder für Beschädigungen an zerbrechlichen Teilen (z. B. Schalter). Diese Garantie verfällt, wenn das Produkt beschädigt, nicht sachgemäß benutzt oder nicht gewartet wurde. Für eine sachgemäße Benutzung des Produkts sind alle in der Betriebsanleitung aufgeführten Anweisungen genau einzuhalten. Verwendungszwecke und Handlungen, von denen in der Betriebsanleitung abgeraten oder vor denen gewarnt wird, sind unbedingt zu vermeiden.

Das Produkt ist lediglich für den privaten und nicht für den gewerblichen Gebrauch bestimmt. Bei missbräuchlicher und unsachgemäßer Behandlung, Gewaltanwendung und bei Eingriffen, die nicht von unserer autori-

sierten Service-Niederlassung vorgenommen wurden, erlischt die Garantie.

Abwicklung im Garantiefall

Um eine schnelle Bearbeitung Ihres Anliegens zu gewährleisten, folgen Sie bitte den folgenden Hinweisen:

- Bitte halten Sie für alle Anfragen den Kassenbon und die Artikelnummer (IAN 494209_2507) als Nachweis für den Kauf bereit.
- Die Artikelnummer entnehmen Sie bitte dem Typenschild am Produkt, einer Gravur am Produkt, dem Titelblatt der Bedienungsanleitung (unten links) oder dem Aufkleber auf der Rück- oder Unterseite des Produktes.
- Sollten Funktionsfehler oder sonstige Mängel auftreten, kontaktieren Sie zunächst das nachfolgend benannte Service-Center **telefonisch** oder nutzen Sie unser **Kontaktformular**, das Sie auf parkside-diy.com in der Kategorie **Service** finden.
- Ein als defekt erfasstes Produkt können Sie, nach Rücksprache mit unserem Service-Center unter Beifügung des Kaufbelegs (Kassenbons) und der Angabe, worin der Mangel besteht und wann er aufgetreten ist, für Sie portofrei an die Ihnen mitgeteilte Service-Anschrift übersenden. Um Annahmeprobleme und Zusatzkosten zu vermeiden, benutzen Sie unbedingt nur die Adresse, die Ihnen mitgeteilt wird. Stellen Sie sicher, dass der Versand nicht unfrei, per Sperrgut, Express oder sonstiger Sonderfracht erfolgt. Senden Sie das Produkt bitte inkl. aller beim Kauf mitgelieferten Zubehörteile ein und sorgen Sie für eine ausreichend sichere Transportverpackung.



Auf *parkside-diy.com* können Sie diese und viele weitere Handbücher einsehen und herunterladen. Mit diesem QR-Code gelangen Sie direkt auf *parkside-diy.com*. Wählen Sie Ihr Land aus, und suchen Sie über die Suchmaske nach den Bedienungsanleitungen. Durch Eingabe der Artikelnummer (IAN) 494209_2507 können Sie Ihre Bedienungsanleitung öffnen.

Reparatur-Service

Für Reparaturen, die **nicht der Garantie unterliegen**, wenden Sie sich an das Service-Center. Dort erhalten Sie gerne einen Kostenvoranschlag.

- Wir können nur Geräte bearbeiten, die ausreichend verpackt und frankiert eingeschickt wurden.
Hinweis: Bitte senden Sie Ihr Gerät gereinigt und mit Hinweis auf den Defekt an die vom Service-Center genannte Adresse.

- Nicht angenommen werden unfrei eingeschickte Geräte sowie Geräte, die per Sperrgut, Express oder mit sonstiger Sonderfracht versendet wurden.
- Wir entsorgen Ihre eingesendeten, defekten Geräte kostenlos.

Service-Center

DE Service Deutschland
Tel.: 0800 88 55 300
Kontaktformular auf *parkside-diy.com*
IAN 494209_2507

AT Service Österreich
Tel.: 0800 447750
Kontaktformular auf *parkside-diy.com*
IAN 494209_2507

CH Service Schweiz
Tel.: 0800 56 36 01
Kontaktformular auf *parkside-diy.com*
IAN 494209_2507

BE Service Belgien
Tel.: 0800 12614
Kontaktformular auf *parkside-diy.com*
IAN 494209_2507

Importeur

Bitte beachten Sie, dass die folgende Anschrift keine Serviceanschrift ist. Kontaktieren Sie zunächst das oben genannte Service-Center.

Grizzly Tools GmbH & Co. KG
Stockstädter Str. 20
63762 Großostheim
DEUTSCHLAND
www.grizzlytools.de

Ersatzteile und Zubehör

Ersatzteile und Zubehör erhalten Sie unter www.grizzlytools.shop. Sollten bei Ihrem Bestellvorgang Probleme auftreten, kontaktieren Sie uns über unseren Online-Shop. Bei weiteren Fragen wenden Sie sich an: *Service-Center*, S. 15

Pos.-Nr.	Bezeichnung	Best.-Nr.
6	Reinigungsmitteltank	91110369
9	Lanze	91110367
11	Ansaugschlauch mit Filterkorb	91110368
14	Reinigungsmittel URM 500 (500 ml)	30990010

Original-EU-Konformitätserklärung

Produkt: **Akku-Druckreiniger**

Modell: **PDRA 20-Li D4**

Seriennummer: 000001-049100

Der oben beschriebene Gegenstand der Erklärung erfüllt die einschlägigen Harmonisierungsrechtsvorschriften der Union:

**2006/42/EG • 2014/30/EU • 2000/14/EG & 2005/88/EG • 2011/65/EU & (EU) 2015/863
Produkt mit Akku Smart PAPS 204 A1/
Smart PAPS 208 A1/Smart PAPS 2012 A1: 2014/53/EU**

Der oben beschriebene Gegenstand der Erklärung erfüllt die Vorschriften der Richtlinie 2011/65/EU des Europäischen Parlaments und des Rates vom 8. Juni 2011 zur Beschränkung der Verwendung bestimmter gefährlicher Stoffe in Elektro- und Elektronikgeräten.

Um die Konformität zu gewährleisten, wurden folgende harmonisierte Normen sowie nationale Normen und Bestimmungen angewendet:

**EN 60335-1:2012/A15:2021 • EN 60335-2-54:2008/A2:2021 • EN 62233:2008
EN IEC 55014-1:2021 • EN IEC 55014-2:2021
EN ISO 12100:2010 • EN IEC 63000:2018
Produkt mit Akku Smart PAPS 204 A1/Smart PAPS 208 A1/Smart PAPS 2012 A1:
EN 301 489-1 V2.2.3:2019 • EN 301 489-17 V3.3.1:2024
EN 300 328 V2.2.2:2019 • EN 50663:2017**

In Übereinstimmung mit der Richtlinie 2000/14/EG über Geräuschemissionen wird Folgendes bestätigt: Schalleistungspegel L_{WA}

- gemessen: 85,0 dB;
- garantiert: 89 dB

Angewandtes Konformitätsbewertungsverfahren nach 2000/14/EG, Anhang V.

Die alleinige Verantwortung für die Ausstellung dieser Konformitätserklärung trägt der Hersteller:



Grizzly Tools GmbH & Co. KG
Stockstädter Str. 20
63762 Grobostheim
DEUTSCHLAND
22.01.2025

Christian Frank
Dokumentationsbevollmächtigter

Table of Contents

Introduction..... 17
 Proper use.....17
 Scope of delivery/accessories.....17
 Description of functions.....18
 Overview.....18
 Technical data.....18

Safety information..... 19
 Meaning of the safety information..... 19
 Pictograms and symbols..... 19
 General safety instructions..... 20

Preparation..... 21
 Control elements.....21
 Establishing a water supply.....21
 Bleeding.....22
 Select the attachment.....22
 Fitting and removing attachments.....22
 Cleaning using cleaning agent.....22
 Checking the battery charge level.....23
 Charging the battery.....23

Operation..... 23
 Inserting and removing the battery.....23
 Switching on and off.....23
 Interrupting the operation.....23
 Ending operation.....23

Transport..... 24

Cleaning, maintenance and storage..... 24
 Cleaning.....24
 Maintenance.....24
 Storage.....24

Disposal/environmental protection..... 24

Troubleshooting..... 25

Service..... 26
 Guarantee.....26
 Repair service.....27
 Service Centre.....27
 Importer.....27

Spare parts and accessories..... 27

Translation of the original EU declaration of conformity..... 28

Introduction

Congratulations on purchasing your new cordless pressure washer (hereafter referred to as device or power tool).

You have chosen a high-quality device. This device was quality-tested and subjected to a

final inspection during production, therefore ensuring proper functioning of your device.



The instruction manual forms part of this device. It contains important information on safety, use and disposal. Read the instruction manual carefully. Familiarise yourself with the controls and how to use the device correctly. Use the device only as described and for the stated fields of application. Store the instruction manual carefully and ensure that all documents are handed over in the event that the device is passed on to another user.

Proper use

This device is only intended for the following use:

- Cleaning and irrigation
 Always follow the manufacturer's instructions for the object being cleaned.
- Any other use that is not expressly permitted in this instruction manual may pose a serious hazard to the user and result in damage to the device. The operator or user of the machine is responsible for any accidents or personal injury and/or material damage to third parties or their property. The machine is intended to be used by do-it-yourselfers. It was not designed for heavy commercial use. The warranty is void in the case of commercial use. The manufacturer is not liable for damage caused by improper use or incorrect operation.

The device is part of the **X 20 V TEAM** series and can be operated with batteries of the **X 20 V TEAM** series. Batteries of the **X 20 V TEAM** series may only be charged using chargers of the **X 20 V TEAM** series.

Scope of delivery/accessories

Unpack the device and check that everything is present.

Dispose of the packaging material properly.

- Cordless Pressure Washer
- Lance
- Suction hose with filter basket + Quick connector
- Cleaning agent tank+ Cleaning agent nozzle
- Mesh bag
- Cleaning agent URM 500 (500 ml)
- Translation of the original instructions

The rechargeable battery and charger are not included in delivery.

Description of functions

Please refer to the descriptions below for information on how the operating elements work.

Overview

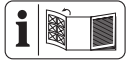

The illustrations for the device can be found on the front fold-out page.

- 1 Locking mechanism
- 2 Switch lever
- 3 Trigger gun
- 4 Coupling (Water connection)
- 5 Battery holder
- 6 Cleaning agent tank
- 7 Cleaning agent nozzle
- 8 Nozzles (Adjustable)
- 9 Lance
- 10 Quick connector
- 11 Suction hose
- 12 Filter basket
- 13 Mesh bag
- 14 Cleaning agent
- 15 Battery release
- 16 Battery
- 17 Charge level indicator
- 18 Button (Battery)
- 19 Charger

Technical data

Cordless Pressure Washer PDRA 20-Li D4

Rated voltage U	20 V \approx
Protection type	IPX0
Weight (without battery/Accessories/ Detergent)	\approx 1.3 kg
Long suction hose	6 m
Operating pressure (p)	2,5 MPa
Max. inlet pressure ($p_{in,max}$)	0.5 MPa
Max. inlet temperature ($T_{in,max}$)	30 °C
Max. rated flow rate (Q_{max})	2,5 l/min
Max. suction height	3 m
Sound pressure level (L_{pA})	74.2 dB; K_{pA} =3 dB

Sound power level (L_{WA})

- Measured	85.0 dB; K_{WA} =2.60 dB
- Guaranteed	89 dB
Vibration (a_{rh})	1.555 m/s ² ; K =1.5 m/s ²
Temperature	\leq 50 °C
- Charging	4–40 °C
- Operation	4–50 °C
- Storage	15–25 °C

PARKSIDE Performance Smart battery
Smart PAPS 204 A1/Smart PAPS 208 A1/
Smart PAPS 2012 A1

- frequency band	2400–2483.5 MHz
- transmitted power	\leq 20 dBm

Levels of noise and vibration were determined according to the standards and regulations in the declaration of conformity.

The vibration emission value has been measured according to a standardised testing method and may be used for comparison with another power tool. The indicated vibration emission value may also be used for an introductory assessment of the exposure.

⚠ WARNING! The vibration emission value whilst actually using the power tool may vary from the given values depending on the type and way in which the power tool is used. Safety measures for the protection of the operator are to be determined that are based on an estimate of the exposure under real operating conditions (for this, all parts of the operating cycle are to be taken into account, for example, times in which the power tool is turned off, and those during which it is turned on but running without a load).

X 20 V TEAM

The device is part of the **X 20 V TEAM** series and can be operated with batteries of the **X 20 V TEAM** series. Batteries of the **X 20 V TEAM** series may only be charged using chargers of the **X 20 V TEAM** series.

We recommend that you operate this appliance with the following batteries only:

PAP 20 B1, PAP 20 B3, Smart PAPS 204 A1, Smart PAPS 208 A1, Smart PAPS 2012 A1

We recommend charging these batteries with the following chargers: PLG 20 C1, PLG 20 C2, PLG 20 C3, PLG 201 A1, PDSL G 20 B1, Smart PLGS 2012 A1

Rechargeable battery and charger technical data: See separate manual.

Safety information



CAUTION! The following basic safety precautions must be observed while using electrical devices to protect against electric shock, injury and risk of fire.

▲ WARNING! Injury and property damage due to improper handling of battery. Observe the safety information and notes on charging and proper use as shown in the instruction manual for your battery and charger from the series **X 20 V TEAM**. A detailed description of the charging process and further information can be found in these separate operating instructions.

Meaning of the safety information

▲ DANGER! If you do not observe this safety instruction, an accident will occur. The result of which is severe bodily injury or death.

▲ WARNING! If you do not observe this safety instruc-

tion, an accident may occur. The result of which is likely severe bodily injury or death.

▲ CAUTION! If you do not observe this safety instruction, an accident will occur. The result of which is likely minor or moderate bodily injury.

NOTICE! If you do not observe this safety instruction, an accident will occur. The result of which is possible damage to property.

Pictograms and symbols Symbols on the device



The device is part of the **X 20 V TEAM** series and can be operated with batteries of the **X 20 V TEAM** series. Batteries of the **X 20 V TEAM** series may only be charged using chargers of the **X 20 V TEAM** series.



Attention!



Read the instruction manual carefully. Familiarise yourself with the controls and how to use the device correctly.



According to current regulations, the pressure washer must never be connected to the drinking water network without a system separator. A suitable system separator must be used in accordance with EN 12729 Type BA.



Guaranteed sound power level L_{WA} in dB.



Spray lance nozzle settings



Waste electrical and electronic equipment (WEEE) must not be disposed of with domestic waste.

Icons on the cleaning fluid bottle



▲ DANGER! Causes skin irritation
Causes serious eye damage

General safety instructions

- This device can be used by individuals with reduced physical, sensory or mental abilities or a lack of experience and knowledge if they are supervised or have been instructed in the safe use of the device and understand the resulting hazards.
- Children must never play with the device.
- People who are not familiar with the instruction manual may not use the device.
- Do not leave this device unattended while it is connected to the battery.
- Do not open the filler opening during use.
- The device must not be used,
 - if it has fallen down.
 - if obvious damage is visible.
 - if it is leaking.
- If you come into contact with cleaning agents, rinse them with sufficient clean water.
- Keep the device away from children when it is

switched on or cooling down.

- Take appropriate measures to keep children away from the device while it is running.
- High-pressure jets can be dangerous if used incorrectly. The jet must not be directed at persons, animals, active electrical equipment or the device itself.
- Do not direct the jet at yourself or others to clean clothing or shoes.
- Explosion hazard – do not spray flammable liquids.
- Do not crush or kink the suction hose. There is a risk of damage and therefore a risk of injury to you.
- Do not use the device if important parts such as the suction hose, nozzles or the spray lance are damaged.
- Protect the device from frost and from running dry.
- To ensure machine safety, only use original spare parts from the manufacturer or spare

parts approved by the manufacturer.

Preparation

▲ WARNING! Risk of injury due to unintentional start-up. Only insert the battery into the device once the device is fully prepared for use.

Control elements

Familiarise yourself with the operating elements before using the device for the first time.

Trigger gun (3)

- **Locking mechanism (1)**
 - Locking the switch lever: Press the lock (1) while holding down the switch lever (2).
 - Release the lock: Press the switch lever (2).
- **Switch lever (2)**
 - Press: Activates the water jet
 - Release: Deactivates the water jet

Establishing a water supply

You have two options to supply the device with water:

- Household water connection
- Suctioning standing, clean water, e.g. rain barrel

Household water connection

Requirements

- **System separator**
A system separator (check valve) prevents the backflow of water and cleaning agent into the drinking water pipeline.
 - According to current regulations, a pressure washer must never be connected to the drinking water network without a system separator. A suitable system separator must be used in accordance with EN 12729 Type BA.
 - Water that has flowed through a system separator is classified as non-potable.
 - System separators are available from specialist dealers.

Procedure

1. Connect the supply hose to the water supply.

- Bleed the supply hose: Open the water supply until the water flows bubble-free out of the other end of the supply hose. Close the water supply.
- Connect the supply hose to the quick connector on the coupling (4).

Suctioning water

Notes

- ⚠ WARNING!** Electric shock! The device itself must not be submerged in the water collector.
- NOTICE!** Contamination from back-washed cleaning agent! Do not draw in any water from natural accumulations.
- NOTICE!** When suctioning, the device may run dry **temporarily**.
- NOTICE!** Weight down the filter basket (12) so that it sinks in the water.

Requirements

- Suction hose (11) with filter basket (12)
- standing, clean water (e.g. rain barrel)

Procedure

- Connect the quick connector (10) of the suction hose (11) to the coupling (4).
- Bleeding the suction hose, p. 22*
- Fit an attachment.

Bleeding

Bleeding the supply hose

- Close the tap.
- Remove the supply hose from the device.
- For more, see *Establishing a water supply, p. 21*

Bleeding the suction hose

- Immerse the filter basket (12) completely into the water collector.
- Remove the attachment (7, 9).
- Press the switch lever (2) until the water comes out without bubbles.

Select the attachment

Nozzles (8) on the lance (9)

Six different nozzles (8) can be used on the lance (9).

The nozzles can be changed by turning the nozzle attachment. A small arrow on the top of the lance indicates which nozzle is selected.

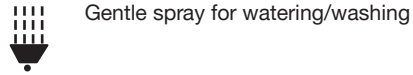
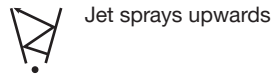
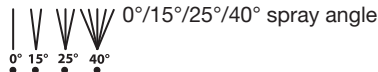

Cleaning agent nozzle (7)

- Wide fan jet: Low pressure for cleaning agent

Fitting and removing attachments

Fitting an attachment

- Attach the desired attachment (7, 9) to the device (Bayonet locking device: plug and turn).

Removing an attachment

- Remove the desired attachment (7, 9) from the device (Bayonet locking device: push, turn and pull).

Cleaning using cleaning agent

Requirements for the cleaning agent

- This device has been designed to be used with a neutral cleaning agent based on biodegradable anionic surfactants.
- Use of other cleaning agents or chemicals can negatively impact the safety of the device and can cause damage. Such damage to the device is not covered by the warranty.
- You can buy cleaning agents from our online shop (*Spare parts and accessories, p. 27*).

Requirements

- The cleaning agent tank is filled with cleaning agent.

Filling/emptying the cleaning agent tank (6)

- Twist the cleaning agent nozzle (7) off the cleaning agent tank (6).
- Fill or empty the cleaning agent tank (6).
- Twist the cleaning agent nozzle (7) back onto the cleaning agent tank (6).

Checking the battery charge level

LEDs	Meaning
red, orange, green	Battery charged
red, orange	Battery partially charged
red	Battery needs to be charged

1. Press the button (18) next to the charge level indicator button (17) on the battery (16).
The LEDs of the charge level indicator show how much charge remains in the battery.
2. Charge the battery (16) when only the red LED on the charge level indicator (17) is illuminated.

Charging the battery

See also the charger instruction manual.

Notes

- If warm, allow the battery to cool before charging.
- Do not expose the battery to direct sunlight or temperatures ≤ 50 °C for long periods of time. In particular, avoid placing the product on radiators or storing it in vehicles parked in the sun.

Procedure

1. If necessary, remove the battery (16) from the cordless tool.
2. Slide the battery into the charging slot of the charger (19).
3. Plug the charger into an outlet.
4. Once charging is complete, disconnect the charger from the mains supply.
5. Pull the battery charging slot out.

Operation

Inserting and removing the battery

▲ WARNING! Risk of injury due to unintentional start-up. Only insert the battery into the device once the device is fully prepared for use.

NOTICE! Risk of damage! An incorrect battery can damage the device and battery.

Inserting the battery

1. Push the battery (16) along the guide into the battery holder (5).
You will hear the battery click into place.

Removing the battery

1. Press and hold the battery release (15) on the battery (16).
2. Pull the battery out of the battery holder (5).

Switching on and off

Notes

- **▲ CAUTION!** Hot surface – Risk of burns! After prolonged use, parts of the housing may become very hot.
Allow the device to cool down for at least 30 minutes after 20 minutes of use.

Switching on

1. Insert the rechargeable battery (16) into the device.
2. Press and hold the switch lever (2).

Locking the switch lever

1. Press and hold the switch lever (2).
2. Press the lock (1).
You can release the switch lever.

Switching off

1. Release the switch lever (2).
 - **With the switch lever locked:** Briefly press the switch lever (2).
2. Remove the rechargeable battery (16) from the device if you are leaving the device unattended or if you have finished working.

Interrupting the operation

1. *Switching off, p. 23*
2. When taking longer breaks:
 - a) Disconnect the device from the water supply.
 - b) Press the switch lever (2) until the pressure has been released.

Ending operation

- After working with cleaning agents:
 - Empty the cleaning agent tank (6).
 - Spray the system with clear water to rinse it.
- Remove the battery (16).
- Disconnect the device from the water supply.
- Press the switch lever (2) until the pressure has been released.

Transport

Notes

- Turn off the device.
- Remove the attachment (7, 9).
- Always carry the device by the handle (3).

Cleaning, maintenance and storage

▲ WARNING! Risk of injury due to unintentional start-up. Protect yourself when performing maintenance or cleaning work. Switch off the device and remove the battery (16).

You should have any repair and maintenance work that is not described in these instructions carried out by our Service Centre. Only use original replacement parts.

Cleaning

▲ WARNING! Electric shock! Never spray down the device with water.

NOTICE! Risk of damage. Chemical substances may attack the plastic parts of the machine. Do not use any cleaning agents or solvents.

- Keep the ventilation slits, motor housing and handles of the machine clean. Use a damp cloth or brush to do this.
- If the nozzles (8) on the lance (9) are dirty or blocked, you can use a needle to remove the foreign object in the nozzle. Rinse the nozzles with water to remove the foreign object.

Maintenance

The device is maintenance free.

Storage

Notes

Always store the device and accessories:

- clean
- dry
- protected against dust
- protected against frost
- out of the reach of children

The storage temperature for the battery and tool is between 15 °C and 25 °C. Avoid extreme cold or heat during storage. This may cause the battery to lose power or become damaged.

Remove the battery from the device before storing the device (see the separate operating instructions for the battery and charger).

Preparing the device for storage

NOTICE! The device and accessories are destroyed by frost if they are not completely emptied of water.

1. *Ending operation, p. 23*
2. Store all attachments upright with the connection facing downwards.

Disposal/environmental protection

Remove the battery from the device and recycle the device, battery, accessories and packaging in an environmentally-friendly manner.



Waste electrical and electronic equipment (WEEE) must not be disposed of with domestic waste.

The symbol of the crossed-out wheeled bin means that this product must not be disposed of as unsorted municipal waste at the end of its useful life.

Directive 2012/19/EU on waste electrical and electronic equipment:

Consumers are legally obliged to recycle electrical and electronic equipment in an environmentally sound manner at the end of its life. In this way, environmentally friendly and resource-saving recycling is ensured. Depending on the implementation in national law, you may have the following options:

- Return to a shop,
- Hand over to an official collection point,
- Return to the manufacturer/distributor.

This does not affect accessories enclosed with the old devices or tools without any electrical components.

Dispose of batteries in an environmentally friendly manner



Do not throw batteries into domestic waste, fire (risk of explosion) or water. Damaged batteries can harm the environment and your health if poisonous fumes or liquids escape.

You are obliged to dispose of defective or used batteries in an environmentally friendly manner.

- Do not open the batteries and avoid mechanical damage. There is a risk of a short circuit and vapours may leak out, causing irritation to the respiratory tract.
- For safety reasons, batteries should be discharged before disposal.
- Tape the poles to prevent short circuits.
- Dispose of rechargeable batteries via a retailer or collection point.
- **Damaged batteries**
Handle externally damaged batteries with particular care!
 - Do not touch damaged batteries with your bare hands.
 - If you cannot tape the poles, place the batteries individually in a plastic bag.

- Place damaged batteries individually in a non-flammable, sealable container that can still be filled with sand.
- Take damaged batteries to a collection point with specialised personnel.

Cleaning agent bottle disposal

- Product residues must be disposed of in compliance with the Waste Directive 2008/98/EC as well as national and regional requirements. For this product, no disposal code in accordance with the European Waste Catalogue (AVV) can be identified, as the use and therefore the code is determined by the consumer. Within the EU, the disposal code must be determined in consultation with the disposal contractor.
- Non-contaminated packaging can be recycled.
- Packaging that cannot be cleaned must be disposed of in the same way as the material.

Troubleshooting

The following table will assist you in fixing faults:

Problem	Possible cause	Error correction
Machine does not start	Switch lever (2) defective	Contact the service centre.
	Rechargeable battery (16) not inserted	<i>Inserting the battery, p. 23</i>
	Rechargeable battery (16) discharged	Charge the battery (see the separate operating instructions for the rechargeable battery and charger)
Device does not convey water	Air pockets in the device	Switch on the device and operate the switch lever (2).
		<i>Bleeding, p. 22</i>
No pressure in device	Air pockets in the device	<i>Bleeding, p. 22</i>
	Pressure loss in line	Check the water supply

Problem	Possible cause	Error correction
Water system leaking	Connections not correctly installed	Switch off the device and disconnect it from the mains power supply. Reconnect the device to the water supply (see <i>Establishing a water supply</i> , p. 21)
Strong pressure fluctuations	Nozzles (7, 8) dirty	Rinse the nozzle (7, 8) with water. If required, clean the nozzle bore hole with a needle (<i>Cleaning</i> , p. 24).
	Nozzles (7, 8) blocked	Remove the nozzle (7, 8) and ensure that the water emerges unimpeded from the trigger gun (3).

Service

Guarantee

Dear Customer,

This product is provided with a 3 year guarantee from the date of purchase. In case of defects, you have statutory rights against the seller of the product. These statutory rights are not restricted by our guarantee presented below.

Terms of Guarantee

The guarantee period begins on the date of purchase. Please retain the original receipt. This document is required as proof of purchase. If a material or manufacturing defect occurs within three years of the date of purchase of this product, we will repair or replace – at our choice – the product for you free of charge. This guarantee requires the defective product and proof of purchase to be presented within the three-year period with a brief written description of what constitutes the defect and when it occurred.

If the defect is covered by our guarantee, you will receive either the repaired product or a new product. No new guarantee period begins on repair or replacement of the product.

Guarantee Period and Statutory Claims for Defects

The guarantee period is not extended by the guarantee service. This also applies for replaced or repaired parts. Any damages and defects already present at the time of purchase must be reported immediately after unpacking. Repairs arising after expiry of the guarantee period are chargeable.

Guarantee Cover

The product has been carefully produced in accordance with strict quality guidelines and conscientiously checked prior to delivery.

The guarantee applies for all material and manufacturing defects. This guarantee does not extend to cover product parts that are subject to normal wear and may therefore be considered as wearing parts (e.g. High-pressure hose) or to cover damage to breakable parts (e.g. switch).

This guarantee shall be invalid if the product has been damaged, used incorrectly or not maintained. Precise adherence to all of the instructions specified in the operating manual is required for proper use of the product. Intended uses and actions against which the operating manual advises or warns must be categorically avoided.

The product is designed only for private and not commercial use. The guarantee will be invalidated in case of misuse or improper handling, use of force, or interventions not undertaken by our authorised service branch.

Processing in Case of Guarantee

To ensure efficient handling of your query, please follow the directions below:

- Please have the receipt and product number (IAN 494209_2507) ready as proof of purchase for all enquiries.
- Please refer for the product number to the type plate on the product, an engraving on the product, the title page of the operating instructions (bottom left) or the sticker on the back or underside of the product.

- Should functional errors or other defects occur, please initially contact the service centre specified below by **telephone** or use the **contact form** available on parkside-diy.com in the category **Service**.
- After consultation with our customer service, a product recorded as defective can be sent postage paid to the service address communicated to you, with the proof of purchase (receipt) and specification of what constitutes the defect and when it occurred. In order to avoid acceptance problems and additional costs, please be sure to use only the address communicated to you. Ensure that the consignment is not sent carriage forward or by bulky goods, express or other special freight. Please send the appliance inc. all accessories supplied at the time of purchase and ensure adequate, safe transport packaging.



You can view and download these and many other manuals on parkside-diy.com. This QR code will take you directly to parkside-diy.com. Select your country and search for the operating instructions via the search mask. You can open your operating

instructions by entering the article number (IAN) 494209_2507.

Repair service

For repairs **that are not covered by warranty**, contact the service centre. They will gladly create a cost estimate for you.

- We can only work on devices which are sent in properly packed and with postage paid.
Note: Please send your device cleaned and with an indication of the defect to the address named for the service centre.
- The following are not accepted: devices sent in without prepaid postage, sent as bulky goods, sent as an Express shipment, or devices sent as any other form of special freight.
- We will dispose of defective devices you ship to us free of charge.

Service Centre

GB **Service Great Britain**
Tel.: 0800 051 8970
Contact form on
parkside-diy.com
IAN 494209_2507

MT **Service Malta**
Tel.: 800 65168
Contact form on
parkside-diy.com
IAN 494209_2507

Importer

Please note that the address below is not a service address. Contact the service centre named above first.

Grizzly Tools GmbH & Co. KG
Stockstädter Str. 20
63762 Großostheim
GERMANY
www.grizzlytools.de

Spare parts and accessories

You can get **spare parts and accessories** from www.grizzlytools.shop. If you have any problems with your order, contact us via our online shop. If you have any other questions, contact: *Service Centre, p. 27*

Pos. nr.	Name	Order No.
6	Cleaning agent tank	91110369
9	Lance	91110367
11	Suction hose with filter basket	91110368
14	Cleaning agent URM 500 (500 ml)	30990010

Translation of the original EU declaration of conformity

Product: **Cordless Pressure Washer**

Model: **PDRA 20-Li D4**

Serial number: 000001-049100

The object of the declaration described above is in conformity with the relevant Union harmonisation legislation:

**2006/42/EC • 2014/30/EU • 2000/14/EC & 2005/88/EC • 2011/65/EU & (EU) 2015/863
Product with battery Smart PAPS 204 A1/
Smart PAPS 208 A1/Smart PAPS 2012 A1: 2014/53/EU**

The object of the declaration described above is in conformity with Directive 2011/65/EU of the European Parliament and of the Council of 8 June 2011 on the restriction of the use of certain hazardous substances in electrical and electronic equipment.

To ensure conformity, the following harmonised standards and national standards and regulations have been applied:

**EN 60335-1:2012/A15:2021 • EN 60335-2-54:2008/A2:2021 • EN 62233:2008
EN IEC 55014-1:2021 • EN IEC 55014-2:2021
EN ISO 12100:2010 • EN IEC 63000:2018
Product with battery Smart PAPS 204 A1/Smart PAPS 208 A1/Smart PAPS 2012 A1:
EN 301 489-1 V2.2.3:2019 • EN 301 489-17 V3.3.1:2024
EN 300 328 V2.2.2:2019 • EN 50663:2017**

In accordance with the Directive 2000/14/EC relating to noise emission, the following is confirmed: Sound power level (L_{WA})

- Measured: 85.0 dB;
- Guaranteed: 89 dB

Followed conformity assessment procedure according to 2000/14/EC, Annex V.

This declaration of conformity is issued under the sole responsibility of the manufacturer:

CE Grizzly Tools GmbH & Co. KG
 Stockstädter Str. 20
 63762 Großostheim
 GERMANY
 22.01.2025



Christian Frank
Authorised representative of documentation

Sommaire

Introduction.....	29
Utilisation conforme.....	29
Matériel livré/Accessoires.....	30
Description fonctionnelle.....	30
Aperçu.....	30
Caractéristiques techniques.....	30
Consignes de sécurité.....	31
Signification des consignes de sécurité.....	31
Pictogrammes et symboles.....	32
Consignes générales de sécurité.....	33
Préparation.....	34
Éléments de commande.....	34
Établir l'alimentation en eau.....	34
Purge de l'air.....	35
Sélectionner l'embout.....	35
Monter et démonter l'embout.....	35
Nettoyer avec du produit nettoyant.....	35
Contrôlez l'état de charge de la batterie.....	35
Recharger la batterie.....	36
Fonctionnement.....	36
Insérer et retirer la batterie.....	36
Mise en marche et arrêt.....	36
Interrompre le fonctionnement.....	36
Arrêter le fonctionnement.....	36
Transport.....	36
Nettoyage, entretien et stockage.....	37
Nettoyage.....	37
Maintenance.....	37
Stockage.....	37
Recyclage/protection de l'environnement.....	37
Dépannage.....	38
Service.....	39
Garantie.....	39
Garantie (France).....	40
Service de réparation.....	42
Réparation par soi-même.....	42
Service-Center.....	42
Importateur.....	42
Pièces de rechange et accessoires.....	43
Traduction de la déclaration UE de conformité originale.....	43

Introduction

Nous vous félicitons pour l'achat de votre nouveau nettoyeur haute pression sans fil (ci-après dénommé appareil ou outil électrique).

Vous avez ainsi opté pour un produit de grande qualité. La qualité de cet appareil a été contrôlée au cours de la production, et il a été soumis à un contrôle final. Le bon fonctionnement de votre appareil est ainsi garanti.



Le mode d'emploi fait partie intégrante de cet appareil. Il contient des informations importantes sur la sécurité, l'utilisation et le recyclage. Lisez attentivement le mode d'emploi. Familiarisez-vous avec les éléments de commande et l'utilisation correcte de l'appareil. Utilisez l'appareil uniquement de la façon décrite et pour les domaines d'applications indiqués. Veillez à bien conserver le mode d'emploi et à remettre l'ensemble des documents en cas de cession de l'appareil à des tierces personnes.

Utilisation conforme

Cet appareil est exclusivement destiné à l'utilisation suivante :

- Nettoyage et arrosage
Respectez toujours les instructions du fabricant de l'objet à nettoyer.

Toute autre utilisation qui n'est pas explicitement préconisée dans ce mode d'emploi peut constituer un sérieux danger pour l'utilisateur et entraîner des dommages à l'appareil. L'opérateur ou l'utilisateur de l'appareil est responsable des accidents ou des dommages causés aux autres personnes ou à leurs biens. L'appareil est destiné à être utilisé dans le domaine du bricolage. Il n'a pas été conçu pour une utilisation professionnelle constante. Une utilisation commerciale annule la garantie. Le fabricant ne peut être tenu pour responsable des dommages causés par une utilisation inappropriée ou par une manipulation incorrecte. L'appareil fait partie de la gamme **X 20 V TEAM** et peut être utilisé avec les batteries de la gamme **X 20 V TEAM**. Les batteries de la gamme **X 20 V TEAM** doivent être chargées uniquement avec

des chargeurs appartenant à la gamme **X 20 V TEAM**.

Matériel livré/Accessoires

Déballiez l'appareil et vérifiez le matériel livré. Éliminez correctement les matériaux d'emballage.

- Nettoyeur à pression sans fil
- Lance
- Tuyau d'aspiration avec filtre + Raccord rapide
- Réservoir du produit nettoyant+ Buse à produit nettoyant
- Sac filet
- Produit nettoyant URM 500 (500 ml)
- Traduction de la notice originale

Batterie et chargeur non fournis.

Description fonctionnelle

Pour savoir quelles fonctions remplissent les éléments de commande, veuillez vous reporter aux descriptions suivantes.

Aperçu

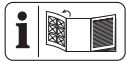

Vous trouverez les représentations de l'appareil sur le volet rabattable avant.

- 1 Dispositif de blocage
- 2 Gâchette
- 3 Poignée pistolet
- 4 Couplage (Raccord à eau)
- 5 Support batterie
- 6 Réservoir du produit nettoyant
- 7 Buse à produit nettoyant
- 8 Buses (réglable)
- 9 Lance
- 10 Raccord rapide
- 11 Flexible d'aspiration
- 12 Panier filtrant
- 13 Sac filet
- 14 Produit nettoyant
- 15 Déverrouillage de batterie
- 16 Batterie
- 17 Indicateur de charge
- 18 Touche (Batterie)
- 19 Chargeur

Caractéristiques techniques

Nettoyeur à pression sans fil

.....	PDRA 20-Li D4
Tension assignée U	20 V \equiv
Type de protection	IPX0
Poids (sans batterie/Accessoires/ Produit de nettoyage)	\approx 1,3 kg
Longueur du flexible d'aspiration	6 m
Pression de service (p)	2,5 MPa
Pression d'arrivée max. ($p_{in,max}$)	0,5 MPa
Température d'arrivée max. ($T_{in,max}$)	30 °C
Débit assigné max. (Q_{max})	2,5 l/min
Hauteur d'aspiration max.	3 m
Niveau de pression acoustique (L_{pA})	74,2 dB; K_{pA} =3 dB
Niveau de puissance acoustique (L_{WA}) – mesuré	85,0 dB; K_{WA} =2,60 dB
– garanti	89 dB
Vibration (a_{H1})	1,555 m/s ² ; K =1,5 m/s ²
Température	\leq 50 °C
– Procédure de charge	4–40 °C
– Fonctionnement	4–50 °C
– Stockage	15–25 °C

Batterie PARKSIDE Performance Smart
Smart PAPS 204 A1/Smart PAPS 208 A1/
Smart PAPS 2012 A1

- bande de fréquences 2400–2483,5 MHz
- puissance émise \leq 20 dBm

Les valeurs sonores et de vibration ont été déterminées selon les normes et réglementations citées dans la déclaration de conformité.

La valeur d'émission des vibrations a été calculée selon une méthode d'essai standardisée et peut être utilisée comme moyen de comparaison entre un outil électrique et un autre. La valeur d'émission des vibrations indiquée peut aussi être utilisée comme moyen d'estimation de l'exposition.

⚠ AVERTISSEMENT ! La valeur d'émission des vibrations peut être différente de la valeur indiquée au cours de la réelle utilisation de l'outil électrique, indépendamment de la façon et de la manière dont l'outil électrique est utilisé. Il est nécessaire d'adopter des mesures de sécurité pour protéger l'opérateur, en fonction de l'exposition estimée au cours de l'utilisation réelle de l'appareil (dans ce cas, il est nécessaire de considérer tous les éléments du cycle de fonctionnement, comme la durée de la mise

hors tension de l'outil électrique, ainsi que la durée pendant laquelle l'outil électrique est sous tension, mais fonctionne à vide).

X 20 V TEAM

L'appareil fait partie de la gamme **X 20 V TEAM** et peut être utilisé avec les batteries de la gamme **X 20 V TEAM**. Les batteries de la gamme **X 20 V TEAM** doivent être chargées uniquement avec des chargeurs appartenant à la gamme **X 20 V TEAM**.

Nous vous recommandons de faire fonctionner cet appareil exclusivement avec les batteries suivantes : PAP 20 B1, PAP 20 B3, Smart PAPS 204 A1, Smart PAPS 208 A1, Smart PAPS 2012 A1

Nous vous recommandons de recharger ces batteries avec les chargeurs suivants : PLG 20 C1, PLG 20 C2, PLG 20 C3, PLG 201 A1, PDSL G 20 B1, Smart PLGS 2012 A1

Caractéristiques techniques de la batterie et du chargeur : voir notice séparée.

Consignes de sécurité



ATTENTION ! Lors de l'utilisation d'appareils électriques, les mesures de sécurité fondamentales suivantes doivent être observées pour la protection contre l'électrocution, le risque de blessure et le risque d'incendie.

▲ AVERTISSEMENT !
Dommages corporels et dégâts matériels liés à une manipulation inadaptée

de la batterie. Respectez les consignes de sécurité et informations relatives au chargement et à l'utilisation correcte qui sont indiquées dans le mode d'emploi de votre batterie et chargeur de la gamme **X 20 V TEAM**. Vous trouverez une description détaillée du processus de charge et de plus amples informations dans ce mode d'emploi séparé.

Signification des consignes de sécurité

▲ DANGER ! Si vous ne suivez pas cette consigne de sécurité, un accident se produira. Cela entraînera des blessures graves, voire la mort.

▲ AVERTISSEMENT ! Si vous ne suivez pas cette consigne de sécurité, un accident peut se produire. Cela peut entraîner des blessures graves, voire la mort.

▲ PRUDENCE ! Si vous ne suivez pas cette consigne de sécurité, un accident se produira. Cela peut entraîner des blessures phy-

siques mineures ou modérées.

REMARQUE ! Si vous ne suivez pas cette consigne de sécurité, un accident se produira. Cela peut entraîner des dommages matériels.

Pictogrammes et symboles

Pictogrammes sur l'appareil



L'appareil fait partie de la gamme **X 20 V TEAM** et peut être utilisé avec les batteries de la gamme **X 20 V TEAM**. Les batteries de la gamme **X 20 V TEAM** doivent être chargées uniquement avec des chargeurs appartenant à la gamme **X 20 V TEAM**.



Attention !



Lisez attentivement le mode d'emploi. Familiarisez-vous avec les éléments de commande et l'utilisation correcte de l'appareil.



Conformément aux prescriptions applicables, le nettoyeur à haute pression ne doit jamais être utilisé sur le réseau d'eau potable sans séparateur de système. Un séparateur de système adapté en vertu de la norme EN 12729 type BA doit être utilisé.



Niveau de puissance acoustique garanti L_{WA} en dB.



Réglages des buses de la lance de pulvérisation



Les appareils électriques ne doivent pas être jetés avec les déchets ménagers.

Symboles sur le flacon du produit de nettoyage



▲ DANGER ! Provoque des irritations cutanées
Provoque de graves dommages oculaires

Consignes générales de sécurité

- Cet appareil peut être utilisé par des personnes aux capacités physiques, sensorielles ou mentales réduites ou manquant d'expérience ou de connaissances, à condition qu'elles soient surveillées ou qu'elles aient été instruites sur l'utilisation en toute sécurité de l'appareil et qu'elles comprennent les dangers en résultant.
- Les enfants ne sont pas autorisés à jouer avec l'appareil.
- L'utilisation de cet appareil est interdite aux personnes qui ne maîtrisent pas le contenu du mode d'emploi.
- Ne pas laisser l'appareil sans surveillance lorsqu'il est connecté à la batterie.
- Ne jamais ouvrir l'orifice de remplissage pendant l'utilisation.
- L'appareil ne doit pas être utilisé,
 - s'il est tombé.
 - si des détériorations évidentes sont visibles.
- s'il n'est pas étanche.
- En cas de contact avec du produit nettoyant, rincez abondamment à l'eau propre.
- Tenir l'appareil hors de portée des enfants lorsqu'il est en marche ou pendant son refroidissement.
- Prenez des mesures adaptées pour tenir les enfants éloignés de l'appareil en fonctionnement.
- Les jets à haute pression peuvent être dangereux en cas d'utilisation impropre. Le jet ne doit pas être dirigé vers des personnes, des animaux, des équipements électriques activés ou la machine elle-même.
- Ne dirigez pas le jet vers vous-même ou d'autres personnes pour nettoyer des vêtements ou chaussures.
- Risque d'explosion – Ne vaporisez pas de liquides inflammables.
- N'écrasez ou ne pliez pas le flexible d'aspiration. Il existe un risque de dé-

térioration et donc un risque de vous blesser.

- Ne mettez pas l'appareil en service si des pièces essentielles comme le flexible d'aspiration, les buses ou la lance de pulvérisation sont endommagées.
- Protégez l'appareil du gel et de la marche à sec.
- Pour assurer la sécurité de la machine, utilisez exclusivement des pièces de rechange du fabricant, ou des pièces de rechange autorisées par le fabricant.

Préparation

⚠ AVERTISSEMENT ! Risque de blessures lié au démarrage involontaire de l'appareil. Insérez la batterie dans l'appareil uniquement lorsque celui-ci est entièrement prêt à être utilisé.

Éléments de commande

Avant la première mise en service de l'appareil, familiarisez-vous avec les éléments de commande.

Poignée pistolet (3)

- **Dispositif de blocage (1)**
 - Bloquer la gâchette : Avec la gâchette enfoncée (2), appuyez sur le dispositif de blocage (1).
 - Débloquer le dispositif de blocage : Appuyez sur la gâchette (2).
- **Gâchette (2)**
 - Appuyer : Active le jet d'eau
 - Relâcher : Désactive le jet d'eau

Établir l'alimentation en eau

Vous avez deux possibilités pour alimenter l'appareil en eau :

- Raccordement à l'eau domestique
- Aspiration d'eau stagnante propre, par exemple d'un récupérateur d'eau de pluie

Raccordement à l'eau domestique

Conditions préalables

- **Séparateur de système**
Un séparateur de système (clapet anti retour) empêche le reflux de l'eau et du détergent dans la canalisation d'eau potable.
 - Conformément aux prescriptions applicables, un nettoyeur haute pression ne doit jamais être utilisé sur le réseau d'eau potable sans séparateur de système. Un séparateur de système adapté en vertu de la norme EN 12729 type BA doit être utilisé.
 - L'eau passant par un séparateur de système est considérée comme non potable.
 - Un séparateur de système est disponible dans les magasins spécialisés.

Procédure

1. Raccordez le tuyau d'alimentation à l'approvisionnement en eau.
2. Purgez le tuyau d'alimentation : Ouvrez l'alimentation en eau jusqu'à ce que l'eau s'écoule sans bulles à l'autre extrémité du tuyau d'alimentation. Fermez l'alimentation en eau.
3. Reliez le tuyau d'alimentation avec raccord rapide à l'accouplement (4).

Aspirer de l'eau

Remarques

- **⚠ AVERTISSEMENT !** Électrocution ! L'appareil en lui-même ne doit pas être plongé dans l'accumulation d'eau.
- **REMARQUE !** Contamination par les détergents purgés ! N'aspirez pas d'eau provenant d'accumulations naturelles.
- **REMARQUE !** Pendant l'aspiration, l'appareil peut fonctionner **brèvement** à sec.
- **REMARQUE !** Lestez le panier filtrant (12) pour qu'il s'immerge dans l'eau.

Conditions préalables

- Flexible d'aspiration (11) avec panier filtrant (12)

- eau stagnante propre (par ex. récupérateur d'eau de pluie)

Procédure

1. Reliez le raccord rapide (10) du flexible d'aspiration (11) à l'accouplement (4).
2. *Purger le flexible d'aspiration, p. 35*
3. Montez un embout.

Purge de l'air

Purger l'air du tuyau d'alimentation

1. Fermez le robinet d'eau.
2. Débranchez le tuyau d'alimentation de l'appareil.
3. Suite : voir *Établir l'alimentation en eau, p. 34*

Purger le flexible d'aspiration

1. Immergez entièrement le panier filtrant (12) dans l'accumulation d'eau.
2. Démontez l'embout (7, 9).
3. Appuyez sur la gâchette (2) jusqu'à ce que l'eau sorte sans bulles.

Sélectionner l'embout

Buses (8) sur la lance (9)

Sur la lance (9), vous pouvez utiliser 6 buses (8) différentes.

Pour changer de buse, tournez l'embout de buse. Une petite flèche esquissée sur le dessus de la lance indique la buse actuellement sélectionnée.

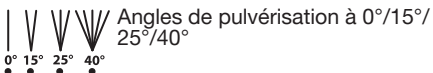

Jet pulvérisé vers le haut



Jet doux pour arroser/laver

Buse à produit nettoyant (7)

- Jet large en éventail : Basse pression du produit nettoyant

Monter et démonter l'embout

Monter l'embout

1. Placez l'embout souhaité (7, 9) sur l'appareil (Fermeture à baïonnettes : enfoncer et tourner).

Démonter l'embout

1. De l'appareil, détachez l'embout souhaité (7, 9) (Fermeture à baïonnettes : pousser, tourner et tirer).

Nettoyer avec du produit nettoyant

Exigences concernant le détergent

- Cet appareil a été conçu pour une utilisation avec un produit nettoyant neutre, à base de tensioactif anionique biodégradable.
- L'utilisation d'autres produits nettoyants ou de produits chimiques peut altérer la sécurité de l'appareil et causer des endommagements. De tels dommages à l'appareil ne sont pas couverts par la garantie.
- Vous pourrez trouver des produits de nettoyage dans notre boutique en ligne (*Pièces de rechange et accessoires, p. 43*).

Conditions préalables

- Le réservoir du produit nettoyant est rempli de produit de nettoyage.

Remplir/vider le réservoir du produit nettoyant (6)

1. Dévissez la buse à produit nettoyant (7) du réservoir du produit nettoyant (6).
2. Remplissez ou videz le réservoir du produit nettoyant (6).
3. Revissez la buse à produit nettoyant (7) sur le réservoir du produit nettoyant (6).

Contrôlez l'état de charge de la batterie

LED	Signification
rouge, orange, vert	batterie chargée
rouge, orange	batterie partiellement chargée
rouge	la batterie doit être chargée

1. Appuyez sur la touche (18) à côté de l'indicateur de charge (17) sur la batterie (16).

Les LED de l'indicateur de charge affichent l'état de charge de la batterie.

2. Rechargez la batterie (16) lorsqu'il ne reste plus que la LED rouge allumée sur l'indicateur de charge (17).

Recharger la batterie

Voir également le mode d'emploi du chargeur.

Remarques

- Lorsqu'une batterie est chaude, laissez-la refroidir avant de la recharger.
- La batterie ne doit pas être exposée pendant une longue durée à un ensoleillement important ni à des températures ≤ 50 °C. Évitez notamment de la poser sur des radiateurs ou de la ranger dans des véhicules stationnés en plein soleil.

Procédure

1. Le cas échéant, retirez la batterie (16) du chargeur.
2. Faites glisser la batterie dans le compartiment de charge du chargeur (19).
3. Branchez le chargeur sur une prise de courant.
4. À la fin de la charge complète, retirez le chargeur de la prise électrique.
5. Retirez la batterie du compartiment de charge.

Fonctionnement

Insérer et retirer la batterie

▲ AVERTISSEMENT ! Risque de blessures lié au démarrage involontaire de l'appareil. Insérez la batterie dans l'appareil uniquement lorsque celui-ci est entièrement prêt à être utilisé.

REMARQUE ! Risque de dommages ! Une batterie de type inadapté peut endommager l'appareil et la batterie.

Insérer la batterie

1. Glissez la batterie (16) le long du rail de guidage dans le support de batterie (5). La batterie se bloque avec un déclic.

Retirer la batterie

1. Appuyez sur le déverrouillage de la batterie (15) situé sur la batterie et maintenez-le enfoncé (16).
2. Retirez la batterie du support de batterie (5).

Mise en marche et arrêt

Remarques

- **▲ PRUDENCE !** Surface chaude – Risque de brûlures ! Après un fonction-

nement prolongé, certaines parties de l'appareil peuvent devenir très chaudes. Après 20 minutes de fonctionnement, laissez l'appareil refroidir au minimum 30 minutes.

Mise en marche

1. Insérez la batterie (16) dans l'appareil.
2. Appuyez longuement sur la gâchette (2).

Bloquer la gâchette

1. Appuyez longuement sur la gâchette (2).
2. Appuyez sur le dispositif de blocage (1). Vous pouvez relâcher la gâchette.

Arrêt

1.
 - Relâchez la gâchette (2).
 - **Lorsque la gâchette est en position bloquée :** Appuyez brièvement sur la gâchette (2).
2. Si vous laissez l'appareil sans surveillance ou si vous avez terminé votre travail, retirez la batterie (16) de l'appareil.

Interrompre le fonctionnement

1. Arrêt, p. 36
2. Pendant des pauses prolongées :
 - a) Débranchez l'appareil de l'alimentation en eau.
 - b) Appuyez sur la gâchette (2) jusqu'à ce que la pression se soit résorbée.

Arrêter le fonctionnement

- Après un travail avec des détergents :
 - Videz le réservoir du produit nettoyant (6).
 - Rincez le système à l'eau claire, en pulvérisant de l'eau claire.
- Retirez la batterie (16).
- Débranchez l'appareil de l'alimentation en eau.
- Appuyez sur la gâchette (2) jusqu'à ce que la pression se soit résorbée.

Transport

Remarques

- Éteignez l'appareil.
- Retirez l'embout (7, 9).
- Portez toujours l'appareil par la poignée (3).

Nettoyage, entretien et stockage

▲ AVERTISSEMENT ! Risque de blessures lié au démarrage involontaire de l'appareil. Protégez-vous lors des travaux de maintenance et de nettoyage. Éteignez l'appareil et retirez la batterie (16).

Faites effectuer les travaux de réparation et de maintenance qui ne sont pas mentionnés dans cette notice par notre Centre de service après-vente. Utilisez exclusivement des pièces de rechange d'origine.

Nettoyage

▲ AVERTISSEMENT ! Électrocution ! Ne nettoyez jamais l'appareil au jet d'eau.

REMARQUE ! Risque de dommages. Les substances chimiques peuvent attaquer les pièces en plastique de l'appareil. N'utilisez aucun produit de nettoyage ou solvants.

- Maintenez propre la fente d'aération, le carter du moteur et les poignées de l'appareil. Utilisez pour cela un chiffon humide ou une brosse.
- Si les buses (8) sur la lance (9) sont sales ou bouchées, vous pouvez retirer les corps étrangers présents dans la buse avec une aiguille. Rincez les buses avec de l'eau afin d'éliminer les corps étrangers.

Maintenance

L'appareil ne demande aucune maintenance.

Stockage

Remarques

Rangez toujours l'appareil et les accessoires dans un état :

- propre
- sec
- à l'abri de la poussière
- à l'abri du gel
- hors de portée des enfants

La température de stockage de la batterie et de l'appareil est comprise entre 15 °C et 25 °C. Évitez une chaleur ou un froid extrême pendant le stockage. La batterie pourrait sinon perdre en performance ou être endommagée.

Retirez la batterie de l'appareil avant un stockage prolongé (p. ex. hivernage) (respec-

ter la notice d'utilisation de la batterie et du chargeur).

Préparer l'appareil pour le stockage

REMARQUE ! Le gel va détruire le nettoyeur à haute pression et les accessoires si l'eau présente à l'intérieur n'est pas complètement vidée.

1. Arrêter la fonction, p. 36
2. Rangez tous les embouts à la verticale, avec le raccord regardant vers le bas.

Recyclage/protection de l'environnement

Enlevez la batterie de l'appareil et veuillez recycler l'appareil, la batterie, les accessoires et l'emballage dans le respect de l'environnement.



Les appareils électriques ne doivent pas être jetés avec les déchets ménagers.

Le symbole de la poubelle sur roues barrée d'une croix signifie que ce produit ne doit pas être éliminé comme déchet municipal non trié à la fin de sa vie utile.

Directive 2012/19/UE sur les déchets d'équipements électriques et électroniques :

les consommateurs sont légalement tenus de recycler, dans le respect de l'environnement, les équipements électriques et électroniques arrivés en fin de vie. Cela permet de garantir une valorisation écologique et respectueuse des ressources. Suivant la transposition en droit national, vous pouvez disposer des possibilités suivantes :

- Restitution à un point de vente,
- Restitution à un point de collecte officiel,
- Renvoi au fabricant / au distributeur.

Ne sont pas concernés les accessoires qui accompagnent les appareils usagés et les moyens auxiliaires sans composants électriques.



Le produit est recyclable, est soumis à une responsabilité élargie du fabricant et est collecté dans le cadre du tri sélectif.



Portez le carton à un point de recyclage.

Recycler les batteries de manière écologique



La batterie ne doit pas être jetée avec les déchets ménagers, dans le feu (risque d'explosion) ou dans l'eau. Les batteries endommagées présentent un risque pour l'environnement et pour votre santé en cas de fuites de vapeurs ou de liquides toxiques.

Vous avez l'obligation de recycler de manière écologique les batteries défectueuses ou usagées.

- N'ouvrez pas les batteries et évitez un endommagement mécanique. Il y a un risque de court-circuit et d'émanation de vapeurs qui irritent les voies respiratoires.
- Pour des raisons de sécurité, les batteries doivent être déchargées avant le recyclage.
- Appliquez du ruban adhésif sur les bornes afin d'éviter les courts-circuits.
- Recyclez les batteries auprès du magasin ou d'un point de collecte.

Dépannage

Le tableau suivant vous aide à éliminer les petites pannes :

Problème	Cause possible	Dépannage
L'appareil ne démarre pas	Gâchette (2) défectueuse	Adressez-vous au Centre de SAV.
	Batterie (16) non insérée	<i>Insérer la batterie, p. 36</i>
	Batterie (16) déchargée	Charger la batterie (voir la notice d'utilisation de la batterie et du chargeur)
L'appareil ne refoule pas d'eau	Inclusions d'air dans l'appareil	Mettre l'appareil en marche et actionner la gâchette (2).
		<i>Purge de l'air, p. 35</i>

Batteries endommagées

Manipulez des batteries endommagées à l'extérieur avec une précaution extrême !

- Ne touchez pas de batteries endommagées à mains nues.
- Si vous ne pouvez pas appliquer du ruban adhésif sur les bornes, restituez les batteries séparément, chacune emballée dans un sac plastique.
- Restituez des batteries endommagées séparément dans un contenant incombustible, qui peut en plus être rempli de sable.
- Déposez des batteries endommagées dans un point de collecte employant du personnel qualifié.

Recyclage du flacon de produit nettoyant

- Les résidus de produit doivent être recyclés en respectant la directive déchets 2008/98/CE ainsi que les prescriptions nationales et régionales. Il n'est pas possible de fixer de numéro de code déchet pour ce produit conformément au catalogue de déchets européen (AVV) vu que l'attribution d'un code présuppose de connaître le but d'utilisation par un consommateur. Sur le territoire de l'UE, le numéro de code déchet doit être défini en concertation avec l'entité gestionnaire des déchets.
- Les emballages non contaminés peuvent entrer en filière de recyclage.
- Les emballages impossibles à nettoyer doivent être recyclés comme la substance.

Problème	Cause possible	Dépannage
L'appareil ne génère pas de pression	Inclusions d'air dans l'appareil	<i>Purge de l'air, p. 35</i>
	Chute de pression de la conduite	Contrôlez l'alimentation en eau
Fuites sur le circuit d'eau	Raccords mal montés	Éteignez l'appareil et débranchez-le du secteur. Raccordez à nouveau l'appareil aux conduites d'eau (voir <i>Établir l'alimentation en eau, p. 34</i>)
Fortes variations de pression	Buses (7, 8) encrassées	Rincez la buse (7, 8) avec de l'eau. Si nécessaire, nettoyez l'orifice de la buse avec une aiguille ; (<i>Nettoyage, p. 37</i>).
	Buses (7, 8) obstruées	Retirez la buse (7, 8) et assurez-vous que l'eau coule sans difficulté hors de la poignée pistolet (3).

Service

Garantie

Chère cliente, cher client, ce produit bénéficie d'une garantie de 3 ans, valable à compter de la date d'achat. En cas de manques constatés sur ce produit, vous disposez des droits légaux contre le vendeur du produit. Ces droits légaux ne sont pas limités par notre garantie présentée par la suite.

Conditions de garantie

Le délai de garantie débute avec la date d'achat. Veuillez conserver soigneusement le ticket de caisse original. En effet, ce document vous sera réclamé comme preuve d'achat. Si un défaut de matériel ou un défaut de fabrication se présente au cours des trois ans suivant la date d'achat de ce produit, nous réparons gratuitement ou remplaçons ce produit – selon notre choix. Cette garantie suppose que l'appareil défectueux et le justificatif d'achat (ticket de caisse) nous soient présentés durant cette délai de trois ans et que la nature du manque et la manière dont celui-ci est apparu soient expliqués par écrit dans un bref courrier.

Si le défaut est couvert par notre garantie, le produit vous sera retourné, réparé ou remplacé par un neuf. Aucune nouvelle délai de garantie ne débute à la date de la réparation ou de l'échange du produit.

Durée de garantie et demande légale en dommages-intérêts

La durée de garantie n'est pas prolongée par la garantie. Ce point s'applique aussi aux pièces remplacées et réparées. Les dommages et les manques éventuellement constatés dès l'achat doivent immédiatement être signalés après le déballage. A l'expiration du délai de garantie les réparations occasionnelles sont à la charge de l'acheteur.

Volume de la garantie

L'appareil a été fabriqué avec soin, selon de sévères directives de qualité et il a été entièrement contrôlé avant la livraison.

La garantie s'applique aux défauts de matériel ou aux défauts de fabrication. Cette garantie ne s'étend pas aux parties du produit qui sont exposées à une usure normale et peuvent être donc considérées comme des pièces d'usure (par ex. Flexible haute pression) ou pour des dommages affectant les parties fragiles (par ex. interrupteur).

Cette garantie est nulle si l'appareil a été endommagé, mal utilisé ou non entretenu. Il en va de même pour des dommages provoqués par l'eau, le gel, la foudre ou le feu ou un transport inadapté. Pour une utilisation appropriée du produit, il faut impérativement respecter toutes les instructions citées dans le manuel de l'opérateur. Les actions et les domaines d'utilisation déconseillés dans la notice d'utilisation ou vis-à-vis desquels une mise en garde est émise, doivent absolument être évités.

L'appareil est destiné à un usage privé uniquement et non à un usage commercial. La garantie est nulle en cas de mauvaise utilisation et de manipulation inappropriée, d'usage de la force et d'interventions qui n'ont pas été effectuées par notre centre de service agréé.

Marche à suivre dans le cas de garantie

Pour garantir un traitement rapide de votre demande, veuillez suivre les instructions suivantes :

- Tenez vous prêt à présenter, sur demande, le ticket de caisse et le numéro d'article (IAN 494209_2507) comme preuve d'achat.
- Vous trouverez le numéro d'article sur la plaque signalétique du produit, d'une gravure sur le produit, de la page de titre du mode d'emploi (en bas à gauche) ou sur l'autocollant au dos ou en dessous du produit.
- Si des erreurs de fonctionnement ou d'autres défauts apparaissent, contactez d'abord le centre de service désigné ci-dessous par **téléphone** ou utilisez notre **formulaire de contact**, que vous trouverez sur parkside-diy.com dans la catégorie **Service**.
- En cas de produit défectueux vous pouvez, après contact avec notre service clients, envoyer le produit, franco de port à l'adresse de service après-vente indiquée, accompagné du justificatif d'achat (ticket de caisse) et en indiquant quelle est la nature du défaut et quand celui-ci s'est produit. Pour éviter des problèmes d'acceptation et des frais supplémentaires, utilisez absolument seulement l'adresse qui vous est donnée. Assurez-vous que l'expédition ne se fait pas en port dû, comme marchandises encombrantes, envoi express ou autre taxe spéciale. Veuillez renvoyer l'appareil, y compris tous les accessoires livrés lors de l'achat et prenez toute mesure pour avoir un emballage de transport suffisamment sûr.

Garantie (France)

Chère cliente, cher client,
ce produit bénéficie d'une garantie de 3 ans, valable à compter de la date d'achat. En cas de manques constatés sur ce produit, vous disposez des droits légaux contre le vendeur du produit. Ces droits légaux ne sont pas

limités par notre garantie présentée par la suite.

Indépendamment de la garantie commerciale souscrite, le vendeur reste tenu des défauts de conformité du bien et des vices rédhibitoires dans les conditions prévues aux articles L217-4 à L217-13 du Code de la consommation et aux articles 1641 à 1648 et 2232 du Code Civil.

Article L217-4 du Code de la consommation

– Le vendeur livre un bien conforme au contrat et répond des défauts de conformité existant lors de la délivrance.

Il répond également des défauts de conformité résultant de l'emballage, des instructions de montage ou de l'installation lorsque celle-ci a été mise à sa charge par le contrat ou a été réalisée sous sa responsabilité.

Article L217-5 du Code de la consommation

– Le bien est conforme au contrat :

1. S'il est propre à l'usage habituellement attendu d'un bien semblable et, le cas échéant :
 - s'il correspond à la description donnée par le vendeur et possède les qualités que celui-ci a présentées à l'acheteur sous forme d'échantillon ou de modèle ;
 - s'il présente les qualités qu'un acheteur peut légitimement attendre eu égard aux déclarations publiques faites par le vendeur, par le producteur ou par son représentant, notamment dans la publicité ou l'étiquetage ;
2. Ou s'il présente les caractéristiques définies d'un commun accord par les parties ou être propre à tout usage spécial recherché par l'acheteur, porté à la connaissance du vendeur et que ce dernier a accepté.

Article L217-16 du Code de la consommation

– Lorsque l'acheteur demande au vendeur, pendant le cours de la garantie commerciale qui lui a été consentie lors de l'acquisition ou de la réparation d'un bien meuble, une remise en état couverte par la garantie, toute période d'immobilisation d'au moins sept jours vient s'ajouter à la durée de la garantie qui restait à courir.

Cette période court à compter de la demande d'intervention de l'acheteur ou de la mise à disposition pour réparation du bien en cause, si cette mise à disposition est postérieure à la demande d'intervention.

Article L217-12 du Code de la consommation– L'action résultant du défaut de conformité se prescrit par deux ans à compter de la délivrance du bien.

Conditions de garantie

Le délai de garantie débute avec la date d'achat. Veuillez conserver soigneusement le ticket de caisse original. En effet, ce document vous sera réclamé comme preuve d'achat. Si un défaut de matériel ou un défaut de fabrication se présente au cours des trois ans suivant la date d'achat de ce produit, nous réparons gratuitement ou remplaçons ce produit – selon notre choix. Cette garantie suppose que l'appareil défectueux et le justificatif d'achat (ticket de caisse) nous soient présentés durant cette délai de trois ans et que la nature du manque et la manière dont celui-ci est apparu soient explicités par écrit dans un bref courrier.

Si le défaut est couvert par notre garantie, le produit vous sera retourné, réparé ou remplacé par un neuf. Aucune nouvelle délai de garantie ne débute à la date de la réparation ou de l'échange du produit.

Durée de garantie et demande légale en dommages-intérêts

La durée de garantie n'est pas prolongée par la garantie. Ce point s'applique aussi aux pièces remplacées et réparées. Les dommages et les manques éventuellement constatés dès l'achat doivent immédiatement être signalés après le déballeage. A l'expiration du délai de garantie les réparations occasionnelles sont à la charge de l'acheteur.

Volume de la garantie

L'appareil a été fabriqué avec soin, selon de sévères directives de qualité et il a été entièrement contrôlé avant la livraison.

La garantie s'applique aux défauts de matériel ou aux défauts de fabrication. Cette garantie ne s'étend pas aux parties du produit qui sont exposées à une usure normale et peuvent être donc considérées comme des pièces d'usure (par ex. Flexible haute pression) ou pour des dommages affectant les parties fragiles (par ex. interrupteur).

Cette garantie est nulle si l'appareil a été endommagé, mal utilisé ou non entretenu. Il en va de même pour des dommages provoqués par l'eau, le gel, la foudre ou le feu ou un transport inadapté. Pour une utilisation appropriée du produit, il faut impérative-

ment respecter toutes les instructions citées dans le manuel de l'opérateur. Les actions et les domaines d'utilisation déconseillés dans la notice d'utilisation ou vis-à-vis desquels une mise en garde est émise, doivent absolument être évités.

L'appareil est destiné à un usage privé uniquement et non à un usage commercial. La garantie est nulle en cas de mauvaise utilisation et de manipulation inappropriée, d'usage de la force et d'interventions qui n'ont pas été effectuées par notre centre de service agréé.

Les pièces détachées indispensables à l'utilisation du produit sont disponibles pendant la durée de la garantie du produit.

Article 1641 du Code civil

Le vendeur est tenu de la garantie à raison des défauts cachés de la chose vendue qui la rendent impropre à l'usage auquel on la destine, ou qui diminuent tellement cet usage que l'acheteur ne l'aurait pas acquise, ou n'en aurait donné qu'un moindre prix, s'il les avait connus.

Article 1648 1er alinéa du Code civil

L'action résultant des vices rédhibitoires doit être intentée par l'acquéreur dans un délai de deux ans à compter de la découverte du vice.

Marche à suivre dans le cas de garantie

Pour garantir un traitement rapide de votre demande, veuillez suivre les instructions suivantes :

- Tenez vous prêt à présenter, sur demande, le ticket de caisse et le numéro d'article (IAN 494209_2507) comme preuve d'achat.
- Vous trouverez le numéro d'article sur la plaque signalétique du produit, d'une gravure sur le produit, de la page de titre du mode d'emploi (en bas à gauche) ou sur l'autocollant au dos ou en dessous du produit.
- Si des erreurs de fonctionnement ou d'autres défauts apparaissent, contactez d'abord le centre de service désigné ci-dessous par **téléphone** ou utilisez notre **formulaire de contact**, que vous trouverez sur parkside-diy.com dans la catégorie **Service**.
- En cas de produit défectueux vous pouvez, après contact avec notre service clients, envoyer le produit, franco de port à l'adresse de service après-vente indi-

quée, accompagné du justificatif d'achat (ticket de caisse) et en indiquant quelle est la nature du défaut et quand celui-ci s'est produit. Pour éviter des problèmes d'acceptation et des frais supplémentaires, utilisez absolument seulement l'adresse qui vous est donnée. Assurez-vous que l'expédition ne se fait pas en port dû, comme marchandises encombrantes, envoi express ou autre taxe spéciale. Veuillez renvoyer l'appareil, y compris tous les accessoires livrés lors de l'achat et prenez toute mesure pour avoir un emballage de transport suffisamment sûr.



Sur le site *parkside-diy.com*, vous pouvez consulter et télécharger ce manuel et bien d'autres. Ce QR code vous permet d'accéder directement au site *parkside-diy.com*. Sélectionnez votre pays et recherchez les modes d'emploi à l'aide du masque de recherche. En saisissant la référence produit (IAN) 494209_2507, vous pourrez ouvrir votre mode d'emploi.

Service de réparation

Pour les réparations **ne relevant pas de la garantie**, adressez-vous au Centre de SAV. Il vous établira volontiers un devis.

- Nous pouvons traiter uniquement les appareils qui ont été expédiés avec un emballage et un affranchissement suffisants.

Remarque : Veuillez envoyer votre appareil nettoyé en indiquant le défaut à l'adresse connue du Centre de SAV.

- Ne seront pas acceptés les appareils envoyés en port dû ainsi que les appareils envoyés comme produits encombrants, en express ou par tout autre mode de transport spécial.
- Nous recyclons gratuitement vos appareils défectueux que vous nous renvoyez.

Réparation par soi-même

Les petites réparations sur l'appareil (par ex. remplacement de pièces mobiles accessibles de l'extérieur) peuvent être effectuées par vos soins à l'aide d'outils domestiques courants.

Pièces de rechange, voir : *Pièces de rechange et accessoires*, p. 43

Pour toute autre question, adressez-vous à : *Service-Center*, p. 42

Service-Center

FR **Service France**
Tel.: 0800 907612
Formulaire de contact à
parkside-diy.com
IAN 494209_2507

BE **Service Belgique**
Tel.: 0800 12614
Formulaire de contact à
parkside-diy.com
IAN 494209_2507

Importateur

Veuillez noter que l'adresse suivante n'est pas une adresse de service après-vente. Contactez d'abord le Centre de SAV cité ci-dessus.

Grizzly Tools GmbH & Co. KG
Stockstädter Str. 20
63762 Großostheim
ALLEMAGNE
www.grizzlytools.de

Pièces de rechange et accessoires

Vous obtiendrez des pièces de rechange et accessoires à l'adresse www.grizzlytools.shop. En cas de problèmes lors de la passation de votre commande, contactez-nous via notre boutique en ligne. Pour toute autre question, adressez-vous à : Service-Center, p. 42

Les pièces détachées indispensables à l'utilisation du produit sont disponibles pendant la durée de la garantie du produit.

Pos. n°	Désignation	N° de commande
6	Réservoir du produit nettoyant	91110369
9	Lance	91110367
11	Tuyau d'aspiration avec filtre	91110368
14	Produit nettoyant URM 500 (500 ml)	30990010

Traduction de la déclaration UE de conformité originale

Produit: **Nettoyeur à pression sans fil**

Modèle: **PDRA 20-Li D4**

Número de serie: 000001-049100

L'objet de la déclaration décrit ci-dessus est conforme à la législation d'harmonisation de l'Union applicable:

2006/42/EC • 2014/30/EU • 2000/14/EC & 2005/88/EC • 2011/65/EU & (EU) 2015/863
Produit avec batterie Smart PAPS 204 A1/
Smart PAPS 208 A1/Smart PAPS 2012 A1: 2014/53/EU

L'objet de la déclaration décrit ci-dessus est conforme à la directive 2011/65/EU du Parlement européen et du Conseil du 8 juin 2011 relative à la limitation de l'utilisation de certaines substances dangereuses dans les équipements électriques et électroniques.

Pour assurer la conformité, les normes harmonisées et les normes et réglementations nationales suivantes ont été appliquées :

EN 60335-1:2012/A15:2021 • EN 60335-2-54:2008/A2:2021 • EN 62233:2008
EN IEC 55014-1:2021 • EN IEC 55014-2:2021
EN ISO 12100:2010 • EN IEC 63000:2018
Produit avec batterie Smart PAPS 204 A1/Smart PAPS 208 A1/Smart PAPS 2012 A1:
EN 301 489-1 V2.2.3:2019 • EN 301 489-17 V3.3.1:2024
EN 300 328 V2.2.2:2019 • EN 50663:2017

Conformément à la directive 2000/14/EC relative aux émissions sonores, il est confirmé ce qui suit : Niveau de puissance acoustique (L_{WA})

– mesuré: 85,0 dB;

– garanti: 89 dB

Procédure appliquée pour l'évaluation de la conformité conformément à la directive 2000/14/EC, annexe V.

La présente déclaration de conformité est établie sous la seule responsabilité du fabricant:



Grizzly Tools GmbH & Co. KG
 Stockstädter Str. 20
 63762 Großostheim
 ALLEMAGNE
 22.01.2025

Christian Frank
 Mandataire de documentation

Inhoudsopgave

Inleiding	44
Reglementair gebruik.....	44
Inhoud van het pakket/accessoires.....	44
Functiebeschrijving.....	45
Overzicht.....	45
Technische gegevens.....	45
Veiligheidsaanwijzingen	46
Betekenis van de veiligheidsaanwijzingen.....	46
Pictogrammen en symbolen.....	47
Algemene veiligheidsaanwijzingen.....	47
Vorbereitung	48
Bedieningselementen.....	49
Zorgen voor watervoorziening.....	49
Ontluchten.....	49
Opzetstuk kiezen.....	49
Opzetstuk monteren en demonteren.....	50
Reinigen met reinigingsmiddelen.....	50
Laadstatus van de accu controleren.....	50
Accu opladen.....	50
Bedrijf	50
Accu plaatsen en verwijderen.....	50
In- en uitschakelen.....	51
bedrijf onderbreken.....	51
Bedrijf beëindigen.....	51
Transport	51
Reiniging, onderhoud en opslag	51
Reiniging.....	51
Onderhoud.....	51
Opslag.....	51
Afvoeren/milieubescherming	52
Probleemopsporing	53
Service	53
Garantie.....	53
Reparatie-service.....	54
Service-Center.....	54
Importeur.....	55
Reserveonderdelen en toebehoren	55
Vertaling van de originele EU-conformiteitsverklaring	56

Inleiding

Gefeliciteerd met de aankoop van uw nieuwe draadloze drukreiniger (hierna "apparaat" of "elektrisch gereedschap" genoemd).

U hebt voor een hoogwaardig product gekozen. Dit apparaat werd tijdens de productie op kwaliteit gecontroleerd en aan een eindcontrole onderworpen. Een goede werking van uw apparaat is daarom gegarandeerd.



Deze gebruiksaanwijzing maakt deel uit van dit apparaat. Ze bevat belangrijke instructies over de veiligheid, het gebruik en de afvoer van het apparaat. Lees zorgvuldig de gebruiksaanwijzing. Maak u vertrouwd met de bedieningselementen en het juiste gebruik van het apparaat. Gebruik het apparaat alleen zoals beschreven en alleen voor de vermelde doeleinden. Bewaar de gebruiksaanwijzing zorgvuldig en geef alle documentatie mee wanneer u het apparaat aan derden doorgeeft.

Reglementair gebruik

Het apparaat is uitsluitend bedoeld voor het volgende gebruik:

- Reiniging en irrigatie

Volg altijd de instructies van de fabrikant van het te reinigen voorwerp.

Elk ander gebruik dat in deze handleiding niet expliciet wordt toegestaan, kan leiden tot schade aan het apparaat en kan een ernstig risico voor de gebruiker inhouden. De bediener of gebruiker van het apparaat is verantwoordelijk voor letsel- of materiële schade aan derde partijen of hun eigendom. Het apparaat is bedoeld voor huishoudelijk gebruik. Het is niet ontworpen voor continu commercieel gebruik. Bij commercieel gebruik vervalt de garantie. De fabrikant is niet aansprakelijk voor schade die voortvloeit uit oneigenlijk gebruik of uit een foute bediening.

Het apparaat maakt deel uit van de reeks **X 20 V TEAM** en kan met accu's van de reeks **X 20 V TEAM** worden gebruikt. Accu's van de reeks **X 20 V TEAM** mogen alleen met originele laders van de reeks **X 20 V TEAM** worden geladen.

Inhoud van het pakket/accessoires

Pak het apparaat uit en controleer de inhoud van het pakket.

Voer het verpakkingsmateriaal af zoals reglementair voorgeschreven.

- Accu-drukreiniger

- Lans
- Aanzuigslang met filterkorf + Snelaansluiting
- Reinigingsmiddelreservoir+ Mondstuk voor reinigingsmiddel
- Netzak
- Reinigingsmiddelen URM 500 (500 ml)
- Vertaling van de oorspronkelijke gebruiksaanwijzing

De accu en de lader zijn niet meegeleverd.

Functiebeschrijving

De werking van de verschillende bedieningselementen is hieronder beschreven.

Overzicht

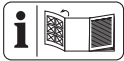

De afbeeldingen van het apparaat bevinden zich op de uitvoerpagina vooraan.

- 1 Vergrendeling
- 2 Inschakelhendel
- 3 Pistoolgreep
- 4 Koppeling (Watersaansluiting)
- 5 Accuhouder
- 6 Reinigingsmiddelreservoir
- 7 Mondstuk voor reinigingsmiddel
- 8 Mondstukken (verstelbaar)
- 9 Lans
- 10 Snelaansluiting
- 11 Aanzuigslang
- 12 Filterkorf
- 13 Netzak
- 14 Reinigingsmiddelen
- 15 Accu-ontgrendeling
- 16 Accu
- 17 Laadstatusindicator
- 18 Toets (Accu)
- 19 Oplader

Technische gegevens

Accu-drukreiniger	PDRA 20-Li D4
Nominale spanning U	20 V =
Beschermingsgraad	IPX0
Gewicht (zonder accu/Toebehoren/Reinigingsmiddel)	≈1,3 kg
Lengte zuigslang	6 m
Werkdruk (p)	2,5 MPa
Max. toevoerdruk ($p_{in,max}$)	0,5 MPa

Max. toevoertemperatuur ($T_{in,max}$)	30 °C
Max. nominaal debiet (Q_{max})	2,5 l/min
Max. aanzuighoogte	3 m
Geluidsrukniveau (L_{pA}) ..74,2 dB; K_{pA} =3 dB	
Geluidsvermogeniveau (L_{WA})	
– gemeten	85,0 dB; K_{WA} =2,60 dB
– gegarandeerd	89 dB
Trilling (a_H)	1,555 m/s ² ; K =1,5 m/s ²
Temperatuur	≤50 °C
– Laadproces	4–40 °C
– Bedrijf	4–50 °C
– Opslag	15–25 °C
PARKSIDE Performance Smart accu	
Smart PAPS 204 A1/Smart PAPS 208 A1/Smart PAPS 2012 A1	

– frequentieband

– zendvermogen

De geluids- en trilwaarden zijn vastgesteld in overeenstemming met de normen en bepalingen die in de conformiteitsverklaring zijn vermeld.

De vermelde trillingsemissiewaarde is volgens een genormeerde keuringsmethode gemeten en kan voor de vergelijking van een elektrisch gereedschap met een ander gereedschap worden gebruikt. De vermelde trillingsemissiewaarde kan ook voor een eerste inschatting van de blootstelling worden gebruikt.

⚠ WAARSCHUWING! De trillingsemissiewaarde tijdens daadwerkelijk gebruik van het elektrisch gereedschap kan afwijken van de opgegeven waarde, afhankelijk van de manier waarop het elektrisch gereedschap wordt gebruikt. Het is noodzakelijk om veiligheidsmaatregelen vast te leggen om de bediener te beschermen, gebaseerd op een schatting van de blootstelling tijdens daadwerkelijke gebruiksomstandigheden (rekening houdend met alle onderdelen van de werkcyclus, bijvoorbeeld de tijden dat het elektrisch gereedschap is uitgeschakeld en de tijden dat het aan is, maar onbelast loopt).

X 20 V TEAM

Het apparaat maakt deel uit van de reeks **X 20 V TEAM** en kan met accu's van de reeks **X 20 V TEAM** worden gebruikt. Accu's van de reeks **X 20 V TEAM** mogen alleen met originele laders van de reeks **X 20 V TEAM** worden geladen. We bevelen u aan dit apparaat uitsluitend met volgende accu's: PAP 20 B1, PAP 20 B3,

Smart PAPS 204 A1, Smart PAPS 208 A1,
Smart PAPS 2012 A1

We bevelen u aan deze accu's met volgen-
de laders te laden: PLG 20 C1, PLG 20 C2,
PLG 20 C3, PLG 201 A1, PDSLGL 20 B1,
Smart PLGS 2012 A1

Technische specificaties van accu en lader:
zie afzonderlijke gebruiksaanwijzing.

Veiligheidsaanwij- zingen



LET OP! Om risico op een elektrische schok, lichamenlijk letsel en brandgevaar te voorkomen, dient u bij het gebruik van elektrische apparaten de volgende elementaire veiligheidsmaatregelen in acht te nemen.

▲ WAARSCHUWING! Persoonlijk letsel en materiële schade door ondeskundige omgang met de accu. Neem de veiligheidsinstructies en informatie over opladen en correct gebruik in de gebruiksaanwijzing van uw accu en oplader van de serie in acht **X 20 V TEAM**. Een gedetailleerde beschrijving van het laadproces en andere informatie vindt u in de

aparte gebruiksaanwijzing ervan.

Betekenis van de veiligheidsaanwijzingen

▲ GEVAAR! Als u deze veiligheidsaanwijzing niet volgt, gebeurt er een ongeval. Het gevolg is ernstig lichamenlijk letsel of de dood.

▲ WAARSCHUWING! Als u deze veiligheidsaanwijzing niet volgt, gebeurt er eventueel een ongeval. Het gevolg is eventueel ernstig lichamenlijk letsel of de dood.

▲ VOORZICHTIG! Als u deze veiligheidsaanwijzing niet volgt, gebeurt er een ongeval. Het gevolg is eventueel lichte of matig lichamenlijk letsel.

AANWIJZING! Als u deze veiligheidsaanwijzing niet volgt, gebeurt er een ongeval. Het gevolg is eventueel materiële schade.

Pictogrammen en symbolen

Pictogrammen op het apparaat



Het apparaat maakt deel uit van de reeks **X 20 V TEAM** en kan met accu's van de reeks **X 20 V TEAM** worden gebruikt. Accu's van de reeks **X 20 V TEAM** mogen alleen met originele laders van de reeks **X 20 V TEAM** worden geladen.



Let op!



Lees zorgvuldig de gebruiksaanwijzing. Maak u vertrouwd met de bedieningselementen en het juiste gebruik van het apparaat.



Volgens geldende voorschriften mag de hogedrukreiniger nooit zonder systeemscheider op het drinkwater-net worden gebruikt. Er moet een geschikte systeemscheider volgens EN 12729 Typ BA worden gebruikt.



Gegarandeerd geluidsvermogensniveau L_{WA} in dB.

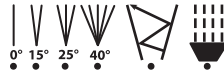

Mondstukinstellingen van de spuitlans



Elektrische apparaten horen niet bij het huisvuil.

Pictogrammen op de fles van het reinigingsmiddel



▲ GEVAAR! Veroorzaakt huidirritatie
Veroorzaakt ernstig oogletsel

Algemene veiligheidsaanwijzingen

- Dit apparaat kan worden gebruikt door personen met verminderde fysieke, sensorische of mentale capaciteiten, of een gebrek aan ervaring en kennis, als zij onder toezicht staan of geïnstrueerd zijn in het veilige gebruik van het apparaat en de gevaren die daaruit voortvloeien begrijpen.
- Kinderen mogen niet met het apparaat spelen.

- Personen, die met de gebruiksaanwijzing niet vertrouwd zijn, mogen het apparaat niet gebruiken.
- Dit apparaat mag niet onbeheerd worden achtergelaten terwijl het op de accu is aangesloten.
- De vulopening mag tijdens het gebruik niet geopend worden.
- Het apparaat mag niet door kinderen worden gebruikt,
 - als het gevallen is.
 - als er duidelijke schade zichtbaar is.
 - als het lek is.
- Als u in aanraking komt met reinigingsmiddel, spoel dan met veel schoon water.
- Houd het apparaat uit de buurt van kinderen wanneer het is ingeschakeld of afkoelt.
- Neem passende maatregelen om kinderen uit de buurt van het draaiende apparaat te houden.
- Hogedrukstralen kunnen gevaarlijk zijn bij onjuist gebruik. De straal mag niet op personen, dieren, actieve elektrische uitrusting of de machine zelf gericht worden.
- richt de straal niet op uzelf of op anderen om kleding of schoenen te reinigen.
- Explosiegevaar – geen ontvlambare vloeistoffen spuiten.
- Beknel of knik de aanzuigslang niet. Er bestaat anders een risico op beschadiging en daaruit resulterend letsel bij uzelf.
- Gebruik het apparaat niet als belangrijke onderdelen zoals de aanzuigslang, de mondstukken of de spuitlans zijn beschadigd.
- Bescherm het apparaat tegen vorst en drooglopen.
- Gebruik voor de veiligheid van de machine uitsluitend originele reserveonderdelen van de fabrikant of door de fabrikant goedgekeurde reserveonderdelen.

Vorbereitung

▲ WAARSCHUWING! Gevaar voor letsel door onbedoeld aanlopen van het apparaat. Plaats de accu pas in het apparaat wanneer het volledig gebruiksklaar is.

Bedieningselementen

Maak u vóór het eerste gebruik van het apparaat vertrouwd met de bedieningselementen van het apparaat.

Pistoolgreep (3)

- **Vergrendeling (1)**
 - Inschakelhendel vergrendelen: Druk op de vergrendeling (1) bij ingedrukte inschakelhendel (2).
 - Vergrendeling opheffen: Druk op de inschakelhendel (2).
- **Inschakelhendel (2)**
 - Drukken: Activeert de waterstraal
 - Loslaten: Deactiveert de waterstraal

Zorgen voor watervoorziening

U hebt twee mogelijkheden voor de watervoorziening van het apparaat:

- Aansluiting op waterleiding
- Aanzuigen van stilstaand, schoon water, bijv. regenton

Aansluiting op waterleiding

Voorwaarden

- **Systeemscheider**
Een systeemscheider (terugslagklep) verhindert de terugstroom van water en reinigingsmiddel in de drinkwaterleiding.
 - Volgens geldende voorschriften mogen hogedrukreinigers nooit zonder systeemscheider op het drinkwater net worden gebruikt. Er moet een geschikte systeemscheider volgens EN 12729 type BA worden gebruikt.
 - Water dat door een systeemscheider is gegaan, wordt geclassificeerd als niet drinkbaar.
 - Een systeemscheider is verkrijgbaar bij de vakhandel.

Procedure

1. Sluit de toevoerslang aan op de watervoorziening.
2. Ontlucht de toevoerslang: open de watervoorziening en laat water aan het andere uiteinde van de toevoerslang uitstromen totdat in het uitstromende water geen belletjes meer te zien zijn. Draai de watervoorziening dicht.
3. Sluit de toevoerslang aan op de snelaansluiting op de koppeling (4).

Water aanzuigen

Instructies

- **⚠ WAARSCHUWING!** Elektrische schok! Het apparaat zelf mag niet in de waterpoel ondergedompeld worden.
- **AANWIJZING!** Verontreiniging door teruggespoelde reinigingsmiddelen! Zuig geen water aan uit natuurlijke poelen.
- **AANWIJZING!** Bij het aanzuigen mag het apparaat gedurende **korte tijd** drooglopen.
- **AANWIJZING!** Houd de filterkorf (12) naar beneden gedrukt zodat deze in het water ondergedompeld wordt.

Voorwaarden

- Aanzuigslang (11) met filterkorf (12)
- stilstaand, schoon water (bijv. regenton)

Procedure

1. Verbind de snelaansluiting (10) van de aanzuigslang (11) met de koppeling (4).
2. *Tuinslang ontluchten, Pag. 49*
3. Monteer een opzetstuk.

Ontluchten

Toevoerslang ontluchten

1. Sluit de waterkraan.
2. Haal de toevoerslang van het apparaat af.
3. Zie *Zorgen voor watervoorziening, Pag. 49* voor verdere instructies

Tuinslang ontluchten

1. Dompel de zuigslang met filterkorf (12) volledig onder in het waterreservoir.
2. Demonteer het opzetstuk (7, 9).
3. Druk op de inschakelhendel (2) tot het water uitstroomt zonder luchtbelletjes.

Opzetstuk kiezen

Mondstukken (8) op de lans (9)

Op de lans (9) kunnen 6 verschillende mondstukken (8) gebruikt worden.

De mondstukken vervangen door te draaien aan het mondstukopzetstuk. Een kleine pijl aan de bovenkant van de lans geeft aan welk mondstuk actueel geselecteerd is.

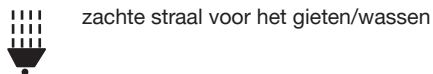
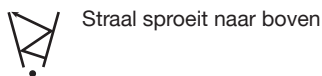
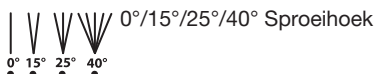

Mondstuk voor reinigingsmiddel (7)

- Brede waaierstraal: Lage druk voor reinigingsmiddelen

Opzetstuk monteren en demonteren

Opzetstuk monteren

- Steek het gewenste opzetstuk (7, 9) op het apparaat (Bajonetsluiting: Inpluggen en draaien).

Opzetstuk demonteren

- Verwijder het gewenste opzetstuk (7, 9) van het apparaat (Bajonetsluiting: Drukken, draaien en trekken).

Reinigen met reinigingsmiddelen

Vereisten voor het reinigingsmiddel

- Dit apparaat is ontwikkeld voor gebruik met een neutraal reinigingsmiddel op basis van biologisch afbreekbare anionogene oppervlakteactieve stoffen.
- Het gebruik van andere reinigingsmiddelen of chemische stoffen kan de veiligheid van het apparaat aantasten en schade tot gevolg hebben. Dergelijke schade aan het apparaat valt niet onder de garantie.
- U kunt reinigingsmiddelen via onze online shop aankopen (*Reserveonderdelen en toebehoren, Pag. 55*).

Voorwaarden

- Het reinigingsmiddelreservoir is gevuld met reinigingsmiddel.

Reinigingsreservoir (6) vullen/leggen

- Draai het mondstuk voor reinigingsmiddel (7) af van het reinigingsmiddelreservoir (6).
- Vul, resp. leeg, het reinigingsmiddelreservoir (6).
- Draai het mondstuk voor reinigingsmiddel (7) weer op het reinigingsmiddelreservoir (6).

Laadstatus van de accu controleren

LED's	Betekenis
rood, oranje, groen	Accu geladen
rood, oranje	Accu gedeeltelijk geladen
rood	Accu moet worden opgeladen

- Druk op de toets (18) naast de laadstatusindicator (17) op de accu (16). De leds van de laadstatusindicator geven het laadniveau van de accu aan.
- Laad de accu (16) op wanneer alleen nog de rode led van de laadindicator (17) brandt.

Accu opladen

Zie ook de gebruiksaanwijzing van de oplader.

Instructies

- Laat een opgewarmde accu eerst afkoelen voordat u hem oplaadt.
- Stel de accu niet langere tijd bloot aan directe zonnestralen of temperaturen ≤ 50 °C. Vermijd met name het neerleggen op radiatoren of het opslaan in voertuigen die in de zon geparkeerd staan.

Procedure

- Neem desgevallend de accu (16) uit het accugevoede apparaat.
- Schuif de accu in de laadschacht van de oplader (19).
- Sluit de oplader aan op een stopcontact.
- Haal na het laden de stekker van de oplader uit het stopcontact.
- Trek de accu uit de laadschacht.

Bedrijf

Accu plaatsen en verwijderen

⚠ WAARSCHUWING! Gevaar voor letsel door onbedoeld aanlopen van het apparaat. Plaats de accu pas in het apparaat wanneer het volledig gebruiksklaar is.

AANWIJZING! Beschadigingsgevaar! Verkeerde accu kan apparaat en accu beschadigen.

Accu plaatsen

- Schuif de accu (16) langs de geleidingsrail in de accu-houder (5). De accu klikt hoorbaar vast.

Accu verwijderen

1. Druk op de accoutgrendeling (15) aan de accu (16) en houd ze ingedrukt.
2. Trek de accu uit de accu-houder (5).

In- en uitschakelen

Instructies

- **⚠ VOORZICHTIG!** Het oppervlakke – Risico op brandwonden! Na langdurig gebruik kunnen onderdelen van de behuizing erg heet worden. Laat het apparaat na 20 minuten gebruik minimaal 30 minuten afkoelen.

Inschakelen

1. Plaats de accu (16) in het apparaat.
2. Houd de inschakelhendel ingedrukt (2).

Inschakelhendel vergrendelen

1. Houd de inschakelhendel ingedrukt (2).
2. Druk op de vergrendeling (1).
U kunt aan de inschakelhendel trekken.

Uitschakelen

1. • Laat de inschakelhendel (2) los.
 - **Bij vergrendelde inschakelhendel:** druk kort op de inschakelhendel (2).
2. Verwijder de accu (16) uit het apparaat, als u het apparaat onbeheerd achterlaat of klaar bent met het werk.

bedrijf onderbreken

1. *Uitschakelen, Pag. 51*
2. Bij langere werkonderbrekingen:
 - a) Koppel het apparaat los van de watervoorziening.
 - b) Druk net zo lang op de inschakelhendel (2) tot de druk is verminderd.

Bedrijf beëindigen

- Na werkzaamheden met reinigingsmiddelen:
 - Leeg het reinigingsmiddelreservoir (6).
 - Spoel het systeem met schoon water door er schoon water op te spuiten.
- Verwijder de accu (16).
- Koppel het apparaat los van de watervoorziening.
- Druk net zo lang op de inschakelhendel (2) tot de druk is verminderd.

Transport

Instructies

- Schakel het apparaat uit.

- Verwijder het opzetstuk (7, 9).
- Draag het apparaat altijd aan de handgreep (3).

Reiniging, onderhoud en opslag

⚠ WAARSCHUWING! Gevaar voor letsel door onbedoeld aanlopen van het apparaat. Bescherm u bij onderhouds- en reinigingswerkzaamheden. uit het stopcontact. Schakel het apparaat uit en haal de accu (16) eruit.

Laat reparatiewerkzaamheden en onderhoud, die niet zijn beschreven in deze handleiding, uitvoeren door een gespecialiseerd service-center. Gebruik uitsluitend originele onderdelen.

Reiniging

⚠ WAARSCHUWING! Elektrische schok! Spuit het apparaat nooit schoon met water. **AANWIJZING!** Beschadigingsgevaar. Chemische substanties kunnen de plastieken delen van het apparaat aantasten. Gebruik geen reinigings- of oplosmiddelen.

- Houd ventilatiesleuven, de motorbehuizing en grepen van het apparaat schoon. Gebruik daartoe een vochtige doek of een borstel.
- Indien de mondstukken (8) aan de lans (9) vuil of verstopt zijn, dan kunt u met een naald het vreemde voorwerp in het mondstuk verwijderen. Spoel de mondstukken met water na om de vreemde voorwerpen te verwijderen.

Onderhoud

Het apparaat is onderhoudsvrij.

Opslag

Instructies

Sla het apparaat en accessoires steeds als volgt op:

- zuiver
- droog
- beschermt tegen stof
- beschermd tegen vorst
- buiten het bereik van kinderen

De opslagtemperatuur voor de accu en het apparaat bedraagt tussen 15 °C en 25 °C. Vermijd extreme koude of hitte tijdens de op-

slag. De accu kan daardoor vermogen verliezen of beschadigd worden.

Neem de accu uit het apparaat als u het apparaat gedurende langere tijd (bijv. tijdens de winter) niet zult gebruiken (neem de afzonderlijke bedieningshandleiding voor accu en oplader in acht).

Apparaat gereedmaken voor opslag

AANWIJZING! Het apparaat en het toebehoren worden door vorst vernield, wanneer niet alle water eruit is.

1. *Bedrijf beëindigen, Pag. 51*
2. Bewaar alle opzetstukken recht op met de aansluiting naar beneden gericht.

Afvoeren/milieubescherming

Neem de accu uit het apparaat en lever het apparaat, de accu, toebehoren en verpakking in voor een milieuvriendelijke verwerking.



Elektrische apparaten horen niet bij het huisvuil.

Het symbool van de doorkruiste verrijdbare afvalbak betekent dat dit product aan het einde van zijn levensduur niet als ongesorteerd stedelijk afval mag worden verwijderd.

Richtlijn 2012/19/EU betreffende afgedankte elektrische en elektronische apparatuur:

Consumenten zijn wettelijk verplicht elektrische en elektronische apparatuur aan het eind van de levensduur op milieuvriendelijke wijze te recyclen. Op die manier wordt milieuvriendelijke en grondstofbesparende recycling gewaarborgd.

Afhankelijk van de omzetting in nationaal recht, hebt u de volgende mogelijkheden:

- retourneren naar een verkooppunt,
- aan een officieel inzamelpunt inleveren,
- retourneren naar de fabrikant/distributeur.

Dit is niet van toepassing op accessoires die bij oude apparaten zijn gevoegd en hulpstukken zonder elektrische bestanddelen.

Accu's milieuvriendelijk afvoeren



Werp de accu niet bij het huisvuil, in het vuur (ontploffingsgevaar) of in het water. Beschadigde accu's kunnen het milieu en uw gezondheid schaden als er giftige dampen of vloeistoffen ontsnappen.

U bent verplicht om defecte of gebruikte accu's op een milieuvriendelijke manier af te voeren.

- Open de accu's niet en vermijd mechanische schade. Er bestaat het risico op kortsluiting en er kunnen dampen ontstaan die de luchtwegen irriteren.
- Om veiligheidsredenen moeten accu's worden ontladen voordat ze worden afgevoerd.
- Tape de polen af om kortsluiting te voorkomen.
- Voer accu's af via een winkel of inzamelpunt.
- **Beschadigde accu's**
Hanteer extern beschadigde accu's heel voorzichtig!
 - Raak beschadigde accu's niet met blote handen aan.
 - Als u de polen niet kunt afplakken, doe de accu's dan afzonderlijk in een plastic zak.
 - Doe beschadigde accu's afzonderlijk in een niet-ontvlambare, afsluitbare bak die nog met zand gevuld kan worden.
 - Breng beschadigde accu's naar een inzamelpunt met gespecialiseerd personeel.

Afvoer van de reinigingsmiddelfles

- Productresten moeten worden verwijderd in overeenstemming met de Afvalrichtlijn 2008/98/EG en de nationale en regionale regelgeving. Voor dit product kan geen afvalcodenummer overeenkomstig de Europese afvalcatalogus (AVV) worden vastgesteld, aangezien alleen het beoogde gebruik door de consument een toewijzing mogelijk maakt. Het codenummer van de afvalstof moet binnen de EU in overleg met de afvalverwijderaar worden vastgesteld.
- Niet-verontreinigde verpakkingen kunnen worden gerecycleerd.
- Verpakkingen die niet kunnen worden gereinigd, moeten op dezelfde manier worden verwijderd als de stof.

Probleemopsporing

De volgende tabel helpt u bij het oplossen van storingen:

Probleem	Mogelijke oorzaak	Foutherstel
Apparaat start niet	Inschakelhendel (2) defect	Neem contact op met het servicecentrum.
	Accu (16) niet geplaatst	<i>Accu plaatsen, Pag. 50</i>
	Accu (16) leeg	Accu laden (zie aparte gebruiksaanwijzing voor accu en lader)
Apparaat levert geen water	Luchtbellen in het apparaat	Apparaat inschakelen en inschakelhendel (2) activeren.
		<i>Ontluchten, Pag. 49</i>
Apparaat heeft geen druk	Luchtbellen in het apparaat	<i>Ontluchten, Pag. 49</i>
	Wegvallende druk in leiding	Controleer de watertoevoer
Lek in watersysteem	Aansluitingen niet juist gemonteerd	Schakel het apparaat uit en koppel het los van het net. Sluit het apparaat opnieuw op de waterleidingen aan (zie <i>Zorgen voor watervoorziening, Pag. 49</i>)
Sterke drukschommelingen	Mondstukken (8, 7) vuil	Spoel het mondstuk (7, 8) met water. Reinig eventueel het gat van de spuitmond met een naald; (<i>Reiniging, Pag. 51</i>).
	Mondstukken (7, 8) verstopt	Verwijder het mondstuk (7, 8) en verzeker er u van dat het water aan de pistoolgreep (3) ongehinderd eruit spuit.

Service

Garantie

Beste klant,

U krijgt op dit product een garantie van 3 jaar vanaf datum van aankoop. In geval van defecten aan dit product hebt u tegenover de verkoper van het product wettelijke rechten. Deze wettelijke rechten worden door de onderstaande garantie niet beperkt.

Garantievoorwaarden

De garantietermijn begint bij de koopdatum. Gelieve de originele kasbon goed te bewaren. Dit document is vereist als aankoopbewijs. Als een materiaal- of fabricagefout optreedt binnen drie jaar na de aankoopdatum van dit product, zullen wij – naar eigen goeddunken – het product gratis voor u repareren of vervangen. Deze garantieservice vereist dat het defecte product en het aankoopbewijs (kassabon) binnen de periode van drie jaar worden overlegd en een schriftelijk kort

wordt beschreven wat het defect is en wanneer het zich heeft voorgedaan.

Als het defect onder onze garantie valt, krijgt u het gerepareerde of een nieuw product terug. Na reparatie of vervanging van het product begint geen nieuwe garantietermijn.

Garantietermijn en wettelijke claims voor gebreken

De garantie verlengt de garantietermijn niet. Dit geldt ook voor vervangen en gerepareerde onderdelen. Eventuele bij aankoop reeds aanwezige beschadigingen of gebreken dienen direct na het uitpakken te worden gemeld. Voor reparaties na afloop van de garantietermijn worden kosten in rekening gebracht.

Omvang van de garantie

Het product is zorgvuldig geproduceerd volgens strenge kwaliteitsrichtlijnen en grondig getest voor levering.

De garantie is van toepassing op materiaal- of fabricagefouten. Deze garantie dekt geen

productonderdelen die onderhevig zijn aan normale slijtage en daarom kunnen worden beschouwd als slijtageonderdelen (bijv. Hogedrukslang) of schade aan breekbare onderdelen (bijv. Schakelaar).

Deze garantie vervalt indien het product beschadigd, verkeerd gebruikt of niet onderhouden is. Voor een goed gebruik van het product moeten alle aanwijzingen in de gebruiksaanwijzing strikt worden opgevolgd. Gebruiken en handelingen die in de gebruiksaanwijzing worden afgeraden of waar tegen worden gewaarschuwd, moeten ten allen tijde worden vermeden.

Het product is uitsluitend bedoeld voor privégebruik en niet voor commercieel gebruik. De garantie vervalt bij misbruik en onoordeelkundig gebruik, het gebruik van geweld en ingrepen die niet door ons geautoriseerde servicefiliaal zijn uitgevoerd.

Verwerking bij garantie

Om ervoor te zorgen dat uw verzoek snel wordt verwerkt, volgt u de onderstaande instructies:

- Houd voor alle vragen de kassabon en het artikelnummer (IAN 494209_2507) bij de hand als bewijs van aankoop.
- Raadpleeg het typeplaatje op het product, een gravure op het product, de titelpagina van de gebruiksaanwijzing (links-onder) of de sticker op de achterkant of onderkant van het product voor het artikelnummer.
- Neem bij functiestoringen of andere defecten eerst **telefonisch** of gebruik ons **contactformulier** dat u kunt vinden op parkside-diy.com in de categorie **Service** contact op met het hieronder genoemde servicecentrum.
- Als een product als defect is geregistreerd, kunt u het na overleg met ons Servicecentrum franco opsturen naar het serviceadres dat u is opgegeven, met bijvoeging van het aankoopbewijs (kassabon) en onder vermelding van wat het defect is en wanneer het defect is opgetreden. Om acceptatieproblemen en extra kosten te voorkomen, is het absoluut noodzakelijk dat u alleen het aan u opgegeven adres gebruikt. Zorg ervoor dat de zending geen vrachtovervoer is, per volumineuze goederen, expres of andere speciale vracht. Verzend het product inclusief alle toebehoren die bij de aankoop zijn

geleverd en zorg ervoor dat de verpakking voldoende stevig is voor transport.



U kunt deze en vele andere handleidingen bekijken en downloaden op parkside-diy.com. Deze QR-code brengt u rechtstreeks naar parkside-diy.com. Selecteer uw land en gebruik het zoekmasker om de gebruiksaanwijzing te zoeken. U kunt uw gebruiksaanwijzing openen door het artikelnummer (IAN) 494209_2507 in te voeren.

Reparatie-service

Neem contact op met het servicecentrum voor reparaties **die niet door de garantie worden gedekt**. U ontvangt daar een kostenraming.

- Wij kunnen alleen apparaten verwerken die voldoende verpakt en gefrankeerd zijn verzonden.
Opmerking: stuur uw apparaat schoon en met melding van het defect naar het adres dat door het servicecentrum is opgegeven.
- Apparaten die niet vooraf zijn betaald of die zijn verzonden met omvangrijke goederen, exprespost of andere speciale vracht, worden niet geaccepteerd.
- We zullen de door u opgestuurde defecte apparaten gratis afvoeren.

Service-Center

NL Service Nederland
Tel.: 08000 229556
Contactformulier op parkside-diy.com
IAN 494209_2507

BE Service België
Tel.: 0800 12614
Contactformulier op parkside-diy.com
IAN 494209_2507

Importeur

Opgelet: het onderstaande adres is geen serviceadres. Neem eerst contact op met het bovenvermelde service-center.

Grizzly Tools GmbH & Co. KG
 Stockstädter Str. 20
 63762 Großostheim
 DUITSLAND
www.grizzlytools.de

Reserveonderdelen en toebehoren

Reserveonderdelen en toebehoren zijn beschikbaar via www.grizzlytools.shop. Als u problemen heeft met uw bestelproces, neem dan contact met ons op via onze online shop. Indien u nog vragen heeft, kunt u contact opnemen met: *Service-Center, Pag. 54*

Pos. nr.	Benaming	Bestelnr.
6	Reinigingsmiddelreservoir	91110369
9	Lans	91110367
11	Aanzuigslang met filterkorf	91110368
14	Reinigingsmiddelen URM 500 (500 ml)	30990010

Vertaling van de originele EU-conformiteitsverklaring

Product: **Accu-drukreiniger**

Model: **PDRA 20-Li D4**

Serienummer: 000001-049100

Het hierboven beschreven voorwerp is in overeenstemming met de desbetreffende harmonisatiewetgeving van de Unie:

**2006/42/EC • 2014/30/EU • 2000/14/EC & 2005/88/EC • 2011/65/EU & (EU) 2015/863
Product met batterij Smart PAPS 204 A1/
Smart PAPS 208 A1/Smart PAPS 2012 A1: 2014/53/EU**

Het hierboven beschreven voorwerp is conform Richtlijn 2011/65/EU van het Europees Parlement en de Raad van 8 juni 2011 betreffende beperking van het gebruik van bepaalde gevaarlijke stoffen in elektrische en elektronische apparatuur.

Om de conformiteit te waarborgen, zijn de volgende geharmoniseerde normen en nationale normen en voorschriften toegepast:

**EN 60335-1:2012/A15:2021 • EN 60335-2-54:2008/A2:2021 • EN 62233:2008
EN IEC 55014-1:2021 • EN IEC 55014-2:2021
EN ISO 12100:2010 • EN IEC 63000:2018**

**Product met batterij Smart PAPS 204 A1/Smart PAPS 208 A1/Smart PAPS 2012 A1:
EN 301 489-1 V2.2.3:2019 • EN 301 489-17 V3.3.1:2024
EN 300 328 V2.2.2:2019 • EN 50663:2017**

Overeenkomstig Richtlijn 2000/14/EC betreffende de geluidsemissie wordt het volgende bevestigd: Geluidsvermogeniveau (L_{WA})

- gemeten: 85,0 dB;
- gegarandeerd: 89 dB

Gevolgde conformiteitsbeoordelingsprocedure volgens 2000/14/EC, bijlage V.

Deze conformiteitsverklaring wordt verstrekt onder volledige verantwoordelijkheid van de fabrikant:



Grizzly Tools GmbH & Co. KG
Stockstädter Str. 20
63762 Großostheim
DUITSLAND
22.01.2025

Christian Frank
Documentatie gemachtigde

Índice de contenido

Introducción.....	57
Uso previsto.....	57
Volumen de suministro/accesorios.....	57
Descripción del funcionamiento.....	58
Vista general.....	58
Datos técnicos.....	58
Indicaciones de seguridad.....	59
Significado de las indicaciones de seguridad.....	59
Gráficos y símbolos.....	60
Indicaciones generales de seguridad.....	60
Preparación.....	61
Elementos de control.....	62
Establecer el suministro de agua.....	62
Purga.....	62
Selección del accesorio.....	62
Montaje y desmontaje de accesorios.....	63
Limpieza con detergentes.....	63
Revisar el nivel de carga de la batería.....	63
Cargar la batería.....	63
Funcionamiento.....	63
Insertar/retirar la batería.....	63
Encendido y apagado.....	64
Interrumpir el funcionamiento.....	64
Finalizar el funcionamiento.....	64
Transporte.....	64
Limpieza, mantenimiento y almacenamiento.....	64
Limpieza.....	64
Mantenimiento.....	64
Almacenamiento.....	64
Eliminación/protección del medio ambiente.....	65
Localización de averías.....	66
Servicio.....	66
Garantía.....	66
Servicio de reparación.....	67
Service-Center.....	68
Importador.....	68
Piezas de repuesto y accesorios.....	68
Traducción de la declaración UE de conformidad.....	69

Introducción

Enhorabuena por la compra de su nueva hidrolimpiadora a batería (en adelante, denominado aparato o herramienta eléctrica). Ha adquirido un aparato de alta calidad. Durante la producción del aparato se ha revisado su calidad y se le ha realizado una inspección final. Por lo tanto, la capacidad de funcionamiento de su aparato queda garantizada.



Este manual de instrucciones es parte de este aparato. Contiene indicaciones importantes para la seguridad, uso y desecho del producto. Lea atentamente el manual de instrucciones. Familiarícese con los controles y el uso correcto del aparato. Utilice exclusivamente el aparato como se describe y para los campos de aplicación especificados. Conserve el manual de instrucciones y entregue toda la documentación si traspasa este aparato a un tercero.

Uso previsto

El aparato está previsto exclusivamente para el uso siguiente:

- Limpieza y almacenamiento
Respete las indicaciones del fabricante del artículo que va a limpiar.

Cualquier otro uso que no esté expresamente permitido en este manual de instrucciones puede suponer un serio peligro para el usuario y provocar daños en el aparato. El operador o usuario del aparato será responsable de los accidentes o daños causados a otras personas o sus propiedades. El aparato está destinado al uso doméstico. No se ha concebido para uso industrial prolongado. Si se le da un uso profesional, se anulará la garantía. El fabricante no se responsabiliza de los daños derivados de un uso erróneo o distinto del previsto.

Este aparato forma parte de la Serie **X 20 V TEAM** y puede utilizarse con baterías de la serie **X 20 V TEAM**. Las baterías de la serie **X 20 V TEAM** solo pueden cargarse con cargadores de la serie **X 20 V TEAM**.

Volumen de suministro/ accesorios

Desembale el aparato y compruebe el volumen de suministro.

Deseche el material de embalaje según corresponda.

- Hidrolimpiadora recargable
- Lanza
- Manguera de aspiración con cesta de filtro + Conector rápido
- Depósito de detergente+ Boquilla de detergente
- Bolsa de rejilla
- Producto de limpieza URM 500 (500 ml)
- Traducción del manual original

La batería y el cargador no están incluidos.

Descripción del funcionamiento

El funcionamiento de los elementos de mando se describe en las siguientes páginas.

Vista general

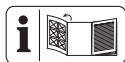

En la página desplegable de la lantera encontrará ilustraciones del aparato.

- 1 Bloqueo
- 2 Palanca de encendido
- 3 Mango tipo pistola
- 4 Manguito (Conexión de agua)
- 5 Soporte de batería
- 6 Depósito de detergente
- 7 Boquilla de detergente
- 8 Boquillas (ajustable)
- 9 Lanza
- 10 Conector rápido
- 11 Manguera de aspiración
- 12 Cesta de filtro
- 13 Bolsa de rejilla
- 14 Producto de limpieza
- 15 Desbloqueo de la batería
- 16 Batería
- 17 Indicador de nivel de carga
- 18 Botón (Batería)
- 19 Cargador

Datos técnicos

Hidrolimpiadora recargable

.....	PDRA 20-Li D4
Tensión nominal U	20 V \approx
Tipo de protección	IPX0

Peso (sin batería/Accesorios/Producto de limpieza)	$\approx 1,3$ kg
Longitud de la manguera de aspiración ...	6 m
Presión de trabajo (p)	2,5 MPa
Presión de alimentación máx. ($P_{in,max}$)	0,5 MPa
Temperatura de alimentación máx. ($T_{in,max}$)	30 °C
Máx. Caudal nominal (Q_{max})	2,5 l/min
Máx. Altura de aspiración	3 m
Nivel de presión acústica (L_{pA})	74,2 dB; $K_{pA}=3$ dB
Nivel de potencia acústica (L_{WA})	
– medido	85,0 dB; $K_{WA}=2,60$ dB
– garantizado	89 dB
Vibración (a_h)	1,555 m/s ² ; $K=1,5$ m/s ²
Temperatura	≤ 50 °C
– Procedimiento de carga	4–40 °C
– Funcionamiento	4–50 °C
– Almacenamiento	15–25 °C
Batería PARKSIDE Performance Smart Smart PAPS 204 A1/Smart PAPS 208 A1/Smart PAPS 2012 A1	
– banda de frecuencias	2400–2483,5 MHz
– potencia transmitida	≤ 20 dBm

Los valores de ruido y vibración se han obtenido según la normativa y disposiciones indicadas en la declaración de conformidad.

El valor de emisión de vibraciones indicado se mide mediante un procedimiento de ensayo normalizado y se puede utilizar para hacer una comparación entre herramientas eléctricas. El valor de emisión de vibraciones indicado también se puede utilizar para hacer una estimación preliminar de la exposición.

⚠ ¡ADVERTENCIA! En condiciones de uso real, el valor de emisión de vibraciones puede diferir del valor indicado, dependiendo de la forma en que se utilice la herramienta eléctrica. Deberán tomarse medidas de seguridad para proteger al operador basadas en una estimación de la exposición bajo condiciones de uso reales (deberán tenerse en cuenta todas las partes del ciclo de trabajo, por ejemplo, el tiempo durante el cual la herramienta eléctrica está apagada, y cuando está encendida funcionando sin carga).

X 20 V TEAM

Este aparato forma parte de la Serie **X 20 V TEAM** y puede utilizarse con baterías

de la serie **X 20 V TEAM**. Las baterías de la serie **X 20 V TEAM** solo pueden cargarse con cargadores de la serie **X 20 V TEAM**.

Le recomendamos utilizar este aparato únicamente con las siguientes baterías: PAP 20 B1, PAP 20 B3, Smart PAPS 204 A1, Smart PAPS 208 A1, Smart PAPS 2012 A1

Le recomendamos cargar estas baterías con los siguientes cargadores: PLG 20 C1, PLG 20 C2, PLG 20 C3, PLG 201 A1, PDSLГ 20 B1, Smart PLGS 2012 A1

Datos técnicos de la batería y el cargador: Consultar las instrucciones separadas.

Indicaciones de seguridad



¡ATENCIÓN! Cuando se utilizan aparatos eléctricos, deben tenerse en cuenta las siguientes medidas de seguridad fundamentales de protección contra descargas eléctricas, peligro de lesiones o de incendio.

▲ ¡ADVERTENCIA! Una manipulación inadecuada de la batería puede producir daños personales y materiales. Observe las indicaciones de seguridad y las indicaciones de carga y de uso correcto que aparecen en las instrucciones de funcionamiento de su batería y cargador de la serie **X 20 V TEAM**. Para una

descripción más detallada sobre el proceso de carga y para más información, consulte este manual de instrucciones separado.

Significado de las indicaciones de seguridad

▲ ¡PELIGRO! Si no sigue esta indicación de seguridad, se producirá accidentes. El resultado es una lesión grave o la muerte.

▲ ¡ADVERTENCIA! Si no sigue esta indicación de seguridad, es posible que se produzca un accidente. El resultado es posiblemente una lesión grave o la muerte.

▲ ¡PRECAUCIÓN! Si no sigue esta indicación de seguridad, se producirá accidentes. El resultado es posiblemente una lesión de gravedad leve o media.

¡NOTA IMPORTANTE! Si no sigue esta indicación de seguridad, se producirá accidentes. El resultado es posiblemente un daño material.

Gráficos y símbolos

Símbolos gráficos sobre el aparato



Este aparato forma parte de la Serie **X 20 V TEAM** y puede utilizarse con baterías de la serie **X 20 V TEAM**. Las baterías de la serie **X 20 V TEAM** solo pueden cargarse con cargadores de la serie **X 20 V TEAM**.



¡Atención!



Lea atentamente el manual de instrucciones. Familiarícese con los controles y el uso correcto del aparato.



Según la normativa vigente, el limpiador a alta presión no debe funcionar nunca en la red de agua potable sin un derivador de sistema. Debe utilizarse un derivador de sistema adecuado según la norma EN 12729 tipo BA.



Nivel de potencia acústica garantizado L_{WA} en dB.



Ajustes de la boquilla de la lanza



Los aparatos eléctricos no deben tirarse a la basura doméstica.

Gráficos en la botella del limpiador



▲ **¡PELIGRO!** Provoca irritación en la piel
Provoca daños graves en los ojos

Indicaciones generales de seguridad

- Este aparato puede ser utilizado por personas con capacidades físicas, sensoriales o mentales reducidas o que carezcan de experiencia y conocimientos, siempre que sean supervisadas o instruidas sobre el uso seguro del aparato y sean capaces de entender los peligros que puede ocasionar.
- Los niños no deben jugar con el aparato.
- Las personas que no hayan leído las instrucciones de uso no podrán utilizar el aparato.

- Este aparato no debe dejarse desatendido mientras esté conectado a la batería.
- La abertura de llenado no debe abrirse durante el uso.
- Este aparato no debe ser utilizado por niños,
 - si se ha caído.
 - si se observan daños evidentes.
 - si tiene fugas.
- Si entra en contacto con el detergente, límpiase con abundante agua.
- Mantenga el aparato fuera del alcance de los niños cuando esté encendido o enfriándose.
- Tome las medidas adecuadas para mantener a los niños alejados del aparato mientras está en funcionamiento.
- Si se hace un uso distinto al previsto, los limpiadores a alta presión pueden ser peligrosos. No se puede dirigir el chorro hacia las personas, los animales, equipos eléctricos activos o sobre la misma máquina.
- No dirija el chorro hacia sí mismo para limpiar la ropa o los zapatos.
- Peligro de explosión: No rocíe ningún líquido inflamable.
- No aplaste ni doble la manguera de aspiración. Existe peligro de deteriorarla y, por tanto, peligro de lesionarse.
- Interrumpa el uso del aparato si observa daños en componentes importantes del mismo, como la manguera de aspiración, las boquillas o la lanza.
- Proteja el aparato de las heladas y el funcionamiento en seco.
- Para garantizar la seguridad de la máquina, utilice únicamente piezas de repuesto originales del fabricante o piezas de repuesto autorizadas por el fabricante.

Preparación

▲ ¡ADVERTENCIA! Peligro de lesiones debido a la puesta en marcha involuntaria del aparato. No coloque la batería en el aparato hasta que el aparato esté completamente preparado para su uso.

Elementos de control

Antes de poner en funcionamiento el aparato por primera vez, familiarícese con los elementos de control.

Mango tipo pistola (3)

- **Bloqueo (1)**
 - Bloquear la palanca de encendido: Presione el bloqueo (1) con la palanca de encendido (2) pulsada.
 - Soltar el bloqueo: Presione la palanca de encendido (2).
- **Palanca de encendido (2)**
 - Presionar: Activa el chorro de agua
 - Soltar: Desactiva el chorro de agua

Establecer el suministro de agua

Existen dos opciones para suministrar agua al aparato:

- Conexión de agua doméstica
- Succión de agua almacenada y limpia, por ejemplo, de un barril de lluvia

Conexión de agua doméstica

Requisitos

- **Derivador de sistema**
Un derivador de sistema (válvula de retención) evita el reflujo de agua y la presencia de detergentes en la tubería de agua potable.
 - Según la normativa vigente, la hidrolimpiadora no debe funcionar nunca en la red de agua potable sin un derivador de sistema. Debe utilizarse un derivador de sistema adecuado según la norma EN 12729 tipo BA.
 - El agua que ha pasado por un derivador del sistema se clasifica como no potable.
 - Los derivadores de sistema están disponibles en el comercio especializado.

Procedimiento

1. Conecte la manguera de alimentación a la toma de agua doméstica.
2. Purgue la manguera de alimentación: Abra el suministro de agua hasta que por el otro extremo de la manguera de alimentación salga agua sin burbujas. Cierre el suministro de agua.
3. Conecte la manguera de alimentación al conector rápido del acoplamiento (4).

Succión de agua

Indicaciones

- **⚠ ¡ADVERTENCIA!** ¡Descarga eléctrica! No sumerja el aparato para recoger agua.
- **¡NOTA IMPORTANTE!** Contaminación por detergentes. No aspirar el agua acumulada naturalmente.
- **¡NOTA IMPORTANTE!** Durante la aspiración, el aparato debe funcionar **brevemente** en seco.
- **¡NOTA IMPORTANTE!** Pise la cesta del filtro (12) para que se hunda en el agua.

Requisitos

- Manguera de aspiración (11) con cesta de filtro (12)
- agua limpia y almacenada (p. ej.: barril de lluvia)

Procedimiento

1. Una el conector rápido (10) de la manguera de aspiración (11) con el manguito (4).
2. *Purga de la manguera de aspiración, p. 62*
3. Monte uno de los accesorios.

Purga

Purgar la manguera de alimentación

1. Cierre el grifo de agua.
2. Retire la manguera de alimentación del aparato.
3. Véase *Establecer el suministro de agua, p. 62*

Purga de la manguera de aspiración

1. Sumerja completamente la cesta de filtro (12) en el depósito de agua.
2. Desmonte el accesorio (7, 9).
3. Presione la palanca de encendido (2) hasta que salga agua sin burbujas.

Selección del accesorio

Boquillas (8) en la lanza (9)

En la lanza (9) pueden utilizarse 6 boquillas (8) diferentes.

Las boquillas pueden cambiarse girando el alojamiento de la boquilla. Una pequeña flecha en la parte superior de la lanza indica qué boquilla se ha seleccionado.

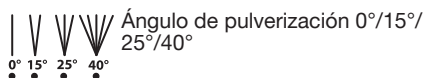

El chorro sale hacia arriba



Chorro más suave para riego/lavado

Boquilla de detergente (7)

- Chorro en abanico amplio: Presión baja para detergentes

Montaje y desmontaje de accesorios

Montar el accesorio

1. Inserte el accesorio deseado (7, 9) en el aparato (Cierre de bayoneta: insertar y girar).

Desmontar el accesorio

1. Retire el accesorio deseado (7, 9) del aparato (Cierre de bayoneta: presionar, girar y tirar).

Limpieza con detergentes

Requisitos de los detergentes

- Este aparato está diseñado para su uso con detergentes neutros basados en tensioactivos aniónicos biodegradables.
- El uso de otros detergentes o químicos puede menoscabar la seguridad del aparato y provocar daños. Este tipo de daños no están cubiertos por la garantía.
- Puede comprar detergentes a través de nuestra tienda virtual (*Piezas de repuesto y accesorios*, p. 68).

Requisitos

- El depósito de detergente está lleno de detergente.

Llenado/vaciado del depósito de detergente (6)

1. Desenrosque la boquilla de detergente (7) del depósito de detergente (6).
2. Llene o vacíe el depósito de detergente (6).
3. Vuelva a enroscar la boquilla de detergente (7) en el depósito de detergente (6).

Revisar el nivel de carga de la batería

Ledes	Significado
rojo, naranja, verde	Batería cargada
rojo, naranja	Batería parcialmente cargada
rojo	Se debe cargar la batería

1. Presione la tecla (18) al lado del indicador del nivel de carga (17) de la batería (16). Los LED del indicador del nivel de carga muestran el nivel de carga de la batería.
2. Cargue la batería (16) cuando solo se ilumine el LED rojo del indicador del nivel de carga (17).

Cargar la batería

Consulte también el manual de instrucciones del cargador.

Indicaciones

- Si la batería está caliente, deje que se enfríe antes de cargarla.
- No exponga la batería durante mucho tiempo a la radiación solar directa ni a temperaturas ≤ 50 °C. En particular, evite colocarla sobre radiadores o guardarla en vehículos aparcados al sol.

Procedimiento

1. En caso de que sea necesario, extraiga la batería (16) del aparato.
2. Introduzca la batería en el receptáculo del cargador (19).
3. Conecte el cargador a un enchufe.
4. Cuando se haya cargado, retire el cargador de la corriente.
5. Saque la batería del receptáculo de carga.

Funcionamiento

Insertar/retirar la batería

⚠ ¡ADVERTENCIA! Peligro de lesiones debido a la puesta en marcha involuntaria del aparato. No coloque la batería en el aparato hasta que el aparato esté completamente preparado para su uso.

¡NOTA IMPORTANTE! ¡Peligro de daños! No colocar la batería correcta en el aparato puede dañar el aparato y la batería.

Insertar la batería

1. Deslice la batería (16) a lo largo del carril guía para introducirla en el soporte de la batería (5).
La batería encaja de manera audible.

Retirar la batería

1. Presione y mantenga presionado el desbloqueo de la batería (15) en la batería (16).
2. Retire la batería del soporte de la batería (5).

Encendido y apagado

Indicaciones

- **⚠ ¡PRECAUCIÓN!** ¡Superficie caliente, peligro de quemaduras! Las piezas de la carcasa pueden calentarse mucho tras un uso prolongado.
Deje que el aparato se enfríe durante al menos 30 minutos después de 20 minutos de funcionamiento.

Encender

1. Inserte la batería (16) en el aparato.
2. Mantenga pulsada la palanca de encendido (2).

Bloquear la palanca de encendido

1. Mantenga pulsada la palanca de encendido (2).
2. Presione el bloqueo (1).
Puede soltar la palanca de encendido.

Apagar

1.
 - Suelte la palanca de encendido (2).
 - **Con la palanca de encendido:** Presione brevemente el interruptor de encendido (2).
2. Cuando deje el aparato desatendido o cuando termine de trabajar, retire la batería (16).

Interrumpir el funcionamiento

1. *Apagar, p. 64*
2. En pausas de trabajo prolongadas:
 - a) Desconecte el aparato de la alimentación de agua.
 - b) Presione la palanca de encendido (2) hasta que la presión se haya disipado.

Finalizar el funcionamiento

- Después de trabajar con detergentes:
 - Vacíe el depósito de detergente (6).
 - Enjuague el sistema pulverizando agua limpia.

- Retire la batería (16).
- Desconecte el aparato de la alimentación de agua.
- Presione la palanca de encendido (2) hasta que la presión se haya disipado.

Transporte

Indicaciones

- Apague el aparato.
- Retire el accesorio (7, 9).
- Transporte el aparato siempre por el mango (3).

Limpieza, mantenimiento y almacenamiento

- **⚠ ¡ADVERTENCIA!** Peligro de lesiones debido a la puesta en marcha involuntaria del aparato. Protéjase durante los trabajos de mantenimiento y limpieza. Apague el aparato y extraiga la batería (16).

Los trabajos de reparación y mantenimiento que no están descritos en estas instrucciones han de llevarse a cabo por nuestro centro de servicio. Utilice exclusivamente piezas de repuesto originales.

Limpieza

- **⚠ ¡ADVERTENCIA!** ¡Descarga eléctrica! Nunca rocíe el aparato con agua.

¡NOTA IMPORTANTE! ¡Peligro de daños! Las sustancias químicas pueden dañar las partes del aparato que son de plástico. No utilice detergentes o disolventes.

- Mantenga limpias las ranuras de ventilación, la carcasa del motor y las empuñaduras del aparato. Para ello utilice un trapo húmedo o un cepillo.
- Si la boquilla (8) de la lanza (9) estuviese sucia o atascada, puede usar una aguja para retirar los cuerpos extraños de la boquilla. Enjuague la boquilla con agua para eliminar el cuerpo extraño.

Mantenimiento

El aparato no necesita mantenimiento.

Almacenamiento

Indicaciones

Almacene siempre el aparato:

- limpio
- seco

- protegido contra el polvo
- protegido contra las heladas
- fuera del alcance de los niños

La temperatura de almacenamiento de la batería y el aparato oscila entre 15 °C y 25 °C. Durante el almacenamiento, evite el frío o calor extremos. De lo contrario, la batería podría perder potencia o sufrir daños.

Cuando vaya a almacenar el aparato durante un largo periodo de tiempo (p. ej., durante el invierno), retire la batería (observe las instrucciones de uso separadas para la batería y el cargador).

Preparar el aparato para el almacenamiento

¡NOTA IMPORTANTE! El aparato y sus accesorios pueden dañarse por congelación si no se vacía el agua completamente.

1. Finalizar el funcionamiento, p. 64
2. Almacene todos los accesorios en vertical, con la conexión hacia abajo.

Eliminación/protección del medio ambiente

Retire la batería del aparato y lleve el aparato, la batería, los accesorios y el embalaje a un punto verde para su reciclaje.



Los aparatos eléctricos no deben tirarse a la basura doméstica.

El símbolo del contenedor de basura tachado significa que este producto no debe eliminarse como residuo municipal sin clasificarse al final de su vida útil.

Directiva 2012/19/UE sobre residuos de aparatos eléctricos y electrónicos:

Los consumidores tienen la obligación legal de reciclar los aparatos eléctricos y electrónicos de forma ecológica al final de su vida útil. De este modo, se garantiza un reciclaje respetuoso con el medio ambiente y con los recursos.

Dependiendo de las normas estatales, puede tener las siguientes opciones:

- devolverlo a un punto de venta,
- entregarlo a un punto de recogida oficial,
- devolver al fabricante/distribuidor.

Esto no afecta a los accesorios y a otros medios sin componentes electrónicos.

Eliminar las baterías de forma respetuosa con el medio ambiente



No tire la batería a la basura doméstica, tampoco al fuego (peligro de explosión) o al agua. Las baterías deterioradas pueden provocar daños en el medio ambiente y en su salud cuando desprenden vapores o líquidos venenosos.

Está obligado a desechar las baterías defectuosas o gastadas de forma respetuosa con el medio ambiente.

- No abra las baterías y evite que sufran daños mecánicos. Existe peligro de cortocircuito y podrían desprenderse vapores que irritan las vías respiratorias.
- Por razones de seguridad, descargue las baterías antes de desecharlas.
- Cubra los polos con cinta adhesiva para evitar cortocircuitos.
- Deseche las baterías en un punto de venta o en un punto de recogida.

Baterías dañadas

¡Manipule con especial cuidado las baterías dañadas externamente!

- No toque las baterías dañadas con las manos desnudas.
- Si no puede cubrir los polos con cinta adhesiva, introduzca las baterías individualmente en una bolsa de plástico.
- Introduzca las baterías dañadas una a una en un recipiente no inflamable y con cierre que se pueda llenar de arena.
- Entregue las baterías dañadas a un punto de recogida con personal especializado.

Eliminación de la botella de detergente

- Los residuos del producto deben eliminarse de acuerdo con la Directiva de Residuos 2008/98/CE y las normativas nacionales y regionales. Para este producto no se puede definir un número de código de residuo según la Lista europea de residuos (LER), ya que solo el uso previsto por el consumidor permite una asignación. El número de código de los residuos debe determinarse en la UE en consulta con la empresa de eliminación.
- Los envases no contaminados pueden ser reciclados.
- Los envases que no puedan limpiarse deben eliminarse de la misma manera que la sustancia.

Localización de averías

La siguiente tabla le ayudará a eliminar las pequeñas averías:

Problema	Posible causa	Subsanación del error
El aparato no arranca	Palanca de encendido (2) defectuosa	Diríjase al centro de servicio.
	Batería (16) no insertada	<i>Insertar la batería, p. 64</i>
	Batería (16) descargada	Cargar la batería (observar el manual de instrucciones independiente de la batería y del cargador)
El aparato no impulsa agua	Inclusiones de aire en el aparato	Conecte el aparato y pulse la palanca de encendido (2).
		<i>Purga, p. 62</i>
El aparato no tiene presión	Inclusiones de aire en el aparato	<i>Purga, p. 62</i>
	Caída de presión de la línea	Compruebe el suministro de agua
Sistema de agua con fugas	Conexiones montadas incorrectamente	Apague el aparato y desconéctelo de la red. Conecte el aparato de nuevo a las tuberías de agua (véase <i>Establecer el suministro de agua, p. 62</i>)
Fluctuaciones de presión agudas	Boquilla (7, 8) sucia	Enjuague la boquilla (7, 8) con agua. Si es necesario, lave el orificio de la boquilla con una aguja; (<i>Limpieza, p. 64</i>).
	Boquillas (7, 8) obstruidas	Retire la boquilla (7, 8) y asegúrese de que el agua sale sin impedimentos por el mango de pistola (3).

Servicio

Garantía

Estimada/o cliente:

Este producto tiene una garantía de 3 años a partir de la fecha de compra. En caso de defectos en este producto, tiene derechos legales contra el vendedor del producto. Estos derechos legales no están limitados por nuestra garantía que se detalla a continuación.

Condiciones de la garantía

El plazo de la garantía empieza a partir de la fecha de compra. Guarde el recibo de caja original, ya que se necesita como comprobante de compra. Si se produce un defecto de material o de fabricación en el plazo de tres años a partir de la fecha de compra de este producto, procederemos a la reparación

o sustitución del producto, según consideremos oportuno, sin cargo alguno para usted. Para poder hacer uso de la garantía, es necesario presentar el aparato defectuoso y el comprobante de compra (recibo de caja) en el plazo de tres años y entregar una breve descripción por escrito de la naturaleza del defecto y de cuándo se produjo.

Si nuestra garantía cubre el defecto, recibirá el producto reparado o uno nuevo. La reparación o sustitución del producto no supone un nuevo inicio del periodo de garantía.

Periodo de garantía y reclamaciones por defectos legales

La garantía no prolonga el periodo de garantía. Esto también se aplica a piezas repuestas o reparadas. Cualquier daño o defecto ya presente en el momento de la compra debe ser comunicado inmediatamente después de desembalar el producto. Transcurrido el pe-

riodo de garantía, cualquier reparación está sujeta a costes.

Alcance de la garantía

El producto ha sido fabricado cuidadosamente según las más estrictas normas de calidad y ha sido sometido a pruebas exhaustivas antes de su entrega.

La garantía cubre los fallos de material o de fabricación. Esta garantía no cubre las piezas del producto sujetas al desgaste normal y que, por lo tanto, pueden considerarse piezas de desgaste (p. ej.: Manguera de alta presión) o los daños en las piezas frágiles (p. ej.: interruptor).

Esta garantía queda anulada si el producto ha sido dañado, utilizado indebidamente o no se ha mantenido correctamente. Para garantizar el uso adecuado del producto, es imprescindible respetar estrictamente todas las instrucciones que figuran en el manual de instrucciones. Se debe evitar a toda costa cualquier uso o acción desaconsejada o advertida en el manual de instrucciones.

El producto está previsto exclusivamente para su uso particular y no para un uso profesional. La garantía desaparece en caso de manipulación inadecuada, uso de la fuerza e intervenciones no realizadas por nuestro centro de servicio autorizado.

Tramitación en caso de reclamación de garantía

Con el fin de garantizar una rápida tramitación de su solicitud, le rogamos que siga las siguientes instrucciones:

- Para cualquier consulta, conserve el recibo de caja y el número de artículo (IAN 494209_2507) como comprobante de su compra.
- El número del artículo figura en la placa de características del producto, en un grabado en el producto, en la portada de su manual de instrucciones (parte inferior a la izquierda) o en la pegatina situada en la parte posterior o inferior del producto.
- Si se producen errores de funcionamiento u otros defectos, póngase en contacto con el centro de servicio que se indica a continuación **por teléfono**. O utilice nuestro **formulario de contacto**, que puede encontrar en *parkside-diy.com* en la sección **Servicio**.
- Después de consultar con nuestro centro de servicio, puede enviar un producto que haya sido identificado como defec-

tuoso a la dirección de servicio que se le ha proporcionado, con el franqueo pagado, junto con el comprobante de compra (recibo de caja) e indicando en qué consiste el defecto y cuándo se produjo. Para evitar problemas de aceptación y costes adicionales, utilice únicamente la dirección que se le ha comunicado. Asegúrese de que el envío no se realiza a portes debidos, por mercancías voluminosas, exprés u otro tipo de carga especial. Por favor, envíe el producto con todos los accesorios suministrados con la compra y asegúrese de que el embalaje de transporte es suficientemente seguro.



En *parkside-diy.com* puede consultar y descargar este y muchos otros manuales. Con este código QR accederá directamente a *parkside-diy.com*. Seleccione su país y, a través de la interfaz de búsqueda, busque los manuales de instrucciones que desee. Introduciendo el número de artículo (IAN) 494209_2507, podrá abrir el manual de instrucciones.

Servicio de reparación

Para las reparaciones **no cubiertas por la garantía**, póngase en contacto con el centro de servicio. Estarán encantados de proporcionarle un presupuesto.

- Solo podemos procesar equipos que hayan sido suficientemente empaquetados y franqueados.
Nota: Envíe su aparato limpio y con una nota de los defectos a la dirección indicada por el centro de servicio.
- No se aceptarán los aparatos enviados a portes debidos, por mercancías voluminosas, envíos exprés o con otro tipo de carga especial.

- Nos deshacemos de forma gratuita de los aparatos defectuosos devueltos.

Service-Center

ES

Servicio España

Tel.: 900 994 940

Formulario de contacto en
parkside-diy.com

IAN 494209_2507

Importador

Por favor, tenga en cuenta que la siguiente dirección no es una dirección de servicio técnico. Póngase en contacto con la dirección del centro de servicio mencionada arriba.

Grizzly Tools GmbH & Co. KG

Stockstädter Str. 20

63762 Großostheim

ALEMANIA

www.grizzlytools.de

Piezas de repuesto y accesorios

Encontrará piezas de repuesto y accesorios en www.grizzlytools.shop. Si surgen problemas durante el proceso de pedido, por favor, póngase en contacto con nosotros a través de nuestra tienda online. Si tiene más preguntas, póngase en contacto con: *Service-Center*, p. 68

Pos. n°	Nombre	N° de pedido
6	Depósito de detergente	91110369
9	Lanza	91110367
11	Manguera de aspiración con cesta de filtro	91110368
14	Producto de limpieza URM 500 (500 ml)	30990010

Traducción de la declaración UE de conformidad

Producto: **Hidrolimpiadora recargable**

Modelo: **PDRA 20-Li D4**

Número de serie: 000001-049100

El objeto de la declaración descrita anteriormente es conforme con la legislación de armonización pertinente de la Unión:

2006/42/EC • 2014/30/EU • 2000/14/EC & 2005/88/EC • 2011/65/EU & (EU) 2015/863
Producto con batería Smart PAPS 204 A1/
Smart PAPS 208 A1/Smart PAPS 2012 A1: 2014/53/EU

El objeto de la declaración descrito anteriormente es conforme a la Directiva 2011/65/EU del Parlamento Europeo y del Consejo, de 8 de junio de 2011, sobre restricciones a la utilización de determinadas sustancias peligrosas en aparatos eléctricos y electrónicos.

Para garantizar la conformidad, se han aplicado las siguientes normas armonizadas así como las normas y reglamentos nacionales:

EN 60335-1:2012/A15:2021 • EN 60335-2-54:2008/A2:2021 • EN 62233:2008
EN IEC 55014-1:2021 • EN IEC 55014-2:2021
EN ISO 12100:2010 • EN IEC 63000:2018

Producto con batería Smart PAPS 204 A1/Smart PAPS 208 A1/Smart PAPS 2012 A1:
EN 301 489-1 V2.2.3:2019 • EN 301 489-17 V3.3.1:2024
EN 300 328 V2.2.2:2019 • EN 50663:2017

De acuerdo con la Directiva sobre emisiones sonoras 2000/14/EC, se confirma lo siguiente:
 Nivel de potencia acústica (L_{WA})

– medido: 85,0 dB;

– garantizado: 89 dB

Se ha seguido el procedimiento de evaluación de la conformidad según el anexo V de la Directiva 2000/14/EC.

La presente declaración de conformidad se expide bajo la exclusiva responsabilidad del fabricante:



Grizzly Tools GmbH & Co. KG
 Stockstädter Str. 20
 63762 Großostheim
 ALEMANIA
 22.01.2025

Christian Frank
 Representante autorizado para la documentación

Indice

Introduzione.....	70
Usò conforme.....	70
Materiale in dotazione/accessori.....	70
Descrizione del funzionamento.....	71
Panoramica.....	71
Dati tecnici.....	71
Avvertenze di sicurezza.....	72
Significato delle avvertenze di sicurezza.....	72
Pittogrammi e simboli.....	73
Indicazioni generali di sicurezza.....	73
Preparazione.....	75
Elementi di comando.....	75
Generare l'alimentazione d'acqua.....	75
Sfiatare.....	75
Scegliere l'accessorio.....	76
Montare e smontare l'accessorio.....	76
Pulizia con detergente.....	76
Verifica dello stato di carica della batteria.....	76
Ricaricare la batteria.....	76
Funzionamento.....	77
Inserimento e rimozione della batteria.....	77
Accensione e spegnimento.....	77
Interrompere il funzionamento.....	77
Terminare il funzionamento.....	77
Trasporto.....	77
Pulizia, manutenzione e conservazione.....	77
Pulizia.....	77
Manutenzione.....	78
Conservazione.....	78
Smaltimento/rispetto dell'ambiente.....	78
Ricerca degli errori.....	79
Assistenza.....	79
Garanzia.....	79
Servizio di riparazione.....	81
Service-Center.....	81
Importatore.....	81
Ricambi e accessori.....	81
Traduzione delle dichiarazioni UE di conformità originale.....	82

Introduzione

Complimenti per l'acquisto di questa nuova idropulitrice a pressione a batteria (di seguito apparecchio o elettrotensile).

Avete optato per un apparecchio di alta qualità. La qualità di questo apparecchio è stata verificata durante la produzione, in seguito l'apparecchio è stato sottoposto ad un controllo finale. Pertanto, la funzionalità dell'apparecchio è garantita.



Il manuale d'uso è parte integrante del presente apparecchio. Esse contengono importanti avvertenze sulla sicurezza, l'uso e lo smaltimento. Leggere attentamente il manuale d'uso. Acquisire familiarità con i comandi e con l'uso corretto dell'apparecchio. Utilizzare l'apparecchio solo come descritto e per i settori d'impiego previsti. Conservare il manuale d'uso e, in caso di cessione dell'apparecchio a terzi, consegnare anche tutti i documenti correlati.

Usò conforme

L'apparecchio è destinato esclusivamente al seguente uso:

- Pulizia e irrigazione

Attenersi sempre alle indicazioni del produttore dell'oggetto da pulire.

Qualsiasi altro impiego non espressamente consentito nel presente manuale d'uso può causare danni all'apparecchio e rappresentare un serio pericolo per l'utilizzatore. L'utilizzatore od operatore dell'apparecchio è responsabile di eventuali incidenti o danni ad altre persone o alla loro proprietà.

L'apparecchio è adatto all'uso per piccoli lavori domestici. Non è stato concepito per l'impiego aziendale prolungato. Un eventuale utilizzo aziendale comporta l'estinzione della garanzia. Il produttore non si fa carico di eventuali danni causati da un uso improprio o da un azionamento errato.

L'apparecchio è parte della serie

X 20 V TEAM e può essere utilizzato con le batterie della serie **X 20 V TEAM**. Le batterie della serie **X 20 V TEAM** possono essere caricate solo con i caricabatterie della serie **X 20 V TEAM**.

Materiale in dotazione/accessori

Estrarre l'apparecchio dalla confezione e controllare il materiale fornito.

Smaltire il materiale di imballaggio ai sensi della normativa vigente.

- Idropulitrice ricaricabile
- Lancia
- Tubo di aspirazione con filtro a cestello + Attacco rapido
- Serbatoio per detergente+ Ugello per detergente
- Sacchetto a rete
- Detergente URM 500 (500 ml)
- Traduzione delle istruzioni originali

La batteria e il caricabatteria non sono compresi nella confezione.

Descrizione del funzionamento

La seguente descrizione illustra il funzionamento dei componenti.

Panoramica

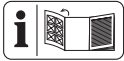

Le figure dell'apparecchio si trovano nella pagina apribile anteriore.

- 1 Blocco
- 2 Leva di attivazione
- 3 Impugnatura a pistola
- 4 Raccordo (Attacco acqua)
- 5 Sostegno batteria
- 6 Serbatoio per detergente
- 7 Ugello per detergente
- 8 Bocchette (regolabile)
- 9 Lancia
- 10 Attacco rapido
- 11 Tubo di aspirazione flessibile
- 12 Cestello di filtraggio
- 13 Sacchetto a rete
- 14 Detergente
- 15 Sblocco batteria
- 16 Batteria
- 17 Spia dello stato di carica
- 18 Tasto (Batteria)
- 19 Caricabatterie

Dati tecnici

Idropulitrice ricaricabile PDRA 20-Li D4

Tensione nominale U 20 V =

Grado di protezione IPX0

Peso (senza batteria/Accessori/Detergente)

..... $\approx 1,3$ kg

Lunghezza tubo di aspirazione 6 m

Pressione d'esercizio (p) 2,5 MPa

Max. pressione di afflusso ($p_{in,max}$) . 0,5 MPa

Max. Temperatura di afflusso ($T_{in,max}$) . 30 °C

Max. portata misurata (Q_{max}) 2,5 l/min

Max. altezza aspirazione 3 m

Livello di pressione acustica (L_{pA})

..... 74,2 dB; $K_{pA}=3$ dB

Livello di potenza acustica (L_{WA})

- misurato 85,0 dB; $K_{WA}=2,60$ dB

- garantito 89 dB

Vibrazione (a_h) 1,555 m/s²; $K=1,5$ m/s²

Temperatura ≤ 50 °C

- Processo di carica 4-40 °C

- Funzionamento 4-50 °C

- Conservazione 15-25 °C

PARKSIDE Performance Smart Batteria

Smart PAPS 204 A1/Smart PAPS 208 A1/

Smart PAPS 2012 A1

- banda di frequenza 2400-2483,5 MHz

- potenza trasmessa ≤ 20 dBm

I valori relativi alla rumorosità e alle vibrazioni sono stati determinati in base alle norme e alle disposizioni indicate nella dichiarazione di conformità.

Il valore sulle vibrazioni emesse indicato è stato misurato seguendo una procedura di controllo regolata da norme e può essere utilizzato per il confronto di un utensile elettrico con un altro. Il valore sulle vibrazioni emesse indicato può anche essere utilizzato per una valutazione preliminare dell'esposizione.

⚠ AVVERTIMENTO! Durante l'impiego effettivo dell'utensile elettrico, il valore sulle vibrazioni emesse può scostarsi dal valore indicato, in base al modo in cui esso viene utilizzato. È necessario stabilire misure di sicurezza per la tutela dell'utente che si basino su una valutazione dell'esposizione alle condizioni d'uso effettive (che includano tutti i fattori del ciclo d'impiego, fra cui, ad esempio, i tempi di riposo dell'utensile elettrico e quelli in cui è acceso, ma senza carico).

X 20 V TEAM

L'apparecchio è parte della serie **X 20 V TEAM** e può essere utilizzato con le batterie della serie **X 20 V TEAM**. Le batterie della serie **X 20 V TEAM** possono essere caricate solo con i caricabatterie della serie **X 20 V TEAM**.

Consigliamo di utilizzare questo apparecchio esclusivamente con le seguenti batterie: PAP 20 B1, PAP 20 B3, Smart PAPS 204 A1, Smart PAPS 208 A1, Smart PAPS 2012 A1

Consigliamo di caricare queste batterie con i seguenti caricabatterie: PLG 20 C1, PLG 20 C2, PLG 20 C3, PLG 201 A1, PDSLGL 20 B1, Smart PLGS 2012 A1

Dati tecnici di batteria e caricabatteria: vedere le istruzioni separate.

Avvertenze di sicurezza



ATTENZIONE! Durante l'uso di apparecchi elettrici si devono osservare le seguenti misure di sicurezza fondamentali come protezione contro scossa elettrica, pericolo di lesioni e incendi:

▲ AVVERTIMENTO! L'uso inadeguato della batteria può causare danni a persone e cose. Rispettare le avvertenze di sicurezza e le indicazioni per la ricarica e l'uso corretto riportate nel manuale d'uso della batteria e del caricabatterie della serie **X 20 V TEAM**. Una descrizione dettagliata sul processo di carica e altre informazioni sono riportate nelle istruzioni per l'uso accluse separatamente.

Significato delle avvertenze di sicurezza

▲ PERICOLO! Se non si seguono queste avvertenze di sicurezza, si verifica un incidente. La conseguenza è una grave lesione o la morte.

▲ AVVERTIMENTO! Se non si seguono queste avvertenze di sicurezza, si può verificare un incidente. La conseguenza può essere una grave lesione o la morte.

▲ ATTENZIONE! Se non si seguono queste avvertenze di sicurezza, si verifica un incidente. La conseguenza può essere una lieve o media lesione.

NOTA! Se non si seguono queste avvertenze di sicurezza, si verifica un incidente. La conseguenza può essere un danno materiale.

Pittogrammi e simboli Pittogrammi sull'apparecchio



L'apparecchio è parte della serie **X 20 V TEAM** e può essere utilizzato con le batterie della serie **X 20 V TEAM**. Le batterie della serie **X 20 V TEAM** possono essere caricate solo con i caricabatterie della serie **X 20 V TEAM**.



Attenzione!



Leggere attentamente il manuale d'uso. Acquisire familiarità con i comandi e con l'uso corretto dell'apparecchio.



Secondo le normative vigenti, non è possibile collegare un'idropulitrice ad alta pressione alla rete idrica senza separatore di sistema. È necessario utilizzare un separatore di sistema adeguato conforme alla norma EN 12729 tipo BA.



Livello di potenza acustica garantito L_{WA} in dB.

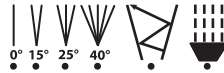

Impostazioni bocchette sulla lancia di nebulizzazione



Gli apparecchi elettrici non devono essere smaltiti con i rifiuti domestici.

Simboli sul flacone del detergente



▲ PERICOLO! Provoca irritazioni cutanee
Provoca gravi irritazioni agli occhi

Indicazioni generali di sicurezza

- L'uso di questo apparecchio da persone con capacità fisiche, sensoriali o mentali ridotte o prive di esperienza e conoscenza è consentito solo sotto vigilanza oppure a condizione che tali persone siano state istruite in merito a un uso sicuro dell'apparecchio e siano in grado di comprenderne i pericoli.

- Non consentire ai bambini di giocare con l'apparecchio.
- L'apparecchio non deve essere utilizzato da persone che non sono a conoscenza delle istruzioni per l'uso.
- Non lasciare l'apparecchio incustodito quando è collegato alla batteria.
- Non aprire il foro di riempimento durante l'uso.
- L'apparecchio non può essere utilizzato,
 - quando è caduta.
 - se non ci sono danni evidenti.
 - quando è annerita.
- Se si viene a contatto con il detergente, sciacquare con abbondante acqua pulita.
- Se acceso o in fase di raffreddamento, conservare l'apparecchio fuori dalla portata dei bambini.
- Durante il funzionamento, adottare misure di sicurezza adeguate per tenere l'apparecchio lontano dalla portata dei bambini.
- In caso di utilizzo improprio, i getti ad alta pressione possono essere pericolosi. Non orientare il getto su persone, animali, dispositivi elettrici attivi o sulla macchina stessa.
- Non orientare il getto su se stessi o su altre persone per pulire indumenti o calzature.
- Pericolo di esplosione - Non utilizzare liquidi infiammabili.
- Non calpestare, schiacciare o piegare il tubo di aspirazione flessibile. Sussiste il pericolo di danni e quindi un pericolo di lesioni personali.
- Non mettere in funzione l'apparecchio qualora componenti importanti, quali tubo di aspirazione flessibile, bocchette o lancia di nebulizzazione, siano danneggiati.
- Proteggere l'apparecchio dal gelo e dal funzionamento a secco.
- Per garantire la sicurezza della macchina utilizzare esclusivamente pezzi di ricambio originali del pro-

duttore oppure approvati dallo stesso.

Preparazione

▲ AVVERTIMENTO! Pericolo di lesioni a causa di un avviamento accidentale dell'apparecchio. Inserire la batteria nell'apparecchio solo quando l'apparecchio è completamente pronto per l'uso.

Elementi di comando

Familiarizzare con i comandi prima di mettere in funzione l'apparecchio per la prima volta.

Impugnatura a pistola (3)

- **Blocco (1)**
 - Arrestare la leva di attivazione: Premere l'arresto (1) con leva di attivazione premuta (2).
 - Rilasciare il blocco: Premere la leva di attivazione (2).
- **Leva di attivazione (2)**
 - Premere: Attiva il getto d'acqua
 - Rilasciare: Disattiva il getto d'acqua

Generare l'alimentazione d'acqua

Per alimentare di acqua l'apparecchio ci sono due possibilità:

- attacco acqua domestica
- aspirazione di acqua stagnante, pulita, ad es. cisterna dell'acqua piovana

Attacco acqua domestica

Requisiti

- **Separatore di sistema**
Un separatore di sistema (valvola di non ritorno) impedisce il riflusso di acqua e detergente nella linea di acqua potabile.
 - Secondo le normative vigenti, non è possibile collegare un'idropulitrice ad alta pressione alla rete idrica senza separatore di sistema. È necessario utilizzare un separatore di sistema adeguato conforme alla norma EN 12729 tipo BA.
 - L'acqua che passa attraverso il separatore di sistema viene classificata come non potabile.
 - I separatori di sistema sono disponibili presso i rivenditori specializzati.

Procedura

1. Collegare il tubo flessibile di alimentazione all'alimentazione dell'acqua.
2. Sfiatare il tubo flessibile di alimentazione: Aprire l'alimentazione dell'acqua finché l'acqua non fuoriesce dall'altra estremità del tubo flessibile di alimentazione senza bolle. Chiudere l'alimentazione dell'acqua.
3. Collegare il tubo flessibile di alimentazione mediante l'attacco rapido al raccordo (4).

Aspirazione dell'acqua

Avvertenze

- **▲ AVVERTIMENTO!** Scossa elettrica! L'apparecchio non deve essere immerso in accumuli di acqua.
- **NOTA!** Contaminazione dal ritorno di detergente! Non aspirare l'acqua da punti di raccolta naturali.
- **NOTA!** Durante l'aspirazione l'apparecchio può girare a vuoto **per breve tempo**.
- **NOTA!** Appesantire il filtro a cestello (12), in modo che vada sott'acqua.

Requisiti

- Tubo di aspirazione (11) con filtro a cestello (12)
- acqua stagnante, pulita, (ad es. cisterna dell'acqua piovana)

Procedura

1. Collegare l'attacco rapido (10) al tubo flessibile di alimentazione (11) con il raccordo (4).
2. *Sfiatare il tubo flessibile di aspirazione, p. 75*
3. Montare un accessorio.

Sfiatare

Sfiato del tubo flessibile di alimentazione

1. Collegare il rubinetto dell'acqua.
2. Rimuovere il tubo flessibile di alimentazione dall'apparecchio.
3. Vedere più avanti *Generare l'alimentazione d'acqua, p. 75*

Sfiatare il tubo flessibile di aspirazione

1. Immergere completamente il cestello di filtraggio (12) nell'accumulo di acqua.
2. Smontare l'accessorio (7, 9).
3. Premere la leva di attivazione (2), finché l'acqua non fuoriesce senza bolle.

Scegliere l'accessorio

Ugelli (8) sulla lancia (9)

Sulla lancia (9) è possibile utilizzare 6 ugelli (8) diversi.

Cambiare gli ugelli ruotandone il rispettivo accessorio. Una freccetta sul lato superiore della lancia indica quale ugello sia selezionato.

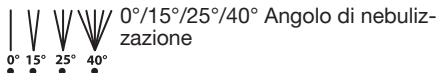

Getto nebulizzato verso l'alto



Getto delicato per annaffiare/lavare

Ugello per detergente (7)

- Getto a ventaglio largo: Bassa pressione per detergente

Montare e smontare l'accessorio

Montare l'accessorio

1. Inserire l'accessorio desiderato (7, 9) sull'apparecchio (Chiusura a baionetta: inserire e ruotare).

Smontare l'accessorio

1. Estrarre l'accessorio desiderato (7, 9) dall'apparecchio (Chiusura a baionetta: spingere, ruotare e tirare).

Pulizia con detergente

Requisiti del detergente

- Questo apparecchio è stato sviluppato con un detergente neutro basato su tensioattivi anionici biodegradabili.
- L'uso di altri detersivi o di prodotti chimici può compromettere la sicurezza dell'apparecchio e provocare danni. Tali danni all'apparecchio non sono coperti da garanzia.
- È possibile acquistare il detergente presso il nostro negozio online (*Ricambi e accessori, p. 81*).

Requisiti

- Il serbatoio per detergente deve essere riempito con detergente.

Riempire/svuotare il serbatoio per detergente (6)

1. Svitare l'ugello per detergente (7) dal serbatoio per detergente (6).

2. Riempire o svuotare il serbatoio per detergente (6).
3. Riavvitare l'ugello per detergente (7) nel serbatoio per detergente (6).

Verifica dello stato di carica della batteria

LED	Significato
rosso, arancione, verde	Batteria caricata
rosso, arancione	Batteria parzialmente caricata
rosso	La batteria deve essere caricata

1. Premere il tasto (18) accanto alla spia dello stato di carica (17) sulla batteria (16).
Il LED della spia dello stato di carica indica lo stato di carica della batteria.
2. Caricare la batteria (16) quando è accesa ormai solo la spia a LED rossa dello stato di carica (17).

Ricaricare la batteria

Vedere anche il manuale d'uso del caricabatteria.

Avvertenze

- Prima di ricaricare una batteria surriscaldata aspettare che si raffreddi.
- Non esporre la batteria alla luce solare diretta o a temperature elevate per un tempo prolungato ≤ 50 °C. Evitare in particolare di appoggiare la batteria su radiatori o di lasciarla in veicoli parcheggiati al sole.

Procedura

1. All'occorrenza, rimuovere la batteria (16) dall'apparecchio a batteria.
2. Inserire la batteria nel vano del caricabatterie (19).
3. Collegare il caricabatteria ad una presa elettrica.
4. Quando la batteria è completamente carica, scollegare il caricabatteria dalla rete elettrica.
5. Estrarre la batteria dal vano del caricabatterie.

Funzionamento

Inserimento e rimozione della batteria

▲ AVVERTIMENTO! Pericolo di lesioni a causa di un avviamento accidentale dell'apparecchio. Inserire la batteria nell'apparecchio solo quando l'apparecchio è completamente pronto per l'uso.

NOTA! Pericolo di danneggiamento! Una batteria sbagliata può danneggiarsi e danneggiare l'apparecchio.

Inserimento della batteria

1. Fare scivolare la batteria (16) nel supporto batteria (5) lungo la guida.
La batteria si blocca con uno scatto udibile.

Rimozione della batteria

1. Premere e mantenere premuto il dispositivo di sblocco (15) della batteria (16).
2. Estrarre la batteria dal supporto batteria (5).

Accensione e spegnimento

Avvertenze

- **▲ ATTENZIONE!** Superfici surriscaldate, pericolo di ustione! Dopo un utilizzo prolungato, è possibile che parti dell'apparecchio si surriscaldino.
Lasciar raffreddare l'apparecchio dopo 20 minuti dall'ultimo utilizzo per almeno 30 minuti.

Accensione

1. Inserire la batteria (16) nell'apparecchio.
2. Tenere premuta la leva di attivazione (2).

Arrestare la leva di attivazione

1. Tenere premuta la leva di attivazione (2).
2. Premere l'arresto (1).
È possibile rilasciare la leva di attivazione.

Spegnimento

1. Rilasciare la leva di attivazione (2).
 - **In caso di leva di attivazione arretrata:** Premere brevemente la leva di attivazione (2).
2. Quando si lascia l'apparecchio incustodito o al termine del lavoro, togliere la batteria (16) dall'apparecchio.

Interrompere il funzionamento

1. *Spegnimento, p. 77*

2. In caso di pause prolungate dal lavoro:
 - a) Scollegare l'apparecchio dall'alimentazione dell'acqua.
 - b) Premere la leva di attivazione (2), finché la pressione non si riduce.

Terminare il funzionamento

- Dopo i lavori con il detergente:
 - Svuotare il serbatoio per detergente (6).
 - Risciacquare il sistema con acqua pulita nebulizzandola.
- Rimuovere la batteria (16).
- Scollegare l'apparecchio dall'alimentazione dell'acqua.
- Premere la leva di attivazione (2), finché la pressione non si riduce.

Trasporto

Avvertenze

- Spegnere l'apparecchio.
- Rimuovere l'accessorio (7, 9).
- Trasportare l'apparecchio sempre reggendolo dall'impugnatura (3).

Pulizia, manutenzione e conservazione

▲ AVVERTIMENTO! Pericolo di lesioni a causa di un avviamento accidentale dell'apparecchio. Proteggersi durante i lavori di manutenzione e pulizia. Spegner l'apparecchio e rimuovere la batteria (16).
Per i lavori di riparazione e manutenzione non descritti nelle presenti istruzioni chiedere l'intervento del nostro Centro Assistenza. Usare solo componenti originali.

Pulizia

- **▲ AVVERTIMENTO!** Scossa elettrica! Non spruzzare mai acqua sull'apparecchio.
NOTA! Pericolo di danneggiamento. Le sostanze chimiche possono aggredire i componenti in materiale sintetico dell'apparecchio. Non utilizzare detersivi o solventi.
- Garantire una costante pulizia delle fessure di aerazione, dell'alloggiamento del motore e delle impugnature dell'apparecchio. A tale scopo utilizzare un panno umido o una spazzola.
- Se gli ugelli (8) della lancia (9) dovessero essere sporchi od otturati, è possibile ri-

muovere il corpo estraneo con un ago. Risciacquare la bocchetta con acqua per eliminare il corpo estraneo.

Manutenzione

L'apparecchio non richiede manutenzione.

Conservazione

Avvertenze

L'apparecchio e gli accessori vanno conservati sempre:

- puliti
- asciutti
- protetti dalla polvere
- protetti dal gelo
- fuori dalla portata dei bambini

La temperatura di conservazione per la batteria e l'apparecchio è compresa tra 15 °C e 25 °C. Durante il processo di ricarica, evitare freddo o caldo estremi, poiché potrebbero ridurre le prestazioni della batteria o danneggiarla.

Prima di una conservazione prolungata (ad es. durante il periodo invernale) rimuovere la batteria dall'apparecchio (rispettando le istruzioni per l'uso separate per batteria e caricabatteria).

Preparazione dell'apparecchio per la conservazione

NOTA! Il gelo danneggia l'apparecchio e gli accessori qualora non siano stati completamente svuotati dall'acqua.

1. Terminare il funzionamento, p. 77
2. Conservare tutti gli accessori in verticale, con l'attacco rivolto verso il basso.

Smaltimento/rispetto dell'ambiente

Rimuovere la batteria dall'apparecchio e smaltire l'apparecchio, la batteria, gli accessori e l'imballaggio in modo da garantirne il corretto riciclaggio nel rispetto dell'ambiente.



Gli apparecchi elettrici non devono essere smaltiti con i rifiuti domestici.

Il simbolo del contenitore di spazzatura mobile barrato indica che questo prodotto non deve essere smaltito come rifiuto urbano non differenziato al termine della sua vita utile.

Direttiva 2012/19/UE sui rifiuti di apparecchiature elettriche ed elettroniche:

Il consumatore è tenuto per legge al corretto riciclaggio nel rispetto dell'ambiente degli apparecchi elettrici ed elettronici al termine della loro vita utile. In questo modo si garantisce che vengano riciclati nel rispetto dell'ambiente e delle risorse.

A seconda del recepimento nel diritto nazionale, le possibilità sono le seguenti:

- restituzione a un punto vendita
- conferimento a un centro di raccolta ufficiale,
- restituzione al produttore/commerciante.

Tali disposizioni non contemplano gli accessori e i dispositivi ausiliari privi di componenti elettrici a corredo dell'apparecchio da smaltire.

Smaltire le batterie secondo le norme per la tutela ambientale



Non smaltire la batteria con i rifiuti domestici, nel fuoco (pericolo di esplosione) o in acqua. In caso di fuoriuscita di fumi o liquidi tossici, le batterie danneggiate possono essere nocive per l'ambiente e per la salute delle persone.

Vige l'obbligo di smaltire batterie guaste oppure esauste nel rispetto dell'ambiente.

- Non aprire le batterie ed evitare danni meccanici. Sussiste pericolo di cortocircuito e di fuoriuscita di vapori che irritano le vie respiratorie.
- Per motivi di sicurezza, scaricare le batterie prima di gettarle.
- Coprire i poli per evitare cortocircuiti.
- Smaltire le batterie negli esercizi commerciali o in un centro di raccolta.
- **Batterie danneggiate**
Maneggiare le batterie danneggiate all'esterno prestando molta cautela!
 - Non toccare mai le batterie danneggiate con le mani nude.
 - Qualora non sia possibile coprire i poli, inserire le batterie singolarmente in un sacchetto di plastica.
 - Inserire le batterie danneggiate in un contenitore ignifugo e richiudibile, che possa essere successivamente riempito di sabbia.
 - Conferire le batterie danneggiate in un luogo di raccolta con personale specializzato.

Smaltimento del flacone del detergente

- Residui del prodotto devono essere smaltiti nel rispetto della Direttiva sui rifiuti 2008/98/CE e delle norme vigenti a livello nazionale e regionale. Per questo prodotto non è stato definito un codice rifiuti come da elenco europeo dei rifiuti perché l'assegnazione è secondaria allo scopo

di impiego fatto dal consumatore. Pertanto il codice rifiuto UE deve essere stabilito previo accordi con l'addetto allo smaltimento.

- Imballaggi non contaminati possono essere conferiti nel riciclaggio.
- Imballaggi sporchi devono essere smaltiti analogamente al materiale.

Ricerca degli errori

La tabella che segue aiuta a risolvere piccoli guasti:

Problema	Possibile causa	Soluzione
L'apparecchio non si accende	Leva di attivazione (2) difettosa	Rivolgersi al centro di assistenza.
	Batteria (16) non inserita	<i>Inserimento della batteria, p. 77</i>
	Batteria (16) scarica	Caricare la batteria (attenersi alle istruzioni per l'uso separate per batteria e caricabatteria)
L'apparecchio non convoglia l'acqua	Presenza di bolle d'aria nell'apparecchio	Accendere l'apparecchio e azionare la leva di attivazione (2). <i>Sfiatare, p. 75</i>
L'apparecchio non accumula pressione	Presenza di bolle d'aria nell'apparecchio	<i>Sfiatare, p. 75</i>
	Perdita di pressione nel tubo	Controllare l'alimentazione dell'acqua
Perdita dal sistema idrico	Collegamenti non montati correttamente	Spegnere l'apparecchio e scollegarlo dall'alimentazione. Collegare nuovamente l'apparecchio ai tubi dell'acqua (vedere <i>Generare l'alimentazione d'acqua, p. 75</i>)
Forti variazioni di pressione	Ugelli (7, 8) sporchi	Risciacquare l'ugello (7, 8) con acqua. Se necessario, pulire il foro dell'ugello con un ago; (<i>Pulizia, p. 77</i>).
	Ugelli (7, 8) intasati	Rimuovere l'ugello (7, 8) e assicurarsi che l'acqua fuoriesca dall'impugnatura a pistola (3) senza ostacoli.

Assistenza

Garanzia

Gentile cliente,
Il prodotto gode di una garanzia di 3 anni dalla data di acquisto. In caso di difetti del prodotto, al cliente spettano diritti legali verso il venditore del prodotto. Questi diritti le-

gali non sono limitati dalla garanzia descritta di seguito.

Condizioni di garanzia

Il termine di garanzia decorre dalla data di acquisto. Conservare lo scontrino originale in buono stato. Tale documento è necessario come prova d'acquisto. Se entro tre anni dalla data di acquisto di questo prodotto

dovessero emergere difetti di fabbricazione o del materiale, il prodotto viene a nostra discrezione riparato o sostituito a titolo gratuito. Questa garanzia presuppone che il prodotto difettoso venga presentato entro il termine di tre anni unitamente allo scontrino d'acquisto (scontrino) con una breve descrizione del difetto e di quando si è riscontrato.

Se il difetto è coperto dalla nostra garanzia, si riceverà l'apparecchio riparato o un prodotto nuovo. Il periodo di garanzia non si rinnova con la riparazione o la sostituzione del prodotto.

Periodo di garanzia e diritti legali di reclamo per vizi

Il periodo di garanzia non viene prolungato dalla prestazione della garanzia. Ciò si applica anche ai pezzi sostituiti e riparati. Danni e difetti eventualmente presenti già al momento dell'acquisto devono essere segnati subito dopo il disimballaggio. Le riparazioni effettuate dopo la scadenza del periodo di garanzia sono a pagamento.

Copertura della garanzia

Il prodotto è stato prodotto con cura sulla base di rigorose direttive di qualità ed è stato controllato scrupolosamente prima della consegna.

La garanzia viene prestata esclusivamente per difetti del materiale o di fabbricazione. La presente garanzia non si estende a parti del prodotto esposte a normale usura e che pertanto vengono considerate pezzi soggetti a usura (ad es. Tubo per alta pressione) oppure a danni a parti fragili (ad es. interruttore).

La garanzia decade se il prodotto è stato danneggiato, non è stato utilizzato adeguatamente o non è stato sottoposto a manutenzione. Per un impiego adeguato del prodotto occorre attenersi strettamente a tutte le istruzioni riportate nel manuale di istruzioni. Evitare assolutamente impieghi e azioni che nelle istruzioni per l'uso vengono espressamente sconsigliati o dai quali viene messo in guardia.

Il prodotto è concepito esclusivamente per l'uso privato e non è destinato a quello commerciale. La garanzia in caso di trattamento scorretto, uso di violenza e interventi non eseguiti dalla nostra filiale di assistenza autorizzata.

Procedimento in caso di intervento in garanzia

Per assicurare un rapido disbrigo del caso, si prega di attenersi alle seguenti indicazioni:

- Per tutte le richieste tenere pronti lo scontrino e il codice articolo (ad es. IAN 494209_2507) come prova d'acquisto.
- Il codice articolo è riportato sulla targhetta applicata sul prodotto, inciso sul prodotto, riportato sulla pagina iniziale delle Istruzioni per l'uso (in basso a sinistra) o sull'adesivo sul retro o il fondo del prodotto.
- Se dovessero presentarsi errori di funzionamento o altri difetti, per prima cosa mettersi in contatto **telefonticamente** oppure utilizzare il **modulo di contatto** disponibile su parkside-diy.com alla voce **Assistenza** con il Centro di assistenza indicato di seguito.
- D'intesa con il nostro Centro di assistenza, allegando la prova d'acquisto (scontrino) e indicando in cosa consiste il difetto e quando si è presentato, si potrà spedire franco di porto il prodotto registrato come difettoso all'indirizzo del servizio di assistenza che verrà comunicato. Per evitare problemi di accettazione e spese aggiuntive, utilizzare esclusivamente l'indirizzo comunicato. Assicurarsi che la spedizione non avvenga non affrancata, come merce ingombrante, per espresso o come altra spedizione speciale. Si prega di inviare il prodotto insieme a tutti gli accessori consegnati all'acquisto e di assicurarsi che l'imballaggio per il trasporto sia sufficientemente sicuro.



Su parkside-diy.com è possibile consultare e scaricare questo e tanti altri manuali. Scansionando questo codice QR si apre di-

rettamente *parkside-diy.com*. Selezionare il proprio Paese e con la funzione di ricerca cercare le istruzioni per l'uso. Inserendo il codice articolo (IAN) 494209_2507 si aprono le istruzioni per l'uso.

Servizio di riparazione

Per le riparazioni **non coperte dalla garanzia** rivolgersi al centro di assistenza, dove potrete ottenere un preventivo.

- Accettiamo solo apparecchi imballati sufficientemente e inviati a spese del cliente.

Nota: inviare l'apparecchio pulito e indicando il difetto all'indirizzo del centro di assistenza indicato.

- Non si accettano apparecchi inviati a carico del destinatario, tramite contrassegno, corriere espresso o altri invii speciali.
- Ci occuperemo di smaltire gratuitamente gli apparecchi difettosi che ci vengono spediti.

Ricambi e accessori

Pezzi di ricambio e accessori sono reperibili qui www.grizzlytools.shop. Qualora sorgessero problemi durante l'ordinazione, si prega di contattarci tramite il nostro negozio online. Per ulteriori domande, rivolgersi al: *Service-Center*, p. 81

Pos. nr.	Designazione	No. d'ordine
6	Serbatoio per detergente	91110369
9	Lancia	91110367
11	Tubo di aspirazione con filtro a cestello	91110368
14	Detergente URM 500 (500 ml)	30990010

Service-Center

IT Assistenza Italia
Tel.: 800 172663
Modulo di contatto su
parkside-diy.com
IAN 494209_2507

MT Assistenza Malta
Tel.: 800 65168
Modulo di contatto su
parkside-diy.com
IAN 494209_2507

Importatore

Si tenga presente che l'indirizzo indicato di seguito non è l'indirizzo del centro di assistenza. Per prima cosa contattare il centro di assistenza summenzionato.

Grizzly Tools GmbH & Co. KG
Stockstädter Str. 20
63762 Großostheim
GERMANIA
www.grizzlytools.de

Traduzione delle dichiarazioni UE di conformità originale

Prodotto: **Idropulitrice ricaricabile**

Modello: **PDRA 20-Li D4**

Numero di serie: 000001-049100

L'oggetto della dichiarazione di cui sopra è conforme alla pertinente normativa di armonizzazione dell'Unione:

**2006/42/EC • 2014/30/EU • 2000/14/EC & 2005/88/EC • 2011/65/EU & (EU) 2015/863
Prodotto con batteria Smart PAPS 204 A1/
Smart PAPS 208 A1/Smart PAPS 2012 A1: 2014/53/EU**

L'oggetto della dichiarazione di cui sopra è conforme alla direttiva 2011/65/EU del Parlamento europeo e del Consiglio dell'8 giugno 2011, sulla restrizione dell'uso di determinate sostanze pericolose nelle apparecchiature elettriche ed elettroniche.

Per garantire la conformità, sono state applicate le seguenti norme armonizzate e le norme e i regolamenti nazionali:

**EN 60335-1:2012/A15:2021 • EN 60335-2-54:2008/A2:2021 • EN 62233:2008
EN IEC 55014-1:2021 • EN IEC 55014-2:2021
EN ISO 12100:2010 • EN IEC 63000:2018**

**Prodotto con batteria Smart PAPS 204 A1/Smart PAPS 208 A1/Smart PAPS 2012 A1:
EN 301 489-1 V2.2.3:2019 • EN 301 489-17 V3.3.1:2024
EN 300 328 V2.2.2:2019 • EN 50663:2017**

In conformità con la direttiva concernenti l'emissione acustica 2000/14/EC, si conferma quanto segue: Livello di potenza acustica (L_{WA})

- misurato: 85,0 dB;
- garantito: 89 dB

Procedura di valutazione della conformità seguita secondo la 2000/14/EC, allegato V.

La presente dichiarazione di conformità è rilasciata sotto la responsabilità esclusiva del fabbricante:



Grizzly Tools GmbH & Co. KG
Stockstädter Str. 20
63762 Großostheim
GERMANIA
22.01.2025

Christian Frank
Mandatario della documentazione

Obsah

Úvod	83
Použití dle určení.....	83
Rozsah dodávky/příslušenství.....	83
Popis funkce.....	84
Přehled.....	84
Technické údaje.....	84
Bezpečnostní pokyny	85
Význam bezpečnostních pokynů.....	85
Piktogramy a symboly.....	85
Obecné bezpečnostní pokyny.....	86
Příprava	87
Ovládací části.....	87
Vytvoření napájení vodou.....	87
Odvzdušnění.....	88
Výběr nástavce.....	88
Montáž a demontáž nástavce.....	88
Čištění s čisticím prostředkem.....	88
Kontrola stavu nabití akumulátoru.....	89
Nabití akumulátoru.....	89
Provoz	89
Vložení a vyjmutí akumulátoru.....	89
Zapnutí a vypnutí.....	89
Přerušení provozu.....	89
Ukončení provozu.....	89
Přeprava	89
Čištění, údržba a skladování	90
Čištění.....	90
Údržba.....	90
Skladování.....	90
Likvidace/ochrana životního prostředí	90
Hledání chyb	91
Servis	92
Záruka.....	92
Opravná služba.....	93
Service-Center.....	93
Dovozce.....	93
Náhradní díly a příslušenství	93
Příklad původního EU prohlášení o shodě	94

Úvod

Blahopřejeme vám k zakoupení vašeho nového akumulátorového vysokotlakého čističe (dále jen přístroj nebo elektrický nástroj).

Vybrali jste si vysoce kvalitní přístroj. Tento přístroj byl odzkoušen během výroby na kvalitu a podroben výstupní kontrole. Funkčnost Vašeho přístroje je tím zajištěna.



Návod k obsluze je součástí tohoto přístroje. Obsahuje důležité pokyny pro bezpečnost, použití a likvidaci. Přečtěte si pečlivě návod k obsluze. Seznamte se s ovládacími prvky a správným používáním přístroje. Používejte přístroj pouze tak, jak je popsáno a pro určené oblasti použití. Návod k obsluze dobře uschovejte a v případě předání přístroje třetím osobám předějte veškerou dokumentaci.

Použití dle určení

Přístroj je určen výhradně pro následující použití:

- Čištění a zavlažování
Dodržujte vždy specifikace výrobce objektu, který chcete vyčistit.

Jakékoliv jiné použití, které není v tomto návodu k obsluze výslovně povoleno, může vést k poškození přístroje a pro uživatele představovat vážné nebezpečí. Obsluha nebo uživatel zařízení nese zodpovědnost za nehody či škody na jiných osobách nebo jejich majetku. Přístroj je určen pro použití domácími kutily. Není určen pro trvalé komerční využívání. V případě komerčního použití záruka zaniká. Výrobce neručí za škody způsobené nesprávným použitím nebo nesprávnou obsluhou.

Přístroj je součástí série **X 20 V TEAM** a lze jej provozovat s akumulátory série **X 20 V TEAM**. Akumulátory série **X 20 V TEAM** se smí nabíjet pouze nabíječkami série **X 20 V TEAM**.

Rozsah dodávky/příslušenství

Vybalte přístroj a zkontrolujte rozsah dodávky.

Obalový materiál zlikvidujte správně dle předpisů.

- Aku tlakový čistič
- trubkový nástavec
- sací hadice s filtračním košem + rychlopřípojka
- nádrž na čisticí prostředek+ tryska nádrže na čisticí prostředek
- Síťovaný pytlík
- Čisticí prostředek URM 500 (500 ml)
- Příklad původního návodu k používání

Akumulátor a nabíječka nejsou součástí dodávky.

Popis funkce

Funkce ovládacích prvků naleznete v následujících popisech.

Přehled

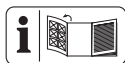

Obrázky přístroje naleznete na přední výklopné stránce.

- 1 Aretace
- 2 zapínací páčka
- 3 držadlo pistole
- 4 spojka (přípojka vody)
- 5 držák akumulátoru
- 6 nádrž na čisticí prostředek
- 7 tryska nádrže na čisticí prostředek
- 8 Hubice (nastavitelné)
- 9 trubkový nástavec
- 10 rychlopřípojka
- 11 Sací hadice
- 12 Filtrační koš
- 13 Síťovaný pytlík
- 14 Čisticí prostředek
- 15 odblokování akumulátoru
- 16 akumulátor
- 17 ukazatel stavu nabití
- 18 tlačítko (akumulátor)
- 19 nabíječka

Technické údaje

Aku tlakový čistič	PDRA 20-Li D4
Jmenovité napětí U	20 V =
Typ ochrany	IPX0
Hmotnost (bez akumulátoru/Příslušenství/ Čisticí prostředek)	≈1,3 kg
Délka sací hadice	6 m
Pracovní tlak (p)	2,5 MPa
Max. tlak přítoku ($p_{in,max}$)	0,5 MPa
Max. přítoková teplota ($T_{in,max}$)	30 °C
Max. domezovací průtok (Q_{max})	2,5 l/min
Max.výška sání	3 m
Hladina akustického tlaku (L_{pA})	74,2 dB; $K_{pA}=3$ dB
Hladina akustického výkonu (L_{WA}) - změřená	85,0 dB; $K_{WA}=2,60$ dB

- zaručená	89 dB
Vibrace (a_h)	1,555 m/s ² ; $K=1,5$ m/s ²
Teplota	≤50 °C
- Nabíjení	4–40 °C
- Provoz	4–50 °C
- Skladování	15–25 °C
Chytrá baterie PARKSIDE Performance Smart PAPS 204 A1/Smart PAPS 208 A1/ Smart PAPS 2012 A1	

- kmitočtové pásmo

2400–2483,5 MHz
- vysílací výkon

≤ 20 dBm
Hladina hluku a vibračí byla stanovena dle norem a předpisů uvedených v prohlášení o shodě.
Uvedená hodnota emisí kmitů byla měřena pomocí standardizované zkušební metody a lze ji použít k porovnání jednoho elektrického nástroje s jiným. Uvedená hodnota emisí kmitů může být také použita k předběžnému stanovení doby přerušování provozu přístroje.

⚠ VAROVÁNÍ! Hodnota emise vibrací se může lišit od zadané hodnoty při skutečném použití elektrického nástroje v závislosti na způsobu a druhu použití elektrického nástroje. Je nutné zavést bezpečnostní opatření na ochranu obsluhující osoby na základě odhadu expozice během skutečných podmínek používání (s přihlédnutím ke všem částem pracovního cyklu, například době, kdy je elektrický nástroj vypnutý, a době, kdy je zapnutý, ale běží bez zatížení).

X 20 V TEAM

Přístroj je součástí série **X 20 V TEAM** a lze jej provozovat s akumulátory série **X 20 V TEAM**. Akumulátory série **X 20 V TEAM** se smí nabíjet pouze nabíječkami série **X 20 V TEAM**.

Doporučujeme Vám, provozovat tento přístroj pouze s následujícími akumulátory: PAP 20 B1, PAP 20 B3, Smart PAPS 204 A1, Smart PAPS 208 A1, Smart PAPS 2012 A1
Doporučujeme Vám, nabíjet tyto akumulátory pomocí následujících nabíječek: PLG 20 C1, PLG 20 C2, PLG 20 C3, PLG 201 A1, PDSL20 B1, Smart PLGS 2012 A1
Technické údaje akumulátoru a nabíječky:
Viz samostatný návod.

Bezpečnostní pokyny



POZOR! Při použití elektrických zařízení se v rámci ochrany proti úrazu elektrickým proudem, nebezpečí zranění a požáru musí dodržovat níže uvedená základní bezpečnostní opatření.

▲ VAROVÁNÍ! Zranění osob a hmotné škody v důsledku neodborné manipulace s akumulátorem. Dodržujte bezpečnostní pokyny a pokyny k nabíjení a správnému použití, uvedené v návodu k obsluze Vašeho akumulátoru a Vaší nabíječky série **X 20 V TEAM**. Podrobný popis nabíjení a další informace naleznete v tomto samostatném návodu k obsluze.

Význam bezpečnostních pokynů

▲ NEBEZPEČÍ! Pokud tento bezpečnostní pokyn nedodržíte, dojde k nehodě. Důsledkem je vážné zranění nebo smrt.

▲ VAROVÁNÍ! Pokud tento bezpečnostní pokyn nedodržíte, dojde případně k nehodě. Mohlo by to mít za následek vážné zranění nebo smrt.

▲ UPOZORNĚNÍ! Pokud tento bezpečnostní pokyn nedodržíte, dojde k nehodě. V důsledku může dojít k drobnému nebo středně těžkému ublížení na zdraví. **OZNÁMENÍ!** Pokud tento bezpečnostní pokyn nedodržíte, dojde k nehodě. V důsledku může dojít k věcnému poškození.

Piktogramy a symboly Piktogram na přístroji



Přístroj je součástí série **X 20 V TEAM** a lze jej provozovat s akumulátory série **X 20 V TEAM**. Akumulátory série **X 20 V TEAM** se smí nabíjet pouze nabíječkami série **X 20 V TEAM**.



Pozor!



Přečtěte si pečlivě návod k obsluze. Seznamte se s ovládacími prvky a správným používáním přístroje.



Podle platných předpisů nesmí být vysokotlaký čistič nikdy provozován v síti pitné vody bez odpojovače systému. Musíte použít vhodný odpojovač systému podle normy EN 12729 typ BA.



Zaručená hladina akustického výkonu L_{WA} v dB.



Nastavení hubice postřikovacího nástavce



Elektrická zařízení nepatří do domácího odpadu.

Piktogramy na lahvičce čisticího prostředku



▲ NEBEZPEČÍ! Způsobuje podráždění kůže
Způsobuje vážné zranění očí

Obecné bezpečnostní pokyny

- Osoby s omezenými fyzickými, smyslovými či psychickými schopnostmi a také osoby s nedostatečnými zkušenost-

mi či vědomostmi mohou s tímto přístrojem manipulovat pouze pod dozorem jiné osoby, nebo pokud jim bylo vysvětleno bezpečné používání přístroje a jsou si vědomy případných rizik souvisejících s používáním přístroje.

- S přístrojem si nesmí hrát děti.
- Osoby, které nejsou obeznámeny s návodem k obsluze, nesmí přístroj používat.
- Tento přístroj nesmí být ponechán bez dozoru, zatímco je připojen k akumulátoru.
- Plnicí otvor se nesmí během používání otevírat.
- Přístroj se nesmí používat,
 - pokud spadl.
 - jsou-li viditelná zjevná poškození.
 - pokud je netěsný.
- Když se dostanete do kontaktu s čisticím prostředkem, opláchněte se dostatečným množstvím vody.
- Je-li přístroj zapnutý nebo se ochlazuje, musí se

uchovávat mimo dosah dětí.

- Pro ochranu dětí před běžícím přístrojem proveďte příslušná opatření.
- Vysokotlaký proud může být v případě neodborného použití nebezpečný. Proud nesmíte směřovat na osoby, zvířata, aktivní elektrická zařízení nebo samotný přístroj.
- K čištění oděvu nebo obuvi nemiřte proudem na sebe ani na jiné osoby.
- Nebezpečí výbuchu – nerozstříkujte hořlavé kapaliny.
- Sací hadici nestlačujte ani neohýbejte. Hrozí nebezpečí poškození a tím i vám nebezpečí zranění.
- Neuvádějte přístroj do provozu, pokud jsou poškozené důležité součásti, jako je sací hadice, hubice nebo postřikovací nástavec.
- Chraňte přístroj před mrazem a proti chodu nasucho.
- K zajištění bezpečnosti přístroje používejte pouze originální náhradní díly

od výrobce nebo náhradní díly schválené výrobcem.

Příprava

▲ VAROVÁNÍ! Nebezpečí zranění v důsledku neúmyslného spuštění přístroje. Akumulátor vložte do přístroje až tehdy, když je přístroj zcela připraven k použití.

Ovládací části

Před prvním uvedením přístroje do provozu se seznamte s ovládacími částmi.

držadlo pistole (3)

- **Aretace (1)**
 - Aretace zapínací páčky: Stiskněte aretaci (1) při stisknutí zapínací páčky (2).
 - Uvolnění aretace: Stiskněte zapínací páčku (2).
- **zapínací páčka (2)**
 - Stisknutí: Aktivuje vodní proud
 - Uvolnění: Deaktivuje vodní proud

Vytvoření napájení vodou

Pro zásobování přístroje vodou máte dvě možnosti:

- Domovní přípojka vody
- Nasávání stojící, čisté vody, např. nádoba na dešťovou vodu

Domovní přípojka vody

Podmínky

- **Odpojovač systému**
Odpojovač systému (omezovač zpětného toku) zabráňuje zpětnému toku vody a čistícího prostředku do potrubí pitné vody.
 - Podle platných předpisů se vysokotlaký čistič nikdy nesmí provozovat v síti pitné vody bez odpojovače systému. Musíte použít vhodný odpojovač systému podle normy EN 12729 typ BA.
 - Voda, která protekla odpojovačem systému, není klasifikována jako pitná.
 - Odpojovač systému je k dispozici v odborných prodejnách.

Postup

1. Připojte přívodní hadici na přívod vody.
2. Odvzdušněte přívodní hadici: Otevřete přívod vody, dokud voda nevytéká z dru-

hého konce přívodní hadice bez bublin. Zavřete přívod vody.

3. Spojte přívodní hadici s rychlopřípojkou na spojení (4).

Nasávání vody

Upozornění

- **VAROVÁNÍ!** Nebezpečí úrazu elektrickým proudem! Samotný přístroj se nesmí ponořit do nahromaděné vody.
- **OZNÁMENÍ!** Znečištění v důsledku zpětně promytých čistících prostředků! Nenasávejte vodu z nahromaděné vody v přírodě.
- **OZNÁMENÍ!** Při nasávání smí přístroj **krátkodobě** běžet nasucho.
- **OZNÁMENÍ!** Zatižte filtrační koš (12) tak, aby se potopil do vody.

Podmínky

- Sací hadice (11) s filtračním košem (12)
- stojící, čistá voda (např. nádoba na dešťovou vodu)

Postup

1. Zapojte rychlopřípojku (10) sací hadice (11) do spojky (4).
2. *Odvzdušnění sací hadice, str. 88*
3. Namontujte nástavec.

Odvzdušnění

Odvzdušnění přívodní hadice

1. Zavřete vodovodní kohoutek.
2. Odpojte přívodní hadici od přístroje.
3. Dále viz *Vytvoření napájení vodou, str. 87*

Odvzdušnění sací hadice

1. Filtrační koš (12) zcela ponořte do nahromaděné vody.
2. Odmontujte nástavec (7, 9).
3. Stiskněte zapínací páčku (2), aby vystupovala voda bez bublin.

Výběr nástavce

Hubice (8) na nástavci (9)

Na nástavci (9) lze používat 6 různých hubic (8).

Hubice vyměníte otáčením nástavce hubice. Malá šipka na horní straně nástavce označuje, která hubice je vybrána.

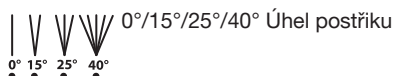

proud stříká nahoru



jemný proud pro zalévání/mytí

tryska nádrže na čistící prostředek (7)

- Široký vějířový proud: Nízký tlak pro čistící prostředek

Montáž a demontáž nástavce

Montáž nástavce

1. Nasadte požadovaný nástavec (7, 9) na přístroj (bajonetový uzávěr: zastrčit a otočit).

Demontáž nástavce

1. Sejměte požadovaný nástavec (7, 9) z přístroje (bajonetový uzávěr: tlačit, otočit a tahat).

Čištění s čistícím prostředkem

Požadavky na čistící prostředek

- Tento přístroj byl vyvinut pro použití s neutrálním čistícím prostředkem na bázi biologicky odbouratelných aniontových povrchově aktivních látek.
- Použití jiných čistících prostředků nebo chemikálií může ovlivnit bezpečnost přístroje a způsobit poškození. Na tato poškození přístroje se nevztahuje záruka.
- Čistící přípravek můžete zakoupit prostřednictvím našeho on-line obchodu (*Náhradní díly a příslušenství, str. 93*).

Podmínky

- Nádrž na čistící prostředek je naplněná čistícím prostředkem.

Plnění/vyprázdnění nádrže na čistící prostředek (6)

1. Vyšroubujte hubici čistícího prostředku (7) z nádrže na čistící prostředek (6).
2. Naplňte, resp. vyprázdněte nádrž na čistící prostředek (6).
3. Hubici čistícího prostředku (7) opět našroubujte na nádrž na čistící prostředek (6).

Kontrola stavu nabití akumulátoru

LED	Význam
červený, oranžový, zelený	akumulátor je nabitý
červený, oranžový	akumulátor je částečně nabitý
červený	akumulátor je nutné dobít

1. Stiskněte tlačítko (18) vedle ukazatele stavu nabití (17) na akumulátoru (16). LED ukazatele stavu nabití indikují stav nabití akumulátoru.
2. Nabijte akumulátor (16), když svítí pouze červená LED ukazatele stavu nabití (17).

Nabití akumulátoru

Viz také návod k obsluze nabíječky.

Upozornění

- Nechte zahřátý akumulátor před nabíjením vychladnout.
- Akumulátor nevystavujte po delší dobu přímému slunečnímu záření ani teplotám ≤ 50 °C. Zabraňte zejména odložení na topná tělesa nebo skladování ve vozídech, která jsou zaparkována na slunci.

Postup

1. Popřípadě vyjměte akumulátor (16) z akumulátorového přístroje.
2. Zasuňte akumulátor do nabíjecí prohloubeniny v nabíječce (19).
3. Nabíječku zapojte do zásuvky.
4. Po úspěšném dokončení nabíjení odpojte nabíječku od sítě.
5. Vytáhněte akumulátor z nabíjecí prohloubeniny.

Provoz

Vložení a vyjmutí akumulátoru

▲ VAROVÁNÍ! Nebezpečí zranění v důsledku neúmyslného spuštění přístroje. Akumulátor vložte do přístroje až tehdy, když je přístroj zcela připraven k použití.

OZNÁMENÍ! Nebezpečí poškození! Nesprávný akumulátor může poškodit přístroj a akumulátor.

Vložení akumulátoru

1. Zasuňte akumulátor (16) podél vodicí lišty do držáku akumulátoru (5). Akumulátor se slyšitelně zablokuje.

Vyjmutí akumulátoru

1. Stiskněte a podržte odblokování akumulátoru (15) na akumulátoru (16).
2. Vytáhněte akumulátor z držáku akumulátoru (5).

Zapnutí a vypnutí

Upozornění

- **▲ UPOZORNĚNÍ!** Horký povrch – nebezpečí popálení! Po delším používání mohou být části krytu velmi horké. Po 20 minutách doby chodu nechte přístroj alespoň 30 minut vychladnout.

Zapnutí

1. Vložte akumulátor (16) do přístroje.
2. Stiskněte a podržte stisknutou zapínací páčku (2).

Aretace zapínací páčky

1. Stiskněte a podržte stisknutou zapínací páčku (2).
2. Stiskněte aretaci (1).
Můžete uvolnit zapínací páčku.

Vypnutí

1. • Pusťte zapínací páčku (2).
 - **Při zaaretované zapínací páčce:** Stiskněte krátce zapínací páčku (2).
2. Vyjměte akumulátor (16) z přístroje, když jej ponecháváte bez dozoru nebo po dokončení práce.

Přerušování provozu

1. *Vypnutí, str. 89*
2. Při delších pracovních přestávkách:
 - a) Odpojte přístroj od přípojky vody.
 - b) Stiskněte zapínací páčku (2), aby poklesl tlak.

Ukončení provozu

- Po práci s čistícími prostředky:
 - Vyprázdněte nádrž na čistící prostředek (6).
 - Propláchněte systém čistou vodou postříkem čistou vodou.
- Vyjměte akumulátor (16).
- Odpojte přístroj od přípojky vody.
- Stiskněte zapínací páčku (2), aby poklesl tlak.

Přeprava

Upozornění

- Vypněte přístroj.

- Vyměňte nástavec (7, 9).
- Přístroj vždy přenášejte za rukojeť (3).

Čištění, údržba a skladování

VAROVÁNÍ! Nebezpečí zranění v důsledku neúmyslného spuštění přístroje. Chraňte se při údržbě a čištění. Vypněte přístroj a vyjměte akumulátor (16).

Opravné a údržbářské práce, které nejsou popsány v tomto návodu k obsluze, přenechte našemu servisnímu centru. Používejte pouze originální náhradní díly.

Čištění

VAROVÁNÍ! Nebezpečí úrazu elektrickým proudem! Nikdy přístroj neostříkujte vodou. **OZNÁMENÍ!** Nebezpečí poškození. Chemické látky mohou poškodit plastové části přístroje. Nepoužívejte čisticí prostředky ani rozpouštědla.

- Udržujte větrací otvory, kryt motoru a rukojeti zařízení v čistotě. Použijte za tím účelem vlhký hadřík nebo kartáč.
- Pokud jsou hubice (8) na nástavci (9) znečištěné nebo ucpané, můžete cizí tělísko z hubice odstranit pomocí jehly. K odstranění cizích tělísek vypláchněte hubice vodou.

Údržba

Přístroj je bezúdržbový.

Skladování

Upozornění

Přístroj a příslušenství skladujte vždy:

- čisté
- suché
- chráněné před prachem
- chráněné proti mrazu
- mimo dosah dětí

Skladovací teplota akumulátoru a přístroje je mezi 15 °C až 25 °C. Během skladování zabráňte extrémnímu chladu nebo teplu. Akumulátor tím může ztratit výkon nebo se poškodit.

Před delším uskladněním (např. zazimování) vyjměte akumulátor z přístroje (dodržujte samostatný návod k obsluze pro akumulátor a nabíječku).

Příprava přístroje ke skladování

OZNÁMENÍ! Přístroj a příslušenství se zničí mrazem, pokud se z nich zcela nevyпустí voda.

1. *Ukončení provozu, str. 89*
2. Všechny nástavce skladujte ve svislé poloze v držácích, s přípojkou směrem dolů.

Likvidace/ochrana životního prostředí

Vyjměte akumulátor z přístroje a přístroj, akumulátor, příslušenství a obal odevzdejte k ekologické recyklaci.



Elektrická zařízení nepatří do domácího odpadu.

Symbol přeškrtnuté popelnice na kolečkách znamená, že tento výrobek nesmí být po skončení své životnosti likvidován jako netříděný komunální odpad.

Směrnice 2012/19/EU o odpadních elektrických a elektronických zařízeních (OEEZ):

Spotřebitelé jsou ze zákona povinni recyklovat elektrická a elektronická zařízení na konci jejich životnosti způsobem šetrným k životnímu prostředí. Tímto způsobem je zajištěna recyklace šetrná k životnímu prostředí a šetřící zdroje.

V závislosti na tom, jak je vše implementováno ve vnitrostátním právu, máte následující možnosti:

- vrátit v prodejně,
- odevzdat na oficiálním sběrném místě,
- zaslat zpět výrobci/distributorovi.

Tento stav se netýká příslušenství starých přístrojů a pomocných prostředků bez elektrických součástí.

Akumulátory zlikvidujte ekologickým způsobem



Akumulátor neodhazujte do domovního odpadu ani do ohně (nebezpečí exploze) či do vody. Poškozené akumulátory mohou při úniku jedovatých výparů či kapalin poškodit životní prostředí a zdraví osob.

Jste povinni zlikvidovat vadné nebo vysloužilé akumulátory ekologickým způsobem.

- Akumulátory neotevírejte a vyhýbejte se mechanickému poškození. Hrozí nebez-

pečí zkratu, přičemž se mohou uvolňovat výpary dráždící dýchací cesty.

- Z bezpečnostních důvodů je třeba akumulátory před likvidací vybit.
- Póly přelepte lepicí páskou, aby nedošlo ke zkratu.
- Akumulátory zlikvidujte přes obchod nebo sběrné místo.
- **Poškozené akumulátory**
S akumulátory poškozenými zvenčí zacházejte obzvláště opatrně!
 - Poškozených akumulátorů se nedotýkejte holýma rukama.
 - Pokud póly nemůžete přelepit lepicí páskou, vložte akumulátory jednotlivě do plastového sáčku.
 - Poškozené akumulátory vložte jednotlivě do nehořlavé, uzavíratelné nádoby, kterou lze ještě naplnit pískem.

- Poškozené akumulátory odevzdejte do sběrného místa s odborným personálem.

Likvidace lahvičky čisticího prostředku

- Zbytky produktu je nutno likvidovat v souladu se směrnici o odpadech 2008/98/ES a národními a regionálními předpisy. U tohoto produktu nelze specifikovat žádný kód odpadu podle Evropského katalogu odpadů (AVV), protože pouze účel použití spotřebitelem umožňuje jeho přiřazení. Kód odpadu je třeba určit v rámci EU po konzultaci s likvidační společností.
- Nekontaminované obaly lze recyklovat.
- Obaly, které nelze vyčistit, se musí zlikvidovat stejným způsobem jako výrobek.

Hledání chyby

Následující tabulka Vám pomůže odstranit malé poruchy:

Problém	Možná příčina	Odstranění chyb
Přístroj se nespustí	Zapínací páčka (2) vadná	Obraťte se na servisní středisko.
	Akumulátor (16) není vložen	<i>Vložení akumulátoru, str. 89</i>
	Akumulátor (16) je vybitý	Nabijte akumulátor (viz samostatný návod k obsluze akumulátoru a nabíječky)
Přístroj nečerpá vodu	Vzduchové bublinky v přístroji	Zapněte přístroj a stiskněte zapínací páčku (2).
		<i>Odvzdušnění, str. 88</i>
Přístroj nemá tlak	Vzduchové bublinky v přístroji	<i>Odvzdušnění, str. 88</i>
	Pokles tlaku ve vedení	Zkontrolujte přívod vody
Netěsný vodní systém	Přípojky nejsou namontované správně	Vypněte přístroj a odpojte jej od elektrické sítě. Opět připojte přístroj k vodovodním potrubím (viz <i>Vytvoření napájení vodou, str. 87</i>)
Silné kolísání tlaku	Hubice (7, 8) znečištěné	Hubici (7, 8) vypláchněte vodou. V případě potřeby vyčistěte otvor hubice jehlou; (<i>Čištění, str. 90</i>).
	Hubice (7, 8) ucpané	Vyjměte hubici (7, 8) a ujistěte se, že voda může nerušeně unikat z držadla pistole (3).

Servis

Záruka

Vážení zákazníci,

na tento výrobek získáváte záruku 3 let od data zakoupení. V případě závad na tomto výrobku máte nárok na zákonná práva vůči prodejci tohoto výrobku. Tato zákonná práva nejsou omezena níže uvedenou zárukou.

Záruční podmínky

Záruční doba začíná datem nákupu. Dobře uschovejte originální pokladní doklad. Tento doklad je potřebný jako doklad o koupi. Dojde-li k vadě materiálu nebo výrobní vadě během tří let od data nákupu tohoto výrobku, opravíme nebo vyměníme Vám výrobek podle našeho uvážení zdarma. Toto záruční plnění vyžaduje, aby vadný výrobek a doklad o koupi (pokladní doklad) byly předloženy během tříleté lhůty a bylo stručně písemně popsáno, o jakou závadu se jedná a kdy k ní došlo.

Pokud je vada kryta naší zárukou, obdržíte zpět opravený nebo nový výrobek. S opravou nebo výměnou výrobku nezačne plynout nová záruční doba.

Záruční doba a zákonné nároky z vad

Záruční doba se záručním plnění neprodouží. To platí také pro vyměněné a opravené díly. Jakákoli poškození nebo vady, které se již v době nákupu vyskytly, je nutné nahlásit ihned po vybalení. Opravy provedené po uplynutí záruční doby jsou za poplatek.

Rozsah záruky

Výrobek byl pečlivě vyroben podle přísných směrnic pro jakost a před dodáním pečlivě zkontrolován.

Záruční plnění platí pro vady materiálu nebo výrobní vady. Tato záruka se nevztahuje na díly výrobku, které jsou vystaveny běžnému opotřebení, a lze je proto považovat za opotřebitelné součásti (např. vysokotlaká hadice) nebo za poškození křehkých částí (např. spínač).

Tato záruka zaniká, pokud je výrobek poškozen, nesprávně používán nebo není udržován. Pro správné používání výrobku se musí přesně dodržovat všechny pokyny uvedené v návodu k obsluze. Je nutné se bezpodmínečně vyvarovat použití a jednání, které nejsou v tomto návodu k obsluze doporučovány nebo před nimiž se varuje.

Výrobek je určen pouze pro soukromé použití a není určen ke komerčnímu používání. Záruka zaniká v případě hrubého a nesprávného zacházení, použití násilí a zásahů, které nebyly provedeny naší autorizovanou servisní pobočkou.

Vyřízení v záručním případě

V zájmu rychlého zpracování Vašeho požadavku postupujte podle následujících pokynů:

- Pro všechny dotazy si připravte doklad o koupi a číslo položky (např. IAN 494209_2507) jako doklad o nákupu.
- Číslo položky naleznete na typovém štítku na výrobku, na rytině na výrobku, na titulní straně návodu k obsluze (vlevo dole) nebo na nálepce na zadní nebo spodní straně výrobku.
- Pokud se vyskytnou funkční chyby nebo jiné závady, nejprve kontaktujte níže uvedené servisní středisko **telefonicky** nebo použijte náš **kontaktní formulář**, který najdete na stránkách *parkside-diy.com* v kategorii **Servis**.
- Po konzultaci s naším servisním střediskem můžete bezplatně zaslat vadný výrobek na adresu služby, kterou jste obdrželi, s příloženým dokladem o koupi (účtenkou), s uvedením povahy vady a kdy k ní došlo. K zamezení problémů s přijetím a dalším nákladům je bezpodmínečně nutné používat pouze adresu, která Vám byla oznámena. Ujistěte se, že zásilka není zaslaná nevyplaceně, není objemným zbožím, expresem nebo jiným speciálním nákladem. Zašlete výrobek včetně veškerého příslušenství dodaného při nákupu a zajistěte, aby přepravní obal byl dostatečně bezpečný.



Na stránkách *parkside-diy.com* můžete nahlížet do těchto a mnoha dalších příruček a stahovat je. S tímto QR kódem se dostanete přímo na *parkside-diy.com*. Vyberte svou zemi a vyhledejte pomocí vyhledávací masky návody k obsluze. Zadáním čísla položky (IAN) 494209_2507 můžete otevřít svůj návod k obsluze.

Oprávérenská služba

Pro opravy, **kteřé nepodléhají záruce**, se obraťte na servisní středisko. Tam Vám rádi poskytneme odhad nákladů.

- Můžeme přijímat pouze přístroje, které byly při zaslání dostatečně zabaleny a ofrankovány.

Náhradní díly a příslušenství

Náhradní díly a příslušenství jsou k dostání na webových stránkách

www.grizzlytools.shop. Pokud máte problémy při objednání, kontaktujte nás prostřednictvím našeho online obchodu. V případě dalších dotazů se obraťte na: *Service-Center, str. 93*

Poz. č.	Název	Obj. č.
6	nádrž na čisticí prostředek	91110369
9	trubkový nástavec	91110367
11	sací hadice s filtračním košem	91110368
14	Čisticí prostředek URM 500 (500 ml)	30990010

Upozornění: Zašlete Váš přístroj vycištěný a s odkazem na závadu na adresu uvedenou v servisním středisku.

- Nepřijmou se přístroje zaslané neoprávněně, přístroje zasílané jako objemné zboží nebo expres zaslané přístroje nebo přístroje odeslané jinou speciální dopravou.
- Vaše odeslané vadné přístroje zlikvidujeme bezplatně.

Service-Center

CZ **Servis Česko**
Tel.: 8000 23611
Kontaktní formulář na
parkside-diy.com
IAN 494209_2507

Dovozce

Upozorňujeme, že následující adresa není servisní adresou. Nejprve kontaktujte výše uvedené servisní středisko.

Grizzly Tools GmbH & Co. KG
Stockstädter Str. 20
63762 Großostheim
NĚMECKO
www.grizzlytools.de

Překlad původního EU prohlášení o shodě

Výrobek: **Aku tlakový čistič**

Model: **PDRA 20-Li D4**

Sériové číslo: 000001-049100

Výše popsaný předmět prohlášení je ve shodě s příslušnými harmonizačními právními předpisy Unie:

2006/42/EC • 2014/30/EU • 2000/14/EC & 2005/88/EC • 2011/65/EU & (EU) 2015/863
Výrobek s baterií Smart PAPS 204 A1/
Smart PAPS 208 A1/Smart PAPS 2012 A1: 2014/53/EU

Výše popsaný předmět prohlášení je ve shodě se směrnicí Evropského parlamentu a Rady 2011/65/EU ze dne 8. června 2011 o omezení používání některých nebezpečných látek v elektrických a elektronických zařízeních.

Pro zajištění shody byly použity následující harmonizované normy a národní normy a předpisy:

EN 60335-1:2012/A15:2021 • EN 60335-2-54:2008/A2:2021 • EN 62233:2008
EN IEC 55014-1:2021 • EN IEC 55014-2:2021
EN ISO 12100:2010 • EN IEC 63000:2018
Výrobek s baterií Smart PAPS 204 A1/Smart PAPS 208 A1/Smart PAPS 2012 A1:
EN 301 489-1 V2.2.3:2019 • EN 301 489-17 V3.3.1:2024
EN 300 328 V2.2.2:2019 • EN 50663:2017

V souladu se směrnicí 2000/14/EC týkající se emisí hluku se potvrzuje následující:

Hladina akustického výkonu (L_{WA})

- změřená: 85,0 dB;

- zaručená: 89 dB

Použitý postup posuzování shody podle 2000/14/EC, příloha V.

Toto prohlášení o shodě vydal na vlastní odpovědnost výrobce:



Grizzly Tools GmbH & Co. KG
 Stockstädter Str. 20
 63762 Grobostheim
 NĚMECKO
 22.01.2025

Christian Frank
 Zplnomocněný zástupce dokumentace

Obsah

Úvod.....	95
Používanie na určený účel.....	95
Rozsah dodávky/Príslušenstvo.....	95
Opis funkcie.....	96
Prehľad.....	96
Technické údaje.....	96
Bezpečnostné pokyny.....	97
Význam bezpečnostných pokynov.....	97
Piktogramy a symboly.....	97
Všeobecné bezpečnostné upozornenia.....	98
Príprava.....	99
Ovládacie prvky.....	99
Pripojenie napájania vodou.....	99
Odvzdušnenie.....	100
Výber nadstavca.....	100
Montáž a demontáž nadstavca.....	100
Čistenie s čistiacim prostriedkom.....	100
Kontrola stavu nabitia akumulátora.....	101
Nabíjanie akumulátora.....	101
Prevádzka.....	101
Vloženie a vybratie akumulátora.....	101
Zapnutie a vypnutie.....	101
Prerušenie prevádzky.....	101
Ukončenie prevádzky.....	101
Preprava.....	101
Čistenie, údržba a skladovanie.....	102
Čistenie.....	102
Údržba.....	102
Skladovanie.....	102
Likvidácia/ochrana životného prostredia.....	102
Vyhľadávanie chýb.....	103
Servis.....	104
Garancija.....	104
Opravný servis.....	105
Service-Center.....	105
Importér.....	105
Náhradné diely a príslušenstvo.....	105
Preklad originálneho vyhlásenia o zhode EÚ.....	106

Úvod

Srdečné blahoželanie ku kúpe vášho nového akumulátorového tlakového čističa (v nasledujúcej časti nazývanej prístroj alebo elektrické náradie).

Rozhodli ste sa tým pre vysoko kvalitný prístroj. Tento prístroj bol počas výroby skontrolovaný vzhľadom na kvalitu a podrobný výrobný kontrol. Tým je zabezpečená funkčná schopnosť prístroja.



Návod na obsluhu je súčasťou tohto prístroja. Obsahuje dôležité pokyny pre bezpečnosť, používanie a likvidáciu. Starostlivo si prečítajte návod na obsluhu. Oboznámte sa s ovládacími dielmi a správnym používaním prístroja. Prístroj používajte iba ako je opísané a na uvedené oblasti použitia. Návod na obsluhu si dobre uschovajte a pri odovzdávaní prístroja tretej osobe dodajte tiež všetky podklady.

Používanie na určený účel

Prístroj je určený výlučne na nasledujúce použitie:

- Čistenie a zavlžovanie
Dodržiavajte tiež údaje výrobcu čisteného objektu.

Každé iné používanie, ktoré nie je v tomto návode na obsluhu výslovne povolené, môže predstavovať vážne nebezpečenstvo pre používateľa a viesť k škodám na prístroji. Obsluhujúca osoba alebo používateľ je zodpovedný za zranenia iných ľudí alebo poškodenia ich majetku. Prístroj je určený na použitie pre domácich majstrov. Nie je koncipovaný na trvalé komerčné nasadenie. Pri komerčnom používaní záruka zaniká. Výrobca neručí za škody, ktoré vzniknú v dôsledku používania v rozpore s určením alebo nesprávnej obsluhy.

Prístroj je súčasťou série **X 20 V TEAM** a môže sa prevádzkovať s akumulátormi série **X 20 V TEAM**. Akumulátory série **X 20 V TEAM** sa smú nabíjať iba s nabíjačkami série **X 20 V TEAM**.

Rozsah dodávky/Príslušenstvo

Vybalte prístroj a skontrolujte rozsah dodávky.

Obalový materiál riadne zlikvidujte.

- Aku tlakový čistič
- Prívodná trubica
- Sacia hadica s filtračným košíkom + Rýchloprípojka
- Nádržka čistiaceho prostriedku+ Hubica na čistiaci prostriedok
- Sieťkové vrecko

- Čistiaci prostriedok URM 500 (500 ml)
- Preklad pôvodného návodu na použitie

Akumulátor a nabíjačka nie sú súčasťou dodávky.

Opis funkcie

Funkcia prvkov obsluhy je uvedená v nasledujúcich opisoch.

Prehľad

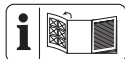

Obrázky prístroja nájdete na prednej vyklápacej strane.

- 1 Aretácia
- 2 Zapínacia páčka
- 3 Držadlo pištole
- 4 Spojka (Prípojka vody)
- 5 držiak akumulátora
- 6 Nádržka čistiaceho prostriedku
- 7 Hubica na čistiaci prostriedok
- 8 Hubice (prestavitelné)
- 9 Prívodná trubica
- 10 Rýchloprípojka
- 11 Nasávací hadica
- 12 Filtračný kôš
- 13 Sieťkové vrecko
- 14 Čistiaci prostriedok
- 15 odblokovanie akumulátora
- 16 akumulátor
- 17 indikácia stavu nabitia
- 18 tlačidlo (akumulátor)
- 19 nabíjačka

Technické údaje

Aku tlakový čistič	PDRA 20-Li D4
Menovité napätie U	20 V \approx
Druh ochrany	IPX0
Hmotnosť (bez akumulátora/Príslušenstvo/ Čistiaci prostriedok)	$\approx 1,3$ kg
Dĺžka sacej hadice	6 m
Pracovný tlak (p)	2,5 MPa
Max. prítokový tlak ($p_{in,max}$)	0,5 MPa
Max. prítoková teplota ($T_{in,max}$)	30 °C
Max. dimenzované prietokové množstvo (Q_{max})	2,5 l/min
Maximálna nasávací výška	3 m

Hladina akustického tlaku (L_{pA})
..... 74,2 dB; $K_{pA}=3$ dB

Hladina akustického výkonu (L_{WA})

– odmeraná 85,0 dB; $K_{WA}=2,60$ dB

– zaručená 89 dB

Vibrácie (a_{H1}) 1,555 m/s²; $K=1,5$ m/s²

Teplota ≤ 50 °C

– Nabíjanie 4–40 °C

– Prevádzka 4–50 °C

– Skladovanie 15–25 °C

PARKSIDE Performance Smart akumulátor
Smart PAPS 204 A1/Smart PAPS 208 A1/
Smart PAPS 2012 A1

– frekvenčné pásmo 2400–2483,5 MHz

– odovzdaná sila ≤ 20 dBm

Hodnoty hluku a vibrácií boli stanovené v súlade s normami a predpismi uvedenými vo vyhlásení o zhode.

Uvedená hodnota emisií vibrácií sa merala podľa normovaného skúšobného postupu a môže sa použiť pre vzájomné porovnanie elektrického náradia. Uvedená hodnota emisií vibrácií sa môže tiež použiť na odhad počiatočného posúdenia expozície.

⚠ VAROVANIE! Hodnota emisií vibrácií sa môže odlišovať od skutočnej hodnoty pri používaní elektrického náradia v závislosti od druhu a spôsobu jeho používania. Je nutné stanoviť bezpečnostné opatrenia na ochranu obsluhy, ktoré spočívajú na odhade vystavenia počas skutočných podmienok používania (prítom sa zohľadnia všetky podiely cyklu prevádzky, napríklad časy, v ktorých je elektrický prístroj vypnutý a také, v ktorých je síce zapnutý, ale beží bez zaťaženia).

X 20 V TEAM

Prístroj je súčasťou série **X 20 V TEAM** a môže sa prevádzkovať s akumulátormi série **X 20 V TEAM**. Akumulátory série **X 20 V TEAM** sa smú nabíjať iba s nabíjačkami série **X 20 V TEAM**.

Odporúčame vám prevádzkovať tento prístroj výlučne s nasledujúcimi akumulátormi: PAP 20 B1, PAP 20 B3, Smart PAPS 204 A1, Smart PAPS 208 A1, Smart PAPS 2012 A1. Odporúčame vám nabíjať tieto akumulátory výlučne s nasledujúcimi nabíjačkami: PLG 20 C1, PLG 20 C2, PLG 20 C3, PLG 201 A1, PDSL G 20 B1, Smart PLGS 2012 A1.

Technické údaje akumulátora a nabíjačky:
Pozri samostatný návod.

Bezpečnostné pokyny



POZOR! Pri používaní elektrického prístroja sa musia dodržiavať predpisy ochrany proti zásahu elektrickým prúdom a základné bezpečnostné predpisy prevencie pred úrazmi a predpisy požiarnej ochrany.

VAROVANIE! Poškodenia zdravia osôb a vecné škody v dôsledku neodbornej manipulácie s akumulátorom. Dodržiavajte bezpečnostné pokyny a pokyny k nabíjaniu a správne použitiu v návode na obsluhu vášho akumulátora a nabíjačky série **X 20 V TEAM**. Podrobnejší opis k nabíjaniu a ďalšie informácie nájdete v samostatnom návode na obsluhu.

Význam bezpečnostných pokynov

NEBEZPEČENSTVO! Keď tento bezpečnostný pokyn nebudete dodržiavať, nastane úraz. Násled-

kom je ťažké telesné poranenie alebo smrť.

VAROVANIE! Keď tento bezpečnostný pokyn nebudete dodržiavať, môže nastať úraz. Následkom je možné telesné poranenie alebo smrť.

OPATRNE! Keď tento bezpečnostný pokyn nebudete dodržiavať, nastane úraz. Následkom je možné ľahké alebo stredne ťažké telesné poranenie.

UPOZORNENIE! Keď tento bezpečnostný pokyn nebudete dodržiavať, nastane úraz. Následkom sú možné vecné škody.

Piktogramy a symboly Piktogramy na prístroji



Prístroj je súčasťou série **X 20 V TEAM** a môže sa prevádzkovať s akumulátormi série **X 20 V TEAM**. Akumulátory série **X 20 V TEAM** sa smú nabíjať iba s nabíjačkami série **X 20 V TEAM**.



Pozor!



Starostlivo si prečítajte návod na obsluhu. Oboznámte sa s ovládacími dielmi a správnym používaním prístroja.



Podľa platných predpisov sa vysokotlakový čistič nikdy nesmie prevádzkovať v sieti pitnej vody bez systémového odpojovača. Je potrebné používať vhodný systémový odpojovač podľa EN 12729 typ BA.



Zaručená hladina akustického výkonu L_{WA} v dB.



Nastavenia hubice striekačej dýzy



Elektrické prístroje nepatria do domového odpadu.

Znak na fľaši s čistiacim prostriedkom



▲ NEBEZPEČENSTVO! Spôsobuje podráždenia kože
Spôsobuje ťažké poškodenie očí

Všeobecné bezpečnostné upozornenia

- Tento prístroj môžu používať osoby so zníženými fyzickými, sensorickými alebo mentálnymi schopnosťami alebo nedostatkom skúsenosti a vedomostí, ak sú pod dohľadom alebo boli zaškolené vzhľadom na bezpečné používanie zariadenia a porozumeli nebezpečenstvu vyplývajúcemu z používania.
- Deti sa s prístrojom nesmú hrať.
- Osoby, ktoré nie sú oboznámené s návodom na používanie, nesmú prístroj používať.
- Zatiaľ čo je prístroj pripojený k akumulátoru, nesmie zostať bez dozoru.
- Plniaci otvor sa nesmie počas používania otvárať.
- Prístroj sa nesmie používať,
 - keď spadol.
 - keď sú viditeľné zjavné poškodenia.
 - keď je netesný.
- Keď sa dostanete do kontaktu s čistiacim prostriedkom, vypláchnite ho

- dostatočným množstvom čistej vody.
- Keď je prístroj zapnutý alebo sa chladí, držte ho mimo dosahu detí.
 - Vykonajte vhodné opatrenia, aby sa deti zdržiavali mimo bežiacého prístroja.
 - Vysokotlakové prúdy môžu byť pri neodbornom používaní nebezpečné. Prúd sa nesmie smerovať na osoby, zvieratá, aktívne elektrické vybavenie alebo na samotný stroj.
 - Lúč nesmerujte na seba alebo iných, aby ste si vyčistili odev alebo obuv.
 - Nebezpečenstvo výbuchu – nerozprašujte žiadne horľavé kvapaliny.
 - Nasávaciu hadicu nestláčajte ani neprelamujte. Hrozí nebezpečenstvo poškodenia a s tým spojené nebezpečenstvo poranenia pre Vás.
 - Prístroj neuvádzajte do prevádzky, keď dôležité diely ako nasávacia hadica, hubice alebo striekacia dýza sú poškodené.
 - Prístroj chráňte pred mrazom a chodom na sucho.
 - Na zaistenie bezpečnosti stroja používajte iba originálne náhradné diely od výrobcu alebo výrobcom schválené náhradné diely.

Príprava

▲ VAROVANIE! Nebezpečenstvo poranenia v dôsledku neúmyselne spusteného prístroja. Akumulátor vložte do prístroja až vtedy, keď je prístroj úplne pripravený na použitie.

Ovládacie prvky

Pred prvou prevádzkou prístroja spoznajte ovládače.

Držadlo pištole (3)

- **Aretácia (1)**
 - Aretácia zapínacej páčky: Stlačte aretáciu (1) pri stlačenej zapínacej páčke (2).
 - Uvoľnenie aretácie: Stlačte zapínanú páčku (2).
- **Zapínanie páčka (2)**
 - Stlačiť: Aktivuje sa vodný lúč
 - Pustiť: Deaktivuje sa vodný lúč

Pripojenie napájania vodou

Na privádzanie vody do prístroja máte dve možnosti:

- domová vodovodná prípojka
- nasávanie stojatej, čistej vody, napr. z dažďového suda

Domová prípojka vody

Predpoklady

- **Systémový odpojovač**
Systémový odpojovač (zamedzovač spätného toku) zabráňuje spätnému toku vody a čistiaceho prostriedku do potrubia pitnej vody.
 - Podľa platných predpisov sa vysokotlakový čistič v sieti pitnej vody nesmie nikdy prevádzkovať bez systémového odpojovača. Je potrebné používať vhodný systémový odpojovač podľa EN 12729 typ BA.
 - Voda, ktorá pretiekla cez systémový odpojovač, sa klasifikuje ako nevhodná na pitie.

- Systémový odpojovač je dostupný v špecializovanom obchode.

Postup

1. Pripojte prírodnú hadicu k prívodu vody.
2. Odvzdušnenie prírodnej hadice: Otvorte prívod vody, kým na druhom konci prírodnej hadice nezačne vytekať voda bez bublín. Zatvorte prívod vody.
3. Pripojte prírodnú hadicu k rýchloprípojke na spojke (4).

Nasávanie vody

Upozornenia

- **VAROVANIE!** Zásah elektrickým prúdom! Samotný prístroj sa nesmie ponárať do zdroja vody.
- **UPOZORNENIE!** Znečistenie spätné vypláchnutým čistiacim prostriedkom! Nenásávajte vodu z prírodných zdrojov.
- **UPOZORNENIE!** Pri nasávaní smie prístroj **krátkodobo** bežať nasucho.
- **UPOZORNENIE!** Zatažte filtračný kôš (12) tak, aby sa tento potopil do vody.

Predpoklady

- Nasávací hadica (11) s filtračným košom (12)
- stojatá, čistá voda (napr. sud na dažďovú vodu)

Postup

1. Rýchloprípojku (10) nasávacej hadice (11) pripojte k spojke (4).
2. *Odvzdušnenie nasávacej hadice, S. 100*
3. Namontujte nadstavec.

Odvzdušnenie

Odvzdušnenie prírodnej hadice

1. Zatvorte vodný kohút.
2. Odoberte prírodnú hadicu z prístroja.
3. Ďalej pozri *Pripojenie napájania vodou, S. 99*

Odvzdušnenie nasávacej hadice

1. Filtračný kôš (12) ponorte úplne do zdroja vody.
2. Demontujte nadstavec (7, 9).
3. Stlačte zapínaciu páčku (2), až bude voda vystupovať bez bublín.

Výber nadstavca

Hubice (8) na dýze (9)

Na dýze (9) sa môže použiť 6 rozličných hubíc (8).

Vymeňte dýzy otočením nadstavca dýzy. Malá šípka zvýraznená na hornej strane dýzy upozorňuje na to, ktorá hubica je zvolená.

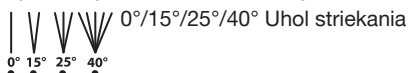

Lúč strieka nahor



Jemný lúč na polievanie/umývanie

Hubica na čistiaci prostriedok (7)

- Široký vejárovitý prúd: Nízky tlak pre čistiaci prostriedok

Montáž a demontáž nadstavca

Montáž nadstavca

1. Zasuňte želaný nadstavec (7, 9) na prístroj (bajonetový uzáver: zasunúť a otočiť).

Demontáž nadstavca

1. Vyberte želaný nadstavec (7, 9) z prístroja (bajonetový uzáver: stlačiť, otočiť a ťahať).

Čistenie s čistiacim prostriedkom

Požiadavky na čistiaci prostriedok

- Tento prístroj bol vyvinutý na použitie s neutrálnym čistiacim prostriedkom, na báze biologicky odbúrateľných tenzidov.
- Použitie iných čistiacich prostriedkov alebo chemikálií môže ovplyvniť bezpečnosť prístroja a spôsobiť poškodenia. Takéto škody na prístroji nepodliehajú záruke.
- Čistiace prostriedky si môžete zakúpiť cez náš internetový obchod (*Náhradné diely a príslušenstvo, S. 105*).

Predpoklady

- Nádržka čistiaceho prostriedku je naplnená čistiacim prostriedkom.

Naplnenie/vyprázdnenie (6) nádržky čistiaceho prostriedku

1. Odkrúťte hubicu na čistiaci prostriedok (7) z nádržky čistiaceho prostriedku (6).
2. Naplňte, resp. vyprázdňte nádržku čistiaceho prostriedku (6).
3. Nakrúťte hubicu na čistiaci prostriedok (7) opäť na nádržku čistiaceho prostriedku (6).

Kontrola stavu nabitia akumulátora

LED diódy	Význam
červený, oranžový, zelený	Akumulátor je nabitý lený
červený, oranžový	Akumulátor je čiastočne nabitý
červený	Akumulátor sa musí nabiť

1. Stlačte tlačidlo (18) vedľa indikácie stavu nabitia (17) na akumulátore (16).
LED diódy indikácie stavu nabitia ukazujú stav nabitia akumulátora.
2. Nabite akumulátor (16), keď svieti už iba červená LED indikácie stavu nabitia (17).

Nabíjanie akumulátora

Pozri tiež návod na obsluhu nabíjačky.

Upozornenia

- Zohriaty akumulátor nechajte pred nabíjaním vychladnúť.
- Akumulátor nikdy nevystavujte dlhší čas priamemu slnečnému žiareniu alebo teplotám ≤ 50 °C. Nekladte ho najmä na radiátory ani ho neskladujte vo vozidlách, ktoré sú zaparkované na slnku.

Postup

1. V prípade potreby vyberte akumulátor (16) z prístroja.
2. Zasuňte akumulátor do nabíjacej šachty nabíjačky (19).
3. Pripojte nabíjačku do zásuvky.
4. Po uskutočnenom nabíjaní odpojte nabíjačku od siete.
5. Vytiahnite akumulátor z nabíjacej šachty.

Prevádzka

Vloženie a vybratie akumulátora

▲ VAROVANIE! Nebezpečenstvo poranenia v dôsledku neúmyselného spustenia prístroja. Akumulátor vložte do prístroja až vtedy, keď je prístroj úplne pripravený na použitie.

UPOZORNENIE! Nebezpečenstvo poškodenia! Nesprávny akumulátor môže prístroj a akumulátor poškodiť.

Vloženie akumulátora

1. Akumulátor (16) zasuňte pozdĺž vodiacej lišty do držiaka akumulátora (5).
Akumulátor počutelné zapadne.

Vybratie akumulátora

1. Stlačte a podržte stlačené odblokovanie akumulátora (15) na akumulátore (16).
2. Vytiahnite akumulátor z držiaka akumulátora (5).

Zapnutie a vypnutie

Upozornenia

- **▲ OPATRNE!** Horúci povrch – nebezpečenstvo popálenia! Po dlhšom používaní môžu byť časti telesa veľmi horúce. Po 20 minútach doby chodu nechajte prístroj vychladnúť na minimálne 30 minút.

Zapnutie

1. Akumulátor (16) vložte do prístroja.
2. Stlačte a podržte zapínaciu páčku (2).

Aretácia zapínacej páčky

1. Stlačte a podržte zapínaciu páčku (2).
2. Stlačte aretáciu (1).
Zapínaciu páčku môžete pustiť.

Vypnutie

1. Spínaciu páčku (2) pustite.
 - **Pri zaaretovej zapínacej páčke:**
Krátko stlačte zapínaciu páčku (2).
2. Keď necháte prístroj bez dohľadu alebo ste hotoví s prácou, vyberte z prístroja akumulátor (16).

Prerušenie prevádzky

1. *Vypnutie, S. 101*
2. Pri dlhších prestávkach v práci:
 - a) Prístroj odpojte od napájania vodou.
 - b) Stláčajte zapínaciu páčku (2), kým nebude odbúrany tlak.

Ukončenie prevádzky

- Po prácach s čistiacimi prostriedkami:
 - Vyprázdňte nádržku čistiaceho prostriedku (6).
 - Prepláchnite systém čistou vodou tak, že budete striekať čistou vodou.
- Vyberte akumulátor (16).
- Prístroj odpojte od napájania vodou.
- Stláčajte zapínaciu páčku (2), kým nebude odbúrany tlak.

Preprava

Upozornenia

- Prístroj vypnite.
- Odstráňte nadstavec (7, 9).
- Prístroj nosťte vždy za držadlo (3).

Čistenie, údržba a skladovanie

VAROVANIE! Nebezpečenstvo poranenia v dôsledku neúmyselne spusteného prístroja. Chráňte sa pri údržbárskych a čistiacich prácach. Prístroj vypnite vyberte akumulátor (16)

Údržbárske a opravárske práce, ktoré nie sú opísané v tomto návode, nechajte vykonať nášmu servisnému centru. Používajte len originálne náhradné diely.

Čistenie

VAROVANIE! Zásah elektrickým prúdom! Prístroj nikdy nestriekajte vodou.

UPOZORNENIE! Nebezpečenstvo poškodenia. Chemické látky môžu pôsobiť na plastové diely prístroja. Nepoužívajte žiadne čistiace prostriedky, resp. rozpúšťadlá.

- Vetráciu štrbinu, kryt motora a držadlá prístroja udržiavajte čisté. Na tento účel použite vlhkú utierku alebo kefu.
- Ak sú hubice (8) na dýze (9) znečistené alebo upchaté, môžete cudzie teleso v hubici odstrániť pomocou ihly. Na odstránenie cudzieho telesa vypláchnite hubice vodou.

Údržba

Prístroj si nevyžaduje údržbu.

Skladovanie

Upozornenia

Prístroj a príslušenstvo skladujte vždy:

- v čistote
- v suchu
- chránené pred prachom
- bezpečne pred mrazom
- mimo dosahu detí

Teplota skladovania pre akumulátor a prístroj je 15 °C až 25 °C. Počas skladovania zabráňte extrémnemu chladu alebo teplu. Akumulátor tým môže stratiť výkon alebo sa môže poškodiť.

Pred dlhším skladovaním (napr. cez zimu) vyberte akumulátor z prístroja (zohľadnite samostatný návod na obsluhu pre akumulátor a nabíjačku).

Príprava prístroja na skladovanie

UPOZORNENIE! Prístroj a príslušenstvo sa zničia mrazom, keď nebudú úplne vyprázdnené od vody.

1. *Ukončenie prevádzky, S. 101*
2. Všetky nadstavce skladujte v stojí, s prípojkou nadol.

Likvidácia/ochrana životného prostredia

Z prístroja vyberte akumulátor a prístroj, akumulátor, príslušenstvo a balenie prineste na ekologické zhodnotenie.



Elektrické prístroje nepatria do domového odpadu.

Symbol preškrtnutého kontajnera na kolieskach znamená, že tento výrobok sa po skončení jeho životnosti nesmie likvidovať ako netriedený komunálny odpad.

Smernica 2012/19/EÚ o odpade z elektrických a elektronických zariadení:

Spotrebiteľia sú zo zákona povinní elektrické a elektronické zariadenia na konci ich životnosti odovzdať na ekologickú recykláciu. Týmto spôsobom je zabezpečené zhodnotenie šetrné k životnému prostrediu a zdrojom. V závislosti od národných zákonov, máte tieto možnosti:

- vrátenie na predajnom mieste,
- odovzдание na oficiálnom zbernom mieste,
- zaslanie späť výrobcovi/distribútorovi.

Netýka sa to dielov príslušenstva a pomocných prostriedkov bez elektrických komponentov, pripojených k starým prístrojom.

Akumulátory zlikvidujte ekologicky



Akumulátor neodhadzujte do domového odpadu, ohňa (nebezpečenstvo výbuchu) alebo vody. Poškodené akumulátory môžu škodiť životnému prostrediu a vášmu zdraviu, keď unikajú jedovaté pary alebo kvapaliny.

Poškodené alebo opotrebované akumulátory musíte zlikvidovať ekologicky.

- Akumulátory neotvárajte a zabráňte ich mechanickému poškodeniu. Existuje nebezpečenstvo skratu a môžu uniknúť výpary, ktoré dráždia dýchacie cesty.

- Z bezpečnostných dôvodov musia byť akumulátory pred likvidáciou vybité.
- Póly prelepte, aby ste predišli skratu.
- Akumulátory odovzdajte v predajni alebo na zbernom mieste.
- **Poškodené akumulátory**
S poškodenými akumulátormi manipulujte mimoriadne opatrne!
 - Nedotýkajte sa poškodených akumulátorov holými rukami.
 - Ak sa nedajú póly prelepiť, odovzdajte akumulátory jednotlivo v plastovom vrecku.
 - Poškodené akumulátory odovzdajte jednotlivo uložené v nehorľavej uzatvárateľnej nádobe, ktorú je ešte možné naplniť pieskom.
- Poškodené akumulátory odovzdajte na zbernom mieste s personálom s odbornou spôsobilosťou.

Likvidácia fľaše s čistiacim prostriedkom

- Zvyšky výrobku sa musia likvidovať v súlade so smernicou o odpadoch 2008/98/ES a národnými a regionálnymi predpismi. Pre tento výrobok nie je možné špecifikovať číslo odpadu podľa Európskeho katalógu odpadov (AVV), pretože priradenie umožňuje iba použitie, na ktoré je spotrebiteľom určené. Kódové číslo odpadu je potrebné určiť v rámci EÚ po konzultácii s likvidačnou spoločnosťou.
- Nekontaminované obaly je možné recyklovať.
- Obaly, ktoré sa nedajú vyčistiť, sa musia zlikvidovať rovnakým spôsobom ako materiál.

Vyhľadávanie chýb

Nasledujúca tabuľka vám pomôže odstrániť malé poruchy:

Problém	Možná príčina	Odstránenie poruchy
Prístroj sa nespustí	Zapínacia páčka (2) chybná	Obráťte sa na servisné centrum.
	Akumulátor (16) nie je vložený	<i>Vloženie akumulátora, S. 101</i>
	Vybitý akumulátor (16)	Nabite akumulátor (zohľadnite samostatný návod na obsluhu pre akumulátor a nabíjačku)
Prístroj nedopravuje žiadnu vodu	Vzduchové bublinky v prístroji	Zapnite prístroj a stlačte zapínaciu páčku (2). <i>Odvzdušnenie, S. 100</i>
Prístroj nemá žiadny tlak	Vzduchové bublinky v prístroji	<i>Odvzdušnenie, S. 100</i>
	Pokles tlaku v potrubí	Skontrolujte napájanie vodou
Vodný systém je netesný	Prípojky nie sú správne namontované	Prístroj vypnite a odpojte ho od siete. Prístroj pripojte znova k vodovodnému potrubiu (pozri <i>Pripojenie napájania vodou, S. 99</i>)
Silné kolísania tlaku	Hubice (7, 8) sú znečistené	Hubicu (7, 8) vypláchnite vodou. V prípade potreby vyčistite otvor hubice ihlou; (<i>Čistenie, S. 102</i>).
	Upchaté hubice (7, 8)	Odstráňte hubicu (7, 8) a uistite sa, že voda na držadle pištole (3) vyteká bez prekážok.

Servis

Garancija

Vážená zákaznička, vážený zákazník,
Na tento výrobok dostávate záruku 3 rokov od dátumu kúpy. V prípade nedostatkov tohto výrobku vám voči predajcovi výrobku prináležia zákonné práva. Tieto zákonné práva nie sú obmedzené našou zárukou opísanou v nasledujúcej časti.

Záručné podmienky

Záručná doba začína s dátumom kúpy. Originálny pokladničný doklad dobre uschovajte. Tento podklad bude potrebný ako doklad o kúpe. Ak sa v rámci tri rokov od dátumu kúpy tohto výrobku vyskytne chyba materiálu alebo výroby, výrobok – podľa našej voľby – pre vás bezplatne opravíme alebo vymeníme. Toto poskytnutie záruky predpokladá, že v rámci trojročnej lehoty sa predloží chybný výrobok a doklad o kúpe (pokladničný doklad) a krátko sa písomne opíše, v čom existuje nedostatok a kedy sa vyskytol.

Ak je chyba pokrytá našou zárukou, dostanete späť opravený alebo nový výrobok. S opravou alebo výmenou výrobku nezačína žiadne nové záručné obdobie.

Záručná doba a zákonné nároky na odstránenie nedostatkov

Záručná doba sa poskytnutím záruky nepredlžuje. To platí aj pre vymenené a opravené diely. Škody a nedostatky existujúce prípadne už pri kúpe sa musia ihneď pri vybalení ohlásiť. Opravy pripadajúce po uplynutí záručnej doby sú s povinnosťou úhrady.

Rozsah záruky

Výrobok bol starostlivo vyrobený podľa prírodných kvalitatívnych smerníc a pred dodávkou bol svedomito skontrolovaný. Poskytnutie záruky platí výlučne na chyby materiálu alebo výroby. Táto záruka sa nevzťahuje na časti výrobku, ktoré sú vystavené normálnemu opotrebeniu a preto je možné na ne prihliadať (napr. Vysokotlaková hadica) ako na rýchlo opotrebitelné diely alebo na poškodenia na rozbitných dieloch (napr. Spínač).

Táto záruka prepadá, keď je výrobok poškodený, neodborne používaný alebo nebola na ňom vykonávaná údržba. Pre odborné používanie výrobku je nutné presne dodržiavať všetky pokyny uvedené v návode na obsluhu. Účelom použitia a manipuláciám, od kto-

rých sa v návode na obsluhu odrádza alebo pred ktorými sa varuje, je možné bezpodmienečne zabrániť.

Výrobok je určený iba na súkromné a nekomerčné použitie. Pri nesprávnej alebo neodbornej manipulácii, aplikácii násilia a pri zásahoch, ktoré neboli uskutočnené našou autorizovanou servisnou pobočkou, záruka zaniká.

Vybavenie v záručnom prípade

Aby bolo možné zaručiť rýchle vybavenie vašej žiadosti, postupujte podľa nasledujúcich pokynov:

- V prípade akýchkoľvek otázok si pripravte pokladničný doklad a číslo výrobku (IAN 494209_2507) ako doklad o nákupe.
- Číslo výrobku nájdete na typovom štítku na výrobku, gravúre na výrobku, na titulnej stránke návodu na obsluhu (vľavo dole) alebo na nálepke na zadnej alebo spodnej strane výrobku.
- Ak by sa mali vyskytnúť funkčné chyby alebo iné nedostatky, kontaktujte najprv **telefonicky** alebo použite náš **kontaktný formulár**, ktorý nájdete na parksidediy.com v kategórii **Servis** nasledovne uvedené servisné centrum.
- Výrobok zaznamenaný ako chybný môžete po konzultácii s našim servisným centrom zaslať pre vás s oslobodením od poštovného na vám oznámenú servisnú adresu za pripojenia dokladu o kúpe (pokladničný doklad) a informácie, v čom spočíva nedostatok a kedy sa vyskytol. Aby bolo možné zabrániť problémom s prevzatím a prídavným nákladom, použite bezpodmienečne iba adresu, ktorá sa vám oznámi. Zabezpečte, aby sa odoslanie uskutočnilo bez vyplatenia, ako neskladný tovar, expresne alebo ako iná zvláštna zásielka. Výrobok pošlite, prosím, vráť. všetkých súčasne dodaných dielov príslušenstva a postarajte sa o dostatočne bezpečné prepravné balenie.



Na *parkside-diy.com* si môžete pozrieť a stiahnuť túto a mnohé ďalšie príručky. Týmto QR kódom sa dostanete priamo na stránku *parkside-diy.com*. Vyberte svoju krajinu a cez vyhľadávanie si nájdite návody na obsluhu. Po zadaní čísla výrobku (IAN) 494209_2507 si budete môcť otvoriť návod na obsluhu.

Opravný servis

Ohľadom opráv, ktoré **nepodliehajú záruke**, sa obráťte na Servisné centrum. Tam dostanete s ochotou predbežný návrh nákladov.

- Môžeme spracovať iba prístroje, ktoré boli zaslané dostatočne zabalené a ofrankované.

Náhradné diely a príslušenstvo

Náhradné diely a príslušenstvo dostanete na www.grizzlytools.shop. Ak by sa pri objednávaní vyskytli problémy, kontaktujte nás cez náš internetový obchod. V prípade ďalších otázok sa obráťte na: *Service-Center, S. 105*

Poz. č.	Název	Obj. č.
6	Nádržka čistiaceho prostriedku	91110369
9	Prívodná trubica	91110367
11	Sacia hadica s filtračným košíkom	91110368
14	Čistiaci prostriedok URM 500 (500 ml)	30990010

Upozornenie: Váš prístroj pošlite, prosím, vyčistený a s upozornením na chybu na adresu uvedenú Servisným centrom.

- Prístroje zaslané bez úhrady prepravného, ako aj prístroje, ktoré boli zaslané ako veľkorozmerný náklad, expresom alebo s iným špeciálnym prepravným nebudú prevzaté.
- Vaše zaslané chybné prístroje zlikvidujeme bezplatne.

Service-Center



Servis Slovensko

Tel.: 0800 003409

Kontaktný formulár na

parkside-diy.com

IAN 494209_2507

Importér

Zohľadnite, prosím, že nasledujúca adresa nie je servisná adresa. Najprv kontaktujte ho-re uvedené servisné centrum.

Grizzly Tools GmbH & Co. KG

Stockstädter Str. 20

63762 Großostheim

NEMECKO

www.grizzlytools.de

Preklad originálneho vyhlásenia o zhode EÚ

Výrobok: **Aku tlakový čistič**

Model: **PDRA 20-Li D4**

Sériové číslo: 000001-049100

Uvedený predmet vyhlásenia je v zhode s príslušnými harmonizačnými právnymi predpismi Únie:

2006/42/EC • 2014/30/EU • 2000/14/EC & 2005/88/EC • 2011/65/EU & (EU) 2015/863
Výrobok s batériou Smart PAPS 204 A1/
Smart PAPS 208 A1/Smart PAPS 2012 A1: 2014/53/EU

Vyššie opísaný predmet vyhlásenia je v zhode so smernicou Európskeho parlamentu a Rady 2011/65/EU z 8. júna 2011 o obmedzení používania určitých nebezpečných látok v elektrických a elektronických zariadeniach.

Na zabezpečenie zhody sa použili tieto harmonizované normy a vnútroštátne normy a predpisy:

EN 60335-1:2012/A15:2021 • EN 60335-2-54:2008/A2:2021 • EN 62233:2008
EN IEC 55014-1:2021 • EN IEC 55014-2:2021
EN ISO 12100:2010 • EN IEC 63000:2018

Výrobok s batériou Smart PAPS 204 A1/Smart PAPS 208 A1/Smart PAPS 2012 A1:
EN 301 489-1 V2.2.3:2019 • EN 301 489-17 V3.3.1:2024
EN 300 328 V2.2.2:2019 • EN 50663:2017

Súladi so smernicou 2000/14/EC, pokiaľ ide o emisie hluku, je potvrdený:

Hladina akustického výkonu (L_{WA})

– odmeraná: 85,0 dB;

– zaručená: 89 dB

Použitý postup posudzovania zhody podľa 2000/14/EC, príloha V.

Toto vyhlásenie o zhode sa vydáva na výhradnú zodpovednosť výrobcu:



Grizzly Tools GmbH & Co. KG
 Stockstädter Str. 20
 63762 Großostheim
 NEMECKO
 22.01.2025

Christian Frank
 Splnomocnený zástupca dokumentácie

Tartalomjegyzék

Bevezető.....	107
Rendeltetésszerű használat.....	107
A csomag tartalma / Tartozékok.....	107
Működés leírása.....	108
Áttekintés.....	108
Műszaki adatok.....	108
Biztonsági utasítások.....	109
A biztonsági utasítások jelentése.....	109
Piktogramok és szimbólumok.....	109
Általános biztonsági utasítások.....	110
Előkészítés.....	111
Kezelőelemek.....	111
Vízellátás létrehozása.....	111
Légtelenítés.....	112
Tartozék kiválasztása.....	112
Tartozék felszerelése és leszerelése....	112
Tisztítás tisztítószerrel.....	112
Akkumulátor töltöttségi szintjének ellenőrzése.....	113
Akkumulátor feltöltése.....	113
Üzemeltetés.....	113
Akkumulátor behelyezése és kivétele.....	113
Be- és kikapcsolás.....	113
Működtetés megszakítása.....	114
Működtetés befejezése.....	114
Szállítás.....	114
Tisztítás, karbantartás és tárolás.....	114
Tisztítás.....	114
Karbantartás.....	114
Tárolás.....	114
Ártalmatlanítás/Környezetvédelem.....	114
Hibakeresés.....	115
Pótalkatrészek és tartozékok.....	116
JÓTÁLLÁSI TÁJÉKOZTATÓ.....	117
Az eredeti EU -megfelelőségi nyilatkozat fordítása.....	119

Bevezető

Gratulálunk az új akkumulátoros magasnyomású tisztító megvásárlásához (a továbbiakban készülék vagy elektromos kéziszerszám).

Vásárlásával kiváló minőségű termék mellett döntött. Ezt a készüléket a gyártás során minőségi vizsgálatnak és végső ellenőrzésnek

vetették alá. Ezáltal biztosított a készülék működőképessége.



A használati útmutató a készülék része. Fontos tudnivalókat tartalmaz a biztonságra, használatra és ártalmatlanításra vonatkozóan. Olvassa el figyelmesen a használati útmutatót. Ismerje meg a kezelőrészeket és a készülék helyes használatát. A készüléket csak a leírtak szerint és a megadott alkalmazási területen használja. Őrizze meg a használati útmutatót és a készülék harmadik személynek történő továbbadása esetén adja át a készülékhez tartozó valamennyi leírást is.

Rendeltetésszerű használat

A készülék kizárólag a következő használatra készült:

- Tisztítás és öntözés

Mindig vegye figyelembe a tisztítandó tárgy gyártójának utasításait.

A készülék minden más, a jelen használati útmutatóban nem kifejezetten engedélyezett használata komoly veszélyt jelenthet a felhasználó számára és kárt okozhat a készülékben. A készüléket kezelő vagy használó személy felel más személyeknek okozott balesetekért vagy tulajdonukon okozott károkért. A készülék a barkács szektorban történő használatra készült. Nem folyamatos ipari használatra tervezték. Ipari használat esetén a garancia érvényét veszti. A gyártó nem vállal felelősséget a nem rendeltetészerű használatból vagy helytelen kezeléssel eredő károkért.

A készülék a **X 20 V TEAM** sorozat része és a **X 20 V TEAM** sorozat akkumulátoraival üzemeltethető. A **X 20 V TEAM** sorozat akkumulátorait csak a **X 20 V TEAM** sorozat töltőivel szabad tölteni.

A csomag tartalma / Tartozékok

Csomagolja ki a készüléket és ellenőrizze a csomag tartalmát.

Ártalmatlanítsa megfelelően a csomagolóanyagot.

- Akkus magasnyomású tisztító
- cső
- szűrőkosaras szívótömlő + gyorscsatlakozó
- tisztítószer-tartály+ tisztítószer-fúvóka
- hálós tasak
- tisztítószer-fúvóka URM 500 (500 ml)

- Eredeti használati utasítás fordítása
- Az akkumulátor és a töltő nem része a csomagnak.**

Működés leírása

A kezelőelemek funkciója az alábbi leírásban található.

Áttekintés

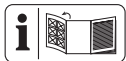

A készülék ábrái az előlő ki-hajtható oldalon találhatóak.

- 1 retesz
- 2 bekapcsoló kar
- 3 pisztolymarkolat
- 4 csatlakozóelem (vízcsatlakozó)
- 5 akkumulátortartó
- 6 tisztítószer-tartály
- 7 tisztítószer-fúvóka
- 8 Fúvókák (állítható)
- 9 cső
- 10 gyorscsatlakozó
- 11 Szívótömlő
- 12 Szűrőkosár
- 13 hálós tasak
- 14 tisztítószer-fúvóka
- 15 akkumulátor-kireteszelő
- 16 akkumulátor
- 17 töltésszint-kijelző
- 18 gomb (akkumulátor)
- 19 töltő

Műszaki adatok

Akkus magasnyomású tisztító

.....	PDRA 20-Li D4
Névleges feszültség U	20 V =
Védelem	IPX0
Súly (akkumulátor nélkül/Tartozékok/ Tisztítószer)	≈ 1,3 kg
Szívótömlő hossza	6 m
Munkanyomás (p)	2,5 MPa
Max. bemeneti nyomás ($p_{in,max}$)	0,5 MPa
Max. bemeneti hőmérséklet ($T_{in,max}$) ...	30 °C
Max. névleges áramlási sebesség (Q_{max})	2,5 l/p
Max. szívómagasság	3 m
Hangnyomásszint (L_{pA}) ...	74,2 dB; $K_{pA}=3$ dB

Hangerőszint (L_{WA})

– mért	85,0 dB; $K_{WA}=2,60$ dB
– garantált	89 dB
Rezgés (a_H)	1,555 m/s ² ; $K=1,5$ m/s ²
Hőmérséklet	≤ 50 °C
– Töltés	4–40 °C
– Üzemeltetés	4–50 °C
– Tárolás	15–25 °C

PARKSIDE Performance Smart akkumulátor Smart PAPS 204 A1/Smart PAPS 208 A1/Smart PAPS 2012 A1

– frekvenciasáv
 2400–2483,5 MHz |

– átviteli erő
 ≤ 20 dBm |

▲ FIGYELMEZTETÉS! A rezgés kibocsátási érték az elektromos kéziszerszám tényleges használata során eltérhet a megadott értéktől, az elektromos kéziszerszám használatától függően. A kezelő személy védelmében biztonsági intézkedéseket kell hozni, amelyek a tényleges használati körülmények melletti kitétség becslésén alapulnak (ugyanakkor a működési ciklus minden részét, például azokat az időszakokat is figyelembe kell venni, amikor az elektromos kéziszerszám ki van kapcsolva, és amikor bár be van kapcsolva, de terhelés nélkül üzemel).

X 20 V TEAM

A készülék a **X 20 V TEAM** sorozat része és a **X 20 V TEAM** sorozat akkumulátoraival üzemeltethető. A **X 20 V TEAM** sorozat akkumulátorait csak a **X 20 V TEAM** sorozat töltőivel szabad tölteni.

Javasoljuk, hogy ezt a készüléket kizárólag az alábbi akkumulátorokkal üzemeltesse: PAP 20 B1, PAP 20 B3, Smart PAPS 204 A1, Smart PAPS 208 A1, Smart PAPS 2012 A1

Javasoljuk, hogy ezeket az akkumulátorokat az alábbi töltőkkel töltsse: PLG 20 C1, PLG 20 C2, PLG 20 C3, PLG 201 A1, PDSL20 B1, Smart PLGS 2012 A1

Akkumulátor és töltő műszaki adatai: Lásd a külön útmutatót.

Biztonsági utasítások



FIGYELEM! Az elektromos áramütés, a sérülés- és tűzveszély megelőzése érdekében az elektromos készülékek használata során az alábbi alapvető biztonsági intézkedéseket kell betartani.

▲ FIGYELMEZTETÉS!

Személyi sérülés és anyagi kár az akkumulátor nem megfelelő használata révén. Vegye figyelembe a(z) **X 20 V TEAM** termékcsaládba tartozó akkumulátor és töltő használati útmutatójában lévő töltésre és helyes használatra vonatkozó biztonsági utasításokat és tudnivalókat. A töltés részletes leírása és további információk ebben a külön használati útmutatóban található.

A biztonsági utasítások jelentése

▲ **VESZÉLY!** Baleset történik, ha nem tartja be ezt

a biztonsági utasítást. Súlyos testi sérülés vagy halál a következménye.

▲ **FIGYELMEZTETÉS!** Baleset történhet, ha nem tartja be ezt a biztonsági utasítást. Súlyos testi sérülés vagy halál lehet a következménye.

▲ **VIGYÁZAT!** Baleset történik, ha nem tartja be ezt a biztonsági utasítást. Enyhe vagy közepes fokú testi sérülés lehet a következménye.

MEGJEGYZÉS! Baleset történik, ha nem tartja be ezt a biztonsági utasítást. Anyagi kár lehet a következménye.

Piktogramok és szimbólumok

Szimbólumok a készüléken



A készülék a **X 20 V TEAM** sorozat része és a **X 20 V TEAM** sorozat akkumulátoraival üzemeltethető. A **X 20 V TEAM** sorozat akkumulátorait csak a **X 20 V TEAM** sorozat töltővel szabad tölteni.

 **Figyelem!**

 Olvassa el figyelmesen a használati útmutatót. Ismerje meg a kezelőrészeket és a készülék helyes használatát.

 A jelenleg érvényben lévő előírások szerint a magasnyomású tisztítót soha nem szabad az ivóvízhálózat rendszerelválasztó nélkül üzemeltetni. Egy EN 12729 szerinti BA típusú megfelelő rendszerelválasztót kell használni.

 **89 dB**
L_{WA} dB-ben.



A szórólándzsa fúvókabeállításai

 Elektromos készülékek nem tartoznak a háztartási hulladékba.

A tisztítószer-flakonon lévő szimbólumok

 **▲ VESZÉLY!** Bőrirritáló hatású
Súlyos szemkárosodást okoz

Általános biztonsági utasítások

- Ezt a készüléket csökkent fizikai, érzékszervi vagy szellemi képességű vagy tapasztalattal és tudással nem rendelkező személyek csak felügyelet mellett használhatják, vagy ha felvilágosították őket a készülék biztonságos használatáról és megértették az ebből eredő veszélyeket.
- Gyermeknek nem játszhatnak a készülékkel.
- Nem használhatják a készüléket olyan személyek, akik nem ismerik a használati útmutatót.
- Ezt a készüléket nem szabad felügyelet nélkül hagyni, ha az akkumulátorhoz van csatlakoztatva.
- A betöltőnyílást nem szabad kinyitni a használat közben.

- A készüléket nem szabad használni,
 - ha leesett.
 - ha látható sérülések vannak rajta.
 - ha szivárog.
- Ha a tisztítószer a bőrre kerül, öblítse le bő tiszta vízzel.
- A készüléket gyermekektől távol kell tartani, ha az be van kapcsolva vagy hűl.
- Tegyen megfelelő intézkedéseket, amivel a gyermekeket távol tarthatja a működő készüléktől.
- A nagynyomású sugár nem megfelelő használat esetén veszélyes lehet. A sugarat nem szabad személyekre, állatokra, aktív elektromos berendezésekre vagy magára a gépre irányítani.
- Ne irányítsa a sugarat saját magára vagy másokra ruha vagy lábbeli tisztítása céljából.
- Robbanásveszély – ne permetezzen gyúlékony folyadékokat.
- Ne szorítsa be vagy ne törje meg a szívótömlőt. Fennáll annak a veszé-

lye, hogy kár keletkezik benne és ezáltal sérülést okoz Önnek.

- Ne használja a készüléket, ha fontos alkatrészek, például a szívótömlő, a fúvókák vagy a szórólándzsa sérült.
- Védje a készüléket a fagytól és a szárazon működtetéstől.
- A gép biztonságának biztosítása érdekében csak a gyártó eredeti pótalkatrészeit vagy a gyártó által jóváhagyott pótalkatrészeket használjon.

Előkészítés

▲ FIGYELMEZTETÉS! Sérülésveszély véletlenül beinduló készülék révén. Csak akkor helyezze be az akkumulátort a készülékbe, ha a készülék teljesen elő van készítve a használatra.

Kezelőelemek

A készülék első használata előtt ismerje meg a kezelőelemeket.

pisztolymarkolat (3)

- **retesz (1)**
 - Bekapcsoló kar reteszelve: Nyomja meg a reteszt (1), ha a bekapcsoló kar (2) le van nyomva.
 - Retesz kiengedése: Nyomja meg a bekapcsoló kart (2).
- **bekapcsoló kar (2)**
 - Nyomja meg: Aktiválja a vízsugarat
 - Engedje el: Deaktiválja a vízsugarat

Vizellátás létrehozása

A készülék vizellátását kétféle módon oldhatja meg:

- Házi vízcsatlakozás

- Álló, tiszta vízből, pl. esőtároló hordóból történő felszívás

Házi vízcsatlakozás

Előfeltételek

• Rendszerelválasztó

Egy rendszerelválasztó (visszafolyásgátló) megakadályozza a víz és a tisztítószer visszaáramlását az ivóvízvezetékbe.

- A jelenleg érvényben lévő előírások szerint a magasnyomású tisztítót soha nem szabad az ivóvízhálózaton rendszerelválasztó nélkül üzemeltetni. Egy EN 12729 szerinti BA típusú megfelelő rendszerelválasztót kell használni.
- A rendszerelválasztón átfolyt víz nem ivóvíz besorolású.
- Rendszerelválasztók szaküzletekben kaphatók.

Eljárás

1. Csatlakoztassa az táptömlőt a vízellátáshoz.
2. Légtelenítse az táptömlőt: nyissa ki a víz-ellátást, amíg a víz buborék nélkül távozik az táptömlő másik végén. Zárja el a víz-ellátást.
3. Csatlakoztassa az táptömlőt a csatlakozóelemen (4) lévő gyorscsatlakozóhoz.

Víz felszívása

Tudnivalók

- **▲ FIGYELMEZTETÉS!** Áramütés! Magát a készüléket nem szabad az összegyűlt vízbe meríteni.
- **MEGJEGYZÉS!** Szennyeződés visszamosott tisztítószerrekvén! Ne szívjon fel vizet természetes vizekből.
- **MEGJEGYZÉS!** A szíváskor a készülék rövid ideig szárazon működhet.
- **MEGJEGYZÉS!** Nyomja le a szűrőkosarat (12) úgy, hogy az a vízbe merüljön.

Előfeltételek

- szívótömlő (11) szűrőkosárral (12)
- álló, tiszta víz (pl. esőtároló hordó)

Eljárás

1. Csatlakoztassa a szívótömlő (11) gyorscsatlakozóját (10) a csatlakozóelemhez (4).
2. Szívótömlő légtelenítése, L. 112
3. Szereljen fel egy tartozékot.

Légtelenítés

Táptömlő légtelenítése

1. Zárja el a vízcsapot.
2. Távolítsa el az táptömlőt a készülékről.
3. További információt lásd *Vízellátás létrehozása, L. 111*

Szívótömlő légtelenítése

1. Merítse a szűrőkosarat (12) teljesen az összegyűlt vízbe.
2. Szerelje le a tartozékot (7, 9).
3. Nyomja meg a bekapcsoló kart (2), amíg a víz buborék nélkül távozik.

Tartozék kiválasztása

Fúvókák (8) a csövön (9)

A csövön (9) 6 különböző fúvóka (8) használható.

A fúvókák a fúvókartartozék elforgatásával változtathatók. A cső felső oldalán lévő kis nyíl jelzi, hogy melyik fúvóka van éppen kiválasztva.

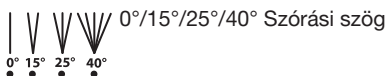

a sugár felfelé permetez



enyhe sugár öntözéshez/mosáshoz

tisztítószer-fúvóka (7)

- Széles felületszórás: Kisnyomás tisztítószerekhez

Tartozék felszerelése és leszerelése

Tartozék felszerelése

1. Helyezze a kívánt tartozékot (7, 9) a készülékre (bajonettzár: Csatlakoztatás és forgatás).

Tartozék leszerelése

1. Vegye le a kívánt tartozékot (7, 9) a készülékről (bajonettzár: Tolás, forgatás és húzás).

Tisztítás tisztítószerral

A tisztítószerre vonatkozó követelmények

- Ezt a készüléket biológiailag lebontható anionos felületaktív anyagokon alapuló semleges tisztítószerral való használatra tervezték.

- Más tisztítószer vagy vegyszerek használata befolyásolhatja a készülék biztonságát és kárt okozhat. A garancia nem vonatkozik az ilyen típusú károkra.
- Tisztítószert internetes boltunkban vásárolhat (*Pótalkatrészek és tartozékok*, L. 116).

Előfeltételek

- A tisztítószer-tartály tele van töltve tisztítószerral.

Tisztítószer-tartály (6) megtöltése/kiürítése

1. Csavarja le a tisztítószer-fúvókát(7) a tisztítószer-tartályról (6).
2. Töltse tele, ill. ürítse ki a tisztítószer-tartályt (6).
3. Csavarja vissza a tisztítószer-fúvókát (7) a tisztítószer-tartályra (6).

Akkumulátor töltöttségi szintjének ellenőrzése

LED-ek	Jelentés
piros, narancssárga, zöld	akkumulátor feltöltve
piros, narancssárga	akkumulátor részben fel van töltve
piros	az akkumulátor töltése szükséges

1. Nyomja meg a gombot (18) a töltésszint-kijelző (17) mellett az akkumulátoron (16).
A töltésszint-kijelző LED-jei jelzik az akkumulátor töltöttségi szintjét.
2. Töltse fel az akkumulátort (16), ha a töltésszint-kijelzőnek (17) már csak a piros LED-je világít.

Akkumulátor feltöltése

Lásd a töltőkészülék használati útmutatóját is.

Tudnivalók

- Töltés előtt hagyja lehűlni a felmelegedett akkumulátort.
- Ne hagyja az akkumulátort hosszú ideig a tűző napon vagy ≤ 50 °C hőmérsékleten. Különösen ne tegye fűtőtestre és ne tárolja napon parkoló gépjárműben.

Eljárás

1. Adott esetben vegye ki az akkumulátort (16) az akkumulátoros készülékből.

2. Csúsztassa az akkumulátort a töltőkészülék (19) töltőnyílásába.
3. Csatlakoztassa a töltőkészüléket egy csatlakozóaljzathoz.
4. Feltöltést követően válassza le a töltőkészüléket a hálózatról.
5. Húzza ki az akkumulátort a töltőnyílásból.

Üzemeltetés

Akkumulátor behelyezése és kivétele

▲ FIGYELMEZTETÉS! Sérülésveszély véletlenül beinduló készülék révén. Csak akkor helyezze be az akkumulátort a készülékbe, ha a készülék teljesen elő van készítve a használatra.

MEGJEGYZÉS! Anyagi kár veszélye! A helytelen akkumulátor kárt tehet a készülékben és az akkumulátorban.

Akkumulátor behelyezése

1. Csúsztassa be az akkumulátort (16) a vezetősín mentén az akkumulátor-tartóba (5).
Az akkumulátor hallhatóan rögzül.

Akkumulátort kivétele

1. Nyomja meg és tartsa lenyomva az akkumulátor-kireteszelőt (15) az akkumulátoron (16).
2. Húzza ki az akkumulátort az akkumulátor-tartóból (5).

Be- és kikapcsolás

Tudnivalók

- **▲ VIGYÁZAT!** Forró felületek – Égési sérülés veszélye! Hosszabb használat után a készülékház egyes részei nagyon felforrósodhatnak.
20 perc működési idő után hagyja lehűlni a készüléket legalább 30 percig.

Bekapcsolás

1. Helyezze be az akkumulátort (16) a készülékbe.
2. Nyomja meg és tartsa lenyomva a bekapcsoló kart (2).

Bekapcsoló kar reteszelése

1. Nyomja meg és tartsa lenyomva a bekapcsoló kart (2).
2. Nyomja meg a reteszt (1).
Elengedheti a bekapcsoló kart.

Kikapcsolás

- Engedje el a bekapcsoló kart (2).
 - Reteszelt bekapcsoló kar esetén:** Nyomja meg röviden a bekapcsoló kart (2).
- Vegye ki az akkumulátort (16) a készülékből, ha felügyelet nélkül hagyja a készüléket vagy befejezte a munkát.

Működtetés megszakítása

- Kikapcsolás, L. 114*
- Hosszabb munkaszünetek esetén:
 - Válassza le a készüléket a vízellátásról.
 - Nyomja meg a bekapcsoló kart (2), amíg megszűnik a nyomás.

Működtetés befejezése

- Tisztítószerezrel történő munkavégzés után:
 - Ürítse ki a tisztítószertartályt (6).
 - Öblítse ki a rendszert tiszta vízzel, tiszta víz permetezésével.
- Távolítsa el az akkumulátort (16).
- Válassza le a készüléket a vízellátásról.
- Nyomja meg a bekapcsoló kart (2), amíg megszűnik a nyomás.

Szállítás

Tudnivalók

- Kapcsolja ki a készüléket.
- Távolítsa el a tartozékot (7, 9).
- Mindig a markolatnál (3) fogva vigye a készüléket.

Tisztítás, karbantartás és tárolás

▲ FIGYELMEZTETÉS! Sérülésveszély véletlenül beinduló készülék révén. Vigyázzon magára a karbantartási és tisztítási munkák során. Kapcsolja ki a készüléket és vegye ki az akkumulátort (16).

A jelen használati útmutatóban nem szereplő javítási és karbantartási munkákat szervizközpontunkkal végeztesse el. Csak eredeti alkatrészeket használjon.

Tisztítás

▲ FIGYELMEZTETÉS! Áramütés! Soha ne fröcskölje le a készüléket vízzel.

MEGJEGYZÉS! Anyagi kár veszélye. Vegyi anyagok kárt tehetnek a készülék mű-

anyag részeiben. Ne használjon tisztító-, ill. oldószereket.

- Tartsa tisztán a készülék szellőzőnyílásait, motorházát és markolatait. Ehhez használjon nedves törlőkendőt vagy keféket.
- Ha a fűvókák (8) a csövön (9) szennyezettek vagy eltömödtek, akkor egy tüvel eltávolíthatja a fűvókában lévő idegen testet. Az idegen test eltávolításához öblítse ki vízzel a fűvókákat.

Karbantartás

A készülék nem igényel karbantartást.

Tárolás

Tudnivalók

Tárolja a készüléket és a tartozékokat mindig:

- tisztán
- száráron
- portól védve
- fagymentes helyen
- gyermekektől elzárva

Az akkumulátor és a készülék tárolási hőmérséklete 15 °C és 25 °C között van. A tárolás során kerülje a túlzott hideget vagy meleget. Ellenkező esetben az akkumulátor veszíthet a teljesítményéből vagy kár keletkezhet benne.

Hosszabb tárolás (pl. téli tárolás) előtt vegye ki az akkumulátort a készülékből (vegye figyelembe az akkumulátor és a töltőkészülék külön használati útmutatóját).

Készülék előkészítése tároláshoz

MEGJEGYZÉS! A fagy tönkreteszi a készüléket és a tartozékokat, ha nincs kiürítve belőle az összes víz.

- Működtetés befejezése, L. 114*
- Tárolja a tartozékokat állva, a csatlakozással lefelé.

Ártalmatlanítás/Környezetvédelem

Vegye ki az akkumulátort a készülékből és juttassa el a készüléket, az akkumulátort, a tartozékokat és a csomagolást környezetbarát újrahasznosításra.



Elektromos készülékek nem tartoznak a háztartási hulladékba.

Az áthúzott kerek kuka szimbóluma azt jelenti, hogy ezt a terméket élettartama végén nem szabad szelektálatlan települési hulladékként ártalmatlanítani.

Az elektromos és elektronikus berendezések hulladékairól szóló 2012/19/EU irányelv:

A fogyasztókat jogszabály kötelezi arra, hogy az elektromos és elektronikus berendezéseket élettartamuk végén eljuttassák környezetbarát újrahasznosításra. Ilyen módon környezetbarát és erőforrás-kímélő újrahasznosítás biztosítható.

A nemzeti jogba való átültetéstől függően a következő lehetőségek állnak rendelkezésére:

- visszaadás egy értékesítő helyen,
- leadás egy hivatalos gyűjtőhelyen,
- visszaküldés a gyártónak/forgalmazónak.

Ez nem érinti a hulladékká vált készülékek tartozékait és elektromos alkatrészek nélküli segédeszközöket.

Akkumulátorok környezetbarát módon történő ártalmatlanítása



Ne dobja az akkumulátort a háztartási hulladékba, tűzbe (robbanásveszély) vagy vízbe. A sérült akkumulátorok kárt tehetnek a környezetben és károsak lehetnek az egészségre, ha mérgező gőzök és folyadékok szivárognak ki belőlük.

Ön köteles a meghibásodott vagy elhasznált akkumulátorokat környezetbarát módon ártalmatlanítani.

- Ne nyissa ki az akkumulátorokat és kerülje a mechanikus sérülést. Rövidzárlat veszélye áll fenn és gőzök szivároghatnak ki, amelyek irritálják a légutakat.

- Biztonsági okokból ártalmatlanítás előtt az akkumulátorokat le kell meríteni.
- Ragassza le a pólusokat a rövidzárlat megelőzése érdekében.
- Ártalmatlanítsa az akkumulátorokat üzletben vagy egy gyűjtőhelyen.
- **Sérült akkumulátorok**
Kezelje különös óvatossággal a külsőleg sérült akkumulátorokat!
 - Ne nyúljon pusztá kézzel sérült akkumulátorokhoz.
 - Ha nem tudja leragasztani a pólusokat, helyezze az akkumulátorokat egyenként egy műanyag zacskóba.
 - Helyezze a sérült akkumulátorokat egyenként egy nem gyúlékony, zárható edénybe, amelybe még homok tölthető.
 - Vigye a sérült akkumulátorokat egy szakképzett személyzettel rendelkező gyűjtőhelyre.

A tisztítószer-flakon ártalmatlanítása

- A termékmaradványokat a 2008/98/EK hulladék irányelv, valamint a nemzeti és regionális előírások szerint kell ártalmatlanítani. Ehhez a termékhez nem határozható meg az európai hulladékkatalógus (AVV) szerinti hulladékkód, mivel a hozzárendelést csak a felhasználó tervezett felhasználási célja határozza meg. Az EU-n belüli hulladékkódot a hulladékkézrelővel egyeztetve kell meghatározni.
- A be nem szennyezett csomagolások újrahasznosításra kerülhetnek.
- A szennyeződésre nem hajlamos csomagolásokat az anyaghoz hasonlóan kell ártalmatlanítani.

Hibakeresés

A következő táblázat segít Önnek a hibaelhárításban:

Probléma	Lehetséges ok	Hibaelhárítás
A készülék nem indul	Bekapcsoló kar (2) meghibásodott	Forduljon a szervizközponthoz.
	Akkumulátor (16) nincs behelyezve	<i>Akkumulátor behelyezése, L. 113</i>
	Akkumulátor (16) lemerült	Töltse fel az akkumulátort (lásd az akkumulátor és a töltő külön használati útmutatóját)

Probléma	Lehetséges ok	Hibaelhárítás
A készülék nem továbbít vizet	Légbuborékok a készülékben	Kapcsolja be a készüléket és működtesse a bekapcsoló kart (2). <i>Légtelenítés, L. 112</i>
A készülékben nincs nyomás	Légbuborékok a készülékben Nyomásesés a vezetékben	<i>Légtelenítés, L. 112</i> Ellenőrizze a vízellátást
Szivárog a vízrendszer	A csatlakozók nem megfelelően vannak felszerelve	Kapcsolja ki a készüléket és válassza le a hálózatról. Csatlakoztassa vissza a készüléket a vízvezetékekre (lásd <i>Vízellátás létrehozása, L. 111</i>)
Erős nyomásingadozás	Fúvókák (7, 8) szennyezettek Fúvókák (7, 8) eltömődtek	Öblítse ki a fúvókát (7, 8) vízzel. Szükség esetén tisztítsa meg a fúvókafuratot egy tűvel (<i>Tisztítás, L. 114</i>). Távolítsa el a fúvókát (7, 8) és ellenőrizze, hogy a víz akadálytalanul távozik a pisztolymarkolaton (3).

Pótalkatrészek és tartozékok

Pótalkatrészek és tartozékok az alábbi oldalon állnak rendelkezésre

www.grizzlytools.shop. Ha probléma merül fel a rendelés során, vegye fel velünk a kapcsolatot internetes áruházunkon keresztül. További kérdések esetén forduljon az alábbi helyre: **JÓTÁLLÁSI TÁJÉKOZTATÓ, L. 117**

Poz. sz.	Név	Rendelési sz.
6	tisztítószer-tartály	91110369
9	cső	91110367
11	szűrőkosaras szívótömlő	91110368
14	tisztítószer-fúvóka URM 500 (500 ml)	30990010

JÓTÁLLÁSI TÁJÉKOZTATÓ

A termék megnevezése:	Akkus magasnyomású tisztító
A termék típusa:	PDRA 20-Li D4
Gyártási szám:	494209_2507

A gyártó cégneve, címe, e-mail címe: Grizzly Tools GmbH & Co. KG Stockstädter Straße 20 63762 Großostheim NÉMETORSZÁG E-Mail: service@grizzlytools.de	Szerviz neve, címe, telefonszáma: Magyarország szerviz Tel.: 06800 21647 Kapcsolatfelvételi űrlap: www.parkside-diy.com W+T Környezetvédelmi és Szolgáltató Kft. Dunapart also 138; 2318 Szigetszentmárton Tel.: 0624 456 672
Az importáló/ forgalmazó neve és címe: Lidl Magyarország Kereskedelmi Bt., H-1037 Budapest, Rádl árok 6.	

1. A jótállási idő a Magyarország területén, Lidl Magyarország Kereskedelmi Bt. üzle-tében történt vásárlás napjától számított 3 év, amely jogvesztő. A jótál-lási idő a fogyasztó részére történő átadással, vagy ha az üzembe helyezést a forgalmazó, vagy annak megbízottja végzi, az üzembe helyezés napjával kezdődik.
2. A jótállási igény a jótállási jeggyel és/vagy a vásárlást igazoló blokkal érvé-nyesíthető. A jótállási jegy szabálytalan kiállítása, vagy átadásának elmaradá-sa nem érinti a jótállási kötelezettség-vállalás érvényességét. Kérjük, hogy a vásárlás tényének és időpontjának bizonyítására őrizze meg a pénztári fize-tésnél kapott jótállási jegyetés a vásárlást igazoló blokkot.
3. A vásárlástól számított három munkanapon belül érvényesített csereigény esetén a forgalmazó köteles a terméket kicserélni, feltéve ha a hiba a rendel-tetészerű hasz-nálatot akadályozza. A jótállási jogokat a termék tulajdono-saként a fogyasztó érvé-nyesítheti az áruházakban, valamint a jótállási tájé-koztatóban feltüntetett szervizekben. (A magyar Polgári Törvénykönyv alapján fogyasztónak minősül a szakmája, önálló foglalkozása vagy üzleti tevékeny-sége körén kívül eljáró természetes személy.)
A jótállás ideje alatt a fogyasztó hibás teljesítés esetén kérheti a termék kija-vítását, kicserélését, vagy ha a termék nem javítható vagy cserélhető, vagy az a forgalma-zónak aránytalan többletköltséggel járna, illetve a fogyasztó kijavításhoz, kicseré-léshez fűződő érdeke alapos ok miatt megszűnt, árszállítást kérhet, vagy elállhat a szerződéstől és visszakérheti a vételárat. A kijavítás során a termékbe csak új alkatrész kerülhet beépítésre.

4. A fogyasztó a hiba felfedezése után a lehető legrövidebb időn belül köteles a hibát bejelenteni és a terméket a jótállási jogok érvényesítése céljából átadni. A hiba fel-fedezésétől számított két hónapon belül bejelentett jótállási igényt időben közölni kell tekinteni. A közlés elmaradásából eredő kárért a fogyasztó felelős. A jótállási igény érvényesíthetőségének határideje a termék, vagy fődarabjának kicserélése esetén a csere napján újraindul.
5. A rögzített bekötésű, illetve a 10 kg-nál súlyosabb, vagy tömegközlekedési eszközön nem szállítható terméket az üzemeltetés helyén kell megjavítani. Abban az esetben, ha a javítás a helyszínen nem végezhető el, a termék ki- és visszaszereléséről, valamint szállításáról a forgalmazónak kell gondoskodnia.
6. A jótállás nem áll fenn, ha a hiba a nem rendeltetésszerű használatból, átalakítás-ból, helytelen tárolásból, vagy a használati utasítástól eltérő kezelésből, vagy bármely a vásárlást követő behatásból fakad, vagy elemi kár okozta, és azt a for-galmazó, vagy a szerviz bizonyítja. A jótállás nem vonatkozik a mozgó kopó alkat-részek (világítótestek, gumibroncsok stb.) rendeltetéssze-rű elhasználódására. A szerviz és a forgalmazó a kijavítás során nem felel a terméken a fogyasztó vagy harmadik személyek által tárolt adatokért vagy beállításokért.
7. Fogyasztói jogvita esetén a fogyasztó a megyei (fővárosi) kereskedelmi és iparkamarák mellett működő békéltető testület eljárását is kezdeményezheti. A jótállás a fogyasztó törvényből eredő szavatossági jogait és azok érvénye-síthetőségét nem érinti.

Kijavítást ellenőrző szelvény:

A jótállási igény bejelentésének idő-pontja:	A hiba oka:
Javításra átvétel időpontja:	A hiba javításának módja:
A fogyasztó részére történő visszaadás időpontja:	
A szerviz bélyegzője, kelt és aláírás:	

Kicserélést ellenőrző szelvény:

A jótállási igény bejelentésének időpontja:
Kicserélés időpontja:
A cserélő bolt bélyegzője, kelt és aláírás:

Az eredeti EU -megfelelőségi nyilatkozat fordítása

Termék: **Akkus magasnyomású tisztító**

Modell: **PDRA 20-Li D4**

Sorozatszám: 000001-049100

A fent ismertetett nyilatkozat tárgya megfelel a vonatkozó uniós harmonizációs jogszabályoknak:

2006/42/EC • 2014/30/EU • 2000/14/EC & 2005/88/EC • 2011/65/EU & (EU) 2015/863
Termék akkumulátorral Smart PAPS 204 A1/
Smart PAPS 208 A1/Smart PAPS 2012 A1: 2014/53/EU

E nyilatkozat fent leírt tárgya összhangban van az egyes veszélyes anyagok elektromos és elektronikus berendezésekben való alkalmazásának korlátozásáról szóló, 2011. június 8-i 2011/65/EU európai parlamenti és tanácsi irányelvvel.

A megfeleléség biztosítása érdekében a következő harmonizált szabványokat és nemzeti szabványokat és előírásokat alkalmazták:

EN 60335-1:2012/A15:2021 • EN 60335-2-54:2008/A2:2021 • EN 62233:2008
EN IEC 55014-1:2021 • EN IEC 55014-2:2021
EN ISO 12100:2010 • EN IEC 63000:2018
Termék akkumulátorral Smart PAPS 204 A1/Smart PAPS 208 A1/Smart PAPS 2012 A1:
EN 301 489-1 V2.2.3:2019 • EN 301 489-17 V3.3.1:2024
EN 300 328 V2.2.2:2019 • EN 50663:2017

A 2000/14/EC zajkibocsátási irányelvvel összhangban a következőket erősítik meg:
 Hangerőszint (L_{WA})

- mért: 85,0 dB;
- garantált: 89 dB

A 2000/14/EC, V. melléklet szerinti megfeleléséértékelési eljárást követte.

E megfeleléségi nyilatkozat a gyártó kizárólagos felelőségére kerül kibocsátásra:



Grizzly Tools GmbH & Co. KG
 Stockstädter Str. 20
 63762 Großostheim
 NÉMETORSZÁG
 22.01.2025

Christian Frank
 Meghatalmazott képviselő a dokumentációhoz

Spis treści

Wprowadzenie	120
Użytkowanie zgodne z przeznaczeniem.....	120
Zakres dostawy/akcesoria.....	121
Opis działania.....	121
Zestawienie.....	121
Dane techniczne.....	121
Wskazówki dotyczące bezpieczeństwa	122
Znaczenie wskazówek dotyczących bezpieczeństwa.....	122
Piktogramy i symbole.....	123
Ogólne wskazówki bezpieczeństwa....	124
Przygotowanie	125
Elementy obsługowe.....	125
Doprowadzanie wody.....	125
Odpowietrzanie.....	126
Wybór nasadki.....	126
Montaż i demontaż nasadki.....	126
Czyszczenie środkami czyszczącymi.....	126
Sprawdzanie stanu naładowania akumulatora.....	126
Naładować akumulator.....	127
Eksploatacja	127
Wkładanie i wyciąganie akumulatora.....	127
Włączanie i wyłączanie.....	127
Przerwać pracę urządzenia.....	127
Kończenie eksploatacji.....	127
Transport	128
Czyszczenie, konserwacja i przechowywanie	128
Czyszczenie.....	128
Konserwacja.....	128
Przechowywanie.....	128
Utylizacja /ochrona środowiska	128
Rozwiązywanie problemów	129
Serwis	130
Gwarancja.....	130
Serwis naprawczy.....	131
Service-Center.....	131
Importer.....	132
Części zamienne i akcesoria	132
Tłumaczenie oryginalnej deklaracji zgodności EU	133

Wprowadzenie

Serdecznie gratulujemy zakupu nowego akumulatorowego wysokociśnieniowego urządzenia czyszczącego (w dalszej części dokumentu określanego jako elektronarzędzie). Zdecydowali się Państwo na zakup urządzenia wysokiej jakości. Urządzenie zostało poddane kontroli jakości w trakcie produkcji oraz kontroli końcowej. Dzięki temu gwarantujemy sprawność Państwa urządzenia.



Instrukcja obsługi jest integralną częścią urządzenia. Zawiera ona ważne wskazówki dotyczące bezpieczeństwa, użytkowania i utylizacji. Należy uważnie przeczytać instrukcję obsługi. Należy zapoznać się z elementami obsługowymi i zasadami prawidłowego użytkowania urządzenia. Z urządzenia należy korzystać tylko zgodnie z opisem i w podanych zakresach użytkowania. Instrukcję obsługi należy dobrze przechowywać, a przekazując urządzenie innym osobom należy dołączyć całą dokumentację.

Użytkowanie zgodne z przeznaczeniem

Urządzenie jest przeznaczone wyłącznie do następujących celów:

- Czyszczenie i wlewanie wody
Należy przestrzegać zawsze danych producenta czyszczonego obiektu.

Każdy inny rodzaj zastosowania, który nie został wyraźnie dopuszczony w niniejszej instrukcji obsługi, może stanowić źródło poważnych niebezpieczeństw dla użytkownika oraz prowadzić do uszkodzeń urządzenia. Operator lub użytkownik jest odpowiedzialny za wypadki lub szkody innych osób lub ich własności. Urządzenie jest przeznaczone do użytku prywatnego. Urządzenie nie zostało zaprojektowane do ciągłego użytku komercyjnego. Użytkowanie urządzenia do celów komercyjnych powoduje utratę gwarancji. Producent nie odpowiada za szkody spowodowane użyciem urządzenia w sposób niezgodny z przeznaczeniem lub jego nieprawidłową obsługą.

Urządzenie jest częścią serii **X 20 V TEAM** i może być zasilane za pomocą akumulatorów serii **X 20 V TEAM**. Akumulatory serii **X 20 V TEAM** można ładować tylko za pomocą ładowarek z serii **X 20 V TEAM**.

Zakres dostawy/akcesoria

Rozpakować urządzenie i sprawdzić zakres dostawy.

Materiały opakowaniowe należy usuwać zgodnie z przepisami.

- Akumulatorowe, ciśnieniowe urządzenie czyszczące
- Lanca
- Wąż zasysający z filtrem + Szybkołączka
- Zbiornik detergentu+ Dysza rozpylająca środek czyszczący
- Siatka
- Środek czyszczący URM 500 (500 ml)
- Tłumaczenie instrukcji oryginalnej

Akumulator i ładowarka nie są zawarte w zakresie dostawy.

Opis działania

Funkcje elementów obsługowych podano w poniższych opisach.

Zestawienie

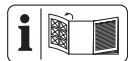

Ilustracje znajdują się na przedniej rozkładanej stronie.

- 1 Blokada
- 2 dźwignia włączania
- 3 Uchwyt pistoletu
- 4 Złączka (Przyłącze wody)
- 5 Uchwyt akumulatora
- 6 Zbiornik detergentu
- 7 Dysza rozpylająca środek czyszczący
- 8 Dysze (z regulacją)
- 9 Lanca
- 10 Szybkołączka
- 11 Przewód ssący
- 12 Koszyk filtra
- 13 Siatka
- 14 Środek czyszczący
- 15 Element odblokowujący akumulator
- 16 Akumulator
- 17 Wskaźnik poziomu naładowania
- 18 Przycisk (Akumulator)
- 19 Ładowarka

Dane techniczne

Akumulatorowe, ciśnieniowe urządzenie czyszczące PDRA 20-Li D4

Napięcie znamionowe U 20 V \approx

Stopień ochrony IPX0

Ciężar (bez akumulatora/Akcesoria/

Środek czyszczący) $\approx 1,3$ kg

Długość przewodu ssącego 6 m

Ciśnienie robocze (p) 2,5 MPa

Maks. ciśnienie na wlocie ($p_{in,max}$) ... 0,5 MPa

Maks. temperatura na wlocie ($T_{in,max}$) ... 30 °C

Maks. obliczeniowy strumień przepływu

(Q_{max}) 2,5 l/min

Maks. wysokość zasysania 3 m

Poziom ciśnienia akustycznego (L_{pA})

..... 74,2 dB; $K_{pA}=3$ dB

Poziom mocy akustycznej (L_{WA})

– zmierzony 85,0 dB; $K_{WA}=2,60$ dB

– gwarantowany 89 dB

Wibracje (a_{H1}) 1,555 m/s²; $K=1,5$ m/s²

Temperatura ≤ 50 °C

– Ładowanie 4–40 °C

– Eksploatacja 4–50 °C

– Przechowywanie 15–25 °C

Akumulator PARKSIDE Performance Smart

Smart PAPS 204 A1/Smart PAPS 208 A1/

Smart PAPS 2012 A1

– pasmo częstotliwości ... 2400–2483,5 MHz

– moc nadawania ≤ 20 dBm

Wartości emisji hałasu i wibracji zostały usta-

lone zgodnie z normami i przepisami, wy-

szczególnionymi w deklaracji zgodności.

Podana wartość emisji drgań została zmie-

rzona zgodnie z unormowaną metodą po-

miarów i może zostać wykorzystana do po-

równania tego elektronarzędzia z innym.

Podana wartość emisji drgań może zostać uży-

ta także do wstępnego oszacowania stopnia

narażenia.

▲ OSTRZEŻENIE! Wartość emisji drgań

może różnić się w trakcie rzeczywistego

użytkowania elektronarzędzia od wartości

podanej, w zależności od sposobu użycia

elektronarzędzia. Konieczne jest określe-

nie środków bezpieczeństwa w celu ochro-

ny operatora w oparciu o ocenę stopnia na-

rażenia na wibracje w rzeczywistych warun-

kach użycia (należy uwzględnić wszystkie

fazy cyklu eksploatacji, na przykład czas, w

którym elektronarzędzie jest wyłączone, oraz

czas, w którym urządzenie jest wprowadzanie włączony, ale pracuje bez obciążenia).

X 20 V TEAM

Urządzenie jest częścią serii **X 20 V TEAM** i może być zasilane za pomocą akumulatorów serii **X 20 V TEAM**. Akumulatory serii **X 20 V TEAM** można ładować tylko za pomocą ładowarek z serii **X 20 V TEAM**.

Zalecamy użytkowanie urządzenia wyłącznie z następującymi akumulatorami: PAP 20 B1, PAP 20 B3, Smart PAPS 204 A1, Smart PAPS 208 A1, Smart PAPS 2012 A1

Zalecamy ładowanie akumulatorów za pomocą następujących ładowarek: PLG 20 C1, PLG 20 C2, PLG 20 C3, PLG 201 A1, PDSL 20 B1, Smart PLGS 2012 A1

Dane techniczne akumulatora i ładowarki: Patrz osobna instrukcja obsługi.

Wskazówki dotyczące bezpieczeństwa



UWAGA! W celu zabezpieczenia przed porażeniem prądem elektrycznym, obrażeniami i pożarem w czasie korzystania z urządzeń elektrycznych należy przestrzegać podstawowych zasad bezpieczeństwa.

▲ OSTRZEŻENIE! Szkody na osobach i szkody rzeczowe wynikające z niewłaściwego postępowania z akumulatorem. Należy przestrzegać uwag dotyczących bezpieczeństwa

i wskazówek w zakresie ładowania i prawidłowego użytkowania podanych w instrukcji obsługi akumulatora i ładowarki serii **X 20 V TEAM**. Szczegółowy opis procesu ładowania i dalsze informacje można znaleźć w tej oddzielnej instrukcji obsługi.

Znaczenie wskazówek dotyczących bezpieczeństwa

▲ NIEBEZPIECZEŃSTWO!

W przypadku nieprzestrzeżenia niniejszej wskazówki dotyczącej bezpieczeństwa, dojdzie do wypadku. Jego skutkiem są poważne obrażenia ciała lub zgon.

▲ OSTRZEŻENIE! W przypadku nieprzestrzeżenia niniejszej wskazówki dotyczącej bezpieczeństwa, dojdzie do wypadku. Jego skutkiem mogą być poważne obrażenia ciała lub zgon.

▲ UWAGA! W przypadku nieprzestrzeżenia niniejszej wskazówki dotyczącej bezpieczeństwa, dojdzie do wypadku. Jego skutkiem mogą być lekki lub średnie obrażenia ciała.

WSKAZÓWKA! W przypadku nieprzestrzegania niniejszej wskazówki dotyczącej bezpieczeństwa, dojdzie do wypadku. Jego skutkiem może być szkoda materialna.

Piktogramy i symbole

Piktogramy na urządzeniu



Urządzenie jest częścią serii **X 20 V TEAM** i może być zasilane za pomocą akumulatorów serii **X 20 V TEAM**. Akumulatory serii **X 20 V TEAM** można ładować tylko za pomocą ładowarek z serii **X 20 V TEAM**.



Uwaga!



Należy uważnie przeczytać instrukcję obsługi. Należy zapoznać się z elementami obsługowymi i zasadami prawidłowego użytkowania urządzenia.



Na podstawie obowiązujących przepisów wysokociśnieniowego urządzenia czyszczącego nigdy nie wolno użytkować bez odłącznika systemu w sieci wody pitnej. Należy zastosować odpowiedni odłącznik systemu wg EN 12729, typu BA.



Gwarantowany poziom mocy akustycznej L_{WA} w dB.



Ustawienia dysz na lancy rozpylającej



Urządzeń elektrycznych nie należy wyrzucać razem z odpadami komunalnymi.

Symbol na butelce środka czyszczącego



▲ NIEBEZPIECZEŃSTWO! Powoduje podrażnienia skóry
Powoduje poważne uszkodzenia oczu

Ogólne wskazówki bezpieczeństwa

- Urządzenie może być używane przez osoby o obniżonej sprawności fizycznej, sensorycznej czy umysłowej lub o niedostatecznym doświadczeniu i wiedzy tylko wówczas, jeśli osoby te znajdują się pod nadzorem lub jeśli zostały pouczone o zasadach bezpiecznego użycia urządzenia i zrozumiały wynikające stąd niebezpieczeństwa.
- Dzieciom nie wolno bawić się urządzeniem.
- Osoby, które nie są zaznajomione z instrukcją obsługi, nie mogą używać urządzenia.
- Nie wolno pozostawiać urządzenia bez nadzoru, jeśli jest ono podłączone z akumulatorem.
- Podczas użytkowania urządzenia nie wolno otwierać wlewu.
- Nie wolno używać urządzenia,
 - po upadku.
 - gdy widoczne są oczywiste uszkodzenia.
 - w przypadku nieszczelności.
- W przypadku kontaktu z detergentem, należy dane miejsce obficie spłukać wodą.
- Gdy urządzenie jest włączone lub się chłodzi, należy je trzymać z dala od dzieci.
- Należy podejmować odpowiednie działania w celu zabezpieczenia dostępu dzieci do pracującego urządzenia.
- W przypadku niewłaściwego użytkowania strumienie wysokociśnieniowe mogą generować zagrożenia. Strumienia nie wolno kierować na osoby, zwierzęta, aktywne elementy elektryczne lub na samo urządzenie.
- Nie kierować strumienia na siebie ani inne osoby, aby oczyścić odzież lub obuwie.
- Ryzyko wybuchu – nie rozpylać łatwopalnych cieczy.
- Nie zgniatać lub nie zginać przewodu ssącego. Powoduje to niebezpieczeństwo uszkodzenia i

tym samym niebezpieczeństwo obrażeń ciała dla użytkownika.

- Nie uruchamiać urządzenia, gdy istotne części, takie jak przewód ssący, dysze lub lanca rozpylająca, są uszkodzone.
- Urządzenie należy chronić przed mrozem i suchobiegami.
- Aby zapewnić bezpieczeństwo użytkownika maszyny, należy stosować wyłącznie oryginalne części zamienne producenta lub części zamienne zatwierdzone przez producenta.

Przygotowanie

▲ OSTRZEŻENIE! Ryzyko obrażeń ciała w wyniku przypadkowego uruchomienia urządzenia. Akumulator należy umieszczać w urządzeniu dopiero wtedy, gdy jest ono całkowicie przygotowane do pracy.

Elementy obsługowe

Przed pierwszym użyciem urządzenia należy się zapoznać z jego elementami obsługowymi.

Uchwyt pistoletu (3)

- **Blokada (1)**
 - Zablokować dźwignię włączania: Wcisnąć blokadę (1) przy wciśniętej dźwigni włączania (2).
 - Zwolnienie blokady: Wcisnąć dźwignię włączania (2).
- **dźwignia włączania (2)**
 - Wciśnięcie: Aktywowanie strumienia wody

- Zwolnienie: Dezaktywowanie strumienia wody

Doprowadzanie wody

Istnieje dwie możliwości zasilania urządzenia wodę:

- Przyłącze wody
- Zasysanie stojącej, czystej wody, np. ze zbiornika na deszczówkę

Przyłącze wody

Warunki

- **Odłącznik systemu**
Odłącznik systemu (zabezpieczenie przeciwwzrotne) uniemożliwia cofanie się wody i środka myjącego do przewodu wodociągowego.
 - Na podstawie obowiązujących przepisów wysokociśnieniowego urządzenia czyszczącego nigdy nie można użytkować bez odłącznika systemu w sieci wody pitnej. Należy zastosować odpowiedni odłącznik systemu wg EN 12729 typu BA.
 - Woda przepływająca przez odłącznik systemu jest klasyfikowana jako niezdadna do picia.
 - Odłącznik systemu jest dostępny w specjalistycznych sklepach.

Sposób postępowania

1. Podłączyć węzowy przewód doprowadzający do instalacji doprowadzającej wodę.
2. Odpowietrzyć wąż doprowadzający: Otworzyć instalację doprowadzającą wodę i odczekać aż woda zacznie wyciekać na drugim końcu węża doprowadzającego bez pęcherzyków. Zamknąć dopływ wody.
3. Podłączyć wąż doprowadzający z szybkozłączką (4).

Zasysanie wody

Wskazówki

- **▲ OSTRZEŻENIE!** Porażenie elektryczne! Samo urządzenie nie może być zanurzone w wodzie.
- **WSKAZÓWKA!** Istnieje niebezpieczeństwo skażenia zwrotnym wypływem środków czyszczących! Nie zasysać wody z naturalnych zbiorników wodnych.
- **WSKAZÓWKA!** W momencie zasysania urządzenie może **chwilowo** pracować na sucho.

- **WSKAZÓWKA!** Obciążyć koszyk filtra (12), tak by zanurzył się on w wodzie.

Warunki

- Przewód ssący (11) z koszykiem filtra (12)
- stojąca, czysta woda (np. zbiornik z deszczówką)

Sposób postępowania

1. Połączyć szybkozłączkę (10) przewodu ssącego (11) ze złączką (4).
2. *Odpowietrzanie przewodu ssącego, s. 126*
3. Zamontować nasadkę.

Odpowietrzanie

Odpowietrzanie węża doprowadzającego

1. Zakręcić zawór wodny.
2. Wyciągnąć wąż doprowadzający z urządzenia.
3. Więcej informacji, patrz: *Doprowadzanie wody, s. 125*

Odpowietrzanie przewodu ssącego

1. Zanurzyć całkowicie koszyk filtra (12) w zebranej wodzie.
2. Zdemontować nakładkę (7, 9).
3. Wcisnąć dźwignię włączania (2) do momentu, w którym woda zacznie uchodzić bez pęcherzyków powietrza.

Wybór nasadki

Dysze (8) na lancy (9)

Na lancy (9) można zastosować 6 różnych dysz (8).

Dysze można wymieniać poprzez obracanie mocowania dysz. Niewielka strzałka widoczna na górze lancy sygnalizuje, która dysza jest w danej chwili aktywna.

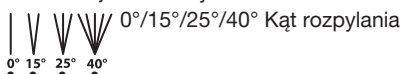

0°/15°/25°/40° Kąt rozpylania



Strumień skierowany w górę



Łagodny strumień do podlewania/mycia

Dysza rozpylająca środek czyszczący (7)

- Szeroki strumień wachlarzowy: Niskie ciśnienie dla środków czyszczących

Montaż i demontaż nasadki

Montaż nasadki

1. Założyć odpowiednią nasadkę (7, 9) na urządzenie (Zamknięcie bagnetowe: włożyć i obrócić).

Demontaż nasadki

1. Zdjąć odpowiednią nasadkę (7, 9) z urządzenia (Zamknięcie bagnetowe: nacisnąć, obrócić i wyciągnąć).

Czyszczenie środkami czyszczącymi

Wymagania dotyczące środka czyszczącego

- Urządzenie zostało opracowane z myślą o zastosowaniu z neutralnymi środkami czyszczącymi na bazie biodegradowalnych detergentów anionowych.
- Stosowanie innych środków czyszczących lub substancji chemicznych może pogorszyć bezpieczeństwo urządzenia i spowodować uszkodzenia. Tego rodzaju uszkodzenia nie podlegają gwarancji.
- W naszym sklepie online można kupić środki czyszczące (*Części zamienné i akcesoria, s. 132*).

Warunki

- Zbiornik detergentu jest napełniony środkiem czyszczącym.

Napełnianie / opróżnianie zbiornika detergentu (6)

1. Wykręcić dyszę rozpylającą detergent (7) ze zbiornika detergentu (6).
2. Opróżnić wzgl. napełnić zbiornik na środek czyszczący (6).
3. Ponownie wkręcić dyszę rozpylającą detergent (7) na zbiornik detergentu (6).

Sprawdzanie stanu naładowania akumulatora

Diody LED	Znaczenie
czerwony, pomarańczowy, zielony	Akumulator jest naładowany
czerwony, pomarańczowy	Akumulator jest częściowo naładowany
czerwony	Akumulator wymaga ładowania

1. Wcisnąć przycisk (18) obok wskaźnika poziomu naładowania (17) na akumulatorze (16).

Wskaźnik poziomu naładowania z kontrolkami LED sygnalizuje poziom naładowania akumulatorów.

2. Akumulator (16) należy naładować, gdy na wskaźniku stanu naładowania (17) świeci się już tylko czerwona kontrolka LED.

Naładować akumulator

Patrz również instrukcja obsługi ładowarki.

Wskazówki

- Gdy akumulator jest rozgrzany, przed ładowaniem należy odczekać do jego wystudzenia.
- Nie narażać akumulatora na dłuższe oddziaływanie silnego promieniowania słonecznego lub temperatury. ≤ 50 °C W szczególności należy unikać odkładania akumulatora na grzejnikach lub przechowywania w pojazdach zaparkowanych na słońcu.

Sposób postępowania

1. W razie potrzeby wyciągnąć akumulator (16) z urządzenia akumulatorowego.
2. Wsunąć akumulator do wnęki ładowania w ładowarce (19).
3. Podłączyć ładowarkę do gniazda sieciowego.
4. Po ukończeniu ładowania odłączyć ładowarkę od sieci.
5. Wyciągnąć akumulator z wnęki ładowania.

Eksploatacja

Wkładanie i wyciąganie akumulatora

▲ OSTRZEŻENIE! Ryzyko obrażeń ciała w wyniku przypadkowego uruchomienia urządzenia. Akumulator należy umieszczać w urządzeniu dopiero wtedy, gdy jest ono całkowicie przygotowane do pracy.

WSKAZÓWKA! Ryzyko uszkodzenia! Zastosowanie niewłaściwego akumulatora może doprowadzić do uszkodzenia urządzenia i akumulatora.

Wkładanie akumulatora

1. Wsunąć akumulator (16) wzdłuż prowadnicy szynowej w uchwyt akumulatora (5). Akumulator wskakuje na swoje miejsce, wydając charakterystyczny dźwięk.

Wyciąganie akumulatora

1. Wcisnąć i przytrzymać przycisk zwalnający (15) na akumulatorze (16).
2. Wyciągnąć akumulator z uchwytu akumulatora (5).

Włączanie i wyłączenie

Wskazówki

- **▲ UWAGA!** Gorąca powierzchnia – Niebezpieczeństwo poparzenia! Po dłuższym czasie korzystania z urządzenia elementy obudowy mogą się bardzo nagrzać. Po 20 minutach pracy należy wystudzić urządzenie przez co najmniej 30 minut.

Włączanie

1. Umieścić akumulator (16) w urządzeniu.
2. Wcisnąć i przytrzymać dźwignię włączania (2).

Zablokować dźwignię włączania

1. Wcisnąć i przytrzymać dźwignię włączania (2).
2. Wcisnąć blokadę (1).
Można zwolnić dźwignię włączania.

Wyłączenie

1. Zwolnić dźwignię załączającą (2).
 - **gdy dźwignia włączania jest zablokowana:** Wcisnąć na chwilę dźwignię włączania (2).
2. W momencie pozostawienia urządzenia bez nadzoru lub po zakończeniu pracy należy wyciągać akumulator (16) z urządzenia.

Przerwać pracę urządzenia

1. *Wyłączenie, s. 127*
2. W przypadku dłuższego czasu przerwy w pracy:
 - a) Odłączyć urządzenie od dopływu wody.
 - b) Wcisnąć dźwignię włączania (2), aż do rozprężenia urządzenia.

Kończenie eksploatacji

- Po zakończeniu prac ze środkami czyszczącymi:
 - Opróżnić zbiornik detergentu (6).
 - Przepłukać układ czystą wodą, rozpylając czystą wodę.
- Wyciągnąć akumulator (16).
- Odłączyć urządzenie od dopływu wody.
- Wcisnąć dźwignię włączania (2), aż do rozprężenia urządzenia.

Transport

Wskazówki

- Wyłączyć urządzenie.
- Zdjąć nakładkę (7, 9).
- Urządzenie należy zawsze trzymać za rękojeść (3).

Czyszczenie, konserwacja i przechowywanie

▲ OSTRZEŻENIE! Ryzyko obrażeń ciała w wyniku przypadkowego uruchomienia urządzenia. Podczas prac konserwacyjnych i czyszczenia należy się zabezpieczać. Wyłączyć urządzenie i wyciągnąć z niego akumulator (16).

Wykonanie prac naprawczych i konserwacyjnych, które nie zostały opisane w tej instrukcji, należy powierzać naszym specjalistom z działu serwisowego. Stosować tylko oryginalne części zamienne.

Czyszczenie

▲ OSTRZEŻENIE! Porażenie elektryczne! Nigdy nie spryskiwać urządzenia wodą.

WSKAZÓWKA! Ryzyko uszkodzenia. Substancje chemiczne mogą oddziaływać agresywnie na elementy wykonane z tworzywa sztucznego. Nie stosować środków czyszczących wzgl. rozpuszczalników.

- Dbać o czystość i drożność otworów wentylacyjnych, obudowy silnika i uchwytów urządzenia. Używać do tego wilgotnej ściereczki lub szcztotki.
- W przypadku, gdy dysze (8) na lancy (9) będą zabrudzone lub niedrożne, można usuwać ciała obce z dyszy przy użyciu igły. Następnie należy przepłukać dysze wodą w celu usunięcia ciał obcych.

Konserwacja

Urządzenie jest bezobsługowe.

Przechowywanie

Wskazówki

Urządzenie należy przez cały czas przechowywać w warunkach:

- czystych
- suchych
- zabezpieczonych przed zapyleniem
- zabezpieczonych przed mrozem
- poza zasięgiem dzieci

Temperatura przechowywania akumulatora i urządzenia wynosi od 15 °C do 25 °C. Podczas przechowywania urządzenia należy unikać ekstremalnie niskich lub wysokich temperatur. Wówczas akumulator może stracić swoją moc.

Przed dłuższym przechowywaniem (np. przed sezonem zimowym) należy wyciągnąć akumulator z urządzenia (postępować według osobnej instrukcji obsługi akumulatora i ładowarki).

Przygotowanie urządzenia do przechowywania

WSKAZÓWKA! Urządzenie oraz akcesoria mogą ulec zniszczeniu w wyniku działania mrozu, gdy nie zostaną całkowicie odwodnione.

1. *Kończenie eksploatacji*, s. 127
2. Przechowywać wszystkie nasadki w pozycji pionowej, przyłączem zwróconym w dół.

Utylizacja /ochrona środowiska

Wymij akumulator z urządzenia i przekaz urządzenie, akumulator, akcesoria oraz opakowanie do punktu recyklingu opadów.



Urządzeń elektrycznych nie należy wyrzucać razem z odpadami komunalnymi.

Symbol przekreślonego kosza na śmieci oznacza, że po zakończeniu okresu użytkowania tego produktu nie wolno wyrzucać jako niesortowanych odpadów komunalnych.

Dyrektywa 2012/19/UE w sprawie zużytego sprzętu elektrycznego i elektronicznego:

Konsumenci są prawnie zobowiązani po zakończeniu okresu żywotności urządzeń elektrycznych i elektronicznych do ich przekazania do ponownego przetworzenia zgodnie z zasadami ochrony środowiska. Dzięki temu można zapewnić wykorzystanie urządzeń zgodnie z zasadami ochrony środowiska i ochrony zasobów.

W zależności od adaptacji na gruncie prawa krajowego mogą być do wyboru następujące możliwości:

- zwrot w miejscu zakupu,
- zwrot w oficjalnym punkcie zbiórki,

- odesłanie do producenta/podmiotu wprowadzającego produkt na rynek.

Przepisy te nie obejmują akcesoriów i środków pomocniczych dołączonych do starych urządzeń, które nie zawierających elementów elektrycznych.

Zużyty sprzęt może mieć szkodliwy wpływ na środowisko i zdrowie ludzi z uwagi na potencjalną zawartość niebezpiecznych substancji, mieszanin oraz części składowych. Gospodarstwo domowe spełnia ważną rolę w przyczynianiu się do ponownego użycia i odzysku surowców wtórnych, w tym recyklingu zużytego sprzętu. Na tym etapie kształtuje się postawy, które wpływają na zachowanie wspólnego dobra jakim jest czyste środowisko naturalne.

Akumulatory utylizować zgodnie z zasadami ochrony środowiska



Nie wyrzucaj akumulatora do śmieci domowych, ognia (ryzyko wybuchu) lub wody. Uszkodzone akumulatory mogą szkodzić środowisku naturalnemu i zdrowiu ludzi, jeśli wydostaną się z nich trujące opary lub ciecze.

Są Państwo zobowiązani do utylizowania uszkodzonych lub wysłużonych akumulatorów zgodnie z zasadami ochrony środowiska.

- Nie otwierać akumulatorów i unikać uszkodzeń mechanicznych. Istnieje wówczas niebezpieczeństwo zwarcia i wydostania się oparów podrażniających drogi oddechowe.
- Ze względów bezpieczeństwa przed utylizacją należy rozładować akumulatory.
- Aby uniknąć zwarcia, należy oklejać bieguny.

- Akumulatory należy utylizować za pośrednictwem punktów handlowych lub w punkcie zbiórki odpadów.

• Uszkodzone akumulatory

Akumulatory z uszkodzeniami zewnętrznymi należy traktować z zachowaniem szczególnej ostrożności!

- Nie dotykać uszkodzonych akumulatorów gołymi dłońmi.
- Jeśli nie można okleić biegunów, należy umieszczać akumulatory osobno w plastikowym woreczku.
- Uszkodzone akumulatory umieszczać osobno w niepalnym, zamkniętym pojemniku, który może zostać zasypany jeszcze piaskiem.
- Akumulatory należy przekazywać do punktu zbiórki z personelem technicznym.

Utylizacja butelki środka czyszczącego

- Pozostałości produktu należy utylizować zgodnie z dyrektywą dotyczącą odpadów 2008/98/WE oraz krajowymi i regionalnymi przepisami. Dla niniejszego produktu nie można ustalić numeru kodu odpadów według Europejskiego Katalogu Odpadów (AVV), ponieważ dopiero cel przeznaczenia użytkownika pozwala na właściwe przyporządkowanie kodu. Numer kodu odpadu należy na terenie UE uzgadniać z podmiotem odpowiedzialnym za utylizację.
- Opakowania, które nie uległy skażeniu, można przekazać do recyklingu.
- Opakowania, które nie nadają się do recyklingu, należy utylizować jak materiał.

Rozwiązywanie problemów

Poniższa tabeli stanowi pomoc w ramach usuwania błędów:

Problem	Możliwa przyczyna	Sposób usunięcia problemu
Urządzenie nie uruchamia się	Dźwignia włączania (2) uszkodzona	Należy się zwrócić do Centrum Serwisowego.
	Brak akumulatora (16) w urządzeniu	<i>Wkładanie akumulatora, s. 127</i>
	Akumulator (16) rozładowany	Naładować akumulator (patrz oddzielna instrukcja obsługi dla akumulatora i ładowarki)
Urządzenie nie pompuje wody	Zapowietrzenie urządzenia	Włączyć urządzenie i uruchomić dźwignię włączania (2).
		<i>Odpowietrzanie, s. 126</i>

Problem	Możliwa przyczyna	Sposób usunięcia problemu
Brak ciśnienia w urządzeniu	Zapowietrzenie urządzenia	<i>Odpowietrzanie, s. 126</i>
	Spadek ciśnienia w instalacji	Skontrolować doprowadzanie wody
Nieszczelność w systemie wodnym	Nieprawidłowo zamontowane przyłącza	Wyłączyć urządzenie i odłączyć je od sieci. Ponownie podłączyć urządzenie do instalacji wodnych (patrz <i>Doprowadzanie wody, s. 125</i>)
Silne wahania ciśnienia	Zanieczyszczone dysze (7, 8)	Przepłukać dyszę (8, 7) wodą. W razie potrzeby otwór dyszy należy oczyścić igłą; (<i>Czyszczenie, s. 128</i>).
	Niedrożne dysze (7, 8)	Zdjąć dyszę (7, 8) i upewnić się, że woda bez przeszkód uchodzi z uchwytu pistoletu (3).

Serwis

Gwarancja

Szanowni Klienci,

Na niniejszy produkt udzielamy 3 letniej gwarancji od daty zakupu. W przypadku usterek produktu nabywcy przysługują ustawowe prawa wobec sprzedawcy. Te ustawowe prawa nie są ograniczone przez naszą przedstawioną poniżej gwarancję.

Warunki gwarancji

Okres gwarancji rozpoczyna się od daty zakupu. Należy dobrze przechować oryginalny paragon. Dokument ten będzie potrzebny jako dowód zakupu. Jeśli w ciągu trzech lat od daty zakupu produktu wystąpi wada materiałowa lub produkcyjna, dokonamy - według własnego uznania - bezpłatnej naprawy lub wymiany produktu. Realizacja świadczenia gwarancyjnego wymaga przekazania w terminie trzech lat wadliwego urządzenia i dowodu zakupu (paragon) oraz pisemnego, krótkiego opisu rodzaju wady i daty jej wystąpienia.

Jeśli nasza gwarancja pokrywa dany defekt, otrzymają Państwo naprawiony lub wymieniony produkt. Naprawa lub wymiana produktu nie rozpoczyna nowego okresu gwarancji.

Okres gwarancji i roszczenia ustawowe z tytułu wad

Jeśli wadliwy produkt został wymieniony na nowy lub dokonano istotnych napraw, termin gwarancji biegnie od nowa od momentu do-

starczenia klientowi wymienionego lub naprawionego rzeczy.

W przypadku wymiany pojedynczej części należącej do reklamowanego towaru, czas gwarancji biegnie od nowa w odniesieniu do tej części. Jeżeli reklamacja w zakresie wymiany lub naprawy nie została uznana albo naprawa nie była istotna bądź konsument żądał od gwaranta działań innych niż wymiana i naprawa – okres trwania gwarancji wydłuża się o czas, przez który konsument nie mógł korzystać z towaru w związku ze złożoną reklamacją.

Wszelkie uszkodzenia lub wady występujące ewentualnie już w chwili zakupu należy zgłosić niezwłocznie po rozpakowaniu. Po upływie okresu gwarancji wszelkie naprawy są wykonywane odpłatnie.

Zakres gwarancji

Produkt został wyprodukowany starannie zgodnie z surowymi wymogami jakościowymi i przed dostarczeniem został rzetelnie skontrolowany.

Świadczenia gwarancyjne dotyczą wad materiałowych i produkcyjnych. Niniejsza gwarancja nie obejmuje części produktu podlegających normalnemu zużyciu, które należy traktować jako części zużywające się (np. Wąż wysokociśnieniowy) lub uszkodzeń części delikatnych (np. Przełącznik).

Niniejsza gwarancja traci ważność, jeśli produkt został uszkodzony, był niewłaściwie używany lub nie był konserwowany. W celu prawidłowego użytkowania produktu należy ściśle przestrzegać wszystkich wskazówek

zawartych w instrukcji obsługi. Należy bezwzględnie unikać zastosowań i czynności, które są odradzane lub przed którymi ostrzeżenie się w instrukcji obsługi.

Produkt jest przeznaczony jedynie do użytku prywatnego, a nie do użytku profesjonalnego. Gwarancja wygasa w przypadku niezgodnego z przeznaczeniem i niewłaściwego użytkowania, użycia siły oraz ingerencji, które nie zostały wykonane przez nasz autoryzowany serwis.

Realizacja świadczenia gwarancyjnego

Aby zapewnić szybkie opracowanie Państwa przypadku, należy postępować zgodnie z zamieszczonymi poniżej wskazówkami:

- Na wypadek wszelkich zapytań prosimy o zachowanie paragonu i numeru artykułu (IAN 494209_2507) jako dowodu zakupu.
- Numer artykułu znaleźć można na tabliczce znamionowej produktu. Może on być również wygrawerowany na produkcie lub znajdować się na stronie tytułowej instrukcji (po lewej stronie na dole) lub na naklejce z tyłu lub na dolnej stronie produktu.
- W razie wystąpienia błędów działania lub innych wad, należy w pierwszej kolejności skontaktować się ze wskazanym poniżej działem serwisowym **telefonicznie** lub wykorzystać nasz **formularz kontaktowy**, dostępny pod adresem *parkside-diy.com* w kategorii **Serwis**.
- Produkt uznany za wadliwy mogą Państwo bezpłatnie przesłać po konsultacji z naszym działem obsługi klienta na podany adres serwisu, załączając dowód zakupu (paragon) oraz informację, na czym polega wada i kiedy wystąpiła. Aby uniknąć problemów z przyjęciem i dodatkowych kosztów, konieczne jest korzystanie wyłącznie z podanego adresu. Należy upewnić się, że przesyłka nie zostanie przesłana odpłatnie, jako przesyłka wielkogabarytowa, ekspresowa lub też jako inna przesyłka specjalna. Prosimy o odesłanie produktu wraz ze wszystkimi akcesoriami dostarczonymi w chwili zakupu i zapewnienie odpowiednio bezpiecznego opakowania transportowego.



Pod adresem *parkside-diy.com* dostępna jest do wglądu oraz do pobrania niniejsza instrukcja oraz wiele innych instrukcji. Dzięki temu kodowi QR można wejść bezpośrednio na stronę *parkside-diy.com*. Proszę wybrać swój kraj i wyszukiwać na ekranie wyszukiwania instrukcje obsługi. Po wprowadzeniu numeru artykułu (IAN) 494209_2507 można otworzyć swoją instrukcję obsługi.

Serwis naprawczy

W sprawie napraw, **które nie podlegają gwarancji**, należy się zwracać do Centrum Serwisowego. Centrum Serwisowe prześle Państwu odpowiedni kosztorys.

- Możemy naprawiać tylko urządzenia w odpowiednim opakowaniu i przesłane z uregulowaną opłatą pocztową.
Wskazówka: Oczyszczone urządzenie wraz z informacją na temat uszkodzenia należy przysyłać bezpośrednio na adres podany przez Centrum Serwisowe.
- Urządzenia przesłane bez opłaty, jako towary niewymiarowe, w trybie ekspresowym lub w ramach innych typów przesyłek specjalnych, nie będą przyjmowane.
- Przesłane, uszkodzone urządzenia utylizujemy bezpłatnie.

Service-Center



Serwis Polska

Tel.: 00800 4912069

Formularz kontaktowy na

parkside-diy.com

IAN 494209_2507

Importer

Uwaga: poniższy adres nie jest adresem działu serwisowego. Najpierw skontaktuj się z podanym wyżej centrum serwisowym.

Grizzly Tools GmbH & Co. KG

Stockstädter Str. 20

63762 GroBostheim

NIEMCY

www.grizzlytools.de

Części zamienne i akcesoria

Części zamienne i akcesoria można zamówić na stronie www.grizzlytools.shop. Jeśli w ramach procedury Państwa zamówienia pojawią się problemy, prosimy o kontakt za pośrednictwem naszego sklepu internetowego. W razie kolejnych pytań należy zwracać się do: *Service-Center, s. 131*

Nr stan.	Opis	Nr zamów.
6	Zbiornik detergentu	91110369
9	Lanca	91110367
11	Wąż zasysający z filtrem	91110368
14	Środek czyszczący URM 500 (500 ml)	30990010

Tłumaczenie oryginalnej deklaracji zgodności EU

Produkt: **Akumulatorowe, ciśnieniowe urządzenie czyszczące**

Model: **PDRA 20-Li D4**

Numer serii: 000001-049100

Wymieniony powyżej przedmiot niniejszej deklaracji jest zgodny z jednoznacznymi wymaganiami unijnego prawodawstwa harmonizacyjnego

2006/42/EC • 2014/30/EU • 2000/14/EC & 2005/88/EC • 2011/65/EU & (EU) 2015/863
Produkt z baterią Smart PAPS 204 A1/
Smart PAPS 208 A1/Smart PAPS 2012 A1: 2014/53/EU

Opisany powyżej przedmiot deklaracji jest zgodny z dyrektywą Parlamentu Europejskiego i Rady 2011/65/EU z dnia 8 czerwca 2011 r. w sprawie ograniczenia stosowania niektórych niebezpiecznych substancji w sprzęcie elektrycznym i elektronicznym.

Aby zapewnić zgodność, zastosowano następujące normy zharmonizowane oraz normy i przepisy krajowe:

EN 60335-1:2012/A15:2021 • EN 60335-2-54:2008/A2:2021 • EN 62233:2008
EN IEC 55014-1:2021 • EN IEC 55014-2:2021
EN ISO 12100:2010 • EN IEC 63000:2018
Produkt z baterią Smart PAPS 204 A1/Smart PAPS 208 A1/Smart PAPS 2012 A1:
EN 301 489-1 V2.2.3:2019 • EN 301 489-17 V3.3.1:2024
EN 300 328 V2.2.2:2019 • EN 50663:2017

Zgodnie z dyrektywą 2000/14/EC odnoszącą się do emisji hałasu, potwierdza się, co następuje: Poziom mocy akustycznej (L_{WA})

- zmierzony: 85,0 dB;
- gwarantowany: 89 dB

Uzasadniona procedura oceny zgodności zgodnie z 2000/14/EC, załącznik V.

Niniejsza deklaracja zgodności wydana zostaje na wyłączną odpowiedzialność producenta:



Grizzly Tools GmbH & Co. KG
 Stockstädter Str. 20
 63762 Großbostheim
 NIEMCY
 22.01.2025

Christian Frank
 Upoważniony przedstawiciel dokumentacji

Indholdsfortegnelse

Indledning.....	134
Formålsbestemt anvendelse.....	134
Leverede dele/tilbehør.....	134
Funktionsbeskrivelse.....	135
Oversigt.....	135
Tekniske data.....	135
Sikkerhedsanvisninger.....	136
Sikkerhedsanvisningernes betydning.....	136
Billedtegn og symboler.....	136
Generelle sikkerhedsanvisninger.....	137
Forberedelse.....	138
Betjeningselementer.....	138
Etablering af vandforsyning.....	138
Udluftning.....	139
Valg af påsætningsstykke.....	139
Montering og afmontering af påsætningsstykke.....	139
Rengøring med rengøringsmiddel.....	139
Kontrol af batteriets ladningstilstand..	140
Opladning af batteri.....	140
Drift.....	140
Isætning og udtagning af batteriet.....	140
Tænd og sluk.....	140
Afbryd driften.....	140
Afslutning af brugen.....	140
Transport.....	141
Rengøring, vedligeholdelse og opbevaring.....	141
Rengøring.....	141
Vedligeholdelse.....	141
Opbevaring.....	141
Bortskaffelse/miljøbeskyttelse.....	141
Fejlsøgning.....	142
Service.....	143
Garanti.....	143
Reparationservice.....	144
Service-Center.....	144
Importør.....	144
Reserve dele og tilbehør.....	144
Oversættelse af den originale EU-overensstemmelseserklæringen.....	145

Indledning

Tillykke med købet af din nye batteridrevne trykrenser (herefter apparatet eller elværktøjet).

Med købet har du besluttet dig for et første-klasses apparat. Dette apparat blev testet under produktionen og underkastet en kvalitetstest til sidst. Dermed er produktets funktionsevne sikret.



Betjeningsvejledningen er en del af dette apparat. Den indeholder vigtige anvisninger til sikkerhed, brug og bortskaffelse. Læs betjeningsvejledningen omhyggeligt igennem. Gør dig fortrolig med betjeningsdelene og korrekt brug af apparatet. Anvend kun apparatet som beskrevet og kun til de anførte anvendelsesområder. Opbevar betjeningsvejledningen sikkert og udlever alle dokumenter, hvis apparatet gives videre til tredjepart.

Formålsbestemt anvendelse

Produktet er udelukkende beregnet til følgende anvendelse:

- Rengøring og vanding
Overhold altid producentens angivelser vedr. genstanden, der skal rengøres.

Enhver anden anvendelse, som ikke er udtrykkeligt tilladt i denne betjeningsvejledning, kan udgøre en alvorlig fare for brugeren og medføre skader på apparatet. Brugeren af apparatet er ansvarlig for ulykker eller skader på andre mennesker eller deres ejendom. Apparatet er kun beregnet til privat brug. Det er ikke konstrueret til erhvervmæssig brug. Ved erhvervmæssig brug bortfalder garantien. Producenten er ikke ansvarlig for skader, som skyldes ikke-formålsbestemt anvendelse, eller som skyldes forkert betjening. Dette produkt er en del af **X 20 V TEAM**-serien og kan anvendes sammen med genopladelige batterier fra **X 20 V TEAM**-serien. De genopladelige batterier fra **X 20 V TEAM**-serien må kun oplades med opladere fra **X 20 V TEAM**-serien.

Leverede dele/tilbehør

Pak apparatet ud og kontrollér de leverede dele.

Bortskaf emballagen korrekt.

- Batteridreven trykrenser
- Lanse
- Sugelang med filterkurv + Hurtigtilslutning
- Rengøringsmiddelbeholder+ Rengøringsmiddelbly
- Netpose

- Rengøringsmiddel URM 500 (500 ml)
- Oversættelse af den originale brugsanvisning

Det genopladelige batteri og opladeren er ikke del af leveringsomfanget.

Funktionsbeskrivelse

I det følgende beskrives betjeningsdelenes funktion.

Oversigt

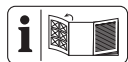

Billeder af produktet finder du på den forreste udfoldningsside.

- 1 Låsemekanisme
- 2 Tilkoblingsgreb
- 3 Pistolgreb
- 4 Kobling (Vandtilslutning)
- 5 Batteriholder
- 6 Rengøringsmiddelbeholder
- 7 Rengøringsmiddeldyse
- 8 Mundstykker (justerbart)
- 9 Lanse
- 10 Hurtigttilslutning
- 11 Sugelang
- 12 Filterkurv
- 13 Netpose
- 14 Rengøringsmiddel
- 15 Batterioplåsning
- 16 Batteri
- 17 Ladetilstandsvisning
- 18 Knap (Batteri)
- 19 Oplader

Tekniske data

Batteridreven trykrenser PDRA 20-Li D4

Mærkespænding U	20 V =
Beskyttelsesgrad	IPX0
Vægt (uden batteri/Tilbehør/	
Rengøringsmiddel)	≈1,3 kg
Lang sugelang	6 m
Arbejdstryk (p)	2,5 MPa
Maks. indløbstryk ($p_{in,max}$)	0,5 MPa
Maks. indløbstemperatur ($T_{in,max}$)	30 °C
Maks. nominel gennemstrømningsmængde (Q_{max})	2,5 l/min
Maks. højde for indsugning	3 m

Lydtrykniveau (L_{pA})	74,2 dB; $K_{pA}=3$ dB
Lydeffektivniveau (L_{WA})	
– målt	85,0 dB; $K_{WA}=2,60$ dB
– garanteret	89 dB
Vibration (a_{rh})	1,555 m/s ² ; $K=1,5$ m/s ²
Temperatur	≤50 °C
– Opladning	4–40 °C
– Drift	4–50 °C
– Opbevaring	15–25 °C
PARKSIDE Performance Smart-batteri	
Smart PAPS 204 A1/Smart PAPS 208 A1/	
Smart PAPS 2012 A1	

– frekvensbånd	2400–2483,5 MHz
– transmitteret effekt	≤ 20 dBm

Støj- og vibrationsværdier er målt efter standarderne og bestemmelserne, som er angivet i overensstemmelseserklæringen.

Den angivne vibrationsemissionsværdi er målt iht. til en standardiseret afprøvningsmetode og kan anvendes til sammenligning af elværktøjer. Den angivne vibrationsemissionsværdi kan også anvendes til en indledende eksponeringsvurdering.

⚠ ADVARSEL! Afhængigt af måden, elværktøjet anvendes på, kan vibrationsemissionsværdien afvige fra den angivne værdi ved brug af elværktøjet. Til beskyttelse af operatøren er det nødvendigt at fastsætte sikkerhedsforanstaltninger, som er baseret på en svingningsbelastning under de faktiske brugsbetingelser (her skal der tages hensyn til alle dele af driftscyklussen, eksempelvis tidspunkter, hvor elværktøjet er slukket, og tidspunkter, hvor det ganske vist er tændt, men kører uden belastning).

X 20 V TEAM

Dette produkt er en del af **X 20 V TEAM**-serien og kan anvendes sammen med genopladelige batterier fra **X 20 V TEAM**-serien. De genopladelige batterier fra **X 20 V TEAM**-serien må kun oplades med opladere fra **X 20 V TEAM**-serien.

Dette produkt kan kun anvendes med følgende genopladelige batterier: PAP 20 B1, PAP 20 B3, Smart PAPS 204 A1, Smart PAPS 208 A1, Smart PAPS 2012 A1
Vi anbefaler, at du oplader disse batterier med følgende opladere: PLG 20 C1, PLG 20 C2, PLG 20 C3, PLG 201 A1, PDSL20 B1, Smart PLGS 2012 A1
Tekniske data af genopladeligt batteri og oplader: Se den separate vejledning.

Sikkerhedsanvisninger



OBS! Ved brug af el-værktøj skal følgende grundlæggende sikkerhedsforanstaltninger overholdes til beskyttelse mod elektrisk stød, fare for tilskadekomst og brandfare.

▲ ADVARSEL! Personskader og materielle skader pga. u hensigtsmæssig anvendelse af det genopladelige batteri. Følg sikkerhedsanvisninger og henvisninger vedrørende opladning og korrekt brug i betjeningsvejledningen til dit batteri og din oplader i serien **X 20 V TEAM**. Du kan finde en detaljeret beskrivelse af opladningen og yderligere oplysninger i den separate betjeningsvejledning.

Sikkerhedsanvisningernes betydning

▲ FARE! Hvis du ikke overholder denne sikkerhedsanvisning, sker der et uheld. Dette resulterer

i alvorlige kvæstelser eller dødsfald.

▲ ADVARSEL! Hvis du ikke overholder denne sikkerhedsanvisning, sker der muligvis et uheld. Dette resulterer muligvis i alvorlige kvæstelser eller dødsfald.

▲ FORSIGTIG! Hvis du ikke overholder denne sikkerhedsanvisning, sker der et uheld. Dette resulterer muligvis i lettere eller moderate kvæstelser.

BEMÆRK! Hvis du ikke overholder denne sikkerhedsanvisning, sker der et uheld. Dette resulterer muligvis i materielle skader.

Billedtegn og symboler

Billedsymboler på apparatet



Dette produkt er en del af **X 20 V TEAM**-serien og kan anvendes sammen med genopladelige batterier fra **X 20 V TEAM**-serien. De genopladelige batterier fra **X 20 V TEAM**-serien må kun oplades med opladere fra **X 20 V TEAM**-serien.



OBS!



Læs betjeningsvejledningen omhyggeligt igennem. Gør dig fortrolig med betjeningsdelene og korrekt brug af apparatet.



Højtryksrensere må i henhold til gældende forskrifter aldrig anvendes uden systemadskiller i drikkevandsnettet. Der skal anvendes en egnet systemadskiller iht. EN 12729 type BA.



Garanteret lydeffektniveau L_{WA} i db.



Mundstykkeindstillinger på sprøjtelansen



Elektriske apparater må ikke bortskaffes som husholdningsaffald.

Billedsymbol på rengøringsmiddel-flasken



▲ FARE! Forårsager hudirritationer
Forårsager alvorlige øjenskader

Generelle sikkerhedsanvisninger

- Dette apparat kan anvendes af personer med nedsatte fysiske, sensoriske eller mentale evner eller manglende erfaring og viden, hvis de er under opsyn eller er blevet instrueret i sikker brug af apparatet og forstår de dermed forbundne farer.
- Børn må ikke lege med apparatet.
- Personer, der ikke har læst og forstået betjeningsvejledningen, må ikke bruge apparatet.
- Dette apparat må ikke være uden opsyn, når det er forbundet med batteriet.
- Påfyldningsåbningen må ikke åbnes under brug.
- Produktet må ikke anvendes,
 - hvis det er faldet ned.
 - hvis der kan konstateres tydelige skader.
 - når det er utæt.
- Hvis du kommer i kontakt med rengøringsmiddel, skal du skylle efter med rigelige mængder rent vand.

- Apparatet skal holdes på afstand af børn, hvis det er tændt eller køler ned.
- Sørg for egnede forholdsregler, så børn holdes på afstand af produktet, når det er i brug.
- Højtryksstråler kan medføre fare, hvis de anvendes forkert. Strålen må ikke rettes mod personer, dyr, tilkoblet elektrisk udstyr eller selve apparatet.
- Ret ikke strålen mod dig selv eller andre for at rengøre tøj eller sko.
- Eksplosionsfare - sprøjt ikke med brændbare væsker.
- Sugelangen må ikke mases eller knækkes. Der er risiko for beskadigelse, der igen medfører risiko for kvæstelser for dig.
- Tag ikke apparatet i brug, hvis vigtige dele som f.eks. sugeslange, mundstykker eller sprøjtelanse er beskadiget.
- Beskyt apparatet mod frost og mod at løbe tør.
- Anvend kun originale reservedele, der stammer fra eller er godkendt af

producenten, for at garantere apparatets sikkerhed.

Forberedelse

⚠ ADVARSEL! Risiko for kvæstelser på grund af utilsigtet start af apparatet. Sæt først det genopladelige batteri i produktet, når produktet er fuldstændig klar til brug.

Betjeningselementer

Gør dig fortrolig med betjeningselementerne, inden du bruger apparatet.

Pistolgreb (3)

- **Låsemekanisme (1)**
 - Låsning af tilkoblingsgreb: Tryk på låsen (1), mens tilkoblingsgrebet er trykket ned (2).
 - Låsemekanismen løsnes: Tryk på tilkoblingsgrebet (2).
- **Tilkoblingsgreb (2)**
 - Tryk: Aktiverer vandstrålen
 - Slip: Deaktiverer vandstrålen

Etablering af vandforsyning

Du har to muligheder for vandforsyning af apparatet:

- Brugsvandtilslutning
- Indsugning af stående, rent vand, f.eks. regenvandstønde

Brugsvandtilslutning

Betingelser

- **Systemadskiller**
En systemadskiller (tilbageløbsspærre) forhindrer vand og rengøringsmiddel i at trænge ind i drikkevandsledningen.
 - Højtryksrensere må i henhold til gældende forskrifter aldrig anvendes uden systemadskiller i drikkevandsnettet. Der skal anvendes en egnet systemadskiller iht. EN 12729 type BA.
 - Vand, der er strømmet gennem en systemadskiller, klassificeres som ikke-drikkeligt.
 - Systemadskillere kan fås i faghandlen.

Fremgangsmåde

1. Slut tilførselsslangen til vandforsyningen.
2. Udluft tilførselsslangen: Åbn vandforsyningen, indtil vandet løber ud ved den an-

den ende af tilførselsslangen uden luftbobler. Luk for vandforsyningen.

3. Forbind tilførselsslangen med hurtigttilslutningen på koblingen (4).

Indsugning af vand

Bemærk

- **⚠ ADVARSEL!** Elektrisk stød! Selve apparatet må ikke dypes ned i vandkilden.
- **BEMÆRK!** Forurening på grund af rengøringsmiddel, der skylles tilbage! Sug ikke vand op fra naturlige vandkilder.
- **BEMÆRK!** Under indsugningen kan apparatet løbe tør i **kort tid**.
- **BEMÆRK!** Gør filterkurven (12) tungere, så den synker ned i vandet.

Betingelser

- Sugeslange (11) med filterkurv (12)
- stillestående, rent vand (f.eks. regnvand-stønde)

Fremgangsmåde

1. Forbind hurtigttilslutningen (10) på sugeslangen (11) med koblingen (4).
2. *Udluftning af sugeslange, s. 139*
3. Monter et påsætningsstykke.

Udluftning

Udluftning af tilførselsslangen

1. Luk vandhanen.
2. Fjern tilførselsslangen fra apparatet.
3. Se desuden *Etablering af vandforsyning, s. 138*

Udluftning af sugeslange

1. Dyp filterkurven (12) helt ned i vandkilden.
2. Afmonter påsætningsstykket (7, 9).
3. Tryk på tilkoblingsgrebet (2), indtil der løber vand uden blærer ud.

Valg af påsætningsstykke

Mundstykker (8) på lanssen (9)

Der kan anvendes 6 forskellige mundstykker (8) på lanssen (9).

Mundstykkerne skiftes ved at dreje mundstykkeindsatsen. En lille pil på oversiden af lanssen viser det valgte mundstykke.

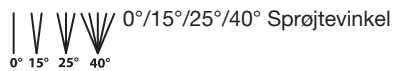

0° 15° 25° 40°



Strålen sprøjter opad



fin stråle til vanding/vask

Rengøringsmiddeldyse (7)

- Bred viftestråle: Lavtryk for rengøringsmiddel

Montering og afmontering af påsætningsstykke

Montering af påsætningsstykke

1. Sæt det ønskede påsætningsstykke (7, 9) på apparatet (Bajonetlukning: stik og drej).

Afmontering af påsætningsstykke

1. Tag det ønskede påsætningsstykke (7, 9) af apparatet (Bajonetlukning: skub, drej og træk).

Rengøring med rengøringsmiddel

Krav til rengøringsmidlet

- Dette apparat er udviklet til brug med et neutralt rengøringsmiddel baseret på biologisk nedbrydelige, anioniske tensider.
- Anvendelse af andre rengøringsmidler eller kemikalier kan forringe apparatets sikkerhed og medføre beskadigelser. Sådanne skader er ikke dækket af garantien.
- Rengøringsmidler kan bestilles via vores online-shop (*Reservedele og tilbehør, s. 144*).

Betingelser

- Rengøringsmiddelbeholderen er fyldt med rengøringsmiddel.

Påfyldning og tømning af rengøringsmiddelbeholder (6)

1. Drej rengøringsmiddelbeholderen (7) af rengøringsmiddelbeholderen (6).
2. Fyld eller tøm rengøringsmiddelbeholderen (6).
3. Drej igen rengøringsmiddelbeholderen (7) på rengøringsmiddelbeholderen (6).

Kontrol af batteriets ladnings-tilstand

LED'er	Betydning
rød, orange, grøn	Det genopladelige batteri er opladet
rød, orange	Det genopladelige batteri er delvist opladet
rød	Det genopladelige batteri skal oplades

- Tryk på knappen (18) ved siden af ladetilstandsvisningen (17) på batteriet (16). Ladetilstandsvisningens LED'er viser batteriets ladetilstand.
- Oplad batteriet (16), når kun ladetilstandsvisningens (17) røde LED lyser.

Opladning af batteri

Se også betjeningsvejledningen til opladeren.

Bemærk

- Et opvarmet batteri skal køle af før opladning.
- Udsæt ikke batteriet for kraftigt sollys eller for temperaturer ≤ 50 °C i længere tid. Undgå at lægge batteriet på radiatorer eller at opbevare det i køretøjer, som er parkeret i sollys.

Fremgangsmåde

- Tag evt. batteriet (16) ud af apparatet.
- Sæt batteriet ind i opladerens (19) ladeskakt.
- Tilslut opladeren til en stikkontakt.
- Når opladningen er udført, fjernes opladeren fra strømforsyningen.
- Tag batteriet ud af ladeskakten.

Drift

Isætning og udtagning af batteriet

▲ ADVARSEL! Risiko for kvæstelser på grund af utilsigtet start af apparatet. Sæt først det genopladelige batteri i produktet, når produktet er fuldstændig klar til brug. **BEMÆRK!** Fare for beskadigelse! Et forkert batteri kan beskadige apparatet og batteriet.

Isætning af batteriet

- Skub det genopladelige batteri (16) langs føringskinnen og ind i batteriholderen (5).

Batteriet går hørbart i hak.

Udtagning af det genopladelige batteri

- Tryk og hold oplåsningsknappen (15) af batteriet (16) trykket.
- Træk det genopladelige batteri ud af batteriholderen (5).

Tænd og sluk

Bemærk

- ▲ FORSIGTIG!** Varm overflade – Fare for forbrænding! Ved længerevarende brug kan husdelene blive meget varme. Efter 20 minutters brug skal apparatet afkøle i mindst 30 minutter.

Tænd

- Isæt det genopladelige batteri (16) i apparatet.
- Tryk på tilkoblingsgrebet og hold det nede (2).

Låsning af tilkoblingsgreb

- Tryk på tilkoblingsgrebet og hold det nede (2).
- Tryk på låsen (1).
Du kan slippe tilkoblingsgrebet nu.

Sluk

- Slip tilkoblingsgrebet (2).
 - Ved låst tilkoblingsgreb:** Tryk kort på tilkoblingsgrebet (2).
- Tag det genopladelige batteri (16) ud af apparatet, hvis du lader apparatet være uden opsyn, eller er færdig med arbejdet.

Afbryd driften

- Sluk, s. 140
 - Ved længere arbejds pauser:
 - Adskil apparatet fra vandforsyningen.
 - Tryk på tilkoblingsgrebet (2), indtil trykket er taget af.

Afslutning af brugen

- Efter arbejde med rengøringsmidler:
 - Tøm rengøringsmiddelbeholderen (6).
 - Skyl systemet med rent vand, idet du sprøjter med rent vand.
- Tag batteriet ud (16).
- Adskil apparatet fra vandforsyningen.
- Tryk på tilkoblingsgrebet (2), indtil trykket er taget af.

Transport

Bemærk

- Sluk for apparatet.
- Fjern påsætningsstykket (7, 9).
- Bær altid produktet i håndtaget (3).

Rengøring, vedligeholdelse og opbevaring

▲ ADVARSEL! Risiko for kvæstelser på grund af utilsigtet start af apparatet. Beskyt dig selv ved vedligeholdelses- og rengøringsarbejder. Sluk for apparatet og tag det genopladelige batteri (16) ud.

Vedligeholdelses- og servicearbejde, som ikke er beskrevet i denne betjeningsvejledning, skal udføres af vores servicecenter. Anvend kun originale reservedele.

Rengøring

▲ ADVARSEL! Elektrisk stød! Sprøjt aldrig vand på apparatet.

BEMÆRK! Fare for skader. Kemiske substanser kan angribe apparatets plastdele. Brug ikke rengørings- eller opløsningsmiddel.

- Hold luftgæller, motorhuset og greb på apparatet rene. Brug en fugtig klud eller en børste hertil.
- Hvis mundstykkerne (8) på lansen (9) er snavsede eller tilstoppede, kan du fjerne fremmedlegemet i mundstykkerne med en nål. Skyl mundstykkerne efter med vand for at fjerne fremmedlegemet.

Vedligeholdelse

Produktet er vedligeholdelsesfrit.

Opbevaring

Bemærk

Opbevar altid apparatet og tilbehøret:

- rent
- tørt
- støvbeskyttet
- frostsikkert
- uden for børns rækkevidde

Opbevaringstemperaturen for batteriet og apparatet ligger på mellem 15 °C og 25 °C. Undgå ekstrem kulde eller varme under opbevaringen. Ellers mister batteriet sin ydeevne eller kan blive beskadiget.

Tag det genopladelige batteri ud af apparatet inden længerevarende opbevaring (f.eks. om vinteren) (se den separate betjeningsvejledning til batteriet og opladeren).

Forberedelse af apparatet til opbevaring

BEMÆRK! Apparatet og tilbehøret ødelægges af frost, hvis det ikke er tømt helt for vand.

1. Afslutning af brugen, s. 140
2. Opbevar alle påsætningsstykker stående med tilslutningen vendende nedad.

Bortskaffelse/miljøbehandling

Tag det genopladelige batteri ud af apparatet, og aflever apparatet, det genopladelige batteri, tilbehør og emballage til miljøvenlig genanvendelse.



Elektriske apparater må ikke bortskaffes som husholdningsaffald.

Symbolet med den overstregede affalds-spand på hjul betyder, at dette produkt ikke må bortskaffes som usorteret husholdningsaffald ved udløbet af dets levetid.

Direktiv 2012/19/EU om affald af elektrisk og elektronisk udstyr:

Forbrugere er juridisk forpligtet til at sende elektriske og elektroniske enheder til miljøvenlig genanvendelse ved slutningen af produkternes levetid. På denne måde garanteres en miljø- og ressourcibesparende genanvendelse.

Afhængigt af hvordan det implementeres i national lovgivning, har du følgende muligheder:

- at give det tilbage til salgsstedet,
- at aflevere det til et officielt indsamlingssted,
- at sende det tilbage til producenten/distributøren.

Tilbehørsdele og hjælpemidler uden elektriske bestanddele, der følger med det udtjente udstyr, er ikke omfattet heraf.

Bortskaf batterier miljørigtigt



Genopladelige batterier må ikke bortskaffes via husaffaldet, må ikke kastes ind i ild (eksplosionsfare) eller vand. Beskadede genopladelige batterier kan være til skade for miljøet og helbredet, hvis der slipper giftige dampe eller væsker ud.

Du er forpligtet til at bortskaffe defekte eller udtjente batterier miljørigtigt.

- Åbn ikke batterier, og undgå en mekanisk beskadigelse. Der er fare for kortslutning, og der kan undslippe dampe, der irriterer luftvejene.
- Af sikkerhedsmæssige årsager bør batterier aflades før bortskaffelse.
- Sæt tape på polerne, for at undgå kortslutning.
- Bortskaf batterierne via forhandlere eller et opsamlingssted.
- **Beskadede batterier**
Beskadede batterier skal håndteres forsigtigt!
 - Rør ikke ved beskadigede batterier med de bare hænder.

- Læg batterierne enkeltvis i en plastikpose, hvis du ikke kan sætte tape på polerne.
- Læg beskadigede batterier enkeltvis i en ikke brændbar beholder, der kan lukkes og fyldes med sand.
- Beskadede batterier afleveres på et opsamlingssted med fagpersoner.

Bortskaffelse af rengøringsmidelflasken

- Produktrester skal bortskaffes iht. affaldsdirektivet 2008/98/EF samt de nationale og regionale bestemmelser. Der kan ikke angives noget affaldskodenummer i henhold til European Waste Catalogue (AVV) for dette produkt, da det kun er den tilsigtede brug af forbrugeren, der tillader en tildeling. Affaldskodenummeret skal fastlægges inden for EU i samråd med renovationselskabet.
- Uforurenset emballage kan genbruges.
- Emballage, der ikke kan rengøres, skal bortskaffes på samme måde som produktet.

Fejlsøgning

Den følgende tabel hjælper dig ved fejlsøgning af småfejl:

Problem	Mulig årsag	Fejlafhjælpning
Apparatet starter ikke	Tilkoblingsgreb (2) defekt	Kontakt vores servicecenter.
	Batteriet (16) er ikke isat	<i>Isætning af batteriet, s. 140</i>
	Det genopladelige batteri (16) er tomt	Oplad batteriet (se den separate betjeningsvejledning for batteriet og opladeren)
Apparatet transporterer ikke vand	Luftlommer i apparatet	Tænd for apparatet og aktivér tilkoblingsgrebet (2). <i>Udluftning, s. 139</i>
	Luftlommer i apparatet	<i>Udluftning, s. 139</i>
Apparatet er uden tryk	Fald i ledningstryk	Kontrollér vandforsyningen
	Tilslutninger er ikke monteret korrekt	Sluk for apparatet og adskil det fra strømmettet. Tilslut igen apparatet til vandledningerne (se <i>Etablering af vandforsyning, s. 138</i>)
Store trykudsving	Mundstykkerne (7, 8) er snavsedede	Skyl mundstykket (7, 8) med vand. Rengør ved behov mundstykkehullet med en nål; (<i>Rengøring, s. 141</i>).
	Mundstykkerne (7, 8) er tilstoppede	Fjern mundstykket (7, 8), og kontrollér, at vandet løber uforstyrret ud ved pistolgrebet (3).

Service

Garanti

Kære kunde,

på dette produkt får du 3 års garanti fra købsdatoen. I tilfælde af mangler ved produktet har du lovmæssige rettigheder over for sælgeren af produktet. Disse lovmæssige rettigheder bliver ikke indskrænket af garantien, som uddybes efterfølgende.

Garantibetingelser

Garantifristen begynder med købsdatoen. Opbevar den originale kassebon omhyggeligt. Dette bilag bruges til at dokumentere købet. Hvis der inden for tre år fra købsdato af dette produkt opstår materiale- eller fabriktionsfejl, bliver produktet - efter vores valg - repareret omkostningsfrit eller erstattet. Denne garantiydelse forudsætter, at det defekte apparat samt købsbeviset (kassebon) forlægges inden for fristen på tre år, og at det kort beskrives, hvori manglen består, og hvornår den er opstået.

Hvis fejlen dækkes af vores garanti, modtager du et repareret eller et nyt produkt. Reparationen eller et nyt produkt er ikke begyndelsen på en ny garantiperiode.

Garantiperiode og lovmæssige reklamationer

Garantiperioden bliver ikke forlænget pga. garantiydelse. Dette gælder også for skiftede eller reparerede dele. Eventuelle skader og mangler, som allerede eksisterer ved købet, skal meddeles til producenten straks efter udpakningen. Reparationer, der foretages, efter at garantiperioden er udløbet, laves mod betaling.

Garantidækning

Dette apparat blev produceret efter strenge kvalitetskrav og nøje kontrolleret før udleveringen.

Garantiydelse gælder for materiale- og fabriktionsfejl. Denne garanti dækker ikke dele af produktet, der er udsat for normal slitage og derfor kan betragtes som sliddele (f.eks. Højtryksslange) eller for beskadigelse af skrøbelige dele (f.eks. kontakt).

Denne garanti bortfalder, hvis produktet er beskadiget, ikke blev anvendt korrekt eller ikke blev vedligeholdt. For at sikre en korrekt brug af produktet skal alle anvisninger i betjeningsvejledning nøje overholdes. Anvendelser og handlinger, der frarådes i be-

tjeningsvejledningen eller som der advares imod, skal ubetinget undgås.

Produktet er udelukkende beregnet til den private og ikke til den erhvervmæssige brug. Ved misbrug og uhensigtsmæssig brug, anvendelse af vold og ved indgreb, som ikke er foretaget af vores autoriserede serviceafdeling, udløber garantien.

Bearbejdning af reklamationer

For at sikre en hurtig behandling af din anmodning skal du følge følgende instruktioner:

- Hav kassebonen og varennummeret (f.eks. IAN 494209_2507) parat som købsbevis ved alle forespørgsler.
- Varennummeret kan aflæses på typeskiltet på produktet, en indgravning på produktet, omslaget af din vejledning (nederst til venstre) eller på klistermærket på bagsiden eller bunden af produktet.
- Kontakt først nedenstående service-center via **telefon** eller brug vores **kontaktformular**, som du finder på *parkside-diy.com* under kategorien **Service**, hvis der er funktionsfejl eller andre mangler.
- Et defekt produkt kan sammen med købsbeviset og beskrivelsen af fejlen, og hvornår den er opstået, efter samråd med vores service-center sendes omkostningsfrit til den adresse, som du får oplyst. For at undgå problemer med modtagelsen og yderligere omkostninger er det vigtigt, at du kun bruger den adresse, som du har fået oplyst. Sørg for, at forsendelsen er betalt, ikke er for umfangrig og ikke sker per ekspres eller andre særlige former for forsendelse. Send apparatet inkl. alt tilbehør, som fulgte med ved købet, og sørg for tilstrækkelig og sikker transportemballage.



På *parkside-diy.com* kan du se og downloade denne manual og mange andre manualer. Med denne QR-kode kommer du direkte til *parkside-diy.com*. Vælg dit land og søg efter betjeningsvejledningen via søgefunktionen. Ved at indtaste varennummeret (IAN) 494209_2507 kan du åbne din betjeningsvejledning.

Reparationservice

Kontakt vores service-center i tilfælde af reparationer, som **ikke er omfattet af garan-**

tien. Service-centeret giver dig gerne et tilbud.

- Vi kan kun bearbejde apparater, hvor forsendelsen er betalt, og som er pakket forsvarligt.
Bemærk: Send dit apparat rengjort og med en beskrivelse af defekten til den nævnte adresse af vores service-center.
- Vi tager ikke imod apparater, uden at forsendelsen er betalt, eller som er sendt som volumenpakker, ekspres-pakker eller andre særlige leveringer.
- Vi bortskaffer dine indsendte, defekte apparater gratis.

Service-Center



Service Danmark

Tel.: 80 254583
Kontaktformular på
parkside-diy.com
IAN 494209_2507

Importør

Bemærk at den følgende adresse ikke er en serviceadresse. Kontakt først ovennævnte service-center.

Grizzly Tools GmbH & Co. KG
Stockstädter Str. 20
63762 Großostheim
TYSKLAND
www.grizzlytools.de

Reserve dele og tilbehør

Reserve dele og tilbehør kan fås på *www.grizzlytools.shop*. Hvis der opstår problemer i forbindelse med bestillingen, bedes du kontakte vores online-shop. Hvis du har yderligere spørgsmål, bedes du kontakte: *Service-Center*, s. 144

Pos.nr.	Betegnelse	Best.nr.
6	Rengøringsmiddelbeholder	91110369
9	Lanse	91110367
11	Sugeslange med filterkurv	91110368
14	Rengøringsmiddel URM 500 (500 ml)	30990010

Oversættelse af den originale EU-overensstemmelseserklæringen

Produkt: **Batteridreven trykreuser**

Model: **PDRA 20-Li D4**

Serienummer: 000001-049100

Genstanden for erklæringen, som beskrevet ovenfor, er i overensstemmelse med den relevante EU-harmoniseringslovgivning:

2006/42/EC • 2014/30/EU • 2000/14/EC & 2005/88/EC • 2011/65/EU & (EU) 2015/863
Produkt med batteri Smart PAPS 204 A1/
Smart PAPS 208 A1/Smart PAPS 2012 A1: 2014/53/EU

Genstanden for erklæringen, som beskrevet ovenfor, er i overensstemmelse med Europa-Parlamentets og Rådets direktiv 2011/65/EU af 8. juni 2011 om begrænsning af anvendelsen af visse farlige stoffer i elektrisk og elektronisk udstyr.

For at sikre overensstemmelse er følgende harmoniserede standarder og nationale standarder og forskrifter blevet anvendt:

EN 60335-1:2012/A15:2021 • EN 60335-2-54:2008/A2:2021 • EN 62233:2008
EN IEC 55014-1:2021 • EN IEC 55014-2:2021
EN ISO 12100:2010 • EN IEC 63000:2018
Produkt med batteri Smart PAPS 204 A1/Smart PAPS 208 A1/Smart PAPS 2012 A1:
EN 301 489-1 V2.2.3:2019 • EN 301 489-17 V3.3.1:2024
EN 300 328 V2.2.2:2019 • EN 50663:2017

I overensstemmelse med direktivet om støjemissioner 2000/14/EC bekræftes følgende:

Lydeffektniveau (L_{WA})

– målt: 85,0 dB;

– garanteret: 89 dB

Fulgte overensstemmelsesvurderingsproceduren i henhold til 2000/14/EC, bilag V.

Denne overensstemmelseserklæring udstedes på fabrikantens ansvar:



Grizzly Tools GmbH & Co. KG
 Stockstädter Str. 20
 63762 Großostheim
 TYSKLAND
 22.01.2025

Christian Frank
 Repræsentant for dokumentation



Grizzly Tools GmbH & Co. KG

Stockstädter Str. 20
63762 Großostheim
GERMANY

Stand der Informationen • Last Information • Ver-
sion des informations • Versione delle informazio-
ni • Estado de las informaciones • Stand van de
informatie • Tilstand af information • Informáciok
állása • Stan informacji • Stav informací • Stav in-
formácií: 10/2025

Ident.-No.: 75041227102025-8



IAN 494209_2507

