



20 V AKKU-LAUBBLÄSER/20V CORDLESS LEAF BLOWER/ 20 V SOUFFLEUR DE FEUILLES SANS FIL PLBA 20-LI C4

(DE) (AT) (BE) (CH)

20 V AKKU-LAUBBLÄSER

Bedienungs- und
Sicherheitshinweise
Originalbetriebsanleitung

(GB) (IE) (NI) (CY) (MT)

20V CORDLESS LEAF BLOWER

Operation and safety notes
Translation of the original
instructions

(FR) (BE) (CH)

20 V SOUFFLEUR DE FEUILLES SANS FIL

Instructions d'utilisation et
consignes de sécurité
Traduction de la notice originale

(NL) (BE)

20 V ACCU-BLADBLAZER

Bedienings- en
veiligheidsinstructies
Vertaling van de oorspronkelijke
gebruiksaanwijzing

(PL)

20 V DMUCHAWA DO LIŚCI

Wskazówki dotyczące obsługi i
bezpieczeństwa
Tłumaczenie instrukcji oryginalnej

(CZ)

20 V AKU FUKAR NA LISTÍ

Pokyny pro obsluhu a
bezpečnostní pokyny
Překlad původního návodu k
používání

(SK)

20 V AKU FÚKAČ LÍSTIA

Pokyny pre obsluhu a
bezpečnostné pokyny
Preklad pôvodného návodu na
použitie

(ES)

20 V SOPLADOR RECARGABLE

Instrucciones de utilización y de
seguridad
Traducción del manual original

(DK)

20 V BATTERIDREVEN LØVBLÆSER

Brugs- og sikkerhedsanvisninger
Oversættelse af den originale
brugsanvisning

(IT)

20 V SOFFIATORE PER FOGLIE RICARICABILE

Indicazioni per l'uso e per la
sicurezza
Traduzione delle istruzioni originali

(HU)

20 V AKKUS LOMBFÚVÓ

Kezelési és biztonsági utalások
Eredeti használati utasítás
fordítása

IAN 536763_2507



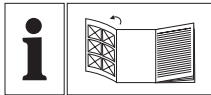

DE/AT/BE/CH	Bedienungs- und Sicherheitshinweise	Seite	5
GB/IE/NI/CY/MT	Operation and safety notes	Page	28
FR/BE/CH	Instructions d'utilisation et consignes de sécurité	Page	48
NL/BE	Bedienings- en veiligheidsinstructies	Pagina	70
PL	Wskazówki dotyczące obsługi i bezpieczeństwa	Strona	91
CZ	Pokyny pro obsluhu a bezpečnostní pokyny	Strana	113
SK	Pokyny pre obsluhu a bezpečnostné pokyny	Strana	133
ES	Instrucciones de utilización y de seguridad	Página	153
DK	Brugs- og sikkerhedsanvisninger	Side	174
IT	Indicazioni per l'uso e per la sicurezza	Pagina	194
HU	Kezelési és biztonsági utalások	Oldal	215

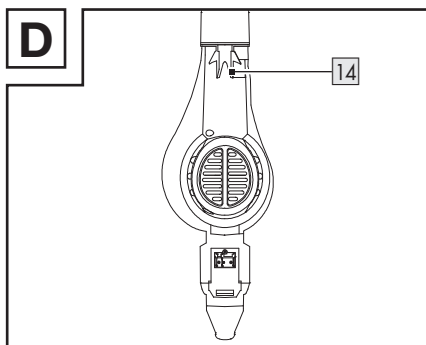
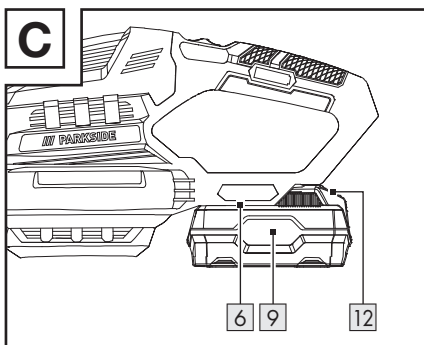
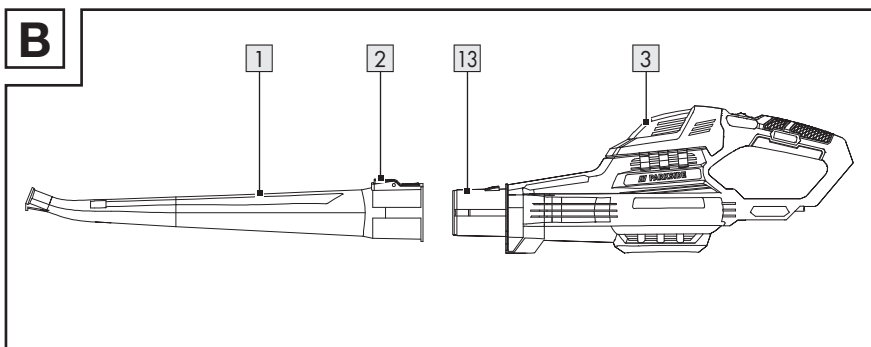
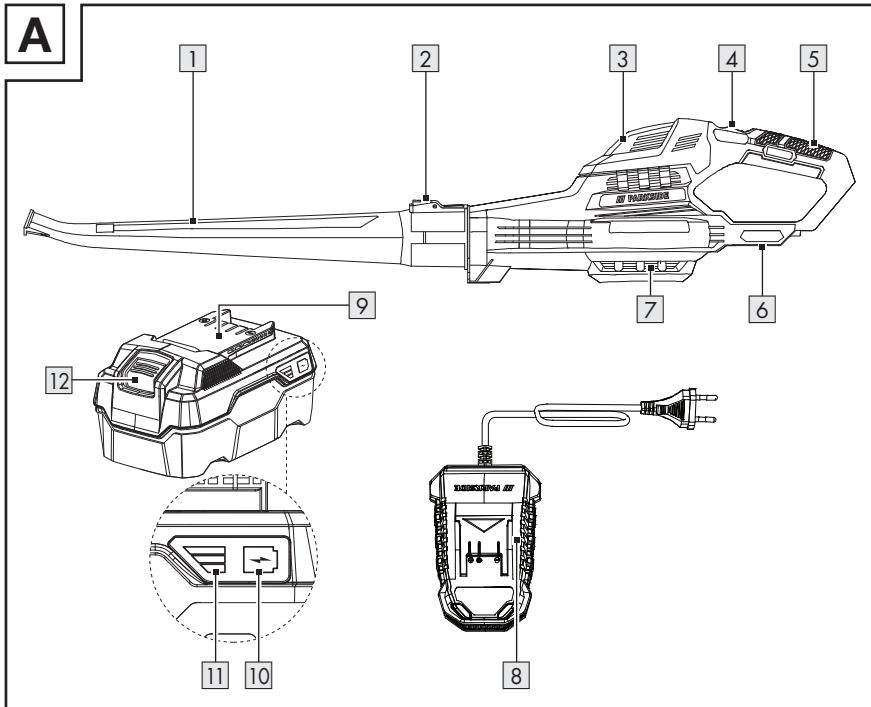

/// PARKSIDE X20V TEAM

AKKU KOMPATIBEL MIT ALLEN GERÄTEN DER SERIE „X 20 V TEAM“
BATTERY COMPATIBLE WITH ALL DEVICES OF THE SERIES “X 20 V TEAM“
BATTERIE COMPATIBLE AVEC TOUS LES APPAREILS DE LA SÉRIE
« X 20 V TEAM »

ACCU GESCHIKT VOOR ALLE APPARATEN UIT DE SERIE “X 20 V TEAM”
AKUMULATOR KOMPATYBILNY ZE WSZYSTKIMI URZĄDZENIAMI SERII
„X 20 V TEAM”

AKUMULÁTOR KOMPATIBILNÍ SE VŠEMI PŘÍSTROJI ŘADY „X 20 V TEAM“
AKUMULÁTOR JE KOMPATIBILNÝ SO VŠETKÝMI PŘÍSTROJMI ZO SÉRIE
„X 20 V TEAM“

BATERIA COMPATIBLE CON TODOS LOS DISPOSITIVOS DE LA SERIE
“X 20 V TEAM”

BATTERIET ER KOMPATIBELT MED ALLE APPARATER I SERIEN ”X 20 V TEAM”
BATTERIA COMPATIBILE CON TUTTI GLI APPARECCHI DELLA SERIE
“X 20 V TEAM”

AZ AKKU AZ „X 20 V TEAM” MINDEN KÉSZÜLÉKÉVEL KOMPATIBILIS

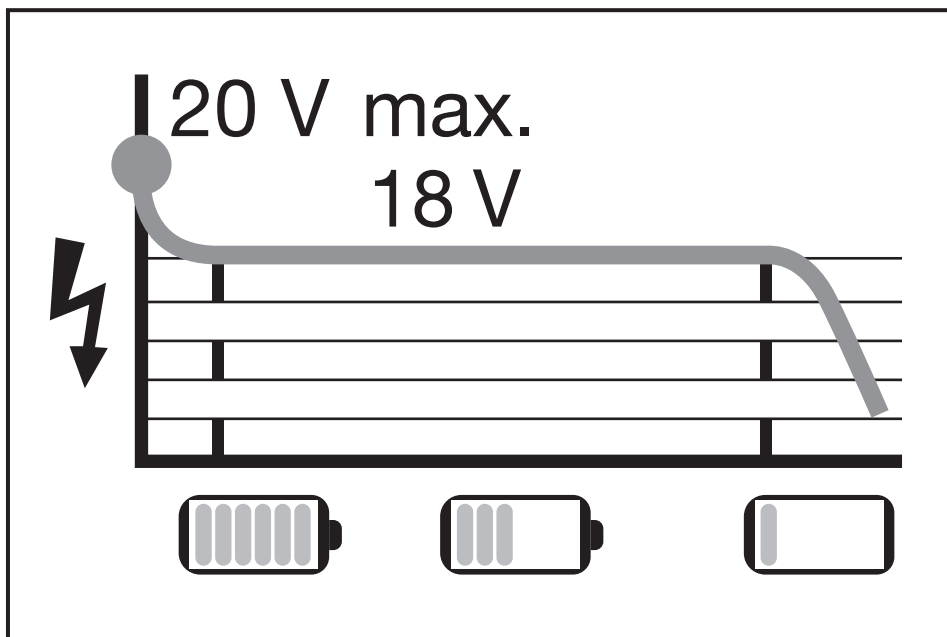

Liste der verwendeten Piktogramme/Symbole	Seite	6
Einleitung	Seite	7
Bestimmungsgemäße Verwendung	Seite	7
Lieferumfang	Seite	7
Teilebeschreibung	Seite	7
Technische Daten	Seite	8
Allgemeine Sicherheitshinweise	Seite	10
Vor der ersten Verwendung	Seite	18
Produkt auspacken	Seite	18
Vorbereitung	Seite	19
Blasrohr montieren/demontieren	Seite	19
Akku-Pack aufladen	Seite	19
Akku-Pack entnehmen/einsetzen	Seite	19
Bedienung	Seite	20
Ein-/ausschalten	Seite	20
Ladezustand des Akku-Packs prüfen	Seite	20
Arbeitsanweisungen	Seite	21
Wandmontage	Seite	21
Reinigung und Wartung	Seite	21
Reinigung	Seite	22
Wartung	Seite	22
Lagerung	Seite	22
Transport	Seite	22
Ersatzteile/Zubehör	Seite	22
Fehlerbehebung	Seite	23
Entsorgung	Seite	23
Garantie	Seite	25
Abwicklung im Garantiefall	Seite	25
Service	Seite	26
EU-Konformitätserklärung	Seite	27

Liste der verwendeten Piktogramme/Symbole

	<p>GEFAHR! – Bezeichnet eine Gefahr mit hohem Risikograd, die, wenn sie nicht vermieden wird, den Tod oder eine schwere Verletzung zur Folge hat (z. B. Erstickungsgefahr)</p>		<p>Lesen Sie die Bedienungsanleitung.</p>
	<p>WARNUNG! – Bezeichnet eine Gefahr mit mittlerem Risikograd, die, wenn sie nicht vermieden wird, den Tod oder eine schwere Verletzung zur Folge haben kann (z. B. Stromschlagrisiko)</p>		<p>Verletzungsrisiko durch aus dem Produkt weggeschleuderte Teile! Halten Sie umstehende Personen aus dem Gefahrenbereich fern.</p>
	<p>VORSICHT! – Bezeichnet eine Gefahr mit niedrigem Risikograd, die, wenn sie nicht vermieden wird, eine leichte bis mäßige Verletzung zur Folge haben kann (z. B. Verbrühungsgefahr)</p>		<p>Vorsicht! Rotierendes Flügelrad. Halten Sie Ihre Hände fern.</p>
	<p>ACHTUNG! – Warnt vor möglichen Sachschäden (z. B. Kurzschlussgefahr)</p>		<p>Entfernen Sie den Akku-Pack  vor Wartungsarbeiten.</p>
	<p>Tragen Sie eine Schutzbrille.</p>		<p>Tragen Sie einen Gehörschutz.</p>
	<p>Tragen Sie einen Atemschutz.</p>		<p>Tragen Sie rutschfeste Sicherheitsschuhe.</p>
	<p>Setzen Sie das Produkt keiner Feuchtigkeit aus. Arbeiten Sie nicht bei Regen.</p>		<p>Tragen Sie lange Haare nicht offen. Benutzen Sie ein Haarnetz.</p>
	<p>Gleichstrom/-spannung</p>		<p>Garantierter Schallleistungspegel L_{WA} in dB(A)</p>
	<p>Das CE-Zeichen bestätigt Konformität mit den für das Produkt zutreffenden EU-Richtlinien.</p>		<p>Sicherheitshinweise Handlungsanweisungen</p>
	<p>Halten Sie einen Sicherheitsabstand von mindestens 5 m zu Dritten ein.</p>		

20 V AKKU-LAUBBLÄSER

● **Einleitung**

Wir beglückwünschen Sie zum Kauf Ihres neuen Produkts. Sie haben sich damit für ein hochwertiges Produkt entschieden. Die Bedienungsanleitung ist Teil dieses Produkts. Sie enthält wichtige Hinweise für Sicherheit, Gebrauch und Entsorgung. Machen Sie sich vor der Benutzung des Produkts mit allen Bedien- und Sicherheitshinweisen vertraut. Benutzen Sie das Produkt nur wie beschrieben und für die angegebenen Einsatzbereiche. Händigen Sie alle Unterlagen bei Weitergabe des Produkts an Dritte mit aus.

● **Bestimmungsgemäße Verwendung**

- Dieser Akku-Laubbläser (nachfolgend „Produkt“ oder „Elektrowerkzeug“ genannt) ist ausschließlich zum Zusammentragen trockenen Laubs und zur Entfernung trockenen Laubs von schlecht zugänglichen Stellen (z. B. unter Fahrzeugen) bestimmt.
- Das Produkt ist nicht zur gewerblichen Nutzung bestimmt. Bei gewerblicher Nutzung erlischt die Garantie.
- Jede andere Verwendung, die in dieser Bedienungsanleitung nicht ausdrücklich zugelassen wird, kann zu Schäden am Produkt führen und eine ernsthafte Gefahr für den Benutzer darstellen.
- Das Produkt darf nicht in Bereichen mit gesundheitsgefährdenden Stäuben verwendet werden.
- Die Verwendung des Produkts bei Regen ist verboten. Das Produkt ist nicht für feuchte Umgebungen bestimmt.

- Das Produkt ist zur Verwendung durch Erwachsene bestimmt. Jugendliche über 16 Jahren dürfen das Produkt nur unter Aufsicht benutzen.
- Der Bediener oder Nutzer ist für Unfälle, die zu Verletzungen anderer Personen oder Sachschäden führen, verantwortlich.
- Der Hersteller haftet nicht für Schäden, die durch bestimmungswidrige Verwendung oder falsche Bedienung verursacht wurden.
- Das Produkt ist Teil der Serie **X 20 V TEAM** von **Parkside** und kann mit Akku-Packs der Serie **X 20 V TEAM** von **Parkside** betrieben werden. Die Akku-Packs dürfen nur mit Ladegeräten der Serie **X 20 V TEAM** von **Parkside** geladen werden.

● **Lieferumfang**

⚠️ WARNUNG!

- ▶ Das Produkt und die Verpackungsmaterialien sind kein Kinderspielzeug! Kinder dürfen nicht mit Kunststoffbeuteln, Folien und Kleinteilen spielen! Es besteht Verschluckungs- und Erstickungsgefahr!

HINWEIS

- ▶ Akku-Pack und Ladegerät sind nicht im Lieferumfang enthalten.

- 1 Akku-Laubbläser
- 1 Blasrohr
- 1 Bedienungsanleitung

● **Teilebeschreibung**

Schlagen Sie vor dem Lesen die Seite mit den Abbildungen auf und machen Sie sich mit allen Funktionen des Produkts vertraut.

(Abb. A)

- 1 Blasrohr
- 2 Entriegelungstaste (Blasrohr)
- 3 Motorgehäuse
- 4 Ein-/Ausschalter
- 5 Handgriff
- 6 Akku-Pack-Halter
- 7 Lüftungsschlitze
- 8 Ladegerät *
- 9 Akku-Pack *
- 10 Taste  (Ladezustand)
- 11 Ladezustandsanzeige
- 12 Entriegelungstaste (Akku-Pack)

(Abb. B)

- 13 Anschlussstutzen

(Abb. D)

- 14 Hängevorrichtung

● Technische Daten

20 V Akku-Laubbläser PLBA 20-Li C4	
Modellnummer:	HG13012
Nennspannung:	20 V ---
Nennstrom:	16 A
Leerlaufdrehzahl n_0 :	12 000 min^{-1}
Luftgeschwindigkeit:	max. 210 km/h
Schutzart:	IPX0
Gewicht (ohne Akku-Pack):	ca. 1,4 kg

Empfohlene Umgebungstemperatur	
Max. Temperatur (gesamt):	+50 °C
Während des Ladens:	+4 °C bis +40 °C
Während des Betriebs:	+4 °C bis +50 °C
Während der Lagerung:	0 °C bis +45 °C

Geräuschemissionswerte	
Schalldruckpegel L_{pA} :	77,4 dB
Unsicherheit K_{pA} :	3 dB
Schallleistungspegel L_{WA}	
Garantiert:	83 dB
Gemessen:	81,4 dB
Unsicherheit K_{WA} :	1,99 dB

Schwingungsemissionswerte	
Vibration a_n :	$\leq 2,5 \text{ m/s}^2$
Unsicherheit K:	1,5 m/s^2

WARNUNG!



Tragen Sie Gehörschutz!

WARNUNG!

- ▶ Die Schwingungs- und Geräuschemissionen können während der tatsächlichen Benutzung des Elektrowerkzeugs von den Angabewerten abweichen, abhängig von der Art und Weise, in der das Elektrowerkzeug verwendet wird, insbesondere, welche Art von Werkstück bearbeitet wird.
- ▶ Es ist notwendig, Sicherheitsmaßnahmen zum Schutz des Bedieners festzulegen, die auf einer Abschätzung der Schwingungsbelastung während der tatsächlichen Benutzungsbedingungen beruhen (hierbei sind alle Anteile des Betriebszyklus zu berücksichtigen, beispielsweise Zeiten, in denen das Elektrowerkzeug abgeschaltet ist, und solche, in denen es zwar eingeschaltet ist, aber ohne Belastung läuft).

* Nicht im Lieferumfang enthalten

HINWEIS

- ▶ Geräusch- und Schwingungsemissionswerte wurden entsprechend den in der Konformitätserklärung genannten Normen und Bestimmungen ermittelt.
- ▶ Der angegebene Schwingungsgesamtwert und der angegebene Geräuschemissionswert sind nach einem genormten Prüfverfahren gemessen worden und können zum Vergleich eines Elektrowerkzeugs mit einem anderen verwendet werden.
- ▶ Der angegebene Schwingungsgesamtwert und der angegebene Geräuschemissionswert können auch zu einer vorläufigen Einschätzung der Belastung verwendet werden.

Ladedauer

- Das Produkt ist Teil der Serie **X 20 V TEAM** von **Parkside** und kann mit Akku-Packs der Serie **X 20 V TEAM** von **Parkside** betrieben werden. Akku-Packs der Serie **X 20 V TEAM** dürfen nur mit Ladegeräten der Serie **X 20 V TEAM** geladen werden.

- Wir empfehlen Ihnen, dieses Produkt ausschließlich mit folgenden Akku-Packs zu betreiben:
 - **PAP 20 B1**
 - **PAP 20 B3**
- Wir empfehlen Ihnen, diese Akku-Packs mit folgenden Ladegeräten zu laden:
 - **PLG 20 A3**
 - **PLG 20 A4**
 - **PLG 20 C1**
 - **PLG 20 C3**
 - **PDSLGM 20 A1**
- Technische Daten von Akku-Pack und Ladegerät: siehe separate Bedienungsanleitung
- Die Ladedauer wird durch Faktoren wie Temperatur der Umgebung und des Akku-Packs sowie der anliegenden Netzspannung beeinflusst und kann ggf. von den angegebenen Werten abweichen.
- Kunden aus den folgenden Ländern können in den Lidl-Onlineshops kompatible Ersatzbatterien und Ladegeräte bestellen: Deutschland (lidl.de), Frankreich (lidl.fr), Belgien (lidl.be), Tschechische Republik (lidl.cz), Niederlande (lidl.nl), Polen (lidl.pl), Slowakei (lidl.sk), Spanien (lidl.es)
Kunden aus allen anderen Ländern können diese unter www.optimex-shop.com bestellen.

Ladedauer	2 Ah Akku-Pack PAP 20 B1	4 Ah Akku-Pack PAP 20 B3
Max. 2,4 A Ladegerät PLG 20 A4/C1	60 min	120 min
Max. 4,5 A Ladegerät PLG 20 A3/C3	35 min	60 min
Max. 4,5 A Ladegerät PDSLGM 20 A1	35 min	60 min



Allgemeine Sicherheitshinweise

WICHTIG

VOR GEBRAUCH AUFMERKSAM LESEN. FÜR IHRE UNTERLAGEN AUFBEWAHREN.

Lesen Sie die Anweisungen
sorgfältig durch.

⚠ VORSICHT!

- ▶ Beachten Sie bei der Verwendung von Elektrowerkzeugen die folgenden grundlegenden Sicherheitsmaßnahmen zur Vermeidung von Stromschlägen sowie von Verletzungs- und Brandrisiken.
 - Machen Sie sich mit allen Teilen und der richtigen Bedienung des Produkts vertraut, bevor Sie mit der Arbeit beginnen.
 - Stellen Sie sicher, dass Sie das Produkt im Notfall sofort abstellen können. Der unsach-
- gemäße Gebrauch des Produkts kann zu schweren Verletzungen führen.
- Kindern, Personen mit eingeschränkten körperlichen, sensorischen oder geistigen Fähigkeiten oder unzureichender Erfahrung und Wissen oder Personen, welche mit den Anweisungen nicht vertraut sind, darf die Verwendung des Produkts nie gestattet werden. Lokale Vorschriften können eine Altersbeschränkung für den Anwender festlegen.
 - Kinder müssen beaufsichtigt werden, damit sie nicht mit dem Produkt spielen. Reinigung und Wartung darf nicht von Kindern durchgeführt werden.
 - Verwenden Sie das Produkt nicht in Lagen höher als 2000 m.
 - Verwenden Sie nur die empfohlenen Akku-Packs und Ladegeräte.

- Bei falscher Anwendung kann Flüssigkeit aus dem Akku-Pack austreten. Vermeiden Sie den Kontakt mit ausgetretener Akkuflüssigkeit. Spülen Sie bei zufälligem Kontakt die Stelle mit Wasser ab. Wenn die Flüssigkeit in die Augen gerät, nehmen Sie ärztliche Hilfe in Anspruch. Austretende Akkuflüssigkeit kann zu Hautreizungen oder Verbrennungen führen.
 - Setzen Sie das Produkt oder den Akku-Pack keinen extremen Temperaturen aus.
 - Beachten Sie das Risiko, dass die Pole des akku-betriebenen Produkts oder des Akku-Packs durch Metallgegenstände kurzgeschlossen werden.
 - Entnehmen Sie den Akku-Pack vor dem Aufladen aus dem Produkt.
 - Entnehmen Sie den Akku-Pack aus dem Produkt, wenn das Produkt über einen längeren Zeitraum unbenutzt gelagert werden soll.
 - Verwenden Sie keinen modifizierten oder beschädigten Akku-Pack.
- ### **Vorbereitung**
- Betreiben Sie das Produkt niemals, wenn Menschen, insbesondere Kinder oder Haustiere, in der Nähe sind.
 - Die persönliche Schutzausrüstung schützt die Gesundheit des Bedieners und sichert den reibungslosen Betrieb des Produkts.
 - Tragen Sie geeignete Arbeitskleidung wie festes Schuhwerk mit rutschfester Sohle, eine robuste, lange Hose, Handschuhe, Schutzbrille und einen Gehörschutz. Tragen Sie diese Schutzausrüstung immer, wenn Sie das Produkt verwenden.
 - Benutzen Sie das Produkt nicht, wenn Sie barfuß gehen oder offene Sandalen tragen.
 - Tragen Sie einen Atemschutz, um sich vor Staub zu schützen.

- Tragen Sie keine lose sitzende Kleidung, Kleidung mit hängenden Schnüren, Krawatten oder Schmuck, die am Lufteingang angesaugt werden könnten.
- Tragen Sie bei langem Haar eine schützende Kopfbedeckung.
- Halten Sie langes Haar von den Ansaugöffnungen fern.
- Achten Sie auf Personen, insbesondere Kinder, Haustiere, offene Fenster usw. Das geblasene Material kann in deren Richtung geschleudert werden. Unterbrechen Sie die Arbeit, wenn diese sich in der Nähe befinden. Halten Sie einen Sicherheitsabstand von 5 m um sich herum ein.
- Machen Sie sich mit Ihrer Umgebung vertraut und achten Sie auf mögliche Gefahren, die beim Arbeiten unter Umständen übersehen werden können.
- Inspizieren Sie die zu reinigende Fläche sorgfältig und beseitigen Sie alle Drähte, Steine, Dosen und sonstige Fremdkörper.
- Bevor Sie beginnen, mit dem Produkt zu arbeiten, entfernen Sie Fremdkörper mit einem Rechen oder einem Besen.
- Verwenden Sie das Blasrohr, damit Sie den Luftstrom nah am Boden führen können.
- Befeuchten Sie bei sehr trockenen Bedingungen die zu reinigende Fläche leicht oder verwenden Sie ein Sprühgerät, um die Ansammlung von Staub zu verringern.
- Arbeiten Sie nicht mit einem beschädigten, unvollständigen oder ohne die Zustimmung des Herstellers umgebauten Produkt.
- Prüfen Sie vor dem Gebrauch den Sicherheitszustand des Produkts, insbesondere des Ein-/Ausschalters.

- Verwenden Sie das Produkt nur, wenn es vollständig montiert ist.
- Betreiben Sie das Produkt niemals mit defekten Schutzeinrichtungen, fehlerhaften Schutzabdeckungen oder ohne Schutzeinrichtungen.
- Der Bediener oder Benutzer ist für Unfälle und Verletzungen anderer Personen oder Schäden an deren Eigentum verantwortlich.
- Betreiben Sie das Produkt in der empfohlenen Position und nur, wenn Sie auf einer festen, ebenen Oberfläche stehen.
- Betreiben Sie das Produkt nicht auf einer gepflasterten Oberfläche oder einer Schotterdecke, bei denen das ausgeworfene Material Verletzungen verursachen könnte.
- Führen Sie vor der Benutzung immer eine visuelle Inspektion durch, um sicherzustellen, dass das Gehäuse

unbeschädigt ist und dass die Schutzeinrichtungen und -schirme vorhanden sind.

- Ersetzen Sie verschlissene oder beschädigte Komponenten satzweise, um das Gleichgewicht zu bewahren. Ersetzen Sie beschädigte oder unlesbare Beschriftungen.

Betrieb

- Vermeiden Sie eine abnormale Körperhaltung. Bewahren Sie immer das Gleichgewicht, um einen sicheren Stand an Hängen zu haben.
- Gehen Sie im Schritttempo, rennen Sie nicht.
- Schalten Sie das Produkt nicht ein, wenn es kopfüber gehalten wird oder sich nicht in Arbeitsposition befindet.
- Vermeiden Sie eine unbeabsichtigte Inbetriebnahme des Produkts.

- Vergewissern Sie sich, dass das Produkt ausgeschaltet ist, bevor Sie es aufnehmen oder tragen.
- Wenn Sie beim Tragen des Produkts den Finger am Ein-/Ausschalter haben, kann dies zu Unfällen führen.
- Richten Sie das Produkt niemals auf andere Personen. Richten Sie insbesondere den Luftstrahl während des Betriebs nicht auf die Augen und Ohren.
- Halten Sie das Produkt immer mit beiden Händen fest.
- Strecken Sie den Körper nicht zu weit und verlieren Sie nicht das Gleichgewicht.
- Halten Sie Finger und Füße von der Öffnung des Blasrohrs und vom Flügelrad fern. Es besteht Verletzungsrisiko.
- Arbeiten Sie mit dem Produkt nicht, wenn Sie müde oder unkonzentriert sind oder nach der Einnahme von Alkohol oder Tabletten. Legen Sie immer rechtzeitig eine Arbeitspause ein. Gehen Sie mit Vernunft an die Arbeit.
- Eine längere Benutzung des Produkts kann zu vibrationsbedingten Durchblutungsstörungen der Hände führen. Sie können die Benutzungsdauer jedoch durch geeignete Handschuhe oder regelmäßige Pausen verlängern.
- Vermeiden Sie den Betrieb des Produkts bei schlechten Wetterbedingungen, insbesondere bei Blitzgefahr. Arbeiten Sie nur bei Tageslicht oder guter künstlicher Beleuchtung.
- Schalten Sie das Produkt aus, entnehmen Sie den Akku-Pack und stellen Sie sicher, dass alle beweglichen Teile komplett zum Stillstand gekommen sind,
 - wenn Sie das Produkt nicht verwenden,
 - wenn Sie das Produkt transportieren,
 - wenn Sie das Produkt unbeaufsichtigt lassen,

- bevor Sie eine Verstopfung beseitigen oder einen verstopften Kanal befreien,
- bevor Sie das Produkt überprüfen, reinigen oder andere Arbeiten am Produkt durchführen,
- nach einem Kontakt mit Fremdkörpern,
- falls eine abnormale Vibration auftritt.
- Benutzen Sie das Produkt nicht in geschlossenen oder schlecht belüfteten Bereichen.
- Benutzen Sie das Produkt nicht in der Nähe von entzündbaren Flüssigkeiten oder Gasen. Bei Nichtbeachtung besteht Brand- oder Explosionsrisiko.
- Bei Auftreten eines Unfalles oder einer Störung während des Betriebs schalten Sie das Produkt sofort aus und entnehmen Sie den Akku-Pack. Lesen Sie zur Beseitigung von Störungen das Kapitel „Fehlerbehebung“ oder kontaktieren Sie unser Service-Center (siehe „Service“).
- Stellen Sie vor dem Start des Produkts sicher, dass das Flügelrad nicht verstopft ist.
- Halten Sie Ihr Gesicht und Ihren Körper von der Öffnung des Blasrohrs fern.
- Achten Sie darauf, dass weder Hände noch andere Körperteile oder Kleidungsstücke in das Motorgehäuse gelangen oder sich in der Nähe beweglicher Teile befinden.
- Kippen Sie das Produkt nicht während des Betriebs.
- Halten Sie den Akku-Pack frei von Unrat und anderen angesammelten Materialien, um eine Beschädigung des Akku-Pack und einen möglichen Brand zu vermeiden.

- Transportieren Sie das Produkt nicht, während es eingeschaltet ist oder falls der Akku-Pack installiert ist.
- Falls das Produkt beginnt, ungewöhnliche Geräusche von sich zu geben oder zu vibrieren, schalten Sie das Produkt sofort aus. Warten Sie, bis die beweglichen Teile zum Stillstand gekommen sind. Entfernen Sie den Akku-Pack. Unternehmen Sie die folgenden Schritte, bevor Sie das Produkt erneut starten und betreiben:
 - Überprüfen Sie das Produkt auf Beschädigungen.
 - Ersetzen Sie beschädigte Teile oder lassen Sie sie reparieren.
 - Überprüfen Sie das Produkt auf lose Teile und ziehen Sie sie fest, falls nötig.
- Achten Sie darauf, dass Sie keine gefährlichen, beweglichen Teile berühren, bevor Sie den Akku-Pack aus

dem Produkt entfernt haben und dass die gefährlichen, beweglichen Teile vollständig zum Stillstand gekommen sind.

- Versorgen Sie Verletzungen sachgemäß oder suchen Sie einen Arzt auf.
- Überlasten Sie das Produkt nicht. Arbeiten Sie nur im angegebenen Leistungsbereich. Verwenden Sie keine leistungsschwachen Maschinen für schwere Arbeiten. Benutzen Sie das Produkt nicht für Zwecke, für die es nicht bestimmt ist.

Wartung und Lagerung

- Überprüfen Sie regelmäßig die Funktionstüchtigkeit und Unversehrtheit des Produkts, um Gefahren für den Benutzer zu vermeiden.
- Ersetzen Sie verschlissene oder beschädigte Teile aus Sicherheitsgründen. Benutzen Sie nur Original-Ersatzteile/-Zubehör.

- Versuchen Sie nicht, das Produkt selbst zu reparieren, es sei denn, Sie besitzen hierfür eine Ausbildung. Sämtliche Arbeiten, die nicht in dieser Anleitung angegeben werden, dürfen nur von uns beauftragte Kundendienststellen ausführen.
- Lagern Sie das Produkt an einem trockenen Ort außer Reichweite von Kindern.
- Behandeln Sie das Produkt mit Sorgfalt. Reinigen Sie regelmäßig die Lüftungsschlitze und befolgen Sie die Wartungsanweisungen.
- Halten Sie die Lüftungsschlitze frei von Unrat.
- Benutzen Sie das Produkt nicht, wenn es sich nicht ein- und ausschalten lässt. Ein beschädigter Schalter muss bei einer Kundendienstwerkstatt ersetzt werden.
- Schalten Sie das Produkt vor der Wartung, Inspektion, Lagerung oder zum Wechsel von

Zubehör aus. Entfernen Sie den Akku-Pack. Stellen Sie sicher, dass alle beweglichen Teile zum Stillstand gekommen sind. Lassen Sie das Produkt vor Inspektionen, Einstellungen usw. abkühlen. Warten Sie das Produkt mit Sorgfalt und halten Sie es sauber.

- Lassen Sie das Produkt vor der Lagerung immer abkühlen.

Zusätzliche Sicherheitshinweise

- Verwenden Sie kein Zubehör, welches nicht von **PARKSIDE** empfohlen wurde. Dies kann zu elektrischem Schlag oder Feuer führen.
- Beachten Sie die Sicherheitshinweise und Hinweise zum Aufladen sowie zur korrekten Verwendung, die in der Bedienungsanleitung Ihrer Akku-Packs und Ihres Ladegeräts der Serie **X 20 V TEAM** von **PARKSIDE** gegeben sind. Eine detaillierte Beschreibung zum

Ladevorgang und weitere Informationen finden Sie in dieser separaten Bedienungsanleitung.

Restrisiken

⚠️ WARNUNG!

► Dieses Produkt erzeugt während des Betriebs ein elektromagnetisches Feld, welches unter bestimmten Umständen aktive oder passive medizinische Implantate beeinträchtigen kann. Um die Gefahr von ernsthaften oder tödlichen Verletzungen zu verringern, müssen Anwender mit medizinischen Implantaten Rücksprache mit ihrem Arzt und dem Hersteller des medizinischen Implantats halten, bevor sie das Produkt bedienen.

Auch wenn Sie dieses Produkt vorschriftsmäßig bedienen und handhaben, bleiben einige Restrisiken bestehen. Folgende

Gefahren können im Zusammenhang mit der Bauweise und Ausführung dieses Produkts auftreten:

- Gehörschäden, falls Sie keinen geeigneten Gehörschutz tragen.
- Gesundheitsschäden, die aus Hand-Arm-Schwingungen resultieren, falls Sie das Produkt über einen längeren Zeitraum verwenden oder nicht ordnungsgemäß führen und warten.
- Lungenschäden, falls Sie keinen geeigneten Atemschutz tragen.
- Augenschäden, falls Sie keinen geeigneten Augenschutz tragen.

● **Vor der ersten Verwendung**

● **Produkt auspacken**

1. Entnehmen Sie das Produkt aus der Verpackung und entfernen Sie sämtliche Verpackungsmaterialien und Schutzfolien.
2. Prüfen Sie, ob alle Teile vorhanden sind und ob der beschriebene Lieferumfang vollständig ist (siehe „Lieferumfang“).
3. Überprüfen Sie, ob sich das Produkt und sämtliche Teile in gutem Zustand befinden. Sollten Sie eine Beschädigung oder einen Defekt

feststellen, verwenden Sie das Produkt nicht, sondern verfahren Sie wie im Kapitel „Garantie“ beschrieben.

● **Vorbereitung**

● **Blasrohr montieren/ demontieren**

⚠ VORSICHT! Verletzungsrisiko!

- ▶ Vor der Montage oder Demontage des Blasrohrs: Schalten Sie das Produkt aus. Stellen Sie sicher, dass die beweglichen Teile zum Stillstand gekommen sind.
- ▶ Vor allen Arbeiten am Produkt: Entnehmen Sie den Akku-Pack.

(Abb. B)

Blasrohr montieren

1. Schieben Sie das Blasrohr **1** auf den Anschlussstutzen **13**, bis die Entriegelungstaste **2** einrastet.
2. Prüfen Sie den festen Sitz des Blasrohrs **1**, indem Sie daran ziehen.

Blasrohr demontieren

1. Drücken und halten Sie die Entriegelungstaste **2**.
2. Ziehen Sie das Blasrohr **1** vom Anschlussstutzen **13** ab.

● **Akku-Pack aufladen**

⚠ ACHTUNG! Risiko der Beschädigung des Akku-Packs!

- ▶ Setzen Sie den Akku-Pack nicht über längere Zeit direkter Sonneneinstrahlung aus und legen Sie ihn nicht auf einem Heizkörper ab. Halten Sie eine Umgebungstemperatur von max. +50 °C ein.

HINWEIS

- ▶ Detaillierte Anweisungen finden Sie in der Bedienungsanleitung des Ladegeräts.
- ▶ Falls der Akku-Pack noch warm ist, lassen Sie ihn vor dem Aufladen abkühlen.

1. Entnehmen Sie den Akku-Pack **9** vom Produkt (siehe „Akku-Pack entnehmen/einsetzen“).
2. Schieben Sie den Akku-Pack **9** in den Ladeschacht des Ladegeräts **8**.
3. Verbinden Sie das Ladegerät **8** mit einer Steckdose.
4. Trennen Sie das Ladegerät **8** nach dem Aufladen von der Steckdose.
5. Ziehen Sie den Akku-Pack **9** aus dem Ladegerät **8** heraus.

Kontroll-LEDs am Ladegerät

Grün	Rot	Bedeutung
Leuchtet	—	Voll aufgeladen
		Standby-Modus (kein Akku-Pack 9 eingesetzt)
—	Leuchtet	Wird aufgeladen
—	Blinkt	Akku-Pack 9 ist überhitzt
Blinkt	Blinkt	Akku-Pack 9 ist defekt

● **Akku-Pack entnehmen/ einsetzen**

⚠ VORSICHT! Verletzungsrisiko durch ungewollte Inbetriebnahme!

- ▶ Setzen Sie den Akku-Pack nur ein, wenn das Produkt vollständig betriebsbereit ist.

⚠️ ACHTUNG! Risiko von Sach- und Produktschäden!

- ▶ Verwenden Sie das Produkt ausschließlich mit einem Akku-Pack der Serie **X 20 V TEAM** von **Parkside**. Ein falscher Akku-Pack kann das Produkt und den Akku-Pack beschädigen.

(Abb. C)

Akku-Pack entnehmen

1. Drücken Sie die Entriegelungstaste **12** am Akku-Pack **9**.
2. Ziehen Sie den Akku-Pack **9** aus dem Akku-Pack-Halter **6**.

Akku-Pack einsetzen

- Schieben Sie den Akku-Pack **9** entlang der Führungsschiene in den Akku-Pack-Halter **6**. Der Akku-Pack rastet hörbar ein.

● **Bedienung**

⚠️ VORSICHT! Verletzungsrisiko!

- ▶ Tragen Sie bei der Arbeit mit dem Produkt stets geeignete Schutzausrüstung und Arbeitshandschuhe.
- ▶ Vergewissern Sie sich vor jeder Verwendung, dass das Produkt funktionstüchtig und richtig montiert ist.
- ▶ Verwenden Sie das Produkt nicht, wenn der Ein-/Ausschalter beschädigt ist.
- ▶ Persönliche Schutzausrüstung und ein funktionstüchtiges Produkt vermindern das Risiko von Verletzungen und Unfällen.

⚠️ VORSICHT! Verletzungsrisiko!

- ▶ Nach dem Ausschalten des Produkts dreht sich das Flügelrad noch einige Zeit weiter. Es besteht ein Verletzungsrisiko durch das drehende Flügelrad.

HINWEIS

- ▶ Beachten Sie Regelungen zum Lärmschutz und andere örtliche Vorschriften.

● **Ein-/ausschalten**

⚠️ VORSICHT! Verletzungsrisiko und Risiko von Produktschäden!

- ▶ Achten Sie vor dem Einschalten darauf, dass das Produkt keine Gegenstände berührt. Achten Sie auf einen sicheren Stand.

- **Einschalten:** Schieben Sie den Ein-/Ausschalter **4** nach vorne in die Position **I**.
- **Ausschalten:** Schieben Sie den Ein-/Ausschalter **4** nach hinten in die Position **O**.

● **Ladezustand des Akku-Packs prüfen**

- Drücken Sie **↔** **10** neben der Ladezustandsanzeige **11** am Akku-Pack **9**.
- Der Ladezustand des Akku-Packs **9** wird durch Aufleuchten der entsprechenden LED-Leuchten der Ladezustandsanzeige **11** angezeigt.

Farbe	Bedeutung
Rot, orange, grün	Voll aufgeladen
Rot, orange	Teilweise aufgeladen
Rot	Muss aufgeladen werden

- Laden Sie den Akku-Pack **9** auf, wenn nur noch die rote LED der Ladezustandsanzeige **11** leuchtet.

● Arbeitsanweisungen

⚠ VORSICHT! Verletzungsrisiko und Risiko von Sachschäden!

- ▶ Verwenden Sie das Produkt nur zum Anhäufen von trockenem Blattwerk oder zum Wegblasen von Material aus schwer zugänglichen Stellen (z. B. unter Fahrzeugen).
 - ▶ Alle anderen als die hier beschriebenen Verwendungen können zu Schäden am Produkt führen und ein Risiko für den Benutzer darstellen.
 - ▶ Achten Sie beim Arbeiten darauf, nicht mit dem Produkt gegen harte Gegenstände zu stoßen, die Schäden verursachen können.
 - ▶ Richten Sie den Luftstrahl von sich weg. Achten Sie darauf, keine schweren Gegenstände aufzuwirbeln.
-
- Ein optimales Ergebnis erhalten Sie, wenn Sie das Produkt mit einem Abstand zum Boden von 5–10 cm verwenden.
 - Lösen Sie vor dem Blasen am Boden anhaftende Blätter mit einem Besen oder Rechen.
 - Halten Sie das Produkt beim Arbeiten am Handgriff **5**.

● Wandmontage

⚠ WARNUNG!

- ▶ Verwenden Sie geeignete Suchgeräte, um verborgene Versorgungsleitungen aufzuspüren, oder ziehen Sie die örtliche Versorgungsgesellschaft hinzu.

⚠ WARNUNG!

- ▶ Kontakt mit Elektroleitungen kann zu Feuer und elektrischem Schlag führen.
 - ▶ Beschädigung einer Gasleitung kann zur Explosion führen.
 - ▶ Eindringen in eine Wasserleitung verursacht Sachbeschädigung.
-
- Sie benötigen folgende Materialien und Werkzeuge (nicht enthalten):
 - Schraube oder Nagel (Kopfdurchmesser: 7–10 mm)
 - Schraubendreher oder Hammer
 - Dübel (bei Verwendung einer Schraube)
 - Bringen Sie eine Schraube bzw. einen Nagel an einer Wand an.
 - Lassen Sie den Schrauben-/Nagelkopf ca. 10 mm aus der Wand hervorstehen.
 - Hängen Sie das Produkt mit der Hängevorrichtung **14** an der Schraube/dem Nagel auf.

● Reinigung und Wartung

⚠ VORSICHT! Verletzungsrisiko und Risiko von Produktschäden!

- ▶ Bevor Sie am Produkt arbeiten oder es transportieren: Schalten Sie das Produkt aus und entnehmen Sie den Akku-Pack.

HINWEIS

- ▶ Reinigen Sie das Produkt sofort nach der Arbeit.
- ▶ Führen Sie die in den folgenden Abschnitten beschriebenen Reinigungs- und Wartungsarbeiten regelmäßig durch. Dadurch ist eine lange und zuverlässige Nutzung gewährleistet.

HINWEIS

- ▶ Lassen Sie Reparatur- und Wartungsarbeiten, die nicht in dieser Bedienungsanleitung beschrieben sind, von unserem Service-Center durchführen (siehe „Service“). Verwenden Sie nur Originalteile.

● Reinigung

⚠ **WARNUNG! Stromschlagrisiko!**

- ▶ Sprühen Sie das Produkt nicht mit Wasser ab und tauchen Sie es nicht in Wasser ein.

⚠ **VORSICHT! Risiko von Produktschäden!**

- ▶ Verwenden Sie keine Reinigungs- oder Lösungsmittel. Sie könnten das Produkt irreparabel beschädigen. Chemische Substanzen können die Kunststoffteile des Produkts angreifen.

- Reinigen Sie die folgenden Teile mit einem feuchten Tuch oder einer Bürste:
 - Motorgehäuse [3]
 - Handgriff [5]
 - Lüftungsschlitze [7]

● Wartung

- Kontrollieren Sie das Produkt vor jedem Gebrauch auf offensichtliche Mängel wie lose, abgenutzte oder beschädigte Teile.
- Überprüfen Sie Abdeckungen und Schutzeinrichtungen auf Beschädigungen und korrekten Sitz. Lassen Sie diese Teile gegebenenfalls austauschen.

● Lagerung

- Zur platzsparenden Aufbewahrung können Sie das Blasrohr [1] demontieren (siehe „Blasrohr montieren/demontieren“).
- Lagern Sie das Produkt stets
 - sauber,
 - trocken,
 - staubgeschützt,
 - außerhalb der Reichweite von Kindern.
- Entnehmen Sie vor der Lagerung den Akku-Pack [9] aus dem Produkt.
- Beachten Sie die Angaben in der Bedienungsanleitung des Akku-Packs [9] bezüglich der zulässigen Lagertemperatur. Vermeiden Sie während der Lagerung extreme Kälte oder Hitze, damit der Akku-Pack nicht an Leistung verliert.

● Transport

- Schalten Sie das Produkt aus und entnehmen Sie den Akku-Pack [9].
- Lassen Sie alle beweglichen Teile zum vollständigen Stillstand kommen.
- Tragen Sie das Produkt mit beiden Händen. Nutzen Sie dazu den Handgriff [5] und die Unterseite des Blasrohrs [1].

● Ersatzteile/Zubehör

- Kunden können kompatible Ersatzteile und Zubehör über www.optimex-shop.com beziehen.
- Sie können Bestellungen nur online aufgeben.
- Halten Sie die Bestellnummer für Ihre Bestellung bereit.
- Wenden Sie sich für weitere Informationen an die Lidl-Service-Hotline (siehe „Service“).

Teil	Bestellnummer
Blasrohr [1]	99947905402

● Fehlerbehebung

Problem	Mögliche Ursache	Lösung
Das Produkt startet nicht.	Der Akku-Pack 9 ist entladen.	Laden Sie den Akku-Pack 9 auf (siehe „Akku-Pack aufladen“).
	Der Akku-Pack 9 ist nicht eingesetzt.	Setzen Sie den Akku-Pack 9 ein (siehe „Akku-Pack entnehmen/einsetzen“).
	Der Ein-/Ausschalter 4 ist defekt.	Wenden Sie sich an unser Service-Center (siehe „Service“).
	Der Motor ist defekt.	
Das Produkt arbeitet mit Unterbrechungen.	Interner Wackelkontakt	Wenden Sie sich an unser Service-Center (siehe „Service“).
	Der Ein-/Ausschalter 4 ist defekt.	
Geringe oder fehlende Gebläseleistung	Der Akku-Pack 9 ist entladen.	Laden Sie den Akku-Pack 9 auf (siehe „Akku-Pack aufladen“).

● Entsorgung

Die Verpackung besteht aus umweltfreundlichen Materialien, die Sie über die örtlichen Recyclingstellen entsorgen können.



Beachten Sie die Kennzeichnung der Verpackungsmaterialien bei der Abfalltrennung, diese sind gekennzeichnet mit Abkürzungen (a) und Nummern (b) mit folgender Bedeutung: 1–7: Kunststoffe/20–22: Papier und Pappe/80–98: Verbundstoffe.

Produkt:



Points de collecte sur www.quefairedeusdechets.fr
Privilégiez la réparation ou le don de votre appareil !

Das Produkt, die Anleitung und die Verpackungsmaterialien sind recyclebar und unterliegen einer erweiterten Herstellerverantwortung. Entsorgen Sie diese getrennt, den abgebildeten Info-tri (Sortierinformation) folgend, für eine bessere Abfallbehandlung.

Das Triman-Logo gilt nur für Frankreich.



Möglichkeiten zur Entsorgung des ausgedienten Produkts erfahren Sie bei Ihrer Gemeinde- oder Stadtverwaltung.



Gerät entsorgen

Das Symbol der durchgestrichenen Mülltonne bedeutet, dass dieses Gerät am Ende der Nutzungszeit nicht über den Hausmüll entsorgt werden darf. Das Gerät ist bei eingerichteten Sammelstellen, Wertstoffhöfen oder Entsorgungsbetrieben abzugeben. Zudem sind

Vertreiber von Elektro- und Elektronikgeräten sowie Vertreiber von Lebensmitteln zur Rücknahme verpflichtet. LIDL bietet Ihnen Rückgabemöglichkeiten direkt in den Filialen und Märkten an. Rückgabe und Entsorgung sind für Sie kostenfrei. Beim Kauf eines Neugeräts haben Sie das Recht, ein entsprechendes Altgerät unentgeltlich zurückzugeben.

Zusätzlich haben Sie die Möglichkeit, unabhängig vom Kauf eines Neugeräts, unentgeltlich (bis zu drei) Altgeräte abzugeben, die in keiner Abmessung größer als 25 cm sind.

Bitte löschen Sie vor der Rückgabe alle personenbezogenen Daten.

Bitte entnehmen Sie vor der Rückgabe Batterien oder Akkumulatoren, die nicht vom Altgerät umschlossen sind, sowie Lampen, die zerstörungsfrei entnommen werden können und führen diese einer separaten Sammlung zu.

Defekte oder verbrauchte Batterien/Akkus müssen recycelt werden. Geben Sie Batterien/Akkus und/oder das Produkt über die angebotenen Sammeleinrichtungen zurück.



Umweltschäden durch falsche Entsorgung der Batterien/Akkus!

Das Symbol der durchgestrichenen Mülltonne auf Batterien oder Akkus bedeutet, dass Sie Batterien und Akkus nicht im Hausmüll entsorgen dürfen.

Entnehmen Sie die Batterien/den Akku-Pack aus dem Produkt vor der Entsorgung.

Diese können giftige Schwermetalle enthalten und unterliegen der Sondermüllbehandlung.

Die chemischen Symbole der Schwermetalle sind wie folgt:
Cd = Cadmium, Hg = Quecksilber,
Pb = Blei.

Sie sind gesetzlich verpflichtet, alte Batterien und Akkus nach Gebrauch zurückzugeben. Geben Sie deshalb verbrauchte Batterien und Akkus kostenfrei im Handelsgeschäft z. B. in Ihrer LIDL Filiale oder bei einer kommunalen Sammelstelle ab.

Batterien und Akkus können Stoffe enthalten, die schädlich für die menschliche Gesundheit und Umwelt sind. Nur bei einer getrennten Sammlung und Verwertung von alten Batterien und Akkus können die negativen Auswirkungen vermieden werden.

Seien Sie besonders vorsichtig beim Umgang mit lithiumhaltigen Batterien und Akkus, da bei unsachgemäßer Verwendung eine erhöhte Brandgefahr besteht. Kleben Sie dazu die Pole ab, um einen äußeren Kurzschluss zu vermeiden.

Nutzen Sie Batterien mit langer Lebensdauer oder Akkus, um die Entstehung von Abfällen aus Alt-Batterien zu verringern. Beachten Sie die Anweisungen zum Lagern, und vermeiden Sie das vollständige Ent- und Aufladen des Akkus, um die Lebensdauer zu verlängern.

Darüber hinaus sollten Sie Batterien oder Elektro- und Elektronikgeräte mit Batterien oder Akkus nicht im öffentlichen Raum zurücklassen, um eine Vermüllung zu vermeiden. Prüfen

Sie Möglichkeiten, Batterien einer Wiederverwendung zuzuführen, anstatt diese zu entsorgen, beispielsweise durch Instandsetzung der Batterie.

● **Garantie**

Das Produkt wurde nach strengen Qualitätsrichtlinien hergestellt und vor der Auslieferung sorgfältig geprüft. Im Falle von Material- oder Herstellungsfehlern haben Sie gegenüber dem Verkäufer des Produkts gesetzliche Rechte. Ihre gesetzlichen Rechte werden in keiner Weise durch unsere unten aufgeführte Garantie eingeschränkt.

Die Garantie für dieses Produkt beträgt 3 Jahre ab Kaufdatum. Die Garantiezeit beginnt mit dem Kaufdatum. Bewahren Sie den Originalkaufbeleg an einem sicheren Ort auf, da dieses Dokument als Nachweis des Kaufs erforderlich ist.

Alle Schäden oder Mängel, die bereits zum Zeitpunkt des Kaufs vorhanden sind, müssen unverzüglich nach dem Auspacken des Produkts gemeldet werden.

Sollte das Produkt innerhalb von 3 Jahren ab Kaufdatum einen Material- oder Herstellungsfehler aufweisen, werden wir es – nach unserer Wahl – kostenlos für Sie reparieren oder ersetzen. Die Garantiezeit verlängert sich durch einen stattgegebenen Gewährleistungsanspruch nicht. Dies gilt auch für ersetzte und reparierte Teile.

Diese Garantie erlischt, wenn das Produkt beschädigt oder unsachgemäß verwendet oder gewartet wurde.

Die Garantie deckt Material- und Herstellungsfehler ab. Diese Garantie erstreckt sich weder auf Produktteile, die normalem Verschleiß unterliegen,

und somit als Verschleißteile gelten (z. B. Batterien, Schläuche, Farbpatronen), noch auf Schäden an zerbrechlichen Teilen, z. B. Schalter oder Teile aus Glas.

● **Abwicklung im Garantiefall**

Um eine schnelle Bearbeitung Ihres Anliegens zu gewährleisten, folgen Sie bitte den folgenden Hinweisen:

Bitte halten Sie für alle Anfragen den Kassenbon und die Artikelnummer (IAN 536763_2507) als Nachweis für den Kauf bereit.

Die Artikelnummer entnehmen Sie bitte dem Typenschild am Produkt, einer Gravur am Produkt, dem Titelblatt Ihrer Anleitung (unten links) oder dem Aufkleber auf der Rück- oder Unterseite des Produktes.

Sollten Funktionsfehler oder sonstige Mängel auftreten kontaktieren Sie zunächst die nachfolgend benannte Serviceabteilung telefonisch oder per E-Mail.

Ein als defekt erfasstes Produkt können Sie dann unter Beifügung des Kaufbelegs (Kassenbon) und der Angabe, worin der Mangel besteht und wann er aufgetreten ist, für Sie portofrei an die Ihnen mitgeteilte Service Anschrift übersenden.

Auf parkside-diy.com können Sie diese und viele weitere Handbücher einsehen und herunterladen. Mit diesem QR-Code gelangen Sie direkt auf parkside-diy.com. Wählen Sie Ihr Land aus, und suchen Sie



über die Suchmaske nach den Bedienungsanleitungen. Mittels Eingabe der Artikelnummer (IAN) 536763_2507 gelangen Sie zur Bedienungsanleitung für Ihren Artikel.

● **Service**

DE Service Deutschland
Tel.: 08008855300
Kontaktformular auf
parkside-diy.com

IAN 536763_2507

AT Service Österreich
Tel.: 0800447750
Kontaktformular auf
parkside-diy.com

IAN 536763_2507

BE Service Belgien
Tel.: 080012614
Kontaktformular auf
parkside-diy.com

IAN 536763_2507

CH Service Schweiz
Tel.: 0800563601
Kontaktformular auf
parkside-diy.com

IAN 536763_2507

● EU-Konformitätserklärung

DE

EU-KONFORMITÄTserklärung (Nr. 536763_2507)

IAN: 536763_2507
Produkt-Identifikation: "PARKSIDE" 20V Akku-Laubbäseer
Modellnummer: HG13012

Der oben beschriebene Gegenstand der Erklärung erfüllt die einschlägigen Harmonisierungsvorschriften der Union:

Richtlinie 2006/42/EG
Richtlinie 2000/14/EG
Richtlinie 2014/30/EU
Richtlinie 2011/65/EU mit allen dazugehörigen Änderungen

Angabe der einschlägigen harmonisierten Normen oder der anderen technischen Spezifikationen, für die die Konformität erklärt wird:

Nr. / Teile
Richtlinie 2006/42/EG
EN 60335-1:2012/A15:2021
EN 50636-2-100:2014
EN 62233:2008
Richtlinie 2014/30/EU
EN IEC 55014-1:2021
EN IEC 55014-2:2021

Der Gegenstand der oben beschriebenen Erklärung steht im Einklang mit der Richtlinie 2011/65/EU des Europäischen Parlaments und des Rates vom 8. Juni 2011 zur Beschränkung der Verwendung bestimmter gefährlicher Stoffe in Elektro- und Elektronikgeräten:

Nr. / Teile
EN IEC 63000:2018

Konformitätsbewertungsverfahren / ggf. Name und Anschrift der benannten Stelle: EN ISO 3744:1995 & ISO 11094:1991, Point 34 Part B Annex III EU-RL 2000/14/EC & ISO 11094:1991, TÜV SÜD Germany

Gemessener Schalleistungspegel an einem für diesen Typ repräsentativen Gerät: 81.4 dB(A)

Garantierter Schalleistungspegel für dieses Gerät: 83 dB(A)

Person, die die technische Dokumentation aufbewahrt: OWIM GmbH & Co.KG

Unterzeichnet für und im Namen von:

OWIM GmbH & Co. KG, Stiftsbergstraße 1, 74167 Neckarsulm, Deutschland

Diese Konformitätserklärung wird unter der alleinigen Verantwortung des Herstellers ausgestellt.

Original-Konformitätserklärung

Neckarsulm

11/12/2025

Ort

Datum

ppa. Jens Buchheim *ppa. Dr. Thofsten Maier*





















Prokurist

Prokurist



- List of pictograms used** Page 29
- Introduction** Page 30
 - Intended use Page 30
 - Scope of delivery Page 30
 - Parts list Page 30
 - Technical data Page 31
- General safety instructions** Page 33
- Before first use** Page 40
 - Unpacking the product Page 40
- Preparation** Page 40
 - Fitting/removing the blower pipe Page 40
 - Charging the battery pack Page 40
 - Removing/inserting the battery pack Page 41
- Operation** Page 41
 - Switching on/off Page 41
 - Checking the charging level of the battery pack Page 41
- Working instructions** Page 42
- Wall mounting** Page 42
- Cleaning and maintenance** Page 42
 - Cleaning Page 43
 - Maintenance Page 43
 - Storage Page 43
 - Transport Page 43
 - Replacement parts/Accessories Page 43
- Troubleshooting** Page 44
- Disposal** Page 44
- Warranty** Page 45
 - Warranty claim procedure Page 45
- Service** Page 46
- EU declaration of conformity** Page 47

List of pictograms used

	DANGER! – Designating a hazard with high risk, which will result in death or severe injury if not avoided (e.g. risk of suffocation)		Read the user manual.
	WARNING! – Designating a hazard with moderate risk, which can result in death or severe injury if not avoided (e.g. risk of electric shock)		Risk of injury due to materials blown out of the product! Remove persons in the vicinity from the danger area.
	CAUTION! – Designating a hazard with low risk, which could result in minor or moderate injury if not avoided (e.g. risk of scalding)		Caution! Rotating impeller wheel. Keep hands away.
	NOTICE! – Warns of possible damage to property/the product if not avoided (e.g. risk of short circuit)		Remove the battery pack  before maintenance work.
	Wear eye protection.		Wear ear protection.
	Wear respiratory protection.		Wear anti-slip safety shoes.
	Do not leave the product in wet conditions. Do not work in the rain.		Do not wear long hair uncovered. Use a hair net.
	Direct current/voltage		Guaranteed sound power level L _{WA} in dB(A)
	CE mark indicates conformity with relevant EU directives applicable for this product.		Safety information Instructions for use
	Keep a safe distance of at least 5 m from bystanders.		

20V CORDLESS LEAF BLOWER

● Introduction

We congratulate you on the purchase of your new product. You have chosen a high quality product. The instructions for use are part of the product. They contain important information concerning safety, use and disposal. Before using the product, please familiarise yourself with all of the safety information and instructions for use. Only use the product as described and for the specified applications. If you pass the product on to anyone else, please ensure that you also pass on all the documentation with it.

● Intended use

- This cordless leaf blower (hereinafter “product” or “power tool”) is intended exclusively for amassing dry foliage and removing dry foliage from hard to reach areas (e.g. under vehicles).
- The product is not intended for commercial use. Commercial use will invalidate the guarantee.
- Any other use that is not specifically approved in this user manual can result in damage to the product and may result in serious danger to the user.
- The product must not be used in areas where health endangering dusts are present.
- The use of the product in the rain is forbidden. The product is not intended for wet conditions.
- The product is designed for use by adults. Adolescents over the age of 16 may use the product only under supervision.
- The user or operator is responsible for accidents causing injury to other people or damage to property.

- The manufacturer cannot be held liable for damage when the product is not used in conformity with its intended use or due to incorrect operation.
- The product is part of the **X 20 V TEAM** series from **Parkside** and can be operated using battery packs of the **X 20 V TEAM** series from **Parkside**. The battery packs may only be charged using chargers of the **X 20 V TEAM** series from **Parkside**.

● Scope of delivery

⚠ WARNING!

- ▶ The product and the packaging are not children’s toys! Children must not play with plastic bags, sheets and small parts! There is a danger of choking and suffocation!

NOTE

- ▶ Battery pack and charger are not included in delivery.

- 1 Cordless leaf blower
- 1 Blower pipe
- 1 User manual

● Parts list

Before reading, unfold the page containing the illustrations and familiarise yourself with all functions of the product.

(Fig. A)

- 1 Blower pipe
- 2 Release button (blower pipe)
- 3 Motor housing
- 4 On/off switch
- 5 Handle
- 6 Battery pack holder
- 7 Ventilation slots
- 8 Charger *
- 9 Battery pack *

* Not included in delivery

- 10  button (charging level)
- 11 Charging level indicator
- 12 Release button (battery pack)

(Fig. B)

- 13 Connection piece

(Fig. D)

- 14 Hanger

● Technical data

20V Cordless leaf blower PLBA 20-Li C4	
Model number:	HG13012
Rated voltage:	20 V 
Rated current:	16 A
Idling speed n_0 :	12,000 min ⁻¹
Air speed:	max. 210 km/h
Protection type:	IPX0
Weight (without battery pack):	approx. 1.4 kg

Recommended ambient temperature	
Max. temperature (total):	+50 °C
While charging:	+4 °C to +40 °C
During operation:	+4 °C to +50 °C
During storage:	0 °C to +45 °C

Noise emission values	
Sound pressure level L_{pA} :	77.4 dB
Uncertainty K_{pA} :	3 dB
Sound power level L_{WA}	
Guaranteed:	83 dB
Measured:	81.4 dB
Uncertainty K_{WA} :	1.99 dB

Vibration emission values	
Vibration a_n :	$\leq 2.5 \text{ m/s}^2$
Uncertainty K:	1.5 m/s^2

WARNING!



Wear hearing protection!

WARNING!

- ▶ The vibration and noise emissions during actual use of the power tool can differ from the declared values depending on the ways in which the tool is used especially what kind of workpiece is processed.
- ▶ It is necessary to identify safety measures to protect the operator that are based on an estimation of exposure in the actual conditions of use (taking account of all parts of the operating cycle such as the times when the tool is switched off and when it is running idle in addition to the trigger time).

NOTE

- ▶ Noise and vibration values have been determined according to the standards and regulations mentioned in the declaration of conformity.
- ▶ The declared vibration total value(s) and the declared noise emission value(s) have been measured in accordance with a standard test method and may be used for comparing one tool with another.
- ▶ The declared vibration total value(s) and the declared noise emission value(s) may also be used in a preliminary assessment of exposure.

Charging time

- The product is part of the **X 20 V TEAM** series from **Parkside** and can be operated with battery packs of the **X 20 V TEAM** series from **Parkside**. Battery packs of the **X 20 V TEAM** series may only be charged using chargers of the **X 20 V TEAM** series.
 - We recommend that you operate this product with the following battery packs only:
 - **PAP 20 B1**
 - **PAP 20 B3**
 - We recommend charging these battery packs with the following chargers:
 - **PLG 20 A3**
 - **PLG 20 A4**
 - **PLG 20 C1**
 - **PLG 20 C3**
- **PDSLGL 20 A1**
 - Technical data of the battery pack and charger: see separate user manual
 - The charging time is influenced by factors such as the temperature of the environment and the battery pack, as well as the mains voltage applied, and may therefore deviate from the specified values.
 - Customers can order compatible replacement batteries and chargers from Lidl online shops for the following countries:
Germany (lidl.de), France (lidl.fr), Belgium (lidl.be), Czech Republic (lidl.cz), Netherlands (lidl.nl), Poland (lidl.pl), Slovakia (lidl.sk), Spain (lidl.es)
Customers from all other countries can order from www.optimex-shop.com.

Charging time	2 Ah Battery pack PAP 20 B1	4 Ah Battery pack PAP 20 B3
Max. 2.4 A Charger PLG 20 A4/C1	60 min	120 min
Max. 4.5 A Charger PLG 20 A3/C3	35 min	60 min
Max. 4.5 A Charger PDSLGL 20 A1	35 min	60 min



General safety instructions

IMPORTANT

**READ CAREFULLY
BEFORE USE.**

**KEEP FOR FUTURE
REFERENCE.**

Read the instructions carefully.

⚠ CAUTION!

- ▶ When using power tools, observe the following basic safety measures for the prevention of electric shocks and the risk of injury and fire.
- Familiarise yourself with all parts and correct operation of the product before you start working with it.
- Make sure that you can immediately switch off the product in an emergency. Improper use of the product may lead to serious injury.
- Children, individuals with limited physical, sensory or mental capabilities, as well as those who have

insufficient experience or knowledge or are not familiar with the instructions must never be permitted to use the product. Local regulations may specify an age restriction for the user.

- Children must be supervised to ensure that they do not play with the product. Cleaning and maintenance must not be carried out by children.
- Do not use the product at altitudes over 2000 m.
- Only use the recommended battery packs and chargers.
- Misuse may cause fluid to leak from the battery pack. Avoid contact with leaked battery fluid. In case of accidental contact, rinse with water. If the fluid comes into contact with the eyes, seek medical assistance. Leaking battery fluid can cause skin irritation or burns.
- Do not expose the product or battery

pack to excessive temperatures.

- Be aware of the risk of short-circuiting the poles of the battery-powered product or battery pack by metal objects.
- Remove the battery pack from the product before charging.
- Remove the battery pack from the product if the product is to be stored unused for a long period of time.
- Do not use a modified or damaged battery pack.

Preparation

- Never operate the product while people, especially children, or pets are nearby.
- The personal protective equipment protects the health of the operator and ensures the smooth operation of the product.
- Wear suitable work clothing, such as sturdy shoes with non-slip soles, long, robust trousers, gloves, safety goggles and ear protection. Wear this protective equipment

at all times while operating the product.

- Never use the product barefooted or wearing open sandals.
- Wear respiratory protection to protect yourself against dust.
- Do not wear loose hanging clothing, clothing with hanging laces, ties, or jewellery that could be sucked into the air intake.
- Wear protective headgear to contain long hair.
- Keep long hair away from the suction apertures.
- Pay attention to people, especially children, pets, open windows, etc. The blown material can be thrown in their direction. Stop working if they are in close proximity. Keep a safety distance of 5 m around you.
- Be familiar with your surroundings and pay attention to potential dangers that may be overlooked when working.
- Carefully inspect the surface to be cleaned and remove all wires,

stones, cans and other foreign bodies.

- Before starting to work with the product, use a rake or broom to remove foreign bodies.
- Use the blower pipe so that you can direct the airflow close to the ground.
- In very dry conditions, lightly moisten the surface to be cleaned or use a sprayer to reduce the build-up of dust.
- Do not work with a damaged or incomplete product or one which has been converted without the permission of the manufacturer.
- Before use, check the safety status of the product, in particular the on/off switch.
- Only use the product when fully assembled.
- Never operate the product with defective protection equipment or faulty protection covers or without any protection equipment.
- The operator or user is responsible for accidents

and injuries to other people or damage to their property.

- Operate the product in the recommended position and only when standing on a solid, flat surface.
- Do not operate the product on a paved surface or a gravel surface where the ejected material could cause injury.
- Always perform a visual inspection prior to use to make sure that the housing is undamaged and the protective equipment and shields are present.
- Replace worn or damaged components in sets to ensure balance. Replace damaged or illegible markings.

Operation

- Avoid an abnormal body posture. Always maintain your balance to ensure secure footing on slopes.
- Walk at a steady pace, do not run.

- Do not switch on the product if it is held upside down or is not in operating position.
- Avoid starting the product unintentionally.
- Make sure that the product is switched off before you pick it up or carry it.
- Having your finger on the on/off switch while carrying the product can cause accidents.
- Never point the product at others. In particular, do not point the air jet at the eyes and ears during operation.
- Always hold the product tightly with both hands.
- Do not stretch too far and do not lose your balance.
- Keep fingers and feet away from the blower pipe aperture and impeller wheel. There is a risk of injury.
- If you are tired or lacking in concentration or have consumed alcohol or tablets, do not work with the product. Always have a break on time. Work using common sense.
- Prolonged use of the product can lead to blood circulation disorders in the hands caused by vibration. You can however extend the time of usage by wearing appropriate gloves or by taking regular breaks.
- Avoid operating the product in poor weather conditions, especially when there is a lightning hazard. Only work in daylight or where there is good artificial illumination.
- Switch off the product, remove the battery pack and ensure that all moving parts are at a full standstill,
 - when you are not using the product,
 - when you are transporting the product,
 - when you leave the product unattended,
 - before removing any obstruction or clearing blocked channels,
 - before checking, cleaning or carrying

out other work on the product,

- after contact with foreign bodies,
- if abnormal vibration occurs.
- Do not use the product in a closed or poorly ventilated area.
- Do not use the product near flammable liquids or gases. There is a risk of fire or explosion if this advice is not heeded.
- In the case of an accident or malfunction during operation, switch off the product immediately and remove the battery pack. Read the “Troubleshooting” section to correct any malfunctions or contact our Service Centre (see “Service”).
- Prior to starting the product, ensure that the impeller wheel is not clogged.
- Keep your face and body away from the aperture of the blower pipe.
- Do not allow hands or other body parts or clothing to enter any part of the motor housing, or to be in the vicinity of moving parts.
- Do not tilt the product during operation.
- Keep the battery pack free of refuse or other accumulated material to prevent the battery pack from becoming damaged and to avoid a potential fire.
- Do not transport the product while it is switched on or if the battery pack is installed.
- If the product starts to emit unusual noises or vibrate, immediately switch off the product. Wait for the moving parts to come to a standstill. Remove the battery pack. Perform the following steps before restarting and operating the product:
 - Check the product for damage.
 - Replace damaged parts or have them repaired.
 - Check the product for loose parts and tighten as necessary.

- Ensure that you do not touch any of the dangerous moving parts before you have removed the battery pack from the product, and that the dangerous moving parts have come to a complete standstill.
- Treat injuries properly or seek medical assistance.
- Do not overload the product. Only work within the power range indicated. Do not use low-performance machines for heavy work. Do not use the product for purposes for which it is not intended.

Maintenance and storage

- Regularly check the functionality and integrity of the product to avoid danger to the operator.
- Replace worn or damaged parts in the interests of safety. Only use original replacement parts and accessories.
- Do not try to repair the product yourself, unless you have professional training. All work not

mentioned in these instructions may only be performed by authorised service representatives commissioned by us.

- Store the product in a dry place and out of reach of children.
- Treat the product with care. Clean the ventilation slots regularly and follow the maintenance instructions.
- Keep the ventilation slots free of debris.
- Do not use the product if it cannot be switched on and off. A damaged switch must be replaced at a customer service workshop.
- Switch off the product before maintenance, inspection, storage or to change accessories. Remove the battery pack. Ensure that all moving parts have come to a standstill. Allow the product to cool down before inspection, changing settings etc. Maintain the product with care and keep it clean.

- Always allow the product to cool down before storage.

Additional safety instructions

- Do not use any accessories that are not recommended by **PARKSIDE**. This can result in electric shock or fire.
- Observe the safety information and notes on charging and proper use as shown in the user manual for your battery packs and charger from the **X 20 V TEAM** series from **PARKSIDE**. You can find a detailed description of the charging process and further information in the separate user manual.

Residual risks

WARNING!

- ▶ During operation, the product generates an electromagnetic field which, under certain circumstances, may impair the functionality of active or passive medical implants. In order to reduce the danger of serious or fatal injuries, users who wear medical implants must consult their doctor and the manufacturer of the implant before operating the product.

Even if you operate and handle this product properly, some residual risks will remain. Due to its construction and build, this product may present the following hazards:

- Ear damage if working without ear protection.
- Damage to your health caused by swinging your hands and arms when operating the product for

longer periods of time or if you do not hold or maintain the product properly.

- Lung damage, if you do not wear suitable respiratory protection.
- Eye injuries if you do not wear suitable eye protection.

● **Before first use**

● **Unpacking the product**

1. Take the product out of the packaging and remove all packaging materials and plastic wrappings.
2. Check to make sure that all listed parts are included (see “Scope of delivery”).
3. Check whether the product and all parts are in good condition, if any damage or defect is detected, do not use the product, but follow the procedure described in chapter “Warranty”.

● **Preparation**

● **Fitting/removing the blower pipe**

⚠ CAUTION! Risk of injury!

- ▶ Before fitting or removing the blower pipe: Switch off the product. Make sure all moving parts have come to a standstill.
- ▶ Before carrying out any work on the product: Remove the battery pack.

(Fig. B)

Fitting the blower pipe

1. Slide the blower pipe **1** onto the connection piece **13** until the release button **2** clicks into place.
2. Check that the blower pipe **1** is secure by pulling on it.

Removing the blower pipe

1. Press and hold the release button **2**.
2. Pull the blower pipe **1** off the connection piece **13**.

● **Charging the battery pack**

⚠ NOTICE! Risk of damage to the battery pack!



- ▶ Do not expose the battery pack to direct sunlight for long periods and do not place it on a radiator. Observe an ambient temperature of max. +50 °C.

NOTE

- ▶ You can find detailed instructions in the user manual of the charger.
- ▶ If the battery pack is still warm, allow it to cool down before charging.

1. Remove the battery pack **9** from the product (see “Removing/inserting the battery pack”).
2. Push the battery pack **9** into the charging slot of the charger **8**.
3. Connect the charger **8** to a socket-outlet.
4. After charging, disconnect the charger **8** from the socket-outlet.
5. Pull the battery pack **9** out of the charger **8**.

Control LEDs on the charger

Green	Red	Meaning
Lights up	—	Fully charged Stand-by mode (no battery pack  inserted)
—	Lights up	Charging
—	Flashes	Battery pack  is overheated
Flashes	Flashes	Battery pack  is defective

● Removing/inserting the battery pack

CAUTION! Risk of injury due to unintentional start-up!





- ▶ Only insert the battery pack once the product is fully ready for use.

NOTICE! Risk of property and product damage!



- ▶ Only use the product with a battery pack of the **X 20 V TEAM** series from **Parkside**. An incorrect battery pack can damage the product and the battery pack.

(Fig. C)

Removing the battery pack

1. Press the release button  on the battery pack .
2. Pull the battery pack  off the battery pack holder .

Inserting the battery pack

- Push the battery pack  along the guide rail into the battery pack holder . You will hear the battery pack click into place.

● Operation

CAUTION! Risk of injury!

- ▶ Always wear appropriate protective equipment and work gloves while working with the product.
- ▶ Prior to each use, ensure that the product is working correctly and has been assembled properly.
- ▶ Do not use the product if the on/off switch is damaged.
- ▶ Personal protective equipment and a fully functional product reduce the risk of injuries and accidents.
- ▶ After the product has been switched off, the impeller wheel continues moving for some time. There is a risk of injury caused by the rotating impeller wheel.



NOTE

- ▶ Observe noise protection rules and other local regulations.





● Switching on/off

CAUTION! Risk of injury and product damage!

- ▶ Before switching on the product, make sure that it is not touching any objects. Ensure secure positioning.

- **Switching on:** Slide the on/off switch  forwards into position **I**.
- **Switching off:** Slide the on/off switch  backwards into position **O**.

● Checking the charging level of the battery pack

- Press   next to the charging level indicator  on the battery pack .

- The charging level of the battery pack **9** is indicated by illumination of the corresponding LED lights on the charging level indicator **11**.

Colour	Meaning
Red, orange, green	Fully charged
Red, orange	Partially charged
Red	Needs to be charged

- Charge the battery pack **9** when only the red LED on the charging level indicator **11** is illuminated.

● Working instructions

⚠ CAUTION! Risk of injury and product damage!

- ▶ Only use the product to pile up dry leaf material or to blow material out of places that are hard to access (e.g. under vehicles).
- ▶ Uses other than those described here may damage the product and put the operator at risk.
- ▶ During work, ensure that the product is not struck against hard objects, which can cause damage.
- ▶ Direct the air jet away from you. Make sure not to whirl up any heavy objects.

- You get optimal results when you use the product with a distance of 5–10 cm to the ground.
- Before blowing, loosen leaves adhering to the ground with a broom or rake.
- Hold the product by the handle **5** when working.

● Wall mounting

⚠ WARNING!

- ▶ Use suitable detectors to determine if there are hidden supply lines or contact the local utility company for assistance.
- ▶ Contact with electric cables can cause fire and electric shock.
- ▶ Damaging gas lines can lead to explosion.
- ▶ Breaking water pipes causes property damage.
- You need following material and tools (not included):
 - Screw or nail (head diameter: 7–10 mm)
 - Screwdriver or hammer
 - Dowel (when using a screw)
- Attach a screw or nail to a wall.
- Allow the screw/nail head to protrude approx. 10 mm from the wall.
- Hang the product on the screw/nail using the hanger **14**.

● Cleaning and maintenance

⚠ CAUTION! Risk of injury and product damage!

- ▶ Before working on the product or transporting it: Switch off the product and remove the battery pack.

NOTE

- ▶ Clean the product immediately after working with it.
- ▶ Carry out the cleaning and maintenance work described in the following sections on a regular basis. This will ensure a long and reliable service life.

NOTE

- ▶ Have any repair and maintenance work that is not described in this user manual carried out by our Service Centre (see “Service”). Only use original parts.

● Cleaning

⚠ WARNING! Risk of electric shock!

- ▶ Do not spray the product with water and do not immerse it in water.

⚠ CAUTION! Risk of product damage!

- ▶ Do not use any cleaning agents or solvents. You may irreparably damage the product. Chemical substances may attack the plastic parts of the product.

- Clean the following parts with a damp cloth or a brush:
 - Motor housing [3]
 - Handle [5]
 - Ventilation slots [7]

● Maintenance

- Prior to every use, check the product for obvious defects such as loose, worn or damaged parts.
- Check covers and safety devices for damages and correct installation. If necessary, have these parts replaced.

● Storage

- You can remove the blower pipe [1] for space-saving storage (see “Fitting/removing the blower pipe”).
- Always store the product
 - clean,
 - dry,
 - protected against dust,
 - out of the reach of children.
- Before storage, remove the battery pack [9] from the product.
- Observe the information in the user manual for the battery pack [9] regarding the permissible storage temperature. Avoid extreme cold or heat during storage to ensure the battery output is not adversely affected.

● Transport









- Switch off the product and remove the battery pack [9].
- Let all moving parts come to a complete stop.
- Carry the product with both hands. Use the handle [5] and the underside of the blower pipe [1] for this.

● Replacement parts/ Accessories

- Customers can obtain compatible replacement parts and accessories via www.optimex-shop.com.
- You can only place orders online.
- Have the order number ready for your order.
- Contact the Lidl service hotline (see „Service“) for further information.

Part	Order number
Blower pipe [1]	99947905402

● Troubleshooting

Problem	Possible cause	Solution
The product does not start.	The battery pack  is discharged.	Charge the battery pack  (see “Charging the battery pack”).
	The battery pack  is not inserted.	Insert the battery pack  (see “Removing/inserting the battery pack”).
	The on/off switch  is defective.	Contact our Service Centre (see “Service”).
	The motor is defective.	
The product works with interruptions.	Internal loose contact	Contact our Service Centre (see “Service”).
	The on/off switch  is defective.	
Weak or no blowing power	The battery pack  is discharged.	Charge the battery pack  (see “Charging the battery pack”).

● Disposal

The packaging is made entirely of recyclable materials, which you may dispose of at local recycling facilities.



Observe the marking of the packaging materials for waste separation, which are marked with abbreviations (a) and numbers (b) with following meaning: 1–7: plastics/20–22: paper and fibreboard/80–98: composite materials.

Product:



The product, manual and packaging materials are recyclable and are subject to extended producer responsibility.

Dispose them separately, following the illustrated Info-tri (sorting information), for better waste treatment.

The Triman logo is valid in France only.



Contact your local refuse disposal authority for more details of how to dispose of your worn-out product.



To help protect the environment, please dispose of the product properly when it has reached the end of its useful life and not in the household waste. Information on collection points and their opening hours can be obtained from your local authority.

Faulty or used batteries/rechargeable batteries must be recycled. Return the batteries/rechargeable batteries and/or the product to the available collection points.



Environmental damage through incorrect disposal of the batteries/rechargeable batteries!

Batteries/rechargeable batteries may not be disposed of with the usual domestic waste. They may contain toxic heavy metals and are subject to hazardous waste treatment rules and regulations. The chemical symbols for heavy metals are as follows: Cd = cadmium, Hg = mercury, Pb = lead. That is why you should dispose of used batteries/rechargeable batteries at a local collection point.

● **Warranty**

The product has been manufactured to strict quality guidelines and meticulously examined before delivery. In the event of material or manufacturing defects you have legal rights against the retailer of this product. Your legal rights are not limited in any way by our warranty detailed below.

The warranty for this product is 3 years from the date of purchase. The warranty period begins on the date of purchase. Keep the original sales receipt in a safe location as this document is required as proof of purchase.

Any damage or defects already present at the time of purchase must be reported without delay after unpacking the product.

Should the product show any fault in materials or manufacture within 3 years from the date of purchase, we will repair or replace it – at our choice – free of charge to you. The warranty period is not extended as a result of a claim being granted. This also applies to replaced and repaired parts.

This warranty becomes void if the product has been damaged, or used or maintained improperly.

The warranty covers material or manufacturing defects. This warranty does not cover product parts subject to normal wear and tear, thus considered consumables (e.g. batteries, tubes, cartridges), nor damage to fragile parts, e.g. switches or glass parts.

● **Warranty claim procedure**

So that your request can be processed quickly, please observe the following instructions:

For all inquiries, please have the receipt and item number (IAN 536763_2507) ready as proof of purchase.

The article number can be taken from the identification label on the product, engraving on the product, the front cover of your manual (at the bottom left), or the sticker on the back or bottom of the product.

If malfunctions or other defects arise, first contact the service department indicated below by phone or email.

You can then send a product recorded as defective to the communicated service address postage-free, making sure to enclose proof of purchase (receipt) and information on the details of the defect and when it occurred.

You can download and view this and numerous other manuals at parkside-diy.com. This QR code takes you directly to parkside-diy.com. Choose



your country and use the search screen to search for the operating instructions. Entering the item number (IAN) 536763_2507 takes you to the operating instructions for your item.

● **Service**

- (GB) Service Great Britain**
Tel.: 08000518970
Contact form on *parkside-diy.com*
IAN 536763_2507
- (IE) Service Ireland**
Tel.: 1800851251
Contact form on *parkside-diy.com*
IAN 536763_2507
- (NI) Service Northern Ireland**
Tel.: 08081013435
Contact form on *parkside-diy.com*
IAN 536763_2507
- (CY) Service Cyprus**
Tel.: 80094242
Contact form on *parkside-diy.com*
IAN 536763_2507
- (MT) Service Malta**
Tel.: 80065168
Contact form on *parkside-diy.com*
IAN 536763_2507

● EU declaration of conformity

EN

EU DECLARATION OF CONFORMITY (No 536763_2507)
--

IAN: 536763_2507
Product identification: "PARKSIDE" 20V Cordless Leaf Blower
Model Number: HG13012

The object of the declaration described above is in conformity with the relevant Union harmonisation legislation:

Directive 2006/42/EC
Directive 2000/14/EC
Directive 2014/30/EU
Directive 2011/65/EU and all related amendments

References to the relevant harmonised standards used or references to the other technical specifications in relation to which conformity is declared:

N° / Parts
Directive 2006/42/EC
EN 60335-1:2012/A15:2021
EN 50636-2-100:2014
EN 62233:2008
Directive 2014/30/EU
EN IEC 55014-1:2021
EN IEC 55014-2:2021

The object of the declaration described above is in conformity with Directive 2011/65/EU of the European Parliament and of the Council of 8 June 2011 on the restriction of the use of certain hazardous substances in electrical and electronic equipment:

N° / Parts
EN IEC 63000:2018

Conformity Assessment procedure / name&adress notified body where appropriate: EN ISO 3744:1995 & ISO 11094:1991, Point 34 Part B Annex III EU-RL 2000/14/EC & ISO 11094:1991, TÜV SÜD Germany

Measured sound power level on an equipment representative for this type: 81.4 dB(A)

Guaranteed sound power level for this equipment: 83 dB(A)

Keeper of the technical documentation: OWIM GmbH & Co.KG

Signed for and on behalf of:

OWIM GmbH & Co. KG, Stiftsbergstraße 1, 74167 Neckarsulm, Germany

This declaration of conformity is issued under the sole responsibility of the manufacturer.

Translation of the original declaration of conformity

Neckarsulm

11/12/2025

Place

Date

ppa. Jéns Buchheim

Authorised Signatory













ppa. Dr. Thorsten Maier

Authorised Signatory



Liste des pictogrammes/symboles utilisés	Page	49
Introduction	Page	50
Utilisation conforme aux prescriptions	Page	50
Contenu de l'emballage	Page	50
Description des pièces	Page	50
Données techniques	Page	51
Consignes générales de sécurité	Page	53
Avant la première utilisation	Page	61
Déballage du produit	Page	61
Préparation	Page	61
Monter/démonter le tube de soufflage	Page	61
Recharger la batterie	Page	61
Retirer/insérer la batterie	Page	62
Fonctionnement	Page	62
Activer/désactiver	Page	63
Contrôler le niveau de charge de la batterie	Page	63
Instructions de travail	Page	63
Montage au mur	Page	63
Nettoyage et entretien	Page	64
Nettoyage	Page	64
Entretien	Page	64
Rangement	Page	64
Transport	Page	65
Pièces de rechange/accessoires	Page	65
Dépannage	Page	65
Mise au rebut	Page	65
Garantie	Page	66
Faire valoir sa garantie	Page	68
Service après-vente	Page	68
Déclaration UE de conformité	Page	69

Liste des pictogrammes/symboles utilisés

	<p>DANGER ! – Indique un danger avec un risque élevé, qui, s'il n'est pas évité, peut entraîner la mort ou une blessure grave (par ex. risque d'étouffement ou d'asphyxie)</p>		<p>Lisez le mode d'emploi.</p>
	<p>AVERTISSEMENT ! – Indique un danger avec un risque modéré, qui, s'il n'est pas évité, peut entraîner la mort ou une blessure grave (par ex. risque de décharge électrique)</p>		<p>Risque de blessure par des pièces projetées hors du produit ! Maintenez les personnes à proximité à l'écart de la zone de danger.</p>
	<p>PRUDENCE ! – Indique un danger avec un faible risque, qui, s'il n'est pas évité, peut entraîner une blessure légère à modérée (par ex. risque de brûlures)</p>		<p>Prudence ! Turbine rotative. Gardez vos mains à l'écart.</p>
	<p>ATTENTION ! – Avertit du risque d'éventuels dommages matériels (par ex. risque de court-circuit)</p>		<p>Retirez la batterie  avant d'effectuer des travaux de maintenance.</p>
	<p>Portez des lunettes de protection.</p>		<p>Portez une protection pour les oreilles.</p>
	<p>Portez une protection pour les voies respiratoires.</p>		<p>Portez des chaussures de sécurité antidérapantes.</p>
	<p>N'exposez jamais le produit à l'humidité. Ne travaillez pas sous la pluie.</p>		<p>Ne portez pas les cheveux longs détachés. Utilisez une résille.</p>
	<p>Courant continu/tension continue</p>		<p>Niveau de puissance acoustique garanti L_{WA} en dB(A)</p>
	<p>Le sigle CE confirme la conformité aux directives de l'UE applicables au produit.</p>		<p>Consignes de sécurité Instructions de manipulation</p>
	<p>Respectez une distance de sécurité d'au moins 5 m par rapport aux tiers.</p>		

20 V SOUFFLEUR DE FEUILLES SANS FIL

● Introduction

Nous vous félicitons pour l'achat de votre nouveau produit. Vous avez opté pour un produit de grande qualité. Le mode d'emploi fait partie intégrante de ce produit. Il contient des indications importantes pour la sécurité, l'utilisation et la mise au rebut. Veuillez lire consciencieusement toutes les indications d'utilisation et de sécurité du produit. Ce produit doit uniquement être utilisé conformément aux instructions et dans les domaines d'application spécifiés. Lors d'une cession à tiers, veuillez également remettre tous les documents.

● Utilisation conforme aux prescriptions

- Ce souffleur de feuilles sans fil (ci-après dénommé « produit » ou « outil électrique ») est exclusivement destiné au ramassage de feuilles sèches et à leur élimination dans des endroits difficiles d'accès (par exemple sous les véhicules).
- Le produit n'est pas prévu pour une utilisation à des fins commerciales. En cas d'utilisation commerciale, la garantie est alors annulée.
- Toute autre utilisation, qui n'est pas explicitement autorisée dans ce mode d'emploi, peut endommager le produit et représenter un danger sérieux pour l'utilisateur.
- Le produit ne doit pas être utilisé dans des zones où les poussières sont dangereuses pour la santé.
- Il est interdit d'utiliser le produit sous la pluie. Le produit n'est pas destiné à être utilisé dans des environnements humides.

- Ce produit est destiné à être utilisé par des adultes. Les jeunes de plus de 16 ans peuvent uniquement utiliser le produit s'ils sont surveillés.
- L'opérateur ou l'utilisateur est responsable des accidents entraînant des blessures à autrui ou des dommages matériels.
- Le fabricant n'est pas responsable des dommages causés par une utilisation impropre ou incorrecte.
- Le produit fait partie de la série **X 20 V TEAM** de **Parkside** et peut être utilisé avec des batteries de la série **X 20 V TEAM** de **Parkside**. Les batteries ne peuvent être chargées qu'avec des chargeurs de la série **X 20 V TEAM** de **Parkside**.

● Contenu de l'emballage

AVERTISSEMENT !

- ▶ Le produit et les matériaux d'emballage ne sont pas des jouets pour les enfants ! Les enfants ne sont pas autorisés à jouer avec des sacs en plastique, des films et des petites pièces ! Il existe un danger d'asphyxie et d'ingestion !

REMARQUE

- ▶ Batterie et chargeur ne sont pas fournis.

- 1 Souffleur de feuilles sans fil
- 1 Tube de soufflage
- 1 Mode d'emploi

● Description des pièces

Avant de lire, dépliez la page des illustrations et familiarisez-vous avec toutes les fonctionnalités du produit.

(Fig. A)

- 1 Tube de soufflage
- 2 Bouton de déverrouillage (tube de soufflage)
- 3 Carter moteur
- 4 Interrupteur marche/arrêt
- 5 Poignée
- 6 Support de batterie
- 7 Ouïe de ventilation
- 8 Chargeur *
- 9 Batterie *
- 10 Bouton  (niveau de charge)
- 11 Indicateur de niveau de charge
- 12 Bouton de déverrouillage (batterie)

(Fig. B)

- 13 Manchon de raccordement

(Fig. D)

- 14 Système d'accrochage

● Données techniques

20 V Souffleur de feuilles sans fil PLBA 20-Li C4	
Numéro de modèle :	HG13012
Tension nominale :	20 V ---
Courant nominal :	16 A
Régime à vide n_0 :	12000 min ⁻¹
Vitesse de l'air :	210 km/h maxi
Indice de protection :	IPX0
Poids (sans batterie) :	env. 1,4 kg

Température ambiante recommandée	
Température maxi (totale) :	+50 °C
Durant la recharge :	+4 °C à +40 °C
Durant le fonctionnement :	+4 °C à +50 °C
Durant le stockage :	0 °C à +45 °C

Valeurs des émissions sonores	
Niveau de pression acoustique L_{pA} :	77,4 dB
Incertitude K_{pA} :	3 dB
Niveau de puissance acoustique L_{WA}	
Garanti :	83 dB
Mesuré :	81,4 dB
Incertitude K_{WA} :	1,99 dB

Valeurs d'émission de vibrations	
Vibration a_h :	$\leq 2,5 \text{ m/s}^2$
Incertitude K :	1,5 m/s ²

AVERTISSEMENT !



Portez une protection auditive !

AVERTISSEMENT !

- ▶ Les émissions de vibrations et de bruit générées lors de l'utilisation effective de l'outil électrique peuvent différer des valeurs spécifiées en fonction de la manière dont l'outil électrique est utilisé, en particulier du type de pièce à traiter.
- ▶ Il est nécessaire de définir les mesures de sécurité visant à la protection de l'utilisateur, qui reposent sur une estimation de l'exposition aux vibrations en conditions d'utilisation réelles (toutes les parties du cycle d'utilisation doivent être prises en compte ici, par exemple les heures auxquelles l'outil électrique est éteint et celles auxquelles il est certes allumé, mais tourne sans charge).

* Non compris dans le contenu de l'emballage

REMARQUE

- ▶ Les valeurs d'émission de bruit et de vibrations ont été déterminées conformément aux normes et dispositions mentionnées dans la déclaration de conformité.
- ▶ Les valeurs de vibration totale et d'émission sonore spécifiées ont été mesurées selon une procédure de test normalisée et peuvent être utilisées pour comparer un outil électrique à un autre.
- ▶ Les valeurs de vibration totale et d'émission sonore spécifiées peuvent également être utilisées pour une estimation préliminaire de la sollicitation.

Durée de recharge

- Le produit fait partie de la série **X 20 V TEAM** de **Parkside** et peut être utilisé avec des batteries de la série **X 20 V TEAM** de **Parkside**. Les batteries de la série **X 20 V TEAM** ne doivent être chargés qu'avec des chargeurs de la série **X 20 V TEAM**.
- Nous vous recommandons d'utiliser ce produit exclusivement avec les batteries suivantes :
 - **PAP 20 B1**
 - **PAP 20 B3**

- Nous vous recommandons de charger ces batteries avec les chargeurs suivants :
 - **PLG 20 A3**
 - **PLG 20 A4**
 - **PLG 20 C1**
 - **PLG 20 C3**
 - **PDSL G 20 A1**
- Données techniques de la batterie et du chargeur : voir mode d'emploi séparé
- La durée de charge est influencée par des facteurs tels que la température de l'environnement et de la batterie, ainsi que par la tension du secteur et peut, le cas échéant, différer des valeurs indiquées.
- Les clients des pays suivants peuvent commander des batteries de rechange et des chargeurs compatibles dans les boutiques en ligne Lidl :
Allemagne (lidl.de), France (lidl.fr), Belgique (lidl.be), République tchèque (lidl.cz), Pays-Bas (lidl.nl), Pologne (lidl.pl), Slovaquie (lidl.sk), Espagne (lidl.es)
Les clients de tous les autres pays peuvent les commander sur www.optimex-shop.com.

Durée de recharge	2 Ah Batterie PAP 20 B1	4 Ah Batterie PAP 20 B3
2,4 A maxi Chargeur PLG 20 A4/C1	60 min	120 min
4,5 A maxi Chargeur PLG 20 A3/C3	35 min	60 min
4,5 A maxi Chargeur PDSL G 20 A1	35 min	60 min



Consignes générales de sécurité

IMPORTANT

**LIRE ATTENTIVEMENT
AVANT L'UTILISATION.**

**À CONSERVER POUR
VOS DOSSIERS.**

Lisez attentivement les instructions.

⚠ PRUDENCE !

- ▶ Lors de l'utilisation d'outils électriques, respectez les mesures de sécurité de base suivantes pour éviter les chocs électriques et les risques de blessures et d'incendie.
- Familiarisez-vous avec toutes les pièces et l'utilisation correcte du produit avant de commencer à travailler.
- Assurez-vous de pouvoir arrêter immédiatement le produit en cas d'urgence. Une utilisation non conforme du produit peut provoquer des blessures graves.
- Les enfants, les personnes dont les capacités physiques, sensorielles ou mentales sont réduites, ou dont l'expérience et les connaissances sont insuffisantes, ou qui ne sont pas familiarisés avec les instructions, ne doivent jamais être autorisés à utiliser le produit. Les réglementations locales peuvent fixer une limite d'âge pour l'utilisateur.
- Les enfants doivent être surveillés afin qu'ils ne jouent pas avec le produit. Le nettoyage et l'entretien ne doivent pas être effectués par des enfants.
- N'utilisez pas le produit à des altitudes supérieures à 2000 mètres.
- N'utilisez que les batteries et les chargeurs recommandés.
- Lors d'une mauvaise utilisation, du liquide peut fuir de la batterie. Évitez tout contact avec le liquide de la batterie qui a coulé. En cas de contact accidentel,

rinçez la zone à l'eau.
Si du liquide pénètre dans les yeux, consultez également un médecin. Le liquide s'écoulant de l'accu peut conduire à des irritations de la peau ou des brûlures.

- N'exposez ni le produit ni la batterie à des températures extrêmes.
- Tenez compte du risque de court-circuitage des pôles du produit alimenté par batterie ou de la batterie par des objets métalliques.
- Retirez la batterie du produit avant de la recharger.
- Retirez la batterie du produit si le produit est stocké sur une longue période.
- N'utilisez pas de batteries modifiées ou endommagées.

Préparation

- Ne faites jamais fonctionner le produit lorsque des personnes, en particulier des enfants ou des animaux

domestiques, se trouvent à proximité.

- Les équipements de protection individuelle préservent la santé de l'opérateur et assurent le bon fonctionnement du produit.
- Portez des vêtements de travail appropriés, tels que des chaussures solides avec des semelles antidérapantes, un pantalon long robuste, des gants, des lunettes de protection et une protection auditive. Portez toujours cet équipement de protection lorsque vous utilisez le produit.
- N'utilisez pas le produit si vous marchez pieds nus ou si vous portez des sandales ouvertes.
- Portez une protection respiratoire pour vous protéger de la poussière.
- Ne portez pas de vêtements amples, de vêtements avec des cordons qui pendent, de cravates ou de bijoux qui pourraient être aspirés par l'entrée d'air.

- Portez un couvre-chef protecteur si vous avez les cheveux longs.
- Tenez les cheveux longs à l'écart des orifices d'aspiration.
- Faites attention aux personnes, en particulier aux enfants, aux animaux domestiques, aux fenêtres ouvertes, etc. La matière soulevée peut être projetée dans leur direction. Interrompre le travail s'ils se trouvent à proximité. Maintenez une distance de sécurité de 5 m autour de vous.
- Familiarisez-vous avec votre environnement et soyez attentif aux dangers potentiels susceptibles d'être ignorés pendant le travail.
- Inspectez soigneusement la surface à nettoyer et éliminez tous les fils, pierres, canettes et autres corps étrangers.
- Éliminez les corps étrangers à l'aide d'un râteau ou d'un balai avant de commencer à travailler avec le produit.
- Utilisez le tube de soufflage afin de pouvoir guider le flux d'air près du sol.
- Si les conditions sont très sèches, humidifiez légèrement la surface à nettoyer ou utilisez un pulvérisateur pour réduire l'accumulation de poussière.
- Ne travaillez pas avec un produit endommagé, incomplet ou transformé sans l'accord du fabricant.
- Avant toute utilisation, vérifiez l'état de sécurité du produit, en particulier l'interrupteur marche/arrêt.
- N'utilisez le produit que lorsqu'il est entièrement monté.
- N'utilisez jamais le produit avec des dispositifs de protection défectueux, des caches de protection défectueuses ou sans dispositifs de protection.
- L'opérateur ou l'utilisateur est responsable des accidents et des blessures infligés à

d'autres personnes ou des dommages causés à leurs biens.

- Utilisez le produit dans la position recommandée et uniquement lorsque vous vous trouvez sur une surface solide et plane.
- Ne faites pas fonctionner le produit sur une surface pavée ou un revêtement de gravier où les matières éjectées pourraient causer des blessures.
- Effectuez toujours une inspection visuelle avant l'utilisation afin de vous assurer que le boîtier n'est pas endommagé et que les dispositifs et écrans de protection sont en place.
- Remplacez les composants usés ou endommagés par jeu afin de préserver l'équilibre. Remplacez les inscriptions endommagées ou illisibles.

Fonctionnement

- Évitez un positionnement corporel anormal. Gardez toujours l'équilibre afin

d'avoir une position sûre sur les pentes.

- Marchez au pas, ne courez pas.
- Ne mettez pas le produit en marche s'il est tenu à l'envers ou s'il n'est pas en position de travail.
- Évitez toute mise en service involontaire du produit.
- Assurez-vous que le produit est éteint avant de le prendre ou de le porter.
- Si vous avez le doigt sur l'interrupteur marche/arrêt lorsque vous portez le produit, vous risquez de provoquer un accident.
- Ne dirigez jamais le produit vers d'autres personnes. Ne dirigez notamment pas le jet d'air vers les yeux et les oreilles pendant le fonctionnement.
- Tenez toujours le produit fermement à deux mains.
- N'étirez pas trop votre corps et ne perdez pas l'équilibre.

- Éloignez les doigts et les pieds de l'ouverture du tube de soufflage et de la turbine. Il existe un risque de blessures.
- Ne travaillez pas avec le produit, si vous êtes fatigué, manquez de concentration, ou après avoir consommé de l'alcool ou des médicaments. Prenez toujours le temps de faire une pause. Faites preuve de bon sens lorsque vous travaillez.
- Une utilisation prolongée du produit peut entraîner des troubles de la circulation sanguine des mains dus aux vibrations. Vous pouvez toutefois prolonger la durée d'utilisation en portant des gants appropriés ou en faisant des pauses régulières.
- Évitez d'utiliser le produit dans de mauvaises conditions météorologiques, notamment en cas de risque de foudre. Ne travaillez qu'à la lumière du jour ou avec un bon éclairage artificiel.
- Éteignez le produit, retirez la batterie et assurez-vous que toutes les pièces mobiles se sont complètement immobilisées,
 - lorsque vous n'utilisez pas le produit,
 - lorsque vous transportez le produit,
 - lorsque vous laissez le produit sans surveillance,
 - avant d'éliminer une obstruction ou de déboucher un canal bouché,
 - avant de vérifier le produit, de le nettoyer ou d'effectuer toute autre opération sur le produit,
 - après un contact avec un corps étranger,
 - si une vibration anormale se produit.
- N'utilisez pas le produit dans des zones fermées ou mal ventilées.
- N'utilisez pas le produit à proximité de liquides ou de gaz inflammables. Le non-respect de cette

consigne peut entraîner un risque d'incendie ou d'explosion.

- En cas d'accident ou d'incident pendant l'utilisation, éteignez immédiatement le produit et retirez la batterie. Pour remédier aux dysfonctionnements, lisez le chapitre « Dépannage » ou contactez notre centre de service (voir « Service après-vente »).
- Avant de démarrer le produit, assurez-vous que la turbine n'est pas obstruée.
- Éloignez votre visage et votre corps de l'ouverture du tube de soufflage.
- Veillez à ce que ni vos mains, ni aucune autre partie de votre corps ou de vos vêtements ne pénètrent dans le carter moteur ou ne se trouvent à proximité des pièces mobiles.
- Ne basculez pas le produit pendant le fonctionnement.
- Maintenez la batterie exempte de débris et d'autres matières accumulées afin d'éviter de l'endommager et de provoquer un éventuel incendie.
- Ne transportez pas le produit lorsqu'il est allumé ou si la batterie est en place.
- Si le produit commence à émettre des bruits inhabituels ou à vibrer, éteignez immédiatement le produit. Attendez que les pièces mobiles se soient immobilisées. Enlevez la batterie. Suivez les étapes suivantes avant de redémarrer et d'utiliser le produit :
 - Vérifiez le produit pour y détecter des dommages.
 - Remplacez les pièces endommagées ou faites-les réparer.
 - Vérifiez que le produit ne comporte pas de pièces détachées et serrez-les si nécessaire.

- Veillez à ne pas toucher de pièces mobiles dangereuses avant d'avoir retiré la batterie du produit et à ce que les pièces mobiles dangereuses se soient complètement immobilisées.
- Soignez les blessures de manière appropriée ou consultez un médecin.
- Ne surchargez pas trop le produit. Ne travaillez que dans la plage de puissance indiquée. N'utilisez pas de machines peu puissantes pour des travaux lourds. N'utilisez pas le produit à des fins auxquelles il n'est pas destiné.

Entretien et rangement

- Vérifiez régulièrement le bon fonctionnement et l'intégrité du produit afin d'éviter tout risque pour l'utilisateur.
- Remplacez les pièces usées ou endommagées pour des raisons de sécurité. N'utilisez que des pièces de rechange/accessoires d'origine.
- N'essayez pas de réparer le produit vous-même, à moins que vous n'ayez la formation requise pour le faire. Tous les travaux qui ne sont pas indiqués dans ce mode d'emploi ne peuvent être effectués que par des services après-vente mandatés par nos soins.
- Rangez le produit dans un endroit sec, hors de la portée des enfants.
- Manipulez le produit avec soin. Nettoyez régulièrement les ouïes de ventilation et suivez les instructions d'entretien.
- Maintenez les ouïes de ventilation exemptes de débris.
- N'utilisez pas le produit s'il ne s'allume pas et ne s'éteint pas. Un interrupteur endommagé doit être remplacé auprès d'un prestataire de service après-vente.
- Éteignez le produit avant de procéder à l'entretien, à l'inspection, au stockage ou au changement

d'accessoires. Enlevez la batterie. Assurez-vous que toutes les pièces mobiles se sont arrêtées. Laissez le produit refroidir avant de procéder à des inspections, des réglages, etc. Entretenez le produit avec soin et gardez-le propre.

- Laissez toujours refroidir le produit avant de le stocker.

Consignes de sécurité supplémentaires

- N'utilisez aucun accessoire non recommandé par **PARKSIDE**. Cela peut conduire à une électrocution ou déclencher un feu.
- Respectez les consignes de sécurité et les indications relatives au chargement et à l'utilisation correcte qui figurent dans le mode d'emploi de vos batteries et de votre chargeur de la série **X 20 V TEAM** de **PARKSIDE**. Vous trouverez une description

détaillée du processus de recharge et d'autres informations dans ce mode d'emploi séparé.

Risques résiduels

AVERTISSEMENT !

- ▶ Ce produit génère un champ électromagnétique pendant son fonctionnement qui, dans certaines circonstances, peut interférer avec les implants médicaux actifs ou passifs. Pour réduire le risque de blessures graves ou mortelles, les utilisateurs d'implants médicaux doivent consulter leur médecin et le fabricant de l'implant médical avant d'utiliser le produit.

Même si vous utilisez et manipulez ce produit conformément aux instructions, certains risques résiduels subsistent. Les risques suivants

peuvent se produire dans le cadre de la structure et de la mise en œuvre de ce produit :

- Lésions auditives si vous ne portez pas de protections auditives appropriées.
- Atteintes à la santé physique résultant de vibrations dans les mains/bras, si le produit est utilisé sur une longue période ou n'est pas correctement manipulé et entretenu.
- Lésions pulmonaires si vous ne portez pas de protection respiratoire appropriée.
- Lésions oculaires si vous ne portez pas de protection oculaire appropriée.

● **Avant la première utilisation**

● **Déballage du produit**

1. Sortez le produit de l'emballage et enlevez tous les matériaux d'emballage et films protecteurs.
2. Vérifiez que toutes les pièces sont présentes et que le contenu de l'emballage listé est complet (voir « Contenu de l'emballage »).
3. Vérifiez si le produit et toutes les pièces sont en bon état. Si vous constatez une détérioration ou un

défaut, n'utilisez pas le produit mais procédez comme décrit au chapitre « Garantie ».

● **Préparation**

● **Monter/démonter le tube de soufflage**

⚠ PRUDENCE ! Risque de blessures !

- ▶ Avant le montage ou le démontage du tube de soufflage : Éteignez le produit. Assurez-vous que les parties mobiles se sont arrêtées.
- ▶ Avant toute intervention sur le produit : Enlevez la batterie.

(Fig. B)

Monter le tube de soufflage

1. Poussez le tube de soufflage **1** sur le manchon de raccordement **13** jusqu'à ce que le bouton de déverrouillage **2** s'enclenche.
2. Vérifier que le tube de soufflage **1** est bien fixé en tirant dessus.

Démonter le tube de soufflage

1. Appuyez sur le bouton de déverrouillage **2** et maintenez-le enfoncé.
2. Retirez le tube de soufflage **1** du manchon de raccordement **13**.

● **Recharger la batterie**

⚠ ATTENTION ! Risque d'endommager la batterie !

- ▶ N'exposez pas la batterie aux rayons directs du soleil pendant une période prolongée et ne la posez pas sur un radiateur. Respectez une température ambiante de +50 °C maximum.

REMARQUE

- ▶ Vous trouverez des instructions détaillées dans le mode d'emploi du chargeur.
- ▶ Si la batterie est encore chaude, laissez-la refroidir avant de la recharger.

1. Retirer la batterie [9] du produit (voir « Retirer/insérer la batterie »).
2. Insérez la batterie [9] dans la baie de charge du chargeur [8].
3. Branchez le chargeur [8] sur une prise de courant.
4. Débranchez le chargeur [8] de la prise de courant après la charge.
5. Enlevez la batterie [9] du chargeur [8].

LED de contrôle sur le chargeur

Vert	Rouge	Signification
Allumé	—	Entièrement chargé Mode veille (pas de batterie [9] insérée)
—	Allumé	En cours de charge
—	Clignote	La batterie [9] est surchauffée
Clignote	Clignote	La batterie [9] est défectueuse

● Retirer/insérer la batterie

⚠ PRUDENCE ! Risque de blessure en cas de mise en service involontaire !

- ▶ N'insérez la batterie que lorsque le produit est opérationnel.

⚠ ATTENTION ! Risque de dommages matériels et sur le produit !

- ▶ Utilisez le produit exclusivement avec une batterie de la série **X 20 V TEAM** de **Parkside**. Une batterie inappropriée peut endommager le produit et la batterie.

(Fig. C)

Retirer la batterie

1. Appuyez sur le bouton de déverrouillage [12] sur la batterie [9].
2. Retirez la batterie [9] du support de batterie [6].

Insérer la batterie

- Poussez la batterie [9] le long du rail de guidage dans le support de batterie [6]. La batterie s'enclenche de manière audible.

● Fonctionnement

⚠ PRUDENCE ! Risque de blessures !

- ▶ Portez toujours un équipement de protection et des gants de travail appropriés lorsque vous travaillez avec le produit.
- ▶ Avant toute utilisation, assurez-vous que le produit est en état de marche et correctement monté.
- ▶ N'utilisez pas le produit si l'interrupteur marche/arrêt est endommagé.
- ▶ Un équipement de protection individuelle et un produit en bon état de fonctionnement réduisent le risque de blessures et d'accidents.

⚠ PRUDENCE ! Risque de blessures !

- ▶ Après l'arrêt du produit, la turbine continue à tourner pendant un certain temps. Il existe un risque de blessure dû à la turbine en rotation.

REMARQUE

- ▶ Respectez les règles de protection contre le bruit et les autres réglementations locales.

● Activer/désactiver

⚠ PRUDENCE ! Risque de blessure et de dommages matériels !

- ▶ Avant de mettre le produit en marche, veillez à ce qu'il ne touche aucun objet. Assurez-vous d'avoir une bonne stabilité.

- **Allumer :** Poussez l'interrupteur marche/arrêt **4** en avant sur la position **I**.
- **Éteindre :** Poussez l'interrupteur marche/arrêt **4** en arrière sur la position **O**.

● Contrôler le niveau de charge de la batterie

- Appuyez sur **↔ 10** à côté de l'indicateur de niveau de charge **11** sur la batterie **9**.
- Le niveau de charge de la batterie **9** est indiqué par le voyant à LED de l'indicateur de niveau de charge **11** correspondant qui s'allume.

Couleur	Signification
Rouge, orange, vert	Entièrement chargé
Rouge, orange	Partiellement chargé
Rouge	Doit être rechargé

- Rechargez la batterie **9** lorsque seule la LED rouge de l'indicateur de niveau de charge **11** est encore allumée.

● Instructions de travail

⚠ PRUDENCE ! Risque de blessures et de dégât matériel !

- ▶ Utilisez le produit comme souffleur pour accumuler des feuilles sèches ou pour évacuer des matières d'endroits difficiles d'accès (par ex. sous des véhicules).
- ▶ Toute autre utilisation que celle décrite ici peut endommager le produit et présenter un risque pour l'utilisateur.
- ▶ Lorsque vous travaillez, veillez à ne pas heurter d'objets durs avec le produit, ce qui pourrait provoquer des dommages.
- ▶ Dirigez le jet d'air loin de vous. Veillez à ne pas soulever d'objets lourds.
- Vous obtiendrez un résultat optimal si vous utilisez le produit à une distance de 5 à 10 cm du sol.
- Avant de commencer à souffler, détachez les feuilles collées au sol à l'aide d'un balai ou d'un râteau.
- Tenez le produit par la poignée **5** lorsque vous travaillez.

● Montage au mur

⚠ AVERTISSEMENT !

- ▶ Utilisez des appareils de détection appropriés pour localiser les fils électriques cachés ou consultez le fournisseur d'électricité de votre localité.
- ▶ Le contact avec des fils électriques peut causer une électrocution et provoquer un incendie.

⚠ AVERTISSEMENT !

- ▶ Des dommages à une conduite de gaz peuvent entraîner une explosion.
- ▶ La pénétration dans une conduite d'eau entraîne une détérioration.

- Vous aurez besoin du matériel et des outils suivants (non inclus) :
 - Vis ou clou (diamètre de la tête : 7–10 mm)
 - Tournevis ou marteau
 - Cheville (en cas d'utilisation d'une vis)
- Fixez une vis ou un clou sur un mur.
- Laissez dépasser la tête de vis/de clou d'env. 10 mm du mur.
- Accrochez le produit à la vis/au clou à l'aide du système d'accrochage **14**.

● Nettoyage et entretien

⚠ PRUDENCE ! Risque de blessure et de dommages matériels !

- ▶ Avant de travailler sur le produit ou de le transporter : Éteignez immédiatement le produit et enlevez la batterie.

REMARQUE

- ▶ Nettoyez le produit immédiatement après le travail.
- ▶ Effectuez régulièrement les opérations de nettoyage et d'entretien décrites dans les paragraphes suivants. Cela vous garantira une utilisation longue et fiable.
- ▶ Faites effectuer par notre centre de service les travaux de réparation et d'entretien qui ne sont pas décrits dans ce mode d'emploi (voir « Service après-vente »). Utilisez uniquement des pièces d'origine.

● Nettoyage

⚠ AVERTISSEMENT ! Risque d'électrocution !

- ▶ Ne vaporisez pas le produit avec de l'eau et ne le plongez pas dans l'eau.

⚠ PRUDENCE ! Risque de détérioration du produit !

- ▶ N'utilisez pas de produits de nettoyage ou de dissolvants. Vous risqueriez d'endommager le produit irrémédiablement. Les substances chimiques risquent d'attaquer les pièces en plastique du produit.

- Nettoyez les éléments suivants avec un chiffon humide ou une brosse :
 - Carter moteur **3**
 - Poignée **5**
 - Ouïe de ventilation **7**

● Entretien

- Contrôlez l'absence de vices visibles sur le produit avant chaque utilisation, comme des pièces desserrées, usées ou détériorées.
- Vérifiez que les caches et les dispositifs de protection ne soient pas endommagés et qu'ils soient correctement placés. Faites remplacer ces pièces si nécessaire.

● Rangement

- Pour un rangement peu encombrant, vous pouvez démonter le tube de soufflage **1** (voir « Monter/démonter le tube de soufflage »).
- Rangez le produit toujours
 - propres,
 - secs,
 - à l'abri de la poussière,
 - hors de la portée des enfants.
- Retirez la batterie **9** du produit avant de le ranger.

- Respectez les indications du mode d'emploi de la batterie [9] concernant la température de stockage admissible. Évitez un froid ou une chaleur extrême pendant le stockage pour que la batterie ne perde pas en puissance.

● Transport

- Éteignez immédiatement le produit et enlevez la batterie [9].
- Laissez toutes les pièces mobiles s'arrêter complètement.
- Tenez le produit à deux mains. Pour ce faire, utilisez la poignée [5] et la partie inférieure du tube de soufflage [1].

● Pièces de rechange/ accessoires

- Les clients peuvent acheter des pièces de rechange et accessoires compatibles sur www.optimex-shop.com.
- Vous ne pouvez passer des commandes qu'en ligne.
- Ayez le numéro de commande à portée de main pour votre commande.
- Pour plus d'informations, contactez le service d'assistance téléphonique de Lidl (voir « Service après-vente »).

Pièce	Numéro de commande
Tube de soufflage [1]	99947905402

● Dépannage

Problème	Cause possible	Solution
Le produit ne démarre pas.	La batterie [9] est déchargée.	Rechargez la batterie [9] (voir « Recharger la batterie »).
	La batterie [9] n'est pas mise en place.	Mettez la batterie [9] en place (voir « Retirer/insérer la batterie »).
	L'interrupteur marche/arrêt [4] Le moteur est défectueux.	Adressez-vous à notre service après-vente (voir « Service après-vente »).
Le produit fonctionne par intermittence.	Faux contact interne	Adressez-vous à notre service après-vente (voir « Service après-vente »).
	L'interrupteur marche/arrêt [4] est défectueux.	
Faible ou absence de puissance de soufflage	La batterie [9] est déchargée.	Rechargez la batterie [9] (voir « Recharger la batterie »).

● Mise au rebut

L'emballage se compose de matières recyclables pouvant être mises au rebut dans les déchetteries locales.



Veillez respecter l'identification des matériaux d'emballage pour le tri sélectif, ils sont identifiés avec des abréviations (a) et des chiffres (b) ayant la

signification suivante : 1–7 :
plastiques/20–22 : papiers et
cartons/80–98 : matériaux
composite.

Produit :



Points de collecte sur www.quefairemedesdechets.fr
Privilégiez la réparation ou le don de votre appareil !

Le produit et les matériaux d'emballage sont recyclables et relèvent de la responsabilité élargie du producteur. Éliminez-les séparément, en suivant l'Info-tri illustrée, dans l'intérêt d'un meilleur traitement des déchets.

Le logo Triman n'est valable qu'en France.



Votre mairie ou votre municipalité vous renseigneront sur les possibilités de mise au rebut des produits usagés.



Afin de contribuer à la protection de l'environnement, veuillez ne pas jeter votre produit usagé dans les ordures ménagères, mais éliminez-le de manière appropriée. Pour obtenir des renseignements concernant les points de collecte et leurs horaires d'ouverture, vous pouvez contacter votre municipalité.

Les piles/piles rechargeables défectueuses ou usagées doivent être recyclées. Les piles et/ou piles rechargeables et/ou le produit doivent être retournés dans les centres de collecte proposés.



Pollution de l'environnement par la mise au rebut incorrecte des piles/piles rechargeables !

Les piles/piles rechargeables ne doivent pas être mises au rebut avec les ordures ménagères. Elles peuvent contenir des métaux lourds toxiques et doivent être considérées comme des déchets spéciaux. Les symboles chimiques des métaux lourds sont les suivants : Cd = cadmium, Hg = mercure, Pb = plomb. Pour cette raison, veuillez toujours déposer les piles/piles rechargeables usagées dans les conteneurs de recyclage communaux.

● Garantie

Article L217-16 du Code de la consommation

Lorsque l'acheteur demande au vendeur, pendant le cours de la garantie commerciale qui lui a été consentie lors de l'acquisition ou de la réparation d'un bien meuble, une remise en état couverte par la garantie, toute période d'immobilisation d'au moins sept jours vient s'ajouter à la durée de la garantie qui restait à courir. Cette période court à compter de la demande d'intervention de l'acheteur ou de la mise à disposition pour réparation du bien en cause, si cette mise à disposition est postérieure à la demande d'intervention.

Indépendamment de la garantie commerciale souscrite, le vendeur reste tenu des défauts de conformité du bien et des vices rédhibitoires dans les conditions prévues aux articles L217-4 à L217-13 du Code de la consommation et aux articles 1641 à 1648 et 2232 du Code Civil.

Article L217-4 du Code de la consommation

Le vendeur livre un bien conforme au contrat et répond des défauts de conformité existant lors de la délivrance.

Il répond également des défauts de conformité résultant de l'emballage, des instructions de montage ou de l'installation lorsque celle-ci a été mise à sa charge par le contrat ou a été réalisée sous sa responsabilité.

Article L217-5 du Code de la consommation

Le bien est conforme au contrat :

- 1° S'il est propre à l'usage habituellement attendu d'un bien semblable et, le cas échéant :
 - s'il correspond à la description donnée par le vendeur et posséder les qualités que celui-ci a présentées à l'acheteur sous forme d'échantillon ou de modèle ;
 - s'il présente les qualités qu'un acheteur peut légitimement attendre eu égard aux déclarations publiques faites par le vendeur, par le producteur ou par son représentant, notamment dans la publicité ou l'étiquetage ;
- 2° Ou s'il présente les caractéristiques définies d'un commun accord par les parties ou être propre à tout usage spécial recherché par l'acheteur, porté à la connaissance du vendeur et que ce dernier a accepté.

Article L217-12 du Code de la consommation

L'action résultant du défaut de conformité se prescrit par deux ans à compter de la délivrance du bien.

Article 1641 du Code civil

Le vendeur est tenu de la garantie à raison des défauts cachés de la chose vendue qui la rendent impropre à l'usage auquel on la destine, ou qui diminuent tellement cet usage que l'acheteur ne l'aurait pas acquise, ou n'en aurait donné qu'un moindre prix, s'il les avait connus.

Article 1648 1er alinéa du Code civil

L'action résultant des vices rédhibitoires doit être intentée par l'acquéreur dans un délai de deux ans à compter de la découverte du vice.

Les pièces détachées indispensables à l'utilisation du produit sont disponibles pendant la durée de la garantie du produit.

Le produit a été fabriqué selon des critères de qualité stricts, et contrôlé consciencieusement avant sa livraison. En cas de défaut de matériau ou de fabrication, vous avez des droits légaux vis-à-vis du vendeur du produit. Vos droits légaux ne sont en aucun cas limités par notre garantie mentionnée ci-dessous.

La garantie de ce produit est de 3 ans à partir de la date d'achat. La période de garantie commence à la date d'achat. Conservez l'original de la preuve d'achat dans un endroit sûr car ce document est nécessaire pour prouver l'achat.

Tout dommage ou défaut déjà présent au moment de l'achat doit être signalé immédiatement après le déballage du produit.

Si le produit présente un défaut de matériau ou de fabrication dans les 3 ans qui suivent la date d'achat, nous le réparerons ou le remplacerons – à notre choix – gratuitement pour vous. La

période de garantie n'est pas prolongée par une demande de garantie acceptée. Cette mesure s'applique également pour les pièces remplacées et réparées.

Cette garantie est annulée si le produit a été endommagé ou utilisé ou entretenu de manière incorrecte.

La garantie couvre les défauts de matériels et de fabrication. Cette garantie ne couvre pas les pièces du produit soumises à une usure normale, et qui sont donc considérées comme des pièces d'usure (par exemple les piles, tuyaux, les cartouches d'encre), ni les dommages aux pièces fragiles, par exemple les interrupteurs ou les pièces en verre.

● Faire valoir sa garantie

Afin de garantir la rapidité de traitement de votre demande, veuillez tenir compte des indications suivantes :

Pour toute demande, veuillez conserver le ticket de caisse et le numéro de référence de l'article (IAN 536763_2507) au titre de preuves d'achat.

Le numéro de référence de l'article est indiqué sur la plaque signalétique du produit, sur une gravure présente sur celui-ci, sur la page de couverture de votre manuel (en bas à gauche) ou sur l'autocollant placé sur la face arrière ou inférieure du produit.

En cas de dysfonctionnement de l'appareil ou de tout autre défaut, contactez en premier lieu le service après-vente par téléphone ou par e-mail aux coordonnées indiquées ci-dessous.

Tout produit considéré comme défectueux peut alors être envoyé sans frais de port supplémentaires au service clientèle indiqué, accompagné

de la preuve d'achat (ticket de caisse) et d'une description écrite du défaut mentionnant également sa date d'apparition.

Le site parkside-diy.com vous permet de visualiser et de télécharger ce mode d'emploi ainsi que de nombreux autres manuels.

Ce code QR vous permet d'accéder directement au site parkside-diy.com. Sélectionnez votre pays et cherchez les modes d'emploi dans le champ de recherche. La numéro de référence de l'article (IAN) 536763_2507 vous permet d'accéder au mode d'emploi se rapportant à votre article.



● Service après-vente

FR Service après-vente France

Tél.: 0800907612
Formulaire de contact sur
parkside-diy.com
IAN 536763_2507

BE Service après-vente Belgique

Tél.: 080012614
Formulaire de contact sur
parkside-diy.com
IAN 536763_2507

CH Service après-vente Suisse

Tél.: 0800563601
Formulaire de contact sur
parkside-diy.com
IAN 536763_2507

● Déclaration UE de conformité

FR

DÉCLARATION UE DE CONFORMITÉ (n° 536763_2507)

IAN : 536763_2507
Identification du produit : "PARKSIDE" 20V Souffleur de feuilles sans fil
Numéro de modèle : HG13012

L'objet de la déclaration décrit ci-dessus est conforme à la législation d'harmonisation de l'Union applicable:

Directive 2006/42/CE
Directive 2000/14/CE
Directive 2014/30/UE
Directive 2011/65/UE avec toutes les modifications connexes

Références des normes harmonisées ou références aux autres spécifications techniques par rapport auxquels la conformité est déclarée :

N° / Pièces
Directive 2006/42/CE
EN 60335-1:2012/A15:2021
EN 50636-2-100:2014
EN 62233:2008
Directive 2014/30/UE
EN IEC 55014-1:2021
EN IEC 55014-2:2021

L'objet de la déclaration décrite ci-dessus est conforme à la directive 2011/65/UE du Parlement européen et du Conseil du 8 juin 2011 relative à la limitation de l'utilisation de certaines substances dangereuses dans les équipements électriques et électroniques :

N° / Pièces
EN IEC 63000:2018

Procédure d'évaluation de la conformité / nom et adresse de l'organisme notifié, le cas échéant : EN ISO 3744:1995 & ISO 11094:1991, Point 34 Part B Annex III EU-RL 2000/14/EC & ISO 11094:1991, TÜV SÜD Germany

Mesure du niveau de puissance acoustique sur un équipement représentatif de ce type : 81.4 dB(A)

Niveau de puissance acoustique garanti pour cet équipement : 83 dB(A)

Détenteur de la documentation technique : OWIM GmbH & Co.KG

Signé par et au nom de:

OWIM GmbH & Co. KG, Stiftsbergstraße 1, 74167 Neckarsulm, Allemagne

Cette déclaration de conformité est délivrée sous la seule responsabilité du fabricant.

Traduction de la déclaration de conformité d'origine

Neckarsulm

11/12/2025

Lieu

Date

ppa. Jéns Buchheim

ppa. Dr. Thorsten Maier

Fondé de pouvoir

Fondé de pouvoir



Lijst van gebruikte pictogrammen/symbolen	Pagina	71
Inleiding	Pagina	72
Beoogd gebruik	Pagina	72
Leveringsomvang	Pagina	72
Onderdelenbeschrijving	Pagina	72
Technische gegevens	Pagina	73
Algemene veiligheidsaanwijzingen	Pagina	75
Voor het eerste gebruik	Pagina	82
Product uitpakken	Pagina	82
Vorbereiding	Pagina	83
Blaasbuis monteren/demonteren	Pagina	83
Accu opladen	Pagina	83
Accu verwijderen/plaatsen	Pagina	83
Bediening	Pagina	84
In-/uitschakelen	Pagina	84
Ladingsniveau van de accu controleren	Pagina	84
Werkinstructies	Pagina	85
Muurmontage	Pagina	85
Schoonmaken en onderhoud	Pagina	85
Schoonmaken	Pagina	86
Onderhoud	Pagina	86
Opbergen	Pagina	86
Transport	Pagina	86
Reserveonderdelen/accessoires	Pagina	86
Probleemoplossing	Pagina	87
Afvoer	Pagina	87
Garantie	Pagina	88
Afwikkeling in geval van garantie	Pagina	88
Service	Pagina	89
EU-conformiteitsverklaring	Pagina	90

Lijst van gebruikte pictogrammen/symbolen

	GEVAAR! – Duidt op een gevaar met een hoog risico dat ernstig letsel of de dood tot gevolg kan hebben, als dit niet wordt voorkomen (bijv. verstikkingsgevaar)		Lees de gebruiksaanwijzing.
	WAARSCHUWING! – Duidt op een gevaar met een middelmatig risico dat ernstig letsel of de dood tot gevolg kan hebben, als dit niet wordt voorkomen (bijv. gevaar voor elektrische schokken)		Verwondingsgevaar door onderdelen die uit het product worden geslingerd! Houd omstanders uit het gevareng gebied.
	VOORZICHTIG! – Duidt op een gevaar met een laag risico dat licht tot matig letsel tot gevolg kan hebben, als dit niet wordt voorkomen (bijv. verbrandingsgevaar)		Voorzichtig! Draaiend schoepenrad. Houd uw handen uit de buurt.
	OPGELET! – Waarschuwt voor mogelijke schade aan eigendommen (bijv. risico op kortsluiting)		Verwijder de accu  vóór onderhoudswerkzaamheden.
	Draag een veiligheidsbril.		Draag gehoorbescherming.
	Draag ademhalingsbescherming.		Draag slipvast veiligheidsschoeisel.
	Stel het product niet aan vocht bloot. Werk niet in de regen.		Draag geen open lange haren. Gebruik een haarnet.
	Gelijkstroom/-spanning		Gegarandeerd geluidsvermogensniveau L _{WA} in dB(A)
	Het CE-teken bevestigt dat het product voldoet aan de betreffende EU-richtlijnen.	 	Veiligheidsaanwijzingen Aanwijzingen voor het gebruik
	Handhaaf een veilige afstand van minimaal 5 m tot derden.		

20 V ACCU-BLADBLAZER

● **Inleiding**

Hartelijk gefeliciteerd met de aankoop van uw nieuwe product. U heeft voor een hoogwaardig product gekozen. De gebruiksaanwijzing is een deel van het product. Deze bevat belangrijke aanwijzingen voor veiligheid, gebruik en verwijdering. Maakt U zich voor de ingebruikname van het product met alle bedienings- en veiligheidsvoorschriften vertrouwd. Gebruik het product alleen zoals beschreven en voor de aangegeven toepassingsgebieden. Overhandig alle documenten bij doorgifte van het product aan derden.

● **Beoogd gebruik**

- Deze accu-bladblazer (hierna “product” of “elektrisch apparaat” genoemd) is uitsluitend bedoeld voor het verzamelen van droge bladeren en het verwijderen van droge bladeren van moeilijk bereikbare plaatsen (bijvoorbeeld onder voertuigen).
- Het product is niet bestemd voor commercieel gebruik. Bij commercieel gebruik vervalt de garantie.
- Elk ander gebruik dat niet uitdrukkelijk in deze gebruiksaanwijzing is goedgekeurd, kan schade aan het product veroorzaken en een ernstig risico voor de gebruiker vormen.
- Het product mag niet worden gebruikt in gebieden met voor de gezondheid gevaarlijk stof.
- Het gebruik van het product in de regen is verboden. Het product is niet bestemd voor vochtige omgevingen.

- Het product is bestemd voor gebruik door volwassenen. Jongeren onder de 16 jaar mogen het product uitsluitend onder toezicht gebruiken.
- De bediener of gebruiker is verantwoordelijk voor ongevallen die verwondingen van andere mensen of schade aan eigendommen veroorzaken.
- De fabrikant is niet verantwoordelijk voor schade ontstaan door onjuist gebruik of een onjuiste bediening.
- Het product is onderdeel van de serie **X 20 V TEAM** van **Parkside** en kan met accu's van de serie **X 20 V TEAM** van **Parkside** worden gebruikt. De accu's mogen alleen met opladers van de serie **X 20 V TEAM** van **Parkside** worden opgeladen.

● **Leveringsomvang**

⚠ WAARSCHUWING!

- ▶ Zowel het product als het verpakkingsmateriaal zijn geen kinderspeelgoed! Kinderen mogen niet spelen met de plastic zakken, folie en kleine onderdelen! Er bestaat gevaar voor inslikken en verstikking!

TIP

- ▶ Accu's en oplader worden niet meegeleverd.

- 1 Accu-bladblazer
- 1 Blaasbuis
- 1 Gebruiksaanwijzing

● **Onderdelenbeschrijving**

Vouw voor het lezen de bladzijde met de afbeeldingen uit en maak uzelf daarna vertrouwd met alle functionaliteit van het product.

(Afb. A)

- 1 Blaasbuis
- 2 Ontgrendelingstoets (blaasbuis)
- 3 Motorbehuizing
- 4 Aan/uit-schakelaar
- 5 Handgreep
- 6 Accuhouder
- 7 Ventilatiesleuven
- 8 Oplader *
- 9 Accu *
- 10 Knop  (ladingsniveau)
- 11 Ladingsniveau-indicator
- 12 Ontgrendelingstoets (accu)

(Afb. B)

- 13 Aansluitsteunen

(Afb. D)

- 14 Ophangelement

● Technische gegevens

20 V Accu-bladblazer PLBA 20-Li C4	
Modelnummer:	HG13012
Nominale spanning:	20 V ===
Nominale stroom:	16 A
Toerental onbelast n_0 :	12000 min ⁻¹
Luchtsnelheid:	max. 210 km/h
Beschermingswijze:	IPX0
Gewicht (zonder accu):	ca. 1,4 kg

Aanbevolen omgevingstemperatuur	
Max. temperatuur (totaal):	+50 °C
Tijdens het opladen:	+4 °C tot +40 °C
Tijdens het gebruik:	+4 °C tot +50 °C
Tijdens opslag:	0 °C tot +45 °C

Geluidsemisiewaarden	
Geluidsdruk niveau L_{pA} :	77,4 dB
Onzekerheid K_{pA} :	3 dB
Geluidsvermogenspeil L_{WA}	
Gegarandeerd:	83 dB
Gemeten:	81,4 dB
Onzekerheid K_{WA} :	1,99 dB

Trillingsemisiewaarden	
Trilling a_h :	$\leq 2,5 \text{ m/s}^2$
Onzekerheid K:	1,5 m/s^2

WAARSCHUWING!



Draag gehoorbescherming!

WAARSCHUWING!

- ▶ De trillings- en geluidsemisies kunnen tijdens het feitelijke gebruik van het elektrische apparaat van de aangegeven waarden afwijken afhankelijk van de manier waarop het elektrische apparaat gebruikt wordt, in het bijzonder van welk soort werkstuk bewerkt wordt.
- ▶ Het is noodzakelijk om veiligheidsmaatregelen ter bescherming van de bedienaar vast te leggen, die zijn gebaseerd op de trillingsbelasting tijdens de daadwerkelijke gebruiksomstandigheden (hierbij moet rekening worden gehouden met alle aspecten van de gebruikscyclus, bijvoorbeeld de tijd waarin het elektrische apparaat is uitgeschakeld en de tijd waarin het wel is ingeschakeld maar zonder belasting draait).

* Niet in leveringsomvang inbegrepen

TIP

- ▶ De geluids- en trillingsemissiewaarde zijn bepaald in overeenstemming met de normen en voorschriften die in de conformiteitsverklaring zijn vermeld.
- ▶ De aangegeven totale trillingswaarde en de aangegeven geluidsemissiewaarde zijn met een genormeerde testmethode gemeten en kunnen worden gebruikt om elektrische apparaten met elkaar te vergelijken.
- ▶ De aangegeven totale trillingswaarde en de aangegeven geluidsemissiewaarde kunnen ook voor een voorlopige inschatting van de belasting worden gebruikt.

Oplaadduur

- Het product is onderdeel van de serie **X 20 V TEAM** van **Parkside** en kan met accu's van de serie **X 20 V TEAM** van **Parkside** worden gebruikt. Accu's uit de serie **X 20 V TEAM** mogen alleen worden opgeladen met opladers uit de serie **X 20 V TEAM**.

- Wij raden u aan om dit product uitsluitend met de volgende accu's te gebruiken:
 - **PAP 20 B1**
 - **PAP 20 B3**
- Wij raden u aan om deze accu's met de volgende opladers op te laden:
 - **PLG 20 A3**
 - **PLG 20 A4**
 - **PLG 20 C1**
 - **PLG 20 C3**
 - **PDSLGL 20 A1**
- Technische gegevens accu's en oplader: zie aparte gebruiksaanwijzing
- De oplaadtijd wordt beïnvloed door factoren zoals omgevingstemperatuur, temperatuur van de accu en netspanning en kan afwijken van de gespecificeerde waarden.
- Klanten uit de volgende landen kunnen in de Lidl-onlineshops compatibele vervangende batterijen en opladers bestellen: Duitsland (lidl.de), Frankrijk (lidl.fr), België (lidl.be), Tsjechische Republiek (lidl.cz), Nederland (lidl.nl), Polen (lidl.pl), Slowakije (lidl.sk), Spanje (lidl.es)
Klanten uit alle andere landen kunnen deze bestellen op www.optimex-shop.com.

Oplaadduur	2 Ah Accu PAP 20 B1	4 Ah Accu PAP 20 B3
Max. 2,4 A Oplader PLG 20 A4/C1	60 min	120 min
Max. 4,5 A Oplader PLG 20 A3/C3	35 min	60 min
Max. 4,5 A Oplader PDSLGL 20 A1	35 min	60 min



Algemene veiligheids- aanwijzingen

BELANGRIJK

VOOR GEBRUIK GOED LEZEN.

BEWAREN VOOR UW ADMINISTRATIE.

Lees de aanwijzingen zorgvuldig door.

⚠ VOORZICHTIG!

► Neem bij het gebruik van elektrisch apparaat de volgende basisveiligheidsmaatregelen in acht om elektrische schokken, persoonlijk letsel en brand te voorkomen.

- Maak uzelf vertrouwd met alle onderdelen en de juiste werking van het product voordat u aan het werk gaat.
- Zorg ervoor dat u het product in noodgevallen direct kunt uitschakelen. Ondeskundige gebruik van het product kan leiden tot zware verwondingen.
- Kinderen, personen met verminderde lichamelijke, zintuiglijke of geestelijke vermogens of onvoldoende ervaring en kennis, of personen die niet vertrouwd zijn met de instructies, mogen het product nooit gebruiken. Lokale voorschriften kunnen een leeftijdsgrens voor de gebruiker bepalen.
- Kinderen moeten onder toezicht staan om er zeker van te zijn dat ze niet met het product spelen. Reiniging en onderhoud mogen niet door kinderen worden uitgevoerd.
- Gebruik het product niet op hoogtes hoger dan 2000 m.
- Gebruik alleen de aanbevolen accu's en opladers.
- Bij onjuist gebruik kan vloeistof uit de accu's naar buiten lekken. Vermijd contact met gelekte accuvloeistof. Bij onbedoeld contact dient u het gebied met

water te spoelen. Als de vloeistof in de ogen komt, raadpleeg dan een arts. Lekkende accuvloeistof kan irritatie van de huid of brandwonden veroorzaken.

- Stel het product of de accu's niet bloot aan extreme temperaturen.
- Houd er rekening mee dat de polen van het product dat op accu's werkt of van de accu's kortsluiting kunnen maken door metalen voorwerpen.
- Trek de accu voor het opladen uit het product.
- Verwijder de accu uit het product als het product gedurende langere tijd ongebruikt wordt opgeborgen.
- Gebruik geen defecte of beschadigde accu's.

Vorbereiding

- Gebruik het product nooit wanneer mensen, met name kinderen of huisdieren in de buurt zijn.
- Persoonlijke veiligheidsuitrusting beschermen de gezondheid van de

gebruiker en zorgen voor een soepele werking van het product.

- Draag geschikte werkkleding, zoals stevige schoenen met antislipzolen, stevige lange broek, handschoenen, een veiligheidsbril en gehoorbescherming. Draag altijd veiligheidsuitrusting als u het product gebruikt.
- Gebruik het product niet als u op blote voeten loopt of open sandalen draagt.
- Draag ademhalingsbescherming om uzelf tegen stof te beschermen.
- Draag geen loszittende kleding, hangende kleding, stropdassen of sieraden die bij de luchtinlaat kunnen worden aangezogen.
- Draag beschermende hoofdbedekking als u lang haar hebt.
- Houd lang haar uit de buurt van de zuigopeningen.

- Let op mensen, vooral kinderen, huisdieren, open ramen, enz. Het geblazen materiaal kan in hun richting worden geslingerd. Stop met werken als deze zich in de buurt bevinden. Handhaaf een veilige afstand van minimaal 5 m rondom u.
- Maak uzelf vertrouwd met uw omgeving en wees u bewust van mogelijke gevaren die tijdens het werk over het hoofd kunnen worden gezien.
- Inspecteer het te reinigen oppervlak zorgvuldig en verwijder alle draden, stenen, blikken en andere vreemde voorwerpen.
- Verwijder vreemde voorwerpen met een hark of bezem voordat u met het product gaat werken.
- Gebruik de blaasbuis om de luchtstroom dicht bij de grond te laten stromen.
- Vochtig het te reinigen oppervlak onder zeer droge omstandigheden licht of gebruik een sproeier om stofophoping te voorkomen.
- Werk niet met een beschadigd, onvolledig of aangepast product zonder toestemming van de fabrikant.
- Controleer vóór gebruik de veiligheidsstatus van het product, met name de aan/uit-schakelaar.
- Gebruik het product alleen als het volledig gemonteerd is.
- Gebruik het product nooit met defecte beschermingsmiddelen, defecte beschermkappen of zonder beschermende voorzieningen.
- De bediener of gebruiker is verantwoordelijk voor ongevallen en verwondingen van andere personen of schade aan hun eigendommen.
- Gebruik het product in de aanbevolen positie en alleen wanneer u op een stevige, vlakke ondergrond staat.
- Gebruik het product niet op een verharde ondergrond of een grindvloer waar het

uitgeworpen materiaal letsel kan veroorzaken.

- Voer vóór gebruik altijd een visuele inspectie uit om er zeker van te zijn dat de behuizing onbeschadigd is en dat de beveiligingsinrichtingen en afschermingen op hun plaats zitten.
- Vervang versleten of beschadigde componenten in sets om de balans te behouden. Vervang beschadigde of onleesbare labels.

Gebruik

- Vermijd een abnormale lichaamshouding. Zorg altijd voor een goede balans op hellingen.
- Loop in staptempo, niet rennen.
- Schakel het product niet in wanneer het ondersteboven wordt gehouden of niet in de werkstand staat.
- Vermijd onbedoeld inschakelen van het product.

- Controleer of het product is uitgeschakeld voordat u het oppakt of draagt.
- Als u uw vinger op de aan/uit-schakelaar hebt terwijl u het product draagt, kan dit ongelukken veroorzaken.
- Richt het product nooit op anderen. Richt met name de luchtstraal tijdens het gebruik niet op ogen en oren.
- Houd het product altijd met beide handen vast.
- Rek uw haam niet te ver uit en verlies het evenwicht niet.
- Houd uw vingers en voeten uit de buurt van de opening van de blaasbuis en het schoepenrad. Er bestaat gevaar voor letsel.
- Werk niet met het product als u moe of niet geconcentreerd bent of na het innemen van alcohol of tabletten. Las altijd tijdig werkonderbrekingen in. Gebruik uw gezond verstand tijdens de werkzaamheden.

- Langdurig gebruik van het product kan leiden tot trillingsgerelateerde circulatieproblemen in de handen. U kunt de gebruiksduur echter verlengen door geschikte handschoenen te dragen of regelmatig te pauzeren.
- Vermijd werken met het product bij slecht weer, vooral bij bliksemgevaar. Werk alleen bij daglicht of bij goed kunstlicht.
- Schakel het product uit, verwijder de accu en zorg ervoor dat alle bewegende onderdelen volledig tot stilstand zijn gekomen,
 - als u het product niet gebruikt,
 - als u het product vervoert,
 - als u het product zonder toezicht laat,
 - voordat u een verstopping verwijdert of een verstopt kanaal vrijmaakt,
 - voordat u het product inspecteert, reinigt of andere werkzaamheden uitvoert,
 - na contact met vreemde voorwerpen,
 - als abnormale trillingen optreden.
- Gebruik het product niet in gesloten of slecht geventileerde ruimten.
- Gebruik het product niet in de buurt van ontbrandbare vloeistoffen of gassen. Als u dit toch doet, kan dit brand- of explosiegevaar tot gevolg hebben.
- Schakel het product onmiddellijk uit en verwijder de accu in geval van een ongeval of storing tijdens het gebruik. Raadpleeg bij het oplossen van storingen het hoofdstuk “Probleemoplossing” of neem contact op met ons servicecentrum om storingen te verhelpen (zie “Service”).
- Stel voor de start van het product vast dat het schoepenrad niet verstopt is.
- Houd uw gezicht en lichaam uit de buurt van de opening van de blaasbuis.

- Zorg ervoor dat handen, andere lichaamsdelen of kleding niet in de motorbehuizing of in de buurt van bewegende delen komen.
- Kantel het product niet tijdens het gebruik.
- Houd de accu vrij van vuil en andere opgehoopte materialen om schade aan de accu en mogelijk brand te voorkomen.
- Vervoer het product niet terwijl het is ingeschakeld of als de accu is geïnstalleerd.
- Als het product ongewone geluiden of trillingen maakt, schakel het dan onmiddellijk uit. Wacht tot de bewegende delen tot stilstand zijn gekomen. Verwijder de accu. Voer de volgende stappen uit voordat u het product opnieuw opstart en gebruikt:
 - Controleer het product op mogelijke schade.
 - Vervang beschadigde onderdelen of laat deze repareren.
 - Controleer het product op losse onderdelen en draai deze indien nodig vast.
- Zorg ervoor dat u geen gevaarlijke bewegende onderdelen aanraakt voordat u de accu uit het product verwijdert en dat de gevaarlijke bewegende delen volledig tot stilstand zijn gekomen.
- Zorg voor de juiste zorg bij letsel of roep medische hulp in.
- Overbelast het product niet. Werk alleen binnen het gespecificeerde prestatiebereik. Gebruik geen machines met minder vermogen voor zware werkzaamheden. Gebruik het product niet voor doeleinden, waarvoor het niet is bedoeld.

Onderhoud en opslag

- Controleer regelmatig de functionaliteit en integriteit van het product om gevaren voor de gebruiker te voorkomen.

- Vervang versleten of beschadigde onderdelen om veiligheidsredenen. Gebruik uitsluitend originele reserveonderdelen/ accessoires.
- Probeer niet om het product zelf te repareren, tenzij u hiervoor een opleiding hebt gehad. Alle werkzaamheden die niet zijn vermeld in deze gebruiksaanwijzing mogen uitsluitend worden uitgevoerd door ons ingeschakelde klantenservicecentra.
- Berg het product op een droge plaats op buiten het bereik van kinderen.
- Behandel het product voorzichtig. Reinig de ventilatiesleuven regelmatig en volg de onderhoudsinstructies.
- Houd de ventilatiesleuven vrij van obstakels.
- Gebruik het product niet als het niet kan worden in- en uitgeschakeld. Een beschadigde schakelaar moet bij een servicewerkplaats worden vervangen.
- Schakel het product uit voordat u onderhoud uitvoert, inspecteert, opbergt of accessoires vervangt. Verwijder de accu. Controleer of alle bewegende delen volledig tot stilstand zijn gekomen. Laat het product vóór inspecties, instellingen enzovoort afkoelen. Onderhoud het product voorzichtig en houd het schoon.
- Laat het product volledig afkoelen voordat u het opbergt.

Aanvullende veiligheidsaanwijzingen

- Gebruik geen accessoires die niet door **PARKSIDE** worden aanbevolen. Dit kan elektrische schokken of brand veroorzaken.
- Raadpleeg de veiligheidsaanwijzingen en opmerkingen over het opladen en het juiste gebruik die zijn opgenomen in de gebruiksaanwijzing van de accu's en de oplader van de serie **X 20 V TEAM** van

PARKSIDE. In deze aparte gebruiksaanwijzing vindt u een gedetailleerde beschrijving van het opladen en andere informatie.

Overige risico's

⚠ **WAARSCHUWING!**

► Dit product genereert tijdens het gebruik een elektromagnetisch veld dat onder bepaalde omstandigheden actieve of passieve medische implantaten kan beïnvloeden. Om het gevaar voor ernstig of dodelijk letsel te verminderen, moeten personen met medische implantaten hun arts zowel als de fabrikant van het medische implantaat raadplegen voordat ze het product bedienen.

Ook als u het product bedient zoals dat hoort, bestaan er nog altijd enige risico's. De volgende

gevaren kunnen zich voordoen in verband met de bouwwijze en de uitvoering van dit product:

- Gehoorbeschadiging als u geen geschikte gehoorbescherming draagt.
- Effecten op de gezondheid als gevolg van hand- en armtrillingen als het product gedurende langere tijd wordt gebruikt of als het niet juist wordt gebruikt en onderhouden.
- Longschade als u geen geschikte ademhalingsbescherming draagt.
- Schade aan de ogen als u geen geschikte oogbescherming draagt.

● **Voor het eerste gebruik**

● **Product uitpakken**

1. Haal het product uit zijn verpakking en verwijder al het verpakkingsmateriaal en beschermfolie.
2. Controleer of alle onderdelen aanwezig zijn en of de beschrijving van het meegeleverde volledig is (zie "Leveringsomvang").

- Controleer of het product en alle onderdelen in goede staat zijn. Mocht u een beschadiging of een defect vaststellen, gebruik het product dan niet, maar ga te werk zoals beschreven in het hoofdstuk "Garantie".

● Voorbereiding

● Blaasbuis monteren/ demonteren

⚠ VOORZICHTIG! Risico op letsel!

- Voordat u de blaasbuis monteert of demonteert: Schakel het product uit. Controleer of de bewegende delen tot stilstand zijn gekomen.
- Voor alle werkzaamheden aan het product: Verwijder de accu.

(Afb. B)

Blaasbuis monteren

- Druk de blaasbuis **1** op de aansluitsteunen **13** totdat de ontgrendelingstoets **2** op zijn plaats klikt.
- Controleer of de blaasbuis **1** stevig vastzit door eraan te trekken.

Blaasbuis demonteren

- Druk op de ontgrendelingstoets **2** en houd deze ingedrukt.
- Trek de blaasbuis **1** van de aansluitsteunen **13** af.

● Accu opladen

⚠ OPGELET! Risico van beschadiging van de accu!

- Stel de accu niet gedurende langere tijd bloot aan directe zonnestraling en leg ze niet op een verwarming. Stel een omgevingstemperatuur in van max. +50 °C.

TIP

- Raadpleeg de gebruiksaanwijzing van de oplader voor gedetailleerde aanwijzingen.
- Als de accu nog warm zijn, laat ze dan afkoelen voordat u ze oplaadt.

- Verwijder de accu **9** van het product (zie "Accu verwijderen/plaatsen").
- Schuif de accu **9** in de laadschacht van de oplader **8**.
- Verbind de oplader **8** met een stekkerdoos.
- Trek de oplader **8** na het opladen uit het stopcontact.
- Trek de accu **9** uit de oplader **8**.

Indicatie-LED's op de oplader

Groen	Rood	Betekenis
Licht op	—	Volledig opgeladen
		Stand-bymodus (geen accu 9 geplaatst)
—	Licht op	Bezig met opladen
—	Knippert	De accu 9 is oververhit
Knippert	Knippert	De accu 9 is defect

● Accu verwijderen/plaatsen

⚠ VOORZICHTIG! Risico op letsel door ongewenste ingebruikname!

- Plaats de accu pas als het product volledig bedrijfsklaar is.

⚠️ OPGELET! Risico van materiële schade en productschade!

- ▶ Gebruik het product alleen met een accu van de serie **X 20 V TEAM** van **Parkside**. Een onjuiste accu kan het product en de accu beschadigen.

(Afb. C)

Accu verwijderen

1. Druk op de ontgrendelingstoets **12** op de accu **9**.
2. Trek de accu **9** uit de accuhouder **6**.

Accu plaatsen

- Schuif de accu **9** langs de geleiderail in de accuhouder **6**. De accu klikt hoorbaar vast.

● Bediening

⚠️ VOORZICHTIG! Risico op letsel!

- ▶ Draag altijd geschikte veiligheidsuitrusting en werkhandschoenen wanneer u met het product werkt.
- ▶ Vergewis u er voor elk gebruik van dat het product goed werkt en correct is gemonteerd.
- ▶ Gebruik het product niet als de aan/uit-schakelaar is beschadigd.
- ▶ Persoonlijke veiligheidsuitrusting en een functioneel product verminderen het risico op letsel en ongevallen.
- ▶ Na het uitschakelen van het product draait het schoepenrad nog enige tijd. Het draaiende schoepenrad kan verwondingen veroorzaken.

TIP

- ▶ Neem de regels voor geluidsbescherming en andere plaatselijke voorschriften in acht.

● In-/uitschakelen

⚠️ VOORZICHTIG! Risico van verwondingen en risico van productschade!

- ▶ Let er vóór het inschakelen op dat het product geen voorwerpen raakt. Zorg er daarom voor dat u stevig staat.

- **Inschakelen:** Schuif de aan/uitschakelaar **4** naar voren in de stand **I**.
- **Uitschakelen:** Schuif de aan/uitschakelaar **4** naar achteren in de stand **O**.

● Ladingsniveau van de accu controleren

- Druk op **10** naast de ladingsniveau-indicator **11** op de accu **9**.
- Het ladingsniveau van de accu **9** wordt door het oplichten van de overeenkomstige LED-lampjes van de ladingsniveau-indicator **11** weergegeven.

Kleur	Betekenis
Rood, oranje, groen	Volledig opgeladen
Rood, oranje	Gedeeltelijk opgeladen
Rood	Moet worden opgeladen

- Laad de accu **9** op wanneer alleen nog maar de rode LED van de ladingsniveau-indicator **11** oplicht.

● Werkinstructies

⚠️ VOORZICHTIG! Risico van letsel en materiële schade!

- ▶ Gebruik het product alleen voor het opvangen van droge bladeren of het wegblazen van moeilijk bereikbare plaatsen (bijvoorbeeld onder voertuigen).
- ▶ Elk ander gebruik dan hier beschreven kan schade aan het product veroorzaken en een risico voor de gebruiker vormen.
- ▶ Let er bij het werken met het product op dat u geen harde voorwerpen raakt die schade kunnen veroorzaken.
- ▶ Richt de luchtstraal van u af. Zorg ervoor dat u geen zware voorwerpen ronddraait.

- Voor de beste resultaten gebruikt u het product op een afstand van 5–10 cm vanaf de grond.
- Gebruik voor het blazen een bezem of hark om de bladeren los te maken die aan de bodem blijven plakken.
- Houd het product bij het werken vast aan de handgreep **[5]**.

● Muurmontage

⚠️ WAARSCHUWING!

- ▶ Gebruik geschikte zoekapparaten om verborgen leidingen op te sporen of neem hierover contact op met uw plaatselijke netbeheerders.
- ▶ Contact met elektrische leidingen kan tot elektrische schokken en brand leiden.
- ▶ Beschadiging van een gasleiding kan een explosie veroorzaken.

⚠️ WAARSCHUWING!

- ▶ Binnendringen in een waterleiding veroorzaakt schade aan voorwerpen.
- U hebt de volgende materialen en gereedschappen nodig (niet meegeleverd):
 - Schroef of spijker (kopdiameter: 7–10 mm)
 - Schroevendraaier of hamer
 - Plug (bij gebruik van een schroef)
- Bevestig een schroef of spijker aan een muur.
- Laat de schroef-/spijkerkop ong. 10 mm uit de wand steken.
- Hang het product met het ophangelement **[14]** aan de schroef of spijker op.

● Schoonmaken en onderhoud

⚠️ VOORZICHTIG! Risico van verwondingen en risico van productschade!

- ▶ Voordat u aan het product werkt of het vervoert: Schakel het product uit en verwijder de accu.

TIP

- ▶ Reinig het product direct na gebruik.
- ▶ Voer regelmatig de reinigings- en onderhoudsprocedures uit die in de volgende paragrafen worden beschreven. Dit garandeert een lang en betrouwbaar gebruik.
- ▶ Laat reparaties en onderhoudswerkzaamheden, die niet in deze gebruiksaanwijzing beschreven zijn, door ons servicecentrum uitvoeren (zie “Service”). Gebruik uitsluitend originele onderdelen.

● Schoonmaken

⚠ WAARSCHUWING! Kans op elektrische schokken!

- ▶ Spuit het product niet af met water en dompel het niet in water.

⚠ VOORZICHTIG! Risico op schade aan het product!

- ▶ Gebruik geen schoonmaakmiddelen of oplosmiddelen. Deze kunnen het product onherstelbaar beschadigen. Chemische stoffen kunnen de plastic onderdelen van het product aantasten.

- Maak de volgende onderdelen schoon met een vochtige doek of borstel:
 - Motorbehuizing **3**
 - Handgreep **5**
 - Ventilatiesleuven **7**

● Onderhoud

- Controleer het product voor elk gebruik op duidelijke defecten, zoals losse, versleten of beschadigde onderdelen.
- Controleer afdekkingen en veiligheidsvoorzieningen op beschadigingen en juiste bevestiging. Laat deze onderdelen indien nodig vervangen.

● Opbergen

- Voor ruimtebesparende opslag kunt u de blaasbuis **1** demonteren (zie “Blaasbuis monteren/demonteren”).
- Berg het product altijd op
 - schoon,
 - droog,
 - tegen stof beschermd,
 - buiten het bereik van kinderen.
- Verwijder voor het opbergen de accu **9** uit het product.

- Houd u aan de informatie in de gebruiksaanwijzing van de accu **9** met betrekking tot de toegestane opslagtemperatuur. Vermijd tijdens de opslag extreme koude of hitte, zodat de accu geen vermogen verliest.

● Transport

- Schakel het product uit en verwijder de accu **9**.
- Laat alle bewegende delen volledig tot stilstand komen.
- Draag het product met beide handen. Gebruik daarvoor de handgreep **5** en de onderkant van de blaasbuis **1**.

● Reserveonderdelen/ accessoires

- Klanten kunnen compatibele reserveonderdelen en accessoires via www.optimex-shop.com aanschaffen.
- U kunt bestellingen alleen online doorgeven.
- Houd het bestelnummer voor uw bestelling bij de hand.
- Neem voor meer informatie contact op met de Lidl-Service-Hotline (zie “Service”).

Onderdeel	Bestelnummer
Blaasbuis 1	99947905402

● Probleemoplossing

Probleem	Mogelijke oorzaak	Oplossing
Het product start niet.	De accu [9] is leeg.	Laad de accu [9] op (zie "Accu opladen").
	De accu [9] is niet geplaatst.	Plaats de accu [9] (zie "Accu verwijderen/plaatsen").
	De aan/uit-schakelaar [4] is defect.	Neem contact op met ons servicecentrum (zie "Service").
	De motor is defect.	
Het product werkt met onderbrekingen.	Er is een intern los contact	Neem contact op met ons servicecentrum (zie "Service").
	De aan/uit-schakelaar [4] is defect.	
Weinig of geen blaasvermogen	De accu [9] is leeg.	Laad de accu [9] op (zie "Accu opladen").

● Afvoer

De verpakking bestaat uit milieuvriendelijke grondstoffen die u via de plaatselijke recyclingcontainers kunt afvoeren.



Neem de aanduiding van de verpakkingsmaterialen voor de afvalscheiding in acht. Deze zijn gemarkeerd met de afkortingen (a) en een cijfers (b) met de volgende betekenis: 1–7: kunststoffen/20–22: papier en vezelplaten/80–98: composietmaterialen.

Product:



Points de collecte sur www.quefairede mesdechets.fr
Privilégiez la réparation ou le don de votre appareil !

Het product, en de verpakkingsmaterialen kunnen worden gerecycled en zijn onderhevig aan een uitgebreide verantwoordelijkheid van de fabrikant.

Gooi ze apart weg, overeenkomstig de aangegeven Info-tri (informatie over afvalscheiding), voor een beter afvalbeheer.

Het Triman-logo geldt alleen voor Frankrijk.



Informatie over de mogelijkheden om het uitgediende product na gebruik te verwijderen, verstrekt uw gemeentelijke overheid.



Gooi het afgedankte product omwille van het milieu niet weg via het huisvuil, maar geef het af bij het daarvoor bestemde depot of het gemeentelijke milieupark. Over afgifteplaatsen en hun openingstijden kunt u zich bij uw aangewezen instantie informeren.

Defecte of verbruikte batterijen/accu's moeten worden gerecycled. Geef batterijen/accu's en/of het product af bij de daarvoor bestemde verzamelstations.



Milieuschade door foutieve verwijdering van de batterijen/accu's!

Batterijen/accu's mogen niet via het huisvuil worden weggegooid. Ze kunnen giftige zware metalen bevatten en vallen onder het chemisch afval. De chemische symbolen van de zware metalen zijn: Cd = cadmium, Hg = kwik, Pb = lood. Geef verbruikte batterijen/accu's daarom af bij een gemeentelijk inzamelpunt.

● **Garantie**

Het product werd volgens strenge kwaliteitsrichtlijnen gemaakt en voor de uitlevering zorgvuldig gecontroleerd. In geval van materiaal- of fabricagefouten hebt u tegenover de verkoper van het product wettelijke rechten. Uw wettelijke rechten worden op geen enkele manier door onze hieronder vermelde garantie beperkt.

De garantie voor dit product bedraagt 3 jaar vanaf aankoopdatum. De garantieperiode gaat in op de datum van aankoop. Bewaar het originele bewijs van aankoop op een veilige plek aangezien dit document nodig is als bewijs.

Alle beschadigingen of gebreken die reeds op het moment van aankoop aanwezig zijn, moeten meteen na het uitpakken van het product worden gemeld.

Mocht het product binnen 3 jaar na aankoopdatum een materiaal- of fabricagefout vertonen, zullen wij het – naar onze keuze – gratis voor u repareren of vervangen. De

garantieperiode wordt door een plaatsgevonden garantieverlening niet verlengd. Dit geldt ook voor vervangen en gerepareerde onderdelen.

Deze garantie vervalt als het product werd beschadigd of onjuist is gebruikt of onderhouden.

De garantie dekt materiaal- en fabricagefouten af. Deze garantie dekt geen productonderdelen die aan normale slijtage onderhevig zijn en daarom als verbruiksartikelen worden beschouwd (bv. batterijen, slangen, inktpatronen), noch dekt zij schade aan breekbare onderdelen, bv. schakelaars of onderdelen die van glas zijn gemaakt.

● **Afwikkeling in geval van garantie**

Volg de volgende aanwijzingen op voor een snelle behandeling van uw probleem:

Houd bij alle vragen alstublieft de kassabon en het artikelnummer (IAN 536763_2507) als bewijs van aankoop bij de hand.

Het artikelnummer kunt u vinden op het typeplaatje van het product, een gravure op het product, het titelblad van uw gebruiksaanwijzing (linksonder) of de sticker op de achter- of onderkant van het product.

Neem bij problemen of overige gebreken met het product eerst contact op met de hieronder vermelde service-afdeling, telefonisch of per e-mail.

Een als defect aangemerkt product kunt u dan samen met het aankoopbewijs (kassabon) en een uitleg over het probleem of gebrek en wanneer het zich heeft voorgedaan gratis naar het aan u meegeedeelde service-adres opsturen.

Op parkside-diy.com kunt u deze en vele andere handleidingen inzien en downloaden. Met deze QR-code komt u direct op parkside-diy.com. Selecteer daar uw land en zoek via de zoekfunctie naar de gebruiksaanwijzingen. Door het invoeren van het artikelnummer (IAN) 536763_2507 komt u bij de gebruiksaanwijzingen voor uw artikel.



● **Service**

(NL) Service Nederland
Tel.: 08000229556
Contactformulier op
parkside-diy.com

IAN 536763_2507

(BE) Service België
Tel.: 080012614
Contactformulier op
parkside-diy.com
IAN 536763_2507

● EU-conformiteitsverklaring

NL

EU-CONFORMITEITSVERKLARING (nr. 536763_2507)

IAN: 536763_2507
Productidentificatie: "PARKSIDE" 20V Accu-bladblazer
Modelnummer: HG13012

Het hierboven beschreven voorwerp is in overeenstemming de desbetreffende harmonisatiewetgeving van de Unie:

Richtlijn 2006/42/EG
Richtlijn 2000/14/EG
Richtlijn 2014/30/EU
Richtlijn 2011/65/EU met alle bijbehorende wijzigingen

Vermelding van de toegepaste relevante geharmoniseerde normen of van de overige technische specificaties waarop de conformiteitsverklaring betrekking heeft:

Nr. / Onderdelen
Richtlijn 2006/42/EG
EN 60335-1:2012/A15:2021
EN 50636-2-100:2014
EN 62233:2008
Richtlijn 2014/30/EU
EN IEC 55014-1:2021
EN IEC 55014-2:2021

Het hierboven beschreven voorwerp van de verklaring is in overeenstemming met Richtlijn 2011/65/EU van het Europees Parlement en de Raad van 8 juni 2011 betreffende beperking van het gebruik van bepaalde gevaarlijke stoffen in elektrische en elektronische apparatuur:

Nr. / Onderdelen
EN IEC 63000:2018

Conformiteitsbeoordelingsprocedure / naam & adres van de aangemelde instantie waar nodig: EN ISO 3744:1995 & ISO 11094:1991, Point 34 Part B Annex III EU-RL 2000/14/EC & ISO 11094:1991, TÜV SÜD Germany

Gemeten geluidsvermogeniveau op een apparaat dat representatief is voor dit type: 81.4 dB(A)

Gegarandeerd geluidsvermogeniveau voor dit apparaat: 83 dB(A)

Houder van de technische documentatie: OWIM GmbH & Co.KG

Ondertekend voor en namens:

OWIM GmbH & Co. KG, Stiftsbergstraße 1, 74167 Neckarsulm, Duitsland

Deze verklaring van overeenstemming wordt onder de uitsluitende verantwoordelijkheid van de fabrikant verstrekt.



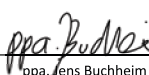
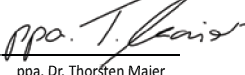

















Vertaling van de originele verklaring van overeenkomst

Neckarsulm	11/12/2025		
Plaats	Datum	ppa. Jens Buchheim Procuratiehouder	ppa. Dr. Thorsten Maier Procuratiehouder

CE

Wykaz użytych piktogramów i symboli	Strona	92
Wstęp	Strona	93
Użytkowanie zgodne z przeznaczeniem	Strona	93
Zakres dostawy	Strona	93
Opis części	Strona	93
Dane techniczne	Strona	94
Ogólne instrukcje bezpieczeństwa	Strona	96
Przed pierwszym użyciem	Strona	104
Rozpakowanie produktu	Strona	104
Przygotowanie	Strona	104
Montaż/demontaż rury dmuchawy	Strona	104
Ładowanie akumulatora	Strona	104
Wyjmowanie/wkładanie akumulatora	Strona	105
Obsługa	Strona	105
Włączanie i wyłączanie	Strona	106
Sprawdzanie stanu naładowania akumulatora	Strona	106
Instrukcja pracy	Strona	106
Montaż ścienny	Strona	106
Czyszczenie i konserwacja	Strona	107
Czyszczenie	Strona	107
Konserwacja	Strona	107
Przechowywanie	Strona	107
Transport	Strona	108
Części zamienne i akcesoria	Strona	108
Usuwanie usterek	Strona	108
Utylizacja	Strona	109
Gwarancja	Strona	110
Sposób postępowania w przypadku naprawy gwarancyjnej	Strona	110
Serwis	Strona	111
Deklaracja zgodności UE	Strona	112

Wykaz użytych piktogramów i symboli

	<p>NIEBEZPIECZEŃSTWO! – Wskazuje niebezpieczeństwo o wysokim stopniu ryzyka, które, jeśli się go nie uniknie, spowoduje śmierć lub poważne obrażenia (np. uduszenie)</p>		<p>Przeczytać instrukcję obsługi.</p>
	<p>OSTRZEŻENIE! – Wskazuje niebezpieczeństwo o średnim stopniu ryzyka, które, jeśli się go nie uniknie, może spowodować śmierć lub poważne obrażenia (np. ryzyko porażenia prądem)</p>		<p>Niebezpieczeństwo zranienia przez części wyrzucane z produktu! Osoby postronne należy trzymać z dala od miejsca pracy.</p>
	<p>OSTROŻNIE! – Wskazuje niebezpieczeństwo o niskim stopniu ryzyka, które, jeśli się go nie uniknie, może spowodować niewielkie lub umiarkowane obrażenia (np. ryzyko poparzenia)</p>		<p>Ostrożnie! Obracający się wirnik. Trzymać ręce z daleka.</p>
	<p>UWAGA! – Ostrzega przed możliwymi szkodami materialnymi (np. ryzyko zwarcia)</p>		<p>Przed przystąpieniem do serwisowania wyjąć akumulator .</p>
	<p>Zakładać okulary ochronne.</p>		<p>Nosić ochronę słuchu.</p>
	<p>Nosić ochronę dróg oddechowych.</p>		<p>Nosić antypoślizgowe obuwie ochronne.</p>
	<p>Nie narażać produktu na działanie wilgoci. Nie pracować w deszczu.</p>		<p>Nie nosić długich włosów rozpuszczonych. Używać siatki na włosy.</p>
	<p>Stały prąd/napięcie</p>		<p>Gwarantowany poziom mocy akustycznej L_{WA} w dB(A)</p>
	<p>Znak CE potwierdza zgodność z dyrektywami UE mającymi zastosowanie do produktu.</p>		<p>Instrukcje bezpieczeństwa Instrukcje użytkownika</p>
	<p>Zachowywać bezpieczną odległość co najmniej 5 m od osób trzecich.</p>		

20 V DMUCHAWA DO LIŚCI

● Wstęp

Gratulujemy Państwu zakupu nowego produktu. Tym samym zdecydowali się Państwo na zakup produktu wysokiej jakości. Instrukcja obsługi jest częścią tego produktu. Zawiera ona ważne wskazówki dotyczące bezpieczeństwa, użytkowania i utylizacji. Przed pierwszym użyciem produktu należy zapoznać się ze wszystkimi wskazówkami dotyczącymi obsługi i bezpieczeństwa. Używać produktu wyłącznie zgodnie z jego poniżej opisanym przeznaczeniem. W przypadku przekazania produktu innej osobie należy dołączyć do niego całą jego dokumentację.

● Użytkowanie zgodne z przeznaczeniem

- Niniejsza dmuchawa do liści (zwana dalej „produktem” lub „elektronarzędziem”) przeznaczona jest wyłącznie do zbierania suchych liści i usuwania ich z miejsc trudno dostępnych (np. spod pojazdów).
- Produkt nie jest przeznaczony do użytku komercyjnego. Ten produkt nie nadaje się do użytku komercyjnego.
- Każde inne użycie, które nie jest wyraźnie dozwolone w niniejszej instrukcji obsługi, może spowodować uszkodzenie produktu i stanowić poważne zagrożenie dla użytkownika.
- Produktu nie wolno używać w pomieszczeniach, w których występuje niebezpieczny dla zdrowia pył.
- Używanie produktu podczas deszczu jest zabronione. Produkt nie jest przeznaczony do miejsc wilgotnych.
- Produkt jest przeznaczony do użytku przez osoby dorosłe. Młodzież powyżej 16 roku życia może używać produktu wyłącznie pod nadzorem.

- Operator lub użytkownik jest odpowiedzialny za wypadki, których skutkiem są obrażenia osób trzecich lub szkody materialne.
- Producent nie ponosi odpowiedzialności za szkody spowodowane niewłaściwym użytkowaniem lub nieprawidłową obsługą.
- Produkt należy do serii **X 20 V TEAM** firmy **Parkside** i może być używany z akumulatorami serii **X 20 V TEAM** firmy **Parkside**. Akumulator można ładować wyłącznie ładowarkami serii **X 20 V TEAM** firmy **Parkside**.

● Zakres dostawy

OSTRZEŻENIE!

- ▶ Produkt i materiały opakowaniowe nie są zabawkami dla dzieci! Dzieci nie mogą bawić się plastikowymi torbami, foliami i drobnymi częściami! Istnieje niebezpieczeństwo połknięcia i uduszenia się!

RADA

- ▶ Akumulatora i ładowarki nie ma w wyposażeniu.

- 1 Dmuchawa do liści
- 1 Rura dmuchawy
- 1 Instrukcja obsługi

● Opis części

Przed przeczytaniem należy zajrzeć na stronę z rysunkami i zapoznać się ze wszystkimi funkcjami produktu.

(Rys. A)

- 1 Rura dmuchawy
- 2 Przycisk blokady (rury dmuchawy)
- 3 Obudowa silnika
- 4 Przełącznik zasilania
- 5 Uchwyt
- 6 Uchwyt akumulatora

- 7 Szczeliny wentylacyjne
- 8 Ładowarka *
- 9 Akumulator *
- 10 Przycisk  (stan naładowania)
- 11 Wskaźnik poziomu naładowania
- 12 Przycisk zwalniający (akumulatora)

(Rys. B)

- 13 Łącznik

(Rys. D)

- 14 Wieszak

● Dane techniczne

20 V Dmuchawa do liści PLBA 20-Li C4	
Numer modelu:	HG13012
Napięcie znamionowe:	20 V ===
Prąd znamionowy:	16 A
Prędkość biegu jałowego n_0 :	12000 min ⁻¹
Prędkość powietrza:	maks. 210 km/h
Typ ochrony:	IPX0
Ciężar (bez akumulatora):	ok. 1,4 kg

Zalecana temperatura otoczenia	
Maks. temperatura (całkowita):	+50 °C
Podczas ładowania:	+4 °C do +40 °C
Podczas pracy:	+4 °C do +50 °C
Podczas przechowywania:	0 °C do +45 °C

Wartości emisji hałasu	
Poziom ciśnienia akustycznego L_{pA} :	77,4 dB
Niepewność K_{pA} :	3 dB

Poziom mocy akustycznej L_{WA}	
Gwarantowany:	83 dB
Zmierzony:	81,4 dB
Niepewność K_{WA} :	1,99 dB

Wartości emisji drgań	
Wibracje a_h :	$\leq 2,5 \text{ m/s}^2$
Niepewność K:	1,5 m/s^2

⚠ OSTRZEŻENIE!

 Należy nosić ochronę słuchu!

⚠ OSTRZEŻENIE!

- ▶ Emisje drgań i hałasu podczas rzeczywistego użytkowania elektronarzędzia mogą odbiegać od podanych wartości, zależnie od sposobu używania elektronarzędzia, a w szczególności od rodzaju obrabianego przedmiotu.
- ▶ W celu ochrony operatora niezbędne jest ustanowienie środków bezpieczeństwa w oparciu o oszacowanie narażenia na wibracje w rzeczywistych warunkach użytkowania (należy wziąć pod uwagę wszystkie części cyklu pracy, na przykład czasy wyłączenia elektronarzędzia i czas, gdy jest włączony, ale działa bez obciążenia).

RADA

- ▶ Wartości emisji hałasu i wibracji zostały określone zgodnie z normami i przepisami zawartymi w deklaracji zgodności.

* Brak w zestawie

RADA

- ▶ Deklarowana całkowita wartość drgań i deklarowana wartość emisji hałasu zostały zmierzone zgodnie ze znormalizowaną procedurą testową i mogą być wykorzystane do porównania jednego elektronarzędzia z innym.
- ▶ Określona całkowita wartość drgań i podana wartość emisji hałasu mogą być również wykorzystane do wstępnej oceny obciążenia.

Czas ładowania

- Produkt należy do serii **X 20 V TEAM** firmy **Parkside** i może być używany z akumulatorami serii **X 20 V TEAM** firmy **Parkside**. Akumulatory serii **X 20 V TEAM** można ładować tylko ładowarkami serii **X 20 V TEAM**.
- Zalecamy używanie tego produktu wyłącznie z następującymi akumulatorami:
 - **PAP 20 B1**
 - **PAP 20 B3**
- Zalecamy ładowanie tych akumulatorów za pomocą następujących ładowarek:
 - **PLG 20 A3**
 - **PLG 20 A4**
 - **PLG 20 C1**
 - **PLG 20 C3**
 - **PDSLГ 20 A1**
- Dane techniczne akumulatora i ładowarki: patrz oddzielna instrukcja obsługi
- Na czas ładowania wpływają takie czynniki, jak temperatura otoczenia i akumulatora, a także przyłożone napięcie sieciowe i może odbiegać od podanych wartości.
- Klienci z następujących krajów mogą zamówić kompatybilne baterie zamiennie i ładowarki w sklepach internetowych Lidl: Niemcy (lidl.de), Francja (lidl.fr), Belgia (lidl.be), Czechy (lidl.cz), Holandia (lidl.nl), Polska (lidl.pl), Słowacja (lidl.sk), Hiszpania (lidl.es) Klienci ze wszystkich pozostałych krajów mogą je zamówić na stronie www.optimex-shop.com.

Czas ładowania	2 Ah Akumulator PAP 20 B1	4 Ah Akumulator PAP 20 B3
Maks. 2,4 A Ładowarka PLG 20 A4/C1	60 min	120 min
Maks. 4,5 A Ładowarka PLG 20 A3/C3	35 min	60 min
Maks. 4,5 A Ładowarka PDSLГ 20 A1	35 min	60 min



Ogólne instrukcje bezpieczeństwa

WAŻNE

**PRZECZYTAĆ UWAŻNIE
PRZED UŻYCIEM.**

**ZACHOWAĆ NA
PRZYSZŁOŚĆ.**

Przeczytać uważnie instrukcje.

▲ OSTROŻNIE!

- ▶ Podczas korzystania z elektronarzędzi należy przestrzegać następujących podstawowych środków bezpieczeństwa, aby uniknąć porażenia prądem, obrażeń i pożaru.
- Przed rozpoczęciem pracy należy zapoznać się ze wszystkimi częściami i prawidłowym działaniem produktu.
- Upewnić się, że w sytuacji awaryjnej można natychmiast wyłączyć produkt. Niewłaściwe użycie produktu może spowodować poważne obrażenia.
- Dzieciom, osobom o ograniczonych zdolnościach fizycznych, sensorycznych lub umysłowych, niewystarczającym doświadczeniu i wiedzy, a także osobom, które nie zapoznały się z instrukcją, nie wolno nigdy pozwalać na korzystanie z produktu. Lokalne przepisy mogą nakładać ograniczenia wiekowe na użytkownika.
- Dzieci muszą być nadzorowane, aby mieć pewność, że nie bawią się produktem. Dzieci nie mogą czyścić i konserwować produktu.
- Nie używać produktu na wysokościach większych niż 2000 m.
- Używać wyłącznie zalecanych akumulatorów i ładowarek.
- W przypadku nieprawidłowego użycia może nastąpić wyciek płynu z akumulatora. Unikać kontaktu z płynem wyciekającym z akumulatora. W razie przypadkowego kontaktu

przemycić miejsce wodą. Jeżeli płyn dostanie się do oczu, należy zwrócić się o pomoc lekarską. Wyciekający z akumulatora płyn może spowodować podrażnienie skóry lub poparzenia.

- Nie wystawiać produktu ani akumulatora na działanie ekstremalnych temperatur.
- Należy pamiętać o ryzyku zwarcia styków produktu zasilanego baterią lub zestawu akumulatorów przez metalowe przedmioty.
- Przed rozpoczęciem ładowania należy wyjąć akumulator z produktu.
- Jeśli produkt nie będzie używany przez dłuższy czas, należy wyjąć z niego akumulator.
- Nie używać zmodyfikowanych lub uszkodzonych akumulatorów.

Przygotowanie

- Nigdy nie używać produktu, gdy w pobliżu znajdują się ludzie,

zwłaszcza dzieci lub zwierzęta.

- Środki ochrony indywidualnej chronią zdrowie operatora i zapewniają sprawną pracę produktu.
- Nosić odpowiednią odzież roboczą, taką jak solidne buty z antypoślizgową podeszwą, solidne długie spodnie, rękawice, okulary ochronne i ochronniki słuchu. Podczas korzystania z produktu należy zawsze nosić ten sprzęt ochronny.
- Nie należy używać produktu chodząc boso lub w otwartych sandałach.
- Nosić ochronę dróg oddechowych, aby chronić się przed pyłem.
- Nie należy nosić luźnej odzieży, odzieży z wiszącymi sznurkami, krawatami ani biżuterii, która mogłaby zostać wessana do wlotu powietrza.

- W przypadku posiadania długich włosów należy nosić ochronne nakrycie głowy.
- Długie włosy trzymać z dala od otworów ssących.
- Należy uważać na ludzi, szczególnie dzieci, zwierzęta, otwarte okna itp. Wydmuchiwany materiał może zostać wyrzucony w ich kierunku. Zatrzymać pracę, jeśli są w pobliżu. Zachować wokół siebie bezpieczną odległość wynoszącą 5 m.
- Zapoznać się z otoczeniem i zwrócić uwagę na możliwe zagrożenia, które można przeoczyć podczas pracy.
- Dokładnie sprawdzić czyszczony obszar i usunąć wszystkie druty, kamienie, puszki i inne ciała obce.
- Przed rozpoczęciem pracy z produktem usunąć ciała obce za pomocą grabi lub miotły.
- Użyć rury dmuchawy, aby skierować strumień powietrza blisko podłoża.
- W bardzo suchych warunkach lekko zwilżyć czyszczoną powierzchnię lub użyć spryskiwacza, aby zmniejszyć gromadzenie się kurzu.
- Nie należy pracować z produktem, który jest uszkodzony, niekompletny lub zmodyfikowany bez zgody producenta.
- Przed użyciem sprawdź stan bezpieczeństwa produktu, zwłaszcza przełącznik zasilania.
- Używać produktu wyłącznie po całkowitym zmontowaniu.
- Nigdy nie używaj produktu z uszkodzonymi urządzeniami ochronnymi, uszkodzonymi pokrywami ochronnymi lub bez urządzeń ochronnych.
- Operator lub użytkownik ponosi odpowiedzialność za wypadki i obrażenia innych osób oraz szkody w ich mieniu.

- Używać produktu w zalecanej pozycji i tylko stojąc na twardej, poziomej powierzchni.
- Nie używać produktu na powierzchni utwardzonej lub żwirowej, gdzie wyrzucany materiał może spowodować obrażenia.
- Przed użyciem zawsze należy przeprowadzić kontrolę wzrokową, aby upewnić się, że obudowa nie jest uszkodzona, a osłony znajdują się na swoim miejscu.
- Aby zachować równowagę, zużyte lub uszkodzone komponenty wymieniać partiami. Wymieniać uszkodzone lub nieczytelne etykiety.
- nogami lub nie znajduje się w pozycji roboczej.
- Należy unikać niezamierzonego uruchomienia produktu.
- Przed podniesieniem lub przeniesieniem produktu upewnić się, że jest on wyłączony.
- Trzymanie palca na przełączniku zasilania podczas przenoszenia produktu może spowodować wypadek.
- Nigdy nie kierować produktu w stronę innych osób. W szczególności podczas pracy nie kierować strumienia powietrza w stronę oczu i uszu.
- Zawsze trzymać produkt obiema rękami.
- Nie rozciągać ciała zbyt mocno i nie tracić równowagi.
- Palce i stopy trzymać z dala od otworu rury dmuchawy i wirnika. Istnieje ryzyko obrażeń.
- Nie używać produktu, gdy jest się zmęczonym lub zdekoncentrowanym albo po alkoholu lub zażyciu leków.

Użytkowanie

- Unikać nieprawidłowej postawy. Zawsze utrzymywać równowagę, aby zapewnić bezpieczne chodzenie na pochyłościach.
- Chodzić w tempie spacerowym, nie biegać.
- Nie włączać produktu, gdy jest trzymany do góry

Zawsze zrobić przerwę.
Przystępować do pracy zachowując zdrowy rozsądek.

- Długotrwałe stosowanie produktu może prowadzić do problemów z krążeniem w dłoniach na skutek wibracji. Można jednak wydłużyć czas użytkowania stosując odpowiednie rękawice lub robiąc regularne przerwy.
- Unikać używania produktu w złych warunkach pogodowych, zwłaszcza gdy istnieje ryzyko wyładowań atmosferycznych. Pracować tylko przy świetle dziennym lub dobrym oświetleniu sztucznym.
- Wyłączyć produkt, wyjąć akumulator i upewnić się, że wszystkie ruchome części całkowicie się zatrzymały,
 - gdy produkt nie jest używany,
 - podczas transportu produktu,
 - jeżeli produkt zostanie pozostawiony bez nadzoru,
 - przed usunięciem blokady lub udrożnieniem zatkanego kanału,
 - przed sprawdzeniem produktu, jego czyszczeniem lub wykonaniem innych prac przy produkcji,
 - po kontakcie z ciałami obcymi,
 - jeśli wystąpią nietypowe wibracje.
- Nie używać produktu w zamkniętych lub słabo wentylowanych pomieszczeniach.
- Nie używać produktu w obecności łatwopalnych cieczy lub gazów. Nieprzestrzeganie tego stwarza ryzyko pożaru lub eksplozji.
- Jeśli podczas pracy zdarzy się wypadek lub awaria, należy natychmiast wyłączyć produkt i wyjąć akumulator. W celu usunięcia usterki przeczytać rozdział „Usuwanie usterek”

lub skontaktować się z naszym centrum serwisowym (patrz akapit „Serwis”).

- Przed uruchomieniem produktu należy upewnić się, że wirnik nie jest zatkany.
- Trzymać twarz i ciało z dala od otworu rury dmuchawy.
- Należy uważać, aby ręce, inne części ciała lub ubranie nie dostały się do obudowy silnika lub nie znalazły się w pobliżu ruchomych części.
- Nie przechylać produktu podczas pracy.
- Akumulator utrzymywać w czystości, usuwając wszelkie zanieczyszczenia i inne nagromadzone materiały, aby uniknąć uszkodzenia akumulatora i ewentualnego pożaru.
- Nie transportować produktu, gdy jest włączony lub gdy jest w nim zamontowany akumulator.
- Jeżeli produkt zacznie wydawać nietypowe dźwięki lub wibrować, należy go natychmiast wyłączyć. Poczekać, aż ruchome części zatrzymają się. Wyjąć akumulator. Przed ponownym uruchomieniem i obsługą produktu wykonać następujące kroki:
 - Sprawdzić produkt pod kątem uszkodzeń.
 - Wymienić uszkodzone części lub oddać do naprawy.
 - Sprawdzić produkt pod kątem luźnych części i dokręcić, jeśli to konieczne.
- Przed wyjęciem akumulatorów z produktu należy uważać, aby nie dotknąć żadnych niebezpiecznych ruchomych części oraz że niebezpieczne ruchome części całkowicie się zatrzymały.
- Odpowiednio opatrzyć obrażenia lub skonsultować się z lekarzem.

- Nie przeciążać produktu. Pracować tylko w określonym zakresie wydajności. Do ciężkich prac nie używać maszyn o małej mocy. Nie używać produktu do celów, do których nie jest przeznaczony.

Konserwacja i przechowywanie

- Regularnie sprawdzać funkcjonalność i integralność produktu, aby uniknąć zagrożenia dla użytkownika.
- Ze względów bezpieczeństwa zużyte lub uszkodzone części należy wymieniać. Używać wyłącznie oryginalnych części zamiennych/akcesoriów.
- Nie próbować samodzielnego naprawiania produktu, chyba że operator przeszedł odpowiednie przeszkolenie. Wszelkie prace, które nie zostały określone w niniejszej instrukcji obsługi, mogą być wykonywane wyłącznie przez autoryzowane przez punkty obsługi klienta.
- Produkt należy przechowywać w suchym miejscu niedostępnym dla dzieci.
- Ostrożnie obchodzić się z produktem. Regularnie czyścić szczeliny wentylacyjne i postępować zgodnie z instrukcjami konserwacji.
- Szczeliny wentylacyjne utrzymywać wolne od zanieczyszczeń.
- Nie używać produktu, jeśli nie można go włączyć i wyłączyć. Uszkodzony przełącznik zasilania należy wymieniać w warsztacie serwisowym.
- Wyłączać produkt przed serwisowaniem, kontrolą, przechowywaniem lub wymianą akcesoriów. Wyjąć akumulator. Upewnić się, że wszystkie ruchome części całkowicie się zatrzymały. Przed przeglądami, regulacjami itp. należy poczekać,

aż produkt ostygnie.
Konserwować produkt ostrożnie i utrzymywać w czystości.

- Przed przechowywaniem zawsze poczekać, aż produkt ostygnie.

Dodatkowe instrukcje bezpieczeństwa

- Nie używać żadnych akcesoriów niezalecanych przez firmę **PARKSIDE**. Może to doprowadzić do porażenia prądem lub do pożaru.
- Przestrzegać instrukcji bezpieczeństwa oraz instrukcji ładowania i prawidłowego użytkowania, które podano w instrukcji obsługi akumulatora i ładowarki serii **X 20 V TEAM** firmy **PARKSIDE**. Szczegółowy opis procesu ładowania i dalsze informacje można znaleźć w oddzielnej instrukcji obsługi.

Inne zagrożenia

⚠ OSTRZEŻENIE!

- ▶ Ten produkt wytwarza podczas działania pole elektromagnetyczne, które w pewnych okolicznościach może oddziaływać na aktywne lub pasywne implanty medyczne. Aby zmniejszyć ryzyko poważnych obrażeń lub śmierci, użytkownicy implantów medycznych powinni przed użyciem produktu skonsultować się z lekarzem i producentem implantu medycznego.

Nawet w przypadku prawidłowej obsługi i właściwego obchodzenia się z tym produktem istnieje pewne ryzyko szczałkowe. W związku z wykonaniem i konstrukcją tego produktu mogą wystąpić następujące zagrożenia:

- Uszkodzenie słuchu, jeśli nie będą używane odpowiednie środki ochrony słuchu.

- Zagrożenie zdrowia spowodowane wibracjami dłoni i ramion w przypadku długotrwałego użytkowania produktu lub nieprawidłowego obchodzenia się z nim i jego konserwacją.
- Uszkodzenie płuc, jeśli nie będą używane odpowiednie środki ochrony dróg oddechowych.
- Uszkodzenie oczu w przypadku braku odpowiedniej ochrony OCZU.

● Przed pierwszym użyciem

● Rozpakowanie produktu

1. Wyjąć produkt z opakowania i usunąć wszystkie materiały opakunkowe oraz folie ochronne.
2. Sprawdzić, czy wszystkie są części i czy opisany zakres dostawy jest kompletny (patrz akapit „Zakres dostawy”).
3. Sprawdzić, czy produkt i wszystkie części są w dobrym stanie. W razie zauważenia jakichkolwiek uszkodzeń lub defektów nie używać produktu, ale postępować zgodnie z opisem w rozdziale „Gwarancja”.

● Przygotowanie

● Montaż/demontaż rury dmuchawy

⚠ OSTROŻNIE! Ryzyko obrażeń!

- ▶ Przed montażem lub demontażem rury dmuchawy: Wyłączyć produkt. Upewnić się, że ruchome części całkowicie się zatrzymały.
- ▶ Przed jakąkolwiek pracą przy produkcie: Wyjąć akumulator.

(Rys. B)

Montaż rury dmuchawy

1. Rurę dmuchawy [1] wsunąć na łącznik [13], aż przycisk blokady [2] słyszalnie zatrzasknie się na swoim miejscu.
2. Sprawdzić, czy rura dmuchawy [1] jest dobrze osadzona, pociągając za nią.

Demontaż rury dmuchawy

1. Przytrzymać wciśnięty przycisk blokady [2].
2. Rurę dmuchawy [1] odłączyć od łącznika [13].

● Ładowanie akumulatora

⚠ UWAGA! Ryzyko uszkodzenia akumulatora!

- ▶ Nie wystawiać akumulatora na bezpośrednie działanie promieni słonecznych przez dłuższy czas i nie umieszczać na grzejniku. Utrzymywać temperaturę otoczenia maks. +50 °C.

RADA

- ▶ Szczegółowe instrukcje można znaleźć w instrukcji obsługi ładowarki.

RADA

- ▶ Jeśli akumulator jest jeszcze ciepły, to przed ładowaniem poczekać, aż ostygnie.

1. Wyjąć akumulator [9] z produktu (patrz akapit „Wyjmowanie/wkładanie akumulatora”).
2. Akumulator [9] wsunąć do gniazda ładowania ładowarki [8].
3. Ładowarkę [8] podłączyć do gniazdka sieciowego.
4. Odłączyć ładowarkę [8] od gniazdka sieciowego po naładowaniu.
5. Akumulator [9] wyjąć z ładowarki [8].

Wskaźniki LED na ładowarce

Zielony	Czerwona	Znaczenie
Świeci	—	Całkowicie naładowany
		Tryb gotowości (akumulator [9] nie jest włożony)
—	Świeci	Ładowanie
—	Miga	Akumulator [9] jest przegrzany
Miga	Miga	Akumulator [9] jest uszkodzony

● Wyjmowanie/wkładanie akumulatora

⚠ OSTROŻNIE! Niebezpieczeństwo obrażeń na skutek niezamierzonego uruchomienia!

- ▶ Akumulator należy wkładać wyłącznie wtedy, gdy produkt jest w pełni sprawny.

⚠ UWAGA! Ryzyko uszkodzenia mienia i produktu!

- ▶ Produkt musi być używany wyłącznie z akumulatorem serii **X 20 V TEAM** firmy **Parkside**. Nieprawidłowy akumulator może uszkodzić produkt i samego siebie.

(Rys. C)

Wyjmowanie akumulatora

1. Nacisnąć przycisk blokady [12] na akumulatorze [9].
2. Akumulator [9] wyciągnąć z uchwytu akumulatora [6].

Wkładanie akumulatora

- Akumulator [9] wsunąć wzdłuż szyny prowadzącej w uchwyt akumulatora [6]. Akumulator zatrzaśnie się ze słyszalnym kliknięciem.

● Obsługa

⚠ OSTROŻNIE! Ryzyko obrażeń!

- ▶ Podczas pracy z produktem należy zawsze nosić odpowiedni sprzęt ochronny i rękawice robocze.
- ▶ Przed każdym użyciem należy upewnić się, że produkt jest sprawny i prawidłowo zmontowany.
- ▶ Nie używać produktu, jeśli przełącznik zasilania jest uszkodzony.
- ▶ Środki ochrony indywidualnej i sprawny produkt zmniejszają ryzyko obrażeń i wypadków.
- ▶ Po wyłączeniu produktu wirnik będzie się obracał przez pewien czas. Istnieje ryzyko obrażeń na skutek obracającego się wirnika.



RADA

- ▶ Przestrzegać przepisów dotyczących ochrony przed hałasem oraz innych przepisów lokalnych.





● Włączanie i wyłączanie

⚠ OSTROŻNIE! Ryzyko obrażeń ciała i uszkodzenia produktu!



- ▶ Przed włączeniem upewnić się, że produkt nie dotyka obrabianego żadnych przedmiotów. Zawsze zachowywać stabilną postawę.

- Włączanie:** Przełącznik zasilania  przesunąć do przodu na pozycję **I**.
- Wyłączanie:** Przełącznik zasilania  przesunąć do tyłu na pozycję **O**.

● Sprawdzanie stanu naładowania akumulatora

- Na akumulatorze  nacisnąć przycisk  obok wskaźnika stanu naładowania .
- Stan naładowania akumulatorów  sygnalizowany jest świeceniem się odpowiednich diod LED wskaźnika stanu naładowania .

Kolor	Znaczenie
Czerwony, pomarańczowy, zielony	Całkowicie naładowany
Czerwony, pomarańczowy	Częściowo naładowany
Czerwona	Należy doładować

- Akumulator  należy ładować wtedy, gdy świeci się tylko czerwona dioda LED wskaźnika stanu naładowania .

● Instrukcja pracy

⚠ OSTROŻNIE! Ryzyko obrażeń ciała i uszkodzenia mienia!

- ▶ Produkt należy stosować wyłącznie do zgarniania suchych liści lub do wydmuchiwania materiału z trudno dostępnych miejsc (np. spod pojazdów).
- ▶ Każde użycie inne niż opisane tutaj może spowodować uszkodzenie produktu i stanowić zagrożenie dla użytkownika.
- ▶ Podczas pracy należy uważać, aby nie uderzyć produktem o twarde przedmioty, które mogłyby spowodować uszkodzenie.
- ▶ Strumień powietrza kierować z dala od siebie. Uważać, żeby nie rzucać ciężkimi przedmiotami.
- W celu uzyskania optymalnych rezultatów produkt powinien być używany w odległości 5–10 cm od podłoża.
- Przed zassaniem przyklejonych do ziemi liści poluzować za pomocą miotły lub grabi.
- Podczas pracy trzymać produkt za uchwyt .

● Montaż ścienny

⚠ OSTRZEŻENIE!

- ▶ Używać odpowiednich urządzeń do wyszukiwania w celu wykrycia ukrytych linii zasilających lub skonsultować się z lokalnym zakładem energetycznym.
- ▶ Kontakt z przewodami elektrycznymi może spowodować pożar i porażenie prądem.
- ▶ Uszkodzenie przewodu gazowego może doprowadzić do wybuchu.

⚠ OSTRZEŻENIE!

- ▶ Przebicie rury wodociągowej powoduje uszkodzenie mienia.
- Potrzebne będą następujące materiały i narzędzia (brak w zestawie):
 - Śruba lub gwóźdź (średnica łba: 7–10 mm)
 - Śrubokręt lub młotek
 - Dybel (w przypadku użycia śruby)
- Śrubę lub gwóźdź zamocować w ścianie.
- Łeb wkręta lub gwoździa powinien wystawać ze ściany na około 10 mm.
- Za pomocą wieszaka [14] zawiesić produkt na śrubie lub gwoździu.

● Czyszczenie i konserwacja

⚠ OSTROŻNIE! Ryzyko obrażeń ciała i uszkodzenia produktu!

- ▶ Przed przystąpieniem do pracy przy produkcie lub jego transporcie: Wyłączyć produkt i wyjąć akumulator.

RADA

- ▶ Produkt czyścić bezpośrednio po użyciu.
- ▶ Regularnie wykonywać prace związane z czyszczeniem i konserwacją opisane w poniższych rozdziałach. Zapewnia to długie i niezawodne użytkowanie.
- ▶ Prace naprawcze i konserwacyjne, które nie są opisane w niniejszej instrukcji obsługi, należy zlecić naszemu centrum serwisowemu (patrz akapit „Serwis”). Używać tylko oryginalnych części.

● Czyszczenie

⚠ OSTRZEŻENIE! Ryzyko porażenia prądem!

- ▶ Nie należy spryskiwać produktu wodą ani zanurzać go w wodzie.

⚠ OSTROŻNIE! Ryzyko uszkodzenia produktu!

- ▶ Nie używać środków czyszczących ani rozpuszczalników. Mogłyby to nieodwracalnie uszkodzić produkt. Substancje chemiczne mogą zaatakować wykonane z tworzywa elementy produktu.

- Następujące części wyczyścić wilgotną szmatką lub szczoteczką:
 - Obudowa silnika [3]
 - Uchwyt [5]
 - Szczeliny wentylacyjne [7]

● Konserwacja

- Przed każdym użyciem sprawdzić produkt pod kątem widocznych wad, takich jak luźne, zużyte lub uszkodzone elementy.
- Pokrywy i osłony sprawdzać pod kątem uszkodzeń i prawidłowego osadzenia. W razie potrzeby należy wymienić te części.

● Przechowywanie

- Aby zaoszczędzić miejsce podczas przechowywania, można zdemontować rurę dmuchawy [1] (patrz akapit „Montaż/demontaż rury dmuchawy”).
- Produkt przechowywać zawsze
 - czyste,
 - suche,
 - zabezpieczone przed pyłem,
 - w miejscu niedostępnym dla dzieci.
- Przed przechowywaniem wyjąć akumulator [9] z produktu.

- Należy przestrzegać informacji, zawartych w instrukcji obsługi akumulatora [9], dotyczące dopuszczalnej temperatury przechowywania. Unikać ekstremalnego zimna lub ciepła podczas przechowywania, aby zapobiec utracie wydajności akumulatora.

● Transport

- Wyłączyć produkt i wyjąć akumulator [9].
- Odczekać, aby wszystkie ruchome części całkowicie się zatrzymały.
- Produkt należy przenosić obiema rękami. W tym celu należy użyć uchwytu [5] oraz dolnej części rury dmuchawy [1].

● Części zamienne i akcesoria

- Na stronie www.optimex-shop.com klienci mogą nabyć kompatybilne części zamienne i akcesoria.
- Zamówienia można składać wyłącznie online.
- Przygotować numer zamówienia.
- Więcej informacji można uzyskać kontaktując się z infolinią serwisową firmy Lidl (patrz akapit „Serwis”).

Część	Numer zamówienia
Rura dmuchawy [1]	99947905402

● Usuwanie usterek

Problem	Możliwa przyczyna	Rozwiązanie
Produkt nie uruchamia się.	Rozładowany akumulator [9].	Naładować akumulator [9] (patrz akapit „Ładowanie akumulatora”).
	Akumulator [9] nie jest włożony.	Włożyć akumulator [9] (patrz akapit „Wyjmowanie/ wkładanie akumulatora”).
	Uszkodzony przełącznik zasilania [4].	Skontaktować się z naszym działem obsługi klienta (patrz akapit „Serwis”).
	Silnik jest uszkodzony.	
Produkt działa z przerwami.	Wewnętrzny luźny styk	Skontaktować się z naszym działem obsługi klienta (patrz akapit „Serwis”).
	Uszkodzony przełącznik zasilania [4].	
Niska moc wentylatora lub jej brak	Rozładowany akumulator [9].	Naładować akumulator [9] (patrz akapit „Ładowanie akumulatora”).

● Utylizacja

Opakowanie wykonane jest z materiałów przyjaznych dla środowiska, które można przekazać do utylizacji w lokalnym punkcie przetwarzania surowców wtórnych.



Przy segregowaniu odpadów prosimy zwrócić uwagę na oznakowanie materiałów opakowaniowych, oznaczone są one skrótami (a) i numerami (b) o następującym znaczeniu: 1–7: Tworzywa sztuczne/20–22: Papier i tektura/80–98: Materiały kompozytowe.

Produkt:



Produkt, materiały opakowaniowe, nadają się do recyklingu i podlegają rozszerzonej odpowiedzialności producenta.

Wyrzuc je osobno, zgodnie z ilustracją przedstawiającą informacje o sortowaniu, aby zapewnić lepszą utylizację odpadów.

Logo Triman jest ważne tylko dla Francji.



Informacji na temat możliwości utylizacji wyeksploatowanego produktu udziela urząd gminy lub miasta.



Z uwagi na ochronę środowiska nie wyrzucać urządzenia po zakończeniu eksploatacji do odpadów domowych, lecz prawidłowo zutylizować. Informacji o punktach zbiorczych i ich godzinach otwarcia udziela odpowiedni urząd.

Elektroodpady nie mogą być wyrzucane do pojemników do selektywnej zbiórki odpadów komunalnych. Można je oddać w specjalnie wyznaczonych miejscach np. Punkt Selektywnej Zbiórki Odpadów Komunalnych lub/bądź w punktach handlowych oferujących w sprzedaży sprzęt elektroniczny.

Należy postępować zgodnie z obowiązującymi w Polsce przepisami dotyczącymi selektywnej zbiórki urządzeń elektrycznych i elektronicznych. Zużyty sprzęt może mieć szkodliwy wpływ na środowisko i zdrowie ludzi z uwagi na potencjalną zawartość niebezpiecznych substancji, mieszanin oraz części składowych. Gospodarstwo domowe spełnia ważną rolę w przyczynianiu się do ponownego użycia i odzysku surowców wtórnych, w tym recyklingu zużytego sprzętu. Na tym etapie kształtuje się postawy, które wpływają na zachowanie wspólnego dobra jakim jest czyste środowisko naturalne.

Uszkodzone lub zużyte baterie/akumulatory muszą być poddane recyklingowi. Oddać baterie/akumulatory i/lub produkt w dostępnych punktach zbiórki.



Niewłaściwa utylizacja baterii/akumulatorów stwarza zagrożenie dla środowiska naturalnego!

Baterii/akumulatorów nie należy wyrzucać razem z odpadami domowymi. Mogą one zawierać szkodliwe metale ciężkie i należy je traktować jak odpady specjalne. Symbole chemiczne metali ciężkich są następujące: Cd = kadm, Hg = rtęć, Pb = ołów. Dlatego też zużyte baterie/akumulatory należy przekazywać do komunalnych punktów gromadzenia odpadów niebezpiecznych.

● Gwarancja

Produkt został wyprodukowany zgodnie z surowymi wytycznymi dotyczącymi jakości i dokładnie przetestowane przed dostawą. W przypadku wad materiałowych lub produkcyjnych przysługują Państwu prawa ustawowe wobec sprzedawcy produktu. Państwa prawa ustawowe nie są w żaden sposób ograniczone przez naszą gwarancję przedstawioną poniżej.

Gwarancja na ten produkt wynosi 3 lata od daty zakupu. Okres gwarancji rozpoczyna się od daty zakupu. Proszę przechowywać oryginalny rachunek w bezpiecznym miejscu, ponieważ ten dokument jest wymagany jako dowód zakupu.

Wszelkie uszkodzenia lub wady obecne już w momencie zakupu należy zgłosić niezwłocznie po rozpakowaniu produktu.

Jeżeli w ciągu 3 lat od daty zakupu produkt wykaże wady materiałowe lub produkcyjne, to – według naszego uznania – bezpłatnie go naprawimy lub wymienimy. Okres gwarancji nie ulega przedłużeniu o przyznane roszczenie gwarancyjne. Dotyczy to również wymienionych i naprawionych części.

Niniejsza gwarancja traci ważność, jeśli produkt został uszkodzony, był niewłaściwie użytkowany lub konserwowany.

Gwarancja obejmuje wady materiałowe i produkcyjne. Niniejsza gwarancja nie obejmuje części produktu, które podlegają normalnemu zużyciu i dlatego są uważane za części zużywalne (np. baterie, węże, wkłady atramentowe), ani nie obejmuje uszkodzeń części delikatnych, np. przełączników lub części wykonanych ze szkła.

Zgodnie z Kodeksem Cywilnym art. 581 §1 wraz z wymianą urządzenia lub ważnej części czas gwarancji rozpoczyna się na nowo.

● Sposób postępowania w przypadku naprawy gwarancyjnej

Aby zapewnić szybkie rozpatrzenie wniosku, należy postępować zgodnie z poniższymi instrukcjami:

Do wszystkich zapytań proszę mieć przygotowany paragon i numer artykułu (IAN 536763_2507) jako dowód zakupu.

Numer artykułu można znaleźć na tabliczce znamionowej produktu, na grawerze na produkcie, na stronie tytułowej instrukcji (w lewym dolnym rogu) lub na naklejce z tyłu lub na spodzie produktu.

W przypadku wystąpienia usterek funkcjonalnych lub innych wad należy najpierw skontaktować się telefonicznie lub pocztą elektroniczną z wymienionym poniżej działem serwisowym.

Następnie można wysłać produkt zarejestrowany jako wadliwy na podany adres serwisowy bezpłatnie, załączając dowód zakupu (paragon) i określając, na czym polega wada i kiedy wystąpiła.

Te i wiele innych instrukcji można przeglądać i pobrać na stronie parkside-diy.com. Ten kod QR przeniesie Cię bezpośrednio na stronę parkside-diy.com. Wybierz swój kraj i użyj maski



wyszukiwania, aby wyszukać instrukcje obsługi. Wprowadź numer artykułu (IAN) 536763_2507, aby uzyskać dostęp do instrukcji obsługi artykułu.

● **Serwis**

PL Serwis Polska

Tel.: 008004912069

Formularz kontaktowy na stronie

parkside-diy.com

IAN 536763_2507

● Deklaracja zgodności UE

PL

DEKLARACJA ZGODNOŚCI UE (nr. 536763_2507)

IAN: 536763_2507
Nazwa produktu: "PARKSIDE" 20V Dmuchawa do liści
Oznaczenie modelu: HG13012

Opisany powyżej przedmiot niniejszej deklaracji jest zgodny z odnośnymi wymaganiami unijnego prawodawstwa harmonizacyjnego:

Dyrektywa 2006/42/WE
Dyrektywa 2000/14/WE
Dyrektywa 2014/30/UE
Dyrektywa 2011/65/UE wraz ze wszystkimi poprawkami

Odniesienia do odpowiednich norm zharmonizowanych lub do innych specyfikacji technicznych, w stosunku do których deklarowana jest zgodność:

Nr / Części
Dyrektywa 2006/42/WE
EN 60335-1:2012/A15:2021
EN 50636-2-100:2014
EN 62233:2008
Dyrektywa 2014/30/UE
EN IEC 55014-1:2021
EN IEC 55014-2:2021

Opisany powyżej przedmiot deklaracji jest zgodny z dyrektywą Parlamentu Europejskiego i Rady 2011/65/UE z dnia 8 czerwca 2011 r. w sprawie ograniczenia stosowania niektórych niebezpiecznych substancji w sprzęcie elektrycznym i elektronicznym:

Nr / Części
EN IEC 63000:2018

Procedura oceny zgodności / nazwa i adres jednostki notyfikowanej, w stosownych przypadkach: EN ISO 3744:1995 & ISO 11094:1991, Point 34 Part B Annex III EU-RL 2000/14/EC & ISO 11094:1991, TÜV SÜD Germany

Zmierzony poziom mocy akustycznej urządzenia reprezentatywnego dla tego typu: 81.4 dB(A)

Gwarantowany poziom mocy akustycznej dla tego urządzenia: 83 dB(A)

Osoba odpowiedzialna za dokumentację techniczną: OWIM GmbH & Co.KG

Podpisano w imieniu:

OWIM GmbH & Co. KG, Stiftsbergstraße 1, 74167 Neckarsulm, Niemcy

Niniejsza deklaracja zgodności wydana zostaje na wyłączną odpowiedzialność producenta.

Tłumaczenie oryginalnej deklaracji zgodności

Neckarsulm

11/12/2025

Miejsce

Data

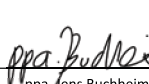
ppa. Jens Buchheim
Prokurent

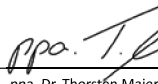
ppa. Dr. Thorsten Maier
Prokurent



Seznam použitých piktogramů/symbolů	Strana 114
Úvod	Strana 115
Použití ke stanovenému účelu	Strana 115
Rozsah dodávky	Strana 115
Popis dílů	Strana 115
Technické údaje	Strana 116
Všeobecné bezpečnostní pokyny	Strana 118
Před prvním použitím	Strana 125
Vybalte výrobek	Strana 125
Příprava	Strana 125
Montáž/demontáž foukací trubky	Strana 125
Nabijte akumulátorovou sadu	Strana 125
Vyjmutí/vložení akumulátorové sady	Strana 126
Obsluha	Strana 126
Zapnout/vypnout	Strana 126
Zkontrolujte stav nabití akumulátorové sady	Strana 127
Pracovní pokyny	Strana 127
Montáž na stěnu	Strana 127
Čištění a údržba	Strana 128
Čištění	Strana 128
Údržba	Strana 128
Skladování	Strana 128
Transport	Strana 128
Náhradní díly/příslušenství	Strana 128
Odstraňování poruch	Strana 129
Zlikvidování	Strana 129
Záruka	Strana 130
Postup v případě uplatňování záruky	Strana 130
Servis	Strana 131
EU prohlášení o shodě	Strana 132

Seznam použitých piktogramů/symbolů

	<p>NEBEZPEČÍ! – Označuje ohrožení s vysokým stupněm rizika, které má, pokud se mu nezabrání, za následek smrt nebo těžké zranění (např. nebezpečí udušení)</p>		<p>Přečtěte si návod na obsluhu.</p>
	<p>VAROVÁNÍ! – Označuje nebezpečí se středním stupněm rizika, které může mít, pokud se mu nezabrání, za následek těžké zranění nebo smrt (např. riziko úrazu elektrickým proudem)</p>		<p>Nebezpečí poranění částmi vymrštěnými z výrobku! Nepřibližujte se k nebezpečné zóně.</p>
	<p>OPATRNĚ! – Označuje ohrožení s nízkým stupněm rizika, které může mít, pokud se mu nezabrání, za následek lehké až střední zranění (např. nebezpečí opaření)</p>		<p>Opatrně! Rotující lopatkové kolo. Udržujte ruce v dostatečné vzdálenosti.</p>
	<p>VÝSTRAHA! – Varuje před možným poškozením majetku (např. nebezpečí zkratu)</p>		<p>Před prováděním údržby vyjměte akumulátorovou sadu 9.</p>
	<p>Noste ochranné brýle.</p>		<p>Noste ochranu sluchu.</p>
	<p>Noste ochranu dýchacích cest.</p>		<p>Noste neklouzavou bezpečnostní obuv.</p>
	<p>Nevystavujte výrobek žádné vlhkosti. Nepracujte za deště.</p>		<p>Nenoste rozpuštěné dlouhé vlasy. Používejte síťku na vlasy.</p>
	<p>Stejnoseměrný proud/napětí</p>		<p>Zaručená hladina akustického výkonu L_{WA} v dB(A)</p>
	<p>Značka CE potvrzuje shodu se směrnicemi EU, které se na výrobek vztahují.</p>		<p>Bezpečnostní pokyny Pokyny pro činnost</p>
	<p>Dodržujte bezpečnou vzdálenost nejméně 5 m od třetích osob.</p>		

20 V AKU FUKAR NA LISTÍ

● Úvod

Blahopřejeme Vám ke koupi nového výrobku. Rozhodli jste se pro kvalitní produkt. Návod k obsluze je součástí tohoto výrobku. Obsahuje důležité pokyny pro bezpečnost, použití a likvidaci. Před použitím výrobku se seznamte se všemi pokyny k obsluze a bezpečnostními pokyny. Používejte výrobek jen popsaným způsobem a na uvedených místech. Při předání výrobku třetí osobě předejte i všechny podklady.

● Použití ke stanovenému účelu

- Tento aku fukar na listí (dále jen „výrobek“ nebo „elektrické nářadí“) je určen výhradně ke sběru suchého listí a odstraňování suchého listí z těžko přístupných míst (např. pod vozidly).
- Výrobek není určen pro komerční použití. Při komerčním použití záruka zaniká.
- Jakékoli jiné použití, které není výslovně povoleno v tomto návodu na obsluhu, může vést k poškození výrobku a vážnému nebezpečí pro uživatele.
- Výrobek se nesmí používat v místech s výskytem zdraví nebezpečných prachů.
- Používání výrobku za deště je zakázáno. Výrobek není určen do vlhkého prostředí.
- Výrobek je určen pro použití dospělými. Mladí lidé starší 16 let mohou výrobek používat pouze pod dohledem.
- Obsluha nebo uživatel nese odpovědnost za nehody, které mají za následek zranění jiných osob nebo poškození majetku.

- Výrobce neručí za škody způsobené nesprávným používáním nebo nesprávnou obsluhou.
- Výrobek je součástí řady **X 20 V TEAM** od **Parkside** a lze jej provozovat s akumulátorovými sadami řady **X 20 V TEAM** od **Parkside**. Akumulátorové sady smí být nabíjeny jen nabíječkami řady **X 20 V TEAM** od **Parkside**.

● Rozsah dodávky

⚠ VAROVÁNÍ!

- ▶ Výrobek a balicí materiály nejsou dětská hračka! Nedovolte dětem hrát si s plastovými sáčky, fóliemi a malými díly! Hrozí nebezpečí polknutí a udušení!

UPOZORNĚNÍ

- ▶ Akumulátorová sada a nabíječka nejsou součástí balení.

- 1 Aku fukar na listí
- 1 Foukací trubka
- 1 Návod na obsluhu

● Popis dílů

Otevřete před čtením stránku s obrázky a seznamte se všemi funkcemi výrobku.

(Obr. A)

- 1 Foukací trubka
- 2 Odblokovací tlačítko (Foukací trubka)
- 3 Kryt motoru
- 4 Vypínač Zap/Vyp
- 5 Rukojeť
- 6 Držák akumulátorové sady
- 7 Větrací otvory
- 8 Nabíječka *
- 9 Akumulátorová sada *
- 10 Tlačítko  (stav nabíjení)
- 11 Indikátor stavu nabíjení
- 12 Odblokovací tlačítko (akumulátorová sada)

* Není zahrnuto v rozsahu dodávky

(Obr. B)

13 Připojovací kus

(Obr. D)

14 Závěsné zařízení

● Technické údaje

20 V Aku fukar na listí PLBA 20-Li C4	
Číslo modelu:	HG13012
Jmenovité napětí:	20 V ===
Jmenovitý proud:	16 A
Volnoběžné otáčky no:	12000 min ⁻¹
Rychlost vzduchu:	max. 210 km/h
Stupeň krytí:	IPX0
Hmotnost (bez akumulátorové sady):	cca 1,4 kg

Doporučená okolní teplota	
Max. teplota (celkově):	+50 °C
Během nabíjení:	+4 °C až +40 °C
Během provozu:	+4 °C až +50 °C
Během skladování:	0 °C až +45 °C

Hodnoty emisí hluku	
Hladina akustického tlaku L _{PA} :	77,4 dB
Nejistota K _{PA} :	3 dB
Hladina akustického výkonu L _{WA}	
Zaručeno:	83 dB
Změřeno:	81,4 dB
Nejistota K _{WA} :	1,99 dB

Emisní hodnoty vibrací	
Vibrace a _h :	≤ 2,5 m/s ²
Nejistota K:	1,5 m/s ²

VAROVÁNÍ!



Noste ochranu sluchu!

VAROVÁNÍ!

- ▶ Vibrace a hluk při skutečném použití elektrických nástrojů se od uvedených hodnot odchylují v závislosti na způsobu, jakým je elektrický nástroj používán, zejména typ zpracovávaného obrobku.
- ▶ Je nezbytné zavést bezpečnostní opatření na ochranu obsluhy na základě odhadu vibračního zatížení během skutečných podmínek používání (je třeba vzít v úvahu všechny části pracovního cyklu, například časy, kdy je elektrický nástroj vypnut, a časy, kdy je sice vypnut, ale běží bez zatížení).

UPOZORNĚNÍ

- ▶ Hodnoty emisí hluku a vibrací byly stanoveny v souladu s normami a předpisy uvedenými v prohlášení o shodě.
- ▶ Uvedená celková hodnota vibrací a uvedená hodnota emisí hluku byly naměřeny pomocí standardizovaných zkušebních metod, a mohou být použity k porovnání jednoho elektrického nástroje s jiným.
- ▶ Uvedená celková hodnota vibrací a uvedená hodnota emisí hluku mohou být použity i pro předběžnému odhadu zatížení.

Doba nabíjení

- Výrobek je součástí řady **X 20 V TEAM** od **Parkside** a lze jej provozovat s akumulátorovými sadami řady **X 20 V TEAM** od **Parkside**. Akumulátorové sady řady **X 20 V TEAM** lze nabíjet pouze pomocí nabíječek řady **X 20 V TEAM**.
 - Doporučujeme tento výrobek provozovat pouze s následujícími akumulátorovými sadami:
 - **PAP 20 B1**
 - **PAP 20 B3**
 - Doporučujeme vám nabíjet tyto akumulátorové sady s pomocí následujících nabíječek:
 - **PLG 20 A3**
 - **PLG 20 A4**
 - **PLG 20 C1**
 - **PLG 20 C3**
- **PDSLГ 20 A1**
- Technické údaje akumulátorové sady a nabíječky: viz samostatný návod na obsluhu
 - Doba nabíjení je ovlivněna faktory, jako je teplota prostředí a akumulátorové sady, jakož i napětím sítě, a může se případně odchylovat od uvedených hodnot.
 - Zákazníci z následujících zemí si mohou v internetových obchodech Lidl objednat kompatibilní náhradní baterie a nabíječky: Německo (lidl.de), Francie (lidl.fr), Belgie (lidl.be), Česká republika (lidl.cz), Nizozemsko (lidl.nl), Polsko (lidl.pl), Slovensko (lidl.sk), Španělsko (lidl.es)
Zákazníci ze všech ostatních zemí si je mohou objednat na adrese www.optimex-shop.com.

Doba nabíjení	2 Ah Akumulátorová sada PAP 20 B1	4 Ah Akumulátorová sada PAP 20 B3
Max. 2,4 A Nabíječka PLG 20 A4/C1	60 min	120 min
Max. 4,5 A Nabíječka PLG 20 A3/C3	35 min	60 min
Max. 4,5 A Nabíječka PDSLГ 20 A1	35 min	60 min



Všeobecné bezpečnostní pokyny

DŮLEŽITÉ

PŘEČTĚTE SI PŘED POUŽITÍM POZORNĚ.

USCHOVEJTE SI PRO SVÉ PODKLADY.

Přečtěte si návod na
obsahu pečlivě.

⚠ OPATRNĚ!

► Při používání
elektrického nástroje
dodržujte následující
základní bezpečnostní
opatření, abyste předešli
úrazu elektrickým
proudem a rizikům
zranění a požáru.

- Před zahájením práce se seznamte se všemi částmi a správnou obsluhou výrobku.
- Ujistěte se, že můžete výrobek v případě nouze okamžitě vypnout. Nesprávné použití výrobku může vést k těžkým zraněním.
- Děti a osoby se sníženými fyzickými, smyslovými nebo duševními schop-

nostmi nebo s nedostatkem zkušeností a znalostí nebo osoby, které nejsou seznámeny s návodem, nesmí výrobek nikdy používat. Místní předpisy mohou stanovit věkové omezení uživatele.

- Děti by měly být pod dohledem, aby si s výrobkem nehrály. Čištění a údržbu nesmějí provádět děti.
- Nepoužívejte výrobek v polohách vyšších než 2000 m.
- Používejte pouze doporučené akumulátorové sady a nabíječky.
- Pokud jsou použity nesprávně, může z akumulátorové sady unikat tekutina. Zamezte kontaktu s unikající kapalinou akumulátoru. V případě náhodného kontaktu opláchněte postižené místo vodou. Pokud se kapalina dostane do očí, vyžádejte lékařskou pomoc. Unikající kapalina z akumulátoru může vést k

podráždění pokožky nebo popáleninám.

- Nevystavujte výrobek ani akumulátorovou sadu extrémním teplotám.
- Dávejte pozor na riziko zkratování pólů výrobku nebo akumulátorové sady kovovými předměty.
- Před nabíjením vyjměte z výrobku akumulátorovou sadu.
- Pokud má být výrobek delší dobu skladován nepoužívaný, vyjměte z něj akumulátorovou sadu.
- Nepoužívejte upravenou nebo poškozenou akumulátorovou sadu.

Příprava

- Nikdy nepoužívejte výrobek, pokud se v blízkosti nacházejí lidé, zejména děti nebo domácí zvířata.
- Osobní ochranné prostředky chrání zdraví obsluhy a zajišťují bezproblémový provoz výrobku.
- Používejte vhodný pracovní oděv, například pevnou obuv s protiskluzovou

podrážkou, robustní dlouhé kalhoty, rukavice, ochranné brýle a ochranu sluchu. Při používání výrobku vždy používejte tyto ochranné pomůcky.

- Výrobek nepoužívejte, pokud chodíte bosí nebo v otevřených sandálech.
- Používejte ochranu dýchacích cest, abyste se chránili před prachem.
- Nenoste volný oděv, oděv s visícími šňůrkami, kravaty nebo šperky, které by mohly být nasáty na vstupu vzduchu.
- Pokud máte dlouhé vlasy, noste ochrannou pokrývku hlavy.
- Dlouhé vlasy udržujte mimo dosah sacích otvorů.
- Dávejte pozor na lidi, zejména na děti, domácí zvířata, otevřená okna apod. Vyfukovaný materiál může být vržen jejich směrem. Pokud se nacházejí v blízkosti, přerušete práci. Dodržujte bezpečnou vzdálenost 5 m kolem sebe.

- Seznamte se s okolím a věnujte pozornost možným nebezpečím, která mohou být při práci případně přehlédnuta.
- Pečlivě si prohlédněte čištěný prostor a odstraňte všechny dráty, kameny, plechovky a jiné cizí předměty.
- Před zahájením práce s výrobkem odstraňte cizí předměty pomocí hrábí nebo koštěte.
- Použijte foukací trubku, abyste mohli proud vzduchu nasměrovat blízko země.
- Za velmi suchých podmínek čištěný povrch lehce navlhčete nebo použijte rozprašovač, abyste omezili hromadění prachu.
- Bez souhlasu výrobce nepracujte s poškozeným, neúplným nebo upraveným výrobkem.
- Před použitím zkontrolujte bezpečnostní stav výrobku, zejména vypínač Zap/Vyp.
- Výrobek používejte pouze tehdy, je-li zcela smontován.
- Nikdy nepoužívejte výrobek s poškozenými ochrannými zařízeními, vadnými ochrannými kryty nebo bez ochranných zařízení.
- Provozovatel nebo uživatel je odpovědný za nehody a zranění jiných osob nebo škody na jejich majetku.
- Výrobek provozujte v doporučené poloze a pouze tehdy, když stojíte na pevném, rovném povrchu.
- Nepoužívejte výrobek na dlážděném nebo štěrkovém povrchu, kde by mohl vymršťený materiál způsobit zranění.
- Před použitím vždy proveďte vizuální kontrolu, zda je kryt nepoškozený a zda jsou ochranná zařízení a stínění na svém místě.
- Opotřebované nebo poškozené součásti vyměňujte v sadách, aby byla zachována rovnováha. Vyměňte poškozené nebo nečitelné označení.

Provoz

- Vyhýbejte se nenormálnímu držení těla. Vždy udržujte rovnováhu, abyste měli na svazích bezpečný postoj.
- Chodte rychlostí chůze, neběhejte.
- Nezapínejte výrobek, pokud je držen vzhůru nohama nebo není v pracovní poloze.
- Vyvarujte se nechtěnému spuštění výrobku.
- Před zvednutím výrobku nebo jeho nošením se ujistěte, že je vypnutý.
- Pokud máte při přenášení výrobku prst na vypínači Zap/Vyp, může to vést k nehodě.
- Nikdy nemiřte výrobkem na jiné osoby. Zejména nesměřujte proud vzduchu během provozu na oči a uši.
- Držte výrobek vždy pevně oběma rukama.
- Nenatahujte své tělo příliš daleko a neztrácejte rovnováhu.
- Držte prsty a nohy daleko od otvoru foukací trubky a od lopatkového kola. Existuje riziko zranění.
- S výrobkem nepracujte, pokud jste unavení nebo po požití alkoholu nebo léků. Vždy si včas udělejte pracovní přestávku. Jděte na práci s rozumem.
- Dlouhodobé používání výrobku může vést k poruchám krevního oběhu rukou způsobeným vibracemi. Dobu používání však můžete prodloužit nošením vhodných rukavic nebo pravidelnými přestávkami.
- Nepoužívejte výrobek za špatných povětrnostních podmínek, zejména pokud hrozí nebezpečí úderu blesku. Pracujte pouze za denního světla nebo při dobrém umělém osvětlení.
- Vypněte výrobek, vyjměte akumulátorovou sadu a zajistěte, aby se všechny pohyblivé části zcela zastavily,
 - když výrobek nepoužíváte,
 - při přepravě výrobku,

- pokud výrobek ponecháte bez dozoru,
- před odstraněním ucpání nebo před uvolněním ucpaného kanálu,
- před kontrolou, čištěním nebo jinými pracemi na výrobku,
- po kontaktu s cizími předměty,
- pokud dojde k neobvyklým vibracím.
- Nepoužívejte výrobek v uzavřených nebo špatně větraných prostorách.
- Nepoužívejte výrobek v blízkosti hořlavých kapalin nebo plynů. V opačném případě hrozí nebezpečí požáru nebo výbuchu.
- V případě nehody nebo poruchy během provozu výrobek okamžitě vypněte a vyjměte akumulátorovou sadu. Pro odstranění závad si přečtěte kapitolu „Odstraňování poruch“ nebo se obraťte na naše servisní středisko (viz „Servis“).
- Před spuštěním výrobku se ujistěte, že není lopatkové kolo blokováno.
- Držte svůj obličej a tělo daleko od otvoru foukací trubky.
- Dbejte na to, aby se do krytu motoru nebo do blízkosti pohyblivých částí nedostaly ruce ani jiné části těla nebo oděvu.
- V průběhu provozu výrobek nenaklánějte.
- Udržujte akumulátorovou sadu bez nečistot a jiných nahromaděných materiálů, abyste zabránili poškození akumulátorové sady a možnému požáru.
- Nepřepravujte výrobek, pokud je zapnutý nebo pokud je nainstalována akumulátorová sada.
- Pokud výrobek začne vydávat neobvyklé zvuky nebo vibrovat, okamžitě jej vypněte. Počkejte, až se pohyblivé části zastaví. Odstraňte akumulátorovou sadu.

Před opětovným spuštěním a provozem výrobku proveďte následující kroky:

- Výrobek pravidelně kontrolujte na případná poškození.
- Vyměňte poškozené díly nebo je nechte opravit.
- Zkontrolujte, zda výrobek nemá uvolněné části, a v případě potřeby je utáhněte.
- Dříve, než z výrobku vyjmete akumulátorovou sadu, se ujistěte, že se nedotýkáte žádných nebezpečných pohyblivých částí a že se nebezpečné pohyblivé části zcela zastavily.
- Zranění řádně ošetřete nebo vyhledejte lékařskou pomoc.
- Výrobek nepřetěžujte. Pracujte pouze v určeném rozsahu výkonu. Nepoužívejte stroje s nízkým výkonem pro těžké práce. Nepoužívejte výrobek k účelům, pro které není určen.

Údržba a skladování

- Pravidelně kontrolujte funkčnost a neporušenost výrobku, aby nedošlo k ohrožení uživatele.
- Opotřebované nebo poškozené díly z bezpečnostních důvodů vyměňte. Používejte pouze originální náhradní díly/příslušenství.
- Nepokoušejte se výrobek opravovat sami, pokud k tomu nejste vyškoleni. Veškeré práce, které nejsou uvedeny v tomto návodu, mohou provádět pouze námi pověřená zákaznická servisní střediska.
- Skladujte výrobek na suchém místě mimo dosah dětí.
- S výrobkem zacházejte opatrně. Pravidelně čistěte větrací otvory a dodržujte pokyny pro údržbu.
- Udržujte větrací otvory bez nečistot.

- Nepoužívejte výrobek, pokud jej nelze zapnout a vypnout. Poškozené spínače je nutné vyměnit v servisní dílně.
- Před údržbou, kontrolou, skladováním nebo výměnou příslušenství výrobek vypněte. Odstraňte akumulátorovou sadu. Ujistěte se, že se všechny pohyblivé části zcela zastavily. Před kontrolou, seřizováním apod. nechte výrobek vychladnout. Výrobek pečlivě udržujte a uchovávejte jej v čistotě.
- Nechte výrobek před uskladněním vždy vychladnout.

Další bezpečnostní pokyny

- Nepoužívejte příslušenství, které není doporučeno společností **PARKSIDE**. To může vést ke zranění elektrickým proudem nebo k požáru.
- Dodržujte bezpečnostní pokyny a pokyny k nabíjení a správnému používání uvedené v

návodu na obsluhu akumulátorových sad a vaší nabíječky řady **X 20 V TEAM** společnosti **PARKSIDE**. Podrobný popis postupu nabíjení a další informace naleznete v tomto samostatném návodu na obsluhu.

Zbytková rizika

VAROVÁNÍ!

- ▶ Tento výrobek vytváří během provozu elektromagnetické pole, které může za určitých okolností ovlivnit aktivní nebo pasivní lékařské implantáty. Aby se snížilo nebezpečí vážného nebo smrtelného zranění, musí se uživatelé se zdravotními implantáty před použitím výrobku poradit se svým lékařem a výrobcem zdravotního implantátu.

I když tento výrobek používáte a zacházíte s ním v souladu s předpisy, přetrvávají určitá zbytková

rizika. Následující nebezpečí mohou nastat v souvislosti s konstrukcí a provedením tohoto výrobku:

- Poškození sluchu, pokud nepoužijete vhodnou ochranu sluchu.
- Zdravotní poškození vyplývající z vibrací ruky a paže, je-li výrobek používán po delší dobu, nebo není správně veden a udržován.
- Poškození plic, pokud nepoužijete vhodnou ochranu dýchacích cest.
- Poškození očí, pokud nepoužíváte vhodnou ochranu očí.

● Před prvním použitím

● **Vybalte výrobek**

1. Vyjměte výrobek z obalu a odstraňte veškeré balicí materiály a ochranné fólie.
2. Zkontrolujte, zda jsou k dispozici všechny díly a zda je rozsah dodávky kompletní (viz „Rozsah dodávky“).
3. Zkontrolujte, zda je výrobek a všechny součásti v dobrém stavu. Pokud zjistíte jakékoli poškození nebo závadu, výrobek nepoužívejte, ale postupujte podle popisu v kapitole „Záruka“.

● **Příprava**

● **Montáž/demontáž foukací trubky**

⚠ OPATRNĚ! Riziko zranění!

- ▶ Před montáží nebo demontáží foukací trubky: Výrobek vypněte. Ujistěte se, že se pohyblivé části zastavily.
- ▶ Před jakoukoliv prací na výrobku: Vyjměte akumulátorovou sadu.

(Obr. B)

Montáž foukací trubky

1. Zatlačte foukací trubku **1** na připojovací kus **13**, dokud odblokovací tlačítko **2** nezapadne.
2. Zkontrolujte, zda je foukací trubka **1** pevně usazena zatažením za ni.

Demontáž foukací trubky

1. Stlačte a podržte odblokovací tlačítko **2**.
2. Vytáhněte foukací trubku **1** z připojovacího kusu **13**.

● **Nabijte akumulátorovou sadu**

⚠ VÝSTRAHA! Riziko poškození akumulátorové sady!

- ▶ Nevystavujte akumulátorovou sadu po delší dobu přímému slunečnímu záření ani ji nepokládejte na topná tělesa. Udržujte teplotu okolí na max. +50 °C.

UPOZORNĚNÍ

- ▶ Podrobné pokyny naleznete v návodu na obsluhu nabíječky.
- ▶ Pokud je akumulátorová sada ještě teplá, nechte ji před nabíjením vychladnout.

1. Vyjměte akumulátorovou sadu [9] z výrobku (viz část „Vyjmutí/vložení akumulátorové sady“).
2. Zasuňte akumulátorovou sadu [9] do nabíjecí šachty nabíječky [8].
3. Spojte nabíječku [8] se zásuvkou.
4. Nabíječku [8] oddělte po nabíjení od zásuvky.
5. Vytáhněte akumulátorovou sadu [9] z nabíječky [8].

Kontrolní LED na nabíječce

Zelená	Červená	Význam
Svítlí	–	Plně naložený Pohotovostní režim (bez vložení akumulátorové sady [9])
–	Svítlí	Nabíjí se
–	Bliká	Akumulátorová sada [9] je přehřátá
Bliká	Bliká	Akumulátorová sada [9] je vadná

● Vyjmutí/vložení akumulátorové sady

⚠ OPATRNĚ! Nebezpečí zranění v důsledku neúmyslného uvedení do provozu!

- ▶ Akumulátorovou sadu vkládejte pouze tehdy, když je výrobek plně připraven k provozu.

⚠ VÝSTRAHA! Riziko poškození majetku a výrobku!

- ▶ Výrobek používejte pouze s akumulátorovou sadou řady **X 20 V TEAM** od společnosti **Parkside**. Nesprávná akumulátorová sada může vést k poškození výrobku a akumulátorové sady.

(Obr. C)

Vyjmutí akumulátorové sady

1. Stiskněte odblokovací tlačítko [12] na akumulátorové sadě [9].
2. Vyjměte akumulátorovou sadu [9] z držáku akumulátorové sady [6].

Vložení akumulátorové sady

- Zasuňte akumulátorovou sadu [9] podél vodící lišty do držáku akumulátorové sady [6]. Akumulátorová sada slyšitelně zapadne na místo.

● Obsluha

⚠ OPATRNĚ! Riziko zranění!

- ▶ Při práci s výrobkem vždy používejte vhodné ochranné pomůcky a pracovní rukavice.
- ▶ Před každým použitím se ujistěte, že je výrobek funkceschopný a správně sestavený.
- ▶ Výrobek nepoužívejte, pokud je poškozený vypínač Zap/Vyp.
- ▶ Osobní ochranné pomůcky a funkční výrobek snižují riziko zranění a nehod.
- ▶ Po vypnutí výrobku se lopatkové kolo nějakou dobu dále pohybuje. Hrozí nebezpečí poranění rotujícími lopatkovým kolem.

UPOZORNĚNÍ

- ▶ Dodržujte předpisy o ochraně proti hluku a další místní předpisy.

● Zapnout/vypnout

⚠ OPATRNĚ! Riziko úrazu elektrickým proudem a riziko poškození výrobku!

- ▶ Před zapnutím dbejte na to, aby se výrobek nedotýkal žádných předmětů. Dbejte vždy na bezpečný postoj.

- **Zapnutí:** Vypínač Zap/Vyp [4] posuňte dopředu do polohy **I**.
- **Vypnutí:** Vypínač Zap/Vyp [4] posuňte dozadu do polohy **O**.

● Zkontrolujte stav nabití akumulátorové sady

- Stiskněte [10] vedle indikátoru stavu nabíjení [11] na akumulátorové sadě [9].
- Stav nabíjení akumulátorových sad [9] je indikován rozsvícením příslušných kontrolky LED na indikátoru stavu nabíjení [11].

Barva	Význam
Červená, oranžová, zelená	Plně naložený
Červená, oranžová	Částečně naložený
Červená	Musí být naložený

- Nabíjejte akumulátorovou sadu [9], pokud stále svítí pouze červená LED indikátoru stavu nabíjení [11].

● Pracovní pokyny

⚠ OPATRNĚ! Riziko zranění a materiálních škod!

- ▶ Použijte výrobek jen pro hromadění suchého listí nebo pro odfukování materiálu z těžko přístupných míst (např. pod vozidly).
- ▶ Všechna jiná než zde popsaná použití mohou výrobek poškodit a představovat riziko pro uživatele.
- ▶ Při práci dbejte na to, abyste s výrobkem nenaráželi do tvrdých předmětů, které by jej mohly poškodit.
- ▶ Nasměrujte proud vzduchu směrem od sebe. Dbejte na to, abyste nemíchali žádné těžké předměty.

- Pro dosažení nejlepších výsledků použijte výrobek ve vzdálenosti 5–10 cm od země.
- Před foukáním použijte koště nebo hrábě, abyste uvolnili veškeré listí ulpívající na zemi.
- Při práci držte výrobek za rukojeť [5].

● Montáž na stěnu

⚠ VAROVÁNÍ!

- ▶ Pomocí vhodných vyhledávacích zařízení vyhledejte skryté napájecí linky nebo se obraťte na místní společnost poskytující technické služby.
- ▶ Kontakt s elektrickým vedením může vést k požáru a úrazu elektrickým proudem.
- ▶ Poškození plynového vedení může vést k výbuchu.
- ▶ Průnik do vodovodního vedení způsobí poškození majetku.
- Budete potřebovat následující materiály a nástroje (nejsou součástí dodávky):
 - Šroub nebo hřebík (průměr hlavy: 7–10 mm)
 - Šroubovák nebo kladivo
 - Hmoždinku (pokud používáte šroub)
- Připevněte šroub nebo hřebík ke zdi.
- Nechte hlavu šroubu/hřebíku vyčnívat ze stěny cca 10 mm.
- Zavěste výrobek s pomocí závěsného zařízení [14] na šroub/hřebík.

● Čištění a údržba

⚠ OPATRNĚ! Riziko úrazu elektrickým proudem a riziko poškození výrobku!

- ▶ Před prací na výrobku nebo jeho přepravou: Výrobek vypněte a odeberte akumulátorovou sadu.

UPOZORNĚNÍ

- ▶ Výrobek čistěte ihned po práci.
- ▶ Čištění a údržbu popsané v následujících kapitolách provádějte pravidelně. Tím je zajištěno dlouhé a spolehlivé použití.
- ▶ Opravy a údržbu, které nejsou popsány v tomto návodu na obsluhu, nechte provést od našeho servisního střediska (viz „Servis“). Používejte pouze originální díly.

● Čištění

⚠ VAROVÁNÍ! Riziko úrazu elektrickým proudem!

- ▶ Výrobek nestříkejte vodou ani jej neponořujte do vody.

⚠ OPATRNĚ! Riziko poškození výrobku!

- ▶ Nepoužívejte žádné čisticí prostředky nebo rozpouštědla. Ty by mohly výrobek neopravitelně poškodit. Chemické látky mohou napadnout plastové části výrobku.

- Následující části čistěte vlhkým hadříkem nebo kartáčem:
 - Kryt motoru [3]
 - Rukojeť [5]
 - Větrací otvory [7]

● Údržba

- Před každým použitím zkontrolujte, zda výrobek nevykazuje zjevné vady, jako jsou uvolněné, opotřebované nebo poškozené díly.
- Zkontrolujte kryty a ochranná zařízení z hlediska poškození a na správné uložení. V případě potřeby nechte tyto díly vyměnit.

● Skladování

- Pro úsporu místa při skladování můžete foukací trubku [1] demontovat (viz „Montáž/demontáž foukací trubky“).
- Skladujte výrobek stále
 - čisté,
 - suché,
 - chráněné proti prachu.,
 - mimo dosah dětí.
- Před uskladněním odeberte akumulátorovou sadu [9] z výrobku.
- Dodržujte informace o přípustné teplotě skladování uvedené v návodu k obsluze akumulátorové sady [9]. Během skladování se vyhněte extrémnímu chladu nebo teplu, aby akumulátorová sada neztratila výkon.

● Transport

- Výrobek vypněte a odeberte akumulátorovou sadu [9].
- Nechte všechny pohyblivé části zcela zastavit.
- Noste výrobek oběma rukama. K tomu použijte rukojeť [5] a spodní stranu foukací trubky [1].

● Náhradní díly/příslušenství

- Zákazníci si mohou zakoupit kompatibilní náhradní díly a příslušenství přes www.optimex-shop.com.
- Objednávky můžete zadávat pouze online.

- Připravte si objednáací číslo své objednávky.
- Pro další informace se obraťte na servisní horkou linku Lidl (viz „Servis“).

Díl	Objednáací číslo
Foukací trubka 1	99947905402

● Odstraňování poruch

Problém	Možná příčina	Řešení
Výrobek nespouští.	Akumulátorová sada 9 je vybitá.	Nabijte akumulátorovou sadu 9 (viz část „Nabijte akumulátorovou sadu“).
	Akumulátorová sada 9 není vložena.	Vložte akumulátorovou sadu 9 (viz „Vymutí/vložení akumulátorové sady“).
	Vypínač Zap/Vyp 4 je vadný. Motor je vadný.	Obraťte se na náš zákaznický servis (viz „Servis“).
Výrobek pracuje s přerušeními.	Vnitřní uvolněný kontakt	Obraťte se na náš zákaznický servis (viz „Servis“).
	Vypínač Zap/Vyp 4 je vadný.	
Nízký nebo žádný výkon ventilátoru	Akumulátorová sada 9 je vybitá.	Nabijte akumulátorovou sadu 9 (viz část „Nabijte akumulátorovou sadu“).

● Zlikvidování

Obal se skládá z ekologických materiálů, které můžete zlikvidovat prostřednictvím místních sběrů recyklovatelných materiálů.



Při třídění odpadu se řiďte podle označení obalových materiálů zkratkami (a) a čísly (b), s následujícím významem: 1–7: umělé hmoty/20–22: papír a lepenka/80–98: složené látky.

Výrobek a obalové materiály jsou recyklovatelné a podléhají rozšířené odpovědnosti výrobce. Likvidujte je odděleně podle ilustrovaných Info-tri (informace o třídění), abyste mohli lépe nakládat s odpady.

Logo Triman platí jen pro Francii.



O možnostech likvidace vysloužilých zařízení se informujte u správy vaší obce nebo města.



V zájmu ochrany životního prostředí vysloužilý výrobek nevyhazujte do domovního odpadu, ale předejte k odborné likvidaci. O sběrnách a jejich otevíracích hodinách se můžete informovat u příslušné správy města nebo obce.

Výrobek:



Points de collecte sur www.quefairedemondedechets.fr
Privilégiez la réparation ou le don de votre appareil !

Vadné nebo vybité baterie resp. akumulátory se musí recyklovat. Baterie, akumulátory i výrobek odevzdejte zpět do nabízených sběrů.



Ekologické škody v důsledku chybné likvidace baterií/akumulátorů!

Baterie/akumulátory se nesmí zlikvidovat v domácím odpadu. Mohou obsahovat jedovaté těžké kovy a musí se zpracovávat jako zvláštní odpad. Chemické symboly těžkých kovů: Cd = kadmium, Hg = rtuť, Pb = olovo. Proto odevzdejte opotřebené baterie/akumulátory u komunální sběrně.

● Záruka

Výrobek byl vyroben podle přísných směrnic kvality a před dodáním pečlivě otestován. V případě materiálních nebo výrobních vad máte zákonná práva vůči prodejci výrobku. Vaše zákonná práva nejsou níže uvedenou zárukou nijak omezená.

Záruka na tento výrobek je 3 roky od data zakoupení. Záruční doba začíná dnem zakoupení. Originál dokladu o zakoupení si uschovejte na bezpečném místě, protože tento doklad je vyžadován jako doklad o koupi.

Jakékoli poškození nebo závady, které se vyskytly již v okamžiku nákupu, musí být nahlášeny ihned po vybalení výrobku.

Pokud se u výrobku během 3 let od data zakoupení projeví vada materiálu nebo výrobní vada, pak vám ho podle naší volby bezplatně opravíme nebo vyměníme. Záruční doba se po uznané reklamaci neprodlužuje. To platí také pro vyměněné a opravené díly.

Tato záruka je neplatná, pokud byl výrobek poškozený nebo nesprávně používán anebo udržovaný.

Záruka se kryje na materiálové a výrobní vady. Tato záruka se nevztahuje na díly výrobku, které podléhají běžnému opotřebení, a tím platí jako opotřebitelné díly (např. baterie, hadice, inkoustové barevné patrony), ani se nevztahuje na poškození rozbitných dílů, např. spínačů nebo dílů ze skla.

● Postup v případě uplatňování záruky

V zájmu rychlého zpracování Vašeho požadavku se řiďte následujícími pokyny:

Pro všechny požadavky si uschovejte pokladní stvrzenku jako doklad o nákupu a číslo položky (IAN 536763_2507).

Číslo položky najdete na typovém štítku, je vyryto na výrobku, je uvedeno na titulní stránce Vašeho návodu (vlevo dole) nebo je na nálepce na zadní nebo spodní straně výrobku.

Při poruchách funkce nebo jiných závadách nejdříve kontaktujte telefonicky nebo e-mailem níže uvedené servisní oddělení.

Na adresu servisu, kterou Vám sdělíme, můžete zdarma odeslat pouze výrobek, který byl zaznamenaný jako vadný, a to spolu s pokladním dokladem (stvrzenkou), popisem závady a uvedením doby, kdy k závadě došlo.

Na stránkách parksidediy.com najdete tuto a celou řadu dalších příruček k nahlédnutí a ke stažení. Pomocí tohoto QR kódu se dostanete přímo na stránky parksidediy.com. Vyberte

svou zemi a vyhledejte návod



PDF ONLINE
parksidediy.com

k obsluze pomocí formuláře
k vyhledávání. Zadááním čísla položky
(IAN) 536763_2507 se dostanete
k návodu k obsluze Vašeho výrobku.

● **Servis**

CZ **Servis Česká republika**

Tel.: 800023611

Kontaktní formulář je zapnutý

parkside-diy.com

IAN 536763_2507

● EU prohlášení o shodě

CZ

EU PROHLÁŠENÍ O SHODĚ (č. 536763_2507)

IAN: 536763_2507
Identifikace produktu: "PARKSIDE" 20V Aku fukar na listí
Číslo modelu: HG13012

Výše popsaný předmět prohlášení je ve shodě s příslušnými harmonizačními právními předpisy Unie:

Směrnice 2006/42/ES
Směrnice 2000/14/ES
Směrnice 2014/30/EU
Směrnice 2011/65/EU se všemi souvisejícími změnami

Odkazy na příslušné harmonizované normy nebo na jiné technické specifikace, ve vztahu k nimž se shoda prohlašuje:

Č. / Části
Směrnice 2006/42/ES
EN 60335-1:2012/A15:2021
EN 50636-2-100:2014
EN 62233:2008
Směrnice 2014/30/EU
EN IEC 55014-1:2021
EN IEC 55014-2:2021

Předmět výše uvedeného prohlášení je v souladu se směrnicí Evropského parlamentu a Rady 2011/65/EU ze dne 8. června 2011 o omezení používání některých nebezpečných látek v elektrických a elektronických zařízeních:

Č. / Části
EN IEC 63000:2018

Postup posuzování shody / jméno a adresa oznámeného subjektu, kde se to hodí: EN ISO 3744:1995 & ISO 11094:1991, Point 34 Part B Annex III EU-RL 2000/14/EC & ISO 11094:1991, TÜV SÜD Germany

Měřená hladina akustického výkonu na zařízení reprezentativním pro tento typ: 81.4 dB(A)

Garantovaná hladina akustického výkonu pro toto zařízení: 83 dB(A)

Držitel technické dokumentace: OWIM GmbH & Co.KG

Podepsáno za a jménem:

OWIM GmbH & Co. KG, Stiftsbergstraße 1, 74167 Neckarsulm, Německo

Toto prohlášení o shodě se vydává na výhradní odpovědnost výrobce.

Příklad původního prohlášení o shodě

Neckarsulm

Místo

11/12/2025

Datum

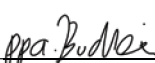

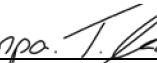

















ppa. Jens Buchheim
Prokurista

ppa. Dr. Thorsten Maier
Prokurista

CE

Zoznam použitých piktogramov/symbolov	Strana 134
Úvod	Strana 135
Použitie v súlade s určením	Strana 135
Rozsah dodávky	Strana 135
Popis súčiastok	Strana 135
Technické údaje	Strana 136
Všeobecné bezpečnostné upozornenia	Strana 138
Pred prvým použitím	Strana 145
Vybalenie produktu	Strana 145
Príprava	Strana 145
Montáž/demontáž fúkacej trubice	Strana 145
Nabíjanie akumulátora	Strana 145
Vybratie/vloženie akumulátora	Strana 146
Obsluha	Strana 146
Zapnutie/vypnutie	Strana 147
Kontrola stavu nabitia akumulátora	Strana 147
Pracovné pokyny	Strana 147
Montáž na stenu	Strana 147
Čistenie a údržba	Strana 148
Čistenie	Strana 148
Údržba	Strana 148
Skladovanie	Strana 148
Preprava	Strana 148
Náhradné diely/príslušenstvo	Strana 148
Odstraňovanie porúch	Strana 149
Likvidácia	Strana 149
Záruka	Strana 150
Postup v prípade poškodenia v záruke	Strana 150
Servis	Strana 151
EÚ vyhlásenie o zhode	Strana 152

Zoznam použitých piktogramov/symbolov

	<p>NEBEZPEČENSTVO! – Označuje nebezpečenstvo s vysokým stupňom rizika, ktoré bude mať za následok smrť alebo vážne zranenie, ak sa mu nevyhnete (napr. nebezpečenstvo zadusenía)</p>		<p>Prečítajte si návod na obsluhu.</p>
	<p>VÝSTRAHA! – Označuje nebezpečenstvo so stredným stupňom rizika, ktoré bude mať za následok smrť alebo vážne zranenie, ak sa mu nevyhnete (napr. nebezpečenstvo zásahu elektrickým prúdom)</p>		<p>Riziko poranenia spôsobené časťami vymrštenými z produktu! Okolostojace osoby sa musia zdržiavať mimo nebezpečnej oblasti.</p>
	<p>POZOR! – Označuje nebezpečenstvo s nižším stupňom rizika, ktoré bude mať za následok ľahké až stredne ťažké zranenie, ak sa mu nevyhnete (napr. nebezpečenstvo obarenia)</p>		<p>Pozor! Rotujúca vrtuľa. Ruky si držte v bezpečnej vzdialenosti.</p>
	<p>OPATRNE! – Varuje pred potenciálnymi materiálmi škodami (napr. nebezpečenstvo skratu)</p>		<p>Pred údržbou odstráňte akumulátor .</p>
	<p>Noste ochranné okuliare.</p>		<p>Noste ochranu sluchu.</p>
	<p>Noste ochranu dýchania.</p>		<p>Noste bezpečnostnú protišmykovú obuv.</p>
	<p>Produkt nevystavujte pôsobeniu vlhkosti. Nepracujte v daždi.</p>		<p>Dlhé vlasy nenoste rozpustené. Použite sieťku na vlasy.</p>
	<p>Jednosmerný prúd/jednosmerné napätie</p>		<p>Garantovaná hladina akustického výkonu L_{WA} v dB(A)</p>
	<p>Značka CE potvrdzuje zhodu so smernicami EÚ, ktoré sú relevantné pre produkt.</p>		<p>Bezpečnostné upozornenia Manipulačné pokyny</p>
		<p>Dodržiňte minimálny odstup od iných osôb aspoň 5 m.</p>	

20 V AKU FÚKAČ LÍSTIA

● Úvod

Blahoželáme Vám ku kúpe Vášho nového výrobku. Rozhodli ste sa pre veľmi kvalitný výrobok. Návod na obsluhu je súčasťou tohto výrobku. Obsahuje dôležité upozornenia týkajúce sa bezpečnosti, používania a likvidácie. Skôr ako začnete výrobok používať, oboznámte sa so všetkými pokynmi k obsluhu a bezpečnosti. Výrobok používajte iba v súlade s popisom a v uvedených oblastiach používania. V prípade postúpenia výrobku ďalším osobám odovzdajte aj všetky dokumenty patriace k výrobku.

● Použitie v súlade s určením

- Tento aku fúkač lístia (ďalej len „produkt“ alebo „elektrické náradie“) je určený výlučne na zhromažďovanie suchého lístia a na odstraňovanie suchého lístia z ťažko dostupných miest (napr. spod vozidiel).
- Produkt nie je určený na komerčné použitie. Pri komerčnom použití zaniká nárok na záruku.
- Akékoľvek iné použitie, ktoré v tomto návode na obsluhu nie je výslovne povolené, môže viesť k poškodeniu produktu a predstavovať vážne nebezpečenstvo pre používateľa.
- Produkt sa nesmie používať v oblastiach, kde sa tvorí zdraviu škodlivý prach.
- Produkt sa nesmie používať v daždi. Produkt nie je určený do vlhkého prostredia.
- Produkt je určený pre dospelé osoby. Mladiství od 16 rokov smú produkt používať iba pod dozorom.
- Za nehody, ktoré iným osobám spôsobia poranenia či poškodenie majetku, je zodpovedná obsluhujúca osoba.

- Výrobca nezodpovedá za škody, ktoré boli spôsobené použitím mimo určenia alebo nesprávnou obsluhou.
- Produkt je súčasťou série **X 20 V TEAM** od firmy **Parkside** a môže sa používať s akumulátormi zo série **X 20 V TEAM** od firmy **Parkside**. Akumulátory sa smú nabíjať iba nabíjačkami zo série **X 20 V TEAM** od firmy **Parkside**.

● Rozsah dodávky

⚠ VÝSTRAHA!

- ▶ Produkt a obal nie sú hračky pre deti! Deti sa nesmú hrať s plastovými vreckami, fóliami a malými časťami! Hrozí riziko prehltnutia a udusenía!

UPOZORNENIE

- ▶ Akumulátor a nabíjačka nie sú súčasťou balenia.

- 1 Aku fúkač lístia
- 1 Fúkacia trubica
- 1 Návod na obsluhu

● Popis súčiastok

Pred čítaním si otvorte stranu s obrázkami a oboznámte sa so všetkými funkciami produktu.

(Obr. A)

- 1 Fúkacia trubica
- 2 Odblokovacie tlačidlo (fúkacia trubica)
- 3 Konštrukcia motora
- 4 Vypínač
- 5 Rukoväť
- 6 Držiak na akumulátor
- 7 Ventilačné štrbiny
- 8 Nabíjačka *
- 9 Akumulátor *
- 10 Tlačidlo  (stav nabitia)
- 11 Indikátor stavu nabitia

* Nie je súčasťou dodávky

12 Odblokovacie tlačidlo (akumulátor)

(Obr. B)

13 Spojovací kus

(Obr. D)

14 Závesné zariadenie

● Technické údaje

20 V Aku fúkač píla	PLBA 20 Li C4
Číslo modelu:	HG13012
Menovité napätie:	20 V ===
Menovitý prúd:	16 A
Otáčky na voľnobehu n_0 :	12000 min ⁻¹
Rýchlosť vzduchu:	max. 210 km/h
Krytie:	IPX0
Hmotnosť (bez akumulátora):	pribl. 1,4 kg

Odporúčaná teplota okolia	
Max. teplota (celkovo):	+50 °C
Počas nabíjania:	+4 °C až +40 °C
Počas prevádzky:	+4 °C až +50 °C
Počas skladovania:	0 °C až +45 °C

Hodnoty emisií hluku	
Hladina akustického tlaku L_{pA} :	77,4 dB
Neistota K_{pA} :	3 dB
Hladina akustického výkonu L_{WA}	
Garantovaná:	83 dB
Nameraná:	81,4 dB
Neistota K_{WA} :	1,99 dB

Emisie vibrácií	
Vibrácia a_h :	$\leq 2,5 \text{ m/s}^2$
Neistota K:	1,5 m/s ²

⚠ VÝSTRAHA!



Noste ochranu sluchu!

⚠ VÝSTRAHA!

- ▶ Vibrácie a emisie hluku sa môžu počas skutočného používania elektrického náradia odlišovať od zadaných hodnôt, to závisí od typu a spôsobu, akým sa elektrické náradie používa, najmä však, s akým obrobkom sa pracuje.
- ▶ Je potrebné stanoviť bezpečnostné opatrenia na ochranu používateľa, ktoré sú založené na odhade zaťaženia vibráciami pri reálnych podmienkach používania (je tu potrebné brať do úvahy všetky časti prevádzkového cyklu, napríklad časy, v ktorých sa elektrické náradie vypína, aj také časy, v ktorých je zapnuté, ale beží bez zaťaženia).

UPOZORNENIE

- ▶ Hodnoty hluku a emisie vibrácií boli určené v súlade so smernicami a nariadeniami uvedenými vo vyhlásení o zhode.
- ▶ Uvedená celková hodnota vibrácií a hodnota emisií hluku boli merané podľa normovanej kúšobnej metódy a môžu byť aplikované pri porovnaní elektrického náradia s iným náradím.
- ▶ Uvedená celková hodnota vibrácií a hodnota emisií hluku sa môžu použiť aj pre predbežný odhad zaťaženia.

Doba nabíjania

- Produkt je súčasťou série **X 20 V TEAM** od firmy **Parkside** a môže sa používať s akumulátormi zo série **X 20 V TEAM** od firmy **Parkside**. Akumulátory zo série **X 20 V TEAM** sa smú nabíjať iba nabíjačkami zo série **X 20 V TEAM**.
- Produkt odporúčame používať výlučne s nasledovnými akumulátormi:
 - **PAP 20 B1**
 - **PAP 20 B3**
- Akumulátory odporúčame nabíjať nasledovnými nabíjačkami:
 - **PLG 20 A3**
 - **PLG 20 A4**
 - **PLG 20 C1**
 - **PLG 20 C3**
 - **PDSLГ 20 A1**
- Technické údaje o akumulátore a nabíjačke: pozri samostatný návod na obsluhu
- Doba nabíjania závisí od faktorov, ako je teplota okolia a akumulátora, aj od aktuálneho sieťového napätia a niekedy sa môže líšiť od uvedených hodnôt.
- Zákazníci z týchto krajín si môžu kompatibilné náhradné batérie a nabíjačky kúpiť cez internetové obchody Lidl: Nemecko (lidl.de), Francúzsko (lidl.fr), Belgicko (lidl.be), Česká republika (lidl.cz), Holandsko (lidl.nl), Poľsko (lidl.pl), Slovensko (lidl.sk), Španielsko (lidl.es)
Zákazníci z iných krajín si ich môžu objednať cez stránku www.optimex-shop.com.

Doba nabíjania	2 Ah Akumulátor PAP 20 B1	4 Ah Akumulátor PAP 20 B3
Max. 2,4 A Nabíjačka PLG 20 A4/C1	60 min	120 min
Max. 4,5 A Nabíjačka PLG 20 A3/C3	35 min	60 min
Max. 4,5 A Nabíjačka PDSLГ 20 A1	35 min	60 min



Všeobecné bezpečnostné upozornenia

DÔLEŽITÉ

PRED POUŽITÍM POZORNE PREČÍTAŤ.

UCHOVAŤ PRE BUDÚCE POUŽITIE.

Dôkladne si prečítajte
pokyny.

⚠ POZOR!

- ▶ Pri používaní elektrického náradia dodržujte tieto základné bezpečnostné opatrenia, aby ste sa vyhli zásahu elektrickým prúdom a riziku poranenia a požiaru.
- Pred tým, ako s produktom začnete pracovať, oboznámte sa so všetkými časťami a so správnou obsluhou produktu.
- Zaisťte, aby ste produkt mohli v prípade núdze okamžite odložiť. Nesprávne používanie produktu môže spôsobiť vážne zranenia.
- Produkt nikdy nedovoľte používať deťom, osobám so zníženými fyzickými, zmyslovými alebo duševnými schopnosťami, alebo s nedostatkom skúseností a vedomostí, ani osobám, ktoré neboli oboznámené s pokynmi. Miestne predpisy môžu určovať vekové ohraničenie používateľa.
- Deti musia byť pod dozorom, aby sa s produktom nehrali. Čistenie a údržbu nesmú vykonávať deti.
- Produkt nepoužívajte v nadmorskej výške nad 2000 m.
- Používajte len odporúčané akumulátory a nabíjačky.
- Pri nesprávnom používaní môže z akumulátora unikať kvapalina. Zabráňte kontaktu s unikajúcou kvapalinou z akumulátora. V prípade náhodného kontaktu miesto opláchnite vodou. Ak sa kvapalina dostane do očí, vyhľadajte lekársku pomoc.

Kvapalina vytečená z akumulátora môže spôsobiť podráždenie pokožky alebo popáleniny.

- Produkt ani akumulátor nevystavujte extrémnymi teplotám.
- Dávajte pozor na to, že kovové predmety môžu spôsobiť skrat pólov produktu s akumulátorom alebo akumulátora.
- Pred nabíjaním vyberte akumulátor z produktu.
- Ak budete produkt dlhšie skladovať bez používania, vyberte z produktu akumulátor.
- Nepoužívajte upravený ani poškodený akumulátor.

Príprava

- Produkt nikdy nepoužívajte, keď sa v blízkosti nachádzajú iné osoby, najmä deti alebo domáce zvieratá.
- Osobné ochranné vybavenie chráni zdravie obsluhujúcej osoby a zabezpečuje hladkú prevádzku produktu.

- Noste vhodný pracovný odev, a to pevnú obuv s protišmykovou podrážkou a pevné dlhé nohavice, rukavice, ochranné okuliare a ochranu sluchu. Pri používaní produktu vždy noste toto ochranné vybavenie.
- Produkt nepoužívajte s bosými nohami ani v otvorených sandáloch.
- Noste ochranu dýchania, aby ste boli chránení pred prachom.
- Nenoste voľné odevy, odevy s visiacimi šnúrami, kravaty ani šperky, ktoré by sa mohli nasať cez prívod vzduchu.
- Ak máte dlhé vlasy, noste ochrannú pokrývku hlavy.
- Dlhé vlasy si držte mimo sacích otvorov.
- Dávajte pozor na osoby, predovšetkým deti, domáce zvieratá, otvorené okná atď. Vyfúknutý materiál sa môže vymrštiť ich smerom. Keď sa niekto

nachádza vo vašej blízkosti, prerušte prácu. Dodržujte okolo seba minimálny odstup 5 m.

- Oboznámte sa so svojim okolím a všimnite si možné nebezpečenstvá, ktoré by ste mohli za určitých okolností počas práce prehliadnuť.
- Dôkladne skontrolujte čistenú plochu a odstráňte všetky drôty, kamene, plechovky a iné cudzie telesá.
- Skôr ako začnete s produktom pracovať, hrablami alebo metlou odstráňte cudzie telesá.
- Používajte fúkaciu trubicu, aby ste mohli vzduchový prúd viesť blízko k zemi.
- Vo veľmi suchých podmienkach čistenú plochu mierne navlhčite alebo použite postrekovač, aby ste znížili mieru zhromažďovania prachu.
- Nepracujte s produktom, ktorý je poškodený, neúplný alebo prestavaný bez povolenia výrobcu.

- Pred použitím skontrolujte bezpečnostný stav produktu, predovšetkým vypínača.
- Produkt používajte, až keď bude úplne zmontovaný.
- Produkt nikdy nepoužívajte s poškodenými ochrannými zariadeniami, chybnými ochrannými krytmi ani bez ochranných zariadení.
- Za nehody a úrazy iných osôb aj za poškodenia ich majetku je zodpovedná obsluhujúca osoba alebo používateľ.
- Produkt používajte v odporúčanej polohe a len vtedy, keď stojíte na pevnom a rovnom povrchu.
- Produkt nepoužívajte na vydláždenom povrchu ani na štrkovom povrchu, kde by mohol vyvrstvený materiál spôsobiť poranenia.

- Pred použitím vždy vykonajte vizuálnu kontrolu, aby ste sa uistili, či je teleso nepoškodené a či sú k dispozícii ochranné zariadenia a clony.
- Opotrebované alebo poškodené komponenty vymieňajte všetky naraz, aby ste ich udržali v rovnováhe. Vymeňte poškodené a nečitateľné nápisy.

Prevádzka

- Vyhybajte sa abnormálnej polohe držania tela. Vždy udržiavajte rovnováhu, aby ste na svahoch stáli stabilne.
- Kráčajte prirodzeným tempom, nebežte.
- Produkt nezapínajte, ak je dole hlavou alebo ak nie je v pracovnej polohe.
- Zabráňte neúmyselnému uvedeniu produktu do prevádzky.
- Pred dvíhaním alebo prenášaním produktu sa uistite, či je produkt vypnutý.
- Keď máte pri prenášaní produktu prst na vypínači, môže to spôsobiť nehody.
- Produktom nikdy nemierte na iné osoby. Počas prevádzky hlavne nemierte prúdom vzduchu na oči a uši.
- Produkt držte vždy pevne oboma rukami.
- Telo príliš nenaťahujte a nestrácajte rovnováhu.
- Prsty a chodidlá si držte mimo fúkacej trubice a vrtule. Hrozí nebezpečenstvo poranenia.
- S produktom nepracujte pri únave, zlej koncentrácii ani po požití alkoholu alebo tabletiiek. Vždy si počas práce robte včas prestávky. Pracujte s rozumom.
- Dlhšie používanie produktu môže viesť k poruchám krvného obehu spôsobeným vibráciami. Dobu používania však môžete predĺžiť vhodnými rukavicami alebo pravidelnými prestávkami.

- Produkt nepoužívajte v zlých poveternostných podmienkach, hlavne nie pri nebezpečenstve bleskov. Pracujte len pri dennom svetle alebo pri dobrom umelom osvetlení.
- Produkt vypnite, vyberte akumulátor a uistite sa, či sa všetky pohyblivé časti úplne zastavili,
 - keď produkt nepoužívate,
 - keď produkt prenášate,
 - keď produkt nechávate bez dozoru,
 - skôr ako začnete riešiť upchatie alebo uvoľňovať upchatý kanál,
 - pred kontrolou a čistením produktu alebo inými prácami na produkte,
 - po kontakte s cudzím telesom,
 - ak produkt abnormálne vibruje.
- Produkt nepoužívajte v uzatvorených ani v zle vetraných miestnostiach.
- Produkt nepoužívajte v blízkosti horľavých kvapalín alebo plynov. Pri nepozornosti hrozí riziko požiaru alebo výbuchu.
- Ak počas prevádzky nastane nejaká nehoda alebo porucha, produkt okamžite vypnite a vyberte akumulátor. Pred odstraňovaním porúch si prečítajte kapitolu „Odstraňovanie porúch“ alebo kontaktuje náš zákaznícky servis (pozri „Servis“).
- Pred spustením produktu sa uistite, či vrtuľa nie je upchatá.
- Tvár a telo si držte mimo otvoru fúkacej trubice.
- Dávajte pozor, aby sa vám do telesa motora nedostali ruky, iné časti tela ani časti odevu, a aby sa nenachádzali blízko pohyblivých častí.
- Produkt počas prevádzky neprevracajte.
- Akumulátor musí byť čistý od odpadkov a iného nahromadeného materiálu, aby sa zabránilo poškodeniu akumulátora a potenciálnemu vzniku požiaru.

- Produkt neprenášajte, keď je zapnutý alebo keď je vložený akumulátor.
 - Ak produkt začne vydávať nezvyčajné zvuky alebo začne vibrovať, produkt okamžite vypnite. Počkajte, kým sa pohyblivé časti úplne nezastavia. Vyberte akumulátor. Pred opätovným spustením a používaním produktu vykonajte nasledovné kroky:
 - Skontrolujte produkt, či nie je poškodený.
 - Vymeňte poškodené časti alebo ich dajte opraviť.
 - Skontrolujte, či produkt nemá uvoľnené časti, a ak je to potrebné, dotiahnite ich.
 - Skôr ako akumulátor vyberiete z produktu, dávajte pozor, aby ste sa nedotkli nebezpečných pohyblivých častí a skontrolujte, či sa nebezpečné pohyblivé časti už úplne zastavili.
 - Poranenia riadne ošetríte alebo vyhľadajte lekára.
 - Produkt nepreťažujte. Pracujte len v uvedenom rozsahu výkonu. Na ťažké práce nepoužívajte stroje so slabým výkonom. Produkt nepoužívajte na účely, na ktoré nie je určený.
- ## Údržba a skladovanie
- Pravidelne kontrolujte funkčnosť a celistvosť produktu, aby sa používateľ nedostal do nebezpečenstva.
 - Opotrebované alebo poškodené časti z bezpečnostných dôvodov vymeňte. Používajte len originálne náhradné diely/príslušenstvo.
 - Produkt sa nepokúšajte sami opravovať, jedine ak na to máte vzdelanie. Všetky práce, ktoré nie sú uvedené v tomto návode, smú vykonávať len naše poverené servisné strediská.
 - Produkt skladujte na suchom mieste mimo dosahu detí.
 - S produktom zaobchádzajte opatrne. Pravidelne čistite ventilačné

štrbiny a riadte sa pokynmi k údržbe.

- Ventilačné štrbiny udržiavajte čisté.
- Produkt nepoužívajte, ak sa nedá zapnúť a vypnúť. Poškodený vypínač musia vymeniť v zákazníckom stredisku.
- Pred údržbou, kontrolou, uskladnením alebo výmenou príslušenstva produkt vypnite. Vyberte akumulátor. Uistite sa, či sa všetky pohyblivé časti zastavili. Produkt nechajte pred kontrolou, nastavovaním atď. vychladnúť. Údržbu produktu vykonávajte starostlivo a produkt udržiavajte čistý.
- Produkt nechajte pred uskladnením vždy vychladnúť.

Doplnkové bezpečnostné upozornenia

- Nepoužívajte príslušenstvo, ktoré neodporúča firma **PARKSIDE**. Môže to spôsobiť zásah elektrickým prúdom alebo požiar.

- Dbajte na bezpečnostné upozornenia a upozornenia ohľadne nabíjania a správneho používania, ktoré sú uvedené v návode na obsluhu akumulátora a nabíjačky zo série **X 20 V TEAM** od firmy **PARKSIDE**. Detailný popis nabíjania a ďalšie informácie nájdete v tomto samostatnom návode na obsluhu.

Zvyškové riziká

VÝSTRAHA!

- ▶ Tento produkt generuje počas prevádzky elektromagnetické pole, ktoré môže za určitých okolností ovplyvniť aktívne alebo pasívne lekárske implantáty. Aby ste znížili nebezpečenstvo vážneho alebo smrteľného poranenia, používatelia s lekáskymi implantátmi sa musia pred obsluhou produktu poradiť s lekárom a s výrobcom lekárskeho implantátu.

Aj keď tento produkt obsluhujete a manipulujete ním podľa predpisov, vždy existujú určité zvyškové riziká. V súvislosti s konštrukciou a vyhotovením tohto produktu sa môžu vyskytovať nasledujúce nebezpečenstvá:

- Poškodenie sluchu, ak nenosíte vhodnú ochranu sluchu.
- Poškodenie zdravia, ktoré vyplýva z vibrácií ruka – rameno, ak produkt používate dlhší čas alebo ak ho nevediete alebo neudržiavate správne.
- Poškodenie pľúc, ak nenosíte vhodnú ochranu dýchania.
- Poškodenie zraku, ak nenosíte vhodnú ochranu očí.

● Pred prvým použitím

● **Vybalenie produktu**

1. Produkt vyberte z obalu a odstráňte všetky obalové materiály a ochranné fólie.
2. Skontrolujte, či boli dodané všetky časti a či je popísaný rozsah dodávky kompletný (pozri „Rozsah dodávky“).

3. Skontrolujte, či produkt aj všetky časti sú v dobrom stave. Ak zistíte, že je niečo poškodené alebo chybné, produkt nepoužívajte a postupujte podľa popisu v kapitole „Záruka“.

● **Príprava**

● **Montáž/demontáž fúkacej trubice**

⚠ POZOR! Nebezpečenstvo poranenia!

- ▶ Pred montážou alebo demontážou fúkacej trubice: Vypnite produkt. Uistite sa, či sa pohyblivé časti úplne zastavili.
- ▶ Pred akýmkoľvek prácou na produkte: Vyberte akumulátor.

(Obr. B)

Montáž fúkacej trubice

1. Fúkáciu trubicu [1] nasúvajte na spojovací kus [13], až kým odblokovacie tlačidlo [2] nezacvakne.
2. Potiahnutím fúkacej trubice [1] skontrolujte, či pevne sedí.

Demontáž fúkacej trubice

1. Stlačte a podržte odblokovacie tlačidlo [2].
2. Fúkáciu trubicu [1] stiahnite zo spojovacieho kusu [13].

● **Nabíjanie akumulátora**

⚠ OPATRNE! Riziko poškodenia akumulátora!

- ▶ Akumulátor nevystavujte na dlhší čas priamemu slnečnému žiareniu a neodkladajte ho na radiátory. Udržiavajte teplotu okolia max. +50 °C.

UPOZORNENIE

- ▶ Podrobné pokyny nájdete v návode na obsluhu nabíjačky.
- ▶ Ak je akumulátor ešte teplý, pred nabíjaním ho nechajte vychladnúť.

1. Vyberte akumulátor [9] (pozri „Vybratie/vloženie akumulátora“).
2. Akumulátor [9] zasuňte do nabíjacieho priečinku v nabíjačke [8].
3. Nabíjačku [8] zapojte do zásuvky.
4. Po nabití odpojte nabíjačku [8] zo zásuvky.
5. Akumulátor [9] vytiahnite z nabíjačky [8].

LED kontrolky na nabíjačke

Zelená	Červená	Význam
Svieti	—	Plne nabitý Pohotovostný režim (nie je vložený žiadny akumulátor [9])
—	Svieti	Nabíja sa
—	Bliká	Akumulátor [9] je prehriaty
Bliká	Bliká	Akumulátor [9] je poškodený

● Vybratie/vloženie akumulátora

⚠ POZOR! Riziko poranenia spôsobené neúmyselným uvedením do prevádzky!

- ▶ Akumulátor vkladajte, až keď bude produkt úplne pripravený na prevádzku.

⚠ OPATRNE! Riziko poškodenia majetku a produktu!

- ▶ Produkt používajte výlučne s akumulátorom zo série **X 20 V TEAM** od firmy **Parkside**. Nesprávny akumulátor môže poškodiť produkt a akumulátor.

(Obr. C)

Vybratie akumulátora

1. Stlačte odblokovacie tlačidlo [12] na akumulátore [9].
2. Akumulátor [9] vytiahnite z držiaka na akumulátor [6].

Vloženie akumulátora

- Akumulátor [9] vsuňte po vodiacej lište do držiaka na akumulátor [6]. Akumulátor zreteľne zacvakne.

● Obsluha

⚠ POZOR! Nebezpečenstvo poranenia!

- ▶ Pri práci s produktom vždy noste vhodné ochranné vybavenie a pracovné rukavice.
- ▶ Pred každým použitím sa uistite, či je produkt funkčný a správne namontovaný.
- ▶ Produkt nepoužívajte, ak je vypínač poškodený.
- ▶ Osobné ochranné vybavenie a funkčný produkt znižujú riziko poranenia a nehody.
- ▶ Po vypnutí produktu sa vrtuľa ešte nejaký čas točí. Hrozí riziko poranenia na rotujúcej vrtuli.

UPOZORNENIE

- ▶ Rešpektujte predpisy na ochranu proti huku a iné miestne predpisy.

● Zapnutie/vypnutie

⚠ POZOR! Riziko poranenia a riziko poškodenia produktu!

- ▶ Pred zapnutím sa uistite, či sa produkt nedotýka žiadnych predmetov. Dbajte na to, aby ste stáli stabilne.

- **Zapnutie:** Vypínač **4** posuňte dopredu do polohy **I**.
- **Vypnutie:** Vypínač **4** posuňte dozadu do polohy **O**.

● Kontrola stavu nabitia akumulátora

- Stlačte tlačidlo  **10** vedľa indikátora stavu nabitia **11** na akumulátore **9**.
- Stav nabitia akumulátora **9** zistíte podľa toho, ktoré LED diódy na indikátore stavu nabitia **11** sa rozsvietia.

Farba	Význam
Červená, oranžová, zelená	Plne nabitý
Červená, oranžová	Čiastočne nabitý
Červená	Musí sa nabiť

- Akumulátor **9** nabite, keď na indikátore stavu nabitia **11** svieti len červená LED dióda.

● Pracovné pokyny

⚠ POZOR! Riziko poranenia a poškodenia majetku!

- ▶ Produkt používajte len na zhromažďovanie suchého lístia alebo na odľuhovanie materiálu z ťažko dostupných miest (napr. spod vozidiel).

⚠ POZOR! Riziko poranenia a poškodenia majetku!

- ▶ Akékoľvek iné použitie než tu popísané môže viesť k poškodeniu produktu a môže predstavovať riziko pre používateľa.
- ▶ Pri práci dbajte na to, aby ste produktom nenarazili na tvrdé predmety, ktoré by mohli spôsobiť škody.
- ▶ Prúd vzduchu mierte preč od seba. Dávajte pozor, aby ste nerozvírilí ťažké predmety.

- Optimálny výsledok dosiahnete, keď budete produkt používať 5–10 cm nad zemou.
- Pred fúkaním uvoľnite metlou alebo hrablami prilepené listy zo zeme.
- Pri práci držte produkt za rukoväť **5**.

● Montáž na stenu

⚠ VÝSTRAHA!

- ▶ Použite vhodné vyhľadávacie zariadenia na odhalenie skrytých prívodných vedení alebo sa obráťte na lokálneho dodávateľa elektrickej energie.
- ▶ Kontakt s elektrickým vedením môže spôsobiť požiar a zásah elektrickým prúdom.
- ▶ Poškodenie plynového vedenia môže spôsobiť výbuch.
- ▶ Preniknutie do vodovodného potrubia spôsobuje materiálne škody.

- Budete potrebovať tieto materiály a náradie (nie sú súčasťou balenia):
 - Skrutka alebo klinec (priemer hlavy: 7–10 mm)
 - Skrutkovač alebo kladivo
 - Hmoždinka (ak použijete skrutku)
- Do steny zabite skrutku, príp. klinec.

- Hlavu skrutky/klinca nechajte zo steny vytýčať na približne 10 mm.
- Produkt zaveste na skrutku/klinec pomocou závesného zariadenia [14].

● Čistenie a údržba

⚠ POZOR! Riziko poranenia a riziko poškodenia produktu!

- ▶ Pred prácou na produkte a pred prepravou: Vypnite produkt a vyberte akumulátor.

UPOZORNENIE

- ▶ Produkt čistite hneď po práci.
- ▶ Čistenie a údržbu popísanú v nasledujúcich odsekoch vykonávajte pravidelne. Zabezpečí sa tým dlhé a spoľahlivé používanie.
- ▶ Údržbu a opravy, ktoré nie sú popísané v tomto návode na obsluhu, nechajte na naše servisné stredisko (pozri „Servis“). Používajte len originálne diely.

● Čistenie

⚠ VÝSTRAHA! Riziko úrazu elektrickým prúdom!

- ▶ Na produkt nestriekajte vodu ani ho neponárajte pod vodu.

⚠ POZOR! Riziko poškodenia produktu!

- ▶ Nepoužívajte žiadne čistiace prostriedky ani rozpúšťadlá. Mohli by produkt nenapraviteľne poškodiť. Chemické látky môžu pôsobiť na plastové časti produktu.

- Tieto časti čistite vlhkou handričkou alebo kefkou:
 - Teleso motora [3]
 - Rukoväť [5]
 - Ventilačné štrbiny [7]

● Údržba

- Pred každým použitím skontrolujte, či produkt nemá viditeľné nedostatky ako uvoľnené, opotrebované alebo poškodené diely.
- Skontrolujte poškodenie krytov a ochranných zariadení a správne upevnenie. V prípade potreby tieto časti dajte vymeniť.

● Skladovanie

- Aby ste pri skladovaní ušetrili miesto, môžete odmontovať fúkaciu trubicu [1] (pozri „Montáž/demontáž fúkacej trubice“).
- Produkt vždy skladujte
 - čisté,
 - suché,
 - chránené pred prachom,
 - mimo dosahu detí.
- Pred uskladnením vyberte z produktu akumulátor [9].
- Rešpektujte údaje v návode na obsluhu akumulátora [9], čo sa týka povolenej teploty počas skladovania. Počas skladovania sa vyhnite extrémnemu chladu a teplu, aby akumulátor nestratil na výkone.

● Preprava

- Vypnite produkt a vyberte akumulátor [9].
- Počkajte, kým sa všetky pohyblivé časti úplne nezastavia.
- Produkt držte oboma rukami. Držte ho za rukoväť [5] a spodnú časť fúkacej trubice [1].

● Náhradné diely/ príslušenstvo

- Zákazníci si môžu kompatibilné náhradné diely a príslušenstvo kúpiť cez stránku www.optimex-shop.com.
- Objednávky sa dajú zadávať len online.

- Na objednávku si pripravte objednávacie číslo.
- Pre viac informácií sa obráťte na zákaznicku linku Lidl (pozri „Servis“).

Diel	Objednávacie číslo
Fúkacia trubica 1	99947905402

● Odstraňovanie porúch

Problém	Možná príčina	Riešenie
Produkt sa nezapína.	Akumulátor 9 je vybitý.	Nabite akumulátor 9 (pozri „Nabíjanie akumulátora“).
	Akumulátor 9 nie je vložený.	Vložte akumulátor 9 (pozri „Vybratie/vloženie akumulátora“).
	Vypínač 4 je poškodený.	Obráťte sa na naše servisné stredisko (pozri „Servis“).
	Motor je pokazený.	
Produkt pracuje prerušovane.	Poškodený kontakt vo vnútri	Obráťte sa na naše servisné stredisko (pozri „Servis“).
	Vypínač 4 je poškodený.	
Nízky alebo žiadny fúkač výkon	Akumulátor 9 je vybitý.	Nabite akumulátor 9 (pozri „Nabíjanie akumulátora“).

● Likvidácia

Obal pozostáva z ekologických materiálov, ktoré môžete odovzdať na miestnych recyklačných zberných miestach.



Všimajte si prosím označenie obalových materiálov pre triedenie odpadu, sú označené skratkami (a) a číslami (b) s nasledujúcim významom: 1–7: Plasty/20–22: Papier a kartón/80–98: Spojené látky.

Výrobok:



Points de collecte sur www.quefairemedesdechets.fr
Privilégiez la réparation ou le don de votre appareil !

Výrobok a obalové materiály sú recyklovateľné a podliehajú rozšírenej zodpovednosti výrobcu.

Pre lepšie spracovanie odpadu ich zlikvidujte oddelene podľa obrázkov Info-tri (informácie o triedení).

Triman-Logo platí iba pre Francúzsko.



O možnostiach likvidácie opotrebovaného výrobku sa môžete informovať na Vašej obecnej alebo mestskej správe.



Ak výrobok doslúžil, v záujme ochrany životného prostredia ho neodhodte do domového odpadu, ale odovzdajte na odbornú likvidáciu. Informácie o zberných miestach a ich otváracích hodinách získate na Vašej príslušnej správe.

Defektné alebo použité batérie/akumulátorové batérie sa musia recyklovať. Batérie/akumulátorové batérie a/alebo výrobok odovzdajte prostredníctvom dostupných zberných stredísk.



Nesprávna likvidácia batérií/akumulátorových batérií ničí životné prostredie!

Batérie/akumulátorové batérie sa nesmú likvidovať spolu s domovým odpadom. Môžu obsahovať jedovaté ťažké kovy a je potrebné zaobchádzať s nimi ako s nebezpečným odpadom. Chemické značky ťažkých kovov sú nasledovné: Cd = kadmium, Hg = ortuť, Pb = olovo. Opatrované batérie/akumulátorové batérie preto odovzdajte v komunálnej zberni.

● **Záruka**

Výrobok bol starostlivo vyrobený v súlade s prísnyimi smernicami kvality a pred dodaním dôkladne otestovaný. V prípade materiálových alebo výrobných chýb máte zákonné práva voči predajcovi výrobku. Vaše zákonné práva nie sú žiadnym spôsobom obmedzené našou zárukou uvedenou nižšie.

Záruka na tento výrobok je 3 roky od dátumu nákupu. Záručná doba začína plynúť dátumom kúpy. Originál dokladu o kúpe si uschovajte na bezpečnom mieste, pretože tento doklad je potrebný ako dôkaz o kúpe.

Akkoľvek poškodenie alebo nedostatky prítomné už v čase nákupu je potrebné nahlásiť ihneď po vybalení výrobku.

Ak sa v priebehu 3 rokov od dátumu zakúpenia preukáže, že výrobok vykazuje chyby materiálu alebo spracovania, podľa vlastného uváženia Vám ho bezplatne opravíme alebo

vymeníme. Záručná doba sa na základe poskytnutej záručnej reklamácie nepredlžuje. To platí aj pre vymenené alebo opravené diely.

Táto záruka je neplatná, ak bol výrobok poškodený alebo nesprávne používaný alebo udržiavaný.

Záruka sa vzťahuje na chyby materiálu a výrobné chyby. Táto záruka sa nevzťahuje na časti výrobku, ktoré podliehajú bežnému opotrebovaniu, a preto sa považujú za opotrebovateľné diely (napr. batérie, hadice, atramentové kazety), ani na poškodenie krehkých častí, napr. spínačov alebo častí zo skla.

● **Postup v prípade poškodenia v záruke**

Na zabezpečenie rýchleho spracovania svojej žiadosti postupujte podľa ďalej uvedených pokynov:

Pre všetky otázky majte pripravený pokladničný lístok a číslo výrobku (IAN 536763_2507) ako doklad o kúpe.

Číslo výrobku nájdete na typovom štítku výrobku, gravúre výrobku, titulnej strane návodu (vľavo dole) alebo na nálepke na zadnej alebo spodnej strane výrobku.

Pri výskyte funkčných porúch alebo iných nedostatkov sa najprv telefonicky alebo e-mailom obráťte na ďalej uvedené servisné oddelenie.

Výrobok označený ako chybný potom môžete bezplatne zaslať na poskytnutú servisnú adresu, pričom priložte doklad o kúpe (pokladničný lístok) a uveďte, v čom spočíva nedostatok a kedy sa vyskytol.

Na stránke
parksid-diy.com
si môžete
stiahnuť túto a
mnohé ďalšie
príručky. Týmto
QR kódom
sa dostanete
priamo na
parksid-diy.com.
Vyberte



svoju krajinu
a pomocou vyhľadávacej masky
vyhľadajte návody na obsluhu. Zadaním
čísła výrobku (IAN) 536763_2507 sa
dostanete na návod na obsluhu pre svoj
výrobok.

● **Servis**

SK Servis Slovensko

Tel.: 0800003409

Kontaktný formulár je zapnutý

parksid-diy.com

IAN 536763_2507

● EÚ vyhlásenie o zhode

SK

EÚ VYHLÁSENIE O ZHODE (č. 536763_2507)

IAN: 536763_2507
Identifikácia produktu: "PARKSIDE" 20V Aku fúkač lístia
Číslo modelu: HG13012

Uvedený predmet vyhlásenia je v zhode s príslušnými harmonizačnými právnymi predpismi Únie:

Smernica 2006/42/ES
Smernica 2000/14/ES
Smernica 2014/30/EU
Smernica 2011/65/EU so všetkými súvisiacimi zmenami a doplneniami

Odkazy na príslušné použité harmonizované normy alebo iné technické špecifikácie, v súvislosti s ktorými sa zhoda vyhlasuje:

Č. / Časti
Smernica 2006/42/ES
EN 60335-1:2012/A15:2021
EN 50636-2-100:2014
EN 62233:2008
Smernica 2014/30/EU
EN IEC 55014-1:2021
EN IEC 55014-2:2021

Predmet vyššie uvedeného vyhlásenia je v súlade so smernicou Európskeho parlamentu a Rady 2011/65/EÚ z 8. júna 2011 o obmedzení používania určitých nebezpečných látok v elektrických a elektronických zariadeniach:

Č. / Časti
EN IEC 63000:2018

Proces posudzovania zhody / názov a adresa notifikovaného orgánu v prípade potreby: EN ISO 3744:1995 & ISO 11094:1991, Point 34 Part B Annex III EU-RL 2000/14/EC & ISO 11094:1991, TÜV SÜD Germany

Nameraná hladina akustického výkonu na zariadení reprezentatívnom pre tento typ: 81.4 dB(A)

Garantovaná hladina akustického výkonu na tomto zariadení: 83 dB(A)

Držiteľ technickej informácie: OWIM GmbH & Co.KG

Podpísané za a v mene:

OWIM GmbH & Co. KG, Stiftsbergstraße 1, 74167 Neckarsulm, Nemecko

Toto vyhlásenie o zhode sa vydáva na výhradnú zodpovednosť výrobcu.

Preklad pôvodného vyhlásenia o zhode

Neckarsulm

11/12/2025

Miesto

Dátum

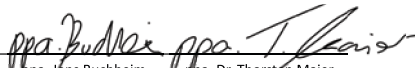
ppa. Jens Buchheim ppa. Dr. Thorsten Maier
Prokurista Prokurista

CE

Lista de símbolos y pictogramas utilizados	Página 154
Introducción	Página 155
Usado previsto	Página 155
Volumen de suministro	Página 155
Descripción de las piezas	Página 155
Datos técnicos	Página 156
Indicaciones generales de seguridad	Página 158
Antes del primer uso	Página 165
Desembalar el producto	Página 165
Preparación	Página 166
Montar/desmontar del tubo de soplado	Página 166
Cargar el paquete de baterías	Página 166
Insertar/quitar el paquete de baterías	Página 167
Funcionamiento	Página 167
Encendido/apagado	Página 167
Comprobar el estado de carga del paquete de baterías	Página 167
Instrucciones de trabajo	Página 168
Montaje en pared	Página 168
Limpieza y mantenimiento	Página 168
Limpieza	Página 169
Mantenimiento	Página 169
Almacenamiento	Página 169
Transporte	Página 169
Piezas de repuesto/accesorios	Página 169
Subsanación de fallos	Página 170
Eliminación	Página 170
Garantía	Página 171
Tramitación de la garantía	Página 171
Asistencia	Página 172
Declaración UE de conformidad	Página 173

Lista de símbolos y pictogramas utilizados

	<p>¡PELIGRO! – Identifica un peligro de nivel alto que, si no se evita, tiene como consecuencia una lesión grave o incluso la muerte (p. ej., peligro de asfixia)</p>		<p>Lea el manual de instrucciones.</p>
	<p>¡ADVERTENCIA! – Identifica un peligro de nivel medio que, si no se evita, puede tener como consecuencia una lesión grave o incluso la muerte (p. ej., riesgo de descarga eléctrica)</p>		<p>¡Riesgo de lesión por piezas proyectadas del producto! Mantenga alejadas a las personas fuera del área de peligro.</p>
	<p>¡CUIDADO! – Identifica un peligro de nivel bajo que, si no se evita, puede tener como consecuencia una lesión leve o moderada (p. ej., peligro de escaldadura)</p>		<p>¡Cuidado! Rotor giratorio. Mantenga alejadas las manos.</p>
	<p>¡ATENCIÓN! – Advierte de posibles daños materiales (p. ej., peligro de cortocircuito)</p>		<p>Quite el paquete de baterías 9 antes de los trabajos de mantenimiento.</p>
	<p>Utilice gafas de protección.</p>		<p>Utilice protección auditiva.</p>
	<p>Utilice protección respiratoria.</p>		<p>Utilice calzado de seguridad antideslizante.</p>
	<p>No exponga el producto a humedades. No trabaje bajo la lluvia.</p>		<p>No lleve el pelo largo suelto. Utilice una redcilla para el pelo.</p>
	<p>Tensión/corriente continua</p>		<p>Nivel de potencia acústica garantizado L_{WA} en dB(A)</p>
	<p>El marcado CE ratifica la conformidad con las directivas de la UE aplicables al producto.</p>		<p>Indicaciones de seguridad Instrucciones de manipulación</p>
	<p>Mantenga una distancia de al menos 5 m respecto a terceros.</p>		

20 V SOPLADOR **RECARGABLE**

● **Introducción**

Enhorabuena por la adquisición de su nuevo producto. Ha optado por un producto de alta calidad. El manual de instrucciones forma parte de este producto. Contiene importantes indicaciones sobre seguridad, uso y eliminación. Antes de usar el producto, familiarícese con todas las indicaciones de manejo y de seguridad. Utilice el producto únicamente como se describe a continuación y para las aplicaciones indicadas. Adjunte igualmente toda la documentación en caso de entregar el producto a terceros.

● **Uso previsto**

- Este soplador recargable (en lo sucesivo “producto” o “herramienta eléctrica”) está diseñado exclusivamente para reunir hojas secas y eliminarlas de lugares de difícil acceso (por ejemplo, debajo de vehículos).
- El producto no está destinado para un uso comercial. El uso comercial anulará la garantía.
- Cualquier otro uso, que no se permita expresamente en este manual de instrucciones, puede provocar daños en el producto y representa un serio peligro para el usuario.
- No utilizar el producto en áreas con polvos perjudiciales para la salud.
- Queda prohibido utilizar el producto bajo la lluvia. El producto no está destinado para entornos húmedos.
- El producto ha sido determinado para ser utilizado por adultos. Los jóvenes mayores de 16 años solo pueden utilizar el producto bajo supervisión.

- El operario o usuario es responsable de los accidentes o daños a otras personas o a sus bienes.
- El fabricante no se hace responsable de los daños causados por un uso inadecuado o un funcionamiento incorrecto.
- El producto es parte de la serie **X 20 V TEAM** de **Parkside** y puede utilizarse con paquetes de baterías de la serie **X 20 V TEAM** de **Parkside**. Los paquetes de baterías solo deben cargarse con cargadores de la serie **X 20 V TEAM** de **Parkside**.

● **Volumen de suministro**

⚠ ¡ADVERTENCIA!

- ▶ ¡El producto y el material de embalaje no son ningún juguete!
¡Los niños no deben jugar con las bolsas de plástico, láminas y piezas pequeñas! ¡Existe peligro de atragantamiento y asfixia!

NOTA

- ▶ El paquete de baterías y el cargador no están incluidos en el volumen de suministro.

- 1 Soplador recargable
- 1 Tubo de soplado
- 1 Manual de instrucciones

● **Descripción de las piezas**

Antes de comenzar a leer el manual, vaya a la página con las figuras y familiarícese con todas las funciones del producto.

(Fig. A)

- 1 Tubo de soplado
- 2 Botón de liberación (tubo de soplado)
- 3 Carcasa de motor
- 4 Interruptor de encendido/apagado

- 5 Mango
- 6 Soporte del paquete de baterías
- 7 Ranuras de ventilación
- 8 Cargador *
- 9 Paquete de baterías *
- 10 Botón  (estado de carga)
- 11 Indicador del estado de carga
- 12 Botón de liberación (paquete de baterías)

(Fig. B)

- 13 Boquillas de conexión

(Fig. D)

- 14 Orificio de montaje

● Datos técnicos

20 V Soplador recargable PLBA 20 Li C4	
Número de modelo:	HG13012
Tensión nominal:	20 V ---
Corriente nominal:	16 A
Velocidad al ralentí n_0 :	12000 min^{-1}
Velocidad del aire:	máx. 210 km/h
Tipo de protección:	IPX0
Peso (sin paquete de baterías):	aprox. 1,4 kg

Temperatura de entorno recomendada	
Temperatura máx. (total):	+50 °C
Durante la carga:	+4 °C a +40 °C
Durante el funcionamiento:	+4 °C a +50 °C
Durante el almacenamiento:	0 °C a +45 °C

Valores de emisión de ruido	
Nivel de presión acústica L_{pA} :	77,4 dB
Inseguridad K_{pA} :	3 dB
Nivel de potencia sonora L_{WA}	
Garantizado:	83 dB
Medido:	81,4 dB
Inseguridad K_{WA} :	1,99 dB

Valores de emisión de vibraciones	
Vibración a_h :	$\leq 2,5 \text{ m/s}^2$
Inseguridad K:	1,5 m/s^2

 **¡ADVERTENCIA!**



¡Utilice protección auditiva!

 **¡ADVERTENCIA!**

- ▶ Durante el uso efectivo de la herramienta eléctrica, las emisiones de vibraciones y ruidos pueden diferir de los valores indicados en función del modo en que se utiliza la herramienta eléctrica y, en especial, del tipo de pieza de trabajo en cuestión.
- ▶ Es necesario establecer medidas de seguridad para proteger al operario sobre la base de una estimación de la carga de oscilación durante las condiciones reales de uso (teniendo en cuenta todas las partes del ciclo de funcionamiento, por ejemplo, los períodos en que la herramienta eléctrica está apagada y los períodos en que la herramienta eléctrica está encendida, pero funcionando sin carga).

* No se incluye en el volumen de suministro

NOTA

- ▶ Los valores de emisión de ruido y vibración medidos han sido determinados de acuerdo con la normas y disposiciones establecidas en la declaración de conformidad.
- ▶ El valor total de vibración y el valor de emisión de ruido indicados han sido medidos según un método de ensayo normalizado y pueden utilizarse para comparar una herramienta eléctrica con otra.
- ▶ Asimismo, el valor total de vibración y el valor de emisión de ruido indicados pueden ser utilizados para una evaluación provisional de la carga.

Duración de la carga

- El producto es parte de la serie **X 20 V TEAM** de **Parkside** y puede utilizarse con paquetes de baterías de la serie **X 20 V TEAM** de **Parkside**. Los paquetes de baterías de la serie **X 20 V TEAM** solo deben cargarse con cargadores de la serie **X 20 V TEAM**.

- Recomendamos utilizar este producto con los siguientes paquetes de baterías:
 - **PAP 20 B1**
 - **PAP 20 B3**
- Recomendamos cargar estos paquetes de baterías con los siguientes cargadores:
 - **PLG 20 A3**
 - **PLG 20 A4**
 - **PLG 20 C1**
 - **PLG 20 C3**
 - **PDSL G 20 A1**
- Datos técnicos del paquete de baterías y el cargador: véase el manual de instrucciones aparte
- El tiempo de carga está influenciado por factores como la temperatura del entorno y de los paquetes de baterías, así como la tensión de red adyacente, y puede variar según los valores especificados.
- Los clientes de los países siguientes pueden pedir los cargadores y las baterías de repuesto en las tiendas online de Lidl: Alemania (lidl.de), Francia (lidl.fr), Bélgica (lidl.be), República Checa (lidl.cz), Países Bajos (lidl.nl), Polonia (lidl.pl), Eslovaquia (lidl.sk), España (lidl.es)
Los clientes de los demás países pueden pedirlos en www.optimex-shop.com.

Duración de la carga	2 Ah Paquete de baterías PAP 20 B1	4 Ah Paquete de baterías PAP 20 B3
Máx. 2,4 A Cargador PLG 20 A4/C1	60 min	120 min
Máx. 4,5 A Cargador PLG 20 A3/C3	35 min	60 min
Máx. 4,5 A Cargador PDSL G 20 A1	35 min	60 min



Indicaciones generales de seguridad

IMPORTANTE

**LEER CON ATENCIÓN
ANTES DEL USO.**

**GUARDAR PARA SU USO
POSTERIOR.**

Lea atentamente las
instrucciones.

⚠ ¡CUIDADO!

► Al utilizar herramientas eléctricas, tenga en cuenta las siguientes medidas básicas de seguridad para evitar descargas eléctricas, así como riesgos de lesiones e incendios.

- Familiarícese con todas las partes y el manejo correcto del producto antes de comenzar a trabajar.
- Asegúrese de poder apagar el producto de inmediato en caso de emergencia. El uso inadecuado del producto puede provocar lesiones graves.
- Los niños y las personas con capacidades físicas, sensoriales o mentales reducidas o con experiencia y conocimientos insuficientes, así como las personas que no estén familiarizadas con las instrucciones, ¡no deben utilizar nunca el producto. Las disposiciones locales pueden imponer una restricción de edad al usuario.
- Es necesario vigilar a los niños para evitar que jueguen con el producto. Las tareas de limpieza y mantenimiento no deben ser llevadas a cabo por niños.
- No utilice este producto en altitudes superiores a 2000 m.
- Utilice solo los paquetes de baterías y cargadores recomendados.
- Un uso incorrecto puede provocar que se salga líquido del paquete de baterías. Evite el contacto con el líquido saliente de la batería. En caso

de contacto accidental, enjuáguese la zona con agua. Si el líquido entra en contacto con los ojos, busque asistencia médica. El líquido saliente de la batería puede causar irritaciones en la piel o quemaduras.

- No exponga el producto o el paquete de baterías a temperaturas extremas.
- Tenga en cuenta el riesgo de cortocircuito de los polos del producto alimentado por batería o de los paquetes de baterías por contacto con objetos metálicos.
- Extraiga el paquete de baterías del producto antes de cargarlo.
- Quite el paquete de baterías del producto si va a almacenarlo durante un periodo de tiempo prolongado.
- No utilice ningún paquete de baterías modificado o dañado.

Preparación

- Nunca utilice el producto cuando haya personas, especialmente niños, o

animales domésticos cerca.

- El equipo de protección individual protege la salud del usuario y garantiza un funcionamiento continuo del producto.
- Lleve ropa de trabajo adecuada como calzado resistente con suela antideslizante, pantalones largos y robustos, guantes, gafas de seguridad y protección auditiva. Lleve siempre equipamiento de protección cuando utilice el producto.
- No utilice el producto si va descalzo o lleva sandalias abiertas.
- Utilice protección respiratoria para protegerse del polvo.
- No utilice ropa suelta o con cordones colgando, corbatas o joyas que pudieran ser aspiradas por la entrada de aire.
- Cúbrase la cabeza si tiene el pelo largo.
- Mantenga alejado el pelo largo de las aberturas de aspiración.

- Tenga cuidado con las personas, especialmente niños, animales domésticos, ventanas abiertas, etc. El material soplado puede salir proyectado en su dirección. En su caso, interrumpa el trabajo si se encuentran cerca. Mantenga una distancia de seguridad de 5 m a su alrededor.
- Familiarícese con su entorno y preste atención a los posibles peligros que puedan obviarse al trabajar.
- Inspeccione cuidadosamente la superficie a limpiar y elimine todos los alambres, piedras, latas y cualquier otro objeto extraño.
- Antes de comenzar a trabajar con el producto, retire los objetos extraños con un rastrillo o una escoba.
- Utilice el tubo de soplado para dirigir el flujo de aire cerca del suelo.
- En condiciones muy secas, humedezca ligeramente la superficie a limpiar o utilice un pulverizador para reducir la acumulación de polvo.
- No trabaje con un producto dañado, incompleto o modificado sin la aprobación del fabricante.
- Antes del usar el producto, compruebe su estado de seguridad, especialmente el interruptor de encendido/apagado.
- Utilice el producto solo si está montado completamente.
- Nunca utilice el producto con dispositivos de protección defectuosos o sin ellos ni con cubiertas de protección faltantes.
- El operario o usuario es responsable de los accidentes o daños a otras personas o a sus bienes.
- Utilice el producto en la posición recomendada y solo si se encuentra sobre una superficie firme y nivelada.

- No utilice el producto sobre una superficie pavimentada o con grava, donde el material expulsado pueda causar lesiones.
- Antes del uso, realice siempre una inspección visual para garantizar que la carcasa no presenta daños y los dispositivos y pantallas de protección están instalados.
- Reemplace los componentes desgastados o dañados de dos en dos para garantizar el equilibrio. Reemplace las etiquetas dañadas o ilegibles.

Funcionamiento

- Evite una postura anómala. Mantenga siempre el equilibrio para pisar con seguridad en las pendientes.
- Camine lentamente, no corra.
- No encienda el producto si está boca abajo o no está en posición de trabajo.
- Evite una puesta en marcha involuntaria del producto.
- Asegúrese de que el producto esté apagado antes de cogerlo o transportarlo.
- Tener los dedos en el interruptor de encendido/apagado al transportar el producto puede provocar accidentes.
- Nunca oriente el producto a otras personas. En especial, nunca oriente el chorro de aire durante el funcionamiento a los ojos y oídos.
- Sujete siempre el producto con ambas manos.
- No estire demasiado el cuerpo y no pierda el equilibrio.
- Mantenga alejados dedos y pies de la abertura del tubo de soplado y del rotor. Existe riesgo de lesión.
- No utilice el producto si se siente cansado o desconcentrado, así como tras la ingestión de alcohol o medicamentos. Haga siempre una

pausa en el trabajo en el momento oportuno. Proceda con sensatez a la hora de trabajar.

- Un uso prolongado del producto puede provocar trastornos circulatorios en las manos debido a las vibraciones. No obstante, puede prolongar el periodo de uso utilizando guantes adecuados o haciendo pausas regulares.
- Evite utilizar el producto si hace mal tiempo, especialmente si hay peligro de rayos. Trabaje solo a la luz del día o con buena iluminación artificial.
- Apague el producto, quite el paquete de baterías y asegúrese de que todas las piezas móviles se hayan parado por completo,
 - si no está utilizando el producto,
 - si transporta el producto,
 - si deja sin supervisión el producto,
 - antes de subsanar una obstrucción o desatascar un desagüe,
 - antes de comprobar el producto, limpiarlo o realizar trabajos en él,
 - después de entrar en contacto con objetos extraños,
 - si detecta una vibración inusual.
- No utilice el producto en áreas cerradas o mal ventiladas.
- Nunca utilice el producto cerca de gases o líquidos inflamables. En caso de inobservancia, existe peligro de incendio o explosión.
- En caso de accidente o avería durante el funcionamiento, apague de inmediato el producto y quite el paquete de baterías. Para subsanar las averías, lea el capítulo “Subsanación de fallos” o póngase en contacto con nuestro centro de servicio (véase “Servicio”).
- Antes de poner en marcha el producto, asegúrese de que el rotor no esté obstruido.

- Mantenga alejados la cara y el cuerpo de la abertura del tubo de soplado.
- Asegúrese de que ni las manos ni otras partes del cuerpo ni prendas de vestir entren en la carcasa de motor ni se encuentren cerca de piezas en movimiento.
- No incline el producto durante el funcionamiento.
- Mantenga el paquete de baterías libre de desechos y otros materiales acumulados para evitar daños en el paquete de baterías y un posible incendio.
- No transporte el producto mientras esté encendido o si el paquete de baterías está instalado.
- Apague de inmediato el producto si empieza a emitir ruidos inusuales o a vibrar. Espere hasta que las piezas en movimiento se hayan parado por completo. Quite el paquete de baterías. Siga los pasos siguientes antes de volver a poner en marcha o utilizar el producto:
 - Revise el producto para detectar signos de daños.
 - Reemplace las piezas dañadas o hágalas reparar.
 - Compruebe si el producto tiene piezas sueltas y, en su caso, apriételas.
- Asegúrese de que no toca ninguna pieza peligrosa o en movimiento antes de quitar el paquete de baterías del producto, y de que las piezas en movimiento se hayan parado por completo.
- Trate las lesiones adecuadamente o busque atención médica.
- No sobrecargue el producto. Trabaje solo en el rango de potencia especificado. No utilice máquinas de baja potencia para trabajos pesados. No utilice el producto para fines para los que no está previsto.

Mantenimiento y almacenamiento

- Compruebe regularmente la funcionalidad e integridad del producto para evitar peligros al usuario.
- Reemplace las piezas gastadas o dañadas por motivos de seguridad. Utilice solo piezas de repuesto/accesorios originales.
- No intente reparar por su cuenta el producto, a menos que posea formación para ello. Todos los trabajos no especificados en este manual solo pueden ser realizados por nuestro centro de servicio técnico.
- Guarde el producto en un lugar seco fuera del alcance de los niños.
- Manipule el producto con cautela. Limpie regularmente las ranuras de ventilación y siga las instrucciones de mantenimiento.
- Mantenga libres de obstáculos las ranuras de ventilación.

- No utilice el producto si no puede encenderse y apagarse. Un interruptor dañado debe sustituirse en un taller especializado.
- Apague el producto antes del mantenimiento, inspección, almacenamiento o al cambiar accesorios. Quite el paquete de baterías. Asegúrese de que todas las piezas en movimiento se hayan parado. Deje enfriar siempre el producto antes de inspeccionarlo, realizar ajustes, etc. Realice el mantenimiento del producto con cuidado y manténgalo limpio.
- Deje enfriar siempre el producto antes de guardarlo.

Indicaciones de seguridad adicionales

- No utilice accesorios que no hayan sido recomendados por **PARKSIDE**. Esto puede provocar una descarga eléctrica o fuego.

- Siga las indicaciones de seguridad y notas de carga y uso correcto que figuran en el manual de instrucciones de sus paquetes de baterías y su cargador de la serie **X 20 V TEAM** de **PARKSIDE**. En este manual de instrucciones aparte podrá encontrar una descripción detallada del proceso de carga y más información.

Riesgos residuales

⚠ ¡ADVERTENCIA!

- ▶ Este producto genera durante el funcionamiento un campo electromagnético que, en determinadas circunstancias, puede afectar de forma activa o pasiva a implantes médicos. Para reducir el peligro de lesiones graves o mortales, las personas con implantes médicos deben consultar a su médico y al fabricante del implante médico antes de utilizar el producto.

Aunque utilice y manipule este producto de forma adecuada, siempre existen riesgos residuales. Pueden aparecer los siguientes peligros en relación con el diseño y modelo de este producto:

- Daños auditivos, si no utiliza protección auditiva adecuada.
- Daños para la salud causados por las vibraciones mano-brazo si el producto se usa durante un largo período de tiempo o no se utiliza o no se le da un mantenimiento adecuado.
- Daños en los pulmones, si no utiliza protección respiratoria adecuada.
- Daños oculares, si no utiliza protección ocular adecuada.

● Antes del primer uso

● Desembalar el producto

1. Extraiga el producto del embalaje y retire todos los materiales de embalaje y láminas de protección.
2. Compruebe la integridad de todas las piezas y si el volumen de suministro está completo (véase "Volumen de suministro").

3. Compruebe si el producto y todas las piezas se encuentran en buen estado. Si detecta algún daño o defecto, no utilice el producto, sino que proceda como se describe en el capítulo “Garantía”.

● Preparación

● Montar/desmontar del tubo de soplado

⚠ ¡CUIDADO! ¡Riesgo de lesión!

- ▶ Antes de montar o desmontar el tubo de soplado: Apague el producto. Asegúrese de que todas las piezas en movimiento se hayan parado.
- ▶ Antes de trabajar en el producto: Quite el paquete de baterías.

(Fig. B)

Montar el tubo de soplado

1. Inserte el tubo de soplado [1] en las boquillas de conexión [13] hasta que el botón de liberación [2] encaje.
2. Compruebe el firme asiento del tubo de soplado [1] tirando de él.

Desmontar el tubo de soplado

1. Mantenga pulsado el botón de liberación [2].
2. Extraiga el tubo de soplado [1] de la boquilla de conexión [13].

● Cargar el paquete de baterías

⚠ ¡ATENCIÓN! ¡Riesgo de daño del paquete de baterías!

- ▶ No exponga el paquete de baterías a la luz solar directa durante un tiempo prolongado ni lo coloque sobre un radiador. Respete la temperatura de entorno de máx. +50 °C.

NOTA

- ▶ En el manual de instrucciones del cargador podrá encontrar instrucciones detalladas.
- ▶ Si el paquete de baterías todavía se encuentra caliente, déjelo enfriar antes de la carga.

1. Quite el paquete de baterías [9] del producto (véase “Insertar/quitar el paquete de baterías”).
2. Inserte el paquete de baterías [9] en el receptáculo de carga del cargador [8].
3. Conecte el cargador [8] a una toma de corriente.
4. Tras la carga, desconecte el cargador [8] de la toma de corriente.
5. Extraiga el paquete de baterías [9] del cargador [8].

LED de control del cargador

Verde	Rojo	Significado
Se enciende	—	Carga completa
		Modo standby (no hay ningún paquete de baterías [9] insertado)
—	Se enciende	Cargando
—	Parpadea	El paquete de baterías [9] está sobrecalentado
Parpadea	Parpadea	El paquete de baterías [9] está defectuoso

● Insertar/quitar el paquete de baterías

⚠ ¡CUIDADO! ¡Riesgo de lesión por puesta en marcha involuntaria!

- ▶ Inserte el paquete de baterías solo si el producto está completamente operativo.

⚠ ¡ATENCIÓN! ¡Riesgo de daños materiales y en el producto!

- ▶ Utilice el producto solo con un paquete de baterías de la serie **X 20 V TEAM** de Parkside. Un paquete de baterías incorrecto puede dañar el producto y el paquete de baterías.

(Fig. C)

● Quitar el paquete de baterías

1. Pulse el botón de liberación **12** del paquete de baterías **9**.
2. Extraiga el paquete de baterías **9** del soporte del paquete de baterías **6**.

● Insertar el paquete de baterías

- Deslice ambos paquetes de baterías **9** a lo largo del raíl guía del soporte del paquete de baterías **6**. El paquete de baterías encaja de forma audible.

● Funcionamiento

⚠ ¡CUIDADO! ¡Riesgo de lesión!

- ▶ Siempre que trabaje con el producto lleve un equipo de protección apropiado y guantes de trabajo.
- ▶ Antes del uso, cerciórese de que el producto funcione y esté montado correctamente.

⚠ ¡CUIDADO! ¡Riesgo de lesión!

- ▶ No utilice el producto si el interruptor de encendido/apagado está dañado.
- ▶ El equipo de protección individual y un producto que funciona correctamente reducen el riesgo de lesiones y accidentes.
- ▶ Una vez apagado el producto, el rotor continúa moviéndose durante algún tiempo. Existe riesgo de lesión por la rotación del rotor.

NOTA

- ▶ Tenga en cuenta las normas sobre la protección acústica y otras disposiciones locales.

● Encendido/apagado

⚠ ¡CUIDADO! ¡Riesgo de lesión y de daños en el producto!

- ▶ Asegúrese antes del encendido de que el producto no toque ningún objeto. Asegúrese de que tiene un apoyo seguro.

- **Encendido:** Deslice el interruptor de encendido/apagado **4** hacia adelante a la posición **I**.
- **Apagado:** Deslice el interruptor de encendido/apagado **4** hacia atrás a la posición **O**.

● Comprobar el estado de carga del paquete de baterías

- Pulse  **10** junto al indicador de estado de carga **11** del paquete de baterías **9**.

- El estado de carga del paquete de baterías [9] se visualiza con la iluminación de las luces LED correspondiente del indicador de estado de carga [11].

Color	Significado
Rojo, naranja, verde	Carga completa
Rojo, naranja	Carga parcial
Rojo	Debe cargarse

- Cargue el paquete de baterías [9] solo si el LED rojo del indicador de estado de carga [11] está encendido.

● Instrucciones de trabajo

⚠ ¡CUIDADO! ¡Riesgo de lesión y de daños materiales!

- ▶ Utilice el producto solo para amontonar hojas secas o para soplar material de lugares de difícil acceso (p. ej., debajo de vehículos).
 - ▶ Cualquier otro uso distinto que no se describa aquí puede provocar daños en el producto y representar un riesgo para el usuario.
 - ▶ Durante el trabajo, asegúrese de no golpear objetos duros con el producto que puedan provocar daños.
 - ▶ Oriente el chorro de aire hacia el lado contrario del suyo. Asegúrese de no levantar objetos pesados.
- Obtendrá un resultado óptimo si se utiliza el producto a una distancia de 5–10 cm del suelo.
 - Antes de soplar, suelte las hojas adheridas al suelo con una escoba o un rastrillo.
 - Sujete el producto del mango [5] cuando trabaje.

● Montaje en pared

⚠ ¡ADVERTENCIA!

- ▶ Utilice dispositivos de búsqueda apropiados para localizar líneas de suministro ocultas o consulte con la empresa de suministro local.
- ▶ El contacto con líneas eléctricas puede provocar fuego y una descarga eléctrica.
- ▶ Existe riesgo de explosión si se daña una línea de gas.
- ▶ La penetración en una línea de agua provoca daños materiales.

- Necesita el material y las herramientas (no incluido) siguientes:
 - Tornillo o clavo (Diámetro de cabeza: 7–10 mm)
 - Destornillador o martillo
 - Taco (si utiliza un tornillo)
- Coloque un tornillo o clavo en la pared.
- Deje que la cabeza del tornillo/clavo sobresalga aprox. 10 mm de la pared.
- Cuelgue el producto con el mecanismo de suspensión [14] en el tornillo/clavo.

● Limpieza y mantenimiento

⚠ ¡CUIDADO! ¡Riesgo de lesión y de daños en el producto!

- ▶ Antes de trabajar en el producto o de transportarlo: Apague el producto y extraiga el paquete de baterías.

NOTA

- ▶ Limpie el producto inmediatamente después del trabajo.

NOTA

- ▶ Realice regularmente los trabajos de limpieza y mantenimiento descritos en los apartados siguientes. Esto garantiza un uso prolongado y fiable.
- ▶ Deje que nuestro centro de servicio realice las reparaciones y los mantenimientos que no estén descritos en este manual de instrucciones (véase “Servicio”). Utilice solo piezas originales.

● Limpieza

⚠ ¡ADVERTENCIA! ¡Riesgo de descarga eléctrica!

- ▶ No salpique el producto con agua ni lo sumerja dentro de esta.

⚠ ¡CUIDADO! ¡Riesgo de daños en el producto!

- ▶ No utilice ningún producto de limpieza o disolvente. El producto podría resultar dañado irreparablemente. Las sustancias químicas pueden atacar las piezas de plástico del producto.

- Limpie las piezas siguientes con un paño húmedo o un cepillo:
 - Carcasa de motor [3]
 - Mango [5]
 - Ranuras de ventilación [7]

● Mantenimiento

- Antes de cada uso, compruebe que el producto no presenta defectos evidentes, como piezas sueltas, desgastadas o dañadas.
- Compruebe los daños y el correcto asiento de las cubiertas y los dispositivos de protección. En caso necesario, haga sustituir estas piezas.

● Almacenamiento

- Para un almacenamiento que ahorre espacio, puede desmontar el tubo de soplado [1] (véase “Montar/desmontar del tubo de soplado”).
- Guarde siempre el producto
 - limpio,
 - seco,
 - protegido del polvo,
 - fuera del alcance de los niños.
- Antes del almacenamiento, extraiga el paquete de baterías [9] del producto.
- Tenga en cuenta la información del manual de instrucciones de paquete de baterías [9] con respecto a la temperatura de almacenamiento admisible. Durante el almacenamiento, evite temperaturas extremas de frío y calor para que el paquete de baterías no pierda potencia.

● Transporte

- Apague el producto y extraiga el paquete de baterías [9].
- Espere a que todas las piezas en movimiento se hayan parado.
- Transporte el producto con ambas manos. Para ello, utilice el mango [5] y la parte inferior del tubo de soplado [1].

● Piezas de repuesto/ accesorios

- Los clientes pueden adquirir accesorios y piezas de repuesto compatibles en www.optimex-shop.com.
- Solo puede realizar pedidos online.
- Tenga a mano el número de pedido a la hora de hacer el pedido.
- Para más información, póngase en contacto con la línea de atención al cliente de Lidl (véase “Asistencia”).

Pieza	Número de pedido
Tubo de soplado [1]	99947905402

● Subsanación de fallos

Problema	Causa posible	Solución
El producto no se pone en marcha.	El paquete de baterías 9 está descargado.	Cargue el paquete de baterías 9 (véase “Cargar el paquete de baterías”).
	El paquete de baterías 9 no se ha insertado.	Inserte el paquete de baterías 9 (véase “Insertar/quitar el paquete de baterías”).
	El interruptor de encendido/apagado 4 está defectuoso.	Póngase en contacto con nuestro centro de servicio (véase “Servicio”).
	El motor está defectuoso.	
El producto funciona con interrupciones.	Contacto interno suelto	Póngase en contacto con nuestro centro de servicio (véase “Servicio”).
	El interruptor de encendido/apagado 4 está defectuoso.	
Potencia de soplado baja o nula	El paquete de baterías 9 está descargado.	Cargue el paquete de baterías 9 (véase “Cargar el paquete de baterías”).

● Eliminación

El embalaje está compuesto por materiales no contaminantes que pueden ser desechados en el centro de reciclaje local.



Tenga en cuenta el distintivo del embalaje para la separación de residuos. Está compuesto por abreviaturas (a) y números (b) que significan lo siguiente: 1–7: plásticos/20–22: papel y cartón/80–98: materiales compuestos.

Producto:



Points de collecte sur www.quefairede mesdechets.fr
Privilégiez la réparation ou le don de votre appareil !

El producto, y el material de embalaje son reciclables y están sujetos a la responsabilidad extendida del fabricante.

Deséchelos por separado siguiendo la información ilustrada de recogida selectiva para un mejor tratamiento de los residuos.

El logotipo Triman se aplica solo para Francia.



Para obtener información sobre las posibilidades de desecho del producto al final de su vida útil, acuda a la administración de su comunidad o ciudad.



Para proteger el medio ambiente no tire el producto junto con la basura doméstica cuando ya no le sea útil.

Deséchelo en un contenedor de reciclaje. Diríjase a la

administración competente para obtener información sobre los puntos de recogida de residuos y sus horarios.

Las pilas/baterías defectuosas o usadas deben ser recicladas. Recicle las pilas/baterías y/o el producto en los puntos de recogida adecuados.



¡Daños en el medio ambiente por un reciclaje indebido de las pilas/baterías!

Las pilas/baterías no deben eliminarse junto con los residuos domésticos. Estas pueden contener metales pesados tóxicos que deben tratarse conforme a la normativa aplicable a los residuos especiales. Los símbolos químicos de los metales pesados son: Cd = cadmio, Hg = mercurio, Pb = plomo. Las pilas/baterías deben reciclarse en un punto de recolección específico para ello.

● Garantía

El producto ha sido fabricado según normas de calidad exigentes y ha sido probado minuciosamente antes de la entrega. En caso de fallos de material o de fabricación, dispone de derechos legales frente al vendedor del producto. Nuestra garantía mencionada a continuación no restringe sus derechos legales de ningún modo.

La garantía para este producto es de 3 años a partir de la fecha de compra. La garantía empieza el día de la fecha de compra. Conserve el justificante de compra original en un lugar seguro, ya que este documento es necesario para demostrar la compra.

Todos los daños o defectos ya presente en el momento de la compra deben informarse inmediatamente tras desembalar el producto.

Si el producto presenta defectos de material o fabricación en los 3 años a partir de la fecha de compra, lo repararemos o sustituiremos, según nuestra elección, gratuitamente para usted. El período de garantía no se extiende por una reclamación de garantía aprobada. Esto también es aplicable a las piezas sustituidas y reparadas.

La garantía pierde su validez si el producto se daña o se utiliza o mantiene de forma inadecuada.

La garantía cubre defectos de material y fabricación. Esta garantía no cubre las piezas del producto sujetas a un uso y desgaste normal y, por lo tanto, consideradas piezas de desgaste (por ej. pilas, mangueras, cartuchos de tinta) ni los daños a las piezas frágiles, por ej. interruptores o piezas de cristal.

● Tramitación de la garantía

Para garantizar un procesamiento rápido de su consulta, por favor, siga las indicaciones siguientes:

Para cualquier consulta, tenga a mano el recibo y el número de artículo (IAN 536763_2507) como justificante de compra.

Encontrará el número de artículo en la placa de características del producto, un gravado en el producto, la portada de las instrucciones (abajo a la izquierda) o el adhesivo en la parte posterior o inferior del producto.

Si se producen fallos de funcionamiento o cualquier otro defecto, contacte primero por teléfono o correo electrónico con el departamento de servicio mencionado a continuación.

Entonces podrá enviar gratuitamente para usted un producto registrado como defectuoso a la dirección de servicio que se le proporcione adjuntando la factura de compra (recibo) e indicando cuál es el defecto y cuándo tuvo lugar.

En parkside-diy.com puede visualizar y descargar este y muchos otros manuales. Con este código QR accede directamente a parkside-diy.com. Seleccione su país y busque los manuales de instrucciones a través de la máscara de búsqueda. Introduciendo el número de artículo (IAN) 536763_2507 accede al manual de instrucciones de su artículo.



● **Asistencia**

ES Asistencia en España

Tel.: 900994940

Formulario de contacto en

parkside-diy.com

IAN 536763_2507

● Declaración UE de conformidad

ES

DECLARACIÓN UE DE CONFORMIDAD (n° 536763_2507)

IAN: 536763_2507
Identificación del producto: "PARKSIDE" 20V Soplador recargable
Número de modelo: HG13012

El objeto de la declaración descrita anteriormente es conforme con la legislación de armonización pertinente de la Unión:

Directiva 2006/42/CE
Directiva 2000/14/CE
Directiva 2014/30/UE
Directiva 2011/65/UE con todas las modificaciones relacionadas

Referencias a las normas armonizadas o referencias a las otras especificaciones técnicas respecto a las cuales se declara la conformidad:

N° / Partes
Directiva 2006/42/CE
EN 60335-1:2012/A15:2021
EN 50636-2-100:2014
EN 62233:2008
Directiva 2014/30/UE
EN IEC 55014-1:2021
EN IEC 55014-2:2021

El objeto de la declaración descrita anteriormente se ajusta a la Directiva 2011/65/UE del Parlamento Europeo y del Consejo, de 8 de junio de 2011, sobre restricciones a la utilización de determinadas sustancias peligrosas en aparatos eléctricos y electrónicos:

N° / Partes
EN IEC 63000:2018

Procedimiento de evaluación de la conformidad / nombre y dirección del organismo notificado, cuando proceda:
EN ISO 3744:1995 & ISO 11094:1991, Point 34 Part B Annex III EU-RL 2000/14/EC & ISO 11094:1991, TÜV SÜD Germany

Nivel de potencia acústica medido en un equipo representativo de este tipo: 81.4 dB(A)

Nivel de potencia acústica garantizado para este equipo: 83 dB(A)

Responsable de la documentación técnica: OWIM GmbH & Co. KG

Firmado en nombre de:

OWIM GmbH & Co. KG, Stiftsbergstraße 1, 74167 Neckarsulm, Alemania

Esta declaración de conformidad se emite bajo la responsabilidad exclusiva del fabricante.

Traducción de la declaración de conformidad original

Neckarsulm

11/12/2025

Lugar

Fecha

ppa. Jens Buchheim
ppa. Dr. Thorsten Maier

Procurador

Procurador



Liste over anvendte piktogrammer/symboler	Side 175
Indledning	Side 176
Forskriftsmæssig anvendelse	Side 176
Leveringsomfang	Side 176
Beskrivelse af delene	Side 176
Tekniske data	Side 177
Almindelige sikkerhedsanvisninger	Side 178
Inden den første ibrugtagning	Side 186
Udpakning af produktet	Side 186
Forberedelse	Side 186
Montering/afmontering af blæserør	Side 186
Opladning af batteripakken	Side 186
Fjernelse/isætning af batteripakke	Side 187
Betjening	Side 187
Tilkobling/slukning	Side 187
Kontrol af batteripakkens opladningsstatus	Side 188
Arbejdsanvisninger	Side 188
Vægmontering	Side 188
Rengøring og vedligeholdelse	Side 188
Rengøring	Side 189
Vedligeholdelse	Side 189
Opbevaring	Side 189
Transport	Side 189
Reservedele/tilbehør	Side 189
Fejlfhjælpning	Side 190
Bortskaffelse	Side 190
Garanti	Side 191
Afvikling af garantisager	Side 191
Service	Side 192
EU-overensstemmelseserklæring	Side 193

Liste over anvendte piktogrammer/symboler

	<p>FARE! – Betegner en faresituation med høj risikofaktor, som, hvis den ikke afværiges, medfører dødsfald eller alvorlige kvæstelser (f.eks. fare for kvælning)</p>		<p>Læs betjeningsvejledningen.</p>
	<p>ADVARSEL! – Betegner en fare med middel risikograd, som kan medføre dødsfald eller alvorlige kvæstelser, hvis den ikke undgås (fx risiko for elektrisk stød)</p>		<p>Risiko for kvæstelser fra dele, som slynges væk fra produktet! Hold omkringstående personer væk fra fareområdet.</p>
	<p>FORSIGTIG! – Betegner en fare med lav risikograd, som kan medføre lette til moderate kvæstelser, hvis den ikke undgås (fx forbrændingsfare)</p>		<p>Forsigtig! Roterende vingehjul. Hold hænderne væk.</p>
	<p>OBS! – Advarer om mulige tingskader (fx kortslutningsfare)</p>		<p>Fjern batteripakken 9 før vedligeholdelsesarbejde.</p>
	<p>Anvend sikkerhedsbriller.</p>		<p>Anvend høreværn.</p>
	<p>Anvend et åndedrætsværn.</p>		<p>Brug skridsikre sikkerhedssko.</p>
	<p>Udsæt ikke produktet for fugt. Arbejd ikke i regnvejr.</p>		<p>Bær ikke langt hår, som ikke er bundet sammen. Brug et hånet.</p>
	<p>Jævnstrøm/-spænding</p>		<p>Garanteret lydeffektniveau L_{WA} i dB(A)</p>
	<p>CE-mærket bekræfter overensstemmelse med de for produktet gældende EU-direktiver.</p>	 	<p>Sikkerhedsanvisninger Handlingsanvisninger</p>
	<p>Hold en sikkerhedsafstand på mindst 5 m til tredje-parter.</p>		

20 V BATTERIDREVEN LØVBLÆSER

● Indledning

Hjerteligt tillykke med købet af deres nye produkt. Du har besluttet dig for et produkt af høj kvalitet. Brugervejledningen er en del af dette produkt. Den indeholder vigtige informationer om sikkerhed, brug og bortskaffelse. Gør dig inden ibrugtagning af produktet fortrolig med alle betjenings- og sikkerhedsanvisninger. Benyt kun produktet som beskrevet og til de oplyste formål. Videregiv alle papirer, hvis du giver produktet videre til tredjemand.

● Forskriftsmæssig anvendelse

- Denne batteridrevne løvblæser (herefter "produktet" eller "elværktøjet") er alene beregnet til at samle og fjerne tørre blade fra svært tilgængelige steder (f.eks. under køretøjer).
- Produktet er ikke beregnet til kommercielt brug. Garantien bortfalder i tilfælde af kommerciel brug.
- Enhver anden anvendelse, som ikke udtrykkeligt er beskrevet i denne betjeningsvejledning, kan medføre skader på produktet og udgør alvorlig fare for brugeren.
- Produktet må ikke anvendes i områder med sundhedsfarligt støv.
- Det er forbudt at bruge produktet i regnvejr. Produktet er ikke beregnet til fugtige omgivelser.
- Produktet er beregnet til at blive brugt af voksne. Unge over 16 år må kun benytte produktet under opsyn.
- Operatøren eller brugeren er ansvarlig for ulykker, der medfører personskade eller tingsskader.

- Producenten er ikke ansvarlig for skader, der er forårsaget ved brug i strid med formålet eller forkert betjening.
- Produktet er del af serien **X 20 V TEAM** fra **Parkside** og kan anvendes med batteripakker fra serien **X 20 V TEAM** fra **Parkside**. Batteripakkerne må kun oplades med batterioplader fra serien **X 20 V TEAM** fra **Parkside**.

● Leveringsomfang

⚠ ADVARSEL!

- ▶ Produktet og emballagen er ikke legetøj for børn! Børn må ikke lege med plastposer, folier og smådele! Der er fare for slugning og kvælning!

BEMÆRK

- ▶ Batteripakke og oplader medfølger ikke ved levering.

- 1 Batteridreven løvblæser
- 1 Blæserør
- 1 Betjeningsvejledning

● Beskrivelse af delene

Slå før læsningen op på siden med figurerne, og gør dig fortrolig med alle produktets funktioner.

(Fig. A)

- 1 Blæserør
- 2 Låseknop (blæserør)
- 3 Motorhus
- 4 Afbryder
- 5 Håndtag
- 6 Batteripakke-holder
- 7 Ventilationsåbninger
- 8 Oplader *
- 9 Batteripakke *
- 10 Knap  (opladningsstatus)
- 11 Indikator for ladeniveau

* Medfølger ikke ved levering

12 Låseknop (batteripakke)

(Fig. B)

13 Tilslutningsstuds

(Fig. D)

14 Ophængningskrog

● Tekniske data

20 V Batteridreven løvblæser PLBA 20-Li C4	
Modelnummer:	HG13012
Nominal spænding:	20 V ===
Mærkestrøm:	16 A
Tomgangshastighed no:	12000 min ⁻¹
Lufthastighed:	maks. 210 km/h
Tæthedsklasse:	IPX0
Vægt (uden genopladelig batteripakke):	ca. 1,4 kg

Anbefalet omgivelsestemperatur	
Maks. temperatur (i alt):	+50 °C
Under opladning:	+4 °C til +40 °C
Under brug:	+4 °C til +50 °C
Under opbevaring:	0 °C til +45 °C

Støjemission	
Lydtryksniveau L _{pA} :	77,4 dB
Usikkerhed K _{pA} :	3 dB
Lydeffektniveau L _{WA}	
Garanteret:	83 dB
Målt:	81,4 dB
Usikkerhed K _{WA} :	1,99 dB

Vibrationsemissionsværdier	
Vibration a _h :	≤ 2,5 m/s ²
Usikkerhed K:	1,5 m/s ²

⚠ ADVARSEL!



Brug høreværn!

⚠ ADVARSEL!

- ▶ Vibrations- og støjemissionsværdier kan afvige fra de angivne værdier i forhold til den faktiske anvendelse af elektroværktøjet og afhængigt af den måde elektroværktøjet anvendes på og til, især i forhold til hvilken materialetype, der bearbejdes.
- ▶ Det er nødvendigt at fastlægge sikkerhedsforanstaltninger, som beror på en vurdering af svingningsbelastningen under den faktiske betjening (herunder skal alle andele af driftscyklussen tages i betragtning, for eksempel tidspunkter, hvor elektroværktøjet er slukket, samt hvor det er tændt, man kører uden belastning).

BEMÆRK

- ▶ Støj- og vibrationsemissionsværdier er fastlagt i overensstemmelse med de i overensstemmelseserklæringen angivne normer og bestemmelser.
- ▶ Den angivne totale vibrationsværdi og den angivne støjemissionsværdi er målt i henhold til normerede testmetoder og kan derfor anvendes til sammenligning med et andet elektroværktøj.
- ▶ Den angivne totale vibrationsværdi og den angivne støjemissionsværdi kan også anvendes til en foreløbig vurdering af belastningen.

Opladningstid

- Produktet er del af serien **X 20 V TEAM** fra **Parkside** og kan anvendes med batteripakker fra serien **X 20 V TEAM** fra **Parkside**. Batteripakkerne fra serien **X 20 V TEAM** må kun oplades med batteriopladere fra serien **X 20 V TEAM**.
 - Vi anbefaler, at du kun bruger dette produkt sammen med følgende batteripakker:
 - **PAP 20 B1**
 - **PAP 20 B3**
 - Vi anbefaler at oplade disse batteripakker med følgende batteriopladere:
 - **PLG 20 A3**
 - **PLG 20 A4**
- **PLG 20 C1**
 - **PLG 20 C3**
 - **PDSLGL 20 A1**
- Tekniske data for batteripakke og oplader: Se den separate betjeningsvejledning
 - Opladningstiden påvirkes af faktorer som omgivelsestemperatur, batteripakkens temperatur og netspænding og kan evt. afvige fra de oplyste værdier.
 - Kunder i følgende lande kan bestille kompatible erstatningsbatterier og -opladere i Lidl's onlinebutikker: Tyskland (lidl.de), Frankrig (lidl.fr), Belgien (lidl.be), Tjekkiet (lidl.cz), Holland (lidl.nl), Polen (lidl.pl), Slovakiet (lidl.sk), Spanien (lidl.es) Kunder i andre lande kan bestille disse på www.optimex-shop.com.

Opladningstid	2 Ah Batteripakke PAP 20 B1	4 Ah Batteripakke PAP 20 B3
Maks. 2,4 A Oplader PLG 20 A4/C1	60 min	120 min
Maks. 4,5 A Oplader PLG 20 A3/C3	35 min	60 min
Maks. 4,5 A Oplader PDSLGL 20 A1	35 min	60 min



Almindelige sikkerhedsanvisninger

VIGTIGT

LÆS OMHYGGELIGT FØR BRUG.

GEM TIL SENERE BRUG.

Læs anvisningerne grundigt igennem.



FORSIGTIG!

- ▶ Ved brug af elektro-værktøj skal følgende grundlæggende sikkerhedsforanstaltninger overholdes for at undgå elektrisk stød, kvæstelser og brandrisiko.

- Gør dig fortrolig med alle dele og korrekt betjening af produktet, før du påbegynder arbejdet.
- Sørg for, at du kan slukke produktet med det samme i nødstilfælde. Uautoriseret brug af produktet kan medføre alvorlige kvæstelser.
- Børn og personer med begrænsede fysiske, sensoriske eller mentale færdigheder eller utilstrækkelig erfaring og viden eller personer, som ikke er fortrolige med anvisningerne, må ikke benytte dette produkt. Lokale forskrifter kan fastlægge aldersbegrænsning for brugeren.
- Børn skal være under opsyn for at sikre, at de ikke leger med produktet. Rengøring og vedligeholdelse må ikke udføres af børn.
- Anvend ikke produktet på steder, som ligger højere end 2000 m.
- Brug kun de anbefalede batteripakker og opladere.
- Ved forkert anvendelse kan der trænge væsker ud af batteripakken. Undgå kontakt med lækket batterivæske. I tilfælde af utilsigtet kontakt skal området skylles med vand. Hvis væsken kommer i dine øjne, skal du søge yderligere lægehjælp. Væsker fra batterier kan give hudirritationer eller forbrændinger.
- Udsæt ikke produktet eller batteripakken for ekstreme temperaturer.
- Vær opmærksom på risikoen for, at polerne på det batteridrevne produkt eller batteripakken kan kortsluttes af metalgenstande.
- Tag batteripakkerne ud af produktet før opladning.
- Fjern batteripakken fra produktet, når produktet skal opbevares igennem længere tid.
- Brug ikke modificerede eller beskadigede batteripakker.

Forberedelse

- Anvend aldrig produktet, mens der er andre mennesker – særligt børn – og husdyr i nærheden.
- Personlige værnemidler beskytter brugerens helbred og sikrer gnidningsfri drift af produktet.
- Benyt egnet arbejdstøj og stabile sko med skridsikre sål, robuste lange bukser, handsker, beskyttelsesbriller og høreværn. Anvend altid disse værnemidler, når produktet benyttes.
- Brug ikke produktet, hvis du har bare tæer eller åbne sandaler på.
- Brug åndedrætsværn for at beskytte dig mod støv.
- Bær ikke løstsiddende tøj, tøj med hængende snore, slips eller smykker, som kan suges ind ved luftindtaget.
- Bær en beskyttende hovedbeklædning ved langt hår.
- Hold langt hår væk fra sugeåbningerne.
- Vær opmærksom på personer, især børn, husdyr, åbne vinduer osv. Det blæse materiale kan kastes i deres retning. Afbryd arbejdet, disse er i nærheden. Hold en sikkerhedsafstand på mindst 5 m hele vejen rundt.
- Gør dig fortrolig med dine omgivelser, og vær opmærksom på potentielle farer, der muligvis kan blive overset under arbejdet.
- Efterse omhyggeligt overfladen, der skal rengøres, og fjern alle tråde, sten, dåser og andre fremmedlegemer.
- Før du begynder at arbejde med produktet skal du fjerne fremmedlegemer med en rive eller en kost.
- Brug blæserøret, så du kan føre luftstrømmen tæt på jorden.
- Under meget tørre forhold skal overfladen, der skal rengøres, fugtes let. Eller anvend en sprøjte for at reducere ophobning af støv.

- Der må ikke arbejdes med et beskadiget, ufuldstændigt eller ombygget produkt, medmindre der sker med producentens samtykke.
- Før brug skal du kontrollere produktets sikkerhedstilstand, især afbryderens.
- Anvend kun produktet, hvis det er fuldstændigt monteret.
- Brug aldrig produktet med defekte sikkerhedsanordninger, defekte beskyttelsesafdækninger eller uden beskyttelsesanordninger.
- Operatøren eller brugeren er ansvarlig for ulykker og kvæstelser af andre personer eller skader på deres ejendom.
- Brug produktet i den anbefalede position, og kun når du står på en fast, jævn overflade.
- Brug ikke produktet på en asfalteret overflade eller en grusoverflade, hvor udslynget materiale kan forårsage personskade.
- Efterse altid produktet før brug for at sikre, at motorhuset er ubeskadiget, og at beskyttelsesanordningerne og skærmene er på plads.
- Udskift slidte eller beskadigede komponenter i sæt for at opretholde balancen. Udskift beskadigede eller ulæselige etiketter.

Betjening

- Undgå unormale kropsholdninger. Hold altid balancen for at opretholde et sikkert fodfæste på skråninger.
- Bevæg dig i gå-tempo, løb ikke.
- Tænd ikke for produktet, hvis det holdes på hovedet eller ikke er i arbejdsstilling.
- Undgå utilsigtet ibrugtagning af produktet.
- Sørg for, at produktet er slukket, før du tager det op eller bærer det.
- Hvis du har fingeren på afbryderen, mens du bærer produktet, kan det forårsage ulykker.

- Peg aldrig på andre personer med produktet. Især må luftstrålen ikke rettes mod øjne og ører under driften.
- Produktet skal altid holdes fast med begge hænder.
- Stræk ikke kroppen for langt, og tab ikke balancen.
- Hæld fingre og fødder væk fra blæserørets åbning og fra vingehjulet. Der er risiko for kvæstelser.
- Brug ikke produktet, når du er træt eller ukoncentreret eller har indtaget alkohol eller medikamenter. Sørg altid for rettidigt at holde en pause fra arbejdet. Udvis sund fornuft, mens der arbejdes.
- Langvarig brug af produktet kan resultere i vibrationsrelaterede kredsløbsproblemer i hænderne. Du kan dog forlænge levetiden ved hjælp af passende handsker eller regelmæssige pauser.
- Undgå at anvende produktet i dårligt vejr, særligt ved risiko for lyn. Udfør kun arbejde i dagslys eller i god kunstig belysning.
- Sluk for produktet, fjern batteripakken, og sørg for, at alle bevægelige dele er standset helt,
 - når du ikke bruger produktet,
 - når du transporterer produktet,
 - når produktet ikke er under opsyn,
 - før du fjerner en blokering eller rydder en tilstoppet kanal,
 - før du undersøger produktet, rengør eller gennemfører andet arbejde på produktet,
 - efter kontakt med fremmedlegemer,
 - hvis der opstår unormale vibrationer.
- Brug ikke produktet i lukkede eller dårligt ventilerede områder.
- Brug ikke produktet i nærheden af antændelige væsker eller gasser. Ved manglende overholdelse af anvisningerne er

der fare for brand eller eksplosion.

- I tilfælde af en ulykke eller funktionsfejl under driften skal du straks slukke for produktet og fjerne batteripakken. Læs til afhjælpning af forstyrrelser kapitlet "Fejlafhjælpning", eller kontakt vores servicecenter (se "Service").
- Før produktet tændes, skal det sikres, at vingehjulet ikke er blokeret.
- Hold dit ansigt og din krop væk fra blæserørets åbning.
- Lad ikke hænder eller andre legemsdele eller tøj komme ind i motorhuset eller være i nærheden af bevægelige dele.
- Produktet må ikke vippe, når det er i brug.
- Hold batteripakken fri for snavs og andre ophobede materialer for at undgå beskadigelse af batteripakken og en mulig brand.
- Transporter ikke produktet, mens det er tændt, eller hvis batteripakken er isat.
- Hvis produktet begynder at lave usædvanlige lyde eller at vibrere, skal du straks slukke for produktet. Vent til de bevægelige dele står fuldstændigt stille. Fjern batteripakken. Foretag følgende trin, før du genstarter og bruger produktet:
 - Kontroller produktet for beskadigelser.
 - Udskift eller få beskadigede dele repareret.
 - Kontroller produktet for løse dele, og spænd dem om nødvendigt fast.
- Sørg for, at du ikke rører ved farlige bevægelige dele, før du har fjernet batteripakken fra produktet, og de farlige bevægelige dele står fuldstændigt stille.
- Sørg for at behandle kvæstelser korrekt, eller opsøg læge.

- Produktet må ikke overbelastes. Arbejd kun inden for det angivne ydelsesområde. Anvend ikke ydelsessvage maskiner til tungt arbejde. Brug ikke produktet til formål, som det ikke er beregnet til.

Vedligeholdelse og opbevaring

- For at undgå farer for brugeren skal det med jævne mellemrum kontrolleres, at produktet virker og ikke er beskadiget.
- Udskift slidte eller beskadigede dele af sikkerhedsmæssige årsager. Brug kun originale reservedele og originalt tilbehør.
- Forsøg ikke selv at reparere produktet, da det forudsætter uddannelse. Samtlige former for arbejde, som ikke er angivet i denne vejledning, må kun udføres af vores servicecenter.
- Opbevar produktet på et tørt og rent sted uden for børns rækkevidde.
- Sørg for at behandle produktet med omhu. Rengør ventilationsåbningerne regelmæssigt, og følg anvisningerne om vedligeholdelse.
- Hold ventilationsåbningerne fri for snavs.
- Brug ikke produktet, hvis det ikke kan tændes og slukkes. En beskadiget afbryder skal udskiftes på et serviceværksted.
- Sluk for produktet før vedligeholdelse, eftersyn, opbevaring eller udskiftning af tilbehør. Fjern batteripakken. Sørg altid for, at alle bevægelige dele står stille. Lad produktet køle af før eftersyn, indstillinger osv. Vedligehold produktet omhyggeligt, og hold det rent.
- Lad altid produktet køle af før opbevaring.

Ekstra sikkerhedsanvisninger

- Anvend ikke tilbehør, som ikke er anbefalet af **PARKSIDE**. Dette kan medføre elektriske stød eller brand.
- Vær opmærksom på sikkerhedsanvisningerne til opladning og korrekt brug, som er angivet i den medfølgende betjeningsvejledning til dine batteripakker og opladeren i serien **X 20 V TEAM** fra **PARKSIDE**. En detaljeret beskrivelse af opladningsprocessen og yderligere oplysninger finder du i denne separate betjeningsvejledning.

Restrisici

⚠ ADVARSEL!

- ▶ Dette produkt skaber et elektromagnetisk felt under driften, der under visse omstændigheder kan påvirke aktive eller passive medicinske implantater. For at reducere faren for alvorlige eller dødelige kvæstelser, skal brugere med medicinske implantater konsultere egen læge eller fabrikanten af de medicinske implantat, inden de betjener produktet.

Også når dette produkt betjenes og håndteres forskriftsmæssigt, vil der altid være visse restrisici. Følgende faresituationer kan forekomme i sammenhæng med konstruktion og opbygning af dette produkt:

- Høreskader, hvis du ikke bruger egnet høreværn.

- Sundhedsskader som følge af hånd-arm-vibrationer, hvis du anvender produktet over et længere tidsrum eller ikke håndterer og vedligeholder det korrekt.
- Lungeskader, hvis du ikke bruger passende åndedrætsværn.
- Øjenskader, hvis du ikke bruger egnet øjenbeskyttelse.

● Inden den første ibrugtagning

● Udpakning af produktet

1. Tag produktet ud af emballagen, og fjern alle emballagematerialer og beskyttelsesfolier.
2. Kontroller, at alle dele er til stede og at leveringsomfanget er komplet (se "Leveringsomfang").
3. Kontrollér, at produktet og alle dele er i god stand. Hvis du konstaterer en beskadigelse eller en defekt, så anvend ikke produktet, men gå frem som beskrevet i kapitlet "Garanti".

● Forberedelse

● Montering/afmontering af blæserør

⚠ **FORSIGTIG! Fare for kvæstelser!**

- ▶ Før montage eller afmontering af blæserøret: Sluk for produktet. Kontroller, at alle bevægelige dele står helt stille.
- ▶ Før alt arbejde på produktet: Fjern batteripakken.

(Fig. B)

Montering af blæserør

1. Skub blæserøret **1** på tilslutningsstudsens **13**, indtil låseknappen **2** går i indgreb.
2. Træk i blæserøret **1** for at sikre dig, at det sidder fast.

Afmontering af blæserør

1. Tryk på låseknappen **2**, og hold den nede.
2. Træk blæserøret **1** af tilslutningsstudsens **13**.

● **Opladning af batteripakken**

⚠ **OBS! Risiko for beskadigelse af batteripakke!**

- ▶ Udsæt ikke batteripakken for stærkt sollys i længere tid, og læg den ikke på en radiator. Overhold en omgivelsestemperatur på maks. +50 °C.

BEMÆRK

- ▶ Se detaljerede anvisninger i opladerens betjeningsvejledning.
 - ▶ Hvis batteripakken stadig er varm, skal den køle af, før den oplades.
1. Fjern batteripakken **9** fra produktet (se afsnittet "Fjernelse/isætning af batteripakke").
 2. Skub batteripakken **9** ind i opladerens **8** opladningsrum.
 3. Tilslut opladeren **8** til en stikkontakt.
 4. Tag opladeren **8** ud af stikkontakten efter opladning.
 5. Træk batteripakken **9** ud af opladeren **8**.

Kontrol-LED'er på opladeren

Grøn	Rød	Betydning
Lyser	—	Fuldt opladet
		Standbytilstand (ingen batteripakke [9] sat i)
—	Lyser	Oplades
—	Blinker	Batteripakken [9] er overophedet
Blinker	Blinker	Batteripakken [9] er defekt

● Fjernelse/isætning af batteripakke

⚠ FORSIGTIG! Risiko for personskade på grund af utilsigtet ibrugtagning!

- ▶ Sæt kun batteripakken i, hvis produktet klar til drift.

⚠ OBS! Risiko ved tingsskade og produktskade!

- ▶ Brug kun produktet med en batteripakke i serien **X 20 V TEAM** fra **Parkside**. En forkert batteripakke kan beskadige produktet og batteripakken.

(Fig. C)

Fjernelse af batteripakken

1. Tryk på låseknapen [12] på batteripakken [9].
2. Træk batteripakken [9] ud af batteripakke-holderen [6].

Isætning af batteripakken

- Skub batteripakken [9] ind i batteripakke-holderen [6] langs styreskinnen. Batteripakken klikker hørbart fast.

● Betjening

⚠ FORSIGTIG! Fare for kvæstelser!

- ▶ Bær altid egnede værnemidler og arbejdshandsker ved arbejde med produktet.
- ▶ Før enhver anvendelse skal det sikres, at produktet er funktionsdygtigt og korrekt monteret.
- ▶ Brug ikke produktet, hvis afbryderen er defekt.
- ▶ Personlige værnemidler og et funktionelt produkt mindsker risikoen for personskader og ulykker.
- ▶ Når produktet slukkes, fortsætter vingehjulet med at bevæge sig i nogen tid. Der er fare for kvæstelser på grund af det roterende vingehjul.

BEMÆRK

- ▶ Overhold bestemmelser om støjbekyttelse og andre lokale bestemmelser.

● Tilkobning/slukning

⚠ FORSIGTIG! Risiko for personskade og produktskade!

- ▶ Vær inden start opmærksom på, at produktet ikke er i berøring med genstande. Sørg for en sikker arbejdsstilling.
- **Tilkobling:** Skub afbryderen [4] fremad til positionen **I**.
- **Frakobling:** Skub afbryderen [4] bagud til positionen **O**.

● Kontrol af batteripakkens opladningsstatus

- Tryk på  10 ved siden af indikatoren for ladeniveau 11 på batteripakken 9.
- Batteripakkens 9 opladningsstatus vises ved, at de relevante LED-lamper på indikatoren for ladeniveau 11 lyser.

Farve	Betydning
Rød, orange, grøn	Fuldt opladet
Rød, orange	Delvist opladet
Rød	Skal oplades

- Oplad kun batteripakken 9, når den røde LED i indikatoren for ladeniveau 11 lyser.

● Arbejdsanvisninger

FORSIGTIG! Risiko for personskade og tingsskade!

- ▶ Brug kun produktet til at samle tørre blade sammen eller til at blæse materiale væk fra svært tilgængelige steder (f.eks. under køretøjer).
 - ▶ Alle andre anvendelser end de, som er beskrevet her, kan forårsage skade på produktet og udgøre en risiko for brugeren.
 - ▶ Når du arbejder med produktet, skal du passe på ikke at ramme hårde genstande, der kan forårsage skade.
 - ▶ Ret luftstrålen væk fra dig selv. Pas på, at du ikke hvirvler tunge genstand op.
- Du får et optimalt resultat ved at anvende produktet med en afstand på 5–10 cm til jorden.

- Før du blæser skal bruge en kost eller rive til at løsne de blade, som klæber til jorden.
- Hold produktet fast i håndtaget 5 under arbejdet.

● Vægmontering

ADVARSEL!

- ▶ Anvend egnede søgeapparater til at opspore skjulte forsyningsledninger, eller spørg dit lokale forsyningselskab.
- ▶ Kontakt med elektriske ledninger kan medføre brand og elektrisk stød.
- ▶ Skader på en gasledning kan medføre eksplosion.
- ▶ Boring i et vandrør forårsager tingskade.

- Du skal bruge følgende materialer og værktøj (medfølger ikke):
 - Skruer eller søm (hoveddiameter: 7–10 mm)
 - Skruetrækker eller hammer
 - Dybel (ved brug af skruer)
- Sæt en skrue eller et søm i væggen.
- Lad skrueens eller sømmets hoved rage ca. 10 mm ud fra væggen.
- Hæng produktets ophængskrog 14 på skruen eller sømnet.

● Rengøring og vedligeholdelse

FORSIGTIG! Risiko for personskade og produktskade!

- ▶ Før du arbejder på produktet eller transporterer det: Sluk produktet, og fjern batteripakken.

BEMÆRK

- ▶ Rengør produktet straks efter arbejdet.

BEMÆRK

- ▶ Udfør rengøringen og vedligeholdelsen, som er beskrevet i de følgende afsnit, regelmæssigt. Sådan garanteres en lang og pålidelig anvendelse.
- ▶ Få reparationer og vedligeholdelse, som ikke er beskrevet i denne betjeningsvejledning, udført af vores servicecenter (se "Service"). Brug kun originale dele.

● Rengøring

⚠ ADVARSEL! Risiko for elektriske stød!

- ▶ Sprøjt ikke på produktet med vand, og nedsænk det ikke i vand.

⚠ FORSIGTIG! Risiko for produktskader!

- ▶ Anvend ikke rengørings- eller opløsningsmidler. De kan forårsage uoprettelig skade på produktet. Kemiske substanser kan angribe produktets dele af kunststof.

- Rengør følgende dele med en fugtig klud eller en børste:
 - Motorhus **3**
 - Håndtag **5**
 - Ventilationsåbninger **7**

● Vedligeholdelse

- Kontrollér produktet for åbenlyse mangler såsom løse, sløve eller beskadigede dele inden hver brug.
- Kontrollerer afdækninger og sikkerhedsanordninger for beskadigelser og korrekt placering. Få om nødvendigt disse dele udskiftet.

● Opbevaring

- For at spare plads under opbevaring kan du afmontere blæserøret **1** (se afsnittet "Montering/afmontering af blæserør").
- Opbevar altid produktet
 - rent,
 - tørt,
 - støvbeskyttet,
 - uden for børns rækkevidde.
- Tag batteripakken **9** ud af produktet inden opbevaring.
- Overhold oplysningerne i betjeningsvejledningen til batteripakken **9** med hensyn til den tilladte opbevaringstemperatur. Undgå ekstrem kulde eller varme under opbevaringen, så det batteripakken ikke mister ydeevne.

● Transport

- Sluk produktet, og fjern batteripakken **9**.
- Lad alle bevægelige dele stå helt stille.
- Bær produktet med begge hænder. Hold ved håndtaget **5** og på undersiden af blæserøret **1**.

● Reservedele/tilbehør

- Kunder kan købe kompatible reservedele og kompatibelt tilbehør på www.optimex-shop.com.
- Du kan kun bestille online.
- Hav dit bestillingsnummer klar ved bestilling.
- Du kan få yderligere oplysninger ved at henvende dig til Lidl-Service-Hotline (se afsnittet "Service").

Del	Bestillingsnummer
Blæserør 1	99947905402

● Fejlafhjælpning

Problem	Mulig årsag	Løsning
Produktet starter ikke.	Batteripakken 9 er afladet.	Oplad batteripakken 9 (se "Opladning af batteripakken").
	Den genopladelige batteripakke 9 er ikke sat i.	Sæt batteripakken 9 i (se "Fjernelse/isætning af batteripakke").
	Afbyrderen 4 er defekt.	Kontakt vores kundeservice (se "Service").
	Motoren er defekt.	
Produktet arbejder med afbrydelser.	Intern løs kontakt	Kontakt vores kundeservice (se "Service").
	Afbyrderen 4 er defekt.	
Lav eller ingen blæseeffekt	Batteripakken 9 er afladet.	Oplad batteripakken 9 (se "Opladning af batteripakken").

● Bortskaffelse

Indpakningen består af miljøvenlige materialer, som De kan bortskaffe over de lokale genbrugssteder.



Bemærk forpackningsmaterialernes mærkning til affaldssorteringen, disse er mærket med forkortelser (a) og numre (b) med følgende betydning: 1–7: kunststoffer/20–22: papir og pap/80–98: kompositmaterialer.

Produkt:



Points de collecte sur www.quefairedesdechets.fr
Privilégiez la réparation ou le don de votre appareil !

Produktet og emballagematerialer kan genbruges og er underlagt udvidet producentansvar.

De skal bortskaffes separat. Følg de viste mærkater med sorteringsoplysninger, så de bortskaffes på en bedre måde.

Triman-logoet gælder kun for Frankrig.



De får oplyst muligheder til bortskaffelse af det udtjente produkt hos deres lokale myndigheder eller bystyre.



For miljøets skyld, så må produktet aldrig smides ud sammen med husholdningsaffaldet, når det er udtjent, men skal afleveres til en fagmæssig korrekt bortskaffelse. De kan informere Dem vedrørende opsamlingssteder og deres åbningstider hos deres ansvarlige forvaltning.

Defekte eller brugte batterier/genopladelige batterier skal genanvendes. Aflever batterier/akkuer og/eller produktet via et af de tilbudte indsamlingssteder.



Miljøskader gennem forkert bortskaffelse af batterierne/akkuerne!

Batterier/akkuer må ikke bortskaffes via husholdningsaffaldet. De kan indeholde giftige tungmetaller og er underlagt behandlingen for særaffald. De kemiske symboler for tungmetaller er følgende: Cd = kadmium, Hg = kviksølv, Pb = bly. Afliverer derfor brugte batterier/akkuer hos en kommunal genbrugsstation.

● Garanti

Produktet er blevet fremstillet efter strenge kvalitetsstandarder og kontrolleret nøje før udlevering. I tilfælde af materiale- eller produktionsfejl kan du i medfør af loven gøre krav gældende over for sælgeren af produktet. Dine lovmæssige rettigheder begrænses på ingen måde af den af os nedennævnte garanti.

Garantien på dette produkt gælder i 3 år regnet fra købsdatoen. Garantien gælder fra købsdatoen. Opbevar den originale kvittering et sikkert sted, da dette dokument forlanges forlagt som dokumentation for købet.

Alle skader eller mangler, der allerede forefindes på tidspunktet for købet, skal straks meddeles efter udpakningen af produktet.

Hvis der inden for 3 år regnet fra købsdatoen viser sig en materiale- eller produktionsfejl på produktet, reparerer eller udskifter vi det – efter vores valg – gratis for dig. Garantiperioden forlænges ikke som følge af et imødekommet krav om garanti. Dette gælder også for udskiftede og reparerede dele.

Denne garanti bortfalder, hvis produktet er blevet beskadiget eller anvendt og vedligeholdt forkert.

Garantien dækker materiale- og produktionsfejl. Denne garanti dækker hverken produktdele, der er udsat for normal slitage og derfor er at betragte som sliddele (f.eks. batterier, slanger, farvepatroner), eller skader på skrøbelige dele, f.eks. kontakter eller dele af glas.

● Afvikling af garantisager

For at sikre en hurtig behandling af din forespørgsel, bedes du overholde følgende instruktioner:

Ved alle forespørgsler, skal kvitteringen og varenummeret (IAN 536763_2507) kunne forevises som dokumentation på købet.

Varenummeret kan du aflæse på produktets typeskilt, en gravering på produktet, forsiden af din betjeningsvejledning (nederst til venstre) eller på en mærkat på bagsiden eller undersiden af produktet.

Hvis der opstår funktionsfejl eller andre mangler, skal du i første omgang kontakte serviceafdelingen via telefon eller e-mail.

Et defekt produkt kan gratis sendes til den serviceadresse, der er blevet oplyst, vedlagt kvitteringen (kassebonen) og en beskrivelse af, hvilken defekt der er opstået og hvornår den er opstået.

På parkside-diy.com kan du se og downloade denne og mange andre manualer. Ved at scanne QR-koden får du adgang til parkside-diy.com. Vælg dit land og søg efter



betjeningsvejledningen i søgefeltet.
Ved at indtaste varenummeret
(IAN) 536763_2507 finder du frem til
betjeningsvejledningen af dit produkt.

● **Service**

DK **Service Danmark**
Tel.: 80254583
Kontaktformular på
parksidediy.com
IAN 536763_2507

● EU-overensstemmelseserklæring

DK

EU-OVERENSSTEMMELSESEKTLÆRING (Nr. 536763_2507)

IAN: 536763_2507
Produktidentifikation: "PARKSIDE" 20V Batteridreven løvblæser
Modelnummer: HG13012

Genstanden for erklæringen, som beskrevet ovenfor, er i overensstemmelse med den relevante EU-harmoniseringslovgivning:

Direktiv 2006/42/EF
Direktiv 2000/14/EF
Direktiv 2014/30/EU
Direktiv 2011/65/EU med alle relaterede ændringer

Referencer til de relevante anvendte harmoniserede standarder eller referencer til de andre tekniske specifikationer, som der erklæres overensstemmelse med:

Nr. / dele
Direktiv 2006/42/EF
EN 60335-1:2012/A15:2021
EN 50636-2-100:2014
EN 62233:2008
Direktiv 2014/30/EU
EN IEC 55014-1:2021
EN IEC 55014-2:2021

Genstanden for ovennævnte erklæring er i overensstemmelse med Europa-Parlamentets og Rådets direktiv 2011/65/EU af den 8. juni 2011 om begrænsning af brugen af visse farlige stoffer i elektrisk og elektronisk udstyr:

Nr. / dele
EN IEC 63000:2018

Procedure for overensstemmelsesvurdering / navn og adresse på det bemyndigede organ, hvor det er relevant:
EN ISO 3744:1995 & ISO 11094:1991, Point 34 Part B Annex III EU-RL 2000/14/EC & ISO 11094:1991, TÜV SÜD Germany

Målt lydeffektniveau på udstyr, der er repræsentativt for denne type: 81.4 dB(A)

Garanteret lydeffektniveau for dette udstyr: 83 dB(A)

Hævedehaver af den tekniske dokumentation: OWIM GmbH & Co.KG

Underskrevet for og på vegne af:

OWIM GmbH & Co. KG, Stiftsbergstraße 1, 74167 Neckarsulm, Tyskland

Denne overensstemmelseserklæring udstedes udelukkende under fabrikantens ansvar.

Oversættelse af original overensstemmelseserklæring

Neckarsulm

11/12/2025

Sted

Dato

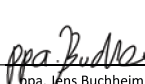
ppa. Jens Buchheim

Prokurist

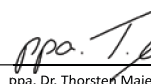
ppa. Dr. Thorsten Maier

Prokurist



Elenco dei pittogrammi/simboli utilizzati	Pagina 195
Introduzione	Pagina 196
Usato previsto	Pagina 196
Contenuto della confezione	Pagina 196
Descrizione dei componenti	Pagina 196
Dati tecnici	Pagina 197
Istruzioni generali di sicurezza	Pagina 199
Prima del primo utilizzo	Pagina 206
Disimballo del prodotto	Pagina 206
Preparazione	Pagina 207
Montaggio/smontaggio del tubo di soffiaggio	Pagina 207
Ricarica della batteria	Pagina 207
Rimuovere/inserimento della batteria	Pagina 207
Funzionamento	Pagina 208
Accensione/spegnimento	Pagina 208
Controllo del livello di carica della batteria	Pagina 208
Istruzioni operative	Pagina 208
Montaggio a parete	Pagina 209
Pulizia e manutenzione	Pagina 209
Pulizia	Pagina 209
Manutenzione	Pagina 210
Conservazione	Pagina 210
Trasporto	Pagina 210
Ricambi / Accessori	Pagina 210
Risoluzione dei problemi	Pagina 210
Smaltimento	Pagina 211
Garanzia	Pagina 212
Gestione dei casi in garanzia	Pagina 212
Assistenza	Pagina 213
Dichiarazione di conformità UE	Pagina 214

Elenco dei pittogrammi/simboli utilizzati

	PERICOLO! – Indica un pericolo ad alto rischio che, se non evitato, causa la morte o gravi lesioni (ad es. rischio di soffocamento)		Leggere le istruzioni per l'uso.
	AVVERTENZA! – Indica un pericolo a medio rischio che, se non evitato, può causare la morte o gravi lesioni (ad es. rischio di scosse elettriche)		Rischio di lesioni a causa di parti espulse dal prodotto! Tenere gli astanti lontano dalla zona di pericolo.
	CAUTELA! – Indica una minaccia a basso rischio che, se non evitata, può causare lesioni lievi o di media gravità (ad es. pericolo di scottature)		Cautela! Girante che ruota. Tenere lontano le mani.
	ATTENZIONE! – Avverte di possibili danni materiali (ad es. pericolo di cortocircuito)		Rimuovere la batteria  prima degli interventi di manutenzione.
	Indossare occhiali di sicurezza.		Indossare cuffie di protezione.
	Indossare una protezione delle vie respiratorie.		Indossare scarpe di sicurezza antiscivolo.
	Non esporre il prodotto all'umidità. Non lavorare in caso di pioggia.		Non lasciare sciolti i capelli lunghi. Utilizzare una retina.
	Corrente / tensione continua		Livello d'intensità sonora garantito L_{WA} in dB(A)
	Il marchio CE conferma la conformità alle direttive UE applicabili al prodotto.		Istruzioni di sicurezza Istruzioni
	Mantenere una distanza di sicurezza di almeno 5 m da terzi.		

20 V SOFFIATORE PER FOGLIE RICARICABILE

● **Introduzione**

Congratulazioni per l'acquisto del vostro nuovo prodotto. Avete optato per un prodotto di alta qualità. Le istruzioni d'uso sono parte integrante di questo prodotto. Esse contengono importanti avvertenze sulla sicurezza, l'impiego e lo smaltimento. Prima dell'utilizzo del prodotto, prendere conoscenza di tutte le istruzioni d'uso e delle avvertenze di sicurezza. Utilizzare il prodotto solo come descritto e per i campi di applicazione indicati. Consegnare tutte le documentazioni su questo prodotto quando viene ceduto a terzi.

● **Uso previsto**

- Questo soffiatore per foglie ricaricabile (di seguito denominato "prodotto" o "elettroutensile") è destinato esclusivamente alla raccolta di foglie secche e alla rimozione di foglie secche da aree difficili da raggiungere (ad esempio, sotto i veicoli).
- Il prodotto non è destinato all'uso commerciale. L'uso commerciale annulla la garanzia.
- Qualsiasi altro uso non espressamente consentito nelle presenti istruzioni per l'uso può causare danni al prodotto e costituire un grave pericolo per l'utente.
- Il prodotto non deve essere utilizzato in aree con polveri pericolose per la salute.
- È vietato utilizzare il prodotto in caso di pioggia. Il prodotto non è destinato ad ambienti umidi.
- Il prodotto è destinato all'uso da parte degli adulti. I giovani sopra i 16 anni possono usare il prodotto solo sotto supervisione.

- L'operatore o l'utente è responsabile di eventuali incidenti che provochino lesioni ad altre persone o danni alle cose.
- Il produttore non è responsabile per danni causati da uso improprio o funzionamento non corretto.
- Il prodotto fa parte della serie **X 20 V TEAM** di **Parkside** e può essere utilizzato con batterie della serie **X 20 V TEAM** di **Parkside**. Le batterie possono essere caricate solo con caricabatterie della serie **X 20 V TEAM** di **Parkside**.

● **Contenuto della confezione**

⚠ AVVERTENZA!

- ▶ Il prodotto e i materiali di imballaggio non sono giocattoli per bambini! I bambini non devono giocare con sacchetti di plastica, pellicole e piccole parti! Sussiste il rischio di ingerimento e soffocamento!

INDICAZIONE

- ▶ Batteria e caricabatterie rapido non sono inclusi.

- 1 Soffiatore per foglie ricaricabile
- 1 Tubo di soffiaggio
- 1 Manuale di istruzioni

● **Descrizione dei componenti**

Prima di leggere, aprire la pagina delle figure e familiarizzare con tutte le caratteristiche del prodotto.

(Fig. A)

- 1 Tubo di soffiaggio
- 2 Pulsante di sblocco (tubo di soffiaggio)
- 3 Alloggiamento del motore
- 4 Interruttore ON/OFF
- 5 Impugnatura
- 6 Portabatteria

- 7 Fessure di ventilazione
- 8 Caricabatterie *
- 9 Batteria *
- 10 Pulsante  (livello di carica)
- 11 Indicatore del livello di carica
- 12 Pulsante di sblocco (batteria)

(Fig. B)

- 13 Manicotto di collegamento

(Fig. D)

- 14 Dispositivo di sospensione

● Dati tecnici

20 V Soffiatore per foglie ricaricabile PLBA 20 Li C4	
Numero del modello:	HG13012
Tensione nominale:	20 V ===
Tensione nominale:	16 A
Giri a vuoto n ₀ :	12000 min ⁻¹
Velocità dell'aria:	max. 210 km/h
Grado di protezione:	IPX0
Peso (senza batteria):	circa 1,4 kg

Temperatura ambiente consigliata	
Temperatura max. (totale):	+50 °C
Durante la carica:	da +4 °C a +40 °C
Durante il funzionamento:	da +4 °C a +50 °C
Durante la conservazione:	da 0 °C a +45 °C

Valori di emissione di rumore	
Livello di pressione sonora L _{pA} :	77,4 dB
Incertezza K _{pA} :	3 dB
Livello d'intensità sonora L _{WA}	
Garantito:	83 dB
Misurato:	81,4 dB
Incertezza K _{WA} :	1,99 dB

Valori di emissione di vibrazioni	
Vibrazione a _h :	≤ 2,5 m/s ²
Incertezza K:	1,5 m/s ²

AVVERTENZA!



Indossare cuffie di protezione!

AVVERTENZA!

- ▶ Le emissioni di vibrazioni e rumore durante l'uso effettivo dell'elettrotensile possono differire dai valori dichiarati a seconda del modo in cui l'elettrotensile viene utilizzato, in particolare il tipo di pezzo da lavorare.
- ▶ È necessario stabilire misure di sicurezza per proteggere l'operatore sulla base di una stima del carico di vibrazioni durante le condizioni effettive di utilizzo (si dovrebbe tenere conto di tutte le parti del ciclo operativo, come i periodi in cui l'elettrotensile è spento e quelli in cui è acceso ma funziona senza carico).

INDICAZIONE

- ▶ I valori di emissione di rumore e vibrazioni sono stati determinati in conformità alle norme e ai regolamenti indicati nella dichiarazione di conformità.
- ▶ Il valore di vibrazione totale dichiarato e il valore di emissione sonora dichiarato sono stati misurati secondo una procedura di prova standardizzata e possono essere utilizzati per confrontare un elettrotensile con un altro.

* Non inclusa

INDICAZIONE

- ▶ Il valore di vibrazione totale dichiarato e il valore di emissione sonora dichiarato possono essere utilizzati anche per una stima preliminare del carico.

Tempo di carica

- Il prodotto fa parte della serie **X 20 V TEAM** di **Parkside** e può essere utilizzato con batterie della serie **X 20 V TEAM** di **Parkside**. Le batterie della serie **X 20 V TEAM** possono essere caricate solo con caricabatterie della serie **X 20 V TEAM**.
- Si consiglia di utilizzare il prodotto esclusivamente con le seguenti batterie:
 - **PAP 20 B1**
 - **PAP 20 B3**
- Si consiglia di caricare le batterie con i seguenti caricabatterie:

- **PLG 20 A3**
- **PLG 20 A4**
- **PLG 20 C1**
- **PLG 20 C3**
- **PDSLGL 20 A1**

- Dati tecnici della batteria e del caricabatterie: Vedi le apposite istruzioni per l'uso
- Il tempo di ricarica è influenzato da fattori quali la temperatura dell'ambiente e della batteria, nonché dalla tensione di rete applicata e può discostarsi dai valori specificati.
- I clienti dei seguenti paesi possono ordinare batterie e caricabatterie di ricambio compatibili nei negozi online Lidl:
Germania (lidl.de), Francia (lidl.fr), Belgio (lidl.be), Repubblica Ceca (lidl.cz), Paesi Bassi (lidl.nl), Polonia (lidl.pl), Slovacchia (lidl.sk), Spagna (lidl.es)
I clienti di tutti gli altri Paesi possono ordinarli su www.optimex-shop.com.

Tempo di carica	2 Ah Batteria PAP 20 B1	4 Ah Batteria PAP 20 B3
Max. 2,4 A Caricabatterie PLG 20 A4/C1	60 min	120 min
Max. 4,5 A Caricabatterie PLG 20 A3/C3	35 min	60 min
Max. 4,5 A Caricabatterie PDSLGL 20 A1	35 min	60 min



Istruzioni generali di sicurezza

IMPORTANTE

LEGGERE ATTENTAMENTE PRIMA DELL'USO.

CONSERVARE TRA I PROPRI DOCUMENTI.

Leggere attentamente le istruzioni.

⚠ CAUTELA!

▶ Quando si utilizzano elettrooutensili, osservare le seguenti precauzioni di sicurezza di base per evitare scosse elettriche e il rischio di lesioni e incendi.

- Prima di iniziare a lavorare, familiarizzare con tutte le parti e con il corretto funzionamento del prodotto.
- Assicurarsi di poter spegnere immediatamente il prodotto in caso di emergenza. L'uso improprio del prodotto può causare gravi lesioni.
- I bambini, le persone con ridotte capacità fisiche, sensoriali o mentali o con scarsa esperienza e conoscenza o che non conoscono le istruzioni non devono mai utilizzare il prodotto. Le normative locali possono stabilire un limite di età per l'utente.
- I bambini devono essere sorvegliati in modo da assicurarsi che non giochino con il prodotto. La pulizia e la manutenzione non possono essere eseguite da bambini.
- Non utilizzare il prodotto ad altitudini superiori a 2000 m.
- Utilizzare esclusivamente le batterie e i caricabatterie consigliati.
- Se usata in modo errato, dalla batteria potrebbe fuoriuscire del liquido. Evitare il contatto con il liquido fuoriuscito. In caso di contatto accidentale, sciacquare il punto con acqua. Se il liquido entra negli occhi, consultare un medico.

La fuoriuscita del liquido della batteria può causare irritazioni cutanee o ustioni.

- Non esporre il prodotto o la batteria a temperature estreme.
- Prestare attenzione al rischio di cortocircuito dei poli del prodotto alimentato a batteria o della batteria con oggetti metallici.
- Rimuovere la batteria dal prodotto prima della ricarica.
- Se il prodotto va conservato per un lungo periodo di tempo senza essere utilizzato, rimuovere la batteria dal prodotto.
- Non utilizzare una batteria modificata o danneggiata.

Preparazione

- Non utilizzare mai il prodotto in presenza di persone, in particolare bambini o animali domestici, nelle vicinanze.

- I dispositivi di protezione individuale proteggono la salute dell'operatore e garantiscono il buon funzionamento del prodotto.
- Indossare indumenti da lavoro adeguati, come scarpe robuste con suola antiscivolo, pantaloni lunghi robusti, guanti, occhiali di sicurezza e protezioni per l'udito. Indossare sempre questi dispositivi di protezione durante l'uso del prodotto.
- Non utilizzare il prodotto quando si cammina a piedi nudi o con sandali aperti.
- Indossare una protezione delle vie respiratorie per proteggersi dalla polvere.
- Non indossare indumenti larghi, con lacci, cravatte o gioielli che potrebbero essere risucchiati dalla presa d'aria.
- Se si hanno i capelli lunghi, indossare una retina protettiva per capelli.

- Tenere i capelli lunghi lontano dalle aperture di aspirazione.
- Fare attenzione alle persone, in particolare ai bambini, agli animali domestici, alle finestre aperte, ecc. Il materiale soffiato può essere lanciato verso di loro. Interrompere il lavoro se si trovano nelle vicinanze. Mantenere una distanza di sicurezza di 5 metri intorno a sé.
- Familiarizzare con l'ambiente circostante e prestare attenzione ai possibili pericoli che possono essere trascurati durante il lavoro.
- Ispezionare attentamente la superficie da pulire e rimuovere tutti i fili, le pietre, le lattine e altri corpi estranei.
- Prima di iniziare a lavorare con il prodotto, rimuovere i corpi estranei con un rastrello o una scopa.
- Utilizzare il tubo di soffiaggio in modo da dirigere il flusso d'aria vicino al pavimento.
- In condizioni molto secche, inumidire leggermente la superficie da pulire o utilizzare uno spruzzatore per ridurre l'accumulo di polvere.
- Non lavorare con un prodotto danneggiato, incompleto o modificato senza il consenso del produttore.
- Prima dell'uso, verificare le condizioni di sicurezza del prodotto, in particolare l'interruttore ON/OFF.
- Utilizzare il prodotto solo se è completamente assemblato.
- Non utilizzare mai il prodotto con dispositivi di protezione difettosi, coperchi di protezione difettosi o senza dispositivi di protezione.
- L'operatore o l'utente è responsabile di incidenti e lesioni ad altre persone o di danni alle loro proprietà.
- Utilizzare il prodotto nella posizione consigliata e solo quando si è in piedi su una superficie solida e piana.

- Non utilizzare il prodotto su una superficie pavimentata o ghiaiosa, dove il materiale espulso potrebbe causare lesioni.
- Prima dell'uso, eseguire sempre un'ispezione visiva per assicurarsi che l'alloggiamento non sia danneggiato e che i dispositivi di protezione e gli schermi siano al loro posto.
- Sostituire i componenti usurati o danneggiati nei set per mantenere l'equilibrio. Sostituire le etichette danneggiate o illeggibili.

Funzionamento

- Evitare una postura anomala. Mantenere sempre l'equilibrio per avere un appoggio sicuro sui pendii.
- Camminare a passo d'uomo, non correre.
- Non accendere il prodotto se è capovolto o non è in posizione di lavoro.
- Evitare la messa in funzione accidentale del prodotto.
- Assicurarsi che il prodotto sia spento prima di sollevarlo o trasportarlo.
- Se si tiene il dito sull'interruttore ON/OFF mentre si trasporta il prodotto, si possono verificare incidenti.
- Non orientare mai il prodotto su altre persone. In particolare, non dirigere il getto d'aria verso gli occhi e le orecchie durante il funzionamento.
- Tenere sempre il prodotto con entrambe le mani.
- Non allungare troppo il corpo e non perdere l'equilibrio.
- Tenere dita e piedi lontani dall'apertura del tubo di soffiaggio e dalla girante. Sussiste il rischio di lesioni.
- Non lavorare con il prodotto se si è stanchi o deconcentrati dopo aver assunto alcol o compresse. Prendersi sempre una pausa di lavoro a tempo debito. Lavorare con buon senso.

- L'uso prolungato del prodotto può provocare disturbi circolatori alle mani dovuti alle vibrazioni. Tuttavia, è possibile prolungare la durata dell'utilizzo indossando guanti adatti o facendo pause regolari.
- Evitare di utilizzare il prodotto in caso di maltempo, soprattutto se c'è il rischio di fulmini. Lavorare solo alla luce del giorno o con una buona illuminazione artificiale.
- Spegnerne il prodotto, rimuovere la batteria e assicurarsi che tutte le parti in movimento siano completamente ferme,
 - quando non si utilizza il prodotto,
 - quando si trasporta il prodotto,
 - quando si lascia il prodotto incustodito,
 - prima di eliminare un'ostruzione o di liberare un condotto intasato,
 - prima di controllare, pulire o eseguire qualsiasi altro intervento sul prodotto,
 - dopo un contatto con corpi estranei,
 - se si verificano vibrazioni anomale.
- Non utilizzare il prodotto in ambienti chiusi o poco ventilati.
- Non utilizzare il prodotto in prossimità di liquidi o gas infiammabili. In caso contrario, sussiste il rischio di incendio o di esplosione.
- In caso di incidente o malfunzionamento durante il funzionamento, spegnere subito il prodotto e rimuovere la batteria. Per la risoluzione dei problemi, leggere il capitolo "Risoluzione dei problemi" o contattare il nostro Centro di assistenza (vedi "Assistenza").
- Prima di avviare il prodotto, assicurarsi che la girante non sia intasata.
- Tenere il viso e il corpo lontano dall'apertura del tubo di soffiaggio.

- Assicurarsi che le mani o altre parti del corpo o gli indumenti non entrino nell'alloggiamento del motore o vicino alle parti in movimento.
- Non inclinare il prodotto durante l'uso.
- Mantenere la batteria libera da detriti e altri materiali accumulati per evitare danni alla batteria e un possibile incendio.
- Non trasportare il prodotto quando è acceso o se la batteria è installata.
- Se il prodotto inizia a produrre rumori o vibrazioni insolite, spegnerlo immediatamente. Attendere che le parti mobili siano ferme. Rimuovere la batteria. Prima di riavviare e mettere in funzione il prodotto, eseguire le seguenti operazioni:
 - Controllare che il prodotto non presenti danni.
 - Sostituire le parti danneggiate o farle riparare.
 - Controllare che il prodotto non abbia parti allentate e, se necessario, serrarle.
- Assicurarsi di non toccare le parti mobili pericolose prima di aver rimosso la batteria dal prodotto e che le parti mobili pericolose si siano completamente fermate.
- Trattare le lesioni in modo adeguato o consultare un medico.
- Non sovraccaricare il prodotto. Lavorare solo nell'intervallo di potenza specificato. Non utilizzare macchine di bassa potenza per lavori pesanti. Non utilizzare il prodotto per scopi ai quali non è destinato.

Manutenzione e conservazione

- Controllare regolarmente il funzionamento e l'integrità del prodotto per evitare pericoli per l'utente.

- Sostituire le parti usurate o danneggiate per motivi di sicurezza. Utilizzare solo pezzi di ricambio/ accessori originali.
- Non provare mai a riparare il prodotto da soli se non si è stati addestrati a farlo. Qualsiasi lavoro non specificato in queste istruzioni può essere eseguito solo da centri di assistenza da noi incaricati.
- Conservare il prodotto in un luogo asciutto, fuori dalla portata dei bambini.
- Maneggiare il prodotto con cura. Pulire regolarmente le fessure di ventilazione e seguire le istruzioni di manutenzione.
- Mantenere le fessure di ventilazione libere da sporcizia.
- Non utilizzare il prodotto se non è possibile accenderlo e spegnerlo. Un interruttore danneggiato deve essere sostituito da un'officina specializzata.
- Spegnerne il prodotto prima di eseguire la manutenzione, l'ispezione, lo stoccaggio o la sostituzione degli accessori. Rimuovere la batteria. Assicurarsi che tutte le parti mobili si arrestino completamente. Lasciar raffreddare il prodotto prima di ispezioni, regolazioni, ecc. Mantenere il prodotto con cura e tenerlo pulito.
- Lasciar raffreddare sempre il prodotto prima della conservazione.

Istruzioni di sicurezza aggiuntive

- Non utilizzare accessori non raccomandati da **PARKSIDE**. Ciò può causare scosse elettriche o incendi.
- Rispettare le istruzioni di sicurezza e le indicazioni per la ricarica e l'uso corretto riportate nel manuale di istruzioni per l'uso delle batterie e del caricabatterie della serie **X 20 V TEAM** di **PARKSIDE**. Per una

descrizione dettagliata del processo di ricarica e per ulteriori informazioni, consultare queste istruzioni per l'uso separate.

Rischi residui

⚠ **AVVERTENZA!**

► Durante il funzionamento, questo prodotto genera un campo elettromagnetico che in determinate circostanze può interferire con impianti medici attivi o passivi. Per ridurre il rischio di lesioni gravi o mortali, gli utenti con impianti medici devono consultare il proprio medico e il produttore dell'impianto medico prima di utilizzare il prodotto.

Anche nel caso in cui questo prodotto sia fatto funzionare e maneggiato in modo conforme, permangono alcuni rischi residui. In relazione

alla costruzione e alla progettazione di questo prodotto possono verificarsi i seguenti pericoli:

- **Danni all'udito** se non si indossano cuffie di protezione adeguate.
- **Danni alla salute** derivanti da vibrazioni di mani e braccia, in caso il prodotto sia stato utilizzato a lungo o non sia stato fatto funzionare correttamente e sottoposto a manutenzione regolare.
- **Danni ai polmoni** se non si indossa una protezione respiratoria adeguata.
- **Danni agli occhi** se non si indossano occhiali di protezione adeguati.

● **Prima del primo utilizzo**

● **Disimballo del prodotto**

1. Estrarre il prodotto dall'imballaggio e rimuovere tutto il materiale di imballaggio e le pellicole protettive.
2. Verificare la presenza di tutti i componenti e la completezza della fornitura descritta (vedi "Contenuto della confezione").
3. Controllare che il prodotto e tutte le parti siano in buone condizioni. Se si riscontrano danni o difetti, non utilizzare il prodotto, ma procedere come descritto nel capitolo "Garanzia".

● **Preparazione**

● **Montaggio/smontaggio del tubo di soffiaggio**

⚠ CAUTELA! Rischio di lesioni!

- ▶ Prima di montare o smontare il tubo di soffiaggio: Spegnerne il prodotto. Assicurarsi che le parti mobili si arrestino completamente.
- ▶ Prima di effettuare qualsiasi intervento sul prodotto: Rimuovere la batteria.

(Fig. B)

Montaggio del tubo di soffiaggio

1. Spingere il tubo di soffiaggio **1** sul manicotto di collegamento **13** finché il pulsante di sblocco **2** si innesta.
2. Verificare che il tubo di soffiaggio **1** sia saldamente inserito tirandolo.

Smontaggio del tubo di soffiaggio

1. Tenere premuto il pulsante di sblocco **2**.
2. Staccare il tubo di soffiaggio **1** dal manicotto di collegamento **13**.

● **Ricarica della batteria**

⚠ ATTENZIONE! Rischio di danni alla batteria!

- ▶ Non esporre la batteria a una luce solare diretta per lungo tempo e non collocarla su un radiatore. Mantenere una temperatura ambiente di max. +50 °C.

INDICAZIONE

- ▶ Per istruzioni dettagliate consultare le istruzioni per l'uso del caricabatterie.
- ▶ Se la batteria è ancora calda, lasciarla raffreddare prima di caricarla.

1. Rimuovere la batteria **9** dal prodotto (vedi "Rimozione/inserimento della batteria").
2. Spingere la batteria **9** nel vano di ricarica del caricabatterie **8**.
3. Collegare il caricabatterie **8** a una presa elettrica.
4. Dopo la ricarica, scollegare il caricabatterie **8** dalla presa.
5. Estrarre la batteria **9** dal caricabatterie **8**.

LED di controllo sul caricabatterie

Verde	Rosso	Significato
Acceso	—	Completamente carica
		Modalità Standby (nessuna batteria 9 inserita)
—	Acceso	In ricarica
—	Lampeggiante	La batteria 9 è surriscaldata
Lampeggiante	Lampeggiante	La batteria 9 è difettosa

● **Rimuovere/inserimento della batteria**

⚠ CAUTELA! Rischio di lesioni da avviamento involontario!

- ▶ Inserire la batteria solo quando il prodotto è completamente pronto per l'uso.

⚠ ATTENZIONE! Rischio di danni materiali e di danni al prodotto!

- ▶ Utilizzare il prodotto esclusivamente con una batteria della serie **X 20 V TEAM** di **Parkside**. Una batteria errata può danneggiare il prodotto e la batteria.

(Fig. C)

Rimozione della batteria

1. Premere il pulsante di sblocco **12** sulla batteria **9**.
2. Estrarre la batteria **9** dal portabatteria **6**.

Inserimento della batteria

- Spingere la batteria **9** lungo le guide nel portabatteria **6**. La batteria scatta udibilmente in posizione.

● Funzionamento

⚠ CAUTELA! Rischio di lesioni!

- ▶ Indossare sempre un equipaggiamento protettivo adeguato e guanti da lavoro quando si lavora con il prodotto.
- ▶ Prima di ogni utilizzo, assicurarsi che il prodotto sia operativo e montato correttamente.
- ▶ Non utilizzare il prodotto se l'interruttore ON/OFF è danneggiato.
- ▶ I dispositivi di protezione individuale e un prodotto funzionale riducono il rischio di lesioni e incidenti.
- ▶ Dopo lo spegnimento del prodotto, la girante continua a ruotare per qualche tempo. C'è il rischio di ferirsi a causa della girante che ruota.

INDICAZIONE

- ▶ Rispettare le normative sulla protezione dal rumore e le altre normative locali.

● Accensione/spegnimento

⚠ CAUTELA! Rischio di lesioni e di danni al prodotto!

- ▶ Prima dell'accensione, accertarsi che il prodotto non tocchi alcun oggetto. Assumere una postura sicura.
- **Accensione:** Spingere l'interruttore ON/OFF **4** in avanti in posizione I.
- **Spegnimento:** Spingere l'interruttore ON/OFF **4** indietro in posizione O.

● Controllo del livello di carica della batteria

- Premere  **10** accanto all'indicatore del livello di carica **11** sulla batteria **9**.
- Il livello di carica della batteria **9** è indicato dall'accensione delle luci a LED dell'indicatore del livello di carica **11**.

Colore	Significato
Rosso, arancione, verde	Completamente carica
Rosso, arancione	Parzialmente carica
Rosso	Va ricaricata

- Caricare la batteria **9** quando solo il LED rosso dell'indicatore del livello di carica **11** è ancora acceso.

● Istruzioni operative

⚠ CAUTELA! Rischio di lesioni e di danni materiali!

- ▶ Utilizzare il prodotto solo per accumulare fogliame secco o per soffiare via materiale da punti difficili da raggiungere (ad es. sotto i veicoli).

⚠ CAUTELA! Rischio di lesioni e di danni materiali!

- ▶ Tutti gli usi diversi da quelli qui descritti possono danneggiare il prodotto e costituire un rischio per l'utente.
- ▶ Durante il lavoro, fare attenzione a non urtare il prodotto contro oggetti duri che potrebbero causare danni.
- ▶ Puntare il getto d'aria lontano da sé. Fare attenzione a non sollevare oggetti pesanti.

- Per ottenere risultati ottimali, utilizzare il prodotto a una distanza di 5–10 cm dal suolo.
- Utilizzare una scopa o un rastrello per staccare le foglie che aderiscono al terreno prima di soffiare.
- Durante il lavoro, tenere il prodotto dall'impugnatura [5].

● Montaggio a parete

⚠ AVVERTENZA!

- ▶ Utilizzare dei rilevatori adeguati per rintracciare le linee di alimentazione nascoste o consultare il fornitore locale.
- ▶ Il contatto con le linee elettriche può causare incendi e scosse elettriche.
- ▶ Il danneggiamento di una linea del gas può causare un'esplosione.
- ▶ La penetrazione in un tubo dell'acqua provoca danni materiali.

- Sono necessari i seguenti materiali e utensili (non inclusi):
 - Vite o chiodo (diametro della testa: 7–10 mm)
 - Cacciavite o martello
 - Tassello (se si utilizza una vite)
- Fissare una vite o un chiodo alla parete.

- Lasciare sporgere la testa della vite / del chiodo di circa 10 mm dalla parete.
- Utilizzare il dispositivo di sospensione [14] per appendere il prodotto alla vite / al chiodo.

● Pulizia e manutenzione

⚠ CAUTELA! Rischio di lesioni e di danni al prodotto!

- ▶ Prima di lavorare sul prodotto o di trasportarlo: Spegnerlo il prodotto e rimuovere la batteria.

INDICAZIONE

- ▶ Pulire il prodotto subito dopo il lavoro.
- ▶ Eseguire regolarmente le operazioni di pulizia e manutenzione descritte nelle sezioni seguenti. Ciò garantirà un utilizzo prolungato e affidabile.
- ▶ Far eseguire le riparazioni e gli interventi di manutenzione non descritti nelle presenti istruzioni per l'uso dal nostro centro di assistenza (vedi "Assistenza"). Utilizzare solo parti originali.

● Pulizia

⚠ AVVERTENZA! Rischio di scossa elettrica!

- ▶ Non spruzzare acqua sul prodotto e non immergerlo in acqua.

⚠ CAUTELA! Rischio di danni al prodotto!

- ▶ Non utilizzare detersivi o solventi. Ciò potrebbe danneggiare irreparabilmente il prodotto. Le sostanze chimiche possono danneggiare le parti in plastica del prodotto.

- Pulire le seguenti parti con un panno umido o una spazzola:
 - Alloggiamento del motore **3**
 - Impugnatura **5**
 - Fessure di ventilazione **7**
- Osservare le informazioni contenute nelle istruzioni per l'uso della batteria **9** in merito alla temperatura di conservazione consentita. Durante la conservazione, evitare il freddo o il calore estremo per evitare che la batteria perda energia.

● Manutenzione

- Prima di ogni utilizzo, verificare che il prodotto non presenti difetti evidenti, come parti allentate, usurate o danneggiate.
- Controllare che i coperchi e le protezioni non siano danneggiati e siano posizionati correttamente. Se necessario, sostituire queste parti.

● Conservazione

- Per riporre in modo salvaspazio, è possibile smontare il tubo di soffiaggio **1** (vedi "Montaggio/smottaggio del tubo di soffiaggio").
- Conservare il prodotto sempre
 - puliti,
 - asciutti,
 - protetti dalla polvere,
 - fuori dalla portata dei bambini.
- Prima di conservare, rimuovere la batteria **9** dal prodotto.

● Trasporto

- Spegner il prodotto e rimuovere la batteria **9**.
- Lasciare che tutte le parti mobili si fermino completamente.
- Portare il prodotto con entrambe le mani. A tale scopo, utilizzare l'impugnatura **5** e la parte inferiore del tubo di soffiaggio **1**.



● Ricambi / Accessori

- I clienti possono acquistare ricambi compatibili e accessori su www.optimex-shop.com.
- È possibile effettuare ordini solo online.
- Tenere a portata di mano il numero d'ordine.
- Per ulteriori informazioni, contattare il servizio di assistenza Lidl (vedi "Assistenza").

Parte	Numero d'ordine
Tubo di soffiaggio 1	99947905402

● Risoluzione dei problemi

Problema	Possibile causa	Soluzione
Il prodotto non si avvia.	La batteria 9 è scarica.	Caricare la batteria 9 (vedi "Ricarica della batteria").
	La batteria 9 non è inserita.	Inserire la batteria 9 (vedi "Rimuovere/inserimento della batteria").
	L'interruttore ON/OFF 4 è difettoso.	Contattare il nostro centro di assistenza (vedi "Assistenza").
	Il motore è difettoso.	

Problema	Possibile causa	Soluzione
Il prodotto funziona con interruzioni.	Contatto interno allentato	Contattare il nostro centro di assistenza (vedi “Assistenza”).
	L'interruttore ON/OFF  è difettoso.	
Potenza di soffiaggio scarsa o assente	La batteria  è scarica.	Caricare la batteria  (vedi “Ricarica della batteria”).

● Smaltimento

L'imballaggio è composto da materiali ecologici che possono essere smaltiti presso i siti di raccolta locali per il riciclo.



Osservare l'identificazione dei materiali di imballaggio per lo smaltimento differenziato, i quali sono contrassegnati da abbreviazioni (a) e da numeri (b) con il seguente significato: 1-7: plastiche/20-22: carta e cartone/80-98: materiali compositi.

Prodotto:



Points de collecte sur www.quefairede mesdechets.fr
Privilégiez la réparation ou le don de votre appareil !

Il prodotto e i materiali di imballaggio sono riciclabili e soggetti alla responsabilità estesa del produttore. Per un migliore trattamento dei rifiuti, smaltirli separatamente seguendo i diversi simboli della raccolta differenziata.

Il logo Triman è valido solamente per la Francia.



E' possibile informarsi circa le possibilità di smaltimento del prodotto usato presso l'amministrazione comunale o cittadina.



Per questioni di tutela ambientale non gettare il prodotto usato tra i rifiuti domestici, ma provvedere invece al suo corretto smaltimento. Presso l'amministrazione competente è possibile ricevere informazioni circa i siti di raccolta e i relativi orari di apertura.

Le batterie/Gli accumulatori difettosi o usati devono essere riciclati. Smaltire le batterie/gli accumulatori e/o il prodotto presso i punti di raccolta indicati.



Uno smaltimento scorretto delle batterie/gli accumulatori procura danni all'ambiente!

È vietato smaltire le batterie/gli accumulatori con i rifiuti domestici. Possono contenere metalli pesanti nocivi e sono soggetti a smaltimento come rifiuti speciali. I simboli chimici dei metalli pesanti sono i seguenti: Cd = cadmio, Hg = mercurio, Pb = piombo. Consegnare, pertanto, le batterie/gli accumulatori esausti presso un punto di raccolta comunale.

● **Garanzia**

Il prodotto è stato fabbricato accuratamente secondo severe direttive di qualità ed è stato controllato meticolosamente prima della consegna. In caso di difetti di materiale o fabbricazione l'acquirente può far valere diritti legali nei confronti del venditore. La nostra garanzia sotto riportata non costituisce alcun limite ai diritti legali dell'acquirente.

Questo prodotto è garantito per 3 anni con decorrenza dalla data di acquisto. La garanzia decorre dalla data d'acquisto. Conservare lo scontrino originale in un posto sicuro perché questo documento viene richiesto come prova dell'avvenuto acquisto.

Tutti i danni o difetti presenti già al momento dell'acquisto devono essere comunicati subito dopo l'apertura della confezione.

Se entro 3 anni dalla data di acquisto di questo prodotto si rileva un difetto di materiale o di fabbricazione, noi procederemo, a nostra discrezione, alla riparazione o sostituzione gratuita del prodotto o al rimborso del prezzo di acquisto. Un eventuale intervento in garanzia non prolunga né rinnova il periodo di garanzia stesso. Ciò vale anche per le parti sostituite e riparate.

Questa garanzia decade in caso di danneggiamento oppure uso o manutenzione impropri del prodotto.

La prestazione in garanzia vale per difetti del materiale o di fabbricazione. Questa garanzia non si estende a componenti del prodotto esposti a normale logorio, che possono pertanto essere considerati come componenti soggetti a usura (esempio capacità della batteria, calcificazione, lampade, pneumatici, filtri, spazzole...). La garanzia non si

estende altresì a danni che si verificano su componenti delicati (esempio interruttori, batterie, parti realizzate in vetro, schermi, accessori vari) nonché danni derivanti dal trasporto o altri incidenti.

● **Gestione dei casi in garanzia**

Per permetterci di risolvere rapidamente il vostro problema, procedete nel seguente modo:

Per tutte le richieste conservare lo scontrino e il codice articolo (IAN 536763_2507) a prova dell'avvenuto acquisto.

Il codice articolo si trova nell'etichetta del prodotto, come incisione sul prodotto, nella pagina del titolo di queste istruzioni (in basso a sinistra) oppure nell'adesivo apposto sul retro o sul lato inferiore del prodotto.

In caso di errori di funzionamento o altri difetti contattare innanzitutto il seguente servizio di assistenza telefonicamente o per e-mail.

Potete inviare gratuitamente all'indirizzo dell'assistenza che vi è stato fornito un eventuale prodotto difettoso, allegando la ricevuta d'acquisto (scontrino), la descrizione del tipo di difetto e l'indicazione di quando si è verificato.

Su parkside-diy.com potete visionare e scaricare questo e molti altri manuali. Con questo codice QR accedete direttamente a parkside-diy.com. Scegliete il vostro paese e cercate le istruzioni per l'uso attraverso



la maschera di ricerca. Inserendo il codice articolo (IAN) 536763_2507 accedete alle istruzioni per l'uso relative al vostro articolo.

● **Assistenza**

IT **Assistenza Italia**
Tel.: 800172663
Modulo di contatto sul sito
parkside-diy.com
IAN 536763_2507

● Dichiarazione di conformità UE

IT

DICHIARAZIONE DI CONFORMITÀ UE (N. 536763_2507)

IAN: 536763_2507
Identificazione del prodotto: "PARKSIDE" 20V Soffiatore per foglie ricaricabile
Numero di modello: HG13012

L'oggetto della dichiarazione di cui sopra è conforme alla pertinente normativa di armonizzazione dell'Unione:

Direttiva 2006/42/CE
Direttiva 2000/14/CE
Direttiva 2014/30/UE
Direttiva 2011/65/UE con tutte le relative modifiche

Riferimento alle pertinenti norme armonizzate o riferimenti alle altre specifiche tecniche in relazione alle quali è dichiarata la conformità:

N° / Parti
Direttiva 2006/42/CE
EN 60335-1:2012/A15:2021
EN 50636-2-100:2014
EN 62233:2008
Direttiva 2014/30/UE
EN IEC 55014-1:2021
EN IEC 55014-2:2021

L'oggetto della dichiarazione di cui sopra è conforme alla direttiva 2011/65/UE del Parlamento europeo e del Consiglio, dell'8 giugno 2011, sulla restrizione dell'uso di determinate sostanze pericolose nelle apparecchiature elettriche ed elettroniche:

N° / Parti
EN IEC 63000:2018

Procedura di valutazione della conformità / nome e indirizzo dell'organismo notificato, se del caso: EN ISO 3744:1995 & ISO 11094:1991, Point 34 Part B Annex III EU-RL 2000/14/EC & ISO 11094:1991, TÜV SÜD Germany

Livello di potenza acustica misurato su un'apparecchiatura rappresentativa di questo tipo: 81.4 dB(A)

Livello di potenza acustica garantito per questo apparecchio: 83 dB(A)

Depositario della documentazione tecnica: OWIM GmbH & Co.KG

Firmato a nome e per conto di:

OWIM GmbH & Co. KG, Stiftsbergstraße 1, 74167 Neckarsulm, Germania

La presente dichiarazione di conformità è rilasciata sotto la sola responsabilità del produttore.

Traduzione della dichiarazione di conformità originale

Neckarsulm

11/12/2025

Luogo

Data

ppa. Jens Buchheim

Firmatario autorizzato

ppa. Dr. Thorsten Maier

Firmatario autorizzato

CE

A felhasznált piktogramok/szimbólumok listája	Oldal 216
Bevezető	Oldal 217
Rendeltetésszerű használat	Oldal 217
A csomagolás tartalma	Oldal 217
A részegységek leírása	Oldal 217
Műszaki adatok	Oldal 218
Általános biztonsági utasítások	Oldal 220
Első használat előtt	Oldal 228
A termék kicsomagolása	Oldal 228
Előkészületek	Oldal 228
A fűvócső felszerelése/leszerelése	Oldal 228
Az akkumulátorcsomag feltöltése	Oldal 228
Az akkumulátorcsomag kivétele/behelyezése	Oldal 229
Kezelés	Oldal 229
Be- és kikapcsolás	Oldal 230
Az akkumulátorcsomag töltöttségi szintjének ellenőrzése	Oldal 230
Utasítások a munkavégzéshez	Oldal 230
Falra szerelés	Oldal 230
Tisztítás és karbantartás	Oldal 231
Tisztítás	Oldal 231
Karbantartás	Oldal 231
Tárolás	Oldal 231
Szállítás	Oldal 232
Pótalkatrészek/tartozékok	Oldal 232
Hibaelhárítás	Oldal 232
Mentesítés	Oldal 232
Garancia	Oldal 233
Garanciális ügyek lebonyolítása	Oldal 234
Szerviz	Oldal 234
EU-megfelelőségi nyilatkozat	Oldal 235

A felhasznált piktogramok/szimbólumok listája

	<p>VESZÉLY! – Magas kockázati szintű veszélyre utal, melyet ha nem kerülnek el, az halálesethez vagy súlyos sérüléshez vezet (pl. fulladásveszély)</p>		<p>Olvassa el a használati útmutatót.</p>
	<p>FIGYELMEZTETÉS! – Közepes kockázati szintű veszélyre utal, melyet ha nem kerülnek el, az halálesethez vagy súlyos sérüléshez vezethet (pl. áramütés kockázata)</p>		<p>Sérülésveszély a termékből kirepülő tárgyak miatt! Tartsa a közelben álló személyeket a veszélyes területtől távol.</p>
	<p>VIGYÁZAT! – Alacsony kockázati szintű veszélyre utal, melyet ha nem kerülnek el, az könnyebb vagy mérsékelt sérüléshez vezethet (pl. forrázásveszély)</p>		<p>Vigyázat! Forgó lapátkerék. Tartsa a kezeit távol.</p>
	<p>FIGYELEM! – Lehetséges anyagi károokra hívja fel a figyelmet (pl. rövidzárlat veszélye)</p>		<p>Karbantartás előtt vegye ki az akkumulátorcsoportot [9].</p>
	<p>Viseljen védőszemüveget.</p>		<p>Viseljen fülvédőt.</p>
	<p>Hordjon légzésvédő maszkot.</p>		<p>Viseljen csúszásmentes biztonsági cipőt.</p>
	<p>Ne tegye ki a terméket nedvességnek. Ne dolgozzon esőben.</p>		<p>Ne hordja a hosszú haját kiengedve. Használjon hajhálót.</p>
	<p>Egyenáram/-feszültség</p>		<p>Garantált hangteljesítményszint L_{WA} dB(A)</p>
	<p>A CE-jelzés azt jelzi, hogy a termék megfelel a rá vonatkozó EU előírásoknak.</p>		<p>Biztonsági utasítások Kezelési utasítások</p>
	<p>Tartson a kívülálló személyektől legalább 5 m biztonságos távolságot.</p>		

20 V AKKUS LOMBFÚVÓ

● **Bevezető**

Gratulálunk új termékének vásárlása alkalmából. Ezzel a döntésével vállalatunk értékes terméke mellett döntött. A használati utasítás ezen termék része. A biztonságra, a használatára és a megsemmisítésre vonatkozó fontos tudnivalókat tartalmazza. A termék használata előtt ismerje meg az összes használati és biztonsági tudnivalót. A terméket csak a leírtak szerint és a megadott felhasználási területeken alkalmazza. A termék harmadik személy számára való továbbadása esetén kézbesítse vele annak a teljes dokumentációját is.

● **Rendeltetésszerű használat**

- Ez az akkus lombfúvó (a továbbiakban „termék” vagy „elektromos szerszám”) kizárólag a száraz levelek összegyűjtésére és a száraz levelek eltávolítására szolgál nehezen hozzáférhető helyekről (pl. járművek alól).
- A termék üzleti célra nem használható. Üzleti célú használat esetén a garancia érvényét veszti.
- Bármilyen más, a jelen használati útmutatóban kifejezetten nem engedélyezett használat a termék károsodását eredményezheti, és komoly veszélyt jelenthet a felhasználóra nézve.
- A termék egészségre káros porok jelenlétében nem használható.
- A terméket tilos esőben használni. A termék nyirkos környezetben nem használható.
- A terméket felnőttek használhatják. 16 év alattiak a terméket kizárólag felügyelet alatt használhatják.

- A más személyeket ért sérülésekért vagy anyagi károkért az üzemeltető vagy a felhasználó felelős.
- A gyártó nem vállal felelősséget a termék rendeltetésszerű használatából vagy helytelen kezeléséből fakadó károkért.
- A termék a **Parkside X 20 V TEAM** sorozathoz tartozik, és a **Parkside X 20 V TEAM** sorozat akkumulátorcsomagjaival működtethető. Az akkumulátorcsomagokat kizárólag a **Parkside X 20 V TEAM** sorozat töltőkészülékeivel szabad tölteni.

● **A csomagolás tartalma**

⚠ FIGYELMEZTETÉS!

- ▶ A termék és a csomagolóanyagok nem játékszerek! Gyermekek nem játszhatnak a műanyag zacskókkal, fóliákkal és az apró alkatrészekkel! Lenyelés és fulladás veszélye!

MEGJEGYZÉS

- ▶ Az akkumulátorcsomag és a töltőkészülék nincs mellékelve.

- 1 Akkus lombfúvó
- 1 Fúvócső
- 1 Használati útmutató

● **A részegységek leírása**

Elovasás előtt hajtogassa ki az ábrákat tartalmazó oldalt és ismerkedjen meg a termék funkcióival.

(A ábra)

- 1 Fúvócső
- 2 Kioldógomb (fúvócső)
- 3 Motorburkolat
- 4 Be-/kikapcsológomb
- 5 Fogó
- 6 Akkumulátorcsomag-tartó
- 7 Szellőzőnyílások

- 8 Töltőkészülék *
- 9 Akkumulátorcsomag *
- 10  gomb (töltöttségi szint)
- 11 Töltöttségjelző
- 12 Kioldógomb (akkumulátorcsomag)

(B ábra)

- 13 Csatolóelem

(D ábra)

- 14 Akasztó

● Műszaki adatok

20 V Akkus lombfúvó PLBA 20 Li C4	
Modellszám:	HG13012
Névleges feszültség:	20 V ===
Névleges áramerősség:	16 A
Üresjárat sebesség n_0 :	12000 min ⁻¹
Levegősebesség:	max. 210 km/h
Védelmi besorolás:	IPX0
Súly (akkumulátorcsomag nélkül):	kb. 1,4 kg

Ajánlott környezeti hőmérséklet

Max. hőmérséklet (összesen):	+50 °C
Töltés közben:	+4 °C és +40 °C között
Működés közben:	+4 °C és +50 °C között
Tárolásnál:	0 °C és +45 °C között

Zajkibocsátási értékek

Hangnyomásszint L_{pA} :	77,4 dB
Bizonytalanság K_{pA} :	3 dB

Hangerőszint L_{WA}	
Garantált:	83 dB
Mért:	81,4 dB
Bizonytalanság K_{WA} :	1,99 dB

Rezgési értékek

Rezgés a_n :	$\leq 2,5 \text{ m/s}^2$
Bizonytalanság K:	1,5 m/s^2

FIGYELMEZTETÉS!



Viseljen fülvédőt!

FIGYELMEZTETÉS!

- ▶ A rezgés- és zajkibocsátási érték az elektromos szerszám tényleges használata közben eltérhet a megadott értéktől, az elektromos szerszám használati típusától és módjától, különösképpen a megmunkálandó munkadarab típusától függően.
- ▶ A kezelő védelmét szolgáló biztonsági intézkedéseket a tényleges használati körülmények közötti rezgésterhelés becsülésén alapulón kell meghatározni (figyelembe véve a működési ciklus minden részét, például azokat az időket, amikor az elektromos szerszám ki van kapcsolva, és azokat, amikor be van kapcsolva, de terhelés nélkül működik).

MEGJEGYZÉS

- ▶ A zajkibocsátási és rezgési értékek meghatározása a megfeleléségi nyilatkozatban említett szabványok és előírások szerint történt.

* Nincs mellékelve

MEGJEGYZÉS

- ▶ A megadott rezgési összérték és a megadott zajkibocsátási érték megállapítása egy szabványosított vizsgálati eljárás során került megállapításra, és felhasználható egy elektromos szerszám összehasonlítására egy másikkal.
- ▶ A megadott rezgési összérték és a megadott zajkibocsátási érték továbbá felhasználható a terhelés előzetes becslésére is.

Töltési idő

- A termék a **Parkside X 20 V TEAM** sorozathoz tartozik, és a **Parkside X 20 V TEAM** sorozat akkumulátorcsomagjaival működtethető. Az **X 20 V TEAM** akkumulátorcsomagjait csak az **X 20 V TEAM** töltőkészülékeivel szabad tölteni.
- A termék üzemeltetéséhez kizárólag az alábbi akkumulátorcsomagok használata javasolt:
 - **PAP 20 B1**
 - **PAP 20 B3**
- Ezeknek az akkumulátorcsomagoknak a töltéséhez kizárólag az alábbi töltőkészülékek használata javasolt:
 - **PLG 20 A3**
 - **PLG 20 A4**
 - **PLG 20 C1**
 - **PLG 20 C3**
 - **PDSLГ 20 A1**
- Az akkumulátorcsomag és a töltőkészülék műszaki adatai: lásd a különálló használati útmutatót
- A töltési időt olyan tényezők befolyásolják, mint a környezet és az akkumulátorcsomag hőmérséklete, valamint a meglévő hálózati feszültség, és az esetenként a megadott értékektől eltérhet.
- Az alábbi országokban ügyfeleink kompatibilis csereakkumulátorokat és töltőkészülékeket a Lidl webshopjaiból rendelhetnek: Németország (lidl.de), Franciaország (lidl.fr), Belgium (lidl.be), Cseh Köztársaság (lidl.cz), Hollandia (lidl.nl), Lengyelország (lidl.pl), Szlovákia (lidl.sk), Spanyolország (lidl.es)
Más országokban ügyfeleink ezeket a www.optimex-shop.com oldalon rendelhetik meg.

Töltési idő	2 Ah Akkumulátorcsomag PAP 20 B1	4 Ah Akkumulátorcsomag PAP 20 B3
Max. 2,4 A Töltőkészülék PLG 20 A4/C1	60 min	120 min
Max. 4,5 A Töltőkészülék PLG 20 A3/C3	35 min	60 min
Max. 4,5 A Töltőkészülék PDSLГ 20 A1	35 min	60 min



Általános biztonsági utasítások

FONTOS

HASZNÁLAT ELŐTT OLVASSA EL FIGYELMESEN.

ŐRIZZE MEG KÉSŐBBI HASZNÁLATRA.

Olvassa el figyelmesen az utasításokat.

⚠ VIGYÁZAT!

- ▶ Elektromos szerszámok használatakor tartsa be az alábbi alapvető biztonsági intézkedéseket az áramütés, valamint a sérülés- és tűzveszély elkerülése érdekében.
- A munka megkezdése előtt ismerkedjen meg az összes alkatrésszel és a termék helyes kezelésével.
- Gondoskodjon arról, hogy a terméket vészhelyzetben azonnal le tudja állítani. A termék szakszerűtlen használata súlyos sérülésekhez vezethet.

- A termék használata nem engedélyezhető csökkent testi, érzékszervi vagy szellemi képességekkel rendelkező gyermekek és személyek, valamint olyanok számára, akiknek nincs elegendő tapasztalatuk és tudásuk, illetve akik nincsenek tisztában az utasításokkal. A felhasználó életkorát helyi előírások is meghatározhatják.
- A gyermekeket tartsa felügyelet alatt, hogy azok ne játszhassanak a termékkel. A tisztítást és a karbantartást nem végezhetik gyermekek.
- A terméket ne használja 2000 méternél magasabban.
- Csak az ajánlott akkumulátorcsomagokat és töltőkészülékeket használja.
- Helytelen használat esetén az akkumulátorcsomagból folyadék szivároghat. Kerülje az érintkezést az akkumulátor folyadékaival. Akaratlan

érintkezés esetén öblítse le az érintett területet vízzel. Ha a folyadék a szembe kerül, orvosi segítségre van szükség. A kilépő akkumulátorfolyadék bőrirritációkat és égési sérüléseket okoz.

- A terméket vagy az akkumulátorcsomagot ne tegye ki szélsőséges hőmérsékleti viszonyoknak.
- Vegye figyelembe annak kockázatát, hogy az akkumulátorral üzemelő termékeknek vagy az akkumulátorcsomagnak a pólusát fém tárgyak rövidre zárhatják.
- Feltöltés előtt vegye ki az akkumulátorcsomagot a termékből.
- Ha a terméket hosszabb ideig használaton kívül tárolja, vegye ki belőle az akkumulátorcsomagot.
- Ne használjon módosított vagy sérült akkumulátorcsomagokat.

Előkészületek

- Soha ne használja a terméket mások, különösen gyermekek vagy háziállatok jelenlétében.
- Az egyéni védőfelszerelés védi a kezelő egészségét és biztosítja a termék zavartalan működését.
- Viseljen megfelelő munkaruhát, például tartós, csúszásmentes talpú cipőt és erős, hosszú nadrágot, kesztyűt, védőszemüveget és fülvédőt. A termék használata során mindig használjon védőfelszerelést.
- Ne használja a terméket amikor mezítláb van, vagy amikor nyitott szandált visel.
- A por elleni védelemhez hordjon légzésvédő maszkot.
- Ne viseljen bő ruházatot, lógó zsinórokkal, nyakkendőkkel vagy ékszerekkel ellátott ruhákat, amelyek beszívódhatnak a légbemeneti nyíláson.

- Hosszú haj esetén viseljen védő fejfedőt.
- Tartsa a hosszú haját a beszívónyílásoktól távol.
- Figyeljen másokra, különösen a gyermekekre, háziállatokra, nyitott ablakokra stb. A kifújt anyagok az irányukba repülhetnek. Ha mások a közelben tartózkodnak, szakítsa meg a munkát. Tartson maga körül legalább 5 m biztonságos távolságot.
- Ismerje meg a környezetét, és figyeljen az esetleges veszélyekre, amelyeket munka közben figyelmen kívül hagyhat.
- Gondosan vizsgálja meg a tisztítandó területet, és távolítson el minden vezetéket, követ, konzervdobozt és egyéb idegen tárgyat.
- Mielőtt elkezdené dolgozni a termékkel, távolítsa el az idegen tárgyakat egy gereblyével vagy egy seprűvel.
- Használja a fúvócsövet, hogy a légáramot a talajhoz közel tudja irányítani.
- Nagyon száraz körülmények között enyhén nedvesítse meg a tisztítandó felületet, vagy használjon permetezőzt a por összegyűlésének csökkentése érdekében.
- Ne dolgozzon sérült, hiányos vagy a gyártó engedélye nélkül átépített termékkel.
- Használat előtt ellenőrizze a termék biztonságát, különösen a be-/kikapcsoló gombot.
- A terméket csak teljesen összeszerelt állapotban használja.
- Soha ne üzemeltesse a terméket meghibásodott védőelemekkel, hibás védőburkolatokkal vagy védőelemek nélkül.
- Az üzemeltető vagy felhasználó felelős a balesetekért és a más személyeket ért sérülésekért vagy azok tulajdonában keletkezett károkért.

- A terméket az ajánlott helyzetben használja és csak akkor, ha szilárd, sík felületen áll.
- Ne üzemeltesse a terméket olyan kövezett vagy kavicsos felületen, ahol a kirepülő anyag sérüléseket okozhat.
- Használat előtt szemrevételezéssel mindig végezzen szemrevételezéses ellenőrzést, hogy megbizonyosodjon arról, hogy a burkolat sértetlen-e, és hogy a védőelemek és védőburkolatok a helyükön vannak-e.
- Az egyensúly fenntartása érdekében a kopott vagy sérült alkatrészeket készletben cserélje ki. Cserélje ki a sérült vagy olvashatatlan feliratokat.
- Ne kapcsolja be a terméket, ha azt fejjel lefelé tartják, vagy ha az nincs munkapozícióban.
- Kerülje a termék akaratlan üzembe helyezését.
- Győződjön meg róla, hogy a termék ki van kapcsolva, mielőtt felveszi vagy hordozza.
- Ha a termék hordozásakor az ujjá a be-/kikapcsoló gombon van, az balesetekhez vezethet.
- A terméket soha ne irányítsa más személyekre. Különösen ügyeljen arra, hogy légáramot a használat közben ne irányítsa a szemekre vagy a fülekre.
- Tartsa a terméket mindig minkét kezével.
- Ne nyújtsa előre a testét túlságosan, és ne veszítse el az egyensúlyát.

Használat

- Kerülje a szokatlan testhelyzeteket. Mindig tartsa meg az egyensúlyát, hogy biztosan álljon a lejtőkön.
- Mindig lépésben haladjon, ne fusson.
- Tartsa az ujjait és a lábait a fúvócső nyílásától és a lapátkeréktől távol. Sérülés kockázata áll fenn.

- Ne dolgozzon a termékkel, ha fáradt, illetve alkohol vagy gyógyszerek fogyasztása után. Időben gondoskodjon pihenőidőről. A munkának tiszta fejjel lásson neki.
- A termék tartós használata a kezek rezgések okozta keringési zavaraihoz vezethet. Megfelelő kesztyű viselésével vagy rendszeres szünetek tartásával azonban meghosszabbíthatja a használati időt.
- Kerülje a termék használatát rossz időjárási viszonyok, különösen villámlás veszélye esetén. Csak nappali fénynél vagy jó mesterséges fény mellett dolgozzon.
- Kapcsolja ki a terméket, vegye ki az akkumulátorcsomagot, és győződjön meg arról, hogy minden mozgó alkatrész teljesen leállt,
 - ha nem használja a terméket,
 - ha a terméket szállítja,
 - ha felügyelet nélkül hagyja a terméket,
 - mielőtt eltömődést szüntetne meg vagy egy eltömődött csatorna kiszabadítana,
 - mielőtt a terméket ellenőrzi, tisztítja, vagy a terméken egyéb munkálatokat végez,
 - ha idegen tárgyakkal érintkezett,
 - ha rendellenes rezgés érezhető.
- Ne használja a terméket zárt vagy rossz szellőzésű területeken.
- Ne használja a terméket gyúlékony folyadékok vagy gázok közelében. Ennek figyelmen kívül hagyása esetén égés vagy robbanás kockázata áll fenn.
- Ha működés közben baleset vagy meghibásodás történik, azonnal kapcsolja ki a terméket, és vegye ki az akkumulátorcsomagot. Az üzemzavarok elhárításához olvassa el a „Hibaelhárítás” c.

részt, vagy forduljon ügyfélszolgálatunkhoz (Lásd a „Szerviz” c. részt).

- A termék használatának megkezdése előtt győződjön meg arról, hogy a lapátkerék nincs elakadva.
- Tartsa az arcát és a testét a fúvócső nyílásától távol.
- Ügyeljen arra, hogy se keze, se más testrésze vagy ruházata ne kerüljön a motorburkolaton belülre, illetve azok ne legyenek a mozgó alkatrészek közelében.
- Működés közben ne döntse meg a terméket.
- Az akkumulátorcsomag sérülésének és az esetleges tüzesetek megelőzése érdekében tartsa az akkumulátorcsomagot szeméttől és egyéb felgyülemlett anyagoktól távol.
- Ne szállítsa a terméket bekapcsolt állapotban, illetve ha az akkumulátorcsomag be van helyezve.
- Ha a termék szokatlan hangokat ad ki, illetve rezegni kezd, azonnal kapcsolja ki. Várja meg, amíg a mozgó alkatrészek leállnak. Vegye ki az akkumulátorcsomagot. A termék újraindítása és üzemeltetése előtt tegye meg a következő lépéseket:
 - Ellenőrizze a termék épségét.
 - A sérült alkatrészeket cserélje ki vagy javíttassa meg.
 - Ellenőrizze, hogy a termék alkatrészei nem lazultak-e ki, és szükség esetén szorítsa meg.
- Ügyeljen arra, hogy ne érjen semmilyen veszélyes mozgó alkatrészhez, mielőtt kivette az akkumulátorcsomagot a termékből, és a veszélyes mozgó alkatrészek teljesen leálltak.
- A sérüléseket lássa el szakszerűen, vagy forduljon orvoshoz.

- Ne terhelje túl a terméket. Csak a megadott teljesítményi tartományban dolgozzon. Ne használjon kis teljesítményű gépeket nehéz munkákhoz. Ne használja a terméket a rendeltetésén kívüli célokra.

Karbantartás és tárolás

- A felhasználó veszélyeztetésének elkerülése érdekében rendszeresen ellenőrizze a termék működőképességét és épségét.
- Biztonsági okokból cserélje ki az elkopott vagy sérült alkatrészeket. Csak eredeti pótalkatrészeket/ tartozékokat használjon.
- Ne próbálja meg saját kezűleg megjavítani a terméket, kivéve, ha ehhez megfelelő képzettséggel rendelkezik. Minden olyan munkát, amely nem szerepel ebben az útmutatóban, csak az általunk megbízott szervizközpont végezhet el.
- A terméket tárolja száraz, gyermekek számára nem elérhető helyen.
- A terméket körültekintően kezelje. Rendszeresen tisztítsa meg a szellőzőnyílásokat, és kövesse a karbantartási utasításokat.
- Tartsa a szellőzőnyílásokat a törmeléktől mentesen.
- Ne használja a terméket, ha azt nem lehet be- és kikapcsolni. A sérült csatlakozásokat ügyfélszolgálati szervizben kell kicseréltetni.
- Karbantartás, ellenőrzés, tárolás vagy tartozékok cseréje előtt kapcsolja ki a terméket. Vegye ki az akkumulátorcsomagot. Ellenőrizze, hogy minden mozgó alkatrész leállt-e. Ellenőrzések, beállítások stb. előtt

hagyja a terméket lehűlni. A terméket ápolja gondosan és tartsa tisztán.

- Tárolás előtt mindig hagyja a terméket lehűlni.

További biztonsági utasítások

- Ne használjon olyan alkatrészeket, melyeket nem a **PARKSIDE** javasol. Az áramütéshez és tüzesethez vezethet.
- Vegye figyelembe a biztonsági utasításokat, és a **PARKSIDE X 20 V TEAM** akkumulátorcsomagjaihoz és töltőkészülékéhez mellékelt használati útmutatóban található utasításokat a feltöltéshez és a helyes használathoz. A töltési folyamat részletes leírása és további információk ebben a külön használati útmutatóban található.

További kockázatok

▲ FIGYELMEZTETÉS!

- ▶ A termék működés közben elektromágneses teret kelt, mely bizonyos esetekben hatással lehet az aktív vagy passzív orvosi implantátumok működésére. A súlyos vagy halálos sérülések veszélyének csökkentése érdekében az orvosi implantátumokkal rendelkező személyek a termék használata előtt érdeklődjenek orvosuknál vagy az orvosi implantátum gyártójánál.

A termék előírásoknak megfelelő kezelése és használata során is fennállnak bizonyos kockázatok. A termék felépítéséből és kialakításából adódóan az alábbi veszélyekkel lehet számolni:

- Halláskárosodás, ha nem visel megfelelő fülvédőt.
- A kezek és a karok rezgésével járó egészségügyi kockázatok, amennyiben a terméket hosszabb ideig használja, illetve ha a kezelése és a karbantartása nem szakszerűen történik.
- A tüdőartalmak, ha nem visel megfelelő légzészvédő maszkot.
- Szemsérülések, ha nem visel megfelelő védőszemüveget.

● Első használat előtt

● A termék kicsomagolása

1. Vegye ki a terméket a csomagolásból, és szabaduljon meg az összes csomagolóanyagtól és védőfóliától.
2. Ellenőrizze, hogy minden alkatrész megvan-e, és hogy a csomagolás minden alkatrészt tartalmaz-e (lásd „A csomagolás tartalma”).
3. Ellenőrizze, hogy a termék és minden alkatrész jó állapotban van-e. Ha sérülést vagy hibát talál, ne használja a terméket, hanem járjon el a „Garancia” c. fejezetben leírtak szerint.

● Előkészületek

● A fúvócső felszerelése/leszerelése

⚠ VIGYÁZAT! Sérülés kockázata!

- ▶ A fúvócső fel- vagy leszerelése előtt: Kapcsolja ki a terméket. Ellenőrizze, hogy minden mozgó alkatrész leállt-e.
- ▶ A terméken végett munkálatok előtt: Vegye ki az akkumulátorcsomagot.

(B ábra)

A fúvócső felszerelése

1. Tolja rá a fúvócsövet [1] a csatolóelemre [13], amíg a kioldógomb [2] be nem rögzül.
2. Ellenőrizze a fúvócső [1] stabilitását annak meghúzásával.

A fúvócső leszerelése

1. Nyomja meg és tartsa a kioldógombot [2].
2. Húzza le a fúvócsövet [1] a csatolóelemről [13].

● Az akkumulátorcsomag feltöltése

⚠ FIGYELEM! Az akkumulátorcsomag károsodásának kockázata!

- ▶ Ne tegye ki az akkumulátorcsomagot hosszabb ideig közvetlen napfénynek, és ne tegye fűtőtestekre. Tartsa be a max +50 °C környezeti hőmérsékletet.

MEGJEGYZÉS

- ▶ Részletes utasítások a töltőkészülék használati útmutatójában találhatók.

MEGJEGYZÉS

- ▶ Ha az akkumulátorcsomag még meleg, feltöltés előtt hagyja lehűlni.

1. Vegye ki az akkumulátorcsomagot [9] a termékből (lásd „Az akkumulátorcsomag kivétele/behelyezése” c. részt).
2. Tolja be az akkumulátorcsomagot [9] a töltőkészülék [8] töltőnyílásába.
3. Csatlakoztassa a töltőkészüléket [8] egy konnektorhoz.
4. Töltés után húzza ki a töltőkészüléket [8] a konnektorból.
5. Húzza ki az akkumulátorcsomagot [9] a töltőkészülékből [8].

A töltőkészülék ellenőrző LED-jei

Zöld	Piros	Jelentés
Világít	–	Teljesen feltöltve Készletli mód (nincs akkumulátorcsomag [9] behelyezve)
–	Világít	Töltés alatt
–	Villog	Az akkumulátorcsomag [9] túlhevült
Villog	Villog	Az akkumulátorcsomag [9] meghibásodott

● Az akkumulátorcsomag kivétele/behelyezése

⚠ VIGYÁZAT! Sérülésveszély az akaratlan beindítás miatt!

- ▶ Az akkumulátorcsomagot csak akkor helyezze be, amikor a termék már teljesen működésre kész.

⚠ FIGYELEM! Anyagi károk és a termék sérülésének kockázata!

- ▶ A terméket kizárólag a **Parkside X 20 V TEAM** sorozat akkumulátorcsomagjával használja. A nem megfelelő akkumulátorcsomag kárt tehet a termékben és az akkumulátorcsomagban.

(C ábra)

Az akkumulátorcsomag kivétele

1. Nyomja meg az akkumulátorcsomag [9] kioldógombját [12].
2. Húzza ki az akkumulátorcsomagot [9] az akkumulátorcsomag-tartóból [6].

Az akkumulátorcsomag behelyezése

- Tolja be az akkumulátorcsomagot [9] végig az akkumulátorcsomag-tartó [6] vezetősínén. Az akkumulátorcsomag a helyére kattann.

● Kezelés

⚠ VIGYÁZAT! Sérülés kockázata!

- ▶ A termékkel végzett munka során mindig hordjon megfelelő védőfelszerelést és védőkesztyűt.
- ▶ Minden használat előtt győződjön meg arról, hogy a termék működőképes és helyesen van összeszerelve.
- ▶ Ne használja a terméket, ha a be-/kikapcsoló gomb sérült.
- ▶ Személyi védőfelszerelés használata és a termék működőképes állapota csökkenti a sérülések és a balesetek kockázatát.

⚠ **VIGYÁZAT! Sérülés kockázata!**

- ▶ A termék kikapcsolása után lapátkerék még egy rövid ideig forog. A forgó lapátkerék sérülés kockázatát rejti.

MEGJEGYZÉS

- ▶ Vegye figyelembe a zajvédelemre vonatkozó szabályozásokat és az egyéb helyi előírásokat.

● **Be- és kikapcsolás**

⚠ **VIGYÁZAT! Sérülések és a termék károsodásának kockázata!**

- ▶ Bekapcsolás előtt ügyeljen arra, hogy a termék ne érjen idegen tárgyakhoz. Ügyeljen a biztos állásra.

- **Bekapcsolás:** Tolja a be-/kikapcsoló gombot [4] előre felé az **I** állásba.
- **Kikapcsolás:** Tolja a be-/kikapcsoló gombot [4] hátrafelé a **O** állásba.

● **Az akkumulátorcsomag töltöttségi szintjének ellenőrzése**

- Nyomja meg az akkumulátorcsomag [9] töltöttségjelzője [11] melletti [↔] [10] gombot.
- Az akkumulátorcsomag [9] töltöttségi szintjét a töltöttségjelző [11] megfelelő LED-lámpáinak kigyulladásja jelzi.

Szín	Jelentés
Piros, narancssárga, zöld	Teljesen feltöltve
Piros, narancssárga	Részben feltöltve
Piros	Töltés szükséges

- Töltse fel az akkumulátorcsomagot [9], ha a töltöttségjelzőn [11] már csak a piros színű LED világít.

● **Utasítások a munkavégzéshez**

⚠ **VIGYÁZAT! Sérülések és anyagi károk kockázata!**

- ▶ A terméket csak a száraz lombok összegyűjtéséhez vagy anyagok kifújásához használja nehezen hozzáférhető helyekről (pl. járművek alól).
- ▶ Minden, az itt leírtaktól eltérő alkalmazás károsíthatja a terméket, és kockázatot jelenthet a felhasználó számára.
- ▶ Munka közben ügyeljen arra, hogy a termék ne ütközzön kemény tárgyakhoz, amelyek károkat okozhatnak.
- ▶ Irányítsa a légáramot magától távol. Ügyeljen arra, hogy ne keverjen fel nehéz tárgyakat.

- Az optimális eredmény érdekében a terméket a talajtól 5–10 cm távolságban használja.
- A fújás előtt lazítsa fel a talajra tapadt leveleket egy seprű vagy egy gereblye segítségével.
- A munka során tartsa a terméket a fogójánál [5].

● **Falra szerelés**

⚠ **FIGYELMEZTETÉS!**

- ▶ A rejtett vezetékek megtalálásához használjon megfelelő keresőkészülékeket, vagy forduljon a helyi közműszolgáltatóhoz.
- ▶ Ha elektromos vezetékekbe, az tűzesethez és áramütéshez vezethet.

⚠ FIGYELMEZTETÉS!

- ▶ Gázvezetékek megsértése robbanást okozhat.
- ▶ Ha vízvezetékbe ér, az anyagi károkkal jár.

- Az alábbi anyagokra és szerszámokra lesz szüksége (nincsenek mellékelve):
 - Csavar vagy szög (fejátmérő: 7–10 mm)
 - Csavarhúzó vagy kalapács
 - Tipli (ha csavart használ)
- Szereljen fel egy csavart vagy egy szöget a falra.
- A csavar/szög feje kb. 10 mm-re álljon ki a falból.
- Akassza fel a terméket az akasztó **14** segítségével a csavarra/szögre.

● Tisztítás és karbantartás

⚠ VIGYÁZAT! Sérülések és a termék károsodásának kockázata!

- ▶ A terméken végzett munkák vagy a termék szállítása előtt: Kapcsolja ki a terméket és vegye ki az akkumulátorcsomagot.

MEGJEGYZÉS

- ▶ Használat után azonnal tisztítsa meg a terméket.
- ▶ Rendszeresen végezze el az alábbi szakaszokban leírt tisztítási és karbantartási munkákat. Ezáltal biztosítható a hosszú távú, megbízható használat.
- ▶ Az ebben a használati útmutatóban nem említett javítási és karbantartási munkák elvégzését bízza szervizközpontunkra (lásd a „Szerviz” c. részt). Csak eredeti alkatrészeket használjon.

● Tisztítás

⚠ FIGYELMEZTETÉS! Áramütésveszély!

- ▶ Ne permetezzen a termékre vizet és ne merítse vízbe.

⚠ VIGYÁZAT! A termék sérülésének kockázata!

- ▶ Ne használjon tisztító- vagy oldószereket. Javíthatatlan kárt tehet a termékben. A vegyi anyagok megtámadhatják a termék műanyag felületeit.
- Az alábbi alkatrészeket nedves ruhával vagy kefével tisztítsa meg:
 - Motorburkolat **3**
 - Fogó **5**
 - Szellőzőnyílások **7**

● Karbantartás

- Minden használat előtt ellenőrizze a terméket, nincsenek-e rajt látható hiányosságok, például laza, elkopott vagy sérült alkatrészek.
- Ellenőrizze a fedő- és védőelemek épségét és megfelelő rögzítését. Szükség esetén cseréltesse ki ezeket az alkatrészeket.

● Tárolás

- A helytakarékos tárolás érdekében a fűvócsövet **1** leszerelheti (lásd „A fűvócső felszerelése/leszerelése” c. részt).
- A terméket mindig
 - tiszta,
 - száraz,
 - portól védett helyen,
 - gyermekektől elzárt helyen.
- Tárolás előtt vegye ki a termékből az akkumulátorcsomagot **9**.
- Tartsa be az akkumulátorcsomag **9** használati útmutatójában szereplő adatokat a megengedett tárolási hőmérsékletre vonatkozóan.

Tárolás alatt kerülje a túlzott hideget vagy meleget, hogy az akkumulátorcsomag teljesítménye ne romoljon.

● Szállítás

- Kapcsolja ki a terméket és vegye ki az akkumulátorcsomagot **9**.
- Várja meg, amíg a mozgó alkatrészek teljesen leállnak.
- A terméket két kézben fogva szállítsa. Ehhez használja a fogót **5** és a fúvócső **1** alját.

● Pótalkatrészek/tartozékok

- Ügyfeleink kompatibilis pótalkatrészeket és tartozékokat a www.optimex-shop.com oldalról szerezhetnek.
- Rendeléseket csak online tud leadni.
- A rendeléshez készítse elő a rendelési számot.
- További információkat a Lidl ügyfélszolgálati forródrótján kaphat (lásd a „Szerviz” c. részt).

Alkatrész	Rendelési szám
Fúvócső 1	99947905402

● Hibaelhárítás

Probléma	Lehetséges ok	Megoldás
A termék nem indul.	Az akkumulátorcsomag 9 lemerült.	Töltse fel akkumulátorcsomagot 9 (lásd „Az akkumulátorcsomag feltöltése” c. részt).
	Az akkumulátorcsomag 9 nincs behelyezve.	Helyezze be az akkumulátorcsomagot 9 (lásd „Az akkumulátorcsomag kivétele/behelyezése” c. részt).
	A be-/kikapcsoló gomb 4 meghibásodott. A motor meghibásodott.	Forduljon az szervizközpontunkhoz (lásd a „Szerviz” c. részt).
A termék működése szakadozik.	Egy belső érintkezés kilazult	Forduljon az szervizközpontunkhoz (lásd a „Szerviz” c. részt).
	A be-/kikapcsoló gomb 4 meghibásodott.	
Nincs fúvóteljesítmény, vagy gyenge	Az akkumulátorcsomag 9 lemerült.	Töltse fel akkumulátorcsomagot 9 (lásd „Az akkumulátorcsomag feltöltése” c. részt).

● Mentésítés

A csomagolás környezetbarát anyagokból készült, amelyeket a helyi újrahasznosító helyeken adhat le ártalmatlanítás céljából.



A hulladék elkülönítéséhez vegye figyelembe a csomagolóanyagban található jelzéseket. Ezek rövidítéseket (a) és számokat (b) tartalmaznak a következő jelentéssel: 1–7:

műanyagok/20–22: papír és karton/80–98: kötőanyagok.

Termék:



Points de collecte sur www.quefairemedeschets.fr
Privilégiez la réparation ou le don de votre appareil !

A termék, és a csomagolóanyagokat is, újrahasznosítható, és a gyártó kiterjesztett felelőssége alá tartozik. A jobb hulladékkezelés érdekében az ábrán látható információk (szortírozási információk) alapján külön ártalmatlanítsa őket.

A Triman-logó csak Franciaországra vonatkozik.



A kiszolgált termék megsemmisítési lehetőségeiről lakóhelye illetékes önkormányzatánál tájékozódhat.



A környezete érdekében, ne dobja a kiszolgált terméket a háztartási szemétkébe, hanem adja le szakszerű ártalmatlanításra. A gyűjtőhelyekről és azok nyitvatartási idejéről az illetékes önkormányzatnál tájékozódhat.

A hibás vagy elhasznált elemeket/akkukat újra kell hasznosítani. Szolgáltassa vissza az elemeket/akkukat és/vagy a terméket az ajánlott gyűjtőállomásokon keresztül.



Környezeti károk az elemek/akkuk hibás megsemmisítése következtében!

Az elemeket/akkukat nem szabad a háziszemétkébe dobni. Mérgező hatású nehézfémeket tartalmazhatnak és ezért különleges kezelést igénylő

hulladéknak számítanak. A nehézfémek vegyjelei a következők: Cd = kadmium, Hg = higany, Pb = ólom. Ezért az elhasznált elemeket/akkukat egy közösségi gyűjtőhelyen adja le.

● Garancia

A terméket gondosan, szigorú minőségi előírások betartásával gyártottuk, és a szállítás előtt gondosan ellenőriztük. Anyag- vagy gyártási hibák esetén a termék eladójával szemben törvényes jogok illetik meg. Az Ön törvényes jogait az általunk alább meghatározott garancia semmilyen módon nem korlátozza.

Erre a termékre 3 év garanciát adunk a vásárlás dátumától számítva. A garancia idő a vásárlás dátumával kezdődik. Biztonságos helyen őrizze meg az eredeti vásárlói bizonylatot, mert ez a dokumentum szükséges a vásárlás bizonyításához.

A vásárláskor fennálló károkat és hiányosságokat a termék kicsomagolása után haladéktalanul jelezze.

Ha ezen a terméken a vásárlástól számított 3 éven belül anyag- vagy gyártási hibát észlel, vásárlásunk szerint ingyenesen megjavítjuk vagy kicseréljük a terméket. A garancia idő nem hosszabbodik meg a helyette nyújtott szavatossági igény által. Ez a kicserélt vagy javított alkatrészekre is érvényes.

A garancia megszűnik, ha a terméket megrongálták, ill. nem szakszerűen kezelték vagy végezték a karbantartást.

A garancia az anyag- és gyártási hibákra vonatkozik. Ez a garancia nem terjed ki azokra a termékalkatrészekre, amelyek normál kopásnak vannak kitéve, és ezért

gyorsan kopó alkatrésznek minősülnek (pl. elemekre, tömlőkre, tintapatronokra), illetve a törekeny alkatrészek sérülésére, pl. kapcsolókra vagy üveg alkatrészekre.

● Garanciális ügyek lebonyolítása

Megkeresése gyors feldolgozásához kérjük, kövesse az alábbi utasításokat:

Megkeresés esetén kérjük, mindig készítse elő a pénztárblokkot és a termékszámot (IAN 536763_2507) a vásárlás igazolására.

A termékszámot kérjük, olvassa le a típustábláról, a terméken elhelyezett gravírozásból, az útmutató címlapjáról (alul a bal oldalon), vagy a termék hátsó vagy alsó oldalán található matricáról.

Működési hiba vagy egyéb hiányosság fellépése esetén először vegye fel a kapcsolatot a következőkben felsorolt szervizek valamelyikével telefonon, vagy e-mailen.

A hibásnak ítélt terméket a pénztárblokk és a hiba leírásának és keletkezési idejének megjelölésével, díjmentesen küldheti el az Ön számára kijelölt szerviz címére.

A parkside-diy.com oldalon ezt és számos további kézikönyvet tud megtekinteni és letölteni. Ezzel a QR-kóddal közvetlenül a parkside-diy.com oldalra jut. Válassza ki az országot, és a keresőfelületen keresse



meg a használati útmutatókat. A termékszám (IAN) 536763_2507 beírásával juthat el az Ön termékének használati útmutatójához.

● Szerviz

(HU) Szerviz Magyarország

Tel.: 0680021647

A formanyomtatvány itt elérhető:

parkside-diy.com

IAN 536763_2507

● EU-megfelelőségi nyilatkozat

HU

EU-MEGFELELŐSÉGI NYILATKOZAT (536763_2507. sz.)

IAN: 536763_2507
Termékkazonosító: "PARKSIDE" 20V Akkus lombfűvő
Típuszám: HG13012

A fent ismertetett nyilatkozat tárgya megfelel a vonatkozó uniós harmonizációs jogszabálynak:

2006/42/EK irányelve
2000/14/EK irányelve
2014/30/EU irányelve
2011/65/EU irányelve az összes kapcsolódó módosítással

Az alkalmazott harmonizált szabványokra hivatkozás vagy az azokra az egyéb műszaki leírásokra való hivatkozás, amelyekkel kapcsolatban megfelelőségi nyilatkozatot tettek:

Szám / vonatkozó részek
2006/42/EK irányelve
EN 60335-1:2012/A15:2021
EN 50636-2-100:2014
EN 62233:2008
2014/30/EU irányelve
EN IEC 55014-1:2021
EN IEC 55014-2:2021

A fent ismertetett nyilatkozat tárgya megfelel az egyes veszélyes anyagok elektromos és elektronikus berendezésekben való alkalmazásának korlátozásáról szóló, 2011. június 8-i 2011/65 / EU európai parlamenti és tanácsi irányelvnek:

Szám / vonatkozó részek
EN IEC 63000:2018

Megfelelőség-értékelési eljárás/ adott esetben az értesített szerv neve és címe: EN ISO 3744:1995 & ISO 11094:1991, Point 34 Part B Annex III EU-RL 2000/14/EC & ISO 11094:1991, TÜV SÜD Germany

Mért hangteljesítményszint a típust képviselő egyetlen berendezésen: 81.4 dB(A)

A berendezés szavatolt hangteljesítményszintje: 83 dB(A)

A műszaki dokumentáció tulajdonosa: OWIM GmbH & Co.KG

A nyilatkozatot a nevében és megbízásában írták alá:

OWIM GmbH & Co. KG, Stiftsbergstraße 1, 74167 Neckarsulm, Németország

A jelen megfelelőségi nyilatkozatot a gyártó kizárólagos felelősségére bocsátják ki.

Az eredeti megfelelőségi nyilatkozat fordítása

Neckarsulm

11/12/2025

Hely

Dátum

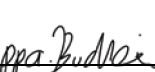
ppa. Jens Buchheim
meghatalmazott aláíró

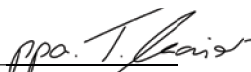
ppa. Dr. Thorsten Maier
meghatalmazott aláíró



OWIM GmbH & Co. KG

Stiftsbergstraße 1
74167 Neckarsulm
GERMANY

Model No.: HG13012

Version: 01/2026

IAN 536763_2507

