

LASER DISTANCE MEASURER 20 M/LASER-ENTFERNUNGSMESSER 20 M TÉLÉMÈTRE LASER 20 M PLEM 20 B6

GB IE NI MT

LASER DISTANCE MEASURER 20 M

Operation and safety notes

FR BE CH

TÉLÉMÈTRE LASER 20 M

Instructions d'utilisation et consignes de sécurité

PL

DALMIERZ LASEROWY 20 M

Wskazówki dotyczące obsługi i bezpieczeństwa

SK

LASEROVÝ MERAČ VZDIALENOSTI 20 M

Pokyny pre obsluhu a bezpečnostné pokyny

DK

LASERAFSTANDSMÅLER 20 METER

Brugs- og sikkerhedsanvisninger

HU

LÉZERES TÁVOLSÁGMÉRŐ 20 M

Kezelési és biztonsági utalások

DE AT BE CH

LASER-ENTFERNUNGSMESSER 20 M

Bedienungs- und Sicherheitshinweise

NL BE

LASER-AFSTANDSMETER 20 M

Bedienings- en veiligheidsinstructies

CZ

LASEROVÝ MĚŘIČ VZDÁLENOSTI 20 M

Pokyny pro obsluhu a bezpečnostní pokyny

ES

MEDIDOR LÁSER DE DISTANCIAS 20 M

Instrucciones de utilización y de seguridad

IT CH MT

MISURATORE DI DISTANZA LASER 20 M

Indicazioni per l'uso e per la sicurezza

IAN 509622_2507



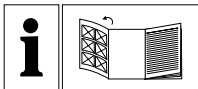



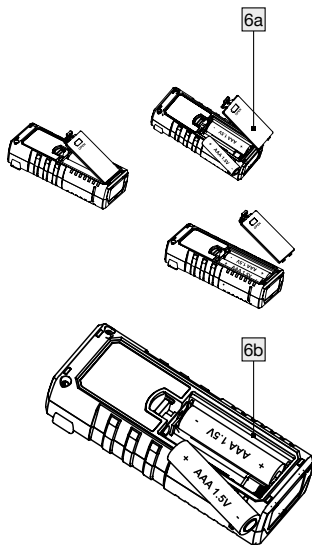
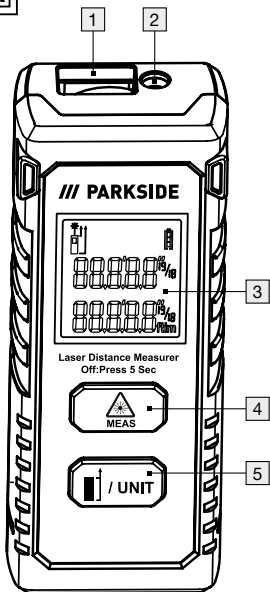
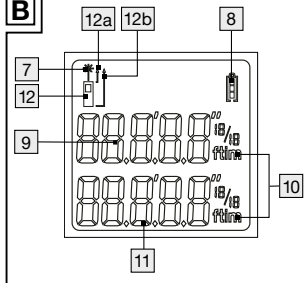







GB/IE/NL/MT	Operation and safety notes	Page	5
DE/AT/CH	Bedienungs- und Sicherheitshinweise	Seite	24
FR/BE/CH	Instructions d'utilisation et consignes de sécurité	Page	46
NL/BE	Bedienings- en veiligheidsinstructies	Pagina	68
PL	Wskazówki dotyczące obsługi i bezpieczeństwa	Strona	86
CZ	Pokyny pro obsluhu a bezpečnostní pokyny	Strana	106
SK	Pokyny pre obsluhu a bezpečnostné pokyny	Strana	123
ES	Instrucciones de utilización y de seguridad	Página	141
DK	Brugs- og sikkerhedsanvisninger	Side	160
IT/CH/MT	Indicazioni per l'uso e per la sicurezza	Pagina	178
HU	Kezelési és biztonsági utalások	Oldal	198

A**B**











List of pictograms used	Page 7
Introduction	Page 9
Intended use	Page 9
Parts description	Page 9
Scope of delivery	Page 10
Technical data	Page 10
General safety instructions	Page 11
Safety instructions for batteries/rechargeable batteries	Page 13
Before using	Page 15
Inserting/replacing the batteries	Page 15
Start-up	Page 15
Switching on/off	Page 15
Selecting the unit of length	Page 16
Measuring lengths	Page 16

Changing measurement mode	Page 17
Continuous measurement mode.....	Page 17
Single measurement mode	Page 17
Error, faults & troubleshooting	Page 17
Maintenance and cleaning	Page 18
Storage	Page 18
Disposal	Page 19
Warranty and service	Page 20
Warranty.....	Page 20
Warranty claim procedure.....	Page 21
Service	Page 22

List of pictograms used

	Please read the instructions for use.		Direct current/voltage
	Danger of explosion!		Battery included
	Wear safety gloves!		Safety notes Instructions for use
	Attention!		CE mark indicates conformity with relevant EU directives applicable for this product.
	Protect yourself from laser radiation!	 	Keep out of reach of children

List of pictograms used

	Do not stare into the laser beam!		Do not mix new and used
	Do not dispose of in fire		Do not charge
	Do not insert incorrectly		Keep away from water and excessive moisture
	Do not deform/damage		Do not short circuit
	Do not open/dismantle		Insert correctly
	Do not mix different types or brands		

Laser distance measurer 20m

● Introduction

We congratulate you on the purchase of your new product. You have chosen a high quality product. The instructions for use are part of the product. They contain important information concerning safety, use and disposal. Before using the product, please familiarise yourself with all of the safety information and instructions for use. Only use the product as described and for the specified applications. If you pass the product on to anyone else, please ensure that you also pass on all the documentation with it.

● Intended use

This product is suitable for measuring distances, lengths and heights in indoor spaces. Any other use or product modification shall be considered improper use and hold considerable safety hazards. The manufacturer assumes no liability for damages due to improper use. Not intended for commercial use.

● Parts description

- 1 Receiver lens
- 2 Laser beam output opening
- 3 Display
- 4 MEAS button  (Switch on and off, single measurement, continuous measurement)
- 5 Reference/Unit button (changing the measurement reference point, changing unit)

6a Battery compartment cover

6b Battery compartment

Display

7 Laser on 

8 Battery charge level display 

9 First (previous) measured value

10 Length unit

11 Second (latest) measured value

12 Reference plane 

12a The measurement is taken from the top side of the product 

12b The measurement is taken from the bottom side of the product 

Note: First (previous) measured value will move to the top row when the second (latest) measurement is successfully started.

● Scope of delivery

1 Laser distance measurer

2 1.5V-batteries LR03 (AAA)

1 Instructions for use

● Technical data

Measurement range: 0.075–20m* (reference point top side)
0.175–20m* (reference point bottom side)

Measuring accuracy (typical): ± 2.0mm**

Smallest display unit: 1 mm

Operating temperature: 0°–40°C (For indoor use)

Relative humidity max.: ≤ 75 %

Laser category: 2

Wavelength of the laser (λ): 620–690 nm

Maximum power	
P max:	<1 mW
Operating voltage:	3V \equiv
Batteries:	2 x 1.5V LR03 (AAA)
Weight:	62.5 g (without batteries)
Dimensions:	10 x 3.9 x 2.6 cm
Degree of protection:	IP20

*) The range improves the better the laser light is returned from the surface of the target (dispersing, not reflecting) and the brighter the laser is compared to the ambient light (interior rooms, twilight).

**) In unfavourable conditions such as strong sunlight or poorly reflective surfaces, the maximum deviation is ± 8 mm at 20 m. In favourable conditions, a deviation influence of ± 0.1 mm/m must be taken into account.



General safety instructions

- **CHOKING HAZARD!** Packaging material (e. g. foils or polystyrol) are not to be toyed with. Keep children away from packaging material. The packaging material is not a toy.
- Do not use the product in locations where there is a risk of fire or explosion, e.g. in the vicinity of inflammable liquids or gases.
- This product can be used by children aged from 8 years and above and persons with reduced physical, sensory or mental capabilities or lack of experience and knowledge if they have been given supervision or instruction concerning use of the appliance in a safe way and understand the hazards involved.

- Children shall not play with the appliance. Cleaning and user maintenance shall not be made by children without supervision.
- Do not leave the product unattended when switched on, and switch off the product directly after use. Other people could be blinded by the laser beam.
 - Protect the product from wetness or direct sunlight.
 - Do not expose the product to any extremes of temperature or temperature fluctuations. For example, do not leave it in a car for extended periods. After exposure to large temperature fluctuations, allow the product to acclimatise before using it again. The precision of the product can be adversely affected by extreme temperatures or temperature fluctuations.

- Avoid hefty knocks or dropping the measuring tool.



⚠ WARNING!

Protect yourself from laser radiation!



- **CAUTION LASER RADIATION! DO NOT STARE INTO BEAM! CLASS 2 LASER PRODUCT!**
- Never look directly into the laser beam or into the opening from which it emerges.

 **WARNING!**

Looking at a laser beam through optical instruments (e.g. magnifying glasses etc.) can cause eye injuries.

- **Attention!** If operating and adjustment equipment is used or procedures other than those specified here are carried out, this may result in hazardous radiation exposure.
- Never aim the laser beam at reflective surfaces, people or animals. Even brief visual contact with a laser beam can result in eye injuries.



Safety instructions for batteries/rechargeable batteries

- **DANGER TO LIFE!** Keep batteries/rechargeable batteries out of reach of

children. If accidentally swallowed seek immediate medical attention.

- Swallowing may lead to burns, perforation of soft tissue, and death. Severe burns can occur within 2 hours of ingestion.



DANGER OF EXPLOSION!

Never recharge non-rechargeable batteries. Do not short-circuit batteries/rechargeable batteries and/or open them. Overheating, fire or bursting can be the result.

- Never throw batteries/rechargeable batteries into fire or water.
- Do not exert mechanical loads to batteries/rechargeable batteries.

Risk of leakage of batteries/rechargeable batteries

- Avoid extreme environmental conditions and temperatures, which could affect batteries/rechargeable batteries, e.g. radiators/direct sunlight.
- If batteries/rechargeable batteries have leaked, avoid contact with skin, eyes and mucous membranes with the chemicals! Flush immediately the affected areas with fresh water and seek medical attention!



WEAR PROTECTIVE

GLOVES! Leaked or damaged batteries/rechargeable batteries can cause burns on contact with the skin. Wear suitable protective gloves at all times if such an event occurs.

- In the event of a leakage of batteries/rechargeable batteries, immediately

remove them from the product to prevent damage.

- Only use the same type of batteries/rechargeable batteries. Do not mix used and new batteries/rechargeable batteries.
- Remove batteries/rechargeable batteries if the product will not be used for a longer period.

Risk of damage of the product

- Only use the specified type of battery/rechargeable battery!
- Insert batteries/rechargeable batteries according to polarity marks (+) and (-) on the battery/rechargeable battery and the product.
- Use a dry lint-free cloth or cotton swab to clean the contacts on the battery/



rechargeable battery and in the battery compartment before inserting!

- Remove exhausted batteries/rechargeable batteries from the product immediately.





● Before using

- Check the consignment for completeness and for signs of visible damage.
- Remove all packaging material from the product.
- Remove the protective film from the display.

● Inserting/replacing the batteries

When the low battery icon  appears in the display , you can still make measurements. As soon as the battery icon

turns empty , however, you must replace the batteries. Measurements are no longer possible.

- Open the battery compartment cover  by gently pushing down the battery compartment cover latch.
- Remove the used batteries from the battery compartment , if necessary.
- Insert the (new) batteries. Ensure the correct polarity as shown on the diagram inside the battery compartment .
- Replace the battery compartment cover  as shown (fig. A).

● Start-up

● Switching on/off

- To switch the product on, press the MEAS button  . When the product

- is switched on, the laser beam is activated.
- To switch the product off, press and hold the MEAS button  [4] for approx. 5 seconds until the “OFF“ is shown on display [3]. If no button is pressed for about 3 minutes, the product turns off automatically to save the batteries.
 - To switch measuring reference point: Press the reference/unit button [5] to change measurement base from the top side of the product to its bottom side or vice versa.

● Selecting the unit of length

1. Press and hold the REF/UNIT button [5] for more than 3 seconds.
2. The unit will change on the display [3].
3. Repeat the step 1 until the desired unit appears on the display [3].

Note: Following units of length are available:

- m meter
- '" feet/inches
- in inch
- ft foot/feet

● Measuring lengths

- Briefly press the MEAS button [4] again to activate the laser beam. Once the laser is switched on, this is indicated on the top left corner of the display [3] by the icon* [7].

Note: If laser beam is already activated, the above mentioned step can be skipped.

- Now aim the laser at the target point. Briefly press the MEAS button [4] again. If the measurement is successful the measured value will be shown on the

bottom line of the display [3] and the laser beam will be turned off.

- If needed to measure another distance, repeat above steps.
- Newly measured value will be shown on the bottom line of the display [3] and the previous measured value will be shown in the middle of the display [3]. Now, the laser beam will be turned off.

● Changing measurement mode

● **Continuous measurement mode**

- Under single measurement mode, press and hold the MEAS button [4] for 3 seconds to enter continuous measurement mode.
- Laser icon flashes in continuous measurement mode

● **Single measurement mode**

- Under continuous measurement mode, press and hold the MEAS button [4] for 3 seconds to enter single measurement mode.
- Laser icon stays on in single measurement mode.

● Error, faults & troubleshooting

Faults	Cause	Solution
-----	Calculation error	Pay attention to the correct operating measuring range.
301	Operating temperature too low or too high	Pay attention to the correct operating temperature range (0°–40 °C).

Faults	Cause	Solution
401	Hardware failure	If the icon appears despite repeated switching on and off, take the product to a specialist workshop

● Maintenance and cleaning

The product is maintenance-free.

- **CAUTION!** Never submerge the product in water or other liquids. Do not allow any moisture to penetrate into the product during cleaning.
- Clean the laser beam output opening 2 and the receiver lens 1 with a gentle air stream. In the case of more serious contamination, remove the dirt

with a damp cotton swab. Do not exert any strong pressure!

- Never use petrol, solvents or cleaning agents that attack plastic.
- **⚠ WARNING!** The product should only be opened by a qualified person for repairs.
 - To clean the casing, use a soft dry cloth.
 - Keep the product clean to ensure fault-free operation.

● Storage

- If you decide not to use the product for a long period, remove the batteries and store it in a clean, dry place away from direct sunlight.

● Disposal

The packaging is made entirely of recyclable materials, which you may dispose of at local recycling facilities.



Observe the marking of the packaging materials for waste separation, which are marked with abbreviations (a) and numbers (b) with following meaning: 1–7: plastics/20–22: paper and fibreboard/80–98: composite materials.



Contact your local refuse disposal authority for more details of how to dispose of your wornout product.



To help protect the environment, please dispose of the product properly when it has reached the end of its useful life and not in the household waste. Information on collection points and their opening hours can be obtained from your local authority.

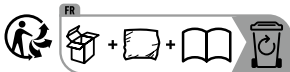

The product incl. accessories, manual and packaging materials are recyclable and are subject to extended producer responsibility. Dispose them separately, following the illustrated Info-tri (sorting information),

for better waste treatment. The Triman logo is valid in France only.

Faulty or used batteries/rechargeable batteries must be recycled. Return the batteries/rechargeable batteries and the product to the available collection points.



Environmental damage through incorrect disposal of the batteries/rechargeable batteries!

Batteries/rechargeable batteries may not be disposed of with the usual domestic waste. They may contain toxic heavy metals and are subject to hazardous waste treatment rules and regulations. The chemical symbols for heavy metals are as follows: Cd = cadmium, Hg = mercury, Pb = lead. That is why you should dispose of

used batteries/rechargeable batteries at a local collection point.

● **Warranty and service**

● **Warranty**

The product has been manufactured to strict quality guidelines and meticulously examined before delivery. In the event of material or manufacturing defects you have legal rights against the retailer of this product. Your legal rights are not limited in any way by our warranty detailed below. The warranty for this product is 3 years from the date of purchase.

The warranty period begins on the date of purchase. Keep the original sales receipt in a safe location as this document is required as proof of purchase.

Any damage or defects already present at the time of purchase must be reported without delay after unpacking the product.

Should the product show any fault in materials or manufacture within 3 years from the date of purchase, we will repair or replace it – at our choice – free of charge to you. The warranty period is not extended as a result of a claim being granted. This also applies to replaced and repaired parts.

This warranty becomes void if the product has been damaged, or used or maintained improperly.

The warranty covers material or manufacturing defects. This warranty does not cover product parts subject to normal wear and tear, thus considered consumables

(e.g. batteries, tubes, cartridges), nor damage to fragile parts, e.g. switches or glass parts.

● **Warranty claim procedure**

So that your request can be processed quickly, please observe the following instructions:

- For all inquiries, please have the receipt and item number (IAN 509622_2507) ready as proof of purchase.
- The article number can be taken from the identification label on the product, engraving on the product, the front cover of your manual (at the bottom left), or the sticker on the back or bottom of the product.
- If malfunctions or other defects arise, first contact the service department indicated below by phone or email.

- o You can then send a product recorded as defective to the communicated service address postage-free, making sure to enclose proof of purchase (receipt) and information on the details of the defect and when it occurred.



You can download and view this and numerous other manuals at

parkside-diy.com. This QR code takes you directly to parkside-diy.com. Choose your country and use the search screen to search for the operating instructions. Entering the item number (IAN) 509622_2507 takes you to the operating instructions for your item.

● Service



Service Great Britain

Tel.: 0800 0518970

Contact form on parkside-diy.com

IAN 509622_2507



Service Ireland

Tel.: 1800851251

Contact form on parkside-diy.com

IAN 509622_2507

NI Service Northern Ireland

Tel.: 08081013435

Contact form on parksides-diy.com

IAN 509622_2507

MT Service Malta

Tel.: 80065168

Contact form on parksides-diy.com











IAN 509622_2507









Legende der verwendeten Piktogramme	Seite 26
Einleitung	Seite 28
Bestimmungsgemäße Verwendung.....	Seite 28
Teilebeschreibung.....	Seite 28
Lieferumfang.....	Seite 29
Technische Daten.....	Seite 29
Allgemeine Sicherheitshinweise	Seite 30
Sicherheitshinweise für Batterien/Akkus.....	Seite 32
Vor der Inbetriebnahme	Seite 34
Batterien einsetzen/austauschen.....	Seite 34
Inbetriebnahme	Seite 35
Ein-/Ausschalten.....	Seite 35
Längeneinheit auswählen.....	Seite 35
Messen von Längen.....	Seite 36

Messmodus ändern	Seite 36
Dauermessungsmodus	Seite 36
Einzelmessungsmodus	Seite 37
Fehler, Störungen & Fehlerbehebung	Seite 37
Wartung und Reinigung	Seite 38
Lagerung	Seite 38
Entsorgung	Seite 38
Garantie und Service	Seite 42
Garantie.....	Seite 42
Abwicklung im Garantiefall	Seite 43
Service	Seite 44

Legende der verwendeten Piktogramme

	Lesen Sie die Bedienungsanleitung.		Gleichstrom/-spannung
	Explosionsgefahr!		Batterie inklusive
	Schutzhandschuhe tragen!		Sicherheitshinweise Handlungsanweisungen
	Achtung		Das CE-Zeichen bestätigt die Konformität mit den für das Produkt zutreffenden EU-Richtlinien.
	Schützen Sie sich vor Laserstrahlung!	 	Außerhalb der Reichweite von Kindern aufbewahren

Legende der verwendeten Piktogramme

	Nicht in den Laserstrahl blicken!		Neue und gebrauchte Batterien nicht miteinander mischen
	Nicht ins Feuer werfen		Nicht laden
	Nicht falsch einlegen		Halten Sie Batterien von Wasser und übermäßiger Feuchtigkeit fern.
	Nicht deformieren/beschädigen		Nicht kurzschließen
	Nicht öffnen/auseinandernehmen		Auf richtiges Einlegen achten
	Unterschiedliche Typen und Marken nicht miteinander mischen		

Laser-Entfernungsmesser 20m

● Einleitung

Wir beglückwünschen Sie zum Kauf Ihres neuen Produkts. Sie haben sich damit für ein hochwertiges Produkt entschieden. Die Bedienungsanleitung ist Teil dieses Produkts. Sie enthält wichtige Hinweise für Sicherheit, Gebrauch und Entsorgung. Machen Sie sich vor der Benutzung des Produkts mit allen Bedien- und Sicherheitshinweisen vertraut. Benutzen Sie das Produkt nur wie beschrieben und für die angegebenen Einsatzbereiche. Händigen Sie alle Unterlagen bei Weitergabe des Produkts an Dritte mit aus.

● **Bestimmungsgemäße Verwendung**

Das Produkt eignet sich zum Messen von Entfernungen, Längen, Höhen, Abständen. Jede andere Verwendung oder Veränderung des Produkts gilt als nicht bestimmungsgemäß und birgt erhebliche Unfallgefahren. Für aus bestimmungswidriger Verwendung entstandene Schäden übernimmt der Hersteller keine Haftung. Nicht für den gewerblichen Einsatz bestimmt.

● **Teilebeschreibung**

- 1 Empfangslinse
- 2 Laserstrahlaustrittsöffnung
- 3 Display
- 4 MEAS-Taste  (Ein- und Ausschalten, Einzelmessung, Dauermessung)
- 5 Reference-/Unit-Taste (Messung des Ausgangspunkts ändern/Einheit ändern)

6a Batteriefachdeckel

6b Batteriefach

Display

7 Laser eingeschaltet †

8 Batteriezustandsanzeige 

9 zuvor gemessener Wert

10 Längeneinheit

11 zuletzt gemessener Wert

12 Bezugsebene 

12a Die Messung wird von der Oberkante des Geräts aus durchgeführt 

12b Die Messung wird von der Unterkante des Geräts aus durchgeführt 

Hinweis: Erster (vorheriger) Messwert wird in der Mitte angezeigt, nachdem der zweite (neue) Messwert erfolgreich gestartet ist.

● Lieferumfang

- 1 Laser-Entfernungsmessgerät
- 2 1,5V-Batterien Typ LR03 (AAA)
- 1 Bedienungsanleitung

● Technische Daten

Messbereich: 0,075–20m*
(Ausgangspunkt Oberkante)
0,175–20m*
(Ausgangspunkt Unterkante)

Messgenauigkeit (typisch): ± 2,0mm**
Kleinste

Anzeigeneinheit: 1 mm

Betriebstemperatur: 0°–40°C (für den Gebrauch in Innenräumen)

Relative Luftfeuchte	
max.:	≤ 75 %
Laserklasse:	2
Wellenlänge des Lasers (λ):	620-690 nm
Maximale Leistung	
P max:	<1 mW
Betriebsspannung:	3V===
Batterien:	2 x 1,5V LR03 (AAA)
Gewicht:	62,5g (ohne Batterien)
Maße:	10 x 3,9 x 2,6 cm
Schutzgrad:	IP20



*) Die Reichweite wird größer, je besser das Laserlicht von der Oberfläche des Zieles zurückgeworfen wird (streuend, nicht spiegelnd) und je heller der Laserpunkt gegenüber der Umgebungshelligkeit ist (Innenräume, Dämmerung).

**) Bei ungünstigen Bedingungen wie z.B. starker Sonneneinstrahlung oder schlecht reflektierender Oberfläche beträgt die maximale Abweichung ± 8 mm auf 20 m. Bei günstigen Bedingungen ist mit einem Einfluss von ± 0,1 mm/m zu rechnen.



Allgemeine Sicherheitshinweise

- Erstickungsgefahr! Verpackungsmaterialien (z.B. Folien oder Polystyrol) dürfen nicht zum Spielen verwendet werden. Halten Sie Kinder stets von Verpackungsmaterial fern. Das Verpackungsmaterial ist kein Spielzeug.
- Benutzen Sie das Produkt nicht an Orten, an denen Feuergefahr oder Explosionsgefahr besteht, z. B. in der

- Nähe von brennbaren Flüssigkeiten oder Gasen.
- Dieses Produkt kann von Kindern ab 8 Jahren und darüber sowie von Personen mit verringerten physischen, sensorischen oder mentalen Fähigkeiten oder Mangel an Erfahrung und Wissen benutzt werden, wenn sie beaufsichtigt oder bezüglich des sicheren Gebrauchs des Produkts unterwiesen wurden und die daraus resultierenden Gefahren verstehen. Kinder dürfen nicht mit dem Produkt spielen. Reinigung und Benutzerwartung dürfen nicht von Kindern ohne Beaufsichtigung durchgeführt werden.
- Lassen Sie das Produkt nicht unbeaufsichtigt, wenn dieses in Gebrauch ist. Andere Personen könnten vom Laserstrahl geblendet werden.
- Schützen Sie das Produkt vor Nässe und direkter Sonneneinstrahlung.
- Setzen Sie das Produkt keinen extremen Temperaturen oder Temperaturschwankungen aus. Lassen Sie es z. B. nicht längere Zeit im Auto liegen. Lassen Sie das Produkt bei größeren Temperaturschwankungen erst austemperieren, bevor Sie es in Betrieb nehmen. Bei extremen Temperaturen oder Temperaturschwankungen kann die Präzision des Produkts beeinträchtigt werden.
- Vermeiden Sie heftige Stöße oder Stürze des Produkts.
- 
-  **WARNUNG!** Schützen Sie sich vor Laserstrahlung!



- **VORSICHT LASERSTRAHLUNG!
NICHT IN DEN STRAHL BLICKEN!
LASERKLASSE 2**
- Schauen Sie nicht direkt in den Laserstrahl bzw. in die -öffnung.
- ▲ **WARNUNG!**
Das Betrachten des Laserstrahls mit optischen Instrumenten (z. B. Lupe, Vergrößerungsgläsern u.Ä.) ist mit einer Augengefährdung verbunden.
- **Vorsicht!** Wenn andere als die hier angegebenen Bedienungs- oder Justiereinrichtungen benutzt oder andere Verfahrensweisen ausgeführt werden,

kann dies zu gefährlicher Strahlungsexposition führen.

- Richten Sie den Laserstrahl niemals auf reflektierende Flächen, Personen oder Tiere. Bereits ein kurzer Sichtkontakt mit dem Laserstrahl kann zu Augenschäden führen.



Sicherheitshinweise für Batterien/Akkus

- **LEBENSGEFAHR!** Halten Sie Batterien/Akkus außer Reichweite von Kindern. Suchen Sie im Falle eines Verschluckens sofort einen Arzt auf!
- Verschlucken kann zu Verbrennungen, Perforation von Weichgewebe und Tod führen. Schwere Verbrennungen

können innerhalb von 2 Stunden nach dem Verschlucken auftreten.

-  **EXPLOSIONSGEFAHR!**
Laden Sie nicht aufladbare Batterien niemals wieder auf. Schließen Sie Batterien/Akkus nicht kurz und/oder öffnen Sie diese nicht. Überhitzung, Brandgefahr oder Platzen können die Folge sein.
- Werfen Sie Batterien/Akkus niemals in Feuer oder Wasser.
- Setzen Sie Batterien/Akkus keiner mechanischen Belastung aus.

Risiko des Auslaufens von Batterien/Akkus

- Vermeiden Sie extreme Bedingungen und Temperaturen, die auf Batterien/Akkus einwirken können, z. B. auf

Heizkörpern/direkte Sonneneinstrahlung.

- Wenn Batterien/Akkus ausgelaufen sind, vermeiden Sie den Kontakt von Haut, Augen und Schleimhäuten mit den Chemikalien! Spülen Sie die betroffenen Stellen sofort mit klarem Wasser und suchen Sie einen Arzt auf!
-  **SCHUTZHANDSCHUHE TRAGEN!** Ausgelaufene oder beschädigte Batterien/Akkus können bei Berührung mit der Haut Verätzungen verursachen. Tragen Sie deshalb in diesem Fall geeignete Schutzhandschuhe.
- Im Falle eines Auslaufens der Batterien/Akkus entfernen Sie diese sofort aus dem Produkt, um Beschädigungen zu vermeiden.

- Verwenden Sie nur Batterien/Akkus des gleichen Typs. Mischen Sie nicht alte Batterien/Akkus mit neuen!
- Entfernen Sie die Batterien/Akkus, wenn das Produkt längere Zeit nicht verwendet wird.



Risiko der Beschädigung des Produkts

- Verwenden Sie ausschließlich den angegebenen Batterietyp/Akkutyp!
- Setzen Sie Batterien/Akkus gemäß der Polaritätskennzeichnung (+) und (-) an Batterie/Akku und des Produkts ein.
- Reinigen Sie Kontakte an Batterie/Akku und im Batteriefach vor dem Einlegen mit einem trockenen, fusselfreien Tuch oder Wattestäbchen!
- Entfernen Sie erschöpfte Batterien/Akkus umgehend aus dem Produkt.

Vor der Inbetriebnahme

- Prüfen Sie die Lieferung auf Vollständigkeit und auf sichtbare Schäden.
- Entfernen Sie das gesamte Verpackungsmaterial vom Produkt.
- Entfernen Sie die Schutzfolie vom Display.

Batterien einsetzen/ austauschen

Wenn das Batteriesymbol  erstmals im Display **3** erscheint, sind noch einige Messungen möglich. Erscheint das leere Batteriesymbol , müssen Sie die Batterien auswechseln.



Messungen sind nicht mehr möglich.

- Öffnen Sie den Batteriefachdeckel **6a**, indem Sie die Rastklinke des Deckels vorsichtig nach unten drücken.

- Entfernen Sie die verbrauchten Batterien aus dem Batteriefach **6b**, falls notwendig.
- Legen Sie die (neuen) Batterien ein. Achten Sie auf die richtige Polarität entsprechend der Darstellung auf der Innenseite des Batteriefachs **6b**.
- Schließen Sie den Batteriefachdeckel **6a** wie gezeigt (Abb. A).

● Inbetriebnahme

● Ein-/Ausschalten

- Drücken Sie zum Einschalten des Produkts die MEAS-Taste  **4**. Beim Einschalten des Produktes wird der Laserstrahl eingeschaltet.
- Halten Sie zum Ausschalten des Produkts die MEAS-Taste  **4** ca. 5 Sekunden lang gedrückt, bis im Display **3** „OFF“ angezeigt wird. Wird

ca. 3 Minuten keine Taste am Produkt gedrückt, schaltet sich das Produkt zur Schonung der Batterien automatisch ab.

- Um den Ausgangspunkt der Messung von der Oberkante des Produkts zu dessen Unterkante oder umgekehrt zu wechseln, drücken Sie die Reference-/Unit-Taste **5**.

● Längeneinheit auswählen

1. Drücken und halten Sie die Reference-/Unit-Taste **5** länger als 3 Sekunden.
2. Die Einheit auf dem Display **3** wechselt.
3. Wiederholen Sie Schritt 1, bis die gewünschte Einheit auf dem Display **3** erscheint.

Hinweis: Die folgenden Längeneinheiten sind verfügbar:

- m Meter
- '" Fuß/Zoll
- in Zoll
- ft Fuß

● Messen von Längen

- Drücken Sie die MEAS-Taste [4] kurz ein weiteres Mal, um den Laserstrahl zu aktivieren. Sobald der Laser eingeschaltet ist, wird das Symbol † [7] in der oberen linken Ecke des Displays [3] angezeigt.

Hinweis: Wenn der Laserstrahl bereits aktiviert ist, kann der oben genannte Schritt übersprungen werden.

- Richten Sie den Laser nun auf Ihr Ziel. Drücken Sie ein weiteres Mal kurz die MEAS-Taste [4]. Bei erfolgreicher

Messung wird der Messwert am unteren Rand des Displays [3] angezeigt und der Laser ausgeschaltet.

- Wenn Sie eine weitere Messung vornehmen wollen, wiederholen Sie die zuvor beschriebenen Schritte.
- Der neue Messwert wird am unteren Rand des Displays [3] angezeigt, der vorherige Messwert in der Mitte. Der Laserstrahl ist nun ausgeschaltet.

● Messmodus ändern

● Dauermessungsmodus

- Drücken und halten Sie im Einzelmessungsmodus die MEAS-Taste [4] 3 Sekunden, um in den Modus der Dauermessung zu gelangen.
- Das Lasersymbol blinkt im Dauermessungsmodus.

● Einzelmessungsmodus

- Drücken und halten Sie im Dauermessungsmodus die MEAS-Taste 4 3 Sekunden, um in den Modus der Einzelmessung zu gelangen.
- Das Lasersymbol bleibt im Einzelmessungsmodus eingeschaltet.

● Fehler, Störungen & Fehlerbehebung

Problem	Ursache	Lösung
-----	Berechnungsfehler	Beachten Sie den zulässigen Messbereich.
301	Umgebungstemperatur zu gering oder zu hoch	Beachten Sie die zulässigen Umgebungstemperaturen (0°–40°C).
401	Gerätefehler	Wenn das Symbol auch nach mehrfachem Ein- und Ausschalten noch erscheint, bringen Sie das Produkt zu einer Fachwerkstatt.

● Wartung und Reinigung

Das Produkt ist wartungsfrei.

- **ACHTUNG!** Tauchen Sie das Produkt niemals in Wasser oder andere Flüssigkeiten. Beim Reinigen darf keine Feuchtigkeit in das Produkt dringen.
- Reinigen Sie die Laserstrahlaustrittsöffnung **2** und die Empfangslinse **1** mit einem sanften Luftstrahl. Bei stärkeren Verunreinigungen entfernen Sie den Schmutz mit einem leicht angefeuchteten Wattestäbchen. Üben Sie dabei keinen starken Druck aus!
- Verwenden Sie niemals Benzin, Lösungsmittel oder Reiniger, die Kunststoff angreifen.
- **⚠️ WARNUNG!** Das Produkt darf zu Reparaturzwecken nur von einer Fachkraft geöffnet werden.

- Verwenden Sie zum Reinigen des Gehäuses ein trockenes Tuch.
- Reinigen Sie das Produkt regelmäßig, im Idealfall nach jedem Gebrauch.

● Lagerung

- Sollten Sie das Produkt längere Zeit nicht benutzen, entnehmen Sie die Batterien und lagern Sie diese an einem sauberen, trockenen Ort ohne direkte Sonneneinstrahlung.

● Entsorgung

Die Verpackung besteht aus umweltfreundlichen Materialien, die Sie über die örtlichen Recyclingstellen entsorgen können.



Beachten Sie die Kennzeichnung der Verpackungsmaterialien bei der Abfalltrennung, diese sind gekennzeichnet mit Abkürzungen (a) und Nummern (b) mit folgender Bedeutung: 1–7: Kunststoffe/20–22: Papier und Pappe/ 80–98: Verbundstoffe.



Möglichkeiten zur Entsorgung des ausgedienten Produkts erfahren Sie bei Ihrer Gemeinde- oder Stadtverwaltung.



Das Symbol der durchgestrichenen Mülltonne bedeutet, dass dieses Gerät am Ende der Nutzungszeit nicht über den Haushaltsmüll entsorgt werden darf. Das Gerät ist bei eingerichteten Sammelstellen, Wertstoffhöfen oder Entsorgungsbetrieben abzugeben. Zudem

sind Vertreter von Elektro- und Elektronikgeräten sowie Vertreter von Lebensmitteln zur Rücknahme verpflichtet. LIDL bietet Ihnen Rückgabemöglichkeiten direkt in den Filialen und Märkten an. Rückgabe und Entsorgung sind für Sie kostenfrei. Beim Kauf eines Neugerätes haben Sie das Recht, ein entsprechendes Altgerät unentgeltlich zurückzugeben. Zusätzlich haben Sie die Möglichkeit, unabhängig vom Kauf eines Neugerätes, unentgeltlich (bis zu drei) Altgeräte abzugeben, die in keiner Abmessung größer als 25cm sind. Bitte löschen Sie vor der Rückgabe alle personenbezogenen Daten. Bitte entnehmen Sie vor der Rückgabe Batterien oder Akkumulatoren, die nicht vom Altgerät umschlossen sind, sowie Lampen, die zerstörungsfrei entnommen werden können und führen diese einer separaten Sammlung zu.

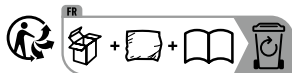

Das Produkt inkl. Zubehör, die Anleitung und die Verpackungsmaterialien sind recyclebar und unterliegen einer erweiterter Herstellerverantwortung. Entsorgen Sie diese getrennt, den abgebildeten Info-tri (Sortierinformation) folgend, für eine bessere Abfallbehandlung. Das Triman-Logo gilt nur für Frankreich.

Defekte oder verbrauchte Batterien/Akkus müssen recycelt werden. Geben Sie Batterien/Akkus und/oder das Produkt über die angebotenen Sammeleinrichtungen zurück.



Umweltschäden durch falsche Entsorgung der Batterien/Akkus!

Das Symbol der durchgestrichenen Mülltonne auf Batterien oder Akkus bedeutet, dass Sie Batterien und Akkus nicht im Hausmüll entsorgen dürfen.

Entnehmen Sie die Batterien/den Akku-Pack aus dem Produkt vor der Entsorgung. Diese können giftige Schwermetalle enthalten und unterliegen der Sondermüllbehandlung.

Die chemischen Symbole der Schwermetalle sind wie folgt:

Cd = Cadmium, Hg = Quecksilber, Pb = Blei.

Sie sind gesetzlich verpflichtet, alte Batterien und Akkus nach Gebrauch zurückzugeben. Geben Sie deshalb verbrauchte Batterien und Akkus kostenfrei im Handelsgeschäft z. B. in Ihrer LIDL Filiale oder bei einer kommunalen Sammelstelle ab.

Batterien und Akkus können Stoffe enthalten, die schädlich für die menschliche Gesundheit und Umwelt sind. Nur bei einer getrennten Sammlung und Verwertung von alten Batterien und Akkus können die negativen Auswirkungen vermieden werden.

Seien Sie besonders vorsichtig beim Umgang mit lithiumhaltigen Batterien und Akkus, da bei unsachgemäßer Verwendung eine erhöhte Brandgefahr besteht. Kleben Sie dazu die Pole ab, um einen äußeren Kurzschluss zu vermeiden.

Nutzen Sie Batterien mit langer Lebensdauer oder Akkus, um die Entstehung von Abfällen aus Alt-Batterien zu verringern. Beachten Sie die Anweisungen zum Lagern, und vermeiden Sie das vollständige Ent- und Aufladen des Akkus, um die Lebensdauer zu verlängern.

Darüber hinaus sollten Sie Batterien oder Elektro- und Elektronikgeräte mit Batterien oder Akkus nicht im öffentlichen Raum zurücklassen, um eine Vermüllung zu vermeiden. Prüfen Sie Möglichkeiten, Batterien einer Wiederverwendung zuzuführen, anstatt diese zu entsorgen, beispielsweise durch Instandsetzung der Batterie.

● Garantie und Service

● Garantie

Das Produkt wurde nach strengen Qualitätsrichtlinien hergestellt und vor der Auslieferung sorgfältig geprüft. Im Falle von Material- oder Herstellungsfehlern haben Sie gegenüber dem Verkäufer des Produkts gesetzliche Rechte. Ihre gesetzlichen Rechte werden in keiner Weise durch unsere unten aufgeführte Garantie eingeschränkt.

Die Garantie für dieses Produkt beträgt 3 Jahre ab Kaufdatum. Die Garantiezeit beginnt mit dem Kaufdatum. Bewahren Sie den Originalkaufbeleg an einem sicheren Ort auf, da dieses Dokument als Nachweis des Kaufs erforderlich ist.

Alle Schäden oder Mängel, die bereits zum Zeitpunkt des Kaufs vorhanden sind, müssen unverzüglich nach dem Auspacken des Produkts gemeldet werden.

Sollte das Produkt innerhalb von 3 Jahren ab Kaufdatum einen Material- oder Herstellungsfehler aufweisen, werden wir es – nach unserer Wahl – kostenlos für Sie reparieren oder ersetzen. Die Garantiezeit verlängert sich durch einen stattgegebenen Gewährleistungsanspruch nicht. Dies gilt auch für ersetzte und reparierte Teile.

Diese Garantie erlischt, wenn das Produkt beschädigt oder unsachgemäß verwendet oder gewartet wurde.

Die Garantie deckt Material- und Herstellungsfehler ab. Diese Garantie erstreckt

sich weder auf Produktteile, die normalem Verschleiß unterliegen, und somit als Verschleißteile gelten (z. B. Batterien, Schläuche, Farbpatronen), noch auf Schäden an zerbrechlichen Teilen, z. B. Schalter oder Teile aus Glas.

● **Abwicklung im Garantiefall**

Um eine schnelle Bearbeitung Ihres Anliegens zu gewährleisten, folgen Sie bitte den folgenden Hinweisen:

- o Bitte halten Sie für alle Anfragen den Kassenbon und die Artikelnummer (IAN 509622_2507) als Nachweis für den Kauf bereit.
- o Die Artikelnummer entnehmen Sie bitte dem Typenschild am Produkt, einer Gravur am Produkt, dem Titelblatt Ihrer Anleitung (unten links) oder dem

Aufkleber auf der Rück- oder Unterseite des Produktes.

- o Sollten Funktionsfehler oder sonstige Mängel auftreten, kontaktieren Sie zunächst die nachfolgend benannte Serviceabteilung telefonisch oder per E-Mail.
- o Ein als defekt erfasstes Produkt können Sie dann unter Beifügung des Kaufbelegs (Kassenbon) und der Angabe, worin der Mangel besteht und wann er aufgetreten ist, für Sie portofrei an die Ihnen mitgeteilte Service-Anschrift übersenden.

o



Auf parkside-diy.com können Sie diese und viele weitere Handbücher einsehen und herunterladen. Mit diesem QR-Code gelangen Sie direkt auf parkside-diy.com. Wählen Sie Ihr Land aus, und suchen Sie über die Suchmaske nach den Bedienungsanleitungen. Mittels Eingabe der Artikelnummer (IAN)

509622_2507 gelangen Sie zur Bedienungsanleitung für Ihren Artikel.

● Service

DE

Service Deutschland

Tel.: 0800 8855300

Kontaktformular auf [parkside-diy.com](https://www.parkside-diy.com)

IAN 509622_2507

AT

Service Österreich

Tel.: 0800 447750

Kontaktformular auf [parkside-diy.com](https://www.parkside-diy.com)

IAN 509622_2507

BE

Service Belgien

Tel.: 0800 12614

Kontaktformular auf [parkside-diy.com](https://www.parkside-diy.com)

IAN 509622_2507

CH Service Schweiz

Tel.: 0800 563601

Kontaktformular auf parkside-diy.com











IAN 509622_2507













Légende des pictogrammes utilisés	Page 48
Introduction	Page 50
Utilisation conforme	Page 50
Descriptif des pièces	Page 50
Contenu de la livraison.....	Page 51
Caractéristiques techniques	Page 51
Instructions générales de sécurité	Page 52
Consignes de sécurité relatives aux piles/aux piles rechargeables.....	Page 54
Avant la mise en service	Page 56
Insérer/remplacer les piles	Page 56
Mise en service	Page 57
Mise en marche/arrêt	Page 57
Choix de l'unité de longueur	Page 57
Mesures de longueurs	Page 58

Changer le mode de mesure	Page 58
Mode mesure permanente.....	Page 58
Mode mesure unique	Page 59
Erreur, dysfonctionnement & dépannage	Page 59
Entretien et nettoyage	Page 59
Rangement	Page 60
Mise au rebut	Page 60
Garantie et service	Page 62
Garantie.....	Page 62
Faire valoir sa garantie	Page 65
Service après-vente	Page 67

Légende des pictogrammes utilisés

	Veuillez lire le mode d'emploi.		Courant continu/Tension continue
	Risque d'explosion !		Pile fournie
	Porter des gants de protection !		Consignes de sécurité Instructions de manipulation
	Attention !		Le sigle CE confirme la conformité avec les directives UE applicables au produit.
	Protégez-vous contre le rayonnement laser !	 	À conserver hors de portée des enfants

Légende des pictogrammes utilisés

	Ne jamais regarder directement dans le rayon laser !		Ne pas mélanger des piles usées et des piles neuves
	Ne pas jeter au feu		Ne pas recharger
	Veiller à une insertion correcte		Tenez les piles éloignées de l'eau et d'une humidité excessive.
	Ne pas déformer/détériorer		Ne pas court-circuiter
	Ne pas ouvrir/démonter		Insérer correctement
	Ne pas mélanger des types et des marques différents		

Télémètre laser 20 m

● Introduction

Nous vous félicitons pour l'achat de votre nouveau produit. Vous avez opté pour un produit de grande qualité. Le mode d'emploi fait partie intégrante de ce produit. Il contient des indications importantes pour la sécurité, l'utilisation et la mise au rebut. Veuillez lire consciencieusement toutes les indications d'utilisation et de sécurité du produit. Ce produit doit uniquement être utilisé conformément aux instructions et dans les domaines d'application spécifiés. Lors d'une cession à tiers, veuillez également remettre tous les documents.

● Utilisation conforme





Le produit est conçu pour mesurer des distances, des longueurs, des auteurs et des écarts. Toute autre utilisation ou modification du produit est considérée comme non conforme et peut être source de graves dangers. Le fabricant décline toute responsabilité pour les dommages résultant d'une utilisation non conforme. Non destiné à une utilisation commerciale.

● Descriptif des pièces

- 1 Lentille réceptrice
- 2 Port de sortie du rayon laser
- 3 Écran
- 4 Touche MEAS  (mise en marche et arrêt, mesure unique, mesure permanente)

- 5 Touche référence/unité (modifier la mesure du point de départ/modifier l'unité)
- 6a Couvercle du compartiment à piles
- 6b Compartiment à piles

Écran

- 7 Laser allumé 
- 8 Affichage de l'état de la batterie 
- 9 Valeur mesurée précédemment
- 10 Unité de longueur
- 11 Dernière valeur mesurée
- 12 Plan de référence 
- 12a La mesure est effectuée à partir du bord supérieur de l'appareil 
- 12b La mesure est effectuée à partir du bord inférieur de l'appareil 

Indication : la première (précédente) mesure est affichée au milieu après qu'une

deuxième (nouvelle) mesure a été démarrée avec succès.

● Contenu de la livraison

- 1 appareil de mesure laser
- 2 piles 1,5V type LR03 (AAA)
- 1 mode d'emploi

● Caractéristiques techniques

Plage de mesure : 0,075–20m*
 (point de départ bord supérieur)
 0,175–20m*
 (point de départ bord inférieur)

Exactitude de mesure (typique) : ± 2,0mm**
 Unité d'affichage la plus petite : 1 mm

Température de fonctionnement :	0°–40 °C (pour un usage en intérieur)
Humidité de l'air relative max. :	≤ 75 %
Classe de laser :	2
Longueur d'onde du laser (λ) :	620–690 nm
Puissance P max. :	<1 mW
Tension de service :	3V===
Piles :	2 x 1,5 V LR03 (AAA)
Poids :	62,5 g (sans piles)
Dimensions :	10 x 3,9 x 2,6 cm
Indice de protection :	IP20

*) La portée du laser devient plus grande plus la lumière du laser est bien renvoyée par la surface de l'objectif (diffusion et non reflet) et plus le point laser est clair par

rapport à la luminosité ambiante (intérieur, crépuscule).

**) Dans des conditions défavorables telles qu'un puissant rayonnement solaire ou une surface peu réfléchissante, l'écart maximal est de ± 8 mm à 20 m. Dans des conditions favorables, il faut compter une influence de $\pm 0,1$ mm/m.



Instructions générales de sécurité

- **Risque d'asphyxie !** Les matériaux d'emballages (par.ex. plastiques ou en polystyrène) ne doivent pas être utilisés comme jouet. Ne laissez jamais les matériaux d'emballages à portée des enfants. Le matériel d'emballage n'est pas un jouet.

- Ne pas utiliser le produit dans les lieux exposés à un risque d'incendie ou d'explosion, par ex. à proximité de liquides ou gaz inflammables.
- Ce produit peut être utilisé par des enfants âgés de 8 ans et plus ainsi que par des personnes ayant des capacités physiques, sensorielles ou mentales réduites ou manquant d'expérience ou de connaissances, s'ils sont surveillés ou s'ils ont été informés de l'utilisation sûre du produit et s'ils comprennent les risques liés à son utilisation. Les enfants ne doivent pas jouer avec le produit. Le nettoyage et l'entretien du produit ne doivent pas être effectués par des enfants laissés sans surveillance.
- Ne jamais laisser le produit sans surveillance lorsqu'il est en cours d'utilisation. D'autres personnes pourraient être aveuglées par le faisceau laser.
- Protégez le produit contre l'humidité et les rayons solaires directs.
- Ne pas exposer le produit à des variations de température ou températures extrêmes. Par exemple, ne le laissez pas dans la voiture en été pendant une longue durée. Avant d'utiliser le produit, laissez-le d'abord se remettre à température ambiante s'il a été exposé à de fortes variations de température. Lors de températures ou variations de température extrêmes, la précision du produit peut être altérée.
- Évitez les chocs violents ou la chute du produit.



⚠ AVERTISSEMENT !

Protégez-vous contre les rayons laser !



- **ATTENTION RAYON LASER ! NE PAS REGARDER DANS LE FAISCEAU LASER ! CLASSE DE LASER 2 !**
- Ne regardez pas directement dans le faisceau laser ou dans l'ouverture du laser.

⚠ AVERTISSEMENT !

Regarder le faisceau laser à l'aide d'instruments optiques (par ex. loupe, loupe

grossissante, etc.) peut représenter un risque pour les yeux.

- **Attention !** Si des commandes ou dispositifs de réglage autres que ceux spécifiés ici sont utilisés ou que d'autres procédures sont effectuées, cela peut entraîner une exposition dangereuse au rayonnement.
- N'orientez jamais le laser sur des surfaces réfléchissantes, des personnes ou des animaux. Un seul contact visuel bref avec le faisceau peut provoquer des lésions oculaires.



Consignes de sécurité relatives aux piles/aux piles rechargeables

- **DANGER DE MORT !** Rangez les piles/piles rechargeables hors de la portée

des enfants. En cas d'ingestion, consultez immédiatement un médecin !

- Une ingestion peut entraîner des brûlures, une perforation des tissus mous et la mort. Des brûlures graves peuvent apparaître dans les 2 heures suivant l'ingestion.
-  **RISQUE D'EXPLOSION !** Ne rechargez jamais des piles non rechargeables. Ne court-circuitiez pas les piles/piles rechargeables et/ou ne les ouvrez pas ! Autrement, vous risquez de provoquer une surchauffe, un incendie ou une explosion.
- Ne jetez jamais des piles/piles rechargeables au feu ou dans l'eau.
- Ne pas soumettre les piles/piles rechargeables à une charge mécanique.

Risque de fuite des piles/ piles rechargeables

- Évitez d'exposer les piles/piles rechargeables à des conditions et températures extrêmes susceptibles de les endommager, par ex. sur des radiateurs/exposition directe aux rayons du soleil.
- Lorsque les piles/piles rechargeables fuient, évitez tout contact du produit chimique avec la peau, les yeux ou les muqueuses ! Rincez les zones touchées à l'eau claire et consultez immédiatement un médecin !
-  **PORTER DES GANTS DE PROTECTION !** Les piles/piles rechargeables endommagées ou sujettes à des fuites peuvent provoquer des brûlures au contact de la peau. Vous devez donc porter des gants adaptés pour les manipuler.

- En cas de fuite des piles/piles rechargeables, retirez-les aussitôt du produit pour éviter tout endommagement.
- Utilisez uniquement des piles/piles rechargeables du même type. Ne mélangez pas des piles/piles rechargeables usées et neuves !
- Retirez les piles/piles rechargeables, si vous ne comptez pas utiliser le produit pendant une période prolongée.

Risque d'endommagement du produit

- Exclusivement utiliser le type de pile/pile rechargeable spécifié.
- Insérez les piles/piles rechargeables conformément à l'indication de polarité (+) et (-) indiquée sur la pile/pile rechargeable et sur le produit.
- Avant l'insertion de la pile, nettoyez les contacts de la pile/de la pile rechargeable

ainsi que ceux présents dans le compartiment à piles en vous servant d'un chiffon sec et non pelucheux ou d'un coton-tige !

- Retirez immédiatement les piles/piles rechargeables usées du produit.





● Avant la mise en service

- Vérifiez que les éléments de la livraison sont au complet, et constatez si des dommages sont visibles.
 - Veuillez retirer entièrement les matériaux composant l'emballage du produit.
 - Retirez le film de protection de l'écran.

● Insérer/remplacer les piles



Lorsque le symbole de la batterie  apparaît pour la première fois sur l'écran 3, quelques mesures sont encore possibles.





Si le symbole batterie faible apparaît , vous devez remplacer les piles. Les mesures ne sont plus possibles.

- Ouvrez le couvercle du compartiment à piles  en appuyant doucement sur le loquet du couvercle.
- Retirez les piles usagées du compartiment à piles , si nécessaire.
- Insérez les piles (neuves). Respectez la polarité comme indiqué à l'intérieur du compartiment à piles .
- Fermez le couvercle du compartiment à piles  comme illustré (ill. A).



● Mise en service

● Mise en marche/arrêt

- Appuyez sur la touche MEAS   pour allumer l'appareil. Lors de la mise en marche du produit, le rayon laser s'allume.

- Maintenez la touche MEAS   enfoncée env. 5 secondes pour éteindre le produit, jusqu'à ce que le signe « OFF » apparaisse sur l'écran .
- L'appareil s'éteint automatiquement pour économiser les piles si aucune touche n'est actionnée pendant env. 3 minutes.
- Pour changer le point de départ de la mesure du bord supérieur du produit à son bord inférieur ou l'inverse, pressez la touche référence/unité .

● Choix de l'unité de longueur

1. Pressez et maintenez enfoncée la touche référence/unité  pendant plus de 3 secondes.
2. L'unité sur l'écran  change.
3. Répétez l'étape 1 jusqu'à ce que l'unité souhaitée apparaisse à l'écran .

Remarque : Les unités de longueur suivantes sont disponibles :

- m mètre
- " pied/pouce
- in pouce
- ft pied

● Mesures de longueurs

- Appuyez sur la touche MEAS [4] rapidement une nouvelle fois pour activer le rayon laser. Dès que le laser est allumé, le symbole ✦ [7] est affiché dans le coin gauche supérieur de l'écran [3].

Remarque : Lorsque le rayon laser est déjà activé, l'étape précédente peut être passée.

- Orientez maintenant le laser sur votre objectif. Appuyez sur la touche MEAS [4] rapidement une nouvelle fois. Lorsque

la valeur est mesurée, elle sera indiquée en bas de l'écran [3] et le laser s'éteindra.

- Si vous désirez effectuer une nouvelle mesure, répétez les étapes décrites précédemment.
- La nouvelle mesure est affichée en bas de l'écran [3], la mesure précédente est affichée au milieu. Le faisceau laser est à présent éteint.

● Changer le mode de mesure

● Mode mesure permanente

- En mode mesure unique, pressez et maintenez enfoncée la touche MEAS [4] pendant 3 secondes pour accéder au mode mesure permanente.
- En mode mesure permanente, le symbole laser clignote.

● Mode mesure unique

- En mode mesure permanente, pressez et maintenez enfoncée la touche MEAS 4 pendant 3 secondes pour accéder au mode mesure unique.
- En mode mesure unique, le symbole laser reste allumé.

● Erreur, dysfonctionnement & dépannage

Pro-blème	Cause	Solution
-----	Erreur de calcul	Respectez la plage de mesure admissible.

Pro-blème	Cause	Solution
301	La température ambiante est trop basse ou trop élevée	Respectez les températures ambiantes admissibles (0°–40 °C).
401	Dysfonctionnement	Si le symbole apparaît toujours après la mise en marche et l'arrêt à maintes reprises, apportez le produit dans un atelier spécialisé.

● Entretien et nettoyage

Le produit ne nécessite pas de maintenance.

- **ATTENTION !** Ne plongez jamais le produit dans de l'eau, ni dans d'autres

- liquides. L'humidité ne peut pas pénétrer à l'intérieur du produit lors du nettoyage.
- Nettoyez le port de sortie du rayon laser **2** et la lentille réceptrice **1** à l'aide d'un jet d'air doux. Pour les impuretés plus tenaces, enlevez la saleté avec un coton-tige légèrement humidifié. Ne pas exercer de fortes pressions lors de cette manipulation !
 - N'utilisez en aucun cas de l'essence, des solvants ou des nettoyants attaquant le plastique.
 - **⚠ AVERTISSEMENT !** Le produit ne peut être ouvert que par un spécialiste s'il a besoin d'être réparé.
 - Utilisez un chiffon sec pour le nettoyage du boîtier.
 - Nettoyez le produit régulièrement, de préférence après chaque utilisation.

● Rangement

- Si vous n'utilisez plus le produit pendant une longue période, enlevez les piles et stockez-le dans un endroit propre, sec et protégé des rayons directs du soleil.

● Mise au rebut

L'emballage se compose de matières recyclables pouvant être mises au rebut dans les déchetteries locales.



Veillez respecter l'identification des matériaux d'emballage pour le tri sélectif, ils sont identifiés avec des abbréviations (a) et des chiffres (b) ayant la signification suivante : 1–7 : plastiques/20–22 : papiers et cartons/80–98 : matériaux composite.



Votre mairie ou votre municipalité vous renseigneront sur les possibilités de mise au rebut des produits usagés.



Afin de contribuer à la protection de l'environnement, veuillez ne pas jeter votre produit usagé dans les ordures ménagères, mais éliminez-le de manière appropriée. Pour obtenir des renseignements concernant les points de collecte et leurs horaires d'ouverture, vous pouvez contacter votre municipalité.

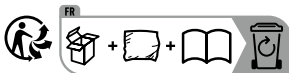

Le produit ainsi que les accessoires et les matériaux d'emballage sont recyclables et relèvent de la responsabilité élargie du producteur. Éliminez-les séparément, en suivant l'Info-tri illustrée, dans l'intérêt d'un meilleur traitement des déchets. Le logo Triman n'est valable qu'en France.

Les piles/piles rechargeables défectueuses ou usagées doivent être recyclées. Les piles et/ou piles rechargeables et/ou le produit doivent être retournés dans les centres de collecte proposés.



Pollution de l'environnement par la mise au rebut incorrecte des piles/piles rechargeables !

Les piles/piles rechargeables ne doivent pas être mises au rebut avec les ordures ménagères. Elles peuvent contenir des métaux lourds toxiques et doivent être considérées comme des déchets spéciaux. Les symboles chimiques des métaux lourds sont les suivants : Cd = cadmium, Hg = mercure, Pb = plomb. Pour cette raison, veuillez toujours déposer les piles/piles rechargeables usagées dans les conteneurs de recyclage communaux.

● Garantie et service

● Garantie

Article L217-16 du Code de la consommation

Lorsque l'acheteur demande au vendeur, pendant le cours de la garantie commerciale qui lui a été consentie lors de l'acquisition ou de la réparation d'un bien meuble, une remise en état couverte par la garantie, toute période d'immobilisation d'au moins sept jours vient s'ajouter à la durée de la garantie qui restait à courir. Cette période court à compter de la demande d'intervention de l'acheteur ou de la mise à disposition pour réparation du bien en cause, si cette mise à disposition est postérieure à la demande d'intervention.

Indépendamment de la garantie commerciale souscrite, le vendeur reste tenu des défauts de conformité du bien et des vices rédhibitoires dans les conditions prévues aux articles L217-4 à L217-13 du Code de la consommation et aux articles 1641 à 1648 et 2232 du Code Civil.

Article L217-4 du Code de la consommation

Le vendeur livre un bien conforme au contrat et répond des défauts de conformité existant lors de la délivrance.

Il répond également des défauts de conformité résultant de l'emballage, des instructions de montage ou de l'installation lorsque celle-ci a été mise à sa charge par le contrat ou a été réalisée sous sa responsabilité.

Article L217-5 du Code de la consommation

Le bien est conforme au contrat :

- 1° S'il est propre à l'usage habituellement attendu d'un bien semblable et, le cas échéant :
 - s'il correspond à la description donnée par le vendeur et posséder les qualités que celui-ci a présentées à l'acheteur sous forme d'échantillon ou de modèle ;
 - s'il présente les qualités qu'un acheteur peut légitimement attendre eu égard aux déclarations publiques faites par le vendeur, par le producteur ou par son représentant, notamment dans la publicité ou l'étiquetage ;
- 2° Ou s'il présente les caractéristiques définies d'un commun accord par les parties ou être propre à tout usage

spécial recherché par l'acheteur, porté à la connaissance du vendeur et que ce dernier a accepté.

Article L217-12 du Code de la consommation

L'action résultant du défaut de conformité se prescrit par deux ans à compter de la délivrance du bien.

Article 1641 du Code civil

Le vendeur est tenu de la garantie à raison des défauts cachés de la chose vendue qui la rendent impropre à l'usage auquel on la destine, ou qui diminuent tellement cet usage que l'acheteur ne l'aurait pas acquise, ou n'en aurait donné qu'un moindre prix, s'il les avait connus.

Article 1648 1er alinéa du Code civil

L'action résultant des vices rédhibitoires doit être intentée par l'acquéreur dans un délai de deux ans à compter de la découverte du vice.

Les pièces détachées indispensables à l'utilisation du produit sont disponibles pendant la durée de la garantie du produit.

Le produit a été fabriqué selon des critères de qualité stricts, et contrôlé consciencieusement avant sa livraison. En cas de défaut de matériau ou de fabrication, vous avez des droits légaux vis-à-vis du vendeur du produit. Vos droits légaux ne sont en aucun cas limités par notre garantie mentionnée ci-dessous.

La garantie de ce produit est de 3 ans à partir de la date d'achat. La période de garantie commence à la date d'achat. Conservez l'original de la preuve d'achat dans un endroit sûr car ce document est nécessaire pour prouver l'achat.

Tout dommage ou défaut déjà présent au moment de l'achat doit être signalé immédiatement après le déballage du produit.

Si le produit présente un défaut de matériau ou de fabrication dans les 3 ans qui suivent la date d'achat, nous le réparerons ou le remplacerons - à notre choix - gratuitement pour vous. La période de garantie n'est pas prolongée par une demande de garantie acceptée. Cette mesure s'applique également pour les pièces remplacées et réparées.

Cette garantie est annulée si le produit a été endommagé ou utilisé ou entretenu de manière incorrecte.

La garantie couvre les défauts de matériels et de fabrication. Cette garantie ne couvre pas les pièces du produit soumises à une usure normale, et qui sont donc considérées comme des pièces d'usure (par exemple les piles, tuyaux, les cartouches d'encre), ni les dommages aux pièces fragiles, par exemple les interrupteurs ou les pièces en verre.

● **Faire valoir sa garantie**

Pour garantir la rapidité d'exécution de la procédure de garantie, veuillez respecter les consignes suivantes :

- o Pour toute demande, veuillez conserver le ticket de caisse et le numéro d'article

- (IAN 509622_2507) comme preuve d'achat.
- o Le numéro de référence de l'article est indiqué sur la plaque signalétique du produit ou sur une gravure du produit, sur la couverture de votre manuel (en bas à gauche) ou sur un autocollant placé sur la face arrière ou inférieure du produit.
 - o En cas de dysfonctionnement ou de tout autre défaut de l'appareil, contactez d'abord le service après-vente par téléphone ou par e-mail aux coordonnées indiquées ci-dessous.
 - o Tout produit considéré comme défectueux peut alors être envoyé sans frais de port supplémentaires au service clientèle indiqué, accompagné de la preuve d'achat (ticket de caisse) et d'une

description écrite du défaut et de sa date d'apparition.



Sur parkside-diy.com, vous pouvez visualiser et télécharger de nombreux autres manuels. Avec ce QR Code, vous accédez directement au site parkside-diy.com. Sélectionnez votre pays et recherchez le mode d'emploi

dans le champ de recherche. En saisissant le numéro d'article (IAN) 509622_2507, vous accédez au mode d'emploi de votre article.

● Service après-vente

(FR) Service après-vente France

Tél. : 0800 907612
Formulaire de contact sur
parksid-diy.com
IAN 509622_2507

(BE) Service après-vente Belgique

Tél. : 0800 12614
Formulaire de contact sur
parksid-diy.com
IAN 509622_2507

(CH) Service après-vente Suisse

Tél. : 0800 563601
Formulaire de contact sur
parksid-diy.com
IAN 509622_2507



Legenda van de gebruikte pictogrammen	Pagina 70
Inleiding	Pagina 72
Correct gebruik	Pagina 72
Beschrijving van de onderdelen.....	Pagina 72
Omvang van de levering	Pagina 73
Technische gegevens.....	Pagina 73
Algemene veiligheidsinstructies	Pagina 74
Veiligheids-instructies voor batterijen/accu's	Pagina 76
Voor de ingebruikname	Pagina 78
Batterijen plaatsen/vervangen	Pagina 78
Ingebruikname	Pagina 78
In-/Uitschakelen.....	Pagina 78
Lengteeenheid kiezen	Pagina 79
Lengtes meten	Pagina 79

Meetmodus wijzigen	Pagina 80
Continue meting.....	Pagina 80
Enkele meting	Pagina 80
Fouten, storingen & storingen oplossen	Pagina 80
Onderhoud en reiniging	Pagina 81
Opslag	Pagina 81
Afvoer	Pagina 82
Garantie en service	Pagina 83
Garantie.....	Pagina 83
Afwikkeling in geval van garantie	Pagina 84
Service	Pagina 85

Legenda van de gebruikte pictogrammen

	Lees de gebruiksaanwijzing.		Gelijkstroom/-spanning
	Explosiegevaar!		Inclusief batterij
	Veiligheidshandschoenen dragen!		Veiligheidsinstructies Instructies
	Let op!		Het CE-teken bevestigt de conformiteit met de voor het product van toepassing zijnde EU-richtlijnen.
	Bescherm u tegen laserstraling!	 	Buiten het bereik van kinderen opbergen

Legenda van de gebruikte pictogrammen

	Niet in de laserstraal kijken!		Nieuwe en gebruikte batterijen niet door elkaar gebruiken
	Niet in het vuur gooien		Niet opladen
	Niet verkeerd plaatsen		Houd batterijen uit de buurt van water en overmatig vocht.
	Niet deformer/beschadigen		Niet kortsluiten
	Niet openen/uit elkaar halen		Op de juiste manier plaatsen
	Verskillende types en merken niet door elkaar gebruiken		

Laser-afstandsmeter 20 m

● Inleiding

Hartelijk gefeliciteerd met de aankoop van uw nieuwe product. U heeft voor een hoogwaardig product gekozen. De gebruiksaanwijzing is een deel van het product. Deze bevat belangrijke aanwijzingen voor veiligheid, gebruik en verwijdering. Maakt U zich voor de ingebruikname van het product met alle bedienings- en veiligheidsvoorschriften vertrouwd. Gebruik het product alleen zoals beschreven en voor de aangegeven toepassingsgebieden. Overhandig alle documenten bij doorgifte van het product aan derden.



● **Correct gebruik**

Het product is bedoeld om dieptes, lengtes, hoogtes en afstanden te meten. Elke wijziging of elk ander gebruik van het product is niet doelmatig en houdt een aanzienlijk ongevalrisico in. De fabrikant is niet aansprakelijk voor schade als gevolg van ondoelmatig gebruik. Niet bestemd voor commercieel gebruik.

● **Beschrijving van de onderdelen**

- 1 Sensor-oog
- 2 Uitgang laserstraal
- 3 Display
- 4 MEAS-knop  (in- en uitschakelen, enkele meting, continue meting)
- 5 Reference-/Unit-knop (uitgangspunt van de meting wijzigen/eenheid wijzigen)
- 6a Deksel voor batterijvak
- 6b Batterijvak

Display

- 7 Laser is ingeschakeld *
- 8 Batterij-indicatie 
- 9 Eerder gemeten waarde
- 10 Lengte-eenheid
- 11 Laatste gemeten waarde
- 12 Referentievlak 
- 12a De meting wordt vanaf de bovenkant van het apparaat uitgevoerd 
- 12b De meting wordt vanaf de onderkant van het apparaat uitgevoerd 

Opmerking: de eerste (eerdere) meetwaarde wordt in het midden weergegeven nadat de tweede (nieuwe) meetwaarde succesvol is begonnen.

● Omvang van de levering

- 1 laserafstandsmeter
- 2 1,5V-batterijen type LR03 (AAA)
- 1 gebruiksaanwijzing

● Technische gegevens

Meetbereik:	0,075–20 m* (vanaf de bovenkant) 0,175–20 m* (vanaf de onderkant)
Meetnauwkeurigheid (typisch):	± 2,0 mm**
Kleinste weergave-eenheid:	1 mm
Bedrijfstemperatuur:	0°–40 °C (voor gebruik binnenshuis)
Relatieve luchtvochtigheid max.:	≤ 75 %
Laserklasse:	2
Golflengte van de laser (λ):	620–690 nm
Maximaal vermogen P max:	<1 mW
Voedingsspanning:	3V===
Batterijen:	2 x 1,5V LR03 (AAA)

Gewicht:	62,5 g (zonder batterijen)
Afmetingen:	10 x 3,9 x 2,6 cm
Beschermingsgraad:	IP20

*) De reikwijdte wordt groter naarmate het laserlicht beter door het oppervlak van het object weerkaatst wordt (strooiend, niet spiegelend) en hoe helderder de laserpunt in verhouding tot het omgevingslicht is (binnenruimtes, schemering).

**) Bij ongunstige omstandigheden zoals bijv. fel zonlicht of slecht reflecterende oppervlakken, bedraagt de maximale afwijking ± 8 mm op 20m. Bij gunstige omstandigheden moet rekening worden gehouden met een afwijking van $\pm 0,1$ mm/m.



Algemene veiligheidsinstructies

- **Verstikkingsgevaar!** Verpakkingsmateriaal (bijv. folie of polystyreen) mag niet worden gebruikt om ermee te spelen. Houd kinderen uit de buurt van het verpakkingsmateriaal. Het verpakkingsmateriaal is geen speelgoed.
- Gebruik het product niet op plekken waar brand- of explosiegevaar bestaat, bijv. in de buurt van brandbare vloeistoffen of gassen.
- Dit product kan door kinderen vanaf 8 jaar alsmede door personen met verminderde fysieke, sensorische of mentale vaardigheden of een gebrek aan ervaring en kennis worden gebruikt, als zij onder toezicht staan of geïnstrueerd zijn met betrekking tot het veilige gebruik

- van het product en zij de hieruit voortvloeiende gevaren begrijpen. Kinderen mogen niet met het product spelen. Reiniging en onderhoud mogen niet door kinderen zonder toezicht worden uitgevoerd.
- Laat het product niet onbeheerd achter als het wordt gebruikt. Andere personen zouden door de laserstraal verblind kunnen worden.
 - Bescherm het product tegen vocht en directe zonnestraling.
 - Stel het product niet bloot aan extreme temperaturen of temperatuurschommelingen. Laat het bijvoorbeeld niet voor lange tijd in de auto liggen. Laat het product bij grote temperatuurschommelingen eerst acclimatiseren alvorens het in bedrijf te nemen. Bij extreme temperaturen of temperatuurschommelingen

kan de nauwkeurigheid van het product beïnvloed worden.

- Vermijd heftige schokken of het laten vallen van het product.



WAARSCHUWING!

Bescherm u tegen laserstraling!



- **VOORZICHTIG LASERSTRALING!
NIET IN DE STRAAL KIJKEN!
LASERKLASSE 2!**
- Kijk nooit direct in de laserstraal of in de opening.

WAARSCHUWING!

Het observeren van de laserstraal met optische instrumenten (bijv. loep, vergrootglas e. d.) is schadelijk voor de ogen.

- **Voorzichtig!** Als er andere dan de hier genoemde bedienings- of afstelfuncties worden gebruikt of andere handelingen worden verricht, kan dit tot gevaarlijke blootstelling aan straling leiden.
- Richt de laserstraal nooit op reflecterende oppervlakken, personen of dieren. Slechts een kort zichtcontact met de laserstraal kan leiden tot oogletsel.



Veiligheids-instructies voor batterijen/accu's

- **LEVENSGEVAAR!** Houd batterijen/accu's buiten het bereik van kinderen. Raadpleeg bij inslikken onmiddellijk een arts!

- Inslikken kan leiden tot inwendige verbrandingen, perforatie van zacht weefsel en tot de dood. Ernstige inwendige verbrandingen kunnen binnen 2 uur na het inslikken optreden.



EXPLOSIEGEVAAR! Laad niet oplaadbare batterijen nooit op. Sluit de batterijen/accu's niet

- kort en/of open deze niet. Daardoor kan de batterij oververhit raken, in brand vliegen of exploderen.
- Gooi batterijen/accu's nooit in het vuur of water.
- Stel batterijen/accu's nooit bloot aan mechanische belastingen.

Risico dat de batterijen/accu's lekken

- Vermijd extreme omstandigheden en temperaturen die invloed op de batterijen/accu's zouden kunnen hebben bijv. radiatoren/direct zonlicht.

- Bij lekkende batterijen/accu's het contact van de chemicaliën met de huid, ogen en slijmvliezen vermijden! Spoel de desbetreffende plekken direct af met schoon water en raadpleeg onmiddellijk een arts!



DRAAG VEILIGHEIDSHANDSCHOENEN! Lekkende of beschadigde batterijen/accu's

- kunnen in geval van huidcontact chemische brandwonden veroorzaken. Draag daarom in dit geval geschikte veiligheidshandschoenen.
- Als de batterijen/accu's lekken, dient u deze direct uit het product te halen om beschadigingen te vermijden.
- Gebruik alleen batterijen/accu's van hetzelfde type. Gebruik nooit nieuwe en oude batterijen/accu's door elkaar!

- Verwijder de batterijen/accu's, als u het product gedurende een langere periode niet gebruikt.



Risico op beschadiging van het product





- Gebruik uitsluitend het aangegeven type batterij/accu!
- Plaats de batterijen/accu's volgens de weergegeven polariteit (+) en (-) op batterij/accu en op product.
- Reinig de contacten van de batterij/accu en in het batterijvak voor het plaatsen met een droge, pluisvrije doek of wattenstaafje!
- Verwijder verbruikte batterijen/accu's direct uit het product.

● Voor de ingebruikname

- Controleer de levering op volledigheid en op zichtbare beschadigingen.
- Verwijder al het verpakkingsmateriaal van het product.
- Verwijder de beschermfolie van het display.





● Batterijen plaatsen/vervangen

Als het batterijsymbool  voor de eerste keer in het display  verschijnt, zijn nog enkele metingen mogelijk. Verschijnt het lege batterijsymbool , dan moeten de batterijen worden vervangen. Metingen zijn niet meer mogelijk.

- Open het deksel van het batterijvakje  door het nokje van het deksel voorzichtig naar beneden te drukken.
- Verwijder, indien nodig, de lege batterijen uit het batterijvak .
 - Plaats de (nieuwe) batterijen. Let op de juiste polariteit overeenkomstig de afbeelding aan de binnenkant van het batterijvak .
 - Sluit het deksel  van het batterijvak zoals aangegeven (afb. A).

● Ingebruikname

● In-/Uitschakelen

- Druk voor het inschakelen van het product op de MEAS-knop  . Bij het inschakelen van het product wordt de laserstraal ingeschakeld.
- Houd voor het uitschakelen van het product de MEAS-knop   ca. 5 seconden lang ingedrukt, tot in het display  „OFF“ wordt weergegeven.

Als er gedurende ca. 3 minuten geen knop op het product wordt ingedrukt, schakelt het product zichzelf automatisch uit om de batterijen te sparen.

- Om te wisselen tussen de meting vanaf de bovenkant of de onderkant van het product of omgekeerd, drukt u op de Reference-/Unit-knop [5].

● Lengteeenheid kiezen

1. Houd de Reference-/Unit-knop [5] langer dan 3 seconden ingedrukt.
2. De eenheid op het display [3] verandert.
3. Herhaal stap 1 totdat de gewenste eenheid op het display [3] verschijnt.

Opmerking: U kunt kiezen uit de volgende lengteeenheden:

- m meter
- '" voet/inch

- in inch
- ft voet

● Lengtes meten

- Druk nog een keer kort op de MEAS-knop [4] om de laserstraal te activeren. Zodra de laser is ingeschakeld, wordt het symbool * [7] in de linker bovenhoek van het display [3] weergegeven.

Opmerking: als de laserstraal reeds geactiveerd is, kan de bovengenoemde stap worden overgeslagen.

- Richt de laser alleen op het te meten object. Druk nog een keer kort op de MEAS-knop [4]. Bij een succesvolle meting wordt de meetwaarde aan de onderkant van het display [3] weergegeven en de laser wordt uitgeschakeld.
- Als u nog een meting wilt uitvoeren, herhaalt u de bovengenoemde stappen.

- De nieuwe meetwaarde wordt aan de onderkant van het display **3** weergegeven, de vorige meetwaarde in het midden. De laserstraal is nu uitgeschakeld.

● Meetmodus wijzigen

● Continue meting

- Druk in de modus voor enkele meting op de MEAS-knop **4** en houd deze 3 seconden ingedrukt om in de modus voor continue meting te komen.
- Het lasersymbool knippert in de modus voor continue meting.

● Enkele meting

- Druk in de modus voor continue meting op de MEAS-knop **4** en houd deze 3 seconden ingedrukt om in de modus voor enkele meting te komen.

- Het lasersymbool blijft in de modus voor enkele meting staan.

● Fouten, storingen & storingen oplossen

Probleem	Oorzaak	Oplossing
-----	Berekeningsfout	Let op het toegestane meetbereik.
301	Omgevings-temperatuur te laag of te hoog	Let op de toegestane omgevings-temperaturen (0°–40°C).

Probleem	Oorzaak	Oplossing
401	Apparaat-fout	Als het symbool ook na meermaals in- en uitschakelen nog steeds verschijnt, breng dan het product naar een vakman.

● Onderhoud en reiniging

Het product is onderhoudsvrij.

- **LET OP!** Dompel het product nooit onder in water of andere vloeistoffen. Bij het reinigen mag er geen vocht in het product binnendringen.
- Reinig de uitgang van de laserstraal 2 en het sensor-oog 1 met een zachte luchtstroom. Bij sterkere verontreinigingen

het vuil verwijderen met een licht vochtig gemaakt wattenstaafje. Oefen daarbij geen sterke druk uit!

- Gebruik nooit benzine, oplosmiddelen of reinigingsmiddelen die kunststof aantasten.
- **⚠ WAARSCHUWING!** Het product mag voor reparatie-doeleinden alleen door een vakman worden geopend.
- Gebruik voor het reinigen van de behuizing een droge doek.
- Reinig het product regelmatig, zo mogelijk na elk gebruik.

● Opslag

- Indien het product voor langere tijd niet wordt gebruikt, verwijder dan de batterijen en bewaar deze op een schone, droge plek zonder direct zonlicht.

● Afvoer

De verpakking bestaat uit milieuvriendelijke grondstoffen die u via de plaatselijke recyclingcontainers kunt afvoeren.



Neem de aanduiding van de verpakkingsmaterialen voor de afvalscheiding in acht. Deze zijn gemarkeerd met de afkortingen (a) en een cijfers (b) met de volgende betekenis: 1–7: kunststoffen/20–22: papier en vezelplaten/80–98: composietmaterialen.



Informatie over de mogelijkheden om het uitgediende product na gebruik te verwijderen, verstrekt uw gemeentelijke overheid.



Gooi het afgedankte product omwille van het milieu niet weg via het huisvuil, maar geef het af bij het daarvoor bestemde depot of het gemeentelijke milieupark. Over afgifteplaatsen en hun openingstijden kunt u zich bij uw aangewezen instantie informeren.

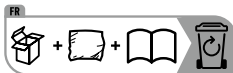

Het product, waaronder het toebehoren, en de verpakkingsmaterialen kunnen worden gerecycled en zijn onderhevig aan een uitgebreide verantwoordelijkheid van de fabrikant. Gooi ze apart weg, overeenkomstig de aangegeven Info-tri (informatie

over afvalscheiding), voor een beter afvalbeheer. Het Triman-logo geldt alleen voor Frankrijk.

Defecte of verbruikte batterijen/accu's moeten worden gerecycled. Geef batterijen/accu's en/of het product af bij de daarvoor bestemde verzamelstations.



Milieuschade door foutieve verwijdering van de batterijen/accu's!

Batterijen/accu's mogen niet via het huisvuil worden weggegooid. Ze kunnen giftige zware metalen bevatten en vallen onder het chemisch afval. De chemische symbolen van de zware metalen zijn: Cd = cadmium, Hg = kwik, Pb = lood. Geef verbruikte batterijen/accu's daarom af bij een gemeentelijk inzamelpunt.

Garantie en service

Garantie

Het product werd volgens strenge kwaliteitsrichtlijnen gemaakt en voor de uitlevering zorgvuldig gecontroleerd. In geval van materiaal- of fabricagefouten hebt u tegenover de verkoper van het product wettelijke rechten. Uw wettelijke rechten worden op geen enkele manier door onze hieronder vermelde garantie beperkt.

De garantie voor dit product bedraagt 3 jaar vanaf aankoopdatum. De garantieperiode gaat in op de datum van aankoop. Bewaar het originele bewijs van aankoop op een veilige plek aangezien dit document nodig is als bewijs.

Alle beschadigingen of gebreken die reeds op het moment van aankoop aanwezig zijn,

moeten meteen na het uitpakken van het product worden gemeld.

Mocht het product binnen 3 jaar na aankoopdatum een materiaal- of fabricagefout vertonen, zullen wij het – naar onze keuze – gratis voor u repareren of vervangen. De garantieperiode wordt door een plaatsgevonden garantieverlening niet verlengd. Dit geldt ook voor vervangen en gerepareerde onderdelen.

Deze garantie vervalt als het product werd beschadigd of onjuist is gebruikt of onderhouden.

De garantie dekt materiaal- en fabricagefouten af. Deze garantie dekt geen productonderdelen die aan normale slijtage onderhevig zijn en daarom als verbruiksartikelen worden beschouwd (bv. batterijen,

slangen, inktpatronen), noch dekt zij schade aan breekbare onderdelen, bv. schakelaars of onderdelen die van glas zijn gemaakt.

● Afwikkeling in geval van garantie

Om een snelle afhandeling van uw probleem te garanderen, dient u de volgende aanwijzingen in acht te nemen:

- o Houd bij alle vragen alstublieft de kassabon en het artikelnummer (IAN 509622_2507) als bewijs van aankoop bij de hand.
- o Het artikelnummer vindt u op het typeplaatje op het product, een gravure op het product, het titelblad van uw handleiding (links onderaan) of de sticker op de achter- of onderkant van het product.
- o Wanneer er storingen in de werking of andere gebreken optreden, neem dan

- eerst contact op met de hierna genoemde service-afdeling per telefoon of e-mail.
- o Een als defect bestempeld product kunt u dan samen met het aankoopbewijs (kassabon) en een beschrijving van het gebrek en het moment waarop het is opgetreden franco opsturen naar het aan u doorgegeven service-adres.



Op parkside-diy.com kunt u deze en vele andere handleidingen bekijken en downloaden. Met deze QR-code gaat u direct naar parkside-diy.com. Kies uw land en gebruik het zoekmasker om de gebruiksaanwijzing te zoeken. Vul het artikelnummer (IAN) 509622_2507 in om toegang te krijgen tot de gebruiksaanwijzing van uw artikel.

● Service

(NL) Service Nederland

Tel.: 0800 0229556

Contactformulier op parkside-diy.com

IAN 509622_2507

(BE) Service België

Tel.: 0800 12614

Contactformulier op parkside-diy.com









IAN 509622_2507



Legenda zastosowanych piktogramów	Strona	88
Wstęp	Strona	90
Zastosowanie zgodne z przeznaczeniem	Strona	90
Opis części.....	Strona	90
Zawartość	Strona	91
Dane techniczne	Strona	91
Ogólne wskazówki bezpieczeństwa	Strona	92
Wskazówki bezpieczeństwa dla baterii/akumulatorów.....	Strona	94
Przed uruchomieniem	Strona	96
Zakładanie/Wymiana baterii.....	Strona	96
Uruchomienie	Strona	97
Włączanie/Wyłączanie	Strona	97
Wybór jednostki długości.....	Strona	97
Pomiar długości	Strona	97

Zmiana trybu pomiaru	Strona	98
Tryb stałego pomiaru	Strona	98
Tryb pomiaru pojedynczego.....	Strona	98
Błędy, zakłócenia i usuwanie usterek	Strona	99
Konserwacja i czyszczenie	Strona	99
Przechowywanie	Strona	100
Utylizacja	Strona	100
Gwarancja i serwis	Strona	102
Gwarancja	Strona	102
Sposób postępowania w przypadku naprawy gwarancyjnej.....	Strona	104
Serwis	Strona	105

Legenda zastosowanych piktogramów

	Proszę przeczytać instrukcję obsługi.		Prąd/stały
	Niebezpieczeństwo wybuchu!		Wraz z baterią
	Zakładać rękawice ochronne!		Wskazówki bezpieczeństwa Instrukcja postępowania
	Uwaga!		Znak CE potwierdza zgodność z dyrektywami UE mającymi zastosowanie dla tego produktu.
	Należy chronić się przed promieniowaniem laserowym!	 	Przechowywać poza zasięgiem dzieci

Legenda zastosowanych piktogramów

	Nie wpatrywać się w promień lasera!		Nie mieszać ze sobą nowych i zużytych baterii
	Nie wrzucać do ognia		Nie ładować
	Nie wkładać w niepoprawny sposób		Baterie należy przechowywać z dala od wody i nadmiernej wilgoci.
	Nie deformować/uszkadzać		Nie zwierać
	Nie otwierać/wyjmować		Zwrócić uwagę na właściwe wkładanie
	Nie należy mieszać różnych typów i marek		

Dalmierz laserowy 20m

● Wstęp

Gratulujemy Państwu zakupu nowego produktu. Tym samym zdecydowali się Państwo na zakup produktu wysokiej jakości. Instrukcja obsługi jest częścią tego produktu.

Zawiera ona ważne wskazówki dotyczące bezpieczeństwa, użytkowania i utylizacji. Przed pierwszym użyciem produktu należy zapoznać się ze wszystkimi wskazówkami dotyczącymi obsługi i bezpieczeństwa. Używać produktu wyłącznie zgodnie z jego poniżej opisanym przeznaczeniem. W przypadku przekazania produktu innej osobie należy dołączyć do niego całą jego dokumentację.

● Zastosowanie zgodne z przeznaczeniem

Produkt nadaje się do pomiaru odległości, długości, wysokości, dystansów. Jakikolwiek inne użycie lub zmiany produktu uważane są za niezgodne z przeznaczeniem i kryją w sobie poważne niebezpieczeństwo wypadku. Producent nie ponosi odpowiedzialności za szkody powstałe wskutek użycia produktu niezgodnie z jego przeznaczeniem. Nie jest on przeznaczony do celów zarobkowych.

● Opis części

- 1 Soczewka odbiorcza
- 2 Otwór wylotowy promienia laserowego
- 3 Wyświetlacz
- 4 Przycisk MEAS  (włączanie i wyłączanie, pomiar pojedynczy, pomiar stały)

5 Przycisk Reference/Unit (zmiana pomiaru punktu wyjściowego/zmiana jednostki)

6a Pokrywa komory baterii

6b Komora baterii

Wyświetlacz

7 Laser włączony *

8 Wskaźnik stanu baterii 

9 Wcześniej zmierzona wartość

10 Jednostka długości

11 Ostatnio zmierzona wartość

12 Poziom odniesienia 

12a Pomiar przeprowadzany z górnej krawędzi urządzenia 

12b Pomiar przeprowadzany z dolnej krawędzi urządzenia 

Wskazówka: Pierwsza (wcześniejsza) wartość pomiaru wskazywana jest w środku

po skutecznym rozpoczęciu drugiej (nowej) wartości pomiaru.

● Zawartość

1 laserowe urządzenie do pomiaru odległości

2 baterie 1,5V typu LR03 (AAA)

1 instrukcja obsługi

● Dane techniczne

Zakres pomiaru: 0,075–20m* (punkt wyjścia górna krawędź)
0,175–20m* (punkt wyjścia dolna krawędź)

Dokładność pomiaru (typowa): $\pm 2,0\text{mm}^{**}$

Najmniejsza wyświetlana

jednostka: 1 mm

Temperatura robocza:	0°–40°C (do stosowania w pomieszczeniach)
Względna wilgotność powietrza maks.:	≤ 75 %
Klasa laseru:	2
Długość fali lasera (λ):	620–690 nm
Maksymalna moc P maks.:	<1 mW
Napięcie robocze:	3V===
Baterie:	2 x 1,5V LR03 (AAA)
Ciężar:	62,5 g (bez baterii)
Wymiary:	10 x 3,9 x 2,6 cm
Stopień ochrony:	IP20

*) Zasięg będzie większy, im lepiej światło lasera będzie odbijane od powierzchni celu

(rozpraszane, nie lustrzane odbicie) i im jaśniejszy jest punkt lasera w stosunku do jasności otoczenia (pomieszczenia, zmierzch).
**) W niekorzystnych warunkach, jak np. przy silnych promieniach słonecznych lub źle odbijającej powierzchni maksymalna odchylenie wynosi ± 8 mm na 20 m. W korzystnych warunkach należy liczyć się z wpływem $\pm 0,1$ mm/m.



Ogólne wskazówki bezpieczeństwa

- **NIEBEZPIECZEŃSTWO UDUSZENIA SIĘ!** Materiały opakowaniowe (np. folie lub polistyren) nie mogą być używane do zabawy. Trzymać materiał opakowaniowy poza zasięgiem dzieci. Materiał opakowaniowy nie jest zabawką.

- Nie należy używać produktu w miejscach, w których istnieje niebezpieczeństwo zapłonu lub eksplozji, na przykład w pobliżu palnych cieczy lub gazów.
- Niniejszy produkt może być używany przez dzieci od lat 8 oraz przez osoby z obniżonymi zdolnościami fizycznymi, sensorycznymi lub mentalnymi lub brakiem doświadczenia lub wiedzy, jeśli pozostają pod nadzorem lub zostały pouczone w kwestii bezpiecznego użycia produktu i rozumieją wynikające z niego zagrożenia. Dzieci nie mogą bawić się produktem. Czyszczenie i konserwacja nie mogą być wykonywane przez dzieci bez nadzoru.
- Nie pozostawiać produktu bez nadzoru, jeśli jest używany. Inne osoby mogłyby zostać oślepione promieniem lasera.
- Chronić produkt przed wilgocią i bezpośrednim promieniowaniem słonecznym.
- Nie narażać produktu na działanie ekstremalnych temperatur lub wahań temperatury. Nie pozostawiać go leżącego np. przez dłuższy czas w aucie. W przypadku większych wahań temperatury najpierw pozostawić produkt, aby się zaadaptował, zanim zostanie użyty. W przypadku ekstremalnych temperatur lub wahań temperatury precyzja produktu może być ograniczona.
- Unikać mocnych uderzeń lub upadków produktu.
- 
- **⚠ OSTRZEŻENIE!**
Należy chronić się przed promieniowaniem laserowym!



- **UWAGA PROMIENIOWANIE LASEROWE! NIE KIEROWAĆ WZROKU NA PROMIEŃ! LASER KLASY 2!**

- Nigdy nie wpatrywać się bezpośrednio w promień lasera lub otwór wylotu.

- ▲ **OSTRZEŻENIE!**

Oglądanie promienia laserowego instrumentami optycznymi (np. przez lupę, szkło powiększające itp.) łączy się z uszkodzeniem wzroku.

- **UWAGA!** Jeśli używa się innych urządzeń manipulacyjnych lub regulacyjnych lub stosuje inne metody postępowania

niż tutaj podane, może dojść do niebezpiecznej ekspozycji na promieniowanie.

- Nigdy nie należy kierować promienia lasera w stronę odbijających powierzchni, osób lub zwierząt. Już krótki kontakt wzrokowy z promieniem lasera może prowadzić do uszkodzenia wzroku.



Wskazówki bezpieczeństwa dla baterii/akumulatorów

- **ZAGROŻENIE ŻYCIA!** Baterie/akumulatory należy trzymać poza zasięgiem dzieci. W przypadku połknięcia należy natychmiast udać się do lekarza!
- Połknięcie może prowadzić do oparzeń, perforacji tkanki miękkiej i śmierci. Ciężkie poparzenia mogą wystąpić w ciągu 2 godzin po połknięciu.

-  **NIEBEZPIECZEŃSTWO WYBUCHU!** Baterii jednorazowego użytku nie wolno ładować ponownie. Baterii/akumulatorów nie należy zwierać i/lub otwierać. Może to doprowadzić do przegrzania, pożaru lub wybuchu.
- Nigdy nie należy wrzucać baterii/akumulatorów do ognia lub wody.
- Nigdy nie należy narażać baterii/akumulatorów na obciążenia mechaniczne.

Ryzyko wycieku kwasu z baterii/akumulatorów

- Należy unikać ekstremalnych warunków i temperatur, które mogą oddziaływać na baterie/akumulatory, np. kaloryferów/bezpośredniego działania promieniowania słonecznego.

- Jeśli wyciekną baterie/akumulatory, należy unikać kontaktu skóry, oczu i błon śluzowych z chemikaliami! Dotknięte miejsca natychmiast przepłukać czystą wodą i udać się do lekarza!



ZAKŁADAĆ RĘKAWICE OCHRONNE!

- Wylane lub uszkodzone baterie/akumulatory po dotknięciu skóry mogą spowodować poparzenia chemiczne. Dlatego należy w takim przypadku nakładać odpowiednie rękawice ochronne.
- W przypadku wycieku baterii/akumulatorów natychmiast usunąć je z produktu, aby uniknąć uszkodzeń.
- Używać wyłącznie baterii/akumulatorów tego samego typu. Nie zakładać razem nowych oraz zużytych baterii/akumulatorów!

- Jeżeli produkt nie jest przez dłuższy czas używany, baterie/akumulatory należy wyjąć.

Ryzyko uszkodzenia produktu



- Używać wyłącznie zalecanego rodzaju baterii/akumulatora!
- Włożyć baterie/akumulatory zgodnie z oznaczeniem biegunów (+) i (-) na baterii/akumulatorze i produkcie.
- Oczyszczyć styki baterii/akumulatora i w komorze baterii przed włożeniem suchą, niestrzępiącą się szmatką lub patyczkiem higienicznym!
- Zużyte baterie/akumulatory wyjąć jak najszybciej z produktu.

● Przed uruchomieniem



- Sprawdzić zawartość pod kątem kompletności i widocznych uszkodzeń.

- Należy całkowicie usunąć materiał opakowania z produktu.
- Usunąć folię ochronną z wyświetlacza.

● Zakładanie/Wymiana baterii

Jeśli symbol baterii  pojawi się pierwszy raz na wyświetlaczu , możliwe jest wykonanie jeszcze kilku pomiarów. Jeśli pojawi się symbol pustej baterii , należy wymienić baterię.



Pomiary nie są już możliwe.

- Otworzyć pokrywę komory baterii , ostrożnie wciskając zapadkę pokrywy w dół.
- W razie konieczności usunąć zużyte baterie z komory baterii .
- Włożyć (nowe) baterie. Zwrócić uwagę na poprawne ułożenie biegunów zgodnie z prezentacją na wewnętrznej stronie komory baterii .

- Zamknąć pokrywę komory na baterie **6a** jak pokazano (rys. A).

● Uruchomienie

● Włączanie/Wyłączanie

- W celu włączenia produktu nacisnąć przycisk MEAS  **4**. Przy włączaniu produktu włączany jest promień lasera.
- W celu wyłączenia produktu trzymać wciśnięty przycisk MEAS  **4** przez ok. 5 sekund, aż na wyświetlaczu **3** pojawi się „OFF“. Jeśli przez ok. 3 minuty nie zostanie wciśnięty żaden przycisk na produkcie, produkt automatycznie się wyłączy w celu oszczędności baterii.
- Aby zmienić punkt wyjścia pomiaru z krawędzi górnej produktu na jego krawędź dolną i odwrotnie, nacisnąć i przytrzymać przycisk Reference/Unit **5**.

● Wybór jednostki długości

1. Nacisnąć i przytrzymać przycisk Reference/Unit **5** przez ponad 3 sekundy.
2. Jednostka zmienia się na wyświetlaczu **3**.
3. Powtórzyć krok 1, aż na wyświetlaczu **3** pojawi się wybrana jednostka.

Wskazówka: Do wyboru są następujące jednostki długości:

- m metr
- " stopa/cal
- in cal
- ft stopa

● Pomiar długości

- Krótko nacisnąć przycisk MEAS **4** po raz kolejny, aby aktywować promień lasera. Zaraz po włączeniu lasera pojawi się symbol  **7** w górnym lewym rogu wyświetlacza **3**.

Wskazówka: Jeśli promień lasera jest już aktywowany, można ominąć wyżej wymieniony krok.

- Skierować laser na cel. Kolejny raz krótko nacisnąć przycisk MEAS [4]. W przypadku skutecznego pomiaru wartość pomiaru wyświetlana jest w dolnym rogu wyświetlacza [3], a laser jest wyłączany.
- Jeśli ma być wykonany kolejny pomiar, należy powtórzyć wcześniej opisane kroki.
- Nowa wartość pomiaru wyświetlana jest w dolnym rogu wyświetlacza [3], wcześniejsza wartość pomiaru w środku. Promień lasera jest wyłączony.

● Zmiana trybu pomiaru

● Tryb stałego pomiaru

- Nacisnąć i przytrzymać w trybie pomiaru pojedynczego przycisk MEAS [4] przez 3 sekundy, aby przejść do trybu pomiaru stałego.
- Symbol lasera miga w trybie pomiaru stałego.

● Tryb pomiaru pojedynczego

- Nacisnąć i przytrzymać w trybie pomiaru stałego przycisk MEAS [4] przez 3 sekundy, aby przejść do trybu pomiaru pojedynczego.
- Symbol lasera pozostaje włączony w trybie pomiaru pojedynczego.

● Błędy, zakłócenia i usuwanie usterek

Pro-blem	Przyczyna	Rozwiązanie
-----	Błąd obliczeniowy	Przestrzegać dopuszczalnego zakresu pomiaru.
301	Temperatura otoczenia za niska lub za wysoka	Przestrzegać dopuszczalnych temperatur otoczenia (0°–40°C).

Pro-blem	Przyczyna	Rozwiązanie
401	Błąd urządzenia	Jeśli symbol wciąż pojawia się również po wielokrotnym włączeniu i wyłączeniu, należy zanieść produkt do warsztatu specjalistycznego.

● Konserwacja i czyszczenie

Niniejszy produkt nie wymaga konserwacji.

- **UWAGA!** Nigdy nie należy zanurzać produktu w wodzie lub innych cieczach. Przy czyszczeniu do produktu nie może wnikać wilgoć.
- Oczyszczyć otwór wylotowy promienia laserowego [2] i soczewkę odbiorczą [1]

łagodnym strumieniem powietrza. W przypadku silniejszych zanieczyszczeń usunąć brud lekko zwilżonym patyczkiem kosmetycznym. Nie wywierać przy tym silnego nacisku!

- Nigdy nie używać benzyny, rozpuszczalników ani środków czyszczących działających agresywnie na tworzywa sztuczne.
- **⚠ OSTRZEŻENIE!** Produkt może być otwierany do celów naprawy wyłącznie przez fachowca.
- Do czyszczenia obudowy należy używać suchej ściereczki.
- Regularnie czyścić produkt, najlepiej po każdym użyciu.

● Przechowywanie

- Jeśli produkt nie jest używany przez dłuższy czas, należy wyjąć baterie i przechowywać je w czystym, suchym miejscu bez bezpośrednich promieni słonecznych.

● Utylizacja

Opakowanie wykonane jest z materiałów przyjaznych dla środowiska, które można przekazać do utylizacji w lokalnym punkcie przetwarzania surowców wtórnych.



Przy segregowaniu odpadów prosimy zwrócić uwagę na oznakowanie materiałów opakowaniowych, oznaczone są one skrótami (a) i numerami (b) o następującym znaczeniu:

1–7: Tworzywa sztuczne/20–22: Papier i tektura/80–98: Materiały kompozytowe.



Informacji na temat możliwości utylizacji wyeksploatowanego produktu udziela urząd gminy lub miasta.



Z uwagi na ochronę środowiska nie wyrzucać urządzenia po zakończeniu eksploatacji do odpadów domowych, lecz prawidłowo zutylizować. Informacji o punktach zbiorczych i ich godzinach otwarcia udziela odpowiedni urząd.

Elektroodpady nie mogą być wyrzucane do pojemników do selektywnej zbiórki odpadów komunalnych. Można je oddać w specjalnie wyznaczonych miejscach np. Punkt Selektywnej Zbiórki Odpadów

Komunalnych lub/bądź w punktach handlowych oferujących w sprzedaży sprzęt elektroniczny.

Należy postępować zgodnie z obowiązującymi w Polsce przepisami dotyczącymi selektywnej zbiórki urządzeń elektrycznych i elektronicznych. Zużyty sprzęt może mieć szkodliwy wpływ na środowisko i zdrowie ludzi z uwagi na potencjalną zawartość niebezpiecznych substancji, mieszanin oraz części składowych. Gospodarstwo domowe spełnia ważną rolę w przyczynianiu się do ponownego użycia i odzysku surowców wtórnych, w tym recyklingu zużytego sprzętu. Na tym etapie kształtuje się postawy, które wpływają na zachowanie wspólnego dobra jakim jest czyste środowisko naturalne.

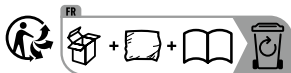

Produkt, w tym akcesoria i materiały opakowaniowe, nadają się do recyklingu i podlegają rozszerzonej odpowiedzialności producenta. Wyrzucić je osobno, zgodnie z ilustracją przedstawiającą informacje o sortowaniu, aby zapewnić lepszą utylizację odpadów. Logo Triman jest ważne tylko dla Francji.

Uszkodzone lub zużyte baterie/akumulatory muszą być poddane recyklingowi. Oddać baterie/akumulatory i/lub produkt w dostępnych punktach zbiórki.



Niewłaściwa utylizacja baterii/akumulatorów stwarza zagrożenie dla środowiska naturalnego!

Baterii/akumulatorów nie należy wyrzucać razem z odpadami domowymi. Mogą one zawierać szkodliwe metale ciężkie i należy je traktować jak odpady specjalne. Symbole chemiczne metali ciężkich są następujące: Cd = kadm, Hg = rtęć, Pb = ołów. Dlatego też zużyte baterie/akumulatory należy przekazywać do komunalnych punktów gromadzenia odpadów niebezpiecznych.

● Gwarancja i serwis

● Gwarancja

Produkt został wyprodukowany zgodnie z surowymi wytycznymi dotyczącymi jakości i dokładnie przetestowane przed dostawą.

W przypadku wad materiałowych lub produkcyjnych przysługują Państwu prawa ustawowe wobec sprzedawcy produktu. Państwa prawa ustawowe nie są w żaden sposób ograniczone przez naszą gwarancję przedstawioną poniżej.

Gwarancja na ten produkt wynosi 3 lata od daty zakupu. Okres gwarancji rozpoczyna się od daty zakupu. Proszę przechowywać oryginalny rachunek w bezpiecznym miejscu, ponieważ ten dokument jest wymagany jako dowód zakupu.

Wszelkie uszkodzenia lub wady obecne już w momencie zakupu należy zgłosić niezwłocznie po rozpakowaniu produktu.

Jeżeli w ciągu 3 lat od daty zakupu produkt wykaże wady materiałowe lub produkcyjne,

to – według naszego uznania – bezpłatnie go naprawimy lub wymienimy. Okres gwarancji nie ulega przedłużeniu o przyznane roszczenie gwarancyjne. Dotyczy to również wymienionych i naprawionych części.

Niniejsza gwarancja traci ważność, jeśli produkt został uszkodzony, był niewłaściwie użytkowany lub konserwowany.

Gwarancja obejmuje wady materiałowe i produkcyjne. Niniejsza gwarancja nie obejmuje części produktu, które podlegają normalnemu zużyciu i dlatego są uważane za części zużywalne (np. baterie, węże, wkłady atramentowe), ani nie obejmuje uszkodzeń części delikatnych, np. przełączników lub części wykonanych ze szkła.

Zgodnie z Kodeksem Cywilnym art. 581 §1 wraz z wymianą urządzenia lub ważnej części czas gwarancji rozpoczyna się na nowo.

● Sposób postępowania w przypadku naprawy gwarancyjnej

Aby zapewnić szybkie rozpatrzenie Państwa wniosku, proszę stosować się do następujących wskazówek:

- o Przed skontaktowaniem się z działem serwisowym należy przygotować jako dowód zakupu paragon i numer artykułu (IAN 509622_2507).
- o Numer artykułu znaleźć można na tabliczce znamionowej na produkcie, na grawerunku na produkcie, na stronie tytułowej instrukcji (u dołu po lewej stronie) lub na naklejce znajdującej się z tyłu lub na spodzie produktu.

- o W razie wystąpienia jakichkolwiek usterek w działaniu lub innych wad należy najpierw skontaktować się telefonicznie lub za pomocą poczty elektronicznej z wymienionym niżej działem serwisowym.
- o Produkt uważany za uszkodzony można następnie odesłać na podany adres działu serwisowego, dołączając dowód zakupu (paragon) oraz podając rodzaj usterki i datę jej wystąpienia. W takim przypadku nie ponoszą Państwo kosztów przesyłki.

o



Mogą Państwo przeglądać i pobierać te i wiele innych instrukcji na stronie parkside-diy.com. Ten kod QR przeniesie Państwa bezpośrednio na stronę parkside-diy.com. Proszę wybrać swój kraj i użyć maski wyszukiwania, aby wyszukać instrukcje obsługi. Proszę wprowadzić numer artykułu (IAN) 509622_2507,

aby uzyskać dostęp do instrukcji obsługi swojego artykułu.

● Serwis



Serwis Polska

Tel.: 00800 4912069

Formularz kontaktowy na stronie
parkside-diy.com











IAN 509622_2507



Legenda použitých piktogramů	Strana 108
Úvod	Strana 110
Použití ke stanovenému účelu	Strana 110
Popis dílů	Strana 110
Obsah dodávky.....	Strana 111
Technické údaje	Strana 111
Všeobecná bezpečnostní upozornění	Strana 112
Bezpečnostní pokyny pro baterie a akumulátory.....	Strana 114
Před uvedením do provozu	Strana 115
Vložení a výměna baterií	Strana 115
Uvedení do provozu	Strana 116
Zapínání/vypínání.....	Strana 116
Volba jednotky délky.....	Strana 116
Měření délek.....	Strana 116

Změna režimu měření	Strana 117
Režim nepřetržitého měření	Strana 117
Režim jednotlivých měření	Strana 117
Chyby, poruchy & jejich odstranění	Strana 118
Údržba a čištění	Strana 118
Skladování	Strana 119
Zlikvidování	Strana 119
Záruka a servis	Strana 120
Záruka	Strana 120
Postup v případě uplatňování záruky.....	Strana 121
Servis	Strana 122

Legenda použitých piktogramů

	Přečtěte si návod k obsluze.		Stejnsměrný proud/ stejnsměrné napětí
	Nebezpečí výbuchu!		Včetně baterie
	Noste ochranné rukavice!		Bezpečnostní pokyny Instrukce
	Upozornění!		Symbol CE potvrzuje shodu se směrnici EU, příslušnými pro daný výrobek.
	Chraňte se před laserovým zářením!	 	Uchovávat mimo dosah dětí

Legenda použitých piktogramů

	Nedívat se do laserového paprsku!		Nekombinovat nové a použité baterie
	Nevhazovat do ohně		Nenabíjet
	Nevkládat nesprávně		Chraňte baterie před vodou a nadměrnou vlhkostí.
	Nedeformovat/nepoškozovat		Nezkratovat
	Neotevírat/nerozebírat		Dbát na správný způsob vložení
	Nekombinovat různé typy a značky		

Laserový měřič vzdálenosti 20m

● Úvod

Blahopřejeme Vám ke koupi nového výrobku. Rozhodli jste se pro kvalitní produkt. Návod k obsluze je součástí tohoto výrobku. Obsahuje důležité pokyny pro bezpečnost, použití a likvidaci. Před použitím výrobku se seznamte se všemi pokyny k obsluze a bezpečnostními pokyny. Používejte výrobek jen popsaným způsobem a na uvedených místech. Při předání výrobku třetí osobě předejte i všechny podklady.

● Použití ke stanovenému účelu



Výrobek je použitelný na měření vzdáleností, délek, výšek i odstupů. Jakékoli jiné použití nebo úprava přístroje je v rozporu s předpokládaným použitím a skrývá značné



nebezpečí zranění. Výrobce neručí za škody vzniklé jiným použitím než k popsanému účelu. Není určen k živnostenskému využití.

● Popis dílů

- 1 Čočka přijímače
- 2 Výstupní otvor pro laserový paprsek
- 3 Displej
- 4 Tlačítko MEAS  (zapnout, vypnout jednotlivá měření, nepřetržitá měření)
- 5 Tlačítko referenční/jednotek (změnit výchozí bod měření/změnit jednotky)
- 6a Víko přihrádky na baterie
- 6b Přihrádka na baterie

Displej

- 7 Laser zapnutý 
- 8 Kontrolka stavu baterie 
- 9 poslední naměřená hodnota
- 10 Jednotka délky

- 11 poslední naměřená hodnota
- 12 Referenční rovina 
- 12a Měření se provádí od horní hrany přístroje 
- 12b Měření se provádí od dolní hrany přístroje 

Poznámka: První (předešlá) naměřená hodnota se zobrazí uprostřed, jakmile se začne měřit druhá (nová) hodnota.

● Obsah dodávky

- 1 laserový měřič vzdáleností
- 2 baterie 1,5V, typ LR03 (AAA)
- 1 návod k obsluze

● Technické údaje

- Rozsah měření: 0,075–20 m* (výchozí bod horní hrana)
 0,175–20 m* (výchozí bod dolní hrana)

Přesnost měření (typová): $\pm 2,0 \text{ mm}^{**}$
 Nejmenší zobrazitelná jednotka: 1 mm
 Provozní teplota: 0°–40 °C (pro použití v místnostech)

Relativní vlhkost maximálně: $\leq 75 \%$
 Třída laseru: 2
 Vlnová délka laseru (λ): 620–690 nm
 Maximální výkon P max.: <1 mW
 Provozní napětí: 3V===
 Baterie: 2 x 1,5V LR03 (AAA)
 Váha: 62,5 g (bez baterií)
 Rozměry: 10 x 3,9 x 2,6 cm
 Třída ochrana: IP20

*) Dosah je tím delší, čím lépe plocha cíle laserový paprsek odráží zpátky (rozptýleně,

bez zrcadlení) a čím je laserový bod světlejší oproti světlu v okolním prostředí (místnosti, stmívání).

***) Při nepříznivých podmínkách, jako např. při silném slunečním záření nebo povrchu, který paprsek špatně odráží činí maximální odchylka $\pm 8\text{mm}$ na 20m . Za příznivých podmínek lze počítat s nepřesností $\pm 0,1\text{mm/m}$.



Všeobecná bezpečnostní upozornění

- **NEBEZPEČÍ UDUŠENÍ!** S obalovými materiály (např. s fóliemi nebo polystyrole) si děti nesmí hrát. Držte neustále obalový materiál mimo dosah dětí. Obalový materiál není hračkou.
- Nepoužívejte výrobek v prostředí, ve kterém hrozí nebezpečí požáru nebo výbuchu, například v blízkosti vznětlivých kapalin nebo plynů.
- Tento výrobek mohou používat děti od 8 let, osoby se sníženými fyzickými, smyslovými nebo duševními schopnostmi nebo s nedostatečnými zkušenostmi a znalostmi, jestliže budou pod dohledem nebo byly poučeny o bezpečném používání výrobku a chápou nebezpečí, která z jeho používání vyplývají. S výrobkem si děti nesmí hrát. Děti nesmí bez dohledu provádět čištění ani uživatelskou údržbu výrobku.
- Nenechávejte výrobek v provozu nikdy bez dohledu. Ostatní osoby mohou být laserovým paprskem oslněny.
- Chraňte výrobek před mokrem přímým slunečním zářením.
- Nevystavujte výrobek extrémním teplotám nebo teplotním výkyvům. Nenechávejte

výrobek např. ležet delší dobu v autě. Při větších výkyvech teploty nechte nejdříve vyrovnat teplotu výrobku než ho uvedete do provozu. Extrémní teplota nebo její kolísání mohou ovlivnit přesnost výrobku.

- Chraňte výrobek před silnými nárazy nebo pády.



⚠ VÝSTRAHA!

Chraňte se před laserovým zářením!



- **POZOR LASEROVÉ ZÁŘENÍ! NEDÍVAT SE DO PAPRSKU! LASER TŘÍDY 2!**

- Nedívejte se nikdy přímo do laserového paprsku resp. do výstupního otvoru.

⚠ VÝSTRAHA!

Pozorování laserového paprsku optickými instrumenty (např. lupou, zvětšovacími skly, aj.) ohrožuje oči.

- **POZOR!** Při použití jiných zařízení k obsluze nebo kalibraci než je zde popsáno anebo jiných postupů může dojít k nebezpečné expozici záření.
- Nemiřte laserovým paprskem na plochy, které ho odráží, osoby nebo zvířata. Již krátký pohled do paprsku může vést ke zranění zraku.



Bezpečnostní pokyny pro baterie a akumulátory

■ **NEBEZPEČÍ OHROŽENÍ ŽIVOTA!**

Uchovávejte baterie a akumulátory mimo dosah dětí. V případě spolknutí okamžitě vyhledejte lékařskou pomoc!

- Při požití může dojít k popáleninám, perforaci měkkých tkání a úmrtí. K závažným popáleninám může dojít do 2 hodin po požití.



NEBEZPEČÍ VÝBUCHU! Nenabíjecí baterie nikdy znovu nenabíjejte. Baterie nebo akumulátory nezkratujte ani je neotevírejte.

Hrozí přehřátí, nebezpečí požáru nebo jejich prasknutí.

- Nikdy neházejte baterie nebo akumulátory do ohně ani do vody.
- Nevystavujte baterie nebo akumulátory mechanickému zatížení.

■ **Nebezpečí vytečení baterií/akumulátorů**

- Zabraňte extrémním podmínkám a teplotám, např. na topení anebo na slunci, které mohou negativně ovlivnit funkci baterií nebo akumulátorů.
- V případě vytečení baterií/akumulátorů zabraňte kontaktu chemikálií s pokožkou, očima a sliznicemi! Omyjte ihned postižená místa dostatečným množstvím čisté vody a vyhledejte lékařskou pomoc!



NOSTE OCHRANNÉ RUKAVICE! Vyteklé i poškozené baterie nebo akumulátory mohou

- při kontaktu s pokožkou způsobit její poleptání. Noste proto vhodné rukavice.
- V případě vytečení ihned odstraňte baterie nebo akumulátory z výrobku, abyste zabránili jeho poškození!

- Používejte jen baterie nebo akumulátory stejného typu. Nekombinujte staré baterie nebo akumulátory s novými!
- Odstraňte baterie nebo akumulátory při delším nepoužívání z výrobku.



Nebezpečí poškození výrobku

- Používejte jen udaný typ baterie nebo akumulátoru!
- Nasazujte baterie nebo akumulátory podle označení polarit (+) a (-) na bateriích nebo akumulátorech a na výrobku.
- Vyčistěte kontakty na baterii/akumulátoru a v přihrádce na baterie před jejich vložením suchou utěrkou, která nepouští vlákna, nebo vatovým tamponem!
- Vybité baterie nebo akumulátory ihned vyjměte z výrobku.

Před uvedením do provozu

- Zkontrolujte úplnost obsahu dodávky a jeho bezvadný stav.
- Odstraňte veškerý obalový materiál z výrobku.
- Odstraňte ochrannou fólii z displeje.

● Vložení a výměna baterií

Po prvním zobrazení symbolu baterie  na displeji [3](#) je možné provést ještě několik měření. Po zobrazení prázdného symbolu baterie , se musí baterie vyměnit. Měření nejsou možná.

- Otevřete víčko přihrádky na baterie [6a](#) opatrným stlačením západky na víčku směrem dolů.
- Vyjměte vybité baterie z přihrádky [6b](#), pokud je to zapotřebí.

- Vložte dovnitř (nové) baterie. Dbejte na správnou polaritu, podle zobrazení na vnitřní straně přihrádky na baterie **6b**.
- Uzavřete víčko přihrádky na baterie **6a** podle zobrazení (obr. A).

● Uvedení do provozu

● Zapínání/vypínání

- K zapnutí výrobku stiskněte tlačítko MEAS **4**. Při zapnutí výrobku se zapíná i laserový paprsek.
- K vypnutí výrobku přidrže na cca 5 vteřin tlačítko MEAS **4** až se na displeji **3** objeví „OFF“. Výrobek se pro šetření baterií automaticky vypne, jestliže nebylo po dobu 3 minut stisknuté žádné tlačítko.
- Ke změně výchozího bodu měření od horní hrany výrobku k výchozímu bodu

měření od jeho dolní hrany stiskněte tlačítko Reference/Unit **5**.

● Volba jednotky délky

1. Stiskněte a přidrže na 3 vteřiny tlačítko referenční/jednotek **5**.
2. Na displeji **3** se jednotka změní.
3. Opakujte krok 1 až se na displeji **3** zobrazí požadovaná jednotka.

Poznámka: Volitelné jsou následující jednotky délky:

m metr
 ' " stopa/palec
 in palec
 ft stopa

● Měření délek

- Stiskněte znovu krátce tlačítko MEAS **4** pro aktivování laserového paprsku. Po

zapnutí laseru se v horním levém rohu displeje [3] objeví symbol † [7].

Poznámka: Jestliže je laserový paprsek již aktivovaný může se výše jmenovaný krok přeskočit.

- Nyní namiřte laser na Váš cíl. Stiskněte znovu krátce tlačítko MEAS [4]. Po úspěšném měření se naměřená hodnota objeví na dolním okraji displeje [3] a laser se vypne.
- Jestliže chcete znovu měřit, opakujte předem popsané kroky.
- Nově naměřená hodnota se zobrazí na okraji displeje [3], předešla uprostřed. Laserový paprsek je nyní vypnutý.

● Změna režimu měření

● Režim nepřetržitého měření

- Pro přechod do režimu nepřetržitého měření stiskněte a přidržte na 3 vteřiny tlačítko MEAS [4].
- V režimu nepřetržitého měření bliká symbol laseru.

● Režim jednotlivých měření

- Pro přechod do režimu jednotlivých měření stiskněte a přidržte v režimu nepřetržitého měření na 3 vteřiny tlačítko MEAS [4].
- V režimu jednotlivých měření symbol laseru neblíká.

● Chyby, poruchy & jejich odstranění

Problém	Příčina	Řešení
-----	Chyba výpočtu	Dodržte přípustný rozsah měření.
301	Teplota okolního prostředí je příliš nízká nebo příliš vysoká	Dávejte pozor na přípustnou teplotu okolního prostředí (0°–40 °C).
401	Chyba přístroje	Jestliže se symbol zobrazí i po opakovaném zapnutí a vypnutí, odneste výrobek do odborné dílny.

● Údržba a čištění

Výrobek nevyžaduje údržbu.

- **POZOR!** Neponořujte výrobek nikdy do vody nebo jiných tekutin. Při čištění nesmí vniknout do výrobku vlhkost.
- Vyčistěte jemným proudem vzduchu otvor pro výstup laserového paprsku [2] a přijímací čočku [1]. Silná znečištění vyčistěte mírně navlhčenou vatovou tyčinkou. Na výrobek netlačte!
- Nikdy nepoužívejte benzín, rozpouštědla nebo čističe, které narušují umělou hmotu.
- **⚠ VÝSTRAHA!** Výrobek smí za účelem opravy otevřít jen odborník.
- Na čištění tělesa používejte suchý hadr.
- Výrobek čistěte pravidelně, ideálně po každém použití.

● Skladování

- V případě, že nebudete výrobek delší dobu používat, vyjměte baterie a skladujte ho na čistém, suchém, před prachem a přímým sluncem chráněném místě.

● Zlikvidování

Obal se skládá z ekologických materiálů, které můžete zlikvidovat prostřednictvím místních sběrů recyklovatelných materiálů.



Při třídění odpadu se řiďte podle označení obalových materiálů zkratkami (a) a čísly (b), s následujícím významem: 1–7: umělé hmoty/ 20–22: papír a lepenka/80–98: složené látky.



O možnostech likvidace vysloužilých zařízení se informujte u správy vaší obce nebo města.



V zájmu ochrany životního prostředí vysloužilý výrobek nevyhazujte do domovního odpadu, ale předejte k odborné likvidaci. O sběrnách a jejich otevíracích hodinách se můžete informovat u příslušné správy města nebo obce.

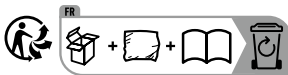

Výrobek vč. příslušenství a obalové materiály jsou recyklovatelné a podléhají rozšířené

odpovědnosti výrobce. Likvidujte je odděleně podle ilustrovaných Info-tri (informace o třídění), abyste mohli lépe nakládat s odpady. Logo Triman platí jen pro Francii.

Vadné nebo vybité baterie resp. akumulátory se musí recyklovat. Baterie, akumulátory i výrobek odevzdejte zpět do nabízených sběrů.



Ekologické škody v důsledku chybné likvidace baterií/akumulátorů!

Baterie/akumulátory se nesmí zlikvidovat v domácím odpadu. Mohou obsahovat jedovaté těžké kovy a musí se zpracovávat jako zvláštní odpad. Chemické symboly těžkých kovů: Cd = kadmium, Hg = rtuť,

Pb = olovo. Proto odevzdejte opotřebované baterie/akumulátory u komunální sběry.

● Záruka a servis

● Záruka

Výrobek byl vyroben podle přísných směrníků kvality a před dodáním pečlivě otestován. V případě materiálních nebo výrobních vad máte zákonná práva vůči prodejci výrobku. Vaše zákonná práva nejsou níže uvedenou zárukou nijak omezená.

Záruka na tento výrobek je 3 roky od data zakoupení. Záruční doba začíná dnem zakoupení. Originál dokladu o zakoupení si uschovejte na bezpečném místě, protože tento doklad je vyžadován jako doklad o koupi.

Jakékoli poškození nebo závady, které se vyskytly již v okamžiku nákupu, musí být nahlášeny ihned po vybalení výrobku.

Pokud se u výrobku během 3 let od data zakoupení projeví vada materiálu nebo výrobní vada, pak vám ho podle naší volby bezplatně opravíme nebo vyměníme. Záruční doba se po uznané reklamaci neprodlužuje. To platí také pro vyměněné a opravené díly.

Tato záruka je neplatná, pokud byl výrobek poškozený nebo nesprávně používán anebo udržovaný.

Záruka se kryje na materiálové a výrobní vady. Tato záruka se nevztahuje na díly výrobku, které jsou vystaveny běžnému opotřebení, a proto je lze považovat za spotřební díly (např. baterie, hadice, inkoustové patrony) nebo na poškození křehkých součástí, jako

jsou např. spínače nebo díly, které jsou vyrobeny ze skla.

● Postup v případě uplatňování záruky

K zajištění rychlého zpracování vaší záležitosti se řiďte následujícími pokyny:

- o Pro všechny požadavky si připravte pokladní stvrženku a číslo artiklu (IAN 509622_2507) jako doklad o zakoupení.
- o Číslo artiklu naleznete na typovém štítku výrobku, na rytině na výrobku, na titulním stránce vašeho návodu (vlevo dole) nebo na nálepce na zadní nebo spodní straně výrobku.
- o Pokud se vyskytnou funkční vady nebo jiné závady, kontaktujte nejprve telefonicky nebo e-mailem níže uvedené servisní oddělení.

- o Výrobek, který byl evidován jako vadný, pak můžete bezplatně zaslat na adresu, kterou vám servisní oddělení poskytlo, přiložit k němu doklad o zakoupení (pokladní stvrzenku) a uvést o jakou vadu se jedná a kdy se vyskytla.



Tuto a mnoho dalších příruček si můžete prohlédnout a stáhnout na stránkách

parkside-diy.com. Naskenováním QR kódu se dostanete přímo na stránky parkside-diy.com. Vyberte svou zemi a pomocí vyhledávací masky hledejte návody k použití. Zadáním čísla artiklu (IAN) 509622_2507 získáte přístup k návodu k použití vašeho artiklu.

● Servis

 **Servis Česká republika**

Tel.: 800023611

Kontaktní formulář je zapnutý
parkside-diy.com











IAN 509622_2507



Legenda použitých piktogramov	Strana 125
Úvod.....	Strana 127
Používanie v súlade s určeným účelom	Strana 127
Popis častí	Strana 127
Obsah dodávky.....	Strana 128
Technické údaje	Strana 128
Všeobecné bezpečnostné upozornenia	Strana 129
Bezpečnostné upozornenia týkajúce sa batérií/akumulátorových batérií.....	Strana 131
Pred uvedením do prevádzky.....	Strana 133
Vkladanie/výmena batérií	Strana 133
Uvedenie do prevádzky.....	Strana 133
Zapnutie/Vypnutie.....	Strana 133
Výber dĺžkovej jednotky	Strana 134
Meranie dĺžok.....	Strana 134

Zmena meracieho režimu	Strana 135
Režim trvalého merania.....	Strana 135
Režim jednotlivého merania.....	Strana 135
Chyby, poruchy & odstraňovanie chýb	Strana 135
Údržba a čistenie	Strana 136
Skladovanie	Strana 136
Likvidácia	Strana 136
Záruka a servis	Strana 138
Záruka	Strana 138
Postup v prípade poškodenia v záruke.....	Strana 139
Servis	Strana 140

Legenda použitých piktogramov

	Prečítajte si návod na obsluhu.		Jednosmerný prúd/napätie
	Nebezpečenstvo explózie!		Vrátane batérie
	Noste ochranné rukavice!		Bezpečnostné upozornenia Manipulačné pokyny
	Pozor!		Značka CE potvrdzuje zhodu so smernicami EÚ vzťahujúcimi sa na tento výrobok.
	Chráňte sa pred laserovým žiarením!		Skladujte mimo dosahu detí

Legenda použitých piktogramov

	Nepozerajte do laserového lúča!		Nemiešajte nové a použité batérie
	Nehádzte do ohňa		Nenabíjajte
	Vkladajte správne		Batérie uchovávajte mimo dosahu vody a nadmernej vlhkosti.
	Nedeformujte/nepoškodzujte		Neskratujte
	Neotvárajte/nerozoberajte		Skontrolujte správne vloženie
	Nekombinujte rôznych typov a značiek		

Laserový merač vzdialenosti 20m

● Úvod

Blahoželáme Vám ku kúpe Vášho nového výrobku. Rozhodli ste sa pre veľmi kvalitný výrobok. Návod na obsluhu je súčasťou tohto výrobku. Obsahuje dôležité upozornenia týkajúce sa bezpečnosti, používania a likvidácie. Skôr ako začnete výrobok používať, oboznámte sa so všetkými pokynmi k obsluhu a bezpečnosti. Výrobok používajte iba v súlade s popisom a v uvedených oblastiach používania. V prípade postúpenia výrobku ďalším osobám odovzdajte aj všetky dokumenty patriace k výrobku.

● Používanie v súlade s určeným účelom

Výrobok je vhodný na meranie vzdialeností, dĺžiek, výšiek, odstupov. Akékoľvek iné použitie alebo zmena výrobku je v rozpore s určeným účelom a predstavuje značné nebezpečenstvo úrazu. Výrobca nepreberá ručenie za škody vzniknuté používaním, ktoré je v rozpore s určeným účelom. Nevhodné na priemyselné používanie.

● Popis častí

- 1 Prijímacia šošovka
- 2 Výstupný otvor pre laserový lúč
- 3 Displej
- 4 Tlačidlo MEAS  (za- a vypínanie, jednotlivé meranie, trvalé meranie)
- 5 Tlačidlo Reference/Unit (zmena merania východiskového bodu/zmena jednotky)

6a Kryt priečka pre batérie

6b Priečinok pre batérie

Displej

7 Laser zapnutý *

8 Ukazovateľ stavu batérie 

9 Predtým nameraná hodnota

10 Dĺžková jednotka

11 Naposledy nameraná hodnota

12 Vzťažná rovina 

12a Meranie je uskutočnené z hornej hrany prístroja 

12b Meranie je uskutočnené zo spodnej hrany prístroja 

Poznámka: Prvá (predchádzajúca) nameraná hodnota je zobrazená v strede potom, ako úspešne začala druhá (nová) nameraná hodnota.

● Obsah dodávky

1 laserový merač vzdialeností

2 1,5V-batérie typ LR03 (AAA)

1 návod na používanie

● Technické údaje

Rozsah merania: 0,075–20 m* (výcho-
diskový bod horná
hrana)
0,175–20 m* (výcho-
diskový bod spodná
hrana)

Presnosť merania
(typicky): ± 2,0 mm**

Najmenšia jednotka
zobrazenia: 1 mm

Prevádzková teplota: 0°–40°C (pre použí-
vanie v interiéri)

Relatívna vlhkosť
vzduchu max.: ≤ 75 %

Laserová trieda:	2
Vlnová dĺžka lasera (λ):	620–690 nm
Maximálny výkon P max:	<1 mW
Prevádzkové napätie:	3V===
Batérie:	2 x 1,5V LR03 (AAA)
Hmotnosť:	62,5 g (bez batérií)
Rozmery:	10 x 3,9 x 2,6 cm
Stupeň ochrany:	IP20

*) Dosah je tým väčší, čím lepšie je laserové svetlo odrážané od povrchu cieľa (šíriac sa do strán, nie zrkadliac sa) a čím svetlejší je laserový lúč voči jasú okolia (interiér, súmrak).

**) Pri nepriaznivých podmienkach ako je napr. silné slnečné žiarenie alebo zle reflektujúci povrch je maximálna odchýlka ± 8 mm

na 20 m. Pri priaznivých podmienkach je potrebné počítať s vplyvom $\pm 0,1$ mm/m.



Všeobecné bezpečnostné upozornenia

- **NEBEZPEČENSTVO ZADUSENIA!**
Obalový materiál (napr. fólie alebo polystyrén) nesmie byť používaný na hranie. Obalový materiál držte vždy mimo dosahu detí. Obalový materiál nie je hračka.
- Nepoužívajte výrobok na miestach s nebezpečenstvom požiaru alebo explózie, napríklad v blízkosti horľavých kvapalín alebo plynov.
- Tento výrobok môžu používať deti od 8 rokov, ako aj osoby so zníženými psychickými, senzorickými alebo duševnými schopnosťami alebo s nedostatkom skúseností a vedomostí, ak sú pod

dozorom, alebo ak boli poučené ohľadom bezpečného používania výrobku, a ak porozumeli nebezpečenstvám spojeným s jeho používaním. Deti sa s výrobkom nesmú hrať. Čistenie a údržbu nesmú vykonávať deti bez dozoru.

- Keď je výrobok používaný, nenechávajte ho bez dozoru. Iné osoby môžu byť oslepené laserovým lúčom.
- Chráňte výrobok pred vlhkosťou a priamym slnečným žiarením.
- Nevystavujte výrobok extrémnym teplotám alebo teplotným výkyvom. Nenechávajte ho napr. ležať dlhší čas v aute. Pri väčších teplotných výkyvoch nechajte výrobok pred uvedením do prevádzky prispôbiť sa teplote okolia. Pri extrémnych teplotách alebo teplotných výkyvoch môže byť ovplyvnená precíznosť výrobku.

- Zabráňte silným nárazom alebo pádom produktu.



VAROVANIE!

Chráňte sa pred Zaserovým žiarením!



- **POZOR LASEROVÉ ŽIARENIE! NEPOZERAJTE SA DO LÚČA! TRIEDA LASERA 2!**
 - Nepozerajte sa priamo do laserového lúča resp. do otvoru.
- VAROVANIE!**
Pozorovanie laserového lúča optickými

nástrojmi (napr. lupa, zväčšovacie sklá a pod.) je spojené s ohrozením očí.

- **POZOR!** Ak sú používané iné ovládacie alebo nastavovacie zariadenia alebo sú uskutočnené iné spôsoby postupu ako je tu uvedené, môže to viesť k nebezpečnému žiareniu.
- Nikdy nenasmerujte laserový lúč na reflektujúce povrchy, osoby alebo zvieratá. I krátky vizuálny kontakt s laserovým lúčom môže viesť k poškodeniu očí.



Bezpečnostné upozornenia týkajúce sa batérií/akumulátorových batérií

- **NEBEZPEČENSTVO OHROZENIA ŽIVOTA!** Batérie/akumulátorové batérie držte mimo dosahu detí. V prípade prehltnutia okamžite vyhľadajte lekára!
- Prehltnutie môže mať za následok popáleniny, perforáciu mäkkých tkanív a

smrť. Ťažké popáleniny môžu nastať do 2 hodín po prehltnutí.



NEBEZPEČENSTVO EX-

PLÓZIE!

Nenabíjateľné batérie

nikdy znova nenabíjajte. Batérie/akumulátorové batérie neskratujte a/alebo neotvárajte. Následkom môže byť prehriatie, požiar alebo explózia.

- Batérie/akumulátorové batérie nikdy nehádzte do ohňa alebo vody.
- Nevystavujte batérie/akumulátorové batérie mechanickej záťaži.

Riziko vytečenia batérií/akumulátorových batérií

- Batérie/akumulátorové batérie nikdy nevystavujte extrémnym podmienkam a teplotám, ktoré by na ne mohli pôsobiť, napr. na vykurovacích telesách/priamom slnečnom žiarení.

- Ak batérie/akumulátorové batérie vytekli, zabráňte kontaktu pokožky, očí a slizníc s chemikáliami! Ihneď vypláchnite postihnuté miesta väčším množstvom čistej vody a okamžite vyhľadajte lekára!



NOSTE OCHRANNÉ RUKAVICE! Vytečené alebo poškodené batérie/akumulátorové

- batérie môžu pri kontakte s pokožkou spôsobiť poleptanie. V takom prípade preto noste vhodné ochranné rukavice.
- V prípade vytečenia batérií/akumulátorových batérií ich ihneď vyberte z výrobku, aby ste predišli vzniku škôd.
 - Používajte iba batérie/akumulátorové batérie rovnakého typu. Nekombinujte staré batérie/akumulátorové batérie s novými!

- Ak produkt dlhší čas nepoužívate, vyberte z neho batérie/akumulátorové batérie.



Riziko poškodenia produktu

- Používajte výhradne uvedený typ batérií/akumulátorových batérií!
- Vložte batérie/akumulátorové batérie podľa označenia polarít (+) a (-) na batérii/akumulátorovej batérii a výrobku.
- Pred vložením očistite kontakty na batérii/akumulátorovej batérii a v priečinku pre batériu suchou handričkou, ktorá nepúšťa vlákna, alebo vatovou tyčinkou!
- Vybité batérie/akumulátorové batérie ihneď vyberte z produktu.

● Pred uvedením do prevádzky

- Skontrolujte obsah dodávky ohľadom úplnosti a viditeľných poškodení.
- Odstráňte celý obalový materiál z výrobku.
- Odstráňte ochrannú fóliu z displeja.

● **Vkladanie/výmena batérií**

Keď sa prevádzkový symbol  prvý krát objaví na displeji **3**, je možných ešte niekoľko meraní. Keď sa objaví symbol vybité batérie , musíte vymeniť batérie.



Merania už nie sú možné.

- Otvorte kryt priečinka pre batérie **6a** tak, že opatrne zatlačíte západku na kryte smerom nadol.
- Vyberte vybité batérie z priečinka pre batérie **6b**, ak je to potrebné.

- Vložte (nové) batérie. Dbajte na správnu polaritu v súlade so zobrazením na vnútornej strane priečinka pre batérie **6b**.
- Zatvorte kryt priečinka pre batérie **6a** ako je zobrazené (obr. A).

● Uvedenie do prevádzky

● **Zapnutie/Vypnutie**

- Pre zapnutie výrobku stlačte tlačidlo MEAS  **4**. Pri zapnutí výrobku sa zapne laserový lúč.
- Pre vypnutie výrobku podržte tlačidlo MEAS  **4** cca. 5 sekúnd stlačené, kým sa na displeji **3** objaví „OFF“. Ak cca. 3 minúty nie je stlačené žiadne tlačidlo na výrobku, výrobok sa z dôvodu šetrenia batérie automaticky vypne.
- Pre zmenu východiskového bodu merania z hornej hrany výrobku na jeho dolnú

hranu alebo naopak stlačte tlačidlo Reference/Unit [5].

● Výber dĺžkovej jednotky

1. Stlačte a držte tlačidlo Reference/Unit [5] dlhšie ako 3 sekundy.
2. Jednotka na displeji [3] sa zmení.
3. Zopakujte krok 1, kým sa na displeji [3] objaví želaná jednotka.

Poznámka: Máte na výber z nasledujúcich dĺžkových jednotiek:

- m Meter
- '" Stopa/Palec
- in Palec
- ft Stopa

● Meranie dĺžok

- Znova krátko stlačte tlačidlo MEAS [4], aby ste aktivovali laserový lúč. Akonáhle

je laser zapnutý, objaví sa symbol * [7] v hornom rohu displeja [3].

Poznámka: Ak je už laserový lúč aktívovaný, môžete vyššie uvedený krok preskočiť.

- Teraz nasmerujte laser na Váš cieľ. Znova krátko stlačte tlačidlo MEAS [4]. Pri úspešnom meraní sa nameraná hodnota zobrazí na spodnom okraji displeja [3] a laser sa vypne.
- Ak chcete uskutočniť ďalšie meranie, zopakujte predtým uvedené kroky.
- Nová nameraná hodnota sa objaví na spodnom okraji displeja [3], predchádzajúca nameraná hodnota v strede. Teraz je laserový lúč vypnutý.

● Zmena meracieho režimu

● Režim trvalého merania

- Stlačte a podržte v režime jednotlivého merania tlačidlo MEAS [4] na 3 sekundy, aby ste prešli do režimu trvalého merania.
- Symbol lasera bliká v režime trvalého merania.

● Režim jednotlivého merania

- Stlačte a podržte v režime trvalého merania tlačidlo MEAS [4] na 3 sekundy, aby ste prešli do režimu jednotlivého merania.
- Symbol lasera ostane v režime jednotlivého merania zapnutý.

● Chyby, poruchy & odstraňovanie chýb

Problém	Príčina	Riešenie
-----	Chyba vo výpočte	Dbajte na prípustný rozsah merania.
301	Teplota okolia je príliš nízka alebo príliš vysoká	Zohľadnite prípustné teploty okolia (0°–40°C).
401	Porucha prístroja	Ak sa symbol objavuje aj po viacnásobnom vypnutí a zapnutí výrobku, odneste výrobok do odbornej servisnej predajne.

● Údržba a čistenie

Výrobok si nevyžaduje údržbu.

- **POZOR!** Výrobok nikdy neponárajte do vody alebo iných kvapalín. Pri čistení do produktu nesmie preniknúť vlhkosť.
- Výstupný otvor pre laserový lúč [2] a prijímaciu šošovku [1] čistite jemným prúdom vzduchu. Pri silnejších znečisteniach odstráňte nečistotu jemne navlhčenou vatovou tyčinkou. Nevyvíjajte pritom silný tlak!
- Nikdy nepoužívajte benzín, rozpúšťadlá alebo čistiace prostriedky, ktoré sú agresívne voči plastom.
- **⚠ VAROVANIE!** Za účelom opravy smie výrobok otvárať iba kvalifikovaný odborník.
- Na čistenie telesa používajte suchú handričku.

- Výrobok pravidelne čistite, ideálne po každom použití.

● Skladovanie

- Ak výrobok dlhší čas nepoužívate, vyberte z neho batérie a uskladnite ich na suchom, čistom mieste bez priameho slnečného žiarenia.

● Likvidácia

Obal pozostáva z ekologických materiálov, ktoré môžete odovzdať na miestnych recyklačných zberných miestach.



Všímajte si prosím označenie obalových materiálov pre triedenie odpadu, sú označené skratkami (a) a číslami (b) s nasledujúcim významom:

1–7: Plasty/20–22: Papier a kartón/80–98: Spojené látky.



O možnostiach likvidácie opotrebovaného výrobku sa môžete informovať na Vašej obecnej alebo mestskej správe.



Ak výrobok doslúžil, v záujme ochrany životného prostredia ho neodhodte do domového odpadu, ale odovzdajte na odbornú likvidáciu. Informácie o zberných miestach a ich otváracích hodinách získate na Vašej príslušnej správe.

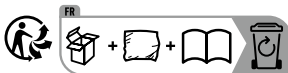

Výrobok vr. príslušenstva a obalové materiály sú recyklovateľné a podliehajú rozšírenej zodpovednosti výrobcu. Pre lepšie spracovanie odpadu ich zlikvidujte oddelene podľa obrázkov Info-tri (informácie o triedení). Trimán-Logo platí iba pre Francúzsko.

Defektné alebo použité batérie/akumulátorové batérie sa musia recyklovať. Batérie/akumulátorové batérie a/alebo výrobok odovzdajte prostredníctvom dostupných zberných stredísk.



Nesprávna likvidácia batérií/ akumulátorových batérií ničí životné prostredie!

Batérie/akumulátorové batérie sa nesmú likvidovať spolu s domovým odpadom. Môžu obsahovať jedovaté ťažké kovy a je potrebné zaobchádzať s nimi ako s nebezpečným odpadom. Chemické značky ťažkých kovov sú nasledovné: Cd = kadmium, Hg = ortuť, Pb = olovo. Opatrované batérie/akumulátorové batérie preto odovzdajte v komunálnej zberni.

● Záruka a servis

● Záruka

Výrobok bol starostlivo vyrobený v súlade s prísnyimi smernicami kvality a pred dodaním dôkladne otestovaný. V prípade

materiálových alebo výrobných chýb máte zákonné práva voči predajcovi výrobku. Vaše zákonné práva nie sú žiadnym spôsobom obmedzené našou zárukou uvedenou nižšie.

Záruka na tento výrobok je 3 roky od dátumu nákupu. Záručná doba začína plynúť dátumom kúpy. Originál dokladu o kúpe si uschovajte na bezpečnom mieste, pretože tento doklad je potrebný ako dôkaz o kúpe.

Akékoľvek poškodenie alebo nedostatky prítomné už v čase nákupu je potrebné nahlásiť ihneď po vybalení výrobku.

Ak sa v priebehu 3 rokov od dátumu zakúpenia preukáže, že výrobok vykazuje chyby materiálu alebo spracovania, podľa vlastného uváženia Vám ho bezplatne opravíme

alebo vymeníme. Záručná doba sa na základe poskytnutej záručnej reklamácie nepredlžuje. To platí aj pre vymenené alebo opravené diely.

Táto záruka je neplatná, ak bol výrobok poškodený alebo nesprávne používaný alebo udržiavaný.

Záruka sa vzťahuje na chyby materiálu a výrobné chyby. Táto záruka sa nevzťahuje na časti výrobku, ktoré podliehajú bežnému opotrebovaniu, a preto sa považujú za opotrebovateľné diely (napr. batérie, hadice, atramentové kazety), ani na poškodenie krehkých častí, napr. spínačov alebo častí zo skla.

● Postup v prípade poškodenia v záruke

Na zaručenie rýchleho spracovania vašej požiadavky dodržte nasledujúce pokyny:

- o Pre všetky otázky majte pripravený pokladničný lístok a číslo výrobku (IAN 509622_2507) ako potvrdenie o kúpe.
- o Číslo výrobku nájdete na typovom štítku, gravúre, na prednej strane návodu (dole vľavo) alebo na nálepke na zadnej alebo spodnej strane výrobku.
- o Pri výskyte funkčných porúch alebo iných nedostatkov sa najprv telefonicky alebo e-mailom obráťte na ďalej uvedené servisné oddelenie.
- o Výrobok označený ako chybný následne môžete s priloženým dokladom o kúpe (pokladničným blokom) a uvedením, o aký druh nedostatku ide a kedy sa

vyskytol, bezplatne zaslaf na poskytnutú servisnú adresu.

o



Na stránke parkside-diy.com si môžete prezrieť a stiahnuť túto a mnohé ďalšie príručky. S týmto QR kódom prejdete priamo na stránku parkside-diy.com. Vyberte si svoju krajinu a pomocou masky vyhľadávania vyhľadávajte návody na

obsľuhu. Zadaním čísla výrobku (IAN) 509622_2507 prejdete na návod na obsľuhu svojho výrobku.

● Servis



Servis Slovensko

Tel.: 0800 003409

Kontaktný formulár je zapnutý
parkside-diy.com











IAN 509622_2507













Legenda de pictogramas utilizados	Página 143
Introducción	Página 145
Especificaciones de uso	Página 145
Descripción de los componentes	Página 145
Contenido	Página 146
Características técnicas.....	Página 146
Indicaciones generales de seguridad	Página 147
Indicaciones de seguridad sobre las pilas/baterías.....	Página 149
Antes de la puesta en funcionamiento	Página 151
Colocación/sustitución de las pilas	Página 151
Puesta en funcionamiento	Página 152
Encendido/apagado.....	Página 152
Seleccionar unidad de longitud	Página 152
Medir longitudes	Página 152

Cambiar el modo de medición	Página 153
Modo de medición continua.....	Página 153
Modo de medición única.....	Página 153
Errores, fallos y solución de problemas	Página 154
Mantenimiento y limpieza	Página 154
Almacenamiento	Página 155
Eliminación	Página 155
Garantía y servicio técnico	Página 156
Garantía.....	Página 156
Tramitación de la garantía.....	Página 158
Asistencia.....	Página 159

Leyenda de pictogramas utilizados

	Lea el manual de instrucciones.		Corriente/tensión continua
	¡Peligro de explosión!		Batería incluida
	¡Use guantes de seguridad!		Indicaciones de seguridad Instrucciones de uso
	¡Atención!		El marcado CE atestigua conformidad con las normativas de la UE aplicables al producto.
	¡Protéjase de la radiación láser!	 	Mantener fuera del alcance de los niños

Leyenda de pictogramas utilizados

	¡No mire directamente al láser!		No mezclar pilas nuevas y usadas
	No arrojar al fuego		No cargar
	No insertar de forma incorrecta		Mantenga las pilas lejos del agua y de la humedad excesiva.
	No deformar/dañar		No cortocircuitar
	No abrir/desmontar		Colocar correctamente
	No mezclar tipos y marcas diferentes		

Medidor láser de distancias 20m

● Introducción

Enhorabuena por la adquisición de su nuevo producto. Ha optado por un producto de alta calidad. El manual de instrucciones forma parte de este producto. Contiene importantes indicaciones sobre seguridad, uso y eliminación. Antes de usar el producto, familiarícese con todas las indicaciones de manejo y de seguridad. Utilice el producto únicamente como se describe a continuación y para las aplicaciones indicadas. Adjunte igualmente toda la documentación en caso de entregar el producto a terceros.

● Especificaciones de uso





Este producto está diseñado para medir distancias, longitudes y alturas. Cualquier

otro uso o modificación del producto se considerará inadecuado y conllevará considerables peligros de accidente. El fabricante no asume responsabilidad alguna por los daños provocados por un uso indebido del producto. No apto para uso industrial.

● Descripción de los componentes

- 1 Lente receptora
- 2 Orificio de salida del láser
- 3 Pantalla
- 4 Botón MEAS  (encendido y apagado, medición única, medición continua)
- 5 Botón Reference/Unit (cambiar la medida del punto de partida/cambiar de unidad)
- 6a Tapa del compartimento de las pilas
- 6b Compartimento de las pilas

Pantalla

- 7 Láser encendido *
- 8 Indicador de estado de la pila 
- 9 Valor medido previamente
- 10 Unidad de longitud
- 11 Último valor medido
- 12 Plano de referencia 
- 12a La medición se realiza desde el borde superior del dispositivo 
- 12b La medición se realiza desde el borde inferior del dispositivo 

Nota: El primer (anterior) valor de medición se muestra en el centro una vez que el segundo (nuevo) valor de medición se haya iniciado correctamente.

● Contenido

- 1 medidor de distancia láser
- 2 pilas 1,5V tipo LR03 (AAA)
- 1 manual de instrucciones

● Características técnicas

Rango de medición: 0,075–20m* (punto de partida borde superior) 0,175–20m* (punto de partida borde inferior)

Precisión de medición (típica): $\pm 2,0\text{mm}^{**}$
Unidad mostrada más pequeña: 1 mm
Temperatura de funcionamiento: 0°–40°C (para uso en espacios interiores)

Humedad relativa máx.: $\leq 75\%$
Clase de láser: 2
Longitud de onda del láser (λ): 620–690nm
Potencia máxima P máx: $<1\text{mW}$
Tensión de servicio: 3V===

Pilas:	2 x 1,5V LR03 (AAA)
Peso:	62,5g (sin pilas)
Dimensiones:	10 x 3,9 x 2,6 cm
Grado de protección:	IP20

*) El alcance será mayor cuanto mejor devuelva la superficie final el haz de láser (disperso, no reflectante) y cuanto más claro sea el láser respecto a la claridad del ambiente (espacios interiores, crepúsculo).

**) En caso de condiciones desfavorables, como radiación solar intensa o superficies poco reflectantes, la desviación máxima es de ± 8 mm a 20 m. En condiciones favorables se debe contar con una influencia de $\pm 0,1$ mm/m.



Indicaciones generales de seguridad

- **¡PELIGRO DE ASFIXIA!** El material de embalaje (por ej. láminas o poliestireno) no debe utilizarse para jugar. Mantenga el material del embalaje fuera del alcance de los niños. El material de embalaje no es un juguete.
- Nunca utilice el producto en lugares con riesgo de incendio o explosión como, por ejemplo, cerca de líquidos o gases inflamables.
- Este producto puede ser utilizado por niños mayores de 8 años, así como por personas con capacidades físicas, sensoriales o mentales reducidas o que cuenten con poca experiencia y falta de conocimientos, siempre y cuando se les haya enseñado cómo utilizar el

- producto de forma segura y hayan comprendido los peligros que su uso implica. No deje que los niños jueguen con el producto. Las labores de limpieza y mantenimiento no pueden ser efectuadas por niños sin la supervisión de un adulto.
- No deje el producto sin supervisión mientras esté en funcionamiento. Es posible que otras personas queden deslumbradas por el láser.
 - Proteja el producto de la humedad y la exposición directa a la radiación solar.
 - No exponga el producto a temperaturas ni cambios de temperatura extremos. No lo deje, por ejemplo, en el coche durante mucho tiempo. En caso de grandes cambios de temperatura, deje atemperar el producto antes de utilizarlo. En caso de temperaturas y cambios de

temperatura extremos, puede verse afectada la precisión del producto.

- Prevenga golpes y caídas fuertes en el producto.



¡ADVERTENCIA!

¡Protéjase de la radiación láser!



- **¡CUIDADO CON LA RADIACIÓN LÁSER! ¡NO MIRE DIRECTAMENTE AL LÁSER! ¡LÁSER DE CLASE 2!**
- No mire directamente al haz de láser ni al orificio de salida de este.

¡ADVERTENCIA!

Observar el láser con instrumentos ópticos (por ej. lupas, lentes de aumento, etc.) va relacionado con riesgos para los ojos.

- ¡Cuidado! Si se utilizan dispositivos de manejo y ajuste o se emplean métodos distintos a los aquí dispuestos, podría producirse una peligrosa exposición a la radiación.
- Nunca dirija el láser hacia superficies reflectantes, personas o animales. Tan solo un breve contacto visual podría provocar daños permanentes de visión.



Indicaciones de seguridad sobre las pilas/baterías

- **¡PELIGRO DE MUERTE!** Mantenga las pilas/baterías fuera del alcance de

los niños. ¡En caso de ingestión, acuda inmediatamente a un médico!

- La ingestión puede provocar quemaduras, perforaciones de tejidos blandos y la muerte. Las quemaduras graves pueden aparecer pasadas 2 horas tras la ingestión.
-  **¡PELIGRO DE EXPLOSIÓN!** No recargue nunca pilas no recargables. No ponga las pilas/baterías en cortocircuito ni tampoco las abra. Estas podrían recalentarse, explotar o provocar un incendio.
- Nunca arroje pilas/baterías al fuego o al agua.
- No aplique cargas mecánicas sobre las pilas/baterías.

Riesgo de sulfatación de las pilas/ baterías

- Evite condiciones y temperaturas extremas que puedan influir en el funcionamiento de las pilas/baterías, por ejemplo, acercarlas a un radiador o exponerlas directamente a la luz solar.
- ¡Si las pilas/baterías se sulfatan, evite el contacto de la piel, los ojos y las mucosas con los productos químicos! ¡En caso de entrar en contacto con el ácido, lave inmediatamente la zona afectada con abundante agua y busque atención médica!



¡UTILICE GUANTES DE SEGURIDAD! Las pilas/baterías sulfatadas o dañadas pueden

provocar abrasiones al entrar en contacto con la piel. Por tanto, es imprescindible el uso de guantes de protección en estos casos.

- En caso de sulfatación de las pilas/baterías, retírelas inmediatamente del producto para evitar daños.
- Utilice únicamente pilas/baterías del mismo tipo. ¡No mezcle pilas/baterías usadas con nuevas!
- Retire las pilas/baterías del producto si no va a utilizarlo durante un período de tiempo prolongado.

Riesgo de daño del producto

- ¡Utilice exclusivamente el tipo de pila/batería indicado!
- Introduzca las pilas/baterías teniendo en cuenta la polaridad marcada con (+) y (-) tanto en las pilas/baterías como en el producto.
- ¡Limpie los contactos de la pila/batería y en el compartimento de las pilas antes de la inserción con un paño seco y

libre de pelusas o un bastoncillo de algodón!

- Retire inmediatamente las pilas/baterías agotadas del producto.

● Antes de la puesta en funcionamiento

- Compruebe que la entrega esté completa y revise si se detectan daños visibles.
- Retire completamente el material de embalaje del producto.
- Retire la lámina protectora de la pantalla.

● Colocación/sustitución de las pilas

Cuando aparezca por primera vez el símbolo de la pila  en la pantalla [3], todavía será posible realizar algunas mediciones. Cuando



aparezca el símbolo de pila gastada  deberán reemplazarse las pilas.

Ya no será posible realizar más mediciones.

- Abra la tapa del compartimento de las pilas [6a] empujando hacia abajo la pestaña de la tapa.
- Si es necesario, saque las pilas gastadas del compartimento de las pilas [6b].
- Coloque las pilas (nuevas). Asegúrese de que la polaridad sea correcta de acuerdo con la imagen del interior del compartimento de las pilas [6b].
- Cierre la tapa del compartimento de las pilas [6a] tal y como se indica (fig. A).

● Puesta en funcionamiento

● Encendido/apagado

- Para encender el producto pulse el botón MEAS  [4]. Al encender el producto se activa también el láser.
- Para apagar el producto mantenga pulsado el botón MEAS  [4] durante aprox. 5 hasta que la pantalla muestre la indicación [3] «OFF». Si no se pulsa ningún botón del producto durante aprox. 3 minutos, el producto se apagará automáticamente para proteger las pilas.
- Para cambiar el punto de partida de la medición del borde superior del producto al borde inferior, o al revés, pulse el botón Reference/Unit [5].

● Seleccionar unidad de longitud

1. Mantenga pulsado el botón Reference/Unit [5] durante más de 3 segundos.
2. La unidad en la pantalla [3] cambia.
3. Repita el paso 1 hasta que aparezca la unidad deseada en la pantalla [3].

Nota: están disponibles las unidades de longitud siguientes:

m metro

" pie/pulgada

in pulgada

ft pie

● Medir longitudes

- Presione el botón MEAS [4] brevemente de nuevo para activar el láser. En cuanto se enciende el láser, se muestra el símbolo *† [7] en la esquina superior izquierda de la pantalla [3].

Nota: una vez que el láser esté activado, es posible saltarse el paso mencionado más arriba.

- Oriente el láser exclusivamente al objetivo. Vuelva a pulsar brevemente el botón MEAS [4]. Cuando la medición se ha realizado correctamente, el valor medido se muestra en la parte inferior de la pantalla [3] y el láser se apaga.
- Si desea realizar otra medición, repita los pasos anteriormente descritos.
- El nuevo valor medido se muestra en la parte inferior de la pantalla [3], y el valor anterior, en el centro. Entonces se apagará el láser.

● Cambiar el modo de medición

● Modo de medición continua

- En el modo de medición única, pulse y mantenga pulsado el botón MEAS [4] durante 3 segundos para entrar en el modo de medición continua.
- El símbolo del láser parpadea en el modo de medición continua.

● Modo de medición única

- En el modo de medición continua, pulse y mantenga pulsado el botón MEAS [4] durante 3 segundos para entrar en el modo de medición única.
- El símbolo del láser permanece encendido en el modo de medición única.

● Errores, fallos y solución de problemas

Problema	Causa	Solución
-----	Error de cálculo	Revise el rango de medición permitido.
301	Temperatura ambiente demasiado baja o demasiado alta	Revise las temperaturas ambientales permitidas (0°–40 °C).
401	Fallo del dispositivo	Si el símbolo sigue apareciendo después de encender y apagar el producto varias veces, llévelo a un taller especializado.

● Mantenimiento y limpieza

El producto no requiere mantenimiento.

- **¡ATENCIÓN!** Nunca sumerja el producto en agua o en otros líquidos. Al limpiar el producto no debe caer ningún líquido en su interior.
- Limpie el orificio de salida del láser [2] y la lente receptora [1] con un chorro de aire suave. En caso de suciedad incrustada, retírela con un bastoncillo ligeramente humedecido. ¡No ejerza demasiada presión!
- Nunca utilice gasolina, disolventes o detergentes que puedan dañar el plástico.
- **⚠ ¡ADVERTENCIA!** El producto solo puede ser abierto por personal cualificado para su reparación.
- Para limpiar la carcasa, utilice un paño seco.

- Limpie el producto con regularidad, idealmente después de cada uso.

● Almacenamiento

- Si no va a utilizar el producto durante mucho tiempo, saque las pilas y guárdelo en un lugar limpio y seco, en el que no reciba radiación solar directa.

● Eliminación

El embalaje está compuesto por materiales no contaminantes que pueden ser desechados en el centro de reciclaje local.



Tenga en cuenta el distintivo del embalaje para la separación de residuos. Está compuesto por abreviaturas (a) y números (b) que significan

lo siguiente: 1–7: plásticos/20–22: papel y cartón/80–98: materiales compuestos.



Para obtener información sobre las posibilidades de desecho del producto al final de su vida útil, acuda a la administración de su comunidad o ciudad.



Para proteger el medio ambiente no tire el producto junto con la basura doméstica cuando ya no le sea útil. Deséchelo en un contenedor de reciclaje. Diríjase a la administración competente para obtener información sobre los puntos de recogida de residuos y sus horarios.

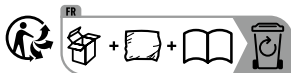

El producto, incluidos los accesorios, y el material de embalaje son reciclables y están sujetos a la responsabilidad extendida del fabricante. Deséchelos por separado siguiendo la información ilustrada de recogida selectiva para un mejor tratamiento de los residuos. El logotipo Triman se aplica solo para Francia.

Las pilas/baterías defectuosas o usadas deben ser recicladas. Recicle las pilas/baterías y/o el producto en los puntos de recogida adecuados.



¡Daños en el medio ambiente por un reciclaje indebido de las pilas/baterías!

Las pilas/baterías no deben eliminarse junto con los residuos domésticos. Estas pueden contener metales pesados tóxicos que deben tratarse conforme a la normativa aplicable a los residuos especiales. Los símbolos químicos de los metales pesados son: Cd = cadmio, Hg = mercurio, Pb = plomo. Las pilas/baterías deben reciclarse en un punto de recolección específico para ello.

● Garantía y servicio técnico

● Garantía

El producto ha sido fabricado según normas de calidad exigentes y ha sido probado minuciosamente antes de la entrega. En

caso de fallos de material o de fabricación, dispone de derechos legales frente al vendedor del producto. Nuestra garantía mencionada a continuación no restringe sus derechos legales de ningún modo.

La garantía para este producto es de 3 años a partir de la fecha de compra. La garantía empieza el día de la fecha de compra. Conserve el justificante de compra original en un lugar seguro, ya que este documento es necesario para demostrar la compra.

Todos los daños o defectos ya presente en el momento de la compra deben informarse inmediatamente tras desembalar el producto.

Si el producto presenta defectos de material o fabricación en los 3 años a partir de

la fecha de compra, lo repararemos o sustituiremos, según nuestra elección, gratuitamente para usted. El período de garantía no se extiende por una reclamación de garantía aprobada. Esto también es aplicable a las piezas sustituidas y reparadas.

La garantía pierde su validez si el producto se daña o se utiliza o mantiene de forma inadecuada.

La garantía cubre defectos de material y fabricación. Esta garantía no cubre las piezas del producto sujetas a un uso y desgaste normal y, por lo tanto, consideradas piezas de desgaste (por ej. pilas, mangueras, cartuchos de tinta) ni los daños a las piezas frágiles, por ej. interruptores o piezas de cristal.

● **Tramitación de la garantía**

Para garantizar una rápida tramitación de su consulta, tenga en cuenta las siguientes indicaciones:

- Para efectuar cualquier consulta, tenga a mano el tique de compra y el número del artículo (IAN 509622_2507) como justificante de compra.
- El número de artículo figura en la placa de características del producto, en un grabado en el producto, en la portada de su manual (abajo a la izquierda) o en el adhesivo de la parte posterior o inferior del producto.
- Si se producen fallos de funcionamiento o si se dan otras carencias, póngase primero en contacto telefónico o por correo electrónico con el departamento de atención al cliente indicado más abajo.

- Los productos defectuosos se pueden enviar libres de franqueo a la dirección suministrada, adjuntando el comprobante de caja (ticket) e indicando el tipo de fallo, así como el momento en que se produjo.



En parkside-diy.com están disponibles para su lectura y descarga este y otros manuales. Este código QR le llevará directamente a parkside-diy.com. Seleccione su país y utilice la búsqueda para encontrar el manual de instrucciones. Introduzca el número de artículo (IAN) 509622_2507 para acceder a las instrucciones de uso de su artículo.

● Asistencia

ES Asistencia en España

Tel.: 900994940

Formulario de contacto en
parkside-diy.com

IAN 509622_2507



Forklaring af anvendte piktogrammer	Side 162
Indledning	Side 164
Formålsbestemt anvendelse	Side 164
Beskrivelse af de enkelte dele	Side 164
Leverede dele.....	Side 165
Tekniske data	Side 165
Generelle sikkerhedshenvisninger	Side 166
Sikkerhedshenvisninger for batterier/akkuer	Side 168
Inden ibrugtagningen	Side 169
Isættelse/udskiftning af batterier	Side 170
Ibrugtagning	Side 170
Tænd-/slukning	Side 170
Vælg længdeenhed	Side 170
Måling af længder	Side 171

Ændring af målingstilstand	Side 171
Konstant målingstilstand.....	Side 171
Enkelt målingstilstand	Side 172
Fejl, forstyrrelser og fejlfinding	Side 172
Vedligeholdelse og rengøring	Side 172
Opbevaring	Side 173
Bortskaffelse.....	Side 173
Garanti og service	Side 175
Garanti.....	Side 175
Afvikling af garantisager.....	Side 176
Service	Side 177

Forklaring af anvendte piktogrammer

	Læs betjeningsvejledningen.		Jævnstrøm/-spænding
	Eksplodingsfare!		Inklusive batteri
	Bær beskyttelseshandsker!		Sikkerhedsanvisninger Handlingsanvisninger
	OBS!		CE-mærket bekræfter overensstemmelsen med de pågældende EU-direktiver for produktet.
	Beskyt dig mod laserstråling!		Opbevares uden for børns rækkevidde

Forklaring af anvendte piktogrammer

	Se ikke ind i laserstrålen!		Benyt ikke nye og brugte batterier sammen
	Må ikke kastes ind i ild		Må ikke oplades
	Må ikke ilægges forkert		Hold batterierne på afstand af vand og for meget fugt.
	Må ikke deformeres/beskadiges		Må ikke kortsluttes
	Må ikke åbnes/skilles ad		Vær opmærksom på korrekt ilægning
	Brug ikke forskellige typer og mærker sammen		

Laserafstandsmåler 20 meter

● Indledning

Hjerteligt tillykke med købet af deres nye produkt. Du har besluttet dig for et produkt af høj kvalitet. Brugervejledningen er en del af dette produkt. Den indeholder vigtige informationer om sikkerhed, brug og bortskaffelse. Gør dig inden ibrugtagning af produktet fortrolig med alle betjenings- og sikkerhedsanvisninger. Benyt kun produktet som beskrevet og til de oplyste formål. Videregiv alle papirer, hvis du giver produktet videre til tredjemand.

● **Formålsbestemt anvendelse**



Produktet egner sig til måling af afstande, længde- og højdeafstande. Enhver anden anvendelse eller ændring hos produktet er



ikke bestemmelsesmæssigt korrekt og kan forårsage alvorlige skader. Producenten fralægger sig ethvert ansvar for skader som følge af u hensigtsmæssig anvendelse. Ikke bestemt til den erhvervsmæssige indsats.

● **Beskrivelse af de enkelte dele**

- 1 Indgangslinse
- 2 Laserstråleudgang
- 3 Display
- 4 MEAS-tasten  (tænding og slukning, enkelt måling, konstant måling)
- 5 Reference-/Unit-tasten (ændre måling af udgangspunktet/ændre enhed)
- 6a Batterirumslåg
- 6b Batterirum

Display

- 7 Laseren er tændt 
- 8 Batteriindikator 

- 9 Tidligere målt værdi
- 10 Længdeenhed
- 11 Sidst målte værdi
- 12 Referenceniveau 
- 12a Målingen gennemføres fra produktets øverste kant 
- 12b Målingen gennemføres fra produktets nederste kant 

Bemærk: den første (forudgående) målte værdi vises i midten, efter at den anden (nye) målte værdi er startet succesfuld.

● Leverede dele

- 1 Laser-afstandsmåleenhed
- 2 1,5 V-batterier, type LR03 (AAA)
- 1 Betjeningsvejledning

● Tekniske data

Måleområde:	0,075–20 m* (udgangspunkt øverste kant) 0,175–20 m* (udgangspunkt nederste kant)
Målenøjagtighed (typisk):	± 2,0 mm**
Mindste visningsenhed:	1 mm
Drifttemperatur:	0–40 °C (til indendørs anvendelse)
Relativ luftfugtighed maks.:	≤ 75 %
Laserklasse:	2
Laserens bølgelængde (λ):	620–690 nm
Maksimal effekt P maks.:	< 1 mW
Driftspænding:	3V===
Batterier:	2 x 1,5V LR03 (AAA)

Vægt: 62,5g (uden batterier)
Mål: 10 x 3,9 x 2,6 cm
Beskyttelsesgrad: IP20

*) Rækkevidden bliver større, jo bedre laserlyset bliver tilbagekastet fra målets overflade (strøet, ikke reflekterende) og jo lysere laserpunktet er overfor omgivelseslysheden (indendørs rum, skumring).

***) Under ufordelagtige betingelser som f. eks. stærkt sollys eller dårlig reflekterende overflade er den maksimale afvigelse ± 8 mm på 20m. Under fordelagtige betingelser må der påregnes en effekt på $\pm 0,1$ mm/m.



Generelle sikkerheds- henvisninger

- **KVÆLNINGSFARE!** Forpakkingsmaterialer (f.eks. folier eller polystyrol) må ikke anvendes til leg. Hold altid emballagematerialet uden for børns rækkevidde. Emballagen er ikke noget legetøj.
- Benyt ikke produktet på steder, hvor der er brand- eller eksplosionsfare, f.eks. i nærheden af brændbare væsker eller gasser.
- Dette produkt kan benyttes af børn fra 8 år og op, samt af personer med forringede fysiske, følelsesmæssige eller mentale evner eller mangel på erfaring og viden, når de er under opsyn eller er blevet vejledt med hensyn til produktet og forstår de deraf resulterende farer. Børn må ikke lege med produktet.

- Rengøring og brugervedligeholdelse må ikke gennemføres af børn uden at de er under opsyn.
- Lad ikke produktet være uden opsyn, når det er i brug. Andre personer kan blive blændet af laserstrålen.
 - Beskyt produktet mod fugtighed og direkte sollys.
 - Udsæt ikke produktet for ekstreme temperaturer eller temperatursvingninger. Lad f. eks. ikke produktet ligge længere tid i bilen. I tilfælde af større temperatursvingninger bør produktet først tempereres inden anvendelse. Ekstreme temperaturer eller temperatursvingninger kan påvirke produktets præcision.
 - Undgå at udsætte produktet for voldsomme stød eller fald.



⚠ ADVARSEL! Sørg for beskyttelse mod laserstråling!



- **ADVARSEL LASERSTRÅLING! KIG IKKE IND I STRÅLEN! LASER KLASSE 2!**
- Se ikke direkte ind i laserstrålen eller ind i åbningen.
- **⚠ ADVARSEL!** Observation af laserstrålen med optiske instrumenter (f. eks. lup, forstørrelsesglas

eller lign.) er forbundet med fare for øjenskader.

- **FORSIGTIG!** Hvis der anvendes andre end de her angivne betjenings- eller justeringsanordninger eller der bruges andre fremgangsmåder, kan dette føre til farlig stråling.
- Ret aldrig laserstrålen mod reflekterende overflader, personer eller dyr. Allerede en kort synskontakt kan føre til øjenskader.



Sikkerhedshenvisninger for batterier/akkuer

- **LIVSFARE!** Hold batterier/akkuer udenfor børns rækkevidde. Opsøg i tilfælde af slugning straks lægehjælp!
- Indtagelse kan forårsage forbrændinger, perforering af blødt væv og døden.

Alvorlige forbrændinger kan forekomme inden for 2 timer efter indtagelse.



EKSPLOSIONSFARE! Genoplad aldrig ikkeopladelige batterier igen. Kortslut ikke

batterier/akkuer og/eller åben disse ikke. Der kan opstå overophedning, brandfare eller eksplosion.

- Smid batterier/akkuer aldrig i ild eller vand.
- Udsæt batterier/akkuer ikke for mekanisk belastning.

Risiko for udsivning fra batteriene/akkuerne

- Undgå ekstreme betingelser og temperaturer, som kan påvirke batterier/akkuer, f.eks. varmelegemer/direkte sollys.

- Hvis batterier/akkuer er lækket, skal du undgå at få kemikalierne på huden, i øjnene og i slimhinderne! Skyl de berørte steder med det samme med klart vand og opsig en læge!



BÆR BESKYTTELSES-

HANDSKER! Udløbne eller beskadigede batterier/akkuer

- kan forårsage ætsninger ved berøring med huden. Bær i dette tilfælde derfor egnede beskyttelseshandsker.
- I tilfælde af en lækage hos batterierne/akkuerne, skal De fjerne disse med det samme fra produktet for at undgå beskadigelser.
 - Anvend kun batterier/akkuer af samme type. Bland ikke gamle batterier/akkuer med nye!
 - Fjern batterierne/akkuerne, når produktet ikke anvendes i en længere periode.



Risiko for beskadigelse af produktet

- Anvend udelukkende den angivne batteri-/akkutype!
- Indsæt batterier/akkuer iht. polaritetsmærkningen (+) og (-) til batteri/akku og produktet.
- Rengør kontakter ved batteriet/det genopladelige batteri og i batterirummet før ilægningen med en tør, fnugfri klud eller en vatpind!
- Fjern brugte batterier/akkuer omgående fra produktet.

● Inden ibrugtagningen

- Kontrollér leveringen for kompletthed og for synlige skader.
 - Fjern det samlede emballagemateriale fra produktet.
 - Fjern beskyttelsesfolien fra displayet.

● Isættelse/udskiftning af batterier



Når batterisymbolet  vises i displayet **3**, er det muligt at foretage få målinger. Ses det tomme batterisymbol , skal batterierne skiftes.

Målinger er ikke længere mulige.

- Fjern batterikammerets afdækning **6a** ved forsigtigt at trykke afdækningen ned.
- Tag de brugte batterier ud af batterikammeret **6b** (efter behov).
- Isæt (nye) batterier. Vær opmærksom på den korrekte polaritet som vist på batterikammerets inderside **6b**.
- Luk batterikammeret **6a** som vist (Fig. A).

● Ibrugtagning

● Tænd-/slukning

- Tryk kort på MEAS-knappen  **4** for at tænde produktet. Når produktet er tændt, lyser laserstrålen.
- Hold MEAS-knappen  **4** trykket i ca. 5 sekunder for at slukke produktet, indtil "OFF" vises i displayet **3**. Trykkes der ikke på en af produktets knapper i ca. 3 minutter, slukkes produktet automatisk for at skåne batteriet.
- For at skifte udgangspunktet for målingen fra produktets øverste kant til dets nederste kant eller omvendt, skal du trykke på Reference-/Unit-tasten **5**.

● Vælg længdeenhed

1. Tryk og hold Reference-/Unit-tasten **5** i længere tid end 3 sekunder.

2. Enheden på displayet [3] skifter.
3. Gentag trin 1, indtil den ønskede enhed vises på displayet [3].

Bemærk: Følgende længdeenheder kan vælges:

m meter

'" fod/tomme

in tomme

ft fod

● Måling af længder

- Tryk kort på MEAS-knappen [4] for at aktivere laserstrålen. Så snart laseren er aktiveret, vises symbolet * [7] i øverste venstre hjørne af displayet [3].

Bemærk: Hvis laserstrålen allerede er aktiveret, kan man springe over trinnet ovenfor.

- Ret nu laseren mod målet. Tryk igen kort på MEAS-knappen [4]. Ved succesfuld måling vises den målte værdi nederst i displayet [3] og laseren bliver slukket.
- Hvis du ønsker at foretage endnu en måling, gentages trinene ovenfor.
- Den nye målte værdi vises nederst i displayet [3] og den forrige målte værdi i midten. Laserstrålen er nu slukket.

● Ændring af målingstilstand

● Konstant målingstilstand

- Tryk og hold i den enkelte målingstilstand MEAS-tasten [4] trykket i 3 sekunder, for at komme ind i tilstanden af den konstante måling.
- Lasersymbolet blinker i den konstante målingstilstand.

● Enkelt målingstilstand

- Tryk og hold i den konstante målingstilstand MEAS-tasten **4** trykket i 3 sekunder, for at komme ind i tilstanden af den enkelte måling.
- Lasersymbolet forbliver tændt i den enkelte målingstilstand.

● Fejl, forstyrrelser og fejlfinding

Pro-blem	Årsag	Løsning
-----	Beregningsfejl	Bemærk det tilladte måleområde.
301	Omgivelses-temperaturen er for lav eller for høj	Bemærk den tilladte omgivelsestemperatur (0°–40°C).

Pro-blem	Årsag	Løsning
401	Produktfejl	Hvis dette symbol stadig ses efter flere gentagne genstartsforsøg, skal produktet indleveres hos et fagkyndigt værksted.

● Vedligeholdelse og rengøring

Produktet er vedligeholdelsesfrit.

- **OBS!** Dyk produktet aldrig i vand eller andre væsker. Ved rengøring må der ikke trænge fugt ind i produktet.
- Rengør laserudgangen **2** og indgangslinsen **1** med en mild luftstråle. Stærk snavs kan fjernes med en let fugtig vatpind. Udsæt derved ikke produktet for tryk!

- Brug aldrig benzin, opløsningsmidler eller rensmidler, som kan beskadige plastik.
- **⚠ ADVARSEL!** Produktet må kun åbnes i forbindelse med reparation og kun af fagkyndigt personale.
- Anvend til rengøring af kabinettet en tør klud.
- Rengør produktet regelmæssigt, ideelt set efter hver brug.

● Opbevaring

- Skulle produktet ikke blive brugt i længere tid, fjernes batterierne, hvorefter produktet opbevares tørt og rent uden direkte sollys.

● Bortskaffelse

Indpakningen består af miljøvenlige materialer, som De kan bortskaffe over de lokale genbrugssteder.



Bemærk forpakkingsmaterialernes mærkning til affaldssorteringen, disse er mærket med forkortelser (a) og numre (b) med følgende betydning: 1–7: kunststoffer/20–22: papir og pap/80–98: kompositmaterialer.



De får oplyst muligheder til bortskaffelse af det udtjente produkt hos deres lokale myndigheder eller bystyre.



For miljøets skyld, så må produktet aldrig smides ud sammen med husholdningsaffaldet, når det er udtjent, men skal afleveres til en fagmæssig korrekt bortskaffelse. De kan informere Dem vedrørende opsamlingssteder og deres åbningstider hos deres ansvarlige forvaltning.



Points de collecte sur www.quefairedesdechets.fr
Privilégiez la réparation ou le don de votre appareil !

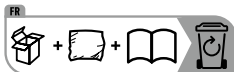

Produktet og tilbehøret og emballagematerialer kan genbruges og er underlagt udvidet producentansvar. De skal bortskaffes separat. Følg de viste mærkater med sorteringsoplysninger, så de bortskaffes på en bedre måde. Triman-logoet gælder kun for Frankrig.

Defekte eller brugte batterier/genopladelige batterier skal genanvendes. Aflever batterier/akkuer og/eller produktet via et af de tilbudte indsamlingssteder.



Miljøskader gennem forkert bortskaffelse af batterierne/akkuerne!

Batterier/akkuer må ikke bortskaffes via husholdningsaffaldet. De kan indeholde giftige tungmetaller og er underlagt behandlingen for særaffald. De kemiske symboler for tungmetaller er følgende: Cd = kadmium, Hg = kviksølv, Pb = bly. Aflverer derfor brugte batterier/akkuer hos en kommunal genbrugsstation.

● Garanti og service

● **Garanti**

Produktet er blevet fremstillet efter strenge kvalitetsstandarder og kontrolleret nøje før udlevering. I tilfælde af materiale- eller produktionsfejl kan du i medfør af loven gøre krav gældende over for sælgeren af produktet. Dine lovmæssige rettigheder begrænses på ingen måde af den af os nedennævnte garanti.

Garantien på dette produkt gælder i 3 år regnet fra købsdatoen. Garantien gælder fra købsdatoen. Opbevar den originale kvittering et sikkert sted, da dette dokument forlanges forlagt som dokumentation for købet.

Alle skader eller mangler, der allerede forefindes på tidspunktet for købet, skal straks meddeles efter udpakningen af produktet.

Hvis der inden for 3 år regnet fra købsdatoen viser sig en materiale- eller produktionsfejl på produktet, reparerer eller udskifter vi det – efter vores valg – gratis for dig. Garantiperioden forlænges ikke som følge af et imødekommet krav om garanti. Dette gælder også for udskiftede og reparerede dele.

Denne garanti bortfalder, hvis produktet er blevet beskadiget eller anvendt og vedligeholdt forkert.

Garantien dækker materiale- og produktionsfejl. Denne garanti dækker hverken produktdele, der er udsat for normal slitage

og derfor er at betragte som sliddele (f.eks. batterier, slanger, farvepatroner), eller skader på skrøbelige dele, f.eks. kontakter eller dele af glas.

● Afvikling af garantisager

For at kunne garantere en hurtig sagsbehandling af din forespørgsel, bedes du følge følgende anvisninger:

- Hav venligst kassebonen og varenummeret (IAN 509622_2507) klar ved alle henvendelser som dokumentation for købet.
- Varenummeret er angivet på typeskiltet, en indgravering, på forsiden af vejledningen (nederst til venstre) eller på et mærkat på bag- eller undersiden af produktet.

- Hvis der er funktionsfejl eller andre mangler, skal du først kontakte nedenstående serviceafdeling telefonisk eller via e-mail.
- Et produkt, der registreres som defekt, kan derefter gratis sendes til den oplyste serviceadresse med vedlæggelse af købsbeviset (kassebonen) og angivelse af, hvori manglen består, og hvornår den er opstået.



○

På parkside-diy.com kan du se og downloade denne og mange andre manualer. Med denne QR-kode kommer du direkte på parkside-diy.com. Vælg dit land og søg efter betjeningsvejledningen ved hjælp af søgefunktionen. Ved at indtaste varennummeret (IAN) 509622_2507 kommer du til betjeningsvejledningen af dit produkt.

● Service

Service Danmark

Tel.: 80254583

Kontaktformular på parkside-diy.com

IAN 509622_2507



Legenda dei pittogrammi utilizzati	Pagina 180
Introduzione	Pagina 182
Utilizzo conforme alla destinazione d'uso	Pagina 182
Descrizione dei componenti	Pagina 182
Contenuto della confezione	Pagina 183
Specifiche tecniche.....	Pagina 184
Avvertenze generali per la sicurezza	Pagina 185
Avvertenze di sicurezza per batterie/accumulatori	Pagina 187
Prima della messa in funzione	Pagina 188
Inserimento/sostituzione delle batterie	Pagina 189
Messa in funzione	Pagina 189
Accensione/Spengimento.....	Pagina 189
Selezione dell'unità di misura della lunghezza.....	Pagina 190
Misurazione delle lunghezze	Pagina 190

Modifica della modalità di misurazione	Pagina 191
Modalità di misurazione della durata	Pagina 191
Modalità di misurazione singola.....	Pagina 191
Errori, malfunzionamenti & e risoluzione dei problemi	Pagina 191
Manutenzione e pulizia	Pagina 192
Conservazione	Pagina 193
Smaltimento	Pagina 193
Garanzia e assistenza	Pagina 194
Garanzia	Pagina 194
Gestione dei casi in garanzia	Pagina 196
Assistenza	Pagina 197

Legenda dei pittogrammi utilizzati

	Leggere il manuale di istruzioni per l'uso.		Tensione/corrente continua
	Pericolo di esplosione!		Batteria inclusa
	Indossare guanti protettivi!		Avvertenze di sicurezza Istruzioni per l'uso
	Attenzione!		Il marchio CE garantisce la conformità con le Direttive UE specifiche per il prodotto.
	Proteggersi dai raggi laser!	 	Tenere fuori dalla portata dei bambini

Legenda dei pittogrammi utilizzati

	Non rivolgere lo sguardo verso il raggio laser!		Non mescolare le batterie nuove con quelle usate
	Non gettare nel fuoco		Non ricaricare
	Non inserire scorrettamente		Tenere le batterie lontano da acqua e umidità eccessiva.
	Non deformare/danneggiare		Non cortocircuitare
	Non aprire/smontare		Accertarsi che l'inserimento sia corretto
	Non mescolare tipi e marche diverse di batterie		

Misuratore di distanza laser 20m

● Introduzione

Congratulazioni per l'acquisto del vostro nuovo prodotto. Avete optato per un prodotto di alta qualità. Le istruzioni d'uso sono parte integrante di questo prodotto. Esse contengono importanti avvertenze sulla sicurezza, l'impiego e lo smaltimento. Prima dell'utilizzo del prodotto, prendere conoscenza di tutte le istruzioni d'uso e delle avvertenze di sicurezza. Utilizzare il prodotto solo come descritto e per i campi di applicazione indicati. Consegnare tutte le documentazioni su questo prodotto quando viene ceduto a terzi.

● **Utilizzo conforme alla destinazione d'uso**

Il prodotto serve per misurare distanze, lunghezze, altezze e intervalli. Ogni altro utilizzo o modifica al prodotto è da considerarsi non conforme alla destinazione d'uso e può essere causa di infortuni. Il produttore non si assume alcuna responsabilità per eventuali danni derivanti da un utilizzo non conforme alla destinazione d'uso. Il prodotto non è adatto all'impiego commerciale.

● **Descrizione dei componenti**

- 1 Lente di ricezione
- 2 Apertura d'emissione raggio laser
- 3 Display
- 4 Tasto MEAS  (accensione e spegnimento, misurazione singola, misurazione della durata)

5 Tasto unità di misura/riferimento
(modifica del punto di partenza/
modifica dell'unità)

6a Coperchio del vano batterie

6b Vano batterie

Display

7 Laser acceso *

8 Spia della batteria quasi scarica 

9 Valore misurato precedentemente

10 Unità di misura della lunghezza

11 Ultimo valore misurato

12 Piano di riferimento 

12a La misurazione viene eseguita dal
bordo superiore dell'apparecchio 

12b La misurazione viene eseguita dal
bordo inferiore dell'apparecchio 

Nota: il primo valore misurato (precedente)
viene visualizzato al centro dopo che è stato
rilevato il secondo valore (nuovo).

● Contenuto della confezione

1 apparecchio laser per la misurazione
della distanza

2 batterie 1,5V Tipo LR03 (AAA)

1 manuale di istruzioni per l'uso

● Specifiche tecniche

Gamma di misurazione:	0,075–20m* (punto di partenza bordo superiore) 0,175–20m* (punto di partenza bordo inferiore)
Precisione della misurazione (tipica):	$\pm 2,0\text{ mm}^{**}$
Unità di misura più piccola visualizzata:	1 mm
Temperatura di esercizio:	0°–40°C (per l'utilizzo in ambienti interni)
Umidità relativa dell'aria max.:	$\leq 75\%$
Classe laser:	2
Lunghezza onde laser (λ):	620–690 nm

Potenza massima

P max:	<1 mW
Tensione di esercizio:	3V===
Batterie:	2 x 1,5V LR03 (AAA)
Peso:	62,5g (senza batterie)
Dimensioni:	10 x 3,9 x 2,6 cm
Grado di isolamento:	IP20

*) La portata si estende quanto più il raggio laser viene rimandato indietro meglio dalla superficie dell'obiettivo (diffuso, non riflesso) e quanto più luminoso è il punto laser rispetto alla luminosità dell'ambiente (ambienti interni, penombra).

**) In condizioni sfavorevoli, ad es. forte irradiazione solare o superfici scarsamente riflettenti, lo scostamento massimo è di $\pm 8\text{ mm}$ su 20m. In condizioni ottimali si consideri uno scostamento di $\pm 0,1\text{ mm/m}$.



Avvertenze generali per la sicurezza

■ **PERICOLO DI SOFFOCAMENTO!**

- I materiali di imballaggio (come pellicole plastificate o polistirolo) non devono essere utilizzati per giocare. Tenere il materiale di imballaggio sempre fuori della portata dei bambini. Il materiale di imballaggio non è un giocattolo.
- Non utilizzare il prodotto in luoghi in cui sussiste pericolo di incendio o esplosione, ad es. in prossimità di liquidi o gas infiammabili.
- Questo prodotto può essere usato da bambini a partire dagli 8 anni in su e da persone con capacità fisiche, sensoriali o mentali limitate, oppure senza esperienza e conoscenze in merito, solo se sorvegliati oppure istruiti circa un uso

sicuro del prodotto e se dimostrano di comprendere i pericoli a esso connessi. I bambini non devono giocare con il prodotto. La pulizia e la manutenzione non possono essere eseguite da bambini senza la supervisione di un adulto.

- Non lasciare mai il prodotto incustodito quando è in uso. Altre persone potrebbero venire accecate dal raggio laser.
- Proteggere il prodotto dall'umidità e dalla luce solare diretta.
- Non esporre il prodotto a temperature estreme o sbalzi di temperatura. Non lasciarlo ad esempio per un tempo prolungato in auto. In caso di forti sbalzi di temperatura fare acclimatare il prodotto prima di metterlo in funzione. In caso di temperature estreme o sbalzi di temperatura, la precisione del prodotto potrebbe essere compromessa.

- Non sottoporre il prodotto a urti violenti o cadute.



⚠ ATTENZIONE!

Proteggersi dall'irraggiamento laser!



- **ATTENZIONE RADIAZIONI LASER!
NON RIVOLGERE LO SGUARDO
VERSO IL RAGGIO LUMINOSO!
CLASSE LASER 2!**
- Non guardare direttamente il raggio laser né il foro di emissione del raggio.

⚠ ATTENZIONE!

Osservare il raggio laser con strumenti ottici (ad es. lente d'ingrandimento, laser di ingrandimento o simili) espone a un rischio di lesione degli occhi.

- **ATTENZIONE!** Un utilizzo di impostazioni o regolazioni diverse da quelle qui indicate o l'esecuzione di procedure differenti possono esporre a radiazioni pericolose.
- Non indirizzare mai il raggio laser verso superfici riflettenti, persone o animali. Persino un breve contatto visivo con il raggio laser potrebbe essere sufficiente a provocare danni alla vista.



Avvertenze di sicurezza per batterie/accumulatori

- **PERICOLO DI MORTE!** Tenere le batterie/gli accumulatori fuori dalla portata dei bambini. In caso di ingerimento consultare subito un medico!
- L'ingerimento può provocare ustioni, perforazione di tessuti molli e la morte. Eventuali ustioni gravi possono comparire anche nel corso delle 2 ore successive all'ingerimento.
-  **PERICOLO DI ESPLOSIONE!** Non ricaricare mai batterie non ricaricabili. Non cortocircuitare e/o aprire le batterie o gli accumulatori. Ne conseguirebbe un rischio di incendio, surriscaldamento o scoppio.
- Non gettare mai le batterie/gli accumulatori nel fuoco o in acqua.

- Non esercitare alcuna pressione meccanica sulle batterie/sugli accumulatori.

Rischio di perdita di liquido dalle batterie/dagli accumulatori

- Evitare condizioni e temperature estreme che possano ripercuotersi sulle batterie/sugli accumulatori, quali ad esempio la vicinanza a termosifoni o l'irraggiamento solare diretto.
- Evitare il contatto delle sostanze chimiche con la pelle, gli occhi e le mucose in caso di fuoriuscita del liquido dalle batterie/dagli accumulatori! Sciacquare subito le aree colpite con acqua pulita e consultare immediatamente un medico!
-  **INDOSSARE GUANTI PROTETTIVI!** Batterie e accumulatori danneggiati o che presentano perdite possono corrodere

la pelle in caso di contatto. Pertanto, in questo caso indossare sempre guanti di protezione adatti.

- Nel caso di perdita di liquido delle batterie/degli accumulatori, rimuoverli subito dal prodotto per evitare danneggiamenti.
- Utilizzare solamente batterie/gli accumulatori dello stesso tipo. Non mischiare le batterie/gli accumulatori vecchi con quelli nuovi!
- Rimuovere le batterie/gli accumulatori, quando il prodotto non viene utilizzato a lungo.

Rischio di danneggiamento del prodotto

- Utilizzare esclusivamente il tipo di batterie/di accumulatori indicato!
- Inserire le batterie/gli accumulatori secondo il contrassegno della polarità (+)



e (-) sulla batteria/sull'accumulatore del prodotto.

- Pulire i contatti della batteria/dell'accumulatore e quelli presenti nel vano portabatterie con un panno asciutto e privo di lanugine o un bastoncino cotonato prima dell'inserimento!
- Rimuovere immediatamente le batterie/gli accumulatori esausti dal prodotto.

● Prima della messa in funzione

- Verificare che il prodotto fornito sia completo di tutti i suoi elementi e che non presenti danni evidenti.
- Rimuovere dal prodotto l'intero materiale di imballaggio.
- Rimuovere la pellicola di protezione dal display.

● Inserimento/sostituzione delle batterie

Se il simbolo della batteria  appare la prima volta sul display [3] è possibile eseguire ancora alcune misurazioni. Se appare il simbolo della batteria vuota , sarà necessario sostituire le batterie.



A questo punto non sarà più possibile eseguire misurazioni.

- Aprire il coperchio del vano batterie [6a] premendo delicatamente il fermo del coperchio verso il basso.
- Se necessario, rimuovere le batterie esauste dal vano batterie [6b].
- Inserire le (nuove) batterie. Fare attenzione alla polarità corretta seguendo le indicazioni riportate all'interno del vano batterie [6b].

- Richiudere il coperchio del vano batterie [6a] come mostrato (Fig. A).

● Messa in funzione

● Accensione/Spegnimento

- Premere il tasto MEAS  [4] per accendere il prodotto. All'accensione del prodotto si accende anche il raggio laser.
- Per spegnere il prodotto tenere premuto il tasto MEAS  [4] per ca. 5 secondi fino a che il display [3] non visualizza "OFF". Se per ca. 3 minuti non viene premuto nessun tasto il prodotto si spegne automaticamente per risparmiare le batterie.
- Per cambiare il punto di partenza della misurazione dal bordo superiore del prodotto a quello inferiore o viceversa

premere il tasto Unità di misura/Riferimento [5].

● Selezione dell'unità di misura della lunghezza

1. Tenere premuto il tasto Unità di misura/Riferimento [5] per più di 3 secondi.
2. L'unità di misura visualizzata sul display [3] cambia.
3. Ripetere il passaggio 1 fino a che sul display [3] non compare l'unità di misura desiderata.

Nota: sono disponibili le seguenti unità di misura della lunghezza:

m metri
" piedi/pollici
in pollici
ft piedi

● Misurazione delle lunghezze

- Premere brevemente il tasto MEAS [4] un'altra volta per attivare il laser. Non appena il laser viene acceso nell'angolo in alto a sinistra del display [3] compare il simbolo * [7].
Nota: questo passaggio può essere saltato se il raggio laser è già attivo.
- Dirigere il laser soltanto sull'obiettivo. Premere brevemente un'altra volta il tasto MEAS [4]. A misurazione avvenuta il valore misurato viene visualizzato nel bordo inferiore del display [3] e il laser si spegne.
- Se si intende eseguire un'altra misurazione ripetere i passaggi sopra descritti.
- Nel bordo inferiore del display [3] compare il nuovo valore misurato e al centro compare il valore misurato precedente. Il laser è ora spento.

● Modifica della modalità di misurazione

● Modalità di misurazione della durata

- Nella modalità di misurazione singola premere e tenere premuto il tasto MEAS **4** per 3 secondi per passare alla modalità di misurazione della durata.
- Il simbolo del laser lampeggia nella modalità di misurazione della durata.

● Modalità di misurazione singola

- Nella modalità di misurazione della durata premere e tenere premuto il tasto MEAS **4** per 3 secondi per passare alla modalità di misurazione singola.
- Nella modalità di misurazione singola il simbolo del laser resta acceso.

● Errori, malfunzionamenti & e risoluzione dei problemi

Pro-blema	Causa	Soluzione
-----	Errori di calcolo	Fare riferimento alla gamma di misurazione ammessa.
301	Temperatura ambiente troppo bassa o troppo alta	Fare riferimento alle temperature ambiente ammesse (0°–40°C).

Problema	Causa	Soluzione
401	Errore apparecchio	Se anche dopo ripetute accensioni e spegnimenti il simbolo compare ancora, portare il prodotto presso un centro di assistenza specializzato.

● Manutenzione e pulizia

Il prodotto non necessita di manutenzione.

- **ATTENZIONE!** Non immergere mai il prodotto in acqua o in altri liquidi. Durante la pulizia assicurarsi che non penetrino umidità nel prodotto.

- Pulire l'apertura d'emissione del raggio laser **2** e la lente di ricezione **1** utilizzando un getto d'aria delicato. In caso di sporco ostinato rimuovere la sporcizia con un cotton fioc leggermente umido. Nell'eseguire questa operazione, evitare di esercitare molta pressione!
- Non utilizzare mai benzina, solventi o detergenti aggressivi per la plastica.
- **⚠ ATTENZIONE!** Il prodotto può essere aperto a scopo di riparazione soltanto da personale specializzato.
- Utilizzare un panno asciutto per pulire l'alloggiamento.
- Pulire il prodotto regolarmente, possibilmente dopo ogni utilizzo.

● Conservazione

- In caso di un inutilizzo prolungato del prodotto, rimuovere le batterie e riporle in luogo pulito, asciutto e al riparo dalla luce solare diretta.

● Smaltimento

L'imballaggio è composto da materiali ecologici che possono essere smaltiti presso i siti di raccolta locali per il riciclo.



Osservare l'identificazione dei materiali di imballaggio per lo smaltimento differenziato, i quali sono contrassegnati da abbreviazioni (a) e da numeri (b) con il seguente significato: 1-7: plastiche/20-22: carta e cartone/80-98: materiali compositi.



E' possibile informarsi circa le possibilità di smaltimento del prodotto usato presso l'amministrazione comunale o cittadina.



Per questioni di tutela ambientale non gettare il prodotto usato tra i rifiuti domestici, ma provvedere invece al suo corretto smaltimento. Presso l'amministrazione competente è possibile ricevere informazioni circa i siti di raccolta e i relativi orari di apertura.

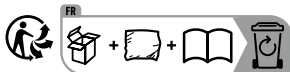

Il prodotto, i suoi accessori e i materiali di imballaggio sono riciclabili e soggetti alla

responsabilità estesa del produttore. Per un migliore trattamento dei rifiuti, smaltirli separatamente seguendo i diversi simboli della raccolta differenziata. Il logo Triman è valido solamente per la Francia.

Le batterie/gli accumulatori difettosi o usati devono essere riciclati. Smaltire le batterie/gli accumulatori e/o il prodotto presso i punti di raccolta indicati.



Uno smaltimento scorretto delle batterie/gli accumulatori procura danni all'ambiente!

È vietato smaltire le batterie/gli accumulatori con i rifiuti domestici. Possono contenere metalli pesanti nocivi e sono soggetti a smaltimento come rifiuti speciali. I simboli chimici dei metalli pesanti sono i seguenti:

Cd = cadmio, Hg = mercurio, Pb = piombo. Consegnare, pertanto, le batterie/gli accumulatori esausti presso un punto di raccolta comunale.

● Garanzia e assistenza

● Garanzia

Il prodotto è stato fabbricato accuratamente secondo severe direttive di qualità ed è stato controllato meticolosamente prima della consegna. In caso di difetti di materiale o fabbricazione l'acquirente può far valere diritti legali nei confronti del venditore. La nostra garanzia sotto riportata non costituisce alcun limite ai diritti legali dell'acquirente.

Questo prodotto è garantito per 3 anni con decorrenza dalla data di acquisto. La garanzia

decorre dalla data d'acquisto. Conservare lo scontrino originale in un posto sicuro perché questo documento viene richiesto come prova dell'avvenuto acquisto.

Tutti i danni o difetti presenti già al momento dell'acquisto devono essere comunicati subito dopo l'apertura della confezione.

Se entro 3 anni dalla data di acquisto di questo prodotto si rileva un difetto di materiale o di fabbricazione, noi procederemo, a nostra discrezione, alla riparazione o sostituzione gratuita del prodotto o al rimborso del prezzo di acquisto. Un eventuale intervento in garanzia non prolunga né rinnova il periodo di garanzia stesso. Ciò vale anche per le parti sostituite e riparate.

Questa garanzia decade in caso di danneggiamento oppure uso o manutenzione impropri del prodotto.

La prestazione in garanzia vale per difetti del materiale o di fabbricazione. Questa garanzia non si estende a componenti del prodotto esposti a normale logorio, che possono pertanto essere considerati come componenti soggetti a usura (esempio capacità della batteria, calcificazione, lampade, pneumatici, filtri, spazzole...). La garanzia non si estende altresì a danni che si verificano su componenti delicati (esempio interruttori, batterie, parti realizzate in vetro, schermi, accessori vari) nonché danni derivanti dal trasporto o altri incidenti.

● Gestione dei casi in garanzia

Per garantire un rapido disbrigo della vostra richiesta, attenersi alle istruzioni di seguito riportate:

- o per qualunque richiesta conservare lo scontrino e il codice dell'articolo (IAN 509622_2507) come prova di acquisto.
- o il codice dell'articolo è riportato sulla targhetta identificativa presente sul prodotto, inciso su di esso, riportato sulla copertina delle istruzioni (in basso a sinistra) o sull'adesivo posizionato sul lato posteriore o inferiore del prodotto.
- o se si dovessero presentare errori di funzionamento o altri difetti, contattare dapprima il reparto di assistenza di seguito riportato, telefonicamente, o per e-mail.
- o è possibile inviare gratuitamente il prodotto difettoso all'indirizzo dell'assistenza

clienti comunicato, allegando la ricevuta d'acquisto (scontrino) e indicando il tipo di difetto e il momento in cui tale difetto è comparso.



su parkside-diy.com potete visionare e scaricare queste istruzioni e molti altri manuali. Facendo la scansione del codice QR si accede direttamente a

parkside-diy.com. Scegliere il proprio paese e attraverso il motore di ricerca cercare le istruzioni per l'uso. Inserendo il codice dell'articolo (IAN) 509622_2507 si accede alle istruzioni per l'uso del proprio articolo.

● Assistenza

IT Assistenza Italia

Tel.: 800172663

Modulo di contatto sul sito
parkside-diy.com

IAN 509622_2507

CH Assistenza Svizzera

Tel.: 0800 563601

Modulo di contatto sul sito
parkside-diy.com

IAN 509622_2507

MT Assistenza Malta

Tel.: 80065168

Modulo di contatto sul sito
parkside-diy.com











IAN 509622_2507



Az alkalmazott piktogramok jelmagyarázata	Oldal 200
Bevezető	Oldal 202
Rendeltetésszerű használat	Oldal 202
Alkatrészleírás	Oldal 202
A csomag tartalma.....	Oldal 203
Műszaki adatok.....	Oldal 203
Általános biztonsági utasítások	Oldal 204
Az elemekre/akkukra vonatkozó biztonsági tudnivalók	Oldal 206
Az üzembe helyezés előtt	Oldal 207
Elemek behelyezése/cseréje.....	Oldal 208
Üzembe helyezés	Oldal 208
Be-/kikapcsolás	Oldal 208
Hosszmértékegység kiválasztása	Oldal 209
Hosszúság mérése.....	Oldal 209

Mérési mód megváltoztatása	Oldal 210
Folyamatos mérési mód.....	Oldal 210
Egyszeri mérés üzemmód.....	Oldal 210
Hibák, Zavarok & Hibaelhárítás	Oldal 210
Karbantartás és tisztítás	Oldal 211
Tárolás	Oldal 211
Mentesítés	Oldal 211
Garancia és szervíz	Oldal 213
Garancia.....	Oldal 213
Garanciális ügyek lebonyolítása.....	Oldal 214
Szervíz.....	Oldal 215

Az alkalmazott piktogramok jelmagyarázata

	Olvassa el a használati útmutatót.		Egyenáram/-feszültség
	Robbanásveszély!		Elem mellékelve
	Viseljen védőkesztyűt!		Biztonsági tudnivalók Kezelési utasítások
	Figyelem!		A CE-jelölés a termékre vonatkozó EU-irányelveknek való megfelelést tanúsítja.
	Védje magát a lézersugárzástól!	 	Gyermekek elől elzárva tartandó!

Az alkalmazott piktogramok jelmagyarázata

	Ne nézzen a lézersugárba!		Ne használjon egyszerre új és használt elemeket!
	Ne dobja tűzbe!		Ne töltsen!
	Ne helyezze be helytelenül!		Tartsa távol az elemeket víztől és túlzott nedvességtől!
	Ne deformálja/rongálja meg!		Ne zárja rövidre!
	Ne nyissa fel/szerelje szét!		Ügyeljen a helyes behelyezésre!
	Ne használjon egyszerre különböző típusú és márkájú elemeket!		

Lézeres távolságmérő 20m

● Bevezető

Gratulálunk új termékének vásárlása alkalmából. Ezzel a döntésével vállalatunk értékes terméke mellett döntött. A használati utasítás ezen termék része. A biztonságra, a használatára és a megsemmisítésre vonatkozó fontos tudnivalókat tartalmazza. A termék használata előtt ismerje meg az összes használati és biztonsági tudnivalót. A terméket csak a leírtak szerint és a megadott felhasználási területeken alkalmazza. A termék harmadik személy számára való továbbadása esetén kézbesítse vele annak a teljes dokumentációját is.

● **Rendeltetészerű használat**

A termék alkalmas távolságok, hosszúságok, magasságok és közök mérésére. Minden más jellegű használat vagy a termék megváltoztatása nem rendeltetészerűnek minősül és rendkívül balesetveszélyes. A nem rendeltetészerű használatból eredő károkért a gyártó nem vállal felelősséget. Nem közületi felhasználásra készült.

● **Alkatrészleírás**

- 1 fogadólcense
- 2 lézersugár kimeneti nyílás
- 3 kijelző
- 4 MEAS gomb  (be- és kikapcsolás, egyszeri mérés, folyamatos mérés)
- 5 referencia/egység (Reference/Unit) gomb (a kiindulási pont mérésének módosítása/az egység megváltoztatása)

6a elemrekeszfedél

6b elemrekesz

Kijelző

7 lézer bekapcsolva *

8 elemtöltöttség kijelző 

9 korábban mért érték

10 hosszúsági mértékegység

11 utolsó mért érték

12 vonatkoztatási sík 

12a a mérést a készülék felső szélétől végezzük 

12b a mérést a készülék alsó szélétől végezzük 

Megjegyzés: Az első (előző) mért érték középen jelenik meg, a második (új) mért érték sikeres elindítása után.

● A csomag tartalma

1 lézeres távolságmérő

2 1,5V-os LR03 (AAA) típusú elem

1 használati útmutató

● Műszaki adatok

Mérési tartomány: 0,075–20m* (kiindulási pont felső szél)
0,175–20m* (kiindulási pont alsó szél)

Mérési pontosság (általában): ± 2,0mm**

Legkisebb kijelző egység: 1 mm

Üzemi hőmérséklet: 0°–40°C (beltéri helyiségekben használható)

Levegő relatív páratartalma max.: ≤ 75 %
Lézerosztály: 2

A lézer hullám- hossza (λ):	620–690 nm
Maximális teljesít- mény P max:	<1 mW
Üzemi feszültség:	3V---
Elemek:	2 x 1,5V LR03 (AAA)
Súly:	62,5g (elem nélkül)
Méretetek:	10 x 3,9 x 2,6 cm
Védettség:	IP20

*) A hatótávolság annál nagyobb lesz, minél jobban visszaverődik a lézerfény a célfelületről (szóródó, nem tükröződő) és minél világosabb a lézerpont a környezeti fényerőhöz képest (beltéri, szürkületi).

**) Kedvezőtlen körülmények között, mint pl. erős napfény vagy rosszul visszaverő felület, a maximális eltérés ± 8 mm 20 m-en. Kedvező körülmények között $\pm 0,1$ mm/m-es hatással számolhatunk.



Általános biztonsági utasítások

- **FULLADÁSVESZÉLY!** A csomagolóanyaggal (pl. fóliák, vagy polisztirol) nem szabad játszani. Tartsa távol a csomagolóanyagot a gyerekektől. A csomagolóanyag nem játékszer.
- Ne használja a terméket olyan helyeken, ahol tűz vagy robbanás veszélye áll fenn, mint pl. gyúlékony folyadékok vagy gázok közelében.
- A terméket 8 éves kor feletti gyermekek, valamint korlátozott fizikai, érzékszervi vagy szellemi képességgel élő vagy nem megfelelő tapasztalattal és tudással rendelkező személyek csak felügyelet mellett, illetve a termék biztonságos használatára vonatkozó felvilágosítás és a lehetséges veszélyek megértése

- után használhatják. Gyermek nem játszhatnak a termékkel. A tisztítást és a karbantartást gyermekek nem végezhetik felügyelet nélkül.
- A terméket használat közben ne hagyja felügyelet nélkül. A lézersugár más személyeket megvakíthat.
 - Óvja a terméket nedvességtől és közvetlen napfénytől.
 - Ne tegye ki a terméket szélsőséges hőmérsékletnek, vagy hőingadozásnak. Ne hagyja pl. hosszabb időre az autóban. Nagyobb hőingadozást követően először hagyja, hogy a termék alkalmazkodjon a hőmérséklethez, mielőtt üzembe veszi azt. Extrém hőmérsékleten, vagy hőingadozás esetén a termék pontossága csökkenhet.
 - Kerülje az erős ütések, vagy a termék leesését.



▲ FIGYELMEZTETÉS!

Védje magát a lézersugárzástól!



■ **FIGYELEM LÉZERSUGÁRZÁS!
NE NÉZZEN A SUGÁRBA! 2-ES
OSZTÁLYÚ LÉZER!**

- Ne nézzen közvetlenül a lézersugárba, ill. a lézernyílásba.

▲ FIGYELMEZTETÉS!

A lézersugár optikai eszközökkel történő megtekintése (pl.: nagyító, nagyító szemüveg és hasonló) veszélyezteti a szemet.

- **VIGYÁZAT!** Ha az itt megadottól eltérő kezelő-, vagy kalibrálóeszközöket használ, vagy a leírtaktól eltérő módon jár el, úgy az veszélyes sugárzási hatásokat okozhat.
- Soha ne irányítsa a lézersugarat fényvisszaverő felületekre, személyekre, vagy állatokra. Már rövid bepillantás a lézersugárba is szemkárosodáshoz vezethet.



Az elemekre/akkukra vonatkozó biztonsági tudnivalók

- **ÉLETVESZÉLY!** Tartsa távol az elemeket/akkumulátorokat a gyermekektől. Lenyelés esetén azonnal forduljon orvoshoz!
- A lenyelés égési sérülésekhez, puha szövetek perforációjához és halálhoz

vezethet. 2 órán belül a lenyelés után súlyos égési sérülések léphetnek fel.



ROBBANÁSVESZÉLY! Soha ne töltsé a nem feltölthető elemeket. Az elemeket/akkukat

- tilos rövidre zárni és/vagy felnyitni. Annak következménye túlhevülés, tűzveszély vagy a kihatásuk lehet.
- Soha ne dobja az elemeket/akkukat tűzbe vagy vízbe.
- Ne tegye ki az elemeket/akkukat mechanikai terhelésnek!

Az elemek/akkuk kifolyásának kockázata

- Kerülje a szélsőséges körülményeket és hőmérsékleteket, mint pl. fűtőtestek/közvetlen napsugárzás, amelyek hatásal lehetnek az elemekre/akkukra.
- Ha az elemek/akkumulátorok kifolytak, kerülje el a bőrt, a szemeket és a nyálkahártyákat

vegyszerekkel való érintkezését! Azonnal mossa le az érintett helyet tiszta vízzel és forduljon orvoshoz!



VISELJEN VÉDŐKESZTYŰT!

- A kifutott, vagy sérült elemek/akkuk a bőrrel érintkezve felmarhatják azt. Ezért ilyen esetben mindenképpen húzzon megfelelő védőkesztyűt.
- Az elem/akku kifolyása esetén távolítsa el azt azonnal a termékből a sérülések elkerülése érdekében.
- Csak azonos típusú elemeket/akkukat használjon! Ne használjon együtt régi és új elemeket/akkukat!
- Távolítsa el az elemeket/akkukat, ha hosszabb ideig nem használja a terméket.



A termék sérülésének veszélye

- Kizárólag a megadott típusú elemeket/akkukat használja.
- Az elemeket/akkut a termék és az elem/akku (+) és (-) polaritás-jelzésének megfelelően helyezze be.
- Behelyezés előtt tisztítsa meg az elem/akkumulátor és az elemrekesz érintkezőit egy száraz, szőszmentes kendővel vagy fültisztító pálcikával!
- A lemerült elemeket/akkukat haladéktalanul távolítsa el a készülékből.

Az üzembe helyezés előtt

- Ellenőrizze a szállítmány teljességét és látható károkat.
- Távolítsa el teljesen a csomagolóanyagot a termékről.
- Távolítsa el a védőfóliát a kijelzőről!



● Elemek behelyezése/cseréje

Ha az elem szimbóluma  jelenik meg először a kijelzőn **3**, akkor még több mérés lehetséges. Üres elemszimbólum megjelzése esetén  ki kell cserélni az elemeket. Mérések már nem lehetségesek.

- Nyissa ki az elemrekeszfedelelet **6a** úgy, hogy a fedélen található bekattaintó gombot óvatosan lefelé nyomja.
- Távolítsa el a használt elemeket az elemrekeszből **6b**, ha szükséges.
- Helyezze be az (új) elemeket. Ügyeljen a helyes polarításra az elemrekesz **6b** belsejében található ábra szerint.
- Zárja le az elemrekeszfedelelet **6a** az ábrán látható módon (lásd A ábra).

● Üzembe helyezés

● Be-/kikapcsolás

- Bekapcsoláshoz nyomja meg a terméken a MEAS gombot  **4**. A termék bekapcsolásakor a lézersugár bekapcsolódik.
- A termék kikapcsolásához nyomja meg a MEAS gombot  **4** és tartsa lenyomva kb. 5 másodpercig, amíg a kijelzőn **3** az "OFF" felirat megjelenik. Ha kb. 3 percig egyetlen gombot sem nyom meg a terméken, a termék automatikusan kikapcsol, hogy megvédje az elemeket.
- A mérés kiindulási pontjának a termék felső széléről az alsó szélére, vagy fordítva, történő megváltoztatásához nyomja be a referencia/egység (Reference/Unit) gombot **5**.

● Hosszmértékegység kiválasztása

1. Tartsa lenyomva a referencia/egység (Reference/Unit) gombot [5] több mint 3 másodpercig.
2. A kijelzőn [3] lévő egység megváltozik.
3. Ismétlje meg az 1. lépést, amíg a kívánt egység meg nem jelenik a kijelzőn [3].

Megjegyzés: A következő hosszúságú mértékegységek állnak rendelkezésre:

m méter
'" láb/coll
in coll
ft láb

● Hosszúság mérése

- Nyomja meg mégegyszer a MEAS gombot [4] a lézersugár aktiválásához. Amint a lézer be van kapcsolva, a

szimbólum * [7] megjelenik a kijelző [3] bal felső sarkában.

Megjegyzés: Ha a lézersugár már be van kapcsolva, a fenti lépés kihagyható.

- Irányítsa a lézert a célpontra. Nyomja meg mégegyszer röviden a MEAS gombot [4]. Ha a mérés sikeres, a mért érték megjelenik a kijelző [3] alján, és a lézer kikapcsolódik.
- Ha más mérést szeretne végrehajtani, ismétlje meg az előzőekben leírt lépéseket.
- Az új mért érték megjelenik a kijelző [3] alsó szélén, az előző mért érték közepén. A lézersugár most ki van kapcsolva.

● Mérési mód megváltoztatása

● Folyamatos mérési mód

- Egyszeri mérési üzemmódban nyomja meg és tartsa lenyomva a MEAS gombot **4** 3 másodpercig, hogy belépjen a folyamatos mérési üzemmódba.
- A lézer szimbólum folyamatos mérési módban villog.

● Egyszeri mérés üzemmód

- A folyamatos mérési üzemmódban nyomja meg és tartsa lenyomva a MEAS gombot **4** 3 másodpercig az egyszeri mérési üzemmódba való eljutásig.
- A lézer szimbólum egyszeri mérési módban marad.

● Hibák, Zavarok & Hibaelhárítás

Probléma	Okok	Megoldás
-----	Számítási hiba	Tartsa be a megengedett mérési tartományt.
301	A környezeti hőmérséklet túl alacsony/magas	Tartsa be a megengedett környezeti hőmérsékletet (0°–40°C).
401	Készülék hiba	Ha a szimbólum többszöri be- és kikapcsolás után is megjelenik, vigye a terméket szakemberhez.

● Karbantartás és tisztítás

A termék nem igényel karbantartást.

- **FIGYELEM!** Soha ne merítse a terméket vízbe vagy más folyadékba. A tisztítás során nem kerülhet folyadék a termékbe.
- A lézersugár kimeneti nyílását [2] és a fogadólencsét [1] enyhe légsugárral tisztítsa meg. Erős szennyeződés esetén távolítsa el a szennyeződést egy enyhén benedvesített fülpiszkáló rúddal. Ezalatt ne fejtse ki erős nyomást!
- Soha ne használjon benzint, oldószert, vagy olyan tisztítót, ami kikezdi a műanyagot.
- **⚠ FIGYELMEZTETÉS!** A terméket javítás céljából csak szakember nyithatja fel.
- A burkolat tisztításához egy száraz kendőt használjon.

- Rendszeresen tisztítsa meg a terméket, ideális esetben minden használat után.

● Tárolás

- Ha hosszabb ideig nem használja a terméket, vegye ki az elemeket, és tiszta, száraz, közvetlen napfénytől mentes helyen tárolja azt.

● Mentesítés

A csomagolás környezetbarát anyagokból készült, amelyeket a helyi újrahasznosító helyeken adhat le ártalmatlanítás céljából.



A hulladék elkülönítéséhez vegye figyelembe a csomagolóanyagon található jelzéseket. Ezek rövidítéseket (a) és számokat (b) tartalmaznak a

következő jelentéssel: 1–7: műanyagok/
20–22: papír és karton/80–98: kötőanyagok.



A kiszolgált termék megsemmisítési lehetőségeiről lakóhelye illetékes önkormányzatánál tájékozódhat.



A környezete érdekében, ne dobja a kiszolgált terméket a háztartási szemétbe, hanem adja le szakemberű ártalmatlanításra. A gyűjtőhelyekről és azok nyitvatartási idejéről az illetékes önkormányzatnál tájékozódhat

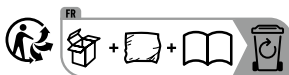

A termék, beleértve a tartozékokat és a csomagolóanyagokat is, újrahasznosítható, és a gyártó kiterjesztett felelőssége alá tartozik. A jobb hulladékkezelés érdekében az ábrán látható információk (szortírozási információk) alapján külön ártalmatlanítsa őket. A Triman-logó csak Franciaországra vonatkozik.

A hibás vagy elhasznált elemeket/akkukat újra kell hasznosítani. Szolgáltassa vissza az elemeket/akkukat és/vagy a terméket az ajánlott gyűjtőállomásokon keresztül.



Környezeti károk az elemek/ akkuk hibás megsemmisítése következtében!

Az elemeket/akkukat nem szabad a házi-szemétbe dobni. Mérgező hatású nehézfémeket tartalmazhatnak és ezért különleges kezelést igénylő hulladéknak számítanak. A nehézfémek vegyjelei a következők: Cd = kadmium, Hg = higany, Pb = ólom. Ezért az elhasznált elemeket/akkukat egy közösségi gyűjtőhelyen adja le.

● Garancia és szervíz

● Garancia

A terméket gondosan, szigorú minőségi előírások betartásával gyártottuk, és a szállítás előtt gondosan ellenőriztük. Anyag- vagy gyártási hibák esetén a termék eladójával

szemben törvényes jogok illetik meg. Az Ön törvényes jogait az általunk alább meghatározott garancia semmilyen módon nem korlátozza.

Erre a termékre 3 év garanciát adunk a vásárlás dátumától számítva. A garancia idő a vásárlás dátumával kezdődik. Biztonságos helyen őrizze meg az eredeti vásárlói bizonylatot, mert ez a dokumentum szükséges a vásárlás bizonyításához.

A vásárláskor fennálló károkat és hiányosságokat a termék kicsomagolása után haladéktalanul jelezze.

Ha ezen a terméken a vásárlástól számított 3 éven belül anyag- vagy gyártási hibát észlel, választásunk szerint ingyenesen megjavítjuk vagy kicseréljük a terméket.

A garancia idő nem hosszabbodik meg a helyette nyújtott szavatossági igény által. Ez a kicserélt vagy javított alkatrészekre is érvényes.

A garancia megszűnik, ha a terméket megromgálták, ill. nem szakszerűen kezelték vagy végezték a karbantartást.

A garancia az anyag- és gyártási hibákra vonatkozik. Ez a garancia nem terjed ki azokra a termékalkatrészekre, amelyek normál kopásnak vannak kitéve, és ezért gyorsan kopó alkatrésznek minősülnek (pl. elemekre, tömlőkre, tintapatronokra), illetve a törékeny alkatrészek sérülésére, pl. kapcsolókra vagy üveg alkatrészekre.

● Garanciális ügyek lebonyolítása

Ügyének gyors elintézése céljából kérjük, kövesse az alábbi útmutatásokat:

- o Kérjük, kérdések esetére őrizze meg a pénztárblokkot és a cikkszámot (IAN 509622_2507) a vásárlás tényének igazolására.
- o A cikkszámot leolvashatja a termék típusablájáról, a terméken található gravírozásból, az útmutató címoldaláról (balra lent), vagy a termék hátoldalán vagy az alsó oldalán lévő címkéről.
- o Ha működési hiba vagy egyéb hiányosság lépne fel, akkor először telefonon vegye fel a kapcsolatot a következőkben megnevezett szervizosztállyal vagy küldjön e-mailt.
- o Ha a szóban forgó termék meghibásodott, akkor a vásárlási bizonylat (pénztári blokk) mellékelésével, a hiba leírásával

és a hiba keletkezési idejének a megadásával, portómentesen elküldheti az Önnek megadott szerviz címére.

o



Ezeket és számos más kézikönyvet megtekinthet és letölthet a parkside-diy.com oldalon. Ez a QR-kód közvetlenül a parkside-diy.com oldalra irányítja. Válassza ki az országot, és a keresési

felület segítségével keresse ki a használati utasítást. Adja meg a cikkszámot (IAN) 509622_2507, hogy megtekinthesse a cikkhez tartozó használati utasítást.

● Szerviz

Szerviz Magyarország

Tel.: 0680021647

A formanyomtatvány itt elérhető
parkside-diy.com

IAN 509622_2507



OWIM GmbH & Co. KG

Stiftsbergstraße 1
74167 Neckarsulm
GERMANY

Model-No.: HG13268B

Version: 12/2025

Last Information Update · Stand der Informationen
Version des informations · Stand van de informatie
Stan informacjii · Stav informací · Stav informácií
Estado de las informaciones · Tilstand af information
Versione delle informazioni · Információk állása:
10/2025 · Ident.-No.: HG13268B102025-8



IAN 509622_2507