

## **STECKREGAL FÜR KINDER** **KID'S STORAGE UNIT** **ÉTAGÈRE EMBOITABLE POUR ENFANT**

(DE) (AT) (CH)

### **STECKREGAL FÜR KINDER**

Aufbauanleitung

(FR) (BE)

### **ÉTAGÈRE EMBOITABLE POUR ENFANT**

Notice de montage

(PL)

### **REGAŁ DZIECIĘCY**

Instrukcja montażu

(SK)

### **DETSKÝ REGÁL**

Montážny návod

(DK)

### **STIK SAMMEN REOL TIL BØRN**

Monteringsvejledning

(HU)

### **BEDUGÓS POLC GYERMEKEK SZÁ- MÁRA**

Szerelési útmutató

(GB) (IE)

### **KID'S STORAGE UNIT**

Assembly instructions

(NL) (BE)

### **STELLINGKAST VOOR KINDEREN**

Montagehandleiding

(CZ)

### **DĚTSKÝ REGÁL**

Návod k sestavení

(ES)

### **ESTANTERÍA INFANTIL**

Instrucciones de montaje

(IT)

### **SCAFFALE MONTABILE A INCASTRO PER BAMBINI**

Istruzioni di montaggio

IAN 459033\_2401

(DE) (AT) (CH) (GB) (IE) (FR) (BE) (NL)  
(PL) (CZ) (SK) (ES) (DK) (IT) (HU)

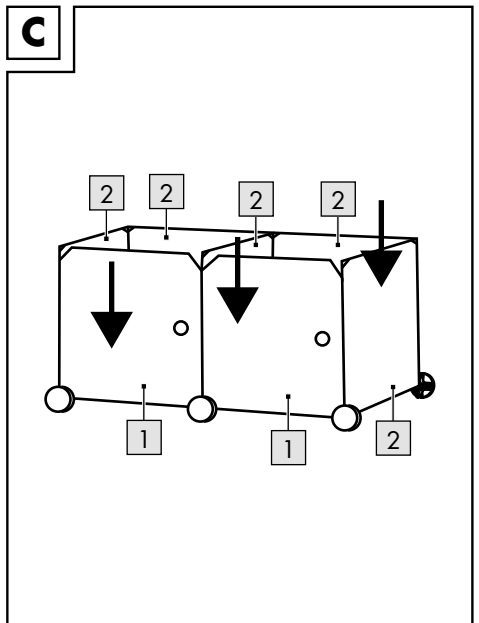
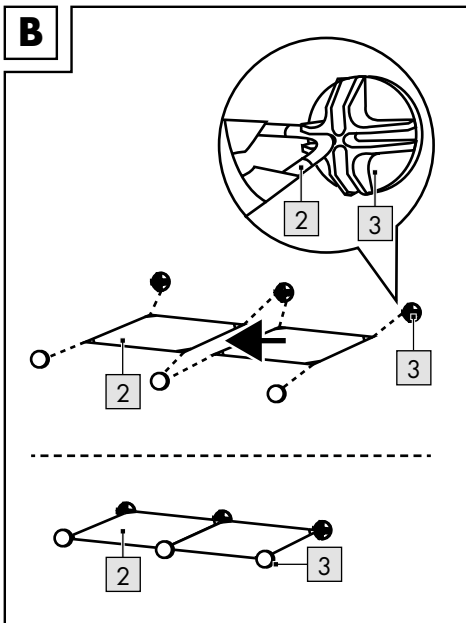
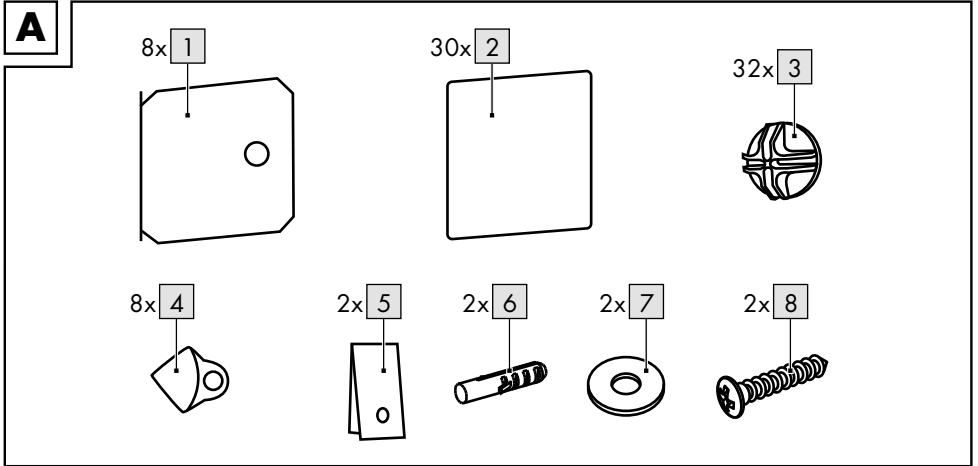
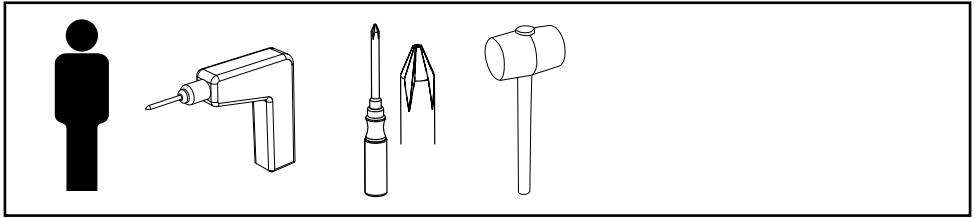

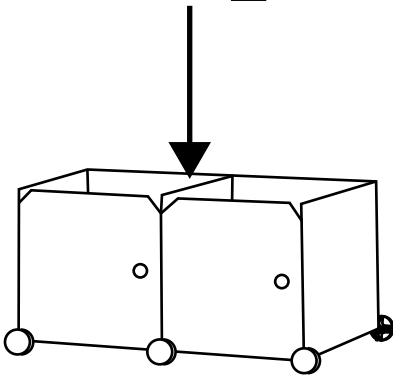
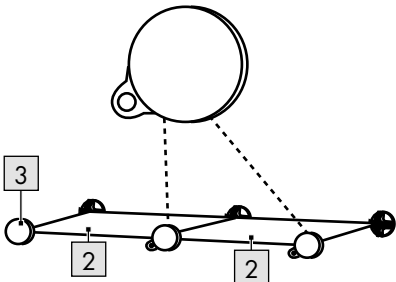
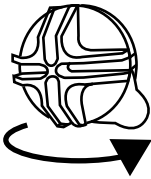
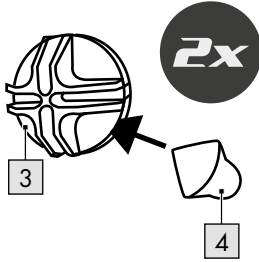
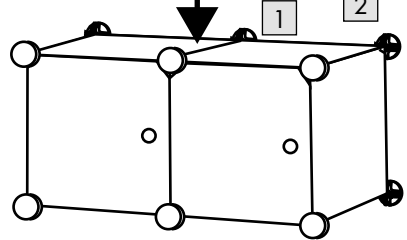
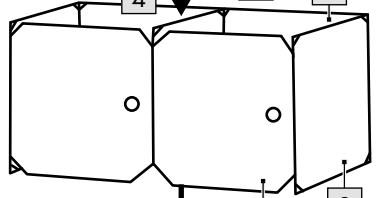
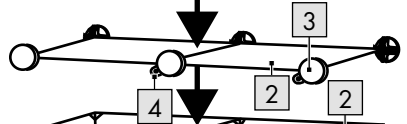
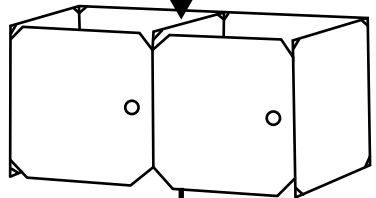
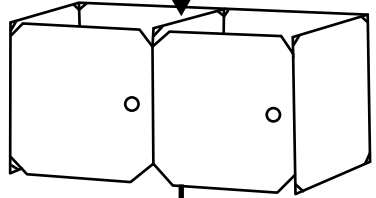
**D****E**

F

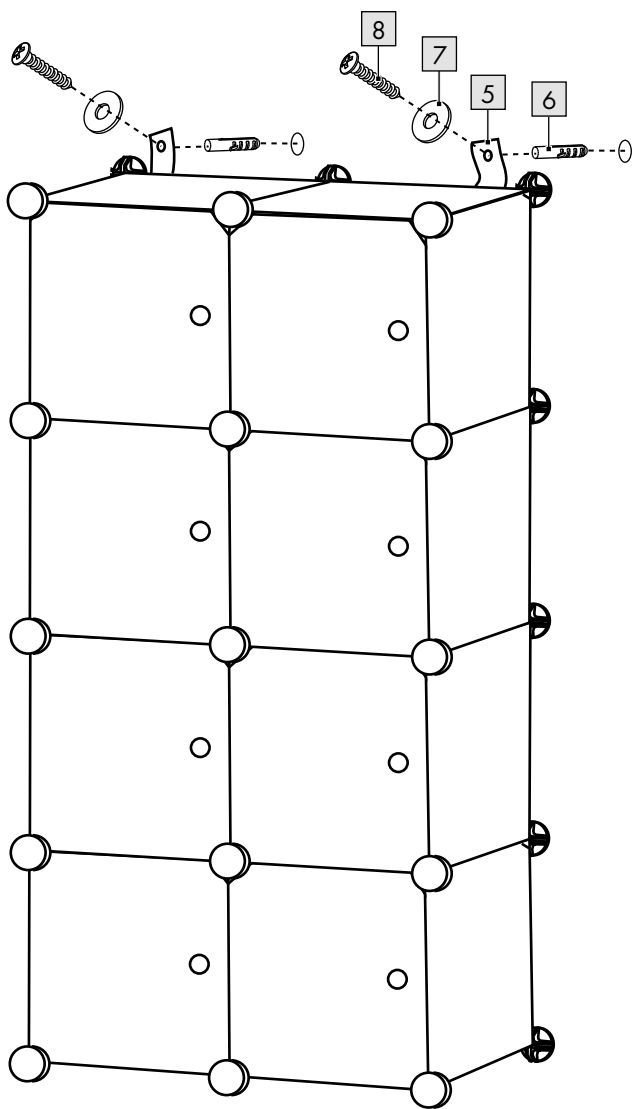

DE AT CH

**WICHTIG, FÜR SPÄTERE BEZUGNAHME  
AUFBEWAHREN: SORGFÄLTIG LESEN!**

GB IE

**IMPORTANT, RETAIN FOR FUTURE REFERENCE:  
READ CAREFULLY!**

FR BE

**IMPORTANT, À CONSERVER POUR CONSULTATION  
ULTÉRIEURE : À LIRE ATTENTIVEMENT !**

NL BE

**BELANGRIJK, BEWAREN VOOR LATERE  
RAADPLEGING: ZORGVULDIG LEZEN!**

PL

**WAŻNE, ZACHOWAĆ DO PÓŹNIEJSZEGO  
UŻYTKU: UWAŻNIE PRZECZYTAĆ!**

CZ

**DŮLEŽITÉ, UCHOVEJTE PRO POZDĚJŠÍ POUŽITÍ:  
PEČLIVĚ SI PŘEČTĚTE!**

SK

**DÔLEŽITÉ, USCHOVAJTE PRE PRÍPAD POUŽITIA V  
BUDÚCNOSTI: DÔKLADNE SI PREČÍTAJTE POKYNY!**

ES

**IMPORTANTE: CONSERVAR PARA CONSULTAS  
POSTERIORES: LEER ATENTAMENTE.**

DK

**VIGTIGT, SKAL OPBEVARES TIL SENERE BRUG:  
SKAL LÆSES OMHYGGELIGT!**

IT

**IMPORTANTE: CONSERVARE PER EVENTUALI  
NECESSITÀ FUTURE: LEGGERE CON ATTENZIONE!**

HU

**FONTOS, KÉSŐBBI HIVATKOZÁSOK CÉLJÁBÓL  
ŐRIZZE MEG: OLVASSA EL FIGYELMESEN!**

Herzlichen Glückwunsch!

Mit Ihrem Kauf haben Sie sich für einen hochwertigen Artikel entschieden. Machen Sie sich vor der ersten Verwendung mit dem Artikel vertraut.



**Lesen Sie hierzu aufmerksam die nachfolgende Aufbauanleitung und die Sicherheitshinweise.**

Benutzen Sie den Artikel nur wie beschrieben und für die angegebenen Einsatzbereiche. Bewahren Sie diese Aufbauanleitung gut auf. Händigen Sie alle Unterlagen bei Weitergabe des Artikels an Dritte ebenfalls mit aus.

## Lieferumfang

- 8 x Türpaneel (1)
- 30 x Paneel (2)
- 32 x Verbinder (3)
- 8 x Arretierung, magnetisch (4)
- 2 x Sicherungsband (5)
- 2 x Dübel (6)
- 2 x Unterlegscheibe (7)
- 2 x Schraube (8)
- 1 x Aufbauanleitung

## Technische Daten

Maße: ca. 74 x 36 x 144 cm (L x B x H)



Maximale Belastung (je Fach): 8 kg



Herstellungsdatum (Monat/Jahr):  
04/2024

## Bestimmungsgemäße Verwendung

Der Artikel ist für den Gebrauch im Innenbereich konzipiert. Der Artikel ist nur für den privaten und nicht für den gewerblichen Gebrauch bestimmt.

## Sicherheitshinweise



### Lebensgefahr!

- Lassen Sie Kinder niemals unbeaufsichtigt mit dem Verpackungsmaterial. Es besteht Erstickungsgefahr.



### Verletzungsgefahr für Kinder!

- Kinder dürfen nicht mit dem Artikel spielen. Weisen Sie Kinder insbesondere darauf hin, dass der Artikel kein Spielzeug ist.
- Der Artikel darf nur von Erwachsenen aufgebaut werden.
- Der Artikel darf nur unter Aufsicht von Erwachsenen und nicht als Spielzeug verwendet werden.
- Beachten Sie den natürlichen Spieltrieb und die Experimentierfreudigkeit von Kindern. Verhindern Sie Situationen und Verhaltensweisen, die nicht für den Artikel vorgesehen sind.
- Der Artikel ist kein Kletter- oder Spielgerät! Stellen Sie sicher, dass sich Personen, insbesondere Kinder, nicht auf den Artikel stellen oder daran hochziehen. Der Artikel kann umfallen.



### Verletzungsgefahr!

- Prüfen Sie den Artikel vor jedem Gebrauch auf Beschädigungen oder Abnutzungen. Der Artikel darf nur in einwandfreiem Zustand verwendet werden!
- Achten Sie vor der Benutzung des Artikels auf die richtige Stabilität.
- Stellen Sie den Artikel nicht neben Treppen oder Absätzen auf.
- Verwenden Sie den Artikel nicht als Leiter oder als Tritthilfe.
- Für einen optimalen Stand muss der Artikel an der Wand befestigt werden, um ein Umkippen zu verhindern.
- Überprüfen Sie, ob die Wand für eine Wandmontage des Artikels geeignet ist. Ungeeignete Wanduntergründe können zu Verletzungen führen.

## Montage

Für die Montage des Artikels benötigen Sie eine Bohrmaschine und einen geeigneten Schraubendreher (nicht im Lieferumfang enthalten).

- Montieren Sie den Artikel, wie in den Abbildungen B-F gezeigt.

**Hinweis:** Stellen Sie den Artikel auf einen ebenen Untergrund.

**Hinweis:** Bohren Sie mit einer Bohrmaschine ein Loch in die Wand und befestigen Sie den Artikel mithilfe des Montagematerials (5, 6, 7, 8) an der Wand.

## Lagerung, Reinigung

Lagern Sie den Artikel bei Nichtbenutzung immer trocken und sauber bei Raumtemperatur. Nur mit einem trockenen Reinigungstuch sauber wischen.

WICHTIG! Nie mit scharfen Reinigungsmitteln reinigen.

## Hinweise zur Entsorgung



Entsorgen Sie den Artikel und die Verpackungsmaterialien entsprechend den aktuellen örtlichen Vorschriften.

Bewahren Sie Verpackungsmaterialien (wie z. B. Folienbeutel) für Kinder unerschwinglich auf. Weitere Informationen zur Entsorgung des ausgedienten Artikels erhalten Sie bei Ihrer Gemeinde- oder Stadtverwaltung. Entsorgen Sie den Artikel und die Verpackung umweltschonend.



Der Recycling-Code dient der Kennzeichnung verschiedener Materialien zur Rückführung in den Wiederverwertungskreislauf (Recycling). Der Code besteht aus einem Recyclingsymbol für den Verwertungskreislauf und einer Nummer, die das Material kennzeichnet.

## Hinweise zur Garantie und Serviceabwicklung

Der Artikel wurde mit großer Sorgfalt und unter ständiger Kontrolle produziert. DELTA-SPORT HANDELSKONTOR GmbH räumt privaten Endkunden auf diesen Artikel drei Jahre Garantie ab Kaufdatum (Garantiefrist) nach Maßgabe der folgenden Bestimmungen ein. Die Garantie gilt nur für Material- und Verarbeitungsfehler. Die Garantie erstreckt sich nicht auf Teile, die der normalen Abnutzung unterliegen und deshalb als Verschleißteile anzusehen sind (z. B. Batterien) sowie nicht auf zerbrechliche Teile wie Schalter oder Teile, die aus Glas gefertigt sind. Ansprüche aus dieser Garantie sind ausgeschlossen, wenn der Artikel unsachgemäß oder missbräuchlich oder nicht im Rahmen der vorgesehenen Bestimmung oder des vorgesehenen Nutzungsumfangs verwendet wurde oder Vorgaben in der Anleitung/Anweisung nicht beachtet wurden, es sei denn, der Endkunde weist nach, dass ein Material- oder Verarbeitungsfehler vorliegt, der nicht auf einem der vorgenannten Umstände beruht.

Ansprüche aus der Garantie können nur innerhalb der Garantiefrist unter Vorlage des Originalkassenbelegs geltend gemacht werden. Bitte bewahren Sie deshalb den Originalkassenbeleg auf. Die Garantiefrist wird durch etwaige Reparaturen aufgrund der Garantie, gesetzlicher Gewährleistung oder Kulanz nicht verlängert. Dies gilt auch für ersetzte und reparierte Teile. Bitte wenden Sie sich bei Beanstandungen zunächst an die untenstehende Service-Hotline oder setzen Sie sich per E-Mail mit uns in Verbindung. Liegt ein Garantiefall vor, wird der Artikel von uns – nach unserer Wahl – für Sie kostenlos repariert, ersetzt oder der Kaufpreis erstattet. Weitere Rechte aus der Garantie bestehen nicht. Ihre gesetzlichen Rechte, insbesondere Gewährleistungsansprüche gegenüber dem jeweiligen Verkäufer, werden durch diese Garantie nicht eingeschränkt.



IAN: 459033\_2401

**DE** Kundenservice Deutschland

Tel.: 0800 5435 111

E-Mail: [deltasport@lidl.de](mailto:deltasport@lidl.de)

**AT** Service Österreich

Tel.: 0800 447744

E-Mail: [deltasport@lidl.at](mailto:deltasport@lidl.at)

**CH** Service Schweiz

Tel.: 0800 56 44 33

E-Mail: [deltasport@lidl.ch](mailto:deltasport@lidl.ch)

Congratulations!

You have chosen to purchase a high-quality product. Familiarise yourself with the product before using it for the first time.



### **Read the following assembly instructions and the safety information carefully.**

Use the product only as described and only for the given areas of application. Store these assembly instructions carefully. When passing the product on to third parties, please also hand over all accompanying documents.

## **Package contents**

- 8 x door panels (1)
- 30 x panels (2)
- 32 x connectors (3)
- 8 x magnets (4)
- 2 x safety straps (5)
- 2 x wall plugs (6)
- 2 x washers (7)
- 2 x screws (8)
- 1 x assembly instructions

## **Technical data**

Dimensions: approx. 74 x 36 x 144cm (L x W x H)



Maximum load (per compartment): 8kg



Date of manufacture (month/year):  
04/2024

## **Intended use**

The product is designed for indoor use. The product is intended for private use only and not for commercial use.

## **Safety information**



### **Danger to life!**

- Never allow children to play with packaging materials or the product unsupervised. Suffocation hazard!



### **Risk of injury for children!**

- Children must not be allowed to play with the product. Point out to children specifically that the product is not a toy.
- The article may only be assembled by adults.
- The product may only be used under adult supervision and must not be used as a toy.
- Bear in mind that children are playful and like to experiment. Avoid situations and behaviours that are not appropriate for the product.
- The product is not a toy or a climbing apparatus! Ensure that people, especially children, do not pull themselves up on the product or stand on it. The product can tip over.



### **Risk of injury!**

- Check the product for damage or wear before each use. Only use the product if it is in perfect condition!
- Ensure the product is properly stabilised before using it.
- Do not place the product near stairs or landings.
- Do not use the product as a ladder or walking aid.
- For optimum stability the product must be secured to the wall to prevent it from tipping over.
- Check whether the wall is suitable for securing the product. Unsuitable wall surfaces can lead to injuries.

## **Assembly**

To assemble the product you will need a drill and a suitable screwdriver (not included in the package contents).

- Assemble the product as shown in Figures B–F.

**Note:** place the product on a level surface.

**Note:** drill a hole in the wall and attach the product using the assembly materials (5, 6, 7, 8) provided.

## Storage, cleaning

When not in use, always store the product clean and dry at room temperature. Wipe clean with a dry cloth only.

**IMPORTANT!** Never clean the product with harsh cleaning agents.

## Disposal



Dispose of the product and packaging materials in accordance with current local regulations. Store the packaging materials (foil bags, for example) out of the reach of children. For further information about disposal of the product no longer needed, contact your local council. Dispose of the product and the packaging in an environmentally friendly manner.



The Recycling Code distinguishes different materials to be returned for recycling. The Code consists of the recycling symbol for the recycling process and a number that identifies the material.

## Notes on the guarantee and service handling

The product was produced with great care and under continuous quality control. DELTA-SPORT HANDELSKONTOR GmbH gives private end customers a three-year guarantee on this product from the date of purchase (guarantee period) in accordance with the following provisions. The guarantee is only valid for material and manufacturing defects. The guarantee does not cover parts that are subject to normal wear and tear and that are thus considered wear parts (e.g. batteries) and it does not cover fragile parts such as switches or parts that are made of glass. Claims under this guarantee are excluded if the product has been used incorrectly, improperly, or contrary to the intended purpose, or if the provisions in the instructions for use were not observed, unless the end customer proves that a material or manufacturing defect exists that was not caused by one of the aforementioned circumstances.

Claims under the guarantee can only be made within the guarantee period by presenting the original sales receipt. Please therefore keep the original sales receipt. The guarantee period is not extended by any repairs carried out under the guarantee, under statutory guarantees, or as a gesture of goodwill. This also applies to replaced and repaired parts.

If you wish to make a claim please first contact the service hotline mentioned below or contact us by e-mail. If there is a guarantee case, then the product will be repaired or replaced free of charge to you or the purchase price will be refunded, depending on our choice. There are no further rights from the guarantee.

Your legal rights, in particular guarantee claims against the respective seller, are not limited by this guarantee.

IAN: 459033\_2401

**GB** Service Great Britain

Tel.: 0800 404 7657

E-Mail: [deltasport@lidl.co.uk](mailto:deltasport@lidl.co.uk)

**IE** Service Ireland

Tel.: 1800 101010

E-Mail: [deltasport@lidl.ie](mailto:deltasport@lidl.ie)

Félicitations !

Vous venez d'acquérir un article de grande qualité. Avant la première utilisation, familiarisez-vous avec l'article.



**Pour cela, veuillez lire attentivement la notice de montage suivante et les consignes de sécurité.**

Utilisez l'article uniquement comme indiqué et pour les domaines d'utilisation mentionnés. Conservez cette notice de montage. Si vous cédez l'article à un tiers, veuillez à lui remettre l'ensemble de la documentation.

## Étendue de la livraison

- 8 panneaux de porte (1)
- 30 panneaux (2)
- 32 raccords (3)
- 8 dispositifs de blocage, magnétiques (4)
- 2 attaches de sécurité (5)
- 2 chevilles (6)
- 2 rondelles (7)
- 2 vis (8)
- 1 notice de montage

## Caractéristiques techniques

Dimensions : env. 74 x 36 x 144 cm (L x l x h)



Charge maximale (par compartiment) :  
8 kg



Date de fabrication (mois/année) :  
04/2024

## Utilisation conforme à sa destination

L'article est conçu pour être utilisé en intérieur. L'article est uniquement destiné à une utilisation domestique et n'est pas prévu pour une utilisation commerciale.

## Consignes de sécurité



### **Danger de mort !**

- Ne laissez pas les enfants jouer sans surveillance avec le matériel d'emballage ou l'article. Risque d'étouffement !



### **Risque de blessure pour les enfants !**

- Les enfants ne doivent pas jouer avec l'article. Avertissez en particulier les enfants du fait que l'article n'est pas un jouet.
- L'article ne peut être monté que par des adultes.
- L'article ne doit être utilisé que sous la surveillance d'adultes et n'est pas un jouet.
- Méfiez-vous de l'instinct naturel de jeu et de la volonté d'expérimentation des enfants. Évitez les situations et les comportements qui ne sont pas adaptés à l'article.
- L'article n'est ni un jouet, ni un dispositif d'escalade ! Assurez-vous que personne, en particulier les enfants, ne monte ou se hisse sur l'article. L'article risque de se renverser.



### **Risque de blessure !**

- Avant chaque utilisation, vérifiez que l'article n'est pas endommagé et ne présente pas de signes d'usure. L'article ne doit être utilisé qu'en parfait état !
- Avant d'utiliser l'article, veillez à sa stabilité.
- N'utilisez pas l'article à proximité d'escaliers ou autres dénivelés.
- N'utilisez pas l'article comme échelle ou marche-pied.
- L'article doit être fixé au mur pour une stabilité optimale afin d'éviter de basculer.
- Assurez-vous que le mur est adapté au montage mural de l'article. La fixation à des surfaces murales inappropriées peut causer des blessures.

## Montage

Pour le montage de l'article, vous avez besoin d'une perceuse et d'un tournevis approprié (non compris dans l'étendue de la livraison).

- Assemblez l'article comme indiqué sur les figures B à F.

**Remarque :** posez l'article sur un sol plan.

**Remarque :** percez un trou dans le mur à l'aide de la perceuse et fixez l'article au mur à l'aide du matériel de montage (5, 6, 7, 8).

## Stockage, nettoyage

Lorsque vous n'utilisez pas l'article, rangez-le toujours dans un endroit sec et propre à une température ambiante. Essuyez uniquement avec un chiffon de nettoyage à sec.

**IMPORTANT !** Ne jamais laver avec des produits de nettoyage agressifs.

## Mise au rebut



Ce produit est recyclable. Il est soumis à la responsabilité élargie du fabricant et est collecté séparément.



Éliminez le produit et les matériaux d'emballage conformément aux réglementations locales actuelles en vigueur. Conservez les matériaux

d'emballage (comme les sachets en plastique) hors de portée des enfants. Vous obtiendrez plus d'informations relatives à l'élimination du produit usagé auprès de votre commune ou de votre municipalité. Éliminez le produit et l'emballage dans le respect de l'environnement.



Le code de recyclage est utilisé pour identifier les différents matériaux à retourner dans le cycle de recyclage.

Ce code se compose du symbole de recyclage, représentant le cycle de recyclage ainsi que d'un numéro identifiant le matériau.

## Indications concernant la garantie et le service après-vente

L'article a été produit avec grand soin et sous un contrôle constant. DELTA-SPORT HANDELS-KONTOR GmbH accorde au client final privé une garantie de trois ans sur cet article à compter de la date d'achat (période de garantie) conformément aux dispositions suivantes. La garantie ne vaut que pour les défauts de matériaux et de fabrication. La garantie ne couvre pas les pièces soumises à une usure normale, lesquelles doivent donc être considérées comme des pièces d'usure (comme p. ex., les piles), de même qu'elle ne couvre pas les pièces fragiles, telles que les interrupteurs ou les pièces fabriquées en verre.

Les réclamations au titre de cette garantie sont exclues si l'article a été utilisé de manière abusive ou inappropriée, hors du cadre de son usage ou du champ d'application prévu ou si les instructions de la notice d'utilisation n'ont pas été respectées, à moins que le client final ne prouve que l'article présentait un défaut de matériau ou de fabrication n'étant pas dû à l'une des conditions mentionnées ci-dessus.

Les réclamations au titre de la garantie ne peuvent être adressées pendant la période de garantie qu'en présentant le ticket de caisse original. Veuillez pour cela conserver le ticket de caisse original. Ceci s'applique également aux pièces remplacées et réparées.

Si vous avez des plaintes à formuler, veuillez d'abord contacter le service d'assistance téléphonique ci-dessous ou nous contacter par courrier électronique. Si le cas est couvert par la garantie, nous nous engageons - à notre appréciation - à réparer ou à remplacer l'article gratuitement pour vous ou à vous rembourser le prix d'achat. Aucun autre droit ne découle de la garantie.

Vos droits légaux, en particulier les droits de garantie contre le vendeur concerné, ne sont pas limités par cette garantie.

### \* Article L217-16 du Code de la consommation

Lorsque l'acheteur demande au vendeur, pendant le cours de la garantie commerciale qui lui a été consentie lors de l'acquisition ou de la réparation d'un bien meuble, une remise en état couverte par la garantie, toute période d'immobilisation d'au moins sept jours vient s'ajouter à la durée de la garantie qui restait à courir. Cette période court à compter de la demande d'intervention de l'acheteur ou de la mise à disposition pour réparation du bien en cause, si cette mise à disposition est postérieure à la demande d'intervention.

Indépendamment de la garantie commerciale souscrite, le vendeur reste tenu des défauts de conformité du bien et des vices rédhibitoires dans les conditions prévues aux articles L217-4 à L217-13 du Code de la consommation et aux articles 1641 à 1648 et 2232 du Code Civil.

### **Article L217-4 du Code de la consommation**

Le vendeur livre un bien conforme au contrat et répond des défauts de conformité existant lors de la délivrance.

Il répond également des défauts de conformité résultant de l'emballage, des instructions de montage ou de l'installation lorsque celle-ci a été mise à sa charge par le contrat ou a été réalisée sous sa responsabilité.

### **Article L217-5 du Code de la consommation**

Le bien est conforme au contrat :

1° S'il est propre à l'usage habituellement attendu d'un bien semblable et, le cas échéant :

- s'il correspond à la description donnée par le vendeur et posséder les qualités que celui-ci a présentées à l'acheteur sous forme d'échantillon ou de modèle ;
- s'il présente les qualités qu'un acheteur peut légitimement attendre eu égard aux déclarations publiques faites par le vendeur, par le producteur ou par son représentant, notamment dans la publicité ou l'étiquetage ;

2° Ou s'il présente les caractéristiques définies d'un commun accord par les parties ou être propre à tout usage spécial recherché par l'acheteur, porté à la connaissance du vendeur et que ce dernier a accepté.

### **Article L217-12 du Code de la consommation**

L'action résultant du défaut de conformité se prescrit par deux ans à compter de la délivrance du bien.

### **Article 1641 du Code civil**

Le vendeur est tenu de la garantie à raison des défauts cachés de la chose vendue qui la rendent impropre à l'usage auquel on la destine, ou qui diminuent tellement cet usage que l'acheteur ne l'aurait pas acquise, ou n'en aurait donné qu'un moindre prix, s'il les avait connus.

### **Article 1648 1er alinéa du Code civil**

L'action résultant des vices rédhibitoires doit être intentée par l'acquéreur dans un délai de deux ans à compter de la découverte du vice.

Les pièces détachées indispensables à l'utilisation du produit sont disponibles pendant la durée de la garantie du produit.

IAN : 459033\_2401

**(FR)** Service France  
Tel. : 0800 919 270  
E-Mail : [deltasport@lidl.fr](mailto:deltasport@lidl.fr)

**(BE)** Service Belgique  
Tel. : 0800 12089  
E-Mail : [deltasport@lidl.be](mailto:deltasport@lidl.be)

\* n'est valable que pour la France

Gefeliciteerd!

Met uw aankoop hebt u voor een hoogwaardig artikel gekozen. Zorg ervoor dat u voor het eerste gebruik met het artikel vertrouwd raakt.



### Lees hiervoor de volgende montagehandleiding en de veiligheidstips zorgvuldig door.

Gebruik het artikel alleen zoals omschreven en voor het aangegeven doel. Bewaar deze montagehandleiding goed. Geef alle documenten mee als u het artikel aan iemand anders geeft.

## Leveringsomvang

- 8 x deurpaneel (1)
- 30 x paneel (2)
- 32 x verbindingstuk (3)
- 8 x vergrendeling, magnetisch (4)
- 2 x fixatieband (5)
- 2 x plug (6)
- 2 x sluitring (7)
- 2 x schroef (8)
- 1 x montagehandleiding

## Technische gegevens

Afmetingen: ca. 74 x 36 x 144 cm (l x b x h)



Maximale belasting (per vak): 8 kg



Productiedatum (maand/jaar):  
04/2024

## Beoogd gebruik

Het artikel is ontworpen voor gebruik binnenshuis. Het artikel is uitsluitend bestemd voor particulier en niet voor zakelijk gebruik.

## Veiligheidstips



### Levensgevaar!

- Laat kinderen niet zonder toezicht met het verpakkingsmateriaal of het artikel spelen. Er bestaat verstikkingsgevaar!



## Kans op lichamelijk letsel bij kinderen!

- Kinderen mogen niet met het artikel spelen. Wijs kinderen uitdrukkelijk op het feit dat het artikel geen speelgoed is.
- Het artikel mag alleen door volwassenen in elkaar worden gezet.
- Het artikel mag alleen worden gebruikt onder toezicht van volwassenen en mag niet worden gebruikt als speelobject.
- Houd er rekening mee dat kinderen een natuurlijke drang om te spelen hebben en graag experimenteren. Voorkom dat het artikel op een manier wordt gebruikt waarvoor het niet is bestemd.
- Het artikel is geen klim- of speeltoestel! Zorg ervoor dat niemand, in het bijzonder kinderen, op het artikel gaat staan of zich eraan omhoogtrekt. Het artikel kan omvallen.



## Kans op lichamelijk letsel!

- Controleer het artikel voor elk gebruik op beschadigingen of slijtage. Het artikel mag alleen in goede staat worden gebruikt!
- Let er voordat u het artikel gebruikt op of dit voldoende stabiliteit biedt.
- Plaats het artikel niet naast een trap of afstapje.
- Gebruik het artikel niet als ladder of als opstapje.
- Voor een optimale plaatsing moet het artikel aan de wand worden bevestigd, zodat omkiepen wordt voorkomen.
- Controleer of de wand geschikt is om het artikel aan te monteren. Een ongeschikte wandondergrond kan leiden tot letsel.

## Montage

Voor de montage van het artikel hebt u een boormachine en een geschikte schroevendraaier (niet meegeleverd) nodig.

- Monteer het artikel zoals getoond in de afbeeldingen B - F.

**Aanwijzing:** plaats het artikel op een vlakke ondergrond.

**Aanwijzing:** boor met een boormachine een gat in de wand en bevestig het artikel met het montage materiaal (5, 6, 7, 8) aan de wand.

## Opslag, reiniging

Bewaar het artikel wanneer u dit niet gebruikt altijd droog en schoon op kamertemperatuur. Veeg alleen schoon met een droge schoonmaakdoek.

**BELANGRIJK!** Reinig nooit met agressieve reinigingsmiddelen.

## Afvalverwerking



Voer het artikel en de verpakkingsmaterialen af in overeenstemming met de actuele lokale voorschriften. Berg verpakkingsmaterialen (zoals bv. foliezakjes) op buiten het bereik van kinderen. Bijkomende informatie over de afvoer van het onbruikbaar geworden artikel krijgt u bij uw gemeente- of stadsbestuur. Voer het artikel en de verpakking milieuvriendelijk af.



De recyclingcode dient om verschillende materialen voor recyclingdoeleinden te kenmerken. De code bestaat uit een recyclingssymbool voor de recyclingcyclus en een nummer dat het materiaal kenmerkt.

## Opmerkingen over garantie en serviceafhandeling

Het artikel werd met de grootste zorgvuldigheid en onder permanent toezicht geproduceerd. De firma DELTA-SPORT HANDELSKONTOR GmbH verleent particuliere eindklanten op dit artikel drie jaar garantie, te rekenen vanaf de datum van aankoop (garantietermijn) en dit op grond van de volgende bepalingen. De garantie geldt alleen voor materiaal- en verwerkingsfouten. De garantie is niet van toepassing op onderdelen die aan een normale slijtage onderhevig zijn en daarom als slijtageonderdelen te beschouwen zijn (bv. batterijen) en evenmin op breekbare onderdelen zoals schakelaars of onderdelen die van glas gemaakt zijn.

Uit de garantie voortvloeiende claims zijn uitgesloten als het artikel onvakkundig, verkeerd of niet in het kader van de voorziene bepaling of in het kader van het voorziene gebruiksdoeleinde gebruikt werd of indien richtlijnen in de gebruiksaanwijzing niet in acht genomen werden, tenzij de eindklant aantoont dat er sprake is van een materiaal- of verwerkingsfout die niet op één van de hoger vermelde omstandigheden gebaseerd is.

Uit de garantie voortvloeiende claims kunnen alleen tijdens de garantietermijn op vertoon van de originele kassabon ingediend worden. Gelieve daarom de originele kassabon te bewaren. De garantietermijn wordt door eventuele reparaties op grond van de garantie, wettelijke waarborg of coulance niet verlengd. Dit geldt ook voor vervangen en gerepareerde onderdelen.

Gelieve u bij klachten in eerste instantie tot de hieronder vermelde servicehotline te richten of met ons per e-mail contact op te nemen. Is er sprake van een garantiegeval, dan wordt het artikel door ons – naar onze keuze – voor u gratis gerepareerd, wordt het vervangen of wordt de aankoopsom terugbetaald. Verdere rechten op grond van de garantie bestaan niet. Uw wettelijke rechten, in het bijzonder rechten op garantie tegenover de betreffende verkoper, worden door deze garantie niet beperkt.

IAN: 459033\_2401

**BE** Service België  
Tel.: 0800 12089  
E-Mail: [deltasport@id1.nl](mailto:deltasport@id1.nl)

**NL** Service Nederland  
Tel.: 0800 0249630  
E-Mail: [deltasport@id1.nl](mailto:deltasport@id1.nl)



Gratulujemy!

Decydując się na ten produkt, otrzymują Państwo towar wysokiej jakości. Należy zapoznać się z produktem przed jego pierwszym użyciem.



### **Należy uważnie przeczytać następującą instrukcję montażu i wskazówki bezpieczeństwa.**

Produkt ten należy użytkować wyłącznie w opisany sposób oraz zgodnie ze wskazanym przeznaczeniem. Niniejszą instrukcję montażu należy przechowywać w bezpiecznym miejscu. Przekazując produkt innej osobie, należy upewnić się, że otrzyma ona także całą dokumentację dotyczącą produktu.

## **Zakres dostawy**

- 8 x panel drzwiowy (1)
- 30 x panel ścienny (2)
- 32 x łącznik (3)
- 8 x blokada, magnetyczna (4)
- 2 x taśma zabezpieczająca (5)
- 2 x kołek rozporowy (6)
- 2 x podkładka (7)
- 2 x śruba (8)
- 1 x instrukcja montażu

## **Dane techniczne**

Wymiary: ok. 74 x 36 x 144 cm  
(dł. x szer. x wys.)



Maksymalne obciążenie (na półkę): 8 kg



Data produkcji (miesiąc/rok):  
04/2024

## **Użytkowanie zgodne z przeznaczeniem**

Produkt ten jest przeznaczony do użytku w pomieszczeniach. Produkt jest przeznaczony wyłącznie do prywatnego użytku, a nie do użytku komercyjnego.

## **Wskazówki bezpieczeństwa**



### **Śmiertelne niebezpieczeństwo!**

- Nigdy nie pozostawiaj dzieci z dostępem do opakowania lub produktu bez nadzoru. Ryzyko uduszenia dla dzieci!



### **Niebezpieczeństwo odniesienia obrażeń przez dzieci!**

- Dzieciom nie wolno bawić się produktem. Dzieci należy koniecznie pouczyć, że ten produkt nie służy do zabawy.
- Artykuł może być montowany wyłącznie przez osoby dorosłe.
- Produkt może być używany jedynie pod nadzorem dorosłych, ale nie jako zabawka.
- Należy wziąć pod uwagę naturalny instynkt zabawy i skłonność do eksperymentowania dzieci. Należy zapobiegać sytuacjom i zachowaniom, do których nie jest przeznaczony niniejszy produkt.
- Produkt nie służy do wspinania się ani zabawy! Żadne osoby, a w szczególności dzieci, nie powinny stawać ani podciągać się na tym produkcie. Produkt może się przewrócić.



### **Niebezpieczeństwo odniesienia obrażeń!**

- Przed każdym użyciem należy sprawdzić produkt pod kątem uszkodzeń lub zużycia. Produkt może być używany wyłącznie, jeśli jest w idealnym stanie!
- Przed użyciem produktu zapewnić odpowiednią stabilność.
- Nie stawiać produktu w pobliżu schodów lub podestów.
- Nie używać produktu jako drabiny lub podnóżka.
- Aby uzyskać stabilną pozycję, produkt należy zamontować na ścianie w celu uniknięcia przewrócenia się.
- Należy sprawdzić, czy ściana nadaje się do zamontowania produktu. Montaż na nieodpowiednim podłożu może doprowadzić do odniesienia obrażeń.

## Montaż

Do montażu produktu potrzebne będą: wiertarka i odpowiedni śrubokręt (brak w zakresie dostawy).

- Zmontować produkt w sposób przedstawiony na rysunkach B-F.

**Wskazówka:** ustawić produkt na równej powierzchni.

**Wskazówka:** wywiercić otwór w ścianie za pomocą wiertarki i przymocować produkt do ściany, używając materiałów montażowych (5, 6, 7, 8).

## Przechowywanie, czyszczenie

Podczas nieużywania należy zawsze przechowywać produkt w suchym i czystym miejscu, w temperaturze pokojowej. Wycierać do czysta jedynie suchą ściereczką.

**WAŻNE!** Nie czyścić przy użyciu ostrych środków czyszczących.

## Uwagi odnośnie recyklingu



Artykuł i materiały opakowaniowe należy usunąć zgodnie z aktualnie obowiązującymi miejscowymi przepisami. Materiały opakowaniowe (np. worki foliowe) należy przechowywać w miejscu niedostępnym dla dzieci. Szczegółowe informacje na temat sposobów usuwania zużytego artykułu można uzyskać u władz gminnych i miejskich. Artykuł oraz opakowanie należy usunąć w sposób przyjazny dla środowiska.



Kod recyklingu służy do oznaczenia różnych materiałów nadających się do ponownego przetworzenia (recyklingu). Kod taki składa się z symbolu recyklingu odzwierciedlającego obieg materiałów do ponownego przetworzenia, a także z numeru, który jest oznaczeniem materiału.

## Wskazówki dotyczące gwarancji i obsługi serwisowej

Artykuł został wyprodukowany z najwyższą starannością i pod stałą kontrolą. DELTA-SPORT HANDELSKONTOR GmbH przyznaje klientowi końcowemu na niniejszy artykuł trzy lata gwarancji od daty zakupu (okres gwarancyjny) z zastrzeżeniem poniższych postanowień. Gwarancja dotyczy wyłącznie wad materiałowych i wad wykonania. Gwarancja nie obejmuje części, które podlegają normalnemu zużyciu i z tego względu należy je traktować jako części zużywalne (np. baterie) i nie obejmuje części kruchych takich jak przelączniki ani części wykonanych ze szkła.

Wyklucza się roszczenia z tytułu niniejszej gwarancji w przypadku użycia artykułu w sposób niewłaściwy lub sprzeczny z jego przeznaczeniem lub w sposób wykraczający poza przewidziane przeznaczenie lub poza przewidziany zakres użytkowania lub jeśli wytyczne zawarte w instrukcji obsługi nie były przestrzegane, chyba że klient końcowy udowodni istnienie wady materiałowej lub wady wykonania, która nie wynika z podanych wyżej przyczyn. Roszczenia z tytułu gwarancji można zgłaszać wyłącznie w okresie gwarancyjnym za okazaniem oryginalnego dowodu zakupu. Prosimy zatem zachować oryginalny dowód zakupu! W przypadku jakichkolwiek reklamacji prosimy skontaktować się z nami najpierw za pośrednictwem podanej poniżej infolinii serwisowej lub drogą e-mailową. W przypadku objętym gwarancją artykuł zostanie – według naszego uznania – bezpłatnie naprawiony, wymieniony lub nastąpi zwrot ceny zakupu. Z gwarancji nie wynikają żadne inne prawa. Niniejsza gwarancja nie ogranicza Państwa ustawowych praw, w szczególności roszczeń gwarancyjnych wobec danego sprzedawcy. W przypadku wymiany części lub całego artykułu okres gwarancji przedłuża się o trzy lata zgodnie z art. 581 § 1 kodeksu cywilnego. Po upływie czasu gwarancji powstałe naprawy są płatne.

IAN: 459033\_2401

 Serwis Polska  
Tel.: 22 397 4996  
E-Mail: [deltasport@lidl.pl](mailto:deltasport@lidl.pl)

Srdečně blahopřejeme!

Svým nákupem jste se rozhodli pro kvalitní výrobek. Před prvním použitím se prosím seznamte s tímto výrobkem.



### **Pozorně si přečtete následující návod k sestavení a bezpečnostní pokyny.**

Používejte tento výrobek pouze tak, jak je popsáno, a pro uvedené účely. Dobře si tento návod k sestavení uschovejte. Pokud výrobek předáte třetí osobě, předejte jí i veškerou dokumentaci.

## **Obsah balení**

8 x dveřní panel (1)

30 x panel (2)

32 x spojka (3)

8 x aretace, magnetická (4)

2 x zajišťovací páska (5)

2 x hmoždinka (6)

2 x podložka (7)

2 x šroub (8)

1 x návod k sestavení

## **Technické údaje**

Rozměry: cca 74 x 36 x 144 cm (d x š x v)



Maximální zatížení (každá zásuvka):  
8 kg



Datum výroby (měsíc/rok):  
04/2024

## **Použití dle určení**

Výrobek je určen pro použití ve vnitřních prostorech. Výrobek je určen jen pro soukromé účely a není určen pro komerční využití.

## **Bezpečnostní pokyny**



### **Nebezpečí ohrožení života!**

- Nikdy nenechávejte děti hrát si bez dozoru s obalovým materiálem nebo s výrobkem. Nebezpečí udušení pro děti!



### **Nebezpečí poranění dětí!**

- Děti si nesmí s výrobkem hrát. Upozorněte děti zejména na to, že výrobek není hračka.
- Články mohou sestavovat pouze dospělé osoby.
- Výrobek se smí používat jen pod dozorem dospělých, a ne jako hračka.
- Věnujte pozornost přirozenému sklonu dětí ke hraní a touze experimentovat. Vyhybejte se situacím a jednáním, pro které není výrobek určen.
- Výrobek není určen k lezení ani ke hraní! Ujistěte se, že osoby, zejména děti, se na výrobek nestaví nebo po něm nešplhají. Výrobek se může převrhnout.



### **Nebezpečí poranění!**

- Výrobek před každým použitím zkontrolujte, zda není poškozený nebo opotřebený. Tento výrobek se smí používat pouze v bezvadném stavu!
- Před použitím výrobku dejte pozor na správnou stabilitu.
- Neinstalujte výrobek blízko schodů nebo stupíneků.
- Nepoužívejte výrobek jako žebřík nebo pomůcku k chůzi.
- Pro optimální stabilitu musí být výrobek připevněn ke zdi, čímž se předejde jeho převrácení.
- Zkontrolujte, zda je stěna pro nástěnnou montáž výrobku vhodná. Nevhodná základová vrstva stěny může vést k poraněním.

## **Montáž**

K montáži výrobku budete potřebovat vrtačku a vhodný šroubovák (není součástí obsahu balení).

- Sestavte výrobek tak, jak je znázorněno na obrázcích B-F.

**Upozornění:** Výrobek postavte na rovný podklad.

**Upozornění:** Vyvrtejte vrtačkou otvor do zdi a připevněte výrobek ke zdi pomocí montážního materiálu (5, 6, 7, 8).

## Uskladnění, čištění

Pokud výrobek nepoužíváte, skladujte jej vždy suchý a čistý při pokojové teplotě. Utírejte pouze suchým hadříkem.

**DŮLEŽITÉ!** K čištění nikdy nepoužívejte agresivní čisticí prostředky.

## Pokyny k likvidaci



Výrobek a obalové materiály likvidujte podle aktuálních místních předpisů.

Uchovávejte obalové materiály (jako např. fóliové sáčky) nedostupné pro děti.

O možnostech likvidace vysloužilého výrobku se informujte u Vaší obecní nebo městské správy.

Výrobek a obaly likvidujte ekologicky.



Recyklační kód slouží ke značení různých materiálů pro proces opětovného zhodnocení (recyklace). Kód sestává

ze symbolu recyklace, který má odrážet proces zhodnocení, a čísla, které označuje materiál.

## Pokyny k záruce a průběhu služby

Výrobek byl vyroben s velkou péčí a za stálé kontroly. DELTA-SPORT HANDELSKONTOR GmbH poskytuje koncovým privátním zákazníkům na tento výrobek tři roky záruky od data nákupu (záruční lhůta) podle následující ustanovení. Záruka se týká pouze vad materiálu a závad ve zpracování. Záruka se nevztahuje na díly, které podléhají běžnému opotřebení, a proto je třeba je považovat za opotřebitelné díly (např. baterie), ani na křehké díly, jako jsou vypínače nebo díly ze skla.

Nároky z této záruky jsou vyloučeny, pokud výrobek byl používán neodborně nebo nedovoleným způsobem nebo nikoli v rámci stanoveného účelu určení nebo předpokládaného rozsahu používání nebo nebyla dodržena zadání v návodu k obsluze, ledaže by koncový zákazník prokázal, že existuje vada materiálu nebo došlo k chybě ve zpracování, které nevyplývají z některé výše uvedených okolností.

Nároky ze záruky lze uplatnit pouze v rámci záruční lhůty po předložení originálního pokladního dokladu. Proto si prosím uschovejte originál pokladního dokladu. Doba záruky se neprodlužuje případnými opravami na základě záruky, zákonné záruky nebo kulance. Totéž platí také pro vyměněné a opravené díly.

Při reklamacích se prosím obračejte na níže uvedenou horkou linku servisu nebo se s námi spojte e-mailem. Pokud se vyskytne případ reklamacie, výrobek Vám – dle naší volby – bezplatně opravíme, vyměníme nebo Vám vrátíme kupní cenu. Další práva ze záruky nevznikají.

Vaše zákonná práva, zejména nároky na zajištění záruky vůči konkrétnímu prodejci, nejsou touto zárukou omezena.

IAN: 459033\_2401

 Servis Česko

Tel.: 800 143 873

E-Mail: [deltasport@lidl.cz](mailto:deltasport@lidl.cz)

Blahoželáme!

Svojím nákupom ste sa rozhodli pre kvalitný výrobok. Pred prvým použitím sa s výrobkom dôkladne oboznámte.



### **Pozorne si prečítajte tento montážny návod a bezpečnostné pokyny.**

Výrobok používajte len uvedeným spôsobom a na uvedený účel. Tento montážny návod si dobre uschovajte. Pri odovzdávaní výrobku tretej osobe odovzdajte s výrobkom aj všetky podklady.

## **Rozsah dodávky**

- 8 x dvierka (1)
- 30 x doska (2)
- 32 x spojovací kus (3)
- 8 x aretačný diel, magnetický (4)
- 2 x istiaci pás (5)
- 2 x kolík (6)
- 2 x podložka (7)
- 2 x skrutka (8)
- 1 x montážny návod

## **Technické údaje**

Rozmery: cca 74 x 36 x 144 cm (d x š x v)



Maximálne zaťaženie  
(každej priehradky): 8 kg



Dátum výroby (mesiac/rok):  
04/2024

## **Určené použitie**

Výrobok je určený na použitie v interiéri. Výrobok je určený len na súkromné a nie komerčné použitie.

## **Bezpečnostné pokyny**



### **Nebezpečenstvo ohrozenia života!**

- Nikdy nenechajte deti hrať sa bez dozoru s obalovým materiálom alebo výrobkom. Hrozí nebezpečenstvo ohrozenia života udusením!



### **Nebezpečenstvo poranenia dieťaťa!**

- Deti sa nesmú hrať s výrobkom. Deti upozornite zvlášť na to, že výrobok nie je hračka.
- Článok môžu zostavovať len dospelí.
- Výrobok sa smie používať iba pod dohľadom dospelých osôb a nikdy nie ako hračka.
- Berte do úvahy prirodzenú hravosť a chuť detí experimentovať. Zabráňte situáciám a správaniu, ktoré nie sú predpokladané pre výrobok.
- Výrobok nie je preliezačka ani hračka! Zabezpečte, aby sa na výrobok nestavali ani nešplhali žiadne osoby, najmä deti. Výrobok sa môže prevrátiť.



### **Nebezpečenstvo poranenia!**

- Pred každým použitím skontrolujte, či výrobok nie je poškodený alebo opotrebovaný. Výrobok sa môže používať len v bezchybnom stave!
- Pred použitím výrobku sa uistite o správnej stabilite.
- Neumiestňujte výrobok v blízkosti schodov alebo podest.
- Výrobok nepoužívajte ako rebrík alebo pomôcku na vystupovanie.
- Na zabránenie prevrátenia sa výrobok musí pripevniť k stene, aby mal optimálnu stabilitu.
- Skontrolujte, či je stena vhodná na montáž výrobku k stene. Nevhodné povrchy stien môžu viesť k zraneniam.

## **Montáž**

Na montáž výrobku potrebujete vŕtačku a vhodný skrutkovač (nie sú v rozsahu dodávky).

- Výrobok zmontujte tak, ako je znázornené na obrázkoch B – F.

**Upozornenie:** Výrobok položte na rovný podklad.

**Upozornenie:** Vŕtačkou navŕtajte diery do steny a pomocou montážneho materiálu (5, 6, 7, 8) pripevnite výrobok na stenu.

## Skladovanie, čistenie

Pri nepoužívaní skladujte výrobok vždy suchý a čistý pri izbovej teplote. Čistite iba suchou handričkou.

**DÔLEŽITÉ!** Výrobok nikdy nečistite ostrými čistiacimi prostriedkami.

## Pokyny k likvidácii



Výrobok a obalový materiál zlikvidujte podľa aktuálnych miestnych predpisov.

Obalový materiál (ako napr. fóliové vrecká) uschovajte mimo dosahu detí.

Ďalšie informácie o možnostiach likvidácie zastaraného výrobku dostanete na svojej obecnej alebo mestskej správe. Výrobok a obal zlikvidujte ekologicky.



Recyklačný kód slúži na označenie rôznych materiálov za účelom vrátenia do kolobehu opätovného použitia (recyklácia). Kód pozostáva z recyklačného symbolu pre zobrazenie kolobehu opätovného používania a čísla, ktoré označuje materiál.

## Pokyny k záruke a priebehu servisu

Výrobok bol vyrobený veľmi starostlivo a pod stálou kontrolou. Na tento výrobok poskytuje DELTA-SPORT HANDELSKONTOR GmbH súkromným koncovým užívateľom trojročnú záruku odo dňa kúpy (záručná lehota) po splnení nasledovných podmienok. Záruka platí len na chyby materiálu a spracovania. Záruka sa nevzťahuje na diely, ktoré podliehajú bežnému opotrebovaniu a preto sa považujú za diely podliehajúce opotrebovaniu (napr. batérie) alebo krehké diely, ako sú spínače alebo diely vyrobené zo skla.

Nároky z tejto záruky zanikajú, keď sa výrobok používal neodborne alebo nesprávne, mimo určenia na používanie alebo určeného rozsahu používania alebo neboli dodržané pokyny návodu na obsluhu, s výnimkou, že koncový užívateľ preukáže, že ide o chybu materiálu alebo spracovania, ktorá nebola spôsobená niektorou z hore uvedených okolností.

Záruku je možné uplatniť len počas záručnej lehoty po predložení originálu pokladničného dokladu. Originál pokladničného dokladu preto prosím uschovajte. Záručná doba sa kvôli prípadným záručným opravám, zákonnej záruke alebo ako obchodné gesto nepredlžuje. Platí to aj pre vymenené a opravené diely.

Pri reklamáciách sa prosím najskôr obráťte na dole uvedenú Service-Hotline alebo sa s nami spojte prostredníctvom e-mailu. Ak sa jedná o záručný prípad, výrobok – podľa našej voľby – bezplatne opravíme, vymeníme alebo vrátime kúpnu cenu. Ďalšie práva zo záruky nevyplývajú.

Vaše zákonné práva, hlavne nároky na záručné plnenie voči príslušnému predajcovi, nie sú touto zárukou obmedzené.

IAN: 459033\_2401

 Servis Slovensko

Tel.: 0850 232001

E-Mail: [deltasport@lidl.sk](mailto:deltasport@lidl.sk)

¡Enhorabuena!

Con su compra se ha decidido por un artículo de gran calidad. Familiarícese con el artículo antes de usarlo por primera vez.



**Para ello, lea detenidamente las siguientes instrucciones de montaje y las indicaciones de seguridad.**

Use el artículo solo de la forma descrita y para los campos de aplicación indicados. Conserve estas instrucciones de montaje a buen recaudo. Entregue todos los documentos en caso de traspasar el artículo a terceros.

## Alcance de suministro

- 8 paneles de puerta (1)
- 30 paneles (2)
- 32 conectores (3)
- 8 bloqueos magnéticos (4)
- 2 correas de seguridad (5)
- 2 tacos (6)
- 2 arandelas (7)
- 2 tornillos (8)
- 1 instrucciones de montaje

## Datos técnicos

Dimensiones: aprox. 74 x 36 x 144 cm (L x F x A)



Carga máxima (por compartimento):  
8 kg



Fecha de fabricación (mes/año):  
04/2024

## Uso previsto

El artículo está diseñado para el uso en interiores. El artículo es solo para uso doméstico y no está destinado a uso comercial.

## Indicaciones de seguridad



### ¡Riesgo mortal!

- No deje a los niños jugar con el material de embalaje o con el artículo sin vigilancia alguna. Existe riesgo de asfixia.0



### ¡Peligro de lesiones para niños!

- Los niños no deben jugar con el artículo. Advierta especialmente a los niños que el artículo no es un juguete.
- El artículo sólo puede ser montado por adultos.
- El artículo se debe usar solo bajo supervisión de adultos y no como juguete.
- Tenga en cuenta el instinto lúdico natural y el afán de experimentar de los niños. Evite situaciones y comportamientos que no estén previstos para el artículo.
- ¡El artículo no es un juguete ni se debe usar para escalar! Asegúrese de que ninguna persona, en especial niños, se ponga de pie sobre el artículo ni se suba a él. El artículo puede volcar.



### ¡Peligro de lesiones!

- Compruebe antes de cada uso que el artículo no presenta daños ni desgaste. Solo se debe usar el artículo si se encuentra en un estado óptimo.
- Antes de usar el artículo, verifique que la estabilidad sea correcta.
- No coloque el artículo junto a escaleras o escalones.
- No utilice el artículo como escalera ni ayuda para alcanzar lugares altos.
- El artículo se debe fijar a la pared para una posición más segura y evitar que vuelque.
- Compruebe que la pared es apropiada para el montaje del artículo. Si las paredes no son apropiadas se pueden producir lesiones.

## Montaje

Para el montaje del artículo se necesitan una taladradora y un destornillador apropiado (no incluidos en el alcance de suministro).

- Monte el artículo según se indica en las figuras B-F.

**Nota:** Coloque el artículo sobre una superficie plana.

**Nota:** Con una taladradora, haga un agujero en la pared y fije el artículo en la pared con el material de montaje suministrado (5, 6, 7, 8).



## Almacenamiento, limpieza

Si no va a utilizarlo, almacene siempre el artículo seco y limpio y a temperatura ambiente. Límpielo únicamente pasando un paño de limpieza seco.

¡IMPORTANTE! No lo limpie con productos de limpieza agresivos.

## Indicaciones para la eliminación



Elimine el artículo y los materiales de embalaje conforme a la correspondiente normativa local vigente. Guarde el material de embalaje (como, p. ej., las bolsas de plástico) fuera del alcance de los niños. En su administración local o municipal podrá obtener más información sobre la eliminación del artículo usado. Elimine el artículo y el embalaje de forma respetuosa con el medio ambiente.



El código de reciclaje se emplea para señalar los diferentes materiales para su retorno al ciclo de reciclaje. El código se compone de un símbolo de reciclaje para el ciclo de aprovechamiento y un número que señala el material.

## Indicaciones relativas a la garantía y la gestión de servicios

El artículo ha sido fabricado con gran esmero y sometido a controles constantes. Para el mismo, DELTA-SPORT HANDELSKONTOR GmbH ofrece a los clientes finales particulares una garantía de tres años a contar desde la fecha de compra (periodo de garantía) con arreglo a las condiciones que se exponen a continuación. La garantía tiene validez únicamente para fallos del material y fabricación. La garantía no cubre las piezas sometidas a un desgaste normal y se consideren por ello piezas de desgaste (p. ej., pilas) así como tampoco a piezas frágiles como interruptores o piezas fabricadas en vidrio o cristal.

Se excluyen derechos derivados de esta garantía, si se ha realizado un uso incorrecto o abusivo del artículo o que no se encuentre dentro del marco del uso o ámbito de uso previstos o si no se ha observado lo recogido en el manual de instrucciones, a no ser que el cliente final demuestre que existen fallos del material o fabricación no derivados de una de las circunstancias expuestas anteriormente.

Las demandas derivadas de la garantía sólo podrán presentarse dentro del periodo de garantía exhibiendo el comprobante de compra original. Le rogamos, por ello, que conserve el comprobante de compra original. El periodo de garantía no se verá prolongado por ningún tipo de reparación realizada con motivo de la garantía, la garantía legal o como gesto de buena voluntad. Esto se aplica también a las piezas sustituidas o reparadas.

Por favor, dirija sus quejas primero a la línea telefónica del servicio de atención al cliente que se indica a continuación o póngase en contacto con nosotros por correo electrónico. Si el caso está cubierto por la garantía, a nuestra elección, repararemos o cambiaremos gratuitamente el artículo o le restituiremos el precio de compra del mismo. De la garantía no se derivan otros derechos.

Esta garantía no limitará sus derechos legales, especialmente los derechos de garantía frente al vendedor correspondiente.

IAN: 459033\_2401

**ES** Servicio España  
Tel.: 900 984 989  
E-Mail: [deltasport@idl.es](mailto:deltasport@idl.es)

Hjertelig tillykke!

Du har valgt at købe et kvalitetsprodukt. Lær produktet at kende, inden du bruger det første gang.



**Det gør du ved at læse nedenstående monteringsvejledning og sikkerhedsanvisningerne omhyggeligt.**

Brug kun produktet som beskrevet og til de angivne anvendelsesområder. Opbevar denne monteringsvejledning et sikkert sted. Udlever også alle dokumenter, hvis produktet videregives til en tredjepart.

## Leveringsomfang

- 8 x låge (1)
- 30 x panel (2)
- 32 x samling (3)
- 8 x lås, magnetisk (4)
- 2 x sikringsbånd (5)
- 2 x dyvel (6)
- 2 x spændeskive (7)
- 2 x skrue (8)
- 1 x monteringsvejledning

## Tekniske data

Mål: ca. 74 x 36 x 144 cm (l x b x h)



Maksimal belastning (pr. rum): 8 kg



Fremstillingsdato (måned/år):  
04/2024

## Bestemmelsesmæssig brug

Artiklen er designet til indendørs brug. Artiklen er kun beregnet til privat og ikke til erhvervsmæssig brug.

## Sikkerhedsanvisninger



### Livsfare!

- Lad aldrig børn være uden opsyn med emballagen. Kvælningsfare!



### Fare for kvæstelser for børn!

- Børn må ikke lege med artiklen. Gør børn tydeligt opmærksomme på, at artiklen ikke er legetøj.
- Artiklen må kun samles af voksne.
- Artiklen må kun anvendes under opsyn af voksne og er ikke beregnet til brug som legetøj.
- Vær opmærksom på børns legelyst og glæde ved at eksperimentere. Forebyg situationer og adfærd, der er uegnede til artiklen.
- Artiklen er ikke beregnet til at klatre på eller lege med! Sørg for, at personer, især børn, ikke står på artiklen eller løfter sig op i den. Artiklen kan vælte.



### Fare for kvæstelser!

- Kontroller artiklen for skader og slitage inden hver brug. Artiklen må kun anvendes i fejlfri stand!
- Sørg for, at artiklen er stabil inden brug.
- Stil ikke artiklen ved siden af trapper eller afsatser.
- Artiklen må ikke anvendes som stige eller opstigningshjælp.
- For at stå optimalt skal artiklen fastgøres til væggen for at forhindre, at den vælter.
- Kontroller, om væggen egner sig til vægmontering af artiklen. Uegnede vægge kan medføre kvæstelser.

## Montering

For at montere artiklen skal du bruge en boremaskine og en egnet skruetrækker (medfølger ikke ved levering).

- Monter artiklen som vist i figur B-F.

**Bemærk:** Stil artiklen på et jævnt underlag.

**Bemærk:** Bor et hul i væggen med en boremaskine, og fastgør artiklen til væggen med det medfølgende monteringsmateriale (5, 6, 7, 8).

## Opbevaring, rengøring

Opbevar altid artiklen tør og ren ved stuetemperatur, når den ikke er i brug. Tør den kun af med en tør rengøringsklud.

**VIGTIGT!** Må aldrig rengøres med skrappe rengøringsmidler.

## Henvisninger vedr. bortskaffelse



Bortskaf artiklen og emballagematerialerne i henhold til aktuelle, lokale forskrifter. Opbevar emballagematerialer (som f.eks. folieposer) utilgængeligt for børn. Yderligere informationer om bortskaffelse af den udtjente artikel kan indhentes hos kommunen. Bortskaf artiklen og emballagen på en miljøvenlig måde.



Genbrugskoden tjener til identifikation af forskellige materialer med hensyn til tilbageførsel til genanvendelseskredsløbet (recycling). Koden består af et genbrugssymbol, som afspejler genanvendelseskredsløbet, og et tal, der identificerer materialet.

## Oplysninger om garanti og servicehåndtering

Varen er fremstillet med største omhu og under løbende kontrol. DELTA-SPORT HANDELSKONTOR GmbH yder private slutkunder tre års garanti på varen fra købsdato (Garantifrist) i henhold til følgende bestemmelser. Garantien gælder kun for materiale- og fremstillingsfejl. Garantien dækker ikke dele, der udsættes for normal slitage og derfor må betragtes som sliddele (f.eks. batterier) eller skrøbelige dele såsom afbrydere eller dele, der er fremstillet af glas. Garantien kan ikke gøres gældende, hvis varen er blevet anvendt ukorrekt eller uagtsomt eller til andre formål end det tilsigtede eller i det tilsigtede omfang. Garantien bortfalder ligeledes ved manglende overholdelse af anvisningerne i betjeningsvejledningen. Kunden skal kunne påvise, at der er tale om materiale- eller fremstillingsfejl og ikke fejl som følge af ovenstående omstændigheder.

Garantien kan kun gøres gældende i garantiperioden mod fremvisning af original kvittering. Gem derfor den originale kvittering. Garantiperioden forlænges ikke i tilfælde af reparation i henhold til garantien, den lovpligtige garanti eller pr. kulance. Dette gælder også for udskiftede og reparerede dele.

I tilfælde af klager er det muligt at kontakte nedenstående servicelinje eller kontakte os pr. e-mail. Ved garantisager vil vi efter eget skøn reparere varen uden beregning, ombytte varen eller refundere købsprisen. Der er ingen yderligere rettigheder under garantien. Dine lovmæssige rettigheder, herunder navnlig garantikrav over for sælger, indskrænkes ikke som følge af denne garanti.

IAN: 459033\_2401

 Service Danmark  
Tel.: 32 710005  
E-Mail: [deltasport@idl.dk](mailto:deltasport@idl.dk)

Congratulazioni!

Avete acquistato un articolo di alta qualità. Consigliamo di familiarizzare con l'articolo prima di cominciare ad utilizzarlo.



### **Leggere attentamente le seguenti istruzioni di montaggio e le indicazioni di sicurezza.**

Utilizzare l'articolo solo nel modo descritto e per gli ambiti di applicazione indicati. Conservare accuratamente queste istruzioni di montaggio. In caso di trasferimento dell'articolo a terzi, consegnare tutti i documenti insieme all'articolo.

## **Contenuto della fornitura**

- 8 x pannello porta (1)
- 30 x pannello porta (2)
- 32 x connettore (3)
- 8 x blocco, magnetico (4)
- 2 x nastro di fissaggio (5)
- 2 x tassello (6)
- 2 x rondella (7)
- 2 x vite (8)
- 1 x istruzioni di montaggio

## **Dati tecnici**

Misure: ca. 74 x 36 x 144 cm (L x L x A)



Portata massima (per scomparto): 8 kg



Data di produzione (mese/anno):  
04/2024

## **Uso conforme alla destinazione**

L'articolo è concepito per l'uso in ambienti interni. L'articolo è destinato unicamente all'uso privato e non a fini commerciali.

## **Indicazioni di sicurezza**



### **Pericolo di morte!**

- Non lasciare mai che i bambini si avvicinino incustoditi al materiale di imballaggio del prodotto. Sussiste il rischio di soffocamento!



### **Pericolo di lesioni per i bambini!**

- I bambini non devono giocare con l'articolo. Informare i bambini in particolare del fatto che l'articolo non è un giocattolo.
- L'articolo può essere montato solo da adulti.
- Questo articolo non è un giocattolo: si prega di utilizzarlo esclusivamente sotto la supervisione di un adulto.
- Tenere in considerazione la naturale propensione al gioco e alla sperimentazione dei bambini. Evitare situazioni e comportamenti nei quali non è previsto l'uso dell'articolo.
- L'articolo non è una struttura per arrampicarsi o per giocare. Assicurarsi che le persone, in particolare i bambini, non usino l'articolo per sollevarsi né vi salgano in piedi. L'articolo può rovesciarsi.



### **Pericolo di lesioni!**

- Prima di ogni uso, controllare se l'articolo presenta danni o segni d'usura. Utilizzare l'articolo solo se in perfette condizioni.
- Prima di usare l'articolo, assicurarsi che sia stabile.
- Non posizionare l'articolo vicino a scale o pianerottoli.
- Non utilizzare questo articolo come scala o sgabello.
- Per una stabilità ottimale, l'articolo deve essere fissato alla parete per evitare che si ribalti.
- Verificare che la parete sia adatta per il montaggio dell'articolo. Pareti non adatte possono essere causa di lesioni.

## **Montaggio**

Per il montaggio dell'articolo sono necessari un trapano e un cacciavite adatto (non inclusi nel contenuto della fornitura).

- Montare l'articolo come illustrato nelle figure B-F.

**Nota:** collocare l'articolo su una base piana.

**Nota:** praticare un foro nella parete con il trapano e fissare l'articolo alla parete con il materiale di montaggio (5, 6, 7, 8).

## Conservazione, pulizia

In caso di mancato utilizzo, riporre l'articolo a temperatura ambiente in un luogo asciutto e pulito. Pulire solo con un panno asciutto. **IMPORTANTE!** Non utilizzare mai detergenti aggressivi.

## Smaltimento



Smaltire l'articolo e i materiali della confezione nel rispetto delle attuali normative locali. Conservare i materiali della confezione (come ad es. i sacchetti) in modo che non siano raggiungibili per i bambini. Presso la propria amministrazione comunale o cittadina è possibile ottenere ulteriori informazioni sullo smaltimento dell'articolo alla fine del suo periodo di impiego. Smaltire l'articolo e la confezione nel rispetto dell'ambiente.



Il codice di riciclaggio serve per indicare i diversi materiali per il loro ritorno al ciclo di riutilizzo (recycling). Il codice è composto da un simbolo di riciclaggio per il ciclo di riutilizzo e da un numero che contraddistingue il materiale.

## Avvertenze sulla garanzia e sulla gestione dei servizi di assistenza

L'articolo è stato prodotto con la massima cura e sotto un continuo controllo. DELTA-SPORT HANDELSKONTOR GmbH concede ai clienti finali privati, su questo articolo, tre anni di garanzia dalla data di acquisto (termine di garanzia) sulla base delle seguenti disposizioni. La garanzia vale per difetti del materiale o di fabbricazione. Questa garanzia non si estende a componenti del prodotto esposti a normale logorio, che possono pertanto essere considerati come componenti soggetti a usura (esempio capacità della batteria, calcificazione, lampade, pneumatici, filtri, spazzole...). La garanzia non si estende altresì a danni che si verificano su componenti delicati (esempio interruttori, batterie, parti realizzate in vetro, schermi, accessori vari) nonché a danni derivanti dal trasporto o altri incidenti.

Dalla presente garanzia sono escluse le richieste legate a casi di utilizzo non conforme oppure di abuso dell'articolo, oppure di utilizzo avvenuto non nell'ambito delle condizioni previste oppure del campo di impiego previsto, oppure in caso di non osservanza delle direttive riportate nelle istruzioni d'uso, a meno che il cliente non dimostri che sussista un vizio di materiale o di lavorazione che non sia riconducibile ad una delle circostanze riportate sopra.

Le richieste di garanzia possono essere avanzate solo entro il relativo termine, su presentazione dello scontrino originale di acquisto. Si prega quindi di conservare lo scontrino originale. Il termine di garanzia non sarà prolungato a seguito di eventuali riparazioni effettuate sulla base della garanzia, della garanzia obbligatoria prevista per legge oppure di accondiscendenza. Ciò vale anche per le parti sostituite oppure riparate.

In caso di contestazione rivolgersi dapprima alla hotline di assistenza sotto indicata oppure mettersi in contatto con noi via e-mail. Laddove sussista un caso coperto dalla garanzia, l'articolo sarà - a nostra discrezione - da noi riparato gratuitamente, sostituito oppure sarà rimborsato il prezzo di acquisto. Non sussistono ulteriori diritti derivanti dalla garanzia.

I vostri diritti giuridici, in particolare i diritti di garanzia obbligatoria prevista dalla legge nei confronti del relativo venditore, non sono limitati dalla presente garanzia.

IAN: 459033\_2401

 Assistenza Italia  
Tel.: 800781188  
E-Mail: [deltasport@idl.it](mailto:deltasport@idl.it)

Szívből gratulálunk!

Vásárlásával kiváló minőségű terméket választott. Használatba vétele előtt ismerkedjen meg a termékkel.



### **Figyelmesen olvassa el az alábbi szerelési útmutatót, valamint a biztonsági utasításokat.**

A terméket kizárólag az itt ismertetett módon, a rendeltetésének megfelelően használja. Gondosan őrizze meg a szerelési útmutatót. A termék továbbadásakor adja át az összes kapcsolódó dokumentumot is.

## **Csomag tartalma**

- 8 x ajtólap (1)
- 30 x oldallap (2)
- 32 x összekötő elem (3)
- 8 x rögzítés, mágneses (4)
- 2 x biztosítópánt (5)
- 2 x tipli (6)
- 2 x alátét (7)
- 2 x csavar (8)
- 1 x szerelési útmutató

## **Műszaki adatok**

Méret: kb. 74 x 36 x 144 cm (H x SZÉ x MA)



Maximális teherbírás (rekeszenként):  
8 kg



Gyártási dátum (hónap/év):  
04/2024

## **Rendeltetészerű használat**

A terméket beltéri használatra terveztük. A termék csak magáncélú felhasználásra alkalmas, üzleti, kereskedelmi célú használatra nem.

## **Biztonsági utasítások**



### **Életveszély!**

- Ne hagyjon felügyelet nélkül gyermeket a csomagolóanyaggal vagy a termékkel játszani. A gyermekeknek fulladásveszélyt okozhat!



## **Gyermekek számára balesetveszélyes!**

- Gyermekek nem játszhatnak a termékkel. Hívja fel a gyermekek figyelmét arra, hogy a termék nem játékszer.
- A terméket csak felnőttek állíthatják össze.
- A terméket csak felnőtt felügyelete mellett szabad használni, játékszerként soha.
- Vegye figyelembe a gyermekek természetes játékosztónét és kísérletező kedvét. Előzze meg az olyan helyzeteket és magatartást, amelyek nem felelnek meg a termék rendeltetésének.
- A termék nem mászóalkalmatlanság és nem játékszer! Gondoskodjon arról, hogy a termékre senki ne álljon fel, és azon senki se húzódkodjon fel, különösen a gyerekek ne. A termék felborulhat.



## **Balesetveszély!**

- Minden használat előtt ellenőrizze a termék épességét, illetve elhasználódását. A terméket csak kifogástalan állapotban szabad használni!
- Használat előtt ellenőrizze a termék megfelelő stabilitását.
- Ne állítsa a terméket lépcsők vagy kiszögellések mellé.
- Ne használja a terméket létraként vagy fellépőként.
- A terméket a falhoz kell rögzíteni, hogy stabilan álljon, és az esetleges eldőlését megakadályozzuk.
- Ellenőrizze a falat, hogy ahhoz a termék biztonságosan rögzíthető-e. A nem megfelelő falazat balesetet okozhat.

## **Felszerelés**

A termék szereléséhez fúrógépre és egy megfelelő csavarhúzóra lesz szüksége (nem része a csomagnak).

- Szerelje össze a terméket a B-F ábrák szerint.

**Megjegyzés:** a terméket sík felületre állítsa.

**Megjegyzés:** fúrjon lyukat a falba egy fúrógéppel, és rögzítse a terméket a falhoz a rögzítőanyagok (5, 6, 7, 8) segítségével.

## Tárolás, tisztítás

A terméket mindig száraz, tiszta és szobahőmérsékletű helyen tárolja, ha azt nem használja. Csak törölje tisztára egy száraz törlőkendővel. **FONTOS!** Ne használjon éles tisztítószereseket a tisztításhoz.

## Tudnivalók a hulladékkezelésről



A terméket és a csomagolóanyagokat a hatályos helyi előírásoknak megfelelően semmisítse meg. A csomagolóanyagokat (például fóliatasakokat) tartsa távol a gyermekektől. Az elhasznált termék ártalmatlanításával kapcsolatos további információkat a települési vagy városi önkormányzattól tudhatja meg. A terméket és a csomagolást környezetkímélő módon kell ártalmatlanítani.



Az újrahasznosítási kód az újrafelhasználási ciklusba való visszavezetésre (újrahasznosítás) szánt különböző anyagok azonosítására szolgál. A kód az újrahasznosítási ciklus újrahasznosítási szimbólumából és az anyagot azonosító számból áll.

## A garanciával és a szerviz lebonyolításával kapcsolatos útmutató

A termék nagy gondossággal és állandó ellenőrzés mellett készült. A DELTA-SPORT HANDELSKONTOR GmbH privát végső felhasználóknak a vásárlás dátumától számított három év (garancia időtartama) garanciát ad erre a termékre a következő rendelkezések szerint. A garancia csak anyaghibára és feldolgozási hibára érvényes. A garancia nem terjed ki a szokásos elhasználódásnak kitett, ezért kopó alkatrésznek tekintendő alkatrészekre (pl. elemek), valamint a törekeny alkatrészekre sem, például a kapcsolókra vagy az üvegből készült alkatrészekre.

Kizárásra kerül a garanciaigény, ha a terméket szakszerűtlenül vagy helytelenül, nem rendeltetésszerűen vagy nem az előírt használati körben használták, vagy figyelmen kívül hagyták a kezelési útmutató előírásait, kivéve, ha a végső felhasználó bizonyítja, hogy olyan anyag- vagy feldolgozási hiba áll fenn, amely nem a fent említett körülmények valamelyikéből ered.

A garanciaigény csak a garancia időtartamán belül, az eredeti pénztári bizonylat bemutatásával érvényesíthető. Ezért kérjük, őrizze meg az eredeti pénztári bizonylatot. A garancia, a törvényes garancia vagy a méltányosság alapján végzett esetleges javítások a garancia időtartamát nem hosszabbítják meg. Ez vonatkozik a kicserélt és javított alkatrészekre is.

Kérjük, hogy reklamáció esetén először az alábbi szervizvonalat hívja, vagy e-mailen keressen minket. Garanciális esetekben a terméket saját döntésünk alapján ingyenesen megjavítjuk, kicseréljük vagy megtérítjük a vételárat. A garanciából további jogok nem következnek.

A jelen garancia nem korlátozza az Ön törvényes jogait, különösen a mindenkori értékesítővel szembeni garanciaigényét.

IAN: 459033\_2401

**(HU)** Szerviz Magyarország  
Tel.: 06800 21225  
E-Mail: [deltasport@idl.hu](mailto:deltasport@idl.hu)



**FR**  
 Pensez à donner  
 ou recycler.

Association *ou* Magasin *ou* Déchèterie

<https://quefairedemesdechets.fr>



**FR**  
 Association *ou* Déchèterie

**DELTA-SPORT HANDELSKONTOR GMBH**

Wragekamp 6 • 22397 Hamburg

GERMANY



04/2024

Delta-Sport Nr.: KR-14845, KR-14846

05.08.2024 / AM 10:43

IAN 459033\_2401

