



## DAB+ KITCHEN RADIO/DAB+-KÜCHENRADIO/ RADIO DE CUISINE DAB+ TKR 3W D7

GB IE NI MT

### DAB+ KITCHEN RADIO

Short manual

DE AT BE CH

### DAB+-KÜCHENRADIO

Kurzanleitung

FR BE CH

### RADIO DE CUISINE DAB+

Guide de démarrage rapide

NL BE

### DAB+-KEUKENRADIO

Beknopte handleiding

IT CH MT

### RADIO DA CUCINA DAB+

Guida rapida

ES

### RADIO DE COCINA DAB+

Guía rápida

PT

### RÁDIO DAB + PARA COZINHA

Guia rápido



















GB/IE/NL/MT	Short manual	Page	3
DE/AT/BE/CH	Kurzanleitung	Seite	17
FR/BE/CH	Guide de démarrage rapide	Page	32
NL/BE	Beknopte handleiding	Pagina	47
IT/CH/MT	Guida rapida	Pagina	61
ES	Guía rápida	Página	76
PT	Guia rápido	Página	90

<b>Warnings and symbols used</b> .....	Page	5
<b>Short manual</b> .....	Page	5
Intended use .....	Page	5
Scope of delivery .....	Page	6
Trademark notice .....	Page	6
Description of parts .....	Page	6
Technical data .....	Page	7
<b>Safety notes</b> .....	Page	8
<b>Start-up</b> .....	Page	9
Requirements for the set-up location .....	Page	9
Installation under a wall cupboard .....	Page	10
Dismantling .....	Page	10
<b>Initial start-up</b> .....	Page	10
Switching the product on/off .....	Page	10
Switching the LED light on/off .....	Page	10
Mode selection .....	Page	10
Volume adjustment .....	Page	10
System settings .....	Page	10
<b>FM operation</b> .....	Page	12
Search functions .....	Page	12
Audio settings .....	Page	12
FM display modes .....	Page	12
<b>DAB operation</b> .....	Page	12
Full scan .....	Page	12
<b>Recalling a preset station</b> .....	Page	12
Manual tuning .....	Page	12
Deleting unavailable stations .....	Page	13
DAB display modes .....	Page	13
<b>Presetting currently active station</b> .....	Page	13
<b>Recalling a preset station</b> .....	Page	13
Sleep timer .....	Page	13
Alarm setting .....	Page	13
Snooze function .....	Page	14
Assigning stations to channel selection buttons .....	Page	14

<b>Timer function</b> .....	Page	14
Setting the kitchen timer volume .....	Page	14
Setting and operating the kitchen timer .....	Page	14
Cancelling the kitchen timer .....	Page	14
<b>Cleaning and care</b> .....	Page	14
<b>Storage</b> .....	Page	15
<b>Troubleshooting</b> .....	Page	15
<b>Glossary</b> .....	Page	15
<b>Simplified EU declaration of conformity</b> .....	Page	15
<b>Disposal</b> .....	Page	15
<b>Warranty</b> .....	Page	15
Warranty claim procedure .....	Page	16
<b>Service</b> .....	Page	16

## Warnings and symbols used

The symbols shown are used in the operating instructions, in the short manual, on the packaging and on the product.

	<b>DANGER!</b> This symbol in combination with the signal word "Danger" marks a high-risk hazard that if not prevented could result in death or serious injury.		<b>WARNING!</b> This symbol in combination with the signal word "Warning" marks a medium-risk hazard that if not prevented could result in death or serious injury.
	<b>CAUTION!</b> This symbol in combination with the signal word "Caution" marks a low-risk hazard that if not prevented could result in minor or moderate injury.		<b>ATTENTION!</b> This symbol with the signal word "Attention" indicates a possible property damage.
	<b>NOTE:</b> This symbol in combination with "Note" provides additional useful information.		Protection class III The radio (excluding the power adaptor) is to be supplied from a safety extra-low voltage (SELV) power source.
	Use the product in dry indoor spaces only.		Symbol for a Protection Class II product
	<b>WARNING! EXPLOSION HAZARD!</b> A warning with this symbol and word "WARNING! EXPLOSION HAZARD" indicates the potential threat of explosion. Failure to observe this warning may result in serious or fatal injuries and potential property damage. Follow the instructions in this warning to prevent serious injuries, a danger to life or property damage!		This mandatory sign indicates to wear suitable protective gloves! Follow the instructions of this warning to avoid hand injuries caused by objects or contact with hot or chemical materials.
			This symbol means that the operating instructions must be observed before using the product.
	Alternating current/voltage		Direct current/voltage
	This symbol refers to the special rules of conduct associated with children.		Polarity of barrel connector
	CE mark indicates conformity with relevant EU directives applicable for this product.		Safety information
			Instructions for use

## DAB+ KITCHEN RADIO

### ● Short manual

This document is a shorter printed version of the complete instruction manual. Scanning the QR code takes you straight to the Lidl service website ([www.lidl-service.com](http://www.lidl-service.com)) where you can view and download the complete instruction manual by entering the article number (IAN) 528132\_2504.

The short guide forms an integral part of this product. Prior to using the product, familiarize yourself with all operation and safety notes. Store the short guide in a safe place, and if you give the product to third parties, all documentation should be passed on to them as well.

### ● Intended use

The DAB+ Kitchen radio (hereinafter called "product") is a consumer electronics device. It is used for the reception and playback of analogue and digital radio programs. This product may only be used privately and not for industrial or commercial purposes. This product may not be used in tropical climates. Any other use is considered improper. Any claims resulting from improper use or due to unauthorised modification of the product will be considered un-warranted. Any such use is at your own risk.

## ● Scope of delivery

After unpacking the product, check if the delivery is complete and if all parts are in good condition. Remove all packing materials before use.

- 1x DAB+ Kitchen radio
- 4x Spacer (for under-cabinet installation)
- 4x Mounting screw (long)
- 4x Mounting screw (short)
- 1x Power adaptor

1x Short manual  
If you notice any damage or missing parts, contact the dealer from which you have purchased this product.

## ● Trademark notice

- The Tronic trademark and trade name is the property of their respective owners.
- Any other names and products are trademarks or registered trademarks of their respective owners.

## ● Description of parts

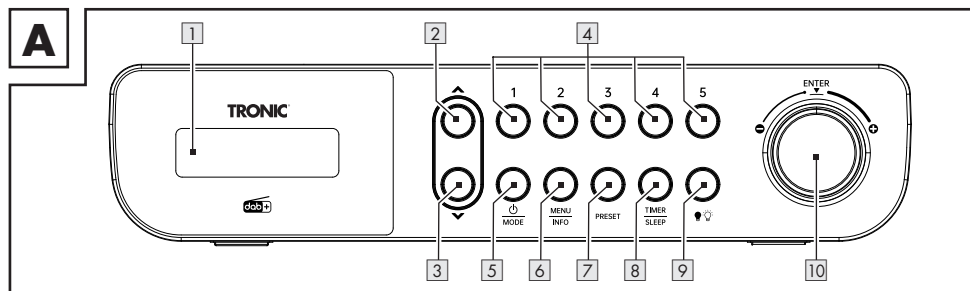

- |   |                                    |    |   |   |
|---|------------------------------------|----|---|---|
| 1 | Display                            | 6  | MENU<br>INFO                                    | Menu/Info button                              |
| 2 | ▲ Selection button (up)            | 7  | PRESET  | Preset button                                 |
| 3 | ▼ Selection button (down)          | 8  | TIMER<br>SLEEP                                  | Timer/Sleep button                            |
| 4 | 1/2/3/4/5 Memory selection buttons | 9  | 💡 Light button                                  | Light button                                  |
| 5 | ⏻ MODE Standby/Mode button         | 10 | 🔊 Volume control knob with push-button function | Volume control knob with push-button function |

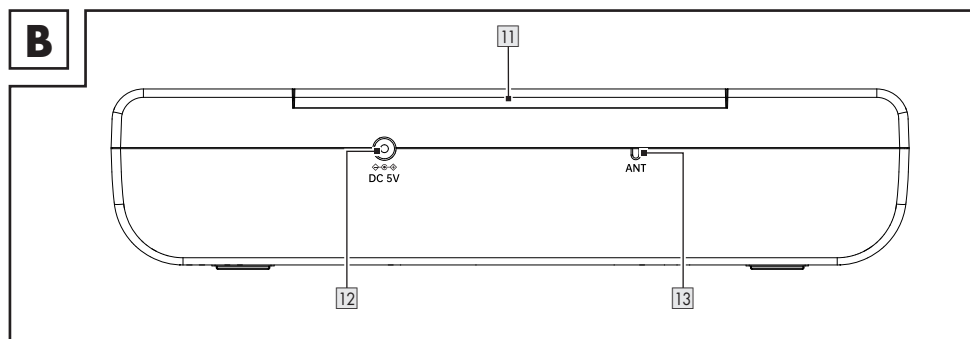

- |    |   |    |                                 |
|----|---|----|---------------------------------|
| 11 | Mounting plate                          | 13 | Wire aerial for radio reception |
| 12 | ⚡ DC 5V Power adaptor connection socket |    |                                 |

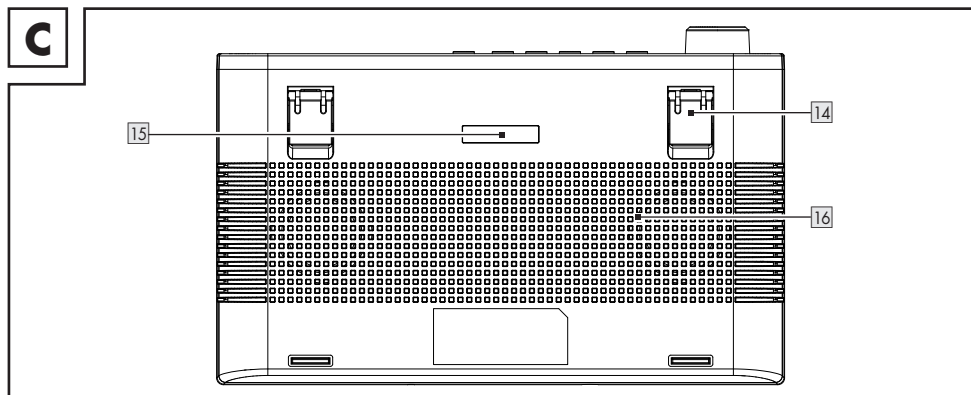

14 Fold-out foot

16 Loudspeaker

15 LED light

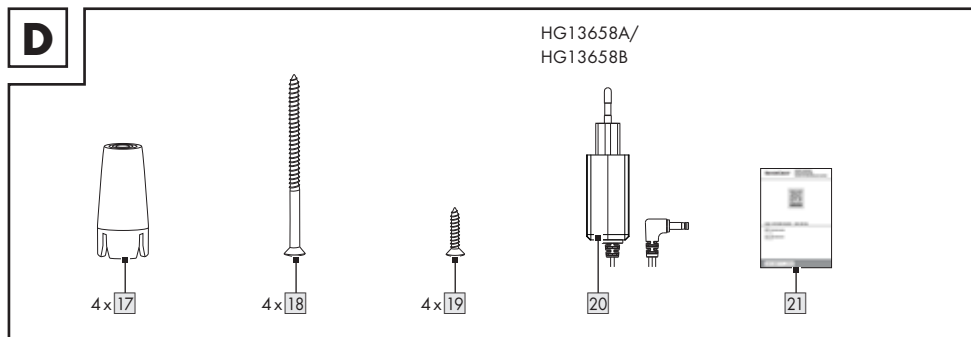

17 Spacer (for under-cabinet installation)

20 Power adaptor

18 Mounting screw (long)

21 Short manual

19 Mounting screw (short)



## ● Technical data

### Radio

Input voltage/current:	5 V  /1.5 A
DAB reception range:	174.928 MHz to 239.2 MHz
FM reception range:	87.5 MHz to 108 MHz
Station memory:	30 (DAB), 30 (FM)
Audio output power:	2 x 1.5 W RMS
Operating conditions:	+10 °C to +35 °C 40 % to 85 % (rel. humidity)
Storage temperature:	-20 °C to +60 °C
Dimensions (W x H x D):	approx. 254 mm x 56 mm x 160 mm
Weight:	approx. 575 g (excluding adaptor)

Protection class (radio):	III/⚡
Power consumption in standby mode:	<0.8 W
Time to automatically switch to standby mode:	<20 min

### Power adaptor

Description	Value
Distributor:	OWIM GmbH & Co. KG District court Stuttgart: HRA 721742 Stiftsbergstraße 1 74167 Neckarsulm Germany
Manufacturer's name:	Xiamen Xrdoid Technology Co., Ltd.
Model identifier:	XZ0500-1500VG
Input voltage:	100 - 240 V~
Input AC frequency:	50/60 Hz
Input current:	0.4 A
Output voltage:	5.0 V 
Output current:	1.5 A
Output power:	7.5 W
Average active efficiency:	79.14 %
Efficiency at low load (10 %):	72.49 %
No-load power consumption:	0.08 W
Polarity of barrel connector at output:	
Protection class:	II/□



## Safety notes

- In the case of damage resulting from non-compliance with these operating instructions the guarantee claim becomes invalid!
- No liability is accepted for consequential damage! In the case of material damage or personal injury caused by incorrect handling or non-compliance with the safety instructions, no liability is accepted!
- Inspect all products for visible damage before use. Never use a damaged product.
- The frequency ranges specified in the technical data chapter represent the technical possibilities of the product. Please note that different regulations may exist for freely

available frequencies in different countries. Receiving and/or using of the information may be illegal and possibly punishable.



### **⚠ DANGER! RISK OF DEATH AND ACCIDENTS FOR TODDLERS AND CHILDREN!**

- Packaging materials are not a toy. Never leave children unsupervised with the packaging material. The packaging material represents a danger of suffocation. Children frequently underestimate the dangers. Always keep children away from the packaging material.
- This product can be used by children aged from 8 years and above and persons with reduced physical, sensory or mental capabilities, or lack of experience and knowledge if they have been given supervision

or instruction concerning use of the product in a safe way and understand the hazards involved. Cleaning and user maintenance shall not be made by children without supervision. Children shall not play with the product. The product is not a toy.

### **Risk of electric shock!**

#### **⚠ WARNING! Risk of electric shock!**

Never open the housing of the product or of the power adaptor. In case of malfunction, repairs are to be conducted by qualified personnel only.

**⚠ WARNING!** Protect the product and the power adaptor from dripping and splashing water. Do not place containers filled with liquids (such as vases or drinks) on or near the product or the power adaptor. Do not immerse any product components in liquids. Never hold the product under running water.

■ To avoid fire, do not place burning candles on or near the product.

**⚠ WARNING!** Do not touch the power adaptor with wet hands.

**⚠ CAUTION!** Never use a damaged product. If you notice any damage, disconnect the power adaptor immediately from the mains network. Contact your retailer if the product is damaged.

- Always turn the product off before disconnecting it from the power supply.
- Only use this product with the supplied power adaptor. Contact your retailer if the power adaptor is damaged. Refer to the technical data of this product.
- Only use the supplied power adaptor with this product.
- To avoid damaging the cord, do not place any objects on it or chafe it on sharp edges. Keep it away from hot surfaces and open flames as well.
- Lay out the cord in such a way that no unintentional pulling or tripping over is possible. Keep the power adaptor and its cord out of reach of children.

- When disconnecting the power adaptor from the electrical outlet, do not pull by the connection cord but by the power adaptor.
- Do not wrap the connection cord around the product.
- Connect the power adaptor to an electrical outlet that is always easily reachable so that in case of an emergency the plug can be unplugged immediately.
- Pull the power adaptor out of the power supply to completely disconnect the product from the mains network.
- The power adaptor continues to draw a small amount of electricity, even without the radio being operated, as long as the power adaptor is connected to the power supply. To completely switch off the power adaptor, it must be disconnected from the mains network.
- Do not subject the product to physical shock or strong vibrations.
- If smoke or unusual sounds are observed, immediately unplug the power adaptor from the power supply.
- The power adaptor shall not be covered.
- Disconnect the power adaptor from the power supply when the product is not in use and before cleaning.
- Let the product dry completely before connecting it to the mains supply and before storage. Allow the product to cool down completely before storage.

**ⓘ NOTE:** This product is equipped with rubber feet to protect delicate surfaces. It cannot be ruled out that furniture care agents will attack or damage the rubber feet.

### ● **Start-up**

#### ● **Requirements for the set-up location**

For the safe and trouble-free operation of the product, the set-up location must fulfil the following requirements:

- When setting up the product, place it on a firm, flat and horizontal surface. Use the fold-out foot **14**.
- The surfaces of some items of furniture might contain components that can soften the rubber feet of the product. If necessary, place a mat under the product's rubber feet.
- Set up or mount the product in such a way that the provided ventilation openings and the loudspeaker **16** are not covered.

- Do not operate the product in a hot, wet or extremely damp environment or in the vicinity of flammable materials.
- The mounting location must be selected so that the product is not exposed to vapours. Do not install the product directly over a hotplate.

## ● Installation under a wall cupboard

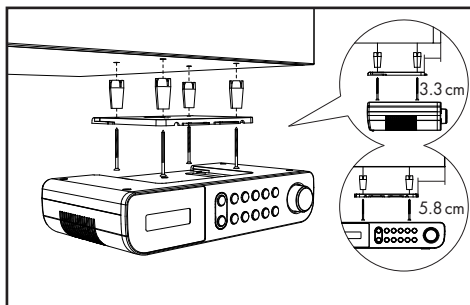

Using the supplied mounting plate (11), you can install the product e.g. under a wall cupboard. Proceed as follows to mount the product:

1. Find a suitable installation location for the product (see "Requirements for the set-up location").
2. Slide the mounting plate (11) to the rear and remove it from the product.
3. Hold the mounting plate (11) under the installation location. Ensure that the front edge of the mounting plate is approx. 3.3 cm behind the front of the cupboard so that the product is flush with the cupboard after installation. The side edges of the mounting plate (11) must be spaced approx. 5.8 cm away from adjacent cabinets or walls.
4. Mark the 4 mounting points with a pencil.
5. Using a pin or nail, make a small depression at the respective marking points. In hardwoods, drill a hole with a depth of approx. 5 mm in the markings using a Ø 2.5 mm wood drill bit. Be careful not to drill the hole all the way through.
- If required, place the supplied spacers (17) between the cupboard and the mounting plate. If you are using the spacers (17), you will need the long mounting screws (18).
6. Screw the mounting plate (11) tight using the mounting screws (18 or 19).
7. With the top of the product against the mounting plate (11), push the product back until it clicks into place.
8. Check to ensure that the product is properly locked in place and safely route the power cable and the wire aerial.

## ● Dismantling

1. Pull the product forwards off the mounting plate (11).
2. Unscrew the screws (18 or 19) on the mounting plate and remove the mounting plate (11) from the wall cupboard.

## ● Initial start-up

- You can also set up the product on a level surface. So as not to cover the ventilation slots and loudspeaker (16) on the bottom of the product, you must fold out the fold-out foot (14) of the product.
1. Connect the coaxial power connector of the power adaptor (20) to the power adaptor connection socket (12).
  2. Plug the power adaptor into a properly installed mains socket.
- The product first displays a fictitious date and the time **00:00**.
  - The date and time are set automatically.
  - When you switch on the radio, the product starts searching for a DAB station.
  - A DAB station then shows in the display (1) and is played.

## ● Switching the product on/off

- Fully lay out the wire aerial (13).

Switching the product on/off	
Switching on	Press <b>⏻/MODE</b> (5)
Switching off	Press and hold <b>⏻/MODE</b> (5) again (off = standby mode)

## ● Switching the LED light on/off

- ⓘ NOTES:**
- The LED light (15) is located underneath the product.
  - If the LED light (15) is not switched off manually, it will switch off automatically after 120 minutes.
  - Switching the LED light on: Briefly press **💡** button (9).
  - Switching the LED light off: Briefly press **💡** button (9) again.

## ● Mode selection

- During operation, press **⏻/MODE** (5) shortly to switch between FM and DAB operation.

## ● Volume adjustment

Volume	Volume control knob (10)
Increase	Turn to the right (clockwise direction)
Decrease	Turn to the left (counter-clockwise direction)

## ● System settings

1. Press and hold **MENU/INFO** (6) to display the menu.
2. Turn the volume control knob (10) to select **<SYSTEM>**. Push the volume control knob (10) to confirm.

3. Turn the volume control knob **10** to select from:

System settings	
<b>1. Time</b>	
↳ <b>Set Time/Date</b>	
↳ <b>Set time</b>	
↳ <b>00:00</b>	
↳ <b>Set date</b>	
↳ <b>Auto Update</b>	(Automatic time update)
↳ <b>No Update</b>	(No automatic time update)
↳ <b>Update from FM</b>	(Automatic time update from FM)
↳ <b>Update from DAB</b>	(Automatic time update from DAB)
↳ <b>Update from Any</b>	(Automatic time update from FM or DAB)
↳ <b>Set 12/24 hour</b>	(12 or 24 hour display)
↳ <b>Set 24 hour</b>	(24 hour display)
↳ <b>Set 12 hour</b>	(12 hour display)
↳ <b>Set date format</b>	
↳ <b>DD-MM-YYYY</b>	("Day-Month-Year")
↳ <b>MM-DD-YYYY</b>	("Month-Day-Year")
<b>2. Alarm</b>	
↳ <b>Alarm 1 - Alarm 2</b>	(Choose alarm 1 or alarm 2 to setup)
↳ <b>Alarm 1 Setup</b>	
↳ <b>Alarm off - Alarm on</b>	
↳ <b>Alarm 1 Wizard</b>	(To set the alarm time)
↳ <b>00:00</b>	(To set the alarm time)
↳ <b>Duration 15-30-45-60-90</b>	(To set the alarm duration)
↳ <b>Buzzer - DAB - FM</b>	(To set the alarm source)
↳ Channel select	(Only available for DAB or FM)
↳ <b>Daily - Once - Weekends - Weekdays</b>	(To set repeat frequency)
↳ <b>Volume: L6 - L16</b>	
↳ <b>Alarm off - Alarm on</b>	
<b>3. Backlight</b>	
↳ <b>On level</b>	
↳ <b>High - Medium - Low</b>	(Light level)
↳ <b>Night dimmer</b>	For <b>YES</b> (duration from 23:00 to 04:59): The backlight is off. Push any button to switch the backlight temporarily on for 10 seconds. At 05:00, the backlight returns to the existing settings.
↳ <b>NO - YES</b>	
<b>4. Down timer Volume</b>	
↳ <b>Volume: L6 - L16</b>	(To set the kitchen timer volume)
<b>5. Language</b>	
↳ English, Deutsch, Italiano, Français, Nederlands, Español, Português, Svenska, Dansk, Norsk, Suomi, Polski	
<b>6. Factory Reset</b>	
	(Reset to factory settings)
↳ <b>NO</b>	(No reset to factory settings)
↳ <b>YES</b>	(Reset to factory settings)
 <b>NOTE:</b> All the previously saved stations will be lost after factory reset.	
Turn the volume control knob <b>10</b> or press <b>▲</b> <b>2</b> or <b>▼</b> <b>3</b> = amend values   Push the volume control knob <b>10</b> = confirm value or selection   <b>MENU/INFO</b> <b>6</b> = 1 level back	

System settings	
7. <b>SW version</b>	
↳ Version number	
Turn the volume control knob <b>10</b> or press <b>▲</b> <b>2</b> or <b>▼</b> <b>3</b> = amend values   Push the volume control knob <b>10</b> = confirm value or selection   <b>MENU/INFO</b> <b>6</b> = 1 level back	

## ● FM operation

1. Switch on the product.
2. Briefly press **⏻**/**MODE** **5** to switch from DAB mode to FM mode.

## ● Search functions

- Choose from 3 scanning functions to select a radio station.

Function	Description
Auto scan	Press and hold the volume control knob <b>10</b> to start automatic scanning for FM stations. The product will save up to 30 stations.
Semi-auto scan	Press and hold <b>▲</b> <b>2</b> or <b>▼</b> <b>3</b> to start scanning in the desired direction. The search will stop when a clear radio station signal is received.
Manual scan	Briefly press <b>▲</b> <b>2</b> or <b>▼</b> <b>3</b> to search for FM stations manually (each press changes the frequency by 0.05 MHz).

## ● Audio settings

1. Press and hold **MENU/INFO** **6** to display the menu.
2. Turn the volume control knob **10** or press **▲** **2** or **▼** **3** to select **<Audio setting>**. Push the volume control knob **10** to confirm.
3. Turn the volume control knob **10** to set:

Menu item	Function
<b>Stereo allowed</b>	Product searches for Mono and Stereo stations. Audio out: Combine Stereo or Stereo.
<b>Forced mono</b>	Product searches for Mono and Stereo stations. Audio out: Combine Stereo.

## ● FM display modes

- Press **MENU/INFO** **6** briefly to choose from:

Display	Function
Signal strength	Shows a bar indicating the signal strength.
Program Type	Shows the genre of the programme that is being broadcasted.

Display	Function
<b>Audio setting</b>	Shows if the station being received is in mono or stereo mode.
<b>Time</b>	Displays the current time provided automatically by the broadcaster.
<b>Date</b>	Displays the current date provided automatically by the broadcaster.
Radio text	Sets a scrolling message giving real-time information, e.g song title, news, headlines, etc.

- Each time **MENU/INFO** **6** is pressed, the next item is displayed. The item is displayed constantly.

## ● DAB operation

- Switching to DAB mode: Press **⏻**/**MODE** **5** briefly.

## ● Full scan

Perform a complete station search in the DAB mode:

1. Press and hold **MENU/INFO** **6**.
2. Turn the volume control knob **10** to select **<Full scan>**.
3. Push the volume control knob **10** to confirm.
  - All detected stations are stored automatically in a station list.

## ● Recalling a preset station

**i** **NOTE:** To recall a station from the station list, refer to the following chapter "Manual tuning".

- You can recall a previously saved station by pressing **PRESET** **7**.

1. Turn the volume control knob **10** or press **▲** **2** or **▼** **3** to select the desired station memory.
2. Push the volume control knob **10** to confirm.

## ● Manual tuning

1. Press and hold **MENU/INFO** **6**.
2. Turn the volume control knob **10** or press **2** or **3** to select **<Manual tune>**
3. Push the volume control knob **10** to confirm the selection.
4. Turn the volume control knob **10** or press **2** or **3** to select a frequency from the frequency list.
5. Push the volume control knob **10** to confirm the selection. The signal strength is displayed. No sound is emitted by the product while manually tuning.
  - The newly tuned station can be found in the station list.

## ● Deleting unavailable stations

**i** **NOTE:** Unavailable stations can only be detected after another complete search (e. g. at a different location). In this case, the affected station is preceded by a question mark. After the "Delete" function has been performed, the correspondingly marked stations are no longer available in the station list.

1. Press and hold **MENU/INFO** **6**.
2. Turn the volume control knob **10** or press **▲** **2** or **▼** **3** to select **<Prune>**.
3. Push the volume control knob **10** to confirm.
4. Turn the volume control knob **10** to select **<YES>**.
5. Push the volume control knob **10** to confirm.

## ● DAB display modes

- Press **MENU/INFO** **6** briefly to choose from:

Setting	Function
Signal strength	Shows a bar indicating the signal strength.
Program Type	Shows the genre of the programme that is being broadcasted.
Frequency	Displays the frequency and the multiplex or the channel number of the currently set station.
Ensemble	Displays the name of the multiplex containing the station you are listening to.
Signal error	Displays the signal error rate.
Bitrate and Codec	Displays the radio mode and the received audio bit rate.
Time	Displays the current time provided automatically by the broadcaster.
Date	Displays the current date provided automatically by the broadcaster.
Radio text	Sets a scrolling message giving real-time information, e.g song title, news, headlines, etc.

- Each time **MENU/INFO** **6** is pressed, the next item is displayed. The item is displayed constantly.

## ● Presetting currently active station

**i** **NOTE:** Station memories that are already occupied will be overwritten without further notice.

You can store up to 60 stations (30 FM and 30 DAB).

1. Press and hold **PRESET** **7**.
2. **<Preset x stored: Empty>** appears on the display **1**.
3. Turn the volume control knob **10** or press **▲** **2** or **▼** **3** to select a desired station memory.
4. Press the volume control knob **10** to confirm.
  - The station is stored. **<Preset x stored>** appears on the display **1**.

## ● Recalling a preset station

**i** **NOTE:** **<Preset store <#:(Empty)>** is displayed if the preset number is unoccupied.

1. To recall a previously saved station briefly press **PRESET** **7**.
2. Turn the volume control knob **10** or press **▲** **2** or **▼** **3** to select a desired station memory.
3. Push the volume control knob **10** to confirm.

## ● Sleep timer

In operation mode:

1. Press and hold **TIMER/SLEEP** **8** for approx. 2 seconds to enter setting page.
2. Press **TIMER/SLEEP** **8** to set **15/30/45/60/90/120** minutes.
3. Push the volume control knob **10** to confirm.
  - After the selected time has elapsed the product switches into standby mode.
  - Checking the remaining sleep time: The interval remaining is shown in the display.
- Cancelling the sleep timer: Press and hold **TIMER/SLEEP** **8** for approx. 2 seconds. Press **TIMER/SLEEP** repeatedly to choose **<Sleep off>**.

## ● Alarm setting

- In standby or operation mode, press and hold **MENU/INFO** **6** for 2 seconds.

### Switch on alarm setting

1. Turn the volume control knob **10** to select **<SYSTEM>**.
2. Push the volume control knob **10** to confirm.
3. Turn the volume control knob **10** to select **<Alarm>**.
4. Push the volume control knob **10** to select Alarm 1 or Alarm 2.
5. Turn the volume control knob **10** to select **<Alarm on>** or **<Alarm off>**.
6. Push the volume control knob **10** to confirm.

### Set alarm setting

- i** **NOTES:**
- When the alarm sounds, press **⏻/MODE** **5** to turn the alarm off.
  - The volume gradually increases.
  - After the alarm duration has elapsed, the product will return to standby mode automatically.
  - **<FM>** or **<DAB>** alarm: When the alarm sounds, the radio station appears on the display **1**.

1. Push the volume control knob **10**.
2. Turn the volume control knob **10** to set the hours.
3. Push the volume control knob **10** to confirm.
4. Turn the volume control knob **10** to set the minutes.
5. Push the volume control knob **10** to confirm.
6. Turn the volume control knob **10** to select the alarm duration (options: **15/30/45/60/90** minutes).
7. Push the volume control knob **10** to confirm.

8. Turn the volume control knob **10** to select the alarm sound (options: **<Buzzer>**, **<FM>**, **<DAB>**).
9. Push the volume control knob **10** to confirm.
10. Turn the volume control knob **10** to set the alarm repetition (options: **<Once>**, **<Daily>**, **<Weekdays>**, **<Weekends>**).
11. Push the volume control knob **10** to confirm.
12. Turn the volume control knob **10** to select the volume of the alarm.
13. Push the volume control knob **10** to confirm.
14. Turn the volume control knob **10** to select **<Alarm off>** or **<Alarm on>**.
15. Push the volume control knob **10** to confirm.
16. When the alarm is successfully set, **<Alarm Saved>** appears on the display **1**.

### ● Snooze function

- Press the volume control knob **10** while the alarm is ringing. The alarm reactivates after 10 minutes.

### ● Assigning stations to channel selection buttons

**i** **NOTE:** The memory selection keys **4** correspond to the memory locations **1** to **5** of the stations stored by the user.

1. After the DAB/FM search is complete, select a station.
2. Press and hold one of the memory selection buttons **4** to store the corresponding station. When the station has been stored successfully, the display **1** shows **<Preset <Number> stored>**.
3. Briefly press one of the memory selection buttons **4** to play the corresponding stored radio station.
  - If you briefly press a memory selection button **4** to which no station is assigned, the display **1** shows **<Preset store <#:(Empty)>**.

### ● Timer function

The product has a practical kitchen timer with which you can monitor cooking and baking times, for example. You can set 2 kitchen timers.

#### ● Setting the kitchen timer volume

1. In standby or operation mode, press and hold **MENU/INFO** **6** for 2 seconds.
2. Turn the volume control knob **10** to select **<SYSTEM>**.
3. Push the volume control knob **10** to confirm.
4. Turn the volume control knob **10** to select **<Down timer Volume>**.
5. Push the volume control knob **10** to confirm.
6. Turn the volume control knob **10** to adjust the volume of the kitchen timer alarm.
7. Push the volume control knob **10** to confirm.

### ● Setting and operating the kitchen timer

#### **i** NOTES:

- Timer 1 can be set from 1 minute up to 3 hours 59 minutes in increments of 1 minute. If you set the countdown between 1 and 4 minutes, the time will be shown in "mm:ss" format. If you set the countdown to 5 minutes or more, the time will be shown in "hh:mm:ss" format.
- Timer 2 can be set from 5 minutes up to 3 hours 55 minutes in increments of 5 minutes. The time will be shown in "hh:mm:ss" format.
- If you do not make any changes to the settings for about 15 seconds, the product will switch back to the previous operating mode without saving the settings.

1. Press **TIMER/SLEEP** **8** to toggle between Timer 1 and Timer 2.
2. Turn the volume control knob **10** or press **▲** **2** or **▼** **3** to select the countdown time.
3. Push the volume control knob **10** to confirm. T1 or T2 appears on the display **1**. The countdown starts immediately.
4. Press **TIMER/SLEEP** **8** to check the countdown time.
  - A warning signal sounds at 30, 15, 10 and 5 seconds before the countdown elapses.
  - At the end of the countdown, an alarm signal sounds at maximum volume. Press any key to turn the alarm off. T1 or T2 disappears from the display **1**.

### ● Cancelling the kitchen timer

1. Briefly press **TIMER/SLEEP** **8** to select the timer you wish to cancel (T1 or T2).
2. Push and hold the volume control knob **10** for 2 seconds until **<Off>** appears in the display **1**.

### ● Cleaning and care

**! WARNING!** Never immerse the product nor the power adaptor in water or other liquids for cleaning purposes. Never immerse any of the product's components under running water.

**! WARNING!** Before cleaning: Unplug the product from the power supply.

**! ATTENTION!** Do not allow any water or other liquids enter the product's interior.

**! ATTENTION!** Do not use solvent-based cleaning agents, abrasives, harsh cleaning solutions or hard brushes for cleaning.

1. Clean the product with a slightly moistened cloth.
2. Let all parts dry afterwards.

## ● Storage

- Store the product in its original packaging.
- Store the product in a dry, secure location away from children.

## ● Troubleshooting

Cause	Solution
The product will not turn on	Check if the power adaptor is properly connected with the socket and the product.
No sound	Adjust the volume.
Disturbed radio reception	Signal reception is too low. Adjust the aerial or move the unit to a stronger signal location.
FM station not found	Weak signal. Search manually.
DAB station not found	No DAB coverage in your area or poor reception. Adjust the position of the aerial.

## ● Glossary

- Multiplex: In DAB and DAB+ several radio programmes can be transmitted on each frequency. These radio stations are combined in a so-called multiplex. In this multiplex, additional services, such as pictures and text information, can also be transmitted.
- Signal error: The greater the number of signal errors, the more distorted the audio signal arrives at the product. The built-in error protection can compensate for this to a certain extent without deteriorating the audio quality. Displaying the number of signal errors can be helpful in finding a better location to place the product.

## ● Simplified EU declaration of conformity

Hereby, OWIM GmbH & Co. KG, Stiftsbergstraße 1, 74167 Neckarsulm, GERMANY declares that the product DAB+ kitchen radio HG13658A/HG13658B is in compliance with Directive 2014/53/EU, 2011/65/EU and 2009/125/EC.

The full text of the EU declaration of conformity is available at the following internet address: [www.owim.com](http://www.owim.com)



## ● Disposal

### Packaging:

The packaging is made of environmentally friendly materials, which you be disposed through your local recycling facilities.



Observe the marking of the packaging materials for waste separation, which are marked with abbreviations (a) and numbers (b) with following meaning: 1-7: plastics/20-22: paper and fibreboard/80-98: composite materials.

## Product:



The product incl. accessories and packaging materials are recyclable and are subject to extended producer responsibility. Dispose them separately, following the illustrated Info-tri (sorting information), for better waste treatment.

The Triman logo is valid in France only.



Contact your local refuse disposal authority for more details of how to dispose of your worn-out product.



The adjacent symbol of a crossed out dustbin on wheels indicates this product is subject to directive 2012/19/EU. This directive states at the end of the life this product must not be disposed of through regular household refuse but must be returned to special collection sites, recycling depots or waste management companies.

## This disposal is free of charge to you.

Protect the environment and dispose of properly.

## ● Warranty

The product has been manufactured to strict quality guidelines and meticulously examined before delivery. In the event of material or manufacturing defects you have legal rights against the retailer of this product. Your legal rights are not limited in any way by our warranty detailed below.

The warranty for this product is 3 years from the date of purchase. The warranty period begins on the date of purchase. Keep the original sales receipt in a safe location as this document is required as proof of purchase.

Any damage or defects already present at the time of purchase must be reported without delay after unpacking the product.

Should the product show any fault in materials or manufacture within 3 years from the date of purchase, we will repair or replace it – at our choice – free of charge to you. The warranty period is not extended as a result of a claim being granted. This also applies to replaced and repaired parts.

This warranty becomes void if the product has been damaged, or used or maintained improperly.

The warranty covers material or manufacturing defects. This warranty does not cover product parts subject to normal wear and tear, thus considered consumables (e.g. batteries, rechargeable batteries, tubes, cartridges), nor damage to fragile parts, e.g. switches or glass parts.

## ● **Warranty claim procedure**

To ensure quick processing of your case, please observe the following instructions:

Please have the till receipt and the item number (IAN 528132\_2504) available as proof of purchase.

You will find the item number on the rating plate, an engraving, on the front page of the instructions for use (bottom left), or as a sticker on the rear or bottom of the product.

If functional or other defects occur, please contact the service department listed either by telephone or by e-mail.

You can return a defective product to us free of charge to the service address that will be provided to you. Ensure that you enclose the proof of purchase (till receipt) and information about what the defect is and when it occurred.

## ● **Service**

### **GB** **Service Great Britain**

Tel.: 0800 404 7657

E-Mail: [owim@lidl.gb](mailto:owim@lidl.gb)

### **IE** **Service Ireland**

Tel.: 1800 101010

E-Mail: [owim@lidl.ie](mailto:owim@lidl.ie)

### **NI** **Service Northern Ireland**

Tel.: 1800 101010

E-Mail: [owim@lidl.ni](mailto:owim@lidl.ni)

### **MT** **Service Malta**

Tel.: 80062230



















E-Mail: [owim@lidl.mt](mailto:owim@lidl.mt)

<b>Verwendete Warnhinweise und Symbole</b> .....	Seite	19
<b>Kurzanleitung</b> .....	Seite	19
Bestimmungsgemäßer Gebrauch .....	Seite	20
Lieferumfang .....	Seite	20
Markenhinweis .....	Seite	20
Teilebeschreibung .....	Seite	20
Technische Daten .....	Seite	21
<b>Sicherheitshinweise</b> .....	Seite	23
<b>Inbetriebnahme</b> .....	Seite	24
Anforderungen an den Aufstellort .....	Seite	24
Installation unter einem Hängeschrank .....	Seite	24
Demontage .....	Seite	25
<b>Erstinbetriebnahme</b> .....	Seite	25
Produkt ein-/ausschalten .....	Seite	25
LED-Beleuchtung ein-/ausschalten .....	Seite	25
Modus auswählen .....	Seite	25
Lautstärke regeln .....	Seite	25
Systemeinstellungen .....	Seite	25
<b>FM-Betrieb</b> .....	Seite	26
Suchfunktionen .....	Seite	26
Audio-Einstellungen .....	Seite	27
FM-Anzeigemodi .....	Seite	27
<b>DAB-Betrieb</b> .....	Seite	27
Vollständiger Suchlauf .....	Seite	27
<b>Gespeicherten Sender aufrufen</b> .....	Seite	27
Sender manuell einstellen .....	Seite	27
Nicht verfügbare Sender löschen .....	Seite	27
DAB-Anzeigemodi .....	Seite	28
<b>Eingestellten Radiosender speichern</b> .....	Seite	28
<b>Gespeicherten Sender aufrufen</b> .....	Seite	28
Sleep-Timer .....	Seite	28
Alarm einstellen .....	Seite	28
Schlummerfunktion .....	Seite	29
Sender den Kanalauswahltaasten zuweisen .....	Seite	29

<b>Timer-Funktion</b> .....	Seite	29
Timer-Lautstärke einstellen .....	Seite	29
Timer-Funktion einstellen und bedienen .....	Seite	29
Timer abbrechen .....	Seite	30
<b>Reinigung und Pflege</b> .....	Seite	30
<b>Lagerung</b> .....	Seite	30
<b>Fehlerbehebung</b> .....	Seite	30
<b>Glossar</b> .....	Seite	30
<b>Vereinfachte EU-Konformitätserklärung</b> .....	Seite	30
<b>Entsorgung</b> .....	Seite	30
<b>Garantie</b> .....	Seite	31
Abwicklung im Garantiefall .....	Seite	31
<b>Service</b> .....	Seite	31

## Verwendete Warnhinweise und Symbole

Die dargestellten Symbole werden in der Bedienungsanleitung, in der Kurzanleitung, auf der Verpackung und auf dem Produkt verwendet.

	<b>GEFAHR!</b> Dieses Symbol mit dem Signalwort „Gefahr“ bezeichnet eine Gefährdung mit einem hohen Risikograd, die, wenn sie nicht vermieden wird, eine schwere Verletzung oder den Tod zur Folge hat.		<b>WARNUNG!</b> Dieses Symbol mit dem Signalwort „Warnung“ bezeichnet eine Gefährdung mit einem mittleren Risikograd, die, wenn sie nicht vermieden wird, eine schwere Verletzung oder den Tod zur Folge haben kann.
	<b>VORSICHT!</b> Dieses Symbol mit dem Signalwort „Vorsicht“ bezeichnet eine Gefährdung mit einem niedrigen Risikograd, die, wenn sie nicht vermieden wird, eine geringe oder mäßige Verletzung zur Folge haben kann.		<b>ACHTUNG!</b> Dieses Symbol mit dem Signalwort „Achtung“ zeigt die Gefahr einer möglichen Sachbeschädigung an.
	<b>HINWEIS:</b> Dieses Symbol mit dem Signalwort „Hinweis“ bietet weitere nützliche Informationen.		Schutzklasse III Das Radio darf (mit Ausnahme des Steckernetzteils) nur unter Anwendung von Schutzkleinspannung (SELV) betrieben werden.
	Verwenden Sie das Produkt nur in trockenen Innenräumen.		Symbol für ein Produkt der Schutzklasse II
	<b>WARNUNG! EXPLOSIONSGEFAHR!</b> Eine Warnung, welche mit diesem Zeichen und den Worten „WARNUNG! EXPLOSIONSGEFAHR!“ versehen ist, weist auf eine mögliche Explosionsgefahr hin. Wird ein solcher Warnhinweis nicht befolgt, kann das ernsthafte Verletzungen nach sich ziehen oder tödlich enden und möglichen Sachschaden verursachen. Folgen Sie den Anweisungen in dieser Warnung, um schwere Verletzungen, Lebensgefahr oder die Gefahr von Sachschäden zu verhindern!		Dieses Gebotszeichen weist auf das Tragen geeigneter Schutzhandschuhe hin! Befolgen Sie die Anweisungen dieser Warnung, um Verletzungen der Hände durch Gegenstände oder den Kontakt mit heißen oder chemischen Stoffen zu vermeiden.
			Dieses Symbol bedeutet, dass vor der Verwendung des Produkts die Bedienungsanleitung zu beachten ist.
	Wechselstrom/-spannung		Gleichstrom/-spannung
	Dieses Symbol weist auf die besonderen Verhaltensregeln im Zusammenhang mit Kindern hin.		Polarität des Hohlsteckers
	Das CE-Zeichen bestätigt Konformität mit den für das Produkt zutreffenden EU-Richtlinien.		Sicherheitshinweise
			Handlungsanweisungen

## DAB+-KÜCHENRADIO

### ● Kurzanleitung

Bei diesem Dokument handelt es sich um eine verkürzte Druckausgabe der vollständigen Bedienungsanleitung. Durch das Scannen des QR-Codes gelangen Sie direkt auf die Lidl-Service-Seite ([www.lidl-service.com](http://www.lidl-service.com)) und können durch die Eingabe der Artikelnummer (IAN) 528132\_2504 die vollständige Bedienungsanleitung einsehen und herunterladen.

Die Kurzanleitung ist Bestandteil dieses Produkts. Machen Sie sich vor der Benutzung des Produkts mit allen Bedien- und Sicherheitshinweisen vertraut. Bewahren Sie die Kurzanleitung gut auf und händigen Sie alle Unterlagen bei Weitergabe des Produkts an Dritte mit aus.

## ● Bestimmungsgemäßer Gebrauch

Das DAB+ Küchenradio (nachfolgend „Produkt“ genannt) ist ein Gerät der Unterhaltungselektronik. Es dient dem Empfang und der Wiedergabe von analogen und digitalen Radioprogrammen. Dieses Produkt darf nur privat und nicht für industrielle oder gewerbliche Zwecke verwendet werden. Dieses Produkt darf nicht in tropischen Klimazonen verwendet werden. Jede andere Verwendung gilt als unsachgemäß. Ansprüche aufgrund unsachgemäßer Verwendung oder aufgrund unbefugter Modifizierungen am Produkt werden vom Garantiumfang nicht erfasst. Jegliche derartige Nutzung erfolgt auf eigenes Risiko.

## ● Lieferumfang

Überprüfen Sie nach dem Auspacken des Produktes, ob die Lieferung vollständig ist und alle Teile in ordnungsgemäßem Zustand sind. Entfernen Sie vor der Verwendung sämtliche Verpackungsmaterialien.

- 1x DAB+-Küchenradio
- 4x Distanzstück (zum Einbau unter dem Schrank)
- 4x Befestigungsschraube (lang)
- 4x Befestigungsschraube (kurz)
- 1x Steckernetzteil
- 1x Kurzanleitung

Falls Sie feststellen, dass das Produkt beschädigt ist oder Teile fehlen, kontaktieren Sie den Händler, bei dem Sie dieses Produkt erworben haben.

## ● Markenhinweis

- Die Marke und der Handelsname Tronic sind Eigentum der jeweiligen Inhaber.
- Alle anderen Namen und Produkte sind Marken oder eingetragene Marken ihrer jeweiligen Inhaber.

## ● Teilebeschreibung

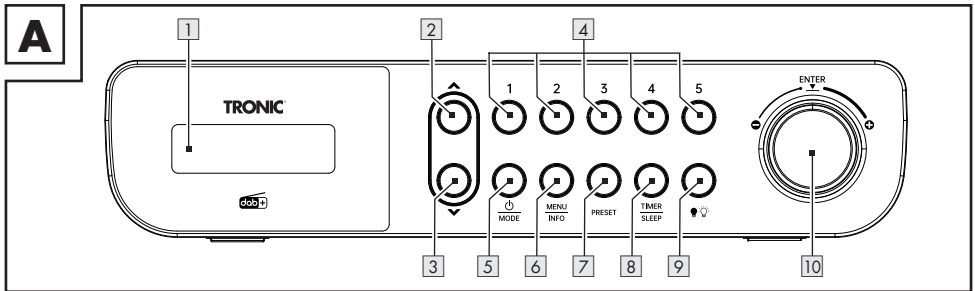

- |   |           |    |                |                                     |
|---|-----------|----|----------------|-------------------------------------|
| 1 | Display   | 6  | MENU<br>INFO   | Menü-/Infotaste                     |
| 2 | ▲         | 7  | PRESET         | Preset-Taste                        |
| 3 | ▼         | 8  | TIMER<br>SLEEP | Timer-/Sleep-Timer-Taste            |
| 4 | 1/2/3/4/5 | 9  | 💡              | Beleuchtungstaste                   |
| 5 | ⏻<br>MODE | 10 | 🔊              | Lautstärkeregler mit Tastenfunktion |

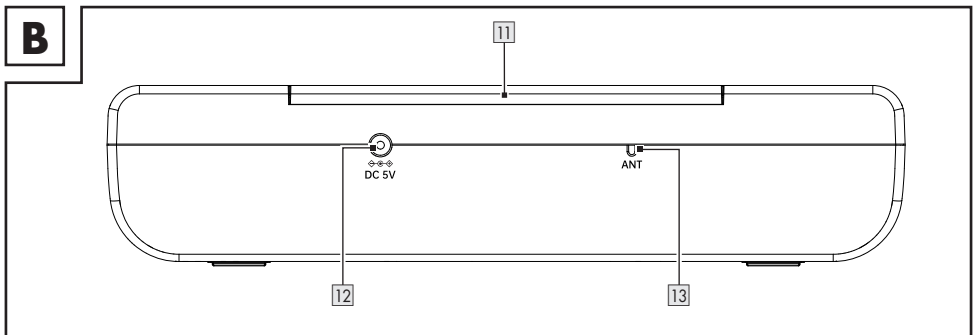

- |    |               |    |         |                                 |
|----|---------------|----|---------|---------------------------------|
| 11 | Montageplatte | 12 | ⏻ DC 5V | Anschlussbuchse Steckernetzteil |
|----|---------------|----|---------|---------------------------------|

13 Drahtantenne für Radioempfang

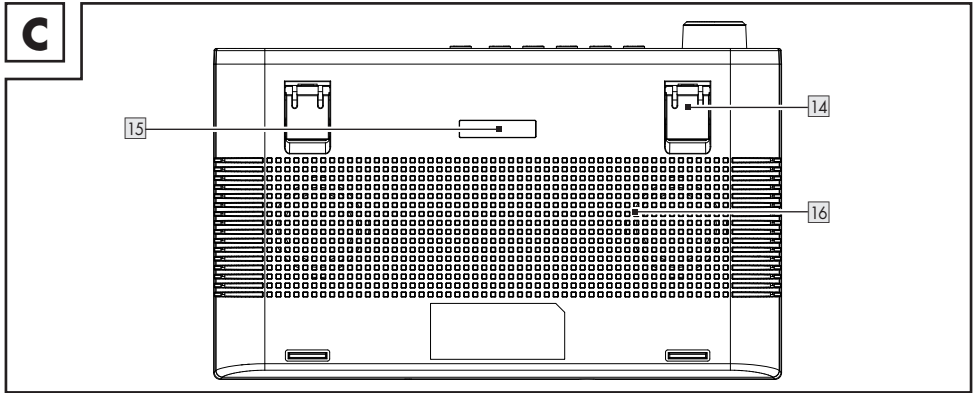

14 Ausklappbarer Fuß

16 Lautsprecher

15 LED-Beleuchtung

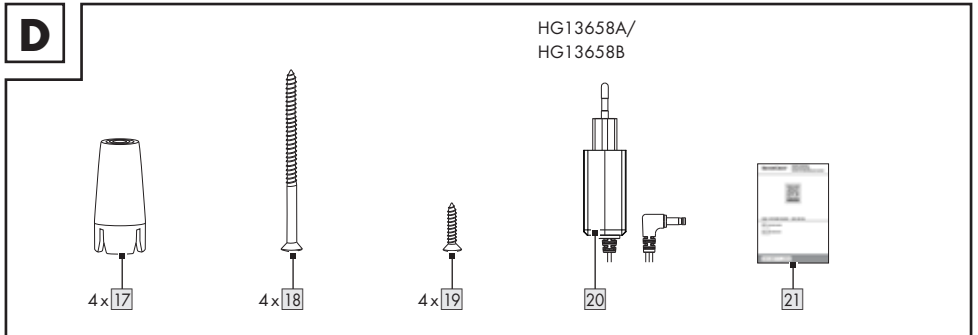

17 Distanzstück (zum Einbau unter dem Schrank)

20 Steckernetzteil

18 Befestigungsschraube (lang)

21 Kurzanleitung

19 Befestigungsschraube (kurz)



● Technische Daten

Radio

Eingangsspannung/-strom:	5 V $\overline{\text{---}}$ /1,5 A
DAB-Empfangsbereich:	174,928 MHz bis 239,2 MHz
FM-Empfangsbereich:	87,5 MHz bis 108 MHz
Senderspeicherplätze:	30 (DAB), 30 (FM)
Audio-Ausgangsleistung:	2 x 1,5 W RMS
Betriebsbedingungen:	+10 °C bis +35 °C 40 % bis 85 % (rel. Luftfeuchtigkeit)
Lagertemperatur:	-20 °C bis +60 °C
Abmessungen (B x H x T):	ca. 254 mm x 56 mm x 160 mm

Gewicht:	ca. 575 g (ohne Adapter)
Schutzklasse (Radio):	III/ 
Leistungsaufnahme im Standby-Betrieb:	<0,8 W
Zeit zum automatischen Wechsel in den Standby-Betrieb:	<20 min

### Steckernetzteil

Beschreibung	Wert
Inverkehrbringer:	OWIM GmbH & Co. KG Amtsgericht Stuttgart: HRA 721742 Stiftsbergstraße 1 74167 Neckarsulm Deutschland
Name des Herstellers:	Xiamen Xrdroid Technology Co., Ltd.
Modellkennung:	XZ0500-1500VG
Eingangsspannung:	100-240 V~
Eingangswechselstromfrequenz:	50/60 Hz
Eingangsstrom:	0,4 A
Ausgangsspannung:	5,0 V ===
Ausgangsstrom:	1,5 A
Ausgangsleistung:	7,5 W
Durchschnittliche Effizienz im Betrieb:	79,14 %
Effizienz bei niedriger Last (10 %):	72,49 %
Leistungsaufnahme bei Nulllast:	0,08 W
Polarität des Hohlsteckers am Ausgang:	
Schutzklasse:	II/ 



## Sicherheitshinweise

- Im Falle von Schäden, die aus der Nichtbeachtung dieser Bedienungsanleitung entstehen, erlischt der Garantieanspruch!
- Für Folgeschäden wird keine Haftung übernommen! Im Falle von Sach- oder Personenschäden aufgrund unsachgemäßer Nutzung oder Nichteinhaltung der Sicherheitshinweise wird keine Haftung übernommen!
- Untersuchen Sie alle Produkte vor Gebrauch auf sichtbare Schäden. Verwenden Sie nie ein beschädigtes Produkt.
- Die im Kapitel „Technische Daten“ angegebenen Frequenzbereiche stellen die technischen Möglichkeiten des Produkts dar. Bitte beachten Sie, dass für frei verfügbare Frequenzen in verschiedenen Ländern möglicherweise unterschiedliche Regelungen gelten. Der Empfang und/oder die Nutzung von Informationen kann illegal und möglicherweise strafbar sein.



## **⚠️ GEFAHR! LEBENS- UND UNFALLRISIKO FÜR SÄUGLINGE UND KINDER!**

- Verpackungsmaterialien sind kein Spielzeug. Lassen Sie Kinder niemals mit dem Verpackungsmaterial unbeaufsichtigt. Verpackungsmaterial stellt eine potenzielle Gefahrenquelle dar, z. B. Ersticken. Kinder unterschätzen häufig die Gefahren. Halten Sie Kinder stets von Verpackungsmaterialien fern.
- Dieses Produkt kann von Kindern ab 8 Jahren sowie von Personen mit eingeschränkten körperlichen, sensorischen oder geistigen Fähigkeiten oder Mangel an Erfahrung und Kenntnissen verwendet werden, wenn diese beaufsichtigt werden oder Anweisungen zur sicheren Verwendung des Produkts erhalten haben und die damit verbundenen Gefahren verstehen. Lassen Sie Kinder nicht unbeaufsichtigt Reinigungs- und Pflegearbeiten durchführen. Lassen Sie Kinder nicht mit dem Produkt spielen. Das Produkt ist kein Spielzeug.

### **Risiko eines Stromschlags!**

#### **⚠️ WARNUNG! Risiko eines**

**Stromschlags!** Öffnen Sie niemals das Gehäuse des Produkts oder des Steckernetzteils. Im Fall einer Fehlfunktion dürfen Reparaturen ausschließlich von qualifiziertem Personal durchgeführt werden.

#### **⚠️ WARNUNG!** Schützen Sie das Produkt und

das Steckernetzteil vor Tropf- und Spritzwasser. Stellen Sie keine mit Flüssigkeiten gefüllten Behälter (z. B. Vasen oder Getränke) auf oder in der Nähe des Produkts oder des Steckernetzteils auf. Tauchen Sie keine Komponenten des Produkts in Flüssigkeiten. Halten Sie das Produkt nie unter fließendes Wasser.

- Stellen Sie keine brennenden Kerzen auf oder in die Nähe des Produkts, um Brände zu vermeiden.

#### **⚠️ WARNUNG!** Berühren Sie das Steckernetzteil nicht mit nassen Händen.

**⚠️ VORSICHT!** Verwenden Sie nie ein beschädigtes Produkt. Trennen Sie das Steckernetzteil sofort vom Stromnetz, wenn Sie irgendwelche Schäden feststellen. Wenden Sie sich an Ihren Händler, wenn das Produkt beschädigt ist.

- Schalten Sie das Produkt immer aus, bevor Sie es vom Steckernetzteil trennen.
- Verwenden Sie dieses Produkt nur mit dem mitgelieferten Steckernetzteil. Wenden Sie sich an Ihren Händler, wenn das Steckernetzteil beschädigt ist. Weitere Informationen finden Sie in den technischen Daten dieses Produkts.
- Verwenden Sie das mitgelieferte Steckernetzteil nur mit diesem Produkt.
- Stellen Sie keine Gegenstände auf die Anschlussleitung und lassen Sie sie nicht an scharfen Kanten scheuern, um zu vermeiden, dass sie beschädigt wird. Halten Sie sie auch von heißen Oberflächen und offenen Flammen fern.
- Verlegen Sie die Anschlussleitung so, dass niemand versehentlich daran ziehen oder darüber stolpern kann. Halten Sie das Steckernetzteil und die Anschlussleitung außerhalb der Reichweite von Kindern.
- Ziehen Sie nicht an der Anschlussleitung, sondern am Steckernetzteil, wenn Sie das Steckernetzteil aus der Steckdose ziehen.
- Wickeln Sie die Anschlussleitung nicht um das Produkt.
- Schließen Sie das Steckernetzteil stets an eine Steckdose an, die leicht erreichbar ist, sodass der Stecker im Notfall sofort herausgezogen werden kann.
- Ziehen Sie das Steckernetzteil aus der Netzsteckdose, damit das Produkt vollständig vom Netz getrennt ist.
- Das Steckernetzteil verbraucht auch ohne Betrieb des Radios weiterhin eine geringe Menge an Strom, solange das Steckernetzteil an das Stromnetz angeschlossen ist. Um das Steckernetzteil vollständig auszuschalten, muss es vom Stromnetz getrennt werden.
- Setzen Sie das Produkt keinen physischen Stößen oder starken Vibrationen aus.

- Wenn Rauch oder ungewöhnliche Geräusche beobachtet werden, ziehen Sie sofort den Stecker des Steckernetzteils aus der Netzsteckdose.
- Das Steckernetzteil darf nicht abgedeckt werden.
- Trennen Sie das Steckernetzteil von der Stromversorgung, wenn das Produkt nicht in Gebrauch ist und bevor Sie es reinigen.
- Lassen Sie das Produkt vollständig trocknen, bevor Sie es an das Stromnetz anschließen oder bevor Sie es einlagern. Lassen Sie das Produkt komplett abkühlen, bevor Sie es einlagern.

**i HINWEIS:** Zum Schutz empfindlicher Oberflächen ist dieses Produkt mit Gummifüßen ausgestattet. Es kann nicht ausgeschlossen werden, dass Möbelpflegemittel diese Gummifüße angreifen oder beschädigen.

## ● **Inbetriebnahme**

### ● **Anforderungen an den Aufstellort**

Um einen sicheren und störungsfreien Betrieb des Produkts zu gewährleisten, muss der Aufstellort folgende Anforderungen erfüllen:

- Platzieren Sie das Produkt beim Aufstellen auf einer festen, ebenen und horizontalen Fläche. Nutzen Sie den ausklappbaren Fuß **14**.
- Die Oberflächen einiger Möbelstücke könnten Komponenten enthalten, welche die Gummifüße des Produkts weich werden lassen können. Legen Sie nötigenfalls eine Matte unter die Gummifüße des Produkts.
- Stellen oder montieren Sie das Produkt so, dass die vorgesehenen Lüftungsöffnungen und der Lautsprecher **16** nicht verdeckt werden.
- Betreiben Sie das Produkt nicht in einer heißen, nassen oder extrem feuchten Umgebung oder in der Nähe brennbarer Materialien.
- Der Montageort muss so gewählt werden, dass das Produkt keinen Dämpfen ausgesetzt ist. Installieren Sie das Produkt nicht direkt über einer Heizplatte.

## ● **Installation unter einem Hängeschrank**

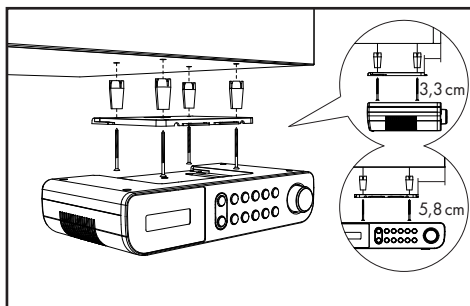

Mit der mitgelieferten Montageplatte **11** können Sie das Produkt z. B. unter einem Hängeschrank installieren. Gehen Sie zur Montage des Produkts wie folgt vor:

1. Suchen Sie einen geeigneten Ort zur Installation des Produkts (siehe „Anforderungen an den Aufstellort“).
  2. Schieben Sie die Montageplatte **11** nach hinten und nehmen Sie sie vom Produkt ab.
  3. Halten Sie die Montageplatte **11** unter dem Montageort. Stellen Sie sicher, dass die Vorderkante der Montageplatte ca. 3,3 cm hinter der Vorderseite des Schrankes liegt, damit das Produkt nach dem Einbau bündig mit dem Schrank abschließt. Die Seitenkanten der Montageplatte **11** müssen zu benachbarten Schränken oder Wänden einen Abstand von ca. 5,8 cm einhalten.
  4. Markieren Sie die 4 Befestigungspunkte mit einem Bleistift.
  5. Nutzen Sie einen Stift oder einen Nagel, um an den entsprechenden Markierungspunkten eine kleine Vertiefung zu erzeugen. Nutzen Sie bei Hartholz einen Holzbohrer mit  $\varnothing$  2,5 mm, um ein ca. 5 mm tiefes Loch in die Markierungen zu bohren. Achten Sie darauf, das Loch nicht vollständig durchzubohren.
  - Platzieren Sie gegebenenfalls die mitgelieferten Distanzstücke **17** zwischen Schrank und Montageplatte. Wenn Sie die Distanzstücke **17** nutzen, benötigen Sie die langen Befestigungsschrauben **18**.
  6. Schrauben Sie die Montageplatte **11** mit den Befestigungsschrauben (**18** oder **19**) fest.
  7. Schieben Sie das Produkt mit der Oberseite gegen die Montageplatte **11** zurück, bis es einrastet.
  8. Stellen Sie sicher, dass das Produkt korrekt eingerastet ist und verlegen Sie sorgfältig die Anschlussleitung und die Drahtantenne.
- ## ● **Demontage**
1. Ziehen Sie das Produkt nach vorn von der Montageplatte **11**.
  2. Lösen Sie die Schrauben (**18** oder **19**) an der Montageplatte und nehmen Sie die Montageplatte **11** vom Wandschrank ab.

## ● Erstinbetriebnahme

- Sie können das Produkt auch auf einer ebenen Fläche aufstellen. Sie müssen dann jedoch den ausklappbaren Fuß **14** des Produkts ausklappen, damit die Lüftungsschlitze und der Lautsprecher **16** an der Unterseite des Produkts nicht verdeckt werden.
- 1. Verbinden Sie den Hohlstecker des Steckernetzteils **20** mit der Anschlussbuchse **12**.
- 2. Schließen Sie das Steckernetzteil an eine ordnungsgemäß installierte Steckdose an.
  - Das Produkt zeigt zuerst ein fiktives Datum und die Uhrzeit **00:00** an.
  - Das Datum und die Uhrzeit werden automatisch eingestellt.
  - Wenn Sie das Radio einschalten, beginnt das Produkt mit der Suche nach einem DAB-Sender.
  - Anschließend wird ein DAB-Sender im Display **1** angezeigt und wiedergegeben.

## ● Produkt ein-/ausschalten

- Legen Sie die Drahtantenne **13** vollständig aus.

Produkt ein-/ausschalten	
Einschalten	/ <b>MODE</b> <b>5</b> drücken
Ausschalten	/ <b>MODE</b> <b>5</b> erneut gedrückt halten (aus = Standby-Betrieb)

## ● LED-Beleuchtung ein-/ausschalten

### HINWEISE:

- Die LED-Beleuchtung **15** befindet sich an der Unterseite des Produkts.
- Wenn die LED-Beleuchtung **15** nicht manuell ausgeschaltet wird, schaltet sie sich nach 120 Minuten automatisch aus.
- LED-Beleuchtung einschalten: Drücken Sie kurz die Taste **9**.
- LED-Beleuchtung ausschalten: Drücken Sie erneut kurz die Taste **9**.

## ● Modus auswählen

- Drücken Sie im Betrieb kurz / **MODE** **5**, um zwischen DAB- und FM-Betrieb zu wechseln.

## ● Lautstärke regeln

Lautstärke	Lautstärkeregler <b>10</b>
Erhöhen	Nach rechts drehen (im Uhrzeigersinn)
Verringern	Nach links drehen (entgegen dem Uhrzeigersinn)

## ● Systemeinstellungen

1. Halten Sie **MENU/INFO** **6** gedrückt, um das Menü anzuzeigen.
2. Drehen Sie den Lautstärkeregler **10**, um **<SYSTEM>** auszuwählen.  
Drücken Sie den Lautstärkeregler **10**, um die Einstellung zu bestätigen.
3. Drehen Sie den Lautstärkeregler **10** zur Auswahl von:

Systemeinstellungen	
1. <b>Uhrzeit</b>	
↳ <b>Zeit/Datum einstellen</b>	
↳ <b>Zeit einstellen</b>	
↳ <b>00:00</b>	
↳ <b>Datum einstellen</b>	
↳ <b>Autom. Update</b>	(Automatische Zeitaktualisierung)
↳ <b>Kein Update</b>	(Keine automatische Zeitaktualisierung)
↳ <b>Update von FM</b>	(Automatische Zeitaktualisierung von FM)
↳ <b>Update von DAB</b>	(Automatische Zeitaktualisierung von DAB)
↳ <b>Update alle</b>	(Automatische Zeitaktualisierung von FM oder DAB)
↳ <b>12/24 Std. einstellen</b>	(12- oder 24-Stunden-Anzeige)
↳ <b>24 Std. einstellen</b>	(24-Stunden-Anzeige)
↳ <b>12 Std. einstellen</b>	(12-Stunden-Anzeige)
↳ <b>Datumsformat einst.</b>	
↳ <b>TT-MM-JJJJ</b>	(„Tag-Monat-Jahr“)
↳ <b>MM-TT-JJJJ</b>	(„Monat-Tag-Jahr“)
2. <b>Wecker</b>	
↳ <b>Wecker 1 - Wecker 2</b>	(Alarm 1 oder Alarm 2 zur Einstellung auswählen)
Lautstärkeregler <b>10</b> drehen oder <b>2</b> bzw. <b>3</b> drücken = Werte ändern   Lautstärkeregler <b>10</b> drücken = Wert oder Auswahl bestätigen   <b>MENU/INFO</b> <b>6</b> = 1 Stufe zurück	

Systemeinstellungen	
↳ <b>Wecker 1 Einrich</b>	
↳ <b>Wecker ein - Wecker aus</b>	
↳ <b>Wecker 1 Assiste</b>	(Alarmzeit einstellen)
↳ <b>00:00</b>	(Alarmzeit einstellen)
↳ <b>Dauer 15-30-45-60-90</b>	(Alarmdauer einstellen)
↳ <b>Summer - DAB - FM</b>	(Alarmquelle einstellen)
↳ <b>Senderauswahl</b>	(Nur verfügbar bei DAB oder FM)
↳ <b>Täglich - Einmal - Wochenende - Werktage</b>	(Wiederholhäufigkeit einstellen)
↳ <b>Lautstärke: L6 - L16</b>	
↳ <b>Wecker aus - Wecker Ein</b>	
<b>3. Beleuchtung</b>	
↳ <b>An-Einstellung</b>	
↳ <b>Hoch - Mittel - Niedrig</b>	(Helligkeit)
↳ <b>Nachtdimmer</b>	Für <b>JA</b> (Dauer von 23:00 bis 04:59 Uhr): Die Beleuchtung ist ausgeschaltet. Durch Drücken einer beliebigen Taste wird die Beleuchtung für 10 Sekunden kurzzeitig eingeschaltet. Um 05:00 Uhr morgens wird die Beleuchtung wieder auf die bestehende Einstellung zurückgesetzt.
↳ <b>NEIN - JA</b>	
<b>4. Eieruhr Lautstärke</b>	
↳ <b>Lautstärke: L6 - L16</b>	(Timer-Lautstärke einstellen)
<b>5. Sprache</b>	
↳ English, Deutsch, Italiano, Français, Nederlands, Español, Português, Svenska, Dansk, Norsk, Suomi, Polski	
<b>6. Werkseinstellung</b>	(Zurücksetzen auf Werkseinstellungen)
↳ <b>NEIN</b>	(Nicht auf Werkseinstellungen zurücksetzen)
↳ <b>JA</b>	(Zurücksetzen auf Werkseinstellungen)
<b>i HINWEIS:</b> Nach dem Zurücksetzen auf die Werkseinstellungen gehen alle zuvor gespeicherten Sender verloren.	
<b>7. SW-Version</b>	
↳ Versionsnummer	
Lautstärkeregler <b>10</b> drehen oder <b>▲</b> <b>2</b> bzw. <b>▼</b> <b>3</b> drücken = Werte ändern   Lautstärkeregler <b>10</b> drücken = Wert oder Auswahl bestätigen   <b>MENU/INFO</b> <b>6</b> = 1 Stufe zurück	

## ● **FM-Betrieb**

1. Schalten Sie das Produkt ein.
2. Drücken Sie kurz **⏻/MODE** **5**, um vom DAB-Modus in den FM-Modus zu schalten.

## ● **Suchfunktionen**

- Wählen Sie aus 3 Suchlauf-Funktionen, um einen Radiosender auszuwählen.

Funktion	Beschreibung
Automatischer Sendersuchlauf	Halten Sie den Lautstärkeregler <b>10</b> gedrückt, um den automatischen Suchlauf nach FM-Sendern zu starten. Das Produkt speichert bis zu 30 Sender.
Halbautomatischer Sendersuchlauf	Halten Sie <b>▲</b> <b>2</b> oder <b>▼</b> <b>3</b> gedrückt, um den Suchlauf in der gewünschten Richtung zu starten. Die Suche wird gestoppt, sobald ein klares Radiosignal empfangen wird.
Manueller Sendersuchlauf	Drücken Sie kurz <b>▲</b> <b>2</b> oder <b>▼</b> <b>3</b> , um manuell nach FM-Sendern zu suchen (die Frequenz wird in 0,05-MHz-Schritten verändert).

## ● Audio-Einstellungen

1. Halten Sie **MENU/INFO** [6] gedrückt, um das Menü anzuzeigen.
2. Drehen Sie den Lautstärkeregler [10] oder drücken Sie **▲** [2] oder **▼** [3], um **<Audio-Einstellung>** auszuwählen. Drücken Sie den Lautstärkeregler [10], um zu bestätigen.
3. Drehen Sie den Lautstärkeregler [10], um Folgendes einzustellen:

Menüpunkt	Funktion
<b>Stereo möglich</b>	Das Produkt sucht nach Mono- und Stereo-Sendern. Audioausgang: Kombiniertes Stereo oder Stereo.
<b>Nur Mono</b>	Das Produkt sucht nach Mono- und Stereo-Sendern. Audioausgang: Kombiniertes Stereo.

## ● FM-Anzeigemodi

- Drücken Sie kurz **MENU/INFO** [6], um Folgendes auszuwählen:

Anzeige	Funktion
Signalstärke	Zeigt einen Balken an, welcher die Signalstärke wiedergibt.
Programmtyp	Zeigt das Genre des gesendeten Programms an.
<b>Audio-Einstellung</b>	Zeigt an, ob der Sender im Mono- oder Stereo-Modus empfangen wird.
<b>Uhrzeit</b>	Zeigt die vom Sender automatisch zur Verfügung gestellte Uhrzeit an.
<b>Datum</b>	Zeigt das vom Sender automatisch zur Verfügung gestellte Datum an.
Radiotext	Einstellen einer Laufschrift, die Informationen in Echtzeit liefert, z. B. Songtitel, Nachrichten, Schlagzeilen usw.

- Jedes Mal, wenn Sie **MENU/INFO** [6] drücken, wird der nächste Eintrag angezeigt. Der Eintrag wird konstant angezeigt.

## ● DAB-Betrieb

- In den DAB-Modus umschalten: Drücken Sie kurz **⏻/MODE** [5].

## ● Vollständiger Suchlauf

Führen Sie eine vollständige Sendersuche im DAB-Modus durch:

1. Halten Sie **MENU/INFO** [6] gedrückt.
2. Drehen Sie den Lautstärkeregler [10], um **<Vollständiger Suchlauf>** auszuwählen.

3. Drücken Sie den Lautstärkeregler [10], um die Einstellung zu bestätigen.
- Alle erkannten Sender werden automatisch in einer Senderliste gespeichert.

## ● Gespeicherten Sender aufrufen

- HINWEIS:** Um einen Sender aus der Senderliste aufzurufen, beziehen Sie sich auf das folgende Kapitel „Sender manuell einstellen“.
- Sie können einen zuvor gespeicherten Sender aufrufen, indem Sie **PRESET** [7] drücken.

1. Drehen Sie den Lautstärkeregler [10] oder drücken Sie **▲** [2] oder **▼** [3], um den gewünschten Speicherplatz auszuwählen.
2. Drücken Sie den Lautstärkeregler [10], um die Einstellung zu bestätigen.

## ● Sender manuell einstellen

1. Drücken und halten Sie **MENU/INFO** [6].
  2. Drehen Sie den Lautstärkeregler [10] oder drücken Sie [2] oder [3], um **<Manuell einstellen>** auszuwählen.
  3. Drücken Sie den Lautstärkeregler [10], um die Einstellung zu bestätigen.
  4. Drehen Sie den Lautstärkeregler [10], oder drücken Sie [2] oder [3], um einen Sender aus der Senderliste auszuwählen.
  5. Drücken Sie den Lautstärkeregler [10], um die Einstellung zu bestätigen. Die Signalstärke wird angezeigt. Bei der manuellen Einstellung gibt das Produkt keinen Ton ab.
- Den neu eingestellten Sender finden Sie in der Senderliste.

## ● Nicht verfügbare Sender löschen

- HINWEIS:** Nicht verfügbare Sender können erst nach einer weiteren vollständigen Suche (z. B. an einem anderen Ort) erkannt werden. In diesem Fall wird dem betroffenen Sender ein Fragezeichen vorangestellt. Nach dem Ausführen der Funktion „Löschen“ stehen die entsprechend markierten Sender nicht mehr in der Senderliste zur Verfügung.

1. Halten Sie **MENU/INFO** [6] gedrückt.
2. Drehen Sie den Lautstärkeregler [10] oder drücken Sie **▲** [2] oder **▼** [3], um **<Leeren>** auszuwählen.
3. Drücken Sie den Lautstärkeregler [10], um die Einstellung zu bestätigen.
4. Drehen Sie den Lautstärkeregler [10], um **<JA>** auszuwählen.
5. Drücken Sie den Lautstärkeregler [10], um die Einstellung zu bestätigen.

## ● DAB-Anzeigemodi

- Drücken Sie kurz **MENU/INFO** [6], um Folgendes auszuwählen:

Einstellung	Funktion
Signalstärke	Zeigt einen Balken an, welcher die Signalstärke wiedergibt.

Einstellung	Funktion
Programmtyp	Zeigt das Genre des gesendeten Programms an.
Frequenz	Zeigt die Frequenz und den Multiplex bzw. die Kanalnummer des aktuell eingestellten Senders an.
Ensemble	Zeigt den Namen des Multiplexes an, welches den Sender, den Sie hören, beinhaltet.
Signalfehler	Zeigt die Signalfehleranzahl an.
Bitrate und Codec	Zeigt den Radio-Modus und die empfangene Audio-Bitrate an.
Uhrzeit	Zeigt die vom Sender automatisch zur Verfügung gestellte Uhrzeit an.
Datum	Zeigt das vom Sender automatisch zur Verfügung gestellte Datum an.
Radiotext	Einstellen einer Laufschrift, die Informationen in Echtzeit liefert, z. B. Songtitel, Nachrichten, Schlagzeilen usw.

- Jedes Mal, wenn Sie **MENU/INFO** [6] drücken, wird der nächste Eintrag angezeigt. Der Eintrag wird konstant angezeigt.

## ● Eingestellten Radiosender speichern

- i HINWEIS:** Speicherplätze, die bereits belegt sind, werden ohne weiteren Hinweis überschrieben.

Sie können bis zu 60 Sender (30 FM und 30 DAB) speichern.

1. Halten Sie **PRESET** [7] gedrückt.
  2. Im Display [1] wird **<Programm x gesp.: Leer>** angezeigt.
  3. Drehen Sie den Lautstärkereger [10] oder drücken Sie **▲** [2] oder **▼** [3], um den gewünschten Speicherplatz auszuwählen.
  4. Drücken Sie den Lautstärkereger [10], um die Einstellung zu bestätigen.
- Der Sender ist gespeichert. Im Display [1] wird **<Programm x gesp.>** angezeigt.

## ● Gespeicherten Sender aufrufen

- i HINWEIS:** **<Progr. speichern <#>: (Leer)>** wird angezeigt, wenn die Speicherplatz-Nummer nicht belegt ist.

1. Um einen zuvor gespeicherten Sender aufzurufen, drücken Sie kurz **PRESET** [7].
2. Drehen Sie den Lautstärkereger [10] oder drücken Sie **▲** [2] oder **▼** [3], um den gewünschten Speicherplatz auszuwählen.
3. Drücken Sie den Lautstärkereger [10], um die Einstellung zu bestätigen.

## ● Sleep-Timer

Im Betriebsmodus:

1. Halten Sie **TIMER/SLEEP** [8] ca. 2 Sekunden lang gedrückt, um in das Einstellungsmenü zu gelangen.
  2. Drücken Sie **TIMER/SLEEP** [8], um **15/30/45/60/90/120** Minuten einzustellen.
  3. Drücken Sie den Lautstärkereger [10], um die Einstellung zu bestätigen.
    - Nach Ablauf der ausgewählten Zeit wechselt das Produkt in den Standby-Betrieb.
    - Verbleibende Bereitschaftszeit ermitteln: Der verbleibende Zeitraum wird im Display angezeigt.
- Sleep-Timer abbrechen: Halten Sie **TIMER/SLEEP** [8] ca. 2 Sekunden lang gedrückt. Drücken Sie wiederholt **TIMER/SLEEP**, um **<Aus>** auszuwählen.

## ● Alarm einstellen

- Halten Sie im Standby- oder Betriebsmodus **MENU/INFO** [6] 2 Sekunden gedrückt.

### Alarmeinstellung einschalten

1. Drehen Sie den Lautstärkereger [10], um **<SYSTEM>** auszuwählen.
2. Drücken Sie den Lautstärkereger [10], um die Einstellung zu bestätigen.
3. Drehen Sie den Lautstärkereger [10], um **<Wecker>** auszuwählen.
4. Drücken Sie den Lautstärkereger [10], um Alarm 1 oder Alarm 2 auszuwählen.
5. Drehen Sie den Lautstärkereger [10], um **<Wecker ein>** oder **<Wecker aus>** auszuwählen.
6. Drücken Sie den Lautstärkereger [10], um die Einstellung zu bestätigen.

### Alarmeinstellung festlegen

- i HINWEISE:**
- Wenn der Alarm ertönt, drücken Sie **⏻/MODE** [5], um den Alarm auszuschalten.
    - Die Lautstärke nimmt allmählich zu.
    - Nach Ablauf der Alarmdauer kehrt das Produkt automatisch in den Standby-Betrieb zurück.
    - **<FM>**- oder **<DAB>**-Alarm: Wenn der Alarm ertönt, erscheint der Radiosender im Display [1].
1. Drücken Sie den Lautstärkereger [10].
  2. Drehen Sie den Lautstärkereger [10], um die Stunden einzustellen.
  3. Drücken Sie den Lautstärkereger [10], um die Einstellung zu bestätigen.
  4. Drehen Sie den Lautstärkereger [10], um die Minuten einzustellen.
  5. Drücken Sie den Lautstärkereger [10], um die Einstellung zu bestätigen.
  6. Drehen Sie den Lautstärkereger [10], um die Alarmdauer zu wählen (Optionen: **15/30/45/60/90** Minuten).
  7. Drücken Sie den Lautstärkereger [10], um die Einstellung zu bestätigen.

8. Drehen Sie den Lautstärkeregler **10**, um den Alarmton einzustellen (Optionen: **<Summer>**, **<FM>**, **<DAB>**).
9. Drücken Sie den Lautstärkeregler **10**, um die Einstellung zu bestätigen.
10. Drehen Sie den Lautstärkeregler **10**, um die Wiederholung des Alarms einzustellen (Optionen: **<Einmal>**, **<Täglich>**, **<Wochenende>**, **<Werktage>**).
11. Drücken Sie den Lautstärkeregler **10**, um die Einstellung zu bestätigen.
12. Drehen Sie den Lautstärkeregler **10**, um die Alarmlautstärke einzustellen.
13. Drücken Sie den Lautstärkeregler **10**, um die Einstellung zu bestätigen.
14. Drehen Sie den Lautstärkeregler **10**, um **<Wecker aus>** oder **<Wecker Ein>** auszuwählen.
15. Drücken Sie den Lautstärkeregler **10**, um die Einstellung zu bestätigen.
16. Wenn der Alarm erfolgreich eingestellt wurde, wird im Display **1** **<Wecker gespeichert>** angezeigt.

### ● Schlummerfunktion

- Drücken Sie den Lautstärkeregler **10**, während der Alarm ertönt. Der Alarm wird nach 10 Minuten wieder aktiviert.

### ● Sender den Kanalauswahltasten zuweisen

**i HINWEIS:** Die Speicherauswahltasten **4** entsprechen den Speicherplätzen **1** bis **5** der vom Benutzer gespeicherten Sender.

1. Nachdem die DAB-/FM-Sendersuche abgeschlossen ist, wählen Sie einen Sender aus.
2. Halten Sie eine der Speicherauswahltasten **4** gedrückt, um den entsprechenden Sender zu speichern. Wenn der Sender erfolgreich gespeichert wurde, wird im Display **1** **<Programm <Nummer> gesp.>** angezeigt.
3. Drücken Sie kurz eine der Speicherauswahltasten **4**, um den entsprechenden gespeicherten Radiosender zu spielen.
  - Falls Sie kurz eine der Speicherauswahltasten **4** drücken, der kein Sender zugewiesen ist, wird im Display **1** **<Prog. speichern <#: (Leer)>** angezeigt.

### ● Timer-Funktion

Das Produkt verfügt über eine praktische Timer-Funktion, mit der Sie z. B. Gar- und Backzeiten überwachen können. Sie können 2 unterschiedliche Timer einstellen.

#### ● Timer-Lautstärke einstellen

1. Halten Sie im Standby- oder Betriebsmodus **MENU/ INFO** **6** 2 Sekunden lang gedrückt.
2. Drehen Sie den Lautstärkeregler **10**, um **<SYSTEM>** auszuwählen.
3. Drücken Sie den Lautstärkeregler **10**, um die Einstellung zu bestätigen.
4. Drehen Sie den Lautstärkeregler **10**, um **<Eieruhr Lautstärke>** auszuwählen.

5. Drücken Sie den Lautstärkeregler **10**, um die Einstellung zu bestätigen.
6. Drehen Sie den Lautstärkeregler **10**, um die Lautstärke des Timer-Alarms einzustellen.
7. Drücken Sie den Lautstärkeregler **10**, um die Einstellung zu bestätigen.

### ● Timer-Funktion einstellen und bedienen

#### **i HINWEIS:**

- Der Timer 1 kann in 1-Minuten-Schritten von 1 Minute bis zu 3 Stunden 59 Minuten eingestellt werden. Wenn Sie den Countdown zwischen 1 und 4 Minuten einstellen, wird die Zeit im Format „mm:ss“ angezeigt. Wenn Sie den Countdown auf 5 Minuten oder mehr einstellen, wird die Zeit im Format „hh:mm:ss“ angezeigt.
- Der Timer 2 kann in 5-Minuten-Schritten von 5 Minuten bis zu 3 Stunden 55 Minuten eingestellt werden. Die Zeit wird im Format „hh:mm:ss“ angezeigt.
- Wenn Sie etwa 15 Sekunden lang keine Änderungen an den Einstellungen vornehmen, schaltet das Produkt wieder in den vorigen Betriebsmodus zurück, ohne die Einstellungen zu speichern.

1. Drücken Sie **TIMER/SLEEP** **8**, um zwischen Eieruhr 1 (T1) und Eieruhr 2 (T2) umzuschalten.
2. Drehen Sie den Lautstärkeregler **10** oder drücken Sie **▲** **2** oder **▼** **3**, um die Countdown-Zeit auszuwählen.
3. Drücken Sie den Lautstärkeregler **10**, um zu bestätigen. Im Display **1** leuchtet T1 oder T2. Der Countdown startet sofort.
4. Drücken Sie **TIMER/SLEEP** **8**, um die Countdown-Zeit überprüfen.
  - Jeweils 30, 15, 10 und 5 Sekunden vor Ablauf des Countdowns ertönt ein Warnsignal.
  - Am Ende des Countdowns ertönt ein Alarmsignal mit maximaler Lautstärke. Drücken Sie eine beliebige Taste, um den Alarm auszuschalten. T1 oder T2 erlischt im Display **1**.

### ● Timer abbrechen

1. Drücken Sie kurz **TIMER/SLEEP** **8**, um die Timer-Zeit auszuwählen, deren Funktion Sie abbrechen möchten (T1 oder T2).
2. Halten Sie den Lautstärkeregler **10** 2 Sekunden lang gedrückt, bis **<Aus>** im Display **1** erscheint.

### ● Reinigung und Pflege

- ⚠ WARNING!** Tauchen Sie weder das Produkt noch das Steckernetzteil zu Reinigungszwecken in Wasser oder andere Flüssigkeiten. Halten Sie niemals einen der Bestandteile des Produkts unter fließendes Wasser.
- ⚠ WARNING!** Vor dem Reinigen: Trennen Sie das Produkt von der Stromversorgung.
- ⚠ ACHTUNG!** Lassen Sie kein Wasser oder andere Flüssigkeiten in das Innere des Produkts eindringen.

**⚠️ ACHTUNG!** Verwenden Sie keine lösungsmittelhaltigen Reinigungsmittel, Scheuermittel, scharfe Reinigungslösungen oder harte Bürsten zum Reinigen.

1. Reinigen Sie das Produkt mit einem leicht angefeuchteten Tuch.
2. Lassen Sie danach alle Teile trocknen.

## ● Lagerung

- Lagern Sie das Produkt in seiner Originalverpackung.
- Bewahren Sie das Produkt an einem trockenen, sicheren Ort, außerhalb der Reichweite von Kindern auf.

## ● Fehlerbehebung

Ursache	Behebung
Das Produkt lässt sich nicht einschalten	Überprüfen Sie, ob das Steckernetzteil richtig mit der Steckdose und dem Produkt verbunden ist.
Kein Ton	Passen Sie die Lautstärke an.
Gestörter Radioempfang	Der Signalempfang ist zu gering. Richten Sie die Antenne aus oder bringen Sie das Produkt an einen Ort mit stärkerem Signal.
FM-Sender nicht gefunden	Schwaches Signal. Manuell suchen.
DAB-Sender nicht gefunden	Keine DAB-Versorgung in Ihrem Gebiet oder schlechter Empfang. Stellen Sie die Position der Antenne ein.

## ● Glossar

- Multiplex: In DAB und DAB+ können auf jeder Frequenz mehrere Radioprogramme übertragen werden. Dabei werden diese Radioprogramme in einem sogenannten Multiplex zusammengefasst. In diesem Multiplex können auch Zusatzdienste wie Bilder und Textinformationen mitgesendet werden.
- Signalfehler: Je größer die Anzahl der Signalfehler, desto gestörter kommt das Audiosignal am Produkt an. Der eingebaute Fehlerschutz kann dies in einem gewissen Maße ausgleichen ohne das Audiosignal zu verschlechtern. Die Anzeige der Anzahl der Signalfehler kann hilfreich sein, um einen guten Aufstellplatz für das Produkt zu ermitteln.

## ● Vereinfachte EU-Konformitätserklärung

Hiermit erklärt OWIM GmbH & Co. KG, Stiftsbergstraße 1, 74167 Neckarsulm, DEUTSCHLAND, dass das Produkt (DAB+-Küchenradio HG13658A/HG13658B) den Richtlinien 2014/53/EU, 2011/65/EU und 2009/125/EG entspricht.

Den vollen Text der EU-Konformitätserklärung finden Sie unter folgender Internetadresse: [www.ovim.com](http://www.ovim.com)



## ● Entsorgung

### Verpackung:

Die Verpackung besteht aus umweltfreundlichen Materialien, die Sie über die örtlichen Recyclingstellen entsorgen können.



Beachten Sie die Kennzeichnung der Verpackungsmaterialien bei der Abfalltrennung, diese sind gekennzeichnet mit Abkürzungen (a) und Nummern (b) mit folgender Bedeutung: 1-7: Kunststoffe/20-22: Papier und Pappe/80-98: Verbundstoffe.

### Produkt:



Das Produkt inkl. Zubehör und die Verpackungsmaterialien sind recyclebar und unterliegen einer erweiterter Herstellerverantwortung.

Entsorgen Sie diese getrennt, den abgebildeten Info-tri (Sortierinformation) folgend, für eine bessere Abfallbehandlung.

Das Triman-Logo gilt nur für Frankreich.



Möglichkeiten zur Entsorgung des ausgedienten Produkts erfahren Sie bei Ihrer Gemeinde- oder Stadtverwaltung.



### Gerät entsorgen

Das Symbol der durchgestrichenen Mülltonne bedeutet, dass dieses Gerät am Ende der Nutzungszeit nicht über den Hausmüll entsorgt werden darf. Das Gerät ist bei eingerichteten Sammelstellen, Wertstoffhöfen oder Entsorgungsbetrieben abzugeben. Zudem sind Vertreter von Elektro- und Elektronikgeräten sowie Vertreter von Lebensmitteln zur Rücknahme verpflichtet. LIDL bietet Ihnen Rückgabemöglichkeiten direkt in den Filialen und Märkten an. Rückgabe und Entsorgung sind für Sie kostenfrei. Beim Kauf eines Neugerätes haben Sie das Recht, ein entsprechendes Altgerät unentgeltlich zurückzugeben.

Zusätzlich haben Sie die Möglichkeit, unabhängig vom Kauf eines Neugerätes, unentgeltlich (bis zu drei) Altgeräte abzugeben, die in keiner Abmessung größer als 25 cm sind.

Bitte löschen Sie vor der Rückgabe alle personenbezogenen Daten.

Bitte entnehmen Sie vor der Rückgabe Batterien oder Akkumulatoren, die nicht vom Altgerät umschlossen sind, sowie Lampen, die zerstörungsfrei entnommen werden können und führen diese einer separaten Sammlung zu.

### **Diese Entsorgung ist für Sie kostenfrei.**

Schonen Sie die Umwelt und entsorgen Sie fachgerecht.

## ● **Garantie**

Das Produkt wurde nach strengen Qualitätsrichtlinien hergestellt und vor der Auslieferung sorgfältig geprüft. Im Falle von Material- oder Herstellungsfehlern haben Sie gegenüber dem Verkäufer des Produkts gesetzliche Rechte. Ihre gesetzlichen Rechte werden in keiner Weise durch unsere unten aufgeführte Garantie eingeschränkt.

Die Garantie für dieses Produkt beträgt 3 Jahre ab Kaufdatum. Die Garantiezeit beginnt mit dem Kaufdatum. Bewahren Sie den Originalkaufbeleg an einem sicheren Ort auf, da dieses Dokument als Nachweis des Kaufs erforderlich ist.

Alle Schäden oder Mängel, die bereits zum Zeitpunkt des Kaufs vorhanden sind, müssen unverzüglich nach dem Auspacken des Produkts gemeldet werden.

Sollte das Produkt innerhalb von 3 Jahren ab Kaufdatum einen Material- oder Herstellungsfehler aufweisen, werden wir es – nach unserer Wahl – kostenlos für Sie reparieren oder ersetzen. Die Garantiezeit verlängert sich durch einen stattgegebenen Gewährleistungsanspruch nicht. Dies gilt auch für ersetzte und reparierte Teile.

Diese Garantie erlischt, wenn das Produkt beschädigt oder unsachgemäß verwendet oder gewartet wurde.

Die Garantie deckt Material- und Herstellungsfehler ab. Diese Garantie erstreckt sich weder auf Produktteile, die normalem Verschleiß unterliegen, und somit als Verschleißteile gelten (z. B. Batterien, Akkus, Schläuche, Farbpatronen), noch auf Schäden an zerbrechlichen Teilen, z. B. Schalter oder Teile aus Glas.

## ● **Abwicklung im Garantiefall**

Um eine schnelle Bearbeitung Ihres Anliegens zu gewährleisten, folgen Sie bitte den folgenden Hinweisen:

Bitte halten Sie für alle Anfragen den Kassenbon und die Artikelnummer (IAN 528132\_2504) als Nachweis für den Kauf bereit.

Die Artikelnummer entnehmen Sie bitte dem Typenschild, einer Gravur, auf dem Titelblatt Ihrer Bedienungsanleitung (unten links) oder als Aufkleber auf der Rück- oder Unterseite des Produkts.

Sollten Funktionsfehler oder sonstige Mängel auftreten, kontaktieren Sie zunächst die nachfolgend benannte Serviceabteilung telefonisch oder per E-Mail.

Ein als defekt erfasstes Produkt können Sie dann unter Beifügung des Kaufbelegs (Kassenbon) und der Angabe, worin der Mangel besteht und wann er aufgetreten ist, für Sie portofrei an die Ihnen mitgeteilte Service-Anschrift übersenden.

## ● **Service**

**DE Service Deutschland**  
Tel.: 0800 5435 111

E-Mail: [owim@lidl.de](mailto:owim@lidl.de)

**AT Service Österreich**  
Tel.: 0800 447744

E-Mail: [owim@lidl.at](mailto:owim@lidl.at)

**BE Service Belgien**  
Tel.: 0800 12089

E-Mail: [owim@lidl.be](mailto:owim@lidl.be)

**CH Service Schweiz**  
Tel.: 0800 56 44 33



















E-Mail: [owim@lidl.ch](mailto:owim@lidl.ch)

<b>Avertissements et symboles utilisés</b> .....	Page	34
<b>Guide de démarrage rapide</b> .....	Page	34
Utilisation conforme aux prescriptions .....	Page	34
Contenu de l'emballage .....	Page	35
Information sur les marques .....	Page	35
Description des pièces .....	Page	35
Données techniques .....	Page	36
<b>Consignes de sécurité</b> .....	Page	37
<b>Mise en service</b> .....	Page	39
Exigences au lieu d'installation .....	Page	39
Installation sous une armoire suspendue .....	Page	39
Démontage .....	Page	39
<b>Première mise en service</b> .....	Page	39
Allumer/éteindre le produit .....	Page	40
Allumer/éteindre l'éclairage à LED .....	Page	40
Sélection du mode .....	Page	40
Réglage du volume .....	Page	40
Paramètres du système .....	Page	40
<b>Fonctionnement FM</b> .....	Page	41
Fonctions de recherche .....	Page	41
Réglage audio .....	Page	41
Modes d'affichage FM .....	Page	42
<b>Fonctionnement DAB</b> .....	Page	42
Recherche totale .....	Page	42
<b>Appeler une station mémorisée</b> .....	Page	42
Régler une station manuellement .....	Page	42
Effacer des stations non disponibles .....	Page	42
Modes d'affichage DAB .....	Page	42
<b>Mémoriser la station radio réglée</b> .....	Page	43
<b>Appeler une station mémorisée</b> .....	Page	43
Minuteur pour mise en veille .....	Page	43
Réglage de l'alarme .....	Page	43
Fonction de répétition .....	Page	44
Affecter les stations aux touches de sélection de canaux .....	Page	44

<b>Fonction minuterie</b> .....	Page	44
Réglage du volume de la minuterie .....	Page	44
Réglage et utilisation de la fonction minuterie .....	Page	44
Arrêter la minuterie .....	Page	44
<b>Nettoyage et entretien</b> .....	Page	44
<b>Rangement</b> .....	Page	45
<b>Dépannage</b> .....	Page	45
<b>Glossaire</b> .....	Page	45
<b>Déclaration de conformité CE simplifiée</b> .....	Page	45
<b>Mise au rebut</b> .....	Page	45
<b>Garantie</b> .....	Page	45
Faire valoir sa garantie .....	Page	46
<b>Service après-vente</b> .....	Page	46

## Avertissements et symboles utilisés

Les symboles représentés sont utilisés dans le mode d'emploi, dans le guide de démarrage rapide, sur l'emballage et sur le produit.

	<b>DANGER !</b> Ce symbole avec ce signal important de « Danger » indique un danger avec un risque élevé de blessures graves ou de mort si la situation dangereuse n'est pas évitée.		<b>AVERTISSEMENT !</b> Ce symbole avec ce signal important d'« Avertissement » indique un danger avec un risque moyen de blessures graves ou de mort si la situation dangereuse n'est pas évitée.
	<b>PRUDENCE !</b> Ce symbole avec ce signal important de « Prudence » indique un danger avec un risque faible de blessures légères à importantes si la situation dangereuse n'est pas évitée.		<b>ATTENTION !</b> Ce symbole avec la mention « Attention » indique un possible risque de dégâts matériels.
	<b>REMARQUE :</b> Ce symbole avec ce signal important de « Remarque » propose plus d'informations utiles.		Classe de protection III La radio (à l'exception du bloc d'alimentation secteur) doit uniquement fonctionner sous une très basse tension de sécurité (SELV).
	Utilisez le produit seulement à l'intérieur de locaux secs.		Symbole pour un produit de la classe de protection II
	<b>AVERTISSEMENT ! RISQUE D'EXPLOSION !</b> Un avertissement qui présente ce signe et les mots « AVERTISSEMENT ! RISQUE D'EXPLOSION ! » signale un possible risque d'explosion. Si un tel avertissement n'est pas suivi, cela peut entraîner des blessures graves ou causer un danger mortel et provoquer d'éventuels dégâts matériels. Suivez les instructions de cet avertissement afin soit d'éviter des blessures graves ou mortelles soit de prévenir le risque de dégâts matériels !		Ce symbole indique le port obligatoire de gants protecteurs appropriés ! Suivez les consignes de cet avertissement, pour éviter des blessures aux mains provoquées par des objets ou le contact avec des matériaux chauds ou chimiques.
			Ce symbole signifie que les instructions du mode d'emploi doivent être respectées lors de l'utilisation du produit.
	Courant alternatif/tension alternative		Courant continu/tension continue
	Ce symbole indique les règles importantes de comportement avec des enfants.		Polarité de la fiche creuse
	Le sigle CE confirme la conformité aux directives de l'UE applicables au produit.		Consignes de sécurité Instructions de manipulation

## RADIO DE CUISINE DAB+

### ● Guide de démarrage rapide

Ce document est une version imprimée abrégée du mode d'emploi complet. En scannant le code QR, vous accédez directement à la page de service de Lidl ([www.lidl-service.com](http://www.lidl-service.com)), et en saisissant le numéro d'article (IAN) 528132\_2504, vous pouvez consulter et télécharger le mode d'emploi complet.

Ce mode d'emploi résumé fait partie de ce produit. Avant d'utiliser le produit pour la première fois, veuillez lire soigneusement toutes les instructions d'utilisation et consignes de sécurité. Veuillez conserver le mode d'emploi résumé et fournir tous les documents aux autres utilisateurs lorsque vous leur transmettez le produit.

### ● Utilisation conforme aux prescriptions

La radio de cuisine DAB+ (ci-après désignée « produit ») est un appareil du domaine des produits électroniques grand public. Elle sert à la réception et à la retransmission de programmes radio analogiques et numériques. Ce produit doit être utilisé seulement dans le domaine privé et n'est pas conçu à des fins commerciales ou professionnelles. Ce produit ne doit pas être utilisé dans des zones climatiques tropicales. Toute autre utilisation est considérée comme inadéquate. Des recours à la garantie en raison d'une utilisation non appropriée ou de modifications non autorisées sur le produit sont exclus de la garantie. Toute utilisation de ce style est à vos propres risques.

## ● Contenu de l'emballage

Après l'ouverture du produit, vérifiez l'exhaustivité de la livraison et si toutes les pièces sont en parfait état. Retirez tous les matériaux d'emballage avant l'utilisation.

- 1× Radio de cuisine DAB+
- 4× Entretoise (pour le montage sous l'armoire)
- 4× Vis de fixation (longues)
- 4× Vis de fixation (courtes)
- 1× Bloc d'alimentation secteur
- 1× Guide de démarrage rapide

Si vous constatez que le produit est endommagé ou qu'il manque des pièces, contactez le commerçant auprès duquel vous avez acheté ce produit.

## ● Information sur les marques

- La marque et le nom commercial Tronic constituent la propriété de leurs propriétaires respectifs.
- Tous les autres noms ou produits sont des marques ou des marques déposées par leurs propriétaires respectifs.

## ● Description des pièces

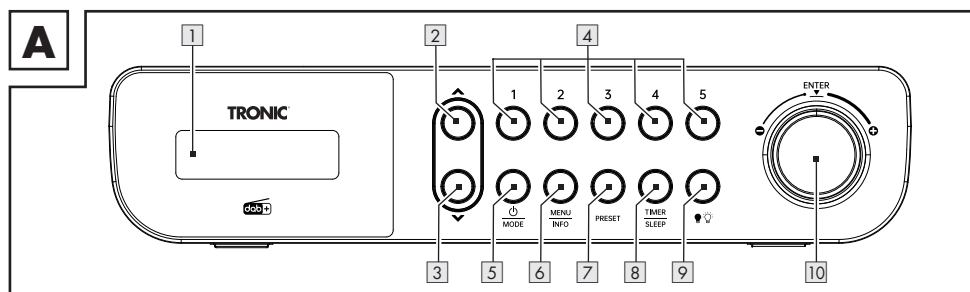

- |   |           |    |                |  |
|---|-----------|----|----------------|--|
| 1 | Écran     | 6  | MENU<br>INFO   | Touche menu/info                                 |
| 2 | ▲         | 7  | PRESET         | Touche Preset                                    |
| 3 | ▼         | 8  | TIMER<br>SLEEP | Touche Timer/Sleep-Timer                         |
| 4 | 1/2/3/4/5 | 9  | 💡              | Touche d'éclairage                               |
| 5 | ⏻<br>MODE | 10 | 🔊              | Bouton de réglage du volume avec fonction touche |

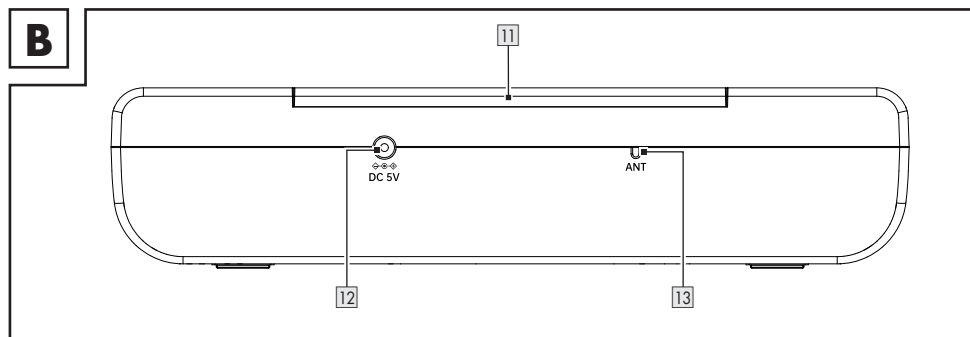

- |    |                   |    |                                      |
|----|-------------------|----|--------------------------------------|
| 11 | Plaque de montage | 13 | Antenne filaire pour réception radio |
| 12 | ⚡ DC 5V           |    |                                      |
- Prise de raccordement - bloc d'alimentation secteur

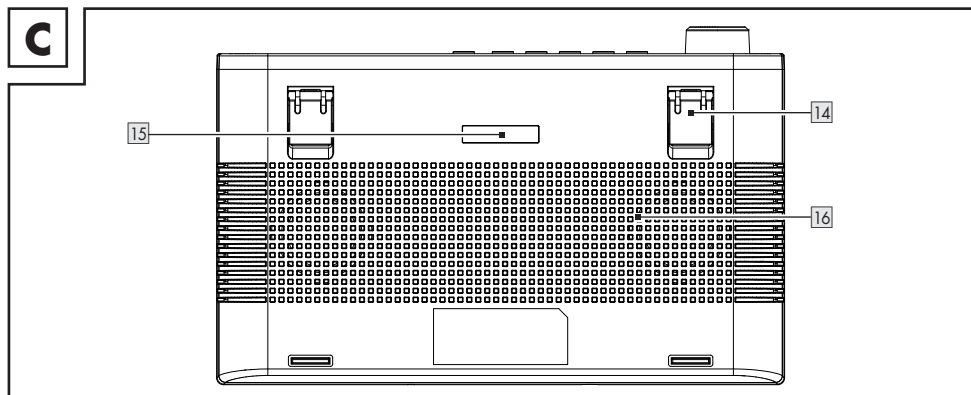

14 Pied dépliable

16 Haut-parleur

15 Éclairage à LED

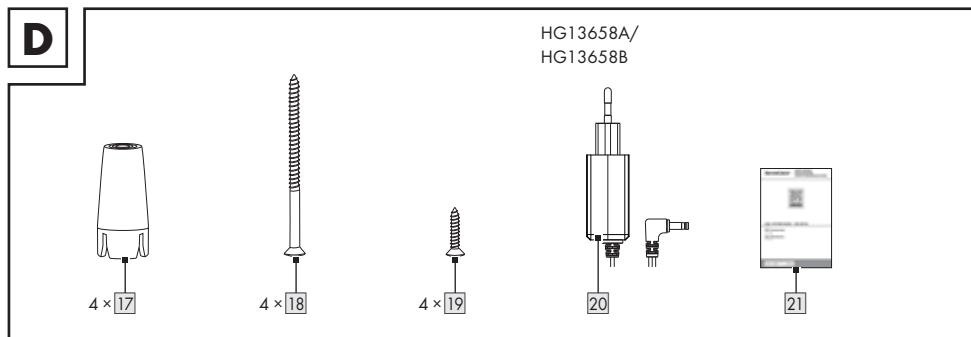

17 Entretoise (pour le montage sous l'armoire)

20 Bloc d'alimentation secteur

18 Vis de fixation (longue)

21 Guide de démarrage rapide

19 Vis de fixation (courte)

## ● Données techniques

### Radio

Tension/courant d'entrée :	5 V $\overline{\text{---}}$ / 1,5 A
Plage de réception DAB :	de 174,928 MHz à 239,2 MHz
Plage de réception FM :	de 87,5 MHz à 108 MHz
Nombre de stations dans la mémoire :	30 (DAB), 30 (FM)
Puissance de sortie audio :	2 x 1,5 W RMS
Conditions de fonctionnement :	+10 °C à +35 °C de 40 % à 85 % (humidité rel. de l'air)
Température de rangement :	-20 °C à +60 °C
Dimensions (l x H x P) :	env. 254 mm x 56 mm x 160 mm
Poids :	env. 575 g (sans adaptateur)

Classe de protection (radio) :	III/⚡
Consommation d'énergie en mode veille :	< 0,8 W
Temps de passage automatique en mode veille :	<20 min

### Bloc d'alimentation secteur

Description	Valeur
Responsable de la mise sur le marché :	OWIM GmbH & Co. KG Tribunal de grande instance de Stuttgart : HRA 721742 Stiftsbergstraße 1 74167 Neckarsulm Allemagne
Nom du fabricant :	Xiamen Xdroid Technology Co., Ltd.
Référence du modèle :	XZ0500 - 1500VG
Tension d'entrée :	100-240 V~
Fréquence du CA d'entrée :	50/60 Hz
Courant d'entrée :	0,4 A
Tension de sortie :	5,0 V ==
Courant de sortie :	1,5 A
Puissance de sortie :	7,5 W
Rendement moyen en mode actif :	79,14 %
Rendement à basse charge (10 %) :	72,49 %
Consommation électrique hors charge :	0,08 W
Polarité de la fiche creuse à la sortie :	⚡⚡
Classe de protection :	II/□



## Consignes de sécurité

- Dans le cas de dommages causés par le non-respect des instructions du mode d'emploi, le recours à la garantie est annulé !
- Toute responsabilité est déclinée en cas de dommages consécutifs ! Aucune responsabilité n'est assumée dans le cas de dommages aux biens et aux personnes résultant d'une utilisation inappropriée ou du non-respect des consignes de sécurité !
- Contrôlez tous les produits avant leur utilisation pour déceler des dommages visibles. N'utilisez jamais un produit endommagé.
- Les plages de fréquence indiquées au chapitre « Données techniques » illustrent les possibilités

techniques du produit. Veuillez noter que des différences dans les réglementations de certains pays peuvent s'appliquer aux fréquences librement disponibles. La réception et/ou l'utilisation d'informations peuvent constituer un acte illégal et éventuellement être punissable(s).



### ⚠ DANGER ! RISQUE MORTEL ET D'ACCIDENT POUR NOURRISSONS ET ENFANTS !

- Des matériaux d'emballage ne sont pas des jouets. Ne laissez jamais des enfants sans surveillance avec des matériaux d'emballage. Les matériaux d'emballage constituent une source de danger potentielle, par ex. risque d'asphyxie. Les enfants sous-estiment souvent

les dangers. Maintenez toujours les enfants hors de la portée des matériaux d'emballage.

- Ce produit peut être utilisé par des enfants âgés de 8 ans et plus ainsi que par des personnes ayant des capacités physiques, sensorielles ou mentales restreintes ou manquant d'expérience et/ou de connaissances, à condition qu'ils soient surveillés ou aient reçu des instructions relatives à l'utilisation du produit en toute sécurité et qu'ils soient ainsi conscients des dangers liés à l'utilisation. Ne laissez pas d'enfants effectuer des travaux de nettoyage et d'entretien sans surveillance. Ne laissez pas les enfants jouer avec le produit. Ce produit n'est pas un jouet.

### **Risque d'électrocution !**

#### **⚠ AVERTISSEMENT ! Risque d'électrocution !**

N'ouvrez jamais les boîtiers du produit ou du bloc d'alimentation secteur. En cas de dysfonctionnement, les réparations doivent être effectuées par de la main d'œuvre qualifiée.

- ⚠ **AVERTISSEMENT !** Protégez le produit et le bloc d'alimentation secteur contre des égouttements et projections d'eau. Ne placez pas des récipients remplis de liquides (comme par ex. des vases ou des boissons) sur ou à proximité du produit ou du bloc d'alimentation secteur. N'immergez aucun des composants du produit dans des liquides. Ne maintenez jamais le produit sous l'eau courante.

- Ne placez pas de bougies allumées sur ou à proximité du produit, afin d'éviter des incendies.

- ⚠ **AVERTISSEMENT !** Ne touchez pas le bloc d'alimentation secteur avec les mains mouillées.

- ⚠ **PRUDENCE !** N'utilisez jamais un produit endommagé. Débranchez immédiatement le bloc d'alimentation secteur du réseau électrique si vous constatez quelque dégât que ce soit. Adressez-vous à votre commerçant si le produit est endommagé.

- Éteignez toujours le produit avant de le débrancher du bloc d'alimentation secteur.

- N'utilisez ce produit qu'avec le bloc d'alimentation secteur fourni. Adressez-vous à votre commerçant si le bloc d'alimentation secteur est endommagé. Vous trouvez des informations supplémentaires dans les données techniques de ce produit.
- Utilisez uniquement le bloc d'alimentation secteur fourni avec ce produit.
- Ne posez pas d'objets sur le cordon d'alimentation et ne le laissez pas frotter contre des arêtes vives, afin d'éviter son endommagement. Maintenez-le aussi à l'écart des surfaces chaudes et des flammes.
- Positionnez le cordon d'alimentation de telle sorte que personne ne puisse le tirer par inadvertance ou trébucher dessus. Conservez le bloc d'alimentation secteur et le cordon d'alimentation hors de la portée des enfants.
- Ne tirez pas sur le cordon d'alimentation, mais sur le bloc d'alimentation secteur lorsque vous débranchez ce dernier de la prise de courant.
- N'enroulez pas le cordon d'alimentation autour du produit.
- Raccordez toujours le bloc d'alimentation secteur à une prise de courant facilement accessible afin que la fiche puisse être en cas d'urgence débranchée immédiatement.
- Pour que le produit soit complètement débranché du réseau électrique, retirez complètement le bloc d'alimentation secteur de la prise de courant.
- Même si la radio n'est pas en fonctionnement, le bloc d'alimentation secteur continue de consommer une faible quantité de courant aussi longtemps que ce dernier est branché sur le réseau électrique. Afin de complètement couper le bloc d'alimentation secteur, ce dernier doit être débranché du réseau électrique.
- N'exposez pas le produit à des chocs physiques ou à de fortes vibrations.
- En cas d'observation de fumée ou de bruits inhabituels, débranchez immédiatement la fiche du bloc d'alimentation secteur de la prise de courant.
- Le bloc d'alimentation secteur ne doit pas être couvert.

- Débranchez le bloc d'alimentation secteur de l'alimentation électrique lorsque vous n'utilisez pas le produit et avant de le nettoyer.
- Laissez complètement sécher le produit avant de le brancher au réseau électrique ou avant de le ranger. Laissez le produit complètement refroidir avant de le ranger.

**REMARQUE :** Pour la protection de surfaces fragiles, ce produit est équipé de pieds en caoutchouc. Il ne peut pas être exclu que des produits d'entretien pour meubles attaquent ou endommagent ces pieds en caoutchouc.

## ● Mise en service

### ● Exigences au lieu d'installation

Afin d'assurer un fonctionnement sûr et sans perturbations du produit, le lieu d'installation doit satisfaire aux exigences suivantes :

- Lors de l'installation, placez le produit sur une surface stable, plane et horizontale. Servez-vous du pied dépliable **14**.
- Les surfaces de certains meubles peuvent contenir des composants pouvant ramollir les pieds en caoutchouc du produit. En cas de besoin, posez un tapis sous les pieds en caoutchouc du produit.
- Positionnez ou montez le produit de façon à ce que les fentes d'aération et le haut-parleur **16** ne soient pas couverts.
- Ne faites pas fonctionner le produit dans un environnement chaud, mouillé ou extrêmement humide ou à proximité de matières inflammables.
- Le lieu de montage doit être sélectionné de façon à ce que le produit ne soit pas exposé à des vapeurs. N'installez pas le produit directement au-dessus d'une plaque chauffante.

### ● Installation sous une armoire suspendue

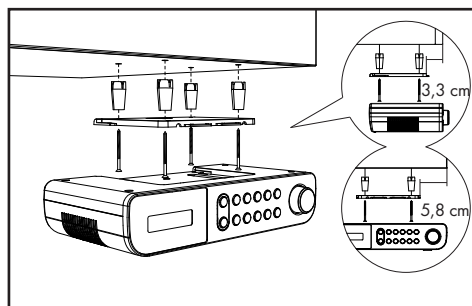

À l'aide de la plaque de montage **11** jointe, vous pouvez, par ex. monter le produit sous une armoire suspendue. Pour le montage du produit, procédez de la façon suivante :

1. Déterminez un endroit approprié pour l'installation du produit (voir « Exigences au lieu d'installation »).
2. Poussez la plaque de montage **11** vers l'arrière et retirez-la du produit.
3. Maintenez la plaque de montage **11** sous le lieu de montage. Assurez-vous que le bord avant de la plaque de montage se situe environ 3,3 cm derrière le bord avant de l'armoire, afin que le produit soit délimitée de façon affleurée avec l'armoire après le montage. Les bords latéraux de la plaque de montage **11** doivent maintenir un écart d'env. 5,8 cm par rapport aux armoires ou parois avoisinantes.
4. Marquez les 4 points de fixation avec un crayon.
5. Utilisez un stylo ou un clou pour créer un petit renforcement aux points de marquage correspondants. Pour le bois dur, utilisez une perceuse spécial bois de Ø 2,5 mm pour percer un trou d'environ 5 mm de profondeur aux points de repère. Veillez à ne pas percer le trou complètement.
  - Le cas échéant, placez les entretoises **17** jointes entre l'armoire et la plaque de montage. Si vous utilisez les entretoises **17**, vous avez besoin des vis de fixation **18** longues.
6. Vissez la plaque de montage **11** à l'aide des vis de fixation **18** ou **19**.
7. Poussez le produit avec le côté supérieur en arrière contre la plaque de montage **11**, jusqu'à ce qu'il s'enclenche.
8. Assurez-vous que le produit est correctement enclenché et posez soigneusement le cordon d'alimentation et l'antenne filaire.

### ● Démontage



1. Tirez le produit vers l'avant en l'éloignant de la plaque de montage **11**.
2. Desserrez les vis **18** ou **19** de la plaque de montage et retirez la plaque de montage **11** de l'armoire murale.

### ● Première mise en service

- Vous pouvez également poser le produit sur une surface plane. Vous devez alors toutefois déplier le pied dépliable **14** du produit, afin que les fentes d'aération et le haut-parleur **16** sur le côté inférieur du produit ne soient pas couverts.
1. Reliez la fiche creuse du bloc d'alimentation secteur **20** à la prise de raccordement **12**.
  2. Branchez le bloc d'alimentation secteur sur une prise de courant correctement installée.
    - Le produit affiche d'abord une date fictive et comme heure **00:00**.
    - La date et l'heure sont réglées automatiquement.
    - Lorsque vous allumez la radio, le produit commence à rechercher une station DAB.
    - Une station DAB s'affiche alors à l'écran **1** et est reproduite.



## ● Allumer/éteindre le produit

- Déployez complètement l'antenne filaire [13].

Allumer/éteindre le produit	
Allumer	Appuyer sur  /MODE [5]
Éteindre	Maintenir à nouveau  /MODE [5] appuyé (arrêt = mode veille)

## ● Allumer/éteindre l'éclairage à LED

### ① REMARQUES :

- L'éclairage à LED [15] se trouve au-dessous du produit.
- Si l'éclairage à LED [15] n'est pas éteint manuellement, il s'éteindra automatiquement après 120 minutes.
- Allumer l'éclairage à LED : Appuyez brièvement sur la touche  [9].
- Éteindre l'éclairage à LED : Réappuyez brièvement sur la touche  [9].

## ● Sélection du mode



- Pendant le fonctionnement, appuyez brièvement sur /MODE [5], pour basculer vers le fonctionnement DAB ou FM.

## ● Réglage du volume

Volume	Bouton de réglage du volume [10]
Augmenter	Tourner vers la droite (dans le sens des aiguilles d'une montre)
Diminuer	Tourner vers la gauche (dans le sens inverse des aiguilles d'une montre)

## ● Paramètres du système

1. Maintenez **MENU/INFO** [6] appuyée pour afficher le menu.
2. Tournez le bouton de réglage du volume [10], pour sélectionner **<SYSTÈME>**. Appuyez sur le bouton de réglage du volume [10] pour confirmer le réglage.
3. Tournez le bouton de réglage du volume [10] pour la sélection de :

Paramètres du système	
1. <b>Heure</b>	
↳ Régl. heure/date	
↳ Réglage heure	
↳ 00:00	
↳ Réglage date	
↳ MAJ Automatique	(Mise à jour automatique de l'heure)
↳ Pas de MAJ	(Pas de mise à jour automatique de l'heure)
↳ MAJ via FM	(Mise à jour automatique de l'heure via FM)
↳ MAJ via DAB	(Mise à jour automatique de l'heure via DAB)
↳ Toute MAJ	(Mise à jour automatique de l'heure via FM ou DAB)
↳ Régl. 12h/24h	(Affichage de l'heure au format 12 h ou 24 h)
↳ Régl. 24 h	(Affichage de l'heure au format 24 h)
↳ Régl. 12 h	(Affichage de l'heure au format 12 h)
↳ Régl.format date	
↳ JJ-MM-AAAA	(« Jour-Mois-Année »)
↳ MM-JJ-AAAA	(« Mois-Jour-Année »)
2. <b>Réveils</b>	
↳ Réveils 1 - Réveils 2	(Sélectionner l'alarme 1 ou l'alarme 2 aux fins de réglage)
↳ Réveils 1 Config	
↳ Réveils Marche - Réveil Arrêt	
↳ Réveils 1 Assiste	(Régler l'heure de l'alarme)
↳ 00:00	(Régler l'heure de l'alarme)
↳ Durée 15-30-45-60-90	(Régler la durée de l'alarme)
↳ Buzzer - DAB - FM	(Réglage de la source de l'alarme)
Tournez le bouton de réglage du volume [10] ou  [2] ou appuyez sur  [3] = modifier les valeurs   appuyez sur le bouton de réglage du volume [10] = confirmer la valeur ou la sélection   <b>MENU/INFO</b> [6] = 1 niveau en arrière	

Paramètres du système	
↳ Sélection de station	(Uniquement disponible avec DAB ou FM)
↳ <b>Tous les jours - Une fois - Week end - Semaine</b>	(Réglage de la fréquence de répétition)
↳ <b>Volume : L6 - L16</b>	
↳ <b>Réveil Arrêt - Réveils Marche</b>	
<b>3. Rétroéclairé</b>	
↳ <b>Niveau marche</b>	
↳ <b>Élevé - Moyen - Bas</b>	(Luminosité)
↳ <b>Gradateur de nuit</b>	Pour <b>OUI</b> (durée de 23:00 à 04:59 heures) : L'éclairage est éteint. En appuyant sur une touche quelconque, l'éclairage s'allume brièvement pendant 10 secondes. À 05:00 heures du matin l'éclairage est réinitialisé au réglage existant.
↳ <b>NON - OUI</b>	
<b>4. Minuterie Volume</b>	
↳ <b>Volume : L6 - L16</b>	(Réglage du volume de la minuterie)
<b>5. Langue</b>	
↳ English, Deutsch, Italiano, Français, Nederlands, Español, Português, Svenska, Dansk, Norsk, Suomi, Polski	
<b>6. Régl. en usine</b>	(Réinitialiser au régl. en usine)
↳ <b>NON</b>	(Ne pas réinitialiser au régl. en usine)
↳ <b>OUI</b>	(Réinitialiser au régl. en usine)
<b>ⓘ REMARQUE :</b> Après la réinitialisation au régl. en usine, toutes les chaînes préalablement mémorisées sont effacées.	
<b>7. Version logiciel</b>	
↳ Numéro de version	
Tournez le bouton de réglage du volume <b>10</b> ou <b>▲ 2</b> ou appuyez sur <b>▼ 3</b> = modifier les valeurs   appuyer sur le bouton de réglage du volume <b>10</b> = confirmer la valeur ou la sélection   <b>MENU/INFO 6</b> = 1 niveau en arrière	

## ● Fonctionnement FM

1. Allumez le produit.
2. Appuyez brièvement sur **⏻/MODE 5**, pour passer du mode DAB au mode FM.

## ● Fonctions de recherche

- Choisissez entre 3 fonctions de recherche, afin de sélectionner une station de radio.

Fonction	Description
Recherche automatique de station	Maintenez le bouton de réglage du volume <b>10</b> appuyé pour démarrer la recherche automatique de stations FM. Le produit mémorise jusqu'à 30 stations.
Recherche de stations semi-automatique	Maintenez <b>▲ 2</b> ou <b>▼ 3</b> appuyée pour démarrer la recherche dans la direction souhaitée. La recherche est stoppée dès qu'un signal de radio clair est reçu.
Recherche manuelle de stations	Appuyez lentement sur <b>▲ 2</b> ou <b>▼ 3</b> pour effectuer une recherche manuelle de stations FM (la fréquence est modifiée par pas de 0,05 MHz).

## ● Réglage audio

1. Maintenez **MENU/INFO 6** appuyée pour afficher le menu.
2. Tournez le bouton de réglage du volume **10** ou appuyez sur **▲ 2** ou **▼ 3**, pour sélectionner **<Réglage audio>**. Appuyez sur bouton de réglage du volume **10** pour confirmer.
3. Tournez le bouton de réglage du volume **10** pour sélectionner les points suivants :

Rubrique du menu	Fonction
<b>Stéréo admis</b>	Le produit recherche des chaînes Mono et Stéréo. Sortie audio : Stéréo combinée ou Stéréo.
<b>Stations mono</b>	Le produit recherche des chaînes Mono et Stéréo. Sortie audio : Stéréo combinée.

## ● Modes d'affichage FM

- Appuyez brièvement sur **MENU/INFO** [6] pour sélectionner les points suivants :

Témoin	Fonction
Intensité du signal	Affiche une barre illustrant l'intensité du signal.
Type de programme	Affiche le type de programme retransmis.
Réglage audio	Affiche si la station est reçue en mode Mono ou Stéréo.
Heure	Affiche l'heure automatiquement mise à disposition par la station.
Date	Affiche le jour automatiquement mis à disposition par la station.
Texte de radio	Réglage d'un bandeau de texte défilant fournissant des informations en temps réel, comme par ex. le titre de la chanson, les grands titres de l'actualité etc.

- Chaque fois que vous appuyez sur **MENU/INFO** [6], la prochaine entrée est affichée. L'entrée reste affichée en permanence.

## ● Fonctionnement DAB

- Passer au mode DAB : Appuyez brièvement sur **⏻/MODE** [5].

## ● Recherche totale

Effectuez une recherche complète des stations dans le mode DAB :

1. Maintenez **MENU/INFO** [6] appuyée.
  2. Tournez le bouton de réglage du volume [10] pour sélectionner **<Recherche totale>**.
  3. Appuyez sur le bouton de réglage du volume [10] pour confirmer le réglage.
- Toutes les stations détectées sont automatiquement mémorisées dans une liste de stations.

## ● Appeler une station mémorisée

- ① **REMARQUE** : Pour appeler une station de la liste des stations, référez-vous au chapitre suivant « Régler une station manuellement ».

- Vous pouvez appeler une station préalablement mémorisée en appuyant sur **PRESET** [7].

1. Tournez le bouton de réglage du volume [10] ou appuyez sur **▲** [2] ou **▼** [3], pour sélectionner l'emplacement mémoire souhaité.
2. Appuyez sur le bouton de réglage du volume [10] pour confirmer le réglage.

## ● Régler une station manuellement

1. Appuyez et maintenez **MENU/INFO** [6] appuyé.
  2. Tournez le bouton de réglage du volume [10] ou appuyez sur [2] ou [3], pour sélectionner **<Réglage manuel>**.
  3. Appuyez sur le bouton de réglage du volume [10] pour confirmer le réglage.
  4. Tournez le bouton de réglage du volume [10], ou appuyez sur [2] ou [3] pour sélectionner une station dans la liste des stations.
  5. Appuyez sur le bouton de réglage du volume [10] pour confirmer le réglage. L'intensité du signal est affichée. Lors du réglage manuel, le produit n'émet aucun bip.
- Vous trouvez les nouvelles stations réglées dans la liste des stations.

## ● Effacer des stations non disponibles

- ① **REMARQUE** : Des stations non disponibles peuvent uniquement être détectées après une recherche totale supplémentaire (par ex. à un autre endroit). Dans ce cas de figure, la station concernée est précédée d'un point d'interrogation. Après l'exécution de la fonction « Effacer », les stations marquées de manière correspondante ne sont plus disponibles dans la liste des stations.

1. Maintenez **MENU/INFO** [6] appuyée.
2. Tournez le bouton de réglage du volume [10] ou appuyez sur **▲** [2] ou **▼** [3], pour sélectionner **<Ecrêter>**.
3. Appuyez sur le bouton de réglage du volume [10] pour confirmer le réglage.
4. Tournez le bouton de réglage du volume [10], pour sélectionner **<OUI>**.
5. Appuyez sur le bouton de réglage du volume [10] pour confirmer le réglage.

## ● Modes d'affichage DAB

- Appuyez brièvement sur **MENU/INFO** [6] pour sélectionner les points suivants :

Réglage	Fonction
Intensité du signal	Affiche une barre illustrant l'intensité du signal.
Type de programme	Affiche le type de programme retransmis.
Fréquence	Affiche la fréquence et le multiplex ou le numéro de canal de la station actuellement réglée.
Ensemble	Affiche le nom du multiplex contenant la chaîne que vous écoutez.
Erreur signal	Affichage le nombre d'erreurs signal.
Débit binaire et Codec	Affiche le mode radio et le débit binaire audio réceptionné.
Heure	Affiche l'heure automatiquement mise à disposition par la station.

Réglage	Fonction
Date	Affiche le jour automatiquement mis à disposition par la station.
Texte de radio	Réglage d'un bandeau de texte défilant fournissant des informations en temps réel, comme par ex. le titre de la chanson, les grands titres de l'actualité etc.

- Chaque fois que vous appuyez sur **MENU/INFO** [6], la prochaine entrée est affichée. L'entrée reste affichée en permanence.

## ● Mémoriser la station radio réglée

- i** **REMARQUE :** Les emplacements mémoire déjà occupés seront écrasés sans notification.

Vous pouvez enregistrer jusqu'à 60 stations (30 FM et 30 DAB).

1. Maintenez **PRESET** [7] appuyé.
  2. À l'écran [1], **<Mémorisé x mém.sé: Vide>** s'affiche.
  3. Tournez le bouton de réglage du volume [10] ou appuyez sur **▲** [2] ou **▼** [3], pour sélectionner l'emplacement mémoire souhaité.
  4. Appuyez sur le bouton de réglage du volume [10] pour confirmer le réglage.
- La station est enregistrée. À l'écran [1], **<Mémorisé x mém.sé>** s'affiche.

## ● Appeler une station mémorisée

- i** **REMARQUE :** **<Mémor. prérégl. <#: (Vide)>** s'affiche, quand le numéro de l'emplacement mémoire n'est pas occupé.

1. Pour rappeler une station précédemment mémorisée, appuyez brièvement sur **PRESET** [7].
2. Tournez le bouton de réglage du volume [10] ou appuyez sur **▲** [2] ou **▼** [3], pour sélectionner l'emplacement mémoire souhaité.
3. Appuyez sur le bouton de réglage du volume [10] pour confirmer le réglage.

## ● Minuteur pour mise en veille

En mode de fonctionnement :

1. Maintenez appuyé **TIMER/SLEEP** [8] env. 2 secondes pour accéder au menu de réglage.
  2. Appuyez sur **TIMER/SLEEP** [8], pour régler **15/30/45/60/90/120** minutes.
  3. Appuyez sur le bouton de réglage du volume [10] pour confirmer le réglage.
- Après expiration de la durée sélectionnée, le produit passe en mode veille.
  - Déterminer le temps de disponibilité restant : La durée restante s'affiche à l'écran.
- Annuler le minuteur pour mise en veille : Maintenez appuyé **TIMER/SLEEP** [8] env. 2 secondes. Appuyez plusieurs

fois sur **TIMER/SLEEP** pour sélectionner **<Arr.mode sommeil>**.

## ● Réglage de l'alarme

- En veille ou durant le fonctionnement, maintenez **MENU/INFO** [6] appuyé pendant 2 secondes.

### Activer le réglage de l'alarme

1. Tournez le bouton de réglage du volume [10], pour sélectionner **<SYSTÈME>**.
2. Appuyez sur le bouton de réglage du volume [10] pour confirmer le réglage.
3. Tournez le bouton de réglage du volume [10], pour sélectionner **<Réveils>**.
4. Appuyez sur le bouton de réglage du volume [10] pour sélectionner Alarme 1 ou Alarme 2.
5. Tournez le bouton de réglage du volume [10], afin de sélectionner **<Réveil Marche>** ou **<Réveil Arrêt>**.
6. Appuyez sur le bouton de réglage du volume [10] pour confirmer le réglage.

### Déterminer le réglage de l'alarme

#### **i** **REMARQUES :**

- Une fois que l'alarme retentit, appuyez sur **⏸/MODE** [5] pour désactiver l'alarme.
- Le volume augmente progressivement.
  - Après l'expiration de la durée d'alarme, le produit retourne automatiquement en mode veille.
  - Alarme **<FM>** ou **<DAB>** : Lorsque l'alarme retentit, la station radio apparaît à l'écran [1].
1. Appuyez le bouton de réglage du volume [10].
  2. Tournez le bouton de réglage du volume [10], pour régler les heures.
  3. Appuyez sur le bouton de réglage du volume [10] pour confirmer le réglage.
  4. Tournez le bouton de réglage du volume [10], pour régler les minutes.
  5. Appuyez sur le bouton de réglage du volume [10] pour confirmer le réglage.
  6. Tournez le bouton de réglage du volume [10] pour sélectionner la durée de l'alarme (options : **15/30/45/60/90** minutes).
  7. Appuyez sur le bouton de réglage du volume [10] pour confirmer le réglage.
  8. Tournez le bouton de réglage du volume [10] pour régler la tonalité de l'alarme (options : **<Buzzer>**, **<FM>**, **<DAB>**).
  9. Appuyez sur le bouton de réglage du volume [10] pour confirmer le réglage.
  10. Tournez le bouton de réglage du volume [10] pour régler la répétition de l'alarme (options : **<Une fois>**, **<Tous les jours>**, **<Week end>**, **<Semaine>**).
- 1.1. Appuyez sur le bouton de réglage du volume [10] pour confirmer le réglage.
  - 1.2. Tournez le bouton de réglage du volume [10], pour régler le volume de l'alarme.
  - 1.3. Appuyez sur le bouton de réglage du volume [10] pour confirmer le réglage.

14. Tournez le bouton de réglage du volume **10** pour sélectionner **<Réveil Arrêt>** ou **<Réveils Marche>**.
15. Appuyez sur le bouton de réglage du volume **10** pour confirmer le réglage.
16. Si l'alarme a été réglée avec succès, alors **<Réveils Enregistré>** s'affiche à l'écran **1**.

## ● Fonction de répétition

- Appuyez sur le bouton de réglage du volume **10** pendant que l'alarme retentit. L'alarme est réactivée après 10 minutes.

## ● Affecter les stations aux touches de sélection de canaux

**i** **REMARQUE :** Les touches de sélection mémoire **4** correspondent aux emplacements mémoire **1** à **5** de la station utilisée par l'utilisateur.

1. Une fois la recherche de stations DAB/FM terminée, sélectionnez une station.
2. Maintenez l'une des touches de sélection mémoire **4** appuyée pour mémoriser la station correspondante. Une fois la station mémorisée, l'écran **1** indique **<Mémorisé Numéro> mém.sé.>**.
3. Appuyez brièvement sur l'une des touches de sélection mémoire **4** pour lire la station radio correspondante mémorisée.
  - Si vous appuyez sur une touche de sélection mémoire **4** à laquelle aucune station n'est attribuée, l'écran **1** indique **<Mémor. préégl. <#> (Vide)>** est affiché.

## ● Fonction minuterie

Le produit dispose d'une minuterie pratique qui vous permet, par ex. de surveiller les durées de cuisson. Vous pouvez régler 2 minuteries différentes.

### ● Réglage du volume de la minuterie

1. En veille ou durant le fonctionnement, maintenez **MENU/ INFO** **6** appuyé pendant 2 secondes.
2. Tournez le bouton de réglage du volume **10**, pour sélectionner **<SYSTÈME>**.
3. Appuyez sur le bouton de réglage du volume **10** pour confirmer le réglage.
4. Tournez le bouton de réglage du volume **10** pour sélectionner **<Minuterie Volume>**.
5. Appuyez sur le bouton de réglage du volume **10** pour confirmer le réglage.
6. Tournez le bouton de réglage du volume **10** pour régler le volume de l'alarme de la minuterie.
7. Appuyez sur le bouton de réglage du volume **10** pour confirmer le réglage.

## ● Réglage et utilisation de la fonction minuterie

### **i** REMARQUES :

- La minuterie 1 peut être réglée par étapes de 1 minute, de 1 minute jusqu'à 3 heures 59 minutes. Si vous réglez le compte à rebours entre 1 et 4 minutes, le temps est affiché en format « mm:ss ». Si vous réglez le compte à rebours à 5 minutes et plus, le temps est affiché en format « hh:mm:ss ».
- La minuterie 2 peut être réglée par étapes de 5 minutes, de 5 minutes jusqu'à 3 heures 55 minutes. L'heure est affichée au format « hh:mm:ss ».
- Si vous n'effectuez pas de modifications du réglage pendant environ 15 secondes, alors le produit se remet dans le mode de fonctionnement précédent sans enregistrer les réglages.

1. Pour basculer entre la durée de la minuterie 1 (T1) et la durée de la minuterie 2 (T2), appuyez sur **TIMER/ SLEEP** **8**.
2. Tournez le bouton de réglage du volume **10** ou appuyez sur **▲** **2** ou **▼** **3**, pour sélectionner la durée du compte à rebours.
3. Appuyez sur bouton de réglage du volume **10** pour confirmer. T1 ou T2 s'allume à l'écran **1**. Le compte à rebours démarre immédiatement.
4. Pour vérifier la durée du compte à rebours, appuyez sur **TIMER/SLEEP** **8**.
  - Un signal d'avertissement retentit respectivement 30, 15, 10 et 5 secondes avant l'expiration du compte à rebours.
  - Un signal d'alarme à volume maximal retentit à la fin du compte à rebours. Appuyez sur n'importe quelle touche pour désactiver l'alarme. T1 ou T2 s'éteint à l'écran **1**.

### ● Arrêter la minuterie

1. Appuyez brièvement sur **TIMER/SLEEP** **8** pour sélectionner la durée de minuterie dont vous souhaitez annuler le fonctionnement (T1 ou T2).
2. Maintenez le bouton de réglage du volume **10** appuyé pendant 2 secondes jusqu'à ce que **<Arrêt>** apparaisse à l'écran **1**.

### ● Nettoyage et entretien

- ⚠** **AVERTISSEMENT !** N'immergez ni le produit ni le bloc d'alimentation secteur dans de l'eau ou dans d'autres liquides aux fins de nettoyage. Ne tenez jamais aucun des composants du produit sous l'eau courante.
- ⚠** **AVERTISSEMENT !** Avant le nettoyage : Débranchez le produit de l'alimentation électrique.
- ⚠** **ATTENTION !** Ne laissez jamais de l'eau ou d'autres liquides pénétrer à l'intérieur du produit.
- ⚠** **ATTENTION !** N'utilisez pas de produits de nettoyage contenant des solvants, des abrasifs, des solutions de nettoyage agressives ou des brosses dures pour le nettoyage.

- Nettoyez le produit à l'aide d'un torchon légèrement humide.
- Laissez ensuite sécher toutes les pièces.

## ● **Rangement**

- Rangez le produit dans son emballage d'origine.
- Conservez le produit dans un endroit sec et sûr, hors de la portée des enfants.

## ● **Dépannage**

Cause	Solution
Impossible d'allumer le produit	Vérifiez que le bloc d'alimentation secteur est correctement branché sur la prise de courant et sur le produit.
Pas de son	Ajustez le volume.
Réception radio perturbée	La réception du signal est trop faible. Orientez l'antenne ou amenez le produit à un lieu avec un signal plus intense.
Station FM non trouvée	Faible signal. Recherche manuelle.
Station DAB pas trouvée	Pas d'alimentation DAB dans votre région ou mauvaise réception. Réglez la position de l'antenne.

## ● **Glossaire**

- Multiplex : Dans DAB et DAB+, plusieurs programmes radio peuvent être transmis sur chaque fréquence. Dans ce contexte, ces programmes radio sont résumés dans un soi-disant Multiplex. Dans ce Multiplex, des services supplémentaires, comme des images et des informations sous forme de textes, peuvent également être transmis.
- Erreur signal : Plus le nombre d'erreurs de signaux est élevé, plus la perturbation du signal audio sera importante pour le produit. La protection contre les erreurs intégrée est en mesure de compenser cela jusqu'à un certain degré sans pour autant détériorer le signal audio. L'affichage du nombre d'erreurs des signaux peut s'avérer utile pour déterminer un bon endroit d'installation pour le produit.

## ● **Déclaration de conformité CE simplifiée**

Par la présente, la société OWIM GmbH & Co. KG, Stiftsbergstraße 1, 74167 Neckarsulm, ALLEMAGNE, déclare que le produit (radio de cuisine DAB+ HG13658A/HG13658B) correspond aux directives 2014/53/UE, 2011/65/UE et 2009/125/CE.

Le texte complet de la déclaration de conformité CE est disponible à l'adresse Web suivante : [www.owim.com](http://www.owim.com)



## ● **Mise au rebut**

### Emballage :

L'emballage se compose de matières recyclables pouvant être mises au rebut dans les déchetteries locales.



Veillez respecter l'identification des matériaux d'emballage pour le tri sélectif, ils sont identifiés avec des abbréviations (a) et des chiffres (b) ayant la signification suivante : 1-7 : plastiques/20-22 : papiers et cartons/80-98 : matériaux composite.

### Produit :

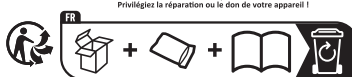

Le produit ainsi que les accessoires et les matériaux d'emballage sont recyclables et relèvent de la responsabilité élargie du producteur.

Éliminez les séparément, en suivant l'Info-tri illustrée, dans l'intérêt d'un meilleur traitement des déchets.

Le logo Triman n'est valable qu'en France.



Votre mairie ou votre municipalité vous renseigneront sur les possibilités de mise au rebut des produits usagés.



Le symbole de la poubelle à roulettes barrée ci-contre indique que ce produit est soumis aux dispositions de la directive 2012/19/UE. Cette directive stipule que vous ne devez pas jeter ce produit avec les ordures ménagères mais dans des centres de collecte désignés, des centres de recyclage ou des services d'élimination des déchets.

### La mise au rebut est gratuite.

Éliminez correctement pour protéger l'environnement.

## ● **Garantie**

### Article L217-16 du Code de la consommation

Lorsque l'acheteur demande au vendeur, pendant le cours de la garantie commerciale qui lui a été consentie lors de l'acquisition ou de la réparation d'un bien meuble, une remise en état couverte par la garantie, toute période d'immobilisation d'au moins sept jours vient s'ajouter à la durée de la garantie qui restait à courir. Cette période court à compter de la demande d'intervention de l'acheteur ou de la mise à disposition pour réparation du bien en cause, si cette mise à disposition est postérieure à la demande d'intervention.

Indépendamment de la garantie commerciale souscrite, le vendeur reste tenu des défauts de conformité du bien et des vices rédhibitoires dans les conditions prévues aux articles L217-4 à L217-13 du Code de la consommation et aux articles 1641 à 1648 et 2232 du Code Civil.

### Article L217-4 du Code de la consommation

Le vendeur livre un bien conforme au contrat et répond des défauts de conformité existant lors de la délivrance.

Il répond également des défauts de conformité résultant de l'emballage, des instructions de montage ou de l'installation lorsque celle-ci a été mise à sa charge par le contrat ou a été réalisée sous sa responsabilité.

### Article L217-5 du Code de la consommation

Le bien est conforme au contrat :

- 1° S'il est propre à l'usage habituellement attendu d'un bien semblable et, le cas échéant :
  - s'il correspond à la description donnée par le vendeur et posséder les qualités que celui-ci a présentées à l'acheteur sous forme d'échantillon ou de modèle ;
  - s'il présente les qualités qu'un acheteur peut légitimement attendre eu égard aux déclarations publiques faites par le vendeur, par le producteur ou par son représentant, notamment dans la publicité ou l'étiquetage ;
- 2° Ou s'il présente les caractéristiques définies d'un commun accord par les parties ou être propre à tout usage spécial recherché par l'acheteur, porté à la connaissance du vendeur et que ce dernier a accepté.

### Article L217-12 du Code de la consommation

L'action résultant du défaut de conformité se prescrit par deux ans à compter de la délivrance du bien.

### Article 1641 du Code civil

Le vendeur est tenu de la garantie à raison des défauts cachés de la chose vendue qui la rendent impropre à l'usage auquel on la destine, ou qui diminuent tellement cet usage que l'acheteur ne l'aurait pas acquise, ou n'en aurait donné qu'un moindre prix, s'il les avait connus.

### Article 1648 1er alinéa du Code civil

L'action résultant des vices rédhibitoires doit être intentée par l'acquéreur dans un délai de deux ans à compter de la découverte du vice.

Les pièces détachées indispensables à l'utilisation du produit sont disponibles pendant la durée de la garantie du produit.

Le produit a été fabriqué selon des critères de qualité stricts, et contrôlé consciencieusement avant sa livraison. En cas de défaut de matériau ou de fabrication, vous avez des droits légaux vis-à-vis du vendeur du produit. Vos droits légaux ne sont en aucun cas limités par notre garantie mentionnée ci-dessous.

La garantie de ce produit est de 3 ans à partir de la date d'achat. La période de garantie commence à la date d'achat. Conservez l'original de la preuve d'achat dans un endroit sûr car ce document est nécessaire pour prouver l'achat.

Tout dommage ou défaut déjà présent au moment de l'achat doit être signalé immédiatement après le déballage du produit.

Si le produit présente un défaut de matériau ou de fabrication dans les 3 ans qui suivent la date d'achat, nous le réparerons ou le remplacerons – à notre choix – gratuitement pour vous. La période de garantie n'est pas prolongée par une demande de

garantie acceptée. Cette mesure s'applique également pour les pièces remplacées et réparées.

Cette garantie est annulée si le produit a été endommagé ou utilisé ou entretenu de manière incorrecte.

La garantie couvre les défauts de matériels et de fabrication. Cette garantie ne couvre pas les pièces du produit soumises à une usure normale, et qui sont donc considérées comme des pièces d'usure (par exemple les piles, les piles rechargeables, tuyaux, les cartouches d'encre), ni les dommages aux pièces fragiles, par exemple les interrupteurs ou les pièces en verre.

### ● Faire valoir sa garantie

Pour garantir la rapidité d'exécution de la procédure de garantie, veuillez respecter les indications suivantes :

Veuillez conserver le ticket de caisse et la référence du produit (IAN 528132\_2504) à titre de preuve d'achat pour toute demande.

Le numéro de référence de l'article est indiqué sur la plaque d'identification, gravé sur la page de titre de votre manuel (en bas à gauche) ou sur un autocollant apposé sur la face arrière ou inférieure du produit.

En cas de dysfonctionnement du produit, ou de tout autre défaut, contactez en premier lieu le service après-vente par téléphone ou par e-mail aux coordonnées indiquées ci-dessous.

Vous pouvez alors envoyer franco de port tout produit considéré comme défectueux au service clientèle indiqué, accompagné de la preuve d'achat (ticket de caisse) et d'une description écrite du défaut avec mention de sa date d'apparition.

### ● Service après-vente

#### FR Service après-vente France

Tél.: 0800 919 270

E-Mail: [owim@lidl.fr](mailto:owim@lidl.fr)

#### BE Service après-vente Belgique

Tél.: 0800 12089

E-Mail: [owim@lidl.be](mailto:owim@lidl.be)

#### CH Service après-vente Suisse

Tél.: 0800 56 44 33



















E-Mail: [owim@lidl.ch](mailto:owim@lidl.ch)

<b>Gebruikte waarschuwingen en symbolen</b> .....	Pagina	49
<b>Beknopte handleiding</b> .....	Pagina	49
Beoogd gebruik .....	Pagina	49
Leveringsomvang .....	Pagina	50
Handelsmerken .....	Pagina	50
Onderdelenbeschrijving .....	Pagina	50
Technische gegevens .....	Pagina	51
<b>Veiligheidstips</b> .....	Pagina	52
<b>Ingebruikname</b> .....	Pagina	54
Eisen waaraan de opstelplaats moet voldoen .....	Pagina	54
Installatie onder een hangkast .....	Pagina	54
Demonteren .....	Pagina	54
<b>Eerste ingebruikname</b> .....	Pagina	54
Product in-/uitschakelen .....	Pagina	54
LED-verlichting in-/uitschakelen .....	Pagina	54
Modus kiezen .....	Pagina	55
Geluidssterkte regelen .....	Pagina	55
Systeeminstellingen .....	Pagina	55
<b>FM gebruiken</b> .....	Pagina	56
Zoekfuncties .....	Pagina	56
Audio-instellingen .....	Pagina	56
FM-aanduidingsmodi .....	Pagina	56
<b>DAB gebruiken</b> .....	Pagina	57
Volledige scan .....	Pagina	57
<b>Opgeslagen zenders oproepen</b> .....	Pagina	57
Radiozender handmatig instellen .....	Pagina	57
Niet beschikbare radiozenders wissen .....	Pagina	57
DAB-aanduidingsmodi .....	Pagina	57
<b>Ingestelde radiozender in geheugen opslaan</b> .....	Pagina	57
<b>Opgeslagen zenders oproepen</b> .....	Pagina	58
Slapptimer .....	Pagina	58
Alarm instellen .....	Pagina	58
Sluimerfunctie .....	Pagina	58
Zender toewijzen aan kanaalkeuzetoetsen .....	Pagina	58

<b>Timer-functie</b> .....	Pagina	58
Timer-volume instellen.....	Pagina	59
Timer-functie instellen en bedienen.....	Pagina	59
Timer afbreken .....	Pagina	59
<b>Schoonmaken en onderhoud</b> .....	Pagina	59
<b>Opbergen</b> .....	Pagina	59
<b>Probleemoplossing</b> .....	Pagina	59
<b>Begrippenlijst</b> .....	Pagina	59
<b>Vereenvoudigde EG-verklaring van overeenstemming</b> .....	Pagina	59
<b>Afvoer</b> .....	Pagina	60
<b>Garantie</b> .....	Pagina	60
Afwikkeling in geval van garantie .....	Pagina	60
<b>Service</b> .....	Pagina	60

## Gebruikte waarschuwingen en symbolen

De getoonde symbolen worden in de gebruiksaanwijzing, in de beknopte handleiding, op de verpakking en op het product gebruikt.

	<b>GEVAAR!</b> Dit symbool met de aanduiding "Gevaar" duidt op een groot risico op gevaar dat, indien niet vermeden, zware verwondingen of de dood tot gevolg kan hebben.		<b>WAARSCHUWING!</b> Dit symbool met de aanduiding "Waarschuwing" betekent een middelmatig risico op gevaar dat, indien niet vermeden, zware verwondingen of de dood tot gevolg kan hebben.
	<b>VOORZICHTIG!</b> Dit symbool met de aanduiding "Voorzichtig" duidt op een klein risico op gevaar dat, indien niet vermeden, kan leiden tot kleine of middelgrote verwondingen.		<b>OPGELET!</b> Dit symbool met de aanduiding "Opgelet" geeft aan dat er mogelijk gevaar bestaat op materiële schade.
	<b>TIP:</b> Dit symbool met de aanduiding "Tip" duidt op verdere nuttige informatie.		Beschermingsklasse III De radio mag (met uitzondering van de stekkeroplader) uitsluitend met gebruik van veilige extra-lage spanning (SELV) worden gebruikt.
	Gebruik het product alleen in droge binnenruimtes.		Symbool voor een product uit beschermingsklasse II
	<b>WAARSCHUWING! EXPLOSIEGEVAAR!</b> Een waarschuwing die is voorzien van dit teken en de woorden "WAARSCHUWING! EXPLOSIEGEVAAR!" wijst op een kans op explosies. Het niet opvolgen van een dergelijke waarschuwing kan leiden tot zware verwondingen of een dodelijk ongeval en mogelijk tot materiële schade. Volg de aanwijzingen in deze waarschuwing op om ernstig letsel, levensgevaar of het gevaar van materiële schade te vermijden!		Dit gebodsteken geeft aan dat er geschikte veiligheidshandschoenen gedragen moeten worden! Volg de aanwijzingen van de waarschuwing op om letsel aan de handen door voorwerpen of contact met hete of chemische stoffen te vermijden.
			Dit symbool betekent dat bij gebruik van het product de hand moet worden gehouden aan de gebruiksaanwijzing.
	Wisselstroom/-spanning		Gelijkstroom/-spanning
	Dit symbool verwijst naar de bijzondere gedragsregels in verband met kinderen.		Polariteit van de holle stekker
	Het CE-teken bevestigt dat het product voldoet aan de betreffende EU-richtlijnen.		Veiligheidstips
			Aanwijzingen voor het gebruik

## DAB+-KEUKENRADIO

### ● Beknopte handleiding

Bij dit document gaat het om een verkorte versie van de volledige gebruiksaanwijzing. Door het scannen van de QR-code komt u direct op de Lidl-Service-pagina ([www.lidl-service.com](http://www.lidl-service.com)) en kunt u door het invoeren van het artikelnummer (IAN) 528132\_2504 de volledige gebruiksaanwijzing bekijken en downloaden.

De beknopte handleiding maakt deel uit van het product. Maak u voor het gebruik van het product vertrouwd met alle bedienings- en veiligheidsinstructies. Bewaar de beknopte handleiding zorgvuldig en overhandig alle documenten bij de doorgifte van het product aan derden.

### ● Beoogd gebruik

De DAB+ keukenradio (hierna "product" genoemd) is een apparaat behorend tot de consumentenelektronica. De radio is bestemd voor de ontvangst en weergave van analoge en digitale radioprogramma's. Dit product mag alleen voor privégebruik en niet voor industriële of commerciële doeleinden gebruikt worden. Dit product mag niet in tropische gebieden worden gebruikt. Elk ander gebruik wordt als niet volgens de voorschriften aangemerkt. Aanspraken op grond van onjuist gebruik of onbevoegde wijzigingen aan het product worden niet door de garantie gedekt. Ieder dergelijk gebruik vindt plaats op eigen risico.

## ● Leveringsomvang

Controleer na het uitpakken van het product of de levering volledig is en of alle onderdelen in goede staat verkeren.

Verwijder vóór gebruik al het verpakkingsmateriaal.

- 1× DAB+-keukenradio
- 4× Afstandsstuk (voor inbouw onder de kast)
- 4× Bevestigingsschroef (lang)
- 4× Bevestigingsschroef (kort)
- 1× Stekkeroplader
- 1× Beknopte handleiding

Indien u constateert dat het product beschadigd is of dat er delen ontbreken, neem dan contact op met de verkoper bij wie u dit product hebt gekocht.

## ● Handelsmerken

- Het merk en de handelsnaam Tronic zijn eigendom van de betreffende eigenaars.
- Alle anderen namen en producten zijn merken of geregistreerde merken van de betreffende eigenaars.

## ● Onderdelenbeschrijving

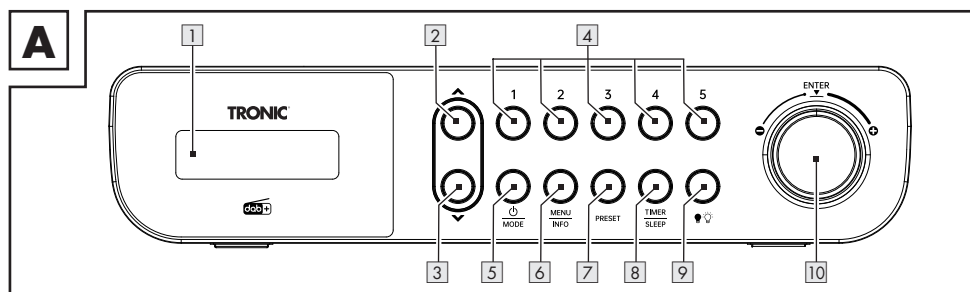

- |   |             |    |                |                                 |
|---|-------------|----|----------------|---------------------------------|
| 1 | Beeldscherm | 6  | MENU<br>INFO   | Menu-/info-toets                |
| 2 | ▲           | 7  | <b>PRESET</b>  | Insteltoets                     |
| 3 | ▼           | 8  | TIMER<br>SLEEP | Timer/Slaaptimer-toets          |
| 4 | 1/2/3/4/5   | 9  | 💡              | Verlichtingstoets               |
| 5 | ⏻<br>MODE   | 10 | 🔊              | Volumeregelaar met toetsfunctie |

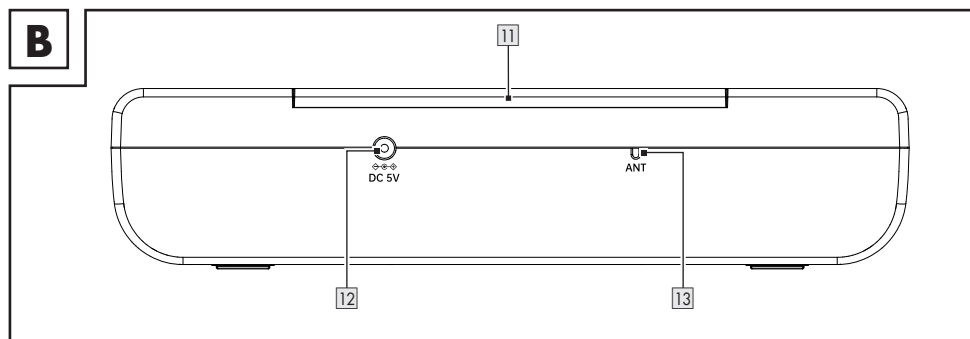

- |    |              |    |                                   |
|----|--------------|----|-----------------------------------|
| 11 | Montageplaat | 13 | Draadantenne voor radio-ontvangst |
| 12 | ⚡ DC 5V      |    | Aansluitbus stekkeroplader        |

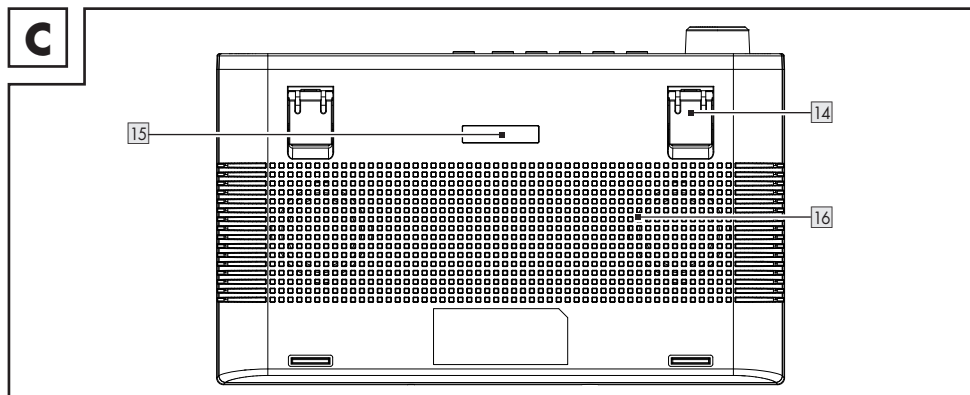

14 Uitklapbare voet

15 LED-verlichting

16 Luidspreker

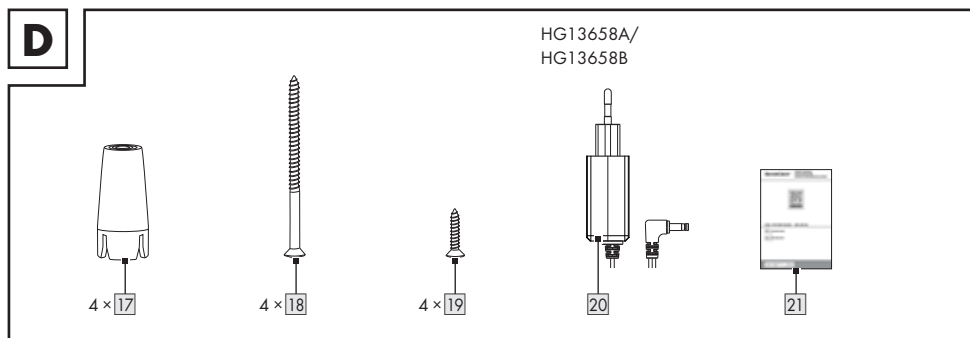

17 Afstandsstuk (voor inbouw onder de kast)

18 Bevestigingsschroef (lang)

19 Bevestigingsschroef (kort)

20 Stekkeroplader

21 Beknopte handleiding

## ● Technische gegevens

### Radio

Voedingsspanning/-stroom:	5 V $\overline{=}$ / 1,5 A
DAB-ontvangstbereik:	174,928 MHz tot 239,2 MHz
FM-ontvangstbereik:	87,5 MHz tot 108 MHz
Geheugenplaatsen radiozenders:	30 (DAB), 30 (FM)
Audio-uitgangsvermogen:	2 × 1,5 W RMS
Gebruiksomstandigheden:	+10 °C tot +35 °C 40 % tot 85 % (rel. luchtvochtigheid)
Opbergtemperatuur:	-20 °C tot +60 °C
Afmetingen (B × H × D):	ca. 254 mm × 56 mm × 160 mm
Gewicht:	ca. 575 g (zonder adapter)

Beschermingsklasse (radio):	III/◊
Opgenomen vermogen in de stand-by-modus:	< 0,8 W
Tijd om automatisch over te schakelen naar de stand-by-modus:	<20 min

### Stekkeroplader

Beschrijving	Waarde
Distributeur:	OWIM GmbH & Co. KG Kantongerecht Stuttgart: HRA 721742 Stiftsbergstraße 1 74167 Neckarsulm Duitsland
Naam van de fabrikant:	Xiamen Xdroid Technology Co., Ltd.
Typeaanduiding:	XZ0500-1500VG
Voedingsspanning:	100-240 V~
Voedingsfrequentie:	50/60 Hz
Voedingsstroom:	0,4 A
Uitgangsspanning:	5,0 V ===
Uitgangsstroom:	1,5 A
Uitgangsvermogen:	7,5 W
Gemiddelde actieve efficiëntie:	79,14 %
Efficiëntie bij lage belasting (10 %):	72,49 %
Energieverbruik in niet-belaste toestand:	0,08 W
Polariteit van de coaxiale connector aan de uitgang:	◊ ⊖ ⊕ ◊
Veiligheidsklasse:	II/□



## Veiligheidstips

- In geval van schade, die ontstaat als gevolg van het niet in acht nemen van de gebruiksaanwijzing, vervalt de aanspraak op garantie!
- Wij aanvaarden geen aansprakelijkheid voor gevolgschade! In geval van materiële schade of persoonlijk letsel als gevolg van onjuist gebruik of het niet opvolgen van de veiligheidstips, wordt geen aansprakelijkheid aanvaard!
- Onderzoek alle producten voor het gebruik op zichtbare schade. Gebruik een beschadigd product nooit.

- De in het hoofdstuk "Technische gegevens" aangegeven frequentiebereiken geven de technische mogelijkheden van het product weer. Houd er rekening mee dat voor vrij beschikbare frequenties in verschillende landen mogelijk verschillende bepalingen gelden. De ontvangst en/of het gebruik van informatie kan illegaal en mogelijk strafbaar zijn.



### ⚠ **GEVAAR! LEVENSGEVAAR EN RISICO OP ONGEVALLEN VOOR ZUIGELINGEN EN KINDEREN!**

- Verpakkingsmateriaal is geen speelgoed. Laat kinderen nooit zonder toezicht achter met het verpakkingsmateriaal. Verpakkingsmateriaal vormt een potentiële bron voor gevaar, bijv. verstikking. Kinderen onderschatten gevaren

vaak. Houd kinderen altijd uit de buurt van verpakkingsmateriaal.

- Dit product kan door kinderen vanaf 8 jaar alsmede door personen met beperkte lichamelijke, sensorische of verstandelijke bekwaamheden of gebrek aan kennis en ervaring worden gebruikt, als deze onder toezicht staan of aanwijzingen over een veilig gebruik van het product hebben ontvangen en de hiermee verbonden gevaren begrijpen. Laat kinderen nooit schoonmaak- en onderhoudswerkzaamheden verrichten tenzij ze onder toezicht staan. Laat kinderen niet met het product spelen. Dit product is geen speelgoed.

### **Kans op elektrische schokken!**

**⚠ WAARSCHUWING! Kans op elektrische schokken!** Open de behuizing van het product of van de stekkeroplader nooit. In geval van een storing mogen reparaties alleen door gekwalificeerde vaklieden worden uitgevoerd.

**⚠ WAARSCHUWING!** Bescherm het product en de stekkeroplader tegen druisen en spatwater. Zet geen met vloeistoffen gevulde houders (bijv. vazen of dranken) op of in de nabijheid van het product of van de stekkeroplader. Dompel geen componenten van het product onder in vloeistoffen. Houd het product nooit onder stromend water.

- Zet geen brandende kaarsen op of in de nabijheid van het product om brand te voorkomen.

**⚠ WAARSCHUWING!** Raak de stekkeroplader niet aan met natte handen.

**⚠ VOORZICHTIG!** Gebruik een beschadigd product nooit. Koppel de stekkeroplader onmiddellijk los van het elektriciteitsnet, als u enige schade vaststelt. Neem contact op met uw handelaar als het product beschadigd is.

- Schakel het product altijd uit voordat u het ontkoppelt van de stekkeroplader.
- Gebruik dit product uitsluitend met de meegeleverde stekkeroplader. Neem contact op met uw handelaar als de stekkeroplader is

beschadigd. U treft verdere informatie aan in de technische gegevens van dit product.

- Gebruik dit product alleen met de meegeleverde stekkeroplader.
- Zet geen voorwerpen op het aansluitsnoer en laat het niet tegen scherpe kanten schuren om te vermijden dat het wordt beschadigd. Houd het ook uit de buurt van hete oppervlakken en open vuur.
- Leg het aansluitsnoer zo neer dat niemand er per ongeluk aan kan trekken of erover kan struikelen. Houd de stekkeroplader en het aansluitsnoer buiten het bereik van kinderen.
- Trek niet aan het aansluitsnoer maar aan de stekkeroplader als u de deze uit het stopcontact trekt.
- Wikkel het aansluitsnoer niet om het product.
- Sluit de stekkeroplader altijd aan op een stopcontact dat gemakkelijk bereikbaar is, zodat het product in noodgevallen onmiddellijk kan worden losgekoppeld.
- Trek de stekkeroplader uit het stopcontact zodat het product volledig van het lichtnet is losgekoppeld.
- Zolang de stekkeroplader is aangesloten op het elektriciteitsnet, verbruikt deze een kleine hoeveelheid stroom, ook als de radio niet in bedrijf is. Om de stekkeroplader volledig uit te schakelen, moet deze van het elektriciteitsnet worden losgekoppeld.
- Stel het product niet bloot aan fysieke stoten of sterke trillingen.
- Als er rook of ongewone geluiden worden waargenomen, trek dan onmiddellijk de stekkeroplader uit het stopcontact.
- De stekkeroplader mag niet worden afgedekt.
- Ontkoppel de stekkeroplader van de stroomvoorziening als het product niet in gebruik is en voordat u het schoonmaakt.
- Laat het product volledig drogen, voordat u het op het elektriciteitsnet aansluit of voordat u het opbergt. Laat het product volledig afkoelen, voordat u het opbergt.

**ⓘ TIP:** Dit product is ter bescherming van kwetsbare oppervlakken voorzien van rubber voetjes. Het is mogelijk dat

meubelonderhoudsmiddelen deze rubberen voetjes aantasten of beschadigen.

## ● Ingebruikname

### ● Eisen waaraan de opstelplaats moet voldoen

De plaats waar het product wordt neergezet, moet voldoen aan de volgende eisen om een veilig en storingsvrij gebruik van het product te garanderen:

- Zet het product neer op een stevige, vlakke en horizontale ondergrond. Gebruik de uitklapbare voet **14**.
- De oppervlakken van meubelstukken kunnen componenten bevatten waardoor de rubbervoetjes van het product zacht kunnen worden. Plaats indien nodig een mat onder de rubbervoetjes van het product.
- Plaats of monteer het product zodanig, dat de aanwezige ventilatieopeningen en de luidspreker **16** niet worden afgedekt.
- Gebruik het product niet in een hete, natte of extreem vochtige omgeving of in de nabijheid van brandbare materialen.
- De montageplaats moet zo worden gekozen, dat het product niet aan dampen wordt blootgesteld. Installeer het product niet direct boven een kookplaat.

### ● Installatie onder een hangkast

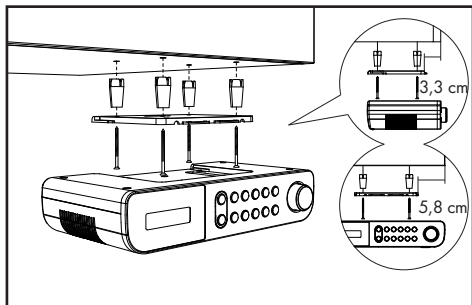

U kunt het product met de meegeleverde montageplaat **11** bijv. onder een hangkast installeren. Ga bij de montage van het product als volgt te werk:

1. Zoek een geschikte plaats voor de installatie van het product (zie "Eisen waaraan de opstelplaats moet voldoen").
2. Schuif de montageplaat **11** naar achteren en verwijder hem van het product.
3. Houd de montageplaat **11** onder de montageplaats. Zorg ervoor dat de voorkant van de montageplaat ca. 3,3 cm achter de voorkant van de kast is aangebracht, zodat het product na het inbouwen precies aansluit op de kast. De zijkanen van de montageplaat **11** moeten op een afstand van ca. 5,8 cm van de kasten of wanden eraanast zijn aangebracht.
4. Markeer de 4 bevestigingspunten met een potlood.

5. Gebruik een kraspen of spijker om een putje te maken op de plaats van de overeenkomstige markeerpunten. Gebruik bij hardhout een houtboor met een  $\varnothing$  van 2,5 mm om een ca. 5 mm diep gat op de plaats van de markeringen te boren. Let er daarbij op dat u het gat niet volledig doorboort.
  - Plaats eventueel de meegeleverde afstandsstukken **17** tussen de kast en de montageplaat. Als u de afstandsstukken **17** gebruikt, hebt u de lange bevestigingsschroeven **18** nodig.
6. Schroef die montageplaat **11** met de bevestigingsschroeven **18** of **19** vast.
7. Schuif het product met de bovenkant tegen de montageplaat **11** totdat het vastklikt.
8. Zorg ervoor dat het product correct vastzit en zorg ervoor dat het aansluitnoer en de draadantenne zorgvuldig gelegd worden.

### ● Demonteren

1. Trek het product naar voren los van de montageplaat **11**.
2. Draai de schroeven **18** of **19** in de montageplaat los en verwijder de montageplaat **11** van de wandkast.

### ● Eerste ingebruikname

- U kunt het product ook op een vlakke ondergrond neerzetten. U moet dan echter de uitklapbare voet **14** van het product uitklappen, zodat de ventilatiesleuven en de luidspreker **16** aan de onderkant van het product niet worden afgedekt.
1. Steek de holle stekker van de stekkeroplader **20** in de aansluitbus **12**.
  2. Steek de stekkeroplader in een correct geïnstalleerd stopcontact.
    - Het product toont eerst een fictieve datum en de tijd **00:00**.
    - Datum en tijd worden automatisch ingesteld.
    - Als u de radio aanzet, begint het product met het zoeken naar een DAB-zender.
    - Vervolgens wordt een DAB-zender in het beeldscherm **1** weergegeven.

### ● Product in-/uitschakelen

- Trek de draadantenne **13** helemaal uit.

#### Product in-/uitschakelen

Inschakelen	Op <b>MODE</b> <b>5</b> drukken
Uitschakelen	Nogmaals <b>MODE</b> <b>5</b> ingedrukt houden (uit = stand-by-bedrijf)

### ● LED-verlichting in-/uitschakelen

#### ❗ TIPS:

- De LED-verlichting **15** bevindt zich aan de onderkant van het product.
- Als de LED-verlichting **15** niet handmatig uitgeschakeld wordt, schakelt de verlichting zichzelf na 120 minuten automatisch uit.
- LED-verlichting inschakelen: Druk even op toets **9**.

- LED-verlichting uitschakelen: Druk opnieuw even op toets  **9**.

## ● Modus kiezen

- Druk, als het product is ingeschakeld, kort op  **/MODE** **5** om tussen de DAB- en de FM-modus te wisselen.



## ● Geluidsterkte regelen

Volume	Volumeregelaar <b>10</b>
Verhogen	Naar rechts draaien (met de wijzers van de klok mee)

Volume	Volumeregelaar <b>10</b>
Verlagen	Naar links draaien (tegen de wijzers van de klok in)

## ● Systeeminstellingen

1. Houd **MENU/INFO** **6** ingedrukt om het menu weer te geven.
2. Draai aan de volumeregelaar **10** om **<SYSTEEM>** te selecteren. Druk op de volumeregelaar **10** om de instelling te bevestigen.
3. Draai aan de volumeregelaar **10** voor het kiezen van:

Systeeminstellingen	
1. <b>Tijd</b>	
↳ <b>Tijd/datum instellen</b>	
↳ <b>Tijd instellen</b>	
↳ <b>00:00</b>	
↳ <b>Datum instellen</b>	
↳ <b>Autom. bijwerken</b>	(Automatische tijdsactualisering)
↳ <b>Geen update</b>	(Geen automatische tijdsactualisering)
↳ <b>Update van FM</b>	(Automatische tijdsactualisering van FM)
↳ <b>Update van DAB</b>	(Automatische tijdsactualisering van DAB)
↳ <b>Update alles</b>	(Automatische tijdsactualisering van FM of DAB)
↳ <b>12/24 uur instellen</b>	(12- of 24-uursaanduiding)
↳ <b>24 uur instellen</b>	(24-uursaanduiding)
↳ <b>12 uur instellen</b>	(12-uursaanduiding)
↳ <b>Datumnotatie instellen</b>	
↳ <b>DD-MM-JJJJ</b>	("Dag-Maand-Jaar")
↳ <b>MM-DD-JJJJ</b>	("Maand-Dag-Jaar")
2. <b>Wekkers</b>	
↳ <b>Wekkers 1 - Wekkers 2</b>	(Wekkers 1 of wekkers 2 kiezen om in te stellen)
↳ <b>Wekker 1 Instel.</b>	
↳ <b>Wekkers Aan - Wekkers uit</b>	
↳ <b>Wekkers 1 Wizard</b>	(Alarmtijd instellen)
↳ <b>00:00</b>	(Alarmtijd instellen)
↳ <b>Duur 15-30-45-60-90</b>	(Alarmduur instellen)
↳ <b>Zoemer - DAB - FM</b>	(Alarbron instellen)
↳ Zenderkeuze	(Alleen beschikbaar bij DAB of FM)
↳ <b>Dagelijks - Eenmalig - Weekends - Weekdagen</b>	(Herhalingsfrequentie instellen)
↳ <b>Volume: L6 - L16</b>	
↳ <b>Wekkers uit - Wekkers Aan</b>	
3. <b>Backlight</b>	
↳ <b>Niveau voor 'aan'</b>	
↳ <b>Hoog - Medium - Laag</b>	(Lichtsterkte)
Volumeregelaar <b>10</b> draaien of op  <b>2</b> of  <b>3</b> drukken = waarden veranderen   Op volumeregelaar <b>10</b> drukken = waarde of keuze bevestigen   <b>MENU/INFO</b> <b>6</b> = 1 stap terug	

Systeeminstellingen	
↳ <b>Nachtdimmer</b>	Voor <b>JA</b> (duur van 23:00 tot 04:59 uur): De verlichting is uitgeschakeld. Door op een willekeurige toets te drukken, wordt de verlichting gedurende 10 seconden even ingeschakeld. Om 05:00 's morgens wordt de backlight weer teruggezet naar de bestaande instelling.
↳ <b>NEE - JA</b>	
4. <b>Kookwekker Volume</b>	
↳ <b>Volume: L6 - L16</b>	(Timer-volume instellen)
5. <b>Talen</b>	
↳ English, Deutsch, Italiano, Français, Nederlands, Español, Português, Svenska, Dansk, Norsk, Suomi, Polski	
6. <b>Fabrieksreset</b>	(Fabrieksreset)
↳ <b>NEE</b>	(Geen fabrieksreset)
↳ <b>JA</b>	(Fabrieksreset)
<b>i</b> <b>TIP:</b> Nadat een fabrieksreset, gaan alle eerder in het geheugen opgeslagen radiozenders verloren.	
7. <b>SW-versie</b>	
↳ Versienummer	
Volumeregelaar <b>10</b> draaien of op <b>▲</b> <b>2</b> of <b>▼</b> <b>3</b> drukken = waarden veranderen   Op volumeregelaar <b>10</b> drukken = waarde of keuze bevestigen   <b>MENU/INFO</b> <b>6</b> = 1 stap terug	

## ● FM gebruiken

1. Schakel het product in.
2. Druk kort op **⏻/MODE** **5** om van de DAB- naar de FM-modus over te schakelen.

## ● Zoekfuncties

- Kies uit 3 scanfuncties om een radiozender te kiezen.

Funcie	Beschrijving
Automatische radiozenderscan	Houd de volumeregelaar <b>10</b> ingedrukt om het automatisch scannen naar FM-zenders te starten. Het product kan maximaal 30 zenders opslaan.
Halfautomatische zenderscan	Houd <b>▲</b> <b>2</b> of <b>▼</b> <b>3</b> ingedrukt om de scan in de gewenste richting te starten. Het zoeken stopt zodra een duidelijk radiosignaal wordt ontvangen.
Handmatige radiozenderscan	Druk kort op <b>▲</b> <b>2</b> of op <b>▼</b> <b>3</b> om handmatig naar FM-radiozenders te zoeken (iedere keer indrukken wijzigt de frequentie telkens met 0,05 MHz).

## ● Audio-instellingen

1. Houd **MENU/INFO** **6** ingedrukt om het menu weer te geven.
2. Draai aan de volumeregelaar **10** of druk op **▲** **2** of **▼** **3**, om **<Audio-instelling>** te selecteren. Druk op de volumeregelaar **10** om te bevestigen.

3. Draai aan de volumeregelaar **10** om het volgende in te stellen:

Menupunt	Funcie
<b>Stereo toegestaan</b>	Het product zoekt naar mono- en stereoradiozenders. Audio-uitgang: Gecombineerde stereo of stereo.
<b>Alleen mono</b>	Het product zoekt naar mono- en stereoradiozenders. Audio-uitgang: Gecombineerde stereo.

## ● FM-aanduidingsmodi

- Druk kort op **MENU/INFO** **6** om het volgende te kiezen:

Aanduiding	Funcie
Signaalsterkte	Toont een balk die de signaalsterkte weergeeft.
Programmatype	Toont het genre van het uitgezonden programma.
<b>Audio-instelling</b>	Toont of de radiozender in mono- of stereomodus wordt ontvangen.
<b>Tijd</b>	Toont de door de radiozender automatisch ter beschikking gestelde tijd.
<b>Datum</b>	Toont de door de radiozender automatisch ter beschikking gestelde datum.
Radiotekst	Instellen van een lichtkrant, die realtime informatie levert, bijv. songtitel, nieuws, koppen enz.

- Iedere keer dat u op **MENU/INFO** [6] drukt, wordt het volgende invoer weergegeven. De invoer wordt constant weergegeven.

## ● DAB gebruiken

- Omschakelen naar de DAB-modus: Druk kort op **⏻/MODE** [5].

## ● Volledige scan

Voer een volledige radiozenderscan in DAB-modus uit:

1. Houd **MENU/INFO** [6] ingedrukt.
  2. Draai aan de volumeregelaar [10] om **<Volledige scan>** te selecteren.
  3. Druk op de volumeregelaar [10] om de instelling te bevestigen.
- Alle herkende radiozenders worden automatisch opgeslagen in een lijst met radiozenders.

## ● Opgeslagen zenders oproepen

- ① **TIP:** Om een zender uit de zenderlijst op te roepen, raadpleeg het volgende hoofdstuk "Radiozender handmatig instellen".

- U kunt een eerder opgeslagen radiozender oproepen door op **PRESET** [7] te drukken.

1. Draai aan de volumeregelaar [10] of druk op **▲** [2] of **▼** [3], om de gewenste geheugenplaats te selecteren.
2. Druk op de volumeregelaar [10] om de instelling te bevestigen.

## ● Radiozender handmatig instellen

1. Houd de toets **MENU/INFO** [6] ingedrukt.
  2. Draai aan de volumeregelaar [10] of druk op [2] of [3], om **<Handm. afstmmn.>** te selecteren.
  3. Druk op de volumeregelaar [10] om de instelling te bevestigen.
  4. Draai aan de volumeregelaar [10] of druk op [2] of [3], om een zender uit de stationslijst te selecteren.
  5. Druk op de volumeregelaar [10] om de instelling te bevestigen. De signaalsterkte wordt getoond. Bij handmatige instelling laat het product geen geluid horen.
- U treft de nieuw ingestelde radiozenders aan in de lijst met radiozenders.

## ● Niet beschikbare radiozenders wissen

- ① **TIP:** Niet beschikbare radiozenders kunnen pas na een verdere volledige scan (bijv. op een andere locatie) worden herkend. In dit geval wordt de betreffende radiozender met een vraagteken aangegeven. Na het uitvoeren van de functie "Wissen" zijn de overeenkomstig gemarkeerde radiozenders niet meer beschikbaar in de lijst met radiozenders.

1. Houd **MENU/INFO** [6] ingedrukt.
2. Draai aan de volumeregelaar [10] of druk op **▲** [2] of **▼** [3], om **<Inkorten>** te selecteren.

3. Druk op de volumeregelaar [10] om de instelling te bevestigen.
4. Draai aan de volumeregelaar [10] om **<JA>** te selecteren.
5. Druk op de volumeregelaar [10] om de instelling te bevestigen.

## ● DAB-aanduidingsmodi

- Druk kort op **MENU/INFO** [6] om het volgende te kiezen:

Instelling	Functie
Signaalsterkte	Toont een balk die de signaalsterkte weergeeft.
Programmatype	Toont het genre van het uitgezonden programma.
Frequentie	Geeft de frequentie en de multiplex resp. het kanaalnummer van de huidige ingestelde radiozender aan.
Ensemble	Toont de naam van de multiplex die de radiozender, die u hoort, bevat.
Signaalfout	Toont het aantal signaalfouten.
Bitsnelheid en codec	Toont de radiomodus en de ontvangen audio-bitsnelheid.
Tijd	Toont de door de radiozender automatisch ter beschikking gestelde tijd.
Datum	Toont de door de radiozender automatisch ter beschikking gestelde datum.
Radiotekst	Instellen van een lichtkrant, die realtime informatie levert, bijv. songtitel, nieuws, koppen enz.

- Iedere keer dat u op **MENU/INFO** [6] drukt, wordt het volgende invoer weergegeven. De invoer wordt constant weergegeven.

## ● Ingestelde radiozender in geheugen opslaan

- ① **TIP:** Reeds bezette geheugenplaatsen worden zonder waarschuwing overschreven.

U kunt maximaal 60 radiozenders (30 FM en 30 DAB) in het geheugen opslaan.

1. Houd **PRESET** [7] ingedrukt.
  2. Op het beeldscherm [1] wordt **<Station x OK: Leeg>** weergegeven.
  3. Draai aan de volumeregelaar [10] of druk op **▲** [2] of **▼** [3], om de gewenste geheugenplaats te selecteren.
  4. Druk op de volumeregelaar [10] om de instelling te bevestigen.
- De radiozender is in het geheugen opgeslagen. Op het beeldscherm [1] wordt **<Station x OK>** weergegeven.

## ● **Opgeslagen zenders oproepen**

**i** **TIP:** <Station opslaan <#>: (Leeg)> wordt weergegeven als het geheugenplaatsnummer niet is bezet.

1. Druk kort op **PRESET** [7] om een eerder opgeslagen zender op te roepen.
2. Draai aan de volumeregelaar [10] of druk op **▲** [2] of **▼** [3], om de gewenste geheugenplaats te selecteren.
3. Druk op de volumeregelaar [10] om de instelling te bevestigen.

## ● **Slaaptimer**

In de bedrijfsstand:

1. Houd **TIMER/SLEEP** [8] ca. 2 seconden lang ingedrukt om het instelmenu te openen.
2. Druk op **TIMER/SLEEP** [8], om **15/30/45/60/90/120** minuten in te stellen.
3. Druk op de volumeregelaar [10] om de instelling te bevestigen.
  - Na het verlopen van de gekozen tijd schakelt het product over naar de standby-stand.
  - Resterende tijdsduur vaststellen: De resterende tijd wordt op het beeldscherm weergegeven.
- Slaaptimer afbreken: Houd **TIMER/SLEEP** [8] ca. 2 seconden lang ingedrukt. Druk herhaaldelijk op **TIMER/SLEEP** om <Uit> te selecteren.

## ● **Alarm instellen**

- Houd in de stand Standby- of gebruiksmodus **MENU/INFO** [6] 2 seconden lang ingedrukt.

### **Alarminstelling inschakelen**

1. Draai aan de volumeregelaar [10] om <SYSTEEM> te selecteren.
2. Druk op de volumeregelaar [10] om de instelling te bevestigen.
3. Draai aan de volumeregelaar [10] om <Wekkers> te selecteren.
4. Druk op de volumeregelaar [10] om Alarm 1 of Alarm 2 te kiezen.
5. Draai aan de volumeregelaar [10] om <Wekkers Aan> of <Wekkers uit> te kiezen.
6. Druk op de volumeregelaar [10] om de instelling te bevestigen.

### **Alarminstelling vastleggen**

**i** **TIPS:**

- Als het alarm klinkt, drukt u op **⏻/MODE** [5] om het alarm uit te schakelen.
  - Het geluidssterkte neemt geleidelijk toe.
  - Na het verlopen van de alarmduur keert het product automatisch terug naar de standby-stand.
  - <FM> of <DAB>-alarm: Als het alarm klinkt, verschijnt de radiozender op het beeldscherm [1].
- 1. Druk op de volumeregelaar [10].
- 2. Draai aan de volumeregelaar [10] om de uren in te stellen.

3. Druk op de volumeregelaar [10] om de instelling te bevestigen.
4. Draai aan de volumeregelaar [10] om de minuten in te stellen.
5. Druk op de volumeregelaar [10] om de instelling te bevestigen.
6. Draai aan de volumeregelaar [10] om de alarmduur te kiezen (mogelijkheden: **15/30/45/60/90** minuten).
7. Druk op de volumeregelaar [10] om de instelling te bevestigen.
8. Draai aan de volumeregelaar [10] om de alarmtoon in te stellen (keuzemogelijkheden: <Zoemer>, <FM>, <DAB>).
9. Druk op de volumeregelaar [10] om de instelling te bevestigen.
10. Draai aan de volumeregelaar [10] om de herhaling van het alarm in te stellen (mogelijkheden: <Eenmalig>, <Dagelijks>, <Weekends>, <Weekdagen>).
- 1.1. Druk op de volumeregelaar [10] om de instelling te bevestigen.
- 1.2. Draai aan de volumeregelaar [10] om de geluidssterkte van het alarm in te stellen.
- 1.3. Druk op de volumeregelaar [10] om de instelling te bevestigen.
- 1.4. Draai aan de volumeregelaar [10] om <Wekkers uit> of <Wekkers Aan> te kiezen.
- 1.5. Druk op de volumeregelaar [10] om de instelling te bevestigen.
- 1.6. Als het alarm met succes is ingesteld, wordt op het beeldscherm [1] <Wekkers opgeslagen> weergegeven.

## ● **Sluimerfunctie**

- Druk op de volumeregelaar [10] terwijl het alarm klinkt. Het alarm wordt na ca. 10 minuten weer geactiveerd.

## ● **Zender toewijzen aan kanaalkeuzetoetsen**

**i** **TIP:** De geheugenkeuzetoetsen [4] komen overeen met de geheugenplaatsen **1** tot **5** van de door de gebruiker opgeslagen zenders.

1. Nadat de DAB-/FM-zenderscan is afgesloten, selecteert u een zender.
2. Houd een van de geheugenkeuzetoetsen [4] ingedrukt om de betreffende zender op te slaan. Als de zender met succes is opgeslagen, wordt op het beeldscherm [1] <Station <nummer> OK> weergegeven.
3. Druk kort op een geheugenkeuzetoets [4] om het betreffende opgeslagen radiostation te laten spelen.
  - Als u kort op een van de geheugenkeuzetoetsen [4] drukt waaraan geen zender is toegewezen, is op het beeldscherm [1] <Station opslaan <#>: (Leeg)> te zien.

## ● **Timer-functie**

Het product beschikt over een praktische timer, waarmee u bijv. kook- en baktijden in de gaten kunt houden. U kunt 2 verschillende timers instellen.

## ● Timer-volume instellen

1. Houd in de stand Standby- of gebruiksmodus **MENU/ INFO** **6** 2 seconden lang ingedrukt.
2. Draai aan de volumeregelaar **10** om **<SYSTEEM>** te selecteren.
3. Druk op de volumeregelaar **10** om de instelling te bevestigen.
4. Draai aan de volumeregelaar **10** om **<Kookwekker Volume>** te selecteren.
5. Druk op de volumeregelaar **10** om de instelling te bevestigen.
6. Draai aan de volumeregelaar **10** om het volume van het timer-alarms in te stellen.
7. Druk op de volumeregelaar **10** om de instelling te bevestigen.

## ● Timer-functie instellen en bedienen

### **TIPS:**

- Timer 1 kan in stappen van 1 minuut worden ingesteld van 1 minuut tot 3 uur en 59 minuten. Als u de afteltijd instelt tussen 1 en 4 minuten, wordt de tijd in het formaat "mm:ss" weergegeven. Als u de afteltijd instelt op 5 minuten of meer, wordt de tijd in het formaat "hh:mm:ss" weergegeven.
- Timer 2 kan in stappen van 5 minuut worden ingesteld van 5 minuut tot 3 uur en 55 minuten. De tijd wordt in het formaat "hh:mm:ss" weergegeven.
- Als u ongeveer 15 seconden lang de instellingen niet wijzigt, schakelt het product weer terug naar de vorige bedrijfsmodus zonder de instellingen in het geheugen op te slaan.

1. Druk op **TIMER/SLEEP** **8** om tussen wekker 1 (T1) en wekker 2 (T2) te schakelen.
2. Draai aan de volumeregelaar **10** of druk op **▲** **2** of **▼** **3**, om de afteltijd te selecteren.
3. Druk op de volumeregelaar **10** om te bevestigen. Op het beeldscherm **1** licht T1 of T2 op. Het aftellen start direct.
4. Druk op **TIMER/SLEEP** **8** om de afteltijd te controleren.
  - Er klinkt 30, 15, 10 en 5 seconden vóór het aflopen van het aftellen telkens een waarschuwingssignaal.
  - Aan het einde van de afteltijd klinkt er een alarmsignaal met maximale geluidsterkte. Druk op een willekeurige toets om het alarm uit te schakelen. T1 of T2 verdwijnt van het beeldscherm **1**.

## ● Timer afbreken

1. Druk kort op **TIMER/SLEEP** **8** om de timer te kiezen, waarvan u de functie wilt afbreken (T1 of T2).
2. Houd de volumeregelaar **10** 2 seconden lang ingedrukt totdat **<Uit>** op het beeldscherm **1** verschijnt.

## ● Schoonmaken en onderhoud

- ⚠ WAARSCHUWING!** Dompel noch het product, noch de stekkeroplader onder in water of andere vloeistoffen om ze schoon te maken. Houd geen onderdelen van het product onder stromend water.

- ⚠ WAARSCHUWING!** Voor het schoonmaken: Ontkoppel het product van de stroomvoorziening.

- ⚠ ATTENTIE!** Laat geen water of andere vloeistoffen in het inwendige van het product binnendringen.

- ⚠ ATTENTIE!** Gebruik voor het reinigen geen reinigingsmiddelen die oplosmiddelen bevatten, schuurmiddelen, scherpe schoonmaakoplossingen of harde borstels.

1. Reinig het product met een licht vochtig doekje.
2. Laat daarna alle onderdelen drogen.

## ● Opbergen

- Berg het product op in de originele verpakking.
- Bewaar het product op een droge, veilige plaats op, buiten het bereik van kinderen.

## ● Probleemoplossing

Oorzaak	Oplossing
Het product kan niet worden ingeschakeld	Controleer of de stekkeroplader op de juiste wijze in het stopcontact is gestoken en met het product is verbonden.
Geen geluid	Pas de geluidsterkte aan.
Gestoorde radio-ontvangst	Het ontvangen signaal is te zwak. Richt de antenne anders of zet het product op een plaats met een sterker signaal.
FM-radiozender niet gevonden	Zwak signaal. Handmatig zoeken.
DAB-radiozender niet gevonden	Geen DAB-service in uw gebied of slechte ontvangst. Positioneer de antenne anders.

## ● Begrippenlijst

- Multiplex: In DAB en DAB+ kunnen op iedere frequentie meerdere radioprogramma's worden uitgezonden. Daarbij worden deze radioprogramma's in een zogenaamde multiplex samengevoegd. In deze multiplex kunnen ook aanvullende diensten, zoals afbeeldingen en tekstinformatie worden meegezonden.
- Signaalfout: Hoe groter het aantal signaalfouten, hoe sterker verstoord het audiosignaal op het product binnenkomt. De ingebouwde foutbeveiliging kan dit in bepaalde mate compenseren zonder dat het audiosignaal slechter wordt. De aanduiding van het aantal signaalfouten kan nuttig zijn om een goede opstelplaats voor het product te bepalen.

## ● Vereenvoudigde EG-verklaring van overeenstemming

Hiermee verklaart OWIM GmbH & Co. KG, Stiftsbergstraße 1, 74167 Neckarsulm, DUITSLAND, dat het product (DAB+keukenradio HG 13658A/HG 13658B) voldoet aan de richtlijnen 2014/53/EU, 2011/65/EU en 2009/125/EG.

De volledige tekst van de EG-verklaring van overeenstemming is op het volgende internetadres beschikbaar: [www.owim.com](http://www.owim.com)



## ● Afvoer

### Verpakking:

De verpakking bestaat uit milieuvriendelijke grondstoffen die u via de plaatselijke recyclingcontainers kunt afvoeren.



Neem de aanduiding van de verpakkingsmaterialen voor de afvalscheiding in acht. Deze zijn gemarkeerd met de afkortingen (a) en een cijfers (b) met de volgende betekenis: 1-7: kunststoffen/20-22: papier en vezelplaten/80-98: composietmaterialen.

### Product:



Het product, waaronder het toebehoren, en de verpakkingsmaterialen kunnen worden gerecycled en zijn onderhevig aan een uitgebreide verantwoordelijkheid van de fabrikant.

Gooi ze apart weg, overeenkomstig de aangegeven Info-tri (informatie over afvalscheiding), voor een beter afvalbeheer.

Het Triman-logo geldt alleen voor Frankrijk.



Informatie over de mogelijkheden om het uitgediende product na gebruik te verwijderen, verstrekt uw gemeentelijke overheid.



Het hiernaast afgebeelde symbool van een doorgestreepte vuilniscontainer op wieltes geeft aan dat dit apparaat voldoet aan de richtlijn 2012/19/EG. Deze richtlijn houdt in dat u dit apparaat aan het einde van de gebruiksduur niet via het normale huisvuil mag afvoeren, maar dat u het op een speciaal hiervoor ingericht inzamelpunt, bij een milieupark of afvalverwerkend bedrijf af moet geven.

### Deze afvoer is voor u gratis.

Ontzie het milieu en voer producten op een correcte manier af.

## ● Garantie

Het product werd volgens strenge kwaliteitsrichtlijnen gemaakt en voor de uitlevering zorgvuldig gecontroleerd. In geval van materiaal- of fabricagefouten hebt u tegenover de verkoper van het product wettelijke rechten. Uw wettelijke rechten worden op geen enkele manier door onze hieronder vermelde garantie beperkt.

De garantie voor dit product bedraagt 3 jaar vanaf aankoopdatum. De garantietermijn gaat in op de datum van

aankoop. Bewaar het originele bewijs van aankoop op een veilige plek aangezien dit document nodig is als bewijs.

Alle beschadigingen of gebreken die reeds op het moment van aankoop aanwezig zijn, moeten meteen na het uitpakken van het product worden gemeld.

Mocht het product binnen 3 jaar na aankoopdatum een materiaal- of fabricagefout vertonen, zullen wij het – naar onze keuze – gratis voor u repareren of vervangen. De garantietermijn wordt door een plaatsgevonden garantietermijnerlening niet verlengd. Dit geldt ook voor vervangen en gerepareerde onderdelen.

Deze garantie vervalt als het product werd beschadigd of onjuist is gebruikt of onderhouden.

De garantie dekt materiaal- en fabricagefouten af. Deze garantie dekt geen productonderdelen die aan normale slijtage onderhevig zijn en daarom als verbruiksartikelen worden beschouwd (bv. batterijen, oplaadbare batterijen, slangen, inktpatronen), noch dekt zij schade aan breekbare onderdelen, bv. schakelaars of onderdelen die van glas zijn gemaakt.

## ● Afwikkeling in geval van garantie

Om een snelle afhandeling van uw reclamatie te waarborgen dient u de volgende instructies in acht te nemen:

Houd bij alle vragen alstublieft de kassabon en het artikelnummer (IAN 528132\_2504) als bewijs van aankoop bij de hand.

Het artikelnummer vindt u op de typeplaat, ingegraveerd, op het titelblad van uw handleiding (linksonder) of als sticker op de achter- of onderzijde.

Wanneer er storingen in de werking of andere gebreken optreden, dient u eerst telefonisch of per e-mail contact met de onderstaande service-afdeling op te nemen.

Een als defect geregistreerd product kunt u dan samen met uw aankoopbewijs (kassabon) en vermelding van de concrete schade alsmede het tijdstip van optreden voor u franco aan het u meegedeelde servicepunt verzenden.

## ● Service

















- (NL) Service Nederland**  
Tel.: 0800 0249630  
E-Mail: [owim@lidl.nl](mailto:owim@lidl.nl)
- (BE) Service België**  
Tel.: 0800 12089  
E-Mail: [owim@lidl.be](mailto:owim@lidl.be)

<b>Avvertenze e simboli utilizzati</b> .....	Pagina	63
<b>Guida rapida</b> .....	Pagina	63
Usato previsto .....	Pagina	63
Contenuto della confezione .....	Pagina	64
Marchi .....	Pagina	64
Descrizione dei componenti .....	Pagina	64
Dati tecnici .....	Pagina	65
<b>Istruzioni di sicurezza</b> .....	Pagina	66
<b>Messa in funzione</b> .....	Pagina	68
Requisiti per il luogo di installazione .....	Pagina	68
Installazione sotto un armadio pensile .....	Pagina	68
Smontaggio .....	Pagina	68
<b>Prima messa in funzione</b> .....	Pagina	68
Accensione/spengimento del prodotto .....	Pagina	68
Accensione e spegnimento dell'illuminazione a LED .....	Pagina	68
Selezione della modalità .....	Pagina	69
Regolazione del volume .....	Pagina	69
Impostazioni di sistema .....	Pagina	69
<b>Funzionamento FM</b> .....	Pagina	70
Funzioni di ricerca .....	Pagina	70
Impostazioni audio .....	Pagina	70
Modalità di visualizzazione FM .....	Pagina	70
<b>Funzionamento DAB</b> .....	Pagina	71
Ricerca completa .....	Pagina	71
<b>Richiamo di una stazione memorizzata</b> .....	Pagina	71
Sintonizzazione manuale delle stazioni .....	Pagina	71
Eliminazione delle stazioni non disponibili .....	Pagina	71
Modalità di visualizzazione DAB .....	Pagina	71
<b>Memorizzazione di una stazione radio sintonizzata</b> .....	Pagina	71
<b>Richiamo di una stazione memorizzata</b> .....	Pagina	72
Timer di sospensione .....	Pagina	72
Impostazione dell'allarme .....	Pagina	72
Funzione Snooze .....	Pagina	72
Assegnazione delle stazioni ai tasti di selezione canale .....	Pagina	72

<b>Funzione timer</b> .....	Pagina	73
Impostare il volume del timer .....	Pagina	73
Impostare e azionare la funzione timer .....	Pagina	73
Annullare il timer .....	Pagina	73
<b>Pulizia e manutenzione</b> .....	Pagina	73
<b>Conservazione</b> .....	Pagina	73
<b>Risoluzione dei problemi</b> .....	Pagina	73
<b>Glossario</b> .....	Pagina	73
<b>Dichiarazione di conformità UE semplificata</b> .....	Pagina	74
<b>Smaltimento</b> .....	Pagina	74
<b>Garanzia</b> .....	Pagina	74
Gestione dei casi in garanzia .....	Pagina	74
<b>Assistenza</b> .....	Pagina	75

## Avvertenze e simboli utilizzati

I simboli indicati sono utilizzati nelle istruzioni per l'uso, nella guida rapida, sull'imballaggio e sul prodotto.

	<b>PERICOLO!</b> Questo simbolo con il termine "Pericolo" indica una minaccia ad alto rischio che, se non evitata, può causare gravi lesioni o un esito letale.		<b>AVVERTENZA!</b> Questo simbolo con il termine "Avvertenza" indica una minaccia a medio rischio che, se non evitata, può causare gravi lesioni o un esito letale.
	<b>CAUTELA!</b> Questo simbolo con il termine "Cautela" indica una minaccia a basso rischio che, se non evitata, può causare lesioni lievi o di media gravità.		<b>ATTENZIONE!</b> Questo simbolo, insieme alla parola "Attenzione", indica il rischio di possibili danni materiali.
	<b>INDICAZIONE:</b> Questo simbolo con il termine "Indicazione" contiene ulteriori utili informazioni.		Classe di protezione III La radio (ad eccezione dell'alimentatore) può funzionare solo con tensione di sicurezza bassissima (SELV).
	Utilizzare il prodotto solo in ambiente asciutto.		Simbolo di un prodotto della classe di protezione II
	<b>AVVERTENZA! PERICOLO DI ESPLOSIONE!</b> Un'avvertenza accompagnata da questo simbolo e la dicitura "AVVERTENZA! PERICOLO DI ESPLOSIONE!" indica un possibile rischio di esplosione. La mancata osservanza di tale avvertenza può causare lesioni gravi o morte e possibili danni materiali. Seguire le istruzioni contenute in questa avvertenza per evitare lesioni gravi, morte o pericolo di danni materiali!		Questo segnale di obbligo indica che devono essere indossati guanti protettivi adeguati! Seguire le istruzioni contenute in questa avvertenza per evitare lesioni alle mani causate da oggetti o dal contatto con sostanze calde o chimiche.
			Questo simbolo indica che prima di utilizzare il prodotto va osservato il manuale di istruzioni.
	Corrente/tensione alternata		Corrente/tensione continua
	Questo simbolo si riferisce alle speciali regole di comportamento in relazione ai bambini.		Polarità della spina cava
	Il marchio CE conferma la conformità alle direttive UE applicabili al prodotto.		Istruzioni di sicurezza Istruzioni

## RADIO DA CUCINA DAB+

### ● Guida rapida

Questo documento è un'edizione abbreviata delle istruzioni per l'uso complete. Facendo la scansione del codice QR puoi accedere direttamente alla pagina del servizio di assistenza Lidl ([www.lidl-service.com](http://www.lidl-service.com)) e inserendo il codice articolo (IAN) 528132\_2504 puoi scaricare e visionare le istruzioni per l'uso complete.

Le istruzioni brevi sono parte integrante di questo prodotto. Prima dell'uso del prodotto leggere attentamente tutte le indicazioni per l'uso e le avvertenze di sicurezza. Conservare bene le istruzioni brevi e consegnare tutta la documentazione in caso di cessione del prodotto a terzi.

### ● Uso previsto

La radio sottopensile da cucina DAB+ (di seguito denominata "prodotto") è un dispositivo elettronico di consumo. Serve alla ricezione e alla riproduzione di programmi radio analogici e digitali. Questo prodotto può essere utilizzato solo per scopi privati e non per scopi industriali o commerciali. Questo prodotto non deve essere utilizzato nei climi tropicali. Qualsiasi altro uso è considerato improprio. I reclami per uso improprio o modifiche non autorizzate al prodotto non sono coperti da garanzia. Qualsiasi uso di questo tipo è a vostro rischio e pericolo.

## ● Contenuto della confezione

Dopo avere disimballato il prodotto, verificare che la confezione sia integra e che tutti i componenti non presentino danni.

Rimuovere tutti i materiali di imballaggio prima dell'uso.

- 1× Radio da cucina DAB+
- 4× Distanziatore (per installazione sotto l'armadio)
- 4× Vite di fissaggio (lunga)
- 4× Vite di fissaggio (corta)
- 1× Alimentatore
- 1× Guida rapida

Se si notano danni o parti mancanti, contattare il rivenditore presso il quale è stato acquistato il prodotto.

## ● Marchi

- Il marchio e il nome commerciale Tronic sono di proprietà dei rispettivi proprietari.
- Tutti gli altri nomi e prodotti sono marchi o marchi registrati dei rispettivi proprietari.

## ● Descrizione dei componenti

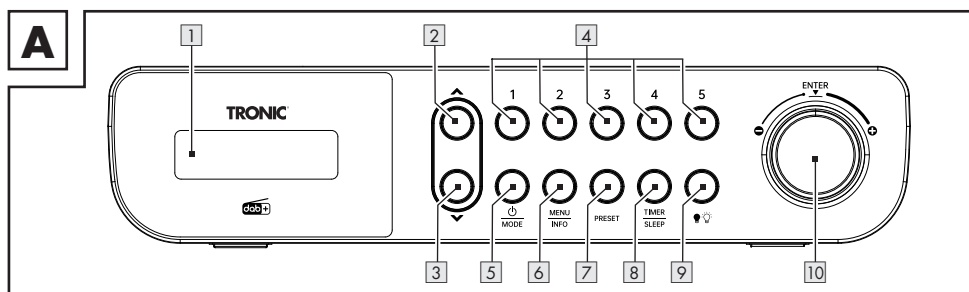

1 Display

2 ▲ Tasto di selezione (verso l'alto)

3 ▼ Tasto di selezione (verso il basso)

4 Tasti di selezione memoria **1/2/3/4/5**

5  Tasto standby/modalità

6  Tasto menu/info

7  Tasto preset

8  Tasto timer/timer di sospensione

9  Tasto di illuminazione

10  Controllo del volume con funzione tasto

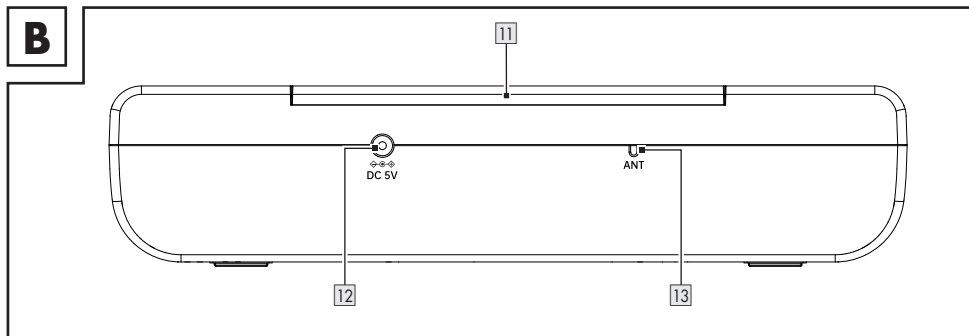

11 Piastra di montaggio

12  **DC 5V** Presa di collegamento alimentatore

13 Antenna a filo per la ricezione radio

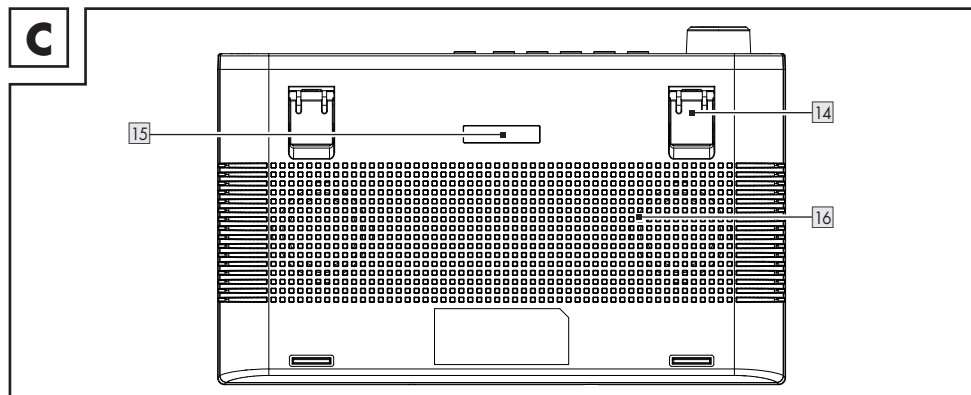

- 14 Piedino ribaltabile
- 15 Illuminazione a LED

- 16 Altoparlante

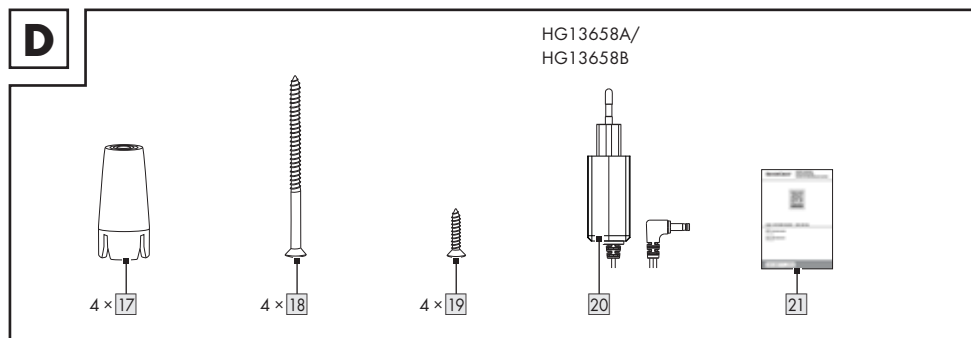

- 17 Distanziatore (per installazione sotto l'armadio)
- 18 Vite di fissaggio (lunga)
- 19 Vite di fissaggio (corta)

- 20 Alimentatore
- 21 Guida rapida

## ● Dati tecnici

### Radio

Tensione/corrente di ingresso:	5 V $\overline{=}$ / 1,5 A
Area di ricezione DAB:	da 174,928 MHz a 239,2 MHz
Area di ricezione FM:	da 87,5 MHz a 108 MHz
Posizioni di memoria delle stazioni:	30 (DAB), 30 (FM)
Potenza di uscita audio:	2 × 1,5 W RMS
Condizioni di funzionamento:	da +10 °C a +35 °C da 40 % a 85 % (umidità relativa)
Temperatura di conservazione:	da -20 °C a +60 °C
Dimensioni (L × A × P):	circa 254 mm × 56 mm × 160 mm
Peso:	circa 575 g (senza adattatore)

Classe di protezione (radio):	III/◊
Potenza assorbita in modalità standby:	< 0,8 W
Tempo per passare automaticamente alla modalità standby:	<20 min

## Alimentatore

Descrizione	Valore
Azienda distributrice:	OWIM GmbH & Co. KG Amtsgericht Stuttgart: HRA 721742 Stiftsbergstraße 1 74167 Neckarsulm Germania
Nome del produttore:	Xiamen Xdroid Technology Co., Ltd.
Identificativo del modello:	XZ0500-1500VG
Tensione di ingresso:	100-240 V~
Frequenza di ingresso CA:	50/60 Hz
Corrente d'ingresso:	0,4 A
Tensione di uscita:	5,0 V ===
Corrente di uscita:	1,5 A
Potenza di uscita:	7,5 W
Rendimento medio in modo attivo:	79,14 %
Rendimento a basso carico (10 %):	72,49 %
Potenza assorbita nella condizione a vuoto:	0,08 W
Polarità della spina cava in uscita:	◊ ⊖ ⊕ ◊
Classe di protezione:	II/□



## Istruzioni di sicurezza

- In caso di danni dovuti al mancato rispetto di queste istruzioni per l'uso, la garanzia è invalidata!
- La Società declina qualsiasi responsabilità per danni consequenziali! Il Produttore declina qualsiasi responsabilità in caso di danni a cose o persone dovuti a un utilizzo non conforme o al mancato rispetto delle istruzioni di sicurezza!
- Controllare che tutti i prodotti non presentino danni visibili prima dell'uso. Non utilizzare mai un prodotto danneggiato.
- Le gamme di frequenza specificate nel capitolo "Dati tecnici" rappresentano le capacità tecniche del prodotto. Si prega

di notare che per le frequenze liberamente disponibili in diversi paesi possono essere applicate normative diverse. La ricezione e/o l'uso di informazioni può essere illegale ed eventualmente punibile.



## ⚠ PERICOLO! PERICOLO PER L'INCOLUMITÀ DEI BAMBINI!

- I materiali di imballaggio non sono giocattoli. Non lasciare mai i bambini incustoditi con il materiale d'imballaggio. Il materiale d'imballaggio rappresenta una potenziale fonte di pericolo, ad es. di soffocamento. I bambini non sono in grado di valutare l'entità dei pericoli. Tenere sempre i materiali di imballaggio fuori dalla portata dei bambini.

- Il prodotto può essere usato da bambini di almeno 8 anni e da persone con ridotte capacità fisiche, sensoriali o intellettive, oppure prive di esperienza e di conoscenza del prodotto, solo sotto supervisione o a seguito di istruzioni per un uso sicuro del prodotto e conseguente comprensione dei rischi connessi all'utilizzo dello stesso. Non permettere ai bambini di effettuare la pulizia o la manutenzione senza alcuna supervisione. Non lasciare che i bambini giochino con il prodotto. Questo prodotto non è un giocattolo.

### **Rischio di scossa elettrica!**

**⚠ AVVERTENZA! Rischio di scossa elettrica!** Non aprire mai l'alloggiamento del prodotto o dell'alimentatore. In caso di cattivo funzionamento le riparazioni devono essere eseguite esclusivamente da personale qualificato.

**⚠ AVVERTENZA!** Proteggere il prodotto e l'alimentatore dallo sgocciolamento e dagli spruzzi d'acqua. Non collocare contenitori pieni di liquidi (come vasi o bevande) sopra o vicino al prodotto o all'alimentatore. Non immergere alcun componente del prodotto in liquidi. Non tenere mai il prodotto sotto l'acqua corrente.

- Per evitare incendi, non collocare candele accese sopra o vicino al prodotto.

**⚠ AVVERTENZA!** Non toccare l'alimentatore con le mani bagnate.

**⚠ CAUTELA!** Non utilizzare mai un prodotto danneggiato. Scollegare immediatamente l'alimentatore se si notano danni. Se il prodotto è danneggiato, contattare il rivenditore.

- Spegnerne sempre il prodotto prima di scollegarlo dall'alimentatore.
- Utilizzare questo prodotto solo con l'alimentatore in dotazione. Se l'alimentatore è danneggiato, contattare il rivenditore. Per ulteriori informazioni, fare riferimento ai dati tecnici di questo prodotto.
- Utilizzare questo prodotto solo con l'alimentatore in dotazione.
- Non appoggiare oggetti sul cavo di alimentazione e non lasciarlo sfregare contro

bordi taglienti per evitare di danneggiarlo. Tenere il cavo di alimentazione lontano da superfici calde e da fiamme libere.

- Collocare il cavo di alimentazione in modo che nessuno lo tiri o ci inciampi inavvertitamente. Tenere l'alimentatore e il cavo di alimentazione fuori dalla portata dei bambini.
- Quando si scollega l'alimentatore dalla presa, non tirare il cavo di alimentazione, ma l'alimentatore.
- Non avvolgere il cavo di alimentazione attorno al prodotto.
- Inserire sempre l'alimentatore in una presa di corrente facilmente accessibile in modo da poter estrarre immediatamente la spina in caso di emergenza.
- Scollegare l'alimentatore dalla presa di corrente in modo che il prodotto sia completamente scollegato dall'alimentazione.
- Fintanto che l'alimentatore è collegato alla rete elettrica, esso continua a consumare una piccola quantità di corrente anche quando la radio non è in uso. Per spegnere completamente l'alimentatore, è necessario scollegarlo dalla rete elettrica.
- Non sottoporre il prodotto a urti o a forti vibrazioni.
- Se si osservano fumo o rumori insoliti, scollegare immediatamente l'alimentatore dalla presa di corrente.
- L'alimentatore non deve essere coperto.
- Scollegare l'alimentatore dall'alimentazione quando il prodotto non è in uso e prima di pulirlo.
- Lasciare asciugare completamente il prodotto prima di collegarlo all'alimentazione o prima di conservarlo. Lasciar raffreddare completamente il prodotto prima di conservarlo.

**ⓘ INDICAZIONE:** Questo prodotto è dotato di piedini in gomma per proteggere le superfici sensibili. Non si può escludere che i prodotti per la cura dei mobili possano attaccare o danneggiare questi piedini in gomma.

## ● **Messa in funzione**

### ● **Requisiti per il luogo di installazione**

Per garantire un funzionamento sicuro e senza problemi del prodotto, il luogo di installazione deve soddisfare i seguenti requisiti:

- Durante il montaggio del prodotto, posizionarlo su una superficie solida, piana e orizzontale. Utilizzare il piedino ribaltabile **14**.
- Le superfici di alcuni mobili potrebbero contenere componenti che possono ammorbidire i piedini in gomma del prodotto. Se necessario, posizionare un tappetino sotto i piedini in gomma del prodotto.
- Posizionare o montare il prodotto in modo che le aperture di ventilazione previste e l'altoparlante **16** non siano coperti.
- Non utilizzare il prodotto in un ambiente caldo, bagnato o estremamente umido o vicino a materiali infiammabili.
- Il luogo di installazione deve essere scelto in modo da non esporre il prodotto a vapori. Non installare il prodotto direttamente sopra una piastra riscaldante.

### ● **Installazione sotto un armadio pensile**

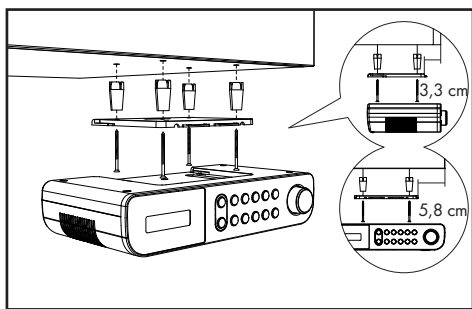

Con la piastra di montaggio **11** fornita in dotazione è possibile installare il prodotto, ad esempio, sotto un armadio pensile. Procedere al montaggio del prodotto come segue:

1. Cercare un luogo adatto per l'installazione del prodotto (vedi "Requisiti per il luogo di installazione").
2. Far scorrere la piastra di montaggio **11** all'indietro e rimuoverla dal prodotto.
3. Tenere la piastra di montaggio **11** sotto il luogo di installazione. Assicurarsi che il bordo anteriore della piastra di montaggio si trovi a circa 3,3 cm dietro il lato anteriore dell'armadio, in modo che dopo l'installazione il prodotto sia a filo con l'armadio. I bordi laterali della piastra di montaggio **11** devono mantenere una distanza di circa 5,8 cm dagli armadi o dalle pareti adiacenti.
4. Segnare i 4 punti di fissaggio con una matita.
5. Utilizzare una matita o un chiodo per creare un piccolo incavo nei punti di marcatura corrispondenti. Per il legno duro, utilizzare un trapano per legno con  $\varnothing$  2,5 mm per praticare un foro profondo circa 5 mm nei segni. Fare attenzione a non forare completamente.

- Posizionare eventualmente i distanziatori **17** forniti in dotazione tra l'armadio e la piastra di montaggio. Se si utilizzano i distanziatori **17**, sono necessarie le viti di fissaggio **18** lunghe.
- 6. Avvitare la piastra di montaggio **11** con le viti di fissaggio **18** o **19**.
- 7. Far scorrere indietro il prodotto con il lato superiore contro la piastra di montaggio **11** finché non scatta in posizione.
- 8. Accertarsi che il prodotto sia scattato correttamente in posizione e posare con cura il cavo di alimentazione e l'antenna a filo.

### ● **Smontaggio**

1. Tirare il prodotto in avanti dalla piastra di montaggio **11**.
2. Allentare le viti **18** o **19** sulla piastra di montaggio e rimuovere la piastra di montaggio **11** dall'armadio a parete.

### ● **Prima messa in funzione**

- È possibile posizionare il prodotto anche su una superficie piana. Tuttavia, è necessario ribaltare il piedino ribaltabile **14** del prodotto in modo da non coprire le fessure di ventilazione e l'altoparlante **16** sul fondo del prodotto.
- 1. Collegare il connettore cavo dell'alimentatore **20** alla presa di collegamento **12**.
- 2. Collegare l'alimentatore ad una presa installata correttamente.
  - Il prodotto visualizza prima una data fittizia e l'ora **00:00**.
  - La data e l'ora vengono impostate automaticamente.
  - Quando si accende la radio, il prodotto inizia a cercare una stazione DAB.
  - Una stazione DAB viene quindi visualizzata sul display **1** e riprodotta.

### ● **Accensione/spengimento del prodotto**

- Estrarre completamente l'antenna a filo **13**.

#### **Accensione/spengimento del prodotto**

Accensione	Premere <b>⏻/MODE</b> <b>5</b>
Spegnimento	Tenere nuovamente premuto <b>⏻/MODE</b> <b>5</b> (spento = funzionamento in standby)

### ● **Accensione e spegnimento dell'illuminazione a LED**

#### **i** **INDICAZIONI:**

- L'illuminazione a LED **15** si trova sul fondo del prodotto.
- Se l'illuminazione a LED **15** non viene spenta manualmente, si spegne automaticamente dopo 120 minuti.
- Accendere l'illuminazione a LED: Premere brevemente il tasto **💡** **9**.
- Spegnere l'illuminazione a LED: Premere di nuovo brevemente il tasto **💡** **9**.

## ● Selezione della modalità



- Durante il funzionamento, premere brevemente il tasto  **MODE** [5], per passare dal funzionamento DAB a quello FM e viceversa.

## ● Regolazione del volume

Volume	Controllo del volume [10]
Aumentare	Girare in senso orario
Abbassare	Girare in senso antiorario

## ● Impostazioni di sistema

1. Tenere premuto **MENU/INFO** [6] per visualizzare il menu.
2. Ruotare il controllo del volume [10] per selezionare **<SISTEMA>**. Premere il controllo del volume [10] per confermare l'impostazione.
3. Ruotare il controllo del volume [10] per selezionare:

Impostazioni di sistema	
1. <b>Ora</b>	
↳ <b>Impost. ora/data</b>	
↳ <b>Impost. ora</b>	
↳ <b>00:00</b>	
↳ <b>Impost. data</b>	
↳ <b>Aggiorn. automatico</b>	(Aggiornamento automatico dell'ora)
↳ <b>Nessun aggiorn.</b>	(Nessun aggiornamento automatico dell'ora)
↳ <b>Aggiorn. da FM</b>	(Aggiornamento automatico dell'ora da FM)
↳ <b>Aggiorn. da DAB</b>	(Aggiornamento automatico dell'ora da DAB)
↳ <b>Aggiorn. da qualsiasi</b>	(Aggiornamento automatico dell'ora da FM o DAB)
↳ <b>Impost. 12/24 ore</b>	(Indicazione 12 o 24 ore)
↳ <b>Impost. 24 ore</b>	(Indicazione 24 ore)
↳ <b>Impost. 12 ore</b>	(Indicazione 12 ore)
↳ <b>Impost. formato data</b>	
↳ <b>GG-MM-AAAA</b>	("Giorno-Mese-Anno")
↳ <b>MM-GG-AAAA</b>	("Mese-Giorno-Anno")
2. <b>Sveglia</b>	
↳ <b>Sveglia 1 - Sveglia 2</b>	(Selezionare Allarme 1 o Allarme 2 per l'impostazione)
↳ <b>Sveglia 1 Impost</b>	
↳ <b>Sveglia On - Sveglia Off</b>	
↳ <b>Sveglia 1 Impost</b>	(Impostare l'ora della sveglia)
↳ <b>00:00</b>	(Impostare l'ora della sveglia)
↳ <b>Durata 15-30-45-60-90</b>	(Impostazione della durata dell'allarme)
↳ <b>Cicalino - DAB - FM</b>	(Impostare la sorgente di allarme)
↳ <b>Scelta della stazione</b>	(Disponibile solo per DAB o FM)
↳ <b>Ogni giorno - Una volta - Fine settimana - Giorni feriali</b>	(Impostare la frequenza di ripetizione)
↳ <b>Volume: L6 - L16</b>	
↳ <b>Sveglia Off - Sveglia On</b>	
3. <b>Retroilluminazione</b>	
↳ <b>Livello attivo</b>	
↳ <b>Alto - Medio - Basso</b>	(Luminosità)
Ruotare il controllo del volume [10] o premere  [2] o  [3] = modifica i valori   premere il controllo del volume [10] = conferma il valore o la selezione   <b>MENU/INFO</b> [6] = 1 livello indietro	

Impostazioni di sistema	
↳ <b>Dimmer notturno</b>	Per <b>Sì</b> (durata dalle 23:00 alle 04:59): La retroilluminazione è spenta. Premendo brevemente un tasto qualsiasi si accende la retroilluminazione per 10 secondi. Alle ore 05:00, la retroilluminazione viene riportata all'impostazione esistente.
↳ <b>NO - Sì</b>	
<b>4. Temporizzatore Volume</b>	
↳ <b>Volume: L6 - L16</b>	(Impostare il volume del timer)
<b>5. Lingua</b>	
↳ English, Deutsch, Italiano, Français, Nederlands, Español, Português, Svenska, Dansk, Norsk, Suomi, Polski	
<b>6. Ripristino valori di default</b>	(Ripristino delle impostazioni di fabbrica)
↳ <b>NO</b>	(No al ripristino delle impostazioni di fabbrica)
↳ <b>Sì</b>	(Ripristino delle impostazioni di fabbrica)
<b>ⓘ INDICAZIONE:</b>	Dopo il ripristino delle impostazioni di fabbrica, tutte le stazioni precedentemente memorizzate vanno perse.
<b>7. Versione del software</b>	
↳ Numero di versione	
Ruotare il controllo del volume <b>10</b> o premere <b>▲ 2</b> o <b>▼ 3</b> = modifica i valori   premere il controllo del volume <b>10</b> = conferma il valore o la selezione   <b>MENU/INFO 6</b> = 1 livello indietro	

## ● Funzionamento FM

1. Accendere il prodotto.
2. Premere brevemente **⏻/MODE 5** per passare dalla modalità DAB a quella FM.

## ● Funzioni di ricerca

- Scegliere tra 3 funzioni di ricerca per selezionare una stazione radio.

Funzione	Descrizione
Ricerca automatica delle stazioni	Tenere premuto il controllo del volume <b>10</b> per avviare la ricerca automatica delle stazioni FM. Il prodotto memorizza fino a 30 stazioni.
Ricerca semiautomatica delle stazioni	Tenere premuto <b>▲ 2</b> o <b>▼ 3</b> per avviare la ricerca nella direzione desiderata. La ricerca si interrompe non appena si riceve un segnale radio chiaro.
Ricerca manuale delle stazioni	Premere brevemente <b>▲ 2</b> o <b>▼ 3</b> per cercare manualmente le stazioni FM (la frequenza cambia di 0,05 MHz).

## ● Impostazioni audio

1. Tenere premuto **MENU/INFO 6** per visualizzare il menu.
2. Ruotare il controllo del volume **10** o premere **▲ 2** o **▼ 3** per selezionare **<Impostaz. audio>**. Premere il controllo del volume **10** per confermare.

3. Ruotare il controllo del volume **10** per impostare quanto segue:

Voce di menu	Funzione
<b>Ricezione stereo</b>	Il prodotto cerca stazioni mono e stereo. Uscita audio: Stereo combinato o Stereo.
<b>Solo mono</b>	Il prodotto cerca stazioni mono e stereo. Uscita audio: Stereo combinato.

## ● Modalità di visualizzazione FM

- Premere brevemente **MENU/INFO 6** per selezionare quanto segue:

Indicatore	Funzione
Potenza del segnale	Visualizza una barra che indica l'intensità del segnale.
Tipo di programma	Mostra il genere del programma in onda.
<b>Impostaz. audio</b>	Mostra se la stazione viene ricevuta in modalità mono o stereo.
<b>Ora</b>	Mostra l'orario fornito automaticamente dalla stazione.
<b>Data</b>	Mostra la data fornita automaticamente dalla stazione.
Testo radio	Impostare una scritta scorrevole che fornisca informazioni in tempo reale come titoli di canzoni, notizie, titoli, ecc.

- Ogni volta che si preme **MENU/INFO** [6] viene visualizzata la voce successiva. La voce viene visualizzata costantemente.

## ● **Funzionamento DAB**

- Passare alla modalità DAB: Premere brevemente  **MODE** [5].



## ● **Ricerca completa**

Eseguire una ricerca completa delle stazioni in modalità DAB:

1. Tenere premuto **MENU/INFO** [6].
2. Ruotare il controllo del volume [10] per selezionare **<Ricerca completa>**.
3. Premere il controllo del volume [10] per confermare l'impostazione.
  - Tutte le stazioni rilevate vengono memorizzate automaticamente in una lista stazioni.

## ● **Richiamo di una stazione memorizzata**

**i** **INDICAZIONE:** Per richiamare una stazione dalla lista delle stazioni, fare riferimento al seguente capitolo "Sintonizzazione manuale delle stazioni".



- È possibile richiamare una stazione precedentemente memorizzata premendo il tasto **PRESET** [7].
1. Ruotare il controllo del volume [10] o premere  [2] o  [3] per selezionare la posizione di memoria desiderata.
  2. Premere il controllo del volume [10] per confermare l'impostazione.

## ● **Sintonizzazione manuale delle stazioni**

1. Tenere premuto **MENU/INFO** [6].
2. Ruotare il controllo del volume [10] o premere [2] o [3] per selezionare **<Sintonizz. manuale>**.
3. Premere il controllo del volume [10] per confermare l'impostazione.
4. Ruotare il controllo del volume [10] o premere [2] o [3] per selezionare una stazione dalla lista stazioni.
5. Premere il controllo del volume [10] per confermare l'impostazione. Viene visualizzata la potenza del segnale. In caso di impostazione manuale, il prodotto non emette alcun suono.
  - La stazione appena sintonizzata viene mostrata nell'elenco delle stazioni.

## ● **Eliminazione delle stazioni non disponibili**

**i** **INDICAZIONE:** Le stazioni non disponibili possono essere rilevate solo dopo un'altra ricerca completa (ad es. in un altro luogo). In questo caso, davanti alla stazione interessata viene posto un punto interrogativo. Dopo aver eseguito la funzione "Elimina", le stazioni contrassegnate in modo corrispondente non sono più disponibili nell'elenco delle stazioni.

1. Tenere premuto **MENU/INFO** [6].
2. Ruotare il controllo del volume [10] o premere  [2] o  [3] per selezionare **<Elimina>**.
3. Premere il controllo del volume [10] per confermare l'impostazione.
4. Ruotare il controllo del volume [10] per selezionare **<Sì>**.
5. Premere il controllo del volume [10] per confermare l'impostazione.

## ● **Modalità di visualizzazione DAB**

- Premere brevemente **MENU/INFO** [6] per selezionare quanto segue:



Impostazione	Funzione
Potenza del segnale	Visualizza una barra che indica l'intensità del segnale.
Tipo di programma	Mostra il genere del programma in onda.
Frequenza	Mostra la frequenza e il numero del multiplex o del canale della stazione attualmente impostata.
Ensemble	Mostra il nome del multiplex che contiene la stazione che si sta ascoltando.
Err. Segnale	Mostra il numero di errori di segnale.
Bitrate e Codec	Mostra la modalità radio e il bit rate audio ricevuto.
Ora	Mostra l'orario fornito automaticamente dalla stazione.
Data	Mostra la data fornita automaticamente dalla stazione.
Testo radio	Impostare una scritta scorrevole che fornisca informazioni in tempo reale come titoli di canzoni, notizie, titoli, ecc.

- Ogni volta che si preme **MENU/INFO** [6] viene visualizzata la voce successiva. La voce viene visualizzata costantemente.

## ● **Memorizzazione di una stazione radio sintonizzata**

**i** **INDICAZIONE:** Le posizioni di memoria che sono già occupate vengono sovrascritte senza ulteriore avviso.

È possibile memorizzare fino a 60 stazioni (30 FM e 30 DAB).

1. Tenere premuto **PRESET** [7].
2. Sul display [1] viene visualizzato **<Preselez. x In mem: Vuoto>**.
3. Ruotare il controllo del volume [10] o premere  [2] o  [3] per selezionare la posizione di memoria desiderata.
4. Premere il controllo del volume [10] per confermare l'impostazione.
  - La stazione è memorizzata. Sul display [1] viene visualizzato **<Preselez. x In mem>**.

## ● **Richiamo di una stazione memorizzata**

**i** **INDICAZIONE:** Quando il numero della posizione di memoria non è occupato, viene visualizzato **<Memor. preselez. <#> (Vuoto)>**.

1. Per richiamare una stazione precedentemente memorizzata, premere brevemente **PRESET** [7].
2. Ruotare il controllo del volume [10] o premere **▲** [2] o **▼** [3] per selezionare la posizione di memoria desiderata.
3. Premere il controllo del volume [10] per confermare l'impostazione.

## ● **Timer di sospensione**

In modalità di funzionamento:

1. Tenere premuto **TIMER/SLEEP** [8] per circa 2 secondi per accedere al menu delle impostazioni.
2. Premere **TIMER/SLEEP** [8] per impostare **15/30/45/60/90/120** minuti.
3. Premere il controllo del volume [10] per confermare l'impostazione.
  - Allo scadere del tempo selezionato, il prodotto passa in modalità standby.
  - Determinare il tempo di standby rimanente: Sul display viene visualizzato il periodo rimanente.
- Annullare il timer di sospensione: Tenere premuto **TIMER/SLEEP** [8] per circa 2 secondi. Premere ripetutamente **TIMER/SLEEP** per selezionare **<OFF>**.

## ● **Impostazione dell'allarme**

- Tenere premuto **MENU/INFO** [6] per 2 secondi in modalità standby o di funzionamento.

### **Attivare l'impostazione dell'allarme**

1. Ruotare il controllo del volume [10] per selezionare **<SISTEMA>**.
2. Premere il controllo del volume [10] per confermare l'impostazione.
3. Ruotare il controllo del volume [10] per selezionare **<Sveglia>**.
4. Premere il controllo del volume [10] per selezionare Allarme 1 o Allarme 2.
5. Ruotare il controllo del volume [10] per selezionare **<Sveglia On>** o **<Sveglia Off>**.
6. Premere il controllo del volume [10] per confermare l'impostazione.

### **Definire l'impostazione di allarme**

#### **i** **INDICAZIONI:**

- Quando suona l'allarme, premere **⏻/MODE** [5] per spegnerlo.
  - Il volume aumenterà gradualmente.
  - Una volta scaduta la durata dell'allarme, il prodotto tornerà automaticamente in modalità standby.
  - Allarme **<FM>** o **<DAB>**: Quando suona l'allarme, sul display [1] appare la stazione radio.

1. Premere il controllo del volume [10].
2. Ruotare il controllo del volume [10] per impostare le ore.
3. Premere il controllo del volume [10] per confermare l'impostazione.
4. Ruotare il controllo del volume [10] per impostare i minuti.
5. Premere il controllo del volume [10] per confermare l'impostazione.
6. Ruotare il controllo del volume [10] per selezionare la durata dell'allarme (opzioni: **15/30/45/60/90** minuti).
7. Premere il controllo del volume [10] per confermare l'impostazione.
8. Ruotare il controllo del volume [10] per impostare l'allarme (opzioni: **<Cicalino>**, **<FM>**, **<DAB>**).
9. Premere il controllo del volume [10] per confermare l'impostazione.
10. Ruotare il controllo del volume [10] per impostare la ripetizione dell'allarme (opzioni: **<Una volta>**, **<Ogni giorno>**, **<Fine settimana>**, **<Giorni feriali>**).
11. Premere il controllo del volume [10] per confermare l'impostazione.
12. Ruotare il controllo del volume [10] per impostare il volume dell'allarme.
13. Premere il controllo del volume [10] per confermare l'impostazione.
14. Ruotare il controllo del volume [10] per selezionare **<Sveglia Off>** o **<Sveglia On>**.
15. Premere il controllo del volume [10] per confermare l'impostazione.
16. Se l'allarme è stato impostato correttamente, il display [1] mostrerà **<Sveglie Memorizzate>**.

## ● **Funzione Snooze**

- Premere il controllo del volume [10] mentre suona l'allarme. L'allarme viene riattivato dopo 10 minuti.

## ● **Assegnazione delle stazioni ai tasti di selezione canale**

**i** **INDICAZIONE:** I tasti di selezione memoria [4] corrispondono alle posizioni di memoria da **1** a **5** delle stazioni memorizzate dall'utente.

1. Al termine della ricerca delle stazioni DAB/FM, selezionare una stazione.
2. Tenere premuto uno dei tasti di selezione memoria [4] per memorizzare la stazione corrispondente. Se la stazione è stata memorizzata correttamente, il display [1] mostrerà **<Preselez. <Numero> In mem>**.
3. Premere brevemente uno dei tasti di selezione memoria [4] per riprodurre la corrispondente stazione radio memorizzata.
  - Se si preme brevemente uno dei tasti di selezione memoria [4] a cui non è assegnata alcuna stazione, sul display [1] viene visualizzato **<Memor. preselez. <#> (Vuoto)>**.

## ● Funzione timer

Il prodotto è dotato di una pratica funzione timer che consente di monitorare, ad esempio, i tempi di cottura. È possibile impostare 2 diversi timer.

### ● Impostare il volume del timer

1. Tenere premuto **MENU/INFO** [6] per 2 secondi in modalità standby o di funzionamento.
2. Ruotare il controllo del volume [10] per selezionare **<SISTEMA>**.
3. Premere il controllo del volume [10] per confermare l'impostazione.
4. Ruotare il controllo del volume [10] per selezionare **<Temporizzatore Volume>**.
5. Premere il controllo del volume [10] per confermare l'impostazione.
6. Ruotare il controllo del volume [10] per impostare il volume dell'allarme del timer.
7. Premere il controllo del volume [10] per confermare l'impostazione.

### ● Impostare e azionare la funzione timer

#### **i** INDICAZIONI:

- Il timer 1 può essere impostato con incrementi di 1 minuto, da 1 minuto a 3 ore e 59 minuti. Se si imposta il conto alla rovescia tra 1 e 4 minuti, il tempo viene visualizzato nel formato "mm:ss". Se si imposta il conto alla rovescia a 5 minuti o più, il tempo viene visualizzato nel formato "hh:mm:ss".
  - Il timer 2 può essere impostato con incrementi di 5 minuti, da 5 minuti a 3 ore e 55 minuti. Il tempo viene visualizzato nel formato "hh:mm:ss".
  - Se non vengono apportate modifiche alle impostazioni per circa 15 secondi, il prodotto ritorna alla modalità di funzionamento precedente senza salvare le impostazioni.
1. Premere **TIMER/SLEEP** [8] per passare dal timer 1 (T1) al timer 2 (T2).
  2. Ruotare il controllo del volume [10] o premere **▲** [2] o **▼** [3] per selezionare il tempo di conto alla rovescia.
  3. Premere il controllo del volume [10] per confermare. Sul display [1] viene visualizzato T1 o T2. Il conto alla rovescia inizia subito.
  4. Premere **TIMER/SLEEP** [8] per controllare il tempo di conto alla rovescia.
    - Un segnale di avvertimento suonerà 30, 15, 10 e 5 secondi prima della fine del conto alla rovescia.
    - Alla fine del conto alla rovescia, un segnale di allarme suona al massimo volume. Premere un tasto qualsiasi per disattivare l'allarme. T1 o T2 scompare dal display [1].

### ● Annullare il timer

1. Premere brevemente **TIMER/SLEEP** [8] per selezionare il tempo del timer di cui si desidera annullare la funzione (T1 o T2).
2. Tenere premuto il controllo del volume [10] per 2 secondi finché sul display [1] non compare **<Off>**.

## ● Pulizia e manutenzione

- ⚠ AVVERTENZA!** Non immergere né il prodotto né l'alimentatore in acqua o altri liquidi per la pulizia. Non tenere mai uno dei componenti del prodotto sotto l'acqua corrente.
  - ⚠ AVVERTENZA!** Prima di pulire: Scollegare il prodotto dall'alimentazione elettrica.
  - ⚠ ATTENZIONE!** Non permettere all'acqua o ad altri liquidi di penetrare all'interno del prodotto.
  - ⚠ ATTENZIONE!** Per la pulizia non utilizzare detergenti a base di solventi, abrasivi, soluzioni detergenti aggressive o spazzole dure.
1. Pulire il prodotto con un panno leggermente inumidito.
  2. Lasciare poi asciugare tutte le parti.

## ● Conservazione

- Conservare il prodotto nella sua confezione originale.
- Tenere il prodotto in un luogo asciutto e sicuro, fuori dalla portata dei bambini.

## ● Risoluzione dei problemi

Causa	Rimedio
Il prodotto non si accende	Verificare se l'alimentatore è collegato correttamente alla presa e al prodotto.
Nessun suono	Regolare il volume.
Ricezione radio disturbata	La ricezione del segnale è troppo bassa. Orientare l'antenna o spostare il prodotto in un punto con un segnale più forte.
Trasmettitore FM non trovato	Segnale debole. Cercare manualmente.
Trasmettitore DAB non trovato	Nessuna copertura DAB nella propria zona o scarsa ricezione. Regolare la posizione dell'antenna.

## ● Glossario

- Multiplex: In DAB e DAB+ si possono trasmettere diversi programmi radio su ogni frequenza. Queste stazioni radio vengono combinate in un cosiddetto multiplex. In questo multiplex possono essere trasmessi anche servizi aggiuntivi come immagini e informazioni testuali.
- Err. Segnale: Maggiore è il numero di errori di segnale, più il segnale audio raggiunge il prodotto in modo disturbato. La protezione contro gli errori integrata può compensare in una certa misura questo inconveniente senza deteriorare il segnale audio. La visualizzazione del numero di errori di segnale può essere utile per determinare un buon luogo di installazione per il prodotto.

## ● **Dichiarazione di conformità UE semplificata**

La OWIM GmbH & Co. KG, Stiftsbergstraße 1, 74167 Neckarsulm, GERMANIA, dichiara che il prodotto (Radio da cucina DAB+ HG13658A/HG13658B) è conforme alle Direttive 2014/53/UE, 2011/65/UE e 2009/125/CE.

Il testo integrale della dichiarazione di conformità UE è disponibile al seguente indirizzo Internet: [www.owim.com](http://www.owim.com)



## ● **Smaltimento**

### **Imballaggio:**

L'imballaggio è composto da materiali ecologici che possono essere smaltiti presso i siti di raccolta locali per il riciclo.



Osservare l'identificazione dei materiali di imballaggio per lo smaltimento differenziato, i quali sono contrassegnati da abbreviazioni (a) e da numeri (b) con il seguente significato: 1-7: plastiche/20-22: carta e cartone/80-98: materiali compositi.

### **Prodotto:**



Points de collecte sur [www.quefaire-demessdechets.fr](http://www.quefaire-demessdechets.fr)  
Privilégiez la réparation ou le don de votre appareil !



Il prodotto, i suoi accessori e i materiali di imballaggio sono riciclabili e soggetti alla responsabilità estesa del produttore. Per un migliore trattamento dei rifiuti, smaltirli separatamente seguendo i diversi simboli della raccolta differenziata.

Il logo Triman è valido solamente per la Francia.



E' possibile informarsi circa le possibilità di smaltimento del prodotto usato presso l'amministrazione comunale o cittadina.



Il simbolo a lato, raffigurante un bidone dei rifiuti su ruote barrato, indica che il presente apparecchio è soggetto alla direttiva 2012/19/UE. Tale direttiva stabilisce che, finita la sua vita utile, questo apparecchio non debba essere smaltito con la normale spazzatura domestica, bensì debba essere consegnato a centri di raccolta appositi, a centri per il riciclaggio o a impianti per lo smaltimento dei rifiuti.

### **Tale smaltimento è gratuito.**

Rispettare l'ambiente e smaltire il prodotto in maniera corretta.

## ● **Garanzia**

Il prodotto è stato fabbricato accuratamente secondo severe direttive di qualità ed è stato controllato meticolosamente prima

della consegna. In caso di difetti di materiale o fabbricazione l'acquirente può far valere diritti legali nei confronti del venditore. La nostra garanzia sotto riportata non costituisce alcun limite ai diritti legali dell'acquirente.

Questo prodotto è garantito per 3 anni con decorrenza dalla data di acquisto. La garanzia decorre dalla data d'acquisto. Conservare lo scontrino originale in un posto sicuro perché questo documento viene richiesto come prova dell'avvenuto acquisto.

Tutti i danni o difetti presenti già al momento dell'acquisto devono essere comunicati subito dopo l'apertura della confezione.

Se entro 3 anni dalla data di acquisto di questo prodotto si rileva un difetto di materiale o di fabbricazione, noi procederemo, a nostra discrezione, alla riparazione o sostituzione gratuita del prodotto o al rimborso del prezzo di acquisto. Un eventuale intervento in garanzia non prolunga né rinnova il periodo di garanzia stesso. Ciò vale anche per le parti sostituite e riparate.

Questa garanzia decade in caso di danneggiamento oppure uso o manutenzione impropri del prodotto.

La prestazione in garanzia vale per difetti del materiale o di fabbricazione. Questa garanzia non si estende a componenti del prodotto esposti a normale logorio, che possono pertanto essere considerati come componenti soggetti a usura (esempio capacità della batteria, calcificazione, lampade, pneumatici, filtri, spazzole...). La garanzia non si estende altresì a danni che si verificano su componenti delicati (esempio interruttori, batterie, parti realizzate in vetro, schermi, accessori vari) nonché danni derivanti dal trasporto o altri incidenti.

## ● **Gestione dei casi in garanzia**

Per garantire un rapido disbrigo delle proprie pratiche, seguire le istruzioni seguenti:

Per ogni richiesta si prega di conservare lo scontrino e il codice dell'articolo (IAN 528132\_2504) come prova d'acquisto.

Il numero d'articolo può essere dedotto dalla targhetta, da un'incisione, dal frontespizio delle istruzioni (in basso a sinistra) oppure dall'adesivo applicato sul retro o sul lato inferiore.

In caso di disfunzioni o avarie, contattare innanzitutto i partner di assistenza elencati di seguito telefonicamente oppure via e-mail.

Si può inviare il prodotto ritenuto difettoso all'indirizzo del centro di assistenza indicato con spedizione esente da affrancatura, completo del documento di acquisto (scontrino) e della descrizione del difetto, specificando anche quando tale difetto si è verificato.

## ● **Assistenza**

**IT Assistenza Italia**  
Tel.: 800781188  
E-Mail: [owim@lidl.it](mailto:owim@lidl.it)

**CH Assistenza Svizzera**  
Tel.: 0800 56 44 33  
E-Mail: [owim@lidl.ch](mailto:owim@lidl.ch)

**MT Assistenza Malta**  
Tel.: 80062230  
E-Mail: [owim@lidl.mt](mailto:owim@lidl.mt)

<b>Indicaciones de advertencia y símbolos empleados</b> .....	Página	78
<b>Guía rápida</b> .....	Página	78
Uso previsto .....	Página	78
Volumen de suministro .....	Página	79
Aviso de marca registrada .....	Página	79
Descripción de las piezas .....	Página	79
Datos técnicos .....	Página	80
<b>Indicaciones de seguridad</b> .....	Página	81
<b>Puesta en marcha</b> .....	Página	83
Requisitos del lugar de instalación .....	Página	83
Instalación debajo de un armario suspendido .....	Página	83
Desmontaje .....	Página	83
<b>Primera puesta en marcha</b> .....	Página	83
Encendido/apagado del producto .....	Página	83
Encender/apagar la iluminación LED .....	Página	83
Selección de modo .....	Página	84
Regular el volumen .....	Página	84
Configuración del sistema .....	Página	84
<b>Modo FM</b> .....	Página	85
Funciones de búsqueda .....	Página	85
Configurar audio .....	Página	85
Modo indicador FM .....	Página	85
<b>Modo DAB</b> .....	Página	86
Búsqueda completa .....	Página	86
<b>Consultar una emisora guardada</b> .....	Página	86
Sintonizar manualmente una emisora .....	Página	86
Borrar emisoras no disponibles .....	Página	86
Modo indicador DAB .....	Página	86
<b>Memorizar emisora de radio ajustada</b> .....	Página	86
<b>Consultar una emisora guardada</b> .....	Página	86
Temporizador de reposo .....	Página	87
Configuración de la alarma .....	Página	87
Función repetición .....	Página	87
Asignar emisoras a los botones de selección de canal .....	Página	87

<b>Función temporizador</b> .....	Página	87
Ajustar el volumen del temporizador .....	Página	87
Ajuste y funcionamiento de la función temporizador .....	Página	87
Cancelación del temporizador .....	Página	88
<b>Limpieza y cuidado</b> .....	Página	88
<b>Almacenamiento</b> .....	Página	88
<b>Subsanación de problemas</b> .....	Página	88
<b>Glosario</b> .....	Página	88
<b>Declaración de conformidad de la CE simplificada</b> .....	Página	88
<b>Eliminación</b> .....	Página	88
<b>Garantía</b> .....	Página	89
Tramitación de la garantía .....	Página	89
<b>Asistencia</b> .....	Página	89

## Indicaciones de advertencia y símbolos empleados

Los símbolos representados se emplean en el manual de instrucciones, la guía rápida, en el embalaje y en el producto.

	<b>¡PELIGRO!</b> Este símbolo con la palabra de señalización "Peligro" identifica un riesgo de nivel alto que, si no se evita, puede tener como consecuencia una lesión grave o incluso la muerte.		<b>¡ADVERTENCIA!</b> Este símbolo con la palabra de señalización "Advertencia" identifica un riesgo de nivel medio que, si no se evita, puede tener como consecuencia una lesión grave o incluso la muerte.
	<b>¡CUIDADO!</b> Este símbolo con la palabra de señalización "Cuidado" identifica un riesgo de nivel bajo que, si no se evita, puede tener como consecuencia una lesión menor o de tipo leve.		<b>¡ATENCIÓN!</b> Este símbolo en combinación con la palabra de señalización "Atención" advierte de un posible daño material.
	<b>NOTA:</b> Este símbolo con la palabra de señalización "Nota" ofrece más información útil.		Clase de protección III La radio (a excepción del adaptador de corriente) solo debe funcionar con un voltaje de protección muy bajo (SELV).
	Utilice el producto solo en espacios interiores secos.		Símbolo para un producto de la clase de protección II
	<b>¡ADVERTENCIA! ¡PELIGRO DE EXPLOSIÓN!</b> Una advertencia, que contiene este símbolo y el texto "¡ADVERTENCIA! ¡PELIGRO DE EXPLOSIÓN!", advierte de un posible riesgo de explosión. Si no se respeta tal indicación de advertencia, puede ocasionar lesiones serias e incluso la muerte, así como daños materiales. ¡Siga las indicaciones de esta advertencia para evitar lesiones graves, peligro de muerte o peligro de daños materiales!		¡Este signo de obligación advierte que se deben utilizar guantes de protección adecuados! Siga las indicaciones de esta advertencia para evitar lesiones en las manos por objetos o contacto con materiales químicos o calientes.
			Este símbolo significa que se debe tener en cuenta el manual de instrucciones antes de utilizar el producto.
	Tensión/corriente alterna		Tensión/corriente continua
	Este símbolo advierte de normas de comportamiento especiales en relación con niños.		Polaridad del conector hueco
	El marcado CE ratifica la conformidad con las directivas de la UE aplicables al producto.		Indicaciones de seguridad
			Instrucciones de manipulación

## RADIO DE COCINA DAB+

### ● Guía rápida

Este documento se trata de una copia impresa acortada del manual de instrucciones completo. Escaneando el código QR accede directamente a la página del Servicio Lidl ([www.lidl-service.com](http://www.lidl-service.com)) donde, introduciendo el número de artículo (IAN) 528132\_2504, puede consultar y descargar el manual de instrucciones completo.

La guía de inicio rápido es parte integrante de este producto. Antes de usar el producto, familiarícese con todas las indicaciones de manejo y seguridad. Conserve bien la guía de inicio rápido y entregue todos los documentos en caso de transferir el producto a terceros.

### ● Uso previsto

La radio digital de cocina DAB+ (en lo sucesivo "producto") es un dispositivo de electrónica de consumo. Se utiliza para la recepción y reproducción de programas de radio analógicos y digitales. Este producto solo debe ser utilizado para un uso doméstico y no es apropiado para fines comerciales o industriales. No utilizar el producto en climas tropicales. Cualquier otro uso se considera inadecuado. Las reclamaciones por un uso inadecuado o por modificaciones no autorizadas en el producto no están dentro del alcance de la garantía. Cualquier uso de este tipo se realiza bajo su propia responsabilidad.

## ● Volumen de suministro

Después de desembalar el producto, compruebe si la entrega está completa y todas las piezas están en perfecto estado. Antes de usarlo, retire todos los materiales de embalaje.

- 1× Radio de cocina DAB+
- 4× Distanciator (para colocar debajo del armario)
- 4× Tornillo de fijación (largo)
- 4× Tornillo de fijación (corto)

1× Adaptador de corriente

1× Guía rápida

Si detecta fallos en el producto o piezas faltantes, póngase en contacto con su distribuidor donde haya adquirido el producto.

## ● Aviso de marca registrada

- La marca y el nombre comercial Tronic son propiedad de sus respectivos propietarios.
- Todos los otros nombres y productos son marcas o marcas registradas de sus respectivos propietarios.

## ● Descripción de las piezas

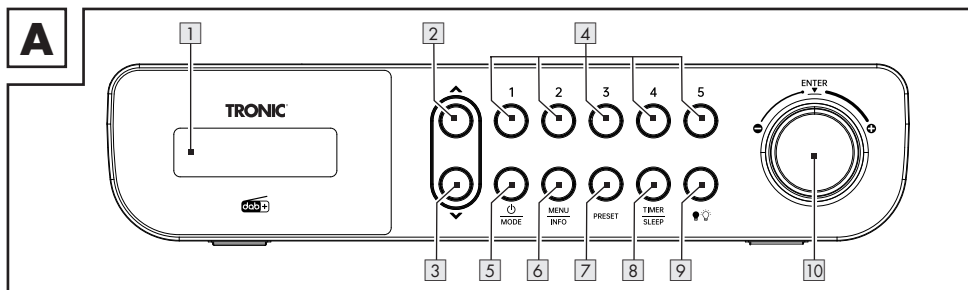

1 Pantalla

2 Botón de selección (hacia arriba)

3 Botón de selección (hacia abajo)

4 **1/2/3/4/5** Botones de selección de memoria

5 Botón de modo standby

6 **MENU INFO** Botón menú/Info

7 **PRESET** Botón de preselección

8 **TIMER SLEEP** Botón temporizador/temporizador de reposo

9 Botón de iluminación

10 Control de volumen con función de botón

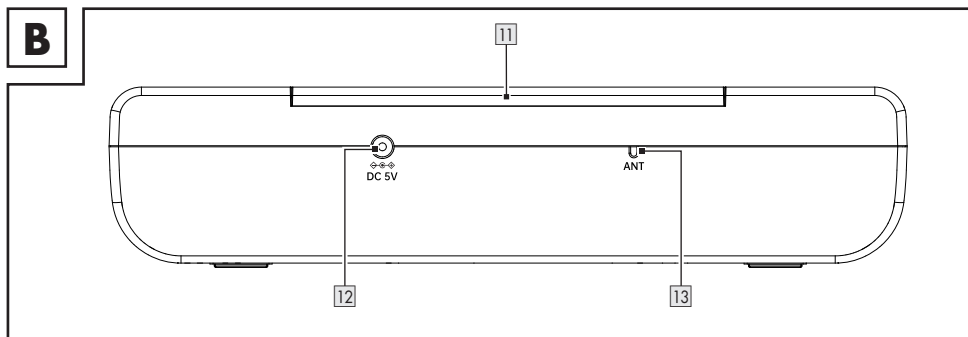

11 Placa de montaje

12 **DC 5V** Conector hembra del adaptador de corriente

13 Antena de alambre para recepción de radio

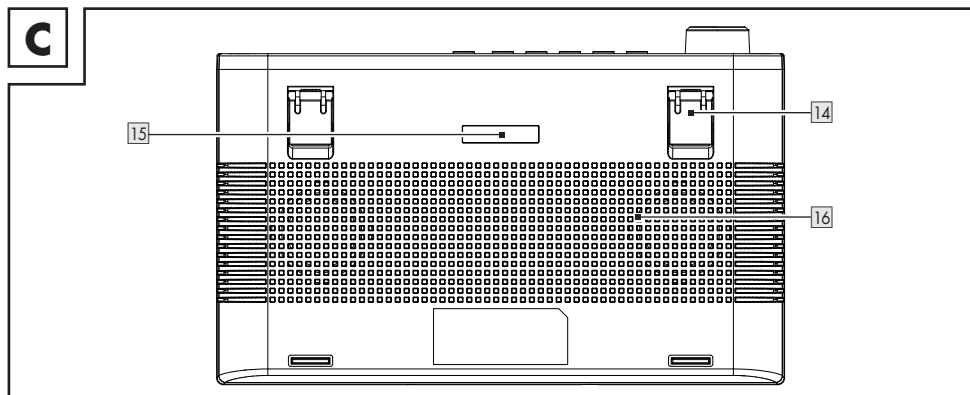

14 Pata desplegable

16 Altavoz

15 Iluminación LED

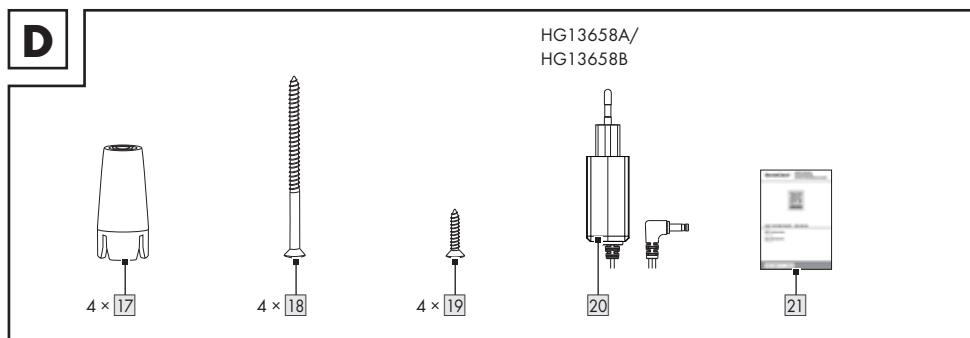

17 Distanciador (para colocar debajo del armario)

20 Adaptador de corriente

18 Tornillo de fijación (largo)

21 Guía rápida

19 Tornillo de fijación (corto)

## ● Datos técnicos

### Radio

Tensión/corriente de entrada:	5 V $\overline{=}$ $\overline{=}$ /1,5 A
Alcance de recepción DAB:	174,928 MHz a 239,2 MHz
Alcance de recepción FM:	87,5 MHz a 108 MHz
Memorias de emisoras:	30 (DAB), 30 (FM)
Potencia de salida de audio:	2 x 1,5 W RMS
Condiciones de servicio:	+10 °C a +35 °C 40 % a 85 % (humedad relativa del aire)
Temperatura de almacenamiento:	-20 °C a +60 °C
Dimensiones (An x Al x P):	aprox. 254 mm x 56 mm x 160 mm
Peso:	aprox. 575 g (sin adaptador)

Clase de protección (radio):	III/⚡
Consumo de potencia en modo standby:	<0,8 W
Tiempo para el cambio automático al modo standby:	<20 min

### Adaptador de corriente

Descripción	Valor
Distribuidor:	OWIM GmbH & Co. KG Juzgado de primera estancia Stuttgart: HRA 721742 Stiftsbergstraße 1 74167 Neckarsulm Alemania
Nombre del fabricante:	Xiamen Xdroid Technology Co., Ltd.
Identificador del modelo:	XZ0500-1500VG
Tensión de entrada:	100-240 V~
Frecuencia de la CA de entrada:	50/60 Hz
Corriente de entrada:	0,4 A
Tensión de salida:	5,0 V ===
Intensidad de salida:	1,5 A
Potencia de salida:	7,5 W
Eficiencia media en activo:	79,14 %
Eficiencia a baja carga (10 %):	72,49 %
Consumo eléctrico en vacío:	0,08 W
Polaridad del conector hueco de salida:	⚡⊖⚡
Clase de protección:	II/□



## Indicaciones de seguridad

- ¡Queda anulada su garantía en el caso de daños por la no contemplación de este manual de instrucciones!
- ¡No se asumirá ninguna responsabilidad por daños indirectos! ¡No se asumirá ninguna responsabilidad en el caso de daños materiales o a personas por un uso inadecuado o por la no contemplación de las indicaciones de seguridad!
- Compruebe que todos los productos no presentan daños antes del uso. Nunca utilice un producto dañado.
- Los rangos de frecuencia indicados en el capítulo "Datos técnicos" representan las

posibilidades técnicas del producto. Observe que pueden aplicarse normas distintas a las frecuencias de libre acceso en países diferentes. La recepción o uso de información puede ser ilegal e incluso dar lugar a sanciones penales.



### ⚠ ¡PELIGRO! ¡PELIGRO DE MUERTE Y ACCIDENTE PARA NIÑOS Y BEBÉS!

- El material de embalaje no es ningún juguete. Nunca deje sin vigilancia a los niños con el material de embalaje. El material de embalaje representa una fuente de peligro potencial, p. ej. ahogamiento. Los niños a menudo subestiman los peligros. Mantenga siempre el material de embalaje fuera del alcance de los niños.

- Este producto puede ser utilizado por niños a partir de 8 años y por personas con capacidades físicas, mentales o sensoriales reducidas o falta de experiencia o conocimientos, siempre y cuando estén bajo la supervisión de una persona responsable o hayan sido instruidos en el uso del producto. No deje que los niños realicen las tareas de limpieza y mantenimiento sin supervisión. No deje que los niños jueguen con el producto. El producto no es un juguete.

### ¡Riesgo de descarga eléctrica!

#### **⚠ ¡ADVERTENCIA! ¡Riesgo de descarga eléctrica!**

Nunca abra la carcasa del producto o el adaptador de corriente. En caso de fallo de funcionamiento, deje que solo el personal cualificado lleve a cabo las reparaciones.

- ⚠ ¡ADVERTENCIA!** Proteja el producto y el adaptador de corriente del goteo y de las salpicaduras. No coloque ningún recipiente con líquido (p. ej. jarrones o bebidas) sobre o cerca del producto o adaptador de corriente. No sumerja en líquido ningún componente del producto. Nunca ponga el producto debajo del agua corriente.

- A fin de prevenir incendios, no coloque ninguna vela encendida sobre o cerca del producto.

- ⚠ ¡ADVERTENCIA!** No toque el adaptador de corriente con las manos húmedas.

- ⚠ ¡CUIDADO!** Nunca utilice un producto dañado. Desconecte de inmediato el adaptador de corriente de la red eléctrica si detecta cualquier daño. Contacte con su distribuidor si el producto está dañado.

- Apague siempre el producto antes de desconectarlo del adaptador de corriente.
- Utilice este producto solo con el adaptador de corriente suministrado. Contacte con su distribuidor si el adaptador de corriente está dañado. Encontrará más información en los datos técnicos del producto.
- Utilice el adaptador de corriente suministrado únicamente con este producto.

- No coloque ningún objeto sobre el cable de conexión y no permita que se roce con los bordes afilados para evitar que se dañe. Manténgalo alejado de superficies calientes y llamas abiertas.
- Tienda el cable de conexión, de modo que nadie tire accidentalmente o pueda tropezar. Mantenga el adaptador de corriente y el cable de conexión fuera del alcance de los niños.
- No tire del cable de conexión, sino del adaptador de corriente si va a desconectarlo de la toma de corriente.
- No enrolle el cable de conexión alrededor del producto.
- Conecte siempre el adaptador de corriente a una toma de corriente accesible, de modo que el enchufe pueda desconectarse de inmediato en caso de emergencia.
- Desconecte el adaptador de corriente de la toma de corriente para desconectar por completo el producto de la red.
- El adaptador de corriente sigue consumiendo una pequeña cantidad de corriente, incluso si la radio no está en funcionamiento, mientras el adaptador de corriente esté conectado a la red eléctrica. El adaptador de corriente debe desconectarse de la red eléctrica para que se apague por completo.
- No exponga el producto a impactos físicos o vibraciones constantes.
- Si advierte de humo o ruidos extraños, desconecte de inmediato el enchufe del adaptador de corriente de la toma de corriente.
- No cubra el adaptador de corriente.
- Desconecte el adaptador de corriente del suministro de corriente si el producto no se está utilizando y antes de limpiarlo.
- Deje secar por completo el producto antes de conectarlo a la red eléctrica o guardarlo. Deje que el producto se enfríe por completo antes de guardarlo.

- ⓘ NOTA:** Este producto está equipado con patas de goma para proteger las superficies más sensibles. No se puede excluir que los

productos de limpieza para muebles ataquen o dañen las patas de goma.

## ● **Puesta en marcha**

### ● **Requisitos del lugar de instalación**

Para garantizar un funcionamiento seguro y sin averías del producto, el lugar de instalación deberá cumplir los requisitos siguientes:

- Coloque el producto sobre una superficie firme, nivelada y horizontal. Utilice la pata desplegable **14**.
- Las superficies de determinados muebles pueden contener componentes que reblandezcan las patas de goma del producto. En caso necesario, coloque una esterilla debajo de las patas de goma del producto.
- Coloque o monte el producto, de modo que no se cubran los orificios de ventilación previstos y el altavoz **16**.
- No ponga en funcionamiento el producto en un entorno extremadamente húmedo, mojado o caliente o cerca de materiales inflamables.
- El lugar de montaje debe seleccionarse, de modo que el producto no quede expuesto a ningún vapor. No instale el producto directamente sobre una placa calefactora.

### ● **Instalación debajo de un armario suspendido**

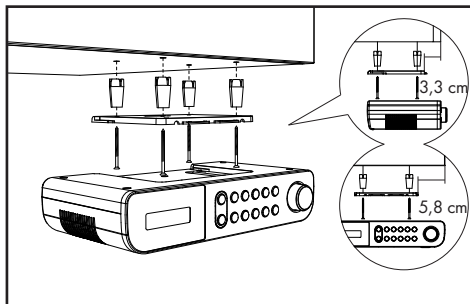

Con la placa de montaje **11** suministrada, puede instalar el producto, p. ej., debajo de un armario suspendido. Para el montaje del producto, proceda como sigue:

1. Busque un lugar adecuado para instalar el producto (véase "Requisitos del lugar de instalación").
2. Mueva la placa de montaje **11** hacia atrás y quítela del producto.
3. Mantenga la placa de montaje **11** debajo del lugar de montaje. Asegúrese de que el borde delantero de la placa de montaje se encuentre aprox. a 3,3 cm detrás de la parte delantera del armario para que el producto esté al ras del armario después del montaje. Los bordes laterales de la placa de montaje **11** deben estar a una distancia de aprox. 5,8 cm de las paredes o armarios adyacentes.
4. Marque los 4 puntos de fijación con un lápiz.
5. Utilice un perno o clavo para profundizar un poco en los puntos correspondientes. En el caso de madera dura, utilice

una broca para madera de Ø 2,5 mm para realizar un agujero de aprox. 5 mm de profundidad en las marcas. Asegúrese de no realizar el agujero hasta el final.

- Asimismo, coloque los distanciadores **17** suministrados entre el armario y la placa de montaje. Si utiliza los distanciadores **17**, necesitará los tornillos de fijación **18** largos.
6. Atornille bien la placa de montaje **11** con los tornillos de fijación (**18** o **19**).
  7. Con la parte superior contra la placa de montaje **11**, empuje el producto hacia atrás hasta que encaje.
  8. Asegúrese de que el producto encaje correctamente y tienda con cuidado el cable de conexión y la antena de alambre.

### ● **Desmontaje**

1. Tire del producto hacia adelante de la placa de montaje **11**.
2. Afloje los tornillos (**18** o **19**) de la placa de montaje y quite la placa de montaje **11** del armario de pared.

### ● **Primera puesta en marcha**

- Puede colocar el producto sobre una superficie nivelada. No obstante, debe desplegar las patas desplegables **14** del producto para evitar cubrir la rendija de ventilación y el altavoz **16** situados en la parte inferior del producto.

1. Conecte el conector hueco del adaptador de corriente **20** al conector hembra **12**.
2. Conecte el adaptador de corriente a una toma de corriente instalada correctamente.
  - El producto muestra primero una fecha ficticia y la hora **00:00**.
  - La fecha y hora se ajustan automáticamente.
  - Al encender la radio, el producto empieza a buscar una emisora DAB.
  - A continuación, la emisora DAB se muestra en la pantalla **1** y se reproduce.

### ● **Encendido/apagado del producto**

- Extienda la antena de alambre **13** por completo.

#### **Encendido/apagado del producto**

Encendido	Pulsar <b>MODE</b> <b>5</b>
Apagado	Mantener pulsado de nuevo <b>MODE</b> <b>5</b> (apagado = modo standby)

### ● **Encender/apagar la iluminación LED**



#### **NOTA:**

- La iluminación LED **15** se encuentra en la parte inferior del producto.
- Si no se apaga manualmente la iluminación LED **15**, se apagará de forma automática transcurridos 120 minutos.
- Encender la iluminación LED: Pulse brevemente el botón **9**.

- ❑ Apagar la iluminación LED: Vuelva a pulsar brevemente el botón  [9].

## ● Selección de modo

- ❑ Durante el funcionamiento, pulse brevemente  /MODE [5] para cambiar entre el modo DAB y el modo FM.



## ● Regular el volumen

Volumen	Control de volumen [10]
Subir	Girar hacia la derecha (en sentido horario)

Volumen	Control de volumen [10]
Bajar	Girar hacia la izquierda (en sentido antihorario)

## ● Configuración del sistema

1. Mantenga pulsado **MENU/INFO** [6] para visualizar el menú.
2. Gire el control de volumen [10] para seleccionar **<SISTEMA>**. Pulse el control de volumen [10] para confirmar el ajuste.
3. Gire el control de volumen [10] para seleccionar:

Configuración del sistema	
1. Hora	
↳ <b>Ajustar hora/Tiecha</b>	
↳ <b>Ajustar hora</b>	
↳ 00:00	
↳ <b>Ajustar fecha</b>	
↳ <b>Actualización automática</b>	(Actualización de hora automática)
↳ <b>No actualizar</b>	(Ninguna actualización de hora automática)
↳ <b>Actualizar desde FM</b>	(Actualización de hora automática desde FM)
↳ <b>Actualizar desde DAB</b>	(Actualización de hora automática desde DAB)
↳ <b>Actualizar de cualquiera</b>	(Actualización de hora automática desde FM o DAB)
↳ <b>Ajustar 12/24 horas</b>	(Indicador 12 o 24 horas)
↳ <b>Ajustar 24 horas</b>	(Indicador 24 horas)
↳ <b>Ajustar 12 horas</b>	(Indicador 12 horas)
↳ <b>Ajustar formato fecha</b>	
↳ <b>DD-MM-AAAA</b>	("Día-Mes-Año")
↳ <b>MM-DD-AAAA</b>	("Mes-Día-Año")
2. Alarmas	
↳ <b>Alarmas 1 - Alarmas 2</b>	(Seleccionar alarma 1 o alarma 2 para el ajuste)
↳ <b>Alarmas 1 Config.</b>	
↳ <b>Alarma Activa - Alarma No act</b>	
↳ <b>Alarmas 1 Asiste</b>	(Ajuste de hora de alarma)
↳ 00:00	(Ajuste de hora de alarma)
↳ <b>Duración 15-30-45-60-90</b>	(Ajuste de duración de alarma)
↳ <b>Tono - DAB - FM</b>	(Ajuste de fuente de alarma)
↳ Selección de emisora	(Solo disponible para DAB o FM)
↳ <b>Diaria - Una vez - Fin de semana - Días de semana</b>	(Ajuste de frecuencia de repetición)
↳ <b>Volumen: L6 - L16</b>	
↳ <b>Alarma No act - Alarma Activa</b>	
3. Retroiluminado	
↳ <b>Nivel activo</b>	
↳ <b>Alto - Medio - Bajo</b>	(Brillo)
Girar el control de volumen [10] o  [2] o pulsar  [3] = para modificar los valores   pulsar el control de volumen [10] = para confirmar el valor o la selección   <b>MENU/INFO</b> [6] = para retroceder 1 nivel	

Configuración del sistema	
↳ <b>Dimmer nocturno</b>	Para <b>SÍ</b> (duración desde las 23:00 hasta las 04:59): La iluminación se apaga. Pulsando cualquier botón, la iluminación se enciende durante 10 segundos. A las 05:00 de la mañana la iluminación se restablece nuevamente con el ajuste actual.
↳ <b>NO - SÍ</b>	
4. <b>Avisador Volumen</b>	
↳ <b>Volumen: L6 - L16</b>	(Ajustar el volumen del temporizador)
5. <b>Idioma</b>	
↳ English, Deutsch, Italiano, Français, Nederlands, Español, Português, Svenska, Dansk, Norsk, Suomi, Polski	
6. <b>Restaurar valores por defecto</b>	(Restablecimiento a los ajustes de fábrica)
↳ <b>NO</b>	(No restablecer a los ajustes de fábrica)
↳ <b>SÍ</b>	(Restablecimiento a los ajustes de fábrica)
<b>ⓘ NOTA:</b> Una vez llevado a cabo el restablecimiento a los ajustes de fábrica, se perderán todas las emisoras almacenadas anteriormente.	
7. <b>Versión de software</b>	
↳ Número de versión	
Girar el control de volumen <b>10</b> o <b>▲ 2</b> o pulsar <b>▼ 3</b> = para modificar los valores   pulsar el control de volumen <b>10</b> = para confirmar el valor o la selección   <b>MENU/INFO 6</b> = para retroceder 1 nivel	

## ● Modo FM

1. Encienda el producto.
2. Pulse brevemente **⏻/MODE 5** para cambiar del modo DAB al modo FM.

## ● Funciones de búsqueda

- Seleccione de 3 funciones de búsqueda para seleccionar una emisora de radio.

Función	Descripción
Búsqueda de emisora automática	Mantenga pulsado el control de volumen <b>10</b> para iniciar la búsqueda automática de emisoras FM. El producto puede guardar hasta 30 emisoras.
Búsqueda semiautomática de emisoras	Mantenga pulsado <b>▲ 2</b> o <b>▼ 3</b> para iniciar la búsqueda en la dirección deseada. La búsqueda se detiene en el momento en que se capte una señal de radio clara.
Búsqueda de emisora manual	Pulse brevemente <b>▲ 2</b> o <b>▼ 3</b> para buscar manualmente emisoras FM (la frecuencia cambia en pasos de 0,05 MHz).

## ● Configurar audio

1. Mantenga pulsado **MENU/INFO 6** para visualizar el menú.
2. Gire el control de volumen **10** o pulse **▲ 2** o **▼ 3** para seleccionar **<Configurar audio>**. Pulse el control de volumen **10** para confirmar.

3. Gire el control de volumen **10** para ajustar lo siguiente:

Punto del menú	Función
<b>Estéreo permitido</b>	El producto busca emisoras mono y estéreo. Salida de audio: Estéreo combinado o estéreo.
<b>Solo mono</b>	El producto busca emisoras mono y estéreo. Salida de audio: Estéreo combinado.

## ● Modo indicador FM

- Pulse brevemente **MENU/INFO 6** para seleccionar lo siguiente:

Indicador	Función
Potencia de señal	Muestra una barra que reproduce la potencia de señal.
Tipo de programa	Muestra el género del programa emitido.
<b>Configurar audio</b>	Muestra si la emisora se recibe en modo mono o estéreo.
<b>Hora</b>	Muestra la hora proporcionada automáticamente por la emisora.
<b>Fecha</b>	Muestra la fecha proporcionada automáticamente por la emisora.
Radiotexto	Establece un mensaje en movimiento que proporciona información en tiempo real, p. ej., título de canción, mensajes, titulares etc.

- Cada vez que pulsa **MENU/INFO** [6] se muestra la entrada siguiente. La entrada se muestra de forma constante.

## ● **Modo DAB**

- Cambiar al modo DAB: Pulse brevemente **⏻/MODE** [5].

## ● **Búsqueda completa**

Realice una búsqueda de emisoras completa en el modo DAB:

1. Mantenga pulsado **MENU/INFO** [6].
2. Gire el control de volumen [10] para seleccionar **<Búsqueda completa>**.
3. Pulse el control de volumen [10] para confirmar el ajuste.
  - Todas las emisoras detectadas se almacenan automáticamente en una lista de emisoras.

## ● **Consultar una emisora guardada**

**i** **NOTA:** Para consultar una emisora de la lista de emisoras, consulte el siguiente capítulo "Sintonizar manualmente una emisora".

- Puede abrir una emisora guardada previamente pulsando **PRESET** [7].

1. Gire el control de volumen [10] o pulse **▲** [2] o **▼** [3] para seleccionar la ubicación de memoria deseada.
2. Pulse el control de volumen [10] para confirmar el ajuste.

## ● **Sintonizar manualmente una emisora**

1. Pulse y mantenga pulsado el botón **MENU/INFO** [6].
2. Gire el control de volumen [10] o pulse **2** [2] o **3** [3] para seleccionar **<Sintonización manual>**.
3. Pulse el control de volumen [10] para confirmar el ajuste.
4. Gire el control de volumen [10] o pulse **2** [2] o **3** [3] para seleccionar una emisora de la lista de emisoras.
5. Pulse el control de volumen [10] para confirmar el ajuste. Se muestra la fuerza de la señal. El producto no emite ningún sonido en la sintonización manual.
  - La nueva emisora sintonizada la encontrará en la lista de emisoras.

## ● **Borrar emisoras no disponibles**

**i** **NOTA:** Las emisoras no disponibles pueden ser reconocidas solo después de volver a realizar una búsqueda completa (p. ej. en otro lugar). En este caso, la emisora afectada vendrá precedida por un signo de interrogación. Después de ejecutar la función "Borrar", las emisoras marcadas ya no estarán disponibles en la lista de emisoras.

1. Mantenga pulsado **MENU/INFO** [6].
2. Gire el control de volumen [10] o pulse **▲** [2] o **▼** [3] para seleccionar **<Recorte>**.
3. Pulse el control de volumen [10] para confirmar el ajuste.
4. Gire el control de volumen [10] para seleccionar **<Sí>**.
5. Pulse el control de volumen [10] para confirmar el ajuste.

## ● **Modo indicador DAB**

- Pulse brevemente **MENU/INFO** [6] para seleccionar lo siguiente:

Ajuste	Función
Potencia de señal	Muestra una barra que reproduce la potencia de señal.
Tipo de programa	Muestra el género del programa emitido.
Frecuencia	Muestra la frecuencia y el múltiplex o el número de canal de la emisora actual sintonizada.
Conjunto	Muestra el nombre del múltiplex contenido en la emisora, que se escucha actualmente.
Error señal	Muestra el número de errores de señal.
Bitrate y Codec	Muestra el modo Radio y el bitrate de audio recibido.
Hora	Muestra la hora proporcionada automáticamente por la emisora.
Fecha	Muestra la fecha proporcionada automáticamente por la emisora.
Radiotexto	Establece un mensaje en movimiento que proporciona información en tiempo real, p. ej., título de canción, mensajes, titulares etc.

- Cada vez que pulsa **MENU/INFO** [6] se muestra la entrada siguiente. La entrada se muestra de forma constante.

## ● **Memorizar emisora de radio ajustada**

**i** **NOTA:** Las memorias que ya están ocupadas se sobrescriben sin más.

Puede almacenar hasta 60 emisoras (30 FM y 30 DAB).

1. Mantenga pulsado **PRESET** [7].
2. En la pantalla [1] aparece **<Programa × memor.: Vacío>**.
3. Gire el control de volumen [10] o pulse **▲** [2] o **▼** [3] para seleccionar la ubicación de memoria deseada.
4. Pulse el control de volumen [10] para confirmar el ajuste.
  - La emisora está almacenada. En la pantalla [1] aparece **<Programa × memor.>**.

## ● **Consultar una emisora guardada**

**i** **NOTA:** **<Guardar prog. <#: (Vacío)>**, si el número de ubicación de memoria no está ocupado.

1. Pulse brevemente **PRESET** [7] para acceder a una emisora ya guardada.
2. Gire el control de volumen [10] o pulse **▲** [2] o **▼** [3] para seleccionar la ubicación de memoria deseada.
3. Pulse el control de volumen [10] para confirmar el ajuste.

## ● Temporizador de reposo

En el modo de funcionamiento:

1. Mantenga pulsado el botón **TIMER/SLEEP** [8] durante aprox. 2 segundos para abrir el menú de ajustes.
2. Pulse el botón **TIMER/SLEEP** [8] para ajustar **15/30/45/60/90/120** minutos.
3. Pulse el control de volumen [10] para confirmar el ajuste.
  - Una vez transcurrido el tiempo seleccionado, el producto entrará en modo standby.
  - Comprobar el tiempo de sueño restante: El intervalo restante se muestra en la pantalla.
- Cancelar el tiempo de sueño: Mantenga pulsado **TIMER/SLEEP** [8] durante aprox. 2 segundos. Pulse repetidamente **TIMER/SLEEP** para seleccionar **<Desactivado>**.

## ● Configuración de la alarma

- En el modo standby o el modo de funcionamiento, mantenga pulsado **MENU/INFO** [6] durante 2 segundos.

### Activar la configuración de la alarma

1. Gire el control de volumen [10] para seleccionar **<SISTEMA>**.
2. Pulse el control de volumen [10] para confirmar el ajuste.
3. Gire el control de volumen [10] para seleccionar **<Alarmas>**.
4. Pulse el control de volumen [10] para seleccionar Alarma 1 o Alarma 2.
5. Gire el control de volumen [10] para seleccionar **<Alarma Activa>** o **<Alarma No act>**.
6. Pulse el control de volumen [10] para confirmar el ajuste.

### Establecer la configuración de la alarma

#### **i** NOTA:

- Si suena la alarma, pulse **⏻/MODE** [5] para apagar la alarma.
  - El volumen aumenta progresivamente.
  - Una vez finalizada la duración de la alarma, el producto vuelve automáticamente al modo standby.
  - Alarma **<FM>** o **<DAB>**: Si la alarma suena, la emisora de radio aparece en la pantalla [1].
- 1. Pulse el control de volumen [10].
- 2. Gire el control de volumen [10] para ajustar las horas.
- 3. Pulse el control de volumen [10] para confirmar el ajuste.
- 4. Gire el control de volumen [10] para ajustar los minutos.
- 5. Pulse el control de volumen [10] para confirmar el ajuste.
- 6. Gire el control de volumen [10] para seleccionar la duración de la alarma (Opciones: **15/30/45/60/90** minutos).
- 7. Pulse el control de volumen [10] para confirmar el ajuste.
- 8. Gire el control de volumen [10] para seleccionar el sonido de la alarma (Opciones: **<Tono>**, **<FM>**, **<DAB>**).
- 9. Pulse el control de volumen [10] para confirmar el ajuste.
- 10. Gire el control de volumen [10] para ajustar la repetición de la alarma (Opciones: **<Una vez>**, **<Diaria>**, **<Fin de semana>**, **<Días de semana>**).
- 11. Pulse el control de volumen [10] para confirmar el ajuste.
- 12. Gire el control de volumen [10] para ajustar el volumen de la alarma.

13. Pulse el control de volumen [10] para confirmar el ajuste.
14. Gire el control de volumen [10] para seleccionar **<Alarma No act>** o **<Alarma Activa>**.
15. Pulse el control de volumen [10] para confirmar el ajuste.
16. Si la alarma ha sido ajustada correctamente, en la pantalla [1] aparecerá **<Alarma guardada>**.

## ● Función repetición

- Pulse el control de volumen [10], mientras suena la alarma. La alarma se vuelve a activar transcurridos aprox. 10 minutos.

## ● Asignar emisoras a los botones de selección de canal

- i** **NOTA:** Los botones de selección de memoria [4] corresponden a las ubicaciones de memoria **1 a 5** de las emisoras guardadas por el usuario.

1. Una vez terminada la búsqueda de emisoras DAB/FM, seleccione una emisora.
2. Mantenga pulsado uno de los botones de selección de memoria [4] para guardar la emisora correspondiente. Si la emisora se ha guardado correctamente, en la pantalla [1] aparece **<Programa <Número> memor.>**.
3. Pulse brevemente uno de los botones de selección de memoria [4] para activar la emisora de radio guardada correspondiente.
  - Si usted pulsa brevemente uno de los botones de selección de memoria [4] al que no se le haya asignado una emisora, en la pantalla [1] aparece **<Guardar prog. <#> (Vacio)>**.

## ● Función temporizador

El producto dispone de una función temporizador práctica, con la que puede controlar, p. ej., los tiempos de cocción y horneado. Puede ajustar 2 temporizadores distintos.

## ● Ajustar el volumen del temporizador

1. En el modo standby o el modo de funcionamiento, mantenga pulsado **MENU/INFO** [6] durante 2 segundos.
2. Gire el control de volumen [10] para seleccionar **<SISTEMA>**.
3. Pulse el control de volumen [10] para confirmar el ajuste.
4. Gire el control de volumen [10] para seleccionar **<Avisador Volumen>**.
5. Pulse el control de volumen [10] para confirmar el ajuste.
6. Gire el control de volumen [10] para ajustar el volumen de la alarma del temporizador.
7. Pulse el control de volumen [10] para confirmar el ajuste.

## ● Ajuste y funcionamiento de la función temporizador

#### **i** **NOTA:**

- El temporizador 1 puede ajustarse en pasos de 1 minuto desde 1 minuto hasta 3 horas y 59 minutos. Si ajusta la cuenta atrás entre 1 y 4 minutos, la hora se muestra en

formato "mm:ss". Si ajusta la cuenta atrás a 5 minutos o más, la hora se muestra en formato "hh:mm:ss".

- El temporizador 2 puede ajustarse en pasos de 5 minutos desde 5 minutos hasta 3 horas y 55 minutos. El tiempo se muestra en formato "hh:mm:ss".
  - Si en aprox. 15 segundos no se ha realizado ningún cambio en los ajustes, el producto vuelve al modo de funcionamiento anterior, sin guardar los ajustes.
1. Pulse **TIMER/SLEEP** [8] para cambiar entre el temporizador de cocina 1 (T1) y el temporizador de cocina 2 (T2).
  2. Gire el control de volumen [10] o pulse ▲ [2] o ▼ [3] para seleccionar el tiempo de cuenta atrás.
  3. Pulse el control de volumen [10] para confirmar. En la pantalla [1] se enciende T1 o T2. La cuenta atrás se inicia de inmediato.
  4. Pulse **TIMER/SLEEP** [8] para comprobar el tiempo de cuenta atrás.
    - Una señal de advertencia suena 30, 15, 10 y 5 segundos antes de finalizar la cuenta atrás.
    - Al finalizar la cuenta atrás suena la señal de alarma con el volumen al máximo. Pulse una tecla cualquiera para apagar la alarma. T1 o T2 desaparecen de la pantalla [1].

## ● CANCELACIÓN DEL TEMPORIZADOR

1. Pulse brevemente **TIMER/SLEEP** [8] para seleccionar el tiempo de temporizador cuya función desea cancelar (T1 o T2).
2. Mantenga pulsado el control de volumen [10] durante 2 segundos hasta que **<No activa>** aparezca en la pantalla [1].

## ● LIMPIEZA Y CUIDADO

**⚠ ¡ADVERTENCIA!** Nunca sumerja el producto ni el adaptador de corriente con fines de limpieza en agua u otros líquidos. Nunca ponga los componentes del producto debajo del agua corriente.

**⚠ ¡ADVERTENCIA!** Antes de limpiar: Desconecte el producto del suministro de corriente.

**⚠ ¡ATENCIÓN!** No deje que el agua u otros líquidos penetren en el interior del producto.

**⚠ ¡ATENCIÓN!** No utilice ningún producto de limpieza que contenga disolventes, abrasivos, soluciones de limpieza fuertes o cepillos duros para limpiar.

1. Limpie el producto con un paño ligeramente humedecido.
2. A continuación, deje secar todas las piezas.

## ● ALMACENAMIENTO

- Almacene el producto en su embalaje original.
- Conserve el producto en un lugar seguro y seco fuera del alcance de los niños.

## ● SUBSANACIÓN DE PROBLEMAS

Causa	Subsanación
El producto no se enciende	Compruebe si el adaptador de corriente está conectado correctamente a la toma de corriente y al producto.
Ningún sonido	Ajuste el volumen.
Recepción de radio con interferencias	La recepción de la señal es demasiado baja. Ajuste la posición de la antena o cambie el producto a otro lugar con una señal más fuerte.
Emisora FM no encontrada	Señal débil. Buscar manualmente.
Emisora DAB no encontrada	No hay cobertura DAB en su zona o mala recepción. Ajuste la posición de la antena.

## ● GLOSARIO

- **Múltiplex:** En DAB y DAB+ pueden transmitirse varios programas de radio en cada frecuencia. Asimismo, estos programas de radio se combinan en un múltiplex. En este múltiplex, pueden enviarse también servicios adicionales como fotos e información de texto.
- **Error señal:** Cuanto mayor sea el número de errores de señal, más distorsionada llega la señal de audio al producto. La protección contra errores incorporada puede compensar esto en cierta medida sin perjudicar la señal de audio. La indicación del número de errores señal puede servir de ayuda para establecer un buen lugar de instalación del producto.

## ● DECLARACIÓN DE CONFORMIDAD DE LA CE SIMPLIFICADA

Nosotros, OWIM GmbH & Co. KG, Stiftsbergstraße 1, 74167 Neckarsulm, ALEMANIA, declaramos como únicos responsables que el producto (Radio de cocina DAB+ HG13658A/HG13658B) cumple con las Directivas 2014/53/UE, 2011/65/UE y 2009/125/CE.

El texto íntegro de la declaración de conformidad de la CE puede encontrarlo en la siguiente dirección de internet: [www.owim.com](http://www.owim.com)



## ● ELIMINACIÓN

### Embalaje:

El embalaje está compuesto por materiales no contaminantes que pueden ser desechados en el centro de reciclaje local.



Tenga en cuenta el distintivo del embalaje para la separación de residuos. Está compuesto por abreviaturas (a) y números (b) que significan lo siguiente: 1-7: plásticos/20-22: papel y cartón/80-98: materiales compuestos.

## Producto:



El producto, incluidos los accesorios, y el material de embalaje son reciclables y están sujetos a la responsabilidad extendida del fabricante.

Deséchelos por separado siguiendo la información ilustrada de recogida selectiva para un mejor tratamiento de los residuos.

El logotipo Triman se aplica solo para Francia.



Para obtener información sobre las posibilidades de desecho del producto al final de su vida útil, acuda a la administración de su comunidad o ciudad.



El símbolo de un contenedor de basura con ruedas tachado indica que este aparato está sometido a la directiva 2012/19/UE. Esta normativa estipula que este aparato no puede ser desechado con la basura doméstica una vez finalizada su vida útil, sino que debe ser entregado en uno de los puntos de recogida, reciclaje o desecho especialmente indicados para ello.

## Esta gestión no le supondrá ningún gasto.

Contribuya a proteger el medio ambiente y deseche los productos adecuadamente.

## ● Garantía

El producto ha sido fabricado según normas de calidad exigentes y ha sido probado minuciosamente antes de la entrega. En caso de fallos de material o de fabricación, dispone de derechos legales frente al vendedor del producto. Nuestra garantía mencionada a continuación no restringe sus derechos legales de ningún modo.

La garantía para este producto es de 3 años a partir de la fecha de compra. La garantía empieza el día de la fecha de compra. Conserve el justificante de compra original en un lugar seguro, ya que este documento es necesario para demostrar la compra.

Todos los daños o defectos ya presente en el momento de la compra deben informarse inmediatamente tras desembalar el producto.

Si el producto presenta defectos de material o fabricación en los 3 años a partir de la fecha de compra, lo repararemos o sustituiremos, según nuestra elección, gratuitamente para usted. El período de garantía no se extiende por una reclamación de garantía aprobada. Esto también es aplicable a las piezas sustituidas y reparadas.

La garantía pierde su validez si el producto se daña o se utiliza o mantiene de forma inadecuada.

La garantía cubre defectos de material y fabricación. Esta garantía no cubre las piezas del producto sujetas a un uso y desgaste normal y, por lo tanto, consideradas piezas de desgaste (por ej. pilas, baterías, mangueras, cartuchos de tinta) ni los daños a las piezas frágiles, por ej. interruptores o piezas de cristal.

## ● Tramitación de la garantía

Para garantizar una rápida tramitación de su consulta, tenga en cuenta las siguientes indicaciones:

Para realizar cualquier consulta, tenga a mano el recibo y el número de artículo (IAN 528132\_2504) como justificante de compra.

Encontrará el número de artículo en una inscripción de la placa identificativa, en la portada de las instrucciones (abajo a la izquierda) o en una pegatina en la parte posterior o inferior.

Si el producto fallase o presentase algún defecto, póngase primero en contacto con el departamento de asistencia indicado, ya sea por teléfono o correo electrónico.

Puede enviarnos el producto defectuoso libre de franqueo adjuntando el recibo de compra (tícket de compra) e indicando dónde está y cuándo ha ocurrido el fallo a la dirección de asistencia que le indicamos.

## ● Asistencia

### ES Asistencia en España

Tel.: 900984989



















E-Mail: [owim@lidl.es](mailto:owim@lidl.es)

<b>Indicações de segurança e símbolos utilizados</b> .....	Página	92
<b>Guia rápido</b> .....	Página	92
Utilização adequada .....	Página	92
Conteúdo da embalagem .....	Página	93
Indicação da marca .....	Página	93
Descrição das peças .....	Página	93
Dados técnicos .....	Página	94
<b>Indicações de segurança</b> .....	Página	95
<b>Colocação em funcionamento</b> .....	Página	97
Requisitos para o local de instalação .....	Página	97
Instalação sob um armário de parede .....	Página	97
Desmontagem .....	Página	97
<b>Primeira colocação em funcionamento</b> .....	Página	97
Ligar/desligar o produto .....	Página	97
Ligar/desligar a iluminação LED .....	Página	97
Selecionar o modo .....	Página	98
Regularizar o volume .....	Página	98
Configurações do Sistema .....	Página	98
<b>Funcionamento FM</b> .....	Página	99
Funções de pesquisa .....	Página	99
Configurações de áudio .....	Página	99
Modo de apresentação FM .....	Página	99
<b>Funcionamento DAB</b> .....	Página	100
Pesquisa completa .....	Página	100
<b>Chamar as estações guardadas</b> .....	Página	100
Sintonização manual das estações .....	Página	100
Eliminar estações não disponíveis .....	Página	100
Modo de apresentação DAB .....	Página	100
<b>Guardar estação de rádio definida</b> .....	Página	100
<b>Chamar as estações guardadas</b> .....	Página	100
Temporizador Sleep .....	Página	101
Ajustar alarme .....	Página	101
Função "Snooze" .....	Página	101
Atribuição de transmissores aos botões de seleção de estações .....	Página	101

<b>Função de temporizador</b> .....	Página 101
Definir volume do temporizador .....	Página 101
Definição e funcionamento da função de temporizador .....	Página 101
Cancelar o temporizador .....	Página 102
<b>Limpeza e manutenção</b> .....	Página 102
<b>Armazenamento</b> .....	Página 102
<b>Resolução de problemas</b> .....	Página 102
<b>Glossário</b> .....	Página 102
<b>Declaração de conformidade CE simplificada</b> .....	Página 102
<b>Eliminação</b> .....	Página 102
<b>Garantia</b> .....	Página 103
Procedimento no caso de ativação da garantia .....	Página 103
<b>Assistência Técnica</b> .....	Página 103

## Indicações de segurança e símbolos utilizados

Os símbolos apresentados são utilizados no manual de instruções, no guia rápido, na embalagem e no produto.

	<b>PERIGO!</b> Este símbolo com a palavra “Perigo” indica uma situação perigosa de alto risco, se não for evitada, resultará em morte ou ferimentos graves.		<b>AVISO!</b> Este símbolo com a palavra “Aviso” indica uma situação perigosa de médio risco, se não for evitada, resultará em morte ou ferimentos graves.
	<b>CUIDADO!</b> Este símbolo com a palavra “Cuidado” indica uma situação perigosa de baixo risco, se não for evitada, resultará em ferimentos ligeiros ou moderados.		<b>ATENÇÃO!</b> Este símbolo com a palavra de sinal “Atenção” indica que existe o perigo de um possível dano material.
	<b>NOTA:</b> Este símbolo com a palavra “Nota” fornece mais informações úteis.		Classe de proteção III O rádio (com exceção da fonte de alimentação com ficha) só pode ser operado com tensão extra baixa de segurança (SELV).
	Utilize o produto apenas em espaços interiores e secos.		Símbolo referente ao produto da classe de proteção II
	<b>AVISO! RISCO DE EXPLOÇÃO!</b> Este símbolo com a palavra “AVISO! PERIGO DE EXPLOÇÃO!” representa um aviso e indica que existe perigo de explosão. Se um aviso deste tipo não é respeitado pode causar ferimentos graves ou ter consequências mortais e causar danos materiais. Respeite as indicações deste aviso para evitar ferimentos graves, perigo de morte ou o risco de danos materiais!		Este símbolo obrigatório indica que é obrigatório usar luvas de proteção adequadas! Siga as instruções deste aviso para evitar ferimentos nas mãos causados por objetos ou contacto com substâncias quentes ou químicos.
			Este símbolo significa que quando utilizar o produto deve respeitar o manual de instruções.
	Corrente alternada/tensão alternada		Corrente contínua/tensão contínua
	Este símbolo indica as regras especiais de comportamento em relação às crianças.		Polaridade do conector DC
	O sinal CE confirma a conformidade do produto com as respetivas diretivas da UE.		Indicações de segurança
			Instruções de manuseamento

## RÁDIO DAB + PARA COZINHA

### ● Guia rápido

Este documento corresponde a uma versão impressa abreviada do manual de instruções completo. Ao digitalizar o código QR, será levado diretamente para a página do serviço Lidl ([www.lidl-service.com](http://www.lidl-service.com)) e ao introduzir o número do artigo (IAN) 528132\_2504 pode ver e descarregar o manual de instruções completo.

O guia de início rápido faz parte deste produto. Familiarize-se com todas as indicações de utilização e de segurança, antes de utilizar o produto. Guarde o guia de início rápido num local seguro e entregue todos os documentos ao passar o produto a terceiros.

### ● Utilização adequada

O rádio de cozinha DAB+ (a seguir designado por “produto”) é um aparelho eletrónico de consumo. É utilizado para receber e reproduzir programas de rádio analógicos e digitais. Este produto foi concebido exclusivamente para o uso doméstico, não sendo adequado para o uso industrial ou comercial. Este produto não pode ser utilizado em zonas climáticas tropicais. Qualquer outra utilização é considerada indevida. Os direitos referentes à utilização indevida ou a modificações não autorizadas do produto estão excluídos da garantia. Qualquer utilização deste tipo é feita à responsabilidade do utilizador.

## ● Conteúdo da embalagem

Ao abrir o produto, verifique a integridade do conteúdo e a existência de eventuais danos de todas as peças. Elimine todo o material de embalagem antes da utilização.

- 1× Rádio DAB + para cozinha
- 4× Espaçador (para instalação por baixo do armário)
- 4× Parafuso de bloqueio (comprido)
- 4× Parafuso de bloqueio (curto)
- 1× Fonte de alimentação com ficha
- 1× Breve guia

## ● Descrição das peças

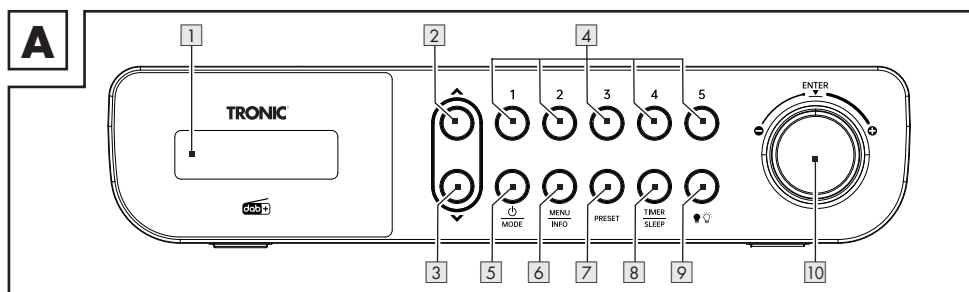

- |   |           |    |                |  |
|---|-----------|----|----------------|--|
| 1 | Ecrã      | 6  | MENU<br>INFO   | Botão de menu/informação               |
| 2 | ▲         | 7  | PRESET         | Botão de predefinição                  |
| 3 | ▼         | 8  | TIMER<br>SLEEP | Botão Timer-/Sleep-Timer               |
| 4 | 1/2/3/4/5 | 9  | ☹              | Tecla de iluminação                    |
| 5 | ⏻<br>MODE | 10 | 🔊              | Controlo do volume com função de botão |

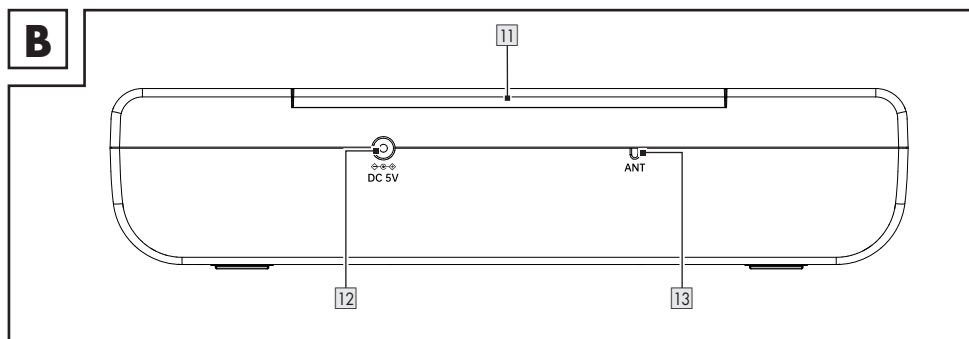

- |    |   |    |                                      |
|----|---|----|--------------------------------------|
| 11 | Placa de instalação                               | 13 | Antena de fio para recepção de rádio |
| 12 | ⏻ DC 5V   |    |                                      |
|    | Tomada de ligação da fonte de alimentação de rede |    |                                      |

Se verificar que o produto está danificado ou que faltam peças, contacte o vendedor a quem adquiriu este produto.

## ● Indicação da marca

- A marca e o nome comercial Tronic são propriedade dos respetivos titulares.
- Todos os outros nomes e produtos são marcas ou marcas registadas do respetivo titular.

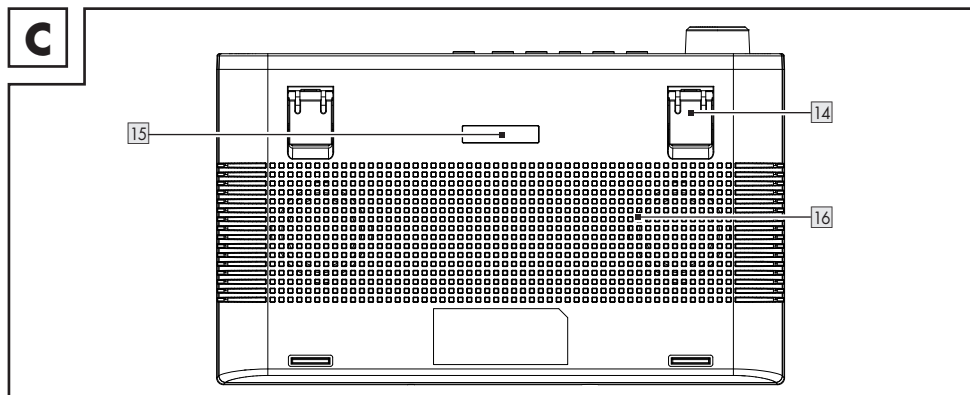

14 Pé desdobrável

15 Iluminação LED

16 Altifalante

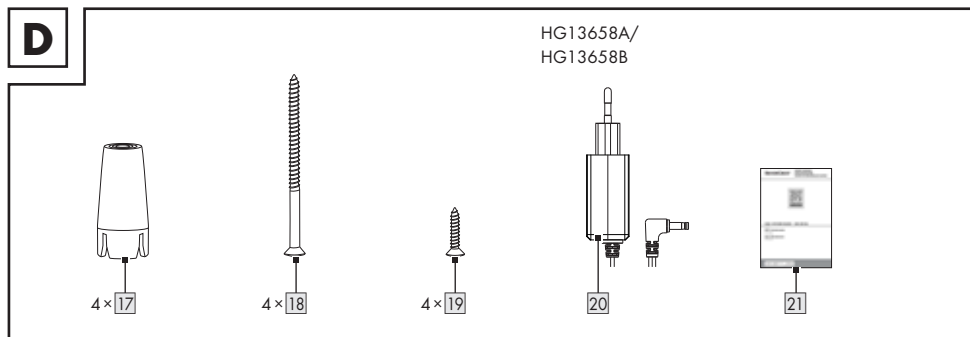

17 Espaçador (para instalação por baixo do armário)

18 Parafuso de bloqueio (longo)

19 Parafuso de bloqueio (curto)

20 Fonte de alimentação de rede

21 Guia rápido

## ● Dados técnicos

### Rádio

Tensão de entrada/corrente de entrada:	5 V $\overline{\overline{=}}$ / 1,5 A
Alcance de receção DAB:	174,928 MHz a 239,2 MHz
Alcance de receção FM:	87,5 MHz a 108 MHz
Predefinições de estações:	30 (DAB), 30 (FM)
Potência de saída de áudio:	2 x 1,5 W RMS
Condições de funcionamento:	+10 °C a +35 °C 40 % a 85 % (humidade relativa)
Temperatura de armazenamento:	-20 °C a +60 °C
Medições (L x A x P):	aprox. 254 mm x 56 mm x 160 mm
Peso:	aprox. 575 g (sem adaptador)

Classe de proteção (Rádio):	III/◊
Consumo de energia em modo de espera:	< 0,8 W
Tempo para passar automaticamente para o modo de espera:	< 20 min

### Fonte de alimentação de rede

Descrição	Valor
Distribuidor:	OWIM GmbH & Co. KG Amtsgericht Stuttgart: HRA 721742 Stiftsbergstraße 1 74167 Neckarsulm Alemanha
Nome do fabricante:	Xiamen Xdroid Technology Co., Ltd.
Identificador do modelo:	XZ0500-1500VG
Tensão de entrada:	100-240 V~
Frequência da alimentação de CA:	50/60 Hz
Corrente de entrada:	0,4 A
Tensão de saída:	5,0 V ===
Corrente de saída:	1,5 A
Potência de saída:	7,5 W
Eficiência média no modo ativo:	79,14 %
Eficiência a carga baixa (10 %):	72,49 %
Consumo energético em vazio:	0,08 W
Polaridade na saída do conector DC:	◊ ⊖ ⊕ ◊
Classe de proteção:	II/□



## Indicações de segurança

- Em caso de danos que resultam do incumprimento do presente manual de instruções, a garantia fica anulada!
- Não assumimos qualquer responsabilidade por danos subsequentes! Em caso de danos pessoais ou materiais causados por uma utilização indevida ou incumprimento das indicações de segurança não assumimos qualquer responsabilidade!
- Antes da utilização, verifique se o produto apresenta danos. Nunca utilize um produto danificado.
- As gamas de frequência especificadas no capítulo "Dados técnicos" representam as

possibilidades técnicas do produto. Note-se que podem ser aplicadas regulamentações diferentes às frequências disponíveis gratuitamente em diferentes países. A recepção e/ou utilização de informações pode ser ilegal e eventualmente punível por lei.



### **PERIGO! RISCO DE VIDA E DE ACIDENTE PARA CRIANÇAS E BEBÊS!**

- O material de embalagem não é nenhum brinquedo. Nunca deixe crianças sozinhas com os materiais da embalagem. O material de embalagem representa uma fonte potencial de risco, p. ex., asfixia. As crianças subestimam frequentemente os perigos. Mantenha as crianças sempre afastadas do material de embalagem.

- Este produto pode ser utilizado por crianças com idade superior a 8 anos e por pessoas com capacidades físicas, sensoriais ou mentais reduzidas, ou por pessoas sem experiência ou conhecimentos, desde que sejam supervisionadas ou recebam instruções para utilizarem o produto de forma segura e compreendam os riscos envolvidos. Não deixe as crianças realizarem trabalhos de limpeza e manutenção sem vigilância. Não deixe crianças brincar com o produto. O produto não é um brinquedo.

### Risco de choque elétrico!

#### **⚠ AVISO! Risco de choque elétrico!**

Nunca abra a estrutura do produto ou da fonte de alimentação de rede. Em caso de avaria as reparações só devem ser realizadas por pessoal qualificado.

- ⚠ **AVISO!** Proteja o produto e a fonte de alimentação de rede contra gotas e salpicos de água. Não coloque quaisquer recipientes cheios de líquidos (p. ex., jarras ou bebidas) sobre ou perto do produto ou da fonte de alimentação de rede. Não mergulhar nenhum componente do produto em líquidos. Nunca coloque o produto por baixo de água corrente.

- Para evitar incêndios, não coloque velas acesas em cima ou perto do produto.

- ⚠ **AVISO!** Não toque na fonte de alimentação de rede com as mãos molhadas.

- ⚠ **CUIDADO!** Nunca utilize um produto danificado. Se detetar algum dano, desligue imediatamente a fonte de alimentação de rede da rede elétrica. Consulte o fornecedor em caso de haver danos.

- Desligue sempre o produto, antes de desligá-lo da fonte de alimentação de rede.
- Utilize este produto apenas com a fonte de alimentação de rede fornecida. Consulte o fornecedor se a fonte de alimentação de rede estiver danificada. Mais informações nas informações técnicas do presente produto.
- Utilize a fonte de alimentação de rede apenas com este produto.

- Não coloque objetos sobre o cabo de ligação e não permita que este fricção contra arestas vivas para evitar que fique danificado. Mantenha o cabo afastado de superfícies quentes e chamas desprotegidas.
- Quando colocar o cabo de ligação, certifique-se de que ninguém possa puxar ou tropeçar acidentalmente no cabo. Mantenha a fonte de alimentação de rede e o cabo de ligação fora do alcance de crianças.
- Não puxe pelo cabo de ligação, mas pela fonte de alimentação de rede ao desligar a fonte de alimentação de rede da tomada.
- Não enrolar o cabo de ligação no produto.
- Ligue sempre a fonte de alimentação de rede a uma tomada de fácil acesso, para que a ficha possa ser retirada imediatamente em caso de emergência.
- Desligue a fonte de alimentação de rede da tomada de corrente de modo a que o produto fique completamente desligado da rede elétrica.
- A fonte de alimentação de rede continua a consumir uma pequena quantidade de energia, mesmo quando o rádio não está a ser utilizado, enquanto a fonte de alimentação de rede estiver ligada à rede elétrica. Para desligar completamente a fonte de alimentação de rede, esta deve ser desligada da rede elétrica.
- Não exponha o produto a choques físicos ou vibrações fortes.
- Se for observado fumo ou ruídos anormais, desligue imediatamente a fonte de alimentação de rede da tomada de corrente.
- A fonte de alimentação de rede não deve ser coberta.
- Desligue a fonte de alimentação de rede da alimentação elétrica quando o produto não estiver a ser utilizado e antes de o limpar.
- Deixe o produto secar completamente antes de o ligar à fonte de alimentação ou antes de o guardar. Permita que o produto arrefeça completamente, antes de guardar.

- ⓘ **NOTA:** Este produto está equipado com pés de borracha para proteger as superfícies sensíveis. Não se pode excluir que os produtos

de tratamento de móveis possam atacar ou danificar estes pés de borracha.

## ● Colocação em funcionamento

### ● Requisitos para o local de instalação

Para garantir um funcionamento seguro e sem problemas do produto, o local de instalação deve cumprir os seguintes requisitos:

- Coloque o produto sobre uma superfície firme, nivelada e horizontal aquando da instalação. Utilize o pé desdobrável **14**.
- As superfícies de algumas peças de mobiliário podem conter componentes que podem amolecer os pés de borracha do produto. Se necessário, coloque um tapete por baixo dos pés de borracha do produto.
- Posicione ou monte o produto de modo a que as aberturas de ventilação e o altifalante **16** não fiquem tapados.
- Não utilize o produto num ambiente quente, húmido ou extremamente húmido ou na proximidade de materiais inflamáveis.
- O local de instalação deve ser selecionado de modo a que o produto não fique exposto a vapores. Não instale o produto diretamente por cima de uma placa de aquecimento.

### ● Instalação sob um armário de parede

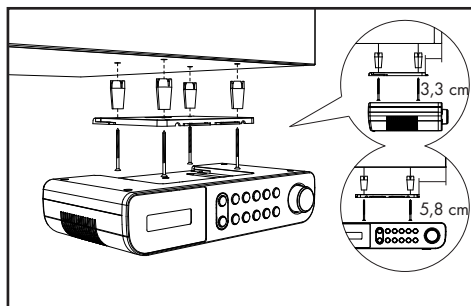

Pode utilizar a placa de montagem **11** fornecida para instalar o produto, p. ex. por baixo de um armário de parede. Proceda da seguinte forma para instalar o produto:

1. Encontre um local adequado para instalar o produto (consulte "Requisitos para o local de instalação").
2. Deslize a placa de montagem **11** para trás e retire-a do produto.
3. Segure a placa de montagem **11** por baixo do local de montagem. Assegure-se de que o bordo frontal da placa de montagem se encontra cerca de 3,3 cm atrás da parte frontal do armário, para que o produto fique nivelado com o armário após a instalação. Os bordos laterais da placa de montagem **11** devem manter uma distância de aprox. 5,8 cm dos armários ou paredes vizinhos.
4. Marque os 4 pontos de fixação com um lápis.

5. Utilize um lápis ou um prego para criar uma pequena reentrância nos pontos de marcação correspondentes. Para madeira dura, utilize uma broca para madeira de Ø 2,5 mm para efetuar um furo com cerca de 5 mm de profundidade nas marcações. Tenha cuidado para não perfurar o orifício até ao fim.
- Se necessário, coloque os espaçadores **17** fornecidos entre o armário e a placa de montagem. Se utilizar os espaçadores **17**, necessitará dos parafusos de fixação compridos **18**.
6. Aparafuse a placa de montagem **11** com os parafusos de fixação **18** ou **19**.
7. Empurre a parte superior do produto para trás contra a placa de montagem **11** até encaixar no lugar.
8. Certifique-se de que o produto está corretamente encaixado e coloque cuidadosamente o cabo de ligação e a antena de fios.

### ● Desmontagem

1. Puxe o produto para a frente a partir da placa de montagem **11**.
2. Desaperte os parafusos **18** ou **19** na placa de montagem e retire a placa de montagem **11** do armário de parede.

### ● Primeira colocação em funcionamento

- Também pode colocar o produto numa superfície plana. No entanto, é necessário dobrar o pé desdobrável **14** do produto para que as ranhuras de ventilação e o altifalante **16** na parte inferior do produto não fiquem tapados.
1. Ligue o conector DC da fonte de alimentação de rede **20** à tomada de ligação **12**.
  2. Ligue a fonte de alimentação de rede a uma tomada corretamente instalada.
    - O produto começa por apresentar uma data e uma hora fictícias **00:00**.
    - A data e a hora são definidas automaticamente.
    - Ao ligar o rádio, o produto inicia a procura de uma estação DAB.
    - Uma estação DAB é então apresentada no ecrã **1** e reproduzida.

### ● Ligar/desligar o produto

- Estenda completamente a antena de fio **13**.



#### Ligar/desligar o produto

Ligar	Prima  /MODE <b>5</b>
Desligar	Manter premido  /MODE <b>5</b> novamente (desligado = modo de espera)

### ● Ligar/desligar a iluminação LED

#### ❗ NOTAS:

- A iluminação LED **15** encontra-se na parte inferior do produto.

- Se a iluminação LED [15] não for desligada manualmente, desliga-se automaticamente após 120 minutos.
- Ligar a iluminação LED: Prima brevemente o botão  [9].
- Desligue a iluminação LED: Volte a premir brevemente o botão  [9].

## ● Selecionar o modo

- Durante o funcionamento, prima brevemente  /MODE [5] para alternar entre os modos DAB e FM.



## ● Regularizar o volume



Volume	Controlo do volume [10]
Aumentar	Rodar para a direita (sentido dos ponteiros do relógio)

Volume	Controlo do volume [10]
Reduzir	Rodar para a esquerda (sentido contrário ao dos ponteiros do relógio)

## ● Configurações do Sistema

1. Mantenha **MENU/INFO** [6] premido para mostrar o menu.
2. Rode o controlo do volume [10] para selecionar **<SISTEMA>**. Prima o controlo do volume [10] para confirmar a definição.
3. Rode o controlo do volume [10] para selecionar entre:

Configurações do Sistema	
1. Hora	
↳ Ajustar hora/data	
↳ Ajustar hora	
↳ 00:00	
↳ Ajustar data	
↳ Atualização automática	(atualização automática da hora)
↳ Não actualizar	(sem atualização automática da hora)
↳ Atualização via FM	(atualização automática do FM)
↳ Atualização via DAB	(atualização automática do DAB)
↳ Atualização de qualquer	(atualização automática do FM e do DAB)
↳ Ajustar 12/24 horas	(indicador de 12/24 horas)
↳ Ajustar 24 horas	(indicador de 24 horas)
↳ Ajustar 12 horas	(indicador de 12 horas)
↳ Ajustar formato data	
↳ DD-MM-AAAA	("dia-mês-ano")
↳ MM-DD-AAAA	("mês-dia-ano")
2. Alarme	
↳ Alarme 1 - Alarme 2	(Selecionar Alarme 1 ou Alarme 2 para definição)
↳ Alarme 1 Configu	
↳ Alarme ligado - Alarme desligado	
↳ Alarme 1 Assiste	(Definir hora do alarme)
↳ 00:00	(Definir hora do alarme)
↳ Duração 15-30-45-60-90	(Definir duração do alarme)
↳ Besouro - DAB - FM	(Definir fonte do alarme)
↳ Seleção de canais	(Apenas disponível com DAB ou FM)
↳ Diário - Uma vez - Fins-de-semana - Dias de trabalho	(Definir frequência de repetição)
↳ Volume: L6 - L16	
↳ Alarme desligado - Alarme ligado	
Rodar o controlo de volume [10] ou premir  [2] ou  [3] = alterar valores   Premir o controlo de volume [10] = confirmar o valor ou a seleção   <b>MENU/INFO</b> [6] = retroceder 1 nível	





Configurações do Sistema	
3. <b>Retroiluminado</b>	
↳ <b>Nível brilho</b>	
↳ <b>Alto - Médio - Baixo</b>	(Brilho)
↳ <b>Night dimmer</b>	Para <b>SIM</b> (Duração de 23:00 a 04:59): A iluminação está desligada. Ao premir qualquer botão, a iluminação é ligada durante 10 segundos. Às 05:00 da manhã, a iluminação é reposta na configuração existente.
↳ <b>NÃO - SIM</b>	
4. <b>Temporizador Volume</b>	
↳ <b>Volume: L6 - L16</b>	(Definir volume do temporizador)
5. <b>Língua</b>	
↳ English, Deutsch, Italiano, Français, Nederlands, Español, Português, Svenska, Dansk, Norsk, Suomi, Polski	
6. <b>Valores predefinidos</b>	(Restaurar os valores de fábrica)
↳ <b>NÃO</b>	(Não restaurar os valores de fábrica)
↳ <b>SIM</b>	(Restaurar os valores de fábrica)
 <b>NOTA:</b> Após restaurar os valores de fábrica todos os canais gravados são eliminados.	
7. <b>Versão software</b>	
↳ Número da versão	
Rodar o controlo de volume <b>10</b> ou premir  <b>2</b> ou  <b>3</b> = alterar valores   Premir o controlo de volume <b>10</b> = confirmar o valor ou a seleção   <b>MENU/INFO</b> <b>6</b> = retroceder 1 nível	

## ● Funcionamento FM



- Ligue o produto.
- Prima brevemente  / **MODE** **5** para mudar do modo DAB para o modo FM.

## ● Funções de pesquisa

- Escolha entre 3 funções de pesquisa para seleccionar uma estação de rádio.

Função	Descrição
Pesquisa automática de estações	Prima e mantenha premido o controlo de volume <b>10</b> para iniciar a pesquisa automática de estações FM. O produto memoriza até 30 estações.
Pesquisa semiautomática de estações	Prima e mantenha premido  <b>2</b> ou  <b>3</b> para iniciar a pesquisa na direção pretendida. A pesquisa é interrompida assim que for recebido um sinal de rádio nítido.
Procura manual de estações	Prima brevemente  <b>2</b> ou  <b>3</b> para procurar estações FM manualmente (a frequência é alterada em passos de 0,05 MHz).

## ● Configurações de áudio

- Mantenha **MENU/INFO** **6** premido para mostrar o menu.
- Rode o controlo de volume **10** ou prima  **2** ou  **3** para seleccionar **<Configurar áudio>**. Prima o controlo de volume **10** para confirmar.

- Gire o controlo do volume **10** para definir o seguinte:

Ponto do menu	Função
<b>Estéreo permitido</b>	O produto procura transmissores mono e stereo. Saída de áudio: Stereo combinado ou stereo.
<b>Só mono</b>	O produto procura transmissores mono e stereo. Saída de áudio: Stereo combinado.

## ● Modo de apresentação FM

- Prima brevemente **MENU/INFO** **6**, para seleccionar o seguinte:

Indicador	Função
Intensidade do sinal	Apresenta uma barra que mostra a intensidade do sinal.
Tipo de programa	Mostra o género do programa que está a ser transmitido.
<b>Configurar áudio</b>	Indica se a estação está a ser recebida em modo mono ou stereo.
<b>Hora</b>	Apresenta a hora fornecida automaticamente pelo transmissor.
<b>Data</b>	Apresenta a data fornecida automaticamente pela estação.
Texto de rádio	Definição de um registo que fornece informações em tempo real, p. ex., títulos de músicas, notícias, manchetes, etc.

- Sempre que premir **MENU/INFO** [6], é apresentada a entrada seguinte. A entrada é constantemente apresentada.

## ● Funcionamento DAB

- Mudar para o modo DAB: Prima brevemente  / **MODE** [5].

## ● Pesquisa completa



Efetue uma pesquisa completa de estações no modo DAB:

1. Prima e mantenha premido **MENU/INFO** [6].
2. Rode o controlo do volume [10] para seleccionar **<Pesquisa completa>**.
3. Prima o controlo do volume [10] para confirmar a definição.
  - Todas as estações reconhecidas são automaticamente guardadas numa lista de estações.

## ● Chamar as estações guardadas

**i** **NOTA:** Para chamar uma estação a partir da lista de estações, consulte o capítulo seguinte “Sintonização manual das estações”.

- Pode chamar uma estação previamente guardada ao premir **PRESET** [7].



1. Gire o controlo do volume [10] ou prima  [2] ou  [3] para seleccionar a posição de memória pretendida.
2. Prima o controlo do volume [10] para confirmar a definição.

## ● Sintonização manual das estações

1. Prima e mantenha premido **MENU/INFO** [6].
2. Gire o controlo de volume [10] ou prima [2] ou [3] para seleccionar **<Sintonização manual>**.
3. Prima o controlo de volume [10] para confirmar a definição.
4. Gire o controlo do volume [10] ou prima [2] ou [3] para seleccionar uma estação da lista de estações.
5. Prima o controlo de volume [10] para confirmar a definição. A intensidade do sinal é indicado. O produto não emite qualquer som durante a definição manual.
  - Encontrará a estação recentemente definida na lista de estações.

## ● Eliminar estações não disponíveis

**i** **NOTA:** As estações indisponíveis só podem ser reconhecidas após uma nova busca completa (p. ex., noutra local). Neste caso, a estação em questão é marcada com um ponto de interrogação. Após a execução da função “Eliminar”, as estações marcadas deixam de estar disponíveis na lista de estações.

1. Prima e mantenha premido **MENU/INFO** [6].
2. Gire o controlo de volume [10] ou prima  [2] ou  [3] para seleccionar **<Cortar>**.
3. Prima o controlo do volume [10] para confirmar a definição.
4. Rode o controlo do volume [10] para seleccionar **<SIM>**.
5. Prima o controlo do volume [10] para confirmar a definição.

## ● Modo de apresentação DAB

- Prima brevemente **MENU/INFO** [6], para seleccionar a seguinte:



Configuração	Função
Intensidade do sinal	Apresenta uma barra que mostra a intensidade do sinal.
Tipo de programa	Mostra o género do programa que está a ser transmitido.
Frequência	Apresenta a frequência e o multiplex ou o número do canal da estação atualmente sintonizada.
Ensemble	Apresenta o nome do multiplex que contém a estação que está a ouvir.
Erro de sinal	Apresenta o número de erros de sinal.
Taxa de bits e Codec	Apresenta o modo de rádio e a taxa de bits de áudio recebida.
Hora	Apresenta a hora fornecida automaticamente pelo transmissor.
Data	Apresenta a data fornecida automaticamente pela estação.
Texto de rádio	Definição de um registo que fornece informações em tempo real, p. ex., títulos de músicas, notícias, manchetes, etc.

- Sempre que premir **MENU/INFO** [6], é apresentada a entrada seguinte. A entrada é constantemente apresentada.

## ● Guardar estação de rádio definida



**i** **NOTA:** As localizações de memória que já estejam ocupadas serão substituídas sem aviso prévio.

Pode guardar até 60 estações (30 FM e 30 DAB).

1. Mantenha **PRESET** [7] premido.
2. O ecrã [1] indica **<Memorizado x memor.: Vazio>** é apresentado.
3. Gire o controlo do volume [10] ou prima  [2] ou  [3] para seleccionar a posição de memória pretendida.
4. Prima o controlo do volume [10] para confirmar a definição.
  - O canal está guardado. No ecrã [1] é indicado **<Memorizado x memor.>**.

## ● Chamar as estações guardadas

**i** **NOTA:** **<Guardar memória <#: (Vazio)>** é apresentado se o número da posição de memória não estiver ocupado.

1. Para chamar uma estação previamente guardada, prima brevemente **PRESET** [7].
2. Gire o controlo do volume [10] ou prima  [2] ou  [3] para seleccionar a posição de memória pretendida.
3. Prima o controlo do volume [10] para confirmar a definição.

## ● Temporizador Sleep

Em modo de funcionamento:

1. Prima e mantenha premido **TIMER/SLEEP** [8] durante cerca de 2 segundos para aceder ao menu de definições.
2. Prima **TIMER/SLEEP** [8] para definir **15/30/45/60/90/120** minutos.
3. Prima [10] para confirmar a definição.
  - Depois de decorrido o tempo selecionado, o produto passa para o modo de espera.
  - Determine o tempo de espera restante: O tempo restante é apresentado no ecrã.
- Cancele o temporizador Sleep: Prima e mantenha premido **TIMER/SLEEP** [8] durante cerca de 2 segundos. Prima **TIMER/SLEEP** repetidamente para selecionar **<Desligado>**.

## ● Ajustar alarme

- No modo de espera ou de funcionamento, prima e mantenha premido **MENU/INFO** [6] durante 2 segundos.

### Ativar a definição do alarme

1. Rode o controlo do volume [10] para selecionar **<SISTEMA>**.
2. Prima o controlo do volume [10] para confirmar a definição.
3. Gire o controlo do volume [10] para selecionar **<Alarme>**.
4. Prima o controlo do volume [10] para selecionar Alarme 1 ou Alarme 2.
5. Gire o controlo de volume [10], para selecionar **<Alarme ligado>** ou **<Alarme desligado>**.
6. Prima o controlo do volume [10] para confirmar a definição.

### Definir a definição do alarme

#### **i** NOTAS:

- Quando o alarme soar, prima **⏻/MODE** [5] para desligar o alarme.
  - O volume aumenta gradualmente.
  - Depois de decorrido o tempo de alarme, o produto regressa automaticamente ao modo de espera.
  - Alarme **<FM>** ou **<DAB>**: Quando o alarme soa, a estação de rádio aparece no ecrã [1].

1. Pressione o controlo do volume [10].
2. Gire o controlo do volume [10] para regular as horas.
3. Prima o controlo do volume [10] para confirmar a definição.
4. Gire o controlo do volume [10] para regular os minutos.
5. Prima o controlo do volume [10] para confirmar a definição.
6. Gire o controlo do volume [10] para selecionar a duração do alarme (opções: **15/30/45/60/90** minutos).
7. Prima o controlo do volume [10] para confirmar a definição.
8. Gire o controlo do volume [10] para regular o som do alarme (opções: **<Besouro>**, **<FM>**, **<DAB>**).
9. Prima o controlo do volume [10] para confirmar a definição.
10. Gire o controlo do volume [10] para regular a repetição do alarme (opções: **<Uma vez>**, **<Diário>**, **<Fins-de-semana>**, **<Dias de trabalho>**).
11. Prima o controlo do volume [10] para confirmar a definição.
12. Gire o controlo do volume [10] para regular o volume do alarme.

13. Prima o controlo do volume [10] para confirmar a definição.
14. Gire o controlo de volume [10], para selecionar **<Alarme desligado>** ou **<Alarme ligado>**.
15. Prima o controlo do volume [10] para confirmar a definição.
16. Se o alarme tiver sido definido com sucesso, aparece **<Alarme Guardado>** no ecrã [1].

## ● Função “Snooze”

- Pressione o controlo de volume [10] enquanto o alarme está a tocar. O alarme é reativado após 10 minutos.

## ● Atribuição de transmissores aos botões de seleção de estações

**i** **NOTA:** Os botões de seleção de memória [4] correspondem às posições de memória **1 a 5** das estações guardadas pelo utilizador.

1. Depois de concluída a pesquisa de estações DAB/FM, seleccione uma estação.
2. Prima e mantenha premido um dos botões de predefinição [4] para guardar a estação correspondente. Se a estação tiver sido memorizada com sucesso, aparece no ecrã [1] **<Memorizado <Número> memor.>**.
3. Prima brevemente um dos botões de seleção da memória [4] para reproduzir a estação de rádio memorizada correspondente.
  - Se premir brevemente um dos botões de seleção da memória [4] para o qual não está atribuída nenhuma estação, o ecrã [1] indica **<Guardar memória <#> (Vazio)>** é apresentado.

## ● Função de temporizador

O produto tem uma prática função de temporizador, que pode ser utilizada para controlar os tempos de cozedura e de cozedura, por exemplo. Pode definir 2 temporizadores diferentes.

## ● Definir volume do temporizador

1. No modo de espera ou de funcionamento, prima e mantenha premido **MENU/INFO** [6] durante 2 segundos.
2. Rode o controlo do volume [10] para selecionar **<SISTEMA>**.
3. Prima o controlo do volume [10] para confirmar a definição.
4. Rode o controlo do volume [10] para selecionar **<Temporizador Volume>**.
5. Prima o controlo do volume [10] para confirmar a definição.
6. Gire o controlo do volume [10] para regular o volume do alarme do temporizador.
7. Prima o controlo do volume [10] para confirmar a definição.

## ● Definição e funcionamento da função de temporizador

#### **i** NOTAS:

- O temporizador 1 pode ser definido em incrementos de 1 minuto, de 1 minuto a 3 horas e 59 minutos. Se definir a contagem decrescente entre 1 e 4 minutos, a hora é apresentada no formato “mm:ss”. Se definir a contagem

decrecente para 5 minutos ou mais, a hora é apresentada no formato “hh:mm:ss”.

- O temporizador 2 pode ser definido em incrementos de 5 minutos, de 5 minutos a 3 horas e 55 minutos. A hora é apresentada no formato “hh:mm:ss”.
  - Se não efetuar quaisquer alterações às definições durante cerca de 15 segundos, o produto volta ao modo de funcionamento anterior sem guardar as definições.
1. Prima **TIMER/SLEEP** [8] para alternar entre o temporizador 1 (T1) e o temporizador 2 (T2).
  2. Rode o controlo de volume [10] ou prima ▲ [2] ou ▼ [3] para selecionar o tempo de contagem decrescente.
  3. Prima o controlo de volume [10] para confirmar. T1 ou T2 acende-se no ecrã [1]. A contagem decrescente começa imediatamente.
  4. Prima **TIMER/SLEEP** [8] para verificar o tempo de contagem decrescente.
    - É emitido um sinal de aviso 30, 15, 10 e 5 segundos antes do fim da contagem decrescente.
    - No final da contagem decrescente, é emitido um sinal de alarme no volume máximo. Prima qualquer botão para desligar o alarme. T1 ou T2 apaga-se no ecrã [1].

## ● Cancelar o temporizador

1. Prima brevemente **TIMER/SLEEP** [8] para selecionar a hora do temporizador cuja função pretende cancelar (T1 ou T2).
2. Prima e mantenha premido o controlo do volume [10] durante 2 segundos até que **<Desligado>** apareça no ecrã [1].

## ● Limpeza e manutenção

**AVISO!** Não mergulhe o produto ou o adaptador de corrente em água ou noutros líquidos para fins de limpeza. Nunca coloque nenhum dos componentes do produto debaixo de água corrente.

**AVISO!** Antes da limpeza: Desconecte sempre o produto da corrente.

**ATENÇÃO!** Evite a entrada de água ou outros líquidos no interior do produto.

**ATENÇÃO!** Não utilize produtos de limpeza que contenham solventes, produtos de limpeza abrasivos, soluções de limpeza agressivas ou escovas duras para a limpeza.

1. Para a limpeza utiliza um pano ligeiramente humedecido.
2. De seguida, deixe secar bem todas as peças.

## ● Armazenamento

- Armazene o produto na sua embalagem original.
- Guarde o produto num local seco, seguro e fora do alcance de crianças.

## ● Resolução de problemas

Causa	Solução
O produto não liga	Verifique se a fonte de alimentação de rede está corretamente ligada à tomada e ao produto.
Sem som	Adapte o volume.
Fraca receção de rádio	A receção do sinal é demasiado fraca. Alinhe a antena ou desloque o produto para um local com um sinal mais forte.
Canal FM não encontrado	Sinal fraco. Procura manual.
Canal DAB não encontrado	Não existe cobertura DAB na sua área ou a receção é fraca. Ajuste a posição da antena.

## ● Glossário

- Multiplex: No DAB e no DAB+, podem ser transmitidas várias estações de rádio em cada frequência. Estes programas de rádio são combinados num chamado multiplex. Serviços adicionais, como imagens e informações de texto, também podem ser transmitidos neste multiplex.
- Erro de sinal: Quanto maior for o número de erros de sinal, mais perturbado é o sinal de áudio que chega ao produto. A proteção contra erros incorporada pode compensar este facto até certo ponto sem degradar o sinal áudio. A visualização do número de erros de sinal pode ser útil para determinar uma boa localização para o produto.

## ● Declaração de conformidade CE simplificada

A OWIM GmbH & Co. KG, Stiftsbergstraße 1, 74167 Neckarsulm, ALEMANHA, declara que o produto (Rádio DAB + para cozinha HG13658A/HG13658B) está em conformidade com as Diretivas 2014/53/UE, 2011/65/UE e 2009/125/CE.

Para consultar a declaração de conformidade CE completa acceda à seguinte página de internet: [www.owim.com](http://www.owim.com)



## ● Eliminação

### Embalagem:

A embalagem é feita com materiais não poluentes que podem ser eliminados nos contentores de reciclagem locais.



Esteja atento à especificação dos materiais da embalagem para a separação de lixo. Estas são identificadas com abreviações (a) e números (b) com o seguinte significado: 1-7: Plásticos/20-22: Papel e papelão/80-98: Materiais compostos.

## Produto:



O produto, incluindo os acessórios e materiais de embalagem, são recicláveis e estão sujeitos a uma responsabilidade alargada do fabricante.

Elimine-os separadamente, seguindo as informações-tri (informações de triagem) ilustradas, para um melhor tratamento dos resíduos.

O logotipo Triman somente vale para a França.



As possibilidades de reciclagem dos artigos utilizados poderão ser averiguadas no seu Município ou Câmara Municipal.



O símbolo ao lado de um contentor de lixo riscado indica que este aparelho está abrangido pela diretiva 2012/19/UE. Esta diretiva diz que este aparelho não deve ser eliminado no lixo doméstico normal mas sim em eco centros, pontos de coleta ou empresas de eliminação especializadas para eliminação de lixo eletrónico.

## Esta eliminação é gratuita.

Proteja o meio-ambiente e elimine corretamente.

## ● Garantia

O produto foi fabricado de acordo com diretrizes de qualidade rigorosas e cuidadosamente testado antes da entrega. Em caso de defeitos materiais ou de fabrico, tem direitos legais contra o vendedor do produto. Os seus direitos legais não são limitados de forma alguma pela nossa garantia abaixo apresentada.

A garantia para este produto é de 3 anos a partir da data de compra. O período de garantia começa na data da compra. Guarde o recibo de compra original num local seguro, pois este documento é exigido como prova de compra.

Quaisquer danos ou defeitos já presentes no momento da compra devem ser comunicados imediatamente após a desembalagem do produto.

No caso de o produto apresentar um defeito de material ou de fabrico dentro de 3 anos a partir da data de compra, repará-lo-emos ou substituí-lo-emos gratuitamente, à nossa critério. O período de garantia não pode ser prolongado por uma reclamação de garantia concedida. Isto também se aplica às peças substituídas e reparadas.

Esta garantia é nula se o produto tiver sido danificado ou utilizado ou mantido de forma inadequada.

A garantia cobre defeitos de material e de fabrico. Esta garantia não cobre peças do produto sujeitas a desgaste normal e, portanto, consideradas peças consumíveis (por ex., baterias,

baterias recarregáveis, mangueiras, cartuchos de tinta), nem cobre danos em peças frágeis, por ex., interruptores ou peças feitas em vidro.

Com a troca do aparelho, de acordo com DL 67/2003, o tempo de garantia se inicia novamente.

## ● Procedimento no caso de ativação da garantia

De forma a garantir um rápido processamento do seu pedido, solicitamos as seguintes indicações:

Para qualquer questão, guarde o talão de compra e o número de artigo (IAN 528132\_2504) como comprovativo da mesma.

Podes ver o número do artigo na placa de identificação, gravura, na folha título do manual (em baixo esquerda) ou no adesivo na lado de baixo ou de trás.

Caso erros de função ou outras falhas ocorram, entre em contato primeiramente com o seguinte departamento de serviço por telefone ou e-mail.

Um produto identificado como falho, pode ser enviado gratuitamente para o endereço de serviço anexando o comprovativo de compra (nota) e a indicação da falha e quando ela ocorreu.

## ● Assistência Técnica

### PT Serviço Portugal

Tel.: 800849000

E-Mail: [owim@lidl.pt](mailto:owim@lidl.pt)

**OWIM GmbH & Co. KG**

Stiftsbergstraße 1  
74167 Neckarsulm  
GERMANY

Model No.: HG13658A/HG13658B

Version: 11/2025

IAN 528132\_2504

