



GLÄTTEISEN SHGL 45 A1

DE AT CH

GLÄTTEISEN

Bedienungsanleitung

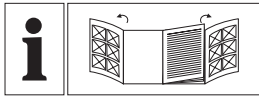

A

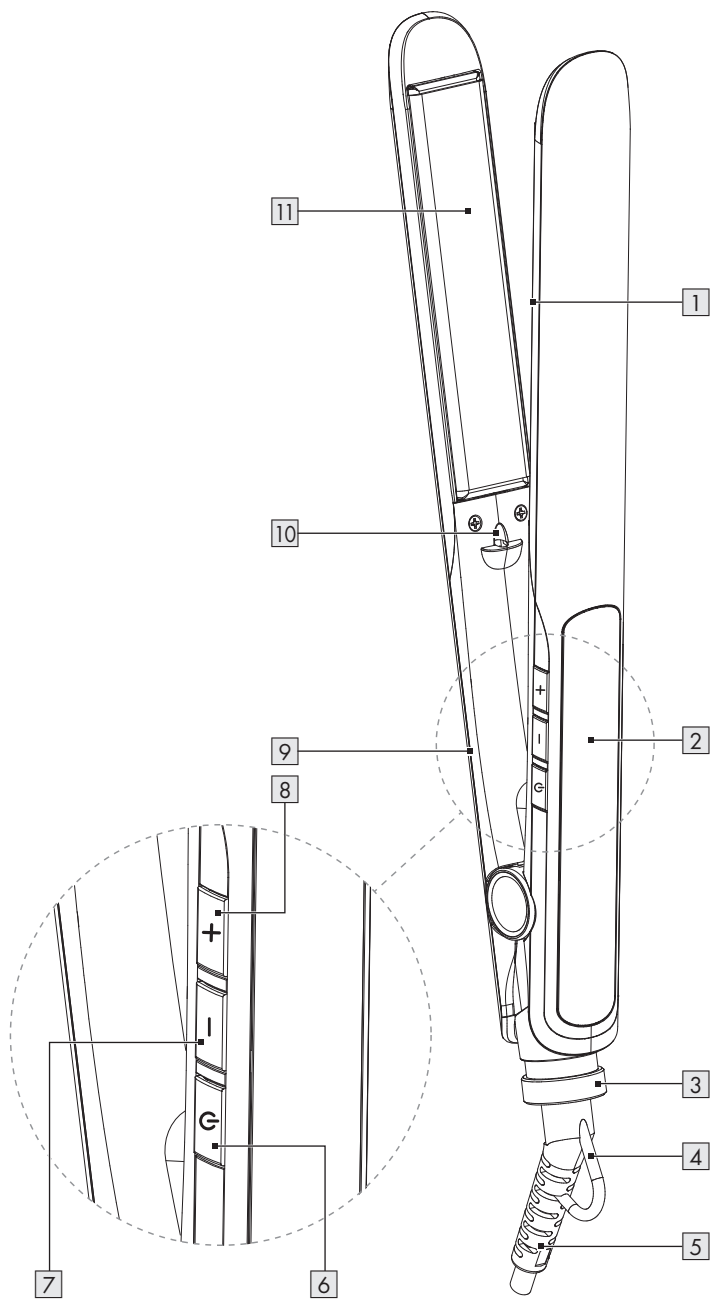

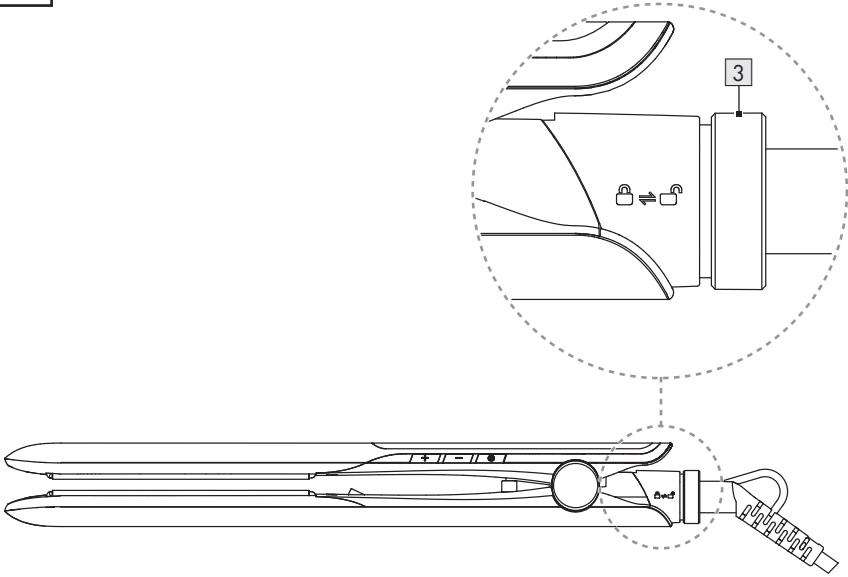
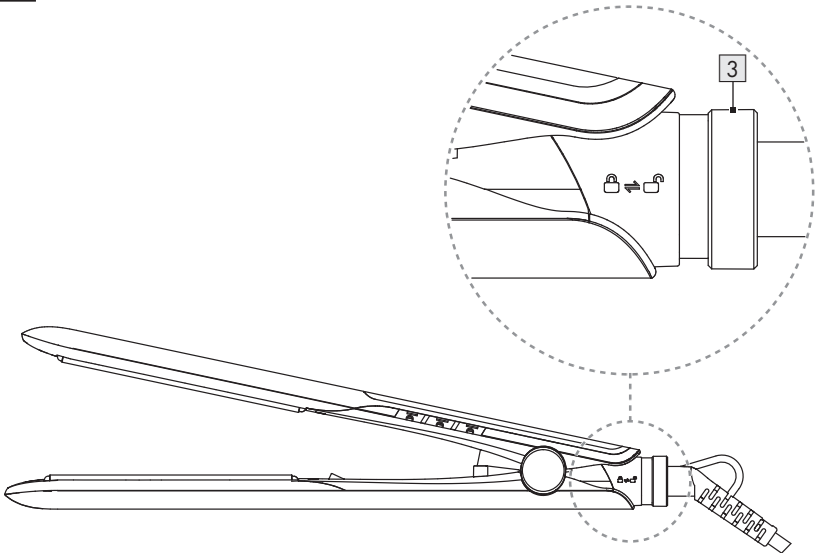













B**C**

Verwendete Warnhinweise und Symbole	Seite	6
Einleitung	Seite	7
Bestimmungsgemäße Verwendung	Seite	7
Lieferumfang	Seite	7
Teilebeschreibung	Seite	7
Technische Daten	Seite	7
Sicherheitshinweise	Seite	7
Vor der ersten Verwendung	Seite	10
Bedienung	Seite	10
Tastensperre	Seite	11
Ionisierungsfunktion	Seite	11
Speicherfunktion	Seite	11
Standby-Modus	Seite	11
Temperatur auswählen	Seite	12
Fehlerbehebung	Seite	12
Reinigung und Pflege	Seite	12
Lagerung	Seite	12
Entsorgung	Seite	13
Garantie	Seite	13
Abwicklung im Garantiefall	Seite	14
Service	Seite	14

Verwendete Warnhinweise und Symbole

In dieser Bedienungsanleitung und auf der Verpackung werden die folgenden Warnhinweise verwendet:

	GEFAHR! Dieses Symbol mit dem Signalwort „Gefahr“ bezeichnet eine Gefährdung mit einem hohen Risikograd, die, wenn sie nicht vermieden wird, eine schwere Verletzung oder den Tod zur Folge hat.		Wechselstrom/-spannung
		Hz	Hertz (Netzfrequenz)
		W	Watt
	WARNUNG! Dieses Symbol mit dem Signalwort „Warnung“ bezeichnet eine Gefährdung mit einem mittleren Risikograd, die, wenn sie nicht vermieden wird, eine schwere Verletzung oder den Tod zur Folge haben kann.		Symbol für ein Produkt der Schutzklasse II
	VORSICHT! Dieses Symbol mit dem Signalwort „Vorsicht“ bezeichnet eine Gefährdung mit einem niedrigen Risikograd, die, wenn sie nicht vermieden wird, eine geringe oder mäßige Verletzung zur Folge haben kann.		Verwenden Sie das Produkt nicht in der Nähe von Badewannen, Duschen, Waschbecken oder anderen Behältern, die Wasser enthalten.
	ACHTUNG! Dieses Symbol mit dem Signalwort „Achtung“ zeigt die Gefahr einer möglichen Sachbeschädigung an.		Lesen Sie die Bedienungsanleitung sorgfältig durch, insbesondere die Sicherheitshinweise.
	HINWEIS: Dieses Symbol mit dem Signalwort „Hinweis“ bietet weitere nützliche Informationen.		Verriegelt
	Sicherheitshinweise Handlungsanweisungen		Entriegelt
	Das CE-Zeichen bestätigt Konformität mit den für das Produkt zutreffenden EU-Richtlinien.		Bewegungsrichtung

GLÄTTEISEN

● Einleitung

Wir beglückwünschen Sie zum Kauf Ihres neuen Produkts. Sie haben sich damit für ein hochwertiges Produkt entschieden. Die Bedienungsanleitung ist Teil dieses Produkts. Sie enthält wichtige Hinweise für Sicherheit, Gebrauch und Entsorgung. Machen Sie sich vor der Benutzung des Produkts mit allen Bedien- und Sicherheitshinweisen vertraut. Benutzen Sie das Produkt nur wie beschrieben und für die angegebenen Einsatzbereiche. Händigen Sie alle Unterlagen bei Weitergabe des Produkts an Dritte mit aus.

● Bestimmungsgemäße Verwendung

- Dieses Produkt ist zum Stylen von menschlichem Haar vorgesehen.
- Das Produkt darf nicht an künstlichem Haar oder Tierhaar angewendet werden. Verwenden Sie das Produkt für keine anderen Zwecke.
- Das Produkt darf nur im Haushalt und in Innenräumen verwendet werden. Das Produkt ist nicht zur gewerblichen Nutzung vorgesehen.
- Der Hersteller übernimmt keine Haftung für Schäden aufgrund unsachgemäßer Verwendung.

● Lieferumfang

Überprüfen Sie nach dem Auspacken des Produkts, ob die Lieferung vollständig ist und alle Teile in ordnungsgemäßem Zustand sind. Entfernen Sie vor der Verwendung sämtliche Verpackungsmaterialien.

- 1 Glätteisen
- 1 Bedienungsanleitung

● Teilebeschreibung

- 1 Obere Heizplatte
- 2 Display
- 3 Reisesperre
- 4 Aufhängeöse

- 5 Anschlussleitung mit Netzstecker
- 6  (Ein-/Aus-Taste)
- 7 Taste - (Temperatur verringern)
- 8 Taste + (Temperatur erhöhen)
- 9 Griff
- 10 Ionisator
- 11 Untere Heizplatte

● Technische Daten

Nennspannung:	100-240 V~, 50-60 Hz
Leistungsaufnahme:	42-46 W
Leistungsaufnahme im Standby-Modus:	0,2 W
Schutzklasse:	II
Max. Temperatur:	210 °C



Sicherheitshinweise

MACHEN SIE SICH VOR DER BENUTZUNG DES PRODUKTS MIT ALLEN SICHERHEITS- UND BEDIENHINWEISEN VERTRAUT! WENN SIE DIESES PRODUKT AN ANDERE WEITERGEBEN, GEBEN SIE AUCH ALLE DOKUMENTE WEITER!

Im Falle von Schäden aufgrund der Nichteinhaltung dieser Bedienungsanleitung erlischt Ihr Garantieanspruch! Für Folgeschäden wird keine Haftung übernommen! Im Falle von Sach- oder Personenschäden aufgrund einer unsachgemäßen Benutzung oder Nichteinhaltung der Sicherheitshinweise wird keine Haftung übernommen!

Kinder und Personen mit Einschränkungen

⚠️ WARNUNG! Lebensgefahr und Unfallgefahr für Säuglinge und Kinder!

Lassen Sie Kinder nicht mit dem Verpackungsmaterial unbeaufsichtigt. Das Verpackungsmaterial stellt eine Erstickungsgefahr dar.

Kinder unterschätzen die damit verbundenen Gefahren häufig. Halten Sie Kinder stets von Verpackungsmaterialien fern.

- Dieses Produkt kann von Kindern ab 8 Jahren und darüber sowie von Personen mit verringerten physischen, sensorischen oder mentalen Fähigkeiten oder Mangel an Erfahrung und Wissen benutzt werden, wenn sie beaufsichtigt oder bezüglich des sicheren Gebrauchs des Produktes unterwiesen wurden und die daraus resultierenden Gefahren verstehen.
- Kinder dürfen nicht mit dem Produkt spielen.
- Reinigung und Benutzerwartung dürfen nicht von Kindern ohne Beaufsichtigung durchgeführt werden.

⚠️ GEFAHR! Stromschlagrisiko! Versuchen Sie niemals, das Produkt selbst zu reparieren. Im Falle einer Störung dürfen Reparaturen nur von qualifiziertem Personal durchgeführt werden.

⚠️ WARNUNG! Stromschlagrisiko! Tauchen Sie das Produkt nicht in Wasser oder andere Flüssigkeiten. Halten Sie das Produkt niemals unter fließendes Wasser. Wenn Flüssigkeit in das Gehäuse gelangt, trennen Sie das Produkt sofort vom Stromnetz und lassen Sie es von einem qualifizierten Techniker reparieren.

- Wenn die Anschlussleitung beschädigt ist, muss sie durch den Hersteller, seinen Kundendienst oder eine ähnlich qualifizierte Person ersetzt werden, um eine Gefährdung zu vermeiden.
- Verwenden Sie dieses Produkt nicht in der Nähe von Badewannen, Duschen, Waschbecken oder anderen Gefäßen mit Wasser.

- Wenn das Produkt in einem Badezimmer verwendet wird: Trennen Sie das Produkt nach dem Gebrauch von der Steckdose, da die Nähe von Wasser eine Gefahr darstellt, auch wenn das Produkt ausgeschaltet ist.
 - Als zusätzlichen Schutz empfiehlt sich die Installation eines Fehlerstromschutzschalters (RCD/FI) mit einem Bemessungsfehlerstrom von höchstens 30 mA in dem Stromkreis, der das Badezimmer versorgt. Fragen Sie Ihren Installateur um Rat.
 - Reinigen Sie alle Teile des Produkts wie im Kapitel „Reinigung und Pflege“ beschrieben.
 - Bevor Sie das Produkt an die Steckdose anschließen, überprüfen Sie, ob die Spannung mit den Angaben auf dem Typenschild des Produkts übereinstimmt.
 - Verwenden Sie das Produkt nicht im Freien.
 - Bedienen Sie das Produkt nicht mit nassen Händen oder wenn Sie auf einem nassen Boden stehen.
 - Fassen Sie den Netzstecker nicht mit nassen Händen an.
 - Ziehen Sie den Netzstecker nicht an der Anschlussleitung aus der Steckdose.
 - Schalten Sie das Produkt aus und trennen Sie es von der Stromversorgung, bevor Sie es reinigen und wenn Sie es nicht benutzen.
 - Achten Sie darauf, dass die Anschlussleitung nicht geknickt oder gequetscht wird. Verlegen Sie die Anschlussleitung so, dass keine Personen darauf treten oder darüber stolpern können.
 - Schützen Sie das Produkt, die Anschlussleitung, und den Netzstecker vor Hitze, Staub, direkter Sonneneinstrahlung, Tropf- und Spritzwasser.
- ⚠️ WARNUNG! Verletzungsrisiko!** Verwenden Sie dieses Produkt ausschließlich in Übereinstimmung mit dieser Bedienungsanleitung. Versuchen Sie nicht, das Produkt in irgendeiner Weise zu verändern.
- Das Produkt darf nicht verwendet werden, wenn es heruntergefallen ist und sichtbare Anzeichen von Schäden aufweist.

- Ziehen Sie den Netzstecker aus der Steckdose und wenden Sie sich an Ihren Händler, wenn das Produkt beschädigt ist.
- Platzieren Sie das Produkt niemals in der Nähe von Wärmequellen. Lassen Sie die Anschlussleitung nicht die Heizplatten berühren.
- Verwenden oder lagern Sie das Produkt nicht in einer feuchten Umgebung und setzen Sie es keiner feuchten Umgebung aus.
- Lassen Sie das Produkt vor der Reinigung vollständig abkühlen.

⚠ VORSICHT!

Verbrennungsrisiko!

Bewahren Sie das Produkt außerhalb der Reichweite von kleinen Kindern auf, insbesondere während der Anwendung und der Abkühlphase.

- Lassen Sie das Produkt niemals unbeaufsichtigt, wenn es an das Stromnetz angeschlossen ist.
- Legen Sie das Produkt niemals auf einen Tisch, wenn es aufheizt oder abkühlt.



● Vor der ersten Verwendung

- ⓘ **HINWEIS:** Dieses Produkt kann während der ersten Verwendung einen Geruch abgeben. Dabei handelt es sich um Produktions- oder Transport-Rückstände, die schnell nachlassen.









1. Entfernen Sie das gesamte Verpackungsmaterial. Überprüfen Sie, ob alle Teile vollständig sind.
2. Reinigen Sie alle Teile des Produkts wie in Kapitel „Reinigung und Pflege“ beschrieben.















● Bedienung

⚠ WARNUNG! Verbrennungsrisiko!

Das Produkt wird während des Gebrauchs sehr heiß. Berühren Sie die Heizplatten /  nicht, wenn das Produkt eingeschaltet ist. Halten Sie das Produkt immer am Griff .





ⓘ HINWEISE:

- Überhöhte Temperaturen, längerer Kontakt mit dem Haar oder sehr häufiges Glätten können das Haar schädigen. Behandeln Sie eine einzelne Haarsträhne nicht wiederholt, insbesondere nicht bei Temperaturen über 200 °C.
 - Dies ist ein tragbares Produkt. Legen Sie das Produkt beim Aufheizen oder Abkühlen nicht auf einen Tisch oder in die Nähe anderer Gegenstände. Platzieren Sie das Produkt auf einer hitzebeständigen Oberfläche und entfernt von anderen Gegenständen.
 - Stellen Sie sicher, dass sich das Produkt nach der Verwendung außerhalb der Reichweite von Kleinkindern und Haustieren befindet.
 - Das Haar muss sauber, trocken und frei von Stylingprodukten sein. Dies schließt spezielle Produkte aus, welche die Glättung des Haares fördern.
 - Kämmen Sie die Haare gründlich, bevor Sie sie glätten.
 - Verwenden Sie das Produkt in einem gut belüfteten Raum.
1. Verbinden Sie den Netzstecker  mit einer geeigneten Steckdose.
 2. Schließen Sie die Heizplatten / .
 3. Bewegen Sie die Reisesperre  in die Position , um die Heizplatten /  zu verriegeln. Wir empfehlen, die Reisesperre vor dem Aufheizen in die Position  zu bewegen (Abb. B).

4. Produkt einschalten: Halten Sie  **6** ca. 2 Sekunden lang gedrückt. Das Display  leuchtet auf und **120 °C** blinkt.
5. Temperatur einstellen: Drücken Sie die Taste **- 7** oder die Taste **+ 8**, bis die gewünschte Temperatur auf dem Display  angezeigt wird.
6. Sobald die Temperatur erreicht ist: Die eingestellte Temperatur leuchtet dauerhaft. Alternativ drücken Sie die Taste **- 7** ca. 2 Sekunden lang, um die Temperatur sofort auf 185 °C einzustellen.  blinkt auf dem Display . Sobald 185 °C erreicht ist:  leuchtet dauerhaft.
7. Bewegen Sie die Reisesperre  **3** in die Position  (Abb. C). Das Produkt ist betriebsbereit.
8. Legen Sie eine Haarsträhne ca. 5 cm oberhalb der Kopfhaut zwischen die obere Heizplatte  und die untere Heizplatte  **11**. Berühren Sie dabei nicht Ihre Kopfhaut mit dem Produkt.
9. Schließen Sie die obere Heizplatte  **1** und die untere Heizplatte  **11**, wobei die Haarsträhne dazwischen liegt. Glätten Sie das Haar langsam vom Scheitel bis zur Sohle (ca. 6 bis 8 Sekunden pro Haarsträhne, je nach Haartyp).
10. Wiederholen Sie bei Bedarf die Schritte 8. und 9., bis das Ergebnis zufriedenstellend ist.
11. Nach der Verwendung: Drücken Sie  **6**, um das Produkt auszuschalten. Das Display  erlischt.
12. Ziehen Sie den Netzstecker  **5** aus der Steckdose. Lassen Sie das Produkt an einem gut belüfteten Ort komplett abkühlen.



● Tastensperre

Um während des Glättens eine versehentliche Änderung der Temperatureinstellung zu vermeiden, können Sie die Tastensperre manuell aktivieren.

1. Halten Sie die Taste **+ 8** ca. 2 Sekunden lang gedrückt. Die Tasten sind gesperrt, wenn das Schlosssymbol  auf dem Display  angezeigt wird.
2. Halten Sie die Taste **+ 8** erneut ca. 2 Sekunden lang gedrückt, um die Tastensperre zu deaktivieren. Die Tasten sind entsperrt, wenn das Schlosssymbol  im Display  erlischt.
3. Gesperrtes Produkt ausschalten: Halten Sie die Taste  **6** ca. 2 Sekunden lang gedrückt.

● Ionisierungsfunktion

HINWEISE:

- Die Ionen reduzieren die statische Aufladung des Haares und verbessern seine Frisierbarkeit.
- Der Ionisator  **10** erzeugt Ionen und gibt sie automatisch an das Haar ab, wenn das Produkt eingeschaltet wird. Der Ionisator hört auf, Ionen zu erzeugen, wenn das Produkt ausgeschaltet wird.
- Blockieren Sie nicht den Auslass des Ionisators  **10**, da dies die Ionenerzeugung verringern würde.

● Speicherfunktion

- Die Speicherfunktion bewahrt die letzte Temperatureinstellung, die bei der letzten Benutzung gewählt wurde.
- Der Speicher wird gelöscht, wenn der Netzstecker  **5** aus der Steckdose gezogen wird.

● Standby-Modus

HINWEISE:

- Trennen Sie das Produkt sofort nach Gebrauch vom Stromnetz. Das Produkt ist nur dann völlig stromlos, wenn es vom Stromnetz getrennt ist.
 - Das Produkt schaltet automatisch in den Standby-Modus, wenn es an das Stromnetz angeschlossen ist.
1. Wenn das Produkt etwa 25 Minuten lang eingeschaltet ist: °C blinkt im Display  **2**.

2. Nach 30 Minuten: Das Produkt schaltet automatisch in den Standby-Modus und das Display **2** erlischt.

3. Produkt erneut einschalten: Halten Sie **6** ca. 2 Sekunden lang gedrückt.

● Temperatur auswählen

Haartyp	Empfohlene Temperatur
Gebleichtes/aufgehelltes Haar	120 – 150 °C
Feines, brüchiges und farbbehandeltes Haar	120 – 160 °C
Gesundes natürliches Haar	160 – 170 °C
Kräftiges und widerstandsfähiges Haar	170 – 210 °C

● Fehlerbehebung

Fehler	Mögliche Ursache	Aktion
Das Produkt funktioniert nicht.	Der Netzstecker 5 ist nicht mit einer Steckdose verbunden.	Verbinden Sie den Netzstecker 5 mit einer Steckdose.
	Die Steckdose ist defekt.	Versuchen Sie es mit einer anderen Steckdose.
Die Haare werden nicht geglättet.	Das Produkt ist noch nicht aufgeheizt.	Warten Sie einen Moment, bis sich das Produkt aufgeheizt hat.
Das Haar ist angesengt.	Die eingestellte Temperatur ist zu hoch.	Wählen Sie eine niedrigere Temperatur (siehe „Temperatur auswählen“).

● Reinigung und Pflege

⚠ **WARNUNG! Stromschlagrisiko!**

- Vor der Reinigung des Produkts: Schalten Sie das Produkt stets aus und ziehen Sie den Netzstecker **5** aus der Steckdose.
- Tauchen Sie die elektrischen Teile des Produkts nicht in Wasser oder andere Flüssigkeiten ein. Halten Sie das Produkt niemals unter fließendes Wasser.

⚠ **VORSICHT! Verbrennungsrisiko!**

Reinigen Sie das Produkt nicht unmittelbar nach dem Betrieb. Lassen Sie das Produkt vollständig abkühlen.

⚠ **ACHTUNG! Risiko von Produktschäden!**

- Verwenden Sie keine ätzenden oder scheuernden Reinigungsmittel oder harte Bürsten, um das Produkt zu reinigen.
 - Verwenden Sie keine Reinigungssprays und andere aggressive Reinigungsmittel, da diese Flecken, Schlieren oder Trübungen auf den Oberflächen verursachen können.
1. Reinigen Sie das Produkt mit einem leicht feuchten Tuch. Bei hartnäckigen Verschmutzungen wischen Sie mit einem leichten Reinigungsmittel auf dem Tuch.
 2. Trocknen Sie alle Teile gründlich ab.

● Lagerung

- Bewahren Sie das Produkt an einem kühlen, trockenen Ort, geschützt vor Feuchtigkeit und außerhalb der Reichweite von Kindern auf.

- Für die kurzfristige Lagerung: Das Produkt kann an der Aufhängeöse **4** aufgehängt werden.
- Bewegen Sie die Reisesperre **3** in die Position , um die obere Heizplatte **1** und die untere Heizplatte **11** zu verriegeln.
- Lagern Sie das Produkt in der Originalverpackung, wenn es nicht in Verwendung ist.

● **Entsorgung**

Die Verpackung besteht aus umweltfreundlichen Materialien, die Sie über die örtlichen Recyclingstellen entsorgen können.



Beachten Sie die Kennzeichnung der Verpackungsmaterialien bei der Abfalltrennung, diese sind gekennzeichnet mit Abkürzungen (a) und Nummern (b) mit folgender Bedeutung: 1–7: Kunststoffe/20–22: Papier und Pappe/80–98: Verbundstoffe.

Produkt:



Möglichkeiten zur Entsorgung des ausgedienten Produkts erfahren Sie bei Ihrer Gemeinde- oder Stadtverwaltung.



Gerät entsorgen

Das Symbol der durchgestrichenen Mülltonne bedeutet, dass dieses Gerät am Ende der Nutzungszeit nicht über den Haushaltsmüll entsorgt werden darf. Das Gerät ist bei eingerichteten Sammelstellen, Wertstoffhöfen oder Entsorgungsbetrieben abzugeben. Zudem sind Vertrieber von Elektro- und Elektronikgeräten sowie Vertrieber von Lebensmitteln zur Rücknahme verpflichtet. LIDL bietet Ihnen Rückgabemöglichkeiten direkt in den Filialen und Märkten an. Rückgabe und Entsorgung sind für Sie kostenfrei. Beim Kauf eines Neugerätes haben Sie das Recht, ein entsprechendes Altgerät unentgeltlich zurückzugeben.

Zusätzlich haben Sie die Möglichkeit, unabhängig vom Kauf eines Neugerätes, unentgeltlich (bis zu drei) Altgeräte abzugeben, die in keiner Abmessung größer als 25 cm sind.

Bitte löschen Sie vor der Rückgabe alle personenbezogenen Daten.

Bitte entnehmen Sie vor der Rückgabe Batterien oder Akkumulatoren, die nicht vom Altgerät umschlossen sind, sowie Lampen, die zerstörungsfrei entnommen werden können und führen diese einer separaten Sammlung zu.

● **Garantie**

Das Produkt wurde nach strengen Qualitätsrichtlinien hergestellt und vor der Auslieferung sorgfältig geprüft. Im Falle von Material- oder Herstellungsfehlern haben Sie gegenüber dem Verkäufer des Produkts gesetzliche Rechte. Ihre gesetzlichen Rechte werden in keiner Weise durch unsere unten aufgeführte Garantie eingeschränkt.

Die Garantie für dieses Produkt beträgt 3 Jahre ab Kaufdatum. Die Garantiezeit beginnt mit dem Kaufdatum. Bewahren Sie den Originalkaufbeleg an einem sicheren Ort auf, da dieses Dokument als Nachweis des Kaufs erforderlich ist.

Alle Schäden oder Mängel, die bereits zum Zeitpunkt des Kaufs vorhanden sind, müssen unverzüglich nach dem Auspacken des Produkts gemeldet werden.

Sollte das Produkt innerhalb von 3 Jahren ab Kaufdatum einen Material- oder Herstellungsfehler aufweisen, werden wir es – nach unserer Wahl – kostenlos für Sie reparieren oder ersetzen. Die Garantiezeit verlängert sich durch einen stattgegebenen Gewährleistungsanspruch nicht. Dies gilt auch für ersetzte und reparierte Teile.

Diese Garantie erlischt, wenn das Produkt beschädigt oder unsachgemäß verwendet oder gewartet wurde.

Die Garantie deckt Material- und Herstellungsfehler ab. Diese Garantie erstreckt sich weder auf Produktteile, die normalem Verschleiß unterliegen, und somit als Verschleißteile gelten (z. B. Batterien, Akkus, Schläuche, Farbpatronen), noch auf Schäden an zerbrechlichen Teilen, z. B. Schalter oder Teile aus Glas.

● **Abwicklung im Garantiefall**

Um eine schnelle Bearbeitung Ihres Anspruchs zu gewährleisten, beachten Sie die folgenden Hinweise:

Halten Sie den Originalkaufbeleg und die Artikelnummer (IAN 476812_2401) als Nachweis für den Kauf bereit.

Sie finden die Artikelnummer auf dem Typenschild, einer Gravur auf dem Produkt, der Startseite der Bedienungsanleitung (unten links) oder als Aufkleber auf der Rück- oder Unterseite des Produkts.

Sollten Funktionsfehler oder sonstige Mängel auftreten, wenden Sie sich zunächst telefonisch oder per E-Mail an die unten aufgeführte Serviceabteilung.

Sobald das Produkt als defekt erfasst wurde, können Sie es kostenlos an die Ihnen mitgeteilte Service-Anschrift zurücksenden. Stellen Sie sicher, dass Sie den Originalkaufbeleg (Kassenbon) sowie eine kurze, schriftliche Beschreibung beilegen, in der die Einzelheiten des Defekts und der Zeitpunkt des Auftretens dargelegt sind.

● **Service**

DE Service Deutschland

Tel.: 0800 5435 111

E-Mail: owim@lidl.de

AT Service Österreich

Tel.: 0800 292726

E-Mail: owim@lidl.at

CH Service Schweiz

Tel.: 0800 562153

E-Mail: owim@lidl.ch



OWIM GmbH & Co. KG

Stiftsbergstraße 1
74167 Neckarsulm
GERMANY

Model No.: HG12015

Version: 08/2024

IAN 476812_2401

