



2-WHEEL-SCOOTER MIT LED-ROLLEN **SCOOTER WITH LED WHEELS** **TROTTINETTE À 2 ROUES LED**

(DE) (AT) (CH)

2-WHEEL-SCOOTER MIT LED-ROLLEN

Gebrauchsanweisung

(FR) (BE)

TROTTINETTE À 2 ROUES LED

Notice d'utilisation

(PL)

HULAJNOGA DWUKOŁOWA Z DIODAMI LED

Instrukcja użytkowania

(SK)

KOLOBEŽKA S LED KOLIESKAMI

Návod na používanie

(GB) (IE)

SCOOTER WITH LED WHEELS

Instructions for use

(NL) (BE)

2-WHEEL STEP MET LED-WIELEN

Gebruiksaanwijzing

(CZ)

DĚTSKÁ KOLOBĚŽKA S LED KOLEČKY

Návod k použití



IAN 314074_1904

(DE) (AT) (CH) (GB) (IE) (FR)
(BE) (NL) (PL) (CZ) (SK)

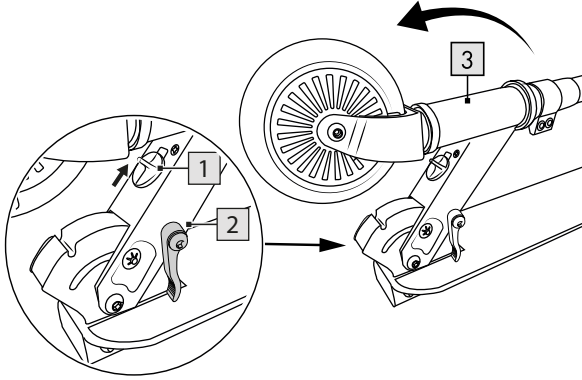
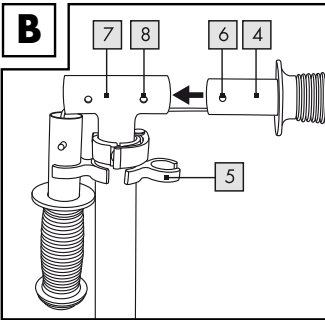
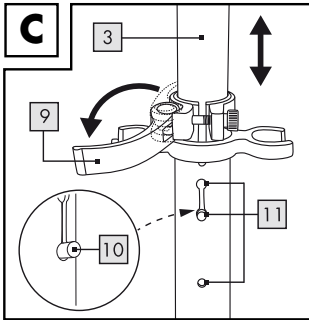
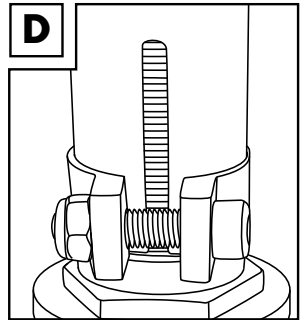
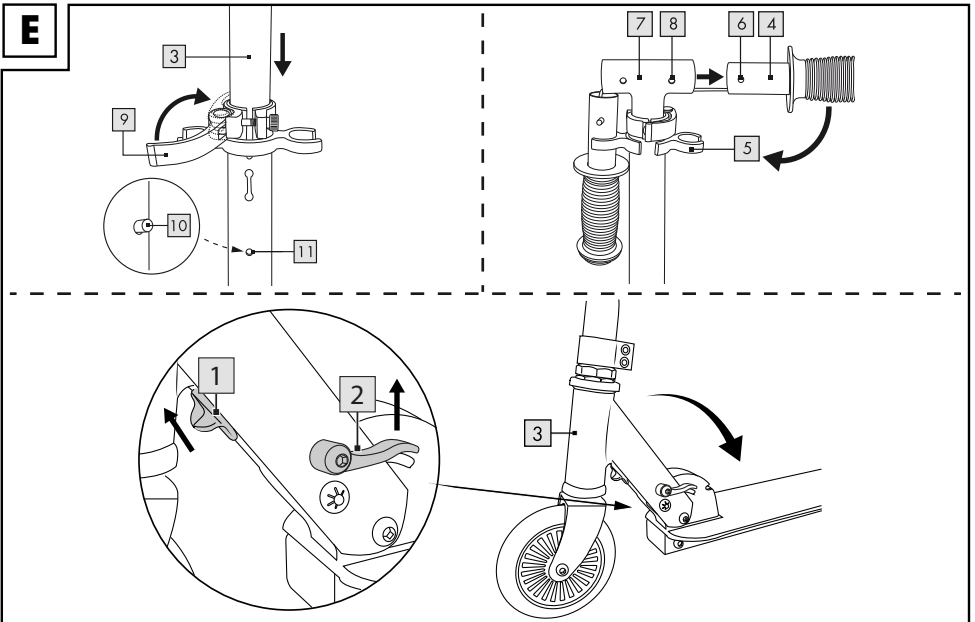
A**B****C****D****E**

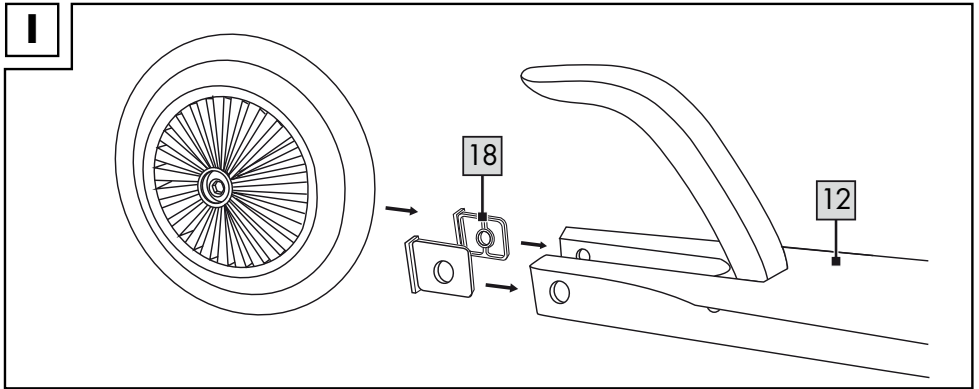
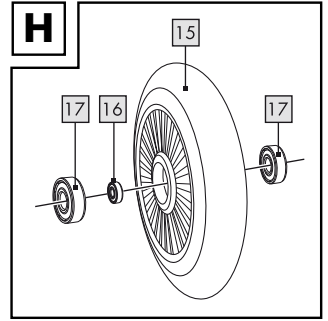
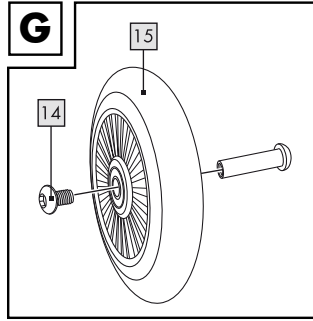
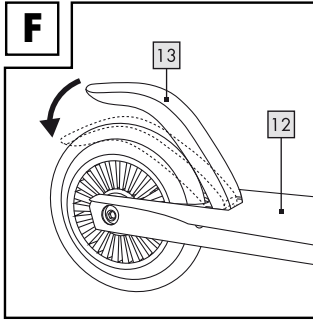

Herzlichen Glückwunsch!

Mit Ihrem Kauf haben Sie sich für einen hochwertigen Artikel entschieden. Machen Sie sich vor der ersten Verwendung mit dem Artikel vertraut.



Lesen Sie hierzu aufmerksam die nachfolgende Gebrauchsanweisung.

Benutzen Sie den Artikel nur wie beschrieben und für die angegebenen Einsatzbereiche. Bewahren Sie diese Gebrauchsanweisung gut auf. Händigen Sie alle Unterlagen bei Weitergabe des Artikels an Dritte ebenfalls mit aus.

Lieferumfang

1 x Scooter

1 x Gebrauchsanweisung

Technische Daten

Auszugshöhe Lenker: 3-stufig (ca. 73 - 83 cm)

Rollen: Ø 120 mm

Lager: ABEC 5



Maximales Benutzergewicht: 50 kg



Herstellungsdatum (Monat/Jahr):
12/2019

Bestimmungsgemäße Verwendung

Dieser Artikel ist ein Spielzeug für Kinder über 3 Jahre mit einem maximalen Benutzergewicht bis zu 50 kg und für den privaten Gebrauch.

ACHTUNG! Mit Schutzausrüstung zu benutzen. Nicht im Straßenverkehr zu verwenden. 50 kg max.



Sicherheitshinweise

- Achtung. Nicht für Kinder unter 36 Monaten geeignet. Erstickungsgefahr. Kleine Teile.
- Achtung. Alle Verpackungs- und Befestigungsmaterialien sind nicht Bestandteil des Spielzeugs und müssen aus Sicherheitsgründen stets entfernt werden, bevor der Artikel den Kindern zum Spielen übergeben wird.

- Kinder dürfen nur unter Aufsicht von Erwachsenen mit dem Artikel spielen.

Verletzungsgefahr!

- Der Aufbau des Artikels sollte aufgrund vorhandener Kleinteile stets durch Erwachsene erfolgen!
Vorsicht! Klemmgefahr!
- Der Artikel darf nur von einer Person zur gleichen Zeit verwendet werden.
- Prüfen Sie den Artikel vor jedem Gebrauch auf Beschädigungen oder Abnutzungen. Kontrollieren Sie stets den festen Sitz aller Verbindungselemente und die Höhenverstellung der Lenksäule. Der Artikel darf nur in einwandfreiem Zustand verwendet werden!
- Vergewissern Sie sich, dass Schrauben und Muttern ihre Selbstsperr Eigenschaft bewahren.
- Ändern Sie den Artikel nicht so ab, dass Sie unter Umständen Ihre Sicherheit gefährden.
- Tragen Sie stets geeignete Schutzvorrichtungen (Helm, Hand-, Handgelenk-, Ellbogen- und Knieschützer) sowie Schuhe!
- Nehmen Sie immer Rücksicht auf andere Personen!
- Verwenden Sie den Artikel nur auf geeigneten Oberflächen, die glatt, sauber und trocken sind. Fahren Sie möglichst abseits von anderen Verkehrsteilnehmern. Meiden Sie abschüssiges Gelände, Treppen und offene Gewässer.
- Fahren Sie nie bei Dunkelheit oder schlechten Sichtverhältnissen.
- Lassen Sie Ihr Kind den Artikel nicht unbeaufsichtigt benutzen, da Kinder die potentiellen Gefahren nicht einschätzen können.
- Bei der Verwendung des Artikels ist Geschicklichkeit erforderlich, um Stürze oder Zusammenstöße zu vermeiden, die zur Verletzung des Fahrers oder weiterer Personen führen könnten.
- Es dürfen keine Modifikationen am Artikel vorgenommen werden!
- LED nicht austauschbar.

Vermeidung von Sachschäden!

- Meiden Sie Wasser, Öl, Schlaglöcher und sehr raue Oberflächen.

Montage

Der Artikel wird im Transportzustand zusammengeklappt geliefert. Um ihn in Fahrbereitschaft zu versetzen, gehen Sie folgendermaßen vor:

Ausklappen (Abb. A)

1. Ziehen Sie den Sicherungshebel (1) nach oben und halten Sie ihn.
2. Ziehen Sie den Hebel (2) nach oben, lassen Sie danach den Sicherungshebel (1) los und klappen Sie die Lenksäule (3) nach vorne, bis diese einrastet.

Griffe montieren (Abb. B)

1. Lösen Sie die Griffe (4) aus den Halterungen (5).
2. Drücken Sie die Arretierknöpfe (6) an den Griffen herunter und schieben Sie die Griffe auf beiden Seiten in das T-Rohr (7) der Lenksäule. Die Arretierknöpfe müssen hörbar in die vorgesehenen Bohrungen (8) einrasten.

Lenksäulenhöhe einstellen (Abb. C)

Die Lenksäule kann auf drei verschiedene Höhen eingestellt werden. Der Artikel darf nur verwendet werden, wenn der Arretierknopf in eine der drei vorgesehenen Bohrungen eingerastet ist und die Lenksäule anschließend mit dem Schnellverschluss gesichert wird!

1. Lösen Sie den Schnellverschluss (9) an der Lenksäule.
2. Ziehen Sie die Lenksäule (3) nach oben, bis der Arretierknopf (10) in eine der drei Bohrungen (11) einrastet.
3. Sichern Sie die Lenksäule durch Feststellen des Schnellverschlusses.

Lenkkopflager (Abb. D)

Bei Auslieferung des Artikels ist das Lenkkopflager voreingestellt. Sollte der Lenker nach einiger Zeit zu viel Spiel haben oder zu schwergängig werden, lassen Sie das Lenkkopflager von einem Fachhändler oder einem Fahrradgeschäft einstellen.

Artikel in den Transportzustand versetzen (Abb. E)

1. Lösen Sie den Schnellverschluss (9) an der Lenksäule (3).
2. Schieben Sie die Lenksäule (3) ganz nach unten, bis der Arretierknopf (10) in die unterste Bohrung (11) einrastet.
3. Sichern Sie die Lenksäule (3) durch Feststellen des Schnellverschlusses.
4. Drücken Sie die Arretierknöpfe der Griffe (4), ziehen Sie die Griffe (4) aus dem T-Rohr (7) und befestigen Sie die Griffe an den Halterungen (5).
5. Ziehen Sie den Sicherungshebel (1) nach oben und halten Sie ihn. Ziehen Sie den Hebel (2) nach oben, lassen Sie danach den Sicherungshebel (1) los.
6. Drücken Sie die Lenksäule in Richtung Deck, bis diese einrastet.

Verwendung

Fahren, Bremsen (Abb. F)

- Ein Bein auf das Deck (12) stellen und mit dem anderen Bein durch regelmäßiges Abstoßen Schwung geben. Der Scooter kann über das Bewegen des Lenkers, über Gewichtsverlagerung bzw. einer Kombination beider Aktivitäten gesteuert werden.
- Zum Bremsen auf das Bremsblech (13) treten.

Wartung

Austausch der Rollen (Abb. G)

Wichtig!

Beachten Sie die technischen Daten. Rollen, die einen anderen Durchmesser haben, können die Fahreigenschaften verändern und unter Umständen zu einer Gefährdung des Nutzers führen. Verwenden Sie keine Rollen, die sich nicht einwandfrei einbauen lassen. Bauen Sie niemals größere Rollen als die ursprünglichen Rollen des Artikels ein.

Rollen nutzen sich ab. Diese Abnutzung ist von vielen Faktoren, wie zum Beispiel vom Boden, von Größe und Gewicht des Benutzers, den Wetterbedingungen, dem Material der Rollen und von deren Härte abhängig. Daher ist es notwendig, sie hin und wieder auszutauschen.

- Lösen Sie die Achsschrauben (14) mit zwei Innensechskantschlüsseln Größe 5 (nicht im Lieferumfang enthalten).
- Ziehen Sie die Achsschrauben heraus und entfernen Sie die Rolle.
- Bauen Sie die neue Rolle (15) wieder ein und befestigen Sie sie mit den Achsschrauben.

Hinweis: Schieben Sie die beiden Kunststoffteile (18) wieder in das Deck (12), bevor Sie die neue Rolle einsetzen (Abb. I).

Nach dem Austausch:

Wenn die Rolle nach dem Austausch seitlich schleift, nicht verwenden! Vergewissern Sie sich, dass alle Schrauben nach den ersten Fahrminuten noch fest sind und sich nichts gelöst oder gelockert hat.

Spannen Sie die Rolle noch einmal, um sicherzustellen, dass sie ruhig läuft und keine Geräusche von den Lagern kommen.

Austausch der Kugellager (Abb. H)

- Bauen Sie die Rollen (15) wie beschrieben aus.
- Drücken Sie ein Lager durch Druck auf den Abstandshalter (16) mit einem Innensechskantschlüssel heraus und entfernen Sie den Abstandshalter.
- Drücken Sie das andere Lager (17) durch Druck mit einem Innensechskantschlüssel heraus.
- Drücken Sie ein neues Lager ein. Drehen Sie die Rolle um, setzen Sie den Abstandshalter ein und drücken Sie anschließend ein zweites neues Lager ein.
- Befestigen Sie die Rollen wieder.

Lagerung, Reinigung

Nach Gebrauch des Artikels empfehlen wir gründliches Reinigen und Trocknen.

Entfernen Sie kleine Steinchen oder andere Gegenstände, die unter Umständen an Ihren Rollen hängen geblieben sind.

Nasse oder feuchte Kugellager mit einem sauberen Tuch trocknen. Fetten Sie die Lager mit einem geeigneten Lagerfett von außen ein, um äußere Rostbildung zu vermeiden. Bewahren Sie den Artikel stets an einem trockenen Ort auf.

Hinweise zur Entsorgung



Werfen Sie Ihren Artikel, wenn er ausgedient hat, im Interesse des Umweltschutzes nicht in den Hausmüll, sondern führen Sie ihn einer fachgerechten Entsorgung zu.

Über Sammelstellen und deren Öffnungszeiten können Sie sich bei Ihrer zuständigen Verwaltung informieren.

Defekte oder verbrauchte Batterien/Akkus müssen gemäß Richtlinie 2006/66/EG und deren Änderungen recycelt werden. Geben Sie Batterien/Akkus und/oder den Artikel über die angebotenen Sammeleinrichtungen zurück. Verpackungsmaterialien, wie z. B. Folienbeutel, gehören nicht in Kinderhände. Bewahren Sie das Verpackungsmaterial für Kinder unerschbar auf.



Entsorgen Sie den Artikel und die Verpackung umweltschonend.



Beachten Sie die Kennzeichnung der Verpackungsmaterialien bei der Abfalltrennung, diese sind gekennzeichnet mit Abkürzungen (a) und Nummern (b) mit

folgender Bedeutung: 1-7: Kunststoffe/20-22:

Papier und Pappe/80-98: Verbundstoffe.

Der Artikel und die Verpackungsmaterialien sind recycelbar, entsorgen Sie diese getrennt für eine bessere Abfallbehandlung. Das Triman-Logo gilt nur für Frankreich. Möglichkeiten zur Entsorgung des ausgedienten Artikels erfahren Sie bei Ihrer Gemeinde- oder Stadtverwaltung.

Hinweise zur Garantie und Serviceabwicklung

Der Artikel wurde mit großer Sorgfalt und unter ständiger Kontrolle produziert. Sie erhalten auf diesen Artikel drei Jahre Garantie ab Kaufdatum. Bitte bewahren Sie den Kassenbon auf.

Die Garantie gilt nur für Material- und Fabrikationsfehler und entfällt bei missbräuchlicher oder unsachgemäßer Behandlung. Ihre gesetzlichen Rechte, insbesondere die Gewährleistungsrechte, werden durch diese Garantie nicht eingeschränkt.

Bei etwaigen Beanstandungen wenden Sie sich bitte an die unten stehende Service-Hotline oder setzen Sie sich per E-Mail mit uns in Verbindung. Unsere Servicemitarbeiter werden das weitere Vorgehen schnellstmöglich mit Ihnen abstimmen. Wir werden Sie in jedem Fall persönlich beraten. Die Garantiezeit wird durch etwaige Reparaturen aufgrund der Garantie, gesetzlicher Gewährleistung oder Kulanz nicht verlängert. Dies gilt auch für ersetzte und reparierte Teile. Nach Ablauf der Garantie anfallende Reparaturen sind kostenpflichtig.

IAN: 314074_1904

DE Service Deutschland

Tel.: 0800-5435111

E-Mail: deltasport@lidl.de

AT Service Österreich

Tel.: 0820 201 222 (0,15 EUR/Min.)

E-Mail: deltasport@lidl.at

CH Service Schweiz

Tel.: 0842 665566 (0,08 CHF/Min.,
Mobilfunk max. 0,40 CHF/Min.)

E-Mail: deltasport@lidl.ch

Congratulations!

You have chosen to purchase a high-quality product. Familiarise yourself with the product before using it for the first time.

 **Read the following instructions for use carefully.**

Use the product only as described and only for the given areas of application. Store these instructions for use carefully. When passing the product on to third parties, please also hand over all accompanying documents.

Package contents

1 x scooter

1 x instructions for use

Technical data

Handlebar extension height:

3 stages (approx. 73–83cm)

Wheels: Ø 120mm

Bearing: ABEC 5



Maximum user weight: 50kg



Date of manufacture (month/year):
12/2019

Intended use

This product is a toy for children over 3 years of age, who have a maximum weight of 50kg, for private use.

WARNING! To be used with protective equipment. Not to be used in road traffic. 50kg max.

Safety information

- Warning. Not suitable for children under 36 months. Choking hazard. Small parts.
- Warning. None of the packaging materials or attachments are part of the toy itself, and must always be removed for safety reasons before the product is given to children to play with.
- Children may only play with the product under adult supervision.

Risk of injury!

- The product must only be assembled by adults as it contains small parts!
Caution! Risk of pinching!
- The product may only be used by one person at a time.
- Check the product for damage or wear before each use. Always check that all connectors are tight and that the height of the steering column has been adjusted. The product must only be used if it is in perfect condition!
- Make sure that the nuts and bolts retain their self-locking properties.
- Do not modify the product in such a way that it could potentially endanger your safety.
- Always wear suitable protective gear (helmet, hand protectors, elbow pads, knee pads and wrist guards) and shoes!
- Always watch out for other people!
- Only use the product on suitable surfaces that are smooth, clean and dry. Keep away from other traffic users, if possible. Avoid sloping terrain, stairs and open water.
- Never ride in darkness or when visibility is poor.
- Do not let your child use the product unsupervised as children cannot adequately assess potential dangers.
- Using the product requires skill to prevent falls or collisions, which could result in injury to the user or others.
- No modifications may be made to the product!
- Non-replaceable LED.

Preventing damage to the item!

- Avoid water, oil, potholes and very rough surfaces.

Assembly

The product is delivered folded up in transport mode. Proceed as follows to get it ready for scooting:

Unfolding (Fig. A)

1. Pull the safety lever (1) upwards and hold it.
2. Pull the lever (2) upwards, then release the safety lever (1) and fold the steering column (3) forwards until it locks into place.

Mounting the grips (Fig. B)

1. Remove the grips (4) from the brackets (5).
2. Press the locking knobs (6) down on the grips and push the grips on both sides into the T-tube (7) of the steering column. The locking knobs must snap audibly into place into the holes (8) provided.

Adjusting the height of the steering column (Fig. C)

The steering column can be adjusted to three different heights.

The product may only be used if the locking knob is locked in place into one of the three holes provided and the steering column is then secured with the quick release fastener!

1. Loosen the quick release fastener (9) on the steering column.
2. Pull the steering column (3) upwards, until the locking knob (10) locks into place in one of the three holes (11).
3. Secure the steering column by locking the quick release fastener.

Steering head bearing (Fig. D)

The steering head bearing is pre-set when the product is delivered. If, after a while, the handlebars have too much play or become too stiff, get the steering head bearing adjusted by a specialist dealer or at a bicycle shop.

Putting the product into transport mode (Fig. E)

1. Loosen the quick release fastener (9) on the steering column (3).
2. Push the steering column (3) downwards, until the locking knob (10) locks into place in the bottom hole (11).
3. Secure the steering column (3) by locking the quick release fastener.
4. Press the locking knobs on the grips (4) and pull the grips (4) out of the T-tube (7) and attach them to the brackets (5).
5. Pull the safety lever (1) upwards and hold it. Pull the lever (2) upwards, then release the safety lever (1).
6. Press the steering column towards the deck until it locks into place.

Use

Riding, braking (Fig. F)

- Put one leg on the deck (12) and create momentum by regularly pushing off with the other leg. The scooter can be steered by moving the handlebars, by shifting your weight or using a combination of both.
- Step on the brake plate (13) to brake.

Maintenance

Replacing the wheels (Fig. G)

Important!

Pay attention to the technical specifications. Wheels with a different diameter may alter the riding behaviour and possibly endanger the user. Do not use wheels that cannot be installed properly. Never use wheels that are larger than the original wheels on the product.

Wheels wear out. This wear depends on many factors, such as, for example, the terrain, the size and weight of the user, the weather conditions, the material of the wheels and their hardness, etc. Therefore, it is necessary to replace them now and then.

- Loosen the axle bolts (14) with two size 5 hex keys (not included in the package contents).
- Pull out the axle bolts and remove the wheel.
- Install the new wheel (15) and secure it with the axle bolts.

Note: press both plastic parts (18) back into the deck (12) before you install the new wheel (Fig. I).

After replacing the wheels:

Do not use the wheels if they pull sideways after replacing them! After the first few minutes of riding, make sure that all screws are still tight and that nothing has detached or become loose. Tighten the wheel once more to make sure that it runs smoothly and that there is no noise coming from the bearings.

Replacing the ball bearings (Fig. H)

- Remove the wheels (15) as described.
- Push out a bearing by pressing on the spacer (16) with a hex key and remove the spacer.

- Push out the other bearing (17) by pressing with a hex key.
- Press in a new bearing. Turn the wheel over, insert the spacer and then push in a second new bearing.
- Secure the wheels again.

Storage, cleaning

We recommend that you clean and dry the product thoroughly after use.

Remove small stones or other objects that may have become stuck to the wheels.

Dry wet or damp ball bearings with a clean cloth. Grease the bearings with a suitable bearing lubricant from the outside to prevent external rust. Always store the product in a dry place.

Disposal



In the interest of protecting the environment, do not throw your product into the household waste once you are finished with it, but rather take it to a specialty disposal facility. Find out about collection sites and their hours of operation from your local authority.

Defective or used batteries must be recycled pursuant to Directive 2006/66/EC and changes to it. Return batteries and/or the product via the collecting sites provided. Packaging materials, such as plastic bags, must be kept away from children. Keep the packaging materials out of reach of children.



Dispose of the product and packaging in an environmentally friendly manner.



Note the label on the packaging materials when separating waste, as these are labelled with abbreviations (a) and numbers (b) with the following meaning: 1-7: plastics/20-22: paper and cardboard/80-98: composite materials.

The product and the packaging materials can be recycled, dispose of them separately for better treatment of waste. The Triman logo only applies to France. Find out how to dispose of the used product from your municipal or city administration.

Notes on the guarantee and service handling

The product was produced with great care and under constant supervision. You receive a three-year warranty for this product from the date of purchase. Please retain your receipt.

The warranty applies only to material and workmanship and does not apply to misuse or improper handling. Your statutory rights, especially the warranty rights, are not affected by this warranty.

With regard to complaints, please contact the following service hotline or contact us by e-mail.

Our service employees will advise as to the subsequent procedure as quickly as possible.

We will be personally available to discuss the situation with you.

Any repairs under the warranty, statutory guarantees or through goodwill do not extend the warranty period. This also applies to replaced and repaired parts. Repairs after the warranty are subject to a charge.

IAN: 314074_1904

(GB) Service Great Britain

Tel.: 0800 404 7657

E-Mail: deltasport@lidl.co.uk

(IE) Service Ireland

Tel.: 1890 930 034

(0,08 EUR/Min., (peak))

(0,06 EUR/Min., (off peak))

E-Mail: deltasport@lidl.ie

Félicitations !

Vous venez d'acquérir un article de grande qualité. Avant la première utilisation, familiarisez-vous avec l'article.



Pour cela, veuillez lire attentivement la notice d'utilisation suivante.

Utilisez l'article uniquement comme indiqué et pour les domaines d'utilisation mentionnés. Conservez bien cette notice d'utilisation. Si vous cédez l'article à un tiers, veillez à lui remettre l'ensemble de la documentation.

Étendue de la livraison

1 trottinette

1 notice d'utilisation

Caractéristiques techniques

Hauteur de rallonge du guidon : 3 niveaux (env. 73 - 83 cm)

Roues : Ø 120 mm

Roulement : ABEC 5



Poids maximal de l'utilisateur : 50 kg



Date de fabrication (mois/année) : 12/2019

Utilisation conforme à sa destination

Cet article est un jouet pour enfants de plus de 3 ans avec un poids maximum d'utilisation de 50 kg pour un usage privé.

ATTENTION ! Utiliser avec un équipement de protection. Ne pas utiliser sur la voie publique. 50 kg max.



Consignes de sécurité

- Attention. Ne convient pas aux enfants de moins de 36 mois. Danger d'étouffement. Petits éléments.
- Attention. Les matériaux d'emballage et de fixation ne font pas partie du jouet et doivent toujours être retirés pour des raisons de sécurité avant de donner l'article aux enfants pour jouer.

- Les enfants ne peuvent jouer avec l'article que sous la surveillance d'adultes.

Risque de blessure !

- Le montage de l'article doit toujours être fait par des adultes en raison de l'existence de petites pièces !
Prudence ! Risque de pincement !
 - L'article ne peut être utilisé que par une seule personne à la fois.
 - Vérifiez que l'article n'est pas endommagé ou usé avant chaque utilisation. Vérifiez toujours que tous les éléments de connexion sont bien en place et que la hauteur de la colonne de direction est bien réglée. L'article ne doit être utilisé qu'en parfait état !
 - Assurez-vous que les vis et écrous conservent leurs propriétés autobloquantes.
 - Ne modifiez pas l'article d'une manière mettant votre sécurité en danger.
 - Portez toujours des dispositifs de protection appropriés (casque, dispositif de protection des mains, des poignets, des coudes et des genoux) et des chaussures !
 - Faites toujours attention aux autres personnes !
 - N'utilisez l'article que sur des surfaces lisses, propres et sèches. Si possible, utilisez l'article à l'écart des autres usagers de la route. Évitez les terrains en pente, les escaliers et les points d'eau.
 - Ne roulez jamais dans l'obscurité ou dans des conditions de mauvaise visibilité.
 - Ne laissez pas votre enfant utiliser l'article sans surveillance. Les enfants ne sont en effet pas capables d'évaluer les dangers potentiels.
 - Une certaine habileté est nécessaire lors de l'utilisation de l'article pour éviter les chutes ou les collisions susceptibles de causer des blessures au conducteur ou à d'autres personnes.
 - Aucune modification ne doit être apportée à l'article !
 - La LED n'est pas remplaçable.
- ### Éviter les dommages matériels !
- Évitez l'eau, l'huile, les nids de poule et les surfaces très rugueuses.

Montage

L'article est livré plié en état de transport. Pour le préparer à la conduite, procédez comme suit :

Dépliage (fig. A)

1. Tirez le levier de sécurité (1) vers le haut et tenez-le.
2. Tirez le levier (2) vers le haut, relâchez ensuite le levier de sécurité (1) et ramenez la colonne de direction (3) vers l'avant jusqu'à ce qu'elle s'enclenche.

Montage des poignées (fig. B)

1. Enlevez les poignées (4) des supports (5).
2. Appuyez sur les boutons de verrouillage (6) des poignées et glissez les poignées des deux côtés dans le tube en T (7) de la colonne de direction. Les boutons de verrouillage doivent s'enclencher avec un bruit caractéristique dans les trous (8) prévus à cet effet.

Réglage de la hauteur de la colonne de direction (fig. C)

La colonne de direction peut être réglée sur trois hauteurs différentes.

L'article doit être uniquement utilisé lorsque le bouton de verrouillage est enclenché dans l'un des trois trous prévus à cet effet et que la colonne de direction est ensuite bloquée avec le système de fermeture rapide !

1. Desserrez le système de verrouillage rapide (9) de la colonne de direction.
2. Tirez la colonne de direction (3) vers le haut jusqu'à ce que le bouton de verrouillage (10) s'enclenche dans l'un des trois trous (11).
3. Bloquez la colonne de direction en verrouillant le système de verrouillage rapide.

Roulement du guidon (fig. D)

Le roulement du guidon est pré réglé à la livraison de l'article. Si le guidon a trop de jeu ou devient dur au bout de quelque temps, faites régler le roulement du guidon par un revendeur ou par un magasin de vélos.

Mise de l'article en état de transport (fig. E)

1. Desserrez le système de verrouillage rapide (9) de la colonne de direction (3).
2. Tirez la colonne de direction (3) vers le bas jusqu'à ce que le bouton de verrouillage (10) s'enclenche dans le trou le plus bas (11).
3. Bloquez la colonne de direction (3) en verrouillant le système de verrouillage rapide.
4. Appuyez sur les boutons de verrouillage (4) des poignées, retirez les poignées (4) du tube en T (7) et fixez-les sur les supports (5).
5. Tirez le levier de sécurité (1) vers le haut et tenez-le. Tirez le levier (2) vers le haut, relâchez ensuite le levier de sécurité (1).
6. Poussez la colonne de direction vers la plateforme d'appui jusqu'à ce qu'elle s'enclenche.

Utilisation

Conduite, freinage (fig. F)

- Placer une jambe sur la plateforme d'appui (12) et donner de l'impulsion avec l'autre jambe par des impulsions régulières. La trottinette peut être contrôlée en déplaçant le guidon, en transférant le poids ou en combinant les deux activités.
- Appuyer sur la tôle de frein (13) pour freiner.

Maintenance

Remplacement des roues (fig. G) Important !

Respectez les caractéristiques techniques. Des roues d'un diamètre différent peuvent modifier les caractéristiques de conduite et mettre l'utilisateur en danger. N'utilisez pas de roues qui ne peuvent pas être installées correctement. Ne jamais installer de plus grandes roues que les roues d'origine de l'article.

Les roues s'usent. Cette usure dépend d'un grand nombre de facteurs, comme par exemple le sol, la taille et le poids de l'utilisateur, les conditions météorologiques, le matériau des roues et leur dureté. Il est de ce fait nécessaire de les remplacer de temps en temps.

- Dévissez les vis de l'essieu (14) à l'aide de deux clés hexagonales de taille 5 (non compris dans l'étendue de la livraison).
- Retirez les vis de l'essieu et enlevez la roue.
- Remontez la nouvelle roue (15) et fixez-la avec les vis de l'essieu.

Remarque : glissez les deux pièces en plastique (18) dans la plateforme d'appui (12) avant d'insérer la nouvelle roue (fig. I).

Après le remplacement :

Si la roue bouge latéralement après le remplacement, ne pas utiliser la trotinette ! Assurez-vous que toutes les vis sont toujours serrées dès les premières minutes de conduite et que rien ne s'est desserré ou détaché.

Resserrez la roue pour vous assurer qu'elle fonctionne sans à-coups et qu'il n'y a pas de bruit provenant des roulements.

Remplacement des roulements à billes (fig. H)

- Démontez les roues (15) comme décrit.
- Sortez un roulement en appuyant sur l'écarteur (16) avec une clé hexagonale et retirez l'écarteur.
- Sortez l'autre roulement (17) en appuyant avec une clé hexagonale.
- Introduisez un nouveau roulement. Faites tourner la roue, insérez l'écarteur, puis introduisez un deuxième roulement neuf.
- Fixez à nouveau les roues.

Stockage, nettoyage

Nous conseillons un nettoyage et un séchage minutieux après utilisation de l'article. Enlevez les petits cailloux ou les autres objets qui ont pu éventuellement coller à vos roues. Sécher les roulements à billes humides ou mouillés avec un chiffon propre. Graissez l'extérieur des roulements avec une graisse pour roulements adaptée, afin de prévenir toute formation de rouille. Conservez toujours l'article dans un endroit sec.

Mise au rebut



Afin de protéger l'environnement, ne jetez pas votre article avec les ordures ménagères lorsqu'il ne vous est plus utile, mais jetez-le de façon appropriée. Vous

pouvez obtenir des informations sur les points de collecte et leurs heures d'ouverture auprès des autorités compétentes de votre localité.

Les piles/batteries défectueuses ou usagées doivent être recyclées conformément à la directive 2006/66/CE et à ses amendements. Retournez les piles/batteries et/ou l'article à travers les possibilités de collecte offertes. Les matériaux d'emballage comme les sacs plastique ne doivent pas tomber entre les mains des enfants. Gardez le matériel d'emballage hors de la portée des enfants.



Ce produit est recyclable. Il est soumis à la responsabilité élargie du fabricant et est collecté séparément.



Jetez l'article et l'emballage dans le respect de l'environnement.



Notez le marquage des matériaux d'emballage lors du tri des déchets.

Ceux-ci sont marqués par les abréviations (a) et les chiffres (b) avec la signification suivante : 1 - 7 : plastique/20 - 22 : papier et carton/80 - 98: matériaux composites. L'article et les matériaux d'emballage sont recyclables. Éliminez-les séparément pour une meilleure gestion des déchets. Le logo Triman ne s'applique qu'à la France. Vous pouvez vous renseigner auprès des autorités locales ou municipales pour savoir comment vous débarrasser de l'article mis au rebut.

Indications concernant la garantie et le service après-vente

Le produit a été fabriqué avec le plus grand soin et sous un contrôle permanent. Vous avez sur ce produit une garantie de trois ans à partir de la date d'achat. Conservez le ticket de caisse.

La garantie est uniquement valable pour les défauts de matériaux et de fabrication, elle perd sa validité en cas de maniement incorrect ou non conforme. Vos droits légaux, tout particulièrement les droits relatifs à la garantie, ne sont pas limités par cette garantie. En cas d'éventuelles réclamations, veuillez vous adresser à la hotline de garantie indiquée ci-dessous ou nous contacter par e-mail. Nos employés du service client vous indiqueront la marche à suivre le plus rapidement possible.

Nous vous renseignerons personnellement dans tous les cas. La période de garantie n'est pas prolongée par d'éventuelles réparations sous garantie, les garanties implicites ou le remboursement. Ceci s'applique également aux pièces remplacées et réparées. Les réparations nécessaires sont à la charge de l'acheteur à la fin de la période de garantie.

Article L217-16 du Code de la consommation

Lorsque l'acheteur demande au vendeur, pendant le cours de la garantie commerciale qui lui a été consentie lors de l'acquisition ou de la réparation d'un bien meuble, une remise en état couverte par la garantie, toute période d'immobilisation d'au moins sept jours vient s'ajouter à la durée de la garantie qui restait à courir. Cette période court à compter de la demande d'intervention de l'acheteur ou de la mise à disposition pour réparation du bien en cause, si cette mise à disposition est postérieure à la demande d'intervention.

Indépendamment de la garantie commerciale souscrite, le vendeur reste tenu des défauts de conformité du bien et des vices rédhibitoires dans les conditions prévues aux articles L217-4 à L217-13 du Code de la consommation et aux articles 1641 à 1648 et 2232 du Code Civil.

Article L217-4 du Code de la consommation

Le vendeur livre un bien conforme au contrat et répond des défauts de conformité existant lors de la délivrance. Il répond également des défauts de conformité résultant de l'emballage, des instructions de montage ou de l'installation lorsque celle-ci a été mise à sa charge par le contrat ou a été réalisée sous sa responsabilité.

Article L217-5 du Code de la consommation

Le bien est conforme au contrat :

1° S'il est propre à l'usage habituellement attendu d'un bien semblable et, le cas échéant :

- s'il correspond à la description donnée par le vendeur et posséder les qualités que celui-ci a présentées à l'acheteur sous forme d'échantillon ou de modèle ;
- s'il présente les qualités qu'un acheteur peut légitimement attendre eu égard aux déclarations publiques faites par le vendeur, par le producteur ou par son représentant, notamment dans la publicité ou l'étiquetage ;

2° Ou s'il présente les caractéristiques définies d'un commun accord par les parties ou être propre à tout usage spécial recherché par l'acheteur, porté à la connaissance du vendeur et que ce dernier a accepté.

Article L217-12 du Code de la consommation

L'action résultant du défaut de conformité se prescrit par deux ans à compter de la délivrance du bien.

Article 1641 du Code civil

Le vendeur est tenu de la garantie à raison des défauts cachés de la chose vendue qui la rendent impropre à l'usage auquel on la destine, ou qui diminuent tellement cet usage que l'acheteur ne l'aurait pas acquise, ou n'en aurait donné qu'un moindre prix, s'il les avait connus.

Article 1648 1er alinéa du Code civil

L'action résultant des vices rédhibitoires doit être intentée par l'acquéreur dans un délai de deux ans à compter de la découverte du vice.

Les pièces détachées indispensables à l'utilisation du produit sont disponibles pendant la durée de la garantie du produit.

IAN : 314074_1904

(FR) Service France
Tel. : 0800 919270
E-Mail : deltasport@lidl.fr

(BE) Service Belgique
Tel. : 070 270 171 (0,15 EUR/Min.)
E-Mail : deltasport@lidl.be

Gefeliciteerd!

Met uw aankoop hebt u voor een hoogwaardig artikel gekozen. Zorg ervoor dat u voor het eerste gebruik met het artikel vertrouwd raakt.

 **Lees hiervoor de volgende gebruiksaanwijzing zorgvuldig door.**

Gebruik het artikel alleen zoals omschreven en voor het aangegeven doel. Bewaar deze gebruiksaanwijzing goed. Geef alle documenten mee als u het artikel aan iemand anders geeft.

Leveringsomvang

1 x scooter

1 x gebruiksaanwijzing

Technische gegevens

Uitschuifhoogte stuur: 3 stappen (ca.

73 - 83 cm)

Wielrijes: Ø 120 mm

Lagers: ABEC 5



Maximaal gewicht van de gebruiker:
50 kg



Productiedatum (maand/jaar):
12/2019

Beoogd gebruik

Dit artikel is speelgoed voor kinderen vanaf 3 jaar met een maximaal gewicht van de gebruiker van 50 kg en is bedoeld voor particulier gebruik.

WAARSCHUWING! Met beschermuitrusting te gebruiken. Niet in het verkeer op straat gebruiken. Maximaal 50 kg.



Veiligheidstips

- Waarschuwing. Niet geschikt voor kinderen jonger dan 36 maanden. Verstikkingsgevaar. Kleine onderdelen.
- Waarschuwing. De verpakings- en bevestigingsmaterialen maken geen onderdeel uit van het speelgoed en moeten uit veiligheidsoverwegingen altijd worden verwijderd voordat kinderen met het artikel gaan spelen.

- Kinderen mogen alleen onder toezicht van volwassenen met het artikel spelen.

Kans op lichamelijk letsel!

- De montage van het artikel dient vanwege de aanwezigheid van kleine onderdelen altijd door een volwassene te worden uitgevoerd! Pas op! Beknellingsgevaar!
 - Het artikel mag door slechts één persoon tegelijk worden gebruikt.
 - Controleer het artikel voor elk gebruik op beschadigingen of slijtage. Controleer altijd of alle verbindingselementen en de hoogtevastelling van de stuurstang goed vastzitten. Het artikel mag alleen in goede staat worden gebruikt!
 - Verzeker u ervan dat de schroeven en moeren hun borgende functie behouden.
 - Breng geen veranderingen aan het artikel aan waardoor uw veiligheid in gevaar kan komen.
 - Draag altijd geschikte beschermingsmaterialen (helm, hand-, pols-, elleboog- en kniebeschermers) en schoenen!
 - Houd altijd rekening met andere personen!
 - Gebruik het artikel alleen op een geschikte ondergrond die vlak, schoon en droog is. Blijf indien mogelijk uit de buurt van andere verkeersdeelnemers. Mijd hellingen, trappen en open water.
 - Gebruik het artikel niet in het donker of bij slecht zicht.
 - Laat uw kind het artikel niet zonder toezicht gebruiken; kinderen kunnen de mogelijke gevaren niet inschatten.
 - Bij het gebruik van het artikel is behendigheid vereist om vallen of botsingen te voorkomen die tot verwondingen bij de gebruiker of andere personen kunnen leiden.
 - Het artikel mag niet worden gemodificeerd!
 - LED niet vervangbaar.
- Voorkomen van materiële schade!**
- Vermijd water, olie, kuilen en zeer ruwe oppervlakken.

Montage

Het artikel wordt in transporttoestand dichtgeklapt geleverd. Ga als volgt te werk om het artikel gebruiksklaar te maken:

Uitklappen (afb. A)

1. Trek de vergrendelingshevel (1) naar boven en houd deze vast.
2. Trek de hevel (2) naar boven, laat daarna de vergrendelingshevel (1) los en klap de stuurstang (3) naar voren totdat deze vastklikt.

Handgrepen monteren (afb. B)

1. Maak de handgrepen (4) los uit de houders (5).
2. Duw de arrêteerknoppen (6) op de handgrepen naar beneden en schuif de handgrepen aan beide zijden in de T-stang (7) van de stuurstang. De arrêteerknoppen moeten hoorbaar in de hiertoe voorziene boorgaten (8) klikken.

Hoogte van de stuurstang instellen (afb. C)

De stuurstang kan op drie verschillende hoogten worden ingesteld.

Het artikel mag alleen worden gebruikt wanneer de arrêteerknop in een van de drie hiertoe voorziene boorgaten is geklikt en de stuurstang vervolgens met de snelsluiting is vergrendeld!

1. Ontgrendel de snelsluiting (9) aan de stuurstang.
2. Trek de stuurstang (3) naar boven totdat de arrêteerknop (10) in één van de drie boorgaten (11) vastklikt.
3. Vergrendel de stuurstang middels het vastzetten van de snelsluiting.

Balhoofdlager (afb. D)

Het balhoofdlager is bij aflevering van het artikel vooraf ingesteld. Indien het stuur na enige tijd te veel speling heeft of te zwaar draait, laat u het balhoofdlager door een specialist of in een fietsenwinkel instellen.

Artikel in de transporttoestand zetten (afb. E)

1. Ontgrendel de snelsluiting (9) aan de stuurstang (3).
2. Schuif de stuurstang (3) helemaal naar beneden totdat de arrêteerknop (10) in het onderste boorgat (11) vastklikt.
3. Vergrendel de stuurstang (3) door de snelsluiting vast te zetten.

4. Druk op de arrêteerknoppen van de handgrepen (4) en trek de handgrepen (4) uit de T-stang (7). Bevestig de handgrepen aan de houders (5).
5. Trek de vergrendelingshevel (1) naar boven en houd deze vast. Trek de hevel (2) naar boven, laat daarna de vergrendelingshevel (1) los.
6. Druk de stuurstang in de richting van de treeplank tot deze vastklikt.

Gebruik

Rijden, remmen (afb. F)

- Zet een voet op de treeplank (12) en zet uzelf met uw andere been met regelmatige tussenpozen af om u voort te bewegen. De scooter kan worden bestuurd door het stuur te bewegen, door het gewicht te verplaatsen of door een combinatie van beide activiteiten.
- Als u wilt remmen, trapt u op het achterspatbord (13).

Onderhoud

De wielotjes vervangen (afb. G)

Belangrijk!

Neem de technische gegevens in acht.

Wielotjes die een andere diameter hebben kunnen de rijeigenschappen veranderen en onder bepaalde omstandigheden gevaarlijk zijn voor de gebruiker. Gebruik geen wielotjes die niet probleemloos kunnen worden gemonteerd. Monteer nooit grotere wielotjes dan de oorspronkelijke wielotjes van het artikel.

De wielotjes zijn aan slijtage onderhevig. Deze slijtage is afhankelijk van vele factoren, zoals de ondergrond, de lengte en het gewicht van de gebruiker, de weersomstandigheden, het materiaal en de hardheid van de wielotjes. Daarom dienen de wielotjes af en toe te worden vervangen.

- Draai de asschroeven (14) los met twee binnenzeskantsleutels, maat 5 (niet meegeleverd).
- Verwijder de asschroeven en verwijder het wielotje.
- Monteer het nieuwe wielotje (15) en zet dit vast met de asschroeven.

Aanwijzing: schuif de beide kunststof delen (18) weer in de treeplank (12), voordat u het nieuwe wielkje plaatst (afb. I).

Na het vervangen:

Gebruik het wielkje niet, als het na de vervanging aan de zijkant schuurt! Verzeker u ervan dat na de eerste rijminuten alle schroeven nog vastzitten en er niets is losgeraakt of versoepeld. Draai het wielkje opnieuw vast om ervoor te zorgen dat het stil draait en de lagers geen geluid maken.

De kogellagers vervangen (afb. H)

- Verwijder de wieltjes (15) zoals hierboven beschreven.
- Duw een lager door middel van druk op de afstandshouder (16) met een binnenzeskantsleutel uit het wielkje en verwijder de afstandshouder.
- Duw het andere lager (17) door middel van druk met een binnenzeskantsleutel uit het wielkje.
- Duw er een nieuw lager in. Draai het wielkje om, plaats de afstandshouder en druk vervolgens het tweede nieuwe lager in het wielkje.
- Monteer de wieltjes weer.

Opslag, reiniging

Het wordt aanbevolen het artikel na gebruik grondig met water te reinigen en te laten drogen.

Verwijder kleine steentjes of andere voorwerpen die eventueel aan de wieltjes zijn blijven hangen.

Droog natte of vochtige kogellagers af met een schone doek. Vet de lagers aan de buitenkant met een hiertoe geschikt smeermiddel in om roestvorming aan de buitenkant te voorkomen. Bewaar het artikel altijd op een droge plaats.

Afvalverwerking



Gooi uw afgedankte artikel ter bescherming van het milieu niet bij het huisafval, maar breng het naar een erkende afvalinzamelaar. U kunt bij uw gemeente informeren naar inzamelpunten en hun openingstijden.

Defecte of lege batterijen/accu's moeten conform richtlijn 2006/66/EG en wijzigingen ervan worden gerecycled. Geef batterijen/accu's en/of het artikel terug via de aangeboden inzamelvoorzieningen. Geef verpakkingsmaterialen zoals foliezakjes niet aan kinderen. Berg het verpakkingsmateriaal buiten bereik van kinderen op.



Voer het artikel en de verpakking op een milieuvriendelijke manier af.



Neem de markering van verpakkingsmaterialen voor de afvalscheiding in acht. Deze zijn gemarkeerd met afkortingen (a)

en nummers (b) met de volgende betekenissen: 1 - 7: kunststoffen/20 - 22: papier en karton/80 - 98: composietmaterialen.

Het artikel en de verpakkingsmaterialen zijn recyclebaar; voer ze gescheiden af voor een betere afvalbehandeling. Het Triman-logo is alleen van toepassing voor Frankrijk. Informatie over de mogelijkheden om het afgedankte artikel af te voeren, wordt verstrekt door de gemeentelijke overheid.

Opmerkingen over garantie en serviceafhandeling

Het product is geproduceerd met grote zorg en onder voortdurende controle. U ontvangt een garantie van drie jaar op dit product, vanaf de datum van aankoop. Bewaar alstublieft uw aankoopbewijs.

De garantie geldt alleen voor materiaal- en fabricagefouten en vervalt bij foutief of oneigenlijk gebruik. Uw wettelijke rechten, met name het garantierecht, worden niet beïnvloed door deze garantie.

In geval van reclamaties dient u zich aan de beneden genoemde service-hotline te wenden of zich per e-mail met ons in verbinding te zetten. Onze servicemedewerkers zullen de verdere handwijze zo snel mogelijk met u afspreken. Wij zullen u in ieder geval persoonlijk te woord staan. De garantieperiode wordt na eventuele reparaties en op basis van de garantie, wettelijke garantie of coulance niet verlengd. Dit geldt ook voor vervangen en gerepareerde delen. Na afloop van de garantieperiode dienen eventuele reparaties te worden betaald.

IAN: 314074_1904

BE Service België

Tel.: 070 270 171 (0,15 EUR/Min.)

E-Mail: deltasport@lidl.be

NL Service Nederland

Tel.: 0900 0400223 (0,10 EUR/Min.)

E-Mail: deltasport@lidl.nl

Gratulujemy!

Decydując się na ten produkt, otrzymują Państwo towar wysokiej jakości. Należy zapoznać się z produktem przed jego pierwszym użyciem.

 **Należy uważnie przeczytać następującą instrukcję użytkownika.**

Produkt ten należy użytkować wyłącznie w opisany sposób oraz zgodnie ze wskazanym przeznaczeniem. Niniejszą instrukcję użytkownika należy przechowywać w bezpiecznym miejscu. Przekazując produkt innej osobie, należy upewnić się, że otrzyma ona także całą dokumentację dotyczącą produktu.

Zakres dostawy

1 x hulajnoga

1 x instrukcja użytkownika

Dane techniczne

Wysokość wysuwania kierownicy: 3-stopniowa (ok. 73–83 cm)

Kółka: Ø 120 mm

łożysko: ABEC 5



Maksymalna waga użytkownika: 50 kg



Data produkcji (miesiąc/rok):
12/2019

Użytkowanie zgodne z przeznaczeniem

Ten produkt jest zabawką dla dzieci powyżej 3 roku życia o maksymalnej wadze użytkownika do 50 kg i jest przeznaczony do użytku prywatnego.

OSTRZEŻENIE! Do użytku z wyposażeniem ochronnym. Nie używać w ruchu drogowym. Maks. 50 kg.

Wskazówki bezpieczeństwa

- Ostrzeżenie. Nie nadaje się dla dzieci w wieku poniżej 36 miesięcy. Niebezpieczeństwo udławienia się. Małe części.

- Ostrzeżenie. Wszystkie materiały służące do opakowania lub mocowania nie stanowią części tego produktu i przed przekazaniem go dzieciom do zabawy należy je usunąć ze względów bezpieczeństwa.
- Dzieci mogą bawić się tym produktem tylko pod opieką dorosłych.

Niebezpieczeństwo odniesienia obrażeń!

- Montaż produktu powinien zawsze być wykonywany przez dorosłych ze względu na istniejące małe części!
Ostrożnie! Niebezpieczeństwo zakleszczenia!
- Produkt jest przeznaczony do użytku przez jedną osobę na raz.
- Przed każdym użyciem należy sprawdzić produkt pod kątem uszkodzeń lub zużycia. Należy zawsze sprawdzać prawidłowe mocowanie wszystkich śrub oraz regulację wysokości kierownicy. Produkt może być używany wyłącznie, jeśli jest w idealnym stanie!
- Upewnić się, że śruby i nakrętki wykazują właściwości samoczynnego blokowania.
- Nie modyfikować produktu, aby nie wystąpiło zagrożenie dla bezpieczeństwa użytkownika.
- Zawsze należy nosić odpowiedni sprzęt ochronny (kask, ochraniacze dłoni, nadgarstków, łokci i kolan) oraz obuwie!
- Należy zawsze mieć na względzie innych ludzi!
- Używać produktu wyłącznie na odpowiednich, gładkich, czystych i suchych powierzchniach. Jeśli to możliwe, korzystać z produktu jak najdalej od innych uczestników ruchu drogowego. Unikać nachylonych terenów, schodów i otwartych zbiorników wody.
- Nie korzystać z produktu po zmroku lub przy złej widoczności.
- Nie pozwalać dziecku korzystać z produktu bez nadzoru, ponieważ dzieci nie potrafią ocenić potencjalnych zagrożeń.
- Podczas używania tego produktu wymagana jest zręczność, aby zapobiec upadkom lub kolizjom, które mogą spowodować obrażenia użytkownika lub innych osób.

- Nie wolno dokonywać żadnych modyfikacji produktu!
- Brak możliwości wymiany LED.

Zapobieganie szkodom rzeczowym!

- Należy unikać kontaktu z wodą i olejem, a także powierzchni nierównych i z dziurami.

Montaż

Produkt jest dostarczany w stanie złożonym. Aby przygotować produkt do jazdy, należy postępować w następujący sposób:

Rozkładanie (rys. A)

1. Przesunąć dźwignię zabezpieczającą (1) do góry i przytrzymać.
2. Przesunąć dźwignię (2) do góry, następnie puścić dźwignię zabezpieczającą (1) i rozłożyć kierownicę (3), przesuwając ją do przodu do momentu charakterystycznego „kliknięcia”.

Montaż uchwytów (rys. B)

1. Wyjąć uchwyty (4) z punktów mocowania (5).
2. Wcisnąć przyciski blokujące (6) na uchwytach i wsunąć uchwyty po obu stronach do rury T (7) kierownicy. Zwrócić uwagę na charakterystyczne „kliknięcie”, które oznacza, że przyciski blokujące prawidłowo zatrzasnęły się w przewidzianych do tego celu otworach (8).

Dostosowanie wysokości kolumny kierownicy (rys. C)

Kolumnę kierownicy można ustawić na trzech różnych wysokościach.

Produkt może być używany tylko wtedy, gdy przycisk blokujący wskoczył do jednego z trzech przewidzianych do tego celu otworów, a kolumna kierownicy jest następnie zabezpieczona przy pomocy szybkozłaczki!

1. Odkręcić szybkozłęczkę (9) na kierownicy.
2. Przesunąć kierownicę (3) w górę, aż przycisk blokujący (10) zatrzaśnie się w jednym z trzech otworów (11).
3. Zabezpieczyć kierownicę poprzez zablokowanie szybkozłaczki.

Łożysko kierownicy (rys. D)

Łożysko kierownicy jest wstępnie ustawione przed dostawą produktu. Jeżeli kierownica po pewnym czasie zacznie mieć zbyt dużo luzu lub zacznie pracować zbyt opornie, należy wyregulować łożysko kierownicy u sprzedawcy lub w sklepie rowerowym.

Przygotowanie produktu do transportu (rys. E)

1. Odkręcić szybkozłęczkę (9) na kierownicy (3).
2. Wcisnąć kierownicę (3) do oporu w dół, aż przycisk blokujący (10) zatrzaśnie się w najniższym otworze (11).
3. Zabezpieczyć kierownicę (3) poprzez zablokowanie szybkozłaczki.
4. Wcisnąć przyciski blokujące uchwytów (4), wyciągnąć uchwyty (4) z rury typu (7) i przy mocować uchwyty do mocowań (5).
5. Przesunąć dźwignię zabezpieczającą (1) do góry i przytrzymać. Przesunąć dźwignię (2) do góry, następnie puścić dźwignię zabezpieczającą (1).
6. Docisnąć kierownicę, przesuwając ją w kierunku podestu do momentu jej zatrzaśnięcia się.

Użytkowanie

Jazda, hamowanie (rys. F)

- Postawić jedną nogę na podeście (12), wprawić hulajnogę w ruch poprzez regularne odpychanie się drugą nogą. Hulajnogę można sterować za pomocą kierownicy, przemieszczając ciężar ciała lub wykorzystując kombinację obu tych technik jazdy.
- Aby zahamować, należy nadepnąć blachę hamującą (13).

Konserwacja

Wymiana kółek (rys. G)

Ważne!

Należy przestrzegać danych technicznych. Kółka o innej średnicy mogą zmniejszyć właściwości jezdne i mogą stanowić zagrożenie dla użytkownika.

Nie należy używać kółek, które nie mogą być prawidłowo zamontowane. Nigdy nie montować większych kółek niż oryginalne kółka produktu.

Kółka ulegają zużyciu. Zużycie jest zależne od wielu czynników, np. podłoża, wzrostu i wagi użytkownika, warunków atmosferycznych, materiału kółek i ich twardości. W związku z tym konieczna jest ich regularna wymiana.

- Odkręcić śruby osi (14) za pomocą dwóch kluczy sześciokątnych rozm. 5 (brak w zakresie dostawy).
- Wyjąć śruby osi i zdjąć kółka.
- Zamontować nowe kółko (15) i przymocować je śrubami osi.

Wskazówka: wsunąć dwie plastikowe części (18) z powrotem do podstawy (12) przed włożeniem nowego kółka (rys. I).

Po wymianie:

Jeśli po wymianie kółko ściera się na bocznej stronie, należy zaprzestać użytkowania produktu! Po pierwszych kilku minutach jazdy należy upewnić się, że wszystkie śruby są nadal dokręcone oraz że żaden element się nie poluzował ani nie odkręcił.

Dokręcić kółko, aby upewnić się, że obraca się płynnie i nie słychać odgłosów z łożysk.

Wymiana łożyska kulkowego (rys. H)

- Zdemonstrować kółka (15) zgodnie z opisem.
- Wycisnąć łożysko poprzez nacisk na tuleję dystansową (16) przy użyciu klucza sześciokątnego i usunąć tuleję dystansową.
- Wycisnąć drugie łożysko (17) poprzez nacisk kluczem sześciokątnym.
- Wcisnąć nowe łożysko. Przekręcić kółko, zamontować tuleję dystansową i drugie łożysko.
- Ponownie zamontować kółka.

Przechowywanie, czyszczenie

Po każdym użyciu zalecamy dokładne oczyszczenie i osuszenie produktu.

Należy usunąć małe kamienie lub inne przedmioty, które mogły przykleić się do kółek.

Mokre lub wilgotne łożyska kulkowe należy osuszyć czystą ściereczką. Aby zapobiec powstawaniu rdzy, łożyska smarować z zewnątrz odpowiednim smarem do łożysk. Przechowywać produkt w stałe suchym miejscu.

Uwagi odnośnie recyklingu



Jeśli produkt jest zużyty, nie należy go wyrzucać wraz z odpadami domowymi ze względu na ochronę środowiska, ale należy go odpowiednio zutylizować.

Informacje o punktach zbiórki i godzinach otwarcia można uzyskać w lokalnej administracji.

Uszkodzone lub zużyte baterie/akumulatory należy poddać recyklingowi zgodnie z dyrektywą 2006/66/WE i jej zmianami. Zwrócić baterie/akumulatory i/lub produkt, korzystając z udostępnionych urządzeń przeznaczonych do zbiórki. Opakowania, takie jak torby plastikowe, nie powinny znaleźć się w rękach dzieci. Opakowanie przechowywać w miejscu niedostępnym dla dzieci.



Produkt oraz opakowanie należy utylizować w sposób przyjazny dla środowiska.



Przestrzegać oznakowania materiałów opakowaniowych podczas segregacji odpadów. Są one oznaczone skrótami

(a) i liczbami (b) o następującym znaczeniu: 1–7: tworzywa sztuczne/20–22: papier i karton/80–98: materiały kompozytowe. Produkt i materiały opakowaniowe nadają się do recyklingu, należy je osobno zutylizować w celu lepszego przetwarzania odpadów. Logo Triman obowiązuje tylko we Francji. Informacje o sposobie utylizacji zużytego produktu są dostępne u władz lokalnych lub miejskich.

Wskazówki dotyczące gwarancji i obsługi serwisowej

Produkt został wyprodukowany bardzo starannie i podczas stałej kontroli. Państwo otrzymują na ten produkt trzy lata gwarancji od daty zakupu. Prosimy o zachowanie paragonu.

Gwarancja obejmuje tylko błędy materiałowe lub fabryczne i traci ważność w przypadku niewłaściwego albo niezgodnego z przeznaczeniem użytkowania. Państwa prawa, w szczególności zasady odpowiedzialności z tytułu rękojmi, nie zostaną ograniczone tą gwarancją.

W razie ewentualnych reklamacji należy skontaktować się pod niżej podanym numerem infolinii lub poprzez pocztę elektroniczną. Nasi współpracownicy omówią z Państwem jak najszybciej dalszy przebieg sprawy.

Z naszej strony gwarantujemy doradztwo.

Czas gwarancji nie zostanie przedłużony przez ewentualnie podjęte naprawy na podstawie gwarancji, prawnej odpowiedzialności z tytułu rękojmi czy dokonania bezpłatnej naprawy. Dotyczy to również wymienionych i naprawionych części. Po upływie czasu gwarancji powstałe naprawy są płatne.

IAN: 314074_1904



Serwis Polska

Tel.: 22 397 4996

E-Mail: deltasport@lidl.pl

Srdečně blahopřejeme!

Svým nákupem jste se rozhodli pro kvalitní výrobek. Před prvním použitím se prosím seznamte s tímto výrobkem.

Pozorně si přečtete následující návod k použití.

Použijte tento výrobek pouze tak, jak je popsáno, a pro uvedené účely. Uchovejte si tento návod k použití pro budoucí použití. Pokud výrobek předáte třetí osobě, předejte jí i veškerou dokumentaci.

Obsah balení

1 x koloběžka

1 x návod k použití

Technické údaje

Výška vysunutí řídítek: 3 stupně (cca 73–83 cm)

Kolečka: Ø 120 mm

Ložiska: ABEC 5



Maximální hmotnost uživatele: 50 kg



Datum výroby (měsíc/rok):

12/2019

Použití dle určení

Tento výrobek je určen jako hračka pro děti od 3 let s maximální hmotností do 50 kg pro soukromé použití.

UPOZORNĚNÍ! Tento výrobek používejte s ochranným vybavením. Výrobek nepoužívejte v silničním provozu. 50 kg max.



Bezpečnostní pokyny

- Upozornění. Nevhodné pro děti mladší 36 měsíců. Nebezpečí zalknutí. Malé části.
- Upozornění. Veškeré balicí a upevňovací materiály nejsou součástí výrobku a musí být z bezpečnostních důvodů odstraněny předtím, než si dítě s výrobkem začne hrát.
- Děti si mohou hrát s výrobkem pouze pod dohledem dospělé osoby.

Nebezpečí poranění!

- Sestavení výrobku by vzhledem k drobným dílům měla vždy provádět dospělá osoba! Upozornění! Nebezpečí pohmoždění!
 - Výrobek smí současně používat pouze jedna osoba.
 - Výrobek před každým použitím zkontrolujte, zda není poškozený nebo opotřebený. Vždy ověřte pevné usazení všech spojovacích prvků a výškové nastavení sloupku řízení. Výrobek smí být používán pouze v bezchybném stavu!
 - Ujistěte se, že všechny šrouby a matice stále plní svou samosvornou funkci.
 - Na výrobku neprovádějte žádné úpravy, které by za daných okolností mohly ohrozit vaši bezpečnost.
 - Vždy používejte vhodné ochranné pomůcky (helma, rukavice, chrániče zápěstí, loktů a kolen) a boty!
 - Berte vždy ohled na jiné osoby!
 - Používejte výrobek pouze na vhodných plochách, které jsou rovné, čisté a suché. Používejte výrobek pokud možno mimo dosah ostatních účastníků silničního provozu. Vyhněte se strmému terénu, schodům a otevřeným vodám.
 - Nikdy nejezděte za tmy nebo při špatné viditelnosti.
 - Nedovolte, aby vaše dítě používalo výrobek bez dozoru, protože děti nejsou schopny posoudit potenciální nebezpečí.
 - Při použití tohoto výrobku je nutná určitá šikvost, aby nedošlo k pádům nebo kolízím, které by mohly vést ke zranění jezdce nebo dalších osob.
 - Na výrobku nejsou povoleny žádné úpravy!
 - LED světlo není vyměnitelné.
- ### Zamezení věcným škodám!
- Při používání výrobku se vyvarujte míst poříznutých vodou či olejem a velmi hrubých povrchů a povrchů s výtluky.

Montáž

Výrobek je přepravován a dodáván ve složeném stavu. Chcete-li ho připravit k jízdě, postupujte takto:

Rozložení (obr. A)

1. Vytáhněte pojistku (1) nahoru a podržte ji.
2. Vytáhněte páčku (2) nahoru, pak pusťte pojistku (1) vyklepte sloupek řízení (3) dopředu, až zapadne.

Montáž rukojetí (obr. B)

1. Uvolněte rukojeti (4) z držáků (5).
2. Zatlačte aretační tlačítka (6) na rukojetích a zasuňte rukojeti na obou stranách do T-trubky (7) sloupku řízení. Aretační tlačítka musí do příslušných otvorů (8) slyšitelně zaskočit.

Nastavení výšky sloupku řízení (obr. C)

Sloupek řízení lze nastavit do tří různých výšek.

Výrobek lze použít jen tehdy, pokud aretační tlačítko zapadlo do jednoho ze tří určených otvorů a sloupek řízení je zajištěn rychloupínákem!

1. Uvolněte rychloupínák (9) na sloupku řízení.
2. Vytáhněte sloupek řízení (3) nahoru, dokud aretační tlačítko (10) nezaskočí do jednoho ze čtyř otvorů (11).
3. Zajištěte sloupek řízení zatažením rychloupínáku.

Ložisko hlavového složení (obr. D)

Při expedici výrobku je ložisko hlavového složení přednastaveno. Pokud mají řidička po určité době příliš velkou vůli nebo jsou příliš tuhá, nechte ložisko hlavového složení seřídit specializovaným prodejcem nebo v obchodě s jízdnými koly.

Složení výrobku do stavu pro přepravu (obr. E)

1. Uvolněte rychloupínák (9) na sloupku řízení (3).
2. Posuňte sloupek řízení (3) úplně dolů, dokud aretační tlačítko (10) nezaskočí do nejspodnějšího otvoru (11).
3. Zajištěte sloupek řízení (3) zavřením rychloupínáku.
4. Stiskněte aretační tlačítka rukojetí (4), vytáhněte rukojeti (4) z T-trubky (7) a připevněte je k držákům (5).

5. Vytáhněte pojistku (1) nahoru a podržte ji. Vytáhněte páčku (2) nahoru, pak pusťte pojistku (1).
6. Zatlačte sloupek řízení směrem k desce, dokud nezaskočí.

Použití

Jízda, brzdění (obr. F)

- Jednu nohu postavte na desku (12) a druhou nohou se pravidelně odrážejte, abyste se dali do pohybu. Koloběžka se ovládá pohybem řídítek, přesouváním váhy nebo kombinací obojího.
- Chcete-li brzdit, šlápněte na nášlapnou brzdu (13).

Údržba

Výměna koleček (obr. G)

Důležité!

Dbejte na technické údaje. Kolečka, která mají jiný průměr, mohou změnit jízdní vlastnosti a za určitých okolností vést k ohrožení uživatele. Nepoužívejte kolečka, která nelze bez problémů namontovat. Nikdy nemontujte větší kolečka, než byla původní kolečka výrobku.

Kolečka se opotřebovávají. Toto opotřebení je závislé na mnoha faktorech, jako je povrch, výška a hmotnost uživatele, povětrnostní podmínky, materiál koleček a jejich tvrdost. Z tohoto důvodu je nutné kolečka občas vyměnit.

- Dvěma šestihrannými klíči vel. 5 (nejsou součástí obsahu balení) povolte šrouby osy (14).
- Vytáhněte šrouby osy a odstraňte kolečko.
- Namontujte zpět nové kolečko (15) a upevněte ho pomocí šroubů osy.

Upozornění: Zasuňte oba plastové díly (18) zpět do desky (12), než nasadíte nové kolečko (obr. I).

Po výměně:

Jestliže se kolečko po výměně na boku přidírá, nepoužívejte ho! Ujistěte se, že jsou všechny šrouby po prvních minutách jízdy ještě utažené a že se neuvolnily nebo nepovolily.

Kolečka ještě jednou utáhněte, abyste zajistili, že poběží klidně a že ložiska nebudou vydávat zvuky.

Výměna kuličkových ložisek (obr. H)

- Demontujte kolečka (15) jak je popsáno.
- Pomocí šestihranného klíče vytlačte jedno ložisko tlakem na distanční vložku (16) a distanční vložku vyjměte.
- Pomocí šestihranného klíče vytlačte druhé ložisko (17).
- Vtlačte nové ložisko. Kolečko otočte, vložte distanční vložku a poté vtlačte druhé nové ložisko.
- Kolečka zase upevněte.

Uskladnění, čištění

Po použití doporučujeme výrobek důkladně vyčistit a vysušit.

Odstraňte malé kamínky nebo jiné předměty, které eventuálně uvízly na kolečkách.

Mokrá nebo vlhká kuličková ložiska vysušte čistým hadříkem. Z vnější strany namažte ložiska vhodným ložiskovým tukem, aby se zabránilo vnější korozi. Výrobek vždy uchovávejte na suchém místě.

Pokyny k likvidaci



V zájmu ochrany životního prostředí nevyhazujte svůj výrobek do odpadu v případě, že dosloužil, ale odneste jej na profesionální místo k likvidaci. O sběrných místech a jejich otevírací době se můžete informovat u příslušné místní správy.

Vadné nebo použité baterie/akumulátory musejí být recyklovány v souladu se směrnicí 2006/66/ES a jejími změnami. Odevzdejte baterie/akumulátory a/nebo výrobek prostřednictvím nabízených sběrných zařízení. Balicí materiály jako např. fóliové pytle nepatří do rukou dětí. Uchovávejte balicí materiál mimo dosah dětí.



Výrobek a obal zlikvidujte ekologicky.



Při třídění odpadu dodržujte označení balicích materiálů, které jsou označeny zkratkami (a) a čísly (b) s následujícím významem: 1–7: plasty/20–22: papír a karton/80–98: smíšený odpad.

Výrobek a balicí materiály jsou recyklovatelné, likvidujte je odděleně pro lepší zpracování odpadu.

Logo Triman platí pouze pro Francii. Možnosti likvidace výrobku, který dosloužil, jsou k dispozici u místní nebo městské správy.

Pokyny k záruce a průběhu služby

Produkt byl vyrobený s velkou pečlivostí a byl průběžně kontrolován ve výrobní procesu. Na tento produkt obdržíte tříroční záruku ode dne zakoupení. Ušchovejte si pokladní stvrzenku.

Záruka se vztahuje jen na vady materiálu a chyby z výroby, nevztahuje se na závady způsobené neodborným zacházením nebo použitím k jinému účelu. Tato záruka neomezuje Vaše zákonná ani záruční práva.

Při případných reklamacích se obraťte na dole uvedenou servisní horkou linku nebo nám zašlete email. Náš servisní pracovník s Vámi co nejrychleji upřesní další postup. V každém případě Vám osobně poradíme.

Záruční doba se neprodlužuje po případných opravách v době záruky ani v případě zákonného ručení nebo kulance. Toto platí také pro náhradní a opravené díly. Opravy prováděné po vypršení záruční lhůty se platí.

IAN: 314074_1904



Servis Česko

Tel.: 800143873

E-Mail: deltasport@lidl.cz

Blahoželáme!

Svojím nákupom ste sa rozhodli pre kvalitný výrobok. Pred prvým použitím sa s výrobkom dôkladne oboznámte.

 **Pozorne si prečítajte tento návod na používanie.**

Výrobok používajte len uvedeným spôsobom a na uvedený účel. Tento návod na používanie si dobre uschovajte. Pri odovzdávaní výrobku tretej osobe odovzdajte s výrobkom aj všetky podklady.

Rozsah dodávky

1 x kolobežka

1 x návod na používanie

Technické údaje

Výška vyťahovania kormidla: v 3-stupňoch (cca 73 – 83 cm)

Kolieska: Ø 120 mm

Ložiská: ABEC 5



Maximálna hmotnosť používateľa: 50 kg



Dátum výroby (mesiac/rok):
12/2019

Určené použitie

Tento výrobok je hračka pre deti od 3 rokov s maximálnou hmotnosťou používateľa do 50 kg na súkromné použitie.

UPOZORNENIE! Používať s ochrannými pomôckami. Nepoužívať v cestnej prevádzke. 50 kg max.

Bezpečnostné pokyny

- Upozornenie. Nevhodné pre deti vo veku do 36 mesiacov. Nebezpečenstvo dusenia. Malé časti.
- Upozornenie. Všetky obalové a upevňovacie materiály nie sú súčasťou výrobku a musia byť vždy z bezpečnostných dôvodov odstránené predtým, než sa začnú deti s výrobkom hrať.
- Deti sa s výrobkom môžu hrať len pod dohľadom dospelých osôb.

Nebezpečenstvo poranenia!

- Montáž výrobku by sa mala vykonať vždy dospelou osobou kvôli existujúcim malým dielom!
Pozor! Nebezpečenstvo pricviknutia!
 - Výrobok môže naraz používať len jedna osoba.
 - Pred každým použitím skontrolujte, či výrobok nie je poškodený alebo opotrebovaný. Vždy skontrolujte tesnosť všetkých spojovacích prvkov a upevňovacích dielov a výškové prestavenie stĺpika kormidla. Výrobok sa môže používať len v bezchybnom stave!
 - Uistite sa, že skrutky a matice nestratili svoju samozvernú schopnosť.
 - Nerobte také úpravy výrobku, ktoré by mohli ohroziť vašu bezpečnosť.
 - Vždy používajte vhodné ochranné pomôcky (prilbu, ochranu na ruky, zápästia, lakte a kolenná), ako aj topánky!
 - Vždy berte ohľad na iné osoby!
 - Výrobok používajte iba na vhodných povrchoch, ktoré sú rovné, čisté a suché. Jazdite čo najďalej od iných účastníkov premávky. Nepoužívajte šikmý terén, schody a otvorené povodia.
 - Nikdy nejazdite po tme ani za zlej viditeľnosti.
 - Nenechajte svoje dieťa používať výrobok bez dozoru, pretože deti nevedia odhadnúť potenciálne riziká.
 - Pri používaní výrobku je potrebná zručnosť, aby sa zabránilo pádu alebo zrážkam, ktoré by mohli viesť k zraneniu jazdca alebo ďalších osôb.
 - Na výrobku sa nesmú vykonávať žiadne zmeny!
 - LED diódy sa nedajú vymeniť.
- Zabránenie vecným škodám!**
- Vyhýbajte sa vode, oleju, výmoľom a veľmi drsným povrchom.

Montáž

Výrobok je dodávaný v prepravnom stave zložený. Aby ste ho pripravili na jazdu, postupujte nasledovne:

Rozloženie (obr. A)

1. Zaisťovaciu páku (1) potiahnite smerom nahor a podržte ju.
2. Páku (2) potiahnite smerom nahor, potom pusťte zaisťovaciu páku (1) a stĺpik kormidla (3) sklopte smerom dopredu tak, aby zapadol.

Namontovanie rukovätí (obr. B)

1. Rukoväte (4) uvoľnite z držiakov (5).
2. Blokovacie tlačidlá (6) na rukovätiach stlačte nadol a rukoväte na oboch stranách zasuňte do T rúrky (7) stĺpika kormidla. Blokovacie tlačidlá musia zreteľne zapadnúť do určených otvorov (8).

Nastavenie výšky stĺpika kormidla (obr. C)

Stĺpik kormidla je možné nastaviť v troch rôznych výškach.

Tento výrobok sa smie používať len vtedy, keď je blokovacie tlačidlo zasunuté do jedného z troch určených otvorov a stĺpik kormidla je zaistený rýchlopínacím systémom!

1. Uvoľnite rýchlopínací systém (9) na stĺpiku kormidla.
2. Stĺpik kormidla (3) ťahajte smerom nahor, kým blokovacie tlačidlo (10) zapadne do jedného z troch otvorov (11).
3. Stĺpik kormidla zaistíte rýchlopínacím systémom.

Ložisko hlavy kormidla (obr. D)

Pri dodaní je ložisko hlavy kormidla vopred nastavené. Ak by malo mať kormidlo po určitom čase príliš veľkú vôľu alebo sa ťažko otáčalo, dajte ložisko hlavy kormidla nastaviť v špecializovanej predajni alebo v predajni s bicyklami.

Prestavenie výrobku do prepravného stavu (obr. E)

1. Uvoľnite rýchlopínací systém (9) na stĺpiku kormidla (3).
2. Stĺpik kormidla (3) posuňte celkom nadol, kým blokovacie tlačidlo (10) nezapadne do celkom spodného otvoru (11).
3. Stĺpik kormidla (3) zaistíte prestavením rýchlopínáču.

4. Stlačte blokovacie tlačidlá rukovätí (4), rukoväte (4) vytiahnite z T rúrky (7) a rukoväte upevnite v držiakoch (5).
5. Zaisťovaciu páku (1) potiahnite smerom nahor a podržte ju. Páku (2) potiahnite smerom nahor, potom uvoľnite zaisťovaciu páku (1).
6. Stĺpik kormidla priložte smerom k nášľapnej doske tak, aby zapadol.

Použitie

Jazdenie, brzdenie (obr. F)

- Jednu nohu položte na nášľapnú dosku (12) a pravidelným odrážaním druhou nohou uveďte kolobežku do pohybu. Kolobežku môžete ovládať pohybovaním kormidla, presunutím hmotnosti, príp. kombináciou obidvoch aktivít.
- Na zabrzdzenie stúpte na plech brzdy (13).

Údržba

Výmena koliesok (obr. G)

Dôležité!

Dodržujte technické údaje. Kolieska, ktoré majú iný priemer, môžu zmeniť vlastnosti jazdy a za istých okolností môžu viesť k ohrozeniu používateľa. Nepoužívajte kolieska, ktoré nie je možné bezchybne namontovať. Nikdy neinštalujte väčšie kolieska, ako sú pôvodné kolieska výrobku.

Kolieska sa opotrebovávajú. Toto opotrebenie je závislé od mnohých faktorov, ako napríklad od podkladu, veľkosti a hmotnosti používateľa, poveternostných podmienok, materiálu koliesok a ich tvrdosti. Preto je nutné ich z času načas vymeniť.

- Osové skrutky (14) uvoľnite pomocou dvoch šesťhranných kľúčov veľkosti 5 (nie sú v rozsahu dodávky).
- Osové skrutky vytiahnite von a vyberte koliesko.
- Znovu namontujte nové koliesko (15) a zaistite ho pomocou osových skrutiek.

Upozornenie: Obidva plastové diely (18) znovu zasuňte do nášľapnej dosky (12), skôr než založíte nové koliesko (obr. I).

Po výmene:

Ak sa po výmene koliesko bočne šúcha, ďalej nepoužívajte! Ubezpečte sa, aby všetky skrutky boli po prvých minútach jazdy stále pevne upevnené a aby sa nič neuvoľnilo alebo povolilo.

Uťahnite koliesko ešte raz, aby ste sa ubezpečili, že sa točí hladko a z ložísk nepočuť žiadne zvuky.

Výmena guľkových ložísk (obr. H)

- Kolieska (15) demontujte tak, ako je to opísané.
- Jedno ložisko tlakom na dištančnú podložku (16) vytlačte pomocou šesťhranného kľúča a odstráňte dištančnú podložku.
- Druhé ložisko (17) tlakom vytlačte von pomocou šesťhranného kľúča.
- Vtlačte nové ložisko. Koliesko pretočte, nasadíte dištančnú podložku a potom vtlačte druhé nové ložisko.
- Kolieska znovu upevnite.

Skladovanie, čistenie

Po použití výrobku odporúčame dôkladné čistenie a sušenie. Odstráňte malé kamienky alebo iné predmety, ktoré sa za určitých okolností zachytili na kolieskach.

Mokrú alebo vlhkú guľkovú ložiská osušte čistou handričkou. Ložiská zvonku namažte vhodným ložiskovým tukom, aby sa zabránilo tvorbe vonkajšej hrdze. Výrobok uschovajte vždy na suchom mieste.

Pokyny k likvidácii



V záujme ochrany životného prostredia nevyhadzujte svoj výrobok do domáceho odpadu, ak doslúžil, ale odnesť ho na špecializovanú likvidáciu. O zberných miestach a ich otváracích hodinách sa môžete informovať na vašej príslušnej miestnej správe. Chybné alebo použité batérie/akumulátory sa musia recyklovať v súlade so smernicou 2006/66/ES a jej zmenami. Vráťte batérie/akumulátory a / alebo výrobok prostredníctvom ponúkaných zberných zariadení. Obalové materiály, ako napr. plastové vrecká, nepatria do rúk deťom. Uchovávajúce obalový materiál mimo dosahu detí.



Výrobok a obal zlikvidujte ekologickým spôsobom.



Pri triedení odpadu dodržiavajte označenie obalových materiálov, ktoré sú označené skratkami (a) a číslami (b)

s nasledujúcim významom: 1 – 7:

plasty/20 – 22: papier a lepenka/80 – 98:

kompozitné látky.

Výrobok a obalové materiály sú recyklovateľné, likvidujte tieto oddelene pre lepšie spracovanie odpadu. Logo Triman je len pre Francúzsko. Možnosti likvidácie doslúženého výrobku sa dozviete na vašej správe obci alebo mesta.

Pokyny k záruke a priebehu servisu

Produkt bol vyrobený s maximálnou zodpovednosťou a v priebehu výroby bol neustále kontrolovaný. Na tento produkt máte tri roky záruku od dátumu kúpy produktu.

Pokladničný lístok si odložte.

Záruka sa vzťahuje len na chyby materiálu a výrobné chyby a zaniká pri neodbornej manipulácii s produktom. Záruka nemá vplyv na Vaše zákonné práva, predovšetkým na práva vyplývajúce zo záruky.

V prípade reklamácie sa obráťte na nižšie uvedenú servisnú linku, alebo nám napíšte e-mail. Naši servisní zamestnanci sa s Vami dohodnú na ďalšom postupe a urýchlene vykonajú všetky potrebné kroky. V každom prípade Vám poradíme osobne.

Záručná lehota sa nepredlžuje v dôsledku eventuality opráv na základe záruky, zákonného plnenia záruky alebo v dôsledku prejavu ochoty. To platí tiež pre vymenené alebo opravené diely. Opravy vykonané po uplynutí záručnej lehoty sú spoplatnené.

IAN: 314074_1904

 Servis Slovensko

Tel.: 0850 232001

E-Mail: deltasport@lidl.sk

DELTA-SPORT HANDELSKONTOR GMBH

Wragekamp 6 • DE-22397 Hamburg
GERMANY



12/2019

Delta-Sport-Nr.: KS-7200

11.07.2019 / AM 10:33

IAN 314074_1904

