



## **DOPPEL-SEITENMARKISE / DOUBLE SIDE AWNING / STORE LATÉRAL DOUBLE**

(DE) (AT) (CH)

### **DOPPEL-SEITENMARKISE**

Kurzanleitung

(FR) (BE)

### **STORE LATÉRAL DOUBLE**

Guide de démarrage rapide

(PL)

### **PODWÓJNA MARKIZA BOCZNA**

Krótką instrukcją

(SK)

### **DVOJITÁ BOČNÁ MARKÍZA**

Krátky návod

(DK)

### **DOBBELT SIDEMARKISE**

Kort vejledning

(HU)

### **KETTŐS OLDALNAPELLENZŐ**

Rövid útmutató

(GB) (IE)

### **DOUBLE SIDE AWNING**

Short manual

(NL) (BE)

### **DUBBELE ZIJMARKIEZEN**

Korte handleiding

(CZ)

### **DVOJITÁ BOČNÍ MARKÝZA**

Krátký návod

(ES)

### **TOLDO LATERAL DOBLE**

Guía rápida

(IT)

### **TENDA LATERALE DOPPIA**

Guida rapida

(SI)

### **DVOJNA STRANSKA MARKIZA**

Kratka navodila



DE/AT/CH	Kurzanleitung	Seite	6
GB/IE	Short manual	Page	9
FR/BE	Guide de démarrage rapide	Page	11
NL/BE	Korte handleiding	Pagina	14
PL	Krótką instrukcją	Strona	17
CZ	Stručný návod	Strana	20
SK	Krátky návod	Strana	22
ES	Guía rápida	Página	25
DK	Kort vejledning	Side	28
IT	Guida rapida	Pagina	31
HU	Rövid útmutató	Oldal	34
SI	Kratka navodila	Stran	37

Sie benötigen · You need  
 Il vous faut · U hebt nodig  
 Wymagane · Potřebujete  
 Potřebujete · Necesita  
 Du skal bruge · Ecco cosa  
 serve · Szükséges szerszámok  
 Potřebujete:

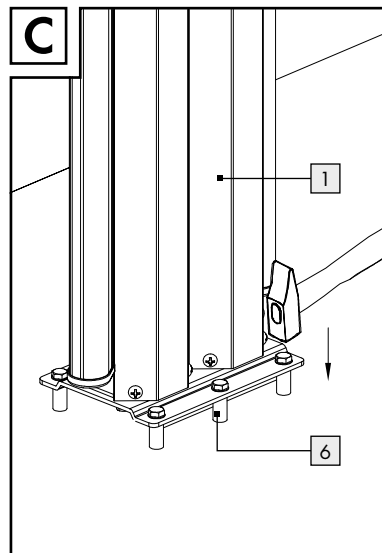
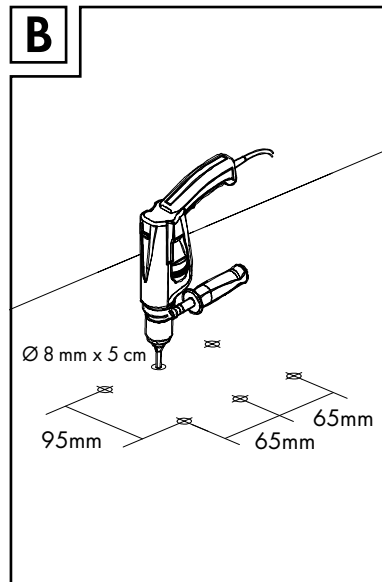
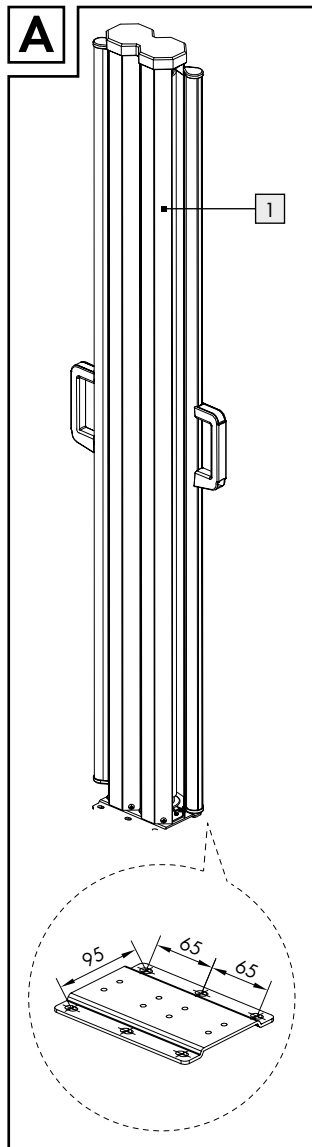
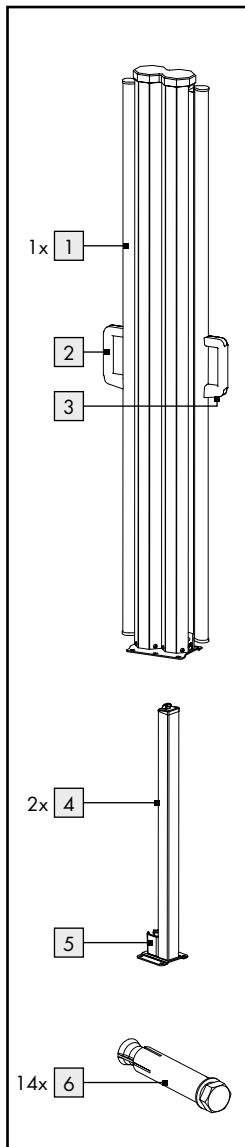
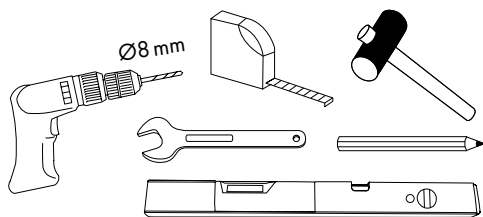
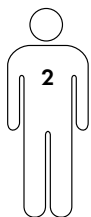

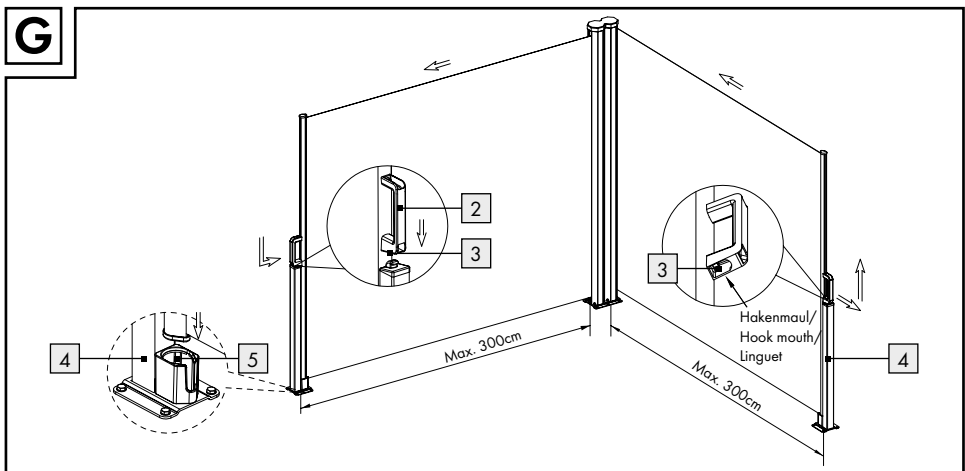
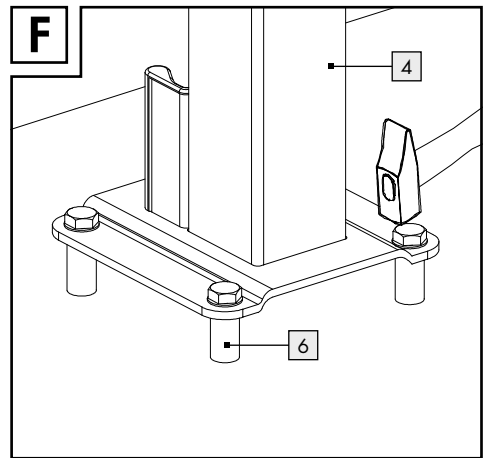
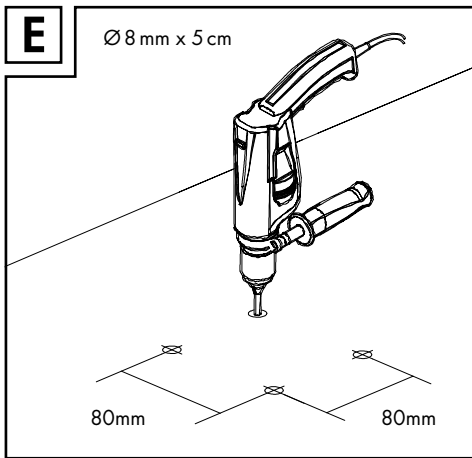
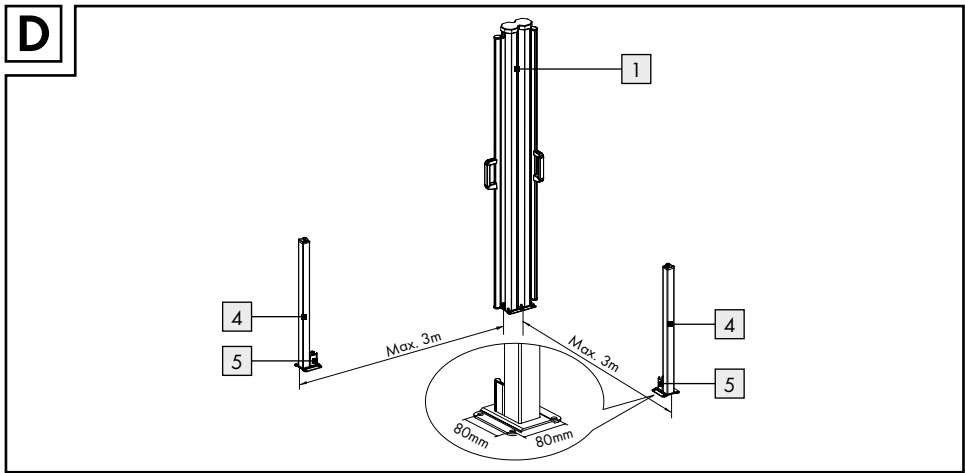

## Legende der verwendeten Piktogramme



Bedienungsanleitung lesen!



Lebens- und Unfallgefahr für Kleinkinder und Kinder!



Warn- und Sicherheitshinweise beachten!

## Doppel-Seitenmarkise

### ● Einleitung



Bei diesem Dokument handelt es sich um eine verkürzte Druckausgabe der vollständigen Bedienungsanleitung. Durch das Scannen des QR-Codes gelangen Sie direkt auf die Lidl-Service-Seite ([www.lidl-service.com](http://www.lidl-service.com)) und können durch die Eingabe der Artikelnummer (IAN 384310\_2107) die vollständige Bedienungsanleitung einsehen und herunterladen.

**WARNING!** Beachten Sie die vollständige Bedienungsanleitung und die Sicherheitshinweise, um Personen- und Sachschäden zu vermeiden. Die Kurzanleitung ist Bestandteil dieses Produkts. Machen Sie sich vor der Benutzung des Produkts mit allen Bedien- und Sicherheitshinweisen vertraut. Bewahren Sie die Kurzanleitung gut auf und händigen Sie alle Unterlagen bei Weitergabe des Produkts an Dritte mit aus.



### ● Bestimmungsgemäße Verwendung

Das Produkt ist für den privaten Gebrauch geeignet. Das Produkt ist nicht für den gewerblichen Gebrauch vorgesehen. Das Produkt wurde für den privaten Wohnbereich hergestellt.

### ● Teilebeschreibung

- 1 Kasette
- 2 Handgriff
- 3 Hakenmaulsicherung
- 4 Haltepfosten
- 5 Stangenhalter (Haltepfosten)
- 6 Ankerbolzen

### ● Technische Daten

Maße: 2 x ca. 300 x 160 cm

### ● Lieferumfang

- 1 Doppel-Seitenmarkise
- 2 Haltepfosten
- 14 Ankerbolzen (Ø 8 x 50 mm)
- 1 Montageanleitung



### Sicherheitshinweise

**VOR GEBRAUCH DIE MONTAGE- UND BEDIENTUNGSANLEITUNG LESEN! MONTAGE- UND BEDIENTUNGSANLEITUNG SORGFÄLTIG AUFBEWAHREN!**



**⚠️ WARNUNG! LEBENS- UND UNFALLGEFAHR FÜR KLEINKINDER UND KINDER!** Lassen

Sie Kinder niemals unbeaufsichtigt mit dem Verpackungsmaterial. Es besteht Erstickungsgefahr durch Verpackungsmaterial.

**⚠️ WARNUNG!** Achten Sie bei Ihrer Standortwahl darauf, dass die Kassette **1** und die Haltepfosten **4** in einer horizontalen Linie zueinander stehen. Andernfalls kann sich das Produkt verziehen. Dadurch können Probleme beim Aus- und Einfahren auftreten.

- Sichern und schließen Sie das Produkt bei extremen Wetterbedingungen, z. B. starkem Wind.
- Achten Sie vor der Benutzung auf die ordnungsgemäße Montage.
- Stellen Sie das Produkt auf einem ebenen, festen Untergrund auf.
- Das Produkt ist kein Spielzeug und darf nur unter Aufsicht von Erwachsenen verwendet werden.
- Überprüfen Sie das Produkt vor jeder Verwendung auf Beschädigung oder Verschleiß.
- Verwenden Sie das Produkt nicht in der Nähe einer offenen Flamme.
- Wir empfehlen, dass zwei Personen das Produkt zusammenbauen, um Verletzungen oder Schäden am Produkt zu vermeiden.
- Lassen Sie den Handgriff **2** nicht los, nachdem Sie ihn vom Haltepfosten **4** gelöst haben. Lassen Sie erst los, wenn die Markise fest in der Kassette **1** fixiert ist.
- Wird der Handgriff **2** unachtsam gelöst, kann dies zu Schäden und/oder Verletzungen führen.
- Der Gebrauch bei Frost kann das Produkt beschädigen.
- Keine Wartungsarbeiten erforderlich.
- Windwiderstandsklasse 1 = Beaufort-Windskala 4 = 20–27 Km/h (Zweige bewegen sich, loses Papier wird vom Boden gehoben)

## ● Montage

- Wählen Sie eine geeignete Montagefläche auf dem Boden aus und markieren Sie sechs Löcher für die Kassette **1** (siehe Abb. A).

- Bohren Sie an den markierten Stellen 5 cm tiefe Löcher mit einem Bohrer (Ø 8 mm) (siehe Abb. B). **Wichtig:** Stellen Sie sicher, dass die Ankerbolzen **6** für das genutzte Material geeignet sind. Sollte dies nicht der Fall sein, fragen Sie in einem Baumarkt nach passenden Ankerbolzen.
- Befestigen Sie das Produkt auf dem Boden mit Hilfe der Ankerbolzen **6**, indem Sie diese mit einem Hammer in die vorgebohrten Löcher schlagen (siehe Abb. C). Ziehen Sie die Ankerbolzen **6** mit einem Schraubenschlüssel 8 mm (M5) fest an.
- Wählen Sie eine geeignete Montagefläche auf dem Boden aus und markieren Sie vier Löcher für die Haltepfosten **4**. Achten Sie bei Ihrer Standortwahl darauf, dass die Kassette **1** und die Haltepfosten **4** in einer horizontalen Linie zueinander stehen. Die Haltepfosten **4** können maximal 300 cm von der Kassette **1** entfernt montiert werden (siehe Abb. D). Bohren Sie an den markierten Stellen 5 cm tiefe Löcher mit einem Bohrer (Ø 8 mm) (siehe Abb. E). Befestigen Sie die Haltepfosten **4** mit Hilfe der Ankerbolzen **6**, indem Sie diese mit einem Hammer in die vorgebohrten Löcher schlagen (siehe Abb. F). Ziehen Sie die Ankerbolzen **6** mit einem Schraubenschlüssel fest an.

## ● Markise öffnen (siehe Abb. G)

- Halten Sie den Handgriff **2** und ziehen Sie diesen zum Haltepfosten **4**.
- Stecken Sie das Hakenmaul auf der Oberseite des Haltepfostens **4** in die Hakenmaulsicherung **3** (unter dem Handgriff **2**) ein.
- Stecken Sie die Markisenstange in den Stangenhalter **5** am Haltepfosten.

## ● Markise schließen

- Halten Sie den Handgriff **2**, ziehen Sie ihn zurück und heben Sie ihn an. Folgen Sie der Nut, um den Handgriff **2** und den Haltepfosten **4** zu entriegeln.

- Halten Sie den Handgriff **2** und bewegen Sie diesen zurück zur Kassette **1**. Bewegen Sie den Handgriff **2** langsam und horizontal. Der Stoff zieht sich von selbst in die Kassette **1** zurück.

## ● **Reinigung und Pflege**

- Lassen Sie alle Teile gründlich trocknen, bevor Sie das Produkt wieder verpacken. Dies beugt Schimmel, Geruch und Verfärbungen vor.
- Reinigen Sie das Produkt mit einem leicht angefeuchteten, fusselfreien Tuch.
- Bewahren Sie das Produkt immer trocken und sauber bei Raumtemperatur auf.

## ● **Entsorgung**

Die Verpackung besteht aus umweltfreundlichen Materialien, die Sie über die örtlichen Recyclingstellen entsorgen können.

Möglichkeiten zur Entsorgung des ausgedienten Produkts erfahren Sie bei Ihrer Gemeinde- oder Stadtverwaltung.



## List of pictograms used

	Please read the operating instructions!		Danger to life and risk of accident for infants and children!
	Observe warnings and safety notices!		

## Double side awning

### ● Introduction



This document is a shorter printed version of the complete instruction manual. By scanning the QR code, you will be taken straight to the Lidl service website ([www.lidl-service.com](http://www.lidl-service.com)) where you can view and download the complete instruction manual by entering the article number (IAN 384310\_2107).

**WARNING!** Observe the complete instruction manual and safety notes to prevent personal injury and property damage. The short guide forms an integral part of this product. Prior to using the product, familiarize yourself with all operation and safety notes. Keep the short manual well preserved and if you hand the product on to third parties, all documentation should be passed on as well.



### ● Intended use

This product is suitable for personal use. This product is not intended for commercial purposes. This product was manufactured for private residential use.

### ● Parts description

- 1 Casket
- 2 Handle
- 3 Hook mouth
- 4 Fixing stand
- 5 Bar holder (fixing stand)
- 6 Anchor bolt

### ● Technical data

Dimensions: 2 x approx. 300 x 160 cm

### ● Scope of delivery

- 1 Double side awning
- 2 Fixing stands
- 14 Anchor bolts (Ø 8 x 50 mm)
- 1 Assembly instructions



### Safety notes

READ ASSEMBLY- AND OPERATING INSTRUCTIONS BEFORE USE! KEEP THE ASSEMBLY AND OPERATING INSTRUCTIONS IN A SAFE PLACE!

-  **WARNING! DANGER TO LIFE AND RISK OF ACCIDENTS FOR INFANTS AND CHILDREN!**

Never leave children unsupervised with the packaging materials. The packaging material poses a suffocation hazard.

-  **WARNING!** When mounting the product, ensure casket **1** and fixing stands **4** area are on the same level and stand column on the horizon. Otherwise, the fabric will be deformed

and there will be difficulty on opening and closing.

- Secure and close the product in extreme weather, e.g. strong wind.
- Verify the product is mounted properly before use.
- Set the product on a level, firm surface.
- This product is not a toy and should only be used under adult supervision.
- Check the product for damage or wear before each use.
- Do not use the product close to a naked flame.
- We recommend that two persons assemble the product together in order to avoid injuries or damage to people or the product.
- Do not release handle [2] after removing from stand [4], until it is fixed in the casket [1].
- Releasing handle [2] without attention may result in damage and/or injury.
- The operation in frosty conditions may damage the product.
- There is no maintenance required by the user.
- Wind resistance class 1 = wind beaufort scale 4 = 20-27 km/h (small branches start to move, loose paper is lifted)

## ● Assembly instructions

- First locate a suitable installation position on the ground and mark six hole positions of the casket [1] (see fig. A).
- Drill 5-centimeter-deep holes in the marked places with a broach which has a diameter of 8 millimeters (see fig. B).  
**Important:** Make sure before locating anchor bolts [6] are suitable for surface type. If not suitable, consult your local hardware or DIY store.
- Fix the product on the ground with the anchor bolts [6] by hammering them into the pre-drilled holes with a hammer (see fig. C). Tighten the anchor bolts [6] with a wrench.
- Locate the fixing stand [4] position ensuring casket [1] and stand [4] are at same level and aligned. Fixing stand [4] can be mounted at max. 300 cm from casket [1] (see fig. D). Mark the fixing stand holes and drill 5-centimeter-deep holes in the marked places with a broach which has a diameter of 8 millimeters (see fig. E).

Fix the stand [4] with the anchor bolts [6] by hammering them into the pre-drilled holes with a hammer (see fig. F). Tighten the anchor bolts [6] with a wrench.

## ● Opening awning (see fig. G)

- Hold the handle [2] and walk to the fixing stand [4].
- Insert the hook on the top of stand [4] into the hook mouth [3] (under the handle [2]).
- Insert the front bar into the bar holder [5] (bottom of stand).

## ● Closing awning

- Hold the handle [2] and pull back a little bit (There is a groove to lock the handle [2] and fixing stand [4], so it is hard to pull up directly.) and lift up.
- Grasp the handle [2] and walk to the casket [1]. Move the handle [2] slowly and horizontally. The fabric will draw back itself into the casket [1].

## ● Cleaning and care



- Allow all parts to dry thoroughly before you pack the product up again. This will prevent the formation of moulds, odours and discolouration.
- Clean this product with a slightly dampened, lint-free cloth.
- Store the product in a sheltered room. Or always store the dry and clean product at room temperature.

## ● Disposal

The packaging is made entirely of recyclable materials, which you may dispose of at local recycling facilities.

Contact your local refuse disposal authority for more details of how to dispose of your worn-out product.

## Légende des pictogrammes utilisés

	Lire le mode d'emploi !		Danger de mort et d'accident pour les enfants en bas âge et les enfants !
	Respectez les avertissements et les consignes de sécurité !		

## Store latéral double

### ● Introduction



Ce document est une version imprimée abrégée du mode d'emploi complet. En scannant le code QR, vous accédez

directement à la page de service de Lidl ([www.lidl-service.com](http://www.lidl-service.com)), et en saisissant le numéro d'article (IAN 384310\_2107), vous pouvez consulter et télécharger le mode d'emploi complet.

**AVERTISSEMENT !** Respectez le mode d'emploi complet et les consignes de sécurité afin d'éviter tout dommage corporel et matériel. Le guide de démarrage rapide fait partie intégrante de ce produit. Avant d'utiliser le produit, familiarisez-vous avec toutes les instructions d'utilisation et de sécurité. Conservez le guide de démarrage rapide dans un endroit sûr et remettez tous les documents lorsque vous transmettez le produit à un tiers.



### ● Utilisation conforme

Le produit est destiné à un usage privé. Le produit n'est pas destiné à un usage commercial. Le produit a été conçu pour les espaces d'habitation privés.

### ● Descriptif des pièces

- 1 Coffre
- 2 Poignée
- 3 Linguet de crochet
- 4 Barre d'appui
- 5 Support de barre (barre d'appui)
- 6 Boulon d'ancrage

### ● Caractéristiques techniques

Dimensions : 2 x env. 300 x 160 cm

### ● Contenu de la livraison

- 1 store latéral double
- 2 barres d'appui
- 14 boulons d'ancrage (Ø 8 x 50 mm)
- 1 notice de montage



### Consignes de sécurité

LIRE LA NOTICE DE MONTAGE ET LE MODE D'EMPLOI AVANT UTILISATION ! CONSERVER SOIGNEUSEMENT LA NOTICE DE MONTAGE ET LE MODE D'EMPLOI !

■



**AVERTISSEMENT !**  
**DANGER DE MORT ET RISQUE D'ACCIDENT POUR LES ENFANTS EN BAS ÂGE ET LES ENFANTS !**

Ne laissez jamais les enfants manipuler les emballages sans surveillance. Ils risquent de s'étouffer avec les emballages.

**AVERTISSEMENT !** Vérifiez lors du choix du lieu d'installation que le coffre **1** et les barres d'appui **4** se trouvent sur une ligne horizontale.

Le produit pourrait autrement se déformer. Des problèmes pourraient ainsi apparaître lors de la rentrée et la sortie du produit.

- En cas de conditions météorologiques extrêmes, par ex. en cas de vent fort, mettez le produit en sécurité et refermez-le.
- Veillez, avant utilisation, que le montage soit effectué convenablement.
- Placez le produit sur une surface plane et rigide.
- Le produit n'est pas un jouet et il ne doit être utilisé que sous la surveillance d'un adulte.
- Avant chaque utilisation, vérifiez que le produit ne présente aucune trace de dommages ou d'usure.
- N'utilisez pas le produit à proximité d'un feu ouvert.
- Nous vous recommandons d'effectuer le montage à deux pour éviter toute blessure corporelle et tout dégât matériel sur le produit.
- Ne lâchez pas la poignée [2] après l'avoir détachée de la barre d'appui [4]. Ne la lâcher que lorsque le store est bien fixé dans le coffre [1].
- Si la poignée [2] est détachée par inattention, cela peut entraîner des dégâts matériels et/ou des blessures corporelles.
- Le produit peut être endommagé s'il est utilisé en cas de gel.
- Aucun travail de maintenance nécessaire.
- Classe de résistance au vent 1 = Échelle de Beaufort 4 = 20-27 Km/h (les branches bougent, les feuilles de papier sont soulevées du sol)

## ● Montage

- Choisissez une surface de montage appropriée au sol et marquez six trous pour le coffre [1] (voir Fig. A).
- Percez des trous de 5 cm de profondeur aux endroits identifiés (foret de Ø 8 mm) (voir Fig. B).

**Important :** Assurez-vous que les boulons d'ancrage [6] sont appropriés au matériel utilisé. Si cela n'était pas le cas, demandez les boulons d'ancrage adaptés dans un magasin de bricolage.

- Fixez le produit au sol à l'aide des boulons d'ancrage [6] en les enfonçant au marteau dans les trous prévus (voir Fig. C). Serrez fermement les boulons d'ancrage [6] à l'aide d'une clé de serrage de 8 mm (M5).
- Choisissez une surface de montage appropriée au sol et marquez quatre trous pour les barres d'appui [4]. Vérifiez lors du choix du lieu d'installation que le coffre [1] et les barres d'appui [4] se trouvent sur une ligne horizontale. Les barres d'appui [4] peuvent être montées au maximum à 300 cm du coffre [1] (voir Fig. D). Percez au foret (Ø 8 mm) des trous de 5 cm de profondeur aux endroits identifiés (voir Fig. E). Fixez les barres d'appui [4] à l'aide des boulons d'ancrage [6] en les enfonçant au marteau dans les trous prévus (voir Fig. F). Serrez fermement les boulons d'ancrage [6] à l'aide d'une clé de serrage.

## ● Ouvrir les stores (voir Fig. G)

- Maintenir la poignée [2] et tirez-la vers la barre d'appui [4].
- Enclenchez dans le linguet [3] (sous la poignée [2]) la gueule de crochet située sur le côté supérieur de la barre d'appui [4].
- Emboîtez la barre de store dans le support [5] sur la barre d'appui.

## ● Fermez les stores

- Maintenez la poignée [2], tirez-la et levez-la. Suivez l'encoche pour débloquer la poignée [2] et la barre d'appui [4].
- Maintenez la poignée [2] et déplacez-la vers le coffre [1]. Déplacez la poignée [2] lentement et horizontalement. Le tissu rentre de lui-même dans le coffre [1].

## ● Nettoyage et entretien

- Laissez toutes les pièces sécher correctement avant d'emballer le produit.

Cela empêche la formation de moisissures, mauvaises odeurs et décolorations.

- Nettoyez le produit avec un chiffon non pelucheux légèrement humide.
- Toujours ranger le produit à l'état propre et sec, à température ambiante.

## ● **Mise au rebut**

L'emballage se compose de matières recyclables pouvant être mises au rebut dans les déchetteries locales.



Le produit est recyclable, soumis à la responsabilité élargie du fabricant et collecté séparément.

Votre mairie ou votre municipalité vous renseigneront sur les possibilités de mise au rebut des produits usagés.

## Legenda van de gebruikte pictogrammen



Lees a.u.b. de gebruiksaanwijzing!



Levensgevaar en kans op ongevallen voor kleuters en kinderen!



Neem de waarschuwingen en veiligheidsinstructies in acht!

## Dubbele zijmarkiezen

### ● Inleiding



Bij dit document gaat het om een verkorte versie van de volledige gebruiksaanwijzing. Door het scannen van de QR-code komt u direct op de Lidl-Service-pagina ([www.lidl-service.com](http://www.lidl-service.com)) en kunt u door het invoeren van het artikelnummer (IAN 384310\_2107) de volledige gebruiksaanwijzing bekijken en downloaden.

**WAARSCHUWING!** Neem de volledige gebruiksaanwijzing en de veiligheidsinstructies in acht om verwondingen en materiële schade te vermijden. De beknopte handleiding is een onderdeel van dit product. Maak u voor het gebruik van het product vertrouwd met alle bedienings- en veiligheidsinstructies. Bewaar de beknopte handleiding goed en overhandig ook alle documenten als u het product aan derden geeft.



### ● Correct gebruik

Het product is bedoeld voor privégebruik. Het product is niet bestemd voor commercieel gebruik.

Het product is gemaakt voor gebruik in de privéwoonsfeer.

### ● Beschrijving van de onderdelen

- 1 Cassette
- 2 Handgreep
- 3 Vergrendeling
- 4 Paal
- 5 Buishouder (paal)
- 6 Ankerbouten

### ● Technische gegevens

Afmetingen: 2 x ca. 300 x 160 cm

### ● Omvang van de levering

- 1 dubbele zijmarkies
- 2 palen
- 14 ankerbouten (Ø 8 x 50 mm)
- 1 montagehandleiding



### Veiligheidsinstructies

LEES VOOR HET GEBRUIK DE MONTAGEHANDLEIDING EN GEBRUIKSAANWIJZING!  
BEWAAR DE MONTAGEHANDLEIDING EN GEBRUIKSAANWIJZING ZORGVULDIG!



### **WAARSCHUWING!**

**LEVENSGEVAAR EN KANS OP ONGEVALLEN VOOR KLEUTERS**

**EN KINDEREN!** Laat kinderen nooit zonder

toezicht bij het verpakkingsmateriaal. Er bestaat gevaar voor verstikking door het verpakkingsmateriaal.

- ⚠ WAARSCHUWING!** Let er bij de keuze van de standplek op dat de cassette [1] en de palen [4] in een horizontale lijn ten opzichte van elkaar staan. Anders kan het product vervormen. Er kunnen dan problemen optreden bij het in- en uitschuiven.
- Sluit het product en zet het vast bij extreme weersomstandigheden, bijv. bij harde wind.
  - Let voor het gebruik op de correcte montage.
  - Plaats het product op een vlakke, stevige ondergrond.
  - Het product is geen speelgoed en mag alleen onder toezicht van volwassenen worden gebruikt.
  - Controleer het product voor elk gebruik op beschadiging of slijtage.
  - Gebruik het product niet in de buurt van open vuur.
  - Wij adviseren de montage van het product met twee personen uit te voeren om verwondingen of beschadigingen aan het product te voorkomen.
  - Laat de handgreep [2] niet los nadat u deze heeft losgemaakt van de paal [4]. Laat deze pas los als het scherm stevig in de cassette [1] zit.
  - Als de handgreep [2] onoplettend wordt losgelaten, kan dit leiden tot beschadigingen en/of verwondingen.
  - Het gebruik bij vorst kan het product beschadigen.
  - Geen onderhoudswerkzaamheden nodig.
  - Windweerstandsklasse 1 = Beaufort-windschaal 4 = 20-27 km/h (takken bewegen, los papier wordt opgetild van de grond)

## ● Montage

- Kies een geschikt montagevlak op de vloer en markeer zes gaten voor de cassette [1] (zie afb. A).
- Boor op de gemarkeerde plaatsen 5 cm diepe gaten met een boor (Ø 8 mm) (zie afb. B).  
**Belangrijk:** controleer of de ankerbouten [6] geschikt zijn voor het gebruikte materiaal. Mocht dit niet het geval zijn, kunt u in een

bouwmarkt naar geschikte ankerbouten vragen.

- Bevestig het product op de vloer met behulp van de ankerbouten [6] door deze met een hamer in de voorgeboorde gaten te slaan (zie afb. C). Zet de ankerbouten [6] met een 8 mm (M5) moersleutel stevig vast.
- Kies een geschikt montagevlak op de vloer en markeer vier gaten voor de palen [4]. Let er bij de keuze van de standplek op dat de cassette [1] en de palen [4] in een horizontale lijn ten opzichte van elkaar staan. De palen [4] kunnen op een afstand van maximaal 300 cm van de cassette [1] worden gemonteerd (zie afb. D). Boor op de gemarkeerde plaatsen 5 cm diepe gaten met een boor (Ø 8 mm) (zie afb. E). Bevestig de palen [4] met behulp van de ankerbouten [6] door deze met een hamer in de voorgeboorde gaten te slaan (zie afb. F). Zet de ankerbouten [6] met een moersleutel stevig vast.

## ● Scherm openen (zie afb. G)

- Pak de handgreep [2] vast en trek deze naar de paal [4].
- Steek de haakmond aan de bovenkant van de paal [4] in de vergrendeling [3] (onder de handgreep [2]).
- Steek de markiesbuis in de buishouder [5] aan de paal.

## ● Scherm sluiten

- Pak de handgreep [2] vast, trek deze terug en til hem omhoog. Volg de gleuf om de handgreep [2] van de paal [4] los te maken.
- Houd de handgreep [2] vast en beweeg deze terug naar de cassette [1]. Beweeg de handgreep [2] langzaam en horizontaal. Het doek rolt zich vanzelf op in de cassette [1].

## ● Reiniging en onderhoud

- Laat alle onderdelen grondig drogen voordat u het product weer inpakt.  
Hiermee voorkomt u schimmel, nare geuren en verkleuringen.
- Reinig het product met een iets vochtige, pluisvrije doek.
- Bewaar het product altijd in een droge en schone toestand bij kamertemperatuur.

## ● Afvoer

De verpakking bestaat uit milieuvriendelijke grondstoffen die u via de plaatselijke recyclingcontainers kunt afvoeren.

Informatie over de mogelijkheden om het uitgediende product na gebruik te verwijderen, verstrekt uw gemeentelijke overheid.



## Legenda zastosowanych piktogramów



Przeczytać instrukcję obsługi!



Niebezpieczeństwo utraty życia lub odniesienia obrażeń przez dzieci!



Należy przestrzegać ostrzeżeń i wskazówek bezpieczeństwa!

## Podwójna markiza boczna

### ● Wstęp



Niniejszy dokument jest skróconą, wydrukowaną wersją kompletnej instrukcji obsługi. Zeskanowanie kodu QR przekaże Ci bezpośrednio na stronę serwisu Lidl ([www.lidl-service.com](http://www.lidl-service.com)) i po wpisaniu numeru artykułu (IAN 384310\_2107) będziesz mógł/a obejrzeć i pobrać pełną instrukcję obsługi.

**OSTRZEŻENIE!** Należy przestrzegać kompletnej instrukcji obsługi oraz wskazówek bezpieczeństwa, aby uniknąć obrażeń ciała i szkód materialnych. Skrócona instrukcja obsługi jest integralną częścią tego produktu. Przed użyciem produktu należy zapoznać się ze wszystkimi wskazówkami dotyczącymi obsługi i bezpieczeństwa. Zachować skróconą instrukcję a przy przekazaniu produktu osobom trzecim należy ją dotychczas.



### ● Zastosowanie zgodne z przeznaczeniem

Produkt przeznaczony jest do prywatnego użytku. Produkt nie jest przeznaczony do użytku komercyjnego. Produkt został wykonany do prywatnych gospodarstw domowych.

### ● Opis części

- 1 Kasetą
- 2 Uchwyt ręczny
- 3 Zabezpieczenie hakowe
- 4 Słupek przytrzymujący
- 5 Uchwyt drążka (słupek przytrzymujący)
- 6 Śruba kotwiąca

### ● Dane techniczne

Wymiary: 2 x ok. 300 x 160 cm

### ● Zawartość

- 1 podwójna markiza boczna
- 2 słupki przytrzymujące
- 14 śrub kotwiących (Ø 8 x 50 mm)
- 1 instrukcja montażu



### Wskazówki bezpieczeństwa

**PRZED UŻYCIEM NALEŻY ZAPOZNAĆ SIĘ Z INSTRUKCJĄ MONTAŻU I OBSŁUGI! INSTRUKCJĘ MONTAŻU I OBSŁUGI NALEŻY ZACHOWAĆ!**



## **⚠️ OSTRZEŻENIE! ZAGROŻENIE ŻYCIA I NIEBEZPIECZEŃSTWO WYPADKU DLA DZIECI!**

Nigdy nie pozostawiać dzieci bez nadzoru z materiałem opakowania. Istnieje zagrożenie uduszeniem spowodowane przez materiał opakowaniowy.

- A OSTRZEŻENIE!** Przy wyborze miejsca ustawienia uważać na to, aby kaseca [1] i słupek przytrzymujący [4] stały wobec siebie w linii poziomej. W przeciwnym razie produkt może się skrzywić. Przez to mogą pojawić się problemy przy rozsuwaniu i zsuwaniu.
- W przypadku ekstremalnych warunków pogodowych, np. przy mocnym wietrze, należy zabezpieczyć i zamknąć produkt.
- Przed użyciem zwrócić uwagę na odpowiedni montaż.
- Produkt ustawić na twardym, równym podłożu.
- Produkt nie jest zabawką i może być używany przez dzieci wyłącznie pod nadzorem osób dorosłych.
- Produkt należy sprawdzić przed każdym użyciem pod kątem uszkodzenia lub zużycia.
- Nie używać produktu w pobliżu otwartego ognia.
- Zalecamy montaż produktu w dwie osoby, aby uniknąć obrażeń lub uszkodzenia produktu.
- Nie puszczać uchwytu [2] po tym, jak się go oddzieliło od słupka podtrzymującego [4]. Puścić dopiero, gdy markiza będzie mocno zamocowana w kasecie [1].
- Jeśli uchwyt [2] zostanie przypadkowo oddzielony, to może doprowadzić to do uszkodzeń i/lub urazów.
- Używanie przy mrozie może uszkodzić produkt.
- Nie są konieczne żadne prace konserwujące.
- Klasa oporu wiatru 1 = skala Beauforta 4 = 20–27 km/h (gałęzie poruszają się, luźny papier jest podnoszony z podłoża)

## ● **Montaż**

- Wybrać odpowiednią powierzchnię montażową na podłodze i zaznaczyć sześć otworów na kasetę [1] (patrz rys. A).

- W wyznaczonych miejscach wywiercić otwory o głębokości 5 cm wiertłem (Ø 8 mm) (patrz rys. B).  
**Ważne:** Upewnić się, że śruby kotwiące [6] przeznaczone są do używanego materiału. Jeśli tak nie jest, należy poradzić się w sklepie z materiałami budowlanymi.
- Produkt przymocować do podłoża przy pomocy śrub kotwiących [6], w tym celu należy wbić je przy pomocy młotka w wywiercony otwór (patrz rys. C). Śruby kotwiące [6] mocno dokręcić kluczem płaskim 8 mm (M5).
- Wybrać odpowiednią powierzchnię montażową na podłodze i zaznaczyć cztery otwory na słupek podtrzymujący [4]. Przy wyborze miejsca ustawienia uważać na to, aby kaseca [1] i słupek przytrzymujący [4] stały wobec siebie w linii poziomej. Słupek przytrzymujący [4] może zostać zamontowany przed kasetą [1] w odległości maksymalnie 300 cm (patrz rys. D). W wyznaczonych miejscach wywiercić wiertłem (Ø 8 mm) otwory o głębokości 5 cm (patrz rys. E). Słupek podtrzymujący [4] przymocować przy pomocy śrub kotwiących [6], w tym celu należy wbić je przy pomocy młotka w wywiercony otwór (patrz rys. F). Śruby kotwiące [6] mocno dokręcić kluczem płaskim.

## ● **Otwieranie markizy (patrz rys. G)**

- Przytrzymać uchwyt [2] i pociągnąć go do słupka przytrzymującego [4].
- Włożyć szczęki hakowe na górnej stronie słupka przytrzymującego [4] w zabezpieczenie hakowe [3] (pod uchwytem ręcznym [2]).
- Drążek markizy wetknąć w uchwyt drążka [5] przy słupku przytrzymującym.

## ● **Zamykanie markizy**

- Przytrzymać uchwyt [2], pociągnąć go z powrotem i podnieść go. Podążyć za rowkiem, aby odblokować uchwyt [2] i słupek podtrzymujący [4].

- Przytrzymać uchwyt **2** i poruszyć go z powrotem do kasety **1**. Uchwyt **2** przesuwając powoli i poziomo. Materiał sam cofa się do kasety **1**.

## ● Czyszczenie i pielęgnacja

- Przed ponownym zapakowaniem produktu należy dokładnie osuszyć wszystkie części. Zapobiegnie to pleśni, zapachom i przebarwieniom.
- Produkt należy czyścić lekko wilgotną, niestrzępiącą się szmatką.
- Produkt przechowywać zawsze w suchym i czystym miejscu w temperaturze pokojowej.

## ● Utylizacja

Opakowanie wykonane jest z materiałów przyjaznych dla środowiska, które można przekazać do utylizacji w lokalnym punkcie przetwarzania surowców wtórnych.

Informacji na temat możliwości utylizacji wyeksploatowanego produktu udziela urząd gminy lub miasta.

## Legenda použitých piktogramů

	Přečtěte si návod k obsluze!		Nebezpečí ohrožení života a úrazu pro malé i velké děti!
	Dbát na výstražná a bezpečnostní upozornění!		

## Dvojitá boční markýza

### ● Úvod



Tento dokument je zkrácenou tištěnou verzí kompletního návodu k obsluze. Naskenováním QR kódu se dostanete přímo na servisní stránku firmy Lidl ([www.lidl-service.com](http://www.lidl-service.com)) a můžete zadáním čísla artiklu (IAN 384310\_2107) zobrazit a stáhnout kompletní návod k obsluze.

**VAROVÁNÍ!** Dodržujte kompletní návod k obsluze a bezpečnostní pokyny, aby nedošlo ke zranění osob a věcným škodám. Krátký návod k obsluze je nedílnou součástí tohoto produktu. Před použitím výrobku se seznamte se všemi obslužnými a bezpečnostními pokyny. Krátký návod k obsluze si dobře uschovejte a při předávání výrobku třetím osobám předejte i všechny dokumenty.



### ● Použití ke stanovenému účelu

Výrobek je vhodný pro privátní použití. Výrobek není určen k využití za účelem výdělečné činnosti. Výrobek byl vyroben pro privátní obytné prostory.

### ● Popis dílů

- 1 Kazeta
- 2 Držadlo
- 3 Pojistka háku
- 4 Sloupek
- 5 Držák tyče (sloupek)
- 6 Kotevní čep

### ● Technické údaje

Rozměry: 2 x cca 300 x 160 cm

### ● Obsah dodávky

- 1 dvojitá postranní markýza
- 2 sloupky
- 14 kotevních čepů (Ø 8 x 50 mm)
- 1 návod k montáži



### Bezpečnostní upozornění

**PŘED POUŽITÍM SI PŘEČTĚTE NÁVOD K MONTÁŽI A OBSLUZE! NÁVOD K MONTÁŽI A OBSLUZE SI PEČLIVĚ USCHOVEJTE!**

-  **⚠ VÝSTRAHA! NEBEZPEČÍ OHROŽENÍ ŽIVOTA A ÚRAZU MALÝCH I VĚTŠÍCH DĚTÍ!** Ne-

nechávejte děti nikdy bez dohledu s obalovým materiálem. Hrozí nebezpečí udušení obalovým materiálem.

- **⚠ VÝSTRAHA!** Při volbě místa dávejte pozor, aby stály kazeta **1** a sloupek **4** navzájem ve vodorovné linii. V opačném případě se můžete

výrobek zkřížit. Tím může dojít k problémům při vytahování a zasouvání markýzy.

- Za extrémních povětrnostních podmínek, např. za silného větru, výrobek uzavřete a zajistěte.
- Před použitím dbejte na správnou montáž.
- Postavte výrobek na pevný, rovný podklad.
- Tento výrobek není hračka a smí být používán pouze pod dohledem dospělých osob.
- Kontrolujte výrobek před každým použitím, jestli není poškozený nebo opotřebený.
- Nepoužívejte výrobek v blízkosti otevřeného ohně.
- Doporučujeme provádět montáž ve dvou, zabráníte tím úrazům a poškození výrobku.
- Držadlo [2] po uvolnění ze sloupku [4] nepouštějte. Držadlo pusťte z ruky teprve až je markýza pevně zařazovaná v kazetě [1].
- Jestliže držadlo [2] nepozorně pusťte, může dojít k poškození výrobku nebo ke zranění osob.
- Používáním za mrazu se může výrobek poškodit.
- Údržba není zapotřebí.
- Třída odolnosti 1 = stupnice síly větru Beaufort 4 = 20–27 km/hod. (větve se pohybují, papír se zvedá ze země)

## ● Montáž

- Zvolte na podlaze vhodné místo k montáži a označte si místa pro šest otvorů pro kazetu [1] (viz obr. A).
- Vyvrtejte vrtákem (Ø 8 mm) na označených místech otvory hluboké 5 cm (viz obr. B).  
**Důležité:** Dbejte na to, aby byly kotevní čepy [6] vhodné pro použitý materiál. V případě, že jsou nevhodné, informujte se u prodejce, které jsou vhodné.
- Upevněte výrobek na podlaze natlčením kotevních čepů [6] kladivem do předvrtaných otvorů (viz obr. C). Utáhněte kotevní čepy [6] klíčem 8 mm (M5).
- Zvolte si vhodnou plochu na podlaze a označte si čtyři místa pro budoucí otvory k přišroubování sloupku [4]. Při volbě místa dávejte pozor, aby stály kazeta [1] a sloupek [4] navzájem ve vodorovné linii. Sloupek [4] může být montovaný maximálně 300 cm od kazety [1] (viz obr. D).

Vyvrtejte vrtákem (Ø 8 mm) na označených místech 5 cm hluboké otvory (viz obr. E). Upevněte sloupek [4] natlčením kotevních čepů [6] kladivem do předvrtaných otvorů (viz obr. F). Utáhněte kotevní čepy [6] klíčem.

## ● Otevírání markýzy (viz obr. G)

- Uchopte držadlo [2] a táhněte ho ke sloupku [4].
- Nasťrčte hák na horní straně sloupku [4] do pojistky háku [3] (pod držadlem [2]).
- Nasťrčte tyč markýzy do držáku tyče [5] na sloupku.

## ● Zavírání markýzy

- Uchopte držadlo [2], zatáhněte a nadzvedněte ho. K uvolnění držadla [2] ho vysuňte z drážky sloupku [4].
- Držte držadlo [2] a popouštějte markýzu zpátky ke kazetě [1]. Pohybuje s držadlem [2] pomalu a vodorovně. Látká markýzy se sama navine zpátky do kazety [1].

## ● Čištění a ošetřování



- Než výrobek zase zabalíte, nechte všechny jeho díly důkladně uschnout. Zabráníte tím tvorbě plísně, zápachu a zbarvení.
- Výrobek čistěte mírně navlhčeným hadříkem, který nepouští vlákna.
- Výrobek skladujte vždy suchý a čistý při pokojové teplotě.

## ● Zlikvidování

Obal se skládá z ekologických materiálů, které můžete zlikvidovat prostřednictvím místních sběren recyklovatelných materiálů.

○ možnostech likvidace vysloužilých zařízení se informujte u správy vaší obce nebo města.

## Legenda použitých piktogramov

	Prečítajte si návod na obsluhu!		Nebezpečenstvo ohrozenia života a nebezpečenstvo úrazu pre malé a staršie deti!
	Dodržiavajte výstražné a bezpečnostné pokyny!		

## Dvojitá bočná markíza

### ● Úvod



Tento dokument je skrátenou tlačenu verziou celého návodu na ovládanie.

Naskenovaním QR kódu sa dostanete priamo na stránku servisu Lidl ([www.lidl-service.com](http://www.lidl-service.com)) a zadáním čísla výrobku (IAN 384310\_2107) si môžete prezrieť a stiahnuť kompletný návod na ovládanie.

**VAROVANIE!** Dodržiavajte celý návod na ovládanie a bezpečnostné pokyny, aby nedošlo k poraneniu osôb a vecným škodám. Krátky návod je súčasťou tohto výrobku. Pred použitím výrobku sa oboznámte so všetkými ovládacími a bezpečnostnými pokynmi. Krátky návod si dobre uschovajte a pri predaní výrobku tretím osobám im vydajte i všetky podklady.



### ● Používanie v súlade s určeným účelom

Výrobok je vhodný na súkromné použitie. Výrobok nie je určený na komerčné účely. Výrobok bol vyrobený pre súkromné obytné oblasti.

### ● Popis častí

- 1 Kazeta
- 2 Hmat
- 3 Poistka závesného háku
- 4 Nosný stĺpik
- 5 Tyčový držiak (nosný stĺpik)
- 6 Kotvový svorník

### ● Technické údaje

Rozmery: 2 x cca. 300 x 160 cm

### ● Obsah dodávky

- 1 dvojitá bočná markíza
- 2 nosné stĺpiky
- 14 kotvových svorníkov (Ø 8 x 50 mm)
- 1 montážny návod



### Bezpečnostné upozornenia

PRED POUŽITÍM SI PREČÍTAJTE NÁVOD NA MONTÁŽ A POUŽÍVANIE! NÁVOD NA MONTÁŽ A POUŽÍVANIE DÔKLADNE USCHOVAJTE!



**VAROVANIE!** NEBEZPEČENSTVO OHROZENIA ŽIVOTA A NEBEZPEČENSTVO ÚRAZU

**PRE MALÉ I STARŠIE DETI!** Nikdy nenechávajúce deti bez dozoru s obalovým materiálom. Existuje nebezpečenstvo zadusenía obalovým materiálom.

**VAROVANIE!** Pri výbere miesta postavenia dbajte na to, aby kazeta **1** a nosný stĺpik **4** stáli navzájom v horizontálnej línii. Inak sa výrobok môže zdeformovať. Tým môžu nastať problémy pri vysúvaní a zasúvaní.

- Pri extrémnych poveternostných podmienkach, napr. pri silnom vetre, zaistíte a zatvorte výrobok.
- Pred používaním dbajte na správnu montáž.
- Pred používaním postavte výrobok na rovný, pevný podklad.
- Výrobok nie je hračka a smie byť používaný iba pod dozorom dospeléj osoby.
- Pred každým použitím výrobok skontrolujte ohľadom poškodení alebo opotrebovania.
- Nepoužívajte výrobok v blízkosti otvoreného ohňa.
- Odporúčame, aby montáž výrobku vykonali dve osoby, aby nedošlo k poraneniám alebo vzniku vecných škôd na výrobku.
- Nepustíte rukoväť **2**, keď ste ju uvoľnili z nosného stĺpika **4**. Pustíte ju až vtedy, keď je markíza pevne zafixovaná v kazete **1**.
- Ak pustíte rukoväť **2** nepozorne, môže to viesť k poraneniám a/alebo k vzniku vecných škôd.
- Používanie počas mrazu môže poškodiť výrobok.
- Údržbové práce nie sú potrebné.
- Trieda odolnosti voči vetru 1 = Beaufortova stupnica sily vetra 4 = 20–27 Km/h (vetvy sa hýbu, papier je nadvihnutý zo zeme)

## ● Montáž

- Zvoľte vhodnú montážnu plochu na zemi a označte šesť otvorov pre kazetu **1** (pozri obr. A).
- Na označených miestach vyvrtajte 5 cm hlboké otvory pomocou vrtáka (Ø 8 mm) (pozri obr. B).  
**Dôležité:** Uistíte sa, že kotvové svorníky **6** sú vhodné pre použitý materiál. Ak to tak nie je, spýtajte sa v stavebninách na vhodné kotvové svorníky.

- Upevníte produkt na zemi pomocou kotvových svorníkov **6** tak, že ich kladivom zatlačíte do vyvrtaných otvorov (pozri obr. C). Pevne utiahnete kotvové svorníky **6** skrutkovým kľúčom 8 mm (M5).
- Zvoľte vhodnú montážnu plochu na zemi a označte štyri otvory pre nosné stĺpiky **4**. Pri výbere miesta postavenia dbajte na to, aby kazeta **1** a nosný stĺpik **4** stáli navzájom v horizontálnej línii. Nosné stĺpiky **4** môžu byť namontované vo vzdialenosti maximálne 300 cm od kazety **1** (pozri obr. D). Na označených miestach vyvrtajte 5 cm hlboké otvory pomocou vrtáka (Ø 8 mm) (pozri obr. E). Upevníte nosné stĺpiky **4** pomocou kotvových svorníkov **6** tak, že ich kladivom zatlačíte do vyvrtaných otvorov (pozri obr. F). Pevne utiahnete kotvové svorníky **6** skrutkovým kľúčom.

## ● Otvorenie markízy (pozri obr. G)

- Držte rukoväť **2** a pohybujte ju k nosnému stĺpiku **4**.
- Zastrčte závesný hák na zadnej strane nosného stĺpika **4** do poistky závesného háku **3** (pod hmatom **2**).
- Zastrčte tyč markízy do tyčového držiaka **5** na nosnom stĺpiku.

## ● Zatvorenie markízy

- Držte rukoväť **2**, potiahnite ju naspäť a nadvihnite ju. Sledujte drážku, aby ste odblokovali rukoväť **2** a nosný stĺpik **4**.
- Držte rukoväť **2** a pohybujte ju naspäť ku kazete **1**. Hýbte rukoväťou **2** pomaly a horizontálne. Látka sa sama vsunie naspäť do kazety **1**.

## ● Čistenie a údržba

- Skôr, ako výrobok znovu zabalíte, nechajte všetky diely dobre vyschnúť.

- Zabráňte tak tvorbe plesne, zápachu a zafarbení.
- Výrobok čistíte iba jemne navlhčenou handričkou, ktorá nepúšťa vlákna.
  - Výrobok vždy skladujte v suchom a čistom stave pri izbovej teplote.

## ● **Likvidácia**

Obal pozostáva z ekologických materiálov, ktoré môžete odovzdať na miestnych recyklačných zberných miestach.

O možnostiach likvidácie opotrebovaného výrobku sa môžete informovať na Vašej obecnej alebo mestskej správe.



## Leyenda de pictogramas utilizados



¡Lea el manual de instrucciones!



¡Peligro mortal y de accidentes para bebés y niños!



¡Tenga en cuenta las advertencias e indicaciones de seguridad!

## Toldo lateral doble

### ● Introducción



Este documento se trata de una copia impresa acortada del manual de instrucciones completo. Escaneando el código

QR accede directamente a la página del Servicio Lidl ([www.lidl-service.com](http://www.lidl-service.com)) donde, introduciendo el número de artículo (IAN 384310\_2107), puede consultar y descargar el manual de instrucciones completo.

**¡ADVERTENCIA!** Observe el manual de instrucciones completo y las indicaciones de seguridad para evitar daños personales y materiales. La guía rápida forma parte integrante del producto. Familiarícese con las indicaciones de uso y de seguridad antes de comenzar a utilizar el producto. Conserve esta guía rápida y asegúrese de proporcionar todos los documentos relacionados con el producto en caso de entregarlo a terceros.



### ● Especificaciones de uso

Este producto está indicado para uso privado. Este producto no está destinado para uso comercial. Este producto ha sido diseñado para ser utilizado en espacios domésticos privados.

### ● Descripción de los componentes

- 1 Cofre
- 2 Mango
- 3 Seguro para boca de gancho
- 4 Poste de fijación
- 5 Soporte de barra (poste de fijación)
- 6 Perno de anclaje

### ● Características técnicas

Dimensiones: 2 x aprox. 300 x 160 cm

### ● Contenido

- 1 toldo lateral doble
- 2 postes de fijación
- 14 pernos de anclaje (Ø 8 x 50 mm)
- 1 manual de instrucciones



### Indicaciones de seguridad

**¡LEA LAS INSTRUCCIONES DE USO ANTES DE UTILIZAR Y MONTAR EL PRODUCTO! ¡CONSERVE LAS INSTRUCCIONES DE USO Y DE MONTAJE EN UN LUGAR SEGURO!**

- 
**⚠ ¡ADVERTENCIA! ¡PELIGRO MORTAL Y DE ACCIDENTES PARA BEBÉS Y NIÑOS!** Nunca

deje a los niños sin vigilancia con el material de embalaje. Existe peligro de asfixia por el material de embalaje.

- ⚠ ¡ADVERTENCIA!** Al elegir el lugar de instalación, asegúrese de que el cofre **[1]** y los postes de fijación **[4]** se encuentren en horizontal uno respecto al otro. De lo contrario el producto podría torcerse. Esto podría provocar problemas al abrir y cerrar el producto.
- Proteja y cierre el producto en caso de condiciones ambientales extremas como vientos fuertes.
- Antes de utilizarlo, asegúrese de que el montaje sea adecuado.
- Coloque el producto sobre una superficie plana y fija.
- Este producto no es un juguete y solo debe utilizarse con la supervisión de un adulto.
- Antes de cada uso revise el producto para detectar daños o signos de desgaste.
- No utilice el producto cerca de llamas vivas.
- Recomendamos montar el producto entre dos personas para evitar daños o desperfectos en el producto.
- No suelte el mango **[2]** después de quitarlo del poste de fijación **[4]**. No lo suelte hasta que el toldo haya quedado bien fijado al cofre **[1]**.
- Si el mango **[2]** se suelta por un descuido, esto podría provocar daños y/o lesiones.
- El uso en caso de heladas podría dañar el producto.
- No requiere trabajos de mantenimiento.
- Clase de resistencia contra el viento 1 = escala de viento de Beaufort 4 = 20-27 km/h (las ramas se mueven, el papel se levanta del suelo)

## ● Montaje

- Elija una superficie de montaje adecuada en el suelo y marque seis orificios para el cofre **[1]** (ver fig. A).
- Perfore orificios de 5 cm de profundidad en los puntos marcados con un taladro (Ø 8 mm) (ver fig. B).

**Importante:** asegúrese de que los pernos de anclaje **[6]** sean adecuados para el material empleado. Si no es el caso, busque los pernos de anclaje adecuados en una tienda de bricolaje.

- Fije el producto al suelo con ayuda de los pernos de anclaje **[6]** clavándolo con un martillo en los agujeros pretaladrados (ver fig. C). Apriete bien los pernos de anclaje **[6]** con una llave inglesa de 8 mm (M5).
- Elija una superficie de montaje adecuada en el suelo y marque cuatro orificios para los postes de fijación **[4]**. Al elegir el lugar de instalación, asegúrese de que el cofre **[1]** y los postes de fijación **[4]** se encuentren en horizontal uno respecto al otro. Los postes de fijación **[4]** pueden montarse a un máximo de 300 cm de distancia del cofre **[1]** (ver fig. D). Perfore orificios de 5 cm de profundidad en los puntos marcados con un taladro (Ø 8 mm) (ver fig. E). Fije los postes de fijación **[4]** con la ayuda de los pernos de anclaje **[6]** clavándolos con un martillo en los orificios pretaladrados (ver fig. F). Apriete bien los pernos de anclaje **[6]** con una llave inglesa.

## ● Abrir el toldo (ver fig. G)

- Sujete el mango **[2]** y acérquelo al poste de fijación **[4]**.
- Introduzca la boca del gancho en la parte superior del poste de fijación **[4]** en el seguro para boca de gancho **[3]** (bajo el mango **[2]**).
- Introduzca la barra del toldo en el soporte de barra **[5]** del poste de fijación.

## ● Cerrar el toldo

- Sujete el mango **[2]**, retírelo y levántelo. Siga la ranura para desbloquear el mango **[2]** y el poste de fijación **[4]**.
- Sujete el mango **[2]** y muévelo hacia atrás hacia el cofre **[1]**. Mueva el mango **[2]** despacio y en horizontal. La tela retrocede sola hasta el cofre **[1]**.

## ● Limpieza y cuidados

- Deje secar totalmente todas las piezas antes de volver a embalar el producto. Esto previene el moho, el mal olor y las coloraciones.
- Limpie el producto con un paño suave libre de pelusas, ligeramente humedecido.
- Este producto siempre se debe guardar limpio y seco a temperatura ambiente.

## ● Eliminación

El embalaje está compuesto por materiales no contaminantes que pueden ser desechados en el centro de reciclaje local.

Para obtener información sobre las posibilidades de desecho del producto al final de su vida útil, acuda a la administración de su comunidad o ciudad.

## Billedtekst til de anvendte piktogrammer



Læs betjeningsvejledningen!



Livs- og ulykkesfare for småbørn og børn!



Advarsels- og sikkerhedshenvisninger skal overholdes!

## Dobbelt sidemarkise

### ● Indledning



Dette dokument er en forkortet, trykt udgave af den komplette betjeningsvejledning. Ved at scanne QR-koden har du direkte adgang til Lidl-service-siden ([www.lidl-service.com](http://www.lidl-service.com)) og kan åbne den komplette betjeningsvejledning ved at indtaste varenummeret (IAN 384310\_2107) og downloade den.

**ADVARSEL!** Vær opmærksom på den komplette betjeningsvejledning og sikkerhedshenvisningerne, for at undgå personskader og materielle skader. Den korte vejledning er del af dette produkt. Gør dig før brug af produktet fortrolig med alle betjenings- og sikkerhedshenvisninger. Opbevar den korte vejledning forsvarligt og udlever alle bilag, hvis du giver produktet videre til tredjepart.



### ● Formålsbestemt anvendelse

Produktet er egnet til den private brug. Produktet er ikke egnet til den erhvervs-mæssige brug. Produktet blev fremstillet til det private hjem.

### ● Beskrivelse af de enkelte dele

- 1 Kasette
- 2 Håndtag
- 3 Sikkerhedskrog
- 4 Pæl
- 5 Stangholder (pæl)
- 6 Ankerbolte

### ● Tekniske data

Mål: 2 x ca. 300 x 160 cm

### ● Leverede dele

- 1 dobbelt sidemarkise
- 2 pæle
- 14 ankerbolte (Ø 8 x 50 mm)
- 1 monteringsvejledning



## Sikkerhedshenvisninger

LÆS MONTERINGS- OG BETJENINGSVEJLEDNING INDEN BRUG! OPBEVAR MONTERINGS- OG BETJENINGSVEJLEDNING OMHYGGELIGT!

■



**ADVARSEL! LIVS- OG ULYKKEFARE FOR SMÅBØRN OG BØRN!** Lad aldrig

børn være uden opsyn med emballagen. Der er fare for kvælning gennem emballagen.

**ADVARSEL!** Vær ved valg af placeringen opmærksom på, at kassetten **1** og pælene **4** står i en vandret linje i forhold til hinanden. Ellers kan der ske en skævvridning af produktet.

Derved kan der opstå problemer ved ud-og tilbagetrækningen.

- Sikr og luk produktet ved ekstreme vejrforhold, fx ved kraftig vind.
- Vær opmærksom på en korrekt montering inden brug.
- Opstil produktet på jævn og fast undergrund.
- Produktet er ikke legetøj og må kun anvendes under opsyn af voksne.
- Kontrollér produktet inden hver anvendelse for beskadigelse eller slitage.
- Anvend aldrig produktet i nærheden af åben ild.
- Vi anbefaler at være to personer til monteringen, for at undgå personskader eller materielle skader ved produktet.
- Slip ikke håndtaget **2**, når du har løsnet den fra pælen **4**. Du må først give slip, nær markisen befinder sig i kassetten **1**.
- Hvis håndtaget **2** løsnes ubetænksomt, kan dette føre til skader og/eller kvæstelser.
- Brugen ved frost kan beskadige produktet.
- Vedligeholdelse er ikke nødvendigt.
- Vindmodstandsklasse 1 = Beaufort-vindskala 4 = 20-27 Km/h (grene bevæger sig, enkelte papirark bliver løftet op af jorden)

## ● Montering

- Vælg det egnede monteringssted på jorden og markér seks huller til kassetten **1** (se afbildning A).
- Bor 5 cm dybe huller ved de markerede steder med et bor (Ø 8 mm) (se afbildning B).  
**Vigtigt:** Sørg for, at ankerboltene **6** er egnede til det valgte materiale. Hvis dette ikke er tilfældet, kan du spørge efter passende ankerbolte i et byggemarked.
- Fastgør produktet til undergrunden ved hjælp af ankerboltene **6**, idet du banker dem ned i de forborede huller (se afbildning C). Spænd ankerboltene **6** fast med en skrueøgle 8 mm (M5).
- Vælg det egnede monteringssted på jorden og markér fire huller til pælene **4**. Vær ved valg af placeringen opmærksom på, at kassetten **1** og pælene **4** står i en vandret linje i forhold

til hinanden. Pælene **4** kan maks. placeres 300 cm fra kassetten **1** (se afbildning D). Bor 5 cm dybe huller ved de markerede steder med et bor (Ø 8 mm) (se afbildning E). Fastgør pælene **4** ved hjælp af ankerboltene **6**, idet du banker dem ned i de forborede huller (se afbildning F). Spænd ankerboltene **6** fast med et skrueøgle.

## ● **Udtrækning af markisen (se afbildning G)**

- Hold fast i håndtaget **2** og træk det hen til pælen **4**.
- Sæt sikkerhedskrogen på oversiden af pælen **4** ind i sikringen **3** (under håndtaget **2**).
- Sæt markisestangen i stangholderen **5** ved pælen.

## ● **Tilbagetrækning af markisen**

- Hold fast i håndtaget **2**, træk det tilbage og løft det. Følg noten, for at løsne håndtaget **2** og pælen **4**.
- Hold fast i håndtaget **2** og bevæg det tilbage til kassetten **1**. Bevæg håndtaget **2** langsomt og vandret. Stoffet trækker sig selvstændigt tilbage i kassetten **1**.

## ● **Rengøring og pleje**

- Lad alle dele tørre, inden du pakker produktet sammen. Dette forebygger skimmel, lugt og misfarvninger.
- Rengør produktet med en let fugtet, fnugfri klud.
- Opbevar altid produktet tørt og ved stuetemperatur.

## ● **Bortskaffelse**

Indpakningen består af miljøvenlige materialer, som De kan bortskaffe over de lokale genbrugssteder.

De får oplyst muligheder til bortskaffelse af det ud-tjente produkt hos deres lokale myndigheder eller bystyre.

## Legenda dei pittogrammi utilizzati



Leggere il manuale di istruzioni per l'uso!



Pericolo di morte e incidente per neonati e bambini!



Rispettare le avvertenze e le indicazioni per la sicurezza!

## Tenda laterale doppia

### ● Introduzione



Questo documento è un'edizione abbreviata delle istruzioni per l'uso complete.

Facendo la scansione del codice QR puoi accedere direttamente alla pagina del servizio di assistenza Lidl ([www.lidl-service.com](http://www.lidl-service.com)) e inserendo il codice articolo (IAN 384310\_2107) puoi scaricare e visionare le istruzioni per l'uso complete.

**AVVERTENZA!** Fare riferimento alle istruzioni per l'uso complete e alle avvertenze per la sicurezza, al fine di evitare lesioni personali e danni materiali. La Guida rapida è parte integrante di questo prodotto. Prima dell'utilizzo del prodotto leggere tutte le istruzioni per l'uso e le avvertenze per la sicurezza. Conservare la guida rapida e in caso di cessione del prodotto a terzi, consegnare anche tutta la documentazione.



### ● Utilizzo conforme alla destinazione d'uso

Il prodotto è destinato all'utilizzo privato. Il prodotto non è destinato all'uso commerciale. Il prodotto è stato progettato per un uso privato e domestico.

### ● Descrizione dei componenti

- 1 Cassettoni
- 2 Impugnatura
- 3 Elemento di fermo morsa a gancio
- 4 Montante di appoggio
- 5 Supporto asta (montante di appoggio)
- 6 Bullone di ancoraggio

### ● Specifiche tecniche

Dimensioni: 2 x ca. 300 x 160 cm

### ● Contenuto della confezione

- 1 tendone laterale doppio
- 2 montanti di appoggio
- 14 bulloni di ancoraggio (Ø 8 x 50 mm)
- 1 manuale di istruzioni per il montaggio



### Avvertenze di sicurezza

**LEGGERE LE ISTRUZIONI PRIMA DEL MONTAGGIO E DELL'USO! CONSERVARE ACCURATAMENTE LE ISTRUZIONI PER IL MONTAGGIO E L'USO!**

- 
**⚠ ATTENZIONE! PERICOLO DI MORTE E DI INCIDENTE PER NEONATI E BAMBINI!** Non lasciare mai i bambini privi di sorveglianza con il materiale di imballaggio. Il materiale di imballaggio potrebbe provocarne il soffocamento.

Non lasciare mai i bambini privi di sorveglianza con il materiale di imballaggio. Il materiale di imballaggio potrebbe provocarne il soffocamento.

- ⚠ ATTENZIONE!** Nella scelta della collocazione, assicurarsi che il cassettoni **1** e i montanti di appoggio **4** si trovino rispettivamente in linea orizzontale. In caso contrario, il prodotto può storcersi. Ciò può comportare problemi durante l'inserimento e l'estrazione del tendone.
- In caso di condizioni atmosferiche estreme, ad es. forte vento, chiudere e mettere il prodotto al riparo.
- Prima dell'uso assicurarsi che il montaggio sia stato eseguito correttamente.
- Collocare il prodotto su di una superficie piana e solida.
- Il prodotto non è un giocattolo e deve essere utilizzato esclusivamente sotto la supervisione di un adulto.
- Prima di ogni utilizzo verificare eventuali danneggiamenti o segni d'usura presenti sul prodotto.
- Non utilizzare il prodotto in prossimità di una fiamma libera.
- Si consiglia di montare il prodotto in due persone onde evitare lesioni o danni al prodotto.
- Non lasciare l'impugnatura **2** dopo averla sganciata dal montante di appoggio **4**. Lasciarla solo una volta che il tendone sia fissato nel cassettoni **1**.
- Se si rilascia per disattenzione l'impugnatura **2**, ciò può comportare danni e/o lesioni.
- L'utilizzo in condizioni di gelo può danneggiare il prodotto.
- Non sono necessari interventi di manutenzione.
- Classe di resistenza al vento 1 = Scala di Beaufort 4 = 20-27 Km/h (le aste laterali si muovono, il pannello mobile viene sollevato da terra)

## ● Montaggio

- Scegliere sul terreno una superficie di montaggio adeguata e segnarvi sei fori per il cassettoni **1** (vedi Fig. A).

- Eseguire sui punti segnati dei fori profondi 5 cm con un trapano (Ø 8 mm) (vedi Fig. B).

**Importante:** assicurarsi che i bulloni di ancoraggio **6** siano idonei al materiale utilizzato. Se questo non è il caso, chiedere a un ferramenta il tipo di bulloni di ancoraggio adatti.

- Fissare il prodotto al terreno con i bulloni di ancoraggio **6**, battendo su questi con un martello per farli entrare nei fori (vedi Fig. C). Serrare i bulloni di ancoraggio **6** con una chiave inglese da 8 mm (M5).
- Scegliere sul terreno una superficie di montaggio adeguata e segnarvi quattro fori per i montanti di appoggio **4**. Nella scelta della collocazione, assicurarsi che il cassettoni **1** e i montanti di appoggio **4** si trovino rispettivamente in linea orizzontale. I montanti di appoggio **4** possono essere montati a max. 300 cm dal cassettoni **1** (vedi Fig. D). Eseguire sui punti segnati dei fori profondi 5 cm con un trapano (Ø 8 mm) (vedi Fig. E). Fissare i montanti di appoggio **4** con i bulloni di ancoraggio **6**, battendo su questi con un martello per farli entrare nei fori (vedi Fig. F). Serrare i bulloni di ancoraggio **6** con una chiave inglese.

## ● Apertura tendone (vedi Fig. G)

- Afferrare l'impugnatura **2** e tirarla al montante di appoggio **4**.
- Inserire la morsa a gancio sul lato superiore del montante di appoggio **4** nell'elemento di fermo della morsa a gancio **3** (sotto l'impugnatura **2**).
- Inserire l'asta del tendone nel supporto asta **5** sul montante di appoggio.

## ● Chiusura tendone

- Afferrare l'impugnatura **2**, tirarla indietro e sollevarla leggermente. Seguire la scanalatura per sbloccare l'impugnatura **2** e il montante di appoggio **4**.
- Afferrare l'impugnatura **2** e spostarla all'indietro fino al cassettoni **1**. Spostare l'impugnatura **2**



lentamente e in linea orizzontale. Il tessuto si riavvolge da sé nel cassettono 1.

## ● **Pulizia e cura**



- Lasciare asciugare completamente tutti i componenti prima di imballare nuovamente l'articolo. Questo previene la formazione di muffa, di odori molesti e lo scolorimento.
- Pulire il prodotto con un panno privo di pelucchi e leggermente inumidito.
- Conservare il prodotto sempre asciutto e pulito a temperatura ambiente.

## ● **Smaltimento**

L'imballaggio è composto da materiali ecologici che possono essere smaltiti presso i siti di raccolta locali per il riciclo.

E' possibile informarsi circa le possibilità di smaltimento del prodotto usato presso l'amministrazione comunale o cittadina.

## Az alkalmazott piktogramok jelmagyarázata

	Olvassa el a használati útmutatót!		Kisgyermek és gyermekek számára élet- és balesetveszélyes!
	Tartsa be a figyelmeztető- és biztonsági tudnivalókat!		

## Kettős oldalnapellenző

### ● Bevezető



Ez a dokumentum a teljes használati útmutató rövidített nyomtatott változata.

A QR-kód beolvasásával Ön egyenesen a Lidl-Service oldalára látogathat ([www.lidl-service.com](http://www.lidl-service.com)) és a cikkszám megadásával (IAN 384310\_2107) megtekintheti és letöltheti a teljes használati útmutatót.

**FIGYELMEZTETÉS!** Tartsa be a teljes használati útmutatót és a biztonsági utasításokat a személyi és anyagi károk elkerülése érdekében. A rövid útmutató a termék része. A termék használata előtt ismerje meg az összes használati- és biztonsági utasítást. A termék harmadik félnek történő továbbadása esetére őrizze meg a rövid útmutatót.



### ● Rendeltetészerű használat

A termék kizárólag magánhasználatra alkalmas. A termék nem közületi felhasználásra készült. A terméket magánlakásokban történő használatra gyártották.

### ● Alkatrészleírás

- 1 kazetta
- 2 fogantyú
- 3 horogbiztosító
- 4 tartóoszlop
- 5 rúd tartó (tartóoszlop)
- 6 horgonycsavarok

### ● Műszaki adatok

Mérete: 2 x kb. 300 x 160 cm

### ● A csomag tartalma

- 1 dupla oldal napellenző
- 2 tartóoszlop
- 14 horgonycsavar (Ø 8 x 50 mm)
- 1 összeszerelési útmutató



### **Biztonsági tudnivalók**

HASZNÁLAT ELŐTT OLVASSA EL A SZERELÉSI ÉS HASZNÁLATI ÚTMUTATÓT! GONDOSAN ŐRIZZE MEG A SZERELÉSI ÉS HASZNÁLATI ÚTMUTATÓT!

■



**FIGYELMEZTETÉS!**  
**KISGYEREK ÉS GYEREK**  
**SZÁMÁRA ÉLET- ÉS BALESET-**

**VESZÉLYES!** Soha ne hagyja a gyermekeket felügyelet nélkül a csomagolóanyaggal. A csomagolóanyagok fülladást okozhatnak.

**FIGYELMEZTETÉS!** A hely kiválasztásakor ügyeljen arra, hogy a kazetta **1** és a tartóoszlop **4** vízszintes vonalban legyenek. Ellenkező

esetben a termék túlfeszülhet. Ez problémákat okozhat kitekeréskor és visszahúzáskor.

- Extrém időjárási körülmények között, pl. erős szélben biztosítsa és csukja össze a terméket.
- Használat előtt győződjön meg a megfelelő összeszerelésről.
- Állítsa a terméket szilárd, sík felületre.
- A termék nem játékszer és csak felnőtt felügyelete mellett használható.
- Minden használat előtt ellenőrizze a terméket sérülések és kopás tekintetében.
- Ne használja a terméket nyílt láng közelében.
- Javasoljuk, hogy két személy szerelje össze a terméket a sérülések vagy a termék károsodásának elkerülése érdekében.
- Ne engedje el a fogantyút [2], miután kiengedte a tartóoszlopból [4]. Ne engedje el, amíg a napellenző nincs rögzítve a kazettában [1].
- Ha a fogantyút [2] véletlenül elengedi, az károkhoz és/vagy sérüléshez vezethet.
- Fagyos körülmények között történő használat károsíthatja a terméket.
- Nincs szükség karbantartási munkákra.
- Szélállósági osztály 1 = Beaufort szélskála 4 = 20–27 km/h (az ágak mozognak, egy papírlapot már felkapa szél)

## ● Összeszerelés

- Válasszon egy megfelelő rögzítési felületet a talajon, és jelöljön ki hat lyukat a kazettához [1] (lásd A. ábra).
- Fúrjon 5 cm mély lyukakat fúróval (Ø 8 mm) a megjelölt helyeken (lásd B. ábra).  
**Fontos:** Győződjön meg róla, hogy a horgonycsavarok [6] megfelelelnek a felhasznált anyagnak. Ha nem, akkor keressen fel egy vaskereskedést és vásároljon megfelelő horgonycsavarokat.
- Rögzítse a terméket a talajon a horgonycsavarok [6] segítségével, beütve őket az előre fúrt lyukakba (lásd C. ábra). Húzza meg erősen egy csavarkulccsal a horgonycsavarokat [6] 8 mm (M5).
- Válasszon megfelelő rögzítési felületet a talajon, és jelöljön ki négy lyukat a tartóoszlopokhoz [4]. A hely kiválasztásakor ügyeljen arra, hogy a

kazetta [1] és a tartóoszlopok [4] vízszintes vonalban legyenek. A tartóoszlopok [4] legfeljebb 300 cm-re szerelhetők fel a kazettától [1] (lásd D. ábra). Fúrjon 5 cm mély lyukakat fúróval (Ø 8 mm) a megjelölt helyeken (lásd E. ábra). Rögzítse a tartóoszlopokat [4] a falhoz a horgonycsavarok [6] segítségével, beütve őket az előre fúrt lyukakba (lásd F. ábra). Húzza meg erősen egy csavarkulccsal a horgonycsavarokat [6].

## ● Napellenző kinyitása (lásd G. ábra)

- Fogja meg a fogantyút [2], és húzza a tartóoszlop [4] felé.
- Helyezze be a tartóoszlop [4] tetején lévő kampót a horogbiztosítóba [3] (a fogantyú [2] alatt).
- Illesse a napellenző rudat a tartóoszlopon lévő rúdtatába [5].

## ● Napellenző zárása

- Fogja meg a fogantyút [2], húzza hátra és emelje fel. Kövesse a hornyot a fogantyú [2] és a tartóoszlop [4] kireteszeléséhez.
- Fogja meg a fogantyút [2], és mozgassa vissza a kazetta [1] felé. Mozgassa a fogantyút [2] lassan és vízszintesen. Az anyag visszahúzódik a kazettába [1].

## ● Tisztítás és ápolás



- Hagyjon minden alkatrészt alaposan megszáradni, mielőtt újra összecsomagolja a terméket. Ezzel megelőzi a penészesedést, a szagokat és az elszíneződéseket.
- A terméket enyhén nedves, szőszmentes kendővel tisztítsa.
- Mindig szárazon és tisztán, szobahőmérsékleten tárolja a terméket.

## ● Mentesítés

A csomagolás környezetbarát anyagokból készült, amelyeket a helyi újrahasznosító helyeken adhat le ártalmatlanítás céljából.

A kiszolgált termék megsemmisítési lehetőségeiről lakóhelye illetékes önkormányzatánál tájékozódhat.

## Legenda uporabljenih piktogramov

	Preberite navodilo za uporabo!		Smrtna nevarnost in nevarnost nesreč za malčke in otroke!
	Upoštevajte opozorila in varnostne napotke!		

## Dvojna stranska markiza

### ● Uvod



Pri tem dokumentu gre za skrajšano tiskano različico celotnih navodil za uporabo. S skeniranjem kode QR

prispete neposredno na spletno mesto Lidl-Service ([www.lidl-service.com](http://www.lidl-service.com)) in lahko z vnosom številke izdelka (IAN 123456\_7890) vidite in prenesete celotna navodila za uporabo.

**OPOZORILO!** Upoštevajte celotna navodila za uporabo in varnostne napotke, da boste preprečili telesne poškodbe oseb in materialno škodo. Kratka navodila so sestavni del tega izdelka. Preden začnete izdelek uporabljati, se seznanite z vsemi navodili za uporabo in varnostnimi napotki. Skrbno shranite kratka navodila in ob predaji izdelka tretji osebi priložite tudi vso dokumentacijo.



### ● Predvidena uporaba

Izdelek je primeren za zasebno uporabo. Izdelek ni predviden za poslovno uporabo. Izdelek je bil narejen za zasebna stanovanja.

### ● Opis delov

- 1 Kaseta
- 2 Ročaj
- 3 Varovalo kavlja
- 4 Držalni steber
- 5 Držalo za palice (držalni steber)
- 6 Sidrini zatič

### ● Tehnični podatki

Mere: 2 x pribl. 300 x 160 cm

### ● Obseg dobave

- 1 dvojna stranska markiza
- 2 držalna stebra
- 14 sidrinskih zatičev (Ø 8 x 50 mm)
- 1 navodilo za montažo



### Varnostni napotki

**PRED UPORABO PREBERITE NAVODILO ZA MONTAŽO IN UPORABO! NAVODILO ZA MONTAŽO IN UPORABO SKRBNO SHRANITE!**

-  **OPOZORILO! SMRтна NEVARNOST IN NEVARNOST NESREČ ZA MALČKE IN OT-**

**ROKE!** Otrok z embalažnim materialom nikoli ne puščajte brez nadzora. Obstaja nevarnost zadušitve z embalažnim materialom.

-  **OPOZORILO!** Pri izbiri mesta postavitve poskrbite, da bosta kasetna **1** in držalni steber **4** medsebojno v vodoravni liniji. V nasprotnem primeru se lahko izdelek razvleče. Zaradi tega lahko pride do težav pri izvleku in uvleku.

- Pri ekstremnih vremenskih pogojih, npr. močnem vetru, morate izdelek zavarovati in zapreti.
- Pred uporabo poskrbite za pravilno montažo.
- Izdelek postavite na ravno in trdno podlago.
- Izdelek ni igrača in se lahko uporablja samo pod nadzorom odraslih.
- Pred vsako uporabo preverite, ali je izdelek morebiti poškodovan ali obrabljen.
- Izdelka ne uporabljajte v bližini odprtega ognja.
- Priporočamo, da izdelek sestavita dve osebi, da se preprečijo telesne poškodbe ali poškodbe izdelka.
- Ne izpusite ročaja [2], potem ko ste ga sprostili z držalnega stebra [4]. Spustite ga šele, ko je markiza trdno pritrjena v kaseti [1].
- Če ročaj [2] spustite neprevidno, lahko pride do poškodb izdelka in / ali telesnih poškodb.
- Uporaba v primeru zmrzali lahko poškoduje izdelek.
- Vzdrževalna dela niso potrebna.
- Razred odpornosti na veter 1 = Beaufortova lestvica za veter 4 = 20–27 km / h (veje se premikajo, razsuti papir se dviga s tal)

## ● Montaža

- Izberite primerno montažno površino na tleh in označite šest lukenj za kaseto [1] (glejte sliko A).
- Na označenih mestih s svedom (Ø 8 mm) izvrtajte 5 cm globoke luknje (glejte sliko B).  
**Pomembno:** Poskrbite, da bodo sidrinski zatiči [6] primerni za uporabljeni material. Če ni tako, se v tehnični trgovini pozanimajte glede primernih sidrinskih zatičev.
- Izdelek pritrdite na tla s sidrinskimi zatiči [6], tako da jih s kladivom pribijete v predhodno izvrtane luknje (glejte sliko C). Sidrime zatiče [6] trdno zategnite z vijačnim ključem 8 mm (M5).
- Izberite ustrezno montažno površino na tleh in označite štiri luknje za držalna stebra [4]. Pri izbiri mesta postavitve poskrbite, da bodo kasete [1] in držalna stebra [4] medsebojno v vodoravni liniji. Držalna stebra [4] lahko namestite največ 300 cm od kasete [1] (glejte sliko D). Na označenih mestih s svedom (Ø 8 mm) izvrtajte 5 cm globoke luknje (glejte sliko E). Držalna stebra [4] pritrdite s sidrinskimi zatiči [6],

tako da jih s kladivom pribijete v predhodno izvrtane luknje (glejte sliko F). Sidrime zatiče [6] trdno zategnite z vijačnim ključem.

## ● Odpiranje markize (glejte sliko G)

- Držite ročaj [2] in ga povlecite proti držalnemu stebri [4].
- Vstavite kavelj na zgornji strani držalnega stebra [4] v varovalo kavlja [3] (pod ročajem [2]).
- Vstavite palico markize v držalo za palice [5] na držalnem stebri.

## ● Zapiranje markize

- Držite ročaj [2], ga povlecite nazaj in dvignite. Sledite utoru, da odpahnete ročaj [2] in držalni steber [4].
- Držite ročaj [2] in ga premaknite nazaj do kasete [1]. Ročaj [2] premikajte počasi in vodoravno. Tkanina se samodejno povleče nazaj v kaseto [1].

## ● Čiščenje in nega

- Preden znova zapakirate izdelek, počakajte, da se vsi deli temeljito posušijo. To preprečuje nastanek plesni, vonja in obarvanj.
- Izdelek čistite z rahlo navlaženo krpo, ki ne pušča vlaken.
- Suh in čist izdelek vedno hranite pri sobni temperaturi.

## ● Odstranjevanje

Embalaža je narejena iz okolju primernih materialov, ki jih lahko oddate za recikliranje na lokalnih zbirališčih odpadkov.

○ Možnostih odstranjevanja odsluženega izdelka se lahko pozanimате pri svoji občinski ali mestni upravi.

**OWIM GmbH & Co. KG**

Stiftsbergstraße 1  
74167 Neckarsulm  
GERMANY

Model no.: HG06102  
Version: 01/2022

Stand der Informationen · Last Information Update · Version des informations  
Stand van de informatie · Stan informacj · Stav informacj · Stav informáci  
Estado de las informaciones · Tilstand af information · Versione delle informazioni  
Információk állása · Stanje informacij: 09/2021 · Ident.-No.: HG06102092021-8

IAN 384310\_2107

