



## Akku-Rasentrimmer / Cordless Grass Trimmer / Coupe-bordures sans fil PRTA 20-Li C3

(DE) (AT) (CH)

### Akku-Rasentrimmer

Originalbetriebsanleitung

(FR) (BE)

### Coupe-bordures sans fil

Traduction des instructions d'origine

(ES)

### Cortabordes recargable

Traducción del manual de instrucciones original

(CZ)

### Aku strunová sekačka

Překlad originálního provozního návodu

(HU)

### Akkus fűszegélynyíró

Az originál használati utasítás fordítása

(DK)

### Batteridreven græstrimmer

Oversættelse af den originale driftsvejledning

(GB) (MT)

### Cordless Grass Trimmer

Translation of the original instructions

(NL) (BE)

### Grastrimmer met accu

Vertaling van de originele gebruiksaanwijzing

(IT) (MT)

### Tagliabordi ricaricabile

Traduzione delle istruzioni d'uso originali

(SK)

### Akumulátorová strunová kosačka

Preklad originálneho návodu na obsluhu

(PL)

### Akumulatorowa podkaszarka do trawy

Tłumaczenie oryginalnej instrukcji obsługi

IAN 446015\_2307





DE AT CH

Klappen Sie vor dem Lesen die Seite mit den Abbildungen aus und machen Sie sich anschließend mit allen Funktionen des Gerätes vertraut.

GB MT

Before reading, unfold the page containing the illustrations and familiarise yourself with all functions of the device.

FR BE

Avant de lire le mode d'emploi, ouvrez la page contenant les illustrations et familiarisez-vous ensuite avec toutes les fonctions de l'appareil.

NL BE

Vouw vóór het lezen de pagina met de afbeeldingen open en maak u vertrouwd met alle functies van het apparaat.

ES

Antes de empezar a leer abra la página que contiene las imágenes y, en seguida, familiarícese con todas las funciones del dispositivo.

IT MT

Prima di leggere aprire la pagina con le immagini e prendere confidenza con le diverse funzioni dell'apparecchio.

CZ

Před čtením si otevřete stranu s obrázký a potom se seznámte se všemi funkcemi přístroje.

SK

Pred čítaním si odklopte stranu s obrázkami a potom sa oboznámte so všetkými funkciami prístroja.

HU

Olvasás előtt kattintson az ábrát tartalmazó oldalra és végezze el ismerje meg a készülék mindegyik funkcióját.

PL

Przed przeczytaniem proszę rozłożyć stronę z ilustracjami, a następnie proszę zapoznać się z wszystkimi funkcjami urządzenia.

DK

Før du læser, vend siden med billeder frem og bliv bekendt med alle apparatets funktioner.

DE / AT / CH	Originalbetriebsanleitung	Seite	4
GB / MT	Translation of the original instructions	Page	23
FR / BE	Traduction des instructions d'origine	Page	41
NL / BE	Vertaling van de originele gebruiksaanwijzing	Pagina	63
ES	Traducción del manual de instrucciones original	Página	82
IT/MT	Traduzione delle istruzioni d'uso originali	Pagina	101
CZ	Překlad originálního provozního návodu	Strana	121
SK	Preklad originálneho návodu na obsluhu	Strana	138
HU	Az originál használati utasítás fordítása	Oldal	156
PL	Tłumaczenie oryginalnej instrukcji obsługi	Strona	175
DK	Oversættelse af den originale driftsvejledning	Side	195

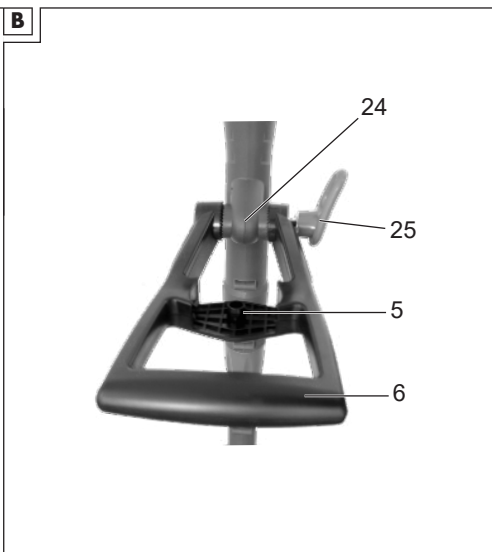
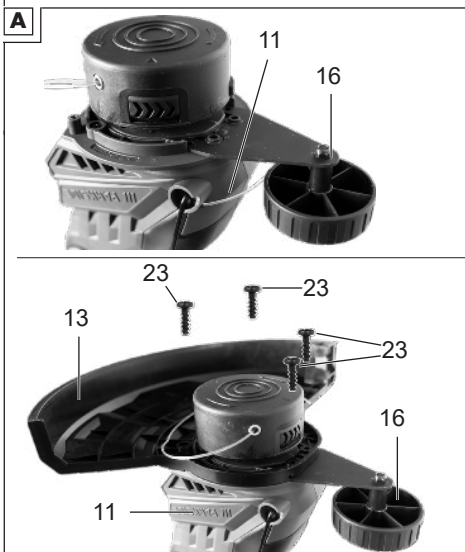
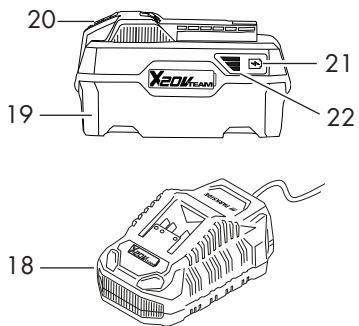
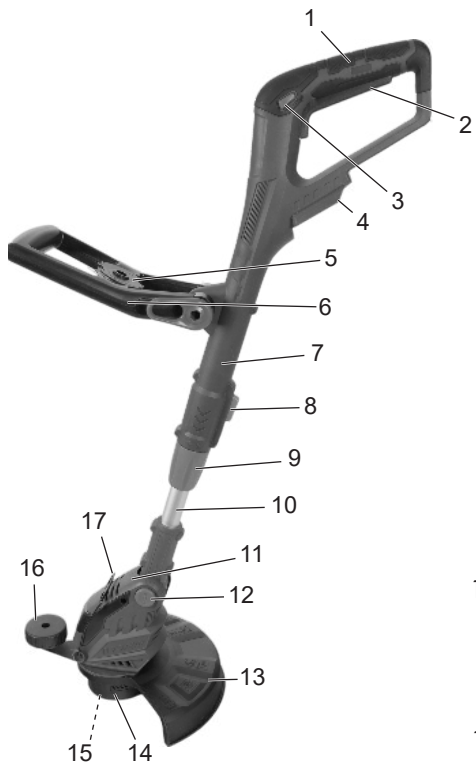

# Inhaltsverzeichnis

## Einleitung.....4

Bestimmungsgemäße Verwendung.....	4
Lieferumfang/Zubehör.....	5
Übersicht.....	5
Funktionsbeschreibung.....	6
Technische Daten.....	6

## Sicherheitshinweise..... 7

Bedeutung der Sicherheitshinweise.....	8
Bildzeichen und Symbole.....	8
Sicherer Betrieb von Rasentrimmern.....	9
Restrisiken.....	12

## Vorbereitung..... 12

Bedienteile.....	12
Montage.....	13
Einstellungen am Gerät.....	13
Ladezustand des Akkus prüfen.....	15
Akku aufladen.....	15

## Betrieb.....15

Arbeiten mit dem Gerät.....	15
Gras schneiden.....	16
Rasenkantentrimmen.....	16
Akku einsetzen und entnehmen.....	16
Ein- und Ausschalten.....	16

## Transport..... 17

### Reinigung, Wartung und Lagerung..... 17

Reinigung.....	17
Wartung.....	17
Lagerung.....	18

## Entsorgung/Umweltschutz..... 18

Zusätzliche Entsorgungshinweise für Deutschland.....	18
--	----

## Fehlersuche..... 19

## Service..... 20

Garantie.....	20
Reparatur-Service.....	21

Service-Center.....	21
Importeur.....	21

## Ersatzteile und Zubehör..... 21

## Original-EG-Konformitätserklärung..... 22

## Explosionszeichnung.....215

## Einleitung

Herzlichen Glückwunsch zum Kauf Ihres neuen Akku-Rasentrimmers (nachfolgend Gerät oder Elektrowerkzeug genannt). Sie haben sich damit für ein hochwertiges Gerät entschieden. Dieses Gerät wurde während der Produktion auf Qualität geprüft und einer Endkontrolle unterzogen. Die Funktionsfähigkeit Ihres Gerätes ist somit sichergestellt.



Die Betriebsanleitung ist Bestandteil dieses Geräts. Sie enthält wichtige Hinweise für Sicherheit, Gebrauch und Entsorgung. Lesen Sie die Betriebsanleitung sorgfältig. Machen Sie sich mit den Bedienteilen und dem richtigen Gebrauch des Gerätes vertraut. Benutzen Sie das Gerät nur wie beschrieben und für die angegebenen Einsatzbereiche. Bewahren Sie die Betriebsanleitung gut auf und händigen Sie alle Unterlagen bei Weitergabe des Geräts an Dritte mit aus.

## Bestimmungsgemäße Verwendung

Das Gerät ist ausschließlich für folgende Verwendung bestimmt:

- Schneiden von Gras in Gärten und entlang von Beeträndern.

Verwenden Sie das Gerät nicht zum Schneiden von Hecken oder Sträuchern. Die Benutzung des Gerätes bei Regen oder feuchter Umgebung ist verboten.

Das Gerät ist zum Gebrauch durch Erwachsene bestimmt. Jugendliche über 16 Jahre dürfen das Gerät nur unter Aufsicht benutzen.

Jede andere Verwendung, die in dieser Betriebsanleitung nicht ausdrücklich zugelassen wird, kann eine ernsthafte Gefahr für den Benutzer darstellen und zu Schäden am Gerät führen. Der Bediener oder Nutzer des Geräts ist für Unfälle oder Schäden an anderen Menschen oder deren Eigentum verantwortlich. Das Gerät ist für den Einsatz im Heimwerkerbereich bestimmt. Es wurde nicht für den gewerblichen Dauereinsatz konzipiert. Bei gewerblichem Einsatz erlischt die Garantie. Der Hersteller haftet nicht für Schäden, die durch bestimmungswidrige Verwendung oder falsche Bedienung verursacht wurden.

Das Gerät ist Teil der Serie **X 20 V TEAM** und kann mit Akkus der **X 20 V TEAM** Serie betrieben werden. Akkus der Serie **X 20 V TEAM** dürfen nur mit Ladegeräten der Serie **X 20 V TEAM** geladen werden.

## Lieferumfang/Zubehör

Packen Sie das Gerät aus und überprüfen Sie den Lieferumfang.

Entsorgen Sie das Verpackungsmaterial ordnungsgemäß.

- Akku-Rasentrimmer
- Schutzhaube
- Zusatzhandgriff
- 2× Fadenspule (1× vormontiert)
- Abstandsrolle
- 4× Schraube
- Originalbetriebsanleitung

**Akku und Ladegerät sind nicht im Lieferumfang enthalten.**

## Übersicht



Die Abbildungen des Geräts finden Sie auf der vorderen und hinteren Ausklappseite.

- 1 Handgriff
  - 2 Ein-/Ausschalter
  - 3 Einschaltsperr
  - 4 Akku-Halter
  - 5 Aufnahme für Ersatzfadenspule
  - 6 Zusatzhandgriff
  - 7 Griffteil
  - 8 Arretierung (Motorkopf)
  - 9 Schraubhülse
  - 10 Teleskoprohr
  - 11 Motorkopf
  - 12 Arretierknopf (Neigungswinkel)
  - 13 Schutzhaube
  - 14 Spulenkapsel
  - 15 Fadenspule
  - 16 Abstandsrolle
  - 17 Distanzbügel (Pflanzenschutz)
  - 18 Ladegerät
  - 19 Akku
  - 20 Akku-Entriegelung
  - 21 Taste (Ladezustandsanzeige)
  - 22 Ladezustandsanzeige
- Abb. A**
- 23 Schraube (Schutzhaube)
- Abb. B**
- 24 Aufnahme für Zusatzhandgriff
  - 25 Griffschraube
- Abb. D**
- 26 Spulenabdeckung
  - 27 Entriegelung (Spulenabdeckung)
  - 28 Fadenauslass-Öse
  - 29 Arretierknopf (Spulenkapsel)

- 30 Fadenschneider
- 31 Schlitz (Fadenspule)
- 32 Öffnung (Fadenspule)

## Funktionsbeschreibung

Der Akku-Rasentrimmer besitzt als Schneideinrichtung ein Doppelfaden-System mit vollautomatischer Nachstellung. Zusätzlich ist das Gerät ausgestattet mit:

- verstellbarem Alu-Teleskoprohr
- schwenk-/drehbarem Motorkopf
- einstellbarer Zusatzhandgriff
- Schutzhaube mit Fadenschneider
- Distanzbügel (Pflanzenschutz)

Die Funktion der Bedienteile entnehmen Sie bitte den nachfolgenden Beschreibungen.

## Technische Daten

### Akku-Rasentrimmer PRTA 20-Li C3

Bemessungsspannung  $U$   
 ..... 20 V = (Gleichspannung)  
 Gewicht mit Akku (20 V, 4,0 Ah)  $\approx$  2,6 kg  
 Leerlaufdrehzahl  $n_0$  ..... 8500 min<sup>-1</sup>  
 Schutzart ..... IPX0  
 Schnittkreis .....  $\varnothing$  250 mm  
 Fadenspule  
 - Fadenstärke .....  $\varnothing$  1,4 mm  
 - Fadenlänge ..... 2×5 m  
 Schalldruckpegel  $L_{pA}$   
 ..... 75,7 dB;  $K_{pA}$ =3 dB  
 Schalleistungspegel  $L_{WA}$   
 - gemessen ..... 90,5 dB;  $K_{WA}$ =1,91 dB  
 - garantiert ..... 92 dB  
 Vibration  $a_h$   
 - Handgriff ..... 1,34 m/s<sup>2</sup>;  $K$ =1,5 m/s<sup>2</sup>  
 - Zusatzhandgriff 1,22 m/s<sup>2</sup>;  $K$ =1,5 m/s<sup>2</sup>  
 Akku ..... Li-Ion  
 Temperatur .....  $\leq$ 50 °C  
 - Ladevorgang ..... 4 - 40 °C  
 - Betrieb ..... -20 - 50 °C

- Lagerung ..... 0 - 45 °C
- PARKSIDE Performance Smart Akku
- Smart PAPS 204 A1/Smart PAPS 208 A1
- Frequenzband ..... 2400-2483,5 MHz
- Sendeleistung .....  $\leq$  20 dBm

Lärm- und Vibrationswerte wurden entsprechend den in der Konformitätserklärung genannten Normen und Bestimmungen ermittelt.

Der angegebene Schwingungsgesamtwert und der angegebene Geräuschemmissionswert sind nach einem genormten Prüfverfahren gemessen worden und können zum Vergleich eines Elektrowerkzeugs mit einem anderen verwendet werden. Der angegebene Schwingungsgesamtwert und der angegebene Geräuschemmissionswert können auch zu einer vorläufigen Einschätzung der Belastung verwendet werden.

**⚠ WARNUNG!** Die Schwingungs- und Geräuschemissionen können während der tatsächlichen Benutzung des Elektrowerkzeugs von dem Angabewert abweichen, abhängig von der Art und Weise, in der das Elektrowerkzeug verwendet wird. Es ist notwendig, Sicherheitsmaßnahmen zum Schutz des Bedieners festzulegen, die auf einer Abschätzung der Schwingungsbelastung während der tatsächlichen Benutzungsbedingungen beruhen (hierbei sind alle Anteile des Betriebszyklus zu berücksichtigen, beispielsweise Zeiten, in denen das Elektrowerkzeug abgeschaltet ist, und solche, in denen es zwar eingeschaltet ist, aber ohne Belastung läuft).

### Ladezeiten

Das Gerät ist Teil der Serie **X 20 V TEAM** und kann mit Akkus der **X 20 V TEAM** Serie betrieben werden. Akkus der Serie **X 20 V TEAM** dürfen nur mit Ladegeräten der Serie **X 20 V TEAM** geladen werden.

Wir empfehlen Ihnen, dieses Gerät ausschließlich mit folgenden Akkus zu betreiben: PAP 20 B1, PAP 20 B3, Smart PAPS 204 A1, Smart PAPS 208 A1  
Wir empfehlen Ihnen, diese Akkus mit folgenden Ladegeräten zu laden: PLG 20 A3, PLG 20 A4, PLG 20 C1, PLG 20 C2, PLG 20 C3, PDSLГ 20 A1, Smart PLGS 2012 A1

Technische Daten von Akku und Ladegerät: Siehe separate Anleitung.  
Die Ladezeit wird u.a. durch Faktoren wie Temperatur der Umgebung und des Akkus, sowie der anliegenden Netzspannung beeinflusst und kann ggf. von den angegebenen Werten abweichen.

Ladezeit (Min.)	PAP 20 A1 PAP 20 A2 PAP 20 B1	PAP 20 A3 PAP 20 B3 Smart PAPS 204 A1	Smart PAPS 208 A1
PLG 20 A1 PLG 20 A4 PLG 20 C1	60	120	240
PLG 20 C2	45	80	165
PLG 20 A2 PLG 20 A3 PLG 20 C3 PDSLГ 20 A1 PDSLГ 20 B1	35	60	120
PLG 201 A1	135	250	500
Smart PLGS 2012 A1	35	45	50

## Sicherheitshinweise



**ACHTUNG! Beim Gebrauch von Elektrogeräten sind zum Schutz gegen elektrischen Schlag, Verletzungs- und Brandgefahr folgende grundsätzliche Sicherheitsmaßnahmen zu beachten.**

**▲ WARNUNG!** Personen- und Sachschäden durch unsachgemäßen Umgang mit dem Akku. Beachten Sie die Sicherheitshinweise und Hinweise zum Aufladen und der korrekten Verwendung in der Betriebsanleitung Ihres Akkus und Ladegeräts der Serie **X 20 V TEAM**. Eine detaillierte Beschreibung zum Ladevorgang und weitere Informationen finden Sie in dieser separaten Bedienungsanleitung.

## Bedeutung der Sicherheitshinweise

**▲ GEFAHR!** Wenn Sie diesen Sicherheitshinweis nicht befolgen, tritt ein Unfall ein. Die Folge ist schwere Körperverletzung oder Tod.

**▲ WARNUNG!** Wenn Sie diesen Sicherheitshinweis nicht befolgen, tritt möglicherweise ein Unfall ein. Die Folge ist möglicherweise schwere Körperverletzung oder Tod.

**▲ VORSICHT!** Wenn Sie diesen Sicherheitshinweis nicht befolgen, tritt ein Unfall ein. Die Folge ist möglicherweise leichte oder mittelschwere Körperverletzung.

**HINWEIS!** Wenn Sie diesen Sicherheitshinweis nicht befolgen, tritt ein Unfall ein. Die Folge ist möglicherweise ein Sachschaden.

## Bildzeichen und Symbole

### Bildzeichen auf dem Gerät



Das Gerät ist Teil der Serie **X 20 V TEAM** und kann mit Akkus der **X 20 V TEAM** Serie betrieben werden. Akkus der Serie **X 20 V TEAM** dürfen nur mit Ladegeräten der Serie **X 20 V TEAM** geladen werden.



Achtung!



Betriebsanleitung lesen



Elektrogeräte gehören nicht in den Hausmüll.



Schnittkreis



Halten Sie andere Personen fern. Sie könnten durch weggeschleuderte Fremdkörper verletzt werden.



Nach dem Ausschalten dreht sich die Schneideinrichtung noch für einige Sekunden. Hände und Füße fernhalten.





Gehörschutz benutzen/  
Augenschutz benutzen



Die Benutzung des Gerätes bei Regen oder feuchter Umgebung ist verboten.



Entfernen Sie den Akku vor  
Wartungsarbeiten!



Garantierter Schallleistungspegel  $L_{WA}$  in dB.



Umstehende Personen vom  
Gerät fernhalten



Verletzungsgefahr durch  
weggeschleuderte Teile!



Achten Sie beim Einstellen der Arbeitspositionen darauf, dass Sie durch die Schutzabdeckung vor der Schneideinrichtung geschützt sind.

### Bildzeichen in der Betriebsanleitung



Achtung!

## Sicherer Betrieb von Rasentrimmern

### Allgemeine Hinweise

- Lesen Sie die Betriebsanleitung sorgfältig. Machen Sie sich mit den Bedienteilen und dem richtigen Gebrauch des Gerätes vertraut.

- Dieses Gerät ist nicht dafür bestimmt, von Kindern, Personen mit eingeschränkten körperlichen, sensorischen oder geistigen Fähigkeiten oder unzureichender Erfahrung und Wissen oder Personen, welche mit den Anweisungen nicht vertraut sind, benutzt zu werden. Kinder sollten beaufsichtigt werden, um sicherzustellen, dass sie nicht mit dem Gerät spielen. Reinigung und Wartung darf nicht von Kindern durchgeführt werden.
- Lokale Vorschriften können die Altersbeschränkung für den Anwender festlegen.
- Das Gerät darf nicht in Lagen höher als 2000 m verwendet werden.
- Es ist zu beachten, dass der Benutzer selbst für Unfälle oder Gefährdungen gegenüber anderen Personen oder deren Besitz verantwortlich ist.
- Beachten Sie den Lärmschutz und örtliche Vorschriften.
- Betreiben Sie das Gerät niemals, wenn Menschen, insbesondere Kinder, oder Tiere in der Nähe sind.

## Vorbereitung

- Benutzen Sie das Gerät niemals mit beschädigten oder fehlenden Schutzeinrichtungen oder Schutzabdeckungen.
- Prüfen Sie vor Gebrauch des Geräts immer optisch auf beschädigte, fehlende oder falsch angebrachte Schutzeinrichtungen und Schutzabdeckungen.
- Prüfen Sie vor Inbetriebnahme der Maschine und nach irgendwelchem Aufprall, das Gerät auf Anzeichen von Verschleiß oder Beschädigung und lassen Sie notwendige Reparaturen durchführen.

## Betrieb

- Tragen Sie Augenschutz, lange Hose und festes Schuhwerk über den gesamten Zeitraum der Benutzung der Maschine.
- Seien Sie aufmerksam, achten Sie darauf, was Sie tun, und gehen Sie mit Vernunft an die Arbeit mit dem Gerät. Benutzen Sie das Gerät nicht, wenn Sie müde sind oder unter Einfluss von Drogen, Alkohol oder Medikamenten stehen.

- Arbeiten Sie nur bei Tageslicht oder bei guter künstlicher Beleuchtung.
- Vermeiden Sie den Betrieb des Geräts bei schlechtem Wetter, insbesondere Blitzgefahr.
- Vermeiden Sie den Betrieb des Geräts bei nassem Gras.
- Arbeiten Sie nicht an übermäßig steilen Hängen.
- Halten Sie immer Hände und Füße von der Schneideinrichtung entfernt, vor allem, wenn Sie den Motor einschalten.
- Warnung! Berühren Sie keine sich bewegenden, gefährlichen Teile, bevor die Batterie entfernt wurde und die beweglichen, gefährlichen Teile vollständig zum Stillstand gekommen sind.
- Ersetzen Sie niemals die nichtmetallische Schneideinrichtung durch eine metallische Schneideinrichtung.
- Vermeiden Sie eine abnormale Körperhaltung. Sorgen Sie für einen sicheren Stand, um jederzeit das Gleichgewicht beim Arbeiten an Hängen halten zu können.

- Gehen Sie langsam. Laufen Sie nicht mit dem Gerät in der Hand.
- Halten Sie die Lüftungsöffnungen frei von Fremdkörpern.
- Schalten Sie das Gerät aus und entfernen Sie den Akku (19). Vergewissern Sie sich, dass alle sich bewegenden Teile zum vollständigen Stillstand gekommen sind
  - wann immer Sie das Gerät verlassen,
  - bevor Sie Blockierungen entfernen oder Verstopfungen beseitigen,
  - bevor Sie das Gerät überprüfen, reinigen oder Arbeiten an ihm durchführen.
  - Nach dem Kontakt mit einem Fremdkörper,
  - immer, wenn die Maschine beginnt ungewöhnlich zu vibrieren.
- Falls das Gerät anfängt, ungewöhnlich stark zu vibrieren, ist eine sofortige Überprüfung erforderlich, entnehmen Sie den Akku und:
  - untersuchen Sie auf lose Teile und ziehen sie diese fest an,
  - suchen Sie nach Beschädigungen,
  - tauschen Sie beschädigte Teile. Wenden Sie sich an das Service-Center.
- **Schalten Sie das Gerät, bei Auftreten eines Unfalles oder einer Störung während des Betriebs, sofort aus. Versorgen Sie Verletzungen sachgemäß oder suchen Sie einen Arzt auf.** Lesen Sie zur Beseitigung von Störungen das Kapitel „Fehlersuche“ oder kontaktieren Sie unser Service-Center.
- **Verwenden Sie ausschließlich Zubehör, welches von PARKSIDE empfohlen wurde.** Ungeeignetes Zubehör kann zu elektrischem Schlag oder Feuer führen.

### **Reinigung, Wartung und Lagerung**

- Schalten Sie den Antrieb ab und entnehmen Sie den Akku. Warten Sie bis alle sich bewegenden Teile zum Stillstand gekommen sind und lassen Sie das Gerät abkühlen, wenn das Gerät zur Wartung, Reparatur, Lagerung oder zum Austausch eines Zubehöerteils angehalten ist.

- Ersetzen Sie aus Sicherheitsgründen abgenutzte oder beschädigte Teile. Verwenden Sie ausschließlich Original-Ersatzteile und -Zubehör. Der Einsatz von Fremdteilen führt zum sofortigen Verlust des Garantieanspruchs.
- Überprüfen und warten Sie die Maschine regelmäßig. Lassen Sie die Maschine nur in einer Vertragswerkstatt instand setzen.
- Bewahren Sie das Gerät unzugänglich für Kinder auf.

## Restrisiken

Auch wenn Sie dieses Elektrowerkzeug vorschriftsmäßig bedienen, bleiben immer Restrisiken bestehen. Folgende Gefahren können im Zusammenhang mit der Bauweise und Ausführung dieses Elektrowerkzeugs auftreten:

- Augenschäden, falls kein geeigneter Augenschutz getragen wird.
- Gehörschäden, falls kein geeigneter Gehörschutz getragen wird.
- Gesundheitsschäden, die aus Hand-Arm-Schwingungen resultieren, falls das Gerät über einen längeren Zeitraum ver-

wendet wird oder nicht ordnungsgemäß geführt und gewartet wird.

- Schnittverletzungen

**▲ WARNUNG!** Gefahr durch elektromagnetisches Feld, das während das Gerät im Betrieb ist, erzeugt wird. Das Feld kann unter bestimmten Umständen aktive oder passive medizinische Implantate beeinträchtigen. Um die Gefahr von ernsthaften oder tödlichen Verletzungen zu verringern, empfehlen wir Personen mit medizinischen Implantaten ihren Arzt und den Hersteller des medizinischen Implantats zu konsultieren, bevor das Gerät bedient wird.

## Vorbereitung

**▲ WARNUNG!** Verletzungsgefahr durch ungewollt anlaufendes Gerät. Setzen Sie den Akku erst dann in das Gerät ein, wenn das Gerät vollständig für den Einsatz vorbereitet ist.

## Bedienteile

Lernen Sie vor dem ersten Betrieb des Geräts die Bedienteile kennen.

- **Einschaltsperr (3)**
  - Sperrt den Ein-/Ausschalter gegen unbeabsichtigte Betätigung.
  - Entsperrn: Drücken
- **Ein-/Ausschalter (2)**
  - Einschalten: Drücken
  - Ausschalten: Loslassen

- **Griffschraube (Abb. C.1)**  
Die Griffschraube (25) entriegelt/verriegelt die Winkelverstellung des Zusatzhandgriffs (6).
- **Schraubhülse (Abb. C.2)**  
Die Schraubhülse (9) entriegelt/verriegelt die Längenverstellung des Teleskoprohrs (10).
- **Arretierung, Motorkopf (Abb. C.3)**  
Die Arretierung (8) entriegelt/verriegelt die Positionsverstellung des Motorkopfs (11).
- **Arretierknopf, Neigungswinkel (Abb. C.4)**  
Der Arretierknopf (12) entriegelt/verriegelt die Winkelverstellung des Teleskoprohrs (10).

## Montage

**▲ WARNUNG!** Verletzungsgefahr durch ungewollt anlaufendes Gerät. Setzen Sie den Akku erst dann in das Gerät, wenn das Gerät vollständig für den Einsatz vorbereitet ist.

### Abstandsrolle und Schutzhaube montieren

#### Vorgehen (Abb. A)

1. Stecken Sie die Abstandsrolle (16) bis zum Anschlag durch die Öffnungen am Motorkopf (11). Die Abstandsrolle (16) zeigt dabei nach oben.
2. Setzen Sie die Schutzhaube (13) auf den Motorkopf (11).
3. Schrauben Sie die Schutzhaube mit den vier Schrauben (23) fest.

### Zusatzhandgriff montieren

#### Vorgehen (Abb. B)

1. Lösen und entfernen Sie die vormontierte Griffschraube (25) des Zusatzhandgriffs (6).

2. Schieben Sie den Zusatzhandgriff (6) über die Aufnahme (24). Die Aufnahme für Ersatzfadenspule (5) zeigt dabei nach oben.
3. Stecken Sie die Griffschraube (25) durch die Durchgangsbohrung der Aufnahme (24) für Zusatzhandgriff.
4. Schrauben Sie den Zusatzhandgriff (6) mit der Griffschraube (25) fest.

## Einstellungen am Gerät

### Zusatzhandgriff verstellen

Sie können den Zusatzhandgriff (6) in verschiedene Positionen bringen. Stellen Sie den Zusatzhandgriff so ein, dass die Spulenkapsel (14) in der Arbeitshaltung leicht nach vorne geneigt ist (siehe *Gras schneiden*, S. 16).

### Vorgehen (Abb. C.1)

1. Lösen Sie die Griffschraube (25).
2. Stellen Sie den Zusatzhandgriff (6) in die gewünschte Position. Die integrierten Raststufen verhindern ein ungewolltes Verstellen des Griffes.
3. Ziehen Sie die Griffschraube (25) wieder fest.

### Höhe am Teleskoprohr anpassen

Das Teleskoprohr (10) erlaubt es Ihnen, das Gerät auf Ihre individuelle Größe einzustellen.

### Vorgehen (Abb. C.2)

1. Lösen Sie die Schraubhülse (9).
2. Bringen Sie das Teleskoprohr (10) auf die gewünschte Länge.
3. Drehen Sie die Schraubhülse (9) wieder fest.

### Position des Motorkopfs einstellen

**▲ WARNUNG!** Verletzungsgefahr! Die Schutzabdeckung darf nicht vom Anwender abgewandt sein. Belassen Sie die Position des Motorkopfs (11) in der 0°-Position.

on, wenn Sie das Gerät als Rasentrimmer in den Schnittwinkelpositionen 1 - 4 verwenden.

Die Position des Motorkopfs (11) lässt sich um 180° drehen.

**Vorgehen (Abb. C.3)**

1. Drücken Sie die Arretierung (8) um die Verriegelung zu lösen.
2. Drehen Sie das Griffteil (7), bis der Motorkopf in der gewünschten Position steht. Die Arretierung (8) muss wieder einrasten, bevor Sie das Gerät sicher verwenden können.

**Schnittwinkel einstellen**

Mit verändertem Schnittwinkel können Sie auch an unzugänglichen Stellen trimmen, z. B. unter Bänken und Vorsprüngen.

**Vorgehen (Abb. C.4)**

1. Drücken Sie den Arretierknopf (12) um den Neigungswinkel zu verändern.
2. Neigen Sie das Teleskoprohr (10) bis die gewünschte Position erreicht ist.

Diese 5 Einstellungen sind möglich:

Position	Neigungswinkel
1	15°
2	30°
3	45°
4	60°
5	75°

**Funktion als Rasentrimmer (Abb. C.3/C.4)**

- Schnittwinkelposition 1 - 4
- Position des Motorkopfs 0°

**Funktion als Rasenkantentrimmer (Abb. C.3/C.4)**

- Schnittwinkelposition 5
- Position des Motorkopfs 180°

**Distanzbügel verstellen**

Der Distanzbügel (Pflanzenschutz) (17) hält nicht zu schneidende Pflanzen und Stämme von der Schneideinrichtung fern.

**Vorgehen (Abb. C.5)**

1. Klappen Sie den Distanzbügel (17) nach unten.
2. Klappen Sie den Distanzbügel (17) nach oben (Parkposition), wenn er nicht benötigt wird.

**Schneidfaden verlängern**

Das Gerät ist mit einer vollautomatischen Fadennachführung ausgerüstet. Der Faden verlängert sich automatisch bei jedem Einschaltvorgang. Damit die Fadenverlängerungs-Automatik korrekt funktioniert, muss die Fadenspule (15) zum Stillstand gekommen sein, bevor Sie das Gerät erneut einschalten. Sollten die Fäden anfangs länger sein als der Schnittkreis vorgibt, werden sie durch den Fadenschneider (30) automatisch auf die richtige Länge gekürzt.

**Vorgehen (Abb. D)**

1. Kontrollieren Sie die Nylonfäden regelmäßig auf Beschädigung und ob der Schneidfaden noch die durch den Fadenschneider vorgegebene Länge aufweist.
2. **Wenn keine Fadenenden sichtbar sind:**  
Erneuern Sie die Fadenspule (siehe *Wartung*, S. 17).
3. **Fadenlänge manuell einstellen:**  
Nehmen Sie den Akku (19) aus dem Gerät!  
Ziehen Sie leicht am Fadenende und drücken Sie, ggf. mehrmals, den Arretierknopf (29), bis das Fadenende etwas über den Fadenschneider (30) heraussteht.

## Ladezustand des Akkus prüfen

LEDs	Bedeutung
rot, orange, grün	Akku geladen
rot, orange	Akku teilweise geladen
rot	Akku muss geladen werden

1. Drücken Sie die Taste (21) neben der Ladezustandsanzeige (22) am Akku (19).

Die LEDs der Ladezustandsanzeige zeigen den Ladezustand des Akkus.

2. Laden Sie den Akku (19) auf, wenn nur noch die rote LED der Ladezustandsanzeige (22) leuchtet.

## Akku aufladen

Siehe auch Betriebsanleitung des Ladegeräts.

### Hinweise

- Lassen Sie einen erwärmten Akku vor dem Laden abkühlen.
- Setzen Sie den Akku nicht über längere Zeit starker Sonneneinstrahlung aus und legen Sie ihn nicht auf Heizkörpern ab (max. 50 °C).

## Akku aufladen

1. Nehmen Sie den Akku (19) aus dem Gerät.
2. Schieben Sie den Akku (19) in den Ladeschacht des Akku-Ladegerätes (18).
3. Schließen Sie das Akku-Ladegerät (18) an eine Steckdose an.
4. Nach erfolgtem Ladevorgang trennen Sie das Akku-Ladegerät (18) vom Netz.
5. Ziehen Sie den Akku (19) aus dem Akku-Ladegerät (18).

## Kontroll-LEDs auf dem Ladegerät (18)

grün	rot	Bedeutung
leuchtet	–	<ul style="list-style-type: none"> <li>• Akku ist vollständig aufgeladen</li> <li>• bereit (kein Akku eingelegt)</li> </ul>
–	leuchtet	Akku wird aufgeladen
–	blinkt	Akku ist überhitzt
blinkt	blinkt	Akku ist defekt

## Betrieb

### Arbeiten mit dem Gerät

**▲ WARNUNG!** Verletzungsgefahr! Beachten Sie die nachfolgenden Hinweise.

- Schneiden Sie kein feuchtes oder nasses Gras.
- Vergewissern Sie sich vor dem Starten des Geräts, dass die Schneideeinrichtung nicht mit Steinen, Geröll oder anderen Fremdkörpern in Berührung ist.
- Schalten Sie das Gerät ein, bevor Sie sich dem zu schneidenden Gras nähern.
- Vermeiden Sie die Überbeanspruchung des Gerätes während der Arbeit.
- Vermeiden Sie die Berührung mit festen Hindernissen (Steine, Mauern, Lattenzäune usw.). Der Nylonfaden der Fadenspule würde sich schnell abnutzen.
- Vermeiden Sie die Verwendung des Gerätes bei schlechtem Wetter, besonders bei Blitzgefahr!
- Der Ein-/Ausschalter darf nicht arretiert werden. Er muss nach Loslassen des Schalters den Motor ausschalten.

## Gras schneiden



1. Schneiden Sie Gras, indem Sie das Gerät nach rechts und links schwenken.
2. Schneiden Sie langsam und halten Sie beim Schneiden das Gerät um ca. 30° nach vorn geneigt.
3. Schneiden Sie langes Gras schichtweise von oben nach unten.

## Rasenkantentrimmen

Zum Trimmen von Rasenkanten führen Sie das Gerät langsam an den Rasenkanten entlang.

### Einstellungen (Abb. C.3/C.4/C.5)

- Position Motorkopf: 180°
- Schnittwinkelposition: 5
- Distanzbügel in Parkposition

**Achten Sie darauf, dass Sie beim Arbeiten durch die Schutzhaube (13) vor der Schneideinrichtung geschützt sind.**

## Akku einsetzen und entnehmen

**▲ WARNUNG!** Verletzungsgefahr durch ungewollt anlaufendes Gerät. Setzen Sie den Akku erst dann in das Gerät ein, wenn das Gerät vollständig für den Einsatz vorbereitet ist.

*HINWEIS!* Beschädigungsgefahr! Falscher Akku kann Gerät und Akku beschädigen.

### Akku einsetzen

1. Schieben Sie den Akku (19) entlang der Führungsschiene in den Akku-Halter (4).

Der Akku verriegelt hörbar.

### Akku entnehmen

1. Drücken und halten Sie die Akku-Entriegelung (20) am Akku (19).
2. Ziehen Sie den Akku aus dem Akku-Halter (4).

## Ein- und Ausschalten

**▲ WARNUNG!** Verletzungsgefahr durch ungewollten Dauerbetrieb des Gerätes. Prüfen Sie vor dem Einsetzen der Akkus in das Gerät, dass der Ein-/Ausschalter (2) ordnungsgemäß funktioniert und beim Loslassen in die Aus-Stellung zurückkehrt.

**▲ VORSICHT!** Achten Sie auf einen sicheren Stand und halten Sie das Gerät mit beiden Händen und mit Abstand vom eigenen Körper gut fest. Achten Sie vor dem Einschalten darauf, dass das Gerät keine Gegenstände berührt.

**▲ WARNUNG!** Verletzungsgefahr durch Nachdrehen der Schneideinrichtung. Lassen Sie die Schneideinrichtung vollständig zur Ruhe kommen. Hände und Füße fernhalten!

### Einschalten

1. Setzen Sie den Akku (19) in das Gerät ein.
2. Drücken Sie die Einschaltsperrle (3).
3. Drücken und halten Sie den Ein-/Ausschalter (2).
4. Lassen Sie die Einschaltsperrle (3) los.

### Ausschalten

1. Lassen Sie den Ein-/Ausschalter (2) los.
2. Entnehmen Sie den Akku (19) aus dem Gerät, wenn Sie das Gerät unbeaufsichtigt lassen oder mit der Arbeit fertig sind.



## Transport

Hinweise zum Transport des Geräts:

- Schalten Sie das Gerät aus und entfernen Sie den Akku (19). Vergewissern Sie sich, dass alle sich bewegenden Teile zum vollständigen Stillstand gekommen sind.
- Tragen Sie das Gerät immer mit zwei Händen, mit einer Hand am Handgriff (1) und mit der anderen Hand am Zusatzhandgriff (6).

## Reinigung, Wartung und Lagerung

**▲ WARNUNG!** Verletzungsgefahr durch ungewollt anlaufendes Gerät. Schützen Sie sich bei Wartungs- und Reinigungsarbeiten. Schalten Sie das Gerät aus und entfernen Sie den Akku (19). Lassen Sie Instandsetzungsarbeiten und Wartungsarbeiten, die nicht in dieser Anleitung beschrieben sind, von unserem Service-Center durchführen. Verwenden Sie nur Original-Ersatzteile.

### Reinigung

**▲ WARNUNG!** Elektrischer Schlag! Spritzen Sie das Gerät niemals mit Wasser ab.

**HINWEIS!** Beschädigungsgefahr. Chemische Substanzen können die Kunststoffteile des Gerätes angreifen. Verwenden Sie keine Reinigungs- bzw. Lösungsmittel.

- Halten Sie Lüftungsschlitze, Motorgehäuse und Griffe des Gerätes sauber. Verwenden Sie dazu ein feuchtes Tuch oder eine Bürste.

**▲ WARNUNG!** Verletzungsgefahr durch bewegliche, gefährliche Teile! Achten Sie auf den Fadenschneider. Er kann schwere Schnittwunden verursachen.

- Reinigen Sie nach jedem Schneidevorgang die Schutzabdeckung und die Schneideeinrichtung von Gras und Erde.

## Wartung

### Fadenspule wechseln (Abb. D)

Die korrekte Wickelrichtung der Fadenspule (15) ist in der Spulenkapsel (14) und auf der Fadenspule angegeben. Die Pfeile auf der Spulenabdeckung (26) geben die Drehrichtung des Motors an.

### Vorgehen

1. Nehmen Sie den Akku (19) aus dem Gerät.
2. Öffnen Sie die Spulenkapsel (14), indem Sie gleichzeitig die beiden Entriegelungen (27) an der Spulenkapsel drücken.
3. Entfernen Sie die Spulenabdeckung (26) und entnehmen Sie die alte Fadenspule (15).
4. Drücken Sie die Fadenenden der neuen Fadenspule aus den Schlitzen (31) der Fadenspule heraus.
5. Setzen Sie die neue Fadenspule (15) in die Spulenkapsel (14) ein. Die Seite der Fadenspule, auf der die Laufrichtung durch Pfeile angegeben ist, muss nach dem Einsetzen sichtbar sein.
6. Stecken Sie die beiden Fadenenden durch die sich gegenüberliegenden Fadenauslass-Ösen (28).
7. Setzen Sie die Spulenabdeckung (26) wieder auf die Spulenkapsel (14). Achten Sie darauf, dass die Entriegelungen (27) am Deckel dabei genau in die Aussparungen an der Spulenkapsel passen. Sie rasten dann spürbar ein.
8. Ziehen Sie an den Fadenenden und drücken Sie immer wieder den Arretierknopf (29), bis die Fadenenden circa 1 cm über den Fadenschneider (30) heraussteht.
9. Kontrollieren Sie den Fadenschneider.

Verwenden Sie das Gerät auf keinen Fall ohne oder mit defektem Fadenschneider. Wenn der Fadenschneider beschädigt ist, wenden Sie sich an das Service-Center.

### Ersatzfaden aufwickeln

1. Fädeln Sie ein Fadenende des Ersatzfadens durch die Öffnung (32) der Fadenspule (15).
2. Wickeln Sie den Faden in Wickelrichtung der Fadenspule. Beachten Sie dabei die Pfeile auf der Oberseite der Fadenspule (15).

### Lagerung

Lagern Sie das Gerät stets:

- sauber
- trocken
- staubgeschützt
- außerhalb der Reichweite von Kindern

Die Lagertemperatur für den Akku und das Gerät beträgt zwischen 0 °C und 45 °C. Vermeiden Sie während der Lagerung extreme Kälte oder Hitze, damit der Akku nicht an Leistung verliert.

Nehmen Sie den Akku vor einer längeren Lagerung (z. B. Überwinterung) aus dem Gerät (separate Bedienungsanleitung für Akku und Ladegerät beachten).

Legen Sie das Gerät nicht auf der Schutzabdeckung ab. Hängen Sie es am Besten am oberen Handgriff auf, dass die Schutzabdeckung keine anderen Gegenstände berührt. Es besteht die Gefahr, dass sich die Schutzabdeckung verformt und sich damit Abmessungen und Sicherheitseigenschaften verändern.

## Entsorgung/ Umweltschutz

Nehmen Sie den Akku aus dem Gerät und führen Sie Gerät, Akku, Zubehör und Verpackung einer umweltgerechten Wiederverwertung zu.



Elektrogeräte gehören nicht in den Hausmüll.

Das Symbol der durchgestrichenen Mülltonne bedeutet, dass dieses Elektro- bzw. Elektronikgerät am Ende seiner Lebensdauer nicht im Hausmüll entsorgt werden darf, sondern vom Endnutzer einer getrennten Sammlung zugeführt werden muss.

### Richtlinie 2012/19/EU über Elektro- und Elektronik-Altgeräte:

Verbraucher sind gesetzlich dazu verpflichtet, Elektro- und Elektronikgeräte am Ende ihrer Lebensdauer einer umweltgerechten Wiederverwertung zuzuführen. Auf diese Weise wird eine umwelt- und ressourcenschonende Verwertung sichergestellt.

Je nach Umsetzung in nationales Recht können Sie folgende Möglichkeiten haben:

- an einer Verkaufsstelle zurückgeben,
- an einer offiziellen Sammelstelle abgeben,
- an den Hersteller/Inverkehrbringer zurücksenden.

Nicht betroffen sind den Altgeräten beigefügte Zubehörteile und Hilfsmittel ohne Elektrobestandteile.

### Zusätzliche Entsorgungshinweise für Deutschland

Das Gerät ist bei eingerichteten Sammelstellen, Wertstoffhöfen oder Entsorgungsbetrieben abzugeben. Zudem sind Vertreter von Elektro- und Elektronikgeräten sowie Vertreter von Lebensmitteln zur Rücknahme verpflichtet. LIDL bietet Ihnen Rückgabemöglichkeiten direkt in den Filialen und Märkten an. Rückgabe und Entsorgung sind für Sie kostenfrei.

Beim Kauf eines Neugerätes haben Sie das Recht, ein entsprechendes Altgerät unentgeltlich zurückzugeben. Zusätzlich haben Sie die Möglichkeit, unabhängig vom Kauf eines Neugerätes, unentgeltlich (bis zu drei) Altgeräte abzugeben, die in keiner Abmessung größer als 25 cm sind.

Bitte entnehmen Sie vor der Rückgabe Batterien oder Akkumulatoren, die nicht vom Altgerät umschlossen sind, sowie Lampen, die zerstörungsfrei entnommen werden können und führen diese einer separaten Sammlung zu.

## Fehlersuche

Die folgende Tabelle hilft Ihnen kleine Störungen zu beseitigen:

Problem	Mögliche Ursache	Fehlerbehebung
Gerät startet nicht	Akku (19) entladen	Akku laden (siehe separate Bedienungsanleitung für Akku und Ladegerät)
	Akku (19) nicht eingesetzt	Akku einsetzen, S. 16
	Ein-/Ausschalter (2) defekt	Wenden Sie sich an das Service-Center.
	Motor defekt	Wenden Sie sich an das Service-Center.
Gerät arbeitet mit Unterbrechungen	Interner Wackelkontakt	Wenden Sie sich an das Service-Center.
	Ein-/Ausschalter (2) defekt	Wenden Sie sich an das Service-Center.
Starke Vibrationen, starke Geräusche	Schneideeinrichtung verschmutzt	Schneideeinrichtung reinigen (siehe <i>Reinigung, Wartung und Lagerung</i> , S. 17)
	Motor defekt	Wenden Sie sich an das Service-Center.
Schlechtes Schneidergebnis	Fadenspule (15) hat nicht genügend Schneidfaden	Schneidfaden verlängern, S. 14 Fadenspule wechseln (Abb. D), S. 17
	Schneidfaden ist nicht aus der Spulenkapsel (14) geführt	Spulenabdeckung (26) von der Spulenkapsel abnehmen und Schneidfaden durch die Fadenauslass-Öse (28) nach außen fädeln, Spulenabdeckung wieder schließen
	Schneideeinrichtung verschmutzt	Schneideeinrichtung reinigen (siehe <i>Reinigung, Wartung und Lagerung</i> , S. 17)
	Geringe Akkuleistung	Akku laden (siehe separate Bedienungsanleitung für Akku und Ladegerät)

## Service

### Garantie

Sehr geehrte Kundin, sehr geehrter Kunde, Sie erhalten auf dieses Produkt 3 Jahre Garantie ab Kaufdatum.

Im Falle von Mängeln dieses Produkts stehen Ihnen gegen den Verkäufer des Produkts gesetzliche Rechte zu. Diese gesetzlichen Rechte werden durch unsere im Folgenden dargestellte Garantie nicht eingeschränkt.

### Garantiebedingungen

Die Garantiefrist beginnt mit dem Kaufdatum. Bitte bewahren Sie den Original-Kassenbon gut auf. Diese Unterlage wird als Nachweis für den Kauf benötigt.

Tritt innerhalb von drei Jahren ab dem Kaufdatum dieses Produkts ein Material- oder Fabrikationsfehler auf, wird das Produkt von uns – nach unserer Wahl – für Sie kostenlos repariert oder ersetzt. Diese Garantieleistung setzt voraus, dass innerhalb der Drei-Jahres-Frist das defekte Produkt und der Kaufbeleg (Kassenbon) vorgelegt und schriftlich kurz beschrieben wird, worin der Mangel besteht und wann er aufgetreten ist.

Wenn der Defekt von unserer Garantie gedeckt ist, erhalten Sie das reparierte oder ein neues Produkt zurück. Mit Reparatur oder Austausch des Produkts beginnt kein neuer Garantiezeitraum.

### Garantiezeit und gesetzliche Mängelansprüche

Die Garantiezeit wird durch die Gewährleistung nicht verlängert. Dies gilt auch für ersetzte und reparierte Teile. Eventuell schon beim Kauf vorhandene Schäden und Mängel müssen sofort nach dem Auspacken gemeldet werden. Nach Ablauf der Garantiezeit anfallende Reparaturen sind kostenpflichtig.

### Garantieumfang

Das Produkt wurde nach strengen Qualitätsrichtlinien sorgfältig produziert und vor Anlieferung gewissenhaft geprüft.

Die Garantieleistung gilt für Material- oder Fabrikationsfehler. Diese Garantie erstreckt sich nicht auf Produktteile, die normaler Abnutzung ausgesetzt sind und daher als Verschleißteile angesehen werden können (z. B. Fadenspule) oder für Beschädigungen an zerbrechlichen Teilen.

Diese Garantie verfällt, wenn das Produkt beschädigt, nicht sachgemäß benutzt oder nicht gewartet wurde. Für eine sachgemäße Benutzung des Produkts sind alle in der Betriebsanleitung aufgeführten Anweisungen genau einzuhalten. Verwendungszwecke und Handlungen, von denen in der Betriebsanleitung abgeraten oder vor denen gewarnt wird, sind unbedingt zu vermeiden.

Das Produkt ist lediglich für den privaten und nicht für den gewerblichen Gebrauch bestimmt. Bei missbräuchlicher und unsachgemäßer Behandlung, Gewaltanwendung und bei Eingriffen, die nicht von unserer autorisierten Service-Niederlassung vorgenommen wurden, erlischt die Garantie.

### Abwicklung im Garantiefall

Um eine schnelle Bearbeitung Ihres Anliegens zu gewährleisten, folgen Sie bitte den folgenden Hinweisen:

- Bitte halten Sie für alle Anfragen den Kassenbon und die Artikelnummer (IAN 446015\_2307) als Nachweis für den Kauf bereit.
- Die Artikelnummer entnehmen Sie bitte dem Typenschild.
- Sollten Funktionsfehler oder sonstige Mängel auftreten, kontaktieren Sie zunächst das nachfolgend benannte Service-Center **telefonisch** oder per **E-Mail**. Sie erhalten dann weitere In-

formationen über die Abwicklung Ihrer Reklamation.

- Ein als defekt erfasstes Produkt können Sie, nach Rücksprache mit unserem Service-Center unter Beifügung des Kaufbelegs (Kassenbons) und der Angabe, worin der Mangel besteht und wann er aufgetreten ist, für Sie portofrei an die Ihnen mitgeteilte Service-Anschrift übersenden. Um Annahmeprobleme und Zusatzkosten zu vermeiden, benutzen Sie unbedingt nur die Adresse, die Ihnen mitgeteilt wird. Stellen Sie sicher, dass der Versand nicht unfrei, per Sperrgut, Express oder sonstiger Sonderfracht erfolgt. Senden Sie das Produkt bitte inkl. aller beim Kauf mitgelieferten Zubehörteile ein und sorgen Sie für eine ausreichend sichere Transportverpackung.

### Reparatur-Service

Für Reparaturen, **die nicht der Garantie unterliegen**, wenden Sie sich an das Service-Center. Dort erhalten Sie gerne einen Kostenvoranschlag.

- Wir können nur Geräte bearbeiten, die ausreichend verpackt und frankiert eingeschickt wurden.

**Hinweis:** Bitte senden Sie Ihr Gerät gereinigt und mit Hinweis auf den De-

fekt an die vom Service-Center genannte Adresse.

- Nicht angenommen werden unfrei eingeschickte Geräte sowie Geräte, die per Sperrgut, Express oder mit sonstiger Sonderfracht versendet wurden.
- Wir entsorgen Ihre eingeschickten, defekten Geräte kostenlos.

### Service-Center

#### DE Service Deutschland

Tel.: 0800 54 35 111  
E-Mail: [grizzly@lidl.de](mailto:grizzly@lidl.de)  
**IAN 446015\_2307**

#### AT Service Österreich

Tel.: 0800 447744  
E-Mail: [grizzly@lidl.at](mailto:grizzly@lidl.at)  
**IAN 446015\_2307**

#### CH Service Schweiz

Tel.: 0800 56 44 33  
E-Mail: [grizzly@lidl.ch](mailto:grizzly@lidl.ch)  
**IAN 446015\_2307**

### Importeur

Bitte beachten Sie, dass die folgende Anschrift keine Serviceanschrift ist. Kontaktieren Sie zunächst das oben genannte Service-Center.

Grizzly Tools GmbH & Co. KG  
Stockstädter Str. 20  
63762 Großostheim  
DEUTSCHLAND  
[www.grizzlytools.de](http://www.grizzlytools.de)

## Ersatzteile und Zubehör

**Ersatzteile und Zubehör erhalten Sie unter [www.grizzlytools.shop](http://www.grizzlytools.shop).**

Sollten bei Ihrem Bestellvorgang Probleme auftreten, kontaktieren Sie uns über unseren Online-Shop. Bei weiteren Fragen wenden Sie sich an das Service-Center, S. 21.

Pos.-Nr.	Bezeichnung	Best.-Nr.
6	Zusatzhandgriff	91099416
13+30	Schutzhaube+Fadenschneider	91099417
15	Fadenspule	13600210

# Original-EG-Konformitätserklärung

Produkt: **Akku-Rasentrimmer**

Modell: **PRTA 20-Li C3**

Seriennummer: 000001 - 265000

Der oben beschriebene Gegenstand der Erklärung erfüllt die einschlägigen Harmonisierungsrechtsvorschriften der Union:

**2006/42/EG • 2014/30/EU • 2000/14/EG & 2005/88/EG •  
2011/65/EU & (EU) 2015/863**

**Produkt mit Akku Smart PAPS 204 A1/  
Smart PAPS 208 A1: 2014/53/ EU**

Der oben beschriebene Gegenstand der Erklärung erfüllt die Vorschriften der Richtlinie 2011/65/EU des Europäischen Parlaments und des Rates vom 8. Juni 2011 zur Beschränkung der Verwendung bestimmter gefährlicher Stoffe in Elektro- und Elektronikgeräten.

Um die Konformität zu gewährleisten, wurden folgende harmonisierte Normen sowie nationale Normen und Bestimmungen angewendet:

**EN 60335-1:2012/A15:2021 • EN 50636-2-91:2014**

**EN IEC 55014-1:2021 • EN IEC 55014-2:2021**

**EN IEC 63000:2018**

**Produkt mit Akku Smart PAPS 204 A1/Smart PAPS 208 A1:**

**EN 301 489-1 V2.2.3:2019 • EN 301 489-17 V3.2.4:2020**

**EN 300 328 V2.2.2:2019 • EN 50663:2017**

In Übereinstimmung mit der Richtlinie 2000/14/EG über Geräuschemissionen wird Folgendes bestätigt:

Schallleistungspegel  $L_{WA}$

- gemessen: 90,5 dB

- garantiert: 92 dB

Angewandtes Konformitätsbewertungsverfahren nach 2000/14/EG, Anhang VI.

Notifizierte Stelle: TÜV SÜD Industrie Service GmbH, Westendstrasse 199, 80686 München, NB 0036

Die alleinige Verantwortung für die Ausstellung dieser Konformitätserklärung trägt der Hersteller:



Grizzly Tools GmbH & Co. KG  
Stockstädter Str. 20  
63762 Großostheim  
DEUTSCHLAND  
06.02.2024

Christian Frank  
Dokumentationsbevollmächtigter

# Table of Contents

**Introduction..... 23**  
 Proper use..... 23  
 Scope of delivery/accessories..... 24  
 Overview..... 24  
 Description of functions..... 25  
 Technical data..... 25

**Safety information..... 26**  
 Meaning of the safety information..... 26  
 Pictograms and symbols..... 27  
 Safe operation of lawn trimmers..... 28  
 Residual risks..... 30

**Preparation..... 30**  
 Control elements..... 30  
 Assembly..... 31  
 Device settings..... 31  
 Checking the battery charge level..... 32  
 Charging the battery..... 33

**Operation..... 33**  
 Working with the device..... 33  
 Cutting grass..... 33  
 Lawn edge trimming..... 33  
 Inserting and removing the battery..... 34  
 Switching on and off..... 34

**Transport..... 34**

**Cleaning, maintenance and storage..... 34**  
 Cleaning..... 34  
 Maintenance..... 35  
 Storage..... 35

**Disposal/environmental protection..... 35**

**Troubleshooting..... 36**

**Service..... 37**  
 Guarantee..... 37  
 Repair service..... 38  
 Service Centre..... 38

Importer..... 38

**Spare parts and accessories..... 39**

**Translation of the original EC declaration of conformity..... 40**

**Exploded view..... 215**

## Introduction

Congratulations on purchasing your new cordless lawn trimmer (hereafter referred to as device or power tool).

You have chosen a high-quality device. This device was quality-tested and subjected to a final inspection during production, therefore ensuring proper functioning of your device.



The instruction manual forms part of this device. It contains important information on safety, use and disposal. Read the instruction manual carefully. Familiarise yourself with the controls and how to use the device correctly. Use the device only as described and for the stated fields of application. Store the instruction manual carefully and ensure that all documents are handed over in the event that the device is passed on to another user.

## Proper use

This device is only intended for the following use:

- Cutting grass in gardens and along bed edges.

Do not use the device for cutting hedges or shrubs.

Use of the device in the rain or a damp environment is prohibited.

The device is intended for use by adults. Children under the age of 16 may not use the device, except under supervision.

Any other use that is not expressly permitted in this instruction manual may pose

a serious hazard to the user and result in damage to the device. The operator or user of the machine is responsible for any accidents or personal injury and/or material damage to third parties or their property. The machine is intended to be used by do-it-yourselfers. It was not designed for heavy commercial use. The warranty is void in the case of commercial use. The manufacturer is not liable for damage caused by improper use or incorrect operation.

The device is part of the **X 20 V TEAM** series and can be operated with batteries of the **X 20 V TEAM** series. Batteries of the **X 20 V TEAM** series may only be charged using chargers of the **X 20 V TEAM** series.

## Scope of delivery/ accessories

Unpack the device and check that everything is present.

Dispose of the packaging material properly.

- Cordless Grass Trimmer
- Protective cover
- Auxiliary handle
- 2× Spool (1× pre-assembled)
- Distance roller
- 4× Screw
- Translation of the original instructions

**The rechargeable battery and charger are not included in delivery.**

## Overview

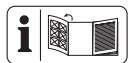

The illustrations for the device can be found on the front and back fold-out page.

- 1 Handle
- 2 On/Off switch

- 3 Switch lock
  - 4 Battery holder
  - 5 Holder for spare spool
  - 6 Auxiliary handle
  - 7 Handle part
  - 8 Locking mechanism (Motor head)
  - 9 Screw sleeve
  - 10 Telescopic tube
  - 11 Motor head
  - 12 Locking button (Angle of tilt)
  - 13 Protective cover
  - 14 Spool cap
  - 15 Spool
  - 16 Distance roller
  - 17 Spacer (plant protection)
  - 18 Charger
  - 19 Battery
  - 20 Battery release
  - 21 Button (Charge level indicator)
  - 22 Charge level indicator
- Fig. A**
- 23 Screw (Protective cover)
- Fig. B**
- 24 Holder for auxiliary handle
  - 25 Grip screw
- Fig. D**
- 26 Spool cover
  - 27 Release (Spool cover)
  - 28 Line outlet loop
  - 29 Locking button (Spool cap)
  - 30 Line cutter
  - 31 Slot (Spool)
  - 32 Opening (Spool)



## Description of functions

The cordless lawn trimmer has a double-line system with fully automatic adjustment as cutting unit.

In addition, the device is equipped with:

- Adjustable aluminium telescopic tube
- Swivel/rotatable motor head
- Adjustable auxiliary handle
- Protective cover with line cutter
- Spacer (plant protection)

Please refer to the descriptions below for information on how the operating elements work.

## Technical data

### Cordless Grass Trimmer

..... **PRTA 20-Li C3**

Rated voltage  $U_n$  .. 20 V  $\approx$  (Direct voltage)

Weight with battery (20 V, 4,0 Ah)

.....  $\approx 2.6$  kg

No-load rotation speed  $n_0$  ..... 8500 min<sup>-1</sup>

Protection type ..... IPX0

Cutting circle .....  $\varnothing$  250 mm

Spool

- Line thickness .....  $\varnothing$  1.4 mm

- Line length ..... 2x5 m

Sound pressure level ( $L_{pA}$ )

..... 75.7 dB;  $K_{pA}$ =3 dB

Sound power level ( $L_{WA}$ )

- Measured ..... 90.5 dB;  $K_{WA}$ =1.91 dB

- Guaranteed ..... 92 dB

Vibration ( $a_h$ )

- Handle ..... 1.34 m/s<sup>2</sup>;  $K$ =1.5 m/s<sup>2</sup>

- Auxiliary handle

..... 1.22 m/s<sup>2</sup>;  $K$ =1.5 m/s<sup>2</sup>

Battery ..... Li-Ion

Temperature .....  $\leq 50$  °C

- Charging ..... 4 - 40 °C

- Operation ..... -20 - 50 °C

- Storage ..... 0 - 45 °C

PARKSIDE Performance Smart battery  
Smart PAPS 204 A1/Smart PAPS 208 A1  
- frequency band .... 2400-2483.5 MHz  
- transmitted power .....  $\leq 20$  dBm

Levels of noise and vibration were determined according to the standards and regulations in the declaration of conformity.

The specified total vibration value and the stated noise emission value have been measured according to a standardised test method and can be used to compare one power tool with another. The specified total vibration value and the stated specified noise emission value can also be used for a provisional assessment of the load.

**▲ WARNING!** The vibration and noise emissions may deviate from the specified values during actual use of the power tool, depending on how the power tool is being used. Try to keep the exposure to vibrations as low as possible. An example of a measure to reduce vibration exposure is limiting the working hours. All parts of the operating cycle have to be considered while doing so (for example, times when the power tool is switched off and times when it is switched on but running without any load).

### Charging time

The device is part of the **X 20 V TEAM** series and can be operated with batteries of the **X 20 V TEAM** series. Batteries of the **X 20 V TEAM** series may only be charged using chargers of the **X 20 V TEAM** series.

We recommend that you operate this appliance with the following batteries only: PAP 20 B1, PAP 20 B3, Smart PAPS 204 A1, Smart PAPS 208 A1  
We recommend charging these batteries with the following chargers:  
PLG 20 A3, PLG 20 A4, PLG 20 C1,

PLG 20 C2, PLG 20 C3, PDSLГ 20 A1, Smart PLGS 2012 A1

Rechargeable battery and charger technical data: See separate manual.

The charging time is influenced by factors such as the temperature of the environment and the battery, as well as the mains voltage applied, and may therefore deviate from the specified values.

Charging time (min.)	PAP 20 A1 PAP 20 A2 PAP 20 B1	PAP 20 A3 PAP 20 B3 Smart PAPS 204 A1	Smart PAPS 208 A1
PLG 20 A1 PLG 20 A4 PLG 20 C1	60	120	240
PLG 20 C2	45	80	165
PLG 20 A2 PLG 20 A3 PLG 20 C3 PDSLГ 20 A1 PDSLГ 20 B1	35	60	120
PLG 201 A1	135	250	500
Smart PLGS 2012 A1	35	45	50

## Safety information



**CAUTION!** The following basic safety precautions must be observed while using electrical devices to protect against electric shock, injury and risk of fire.

**▲ WARNING!** Injury and property damage due to improper handling of battery. Observe the safety information and notes on charging and proper use as shown in the instruc-

tion manual for your battery and charger from the series **X 20 V TEAM**. A detailed description of the charging process and further information can be found in these separate operating instructions.

### Meaning of the safety information

**▲ DANGER!** If you do not observe this safety instruction, an accident will occur. The result of which is severe bodily injury or death.

**▲ WARNING!** If you do not observe this safety instruction,

an accident may occur. The result of which is likely severe bodily injury or death.

**▲ CAUTION!** If you do not observe this safety instruction, an accident will occur. The result of which is likely minor or moderate bodily injury.

**NOTICE!** If you do not observe this safety instruction, an accident will occur. The result of which is possible damage to property.

### Pictograms and symbols Symbols on the device



The device is part of the **X 20 V TEAM** series and can be operated with batteries of the **X 20 V TEAM** series. Batteries of the **X 20 V TEAM** series may only be charged using chargers of the **X 20 V TEAM** series.



Attention!



Read the instruction manual



Waste electrical and electronic equipment (WEEE) must not be disposed of with domestic waste.



Cutting circle



Keep other people away. You could be injured by ejected foreign bodies.



The cutting unit will keep rotating for a few seconds after the device has been switched off. Keep hands and feet at a safe distance.



Use hearing protection/  
Use eye protection



Use of the device in the rain or a damp environment is prohibited.



Remove the battery before maintenance work.



Guaranteed sound power level  $L_{WA}$  in dB.



Keep persons in the vicinity away from the device



Risk of injury due to ejected parts!



When adjusting the working positions, make sure that the protective cover protects you from the cutter.

## Symbols used in the instruction manual



Attention!

## Safe operation of lawn trimmers

### General Information

- Read the instruction manual carefully. Familiarise yourself with the controls and how to use the device correctly.
- This device is not intended for use by children, individuals with limited physical, sensory or mental capabilities, those with insufficient experience or knowledge or individuals who are not familiar with the instructions. Children should be supervised to ensure that they do not play with the device. Cleaning and maintenance must not be carried out by children.
- Local regulations may specify an age limit for the user.
- The machine must not be used at altitudes over 2000 m.
- Note that the user is responsible for any accidents or risks to others and their property.
- Observe noise protection rules and other local regulations.

- Never use the device if there are people, in particular children, or animals nearby.

### Preparation

- Never use the device with damaged or missing guards or protective covers .
- Before using the device, always perform a visual check for damaged, missing or incorrectly installed safety devices and protective covers.
- Before operating the machine and after any impact, check the device for signs of wear or damage and have any necessary repairs carried out.

### Operation

- Wear eye protection, long trousers and sturdy shoes throughout the period of machine use.
- Pay attention, be aware of what you are doing and take the utmost care when working with the device. Do not use the device if you are tired or you are under the influence of drugs, alcohol or medication.
- Use the machine only in daylight or with good artificial lighting.
- Operation of the device in bad weather is to be avoided,

especially if there is a risk of lightning.

- Avoid operating the device when the grass is wet.
- Do not work on overly steep slopes.
- Always keep your hands and feet away from the cutting equipment, especially while starting the motor.
- Warning! Do not touch moving dangerous parts until the battery has been removed and the moving dangerous parts have come to a complete stop.
- Never replace the non-metallic cutting unit with a metallic cutting unit.
- Avoid an abnormal body posture. Ensure secure footing at all times to maintain balance when working on slopes.
- Go slowly. Do not walk with the device in your hand.
- Make sure to keep the ventilation openings free of foreign objects.
- Switch off the device and remove the battery (19). Make sure that all moving parts have come to a complete stop
  - when leaving the device,
  - before removing obstructions or loosening blockages,
  - before checking the device, cleaning it or performing maintenance work on it.
  - After contact with a foreign object,
  - if the machine begins to vibrate in an unusual way.
- If the device starts to vibrate abnormally, an immediate check is required, remove the battery and:
  - examine for loose parts and tighten these,
  - search for signs of damage,
  - replace damaged parts.
  - contact the service centre.
- **If an accident or malfunction occurs during operation, switch off the device immediately. Injuries must be properly treated or medical assistance sought.** Read the "Troubleshooting" section to correct any malfunctions or contact our Service Centre.
- **Only use accessories recommended by PARKSIDE.** Unsuitable accessories may cause electric shock or fire.

## Cleaning, maintenance and storage

- Switch off the drive and remove the battery. Wait until all moving parts have stopped and allow the device to cool down when the device is stopped for maintenance, repair, storage or replacement of an accessory.
- Replace worn or damaged parts in the interests of safety. Use only original spare parts and accessories. Using externally produced parts results in the immediate loss of any warranty claim.
- Check and maintain the machine regularly. Only have the machine repaired at an authorised workshop.
- Store the device out of reach of children.

## Residual risks

There will always be residual risks even if you operate this power tool according to the instructions. The following hazards may occur in connection with the type and design of this power tool:

- Eye damage if no suitable eye protection is worn.

- Hearing damage if suitable ear protection is not worn.
- Health injuries resulting from the effect of hand/arm vibration in the event that the tool is used over a longer period of time or is not used and maintained properly.
- Cutting injuries

**▲ WARNING!** Danger due to electromagnetic field generated while the tool is in operation. Under certain circumstances, this field may negatively affect active or passive medical implants. In order to reduce the danger of serious or fatal injuries, we recommend that individuals who wear medical implants should consult their doctor and the manufacturer of the implant before operating the machine.

## Preparation

**▲ WARNING!** Risk of injury due to unintentional start-up. Only insert the rechargeable battery into the device once the device is fully prepared for use.

## Control elements

Familiarise yourself with the operating elements before using the device for the first time.

- **Switch lock (3)**
  - Locks the on/off switch against unintentional operation.
  - Unlocking: Press

- **On/Off switch (2)**
  - Switching on: Press
  - Switching off: Release
- **Grip screw (Fig. C.1)**  
The grip screw (25) unlocks/locks the angle adjustment of the auxiliary handle (6).
- **Screw sleeve (Fig. C.2)**  
The screw sleeve (9) unlocks/locks the length adjustment of the telescopic tube (10).
- **Locking mechanism, Motor head (Fig. C.3)**  
The lock (8) unlocks/locks the position adjustment of the motor head (11).
- **Locking button, Angle of tilt (Fig. C.4)**  
The locking button (12) unlocks/locks the angle adjustment of the telescopic tube (10).

## Assembly

**▲ WARNING!** Risk of injury due to unintentional start-up. Do not insert the rechargeable battery into the device until the device is fully prepared for use.

### Fitting the distance roller and protective cover

#### Procedure (Fig. A)

1. Push the distance roller (16) through the holes on the motor head (11) as far as it will go. The distance roller (16) points upwards.
2. Place the protective cover (13) on the motor head (11).
3. Screw the protective cover on tightly with the four screws (23).

### Fitting the auxiliary handle

#### Procedure (Fig. B)

1. Loosen and remove the pre-assembled grip screw (25) of the auxiliary handle (6).

2. Slide the auxiliary handle (6) over the holder (24). The holder for the spare spool (5) points upwards.
3. Insert the grip screw (25) through the through-hole of the holder (24) for the auxiliary handle.
4. Screw the auxiliary handle (6) tightly using the grip screw (25).

## Device settings

### Adjusting the auxiliary handle

You can move the auxiliary handle (6) to different positions. Adjust the auxiliary handle so that the spool cap (14) is tilted slightly forward as you work (see *Cutting grass*, p. 33).

#### Procedure (Fig. C.1)

1. Loosen the grip screw (25).
2. Adjust the auxiliary handle (6) to the desired position. The integrated latching steps prevent the handle changing position unintentionally.
3. Tighten the grip screw (25) again.

### Adjusting the height on the telescopic tube

The telescopic tube (10) allows you to adjust the device to your individual height.

#### Procedure (Fig. C.2)

1. Loosen the screw sleeve (9).
2. Adjust the telescopic tube (10) to the desired length.
3. Tighten the screw sleeve (9) again.

### Adjusting the position of the motor head

**▲ WARNING!** Risk of injury! The protective cover must not face away from the user. Leave the position of the motor head (11) in the 0° position when using the device as a lawn trimmer in the cutting angle positions 1 - 4.

The position of the motor head (11) can be turned 180°.

**Procedure (Fig. C.3)**

1. Press the locking device (8) to release the lock.
2. Turn the handle section (7) until the motor head is in the desired position. The lock (8) must engage again before you can use the device safely.

**Adjusting the cutting angle**

Changing the cutting angle also allows you to trim in inaccessible places, e.g. under benches and ledges.

**Procedure (Fig. C.4)**

1. Press the lock button (12) to change the tilt angle.
2. Tilt the telescopic tube (10) until the desired position is reached.

These 5 settings are possible:

Position	Angle of tilt
1	15°
2	30°
3	45°
4	60°
5	75°

**Function as a lawn trimmer (Fig. C.3/C.4)**

- Cutting angle position 1 - 4
- Position of motor head 0°

**Function as a lawn edge trimmer (Fig. C.3/C.4)**

- Cutting angle position 5
- Position of motor head 180°

**Adjusting the spacer**

The spacer (plant protection) (17) keeps plants and stems that are not to be cut away from the cutting unit.

**Procedure (Fig. C.5)**

1. Fold the spacer (17) down.
2. Fold the spacer (17) up (resting position) when it is not needed.

**Extending the cutting line**

The device is equipped with a fully automatic line tracker. The line extends automatically every time the device is switched on. For proper functioning of the automatic line extension mechanism, the spool (15) must have stopped completely before you restart the device. If the lines are initially longer than the cutting circle, the line cutter (30) will automatically shorten it to the correct length.

**Procedure (Fig. D)**

1. Check the nylon lines regularly for damage and make sure the cutting line still has the length specified by the line cutter.
2. **If no line ends are visible:** Replace the spool (see *Maintenance*, p. 35).
3. **Adjust the line length manually:** Remove the battery (19) from the device! Lightly pull on the line end and press the locking button (29) repeatedly if necessary until the line end protrudes beyond the line cutter (30).

**Checking the battery charge level**

LEDs	Meaning
red, orange, green	Battery charged
red, orange	Battery partially charged
red	Battery needs to be charged

1. Press the button (21) next to the charge level indicator button (22) on the battery (19). The LEDs of the charge level indicator show how much charge remains in the battery.



- Charge the battery (19) when only the red LED on the charge level indicator (22) is illuminated.

## Charging the battery

See also the charger instruction manual.

### Notes

- If warm, allow the battery to cool before charging.
- Do not expose the battery to direct sunlight for long periods and do not place it on a radiator (max. 50°C).

### Charging the battery

- Remove the battery (19) from the device.
- Push the battery (19) into the charging slot of the battery charger (18).
- Connect the battery charger (18) to a power outlet.
- After charging, disconnect the battery charger (18) from the mains.
- Pull the battery (19) out of the battery charger (18).

### Control LEDs on the charger (18):

green	red	Meaning
lights up	—	<ul style="list-style-type: none"> <li>Battery is fully charged</li> <li>stand-by (No battery inserted)</li> </ul>
—	lights up	Battery is charging
—	flashes	Battery is over-heated
flashes	flashes	Battery is defective

## Operation

### Working with the device

**▲ WARNING!** Risk of injury! Pay attention to the following instructions.

- Do not cut damp or wet grass.
- Before starting the device, make sure that the cutting unit is not in contact

with stones, debris or other foreign objects.

- Switch on the device before approaching the grass to be cut.
- Avoid over-stressing the device while working.
- Avoid any contact with fixed obstacles (rocks, walls, picket fences, etc.). The nylon line on the spool would wear out quickly.
- Avoid using the device in bad weather, especially if there is a danger of lightning!
- Do not try to lock the on/off switch in place. It must switch off the motor after releasing the switch.

### Cutting grass

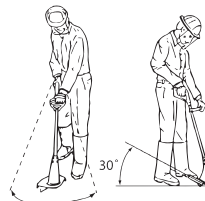

- Cut grass by swivelling the device to the right and left.
- Cut slowly and keep the device tilted forward by approx. 30° when cutting.
- Cut long grass in layers from top to bottom.

### Lawn edge trimming

To trim lawn edges, guide the device slowly along the lawn edges.

### Settings (Fig. C.3/C.4/C.5)

- Position of motor head: 180°
- Cutting angle position: 5
- Spacer in resting position

**Make sure that you are protected from the cutting unit by the protective cover (13) when working.**

## Inserting and removing the battery

**▲ WARNING!** Risk of injury due to unintentional start-up. Only insert the rechargeable battery into the device once the device is fully prepared for use.

**NOTICE!** Risk of damage! An incorrect battery can damage the device and battery.

### Inserting the battery

1. Push the battery (19) along the guide into the battery holder (4).  
You will hear the battery click into place.

### Removing the battery

1. Press and hold the battery release (20) on the battery (19).
2. Pull the battery out of the battery holder (4).

## Switching on and off

**▲ WARNING!** Risk of injury due to unintentional continuous operation of the tool. Before inserting the batteries into the device, check that the on/off switch (2) works properly and returns to the off position when released.

**▲ CAUTION!** Ensure your stance is stable and hold the device tightly with both hands and away from your body. Before switching the device on, make sure that it is not touching any objects.

**▲ WARNING!** Risk of injury due to rotation of the cutting unit. Allow the cutting unit to come to a complete stop. Keep hands and feet away!

### Switching on

1. Insert the rechargeable battery (19) into the tool.
2. Press the switch lock (3).
3. Press and hold the On/off switch (2).
4. Release the switch lock (3).

## Switching off

1. To turn it off, release the on/off switch (2).
2. Remove the rechargeable battery (19) from the device if you are leaving the device unattended or if you have finished working.

## Transport

Information on transporting the tool:

- Switch off the device and remove the battery (19). Make sure that all moving parts have come to a complete stop.
- Always carry the device with two hands: one hand on the handle (1) and the other hand on the auxiliary handle (6).

## Cleaning, maintenance and storage

**▲ WARNING!** Risk of injury due to unintentional start-up. Protect yourself when performing maintenance or cleaning work. Switch off the device and remove the battery (19).

You should have any repair and maintenance work that is not described in these instructions carried out by our Service Centre. Only use original replacement parts.

### Cleaning

**▲ WARNING!** Electric shock! Never spray down the device with water.

**NOTICE!** Risk of damage. Chemical substances may attack the plastic parts of the machine. Do not use any cleaning agents or solvents.

- Keep the ventilation slits, motor housing and handles of the machine clean. Use a damp cloth or brush to do this.

**▲ WARNING!** Risk of injury from dangerous, moving parts! Be careful with the line cutter. It can cause serious lacerations.

- After each use, remove all grass and dirt from the protective cover and the cutting unit.

## Maintenance

### Replacing the spool (Fig. D)

The correct winding direction of the spool (15) is specified in the spool cap (14) and on the spool. The arrows on the spool cover (26) indicate the direction of rotation of the motor.

#### Procedure

1. Remove the battery (19) from the device.
2. the spool cap (14) by simultaneously pressing the two releases (27) on the spool cap.
3. Remove the spool cover (26) and take out the old spool (15).
4. Press the line ends of the new spool out of the spool slots (31).
5. Insert the new spool (15) into the spool cap (14). The side of the spool, on which the rotation direction is indicated by arrows, must be visible after insertion.
6. Insert both line ends through the line outlet loops opposite each other (28).
7. Put the spool cover (26) back on the spool cap (14). Make sure that the releases (27) on the cover fit precisely into the recesses on the spool cap. You will hear them snap into place.
8. Pull on the line ends and press on the locking button (29) repeatedly until the line end protrudes about 1 cm beyond the line cutter (30).
9. Check the line cutter.

Never use the device without a line cutter or with a defective line cutter. Contact the service centre if the line cutter is damaged.

### Winding up spare line

1. Thread an end of the spare line through the opening ((32)) of the spool (15).
2. Wind the line in the winding direction of the spool. Pay attention to the arrows on the top of the spool (15).

### Storage

Always store the device:

- clean
- dry
- protected against dust
- out of the reach of children

The storage temperature for the rechargeable battery and the device is between 0°C and 45°C. Avoid extreme cold or heat during storage to ensure the battery output is not adversely affected.

Remove the rechargeable battery from the device before storing the device (see the separate operating instructions for the battery and charger).

Do not lie the device down on the protective cover. It is best to hang it on the upper handle so that the protective cover does not touch any other objects. There is a risk that the protective cover will become deformed, thus changing the dimensions and safety characteristics.

## Disposal/ environmental protection

Remove the battery from the device and recycle the device, battery, accessories and packaging in an environmentally-friendly manner.



Waste electrical and electronic equipment (WEEE) must not be disposed of with domestic waste.

The symbol of the crossed-out wheeled bin means that this product must not be disposed of as unsorted municipal waste at the end of its useful life.

**Directive 2012/19/EU on waste electrical and electronic equipment:**

Consumers are legally obliged to recycle electrical and electronic equipment in

an environmentally sound manner at the end of its life. In this way, environmentally friendly and resource-saving recycling is ensured.

Depending on the implementation in national law, you may have the following options:

- Return to a shop,
- Hand over to an official collection point,
- Return to the manufacturer/distributor.

This does not affect accessories enclosed with the old devices or tools without any electrical components.

## Troubleshooting

The following table will assist you in fixing faults:

Problem	Possible cause	Troubleshooting
Device does not start	Rechargeable battery (19) discharged	Charge the battery (see the separate operating instructions for the rechargeable battery and charger)
	Rechargeable battery (19) not inserted	<i>Inserting the battery, p. 34</i>
	On/Off switch (2) is broken Defective motor	contact the service centre.
Device works with interruptions	Internal loose contact	contact the service centre.
	On/Off switch (2) is broken	
Strong vibrations, loud noises	Cutting unit dirty	Clean the cutting unit (see <i>Cleaning, maintenance and storage, p. 34</i> )
	Defective motor	contact the service centre.

Problem	Possible cause	Troubleshooting
Bad cutting results	The line spool (15) does not have enough cutting line	<i>Extending the cutting line, p. 32</i> <i>Replacing the spool (Fig. D), p. 35</i>
	The cutting line is not guided out of the spool cap (14)	Remove the spool cover (26) from the spool cap and thread the cutting line through the line outlet loop (28) to the outside, then close the spool cover again
	Cutting unit dirty	Clean the cutting unit (see <i>Cleaning, maintenance and storage, p. 34</i> )
	Low battery power	Charge the battery (see the separate operating instructions for the rechargeable battery and charger)

## Service

### Guarantee

Dear Customer,

This product is provided with a 3 year guarantee from the date of purchase.

In case of defects, you have statutory rights against the seller of the product.

These statutory rights are not restricted by our guarantee presented below.

### Terms of Guarantee

The guarantee period begins on the date of purchase. Please retain the original receipt. This document is required as proof of purchase.

If a material or manufacturing defect occurs within three years of the date of purchase of this product, we will repair or replace – at our choice – the product for you free of charge. This guarantee requires the defective product and proof of purchase to be presented within the three-year period with a brief written description of what constitutes the defect and when it occurred.

If the defect is covered by our guarantee, you will receive either the repaired product or a new product. No new guarantee period begins on repair or replacement of the product.

### Guarantee Period and Statutory Claims for Defects

The guarantee period is not extended by the guarantee service. This also applies for replaced or repaired parts. Any damages and defects already present at the time of purchase must be reported immediately after unpacking. Repairs arising after expiry of the guarantee period are chargeable.

### Guarantee Cover

The product has been carefully produced in accordance with strict quality guidelines and conscientiously checked prior to delivery.

The guarantee applies for all material and manufacturing defects. This guarantee does not extend to cover product parts that are subject to normal wear and may therefore be considered as wearing parts

(e.g. Spool) or to cover damage to breakable parts.

This guarantee shall be invalid if the product has been damaged, used incorrectly or not maintained. Precise adherence to all of the instructions specified in the operating manual is required for proper use of the product. Intended uses and actions against which the operating manual advises or warns must be categorically avoided.

The product is designed only for private and not commercial use. The guarantee will be invalidated in case of misuse or improper handling, use of force, or interventions not undertaken by our authorised service branch.

**Processing in Case of Guarantee**

To ensure efficient handling of your query, please follow the directions below:

- Please have the receipt and identification number (IAN 446015\_2307) ready as proof of purchase for all enquiries.
- Please find the item number on the rating plate.
- Should functional errors or other defects occur, please initially contact the service department specified below by **telephone** or by **e-mail**. You will then receive further information on the processing of your complaint.
- After consultation with our customer service, a product recorded as defective can be sent postage paid to the service address communicated to you, with the proof of purchase (receipt) and specification of what constitutes the defect and when it occurred. In order to avoid acceptance problems and additional costs, please be sure to use only the address communicated to you. Ensure that the consignment is not sent carriage forward or by bulky goods,

express or other special freight. Please send the appliance inc. all accessories supplied at the time of purchase and ensure adequate, safe transport packaging.

**Repair service**

For repairs **that are not covered by warranty**, contact the service centre. They will gladly create a cost estimate for you.

- We can only work on devices which are sent in properly packed and with postage paid.

**Note:** Please send your device cleaned and with an indication of the defect to the address named for the service centre.

- The following are not accepted: devices sent in without prepaid postage, sent as bulky goods, sent as an Express shipment, or devices sent as any other form of special freight.
- We will dispose of defective devices you ship to us free of charge.

**Service Centre**

**GB Service Great Britain**  
 Tel.: 0800 404 7657  
 E-mail: [grizzly@lidl.co.uk](mailto:grizzly@lidl.co.uk)  
**IAN 446015\_2307**

**MT Service Malta**  
 Tel.: 80062230  
 E-mail: [grizzly@lidl.com.mt](mailto:grizzly@lidl.com.mt)  
**IAN 446015\_2307**

**Importer**

Please note that the address below is not a service address. Contact the service centre named above first.

Grizzly Tools GmbH & Co. KG  
 Stockstädter Str. 20  
 63762 Großostheim  
 GERMANY  
[www.grizzlytools.de](http://www.grizzlytools.de)

## Spare parts and accessories

You can get spare parts and accessories from [www.grizzlytools.shop](http://www.grizzlytools.shop). If you have any problems with your order, contact us via our online shop. If you have any other questions, contact the Service Centre, p. 38

Pos. nr.	Name	Order No.
6	Auxiliary handle	91099416
13+30	Protective cover+Line cutter	91099417
15	Spool	13600210

# Translation of the original EC declaration of conformity

Product: **Cordless Grass Trimmer**

Model: **PRTA 20-Li C3**

Serial number: 000001 - 265000

The object of the declaration described above is in conformity with the relevant Union harmonisation legislation:

**2006/42/EC • 2014/30/EU • 2000/14/EC & 2005/88/EC •  
2011/65/EU & (EU) 2015/863  
Product with battery Smart PAPS 204 A1/  
Smart PAPS 208 A1: 2014/53/ EU**

The object of the declaration described above is in conformity with Directive 2011/65/EU of the European Parliament and of the Council of 8 June 2011 on the restriction of the use of certain hazardous substances in electrical and electronic equipment.

To ensure conformity, the following harmonised standards and national standards and regulations have been applied:

**EN 60335-1:2012/A15:2021 • EN 50636-2-91:2014  
EN IEC 55014-1:2021 • EN IEC 55014-2:2021  
EN IEC 63000:2018  
Product with battery Smart PAPS 204 A1/Smart PAPS 208 A1:  
EN 301 489-1 V2.2.3:2019 • EN 301 489-17 V3.2.4:2020  
EN 300 328 V2.2.2:2019 • EN 50663:2017**

In accordance with the Directive 2000/14/EC relating to noise emission, the following is confirmed:

Sound power level ( $L_{WA}$ )

- Measured: 90.5 dB

- Guaranteed: 92 dB

Followed conformity assessment procedure according to 2000/14/EC , Annex VI.

Notified body: TÜV SÜD Industrie Service GmbH, Westendstrasse 199, 80686

München, NB 0036

This declaration of conformity is issued under the sole responsibility of the manufacturer:

**CE** Grizzly Tools GmbH & Co. KG  
Stockstädter Str. 20  
63762 Großostheim  
GERMANY  
06.02.2024



Christian Frank  
Authorised representative of documentation



# Sommaire

## Introduction.....41

Utilisation conforme.....	41
Matériel livré/Accessoires.....	42
Aperçu.....	42
Description fonctionnelle.....	43
Caractéristiques techniques.....	43

## Consignes de sécurité.....45

Signification des consignes de sécurité.....	45
Pictogrammes et symboles.....	45
Utilisation sûre de débroussailleuses.....	46
Risques résiduels.....	49

## Préparation..... 49

Éléments de commande.....	50
Montage.....	50
Réglages de l'appareil.....	50
Contrôlez l'état de charge de la batterie.....	52
Recharger la batterie.....	52

## Fonctionnement..... 52

Travailler avec l'appareil.....	52
Couper l'herbe.....	53
Couper des bordures.....	53
Insérer et retirer la batterie.....	53
Mise en marche et arrêt.....	53

## Transport..... 54

## Nettoyage, entretien et stockage.....54

Nettoyage.....	54
Maintenance.....	54
Stockage.....	55

## Recyclage/protection de l'environnement.....55

## Diagnostic de pannes.....56

## Service..... 57

Garantie (Belgique).....	57
Garantie (France).....	58
Service de réparation.....	61

Service-Center..... 61

Importateur..... 61

## Pièces de rechange et accessoires..... 61

## Traduction de la déclaration CE de conformité originale.....62

## Vue éclatée.....215

# Introduction

Nous vous félicitons pour l'achat de votre nouvelle débroussailleuse sans fil (ci-après dénommé appareil ou outil électrique).

Vous avez ainsi opté pour un produit de grande qualité. La qualité de cet appareil a été contrôlée au cours de la production, et il a été soumis à un contrôle final. Le bon fonctionnement de votre appareil est ainsi garanti.



Le mode d'emploi fait partie intégrante de cet appareil. Il contient des informations importantes sur la sécurité, l'utilisation et le recyclage. Lisez attentivement le mode d'emploi. Familiarisez-vous avec les éléments de commande et l'utilisation correcte de l'appareil. Utilisez l'appareil uniquement de la façon décrite et pour les domaines d'applications indiqués. Veillez à bien conserver le mode d'emploi et à remettre l'ensemble des documents en cas de cession de l'appareil à des tierces personnes.

## Utilisation conforme

Cet appareil est exclusivement destiné à l'utilisation suivante<sup>o</sup>:

- Coupe d'herbe dans les jardins et le long des plates-bandes.

N'utilisez pas l'appareil pour couper des haies ou des buissons.

L'utilisation de l'appareil est interdite sous la pluie ou dans un environnement humide.

L'appareil est destiné à être utilisé par des adultes. Les jeunes de plus de 16 ans ne doivent utiliser cet appareil que sous la surveillance d'un adulte.

Toute autre utilisation qui n'est pas expressément préconisée dans ce mode d'emploi peut constituer un sérieux danger pour l'utilisateur et entraîner des dommages à l'appareil. L'opérateur ou l'utilisateur de l'appareil est responsable des accidents ou des dommages causés aux autres personnes ou à leurs biens. L'appareil est destiné à être utilisé dans le domaine du bricolage. Il n'a pas été conçu pour une utilisation professionnelle constante. Une utilisation commerciale annule la garantie.

Le fabricant ne peut être tenu responsable des dommages causés par une utilisation inappropriée ou par une manipulation incorrecte.

L'appareil fait partie de la gamme **X 20 V TEAM** et peut être utilisé avec les batteries de la gamme **X 20 V TEAM**.

Les batteries de la gamme **X 20 V TEAM** doivent être chargées uniquement avec des chargeurs appartenant à la gamme **X 20 V TEAM**.

## Matériel livré/Accessoires

Déballer l'appareil et vérifiez le matériel livré.

Éliminez correctement les matériaux d'emballage.

- Coupe-bordures sans fil
- Capot de protection
- Poignée auxiliaire
- 2× Bobine (1× prémontée)
- Galet d'espacement
- 4× Vis
- Traduction de la notice originale

**Batterie et chargeur non fournis.**

## Aperçu

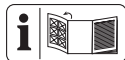

Vous trouverez les représentations de l'appareil sur le volet rabattable avant et arrière.

- 1 Poignée
  - 2 Interrupteur Marche/Arrêt
  - 3 Verrouillage d'enclenchement
  - 4 Support batterie
  - 5 Logement de la bobine de rechange
  - 6 Poignée auxiliaire
  - 7 Élément de poignée
  - 8 Dispositif de blocage (Tête du moteur)
  - 9 Douille filetée
  - 10 Tube télescopique
  - 11 Tête du moteur
  - 12 Bouton de verrouillage (Angle d'inclinaison)
  - 13 Capot de protection
  - 14 Capsule
  - 15 Bobine
  - 16 Galet d'espacement
  - 17 Étrier d'écartement (protection des plantes)
  - 18 Chargeur de batterie
  - 19 Batterie
  - 20 Déverrouillage de batterie
  - 21 Touche (Indicateur de charge)
  - 22 Indicateur de charge
- Fig. A**
- 23 Vis (Capot de protection)
- Fig. B**
- 24 Logement pour poignée auxiliaire
  - 25 Vis à poignée
- Fig. D**
- 26 Cache de la bobine

- 27 Déverrouillage (Cache de la bobine)
- 28 CÉillet de sortie de fil
- 29 Bouton de verrouillage (Capsule)
- 30 Coupe-fil
- 31 Fente (Bobine)
- 32 Ouverture (Bobine)

## Description fonctionnelle

La débroussailleuse sans fil possède comme dispositif de coupe un système à deux fils avec avance entièrement automatique.

De plus, l'appareil est équipé de :

- tube télescopique réglable en aluminium
- tête du moteur pivotante/rotative
- poignée auxiliaire réglable
- capot de protection avec coupe-fil
- étrier d'écartement (protection des plantes)

Pour savoir quelles fonctions remplissent les éléments de commande, veuillez vous reporter aux descriptions suivantes.

## Caractéristiques techniques

### Coupe-bordures sans fil

..... **PRTA 20-Li C3**

Tension assignée  $U$

..... 20 V  $\approx$  (Tension continue)

Poids avec batterie (20 V, 4,0 Ah)

.....  $\approx 2,6$  kg

Vitesse à vide  $n_0$  ..... 8500 min<sup>-1</sup>

Type de protection ..... IPX0

Rayon de coupe .....  $\varnothing$  250 mm

Bobine

- Épaisseur de fil .....  $\varnothing$  1,4 mm

- Longueur de fil ..... 2x5 m

Niveau de pression acoustique ( $L_{pA}$ )

..... 75,7 dB;  $K_{pA}=3$  dB

Niveau de puissance acoustique ( $L_{WA}$ )

- mesuré ..... 90,5 dB;  $K_{WA}=1,91$  dB

- garanti ..... 92 dB

Vibration ( $a_h$ )

- Poignée ..... 1,34 m/s<sup>2</sup>;  $K=1,5$  m/s<sup>2</sup>

- Poignée auxiliaire

..... 1,22 m/s<sup>2</sup>;  $K=1,5$  m/s<sup>2</sup>

Batterie ..... Li-Ion

Température .....  $\leq 50$  °C

- Procédure de charge ..... 4 - 40 °C

- Fonctionnement ..... -20 - 50 °C

- Stockage ..... 0 - 45 °C

Batterie PARKSIDE Performance Smart

Smart PAPS 204 A1/Smart PAPS 208 A1

- bande de fréquences

..... 2400-2483,5 MHz

- puissance émise .....  $\leq 20$  dBm

Les valeurs sonores et de vibration ont été déterminées selon les normes et réglementations citées dans la déclaration de conformité.

La valeur totale de vibrations et la valeur d'émissions sonores indiquées ont été calculées selon une méthode d'essai standardisée et peuvent être utilisées comme moyen de comparaison entre un outil électrique et un autre. La valeur totale de vibrations et la valeur d'émissions sonores indiquées peuvent également être utilisées pour une évaluation préliminaire de la pollution sonore.

**▲ AVERTISSEMENT !** Les émissions de vibrations et les émissions sonores pendant l'utilisation réelle de l'outil électrique peuvent différer des valeurs indiquées, en fonction de la manière dont l'outil électrique est utilisé. Essayez de maintenir aussi faible que possible la contrainte que constituent les vibrations. Mesures à titre d'exemple pour réduire la contrainte que constituent les vibrations : limiter le temps de travail. Il faut à ce titre tenir compte de toutes les parties du cycle d'exploitation

(par exemple les temps au cours desquels l'outil électrique est éteint, et ceux au cours desquels il est certes allumé, mais fonctionne hors charge).

### Temps de charge

L'appareil fait partie de la gamme **X 20 V TEAM** et peut être utilisé avec les batteries de la gamme **X 20 V TEAM**.

Les batteries de la gamme **X 20 V TEAM** doivent être chargées uniquement avec des chargeurs appartenant à la gamme **X 20 V TEAM**.

Nous vous recommandons de faire fonctionner cet appareil exclusivement avec les batteries suivantes : PAP 20 B1,

PAP 20 B3, Smart PAPS 204 A1, Smart PAPS 208 A1

Nous vous recommandons de recharger ces batteries avec les chargeurs suivants : PLG 20 A3, PLG 20 A4, PLG 20 C1, PLG 20 C2, PLG 20 C3, PDSLIG 20 A1, Smart PLGS 2012 A1

Caractéristiques techniques de la batterie et du chargeur : voir notice séparée.

Le temps de charge est influencé entre autres par des facteurs tels que la température ambiante et celle de la batterie, ainsi que par la tension d'alimentation présente et peut par conséquent ne pas correspondre le cas échéant aux valeurs indiquées.

Temps de charge (en min)	PAP 20 A1 PAP 20 A2 PAP 20 B1	PAP 20 A3 PAP 20 B3 Smart PAPS 204 A1	Smart PAPS 208 A1
PLG 20 A1 PLG 20 A4 PLG 20 C1	60	120	240
PLG 20 C2	45	80	165
PLG 20 A2 PLG 20 A3 PLG 20 C3 PDSLIG 20 A1 PDSLIG 20 B1	35	60	120
PLG 201 A1	135	250	500
Smart PLGS 2012 A1	35	45	50

## Consignes de sécurité



**ATTENTION !** Lors de l'utilisation d'appareils électriques, les mesures de sécurité fondamentales suivantes doivent être observées pour la protection contre l'électrocution, le risque de blessure et le risque d'incendie.

**▲ AVERTISSEMENT !** Dommages corporels et dégâts matériels liés à une manipulation inadaptée de la batterie. Respectez les consignes de sécurité et informations relatives au chargement et à l'utilisation correcte qui sont indiquées dans le mode d'emploi de votre batterie et chargeur de la gamme **X 20 V TEAM**. Vous trouverez une description détaillée du processus de charge et de plus amples informations dans ce mode d'emploi séparé.

### Signification des consignes de sécurité

**▲ DANGER !** Si vous ne suivez pas cette consigne de sécurité, un accident se produira. Cela

entraînera des blessures graves, voire la mort.

**▲ AVERTISSEMENT !** Si vous ne suivez pas cette consigne de sécurité, un accident peut se produire. Cela peut entraîner des blessures graves, voire la mort.

**▲ PRUDENCE !** Si vous ne suivez pas cette consigne de sécurité, un accident se produira. Cela peut entraîner des blessures physiques mineures ou modérées.

*REMARQUE !* Si vous ne suivez pas cette consigne de sécurité, un accident se produira. Cela peut entraîner des dommages matériels.

## Pictogrammes et symboles

### Pictogrammes sur l'appareil



L'appareil fait partie de la gamme **X 20 V TEAM** et peut être utilisé avec les batteries de la gamme **X 20 V TEAM**. Les batteries de la gamme **X 20 V TEAM** doivent être chargées uniquement avec des chargeurs appartenant à la gamme **X 20 V TEAM**.



Attention !



Lire le mode d'emploi



Les appareils électriques ne doivent pas être jetés avec les déchets ménagers.



Rayon de coupe



Éloignez les autres personnes. Elles pourraient être blessées par des corps étrangers projetés.



Après l'extinction, le dispositif de coupe continue de tourner pendant quelques secondes. Gardez les pieds et les mains à l'écart.



Utiliser une protection auditive/Utiliser une protection oculaire



L'utilisation de l'appareil est interdite sous la pluie ou dans un environnement humide.



Retirez la batterie avant des travaux d'entretien.



Niveau de puissance acoustique garanti  $L_{WA}$  en dB.



Éloigner de l'appareil les personnes présentes



Risques de blessure à cause des pièces expulsées !



Lors du réglage des positions de travail, veillez à être protégé par le capot de protection devant le dispositif de coupe.

### Pictogrammes dans la notice d'utilisation



Attention !

## Utilisation sûre de débroussailleuses

### Remarques générales

- Lisez attentivement le mode d'emploi. Familiarisez-vous avec les éléments de commande et l'utilisation correcte de l'appareil.
- Cet appareil n'est pas conçu pour être utilisé par des enfants, des personnes aux capacités physiques, sensorielles ou mentales limitées ou manquant d'expérience ou de connaissances, ou par des personnes qui ne sont pas familiarisées avec les instructions. Les enfants doivent être surveillés pour vérifier qu'ils

ne jouent pas avec l'appareil. Le nettoyage et les travaux d'entretien ne doivent pas être effectués par des enfants.

- Les directives locales peuvent prévoir la limite d'âge pour l'utilisateur.
- L'appareil ne doit pas être utilisé à des altitudes supérieures à 2000 m.
- Il est à noter que l'utilisateur est lui-même responsable des accidents ou des mises en danger d'autrui ou de sa propriété.
- Respectez la protection sonore et les directives locales.
- N'utilisez jamais l'appareil lorsque des personnes, en particulier des enfants, ou des animaux se trouvent à proximité.

### **Préparation**

- N'utilisez jamais l'appareil avec des dispositifs de protection ou capots de protection endommagés ou absents.
- Avant l'utilisation de l'appareil, vérifiez toujours visuellement si les dispositifs de protection ou caches de protection sont endommagés, manquants ou mal installés.

- Avant de mettre la machine en marche et après tout choc, vérifiez les signes d'usure ou de dommage sur l'appareil, et faites effectuer les réparations nécessaires.

### **Fonctionnement**

- Portez une protection oculaire, un pantalon long et des chaussures solides pendant toute la durée d'utilisation de la machine.
- Soyez attentif et faites attention à ce que vous faites ; commencez le travail avec l'appareil raisonnablement. N'utilisez pas l'appareil si vous êtes fatigué ou sous l'influence de l'alcool, de drogues ou de médicaments.
- Travaillez uniquement en plein jour ou avec un bon éclairage artificiel.
- Évitez d'utiliser l'appareil par mauvais temps, en particulier en cas de risque d'éclairs.
- Évitez d'utiliser l'appareil sur une herbe mouillée.
- Ne travaillez jamais sur des pentes excessivement pentues.
- Gardez toujours les mains et les pieds éloignés du dispositif de coupe, surtout si vous allumez le moteur.

- Avertissement ! Ne touchez pas les pièces mobiles dangereuses avant d'avoir retiré la batterie et tant qu'elles ne sont pas totalement à l'arrêt.
- Ne remplacez jamais le dispositif de coupe non métallique par un dispositif de coupe métallique.
- Évitez toute position anormale du corps. Veillez à avoir une position sûre pour pouvoir conserver l'équilibre à tout instant lors de travaux en pente.
- Marchez lentement. Ne courez pas avec l'appareil dans les mains.
- Assurez-vous toujours que les ouïes de ventilation ne sont pas obstruées par des corps étrangers.
- Éteignez l'appareil et retirez la batterie (19). Assurez-vous que toutes les pièces en mouvement sont à l'arrêt complet
  - à chaque fois que vous vous éloignez de l'appareil,
  - avant de retirer des blocages ou obstructions,
  - avant de vérifier l'appareil, de le nettoyer ou de travailler dessus.
  - Après le contact avec un corps étranger,
- toujours lorsque la machine commence à vibrer de manière inhabituelle.
- Si l'appareil commence à vibrer de manière inhabituellement forte, il faut le vérifier immédiatement, retirez la batterie et:
  - vérifiez si des pièces sont desserrées et resserrez-les,
  - recherchez des détériorations,
  - remplacez les pièces défectueuses. Adressez-vous au Centre de SAV.
- **Éteignez immédiatement l'appareil si un accident ou un incident se produit pendant l'utilisation. Veuillez soigner la blessure de manière adéquate, ou veuillez faire appel à un médecin.** Pour éliminer les perturbations, veuillez vous reporter au chapitre « Diagnostic de pannes » ou contactez notre centre de SAV.
- **Utiliser uniquement les accessoires recommandés par PARKSIDE.** Des accessoires inadaptés peuvent provoquer un choc électrique ou un incendie.



## Nettoyage, entretien et stockage

- Coupez l'entraînement et retirez la batterie. Attendez que toutes les pièces en mouvement se soient immobilisées et laissez l'appareil refroidir lorsque celui-ci est arrêté pour un entretien, une réparation, le stockage ou le remplacement d'une pièce d'accessoire.
- Pour des raisons de sécurité, remplacez les pièces usées ou endommagées. N'utilisez que des pièces de rechange et accessoires d'origine. L'utilisation de pièces étrangères provoque la perte immédiate du droit à la garantie.
- Vérifiez et entretenez régulièrement la machine. Faites réparer la machine uniquement dans un atelier agréé.
- Conservez l'appareil hors de portée des enfants.

## Risques résiduels

Même si cet outil électrique est utilisé d'une manière conforme, il reste toujours des risques résiduels. Les risques suivants peuvent exister dans le cadre de

la construction et l'exécution de cet outil électrique :

- Blessures aux yeux, si aucune protection oculaire appropriée n'est portée.
- Dégâts auditifs, si aucune protection auditive appropriée n'est portée.
- Dommages à la santé, résultants des oscillations mains-bras, lorsque l'appareil est utilisé trop longtemps ou qu'il n'est pas utilisé ou entretenu correctement.
- Blessures par coupure

**▲ AVERTISSEMENT !** Risque lié au champ électromagnétique généré pendant le fonctionnement de l'appareil. Le champ peut dans certaines circonstances nuire aux implants médicaux actifs ou passifs. Pour réduire les risques de blessures graves voire mortelles, nous recommandons aux personnes porteuses d'implants médicaux de consulter leur médecin, ainsi que le fabricant de leur implant médical avant d'utiliser l'appareil.

## Préparation

**▲ AVERTISSEMENT !** Risque de blessures lié au démarrage involontaire de l'appareil. Insérez la batterie dans

l'appareil uniquement lorsque celui-ci est entièrement prêt à être utilisé.

## Éléments de commande

Avant la première mise en service de l'appareil, familiarisez-vous avec les éléments de commande.

### • Verrouillage d'enclenchement (3)

- Bloque l'interrupteur Marche/Arrêt pour éviter tout actionnement involontaire.
- Déverrouillage : appuyer

### • Interrupteur Marche/Arrêt (2)

- Mise en marche : appuyer
- Arrêt : relâcher

### • Vis à poignée (Fig. C.1)

La vis à poignée (25) déverrouille/verrouille le réglage angulaire de la poignée auxiliaire (6).

### • Douille fileté (Fig. C.2)

La douille fileté (9) déverrouille/verrouille le réglage en longueur du tube télescopique (10).

### • Dispositif de blocage, Tête du moteur (Fig. C.3)

Le dispositif de blocage (8) déverrouille/verrouille le réglage de la position de la tête du moteur (11).

### • Bouton de verrouillage, Angle d'inclinaison (Fig. C.4)

Le bouton de verrouillage (12) déverrouille/verrouille le réglage angulaire du tube télescopique (10).

## Montage

**▲ AVERTISSEMENT !** Risque de blessures lié au démarrage involontaire de l'appareil. Insérez la batterie dans l'appareil uniquement lorsque celui-ci est entièrement prêt à être utilisé.

## Monter le galet d'espacement et le capot de protection

### Procédure (Fig. A)

1. Enfoncez le galet d'espacement (16) jusqu'en butée dans les ouvertures situées sur la tête du moteur (11). Pour cela, le galet d'espacement (16) est orienté vers le haut.
2. Placez le capot de protection (13) sur la tête du moteur (11).
3. Vissez solidement le capot de protection avec les quatre vis (23).

## Monter la poignée auxiliaire

### Procédure (Fig. B)

1. Desserrez et retirez la vis à poignée prémontée (25) de la poignée auxiliaire (6).
2. Glissez la poignée auxiliaire (6) sur le logement (24). Pour cela, le logement de la bobine de rechange (5) est orienté vers le haut.
3. Enfichez la vis à poignée (25) par l'orifice traversant du logement (24) pour poignée auxiliaire.
4. Vissez solidement la poignée auxiliaire (6) avec la vis à poignée (25).

## Réglages de l'appareil

### Déplacer la poignée auxiliaire

Vous pouvez mettre la poignée auxiliaire (6) dans différentes positions. Réglez la poignée auxiliaire de manière à ce que la capsule (14) soit légèrement inclinée vers l'avant en position de travail (voir *Couper l'herbe*, p. 53).

### Procédure (Fig. C.1)

1. Desserrez la vis à poignée (25).
2. Réglez la poignée auxiliaire (6) dans la position souhaitée. Les crans intégrés empêchent un dérèglement involontaire de la poignée.
3. Resserrez la vis à poignée (25).

## Régler la hauteur du tube télescopique

Le tube télescopique (10) vous permet de régler l'appareil en fonction de votre taille.

### Procédure (Fig. C.2)

1. Desserrez la douille fileté (9).
2. Amenez le tube télescopique (10) à la longueur souhaitée.
3. Revissez fermement la douille fileté (9).

## Régler la position de la tête du moteur

**▲ AVERTISSEMENT !** Risque de blessures ! Le capot de protection ne doit pas être détourné de l'utilisateur. Laissez la position de la tête du moteur (11) dans la position 0° lorsque vous utilisez l'appareil comme débroussailleuse dans les positions d'angle de coupe à 1 - 4.

La position de la tête du moteur (11) peut être tournée à 180°.

### Procédure (Fig. C.3)

1. Appuyez sur le dispositif de blocage (8) pour libérer le verrouillage.
2. Tournez l'élément de poignée (7) jusqu'à ce que la tête du moteur soit dans la position souhaitée. Le dispositif de blocage (8) doit être réenclenché avant que vous puissiez utiliser l'appareil en toute sécurité.

## Régler l'angle de coupe

En changeant l'angle de coupe, vous pouvez également débroussailler des endroits inaccessibles, p. ex. sous des bancs et saillies.

### Procédure (Fig. C.4)

1. Appuyez sur le bouton de verrouillage (12) pour modifier l'angle d'inclinaison.
2. Inclinez le tube télescopique (10) jusqu'à atteindre la position souhaitée.

Les 5 réglages suivants sont possibles :

Position	Angle d'inclinaison
1	15°
2	30°
3	45°
4	60°
5	75°

### Fonction de débroussailleuse (Fig. C.3/C.4)

- Position de l'angle de coupe 1 - 4
- Position de la tête du moteur 0°

### Fonction de coupe-bordure (Fig. C.3/C.4)

- Position de l'angle de coupe 5
- Position de la tête du moteur 180°

## Déplacer l'étrier d'écartement

L'étrier d'écartement (protection des plantes) (17) isole le dispositif de coupe des plantes et des troncs.

### Procédure (Fig. C.5)

1. Abaissez l'étrier d'écartement (17).
2. Relevez l'étrier d'écartement (17) (position de repos) lorsqu'il n'est pas utile.

## Prolonger le fil de coupe

L'appareil est équipé d'un dispositif d'avance de fil entièrement automatique. Le fil se prolonge automatiquement à chaque allumage. Pour que le système automatique de rallonge du fil fonctionne correctement, la bobine (15) doit être arrêtée avant que vous ne rallumiez l'appareil. Si les fils sont plus longs au début que le circuit de découpe, ils sont raccourcis raccourci automatiquement à la bonne longueur par le coupe-fil (30).

### Procédure (Fig. D)

1. Contrôlez régulièrement si les fils en nylon sont endommagés et si le fil de coupe dispose encore de la longueur définie par le coupe-fil.

2. **Si vous ne voyez pas les extrémités du fil :**  
remplacez la bobine (voir *Maintenance*, p. 54).
3. **Régler manuellement la longueur du fil :**  
retirez la batterie (19) de l'appareil !  
Tirez légèrement sur l'extrémité de fil et appuyez, le cas échéant plusieurs fois, sur le bouton de verrouillage (29) jusqu'à ce que l'extrémité de fil ressorte un peu au-dessus du coupe-fil (30).

## Contrôlez l'état de charge de la batterie

LED	Signification
rouge, orange, vert	batterie chargée
rouge, orange	batterie partiellement chargée
rouge	la batterie doit être chargée

1. Appuyez sur la touche (21) à côté de l'indicateur de charge (22) sur la batterie (19).  
Les LED de l'indicateur de charge affichent l'état de charge de la batterie.
2. Rechargez la batterie (19) lorsqu'il ne reste plus que la LED rouge allumée sur l'indicateur de charge (22).

## Recharger la batterie

Voir également le mode d'emploi du chargeur.

### Remarques

- Lorsqu'une batterie est chaude, laissez-la refroidir avant de la charger.
- La batterie ne doit pas être exposée pendant une longue durée à un ensoleillement important ni être posée sur des radiateurs (max. 50 °C).

### Recharger la batterie

1. Retirez la batterie (19) de l'appareil.

2. Faites glisser la batterie (19) dans le compartiment de charge du chargeur de batterie (18).
3. Branchez le chargeur de batterie (18) sur une prise de courant.
4. À la fin de la charge complète, retirez le chargeur de batterie (18) de la prise électrique.
5. Retirez la batterie (19) du chargeur de batterie (18).

### LED de contrôle sur le chargeur (18):

vert	rouge	Signification
s'allume	—	<ul style="list-style-type: none"> <li>• batterie entièrement chargée</li> <li>• prêt (pas de batterie insérée)</li> </ul>
—	s'allume	batterie en charge
—	clignote	La batterie est en surchauffe
clignote	clignote	La batterie est défectueuse

## Fonctionnement

### Travailler avec l'appareil

**▲ AVERTISSEMENT !** Risque de blessures ! Respectez les consignes suivantes.

- Ne coupez pas de l'herbe humide ou mouillée.
- Avant de démarrer l'appareil, assurez-vous que le dispositif de coupe n'est pas en contact avec des pierres, des cailloux ou d'autres corps étrangers.
- Mettez l'appareil en marche avant de vous approcher de l'herbe à couper.
- Évitez de trop solliciter l'appareil pendant le travail.
- Évitez d'entrer en contact avec des obstacles solides (pierres, murs, clôtures en lattes, etc.). Le fil en nylon de la bobine s'userait rapidement.

- Évitez d'utiliser l'appareil par mauvais temps, en particulier en cas de risque d'éclairs !
- L'interrupteur Marche/Arrêt ne doit pas être bloqué. Il doit éteindre le moteur après avoir relâché l'interrupteur.

## Couper l'herbe



1. Coupez l'herbe en déplaçant l'appareil de la droite vers la gauche.
2. Coupez lentement et maintenez l'appareil incliné vers l'avant à 30° environ pendant la coupe.
3. Coupez de l'herbe haute par couche du haut vers le bas.

## Couper des bordures

Pour couper des bordures, guidez lentement l'appareil le long des bordures.

### Réglages (Fig. C.3/C.4/C.5)

- Position de la tête du moteur : 180°
- Position de l'angle de coupe : 5°
- Étrier d'écartement en position de repos

**Pendant le travail, veillez à être protégé par le capot de protection (13) devant le dispositif de coupe.**

## Insérer et retirer la batterie

**▲ AVERTISSEMENT !** Risque de blessures lié au démarrage involontaire de l'appareil. Insérez la batterie dans l'appareil uniquement lorsque celui-ci est entièrement prêt à être utilisé.

**REMARQUE !** Risque de dommages ! Une batterie de type inadapté peut endommager l'appareil et la batterie.

### Insérer la batterie

1. Glissez la batterie (19) le long du rail de guidage dans le support de batterie (4).
- La batterie se bloque avec un déclic.

### Retirer la batterie

1. Appuyez sur le déverrouillage de la batterie (20) situé sur la batterie et maintenez-le enfoncé (19).
2. Retirez la batterie du support de batterie (4).

## Mise en marche et arrêt

**▲ AVERTISSEMENT !** Risque de blessures lié au fonctionnement continu involontaire de l'appareil. Avant d'insérer les batteries dans l'appareil, vérifiez que l'interrupteur Marche/Arrêt (2) fonctionne correctement et revient en position Arrêt en le relâchant.

**▲ PRUDENCE !** Tenez-vous bien en équilibre, tenez l'outil fermement des deux mains et à distance de votre propre corps. Avant l'allumage, veillez à ce que l'appareil ne touche aucun objet.

**▲ AVERTISSEMENT !** Risque de blessure lié à la marche à vide du dispositif de coupe. Laissez le dispositif de coupe s'immobiliser complètement. Tenez les mains et les pieds éloignés !

### Mise en marche

1. Insérez la batterie (19) dans l'appareil.
2. Appuyez sur le verrouillage d'enclenchement (3).
3. Maintenez l'interrupteur Marche/Arrêt (2) enfoncé.
4. Relâchez le verrouillage d'enclenchement (3).

## Arrêt

1. Relâcher l'interrupteur Marche/Arrêt (2).
2. Si vous laissez l'appareil sans surveillance ou si vous avez terminé votre travail, retirez la batterie (19) de l'appareil.

## Transport

Consignes relatives au transport de l'appareil :

- Éteignez l'appareil et retirez la batterie (19). Assurez-vous que toutes les pièces en mouvement sont à l'arrêt complet.
- Portez toujours l'appareil à deux mains, avec une main sur la poignée (1) et l'autre main sur la poignée auxiliaire (6).

## Nettoyage, entretien et stockage

**▲ AVERTISSEMENT !** Risque de blessures lié au démarrage involontaire de l'appareil. Protégez-vous lors des travaux de maintenance et de nettoyage. Éteignez l'appareil et retirez la batterie (19). Faites effectuer les travaux de réparation et de maintenance qui ne sont pas mentionnés dans cette notice par notre Centre de service après-vente. Utilisez exclusivement des pièces de rechange d'origine.

### Nettoyage

**▲ AVERTISSEMENT !** Électrocution ! Ne nettoyez jamais l'appareil au jet d'eau.

**REMARQUE !** Risque de dommages. Les substances chimiques peuvent attaquer les pièces en plastique de l'appareil. N'utilisez aucun produit de nettoyage ou solvants.

- Maintenez propre la fente d'aération, le carter du moteur et les poignées de l'appareil. Utilisez pour cela un chiffon humide ou une brosse.

**▲ AVERTISSEMENT !** Risque de blessures lié aux pièces mobiles dangereuses ! Faites attention au coupe-fil. Il peut provoquer de graves coupures.

- Après chaque coupe, enlevez l'herbe et la terre sur le capot de protection et le dispositif de coupe.

## Maintenance

### Remplacer la bobine (Fig. D)

Le sens correct d'enroulement de la bobine (15) est indiqué dans la capsule (14) et sur la bobine. Les flèches sur le cache de la bobine (26) indiquent le sens de rotation du moteur.

### Procédure

1. Retirez la batterie (19) de l'appareil.
2. Ouvrez la capsule (14) en comprimant simultanément les deux déverrouillages (27) sur la capsule.
3. Retirez le cache de la bobine (26) et retirez l'ancienne bobine (15).
4. Faites ressortir les extrémités du fil de la nouvelle bobine de fil hors de des fentes (31) de la bobine.
5. Insérez la nouvelle bobine (15) dans la capsule (14). La face de la bobine de fil sur laquelle est indiqué le sens de rotation par une flèche doit être visible après l'insertion.
6. Insérez les deux extrémités de fil dans les œillets de sortie du fil (28) se trouvant à l'opposé.
7. Remplacez le cache de la bobine (26) sur la capsule (14). Veillez à ce que les déverrouillages (27) sur le couvercle passent exactement dans les encoches sur la capsule. Ils s'enclenchent alors de manière audible.

8. Tirez sur les extrémités de fil et appuyez à nouveau sur le bouton de verrouillage (29), jusqu'à ce que les extrémités de fil ressortent d'environ 1 cm au-dessus du coupe-fil (30).
9. Contrôlez le coupe-fil.

N'utilisez en aucun cas l'appareil sans ou avec un coupe-fil défectueux. Si le coupe-fil est endommagé, adressez-vous au Centre de SAV.

### Enrouler le fil de recharge

1. Enfilez une extrémité de fil de la bobine de recharge par l'ouverture ((32)) de la bobine (15).
2. Enroulez le fil dans le sens d'enroulement de la bobine. Pour cela, suivez la flèche sur le dessus de la bobine (15).

### Stockage

Stockez toujours l'appareil :

- propre
- sec
- à l'abri de la poussière
- hors de portée des enfants

La température de stockage de la batterie et de l'appareil est comprise entre 0 °C et 45 °C. Évitez une chaleur ou un froid extrême pendant le stockage afin que la batterie ne perde pas en performance.

Retirez la batterie de l'appareil avant un stockage prolongé (p. ex. hivernage) (respecter la notice d'utilisation de la batterie et du chargeur).

Ne posez pas l'appareil sur le cache de protection. Le mieux est de l'accrocher par la poignée supérieure de sorte que le capot de protection ne touche aucun autre objet. Il y a un risque que le capot de protection se déforme et qu'en conséquence les dimensions et les propriétés de sécurité soient modifiées.

## Recyclage/protection de l'environnement

Enlevez la batterie de l'appareil et veuillez recycler l'appareil, la batterie, les accessoires et l'emballage dans le respect de l'environnement.



Les appareils électriques ne doivent pas être jetés avec les déchets ménagers.

Le symbole de la poubelle sur roues barrée d'une croix signifie que ce produit ne doit pas être éliminé comme déchet municipal non trié à la fin de sa vie utile.

### Directive 2012/19/UE sur les déchets d'équipements électriques et électroniques :

les consommateurs sont légalement tenus de recycler, dans le respect de l'environnement, les équipements électriques et électroniques arrivés en fin de vie. Cela permet de garantir une valorisation écologique et respectueuse des ressources.

Suivant la transposition en droit national, vous pouvez disposer des possibilités suivantes :

- Restitution à un point de vente,
- Restitution à un point de collecte officiel,
- Renvoi au fabricant / au distributeur.

Ne sont pas concernés les accessoires qui accompagnent les appareils usagés et les moyens auxiliaires sans composants électriques.



FR

Cet appareil,  
ses accessoires  
et batterie se  
recyclent

À DÉPOSER  
EN MAGASIN

OU

À DÉPOSER  
EN DÉCHÈTERIE

Points de collecte sur [www.quefairedemesdechets.fr](http://www.quefairedemesdechets.fr)  
Privilégiez la réparation ou le don de votre appareil !



Portez le carton à un point de recyclage.

Le produit est recyclable, est soumis à une responsabilité élargie du fabricant et est collecté dans le cadre du tri sélectif.

## Diagnostic de pannes

Le tableau suivant vous aide à éliminer les petites pannes :

Problème	Cause possible	Dépannage
L'appareil ne démarre pas	Batterie (19) déchargée	Charger la batterie (voir la notice d'utilisation de la batterie et du chargeur)
	Batterie (19) non insérée	<i>Insérer la batterie, p. 53</i>
	Interrupteur Marche/Arrêt (2) défectueux	Adressez-vous au Centre de SAV.
Défaut du moteur		
L'outil fonctionne avec des interruptions	Mauvais contact interne	Adressez-vous au Centre de SAV.
	Interrupteur Marche/Arrêt (2) défectueux	
Fortes vibrations, bruits forts	Dispositif de coupe encrassé	Nettoyer le dispositif de découpe (voir <i>Nettoyage, entretien et stockage, p. 54</i> )
	Défaut du moteur	Adressez-vous au Centre de SAV.



Problème	Cause possible	Dépannage
Mauvais résultat de coupe	La bobine de fil (15) n'a pas assez de fil de coupe	<i>Prolonger le fil de coupe, p. 51</i> <i>Remplacer la bobine (Fig. D), p. 54</i>
	Le fil de coupe n'est pas guidé hors de la capsule (14)	Retirer le couvercle de bobine (26) de la capsule et enfiler vers l'extérieur le fil de coupe au travers de l'œillet de sortie de fil (28), refermer le couvercle de bobine
	Dispositif de coupe encrassé	Nettoyer le dispositif de découpe (voir <i>Nettoyage, entretien et stockage, p. 54</i> )
	Faible capacité de la batterie	Charger la batterie (voir la notice d'utilisation de la batterie et du chargeur)

## Service

### Garantie (Belgique)

Chère cliente, cher client, ce produit bénéficie d'une garantie de 3 ans, valable à compter de la date d'achat.

En cas de manques constatés sur ce produit, vous disposez des droits légaux contre le vendeur du produit. Ces droits légaux ne sont pas limités par notre garantie présentée par la suite.

#### Conditions de garantie

Le délai de garantie débute avec la date d'achat. Veuillez conserver soigneusement le ticket de caisse original. En effet, ce document vous sera réclamé comme preuve d'achat.

Si un défaut de matériel ou un défaut de fabrication se présente au cours des trois ans suivant la date d'achat de ce produit, nous réparons gratuitement ou remplaçons ce produit - selon notre choix. Cette garantie suppose que l'appareil défectueux et le justificatif d'achat (ticket de caisse)

nous soient présentés durant cette période de trois ans et que la nature du manque et la manière dont celui-ci est apparu soient explicités par écrit dans un bref courrier. Si le défaut est couvert par notre garantie, le produit vous sera retourné, réparé ou remplacé par un neuf. Aucune nouvelle période de garantie ne débute à la date de la réparation ou de l'échange du produit.

#### Durée de garantie et demande légale en dommages-intérêts

La durée de garantie n'est pas prolongée par la garantie. Ce point s'applique aussi aux pièces remplacées et réparées. Les dommages et les manques éventuellement constatés dès l'achat doivent immédiatement être signalés après le déballage. A l'expiration du délai de garantie les réparations occasionnelles sont à la charge de l'acheteur.

#### Volume de la garantie

L'appareil a été fabriqué avec soin, selon de sévères directives de qualité et il a été entièrement contrôlé avant la livraison.

La garantie s'applique aux défauts de matériel ou aux défauts de fabrication. Cette garantie ne s'étend pas aux parties du produit qui sont exposées à une usure normale et peuvent être donc considérées comme des pièces d'usure (par ex. Bobine) ou pour des dommages affectant les parties fragiles.

Cette garantie est nulle si l'appareil a été endommagé, mal utilisé ou non entretenu. Pour une utilisation appropriée du produit, il faut impérativement respecter toutes les instructions citées dans le manuel de l'opérateur. Les actions et les domaines d'utilisation déconseillés dans la notice d'utilisation ou vis-à-vis desquels une mise en garde est émise, doivent absolument être évités.

L'appareil est destiné à un usage privé uniquement et non à un usage commercial. La garantie est nulle en cas de mauvaise utilisation et de manipulation inappropriée, d'usage de la force et d'interventions qui n'ont pas été effectuées par notre centre de service agréé.

### **Marche à suivre dans le cas de garantie**

Pour garantir un traitement rapide de votre demande, veuillez suivre les instructions suivantes :

- Tenez vous prêt à présenter, sur demande, le ticket de caisse et le numéro d'identification (IAN 446015\_2307) comme preuve d'achat.
- Vous trouverez le numéro d'article sur la plaque signalétique.
- Si des pannes de fonctionnement ou d'autres manques apparaissent, prenez d'abord contact, par **téléphone** ou par **e-Mail**, avec le service après-vente dont les coordonnées sont indiquées ci-dessous. Vous recevrez alors des renseignements supplémentaires

sur le déroulement de votre réclamation.

- En cas de produit défectueux vous pouvez, après contact avec notre service clients, envoyer le produit, franco de port à l'adresse de service après-vente indiquée, accompagné du justificatif d'achat (ticket de caisse) et en indiquant quelle est la nature du défaut et quand celui-ci s'est produit. Pour éviter des problèmes d'acceptation et des frais supplémentaires, utilisez absolument seulement l'adresse qui vous est donnée. Assurez-vous que l'expédition ne se fait pas en port dû, comme marchandises encombrantes, envoi express ou autre taxe spéciale. Veuillez renvoyer l'appareil, y compris tous les accessoires livrés lors de l'achat et prenez toute mesure pour avoir un emballage de transport suffisamment sûr.

### **Garantie (France)**

Chère cliente, cher client, ce produit bénéficie d'une garantie de 3 ans, valable à compter de la date d'achat.

En cas de manques constatés sur ce produit, vous disposez des droits légaux contre le vendeur du produit. Ces droits légaux ne sont pas limités par notre garantie présentée par la suite.

#### **Article L217-4 du Code de la consommation**

Le vendeur livre un bien conforme au contrat et répond des défauts de conformité existant lors de la délivrance.

Il répond également des défauts de conformité résultant de l'emballage, des instructions de montage ou de l'installation lorsque celle-ci a été mise à sa charge par le contrat ou a été réalisée sous sa responsabilité.

## Article L217-5 du Code de la consommation

Le bien est conforme au contrat :

1. S'il est propre à l'usage habituellement attendu d'un bien semblable et, le cas échéant':
  - s'il correspond à la description donnée par le vendeur et posséder les qualités que celui-ci a présentées à l'acheteur sous forme d'échantillon ou de modèle ;
  - s'il présente les qualités qu'un acheteur peut légitimement attendre eu égard aux déclarations publiques faites par le vendeur, par le producteur ou par son représentant, notamment dans la publicité ou l'étiquetage ;
2. Ou s'il présente les caractéristiques définies d'un commun accord par les parties ou être propre à tout usage spécial recherché par l'acheteur, porté à la connaissance du vendeur et que ce dernier a accepté.

## Article L217-16 du Code de la consommation

Lorsque l'acheteur demande au vendeur, pendant le cours de la garantie commerciale qui lui a été consentie lors de l'acquisition ou de la réparation d'un bien meuble, une remise en état couverte par la garantie, toute période d'immobilisation d'au moins sept jours vient s'ajouter à la durée de la garantie qui restait à courir. Cette période court à compter de la demande d'intervention de l'acheteur ou de la mise à disposition pour réparation du bien en cause, si cette mise à disposition est postérieure à la demande d'intervention.

Indépendamment de la garantie commerciale souscrite, le vendeur reste tenu des défauts de conformité du bien et des vices rédhibitoires dans les conditions prévues

aux articles L217-4 à L217-13 du Code de la consommation et aux articles 1641 à 1648 et 2232 du Code Civil.

## Article L217-12 du Code de la consommation

L'action résultant du défaut de conformité se prescrit par deux ans à compter de la délivrance du bien.

## Conditions de garantie

Le délai de garantie débute avec la date d'achat. Veuillez conserver soigneusement le ticket de caisse original. En effet, ce document vous sera réclamé comme preuve d'achat.

Si un défaut de matériel ou un défaut de fabrication se présente au cours des trois ans suivant la date d'achat de ce produit, nous réparons gratuitement ou remplaçons ce produit - selon notre choix. Cette garantie suppose que l'appareil défectueux et le justificatif d'achat (ticket de caisse) nous soient présentés durant cette période de trois ans et que la nature du manque et la manière dont celui-ci est apparu soient explicités par écrit dans un bref courrier. Si le défaut est couvert par notre garantie, le produit vous sera retourné, réparé ou remplacé par un neuf. Aucune nouvelle période de garantie ne débute à la date de la réparation ou de l'échange du produit.

## Durée de garantie et demande légale en dommages-intérêts

La durée de garantie n'est pas prolongée par la garantie. Ce point s'applique aussi aux pièces remplacées et réparées. Les dommages et les manques éventuellement constatés dès l'achat doivent immédiatement être signalés après le déballage. A l'expiration du délai de garantie les réparations occasionnelles sont à la charge de l'acheteur.

## Volume de la garantie

L'appareil a été fabriqué avec soin, selon de sévères directives de qualité et il a été entièrement contrôlé avant la livraison.

La garantie s'applique aux défauts de matériel ou aux défauts de fabrication. Cette garantie ne s'étend pas aux parties du produit qui sont exposées à une usure normale et peuvent être donc considérées comme des pièces d'usure (par ex. Bobine) ou pour des dommages affectant les parties fragiles.

Cette garantie est nulle si l'appareil a été endommagé, mal utilisé ou non entretenu. Pour une utilisation appropriée du produit, il faut impérativement respecter toutes les instructions citées dans le manuel de l'opérateur. Les actions et les domaines d'utilisation déconseillés dans la notice d'utilisation ou vis-à-vis desquels une mise en garde est émise, doivent absolument être évités.

L'appareil est destiné à un usage privé uniquement et non à un usage commercial. La garantie est nulle en cas de mauvaise utilisation et de manipulation inappropriée, d'usage de la force et d'interventions qui n'ont pas été effectuées par notre centre de service agréé.

Les pièces détachées indispensables à l'utilisation du produit sont disponibles pendant la durée de la garantie du produit.

## Article 1641 du Code civil

Le vendeur est tenu de la garantie à raison des défauts cachés de la chose vendue qui la rendent impropre à l'usage auquel on la destine, ou qui diminuent tellement cet usage que l'acheteur ne l'aurait pas acquise, ou n'en aurait donné qu'un moindre prix, s'il les avait connus.

## Article 1648 1er alinéa du Code civil

L'action résultant des vices rédhibitoires doit être intentée par l'acquéreur dans un délai de deux ans à compter de la découverte du vice.

## Marche à suivre dans le cas de garantie

Pour garantir un traitement rapide de votre demande, veuillez suivre les instructions suivantes :

- Tenez vous prêt à présenter, sur demande, le ticket de caisse et le numéro d'identification (IAN 446015\_2307) comme preuve d'achat.
- Die Vous trouverez le numéro d'article sur la plaque signalétique.
- Si des pannes de fonctionnement ou d'autres manques apparaissent, prenez d'abord contact, par **téléphone** ou par **e-Mail**, avec le service après-vente dont les coordonnées sont indiquées ci-dessous. Vous recevrez alors des renseignements supplémentaires sur le déroulement de votre réclamation.
- En cas de produit défectueux vous pouvez, après contact avec notre service clients, envoyer le produit, franco de port à l'adresse de service après-vente indiquée, accompagné du justificatif d'achat (ticket de caisse) et en indiquant quelle est la nature du défaut et quand celui-ci s'est produit. Pour éviter des problèmes d'acceptation et des frais supplémentaires, utilisez absolument seulement l'adresse qui vous est donnée. Assurez-vous que l'expédition ne se fait pas en port dû, comme marchandises encombrantes, envoi express ou autre taxe spéciale. Veuillez renvoyer l'appareil, y compris tous les accessoires livrés lors de l'achat et prenez

toute mesure pour avoir un emballage de transport suffisamment sûr.

## Service de réparation

Pour les réparations **ne relevant pas de la garantie**, adressez-vous au Centre de SAV. Il vous établira volontiers un devis.

- Nous pouvons traiter uniquement les appareils qui ont été expédiés avec un emballage et un affranchissement suffisants.

**Remarque :** Veuillez envoyer votre appareil nettoyé en indiquant le défaut à l'adresse connue du Centre de SAV.

- Ne seront pas acceptés les appareils envoyés en port dû ainsi que les appareils envoyés comme produits encombrants, en express ou par tout autre mode de transport spécial.
- Nous recyclons gratuitement vos appareils défectueux que vous nous renvoyez.

## Service-Center



### Service France

Tel.: 0800 919270

E-mail: [grizzly@lidl.fr](mailto:grizzly@lidl.fr)

**IAN 446015\_2307**



### Service Belgique

Tel.: 0800 12089

E-mail: [grizzly@lidl.be](mailto:grizzly@lidl.be)

**IAN 446015\_2307**

## Importateur

Veuillez noter que l'adresse suivante n'est pas une adresse de service après-vente. Contactez d'abord le Centre de SAV cité ci-dessus.

Grizzly Tools GmbH & Co. KG  
Stockstädter Str. 20  
63762 Grobostheim  
ALLEMAGNE  
[www.grizzlytools.de](http://www.grizzlytools.de)

## Pièces de rechange et accessoires

**Vous obtiendrez des pièces de rechange et accessoires à l'adresse [www.grizzlytools.shop](http://www.grizzlytools.shop).**

Les pièces détachées indispensables à l'utilisation du produit sont disponibles pendant la durée de la garantie du produit.

En cas de problèmes lors de la passation de votre commande, contactez-nous via notre boutique en ligne. Pour toute autre question, adressez-vous au Service-Center, p. 61.

Pos. n°	Désignation	N° de commande
6	Poignée auxiliaire	91099416
13+30	Capot de protection+Coupe-fil	91099417
15	Bobine	13600210

# Traduction de la déclaration CE de conformité originale

Produit: **Coupe-bordures sans fil**

Modèle: **PRTA 20-Li C3**

Número de serie: 000001 - 265000

L'objet de la déclaration décrit ci-dessus est conforme à la législation d'harmonisation de l'Union applicable:

**2006/42/EC • 2014/30/EU • 2000/14/EC & 2005/88/EC •  
2011/65/EU & (EU) 2015/863**

**Produit avec batterie Smart PAPS 204 A1/  
Smart PAPS 208 A1: 2014/53/ EU**

L'objet de la déclaration décrit ci-dessus est conforme à la directive 2011/65/EU du Parlement européen et du Conseil du 8 juin 2011 relative à la limitation de l'utilisation de certaines substances dangereuses dans les équipements électriques et électroniques.

Pour assurer la conformité, les normes harmonisées et les normes et réglementations nationales suivantes ont été appliquées :

**EN 60335-1:2012/A15:2021 • EN 50636-2-91:2014**

**EN IEC 55014-1:2021 • EN IEC 55014-2:2021**

**EN IEC 63000:2018**

**Produit avec batterie Smart PAPS 204 A1/Smart PAPS 208 A1:**

**EN 301 489-1 V2.2.3:2019 • EN 301 489-17 V3.2.4:2020**

**EN 300 328 V2.2.2:2019 • EN 50663:2017**

Conformément à la directive 2000/14/EC relative aux émissions sonores, il est confirmé ce qui suit :

Niveau de puissance acoustique ( $L_{WA}$ )

- mesuré: 90,5 dB

- garanti: 92 dB

Procédure appliquée pour l'évaluation de la conformité conformément à la directive 2000/14/EC , annexe VI.

Organisme notifié: TÜV SÜD Industrie Service GmbH, Westendstrasse 199, 80686 München, NB 0036

La présente déclaration de conformité est établie sous la seule responsabilité du fabricant:



Grizzly Tools GmbH & Co. KG  
Stockstädter Str. 20  
63762 Großostheim  
ALLEMAGNE  
06.02.2024

Christian Frank  
Mandataire de documentation

# Inhoudsopgave

**Inleiding..... 63**  
 Reglementair gebruik..... 63  
 Inhoud van het pakket/  
 accessoires.....64  
 Overzicht.....64  
 Functiebeschrijving..... 65  
 Technische gegevens.....65

**Veiligheidsaanwijzingen.....66**  
 Betekenis van de  
 veiligheidsaanwijzingen..... 67  
 Pictogrammen en symbolen..... 67  
 Veilig bedrijf van gazontrimmers..... 68  
 Restrisico's..... 71

**Vorbereitung..... 71**  
 Bedieningselementen..... 71  
 Montage.....72  
 Instellingen op het apparaat.....72  
 Laadstatus van de accu  
 controleren.....73  
 Accu opladen..... 73

**Bedrijf.....74**  
 Werkzaamheden met het  
 apparaat.....74  
 Gras maaien.....74  
 Gazonrandtrimmen.....74  
 Accu plaatsen en verwijderen.....75  
 In- en uitschakelen.....75

**Transport..... 75**

**Reiniging, onderhoud en  
 opslag..... 75**  
 Reiniging..... 75  
 Onderhoud.....76  
 Opslag.....76

**Afvoeren/  
 milieubescherming.....77**

**Probleemopsporing..... 77**

**Service..... 78**  
 Garantie.....78  
 Reparatie-service.....79

Service-Center..... 80  
 Importeur.....80

**Reserveonderdelen en  
 accessoires..... 80**

**Vertaling van de originele  
 EG-conformiteits-verklaring..... 81**

**Exploietekening..... 215**

## Inleiding

Gefeliciteerd met de aankoop van uw nieuwe accu-gazontrimmer (hierna "apparaat" of "elektrisch gereedschap" genoemd).

U hebt voor een hoogwaardig product gekozen. Dit apparaat werd tijdens de productie op kwaliteit gecontroleerd en aan een eindcontrole onderworpen. Een goede werking van uw apparaat is daarom gegarandeerd.



Deze gebruiksaanwijzing maakt deel uit van dit apparaat. Ze bevat belangrijke instructies over de veiligheid, het gebruik en de afvoer van het apparaat. Lees zorgvuldig de gebruiksaanwijzing. Maak u vertrouwd met de bedieningselementen en het juiste gebruik van het apparaat. Gebruik het apparaat alleen zoals beschreven en alleen voor de vermelde doeleinden. Bewaar de gebruiksaanwijzing zorgvuldig en geef alle documentatie mee wanneer u het apparaat aan derden doorgeeft.

### Reglementair gebruik

Het apparaat is uitsluitend bedoeld voor het volgende gebruik:

- Gras maaien in tuinen en langs borders.

Gebruik het apparaat niet voor het knippen van heggen of struiken.

Het is verboden het apparaat in een regenachtige of vochtige omgeving te gebruiken.

Het apparaat is bedoeld voor gebruik door volwassenen. Jongeren ouder dan 16 jaar mogen het apparaat alleen onder toezicht gebruiken.

Elk ander gebruik dat in deze handleiding niet expliciet wordt toegestaan, kan leiden tot schade aan het apparaat en kan een ernstig risico voor de gebruiker inhouden. De bediener of gebruiker van het apparaat is verantwoordelijk voor letsel- of materiële schade aan derde partijen of hun eigendom. Het apparaat is bedoeld voor huishoudelijk gebruik. Het is niet ontworpen voor continu commercieel gebruik. Bij commercieel gebruik vervalt de garantie. De fabrikant is niet aansprakelijk voor schade die voortvloeit uit oneigenlijk gebruik of uit een foute bediening.

Het apparaat maakt deel uit van de reeks **X 20 V TEAM** en kan met accu's van de reeks **X 20 V TEAM** worden gebruikt. Accu's van de reeks **X 20 V TEAM** mogen alleen met originele laders van de reeks **X 20 V TEAM** worden geladen.

## Inhoud van het pakket/ accessoires

Pak het apparaat uit en controleer de inhoud van het pakket.

Voer het verpakkingsmateriaal af zoals réglementair voorgeschreven.

- Grastrimmer met accu
- Beschermkap
- Extra handvat
- 2× Draadspoel (1 x voorgemonteerd)
- Afstandsrol
- 4× Schroef
- vertaling van de oorspronkelijke gebruiksaanwijzing

**De accu en de lader zijn niet meegeleverd.**

## Overzicht

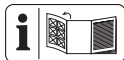

De afbeeldingen van het apparaat vindt u op de voorste en achterste uitvouwpagina.

- 1 Handgreep
  - 2 Aan-/uitknop
  - 3 Inschakelblokkering
  - 4 Accuhouder
  - 5 Sokkel voor reservedraadspoel
  - 6 Extra handvat
  - 7 Handgreep
  - 8 Vergrendeling (Motorkop)
  - 9 Schroefhuls
  - 10 Telescopische buis
  - 11 Motorkop
  - 12 Vergrendelknop (Hellingshoek)
  - 13 Beschermkap
  - 14 Spoelkap
  - 15 Draadspoel
  - 16 Afstandsrol
  - 17 Afstandsbeugel (plantenbescherming)
  - 18 Accu-lader
  - 19 Accu
  - 20 Accu-ontgrendeling
  - 21 Toets (Laadstatusindicator)
  - 22 Laadstatusindicator
- Fig. A**
- 23 Schroef (Beschermkap)
- Fig. B**
- 24 Houder voor hulphandgreep
  - 25 Greepschroef
- Fig. D**
- 26 Spoelafdekking
  - 27 Ontgrendeling (Spoelafdekking)
  - 28 Draaduitloop-oog



- 29 Vergrendelknop (Spoelkap)
- 30 Draadsnijder
- 31 Gleuf (Draadspoel)
- 32 Opening (Draadspoel)

## Funcatiebescrijving

De accu-gazontrimmer heeft een dubbel-lijns met volledig automatische afstelling. Bijkomend is het apparaat uitgerust met:

- verstelbare aluminium telescoopbuis
- Zwenk-/draaibare motorkop
- instelbaar extra handvat
- Beschermkap met draadsnijder
- Afstandsbeugel (plantenbescherming)

De werking van de verschillende bedieningselementen is hieronder beschreven.

## Technische gegevens

### Grastrimmer met accu

..... **PRTA 20-Li C3**

Nominale spanning  $U$

..... 20 V = (Gelijkspanning)

Gewicht met accu (20 V, 4,0 Ah)  $\approx$  2,6 kg

Stationair toerental  $n_0$  ..... 8500 min<sup>-1</sup>

Bescherminingsgraad ..... IPX0

Maaicirkel .....  $\varnothing$  250 mm

Draadspoel

- Draaddiameter .....  $\varnothing$  1,4 mm

- Draadlengte ..... 2x5 m

Geluidsdruk-niveau ( $L_{pA}$ )

..... 75,7 dB;  $K_{pA}$ =3 dB

Geluidsvermogen-niveau ( $L_{WA}$ )

- gemeten ..... 90,5 dB;  $K_{WA}$ =1,91 dB

- gegarandeerd ..... 92 dB

Trilling ( $a_h$ )

- Handgreep ..... 1,34 m/s<sup>2</sup>;  $K$ =1,5 m/s<sup>2</sup>

- Extra handvat ... 1,22 m/s<sup>2</sup>;  $K$ =1,5 m/s<sup>2</sup>

Accu ..... Li-Ion

Temperatuur .....  $\leq$ 50 °C

- Laadproces ..... 4 - 40 °C

- Bedrijf ..... -20 - 50 °C

- Opslag ..... 0 - 45 °C
- PARKSIDE Performance Smart accu
- Smart PAPS 204 A1/Smart PAPS 208 A1
- frequentieband .... 2400-2483,5 MHz
- zendvermogen .....  $\leq$  20 dBm

De geluids- en trilwaarden zijn vastgesteld in overeenstemming met de normen en bepalingen die in de conformiteitsverklaring zijn vermeld.

De vermelde totale trillingswaarden en geluidsemissiewaarden zijn gemeten volgens een genormeerde testprocedure en kunnen worden gebruikt om een elektrisch gereedschap met een ander gereedschap te vergelijken. De vermelde totale trillingswaarden en geluidsemissiewaarden kunnen ook worden gebruikt voor een voorlopige inschatting van de belasting.

**▲ WAARSCHUWING!** Trillingen en geluidsemissies tijdens het feitelijke gebruik van het elektrische apparaat kunnen afwijken van de opgegeven waarde, afhankelijk van de manier waarop het apparaat wordt gebruikt. Probeer de belasting door trillingen zo gering mogelijk te houden. Voorbeeld van maatregelen om de trillingsbelasting te verminderen, is de beperking van de werkuren. Houd daarbij rekening met alle fasen van de bedrijfs-cyclus (bijvoorbeeld ook periodes wanneer het elektrische gereedschap is uitgeschakeld en periodes wanneer het weliswaar is ingeschakeld maar zonder belasting draait).

### Laadtijden

Het apparaat maakt deel uit van de reeks **X 20 V TEAM** en kan met accu's van de reeks **X 20 V TEAM** worden gebruikt. Accu's van de reeks **X 20 V TEAM** mogen alleen met originele laders van de reeks **X 20 V TEAM** worden geladen. We bevelen u aan dit apparaat uitsluitend met volgende accu's: PAP 20 B1,

PAP 20 B3, Smart PAPS 204 A1,  
Smart PAPS 208 A1

We bevelen u aan deze accu's  
met volgende laders te laden:

PLG 20 A3, PLG 20 A4, PLG 20 C1,  
PLG 20 C2, PLG 20 C3, PDSLGL 20 A1,  
Smart PLGS 2012 A1

Technische specificaties van accu en la-  
der: zie afzonderlijke gebruiksaanwijzing.  
De laadtijd wordt beïnvloed door factoren  
als de temperatuur van de omgeving en  
de accu, alsmede de toegepaste netspan-  
ning, en kan daarom afwijken van de op-  
gegeven waarden.

Laadtijd (min.)	PAP 20 A1 PAP 20 A2 PAP 20 B1	PAP 20 A3 PAP 20 B3 Smart PAPS 204 A1	Smart PAPS 208 A1
PLG 20 A1 PLG 20 A4 PLG 20 C1	60	120	240
PLG 20 C2	45	80	165
PLG 20 A2 PLG 20 A3 PLG 20 C3 PDSLGL 20 A1 PDSLGL 20 B1	35	60	120
PLG 201 A1	135	250	500
Smart PLGS 2012 A1	35	45	50

## Veiligheidsaanwij- zingen



**LET OP! Om risico op een elektrische schok, lichamelijk letsel en brandgevaar te voorkomen, dient u bij het gebruik van elektrische apparaten de volgende elementaire veiligheidsmaatregelen in acht te nemen.**

**▲ WAARSCHUWING!** Persoonlijk letsel en materiële schade door ondeskundige omgang met de accu. Neem de veiligheidsinstructies en informatie over opladen en correct gebruik in de gebruiksaanwijzing van uw accu en oplader van de serie in acht **X 20 V TEAM**. Een gedetailleerde beschrijving van het laadproces en andere informatie vindt u in de aparte gebruiksaanwijzing ervan.

## Betekenis van de veiligheidsaanwijzingen

**▲ GEVAAR!** Als u deze veiligheidsaanwijzing niet volgt, gebeurt er een ongeval. Het gevolg is ernstig lichamelijk letsel of de dood.

**▲ WAARSCHUWING!** Als u deze veiligheidsaanwijzing niet volgt, gebeurt er eventueel een ongeval. Het gevolg is eventueel ernstig lichamelijk letsel of de dood.

**▲ VOORZICHTIG!** Als u deze veiligheidsaanwijzing niet volgt, gebeurt er een ongeval. Het gevolg is eventueel lichte of matig lichamelijk letsel.

**AANWIJZING!** Als u deze veiligheidsaanwijzing niet volgt, gebeurt er een ongeval. Het gevolg is eventueel materiële schade.

## Pictogrammen en symbolen

### Pictogrammen op het apparaat



Het apparaat maakt deel uit van de reeks **X 20 V TEAM** en kan met accu's van de reeks **X 20 V TEAM** worden gebruikt. Accu's van de reeks **X 20 V TEAM** mogen alleen met originele laders van de reeks **X 20 V TEAM** worden geladen.



Let op!



Lees de gebruiksaanwijzing



Elektrische apparaten horen niet bij het huisvuil.



Maaicirkel



Houd het apparaat uit de buurt van andere personen. Weggeslingerde vreemde lichamen kunnen u verwonden.



Nadat het uitschakelen, draait het messensamenstel nog enkele seconden verder. Handen en voeten uit de buurt houden.



Gebruik gehoorbescherming/Gebruik oogbescherming



Het is verboden het apparaat in een regenachtige of vochtige omgeving te gebruiken.



Verwijder de accu voor onderhoudswerkzaamheden.



Gegarandeerd geluidsvermogensniveau  $L_{WA}$  in dB.



Houd omstanders uit de buurt van het apparaat



Letselgevaar door weggelingerde onderdelen!



Zorg er tijdens het instellen van de werkstand voor dat u door de veiligheidsafdekking tegen het mes beschermd bent.

### Pictogrammen in de gebruiksaanwijzing



Let op!

## Veilig bedrijf van gazontrimmers

### Algemene instructies

- Lees zorgvuldig de gebruiksaanwijzing. Maak u vertrouwd met de bedieningselementen en het juiste gebruik van het apparaat.
- Dit apparaat is niet bestemd om te worden gebruikt door kinderen, personen met verminderde lichamelijke, zintuiglijke of geestelijke vermogens of met gebrek aan ervaring en kennis, of personen die de gebruiksaanwijzing niet kennen. Houd kinderen onder toezicht om ervoor te zorgen dat ze niet met het apparaat spelen. Reinigings- en onderhoudswerkzaamheden mogen niet door kinderen worden verricht.
- Lokale voorschriften kunnen mogelijk een leeftijdsbeperking voor gebruikers opleggen.
- Het apparaat mag niet worden gebruikt op een hoogte van meer dan 2000 m.
- We wijzen u erop dat de gebruiker zelf aansprakelijk is voor ongevallen of gevaarlijke

situaties ten opzichte van derden en hun eigendom.

- Houd rekening met de geluidshinder en de lokale voorschriften.
- Bedien het apparaat nooit als er mensen, met name kinderen, of dieren in de buurt zijn.

### **Vorbereitung**

- Gebruik het apparaat nooit met beschadigde of ontbrekende veiligheidsinrichtingen of beschermkappen.
- Controleer altijd visueel op beschadigde, ontbrekende of onjuist aangebrachte afschermingen en beschermkappen voordat u het apparaat gebruikt.
- Controleer de machine op tekenen van slijtage of schade en laat de nodige reparaties uitvoeren voordat u de machine gebruikt en na elke botsing.

### **Bedrijf**

- Draag oogbescherming, een lange broek en stevige schoenen tijdens het gebruik van de machine.
- Wees oplettend, let op wat u doet en gebruik uw gezond verstand wanneer u met het apparaat werkt. Gebruik het

apparaat niet als u moe bent of onder invloed van drugs, alcohol of medicijnen.

- Werk alleen bij daglicht of met goed kunstlicht.
- Vermijd het gebruik van het apparaat bij slecht weer, vooral bij kans op blikseminslag.
- Gebruik de machine niet als het gras nat is.
- Werk niet op te steile hellingen.
- Houd altijd handen en voeten op een veilige afstand tot de snoei-inrichting, vooral wanneer u de motor inschakelt.
- Waarschuwing! Raak geen bewegende gevaarlijke onderdelen aan, voordat de accu verwijderd is en de bewegende delen volledig tot stilstand zijn gekomen.
- Vervang de niet-metalen snijinrichting nooit door een metalen snijinrichting.
- Vermijd een abnormale lichaamshouding. Zorg ervoor dat u stevig en veilig staat om steeds het evenwicht bij werken op hellingen te kunnen behouden.
- Loop stapvoets. Loop niet met het apparaat in de hand.

- Houd de verluchtingsopeningen vrij van vreemde voorwerpen.
- Schakel het apparaat uit en verwijder de accu (19). Verzekert u ervan dat alle bewegende delen volledig tot stilstand zijn gekomen
  - telkens wanneer u het apparaat alleen achterlaat,
  - voordat u blokkeringen verwijdert of verstoppingen verhelpt,
  - voordat u het apparaat controleert, reinigt of eraan werkt.
  - Na contact met een vreemd voorwerp,
  - wanneer de machine ongevoelbaar sterk begint te trillen.
- Als het apparaat abnormaal begint te trillen, is een onmiddellijke controle vereist, verwijder de accu en:
  - controleer de machine op losse delen en maak deze weer vast,
  - zoek naar beschadigingen,
  - vervang beschadigde onderdelen. Neem contact op met het servicecentrum.
- **Schakel het apparaat onmiddellijk uit als zich tijdens het gebruik een**

### **ongeluk of storing veroorzaakt. Verzorg verwondingen op een gepaste manier of raadpleeg een arts.**

Raadpleeg in geval van storingen het hoofdstuk "Problemen oplossen" of neem contact op met ons servicecenter.

- **Gebruik enkel toebehoren dat door PARKSIDE aanbevolen is.** Ongeschikte toebehoren kunnen leiden tot elektrische schok of brand.

### **Reiniging, onderhoud en opslag**

- Schakel de aandrijving uit en verwijder de accu. Wacht tot alle bewegende delen tot stilstand zijn gekomen en laat het apparaat afkoelen wanneer het apparaat wordt gestopt voor onderhoud, reparatie, opslag of vervanging van een accessoire.
- Vervang om veiligheidsredenen versleten of beschadigde onderdelen. Gebruik uitsluitend originele onderdelen en toebehoren. Bij gebruik van andere reserveonderdelen vervalt de garantie onmiddellijk.
- Controleer en onderhoud de machine regelmatig. Laat de

machine alleen repareren door een erkende werkplaats.

- Houd het apparaat buiten bereik van kinderen.

## Restrisico's

Ook wanneer u dit elektrische werktuig volgens de voorschriften gebruikt, blijven er risico's bestaan. De volgende risico's kunnen optreden als gevolg van de constructie en de uitvoering van dit elektrische gereedschap:

- Oogletsel, indien geen geschikte oogbescherming wordt gedragen.
- Gehoorschade indien geen passende gehoorbescherming wordt gedragen.
- Schade aan de gezondheid als gevolg van trillingen van hand en arm als het apparaat gedurende langere tijd wordt gebruikt of niet naar behoren wordt bewogen en onderhouden.
- Snijwonden

**▲ WAARSCHUWING!** Gevaar door elektromagnetisch veld dat wordt gegenereerd tijdens het bedrijf van het apparaat. Dit veld kan onder bepaalde omstandigheden actieve of passieve medische implantaten negatief beïnvloeden. Om het ri-

sico op ernstige of dodelijke letsels te reduceren, adviseren wij personen met medische implantaten om hun arts en de fabrikant van het medische implantaat te raadplegen voordat zij het apparaat bedienen.

## Vorbereitung

**▲ WAARSCHUWING!** Gevaar voor letsel door onbedoeld aanlopen van het apparaat. Plaats de accu pas in het apparaat wanneer het volledig gebruiksklaar is.

## Bedieningselementen

Maak u vóór het eerste gebruik van het apparaat vertrouwd met de bedieningselementen van het apparaat.

### • **Inschakelblokkering (3)**

- Vergrendelt de aan/uitschakelaar tegen onbedoelde bediening.
- Ontgrendelen: Drukken

### • **Aan-/uitknop (2)**

- Inschakelen: Drukken
- Uitschakelen: Loslaten

### • **Greepschroef (Fig. C.1)**

De handgreepschroef (25) ontgrendelt/blokkeert de hoekinstelling van het extra handvat (6).

### • **Schroefhuls (Fig. C.2)**

De schroefhuls (9) ontgrendelt/blokkeert de lengteverstelling van de telescopische buis (10).

### • **Vergrendeling, Motorkop (Fig. C.3)**

De vergrendeling (8) ontgrendelt/vergrendelt de positie-instelling van de motorkop (11).

- **Vergrendelknop, Hellingshoek (Fig. C.4)**

De vergrendelknop (12) ontgrendelt/vergrendelt de hoekinstelling van de telescopische buis (10).

## Montage

**▲ WAARSCHUWING!** Gevaar voor letsel door onbedoeld aanlopen van het apparaat. Plaats de accu pas in het apparaat als het apparaat volledig is voorbereid voor gebruik.

### Afstandsrol en beschermkap monteren

#### Procedure (Fig. A)

1. Duw de afstandsrol (16) tot aan de aanslag door de openingen in de motorkop (11). De afstandsrol (16) wijst daarbij naar boven.
2. Plaats de beschermkap (13) op de motorkop (11).
3. Schroef de beschermkap met de vier schroeven (23) vast.

### Extra handvat monteren

#### Procedure (Fig. B)

1. Los en verwijder de voormonteerde greepschroef (25) van het extra handvat (6).
2. Schuif het extra handvat (6) over de sokkel (24). De sokkel voor de reserve draadspoel (5) wijst daarbij naar boven.
3. Steek de greepschroef (25) door het doorlopende gat van de sokkel (24) van het extra handvat.
4. Schroef het extra handvat (6) met de greepschroef (25) vast.

## Instellingen op het apparaat

### Extra handvat instellen

U kunt het extra handvat (6) in verschillende posities brengen. Stel het extra handvat zo in, dat de spoelkap (14) in de

werkhouding licht naar voren is gekanteld (zie *Gras maaien, Pag. 74*).

#### Procedure (Fig. C.1)

1. Los de greepschroef (25).
2. Breng het extra handvat (6) in de gewenste stand. De geïntegreerde vergrendelstanden voorkomen dat de handgreep per ongeluk wordt versteld.
3. Draai de greepschroef (25) weer vast.

### Hoogte aan de telescopische buis aanpassen

De telescopische buis (10) laat u toe het apparaat in te stellen volgens uw persoonlijke lengte.

#### Procedure (Fig. C.2)

1. Los de schroefhuls (9).
2. Breng de telescopische buis (10) op de gewenste lengte.
3. Draai de schroefhuls (9) weer vast.

### Positie van de motorkop instellen

**▲ WAARSCHUWING!** Gevaar voor verwondingen! De veiligheidsafdekking mag niet van de gebruiker weggekeerd zijn. Laat de positie van de motorkop (11) in de 0°-positie als u het apparaat als gazontrimmer in de maaihoekstanden 1 - 4 gebruikt.

De positie van de motorkop (11) kan over 180° gedraaid worden.

#### Procedure (Fig. C.3)

1. Druk op de pal (8) om de vergrendeling te lossen.
2. Draai het handgreepgedeelte (7) tot de motorkop in de gewenste positie staat. De pal (8) moet weer inklikken voor u het apparaat veilig kunt gebruiken.

### Zaaghoek instellen

Met een gewijzigde zaaghoek kunt u ook op ontoegankelijke plaatsen trimmen, bijv. onder banken en richels.



**Procedure (Fig. C.4)**

1. Druk op de vergrendelknop (12) om de kantelhoek te wijzigen.
2. Kantel de telescopische buis (10) tot de gewenste positie bereikt is.

Deze 5 instellingen zijn mogelijk:

Positie	Hellingshoek
1	15°
2	30°
3	45°
4	60°
5	75°

**Werking als gazontrimmer (Fig. C.3/C.4)**

- Zaaghoekpositie 1 - 4
- Positie van de motorkop 0°

**Werking als gazonrandtrimmer (Fig. C.3/C.4)**

- Zaaghoekpositie 5
- Positie van de motorkop 180°

**Afstandsbeugel instellen**

De afstandsbeugel (plantenbescherming) (17) houdt planten en stengels die niet gemaaid moeten worden weg van het snijmechanisme.

**Procedure (Fig. C.5)**

1. Klap de afstandsbeugel (17) naar beneden.
2. Klap de afstandsbeugel (17) naar boven (parkeerpositie), als hij niet nodig is.

**Maaidraad vieren**

Het apparaat is uitgerust met een automatische draadtracking uitgerust. De draad wordt bij elk inschakelproces automatisch uitgevierd. Om de automatische viering van de draad correct te laten functioneren, moet de draadspoel (15) tot stilstand zijn gekomen voordat u het apparaat opnieuw inschakelt. Mochten de draden in het begin langer zijn dan de snijcirkel aan-

geeft, dan worden ze door de draadsnijder (30) automatisch ingekort tot de juiste lengte.

**Procedure (Fig. D)**

1. Controleer de nylon draden regelmatig op beschadigingen en of de snijdraad nog de lengte heeft die door de draadsnijder is opgegeven.
2. **Wanneer geen draaduiteinden zichtbaar zijn:**  
vernieuw de draadspoel (zie *Onderhoud, Pag. 76*).
3. **Draadlengte handmatig instellen:**  
verwijder de accu (19) uit het apparaat!  
Trek licht aan het draadeinde en druk op de vergrendelknop (29), indien nodig meerdere keren, totdat het draadeinde iets buiten de draadafsnijder (30) uitsteekt.

**Laadstatus van de accu controleren**

Leds	Betekenis
rood, oranje, groen	Accu geladen
rood, oranje	Accu gedeeltelijk geladen
rood	Accu moet worden opgeladen

1. Druk op de toets (21) naast de laadstatusindicator (22) op de accu (19). De leds van de laadstatusindicator geven het laadniveau van de accu aan.
2. Laad de accu (19) op wanneer alleen nog de rode led van de laadindicator (22) brandt.

**Accu opladen**

Zie ook de gebruiksaanwijzing van de oplader.

## Opmerking

- Laat een opgewarmde accu eerst afkoelen voordat u hem oplaadt.
- Stel de accu's niet langere tijd bloot aan sterke zonnestralen en leg ze niet op verwarmingselementen (max. 50°C).

## Accu opladen

1. Neem de accu (19) uit het apparaat.
2. Schuif de accu (19) in de laadschacht van de acculader (18).
3. Sluit de acculader (18) aan op een stopcontact.
4. Trek na het laden de stekker van de acculader (18) uit het stopcontact.
5. Trek de accu (19) uit de acculader (18).

## Controle-LED's op de laadunit (18):

groen	rood	Betekenis
brandt	—	<ul style="list-style-type: none"> <li>• Accu is volledig geladen</li> <li>• klaar (geen accu geplaatst)</li> </ul>
—	brandt	Accu wordt geladen
—	knippert	accu oververhit
knippert	knippert	accu defect

## Bedrijf

### Werkzaamheden met het apparaat

**▲ WAARSCHUWING!** Gevaar voor verwondingen! Neem de volgende instructies in acht.

- Maai geen vochtig of nat gras.
- Voordat u het apparaat start, moet u ervoor zorgen dat het snij-inrichting niet in contact komt met stenen, puin of andere vreemde voorwerpen.

- Schakel het apparaat in voordat u het te maaien gras nadert.
- Vermijd een te grote belasting van het apparaat tijdens het werk.
- Zorg ervoor dat u geen vaste hindernissen (stenen, muren, houten omheiningen enz.) raakt. Dit doet de nylon draad van de draadspoel namelijk snel verslijten.
- Vermijd het gebruik van de machine bij slecht weer, vooral wanneer er een risico op blikseminslag bestaat!
- De aan-/uitknop mag niet worden vastgezet. De motor moet worden uitgeschakeld nadat de schakelaar is losgelaten.

## Gras maaien

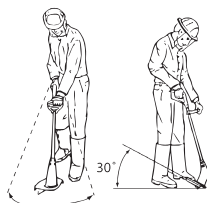

1. Snijd het gras af door het apparaat naar rechts en links te draaien.
2. Maai langzaam en houd het apparaat ongeveer 30° naar voren gekanteld tijdens het maaien.
3. Maai lang gras in lagen van boven naar beneden.

## Gazonrandtrimmen

Om graskanten te trimmen, leidt u het apparaat langzaam langs de graskanten.

### Instellingen (Fig. C.3/C.4/C.5)

- Positie motorkop: 180°
- Zaaghoekpositie: 5
- Afstandsbeugel in parkeerpositie

**Let erop dat u bij het werken beschermd bent door de beschermkap (13) voor de snij-inrichting.**

## Accu plaatsen en verwijderen

**▲ WAARSCHUWING!** Gevaar voor letsel door onbedoeld aanlopen van het apparaat. Plaats de accu pas in het apparaat wanneer het volledig gebruiksklaar is. **AANWIJZING!** Beschadigingsgevaar! Verkeerde accu kan apparaat en accu beschadigen.

### Accu plaatsen

1. Schuif de accu (19) langs de geleidingsrail in de accu-houder (4).  
De accu klikt hoorbaar vast.

### Accu verwijderen

1. Druk op de accuontgrendeling (20) aan de accu (19) en houd ze ingedrukt.
2. Trek de accu uit de accu-houder (4).

## In- en uitschakelen

**▲ WAARSCHUWING!** Risico op letsel door onbedoeld continu gebruik van het apparaat. Controleer, voordat u de accu's in het apparaat plaatst, of de aan-/uitschakelaar (2) goed werkt en bij het loslaten weer in de uit-stand komt.

**▲ VOORZICHTIG!** Zorg dat u stabiel staat en houd het apparaat met beide handen goed vast en houd het op voldoende afstand van uw lichaam. Controleer eerst of het apparaat geen voorwerpen raakt alvorens het in te schakelen.

**▲ WAARSCHUWING!** Risico op letsel door nalopen van het snijmechanisme. Laat de snij-inrichting volledig tot stilstand komen. Handen en voeten uit de buurt houden!

### Inschakelen

1. Plaats de accu (19) in het apparaat.
2. Druk op de inschakelblokkering (3).
3. Druk en houd de aan-/uitschakelaar ingedrukt (2).

4. Laat de inschakelblokkering (3) los.

### Uitschakelen

1. Laat de aan-/uitschakelaar (2) los.
2. Verwijder de accu (19) uit het apparaat, als u het apparaat onbeheerd achterlaat of klaar bent met het werk.

## Transport

Aanwijzingen voor het transport van het apparaat:

- Schakel het apparaat uit en verwijder de accu (19). Verzekert u ervan dat alle bewegende delen volledig tot stilstand zijn gekomen.
- Draag het apparaat steeds met twee handen: één hand aan de handgreep (1) en de andere hand aan het extra handvat (6).

## Reiniging, onderhoud en opslag

**▲ WAARSCHUWING!** Gevaar voor letsel door onbedoeld aanlopen van het apparaat. Bescherm u bij onderhouds- en reinigingswerkzaamheden. uit het stopcontact. Schakel het apparaat uit en haal de accu (19) eruit.

Laat reparatiewerkzaamheden en onderhoud, die niet zijn beschreven in deze handleiding, uitvoeren door een gespecialiseerd service-center. Gebruik uitsluitend originele onderdelen.

### Reiniging

**▲ WAARSCHUWING!** Elektrische schok! Spuit het apparaat nooit schoon met water.

**AANWIJZING!** Beschadigingsgevaar. Chemische substanties kunnen de plasticen delen van het apparaat aantasten. Gebruik geen reinigings- of oplosmiddelen.

- Houd ventilatiesleuven, de motorbehuizing en grepen van het apparaat schoon. Gebruik daartoe een vochtige doek of een borstel.

**▲ WAARSCHUWING!** Risico op lichamelijk letsel door bewegende gevaarlijke onderdelen! Let op de draadsnijder. Hij kan ernstige snijwonden veroorzaken.

- Maak na elk maaiwerk de beveiligingsafdekking en het maaimechanisme vrij van gras en aarde.

## Onderhoud

### Draadspoel vervangen (Fig. D)

De juiste wikkelrichting van de draadspoel (15) is in het spoelhuis (14) en op de draadspoel aangegeven. De pijlen op de spoelafdekking (26) geven de draairichting van de motor aan.

#### Procedure

1. Neem de accu (19) uit het apparaat.
2. Open de spoelkap (14), door gelijktijdig op de beide ontgrendelingen (27) aan de spoelkap te drukken.
3. Verwijder de spoelafdekking (26) en verwijder de oude draadspoel (15).
4. Druk de draaduiteinden van de nieuwe draadspoel uit de gleuven (31) van de draadspoel.
5. Plaats de nieuwe draadspoel (15) in de spoelkap (14). De zijkant van de draadspoel waarop de loopricting van de draad met een pijl is aangegeven, moet na plaatsing van de spoel zichtbaar zijn.
6. Steek de beide draaduiteinden door het de tegenover elkaar liggende draaduitloop-oogjes (28).
7. Plaats de spoelafdekking (26) weer op de spoelkap (14). Zorg ervoor dat de ontgrendelingen (27) van het deksel daarbij precies in de uitsparingen van

de spoelkap passen. Ze klikken dan voelbaar vast.

8. Trek aan de draadeinden en blijf op de vergrendelknop (29) drukken totdat de draaduiteinden ongeveer 1 cm buiten de draadsnijder (30) uitsteekt.
9. Controleer de draadsnijder.

Gebruik nooit het apparaat zonder draadsnijder of met defecte draadsnijder. Als de draadsnijder beschadigd is, neem dan contact op met het servicecentrum.

### Reservedraad opwickelen

1. Steek een draaduiteinde van de reservedraad door de opening (32) van de draadspoel (15).
2. Wikkel de draad in de wikkelrichting van de draadspoel. Let daarbij op de pijl op de bovenkant van de draadspoel (15).

### Opslag

Bewaar het apparaat steeds:

- zuiver
- droog
- beschermt tegen stof
- buiten het bereik van kinderen

De opslagtemperatuur voor de accu en het apparaat bedraagt tussen 0 °C en 45 °C. Vermijd extreme koude of hitte tijdens de opslag, om een aantasting van de werking van de accu te voorkomen.

Neem de accu uit het apparaat als u het apparaat gedurende langere tijd (bijv. tijdens de winter) niet zult gebruiken (neem de afzonderlijke bedieningshandleiding voor accu en oplader in acht).

Leg het apparaat niet op de kant van de veiligheidsafdekking neer. U kunt het beste het aan de bovenste handgreep ophangen, zodat de veiligheidsafdekking niet in aanraking komt met andere voorwerpen. Het risico bestaat dat de veiligheidsafdekking vervormt, waardoor de afmetingen en de veiligheidskenmerken veranderen.

## Afvoeren/milieubescherming

Neem de accu uit het apparaat en lever het apparaat, de accu, toebehoren en verpakking in voor een milieuvriendelijke verwerking.



Elektrische apparaten horen niet bij het huisvuil.

Het symbool van de doorkruiste verrijdbare afvalbak betekent dat dit product aan het einde van zijn levensduur niet als ongesorteerd stedelijk afval mag worden verwijderd.

## Richtlijn 2012/19/EU betreffende afgedankte elektrische en elektronische apparatuur:

Consumenten zijn wettelijk verplicht elektrische en elektronische apparatuur aan het eind van de levensduur op milieuvriendelijke wijze te recyclen. Op die manier wordt milieuvriendelijke en grondstofbesparende recycling gewaarborgd.

Afhankelijk van de omzetting in nationaal recht, hebt u de volgende mogelijkheden:

- retourneren naar een verkooppunt,
- aan een officieel inzamelpunt inleveren,
- retourneren naar de fabrikant/distributeur.

Dit is niet van toepassing op accessoires die bij oude apparaten zijn gevoegd en hulpmiddelen zonder elektrische bestanddelen.

## Probleemopsporing

De volgende tabel helpt u bij het oplossen van storingen:

Probleem	Mogelijke oorzaak	Foutherstel
Apparaat start niet	Accu (19) leeg	Accu laden (zie aparte gebruiksaanwijzing voor accu en lader)
	Accu (19) niet geplaatst	Accu plaatsen, Pag. 75
	Aan-/uitschakelaar (2) defect	Neem contact op met het servicecentrum.
Motor defect		
Apparaat werkt met onderbrekingen	Intern loszittend contact	Neem contact op met het servicecentrum.
	Aan-/uitschakelaar (2) defect	
Sterke trillingen, sterke geluiden	Snijdinrichting vuil	Snijdinrichting reinigen (zie <i>Reiniging, onderhoud en opslag</i> , Pag. 75)
	Motor defect	Neem contact op met het servicecentrum.

Probleem	Mogelijke oorzaak	Oplossing
Slecht snijresultaat	De draadspoel (15) bevat niet voldoende maaidraad	<i>Maaidraad vieren, Pag. 73</i> <i>Draadspoel vervangen (Fig. D), Pag. 76</i>
	De maaidraad is niet uit de draadspoel (14) gehaald	Verwijder het spoeldekse (26) van het spoelhuis en voer de snijdraad door het draaduitlaatoogje (28) naar buiten. Sluit het spoeldekse weer
	Snijdinrichting vuil	Snijdinrichting reinigen (zie <i>Reiniging, onderhoud en opslag, Pag. 75</i> )
	Gering accuvermogen	Accu laden (zie aparte gebruiksaanwijzing voor accu en lader)

## Service

### Garantie

Geachte klant, geachte klant, U krijgt op dit apparaat 3 jaar garantie, te rekenen vanaf de datum van aankoop. Ingeval van gebreken aan dit product heeft u tegenover de verkoper van het product wettelijke rechten. Deze wettelijke rechten worden door onze hierna beschreven garantie niet beperkt.

### Garantievoorwaarden

De garantietermijn begint met de datum van aankoop. Gelieve de originele kassabon goed te bewaren. Dit document wordt als bewijs van de aankoop benodigd.

Indien er zich binnen drie jaar, te rekenen vanaf de datum van aankoop van dit product, een materiaal- of fabricagefout voordoet, wordt het product door ons - naar onze keuze - voor u gratis gerepareerd of vervangen. Deze garantievergoeding stelt voorop dat binnen de termijn van drie jaar het defecte apparaat en het bewijs van

aankoop (kassabon) voorgelegd en dat schriftelijk kort beschreven wordt, waarin het gebrek bestaat en wanneer het zich voorgedaan heeft.

Als het defect door onze garantie gedekt is, krijgt u het gerepareerde of een nieuw product terug. Met herstelling of uitwisseling van het product begint er geen nieuwe garantieperiode.

### Garantieperiode en wettelijke kwaliteitsgarantie

De garantieperiode wordt door de garantievergoeding niet verlengd. Dit geldt ook voor vervangen en gerepareerde onderdelen. Eventueel al bij de aankoop bestaande beschadigingen en gebreken moeten onmiddellijk na het uitpakken gemeld worden. Na het verstrijken van de garantieperiode tot stand komende reparaties worden tegen verplichte betaling van de kosten uitgevoerd.

### Omvang van de garantie

Het apparaat werd volgens strikte kwaliteitsrichtlijnen zorgvuldig geproduceerd en vóór aflevering nauwgezet getest.

De garantievergoeding geldt voor materiaal- of fabricagefouten. Deze garantie is niet van toepassing op productonderdelen, die aan een normale slijtage blootgesteld zijn en daarom als aan slijtage onderhevige onderdelen beschouwd kunnen worden (bijv. Draadspoel) of op beschadigingen aan breekbare onderdelen.

Deze garantie valt weg wanneer het product beschadigd, niet oordeelkundig gebruikt of niet onderhouden werd. Voor een vakkundig gebruik van het product dienen alle in de gebruiksaanwijzing vermelde aanwijzingen nauwgezet in acht genomen te worden. Gebruiksdoeleinden en handelingen, die in de gebruiksaanwijzing afgeraden worden of waarvoor gewaarschuwd wordt, dienen onvoorwaardelijk vermeden te worden.

Het product is uitsluitend voor het privé- en niet voor het commerciële gebruik bestemd. Bij een verkeerde of onoordeelkundige behandeling, toepassing van geweld en bij ingrepen, die niet door het door ons geautoriseerde servicefiliaal doorgevoerd werden, valt de garantie weg.

### Afhandeling ingeval van garantie

Gelieve aan de volgende aanwijzingen gevolg te geven om een snelle behandeling van uw verzoek te garanderen:

- Gelieve voor alle aanvragen de kassabon en het identificatienummer (IAN 446015\_2307) als bewijs van de aankoop klaar te houden.
- Gelieve het artikelnummer uit het typeplaatje, een graving, op de voorpagina van uw handleiding (onderaan links) of als sticker aan de achter- of onderzijde af te leiden.
- Indien er zich functiefouten of andere gebreken voordien, contacteert u in eerste instantie de hierna vernoemde serviceafdeling **telefonisch** of per **e-mail**. U krijgt dan bijkomende in-

formatie over de afhandeling van uw klacht.

- Een als defect geregistreerd product kunt u, na overleg met onze klantenservice, mits toevoeging van het bewijs van aankoop (kassabon) en de vermelding, waarin het gebrek bestaat en wanneer het zich voorgedaan heeft, voor u franco naar het u medegedeelde serviceadres zenden. Om problemen bij de acceptatie en extra kosten te vermijden, maakt u onvoorwaardelijk uitsluitend gebruik van het adres, dat u medegedeeld wordt. Zorg ervoor dat de verzending niet ongefrankeerd, als volumegoed, per expresse of via een andere speciale verzendingswijze plaatsvindt. Gelieve het apparaat met inbegrip van alle bij de aankoop bijgeleverde accessoires in te zenden en voor een voldoende veilige transportverpakking te zorgen.

### Reparatie-service

Neem contact op met het servicecentrum voor reparaties **die niet door de garantie worden gedekt**. U ontvangt daar een kostenraming.

- Wij kunnen alleen apparaten verwerken die voldoende verpakt en gefrankeerd zijn verzonden.  
**Opmerking:** stuur uw apparaat schoon en met vermelding van het defect naar het adres dat door het servicecentrum is opgegeven.
- Apparaten die niet vooraf zijn betaald of die zijn verzonden met omvangrijke goederen, exprespost of andere speciale vracht, worden niet geaccepteerd.
- We zullen de door u opgestuurde defecte apparaten gratis afvoeren.

## Service-Center

**(NL) Service Nederland**  
Tel.: 0800 0249630  
E-mail: [grizzly@lidl.nl](mailto:grizzly@lidl.nl)  
**IAN 446015\_2307**

**(BE) Service België**  
Tel.: 0800 12089  
E-mail: [grizzly@lidl.be](mailto:grizzly@lidl.be)  
**IAN 446015\_2307**

## Importeur

Opgelet: het onderstaande adres is geen serviceadres. Neem eerst contact op met het bovenvermelde service-center.

Grizzly Tools GmbH & Co. KG  
Stockstädter Str. 20  
63762 Großostheim  
DUITSLAND  
[www.grizzlytools.de](http://www.grizzlytools.de)

## Reserveonderdelen en accessoires

### Reserveonderdelen en toebehoren zijn beschikbaar via

**[www.grizzlytools.shop](http://www.grizzlytools.shop)**. Als u problemen heeft met uw bestelproces, neem dan contact met ons op via onze online shop. Indien u nog vragen heeft, kunt u contact opnemen met de Service-Center, Pag. 80

Pos. nr.	Benaming	Bestelnr.
6	Extra handvat	91099416
13+30	Beschermkap+Draadsnijder	91099417
15	Draadspoel	13600210



# Vertaling van de originele EG-conformiteitsverklaring

Product: **Grastrimmer met accu**

Model: **PRTA 20-Li C3**

Serienummer: 000001 – 265000

Het hierboven beschreven voorwerp is in overeenstemming met de desbetreffende harmonisatiewetgeving van de Unie:

**2006/42/EC • 2014/30/EU • 2000/14/EC & 2005/88/EC •  
2011/65/EU & (EU) 2015/863  
Product met batterij Smart PAPS 204 A1/  
Smart PAPS 208 A1: 2014/53/ EU**

Het hierboven beschreven voorwerp is conform Richtlijn 2011/65/EU van het Europees Parlement en de Raad van 8 juni 2011 betreffende beperking van het gebruik van bepaalde gevaarlijke stoffen in elektrische en elektronische apparatuur.

Om de conformiteit te waarborgen, zijn de volgende geharmoniseerde normen en nationale normen en voorschriften toegepast:

**EN 60335-1:2012/A15:2021 • EN 50636-2-91:2014  
EN IEC 55014-1:2021 • EN IEC 55014-2:2021  
EN IEC 63000:2018  
Product met batterij Smart PAPS 204 A1/Smart PAPS 208 A1:  
EN 301 489-1 V2.2.3:2019 • EN 301 489-17 V3.2.4:2020  
EN 300 328 V2.2.2:2019 • EN 50663:2017**

Overeenkomstig Richtlijn 2000/14/EC betreffende de geluidsemisatie wordt het volgende bevestigd:

Geluidsvermogeniveau ( $L_{WA}$ )

– gemeten: 90,5 dB

– gegarandeerd: 92 dB

Gevolgd conformiteitsbeoordelingsprocedure volgens 2000/14/EC, bijlage VI.

Aangemelde instantie: TÜV SÜD Industrie Service GmbH, Westendstrasse 199, 80686 München, NB 0036

Deze conformiteitsverklaring wordt verstrekt onder volledige verantwoordelijkheid van de fabrikant:

**CE** Grizzly Tools GmbH & Co. KG  
Stockstädter Str. 20  
63762 Großostheim  
DUITSLAND  
06.02.2024



Christian Frank  
Documentatie gemachtigde

# Índice de contenido

<b>Introducción.....</b>	<b>82</b>
Uso previsto.....	82
Volumen de suministro/ accesorios.....	83
Vista general.....	83
Descripción del funcionamiento.....	84
Datos técnicos.....	84
<b>Indicaciones de seguridad.....</b>	<b>86</b>
Significado de las indicaciones de seguridad.....	86
Gráficos y símbolos.....	86
Funcionamiento seguro de desbrozadoras.....	87
Riesgos residuales.....	90
<b>Preparación.....</b>	<b>90</b>
Elementos de control.....	90
Montaje.....	91
Ajustes en el aparato.....	91
Revisar el nivel de carga de la batería.....	93
Cargar la batería.....	93
<b>Funcionamiento.....</b>	<b>93</b>
Funcionamiento del aparato.....	93
Cortar hierba.....	94
Recorte de bordes de césped.....	94
Insertar/retirar la batería.....	94
Encendido y apagado.....	94
<b>Transporte.....</b>	<b>95</b>
<b>Limpieza, mantenimiento y almacenamiento.....</b>	<b>95</b>
Limpieza.....	95
Mantenimiento.....	95
Almacenamiento.....	96
<b>Eliminación/protección del medio ambiente.....</b>	<b>96</b>
<b>Localización de averías.....</b>	<b>97</b>
<b>Servicio.....</b>	<b>98</b>
Garantía.....	98
Servicio de reparación.....	99

Service-Center.....	99
Importador.....	99

## **Piezas de repuesto y accesorios.....**

## **Traducción de la declaración CE de conformidad.....**

## **Vista explosionada.....**

# Introducción

Felicidades por la compra de su nuevo recortador de césped a batería (en adelante, denominado aparato o herramienta eléctrica).

Ha adquirido un aparato de alta calidad. Durante la producción del aparato se ha revisado su calidad y se le ha realizado una inspección final. Por lo tanto, la capacidad de funcionamiento de su aparato queda garantizada.



Este manual de instrucciones es parte de este aparato. Contiene indicaciones importantes para la seguridad, uso y desecho del producto. Lea atentamente el manual de instrucciones. Familiarícese con los controles y el uso correcto del aparato. Utilice exclusivamente el aparato como se describe y para los campos de aplicación especificados. Conserve el manual de instrucciones y entregue toda la documentación si traspasa este aparato a un tercero.

## **Uso previsto**

El aparato está previsto exclusivamente para el uso siguiente:

- Corte de hierba en jardines y a lo largo de los arriates.

No utilice el aparato para cortar setos o arbustos.

Está prohibido utilizar el aparato con lluvia o en un entorno húmedo.

El aparato está destinado para ser utilizado por adultos. Los menores que superen los 16 años de edad pueden utilizar el aparato solo bajo supervisión.

Cualquier otro uso que no esté expresamente permitido en este manual de instrucciones puede suponer un serio peligro para el usuario y provocar daños en el aparato. El operador o usuario del aparato será responsable de los accidentes o daños causados a otras personas o sus propiedades. El aparato está destinado al uso doméstico. No se ha concebido para uso industrial prolongado. Si se le da un uso profesional, se anulará la garantía. El fabricante no se responsabiliza de los daños derivados de un uso erróneo o distinto del previsto.

Este aparato forma parte de la Serie **X 20 V TEAM** y puede utilizarse con baterías de la serie **X 20 V TEAM**. Las baterías de la serie **X 20 V TEAM** solo pueden cargarse con cargadores de la serie **X 20 V TEAM**.

## Volumen de suministro/ accesorios

Desembale el aparato y compruebe el volumen de suministro.

Deseche el material de embalaje según corresponda.

- Cortabordes recargable
- Cubierta de protección
- Empuñadura adicional
- 2× Bobina de hilo (1× premontado)
- Rodillo distanciador
- 4× Tornillo
- Traducción del manual original

**La batería y el cargador no están incluidos.**

## Vista general

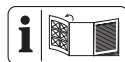

En las páginas desplegadas delantera y trasera encontrará ilustraciones del aparato.

- 1 Empuñadura
  - 2 Interruptor de encendido/apagado
  - 3 Bloqueo de encendido
  - 4 Soporte de batería
  - 5 Alojamiento de la bobina de hilos de repuesto
  - 6 Empuñadura adicional
  - 7 Mango
  - 8 Bloqueo (Cabeza del motor)
  - 9 Casquillo roscado
  - 10 Tubo telescópico
  - 11 Cabeza del motor
  - 12 Botón de bloqueo (Ángulo de inclinación)
  - 13 Cubierta de protección
  - 14 Cápsula de la bobina
  - 15 Bobina de hilo
  - 16 Rodillo distanciador
  - 17 Arco distanciador (protección de plantas)
  - 18 Cargador de la batería
  - 19 Batería
  - 20 Desbloqueo de la batería
  - 21 Botón (Indicador de nivel de carga)
  - 22 Indicador de nivel de carga
- Fig. A**
- 23 Tornillo (Cubierta de protección)
- Fig. B**
- 24 Alojamiento para empuñadura adicional
  - 25 Tornillo del mango
- Fig. D**
- 26 Cubierta de la bobina

- 27 Desbloqueo (Cubierta de la bobina)
- 28 Ojal de salida del hilo
- 29 Botón de bloqueo (Cápsula de la bobina)
- 30 Cortahilos
- 31 Ranura (Bobina de hilo)
- 32 Abertura (Bobina de hilo)

## Descripción del funcionamiento

El recortador de césped a batería tiene como dispositivo de corte un sistema de doble hilo con reajuste totalmente automático.

Además, el aparato está equipado con:

- Tubo telescópico de aluminio ajustable
- Cabeza del motor giratoria
- Empuñadura adicional ajustable
- Cubierta de protección con cortahilos
- Arco distanciador (protección de plantas)

El funcionamiento de los elementos de mando se describe en las siguientes páginas.

## Datos técnicos

### Cortabordes recargable

..... **PRTA 20-Li C3**

Tensión nominal  $U$

..... 20 V  $\approx$  (Tensión continua)

Peso con batería (20 V, 4,0 Ah) ..  $\approx$ 2,6 kg

Régimen de ralentí  $n_0$  ..... 8500  $\text{min}^{-1}$

Tipo de protección ..... IPX0

Círculo de corte .....  $\varnothing$  250 mm

Bobina de hilo

- Espesor del hilo .....  $\varnothing$  1,4 mm

- Longitud del hilo .....  $2 \times 5$  m

Nivel de presión acústica ( $L_{pA}$ )

..... 75,7 dB;  $K_{pA}=3$  dB

Nivel de potencia acústica ( $L_{WA}$ )

- medido ..... 90,5 dB;  $K_{WA}=1,91$  dB

- garantizado ..... 92 dB

Vibración ( $a_h$ )

- Empuñadura ..... 1,34  $\text{m/s}^2$ ;  $K=1,5$   $\text{m/s}^2$

- Empuñadura adicional

..... 1,22  $\text{m/s}^2$ ;  $K=1,5$   $\text{m/s}^2$

Batería ..... Li-Ion

Temperatura .....  $\leq 50$  °C

- Procedimiento de carga ..... 4 - 40 °C

- Funcionamiento ..... -20 - 50 °C

- Almacenamiento ..... 0 - 45 °C

Batería PARKSIDE Performance Smart

Smart PAPS 204 A1/Smart PAPS 208 A1

- banda de frecuencias

..... 2400-2483,5 MHz

- potencia transmitida .....  $\leq 20$  dBm

Los valores de ruido y vibración se han obtenido según la normativa y disposiciones indicadas en la declaración de conformidad.

El valor de emisión de vibraciones y el valor de emisiones sonoras indicados se obtienen mediante la medición en un procedimiento de ensayo normalizado y se pueden utilizar para hacer una comparación entre una herramienta eléctrica y otra. El valor de emisión de vibraciones y el valor de emisiones sonoras indicados también pueden utilizarse para una evaluación preliminar de la carga.

**⚠ ¡ADVERTENCIA!** Los valores de emisión de vibraciones y sonoras reales pueden variar frente a los valores indicados cuando se hace un uso real de la herramienta electrónica, dependiendo del tipo y forma en que se utiliza la herramienta. Intente minimizar la exposición a las vibraciones en la medida de lo posible. Una medida para reducir la tensión por las vibraciones es, por ejemplo, limitar el tiempo de trabajo. En este sentido, se deben tener en cuenta todas las fases del ciclo de trabajo (por ejemplo, los tiempos en los que el aparato está desconectado y

aquellos en los que está encendido, pero funciona sin carga).

### Tiempos de carga

Este aparato forma parte de la Serie **X 20 V TEAM** y puede utilizarse con baterías de la serie **X 20 V TEAM**. Las baterías de la serie **X 20 V TEAM** solo pueden cargarse con cargadores de la serie **X 20 V TEAM**.

Le recomendamos utilizar este aparato únicamente con las siguientes baterías: PAP 20 B1, PAP 20 B3, Smart PAPS 204 A1, Smart PAPS 208 A1

Le recomendamos cargar estas baterías con los siguientes cargadores: PLG 20 A3, PLG 20 A4, PLG 20 C1, PLG 20 C2, PLG 20 C3, PDSLГ 20 A1, Smart PLGS 2012 A1

Datos técnicos de la batería y el cargador: Consultar las instrucciones separadas.

En el tiempo de carga influyen factores como la temperatura del entorno y de la batería, así como la tensión de red aplicada, por lo que puede desviarse de los valores especificados.

Tiempo de carga (min)	PAP 20 A1 PAP 20 A2 PAP 20 B1	PAP 20 A3 PAP 20 B3 Smart PAPS 204 A1	Smart PAPS 208 A1
PLG 20 A1 PLG 20 A4 PLG 20 C1	60	120	240
PLG 20 C2	45	80	165
PLG 20 A2 PLG 20 A3 PLG 20 C3 PDSLГ 20 A1 PDSLГ 20 B1	35	60	120
PLG 201 A1	135	250	500
Smart PLGS 2012 A1	35	45	50

## Indicaciones de seguridad



**¡ATENCIÓN!** Cuando se utilizan aparatos eléctricos, deben tenerse en cuenta las siguientes medidas de seguridad fundamentales de protección contra descargas eléctricas, peligro de lesiones o de incendio.

**▲ ¡ADVERTENCIA!** Una manipulación inadecuada de la batería puede producir daños personales y materiales. Observe las indicaciones de seguridad y las indicaciones de carga y de uso correcto que aparecen en las instrucciones de funcionamiento de su batería y cargador de la serie **X 20 V TEAM**. Para una descripción más detallada sobre el proceso de carga y para más información, consulte este manual de instrucciones separado.

### Significado de las indicaciones de seguridad

**▲ ¡PELIGRO!** Si no sigue esta indicación de seguridad, se pro-

ducirá accidentes. El resultado es una lesión grave o la muerte.

**▲ ¡ADVERTENCIA!** Si no sigue esta indicación de seguridad, es posible que se produzca un accidente. El resultado es posiblemente una lesión grave o la muerte.

**▲ ¡PRECAUCIÓN!** Si no sigue esta indicación de seguridad, se producirá accidentes. El resultado es posiblemente una lesión de gravedad leve o media.

*¡NOTA IMPORTANTE!* Si no sigue esta indicación de seguridad, se producirá accidentes. El resultado es posiblemente un daño material.

## Gráficos y símbolos

### Símbolos gráficos sobre el aparato



Este aparato forma parte de la Serie **X 20 V TEAM** y puede utilizarse con baterías de la serie **X 20 V TEAM**. Las baterías de la serie **X 20 V TEAM** solo pueden cargarse con cargadores de la serie **X 20 V TEAM**.



¡Atención!



Lea las instrucciones de uso



Los aparatos eléctricos no deben tirarse a la basura doméstica.



Círculo de corte



Mantenga alejadas a otras personas, ya que podrían sufrir lesiones por los cuerpos extraños disparados.



Después del apagado, el dispositivo de corte sigue girando unos segundos. Aleje las manos y los pies.



Utilice protección auditiva/Utilice protección ocular



Está prohibido utilizar el aparato con lluvia o en un entorno húmedo.



¡Antes de realizar trabajos de mantenimiento, retire la batería!



Nivel de potencia acústica garantizado  $L_{WA}$  en dB.



Mantenga alejadas a las personas en las inmediaciones del aparato



¡Peligro de lesiones por la proyección de piezas!



Cuando ajuste las posiciones de trabajo, asegúrese de que la cubierta de protección le proteja del dispositivo de corte.

### Gráficos en el manual de instrucciones



¡Atención!

## Funcionamiento seguro de desbrozadoras

### Indicaciones generales

- Lea atentamente el manual de instrucciones. Familiarícese con los controles y el uso correcto del aparato.
- Los niños, las personas con capacidades físicas, sensoriales o intelectuales reducidas o con insuficiente experiencia y conocimientos, o las personas que no estén familiarizadas con las instrucciones no deben nunca manejar el aparato. Se debe supervisar que los niños no jueguen con el aparato. La limpieza y el mantenimiento no pueden ser realizados por niños.

- La normativa local puede establecer limitaciones en cuanto a la edad del usuario.
- Este aparato no debe ser utilizado a alturas superiores a 2000 m.
- Recuerde que el usuario es el único responsable de los accidentes o daños causados a otras personas o sus propiedades.
- Cumpla con las restricciones para emisión de ruidos y las normas locales.
- No utilice nunca el aparato cuando haya personas, especialmente niños, o animales cerca.

## Preparación

- No use nunca el aparato si los dispositivos de protección o cubiertas de protección están dañados o no están montados.
- Antes de utilizar el aparato, compruebe visualmente si las protecciones y cubiertas están dañadas, están ausentes o están mal colocadas.
- Antes de utilizar la máquina o después de cualquier golpe, compruebe posibles signos de desgaste o daños en el apa-

rato y, si fuese necesario, procure su reparación.

## Funcionamiento

- Utilice protección ocular, pantalones largos y calzado resistente durante todo el periodo de uso de la máquina.
- Preste atención a lo que está haciendo y tenga cuidado, utilice el sentido común al trabajar con el aparato. No utilice el aparato si está cansado o bajo la influencia de estupefacientes, alcohol o medicamentos.
- Trabaje solo a la luz del día o con buena iluminación artificial.
- Evite poner en funcionamiento el aparato si hace mal tiempo, sobre todo si existe peligro de tormenta eléctrica.
- Evite poner en funcionamiento el aparato si la hierba está mojada.
- No trabaje en pendientes demasiado inclinadas.
- Mantenga las extremidades siempre alejadas de los dispositivos de corte, especialmente, cuando encienda el motor.
- ¡Advertencia! No toque ninguna de las piezas móviles que entrañan peligro antes de ha-



ber retirado la batería y las piezas móviles se hayan detenido.

- Nunca sustituya un dispositivo de corte no metálico por uno metálico.
- Evite adoptar posiciones corporales anormales. Procure estar en una posición segura para poder mantener en todo momento el equilibrio al trabajar en pendientes.
- Proceda lentamente. No corra con el aparato en la mano.
- Mantenga las ranuras de ventilación libres de cuerpos extraños.
- Apague el aparato y extraiga la batería (19). Asegúrese de que todas las piezas en movimiento se hayan detenido completamente
  - cada vez que deje el aparato;;
  - antes de retirar bloqueos u obstrucciones;;
  - antes de revisar, limpiar o trabajar en el aparato..
  - Después de que haya entrado en contacto con un cuerpo extraño,
  - siempre que la máquina comience a vibrar de forma inusual.
- Si el aparato comienza a vibrar muy fuerte, más de lo normal, revíselo inmediatamente: , retire la batería y
  - compruebe si hay piezas sueltas y, en ese caso, apriételas;;
  - observe si presenta algún desperfecto;;
  - cambie las piezas dañadas. Diríjase al centro de servicio.
- **Si se produce un accidente o una avería durante el funcionamiento, apague inmediatamente el aparato. Trate las lesiones como corresponda o solicite atención médica.** Para subsanar averías, lea el capítulo «Localización de averías» o póngase en contacto con nuestro centro de servicio.
- **Utilice solo accesorios recomendados por PARKSIDE.** Los accesorios inadecuados pueden causar una descarga eléctrica o un incendio.

### **Limpieza, mantenimiento y almacenamiento**

- Apague el motor y extraiga la batería. Espere hasta que

todas las piezas móviles se hayan detenido y deje que el aparato se enfríe antes de su mantenimiento, reparación, almacenamiento, o para la sustitución de un accesorio.

- Por razones de seguridad, cambie las piezas desgastadas o dañadas. Utilice únicamente piezas de repuesto y accesorios originales. El uso de piezas externas provoca la pérdida inmediata de los derechos de garantía.
- Compruebe y mantenga la máquina con regularidad. Encargue la reparación de la máquina únicamente a un taller autorizado.
- Guarde el aparato fuera del alcance de los niños.

## Riesgos residuales

Incluso aunque esta herramienta eléctrica se maneje con precaución, existen siempre riesgos residuales. Debido a su diseño y ejecución, esta herramienta eléctrica puede presentar los siguientes peligros:

- Daños oculares, si no se utilizan gafas de protección.
- Daños auditivos, si no se lleva una protección adecuada para los oídos.

- Daños en la salud provocados por las vibraciones en manos y brazos, si el aparato se utiliza por un periodo prolongado o si no se utiliza y se mantiene correctamente.

- Lesiones por cortes

**▲ ¡ADVERTENCIA!** Peligro por el campo electromagnético generado mientras el dispositivo está en funcionamiento. En determinadas circunstancias este campo puede afectar a implantes médicos activos o pasivos. Para reducir el peligro de lesiones graves o mortales, recomendamos a las personas que tengan implantes médicos que consulten a su médico y al fabricante de los implantes médicos antes de utilizar la máquina.

## Preparación

**▲ ¡ADVERTENCIA!** Peligro de lesiones debido a la puesta en marcha involuntaria del aparato. No coloque la batería en el aparato hasta que el aparato esté completamente preparado para su uso.

## Elementos de control

Antes de poner en funcionamiento el aparato por primera vez, familiarícese con los elementos de control.

- **Bloqueo de encendido (3)**
  - Bloquea el interruptor de encendido/apagado contra un accionamiento involuntario.
  - Desbloqueo: Presionar

- **Interruptor de encendido/apagado (2)**

- Encender: Presionar
- Apagar: Soltar

- **Tornillo del mango (Fig. C.1)**

El tornillo del mango (25) desbloquea/bloquea el ajuste del ángulo de la empuñadura adicional (6).

- **Casquillo roscado (Fig. C.2)**

El casquillo de rosca (9) desbloquea/bloquea el ajuste longitudinal del tubo telescópico (10).

- **Bloqueo, Cabeza del motor (Fig. C.3)**

El bloqueo (8) desbloquea/bloquea el ajuste de posición de la cabeza del motor (11).

- **Botón de bloqueo, Ángulo de inclinación (Fig. C.4)**

El botón de bloqueo (12) desbloquea/bloquea el ajuste del ángulo del tubo telescópico (10).

## Montaje

**▲ ¡ADVERTENCIA!** Peligro de lesiones debido a la puesta en marcha involuntaria del aparato. No coloque la batería en el aparato hasta que el aparato esté completamente preparado para su uso.

### Montar la cubierta de protección

#### Procedimiento (Fig. A)

1. Introduzca el rodillo distanciador (16) hasta el tope por las aberturas de la cabeza del motor (11). El rodillo distanciador (16) apunta hacia arriba.
2. Coloque la cubierta de protección (13) en la cabeza del motor (11).
3. Atornille firmemente la cubierta de protección con los cuatro tornillos (23).

### Montar la empuñadura adicional

#### Procedimiento (Fig. B)

1. Suelte y retire el tornillo premontado del mango (25) de la empuñadura adicional (6).
2. Deslice la empuñadura adicional (6) sobre el alojamiento (24). El alojamiento para la bobina de repuesto (5) apunta hacia arriba.
3. Inserte el tornillo del mango (25) por el orificios de paso del alojamiento (24) de la empuñadura adicional.
4. Enrosque firmemente la empuñadura adicional (6) con el tornillo del mango (25).

## Ajustes en el aparato

### Ajuste de la empuñadura adicional

La empuñadura adicional (6) puede colocarse en diferentes posiciones. Ajuste la empuñadura adicional de tal manera que la cápsula de la bobina (14) esté inclinada ligeramente hacia delante (véase *Cortar hierba*, p. 94).

#### Procedimiento (Fig. C.1)

1. Afloje el tornillo del mango (25).
2. Ajuste la empuñadura adicional (6) en la posición deseada. Los niveles de encastre integrados impiden que la empuñadura se desajuste involuntariamente.
3. Vuelva a apretar el tornillo del mango (25).

### Ajuste de la altura del tubo telescópico

El tubo telescópico (10) le permite ajustar el aparato a su altura.

#### Procedimiento (Fig. C.2)

1. Suelte el casquillo de rosca (9).
2. Ajuste la longitud deseada del tubo telescópico (10).

- Apriete de nuevo el casquillo de rosca (9).

### Ajuste de la posición de la cabeza del motor

**⚠ ¡ADVERTENCIA!** ¡Peligro de lesiones! La cubierta de protección no debe estar orientada hacia el usuario. Deje la posición de la cabeza del motor (11) en la posición de 0° cuando utilice el aparato como recortador de césped en las posiciones del ángulo de corte 1 - 4.

La posición de la cabeza del motor (11) puede girar 180°.

#### Procedimiento (Fig. C.3)

- Presione el bloqueo (8) para soltar el bloqueo.
- Gire el mango (7) hasta que la cabeza del motor se ponga en la posición deseada. El bloqueo (8) debe encajar de nuevo antes de que pueda usar el aparato con seguridad.

### Ajustar el ángulo de corte

Cambiando el ángulo de corte también puede podar zonas inaccesibles, p. ej., debajo de bancos y resaltes.

#### Procedimiento (Fig. C.4)

- Presione el botón de bloqueo (12) para cambiar el ángulo de inclinación.
- Incline el tubo telescópico (10) hasta alcanzar la posición deseada.

Son posibles estos 5 ajustes:

Posición	Ángulo de inclinación
1	15°
2	30°
3	45°
4	60°
5	75°

### Función como recortador de césped (Fig. C.3/C.4)

- Posición del ángulo de corte 1 - 4

- Posición de la cabeza del motor 0°

### Funcionamiento como cortabordes (Fig. C.3/C.4)

- Posición del ángulo de corte 5
- Posición de la cabeza del motor 180°

### Ajustar el arco distanciador

El arco distanciador (protección de plantas) (17) mantiene las plantas o ramas que no han de recortarse alejadas del dispositivo de corte.

#### Procedimiento (Fig. C.5)

- Abata hacia abajo el arco distanciador (17).
- Abata hacia arriba (posición de estacionamiento) el arco distanciador (17) cuando no lo necesite.

### Alargar el hilo de corte

El aparato está equipado con un sistema de alargamiento del hilo totalmente automático. El hilo se alarga automáticamente cada vez que se enciende. Para que el sistema de alargamiento de hilo automático funcione correctamente, la bobina de hilo (15) ha de pararse antes de que se vuelva a encender el aparato. Si al principio los hilos fuesen más largos de lo que requiere el círculo de corte, el cortahilos (30) los corta automáticamente a la longitud correcta.

#### Procedimiento (Fig. D)

- Controle regularmente los hilos de nailon para ver si hay daños y si el hilo de corte sigue teniendo la longitud indicada por el cortahilos.
- Si no se ven los extremos del hilo:**  
Sustituya la bobina de hilos (véase *Mantenimiento*, p. 95).
- Ajustar manualmente la longitud del hilo:**  
¡Retire la batería (19) del aparato!

Tire ligeramente del extremo del hilo y pulse el botón de bloqueo (29) varias veces si es necesario, hasta que los extremos de los hilos sobresalgan un poco sobre el cortahilos (30).

## Revisar el nivel de carga de la batería

Ledes	Significado
rojo, naranja, verde	Batería cargada
rojo, naranja	Batería parcialmente cargada
rojo	Se debe cargar la batería

1. Presione la tecla (21) al lado del indicador del nivel de carga (22) de la batería (19).  
Los LED del indicador del nivel de carga muestran el nivel de carga de la batería.
2. Cargue la batería (19) cuando solo se ilumine el LED rojo del indicador del nivel de carga (22).

## Cargar la batería

Consulte también el manual de instrucciones del cargador.

### Indicaciones

- Si la batería está caliente, deje que se enfríe antes de cargarla.
- No exponga la batería durante mucho tiempo a una fuerte irradiación solar y no lo deposite sobre radiadores (máx. 50 °C).

### Cargar la batería

1. Extraiga la batería (19) del aparato.
2. Introduzca la batería (19) en el receptor del cargador (18).
3. Conecte el cargador de la batería (18) a un enchufe.
4. Cuando esta se haya cargado, desconecte de la corriente el cargador de la batería (18).

5. Saque la batería (19) del cargador (18).

## LEDs de control en el cargador (18):

verde	rojo	Significado
se ilumina	—	<ul style="list-style-type: none"> <li>• La batería está completamente cargada</li> <li>• listo (ninguna batería introducida)</li> </ul>
—	se ilumina	La batería se está cargando
—	parpadea	Batería sobrecalentada
parpadea	parpadea	Batería defectuosa

## Funcionamiento

### Funcionamiento del aparato

**⚠ ¡ADVERTENCIA!** ¡Peligro de lesiones! Observe las siguientes indicaciones.

- No corte hierba húmeda o mojada.
- Antes de arrancar el aparato, asegúrese de que el dispositivo de corte no entra en contacto con piedras, guijarros u otros cuerpos extraños.
- Encienda el aparato antes de acercarse a la hierba que va a cortar.
- Evite que el aparato haga un esfuerzo excesivo durante el trabajo.
- Evite que toque obstáculos duros (piedras, paredes, vallas, etc.). El hilo de nylon de la bobina de hilos se desgastaría demasiado pronto.
- Evite utilizar la máquina si hace mal tiempo, sobre todo si existe peligro de tormenta eléctrica.
- El interruptor de encendido/apagado no debe bloquearse. Debe apagar el motor cuando suelte el interruptor.

## Cortar hierba

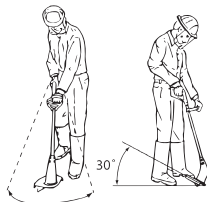

1. Corte hierba moviendo el aparato hacia la izquierda y la derecha.
2. Corte lentamente y sujete el aparato inclinado hacia delante unos 30°.
3. Si la hierba está muy crecida, córtela por capas desde arriba hacia abajo.

## Recorte de bordes de césped

Para recortar bordes de césped, guíe el aparato lentamente alrededor del borde.

### Ajustes (Fig. C.3/C.4/C.5)

- Posición de la cabeza del motor: 180°
- Posición del ángulo de corte: 5
- Arco distanciador en posición de parada

**Al usar el aparato, asegúrese de que la cubierta de protección (13) le protege del dispositivo de corte.**

## Insertar/retirar la batería

**⚠ ¡ADVERTENCIA!** Peligro de lesiones debido a la puesta en marcha involuntaria del aparato. No coloque la batería en el aparato hasta que el aparato esté completamente preparado para su uso.

**¡NOTA IMPORTANTE!** ¡Peligro de daños! No colocar la batería correcta en el aparato puede dañar el aparato y la batería.

### Insertar la batería

1. Deslice la batería (19) a lo largo del carril guía para introducirla en el soporte de la batería (4).  
La batería encaja de manera audible.

## Retirar la batería

1. Presione y mantenga presionado el desbloqueo de la batería (20) en la batería (19).
2. Retire la batería del soporte de la batería (4).

## Encendido y apagado

**⚠ ¡ADVERTENCIA!** Peligro de lesiones debido al funcionamiento continuo del aparato. Antes de introducir las baterías en el aparato, compruebe que el interruptor de encendido/apagado (2) funciona correctamente y vuelve a la posición de apagado al soltarlo.

**⚠ ¡PRECAUCIÓN!** Procure estar en una posición segura y sujete el aparato bien con ambas manos y distanciado del propio cuerpo. Antes de encender el aparato procure que no toque ningún objeto.

**⚠ ¡ADVERTENCIA!** Riesgo de lesiones debido a la rotación del dispositivo de corte. Espere a que el dispositivo de corte se pare completamente. Aleje las manos y los pies.

### Encender

1. Inserte la batería (19) en el aparato.
2. Presione el bloqueo de encendido (3).
3. Mantenga pulsado el interruptor de encendido/apagado (2).
4. Suelte el bloqueo de encendido (3).

### Apagar

1. Suelte el interruptor de encendido/apagado (2).
2. Cuando deje el aparato desatendido o cuando termine de trabajar, retire la batería (19).

## Transporte

Indicaciones para el transporte del aparato:

- Apague el aparato y extraiga la batería (19). Asegúrese de que todas las piezas en movimiento se hayan detenido completamente.
- Sostenga el aparato siempre con las dos manos, una mano en la empuñadura (1) y la otra sobre la empuñadura adicional (6).

## Limpieza, mantenimiento y almacenamiento

**▲ ¡ADVERTENCIA!** Peligro de lesiones debido a la puesta en marcha involuntaria del aparato. Protéjase durante los trabajos de mantenimiento y limpieza. Apague el aparato y extraiga la batería (19). Los trabajos de reparación y mantenimiento que no están descritos en estas instrucciones han de llevarse a cabo por nuestro centro de servicio. Utilice exclusivamente piezas de repuesto originales.

### Limpieza

**▲ ¡ADVERTENCIA!** ¡Descarga eléctrica! Nunca rocíe el aparato con agua. **¡NOTA IMPORTANTE!** ¡Peligro de daños! Las sustancias químicas pueden dañar las partes del aparato que son de plástico. No utilice detergentes o disolventes.

- Mantenga limpias las ranuras de ventilación, la carcasa del motor y las empuñaduras del aparato. Para ello utilice un trapo húmedo o un cepillo.

**▲ ¡ADVERTENCIA!** ¡Peligro de lesiones por las piezas móviles peligrosas! Preste atención al cortahilos. Puede causar cortes graves.

- Siempre que haya cortado limpie la hierba y tierra de la cubierta de protección y del dispositivo de corte.

## Mantenimiento

### Cambiar la bobina de hilo (Fig. D)

El sentido correcto de bobinado de la bobina de hilos (15) se indica en la cápsula de la bobina (14) y en la propia bobina de hilos. Las flechas de la cubierta de la bobina (26) indican el sentido de giro del motor.

### Procedimiento

1. Extraiga la batería (19) del aparato.
2. Abra la cápsula de la bobina (14) presionando simultáneamente los dos desbloques (27) de la cápsula de la bobina.
3. Retire al cubierta de la bobina (26) y extraiga la bobina de hilos vieja (15).
4. Presione los extremos del hilo de la nueva bobina de hilos por las ranuras (31) de la bobina de hilos.
5. Coloque la nueva bobina de hilos (15) en la cápsula de la bobina (14). El lado de la bobina de hilos en el que se indica el sentido de la marcha con las flechas deberá quedar visible cuando se inserte.
6. Inserte los dos extremos del hilo a través de los ojales de salida del hilo opuestos entre sí (28).
7. Vuelva a colocar la cubierta de la bobina (26) sobre la cápsula de la bobina (14). Procure que los desbloques (27) de la tapa se ajusten exactamente en las ranuras de la cápsula de la bobina. Encajarán de manera perceptible.
8. Tire de los extremos del hilo y siga pulsando el botón de bloqueo (29), hasta que los extremos de los hilos sobresalgan aproximadamente 1 cm del cortahilos (30).

## 9. Controle el cortahilos.

En ningún caso debe utilizar el aparato sin el cortahilos o si está defectuoso. Si el cortahilos está dañado, diríjase al centro de servicio.

### Enrollar el hilo de repuesto

1. Inserte un extremo del hilo de repuesto a través de la abertura (32) de la bobina de hilos (15).
2. Enrolle el hilo en la dirección de bobinado de la bobina de hilos. Para ello, observe las flechas que figuran en la parte superior de la bobina de hilos (15).

## Almacenamiento

Almacene el aparato en un estado permanentemente:

- limpio
- seco
- protegido contra el polvo
- fuera del alcance de los niños

La temperatura de almacenamiento de la batería y el aparato oscila entre 0 °C y 45 °C. Durante el almacenamiento, evite el frío o calor extremos para que la batería no pierda potencia.

Cuando vaya a almacenar el aparato durante un largo periodo de tiempo (p. ej., durante el invierno), retire la batería (observe las instrucciones de uso separadas para la batería y el cargador).

No ponga el aparato encima de la cubierta de protección. Es mejor colgarlo del asidero superior para que la cubierta de protección no toque otros objetos. Existe el peligro de que la cubierta de protec-

ción se deforme y con ello cambien las dimensiones y las características de seguridad.

## Eliminación/protección del medio ambiente

Retire la batería del aparato y lleve el aparato, la batería, los accesorios y el embalaje a un punto verde para su reciclaje.



Los aparatos eléctricos no deben tirarse a la basura doméstica.

El símbolo del contenedor de basura tachado significa que este producto no debe eliminarse como residuo municipal sin clasificar al final de su vida útil.

### Directiva 2012/19/UE sobre residuos de aparatos eléctricos y electrónicos:

Los consumidores tienen la obligación legal de reciclar los aparatos eléctricos y electrónicos de forma ecológica al final de su vida útil. De este modo, se garantiza un reciclaje respetuoso con el medio ambiente y con los recursos.

Dependiendo de las normas estatales, puede tener las siguientes opciones:

- devolverlo a un punto de venta,
- entregarlo a un punto de recogida oficial,
- devolver al fabricante/distribuidor.

Esto no afecta a los accesorios y a otros medios sin componentes electrónicos.



## Localización de averías

La siguiente tabla le ayudará a eliminar las pequeñas averías:

Problema	Posible causa	Subsanación del error
El aparato no arranca	Batería (19) descargada	Cargar la batería (observar el manual de instrucciones independiente de la batería y del cargador)
	Batería (19) no insertada	<i>Insertar la batería, p. 94</i>
	Interruptor de encendido/apagado (2) defectuoso	Diríjase al centro de servicio.
	Motor defectuoso	
El aparato funciona con interrupciones	Contacto flojo en el interior	Diríjase al centro de servicio.
	Interruptor de encendido/apagado (2) defectuoso	
Vibraciones y ruidos fuertes	Dispositivo de corte sucio	Limpiar el dispositivo de corte (véase <i>Limpieza, mantenimiento y almacenamiento, p. 95</i> )
	Motor defectuoso	Diríjase al centro de servicio.
Resultado de corte no favorable	La bobina de hilos (15) no tiene suficiente hilo de corte	<i>Alargar el hilo de corte, p. 92</i> <i>Cambiar la bobina de hilo (Fig. D), p. 95</i>
	El hilo de corte no se guía fuera de la cápsula de la bobina (14)	Retirar la tapa de la cápsula de la bobina (26) y pasar el hilo de corte por los ojales de salida del hilo (28) hacia fuera, cerrar de nuevo la tapa
	Dispositivo de corte sucio	Limpiar el dispositivo de corte (véase <i>Limpieza, mantenimiento y almacenamiento, p. 95</i> )
	Poca capacidad de la batería	Cargar la batería (observar el manual de instrucciones independiente de la batería y del cargador)

## Servicio

### Garantía

Estimada clienta, estimado cliente:

Por este aparato se le concede una garantía de 3 años a partir de la fecha de compra.

En caso de defectos de este producto, le corresponden derechos legales contra el vendedor del producto. Estos derechos no serán limitados por la garantía expuesta a continuación.

### Condiciones de garantía

El plazo de garantía empieza con la fecha de compra. Por favor, conserve bien el resguardo de caja original. Este documento se necesitará como prueba de la compra.

Si dentro del plazo de tres años después de la fecha de compra del aparato se detecta un defecto de material o fabricación, según nuestra elección, el producto será reparado o sustituido gratuitamente. Esta prestación de garantía presupone entregar el aparato defectuoso y el comprobante de compra (resguardo de caja) dentro del plazo de los tres años, describiendo brevemente por escrito en qué consiste el defecto y cuándo se detectó.

Si el defecto está cubierto por nuestra garantía, le devolveremos el aparato reparado o uno nuevo. Con la reparación o la sustitución del producto no se inicia un nuevo período de garantía.

### Período de garantía y exigencias legales en caso de defectos

El período de garantía no será prolongado por la prestación de garantía. Esto se aplica igualmente a las partes sustituidas y reparadas. Daños y defectos ya existentes eventualmente al comprar el aparato, tienen que ser notificados inmediatamente después de haberlo desempaquetado. Las re-

paraciones a efectuar al cabo del período de garantía están sujetas a pago.

### Volumen de la garantía

El aparato fue producido cuidadosamente según las directivas estrictas de la calidad y examinado concienzudamente antes de la entrega.

La prestación de garantía tiene validez para defectos de material o fabricación. Esta garantía no se extiende a partes del producto que están sometidas a un desgaste natural y, por lo tanto, pueden ser consideradas como piezas de desgaste (p. ej.: Bobina de hilo), o a daños en partes frágiles.

Esta garantía caduca si el producto fue dañado, utilizado impropriadamente o no sometido a mantenimiento. Para un uso apropiado del producto, se han de cumplir exactamente todas las indicaciones contenidas en las instrucciones de manejo. Se tienen que evitar absolutamente fines de aplicación y manejos, de los cuales desaconsejan o advierten las instrucciones de servicio.

El producto está previsto solamente para el uso privado y no comercial. La garantía caducará en el caso de un tratamiento abusivo e impropio, uso de la fuerza o manipulaciones que no fueron efectuadas por una filial de servicio autorizada.

### Gestión en caso de garantía

Para garantizar una gestión rápida de su reclamación, le rogamos seguir las siguientes indicaciones:

- Para todas las consultas, tenga preparado por favor el resguardo de caja y el número de identificación (IAN 446015\_2307) como prueba de la compra.
- Por favor, saque el número de artículo de la placa de características.

- Si surgen fallas en el funcionamiento o cualquier defecto, contacte primeramente a la sección de servicio indicada a continuación por **teléfono** o vía **E-Mail**. Se le darán otras informaciones acerca de la gestión de su reclamación.
- Tras consultar con nuestro servicio de postventa, un aparato identificado como defectuoso puede ser enviado libre de franqueo a la dirección de servicio ya conocida por usted, adjuntando el comprobante de compra (resguardo de caja) e indicando en qué consiste el defecto y cuándo surgió. Para evitar problemas de recepción y costes adicionales, utilice de todas maneras sólo la dirección que se le comunicará. Asegúrese de que el envío no se efectúe sin franqueo, como mercancía voluminosa, exprés u otro tipo de transporte especial. Envíe por favor el aparato incluyendo todos los accesorios entregados con la compra y garantice un embalaje de transporte lo suficientemente seguro.

### Servicio de reparación

Para las reparaciones **no cubiertas por la garantía**, póngase en contacto

con el centro de servicio. Estarán encantados de proporcionarle un presupuesto.

- Solo podemos procesar equipos que hayan sido suficientemente empaquetados y franqueados.

**Nota:** Envíe su aparato limpio y con una nota de los defectos a la dirección indicada por el centro de servicio.

- No se aceptarán los aparatos enviados a portes debidos, por mercancías voluminosas, envíos exprés o con otro tipo de carga especial.
- Nos deshacemos de forma gratuita de los aparatos defectuosos devueltos.

### Service-Center

**ES** **Servicio España**  
Tel.: 900 984 989  
E-mail: [grizzly@lidl.es](mailto:grizzly@lidl.es)  
**IAN 446015\_2307**

### Importador

Por favor, tenga en cuenta que la siguiente dirección no es una dirección de servicio técnico. Póngase en contacto con la dirección del centro de servicio mencionada arriba.

Grizzly Tools GmbH & Co. KG  
Stockstädter Str. 20  
63762 Großostheim  
ALEMANIA  
[www.grizzlytools.de](http://www.grizzlytools.de)

## Piezas de repuesto y accesorios

**Encontrará piezas de repuesto y accesorios en [www.grizzlytools.shop](http://www.grizzlytools.shop).**

Si surgen problemas durante el proceso de pedido, por favor, póngase en contacto con nosotros a través de nuestra tienda online. Si tiene más preguntas, póngase en contacto con el Service-Center, p. 99.

Pos. n°	Nombre	Nº de pedido
6	Empuñadura adicional	91099416
13+30	Cubierta de protección+Cortahilos	91099417
15	Bobina de hilo	13600210

# Traducción de la declaración CE de conformidad

Producto: **Cortabordes recargable**

Modelo: **PRTA 20-Li C3**

Número de serie: 000001 - 265000

El objeto de la declaración descrita anteriormente es conforme con la legislación de armonización pertinente de la Unión:

**2006/42/EC • 2014/30/EU • 2000/14/EC & 2005/88/EC •  
2011/65/EU & (EU) 2015/863**

**Producto con batería Smart PAPS 204 A1/  
Smart PAPS 208 A1: 2014/53/EU**

El objeto de la declaración descrito anteriormente es conforme a la Directiva 2011/65/EU del Parlamento Europeo y del Consejo, de 8 de junio de 2011, sobre restricciones a la utilización de determinadas sustancias peligrosas en aparatos eléctricos y electrónicos.

Para garantizar la conformidad, se han aplicado las siguientes normas armonizadas así como las normas y reglamentos nacionales:

**EN 60335-1:2012/A15:2021 • EN 50636-2-91:2014**

**EN IEC 55014-1:2021 • EN IEC 55014-2:2021**

**EN IEC 63000:2018**

**Producto con batería Smart PAPS 204 A1/Smart PAPS 208 A1:**

**EN 301 489-1 V2.2.3:2019 • EN 301 489-17 V3.2.4:2020**

**EN 300 328 V2.2.2:2019 • EN 50663:2017**

De acuerdo con la Directiva sobre emisiones sonoras 2000/14/EC, se confirma lo siguiente:

Nivel de potencia acústica ( $L_{WA}$ )

- medido: 90,5 dB

- garantizado: 92 dB

Se ha seguido el procedimiento de evaluación de la conformidad según el anexo VI de la Directiva 2000/14/EC.

Organismo notificado: TÜV SÜD Industrie Service GmbH, Westendstrasse 199, 80686 München, NB 0036

La presente declaración de conformidad se expide bajo la exclusiva responsabilidad del fabricante:

**CE** Grizzly Tools GmbH & Co. KG  
Stockstädter Str. 20  
63762 Großostheim  
ALEMANIA  
06.02.2024



Christian Frank  
Representante autorizado para la documentación

# Indice

**Introduzione..... 101**  
 Uso conforme..... 101  
 Materiale in dotazione/  
 accessori..... 102  
 Panoramica..... 102  
 Descrizione del funzionamento..... 103  
 Dati tecnici..... 103

**Avvertenze di sicurezza..... 105**  
 Significato delle avvertenze di  
 sicurezza..... 105  
 Pittogrammi e simboli..... 105  
 Funzionamento sicuro dei  
 tagliaerba..... 106  
 Rischi residui..... 109

**Preparazione..... 110**  
 Elementi di comando..... 110  
 Montaggio..... 110  
 Impostazioni sull'apparecchio..... 110  
 Verifica dello stato di carica della  
 batteria..... 112  
 Caricamento della batteria..... 112

**Funzionamento..... 113**  
 Lavorare con l'apparecchio..... 113  
 Taglio del prato..... 113  
 Tagliabordi..... 113  
 Inserimento e rimozione della  
 batteria..... 113  
 Accensione e spegnimento..... 113

**Trasporto..... 114**

**Pulizia, manutenzione e  
 conservazione..... 114**  
 Pulizia..... 114  
 Manutenzione..... 114  
 Conservazione..... 115

**Smaltimento/rispetto  
 dell'ambiente..... 115**

**Ricerca degli errori..... 116**

**Assistenza..... 117**  
 Garanzia..... 117

Servizio di riparazione..... 118  
 Service-Center..... 119  
 Importatore..... 119

**Ricambi e accessori..... 119**

**Traduzione delle dichiarazioni  
 CE di conformità originale..... 120**

**Vista esplosa..... 215**

## Introduzione

Congratulazioni per l'acquisto di questo nuovo decespugliatore a batteria (di seguito apparecchio o elettroutensile). Avete optato per un apparecchio di alta qualità. La qualità di questo apparecchio è stata verificata durante la produzione, in seguito l'apparecchio è stato sottoposto ad un controllo finale. Pertanto, la funzionalità dell'apparecchio è garantita.



Il manuale d'uso è parte integrante del presente apparecchio. Esse contengono importanti avvertenze sulla sicurezza, l'uso e lo smaltimento. Leggere attentamente il manuale d'uso. Acquisire familiarità con i comandi e con l'uso corretto dell'apparecchio. Utilizzare l'apparecchio solo come descritto e per i settori d'impiego previsti. Conservare il manuale d'uso e, in caso di cessione dell'apparecchio a terzi, consegnare anche tutti i documenti correlati.

### Uso conforme

L'apparecchio è destinato esclusivamente al seguente uso:

- Taglio dell'erba nei giardini e lungo le aiuole.

Non utilizzare l'apparecchio per tagliare siepi o arbusti.

È vietato l'uso dell'apparecchio in condizioni di pioggia e in ambienti umidi.

L'apparecchio è destinato all'utilizzo da parte di adulti. L'uso dell'apparecchio ai ragazzi di età superiore a 16 anni è consentito solo sotto sorveglianza.

Qualsiasi altro impiego non espressamente consentito nel presente manuale d'uso può causare danni all'apparecchio e rappresentare un serio pericolo per l'utilizzatore. L'utilizzatore od operatore dell'apparecchio è responsabile di eventuali incidenti o danni ad altre persone o alla loro proprietà. L'apparecchio è adatto all'uso per piccoli lavori domestici. Non è stato concepito per l'impiego aziendale prolungato. Un eventuale utilizzo aziendale comporta l'estinzione della garanzia. Il produttore non si fa carico di eventuali danni causati da un uso improprio o da un azionamento errato.

L'apparecchio è parte della serie **X 20 V TEAM** e può essere utilizzato con le batterie della serie **X 20 V TEAM**. Le batterie della serie **X 20 V TEAM** possono essere caricate solo con i caricabatterie della serie **X 20 V TEAM**.

## Materiale in dotazione/ accessori

Estrarre l'apparecchio dalla confezione e controllare il materiale fornito.

Smalire il materiale di imballaggio ai sensi della normativa vigente.

- Tagliabordi a batteria ricaricabile
- Calotta protettiva
- Impugnatura supplementare
- 2x Rocchetto portafilo (1x premontato)
- Respingente
- 4x Vite
- Traduzione delle istruzioni originali

**La batteria e il caricabatteria non sono compresi nella confezione.**

## Panoramica

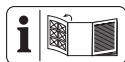

Le figure dell'apparecchio si trovano nelle pagine apribili anteriore e posteriore.

- 1 Impugnatura
  - 2 Interruttore di accensione/spegnimento
  - 3 Blocco accensione
  - 4 Sostegno batteria
  - 5 Supporto per rocchetto portafilo di ricambio
  - 6 Impugnatura supplementare
  - 7 Manico
  - 8 Blocco (Testa motore)
  - 9 Manicotto filettato
  - 10 Tubo telescopico
  - 11 Testa motore
  - 12 Pulsante di blocco (Angolo di inclinazione)
  - 13 Calotta protettiva
  - 14 Capsula del rocchetto
  - 15 Rocchetto portafilo
  - 16 Respingente
  - 17 staffa distanziatrice (protezione per le piante)
  - 18 Caricabatterie
  - 19 Batteria
  - 20 Sblocco batteria
  - 21 Tasto (Spia dello stato di carica)
  - 22 Spia dello stato di carica
- Fig. A**
- 23 Vite (Calotta protettiva)
- Fig. B**
- 24 Alloggiamento per impugnatura supplementare
  - 25 Vite per impugnatura
- Fig. D**

- 26 Copertura rocchetto
- 27 Sblocco (Copertura rocchetto)
- 28 Occhiello di uscita filo
- 29 Pulsante di blocco (Capsula del rocchetto)
- 30 Tagliafilo
- 31 Fessura (Rocchetto portafilo)
- 32 Apertura (Rocchetto portafilo)

## Descrizione del funzionamento

Il decespugliatore a batteria ha come dispositivo di taglio un sistema a filo doppio che si regola automaticamente.

Inoltre l'apparecchio è provvisto di:

- tubo telescopico in alluminio regolabile
- testa motore rotabile e regolabile
- impugnatura supplementare regolabile
- calotta protettiva con tagliafilo
- staffa distanziatrice (protezione per le piante)

La seguente descrizione illustra il funzionamento dei componenti.

## Dati tecnici

### Tagliabordi a batteria ricaricabile ..... PRTA 20-Li C3

- Tensione nominale  $U$   
..... 20 V = (Tensione continua)
- Peso con batteria (20 V, 4,0 Ah) .  $\approx 2,6$  kg
- Numero di giri a vuoto  $n_0$  ..... 8500 min<sup>-1</sup>
- Grado di protezione ..... IPX0
- Diametro di taglio .....  $\varnothing$  250 mm
- Rocchetto portafilo
  - Spessore filo .....  $\varnothing$  1,4 mm
  - Lunghezza filo ..... 2x5 m
- Livello di pressione acustica ( $L_{pA}$ )  
..... 75,7 dB;  $K_{pA}=3$  dB
- Livello di potenza acustica ( $L_{WA}$ )
  - misurato ..... 90,5 dB;  $K_{WA}=1,91$  dB
  - garantito ..... 92 dB

### Vibrazione ( $a_h$ )

- Impugnatura ..... 1,34 m/s<sup>2</sup>;  $K=1,5$  m/s<sup>2</sup>
- Impugnatura supplementare  
..... 1,22 m/s<sup>2</sup>;  $K=1,5$  m/s<sup>2</sup>
- Batteria ..... Li-Ion
- Temperatura .....  $\leq 50$  °C
  - Processo di carica ..... 4 - 40 °C
  - Funzionamento ..... -20 - 50 °C
  - Conservazione ..... 0 - 45 °C
- PARKSIDE Performance Smart Batteria  
Smart PAPS 204 A1/Smart PAPS 208 A1
  - banda di frequenza  
..... 2400-2483,5 MHz
  - potenza trasmessa .....  $\leq 20$  dBm

I valori relativi alla rumorosità e alle vibrazioni sono stati determinati in base alle norme e alle disposizioni indicate nella dichiarazione di conformità.

Il valore complessivo di vibrazione indicato e il valore sulle emissioni rumorose riportato sono stati misurati secondo una procedura di controllo regolata da norme e possono essere utilizzati per il confronto fra un utensile elettrico e un altro. Il valore complessivo di vibrazione indicato e il valore sulle emissioni rumorose riportato possono essere utilizzati anche per una stima temporanea del carico.

**▲ AVVERTIMENTO!** Le emissioni sulle vibrazioni e la rumorosità possono differire dai valori indicati durante l'uso effettivo dell'elettro utensile, in base alla tipologia e la modalità in cui si utilizza l'elettro utensile, in particolare quale tipo di pezzo viene lavorato. Cercare di limitare il più possibile l'esposizione alle vibrazioni. Un esempio di misura per ridurre l'esposizione alle vibrazioni è la limitazione del tempo di lavoro. In tal senso, occorre tenere conto di tutte le componenti del ciclo operativo (ad esempio i momenti in cui l'elettro utensile è spento e quelli in cui è acceso, ma opera senza carico).

### Tempi di caricamento

L'apparecchio è parte della serie **X 20 V TEAM** e può essere utilizzato con le batterie della serie **X 20 V TEAM**. Le batterie della serie **X 20 V TEAM** possono essere caricate solo con i caricabatterie della serie **X 20 V TEAM**.

Consigliamo di utilizzare questo apparecchio esclusivamente con le seguenti batterie: PAP 20 B1, PAP 20 B3, Smart PAPS 204 A1, Smart PAPS 208 A1

Consigliamo di caricare queste batterie con i seguenti caricabatterie: PLG 20 A3, PLG 20 A4, PLG 20 C1, PLG 20 C2, PLG 20 C3, PDSL G 20 A1, Smart PLGS 2012 A1

Dati tecnici di batteria e caricabatteria: vedere le istruzioni separate.

Il tempo di ricarica dipende anche da fattori come temperatura ambiente e della batteria, oltre che dalla tensione di rete cui è allacciata; pertanto potrebbe variare rispetto ai valori indicati.

Tempo di carica (min.)	PAP 20 A1 PAP 20 A2 PAP 20 B1	PAP 20 A3 PAP 20 B3 Smart PAPS 204 A1	Smart PAPS 208 A1
PLG 20 A1 PLG 20 A4 PLG 20 C1	60	120	240
PLG 20 C2	45	80	165
PLG 20 A2 PLG 20 A3 PLG 20 C3 PDSL G 20 A1 PDSL G 20 B1	35	60	120
PLG 201 A1	135	250	500
Smart PLGS 2012 A1	35	45	50



## Avvertenze di sicurezza



**ATTENZIONE!** Durante l'uso di apparecchi elettrici si devono osservare le seguenti misure di sicurezza fondamentali come protezione contro scossa elettrica, pericolo di lesioni e incendi:

**▲ AVVERTIMENTO!** L'uso inadeguato della batteria può causare danni a persone e cose. Rispettare le avvertenze di sicurezza e le indicazioni per la ricarica e l'uso corretto riportate nel manuale d'uso della batteria e del caricabatterie della serie **X 20 V TEAM**. Una descrizione dettagliata sul processo di carica e altre informazioni sono riportate nelle istruzioni per l'uso accluse separatamente.

### Significato delle avvertenze di sicurezza

**▲ PERICOLO!** Se non si seguono queste avvertenze di sicurezza, si verifica un incidente. La conseguenza è una grave lesione o la morte.

**▲ AVVERTIMENTO!** Se non si seguono queste avvertenze di sicurezza, si può verificare un incidente. La conseguenza può essere una grave lesione o la morte.

**▲ ATTENZIONE!** Se non si seguono queste avvertenze di sicurezza, si verifica un incidente. La conseguenza può essere una lieve o media lesione.

**NOTA!** Se non si seguono queste avvertenze di sicurezza, si verifica un incidente. La conseguenza può essere un danno materiale.

## Pittogrammi e simboli

### Pittogrammi sull'apparecchio



L'apparecchio è parte della serie **X 20 V TEAM** e può essere utilizzato con le batterie della serie **X 20 V TEAM**. Le batterie della serie **X 20 V TEAM** possono essere caricate solo con i caricabatterie della serie **X 20 V TEAM**.



Attenzione!





Leggere le istruzioni per l'uso

 Gli apparecchi elettrici non devono essere smaltiti con i rifiuti domestici.

 Diametro di taglio

 Tenere a distanza le altre persone. Potrebbero subire lesioni a causa della proiezione di corpi estranei.

 Dopo lo spegnimento il dispositivo di taglio continua a girare per alcuni secondi. Tenere lontano mani e piedi.

 Utilizzare la protezione acustica/Utilizzare la protezione per gli occhi

 È vietato l'uso dell'apparecchio in condizioni di pioggia e in ambienti umidi.

 Rimuovere la batteria prima degli interventi di manutenzione.

 Livello di potenza acustica garantito  $L_{WA}$  in dB.

 Tenere lontane dall'apparecchio le persone non addette ai lavori

 Pericolo di lesioni da corpi estranei proiettati!

 In fase di regolazione delle posizioni di lavoro, verificare che la copertura di protezione ripari dal gruppo di taglio.

### Simboli nelle istruzioni per l'uso

 Attenzione!

## Funzionamento sicuro dei tagliaerba

### Indicazioni generali

- Leggere attentamente il manuale d'uso. Acquisire familiarità con i comandi e con l'uso corretto dell'apparecchio.
- Questo apparecchio non è destinato all'uso da parte di persone con capacità fisiche, sensoriali o intellettive limitate oppure con carente esperienza e/o conoscenza o di persone che non abbiano acquisito familiarità con le istruzioni per l'uso. I bambini devono essere sorvegliati per assicurarsi che non giochino con l'apparecchio. La pulizia e la manutenzione non possono essere effettuate da bambini.
- A livello locale possono essere in vigore disposizioni che

stabiliscono limiti di età per l'utilizzatore.

- L'apparecchio non può essere utilizzato in luogo con altitudini superiori a 2000 m.
- Si tenga presente che l'utilizzatore stesso è responsabile di incidenti o pericoli causati ad altre persone o ai loro beni.
- Osservare la protezione contro il rumore e le normative locali.
- Non usare mai l'apparecchio se nelle vicinanze si trovano persone, in particolare bambini o animali.

### **Preparazione**

- Non utilizzare mai l'apparecchio senza dispositivi o copertura di protezione o nel caso in cui risultino danneggiati.
- Prima dell'utilizzo dell'apparecchio ispezionare sempre visivamente l'apparecchio per verificare la presenza di guasti o il montaggio errato di dispositivi di protezione e coperture di protezione.
- Prima di mettere in funzione la macchina e in caso di eventuali urti, controlla-

re eventuali segni di usura sull'apparecchio o danni e fare eseguire le riparazioni necessarie.

### **Funzionamento**

- Indossare protezione oculare, pantaloni lunghi e scarpe antinfortunistiche per tutto il tempo di utilizzo della macchina.
- Prestare attenzione, usare prudenza in quello che si fa con l'apparecchio e apprestarsi al lavoro con raziocinio. Non utilizzare l'apparecchio quando si è stanchi o in condizioni di salute non perfette, oppure quando si è sotto l'effetto di droghe, alcol o farmaci.
- Lavorare solo in presenza di luce naturale o di una buona illuminazione artificiale.
- Evitare di far funzionare l'apparecchio in caso di cattivo tempo, in particolare in caso di pericolo di fulmini.
- Evitare di far funzionare l'apparecchio in caso di erba bagnata.
- Non falciare su pendenze eccessivamente ripide.
- Tenere sempre mani e piedi fuori dalla portata della lama, soprattutto quando si avvia il motore.

- Avvertenza! Non toccare le parti pericolose in movimento prima di aver rimosso la batteria e prima che le parti pericolose in movimento si siano completamente fermate.
- Non sostituire mai una componente di taglio non metallica con una componente di taglio metallica.
- Evitare posture innaturali. Assicurare di avere una posizione salda per poter mantenere sempre l'equilibrio durante i lavori in posizione sospesa.
- Camminare lentamente. Non correre con l'apparecchio in mano.
- Tenere puliti da corpi estranei i fori di aerazione.
- Spegner e l'apparecchio e rimuovere la batteria (19). Assicurarsi che tutte le parti mobili siano completamente ferme
  - prima di allontanarsi dall'apparecchio,
  - prima di eliminare le cause di blocco o intasamento,
  - prima di ispezionare l'apparecchio, pulirlo o effettuare gli interventi.
  - Dopo il contatto con corpi estranei,
- ogni volta che la macchina inizia a vibrare in modo anomalo.
- Se l'apparecchio inizia ad emettere vibrazioni insolitamente forti, sottoporlo a un'immediata verifica, rimuovere la batteria e:
  - verificare la presenza di parti allentate e stringerle,
  - cercare eventuali danni,
  - sostituire i componenti danneggiati. rivolgersi al centro di assistenza.
- **In caso di incidente o malfunzionamento durante l'utilizzo, spegnere immediatamente l'apparecchio. Meditare in maniera adeguata le lesioni o consultare un medico.** Per eliminare i guasti consultare il capitolo "Ricerca dei guasti" oppure contattare il nostro centro di assistenza.
- **Utilizzare solo accessori consigliati da PARKSIDE.** Accessori non idonei possono causare incendi o scariche elettriche.

## Pulizia, manutenzione e conservazione

- Spegnerne il motore e rimuovere la batteria. Attendere che tutte le parti in movimento si siano arrestate e fare raffreddare l'apparecchio quando si arresta l'apparecchio per regolarlo, sottoporlo a manutenzione o riparazione e conservarlo, oppure per sostituire un elemento accessorio.
- Per motivi di sicurezza, sostituire gli elementi usurati o danneggiati. Utilizzare esclusivamente pezzi di ricambio e accessori originali. L'uso di componenti non originali comporta l'immediata decadenza dei diritti di garanzia.
- Ispezionare e sottoporre la macchina a manutenzione regolarmente. Far riparare la macchina solo da un'officina autorizzata.
- Conservare l'apparecchio fuori dalla portata dei bambini.

## Rischi residui

Anche utilizzando l'elettrotensile in modo conforme, permangono dei rischi residui. I seguenti pericoli possono

verificarsi in funzione del modello e del tipo di elettrotensile:

- Danni agli occhi, in caso di mancato utilizzo di un'adeguata protezione oculare.
- Danni all'udito, in caso di mancato utilizzo di un'apposita protezione acustica.
- Danni alla salute derivanti dalle vibrazioni della mano e del braccio, qualora l'apparecchio venga utilizzato per un periodo di tempo prolungato o il suo uso e la sua manutenzione non siano effettuati in modo conforme.
- Lesioni da taglio

**▲ AVVERTIMENTO!** Pericolo di campo elettromagnetico generato durante il funzionamento dell'apparecchio. In presenza di determinate condizioni, questo campo può danneggiare i dispositivi medici attivi e passivi. Per ridurre il rischio di lesioni gravi o mortali, raccomandiamo alle persone che portano dispositivi medici di consultare il proprio medico e il costruttore dello stesso prima dell'utilizzo dell'apparecchio.

## Preparazione

**▲ AVVERTIMENTO!** Pericolo di lesioni a causa di un avviamento accidentale dell'apparecchio. Inserire la batteria nell'apparecchio solo quando l'apparecchio è completamente pronto per l'uso.

### Elementi di comando

Familiarizzare con i comandi prima di mettere in funzione l'apparecchio per la prima volta.

- **Blocco accensione (3)**
  - Blocca l'interruttore on/off per impedire l'azionamento accidentale.
  - Sbloccare: premere
- **Interruttore di accensione/spengimento (2)**
  - Accensione: premere
  - Spengimento: rilasciare
- **Vite per impugnatura (Fig. C.1)**  
La vite per impugnatura (25) sblocca/blocca la regolazione dell'angolo dell'impugnatura supplementare (6).
- **Manicotto filettato (Fig. C.2)**  
Il manicotto filettato (9) blocca/sblocca la prolunga del tubo telescopico (10).
- **Blocco, Testa motore (Fig. C.3)**  
Il blocco (8) sblocca/blocca la regolazione della posizione della testa motore (11).
- **Pulsante di blocco, Angolo di inclinazione (Fig. C.4)**  
La testa di blocco (12) sblocca/blocca la regolazione dell'angolo del tubo telescopico (10).

### Montaggio

**▲ AVVERTIMENTO!** Pericolo di lesioni a causa di un avviamento accidentale dell'apparecchio. Installare la

batteria nell'apparecchio solo quando l'apparecchio è completamente pronto per l'uso.

### Montare il respingente e la calotta protettiva

#### Procedura (Fig. A)

1. Inserire il respingente (16) fino alla battuta nelle aperture della testa del motore (11). Il respingente (16) è rivolto verso l'alto.
2. Posizionare la calotta protettiva (13) sulla testa del motore (11).
3. Avvitare saldamente la calotta protettiva con le quattro viti (23).

### Montare l'impugnatura supplementare

#### Procedura (Fig. B)

1. Allentare e rimuovere la vite per impugnatura premontata (25) dell'impugnatura supplementare (6).
2. Spostare l'impugnatura supplementare (6) sul supporto (24). La custodia per il rocchetto portafilo di ricambio (5) è rivolta verso l'alto.
3. Inserire la vite per impugnatura (25) facendola passare attraverso il foro di passaggio del supporto (24) per impugnatura supplementare.
4. Avvitare l'impugnatura supplementare (6) con la vite a manopola (25).

### Impostazioni sull'apparecchio

#### Regolazione dell'impugnatura supplementare

È possibile portare l'impugnatura supplementare (6) in diverse posizioni. Impostare l'impugnatura supplementare in modo che la capsula del rocchetto (14) nella posizione di lavoro sia leggermente inclinata in avanti (vedere *Taglio del prato*, p. 113).

**Procedura (Fig. C.1)**

1. Allentare la vite per impugnatura (25).
2. Impostare l'impugnatura supplementare (6) nella posizione desiderata. Le tacche di arresto integrate impediscono uno spostamento involontario dell'impugnatura.
3. Stringere nuovamente la vite per impugnatura (25).

**Regolare l'altezza sul tubo telescopico**

Il tubo telescopico (10) consente di regolare l'apparecchio in base alla propria altezza.

**Procedura (Fig. C.2)**

1. Allentare il manicotto filettato (9).
2. Portare il tubo telescopico (10) alla lunghezza desiderata.
3. Stringere nuovamente il manicotto filettato (9).

**Impostare la posizione della testa motore**

**▲ AVVERTIMENTO!** Pericolo di lesioni! L'utente non può rimuovere la copertura di protezione. Non spostare la posizione della testa motore (11) in posizione 0°, se si sta utilizzando l'apparecchio come tagliaerba nelle posizioni angolo di taglio 1 - 4.

La posizione della testa motore (11) può essere ruotata di 180°.

**Procedura (Fig. C.3)**

1. Premere il dispositivo di blocco (8) per togliere il blocco.
2. Ruotare l'impugnatura (7) fino a che la testa motore non si innesta nella posizione desiderata. Il blocco (8) deve essere reinserito prima di poter utilizzare l'apparecchio in modo sicuro.

**Impostare l'angolo di taglio**

Con l'angolo di taglio modificato si possono tagliare anche punti di difficile accesso, ad es. sotto panchine e sporgenze.

**Procedura (Fig. C.4)**

1. A tal fine premere il pulsante di blocco (12) per variare l'angolo di inclinazione.
2. Inclinare il tubo telescopico (10) alla posizione desiderata.

Sono possibili queste 5 seguenti impostazioni:

Posizione	Angolo di inclinazione
1	15°
2	30°
3	45°
4	60°
5	75°

**Funzione come tagliaerba (Fig. C.3/C.4)**

- Posizione angolo di taglio 1 - 4
- Posizione della testa motore 0°

**Funzione come tagliabordi (Fig. C.3/C.4)**

- Posizione angolo di taglio 5
- Posizione della testa motore 180°

**Regolazione della staffa distanziatrice**

La staffa distanziatrice (protezione per le piante) (17) mantiene distanti dal gruppo di taglio piante e arbusti da non tagliare.

**Procedura (Fig. C.5)**

1. Ribaltare la staffa distanziatrice (17) verso il basso.
2. Ribaltare la staffa distanziatrice (17) verso l'alto (posizione di parcheggio) quando non è necessaria.

## Allungamento del filo di taglio

L'apparecchio è dotato di un allineamento del rocchetto completamente automatizzato. Il filo si allunga automaticamente ad ogni accensione. Affinché il sistema automatico di allungamento del filo funzioni correttamente, il rocchetto portafilo (15) deve essersi fermato prima di una nuova accensione dell'apparecchio. Qualora i fili inizialmente sia più lungo di quanto richiesto dal diametro di taglio, viene automaticamente alla lunghezza necessaria tramite il tagliafilo (30).

### Procedura (Fig. D)

1. Controllare regolarmente la presenza di danni al filo di nylon e se il filo di taglio presenta la lunghezza definita tramite il tagliafilo.
2. **Se il filo non è visibile:**  
sostituire il rocchetto portafilo (vedere *Manutenzione*, p. 114).
3. **Regolare la lunghezza del filo manualmente:**  
rimuovere la batteria (19) dall'apparecchio.  
Tirare leggermente l'estremità del filo e se necessario premere più volte il pulsante di blocco (29) finché l'estremità del filo non sporge dal tagliafilo (30).

## Verifica dello stato di carica della batteria

LED	Significato
rosso, arancione, verde	Batteria caricata
rosso, arancione	Batteria parzialmente caricata
rosso	La batteria deve essere caricata

1. Premere il tasto (21) accanto alla spia dello stato di carica (22) sulla batteria (19).

I LED della spia dello stato di carica indicano lo stato di carica della batteria.

2. Caricare la batteria (19) quando è accesa ormai solo la spia a LED rossa dello stato di carica (22).

## Caricamento della batteria

Vedere anche il manuale d'uso del caricabatteria.

### Avvertenze

- Prima di ricaricare una batteria surriscaldata aspettare che si raffreddi.
- Non esporre la batteria a radiazioni solari intense per un tempo prolungato e non appoggiarla sui caloriferi (max. 50 °C).

### Caricamento della batteria

1. Rimuovere la batteria (19) dall'apparecchio.
2. Inserire la batteria (19) nel vano del caricabatteria (18).
3. Collegare il caricabatterie (18) ad una presa elettrica.
4. Quando la batteria è completamente carica, staccare il caricabatterie (18) dalla presa.
5. Estrarre la batteria (19) dal caricabatteria (18).

### LED di controllo sul caricabatterie (18):

verde	rosso	Significato
si accende	—	<ul style="list-style-type: none"> <li>• La batteria è completamente carica</li> <li>• pronto (nessuna batteria inserita)</li> </ul>
—	si accende	La batteria è in carica
—	lampeggia	Batteria surriscaldata
lampeggia	lampeggia	Batteria difettosa



## Funzionamento

### Lavorare con l'apparecchio

**▲ AVVERTIMENTO!** Pericolo di lesioni!  
Rispettare le avvertenze seguenti.

- Non tagliare mai erba umida o bagnata.
- Prima di avviare l'apparecchio accertarsi che il dispositivo di taglio non sia in contatto con pietre, detriti o altri corpi estranei.
- Accendere l'apparecchio prima di avvicinarlo all'erba da tagliare.
- Evitare di sollecitare eccessivamente l'apparecchio durante il lavoro.
- Evitare il contatto con ostacoli fissi (pietre, mura, staccionate, ecc.). Il filo di nylon del rocchetto portafilo si usurerebbe velocemente.
- Evitare di far funzionare l'apparecchio in caso di maltempo, in particolare in caso di pericolo di fulmini!
- L'interruttore On/Off non deve essere bloccato. Dopo aver rilasciato l'interruttore deve poter spegnere il motore.

### Taglio del prato



1. Tagliare il prato facendo oscillare l'apparecchio a destra e a sinistra.
2. Tagliare lentamente e durante il taglio tenere l'apparecchio inclinato in avanti di circa 30°.
3. Tagliare l'erba lunga a strati dall'alto verso il basso.

### Tagliabordi

Per tagliare le aiuole guidare lentamente l'apparecchio lungo le aiuole.

### Impostazioni (Fig. C.3/C.4/C.5)

- Posizione testa motore: 180°
- Posizione angolo di taglio: 5
- Staffa distanziatrice in posizione di parcheggio

**Verificare che durante il lavoro la copertura di protezione (13) ripari dal gruppo di taglio.**

### Inserimento e rimozione della batteria

**▲ AVVERTIMENTO!** Pericolo di lesioni a causa di un avviamento accidentale dell'apparecchio. Inserire la batteria nell'apparecchio solo quando l'apparecchio è completamente pronto per l'uso.

**NOTA!** Pericolo di danneggiamento! Una batteria sbagliata può danneggiarsi e danneggiare l'apparecchio.

#### Inserimento della batteria

1. Fare scivolare la batteria (19) nel supporto batteria (4) lungo la guida.  
La batteria si blocca con uno scatto udibile.

#### Rimozione della batteria

1. Premere e mantenere premuto il dispositivo di sblocco (20) della batteria (19).
2. Estrarre la batteria dal supporto batteria (4).

### Accensione e spegnimento

**▲ AVVERTIMENTO!** Pericolo di lesioni a causa funzionamento continuo accidentale dell'apparecchio. Prima di inserire la batteria nell'apparecchio, verificare che l'interruttore on/off (2) funzioni correttamente e che se rilasciato ritorni in posizione off.

**⚠ ATTENZIONE!** Assicurarsi di avere un appoggio sicuro e di tenere l'apparecchio con entrambe le mani e distante dal proprio corpo. Prima dell'accensione assicurarsi che l'apparecchio non tocchi alcun oggetto.

**⚠ AVVERTIMENTO!** Pericolo di lesioni se si stringe il dispositivo di taglio. Attendere che il gruppo di taglio sia completamente fermo. Tenere lontano mani e piedi!

### Accensione

1. Inserire la batteria (19) nell'apparecchio.
2. Premere il blocco accensione (3).
3. Tenere premuto l'interruttore di accensione/spengimento (2).
4. Rilasciare il blocco accensione (3).

### Spegnimento

1. Per spegnere, rilasciare l'interruttore di accensione/spengimento (2).
2. Quando si lascia l'apparecchio incustodito o al termine del lavoro, togliere la batteria (19) dall'apparecchio.

## Trasporto

Indicazioni per il trasporto dell'apparecchio:

- Spegnere l'apparecchio e rimuovere la batteria (19). Assicurarsi che tutte le parti mobili siano completamente ferme.
- Trasportare sempre l'apparecchio con entrambe le mani, tenendone una sull'impugnatura (1) e l'altra sull'impugnatura supplementare (6).

## Pulizia, manutenzione e conservazione

**⚠ AVVERTIMENTO!** Pericolo di lesioni a causa di un avviamento accidentale dell'apparecchio. Proteggersi durante i la-

vori di manutenzione e pulizia. Spegnere l'apparecchio e rimuovere la batteria (19).

Per i lavori di riparazione e manutenzione non descritti nelle presenti istruzioni chiedere l'intervento del nostro Centro Assistenza. Usare solo componenti originali.

### Pulizia

**⚠ AVVERTIMENTO!** Scossa elettrica! Non spruzzare mai acqua sull'apparecchio.

**NOTA!** Pericolo di danneggiamento. Le sostanze chimiche possono aggredire i componenti in materiale sintetico dell'apparecchio. Non utilizzare detergenti o solventi.

- Garantire una costante pulizia delle fessure di aerazione, dell'alloggiamento del motore e delle impugnature dell'apparecchio. A tale scopo utilizzare un panno umido o una spazzola.

**⚠ AVVERTIMENTO!** Pericolo di lesioni dovute a parti in movimento e pericolose! Prestare attenzione al tagliafilo. Può causare gravi lesioni da taglio.

- Dopo ogni taglio rimuovere erba e terra dal coperchio di protezione e dal gruppo di taglio.

### Manutenzione

#### Sostituire il rocchetto portafilo (Fig. D)

La direzione di avvolgimento corretta del rocchetto portafilo (15) è indicata nella capsula del rocchetto (14) e sul rocchetto portafilo. Le frecce sulla copertura rocchetto (26) indicano il senso di rotazione del motore.

#### Procedura

1. Rimuovere la batteria (19) dall'apparecchio.

2. Aprire la capsula del rocchetto (14) premendo contemporaneamente i due sblocchi (27) sulla capsula del rocchetto.
3. Rimuovere la copertura del rocchetto (26) ed estrarre il vecchio rocchetto portafilo (15).
4. Premere del nuovo rocchetto portafilo fuori (31) del rocchetto portafilo.
5. Inserire il rocchetto portafilo nuovo (15) nella capsula del rocchetto (14). Dopo l'inserimento, il lato del rocchetto portafilo la cui freccia indica il senso di rotazione deve essere visibile.
6. Inserire attraverso antistante.
7. Applicare nuovamente la copertura rocchetto (26) sulla capsula del rocchetto (14). Verificare che gli sblocchi (27) sul coperchio si innestino perfettamente nelle cavità sulla capsula del rocchetto. Si innestano con uno scatto percettibile.
8. Tirare l'estremità del filo e premere ripetutamente il pulsante di blocco (29) finché non sporge di circa 1 cm dal tagliafilo (30).
9. Controllare il tagliafilo.

Non utilizzare mai l'apparecchio senza tagliafilo o con un tagliafilo difettoso. Se il tagliafilo è danneggiato, rivolgersi al centro di assistenza.

### Avvolgere il filo di ricambio

1. Infilare un'estremità del filo di ricambio attraverso l'apertura (32) del rocchetto portafilo (15).
2. Avvolgere il filo in senso di avvolgimento del rocchetto portafilo. Controllare la freccia sul lato superiore del rocchetto portafilo (15).

### Conservazione

Conservare sempre l'apparecchio:

- pulito
- asciutto

- protetto dalla polvere
- fuori dalla portata dei bambini

La temperatura di conservazione per la batteria e l'apparecchio è compresa tra 0 °C e 45 °C. Evitare durante il processo di ricarica freddo o caldo estremi, affinché la batteria non perda la potenza.

Prima di una conservazione prolungata (ad es. durante il periodo invernale) rimuovere la batteria dall'apparecchio (rispettando le istruzioni per l'uso separate per batteria e caricabatteria).

Non appoggiare l'apparecchio sulla copertura di protezione. Agganciarlo preferibilmente dall'impugnatura superiore in modo che il coperchio di protezione non tocchi altri oggetti. Sussiste il pericolo che il coperchio di protezione si deformi cambiando quindi dimensioni e caratteristiche di sicurezza.

## Smaltimento/rispetto dell'ambiente

Rimuovere la batteria dall'apparecchio e smaltire l'apparecchio, la batteria, gli accessori e l'imballaggio in modo da garantirne il corretto riciclaggio nel rispetto dell'ambiente.



Gli apparecchi elettrici non devono essere smaltiti con i rifiuti domestici.

Il simbolo del contenitore di spazzatura mobile barrato indica che questo prodotto non deve essere smaltito come rifiuto urbano non differenziato al termine della sua vita utile.

### Direttiva 2012/19/UE sui rifiuti di apparecchiature elettriche ed elettroniche:

Il consumatore è tenuto per legge al corretto riciclaggio nel rispetto dell'ambiente

degli apparecchi elettrici ed elettronici al termine della loro vita utile. In questo modo si garantisce che vengano riciclati nel rispetto dell'ambiente e delle risorse.

A seconda del recepimento nel diritto nazionale, le possibilità sono le seguenti:

- restituzione a un punto vendita

- conferimento a un centro di raccolta ufficiale,
- restituzione al produttore/commerciante.

Tali disposizioni non contemplano gli accessori e i dispositivi ausiliari privi di componenti elettrici a corredo dell'apparecchio da smaltire.

## Ricerca degli errori

La tabella che segue aiuta a risolvere piccoli guasti:

Problema	Possibile causa	Risoluzione dei problemi
L'apparecchio non si accende	Batteria (19) scarica	Caricare la batteria (attenersi alle istruzioni per l'uso separate per batteria e carica-batteria)
	Batteria (19) non inserita	<i>Inserimento della batteria, p. 113</i>
	Interruttore on/off (2) difettoso	rivolgersi al centro di assistenza.
	Motore difettoso	
Nell'apparecchio si verificano interruzioni	Contatto difettoso interno	rivolgersi al centro di assistenza.
	Interruttore on/off (2) difettoso	
Forti vibrazioni, forti rumori	Gruppo di taglio sporco	Pulire il gruppo di taglio (vedere <i>Pulizia, manutenzione e conservazione, p. 114</i> )
	Motore difettoso	rivolgersi al centro di assistenza.

Problema	Possibile causa	Risoluzione dei problemi
Taglio non preciso	Il rocchetto portafilo (15) non ha filo di taglio a sufficienza	<i>Allungamento del filo di taglio, p. 112</i> <i>Sostituire il rocchetto portafilo (Fig. D), p. 114</i>
	Il filo di taglio non fuoriesce dalla capsula del rocchetto (14)	Rimuovere il coperchio della capsula del rocchetto portafilo (26) e far passare il filo di taglio attraverso gli occhielli di uscita (28) verso l'esterno, rimontare il coperchio della capsula del rocchetto
	Gruppo di taglio sporco	Pulire il gruppo di taglio (vedere <i>Pulizia, manutenzione e conservazione, p. 114</i> )
	Potenza ridotta della batteria	Caricare la batteria (attenersi alle istruzioni per l'uso separate per batteria e carica-batteria)

## Assistenza

### Garanzia

Gentile cliente, su questo apparecchio Le viene concessa una garanzia di 3 anni a partire dalla data di acquisto.

In caso di difetti di questo prodotto può avanzare diritti legali nei confronti del venditore del prodotto. Tali diritti legali non vengono limitati dalla nostra garanzia qui di seguito rappresentata.

### Condizioni di garanzia

Il termine di garanzia inizia con la data di acquisto. La preghiamo di conservare in un luogo sicuro lo scontrino fiscale originale. Questo documento viene richiesto come prova d'acquisto.

Qualora subentrasse un difetto di materiale o di fabbricazione entro tre anni a partire dalla data di acquisto di questo prodotto, il prodotto verrà riparato o sostituito - a nostra discrezione - gratuitamente

da noi. Questa prestazione di garanzia presuppone che venga presentato entro il termine di tre anni l'apparecchio difettoso e la prova d'acquisto (scontrino fiscale) e descritto brevemente per iscritto in che cosa consiste il difetto e quando si è verificato.

Se il difetto è coperto dalla nostra garanzia, riceverà il prodotto riparato oppure un prodotto nuovo. Con la riparazione o la sostituzione del prodotto non inizia un nuovo periodo di garanzia.

### Tempo di garanzia e diritti legali per vizi della cosa

Il periodo di garanzia non viene prolungato. Questo vale anche per parti sostituite e riparate. Difetti e vizi presenti già al momento dell'acquisto devono essere segnalati immediatamente dopo la rimozione dall'imballaggio. Riparazioni che accorrono dopo il periodo di garanzia sono a pagamento.

## Volume di garanzia

L'apparecchio è stato prodotto accuratamente secondo severe direttive di qualità e controllato con coscienza prima della consegna.

La prestazione in garanzia vale per difetti del materiale o di fabbricazione. Questa garanzia non si estende a componenti del prodotto esposti a normale logorio, che possono pertanto essere considerati come componenti soggetti a usura (ad es. Rocchetto portafilo). La garanzia non si estende altresì a danni che si verificano su componenti delicati nonché danni derivanti dal trasporto o altri incidenti..

Questa garanzia decade se il prodotto è stato danneggiato, non usato correttamente o non mantenuto. Per un uso corretto del prodotto devono essere osservate tutte le indicazioni riportate nelle istruzioni per l'uso. Destinazioni d'uso e azioni sconsigliate nelle istruzioni d'uso o dalle quali si viene avvertiti, sono tassativamente da evitare.

Il prodotto è destinato solo per i privati e non per uso commerciale. In caso di uso improprio, esercizio della forza e interventi non effettuati dalla nostra filiale di assistenza tecnica autorizzata, decade la garanzia.

## Svolgimento in caso di garanzia

Per garantire una rapida elaborazione della Sua pratica, La preghiamo di seguire le seguenti indicazioni:

- Per tutte le richieste tenere a portata di mano lo scontrino fiscale e il codice di identificazione (IAN 446015\_2307) come prova d'acquisto.
- I codici articolo sono riportati sulla targhetta del tipo.
- Nel caso in cui si dovessero verificare difetti funzionali o altri vizi, La preghiamo di contattare **telefonticamente** o per **e-mail**. Riceverà ulteriori infor-

mazioni sullo svolgimento del Suo reclamo.

- Un prodotto rilevato come difettoso può essere inviato con porto franco all'indirizzo di assistenza comunicato, previa consultazione del nostro servizio di assistenza tecnica, allegando la prova d'acquisto (scontrini fiscali) e l'indicazione, in che cosa consiste il difetto e quando si è verificato. Per evitare problemi di accettazione e costi aggiuntivi, usare tassativamente solo l'indirizzo che Le è stato comunicato. Assicurarsi che la spedizione non avvenga in porto assegnato, con merce ingombrante, corriere espresso o altro carico speciale. Spedire l'apparecchio inclusi tutti gli accessori forniti insieme al momento dell'acquisto e garantire un imballaggio di trasporto sufficientemente sicuro.

## Servizio di riparazione

Per le riparazioni **non coperte dalla garanzia** rivolgersi al centro di assistenza, dove potrete ottenere un preventivo.

- Accettiamo solo apparecchi imballati sufficientemente e inviati a spese del cliente.  
**Nota:** inviare l'apparecchio pulito e indicando il difetto all'indirizzo del centro di assistenza indicato.
- Non si accettano apparecchi inviati a carico del destinatario, tramite contrassegno, corriere espresso o altri invii speciali.
- Ci occuperemo di smaltire gratuitamente gli apparecchi difettosi che ci vengono spediti.

## Service-Center

IT

### Assistenza Italia

Tel.: 800781188

E-mail: [grizzly@lidl.it](mailto:grizzly@lidl.it)

**IAN 446015\_2307**

MT

### Assistenza Malta

Tel.: 80062230

E-mail: [grizzly@lidl.com.mt](mailto:grizzly@lidl.com.mt)

**IAN 446015\_2307**

## Importatore

Si tenga presente che l'indirizzo indicato di seguito non è l'indirizzo del centro di assistenza. Per prima cosa contattare il centro di assistenza summenzionato.

Grizzly Tools GmbH & Co. KG

Stockstädter Str. 20

63762 Großostheim

GERMANIA

[www.grizzlytools.de](http://www.grizzlytools.de)

## Ricambi e accessori

### Pezzi di ricambio e accessori sono reperibili al sito

**[www.grizzlytools.shop](http://www.grizzlytools.shop)**. Qualora sorgessero problemi durante l'ordinazione, si prega di contattarci tramite il nostro negozio online. Per ulteriori domande, rivolgersi al Service-Center, p. 119

Pos. nr.	Designazione	No. d'ordine
6	Impugnatura supplementare	91099416
13+30	Calotta protettiva+Tagliafilo	91099417
15	Rocchetto portafilo	13600210

# Traduzione delle dichiarazioni CE di conformità originale

Prodotto: **Tagliabordi a batteria ricaricabile**

Modello: **PRTA 20-Li C3**

Numero di serie: 000001 - 265000

L'oggetto della dichiarazione di cui sopra è conforme alla pertinente normativa di armonizzazione dell'Unione:

**2006/42/EC • 2014/30/EU • 2000/14/EC & 2005/88/EC •  
2011/65/EU & (EU) 2015/863**

**Prodotto con batteria Smart PAPS 204 A1/  
Smart PAPS 208 A1: 2014/53/ EU**

L'oggetto della dichiarazione di cui sopra è conforme alla direttiva 2011/65/EU del Parlamento europeo e del Consiglio dell'8 giugno 2011, sulla restrizione dell'uso di determinate sostanze pericolose nelle apparecchiature elettriche ed elettroniche.

Per garantire la conformità, sono state applicate le seguenti norme armonizzate e le norme e i regolamenti nazionali:

**EN 60335-1:2012/A15:2021 • EN 50636-2-91:2014**

**EN IEC 55014-1:2021 • EN IEC 55014-2:2021**

**EN IEC 63000:2018**

**Prodotto con batteria Smart PAPS 204 A1/Smart PAPS 208 A1:**

**EN 301 489-1 V2.2.3:2019 • EN 301 489-17 V3.2.4:2020**

**EN 300 328 V2.2.2:2019 • EN 50663:2017**

In conformità con la direttiva concernenti l'emissione acustica 2000/14/EC, si conferma quanto segue:

Livello di potenza acustica ( $L_{WA}$ )

- misurato: 90,5 dB

- garantito: 92 dB

Procedura di valutazione della conformità seguita secondo la 2000/14/EC, allegato VI.

Organismo notificato: TÜV SÜD Industrie Service GmbH, Westendstrasse 199, 80686 München, NB 0036

La presente dichiarazione di conformità è rilasciata sotto la responsabilità esclusiva del fabbricante:

**CE** Grizzly Tools GmbH & Co. KG  
Stockstädter Str. 20  
63762 Großostheim  
GERMANIA  
06.02.2024



Christian Frank  
Mandatario della documentazione



# Obsah

<b>Úvod.....</b>	<b>121</b>
Použití dle určení.....	121
Rozsah dodávky/příslušenství.....	122
Přehled.....	122
Popis funkce.....	122
Technické údaje.....	123
<b>Bezpečnostní pokyny.....</b>	<b>124</b>
Význam bezpečnostních pokynů....	124
Piktogramy a symboly.....	125
Bezpečný provoz vyžinačů trávy....	125
Zbytková nebezpečí.....	128
<b>Příprava.....</b>	<b>128</b>
Ovládací části.....	128
Montáž.....	129
Nastavení na přístroji.....	129
Kontrola stavu nabití akumulátoru.....	130
Nabití akumulátoru.....	130
<b>Provoz.....</b>	<b>131</b>
Práce s přístrojem.....	131
Sečení trávy.....	131
Zastříhování okrajů trávníku.....	131
Vložení a vyjmutí akumulátoru.....	131
Zapnutí a vypnutí.....	132
<b>Přeprava.....</b>	<b>132</b>
<b>Čištění, údržba a skladování... </b>	<b>132</b>
Čištění.....	132
Údržba.....	133
Skladování.....	133
<b>Likvidace/ochrana životního prostředí.....</b>	<b>133</b>
<b>Hledání chyb.....</b>	<b>134</b>
<b>Servis.....</b>	<b>135</b>
Záruka.....	135
Opravná služba.....	136
Service-Center.....	136
Dovozce.....	136

**Náhradní díly a  
příslušenství..... 136**

**Překlad původního ES  
prohlášení o shodě..... 137**

**Rozložený pohled..... 215**

## Úvod

Blahopřejeme Vám k zakoupení Vašeho nového akumulátorového vyžinače trávy (dále jen přístroj nebo elektrický nástroj). Vybrali jste si vysoce kvalitní přístroj. Tento přístroj byl odzkoušen během výroby na kvalitu a podroben výstupní kontrole. Funkčnost Vašeho přístroje je tím zajištěná.



Návod k obsluze je součástí tohoto přístroje. Obsahuje důležité pokyny pro bezpečnost, použití a likvidaci. Přečtěte si pečlivě návod k obsluze. Seznamte se s ovládacími prvky a správným používáním přístroje. Používejte přístroj pouze tak, jak je popsáno a pro určené oblasti použití. Návod k obsluze dobře uschovejte a v případě předání přístroje vřetím osobám předejte veškerou dokumentaci.

## Použití dle určení

Přístroj je určen výhradně pro následující použití:

- Sekání trávy na zahradách a podél okrajů záhonů.

Nepoužívejte přístroj k zastříhování živých plotů nebo keřů.

Přístroj je zakázáno používat za deště nebo vlhkém prostředí.

Přístroj je určen pro použití dospělými. Mládež ve věku nad 16 let smí přístroj používat pouze pod dohledem.

Jakékoliv jiné použití, které není v tomto návodu k obsluze výslovně povoleno, může vést k poškození přístroje a pro uživatele představovat vážné nebezpečí. Ob-

sluha nebo uživatel zařízení nese zodpovědnost za nehody či škody na jiných osobách nebo jejich majetku. Příklad je určen pro použití domácími kutily. Není určen pro trvalé komerční využívání. V případě komerčního použití záruka zaniká. Výrobce neručí za škody způsobené nesprávným použitím nebo nesprávnou obsluhou. Příklad je součástí série **X 20 V TEAM** a lze jej provozovat s akumulátory série **X 20 V TEAM**. Akumulátory série **X 20 V TEAM** se smí nabíjet pouze nabíječkami série **X 20 V TEAM**.

## Rozsah dodávky/ příslušenství

Vybalte přístroj a zkontrolujte rozsah dodávky.

Obalový materiál zlikvidujte správně dle předpisů.

- Aku strunová sekačka
- ochranný kryt
- přídatná rukojeť
- 2× cívka se strunou (1× předmontováno)
- rozpěrné kolečko
- 4× šroub
- Překlad původního návodu k používání

**Akumulátor a nabíječka nejsou součástí dodávky.**

## Přehled

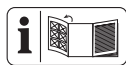

Obrázky přístroje naleznete na přední a zadní výklopné stránce.

- 1 rukojeť
- 2 zapínač/vypínač
- 3 blokáce zapnutí
- 4 držák akumulátoru
- 5 upnutí náhradní cívky se strunou
- 6 přídatná rukojeť
- 7 rukojeť

- 8 aretace (hlava motoru)
- 9 šroubové pouzdro
- 10 teleskopická trubka
- 11 hlava motoru
- 12 aretační tlačítko (úhel sklonu)
- 13 ochranný kryt
- 14 pouzdro cívky
- 15 cívka se strunou
- 16 rozpěrné kolečko
- 17 distanční třmen (ochrana květin)
- 18 nabíječka akumulátoru
- 19 akumulátor
- 20 odblokování akumulátoru
- 21 tlačítko (ukazatel stavu nabití)
- 22 ukazatel stavu nabití

### Obr. A

- 23 šroub (ochranný kryt)

### Obr. B

- 24 upnutí přídatné rukojeti
- 25 šroub rukojeti

### Obr. D

- 26 víko pouzdra cívky
- 27 odblokování (víko pouzdra cívky)
- 28 očko vývodu struny
- 29 aretační tlačítko (pouzdro cívky)
- 30 zastřihovač struny
- 31 drážka (cívka se strunou)
- 32 otvor (cívka se strunou)

## Popis funkce

Akumulátorový vyžinač trávy má jako žací zařízení systém s dvojitou strunou s plně automatickým dodatečným nastavením. Kromě toho má přístroj další vybavení:

- nastavitelná hliníková teleskopická trubka
- výkyvná/otočná hlava motoru

- nastavitelné přidavné držadlo
- ochranný kryt se zastíhovačem struny
- distanční třmen (ochrana květin)

Funkce ovládacích prvků naleznete v následujících popisech.

## Technické údaje

### Aku strunová sekačka

#### ..... PRTA 20-Li C3

Domezovací napětí  $U$

..... 20 V = (stejnoseměrné napětí)

Hmotnost s akumulátorem (20 V, 4,0 Ah)

.....  $\approx 2,6$  kg

Přístroji otáčky  $n_0$  ..... 8500 min<sup>-1</sup>

Typ ochrany ..... IPX0

záběr žací struny .....  $\varnothing$  250 mm

cívka se strunou

- tloušťka struny .....  $\varnothing$  1,4 mm

- délka struny ..... 2×5 m

Hladina akustického tlaku ( $L_{pA}$ )

..... 75,7 dB;  $K_{pA}=3$  dB

Hladina akustického výkonu ( $L_{WA}$ )

- změřená ..... 90,5 dB;  $K_{WA}=1,91$  dB

- zaručená ..... 92 dB

Vibrace ( $a_h$ )

- rukojeť ..... 1,34 m/s<sup>2</sup>;  $K=1,5$  m/s<sup>2</sup>

- přidavná rukojeť

..... 1,22 m/s<sup>2</sup>;  $K=1,5$  m/s<sup>2</sup>

akumulátor ..... Li-Ion

Teplota .....  $\leq 50$  °C

- Nabíjení ..... 4 - 40 °C

- Provoz ..... -20 - 50 °C

- Skladování ..... 0 - 45 °C

Chytrá baterie PARKSIDE Performance

Smart PAPS 204 A1/Smart PAPS 208 A1

- kmitočtové pásmo .2400-2483,5 MHz

- vysílací výkon .....  $\leq 20$  dBm

Hladina hluku a vibrační byla stanovena dle norem a předpisů uvedených v prohlášení o shodě.

Uvedená hodnota vibrační a uvedená hodnota emisí hluku byly změřeny pomocí standardizované zkušební metody a lze je použít k porovnání určitého elektrického nástroje s jiným nástrojem. Uvedená hodnota vibrační a uvedená hodnota emisí hluku mohou být použity také k předběžnému odhadu zatížení.

**▲ VAROVÁNÍ!** Emise vibrační a emise hluku se mohou během skutečného používání elektrického nástroje lišit od udané hodnoty v závislosti na způsobu, jakým je elektrický nástroj používán a zejména pak podle typu zpracovávaného obrobku. Dle možnosti se snažte udržet co nejnižší zatížení, způsobené vibracemi. Příkladným opatřením ke snížení vibračního zatížení je omezení pracovní doby. Přitom se musí brát v úvahu všechny části pracovního cyklu (například doby, během kterých je elektrický nástroj vypnutý, a ty, ve kterých je síce zapnutý, ale běží bez zátěže).

### Doby nabíjení

Přístroj je součástí série **X 20 V TEAM**

a lze jej provozovat s akumulátory série **X 20 V TEAM**. Akumulátory série

**X 20 V TEAM** se smí nabíjet pouze nabíječkami série **X 20 V TEAM**.

Doporučujeme Vám, provozovat tento přístroj pouze s následujícími akumulátory: PAP 20 B1, PAP 20 B3, Smart PAPS 204 A1, Smart PAPS 208 A1. Doporučujeme Vám, nabíjet tyto akumulátory pomocí následujících nabíječek: PLG 20 A3, PLG 20 A4, PLG 20 C1, PLG 20 C2, PLG 20 C3, PDSL G 20 A1, Smart PLGS 2012 A1

Technické údaje akumulátoru a nabíječky: Viz samostatný návod.

Doba nabíjení je mimo jiné ovlivněna faktory, jako je teplota prostředí a akumulátoru a také použitého síťového napětí, a může se proto příp. lišit od uvedených hodnot.

Doba nabíjení (min)	PAP 20 A1 PAP 20 A2 PAP 20 B1	PAP 20 A3 PAP 20 B3 Smart PAPS 204 A1	Smart PAPS 208 A1
PLG 20 A1 PLG 20 A4 PLG 20 C1	60	120	240
PLG 20 C2	45	80	165
PLG 20 A2 PLG 20 A3 PLG 20 C3 PDSLГ 20 A1 PDSLГ 20 B1	35	60	120
PLG 201 A1	135	250	500
Smart PLGS 2012 A1	35	45	50

## Bezpečnostní pokyny



**POZOR! Při použití elektrických zařízení se v rámci ochrany proti úrazu elektrickým proudem, nebezpečí zranění a požáru musí dodržovat níže uvedená základní bezpečnostní opatření.**

**▲ VAROVÁNÍ!** Zranění osob a hmotné škody v důsledku neodborné manipulace s akumulátorem. Dodržujte bezpečnostní pokyny a pokyny k nabíjení a správnému použití, uvedené v návodu k obsluze Vašeho akumulátoru a Vaší nabíječky série

**X 20 V TEAM.** Podrobný popis nabíjení a další informace naleznete v tomto samostatném návodu k obsluze.

### Význam bezpečnostních pokynů

**▲ NEBEZPEČÍ!** Pokud tento bezpečnostní pokyn nedodržíte, dojde k nehodě. Důsledkem je vážné zranění nebo smrt.

**▲ VAROVÁNÍ!** Pokud tento bezpečnostní pokyn nedodržíte, dojde případně k nehodě. Mohlo by to mít za následek vážné zranění nebo smrt.

**▲ UPOZORNĚNÍ!** Pokud tento bezpečnostní pokyn nedodržíte, dojde k nehodě. V důsledku může dojít k drobnému nebo středně těžkému ublížení na zdraví.

**OZNÁMENÍ!** Pokud tento bezpečnostní pokyn nedodržíte, dojde k nehodě. V důsledku může dojít k věčnému poškození.

## Piktogramy a symboly

### Piktogram na přístroji



Přístroj je součástí série **X 20 V TEAM** a lze jej provozovat s akumulátory série **X 20 V TEAM**. Akumulátory série **X 20 V TEAM** se smí nabíjet pouze nabíječkami série **X 20 V TEAM**.



Pozor!



Přečtěte si návod k obsluze



Elektrické nástroje nepatří do domácího odpadu.



záběr žací struny



Udržujte mimo dosah jiných osob. Mohly by být zraněny odletujícími cizími předměty.



Po vypnutí se řezací zařízení ještě několik sekund otáčí. Ruce a nohy udržujte v bezpečné vzdálenosti.



Používat chrániče sluchu/ používejte ochranu zraku



Přístroj je zakázáno používat za deště nebo vlhkém prostředí.



Před údržbovými pracemi vyjměte akumulátor!



Zaručená hladina akustického výkonu  $L_{WA}$  v dB.



Kolem stojící osoby se musí zdržovat v bezpečné vzdálenosti od přístroje



Nebezpečí zranění v důsledku odmrštěných dílů!



Při nastavování pracovních poloh dbejte na to, abyste před řezacím zařízením byli chráněni ochranným krytem.

### Piktogramy v návodu k obsluze



Pozor!

## Bezpečný provoz vyžinačů trávy

### Všeobecné pokyny

- Přečtěte si pečlivě návod k obsluze. Seznamte se s ovládacími prvky a správným používáním přístroje.
- Tento přístroj není určen pro použití dětmi, osobami s omezenými fyzickými, smyslovými

nebo duševními schopnostmi nebo nedostatečnými zkušenostmi a znalostmi nebo osobami, které nejsou obeznámeny s pokyny. Děti musí být pod dohledem, aby se zajistilo, že si nebudou hrát s přístrojem. Čištění a údržbu nesmí provádět děti.

- V místních předpisech může být stanoveno věkové omezení uživatele.
- Příklad se nesmí používat v polohách vyšších než 2000 m.
- Je nutné pamatovat na to, že sám uživatel je odpovědný za úrazy nebo za ohrožení jiných osob nebo za jejich majetek.
- Dodržujte ochranu proti hluku a místní předpisy.
- Nikdy neprovozujte přístroj, pokud jsou v blízkosti lidé, zejména děti, nebo zvířata.

## **Příprava**

- Nikdy nepoužívejte přístroj s poškozenými nebo chybějícími ochrannými zařízeními nebo ochrannými kryty.
- Před použitím přístroje vždy vizuálně zkontrolujte, zda nejsou poškozená, chybějící nebo nesprávně připevněná

ochranná zařízení a ochranné kryty.

- Před uvedením přístroje do provozu a po jakémkoli nárazu zkontrolujte přístroj, zda nejeví známky opotřebení nebo poškození a nechte provést veškeré nezbytné opravy.

## **Provoz**

- Po celou dobu používání přístroje noste ochranu očí, dlouhé kalhoty a pevnou obuv.
- Buďte pozorní, dbejte na to, co děláte, a při práci s přístrojem se řiďte zdravým rozumem. Příklad nepoužívejte, pokud jste unaveni nebo pod vlivem drog, alkoholu nebo léků.
- Pracujte pouze za denního světla nebo při dobrém umělém osvětlení.
- Zamezte provozu přístroje za špatného počasí, zvláště pokud hrozí nebezpečí blesku.
- Zamezte provozu přístroje na mokré trávě.
- Nepracujte na příliš strmých svazích.
- Ruce a nohy mějte vždy mimo dosah stříhacího zařízení, obzvláště pak při zapnutí motoru.
- Výstraha! Nedotýkejte se žádných pohyblivých dílů, dokud

nebyla vyjmuta baterie a pohyblivé nebezpečné díly se zcela nezastavily.

- Nikdy nenahrazujte nekovové řezací zařízení kovovým řezacím zařízením.
- Zabraňte abnormální tělesné poloze. Vždy dbejte na bezpečný postoj, abyste mohli vždy udržovat rovnováhu při práci na svazích.
- Přejíždějte pomalu. Neutíkejte s přístrojem v ruce.
- Udržujte větrací otvory bez cizích těles.
- Vypněte přístroj a vyjměte akumulátor (19). Ujistěte se, zda se všechny pohyblivé díly zcela zastavily
  - vždy při opuštění přístroje,
  - před povolením zablokování nebo odstraněním ucpání,
  - před kontrolou, čištěním nebo prací na přístroji.
  - Po kontaktu s cizími tělesy,
  - vždy, když přístroj začne nadměrně vibrovat.
- Když přístroj začne neobvykle silně vibrovat, je nutná jeho okamžitá kontrola, vyjměte akumulátor a:
  - zkontrolujte uvolněné části a pevně je dotáhněte,

- zjistěte poškození,
- vyměňte poškozené díly. Obráťte se na servisní středisko.

- **Pokud během provozu dojde k nehodě nebo poruše, okamžitě přístroj vypněte. Zranění řádně ošetřete nebo vyhledejte lékařskou pomoc.** Při odstraňování poruch si přečtěte kapitolu „Hledání závad“ nebo se obraťte na naše servisní středisko.
- **Používejte pouze příslušenství doporučené společností PARKSIDE.** Kvůli nevhodnému příslušenství může dojít k úrazu elektrickým proudem nebo požáru.

### **Čištění, údržba a skladování**

- Vypněte pohon a vyjměte akumulátor. Když se přístroj zastaví z důvodu údržby, opravy, skladování nebo výměny příslušenství, počkejte, dokud se nezastaví všechny pohyblivé části, a nechte přístroj vychladnout.
- Vyměňte opotřebované nebo poškozené díly. Používejte výhradně originální náhradní díly a příslušenství. Při použití

cizích dílů dojde k okamžité ztrátě nároku na záruku.

- Přístroj pravidelně kontrolujte a udržujte. Přístroj nechte opravit pouze ve smluvní dílně.
- Uchovávejte přístroj mimo dosah dětí.

## Zbytková nebezpečí

I když správně používáte tento elektrický nástroj, zbytková rizika vždy zůstávají. V souvislosti s konstrukcí a provedením tohoto elektrického nástroje mohou vzniknout níže uvedená nebezpečí:

- zranění očí, nebude-li nošena žádná vhodná ochrana očí.
- poškození sluchu, pokud není použita žádná vhodná ochrana sluchu.
- ohrožení zdraví vyplývající z vibrací rukou a paží, pokud se přístroj používá delší dobu nebo není řádně veden a udržováno.
- pořezání

**▲ VAROVÁNÍ!** Nebezpečí z elektromagnetických polí, která jsou generována během provozu přístroje. Pole může za určitých okolností ovlivňovat aktivní nebo pasivní lékařské implantáty. K omezení nebezpečí

vážných nebo smrtelných zranění, doporučujeme osobám s lékařskými implantáty konzultovat svého lékaře a výrobce lékařského implantátu, než budou zařízení obsluhovat.

## Příprava

**▲ VAROVÁNÍ!** Nebezpečí zranění v důsledku neúmyslného spuštění přístroje. Vložte akumulátor do přístroje až tehdy, až když je přístroj úplně připraven k použití.

## Ovládací části

Před prvním uvedením přístroje do provozu se seznamte s ovládacími částmi.

- **blokace zapnutí (3)**
  - Zablokuje zapínač/vypínač proti nechtěnému ovládnutí.
  - Odblokování: Stiskněte
- **zapínač/vypínač (2)**
  - Zapnutí: Stiskněte
  - Vypnutí: Pusťte
- **šroub rukojeti (Obr. C.1)**  
Šroubem rukojeti (25) se odblokuje/zablokuje přestavení úhlu přidavného držadla (6).
- **šroubové pouzdro (Obr. C.2)**  
Šroubovým pouzdem (9) se odblokuje/zablokuje přestavení délky teleskopické trubky (10).
- **aretace, hlava motoru (Obr. C.3)**  
Aretací (8) se odblokuje/zablokuje přestavení polohy hlavy motoru (11).



- **aretační tlačítko, úhel sklonu (Obr. C.4)**

Aretovacím knoflíkem (12) se odblokuje/zablokuje přestavení úhlu teleskopické trubky (10).

## Montáž

**▲ VAROVÁNÍ!** Nebezpečí zranění v důsledku neúmyslného spuštění přístroje. Vložte akumulátor do přístroje až tehdy, až když je přístroj úplně připraven k použití.

### Montáž rozpěrného kolečka a ochranného krytu

#### Postup (Obr. A)

1. Zastrčte rozpěrné kolečko (16) přes otvory v hlavě motoru (11) až na doraz. Rozpěrné kolečko (16) přitom ukazuje směrem nahoru.
2. Nasadte ochranný kryt (13) na hlavu motoru (11).
3. Ochranný kryt pevně přišroubujte oběma šrouby (23).

### Montáž přidavného držadla

#### Postup (Obr. B)

1. Povolte a odstraňte předmontovaný šroub rukojeti (25) přidavného držadla (6).
2. Posuňte přidavné držadlo (6) přes upnutí (24). Upnutí náhradní cívky se strunou (5) přitom ukazuje směrem nahoru.
3. Prostrčte šroub rukojeti (25) průchozím otvorem upnutí (24) přidavného držadla.
4. Přidavné držadlo (6) pevně přišroubujte šroubem rukojeti (25).

## Nastavení na přístroji

### Přestavení přidavného držadla

Přidavné držadlo (6) lze uvést do různých poloh. Nastavte přidavné držadlo tak, aby se pouzdro cívky (14) v pracovní po-

loze mírně naklonilo dopředu (viz Sečení trávy, str. 131).

### Postup (Obr. C.1)

1. Povolte šroub rukojeti (25).
2. Nastavte přidavné držadlo (6) do požadované polohy. Integrované západkové stupně zabrání nechtěnému přestavení rukojeti.
3. Šroub rukojeti (25) opět pevně utáhněte.

### Přízpůsobení výšky pomoci teleskopické trubky

Pomocí teleskopické trubky (10) lze nastavit přístroj podle individuální velikosti.

### Postup (Obr. C.2)

1. Povolte šroubové pouzdro (9).
2. Teleskopickou trubku (10) nastavte na požadovanou délku.
3. Objímku se závitem (9) opět pevně našroubujte.

### Nastavení polohy hlavy motoru

**▲ VAROVÁNÍ!** Nebezpečí zranění! Ochranný kryt se nesmí od uživatele odklánět. Ponechte polohu hlavy motoru (11) v poloze 0°, když přístroj používáte jako zastříhovač trávy v polohách úhlu řezu 1 - 4.

Polohu hlavy motoru (11) lze otočit o 180°.

### Postup (Obr. C.3)

1. K povolení blokování stiskněte aretaci (8).
2. Otáčejte rukojeť (7), dokud hlava motoru nebude v požadované poloze. Než budete moci přístroj bezpečně používat, musí aretace (8) opět zaskočit.

### Nastavení úhlu řezu

Při změněném řezném úhlu můžete zastříhovat také na nepřístupných místech, např. pod lavičkami či výčnělky.

## Postup (Obr. C.4)

1. Pro změnu úhlu sklonu stiskněte aretační knoflík (12).
2. Nakloňte teleskopickou trubku (10), dokud se nedosáhne požadovaná poloha.

Možných je těchto 5 nastavení:

Pozice	úhel sklonu
1	15°
2	30°
3	45°
4	60°
5	75°

## Funkce jako zastříhovač trávy (Obr. C.3/C.4)

- Pozice úhlu řezu 1 - 4
- Poloha hlavy motoru 0°

## Funkce jako zastříhovač okrajů trávy (Obr. C.3/C.4)

- Pozice úhlu řezu 5
- Poloha hlavy motoru 180°

## Nastavení distančního třmenu

Distanční třmen (ochrana květin) (17) udržuje rostliny a stonky v bezpečné vzdálenosti od žacího zařízení.

## Postup (Obr. C.5)

1. Sklopte distanční třmen (17) dolů.
2. Vyklopte distanční třmen (17) (parkovací poloha), když není potřebný.

## Prodloužení žací struny

Přístroj je vybaven plně automatickým vedením struny. Struna se prodlouží automaticky při každém zapnutí. Aby automatika prodlužování struny fungovala správně, musí se cívka se strunou (15) před novým zapnutím přístroje zastavit. Bude-li na začátku delší než záběr žací struny, zkrátí zastříhovač struny (30) na správnou délku.

## Postup (Obr. D)

1. Pravidelně kontrolujte nylonovou strunu, zda není poškozená a má odpovídající řeznou délku podle zastříhovače struny.
2. **Pokud nejsou vidět žádné konce struny:**  
Vyměňte cívku se strunou (viz *Údržba, str. 133*).
3. **Ruční nastavení délky struny:**  
Vyjměte akumulátor (19) z přístroje! Zatáhněte lehce za konec struny a příp. několikrát stiskněte aretační tlačítko (29), až konce struny budou mírně přečnívat přes zastříhovač struny (30).

## Kontrola stavu nabití akumulátoru

LED	Význam
červený, oranžový, zelený	akumulátor je nabitý
červený, oranžový	akumulátor je částečně nabitý
červený	akumulátor je nutné dobít

1. Stiskněte tlačítko (21) vedle ukazatele stavu nabití (22) na akumulátoru (19). LED ukazatele stavu nabití indikují stav nabití akumulátoru.
2. Nabijte akumulátor (19), když svítí pouze červená LED ukazatele stavu nabití (22).

## Nabití akumulátoru

Viz také návod k obsluze nabíječky.

## Upozornění

- Nechte zahřátý akumulátor před nabíjením vychladnout.
- Akumulátor nevystavujte po delší dobu silnému slunečnímu záření a nepokládejte jej na topná tělesa (max. 50 °C).

## Nabití akumulátoru

1. Vyjměte akumulátor (19) z přístroje:

- Zasuňte akumulátor (19) do nabíječí prohloubeniny v nabíječce akumulátoru (18).
- Zastrčte nabíječku akumulátoru (18) do zásuvky.
- Po úspěšném dokončení nabíjení odpojte nabíječku akumulátoru (18) od sítě.
- Vytáhněte akumulátor (19) z nabíječky akumulátoru (18).

### Kontrolky LED na nabíječce (18):

zelený	červený	Význam
svítí	—	<ul style="list-style-type: none"> <li>Akumulátor je zcela nabitý</li> <li>připravena (akumulátor není vložen)</li> </ul>
—	svítí	Akumulátor se nabíjí
—	blikají	Akumulátor přehřátý
blikají	blikají	Akumulátor je vadný

## Provoz

### Práce s přístrojem

**▲ VAROVÁNÍ!** Nebezpečí zranění! Dodržujte následující pokyny.

- Nesečte vlhkou ani mokrou travu.
- Před spuštěním přístroje se ujistěte, že řezací zařízení nedojde do kontaktu s kameny, sutí nebo jinými cizími tělesy.
- Než se přiblížíte k sečené trávě, zapněte přístroj.
- Zabraňte přílišnému zatížení přístroje během práce.
- Zabraňte kontaktu s pevnými překážkami (kameny, zdiva, latkové ploty, atd). Nylonová struna cívky se strunou by se rychle opotřebovala.

- Zamezte použití přístroje při špatném počasí, zejména při nebezpečí blesku!
- Zapínač/vypínač se nesmí zaaretovat. Po puštění spínače musí vypnout motor.

### Sečení trávy

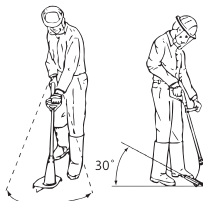

- Sečte travu vychylováním zařízení doprava a doleva.
- Sečte pomalu a při sečení udržujte přístroj nakloněný asi o 30° dopředu.
- Dlouhou travu sečte po vrstvách, odshora dolů.

### Zastřihování okrajů trávníku

Při zastřihování okrajů trávníku ved'te přístroj pomalu podél okrajů trávníku.

### Nastavení (Obr. C.3/C.4/C.5)

- Poloha hlavy motoru: 180°
- Pozice úhlu řezu: 5
- Distanční římen v parkovací poloze

**Dbejte na to, abyste při práci byli chráněni před žacím zařízením ochranným krytem (13).**

### Vložení a vyjmutí akumulátoru

**▲ VAROVÁNÍ!** Nebezpečí zranění v důsledku neúmyslného spuštění přístroje. Vložte akumulátor do přístroje až tehdy, až když je přístroj úplně připraven k použití.

**OZNÁMENÍ!** Nebezpečí poškození! Nesprávný akumulátor může poškodit přístroj a akumulátor.

## Vložení akumulátoru

1. Zasuňte akumulátor (19) podél vodičů lišty do držáku akumulátoru (4). Akumulátor se slyšitelně zablokuje.

## Vyjmutí akumulátoru

1. Stiskněte a podržte odblokování akumulátoru (20) na akumulátoru (19).
2. Vytáhněte akumulátor z držáku akumulátoru (4).

## Zapnutí a vypnutí

**▲ VAROVÁNÍ!** Nebezpečí zranění v důsledku neúmyslného spuštění nepřetržitého chodu přístroje. Před vložením akumulátorů do přístroje ověřte, že tlačítko napájení (2) funguje správně a po uvolnění se vrátí do polohy vypnutu.

**▲ UPOZORNĚNÍ!** Dbejte na bezpečný postoj a přístroj držte pevně oběma rukama v dostatečné vzdálenosti od svého těla. Před zapnutím přístroje dbejte na to, aby nedošlo ke kontaktu přístroje s jinými předměty.

**▲ VAROVÁNÍ!** Nebezpečí poranění při dodatečném otáčení řezacího zařízení. Nechte řezací zařízení zcela zastavit. Ruce a nohy udržujte v bezpečné vzdálenosti!

### Zapnutí

1. Vložte akumulátor (19) do přístroje.
2. Stiskněte blokaci zapnutí (3).
3. Stiskněte a podržte stisknutý zapínač/vypínač (2).
4. Blokaci zapnutí (3) pusťte.

### Vypnutí

1. Zapínač/vypínač (2) pusťte.
2. Vyjměte akumulátor (19) z přístroje, když jej ponecháváte bez dozoru nebo po dokončení práce.

## Přeprava

Upozornění k přepravě přístroje:

- Vypněte přístroj a vyjměte akumulátor (19). Ujistěte se, zda se všechny pohyblivé díly zcela zastavily.
- Přístroj vždy přenášejte oběma rukama, držení jednou rukou za rukojeť (1) a druhou rukou za přidavné držadlo (6).

## Čištění, údržba a skladování

**▲ VAROVÁNÍ!** Nebezpečí zranění v důsledku neúmyslného spuštění přístroje. Chraňte se při údržbě a čištění. Vypněte přístroj a vyjměte akumulátor (19).

Opravné a údržbářské práce, které nejsou popsány v tomto návodu k obsluze, přenechte našemu servisnímu centru. Používejte pouze originální náhradní díly.

### Čištění

**▲ VAROVÁNÍ!** Nebezpečí úrazu elektrickým proudem! Nikdy přístroj neostříkujte vodou.

**OZNÁMENÍ!** Nebezpečí poškození. Chemické látky mohou poškodit plastové části přístroje. Nepoužívejte čisticí prostředky ani rozpouštědla.

- Udržujte větrací otvory, kryt motoru a rukojeť zařízení v čistotě. Použijte za tím účelem vlhký hadřík nebo kartáč.

**▲ VAROVÁNÍ!** Nebezpečí zranění pohyblivými nebezpečnými díly! Dávejte pozor na odsťihávač struny. Tento může způsobit vážné řezné rány.

- Po každém sečení očistěte ochranný kryt a řezací zařízení od trávy a zemin.

## Údržba

### Výměna cívky se strunou (Obr. D)

Správný směr navíjení cívky se strunou (15) je uveden v pouzdře cívky (14) a na cívce se strunou. Šipky na víku pouzdra cívky (26) udávají směr otáčení motoru.

### Postup

1. Vyjměte akumulátor (19) z přístroje.
2. Otevřete pouzdro cívky (14) současným stisknutím obou odblokování (27) na pouzdře cívky.
3. Sejměte víko pouzdra cívky (26) a vyjměte starou cívku se strunou (15).
4. Vytlačte konce struny nové cívky se strunou ze (31) cívky se strunou.
5. Vložte novou cívku se strunou (15) do pouzdra cívky (14). Strana cívky se strunou, na které je šipkami vyznačen směr chodu, musí být po nasazení viditelná.
6. Provléčte oba konce struny skrz navzájem protilehlá (28).
7. Opět nasadte víko pouzdra cívky (26) na pouzdro cívky (14). Dbejte na to, aby odblokování (27) na víku přesně zapadla do drážek na pouzdru cívky. Tyto poté citelně zacvaknou.
8. Zatáhněte a opakovaně stiskněte aretační tlačítko (29), dokud konce struny nebudou přecházet cca 1 cm přes zastříhovač struny (30).
9. Zkontrolujte zastříhovač struny. Přístroj v žádném případě nepoužívejte bez zastříhovače struny nebo s vadným zastříhovačem struny. Pokud je zastříhovač struny poškozen, kontaktujte servisní středisko.

### Navinutí náhradní struny

1. Provléčte konec náhradní struny otvorem (32) cívky se strunou (15).
2. Naviňte strunu ve směru navíjení cívky se strunou. Dbejte přitom na šipky na horní straně cívky se strunou (15).

## Skladování

Přístroj vždy skladujte:

- čistý
- suchý
- chráněn před prachem
- mimo dosah dětí

Skladovací teplota akumulátoru a přístroje je mezi 0 °C až 45 °C. Během skladování zabraňte extrémnímu chladu nebo teplotu, aby akumulátor neztratil výkon.

Před delším uskladněním (např. zazimování) vyjměte akumulátor z přístroje (dodržujte samostatný návod k obsluze pro akumulátor a nabíječku).

Nepokládejte přístroj na ochranný kryt. Nejlépe jej zavěste za horní rukojeť, aby se ochranný kryt nedotýkal jiných předmětů. Hrozí riziko, že dojde k deformaci ochranného krytu, a tím ke změně rozměrů a bezpečnostních vlastností.

## Likvidace/ochrana životního prostředí

Vyjměte akumulátor z přístroje a přístroj, akumulátor, příslušenství a obal odevzdejte k ekologické recyklaci.



Elektrické nástroje nepatří do domácího odpadu.

Symbol přeškrtnuté popelnice na kolečkách znamená, že tento výrobek nesmí být po skončení své životnosti likvidován jako neříděný komunální odpad.

### Směrnice 2012/19/EU o odpadních elektrických a elektronických zařízeních (OEEZ):

Spotřebitelé jsou ze zákona povinni recyklovat elektrická a elektronická zařízení na konci jejich životnosti způsobem šetrným k životnímu prostředí. Tímto způsobem

ben je zajištěna recyklace šetrná k životnímu prostředí a šetřící zdroje.

V závislosti na tom, jak je vše implementováno ve vnitrostátním právu, máte následující možnosti:

- vrátit v prodejně,

- odevzdat na oficiálním sběrném místě,
- zaslat zpět výrobci/distributorovi.

Tento stav se netýká příslušenství starých přístrojů a pomocných prostředků bez elektrických součástí.

## Hledání chyb

Následující tabulka Vám pomůže odstranit malé poruchy:

Problém	Možná příčina	Odstranění chyb
Přístroj se nespustí	Akumulátor (19) je vybitý	Nabijte akumulátor (viz samostatný návod k obsluze akumulátoru a nabíječky)
	Akumulátor (19) není vložen	Vložení akumulátoru, str. 132
	Zapínač/vypínač (2) je vadný	Obraťte se na servisní středisko.
	Vadný motor	
Přístroj pracuje přerušovaně	Vnitřní uvolněný kontakt	Obraťte se na servisní středisko.
	Zapínač/vypínač (2) je vadný	
Silné vibrace, silné ruchy	Řezací zařízení je znečištěno	Vyčistěte řezací zařízení (viz Čištění, údržba a skladování, str. 132)
	Vadný motor	Obraťte se na servisní středisko.
Špatné výsledky řezání	V cívce se strunou (15) není dostatek řezné struny	Prodloužení žací struny, str. 130 Výměna cívky se strunou (Obr. D), str. 133
	Řezná struna není vedena z pouzdra cívky (14)	Sejměte kryt cívky (26) z pouzdra cívky a provlékněte řeznou strunu očkem vývodu struny (28) ven, kryt cívky opět zavřete
	Řezací zařízení je znečištěno	Vyčistěte řezací zařízení (viz Čištění, údržba a skladování, str. 132)
	Nízký výkon akumulátoru	Nabijte akumulátor (viz samostatný návod k obsluze akumulátoru a nabíječky)

## Servis

### Záruka

Vážení zákazníci,

Na tento přístroj poskytujeme 3 letou záruku od data zakoupení.

V případě závady tohoto výrobku vám vůči prodejci výrobku přínáleží zákonná práva. Tato zákonná práva nejsou omezena naší následovně uvedenou zárukou.

### Záruční podmínky

Záruční doba začíná běžet ode dne nákupu. Uschovejte si, prosím, originál účtenky pro pozdější použití. Tento dokument budete potřebovat jako doklad o koupi.

Zjistíte-li během tří let od data koupě u tohoto výrobku materiálovou nebo výrobní vadu, bude výrobek námi, podle našeho výběru, bezplatně opraven nebo nahrazen. Tato záruční oprava předpokládá, že během trileté lhůty předložíte poškozený přístroj s dokladem o koupi (pokladní stvrženka) a písemně krátce popíšete, v čem spočívá závada a kdy k ní došlo.

Bude-li závada kryta naší zárukou, získáte zpět opravený nebo nový výrobek. Opravu nebo výměnou výrobku nezačíná záruční doba běžet od začátku.

### Záruční doba a zákonné nároky na odstranění vady

Záruční doba se neprodlužuje poskytnutím záruky. Toto platí i pro nahrazené a opravené díly. Již při koupi zjištěné závady a nedostatky musíte nahlásit okamžitě po vybalení výrobku. Po uplynutí záruční doby musíte uhradit náklady za provedené opravy.

### Rozsah záruky

Přístroj byl precizně vyroben podle přísných jakostních směrnic a před dodáním byl svědomitě zkontrolován.

Záruční oprava se vztahuje na materiálové nebo výrobní vady. Tato záruka se ne-

týká dílů výrobku, které jsou vystaveny normálnímu opotřebením, a lze je považovat za spotřební materiál (např. cívka se strunou), nebo poškození křehkých dílů.

Tato záruka neplatí, je-li výrobek poškozen z důvodu neodborného používání, nebo pokud u něj nebyla prováděna údržba. Pro odborné používání výrobku musí být přesně dodržovány všechny pokyny uvedené v návodu k obsluze. Bezpodmínečně je třeba zabránit používání a manipulacím s výrobkem, které nejsou v návodu k obsluze doporučeny, nebo je před nimi varováno.

Výrobek je určen jen pro soukromé účely a ne pro komerční využití. Záruka zaniká v případě zneužívání a neodborné manipulace, používání nadměrné síly a při zásazích, které nebyly provedeny naším autorizovaným servisem.

### Postup v případě uplatňování záruky

Pro zajištění rychlého zpracování vaší žádosti, prosím, postupujte podle následujících pokynů:

- Na důkaz, že jste výrobek zakoupili, mějte pro jakékoli případné dotazy připravenou pokladní stvrženku a číslo výrobku (IAN 446015\_2307).
- Číslo výrobku je uvedeno na typovém štítku.
- Pokud by došlo k funkční poruše nebo jiným závadám, nejdříve **telefonicky** nebo **e-mailem** kontaktujte níže uvedené servisní oddělení. Pak získáte další informace o vyřízení vaší reklamace.
- Výrobek označený jako vadný můžete po domluvě s naším zákaznickým servisem, s připojením dokladu o koupi (pokladní stvrženky) a po uvedení, v čem závada spočívá a kdy k ní došlo, přeposlat bez platby poštovného na vám sdělenou adresu příslušného servisu. Aby bylo zabráněno problému

mům s přijetím a dodatečnými náklady, bezpodmínečně použijte jen tu adresu, která vám bude sdělena. Zajistěte, aby zásilka nebyla odeslána nevyplaceně jako nadměrné zboží, expres nebo jiný, zvláštní druh zásilky. Přístroj zašlete včetně všech částí příslušenství dodaných při zakoupení a zajistěte dostatečně bezpečný přepravní obal.

## Oprávněná služba

Pro opravy, **kteře nepodléhají záruce**, se obraťte na servisní středisko. Tam Vám rádi poskytneme odhad nákladů.

- Můžeme přijímat pouze přístroje, které byly při zaslání dostatečně zabaleny a ofrankovány.

**Upozornění:** Zašlete Váš přístroj vyčištěný a s odkazem na závadu na adresu uvedenou v servisním středisku.

- Nepřijmou se přístroje zaslané neoprávněně, přístroje zaslané jako ob-

ječné zboží nebo expres zaslané přístroje nebo přístroje odeslané jinou speciální dopravou.

- Vaše odeslané vadné přístroje zlikvidujeme bezplatně.

## Service-Center



**Servis Česko**

Tel.: 800143873

E-mail: [grizzly@lidl.cz](mailto:grizzly@lidl.cz)

**IAN 446015\_2307**

## Dovozce

Upozorňujeme, že následující adresa není servisní adresou. Nejprve kontaktujte výše uvedené servisní středisko.

Grizzly Tools GmbH & Co. KG

Stockstädter Str. 20

63762 Großostheim

NĚMECKO

[www.grizzlytools.de](http://www.grizzlytools.de)

## Náhradní díly a příslušenství

**Náhradní díly a příslušenství dostanete na webových stránkách**

**[www.grizzlytools.shop](http://www.grizzlytools.shop)**. Pokud máte problémy při objednání, kontaktujte nás prostřednictvím našeho online obchodu. V případě dalších dotazů se obraťte na Service-Center, str. 136

Poz. č.	Název	Obj. č.
6	přídavná rukojeť	91099416
13+30	ochranný kryt+zastříhovač struny	91099417
15	cívka se strunou	13600210



# Překlad původního ES prohlášení o shodě

Výrobek: **Aku strunová sekačka**

Model: **PRTA 20-Li C3**

Sériové číslo: 000001 - 265000

Výše popsaný předmět prohlášení je ve shodě s příslušnými harmonizačními právními předpisy Unie:

**2006/42/EC • 2014/30/EU • 2000/14/EC & 2005/88/EC •  
2011/65/EU & (EU) 2015/863**

**Výrobek s baterií Smart PAPS 204 A1/Smart PAPS 208 A1: 2014/53/ EU**

Výše popsaný předmět prohlášení je ve shodě se směrnicí Evropského parlamentu a Rady 2011/65/EU ze dne 8. června 2011 o omezení používání některých nebezpečných látek v elektrických a elektronických zařízeních.

Pro zajištění shody byly použity následující harmonizované normy a národní normy a předpisy:

**EN 60335-1:2012/A15:2021 • EN 50636-2-91:2014  
EN IEC 55014-1:2021 • EN IEC 55014-2:2021  
EN IEC 63000:2018**

**Výrobek s baterií Smart PAPS 204 A1/Smart PAPS 208 A1:  
EN 301 489-1 V2.2.3:2019 • EN 301 489-17 V3.2.4:2020  
EN 300 328 V2.2.2:2019 • EN 50663:2017**

V souladu se směrnicí 2000/14/EC týkající se emisí hluku se potvrzuje následující:

Hladina akustického výkonu ( $L_{WA}$ )

- změřená: 90,5 dB

- zaručená: 92 dB

Použitý postup posuzování shody podle 2000/14/EC, příloha VI.

Oznámený subjekt: TÜV SÜD Industrie Service GmbH, Westendstrasse 199, 80686 München, NB 0036

Toto prohlášení o shodě vydal na vlastní odpovědnost výrobce:



Grizzly Tools GmbH & Co. KG  
Stockstädter Str. 20  
63762 Großostheim  
NĚMECKO  
06.02.2024

Christian Frank  
Zplnomocněný zástupce dokumentace

# Obsah

<b>Úvod.....</b>	<b>138</b>
Používanie na určený účel.....	138
Rozsah dodávky/Príslušenstvo.....	139
Prehľad.....	139
Opis funkcie.....	140
Technické údaje.....	140
<b>Bezpečnostné pokyny.....</b>	<b>141</b>
Význam bezpečnostných pokynov.....	141
Piktogramy a symboly.....	142
Bezpečná prevádzka zarovnávačov trávnikov.....	143
Zostatkové riziká.....	145
<b>Príprava.....</b>	<b>145</b>
Ovládacie prvky.....	146
Montáž.....	146
Nastavenia na prístroji.....	146
Kontrola stavu nabitia akumulátora.....	148
Nabíjanie akumulátora.....	148
<b>Prevádzka.....</b>	<b>148</b>
Práca s prístrojom.....	148
Kosenie trávy.....	149
Zastrihávanie okrajov trávnikov.....	149
Vloženie a vybratie akumulátora....	149
Zapnutie a vypnutie.....	149
<b>Preprava.....</b>	<b>149</b>
<b>Čistenie, údržba a skladovanie.....</b>	<b>150</b>
Čistenie.....	150
Údržba.....	150
Skladovanie.....	151
<b>Likvidácia/ochrana životného prostredia.....</b>	<b>151</b>
<b>Vyhľadávanie chýb.....</b>	<b>151</b>
<b>Servis.....</b>	<b>152</b>
Záruka.....	152
Opravný servis.....	153
Service-Center.....	153

Importér..... 154

<b>Náhradné diely a príslušenstvo.....</b>	<b>154</b>
<b>Preklad originálneho vyhlásenia o zhode ES.....</b>	<b>155</b>
<b>Rozložený pohľad.....</b>	<b>215</b>

## Úvod

Srdečné blahoželanie ku kúpe vášho nového akumulátorového zarovnávač trávnikov (v nasledujúcej časti nazývanej prístroj alebo elektrické náradie).

Rozhodli ste sa tým pre vysoko kvalitný prístroj. Tento prístroj bol počas výroby skontrolovaný vzhľadom na kvalitu a podrobený výrobnou kontrole. Tým je zabezpečená funkčná schopnosť prístroja.



Návod na obsluhu je súčasťou tohto prístroja. Obsahuje dôležité pokyny pre bezpečnosť, používanie a likvidáciu. Starostlivo si prečítajte návod na obsluhu. Oboznámte sa s ovládacími dielmi a správnym používaním prístroja. Prístroj používajte iba ako je opísané a na uvedené oblasti použitia. Návod na obsluhu si dobre uschovajte a pri odovzdávaní prístroja tretej osobe dodajte tiež všetky podklady.

## Používanie na určený účel

Prístroj je určený výlučne na nasledujúce používanie:

- Kosenie trávy v záhradách a pozdĺž okrajov záhonov.

Prístroj nepoužívajte na kosenie krovia alebo kríkov.

Je zakázané používať prístroj v daždi alebo vlhkom prostredí.

Prístroj je určený na používanie dospelými osobami. Mladiství starší ako 16 rokov môžu prístroj používať len pod dohľadom.

Každé iné používanie, ktoré nie je v tomto návode na obsluhu výslovne povolené, môže predstavovať vážne nebezpečenstvo pre používateľa a viesť k škodám na prístroji. Obsluhujúca osoba alebo používateľ je zodpovedný za zranenia iných ľudí alebo poškodenia ich majetku. Prístroj je určený na použitie pre domáчих majstrov. Nie je koncipovaný na trvalé komerčné nasadenie. Pri komerčnom používaní záruka zaniká. Výrobca neručí za škody, ktoré vzniknú v dôsledku používania v rozpore s určením alebo nesprávnej obsluhy.

Prístroj je súčasťou série **X 20 V TEAM** a môže sa prevádzkovať s akumulátormi série **X 20 V TEAM**. Akumulátory série **X 20 V TEAM** sa smú nabíjať iba s nabíjačkami série **X 20 V TEAM**.

## Rozsah dodávky/ Príslušenstvo

Vybaľte prístroj a skontrolujte rozsah dodávky.

Obalový materiál riadne zlikvidujte.

- Akumulátorová strunová kosačka
- Ochranný kryt
- Prídavné držadlo
- 2× Cievka so strunou (1x predmontovaný)
- Dištančný valček
- 4× Skrutka
- preklad pôvodného návodu na použitie

**Akumulátor a nabíjačka nie sú súčasťou dodávky.**

## Prehľad

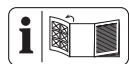

Obrázky prístroja nájdete na prednej a zadnej vyklápacej strane.

- 1 Držadlo
- 2 Vypínač zap/vyp

- 3 Blokovanie zapnutia
  - 4 Držiak akumulátora
  - 5 Úchytka pre cievku s náhradnou strunou
  - 6 Prídavné držadlo
  - 7 Časť držadla
  - 8 Aretácia (Hlava motora)
  - 9 Skrutkovacia objímka
  - 10 Teleskopická rúra
  - 11 Hlava motora
  - 12 Aretačné tlačidlo (Uhol sklonu)
  - 13 Ochranný kryt
  - 14 Puzdro cievky
  - 15 Cievka so strunou
  - 16 Dištančný valček
  - 17 Dištančný oblúk (ochrana rastlín)
  - 18 Nabíjačka akumulátorov
  - 19 Akumulátor
  - 20 Odblokovanie akumulátora
  - 21 Tlačidlo (Signalizácia stavu nabitia)
  - 22 Signalizácia stavu nabitia
- Obr A**
- 23 Skrutka (Ochranný kryt)
- Obr B**
- 24 Uchytenie pre prídavné držadlo
  - 25 Skrutka držadla
- Obr D**
- 26 Kryt cievky
  - 27 Odblokovanie (Kryt cievky)
  - 28 Otvor pre strunu
  - 29 Aretačné tlačidlo (Puzdro cievky)
  - 30 Odrezávač struny
  - 31 Štrbina (Cievka so strunou)
  - 32 Otvor (Cievka so strunou)

## Opis funkcie

Akumulátorový zarovnávač trávniká má ako rezacie zariadenie systém dvojitej struny s plnoautomatickým dodatočným nastavením.

Navyše je prístroj vybavený:

- prestavitelnou hliníkovou teleskopickou rúrou
- výkyvnou/otočnou hlavou motora
- nastaviteľným prídavným držadlom
- ochranným krytom s odrezávačom struny
- dištančným oblúkom (ochrana rastlín)

Funkcia prvkov obsluhy je uvedená v nasledujúcich opisoch.

## Technické údaje

### Akumulátorová strunová kosačka ..... PRTA 20-Li C3

Dimenzačné napätie  $U$

..... 20 V  $\approx$  (Jednosmerné napätie)

Hmotnosť s akumulátorom (20 V, 4,0 Ah)

.....  $\approx 2,6$  kg

Voľnobežné otáčky  $n_0$  ..... 8500 min<sup>-1</sup>

Druh ochrany ..... IPX0

Okruh kosenia .....  $\varnothing$  250 mm

Cievka so strunou

- Hrúbka struny .....  $\varnothing$  1,4 mm

- Dĺžka struny ..... 2×5 m

Hladina akustického tlaku ( $L_{pA}$ )

..... 75,7 dB;  $K_{pA}=3$  dB

Hladina akustického výkonu ( $L_{WA}$ )

- odmeraná ..... 90,5 dB;  $K_{WA}=1,91$  dB

- zaručená ..... 92 dB

Vibrácie ( $a_{H1}$ )

- Držadlo ..... 1,34 m/s<sup>2</sup>;  $K=1,5$  m/s<sup>2</sup>

- Prídavné držadlo

..... 1,22 m/s<sup>2</sup>;  $K=1,5$  m/s<sup>2</sup>

Akumulátor ..... Li-Ion

Teplota .....  $\leq 50$  °C

- Nabíjanie ..... 4 - 40 °C

- Prevádzka ..... -20 - 50 °C

- Skladovanie ..... 0 - 45 °C
- PARKSIDE Performance Smart akumulátor Smart PAPS 204 A1/Smart PAPS 208 A1
- frekvenčné pásmo 2400-2483,5 MHz
- odovzdaná sila .....  $\leq 20$  dBm

Hodnoty hluku a vibrácií boli stanovené podľa noriem a ustanovení uvedených vo vyhlásení o zhode.

Uvedené celkové hodnoty vibrácií a uvedené hodnoty emisií hluku boli merané podľa normovaného skúšobného postupu a môžu sa použiť na porovnanie jedného elektrického náradia s druhým. Uvedené celkové hodnoty vibrácií a uvedené hodnoty emisií hluku sa môžu použiť tiež na predbežný odhad zaťaženia.

**▲ VAROVANIE!** Emisie vibrácií a hluku sa môžu počas skutočného používania elektrického náradia odlišovať od uvedených hodnôt, v závislosti od druhu a spôsobu, akým sa elektrické náradie používa. Zaťaženie spôsobené vibráciami sa pokúste udržať tak malé, ako je to možné. Príkladné opatrenie na zníženie zaťaženia vibráciami je obmedzenie pracovného času. Pritom sa zohľadnia všetky podiely cyklu prevádzky (napríklad časy, kedy je elektrické náradie vypnuté a také, kedy je zapnuté, ale bez zaťaženia).

### Časy nabíjania

Prístroj je súčasťou série **X 20 V TEAM** a môže sa prevádzkovať s akumulátormi série **X 20 V TEAM**. Akumulátory série **X 20 V TEAM** sa smú nabíjať iba s nabíjačkami série **X 20 V TEAM**.

Odporúčame vám prevádzkovať tento prístroj výlučne s nasledujúcimi akumulátormi: PAP 20 B1, PAP 20 B3, Smart PAPS 204 A1, Smart PAPS 208 A1

Odporúčame vám nabíjať tieto akumulátory výlučne s nasledujúcimi nabíjačkami: PLG 20 A3, PLG 20 A4, PLG 20 C1,

PLG 20 C2, PLG 20 C3, PDSLГ 20 A1,  
Smart PLGS 2012 A1  
Technické údaje akumulátora a nabíjačky:  
Pozri samostatný návod.

Doba nabíjania je okrem iného ovplyvne-  
ná faktormi, ako je teplota prostredia a  
akumulátora a tiež použitého sieťového  
napätia, a môže sa preto príp. líšiť od uve-  
dených hodnôt.

Čas nabíjania (min.)	PAP 20 A1 PAP 20 A2 PAP 20 B1	PAP 20 A3 PAP 20 B3 Smart PAPS 204 A1	Smart PAPS 208 A1
PLG 20 A1 PLG 20 A4 PLG 20 C1	60	120	240
PLG 20 C2	45	80	165
PLG 20 A2 PLG 20 A3 PLG 20 C3 PDSLГ 20 A1 PDSLГ 20 B1	35	60	120
PLG 201 A1	135	250	500
Smart PLGS 2012 A1	35	45	50

## Bezpečnostné pokyny



**POZOR!** Pri použí-  
vaní elektrického  
prístroja sa musia  
dodržiavať predpi-  
sy ochrany proti zá-  
sahu elektrickým  
prúdom a základné  
bezpečnostné pred-  
pisy prevencie pred  
úrazmi a predpisy  
požiarnej ochrany.

**VAROVANIE!** Poškodenia  
zdravia osôb a vecné škody v  
dôsledku neodbornej manipulá-

cie s akumulátorom. Dodržiavaj-  
te bezpečnostné pokyny a poky-  
ny k nabíjaniu a správne mu po-  
užívaniu v návode na obsluhu  
vášho akumulátora a nabíjačky  
série **X 20 V TEAM**. Podrob-  
nejší opis k nabíjaniu a ďalšie in-  
formácie nájdete v samostatnom  
návode na obsluhu.

### Význam bezpečnost- ných pokynov

**▲ NEBEZPEČENSTVO!** Keď  
tento bezpečnostný pokyn nebu-  
dete dodržiavať, nastane úraz.  
Následkom je ťažké telesné po-  
ranenie alebo smrť.

**▲ VAROVANIE!** Keď tento bezpečnostný pokyn nebudete dodržiavať, môže nastať úraz. Následkom je možné telesné poranenie alebo smrť.

**▲ OPATRNE!** Keď tento bezpečnostný pokyn nebudete dodržiavať, nastane úraz. Následkom je možné ľahké alebo stredne ťažké telesné poranenie.

**UPOZORNENIE!** Keď tento bezpečnostný pokyn nebudete dodržiavať, nastane úraz. Následkom sú možné vecné škody.

## Piktogramy a symboly

### Piktogramy na prístroji

**X20V TEAM**

Prístroj je súčasťou série **X 20 V TEAM** a môže sa prevádzkovať s akumulátormi série **X 20 V TEAM**. Akumulátory série **X 20 V TEAM** sa smú nabíjať iba s nabíjačkami série **X 20 V TEAM**.



Pozor!



Prečítajte si návod na obsluhu



Elektrické prístroje nepatria do domového odpadu.



Okruh kosenia



Iné osoby nech sa nezdržujú v blízkosti. Mohli by byť poranené vymrštenými cudzími telesami.



Po vypnutí rezacieho prístroja sa otáča nôž ešte niekoľko sekúnd. Ruky a nohy držte mimo dosahu.



Používanie ochrany sluchu/Používajte ochranu očí



Je zakázané používať prístroj v daždi alebo vlhkom prostredí.



Pred údržbárskymi prácami odoberte akumulátor!



Zaručená hladina akustického výkonu  $L_{WA}$  v dB.



Okolo stojace osoby držte mimo prístroja



Nebezpečenstvo poranenia v dôsledku vymrštených dielov!



Pri nastavení pracovných polôh dávajte pozor na to, aby ste sa pred rezacím zariadením chránili ochranným krytom.

## Piktogramy v návode na obsluhu



Pozor!

## Bezpečná prevádzka zarovnávačov trávnik

### Všeobecné upozornenia

- Starostlivo si prečítajte návod na obsluhu. Oboznámte sa s ovládacími dielmi a správnym používaním prístroja.
- Tento prístroj nie je určený na používanie deťmi, osobami s obmedzenými telesnými, senzorickými alebo duševnými schopnosťami alebo nedostatočnými skúsenosťami a vedomosťami alebo osobami, ktoré nie sú oboznámené s pokynmi. Deti majú byť pod dohľadom, aby sa zabezpečilo, že sa nebudú hrať s prístrojom. Čistenie a údržbu nesmú deti vykonávať.
- Miestne predpisy môžu stanoviť pre používateľa obmedzenie veku.
- Prístroj nepoužívajte v polohách vyšších ako 2000 m.
- Je nutné zohľadniť, že samotný používateľ je zodpovedný za úrazy a ohrozenia voči iným osobám alebo ich majetku.
- Dodržiavajte ochranu proti hluku a miestne predpisy.

- Nikdy nepoužívajte prístroj, keď sú ľudia, zvlášť deti alebo zvieratá v blízkosti.

### Príprava

- Nikdy nepoužívajte prístroj s poškodenými alebo chýbajúcimi ochrannými zariadeniami alebo ochrannými krytmi.
- Pred použitím prístroja vždy tento opticky skontrolujte vzhľadom na poškodené, chýbajúce alebo nesprávne umiestnené ochranné zariadenia a ochranné kryty.
- Pred uvedením stroja do prevádzky a po akomkoľvek náraze skontrolujte prístroj vzhľadom na znaky opotrebovania alebo poškodenia a nechajte vykonať potrebné opravy.

### Prevádzka

- Počas celého obdobia používania stroja noste ochranu očí, dlhé nohavice a pevnú obuv.
- Buďte pozorný, dávajte pozor na to čo robíte a pri práci s prístrojom rozmýšľajte. Nepoužívajte prístroj, keď ste unavený alebo pod vplyvom drog, alkoholu alebo liekov.
- Pracujte len pri dennom svetle alebo pri dobrom umelom osvetlení.

- Nepoužívajte prístroj pri zlom počasí, hlavne v prípade ohrozenia bleskom.
- Zabráňte prevádzke prístroja pri mokrej tráve.
- Nepracujte na nadmerne strmých svahoch.
- Majte ruky a nohy vždy vzdialené od rezacieho nástroja, predovšetkým keď zapínate motor.
- Výstraha! Nedotýkajte sa pohyblivých nebezpečných dielov, kým nebude odstránená batéria a pohyblivé, nebezpečné diely sa nezastavia úplne.
- Nikdy nenahradzujte nekovový rezací nástroj kovovým rezacím nástrojom.
- Nedržte telo v neprirodzenej polohe. Dbajte na bezpečný postoj, aby ste vždy mohli udržiavať rovnováhu pri prácach na svahoch.
- Chodte pomaly. Nebežte so zariadením v ruke.
- Vetracie otvory udržiavajte bez cudzích telies.
- Prístroj vypnite a vyberte akumulátor (19). Uistite sa, či sa úplne zastavili všetky pohyblivé diely
  - vždy keď opustíte prístroj,
  - pred uvoľnením blokovania alebo odstránením upchaní,
  - predtým než prístroj skontrolujete, vyčistíte alebo budete na ňom vykonávať práce.
  - Po kontakte s cudzím telesom,
  - vždy, keď prístroj začne nezvyčajne vibrovať.
- V prípade, že prístroj začne neobvyčajne silne vibrovať, je potrebná okamžitá kontrola, vyberte akumulátor a:
  - prekontrolujte uvoľnené diely a tieto pevne utiahnite,
  - vyhľadajte poškodenia,
  - vymeňte poškodené diely. Obráťte sa na servisné centrum.
- **Pri výskyte úrazu alebo poruchy počas prevádzky prístroj okamžite vypnite. Poranenia riadne ošetríte alebo vyhľadajte lekársku pomoc.** Na odstraňovanie porúch si prečítajte kapitolu „Vyhľadávanie porúch“ alebo sa kontaktujte s našim servisným centrom.
- **Používajte len príslušenstvo, ktoré odporúča spoločnosť PARKSIDE.** Nevhodné príslušenstvo môže



spôsobí úraz elektrickým prúdom alebo požiar.

## Čistenie, údržba a skladovanie

- Vypnite pohon a vyberte akumulátor. Počkejte do zastavenia všetkých pohyblivých dielov a nechajte prístroj vychladnúť, keď sa prístroj zastavil kvôli údržbe, oprave, skladovaniu alebo výmene dielu príslušenstva.
- Z bezpečnostných dôvodov vymeňte všetky opotrebované alebo poškodené diely. Používajte výhradne originálne náhradné diely a originálne príslušenstvo. Použitie cudzích dielov spôsobí okamžitú stratu nároku na záruku.
- Stroj pravidelne kontrolujte a vykonajte na ňom údržbu. Stroj nechajte opraviť iba zmluvnej dielni.
- Prístroj uschovajte neprístupne pre deti.

## Zostatkové riziká

Aj keď toto elektrické náradie obsluhujete podľa predpisov, vždy ostávajú zostatkové riziká. V súvislosti s konštrukciou a vyhotovením elektrického náradia

sa môžu vyskytnúť nasledujúce nebezpečenstvá:

- Poškodenia očí, ak sa nenesí vhodná ochrana očí.
- Poškodenia sluchu, ak sa nenesí vhodná ochrana sluchu.
- Poškodenia zdravia, ktoré sú spôsobené vibráciami na rameno-ruku, ak sa prístroj používa dlhší čas alebo sa riadne nepoužíva a nevykonáva sa na ňom riadna údržba.
- Rezné poranenia

**▲ VAROVANIE!** V dôsledku elektromagnetického poľa sa vytvára nebezpečenstvo, zatiaľ čo je prístroj v prevádzke. Toto pole môže za určitých okolností rušiť aktívne alebo pasívne lekárske implantáty. Aby sa znížilo nebezpečenstvo ťažkých alebo smrteľných zranení, odporúčame osobám s lekárskeymi implantátmi, aby skôr než začnú prístroj obsluhovať, prekonzultovali to so svojím lekárom a výrobcom medicínskeho implantátu.

## Príprava

**▲ VAROVANIE!** Nebezpečenstvo poranenia v dôsledku nechcene rozbehnúťho prístroja. Akumulátor vložte do prístroja až vtedy, keď je prístroj úplne pripravený na použitie.

## Ovládacie prvky

Pred prvou prevádzkou prístroja spoznajte ovládače.

### • Blokovanie zapnutia (3)

- Zablokuje vypínač zap/vyp proti neúmyselnému stlačeniu.
- Odblokovanie: Stlačíť

### • Vypínač zap/vyp (2)

- Zapnutie: Stlačíť
- Vypnutie: Pustiť

### • Skrutka držadla (Obr C.1)

Skrutka držadla (25) odblokuje/zablokuje uhlové prestavenie prídavného držadla (6).

### • Skrutkovacia objímka (Obr C.2)

Skrutkovacia objímka (9) odblokuje/zablokuje dĺžkové prestavenie teleskopickkej rúry (10).

### • Aretácia, Hlava motora (Obr C.3)

Aretácia (8) odblokuje/zablokuje prestavenie polohy hlavy motora (11).

### • Aretačné tlačidlo, Uhol sklonu (Obr C.4)

Aretačné tlačidlo (12) odblokuje/zablokuje uhlové prestavenie teleskopickkej rúry (10).

## Montáž

**▲ VAROVANIE!** Nebezpečenstvo poranenia v dôsledku nechcene rozbehnutého prístroja. Akumulátor vložte do prístroja až vtedy, keď je prístroj úplne pripravený na použitie.

### Montáž dištančného valčeka a ochranného krytu

#### Postup (Obr A)

1. Zastrčte dištančný valček (16) až na doraz cez otvory na hlave motora (11). Dištančný valček (16) ukazuje pritom nahor.

2. Nasadíte ochranný kryt (13) na hlavu motora (11).
3. Zaskrutkujte ochranný kryt pomocou štyroch skrutiek (23).

### Montáž prídavného držadla

#### Postup (Obr B)

1. Uvoľníte a odstráňte predmontovanú skrutku držadla (25) prídavného držadla (6).
2. Posuňte prídavné držadlo (6) cez úchytku (24). Úchytku pre cievku s náhradnou strunou (5) ukazuje pritom nahor.
3. Zastrčte skrutku držadla (25) cez priechodný otvor úchytky (24) pre prídavné držadlo.
4. Prídavné držadlo (6) pevne priskrutkujte pomocou skrutky držadla (25).

### Nastavenia na prístroji

#### Prestavenie prídavného držadla

Prídavné držadlo (6) môžete dostať do rozličných polôh. Nastavte prídavné držadlo tak, aby puzdro cievky (14) bolo v pracovnom držaní ľahko naklonené smerom dopredu (pozri *Kosenie trávy*, S. 149).

#### Postup (Obr C.1)

1. Uvoľníte skrutku držadla (25).
2. Nastavte prídavné držadlo (6) do požadovanej polohy. Integrované zaskakovacie stupne zabraňujú nechcenému prestaveniu rukoväte.
3. Skrutku držadla (25) znova pevne utiahnite.

#### Prispôsobenie výšky na teleskopickkej rúre

Teleskopická rúra (10) vám umožňuje nastaviť prístroj na vašu individuálnu výšku.

#### Postup (Obr C.2)

1. Uvoľníte skrutkovaciu objímku (9).

2. Nastavte teleskopickú rúru (10) na želanú dĺžku.
3. Skrutkovaciu objímku (9) znova pevne zatočte.

### Nastavenie polohy hlavy motora

**▲ VAROVANIE!** Nebezpečenstvo poranenia! Ochranný kryt nesmie byť odvrátený od používateľa. Polohu hlavy motora (11) ponechajte v polohe 0°, keď používate prístroj ako zarovnávač trávnik v polohách uhla rezu 1 - 4.

Poloha hlavy motora (11) sa dá otáčať o 180°.

### Postup (Obr C.3)

1. Stlačte aretáciu (8), aby ste uvoľnili blokovanie.
2. Otáčajte časťou držadla (7), kým nebude hlava motora v želanej polohe. Skôr ako budete môcť prístroj bezpečne použiť, aretácia (8) musí opäť zaskočiť.

### Nastavenie uhla rezu

So zmeneným uhlom rezu môžete zarovnávať aj na neprístupných miestach, napr. pod lavičkami a výstupkami.

### Postup (Obr C.4)

1. Stlačte aretačné tlačidlo (12), aby ste zmenili uhol sklonu.
2. Nakláňajte teleskopickú rúru (10), kým sa nedosiahne želaná poloha.

Je možných týchto 5 nastavení:

Pozícia	Uhol sklonu
1	15°
2	30°
3	45°
4	60°
5	75°

### Funkcia ako zarovnávač trávnik (Obr C.3/C.4)

- Poloha uhla rezu 1 - 4

- Poloha hlavy motora 0°

### Funkcia ako zastrihávač okrajov trávnik (Obr C.3/C.4)

- Poloha uhla rezu 5
- Poloha hlavy motora 180°

### Prestavenie dištančného oblúka

Dištančný oblúk (ochrana rastlín) (17) drží rastliny a kmene, ktoré sa nekosia, mimo dosahu rezacieho zariadenia.

### Postup (Obr C.5)

1. Dištančný oblúk (17) sklopte nadol.
2. Dištančný oblúk (17) vyklopte nahor (parkovacia poloha), ak nie je potrebný.

### Predĺženie struny

Prístroj je vybavený plnoautomatickým vedením reťaze. Struna sa predĺži automaticky pri každom procese zapnutia. Aby automatika predĺženia struny fungovala správne, musí sa cievka so strunou (15) uviesť do zastavenia, skôr ako prístroj znova zapnete. Ak by mali byť struny na začiatku dlhšia ako zadáva okruh kosenia, prostredníctvom odrezávača struny (30) sa automaticky skrátiť/skráti na správnu dĺžku.

### Postup (Obr D)

1. Pravidelne kontrolujte nylonové struny vzhľadom na poškodenie a či má struna ešte dĺžku zadanú odrezávačom struny.
2. **Keď nie sú viditeľné konce struny:**  
Vymeňte cievku so strunou (pozri Údržba, S. 150).
3. **Manuálne nastavenie dĺžky struny:**  
Vyberte akumulátor (19) z prístroja! Potiahnite mierne za koniec struny a stlačte príp. viackrát aretačné tlačidlo (29), až koniec struny bude trochu vyčnievať cez odrezávač struny (30).

## Kontrola stavu nabitia akumulátora

LED diódy	Význam
-----------	--------

červený, oranžový, zelený	Akumulátor je nabitý
---------------------------	----------------------

červený, oranžový	Akumulátor je čiastočne nabitý
-------------------	--------------------------------

červený	Akumulátor sa musí nabíť
---------	--------------------------

1. Stlačte tlačidlo (21) vedľa signalizácie stavu nabitia (22) na akumulátore (19).  
LED diódy signalizácie stavu nabitia ukazujú stav nabitia akumulátora.
2. Nabíťte akumulátor (19), keď svieti už iba červená LED indikácie stavu nabitia (22).

## Nabíjanie akumulátora

Pozri tiež návod na obsluhu nabíjačky.

### Upozornenia

- Zohriaty akumulátor nechajte pred nabíjaním vychladnúť.
- Akumulátor nikdy nevystavujte dlhší čas silnému slnečnému žiareniu a nedávajte ho na vykurovacie telesá (max. 50 °C).

### Nabíjanie akumulátora

1. Vyberte akumulátor (19) z prístroja.
2. Zasuňte akumulátor (19) do nabíjacej šachty nabíjačky akumulátorov (18).
3. Nabíjačku akumulátorov (18) zapojte do zásuvky.
4. Po uskutočnenom nabíjaní odpojte nabíjačku akumulátorov (18) od siete.
5. Vytiahnite akumulátor (19) z nabíjačky akumulátorov (18).

## Kontrolné LED diódy na nabíjačke (18):

zelený	červený	Význam
svieti	—	<ul style="list-style-type: none"> <li>• Akumulátor je plne nabitý</li> <li>• pripravený (nie je vložený žiadny akumulátor)</li> </ul>
—	svieti	Akumulátor sa nabíja
—	bliká	Prehriaty akumulátor
bliká	bliká	Chybný akumulátor

## Prevádzka

### Práca s prístrojom

**▲ VAROVANIE!** Nebezpečenstvo poranenia! Dodržiavajte nasledujúce pokyny.

- Nekoste vlhkú alebo mokrú trávu.
- Pred spustením prístroja sa uistite, že rezací nástroj nie je v kontakte s kameňmi, okruhliakmi alebo inými cudzími telesami.
- Prístroj zapnite, skôr ako sa priblížite ku kosenej trávě.
- Zabráňte nadmerného namáhaniu prístroja počas práce.
- Zabráňte kontaktu s pevnými prekážkami (kamene, múry, latkové ploty atď.). Nylonová struna cievky so strunou by sa bola rýchlo opotrebovala.
- Nepoužívajte zariadenie pri zlom počasí, hlavne v prípade ohrozenia bleskom!
- Vypínač zap/vyp sa nesmie aretovať. Po pustení vypínača sa musí motor vypnúť.

## Kosenie trávny

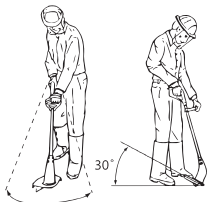

1. Trávu kosíte tak, že prístroj otáčate smerom doprava a doľava.
2. Koste pomaly a pri kosení držte prístroj naklonený smerom dopredu o cca 30°.
3. Dlhú trávu koste zhora nadol po vrstvách.

## Zastrihávanie okrajov trávnik

Na zastrihávanie okrajov trávnik vedte prístroj pomaly pozdĺž okrajov trávnik.

### Nastavenia (Obr C.3/C.4/C.5)

- Poloha hlavy motora: 180°
- Poloha uhla rezu: 5
- Dištančný oblúk v parkovacej polohe

**Dbajte na to, aby ste sa pri práci chránili pred rezacím zariadením ochranným krytom (13).**

## Vloženie a vybratie akumulátora

**▲ VAROVANIE!** Nebezpečenstvo poranenia v dôsledku nechcene rozbíhnutého prístroja. Akumulátor vložte do prístroja až vtedy, keď je prístroj úplne pripravený na použitie.

**UPOZORNENIE!** Nebezpečenstvo poškodenia! Nesprávny akumulátor môže prístroj a akumulátor poškodiť.

### Vloženie akumulátora

1. Akumulátor (19) zasunúť pozdĺž vodiacej lišty do držiaka akumulátora (4). Akumulátor počuteľne zapadne.

## Vybratie akumulátora

1. Stlačte a podržte stlačené odblokovanie akumulátora (20) na akumulátore (19).
2. Vytiahnite akumulátor z držiaka akumulátora (4).

## Zapnutie a vypnutie

**▲ VAROVANIE!** Nebezpečenstvo poranenia v dôsledku nechcenej trvalej prevádzky prístroja. Pred vloženie akumulátora do prístroja skontrolujte, že spínač zap/vyp (2) riadne funguje a pri pustení sa vráti späť do polohy vyp.

**▲ OPATRNE!** Dodržiavajte bezpečný postoj a prístroj držte pevne oboma rukami a vzdialený od vášho tela. Pred zapnutím dbajte na to, aby sa prístroj nedotýkal žiadnych predmetov.

**▲ VAROVANIE!** Nebezpečenstvo poranenia v dôsledku dobehu rezacieho nástroja. Nechajte rezací nástroj, aby sa úplne dostal do pokoja. Ruky a nohy držte mimo dosahu!

### Zapnutie

1. Akumulátor (19) vložte do prístroja.
2. Stlačte blokovanie zapnutia (3).
3. Stlačte vypínač zap/vyp (2) a podržte ho stlačený.
4. Blokovanie zapnutia (3) pustiť.

### Vypnutie

1. Uvoľníte vypínač zap/vyp (2).
2. Keď necháte prístroj bez dohľadu alebo ste hotoví s prácou, vyberte z prístroja akumulátor (19).

## Preprava

Pokyny k preprave prístroja:

- Prístroj vypnite a vyberte akumulátor (19). Uistite sa, či sa úplne zastavili všetky pohyblivé diely.

- Prístroj nosíte vždy oboma rukami, s jednou rukou na držadle (1) a s druhou rukou na prídavnom držadle (6).

## Čistenie, údržba a skladovanie

**▲ VAROVANIE!** Nebezpečenstvo poranenia v dôsledku nechcene rozbehnutého prístroja. Chráňte sa pri údržbárskych a čistiacich prácach. Prístroj vypnite vyberte akumulátor (19)

Údržbárske a opravárske práce, ktoré nie sú opísané v tomto návode, nechajte vykonať nášmu servisnému centru. Používajte len originálne náhradné diely.

### Čistenie

**▲ VAROVANIE!** Zásah elektrickým prúdom! Prístroj nikdy nestriekajte vodou.

**UPOZORNENIE!** Nebezpečenstvo poškodenia. Chemické látky môžu pôsobiť na plastové diely prístroja. Nepoužívajte žiadne čistiace prostriedky, resp. rozpúšťadlá.

- Vetráciu štrbinu, kryt motora a držadlá prístroja udržiavajte čisté. Na tento účel použite vlhkú utierku alebo kefu.

**▲ VAROVANIE!** Nebezpečenstvo poranenia v dôsledku pohyblivých, nebezpečných dielov! Dávajte pozor na odrezávač struny. Môže spôsobiť ťažké rezné rany.

- Po každom kosení vyčistíte ochranný kryt a rezacie zariadenie od trávy a zeminy.

### Údržba

#### Výmena cievky so strunou (Obr D)

Správny smer navíjania cievky so strunou (15) je zvlášť uvedený v puzdre cievky (14) a na cievke so strunou. Šípky na kry-

te cievky (26) udávajú smer otáčania motora.

#### Postup

1. Vyberte akumulátor (19) z prístroja.
2. Otvorte puzdro cievky (14) tak, že stlačíte súčasne obidve odblokovania (27) na puzdre cievky.
3. Odstráňte kryt cievky (26) a doberite staré puzdro cievky (15).
4. Vytlačte konce struny novej cievky so strunou zo štrbín (31) cievky so strunou.
5. Vložte novú cievku so strunou (15) do puzdra cievky (14). Strana cievky so strunou, na ktorej je uvedený smer chodu prostredníctvom šípok, musí byť po vložení viditeľná.
6. Zastrčte obidva konce struny cezprotiľahlé otvory pre strunu (28).
7. Nasadzte znova kryt cievky (26) na puzdro cievky (14). Dávajte pozor na to, aby odblokovania (27) na kryte sa pritom hodili presne do vybraní na puzdre cievky. Potom citelne zapadnú.
8. Ťahajte za konce struny a stlačte vždy znova aretačné tlačidlo (29), až konce struny budú vyčnievať približne 1 cm cez odrezávač struny (30).
9. Skontrolujte odrezávač struny.

Prístroj v žiadnom prípade nepoužívajte bez odrezávača struny alebo s chybným odrezávačom struny. Keď je odrezávač struny poškodený, obráťte sa na servisné centrum.

#### Navinutie náhradnej struny

1. Koniec náhradnej struny navlečte cez otvor (32) cievky so strunou (15).
2. Navíňte strunu v smere navíjania cievky so strunou. Prítom zohľadnite šípky na hornej strane cievky so strunou (15).

## Skladovanie

Prístroj vždy skladujte:

- čistý
- v suchu
- chránene pred prachom
- mimo dosahu detí

Skladovacia teplota pre akumulátor a prístroj je 0 °C až 45 °C. Počas skladovania zabráňte extrémnemu chladu alebo teplu, aby akumulátor nestratil výkon.

Pred dlhším skladovaním (napr. cez zimu) vyberte akumulátor z prístroja (zohľadnite samostatný návod na obsluhu pre akumulátor a nabíjačku).

Prístroj neodkladajte na ochrannom kryte. Najlepšie bude, keď ho zavesíte na horné držadlo, aby sa ochranný kryt nedotýkal žiadnych predmetov. Je nebezpečenstvo, že sa ochranný kryt zdeformuje a tým sa zmenia rozmery a bezpečnostné vlastnosti.

## Likvidácia/ochrana životného prostredia

Z prístroja vyberte akumulátor a prístroj, akumulátor, príslušenstvo a balenie prinesie na ekologické zhodnotenie.



Elektrické prístroje nepatria do domového odpadu.

Symbol preškrtnutého kontajnera na koľieskach znamená, že tento výrobok sa po skončení jeho životnosti nesmie likvidovať ako netriedený komunálny odpad.

### Smernica 2012/19/EÚ o odpade z elektrických a elektronických zariadení:

Spotrebiteľia sú zo zákona povinní elektrické a elektronické zariadenia na konci ich životnosti odovzdať na ekologickú recykláciu. Týmto spôsobom je zabezpečené zhodnotenie šetrné k životnému prostrediu a zdrojom.

V závislosti od národných zákonov, máte tieto možnosti:

- vrátenie na predajnom mieste,
- odovzdanie na oficiálnom zbernom mieste,
- zaslanie späť výrobcovi/distribútorovi.

Netýka sa to dielov príslušenstva a pomocných prostriedkov bez elektrických komponentov, pripojených k starým prístrojom.

## Vyhľadávanie chýb

Nasledujúca tabuľka vám pomôže odstrániť malé poruchy:

Problém	Možná príčina	Odstránenie poruchy
Prístroj sa nespustí	Vybitý akumulátor (19)	Nabite akumulátor (zohľadnite samostatný návod na obsluhu pre akumulátor a nabíjačku)
	Akumulátor (19) nie je vložený	Vloženie akumulátora, S. 149
	Vypínač zap/vyp (2) je chybný	Obráťte sa na servisné centrum.
	Porucha motora	

Problém	Možná príčina	Odstránenie poruchy
Prístroj pracuje prerušovane	Uvoľnený vnútorný kontakt	Obráťte sa na servisné centrum.
	Vypínač zap/vyp (2) je chybný	
Silné vibrácie, hlasné zvuky	Rezací nástroj je znečistený	Vyčistite rezací nástroj (pozri Čistenie, údržba a skladovanie, S. 150)
	Porucha motora	Obráťte sa na servisné centrum.
Neuspokojivý výsledok rezania	Cievka so strunou (15) nemá dostatok struny	Predĺženie struny, S. 147 Výmena cievky so strunou (Obr D), S. 150
	Z puzdra cievky (14) nevyčnieva struna	Odoberte kryt cievky (26) z puzdra cievky, vyvedte strunu cez otvor pre strunu (28) smerom von a kryt znova zavrte
	Rezací nástroj je znečistený	Vyčistite rezací nástroj (pozri Čistenie, údržba a skladovanie, S. 150)
	Nepatrný výkon akumulátora	Nabite akumulátor (zohľadnite samostatný návod na obsluhu pre akumulátor a nabíjačku)

## Servis

### Záruka

Vážená zákazníčka, vážený zákazník,  
Pre tento prístroj platí záruka 3 roky od dátumu zakúpenia.

Ak je prístroj poškodený, podľa zákona máte právo ho reklamovať u výrobcu produktu. Tieto práva vyplývajúce zo zákona nie sú našou následne opísanou zárukou obmedzené.

### Záručné podmienky

Záručná lehota začína dňom zakúpenia. Pokladničný doklad ako originál prosím starostlivo uschovajte. Je potrebný ako dôkaz o zakúpení.

Ak sa počas troch rokov od dátumu zakúpenia tohto produktu vyskytne materiál-

na alebo výrobná chyba, produkt – podľa nášho rozhodnutia – bezplatne opravíme alebo nahradíme. Predpokladom záruky je, že v priebehu trojročnej lehoty bude predložený poškodený prístroj a pokladničný doklad a stručne opísaná chyba a kedy sa vyskytla.

Ak sa v rámci našej záruky chyba pokryje, obdržíte späť opravený alebo nový prístroj. S opravou alebo výmenou produktu sa nezačína nová záručná doba.

### Záručná doba a nárok na odstránenie vady

Záručná doba sa poskytnutím záruky nepredlžuje. To platí aj pre nahradené a opravené diely. Prípadné škody a nedostatky vzniknuté už pri zakúpení sa musia ihneď po vybalení ohlásiť. Opravy vyko-



nané po uplynutí záručnej doby sú splatné.

### Rozsah záruky

Prístroj bol vyrobený podľa prísnych smerníc kvality a pred dodaním bol svedomite kontrolovaný.

Záruka sa týka materiálových alebo výrobných chýb. Táto záruka sa nevzťahuje na diely produktu, ktoré sú vystavené normálnemu opotrebeniu a preto sa môžu považovať za opotrebované diely (napr. Cievka so strunou) alebo na poškodenia na krehkých dieloch.

Táto záruka zaniká, ak bol produkt používaný poškodený, neodborne alebo nebola vykonávaná údržba. Pre odborné používanie produktu je nutné presne dodržiavať všetky návody uvedené v návode na obsluhu. Bezpodmienečne sa vyhnite používaniu, ktoré sa v návode na obsluhu neodporúča alebo pred ktorým ste boli varovaní.

Produkt je určený len pre súkromné použitie a nie v oblasti podnikania. Záruka zaniká pri nesprávnom a neodbornom používaní, pri násilnom používaní a pri zásahoch, ktoré neboli vykonané v našej servisnej pobočke.

### Postup v prípade reklamácie

Pre zabezpečenie rýchleho spracovania vašej žiadosti postupujte prosím podľa nasledujúcich pokynov:

- Pri všetkých požiadavkách predložte pokladničný doklad a číslo artiklu (IAN 446015\_2307) ako dôkaz o zakúpení.
- Číslo artiklu nájdete na typovom štítku.
- Ak sa vyskytnú chyby funkcie alebo iné nedostatky, kontaktujte najskôr následne uvedené servisné oddelenie **telefonicke** alebo **emailom**. Následne obdržíte ďalšie informácie o priebehu vašej reklamácie.

- Produkt evidovaný ako poškodený môžete po dohode s našim zákaznickým servisom, s priloženým dokladom o zakúpení (pokladničný doklad) a s údajmi, v čom chyba spočíva a kedy vznikla, zaslať bez poštovného na adresu servisu, ktorá vám bude oznámená. Pre zabránenie dodatočných nákladov a problémov pri prevzatí použijete len tú adresu, ktorá vám bude oznámená. Nezasielajte prístroj ako nadmerný tovar na náklady príjemcu, expresne alebo s iným špeciálnym nákladom. Prístroj zašlite so všetkými časťami príslušenstva dodanými pri zakúpení a zabezpečte dostatočne bezpečné prepravné balenie.

### Opravný servis

Ohľadom opráv, **ktoré nepodliehajú záruke**, sa obráťte na Servisné centrum. Tam dostanete s ochotou predbežný návrh nákladov.

- Môžeme spracovať iba prístroje, ktoré boli zaslané dostatočne zabalené a ofrankované.
- **Upozornenie:** Váš prístroj pošlite, prosím, vyčistený a s upozornením na chybu na adresu uvedenú Servisným centrom.
- Prístroje zaslané bez úhrady prepravného, ako aj prístroje, ktoré boli zaslané ako veľkorozmerný náklad, expresom alebo s iným špeciálnym prepravným nebudú prevzaté.
- Vaše zaslané, chybné prístroje zlikvidujeme bezplatne.

### Service-Center

**SK** Servis Slovensko  
Tel.: 0850 232001  
E-mail: [grizzly@lidl.sk](mailto:grizzly@lidl.sk)  
**IAN 446015\_2307**

## Importér

Zohľadnite, prosím, že nasledujúca adresa nie je servisná adresa. Najprv kontaktujte hore uvedené servisné centrum.

Grizzly Tools GmbH & Co. KG  
 Stockstädter Str. 20  
 63762 Großostheim  
 NEMECKO  
[www.grizzlytools.de](http://www.grizzlytools.de)

## Náhradné diely a príslušenstvo

**Náhradné diely a príslušenstvo dostanete na [www.grizzlytools.shop](http://www.grizzlytools.shop).**

Ak by sa pri vašom procese objednávania mali vyskytnúť problémy, kontaktujte nás cez náš internetový obchod. V prípade ďalších otázok sa obráťte na Service-Center, S. 153

Poz. č.	Název	Obj. č.
6	Prídavné držadlo	91099416
13+30	Ochranný kryt+Odrezávač struny	91099417
15	Cievka so strunou	13600210

# Preklad originálneho vyhlásenia o zhode ES

Výrobok: **Akumulátorová strunová kosačka**

Model: **PRTA 20-Li C3**

Sériové číslo: 000001 - 265000

Uvedený predmet vyhlásenia je v zhode s príslušnými harmonizačnými právnymi predpismi Únie:

**2006/42/EC • 2014/30/EU • 2000/14/EC & 2005/88/EC •  
2011/65/EU & (EU) 2015/863**

**Výrobok s batériou Smart PAPS 204 A1/  
Smart PAPS 208 A1: 2014/53/ EU**

Vyššie opísaný predmet vyhlásenia je v zhode so smernicou Európskeho parlamentu a Rady 2011/65/EU z 8. júna 2011 o obmedzení používania určitých nebezpečných látok v elektrických a elektronických zariadeniach.

Na zabezpečenie zhody sa použili tieto harmonizované normy a vnútroštátne normy a predpisy:

**EN 60335-1:2012/A15:2021 • EN 50636-2-91:2014  
EN IEC 55014-1:2021 • EN IEC 55014-2:2021  
EN IEC 63000:2018**

**Výrobok s batériou Smart PAPS 204 A1/Smart PAPS 208 A1:  
EN 301 489-1 V2.2.3:2019 • EN 301 489-17 V3.2.4:2020  
EN 300 328 V2.2.2:2019 • EN 50663:2017**

Súlad so smernicou 2000/14/EC, pokiaľ ide o emisie hluku, je potvrdený:

Hladina akustického výkonu ( $L_{WA}$ )

- odmeraná: 90,5 dB

- zaručená: 92 dB

Použitý postup posudzovania zhody podľa 2000/14/EC, príloha VI.

Notifikovaná osoba: TÜV SÜD Industrie Service GmbH, Westendstrasse 199, 80686 München, NB 0036

Toto vyhlásenie o zhode sa vydáva na výhradnú zodpovednosť výrobcu:



Grizzly Tools GmbH & Co. KG  
Stockstädter Str. 20  
63762 Großostheim  
NEMECKO  
06.02.2024

Christian Frank  
Splnomocnený zástupca dokumentácie

# Tartalomjegyzék

<b>Bevezető.....</b>	<b>156</b>
Rendeltetésszerű használat.....	156
A csomag tartalma / Tartozékok....	157
Áttekintés.....	157
Működés leírása.....	157
Műszaki adatok.....	158
<b>Biztonsági utasítások.....</b>	<b>159</b>
A biztonsági utasítások jelentése....	159
Piktogramok és szimbólumok.....	160
Fűkaszák biztonságos működtetése.....	161
Maradvány-kockázatok.....	163
<b>Előkészítés.....</b>	<b>164</b>
Kezelőelemek.....	164
Összeszerelés.....	164
Beállítások a készüléken.....	164
Akkumulátor töltöttségi szintjének ellenőrzése.....	166
Akkumulátor feltöltése.....	166
<b>Üzemeltetés.....</b>	<b>166</b>
A készülékkel történő munkavégzés.....	166
Fűvágás.....	167
Fűszegély-kasza.....	167
Akkumulátor behelyezése és kivétele.....	167
Be- és kikapcsolás.....	167
<b>Szállítás.....</b>	<b>168</b>
<b>Tisztítás, karbantartás és tárolás.....</b>	<b>168</b>
Tisztítás.....	168
Karbantartás.....	168
Tárolás.....	169
<b>Ártalmatlanítás/ Környezetvédelem.....</b>	<b>169</b>
<b>Hibakeresés.....</b>	<b>170</b>
<b>Pótalkatrészek és tartozékok.....</b>	<b>171</b>

<b>Az eredeti EK -megfelelőségi nyilatkozat fordítása.....</b>	<b>172</b>
<b>JÓTÁLLÁSI TÁJÉKOZTATÓ.....</b>	<b>173</b>
<b>Robbantott ábra.....</b>	<b>215</b>

## Bevezető

Gratulálunk az új akkumulátoros fűkasza megvásárlásához (a továbbiakban készülék vagy elektromos kéziszerszám).

Vásárlásával kiváló minőségű termék mellett döntött. Ezt a készüléket a gyártás során minőségi vizsgálatnak és végső ellenőrzésnek vetették alá. Ezáltal biztosított a készülék működőképessége.



A használati útmutató a készülék része. Fontos tudnivalókat tartalmaz a biztonságra, használatra és ártalmatlanításra vonatkozóan. Olvassa el figyelmesen a használati útmutatót. Ismerje meg a kezelőrészeket és a készülék helyes használatát. A készüléket csak a leírtak szerint és a megadott alkalmazási területen használja. Őrizze meg a használati útmutatót és a készülék harmadik személynek történő továbbadása esetén adja át a készülékhez tartozó valamennyi leírást is.

## Rendeltetésszerű használat

A készülék kizárólag a következő használatra készült:

- Fű nyírása kertekben és virágágyások mentén.

Ne használja a készüléket sövények vagy bokrok vágásához.

Tilos a készüléket esőben vagy párás környezetben használni.

A készüléket felnőttek használhatják. 16 éven felüli fiatalok csak felügyelet mellett használhatják a készüléket.

A készülék minden más, a jelen használati útmutatóban nem kifejezetten engedélye-

zett használata komoly veszélyt jelenthet a felhasználó számára és kárt okozhat a készülékben. A készüléket kezelő vagy használó személy felel más személyeknek okozott balesetekért vagy tulajdonukon okozott károkért. A készülék a barkács szektorban történő használatra készült. Nem folyamatos ipari használatra tervezték. Ipari használat esetén a garancia érvényét veszti. A gyártó nem vállal felelősséget a nem rendeltetésszerű használatból vagy helytelen kezelésből eredő károkért.

A készülék a **X 20 V TEAM** sorozat része és a **X 20 V TEAM** sorozat akkumulátoraival üzemeltethető. A **X 20 V TEAM** sorozat akkumulátorait csak a **X 20 V TEAM** sorozat töltőivel szabad tölteni.

## A csomag tartalma / Tartozékok

Csomagolja ki a készüléket és ellenőrizze a csomag tartalmát.

Ártalmatlanítsa megfelelően a csomagolóanyagot.

- Akkus fűszegélynyíró
- védőburkolat
- pótmarkolat
- 2× damilorsó (1 db előre felszerelve)
- távtartó orsó
- 4× csavar
- Eredeti használati utasítás fordítása

**Az akkumulátor és a töltő nem része a csomagnak.**

## Áttekintés

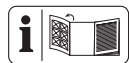

A készülék ábrái az elülső és hátsó kihajtható oldalon találhatóak.

- 1 markolat
- 2 be-/kikapcsoló
- 3 kapcsolózár

- 4 akkumulátortartó
- 5 pótdamilorsó-befogó
- 6 pótmarkolat
- 7 markolatrész
- 8 retesz (motorfej)
- 9 csavarhüvely
- 10 teleszkópcső
- 11 motorfej
- 12 reteszelő gomb (dőlésszög)
- 13 védőburkolat
- 14 orsóház
- 15 damilorsó
- 16 távtartó orsó
- 17 távtartó kengyel (növényvédelem)
- 18 akkumulátor-töltő
- 19 akkumulátor
- 20 akkumulátor-kireteszelő
- 21 gomb (töltésszint-kijelző)
- 22 töltésszint-kijelző

### ábraA

- 23 csavar (védőburkolat)

### ábraB

- 24 pótmarkolat-befogó
- 25 markolatcsavar

### ábraD

- 26 orsófedél
- 27 kireteszelő (orsófedél)
- 28 damilkivezető lyuk
- 29 reteszelő gomb (orsóház)
- 30 damilvágó
- 31 horony (damilorsó)
- 32 nyílás (damilorsó)

## Működés leírása

Az akkumulátoros fűkaszka vágószerszámként egy dupla-damilos rendszerrel rend-

elkezik, amelynek beállítása teljesen automatikusan történik.

Ezen kívül a készülék az alábbiakkal van felszerelve:

- állítható alumínium teleszkópcső
- elforgatható/forgatható motorfej
- beállítható segédfogantyú
- védőburkolat damilvágóval
- távtartó kengyel (növényvédelem)

A kezelőelemek funkciója az alábbi leírásban található.

## Műszaki adatok

### Akkus fűszegélynyíró

..... **PRTA 20-Li C3**

Névleges feszültség  $U$

..... 20 V = (Egyenáram)

Súly akkumulátorral (20 V, 4,0 Ah)

.....  $\approx 2,6$  kg

Üresjárat fordulatszám  $n_0$  ..... 8500 min<sup>-1</sup>

Védelem ..... IPX0

vágási kör .....  $\varnothing$  250 mm

damilorsó

- damilvastagság .....  $\varnothing$  1,4 mm

- damilhosszúság ..... 2×5 m

Hangnyomásszint ( $L_{pA}$ )

..... 75,7 dB;  $K_{pA}=3$  dB

Hangerőszint ( $L_{WA}$ )

- mért ..... 90,5 dB;  $K_{WA}=1,91$  dB

- garantált ..... 92 dB

Rezgés ( $a_h$ )

- markolat ..... 1,34 m/s<sup>2</sup>;  $K=1,5$  m/s<sup>2</sup>

- pómarkolat ..... 1,22 m/s<sup>2</sup>;  $K=1,5$  m/s<sup>2</sup>

akkumulátor ..... Li-Ion

Hőmérséklet .....  $\leq 50$  °C

- Töltés ..... 4 - 40 °C

- Üzemeltetés ..... -20 - 50 °C

- Tárolás ..... 0 - 45 °C

PARKSIDE Performance Smart ak-

kumulátor Smart PAPS 204 A1/

Smart PAPS 208 A1

- frekvenciasáv ..... 2400-2483,5 MHz

- átviteli erő .....  $\leq 20$  dBm

A zaj- és rezgésszint értékek a megfelelőségi nyilatkozatban megnevezett szabványoknak és előírásoknak megfelelően kerültek meghatározásra.

A megadott rezgés-összérték és a megadott zajkibocsátási érték szabványosított mérési eljárással lett meghatározva és felhasználható az elektromos kéziszerszám egy másik készülékkel történő összehasonlítására. A megadott rezgés-összérték és a megadott zajkibocsátási érték a terhelés előzetes megbecsüléséhez is felhasználható.

**▲ FIGYELMEZTETÉS!** A rezgés- és zajkibocsátási értékek az elektromos kéziszerszám tényleges használata során eltérhetnek a megadott értékektől az elektromos kéziszerszám használatától függően kerül megmunkálásra. Próbálja a lehető legalacsonyabb szinten tartani a rezgésterhelést. A rezgésterhelés például a munkaidő korlátozásával csökkenthető. Ebben az esetben a működési ciklus minden részét figyelembe kell venni (például amikor az elektromos kéziszerszám ki van kapcsolva, és amikor bár be van kapcsolva, de terhelés nélkül fut).

### Töltési idők

A készülék a **X 20 V TEAM** sorozat része és a **X 20 V TEAM** sorozat akkumulátoraival üzemeltethető. A **X 20 V TEAM** sorozat akkumulátorait csak a **X 20 V TEAM** sorozat töltőivel szabad tölteni.

Javasoljuk, hogy ezt a készüléket kizárólag az alábbi akkumulátorokkal üzemeltesse: PAP 20 B1, PAP 20 B3, Smart PAPS 204 A1, Smart PAPS 208 A1. Javasoljuk, hogy ezeket az akkumulátorokat az alábbi töltőkkel töltsse: PLG 20 A3, PLG 20 A4, PLG 20 C1,

PLG 20 C2, PLG 20 C3, PDSLГ 20 A1,  
Smart PLGS 2012 A1  
Akkumulátor és töltő műszaki adatai: Lásd  
a külön útmutatót.

A töltési időt különböző tényezők befolyásolják, mint például a környezet és az akkumulátor hőmérséklete, valamint a rendelkezésre álló hálózati feszültség, ezért az eltérhet a megadott értékektől.

Töltési idő (p)	PAP 20 A1 PAP 20 A2 PAP 20 B1	PAP 20 A3 PAP 20 B3 Smart PAPS 204 A1	Smart PAPS 208 A1
PLG 20 A1 PLG 20 A4 PLG 20 C1	60	120	240
PLG 20 C2	45	80	165
PLG 20 A2 PLG 20 A3 PLG 20 C3 PDSLГ 20 A1 PDSLГ 20 B1	35	60	120
PLG 201 A1	135	250	500
Smart PLGS 2012 A1	35	45	50

## Biztonsági utasítások



**FIGYELEM!** Az elektromos áramütés, a sérülés- és tűzveszély megelőzése érdekében az elektromos készülékek használata során az alábbi alapvető biztonsági intézkedéseket kell betartani.

**▲ FIGYELMEZTETÉS!** Súlyos testi sérülés és anyagi kár az akkumulátor nem megfelelő használata révén. Vegye figyel-

embe a(z) **X 20 V TEAM** termékcsaládba tartozó akkumulátor és töltő használati útmutatójában lévő töltésre és helyes használatra vonatkozó biztonsági utasításokat és tudnivalókat. A töltés részletes leírása és további információk ebben a külön használati útmutatóban található.

### A biztonsági utasítások jelentése

**▲ VESZÉLY!** Baleset történik, ha nem tartja be ezt a biztonsági utasítást. Súlyos testi sérülés vagy halál a következménye.

**▲ FIGYELMEZTETÉS!** Baleset történhet, ha nem tartja be ezt a biztonsági utasítást. Súlyos testi sérülés vagy halál lehet a következménye.

**▲ VIGYÁZAT!** Baleset történik, ha nem tartja be ezt a biztonsági utasítást. Enyhe vagy közepes fokú testi sérülés lehet a következménye.

**MEGJEGYZÉS!** Baleset történik, ha nem tartja be ezt a biztonsági utasítást. Anyagi kár lehet a következménye.

## Piktogramok és szimbólumok

### Szimbólumok a készüléken



A készülék a **X 20 V TEAM** sorozat része és a

**X 20 V TEAM** sorozat akkumulátoraival üzemeltethető. A **X 20 V TEAM** sorozat akkumulátorait csak a **X 20 V TEAM** sorozat töltőivel szabad tölteni.



Figyelem!



Olvassa el a használati útmutatót



Az elektromos készülékek nem tartoznak a háztartási hulladékba.



vágási kör



Ne engedjen közel másokat. A kirepülő tárgyak sérülést okozhatnak.



A kikapcsolás után néhány másodpercig még forog a vágószerszám. Tartsa távol a kezét és a lábát.



Használjon hallásvédőt/ Használjon szemvédőt



Tilos a készüléket esőben vagy párás környezetben használni.



Távolítsa el az akkumulátort karbantartási munkák előtt!



Garantált hangerőszint  $L_{WA}$  dB-ben.



Tartsa távol a közelben tartózkodó személyeket a készüléktől



Kirepülő alkatrészek okozta sérülésveszély!



Ügyeljen a munkavégzési pozíciók beállítása során arra, hogy a védőburkolat védje Önt a vágószerszámtól.



## A használati útmutatóban lévő szimbólumok



Figyelem!

## Fűkaszák biztonságos működtetése

### Általános információk

- Olvassa el figyelmesen a használati útmutatót. Ismerje meg a kezelőrészeket és a készülék helyes használatát.
- Ezt a készüléket nem használhatják gyermekek, csökkent fizikai, érzékszervi vagy szellemi képességű vagy megfelelő tapasztalattal és tudással nem rendelkező személyek vagy olyan személyek, akik nem ismerik a vonatkozó utasításokat. Mindig ügyelni kell a gyerekekre, hogy ne játsszanak a készülékkel. A tisztítást és a karbantartást nem végezhetik gyermekek.
- A helyi előírások életkori korlátozásokat írhatnak elő a felhasználó számára.
- A készüléket nem szabad 2000 m feletti magasságban használni.
- Vegye figyelembe, hogy maga a felhasználó felel a balesetekért vagy más személyek, illetve tulajdonuk veszélyeztetéséért.

- Ügyeljen a zajvédelemre és a helyi előírásokra.
- Soha ne üzemeltesse a készüléket, ha emberek - különösen gyermekek - vagy állatok tartózkodnak a közelben.

### Előkészítés

- Soha ne használja a készüléket sérült védőberendezéssel vagy védőburkolattal, , illetve ezek nélkül.
- A használat előtt mindig ellenőrizze szemrevételezéssel a készüléket sérült, hiányzó vagy rosszul felszerelt védőberendezések és védőburkolatok tekintetében.
- A gép üzembe helyezése előtt és minden ütdés után ellenőrizze a készülék kopását, illetve épségét, és szükség esetén végeztesse el a szükséges javításokat.

### Üzemeltetés

- Viseljen védőszemüveget, hosszú nadrágot és stabil lábbelit a gép teljes használati ideje alatt.
- Legyen figyelmes, ügyeljen arra, amit csinál és megfontoltan végezze a munkát a készülékkel. Ne használja a készüléket, ha fáradt, vagy ha kábító-

- szer, alkohol vagy gyógyszer hatása alatt áll.
- Csak nappali fény vagy jó mesterséges világítás mellett dolgozzon.
  - Ne működtesse a készüléket rossz időjárás, különösen vilámlás esetén.
  - Ne használja a készüléket, ha nedves a fű.
  - Ne dolgozzon túl meredek lejtőkön.
  - Tartsa távol a kezét és a lábát a vágószerkezettől, különösen amikor bekapcsolja a motort.
  - Figyelem! Ne érjen semmilyen veszélyes mozgó részhez, amíg nem távolította el az akkumulátort és nem álltak le teljesen a veszélyes mozgó részek.
  - Soha ne helyettesítse a nem fémes vágószerszámot fémes vágószerszámmal.
  - Kerülje a normálistól eltérő testtartást. Vegyen fel biztonságos álló helyzetet annak érdekében, hogy folyamatosan meg tudja tartani az egyensúlyát lejtőn történő munkavégzés esetén.
  - Lassan haladjon. Ne fusson készülékkel a kezében.
  - Tartsa szabadon a szellőzőnyílásokat idegen tárgyaktól.
  - Kapcsolja ki a készüléket és távolítsa el az akkumulátort (19). Győződjön meg arról, hogy minden mozgó alkatrész teljesen leállt
    - ha bármikor felügyelet nélkül hagyja a készüléket,
    - mielőtt megszüntet egy elakadást vagy eltömődést,
    - a készülék ellenőrzése, tisztítása, illetve a készüléken történő munkavégzés előtt.
  - Ha a készülék idegen tárgyakhoz ért,
    - mindig, ha a gép elkezd szokatlanul rezegni.
  - Ha a készülék elkezd szokatlanul erősen rezegni, azonnal át kell nézni a készüléket, távolítsa el az akkumulátort és:
    - ellenőrizze, hogy nincsenek-e meglazult alkatrészek és húzza meg azokat,
    - nézze át a készüléket, hogy nincs-e rajta sérülés,
    - cserélje ki a sérült alkatrészeket. Forduljon a szervizközpontoz.
  - **Működtetés közben történt baleset vagy fel lépő üzemzavar esetén azonnal kapcsolja ki**

**a készüléket. Lásza el megfelelően a sérüléseket vagy forduljon orvoshoz.** Üzemzavarok megszüntetéséhez olvassa el a „Hibakeresés” című fejezetet vagy forduljon a szervizközpontunkhoz.

- **Csak a PARKSIDE által javasolt kiegészítőket használja.** A nem megfelelő kiegészítők áramütést vagy tüzet okozhatnak.

### **Tisztítás, karbantartás és tárolás**

- Kapcsolja le a hajtást és vegye ki az akkumulátort. Várja meg, hogy a mozgó alkatrészek teljesen leálljanak és hagyja lehűlni a készüléket, ha a készülék beállítás, karbantartás, javítás, tárolás vagy tartozékcsere céljából lett leállítva.
- Biztonsági okokból cserélje ki a kopott vagy sérült alkatrészeket. Kizárólag eredeti alkatrészeket és tartozékokat használjon. Más alkatrészek használata a garanciális igények azonnali elvesztéséhez vezet.
- Rendszeresen ellenőrizze a gépet és végezzen rajta kar-

bantartást. A gépet csak szerződéses műhelyben javíttassa.

- Tárolja a készüléket gyermekektől elzárva.

### **Maradvány-kockázatok**

Akkor is mindig maradnak maradvány-kockázatok, ha az elektromos kéziszerszámot az előírtaknak megfelelően használja. A következő veszélyek léphetnek fel a jelen elektromos kéziszerszám felépítéséből és kivitelezéséből adódóan:

- Szemkárosodás, ha nem visel megfelelő védőszemüveget.
- Halláskárosodás, ha nem visel megfelelő hallásvédőt.
- A kéz és kar rezgéséből adódó egészségkárosodás, amennyiben a készüléket hosszabb ideig vagy nem megfelelően használja vagy a készülék nincs megfelelően karbantartva.
- Vágási sérülések

**▲ FIGYELMEZTETÉS!** A készülék működése közben keletkező elektromágneses mező által okozott veszély. A mező adott esetben hátrányosan befolyásolhatja az aktív és passzív orvostechnikai implantátumokat. A súlyos vagy halálos sérülések kockázatának csökkentése érdekében

azt javasoljuk az orvostechnikai implantátummal élő személyeknek, hogy a készülék használata előtt kérjék orvosuk vagy az orvosi implantátum gyártójának tanácsát.

## Előkészítés

**▲ FIGYELMEZTETÉS!** Sérülésveszély véletlenül beinduló készülék révén. Csak akkor helyezze be az akkumulátort a készülékbe, ha a készülék teljesen elő van készítve a használatra.

## Kezelőelemek

A készülék első használata előtt ismerje meg a kezelőelemeket.

- **kapcsolózár (3)**
  - Lezárja a be-/kikapcsoló gombot véletlen működtetés ellen.
  - Feloldás: nyomja meg
- **be-/kikapcsoló (2)**
  - Bekapcsolás: nyomja meg
  - Kikapcsolás: engedje el
- **markolatcsavar (C.1 ábra)**  
A markolatcsavar (25) kireteszeli/reteszeli a segédfogantyú (6) szögállítóját.
- **csavarhüvely (C.2 ábra)**  
A csavarhüvely (9) kireteszeli/reteszeli a teleszkópcső hosszúság-állítóját (10).
- **retesz, motorfej (C.3 ábra)**  
A retesz (8) kireteszeli/reteszeli a motorfej pozíció-állítóját (11).
- **reteszelő gomb, dőlésszög (C.4 ábra)**  
A reteszelő gomb (12) kireteszeli/reteszeli a teleszkópcső szögállítóját (10).

## Összeszerelés

**▲ FIGYELMEZTETÉS!** Sérülésveszély véletlenül beinduló készülék révén. Csak akkor helyezze be az akkumulátort a készülékbe, ha a készülék teljesen elő van készítve a használatra.

### Távtartó orsó és védőburkolat felszerelése

#### Eljárás (A ábra)

1. Dugja át a távtartó orsót (16) a motorfejen (11) lévő nyílásokon ütközésig. A távtartó orsó (16) felfelé mutat.
2. Helyezze a védőburkolatot (13) a motorfejre (11).
3. Csavarozza fel a védőburkolatot a négy csavarral (23).

### Segédfogantyú felszerelése

#### Eljárás (B ábra)

1. Csavarja ki és távolítsa el a segédfogantyú (6) előre felszerelt markolatcsavarját (25).
2. Tolja a segédfogantyút (6) a befogó (24) fölé. A pótdamilorsó-befogó (5) felfelé mutat.
3. Dugja át a markolatcsavart (25) a segédfogantyú befogójának (24) átmenő furatán.
4. Rögzítse a segédfogantyút (6) a markolatcsavarral (25).

## Beállítások a készüléken

### Segédfogantyú beállítása

A segédfogantyú (6) különböző pozíciókba állítható. Állítsa be a segédfogantyút úgy, hogy az orsóház (14) a munkahelyzetben kissé előre dőljön (lásd *Fűvágás*, L. 167).

#### Eljárás (C.1 ábra)

1. Csavarja ki a markolatcsavart (25).
2. Állítsa a segédfogantyút (6) a kívánt pozícióba. Az integrált reteszelő fokok

megakadályozzák a markolat véletlen elállítását.

3. Húzza meg a markolatcsavart (25).

### Magasság beállítása a teleszkópcsövön

A teleszkópcső (10) lehetővé teszi a készülék egyéni méretre történő beállítását.

### Eljárás (C.2 ábra)

1. Csavarja ki a csavarhüvelyt (9).
2. Állítsa be a teleszkópcsövet (10) a kívánt hosszúságra.
3. Csavarja be a csavarhüvelyt (9).

### Motorfej pozíciójának beállítása

#### ▲ FIGYELMEZTETÉS! Sérülésveszély!

A védőburkolat nem lehet a felhasználótól elfordítva. Hagyja a motorfej (11) pozícióját 0° pozícióban, ha a készüléket fűkaszaként a vágási szög pozíciókban 1 - 4 használja.

A motorfej (11) pozíciója 180° fokkal elforgatható.

### Eljárás (C.3 ábra)

1. Nyomja meg a reteszt (8) a reteszelés kioldásához.
2. Forgassa el a markolatrészt (7), hogy a motorfej a kívánt pozícióban legyen. A retesznek (8) vissza kell kattannia mielőtt a készüléket biztonságosan használni tudja.

### Vágásszög beállítása

A módosított vágásszöggel a nehezen elérhető helyeken, pl. padok és párkányok alatt is rövidre tudja vágni a fűvet.

### Eljárás (C.4 ábra)

1. Nyomja meg a reteszelő gombot (12) a dőlésszög módosításához.
2. Döntse meg a teleszkópcsövet (10), amíg eléri a kívánt pozíciót.

Az alábbi 5 beállítás lehetséges:

Helyzet	dőlésszög
1	15°
2	30°
3	45°
4	60°
5	75°

### Működés fűkaszaként (C.3/C.4 ábra)

- Vágási szög pozíció 1 - 4
- Motorfej pozíciójának beállítása 0°

### Működés fűszegély-kaszaként (C.3/C.4 ábra)

- Vágási szög pozíció 5
- Motorfej pozíciója 180°

### Távtartó kengyel beállítása

A távtartó kengyel (növényvédelem) (17) távol tartja a vágószerkezettől azokat a növényeket és törzseket, amelyeket nem szeretne levágni.

### Eljárás (C.5 ábra)

1. Hajtsa le a távtartó kengyelt (17).
2. Hajtsa fel a távtartó kengyelt (17) (parkoló pozíció), ha nincs rá szükség.

### Vágódamil meghosszabbítása

A készülék egy teljesen automatikus damil-beállítással van felszerelve. A damil minden bekapcsoláskor automatikusan meghosszabbodik. A damilhosszabbító automatika megfelelő működéséhez a damilorsónak (15) teljesen le kell állnia, mielőtt a készüléket újra bekapcsolja. Ha a damilok kezdetben hosszabbak, mint a vágási kör, akkor a damilvágó (30) automatikusan a megfelelő hosszúságúra vágja azokat /azt.

### Eljárás (D ábra)

1. Rendszeresen ellenőrizze a nejlon damilok épségét, és hogy a vágódamil a damilvágó által meghatározott hosszúsággal rendelkezik-e.

- Ha nem látható a damil vége:** cserélje ki a damilorsót (lásd *Karbantartás, L. 168*).
- Damilhosszúság manuális beállítás:**  
Vegye ki az akkumulátort (19) a készülékből!  
Húzza meg kicsit a damilvéget és nyomja meg - adott esetben többször - a reteszelő gombot (29), amíg a damilvég kissé túlnyúlik a damilvágón (30).

## Akkumulátor töltöttségi szintjének ellenőrzése

LED-ek	jelentés
piros, narancssárga, zöld	akkumulátor feltöltve
piros, narancssárga	akkumulátor részben fel van töltve
piros	az akkumulátor töltése szükséges

- Nyomja meg a gombot (21) a töltésszint-kijelző (22) mellett az akkumulátoron (19).  
A töltésszint-kijelző LED-jei jelzik az akkumulátor töltöttségi szintjét.
- Töltse fel az akkumulátort (19), ha a töltésszint-kijelzőnek (22) már csak a piros LED-je világít.

## Akkumulátor feltöltése

Lásd a töltő használati útmutatóját is.

### Utasítások

- Töltés előtt hagyja lehűlni a felmelegedett akkumulátort.
- Ne hagyja az akkumulátort hosszú ideig a tűző napon és ne tegye fűtőtestre (max. 50 °C).

### Akkumulátor feltöltése

- Vegye ki az akkumulátort (19) a készülékből.

- Csúsztassa az akkumulátort (19) az akkumulátor-töltő (18) töltőnyílásába.
- Csatlakoztassa az akkumulátor-töltőt (18) egy csatlakozójához.
- Feltöltést követően válassza le az akkumulátor-töltőt (18) a hálózatról.
- Húzza ki az akkumulátort (19) az akkumulátor-töltőből (18).

## Kontrolne LED diode na uređaju za punjenje (18):

zöld	piros	jelentés
világít	—	<ul style="list-style-type: none"> <li>Az akkumulátor teljesen fel van töltve</li> <li>készen áll (nincs akkumulátor behelyezve)</li> </ul>
—	világít	Akkumulátor töltődik
—	villog	Az akkumulátor túlmelegedett
villog	villog	Az akkumulátor meghibásodott

## Üzemeltetés

### A készülékkel történő munkavégzés

#### ▲ FIGYELMEZTETÉS! Sérülésveszély!

Vegye figyelembe az alábbi utasításokat.

- Ne nyírjon nedves vagy vizes fűvet.
- A készülék indítása előtt győződjön meg arról, hogy a vágószerszám nem ér kövekhez, törmelékhez vagy egyéb idegen tárgyakhoz.
- Kapcsolja be a készüléket, mielőtt a nyírni kívánt fűhöz közelít.
- Kerülje a készülék túlzott igénybevétele a munka során.
- Ne érjen hozzá kemény tárgyakhoz (kövek, falak, léckerítés, stb.). A damilorsó nejlondamilja gyorsan elhasználódna.

- Ne használja a készüléket rossz időjárás, különösen villámlás esetén!
- A be-/kikapcsolót nem szabad reteszelni. A kapcsoló elengedése után ki kell kapcsolnia a motort.

## Fűvágás

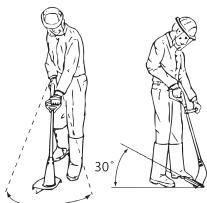

1. A fűnyírás a készülék jobbra és balra történő lengetésével történik.
2. Vágjon lassan és vágás közben tartsa a készüléket kb. 30°-kal előre döntve.
3. A hosszú fűvet fentről lefelé haladva rétegesen vágja le.

## Fűszegély-kasza

A gypszelek nyírásához vezesse a készüléket lassan a gypszelek mentén.

### Beállítások (C.3/C.4/C.5 ábra)

- Motorfej pozíció: 180°
- Vágási szög pozíció: 5
- Távtartó kengyel parkoló pozícióban

**Ügyeljen arra, hogy a védőburkolat (13) védje Önt a vágószerszámtól a munkavégzés során.**

## Akkumulátor behelyezése és kivétele

**▲ FIGYELMEZTETÉS!** Sérülésveszély véletlenül beinduló készülék révén. Csak akkor helyezze be az akkumulátort a készülékbe, ha a készülék teljesen elő van készítve a használatra.

**MEGJEGYZÉS!** Anyagi kár veszélye! A helytelen akkumulátor kárt tehet a készülékben és az akkumulátorban.

## Akkumulátor behelyezése

1. Csúsztassa be az akkumulátort (19) a vezetősin mentén az akkumulátor-tartóba (4).

Az akkumulátor hallhatóan rögzül.

## Akkumulátort kivétele

1. Nyomja meg és tartsa lenyomva az akkumulátor-kireteszelőt (20) az akkumulátoron (19).
2. Húzza ki az akkumulátort az akkumulátor-tartóból (4).

## Be- és kikapcsolás

**▲ FIGYELMEZTETÉS!** Sérülésveszély a készülék véletlen folyamatos működtetése révén. Az akkumulátor készülékbe történő behelyezése előtt ellenőrizze, hogy a be-/kikapcsoló (2) megfelelően működik és visszamegy a KI állásba, ha elengedi.

**▲ VIGYÁZAT!** Ügyeljen a stabil álló helyzetre és tartsa erősen két kézzel a készüléket, megfelelő távolságra saját testétől. Ügyeljen arra a készülék bekapcsolása előtt, hogy a készülék semmilyen tárgyhöz ne érjen hozzá.

**▲ FIGYELMEZTETÉS!** A vágószerszám tovább forgása okozta sérülésveszély. Hagyja, hogy a vágószerszám teljesen leálljon. Tartsa távol a kezét és a lábát!

## Bekapcsolás

1. Helyezze be az akkumulátort (19) a készülékbe.
2. Nyomja meg a kapcsolózárt (3).
3. Nyomja meg és tartsa lenyomva a be-/kikapcsolót (2).
4. Engedje el a kapcsolózárt (3).

## Kikapcsolás

1. Engedje el a be-/kikapcsolót (2).
2. Vegye ki az akkumulátort (19) a készülékből, ha felügyelet nélkül hagyja a készüléket vagy befejezte a munkát.

## Szállítás

A készülék szállítására vonatkozó utasítások:

- Kapcsolja ki a készüléket és távolítsa el az akkumulátort (19). Győződjön meg arról, hogy minden mozgó alkatrész teljesen leállt.
- Mindig két kézzel vigye a készüléket úgy, hogy egyik keze a markolaton (1), a másik keze pedig a segédfogantyún (6) legyen.

## Tisztítás, karbantartás és tárolás

**▲ FIGYELMEZTETÉS!** Sérülésveszély véletlenül beinduló készülék révén. Vigyázzon magára a karbantartási és tisztítási munkák során. Kapcsolja ki a készüléket és vegye ki az akkumulátort (19).

A jelen használati útmutatóban nem szereplő javítási és karbantartási munkákat szervizközpontunkkal végeztesse el. Csak eredeti alkatrészeket használjon.

### Tisztítás

**▲ FIGYELMEZTETÉS!** Áramütés! Soha ne fröcskölje le a készüléket vízzel.

**MEGJEGYZÉS!** Anyagi kár veszélye. Vegyi anyagok kárt tehetnek a készülék műanyag részeiben. Ne használjon tisztító-, ill. oldószereket.

- Tartsa tisztán a készülék szellőzőnyílásait, motorházát és markolatait. Ehhez használjon nedves törlőkendőt vagy kefért.

**▲ FIGYELMEZTETÉS!** Veszélyes mozgó alkatrészek okozta sérülésveszély! Ügyeljen a damilvágóra. A damilvágó súlyos vágott sérüléseket okozhat.

- Minden vágási művelet után tisztítsa le a fűvet és a földet a védőburkolatról és a vágószerszámról.

## Karbantartás

### Damilorsó csere (D ábra)

A damilorsó (15) helyes tekerési iránya az orsóházban (14) és a damilorsón van felüntetve. Az orsófedélen (26) lévő nyílak a motor forgásirányát jelölik.

### Eljárás

1. Vegye ki az akkumulátort (19) a készülékből.
2. Nyissa ki az orsóházat (14); ehhez nyomja meg egyszerre az orsóházon lévő két kireteszelőt (27).
3. Távolítsa el az orsófedelet (26) és vegye ki a régi damilorsót (15).
4. Nyomja ki az új damilorsó damilvégeit a damilorsó hornyából (31).
5. Helyezze be az új damilorsót (15) az orsóházba (14). A behelyezés után a damilorsó azon oldalának kell láthatónak lennie, amelyen a menetirány nyílakkal van jelölve.
6. Dugja át a két damilvéget a szemben lévő damilkivezető lyukakon (28).
7. Helyezze vissza az orsófedelet (26) az orsóházra (14). Ügyeljen arra, hogy a fedélen lévő kireteszelők (27) pontosan illeszkedjenek az orsóházon lévő vágatokba. Ezek érezhetően bekattannak.
8. Húzza meg a damilvégeket és nyomja meg többször a reteszelő gombot (29), amíg a damilvég kb. 1 cm-rel túlnyúlik/túlnyúlnak a damilvágón (30).
9. Ellenőrizze a damilvágót.

Semmiképpen ne használja a készüléket damilvágó nélkül vagy hibás damilvágóval. Ha sérült a damilvágó, forduljon a szervizközpontozhoz.

### Pótdamil feltekerése

1. Fűzze át a pótdamil egyik damilvégét nyíláson (32) a damilorsón (15).



2. Tekerje a damilt a damilorsó tekerési irányába. Ügyeljen a damilorsó (15) tetején lévő nyilakra.

## Tárolás

Tárolja a készüléket mindig:

- tisztán
- szárazon
- portól védve
- gyermekektől elzárva

Az akkumulátor és a készülék tárolási hőmérséklete 0 °C és 45 °C között van. A tárolás során kerülje a túlzott hideget vagy meleget, hogy az akkumulátor ne vesztítsen a teljesítményéből.

Hosszabb tárolás (pl. téliesítés) előtt vegye ki az akkumulátort a készülékből (vegye figyelembe az akkumulátor és a töltőkészülék külön használati útmutatóját).

Ne a védőburkolatára helyezze le a készüléket. Legjobb, ha a felső markolatánál fogva felakasztja úgy, hogy a védőburkolat ne érjen más tárgyakhoz. Fennáll annak a veszélye, hogy a védőburkolat deformálódik, és ezáltal megváltoznak a méretek és a biztonsági tulajdonságok.

## Ártalmatlanítás/ Környezetvédelem

Vegye ki az akkumulátort a készülékből és juttassa el a készüléket, az akkumulátort, a

tartozékokat és a csomagolást környezetbarát újrahasznosításra.



Az elektromos készülékek nem tartoznak a háztartási hulladékkba.

Az áthúzott kerek kuka szimbóluma azt jelenti, hogy ezt a terméket élettartama végén nem szabad szelektálatlan települési hulladékként ártalmatlanítani.

### **Az elektromos és elektronikus berendezések hulladékairól szóló 2012/19/EU irányelv:**

A fogyasztókat jogszabály kötelezi arra, hogy az elektromos és elektronikus berendezéseket élettartamuk végén eljuttassák környezetbarát újrahasznosításra. Ilyen módon környezetbarát és erőforrás-kímélő újrahasznosítás biztosítható. A nemzeti jogba való átültetéstől függően a következő lehetőségek állnak rendelkezésre:

- visszaadás egy értékesítő helyen,
- leadás egy hivatalos gyűjtőhelyen,
- visszaküldés a gyártónak/forgalmazónak.

Ez nem érinti a hulladékká vált készülékek tartozékait és elektromos alkatrészek nélküli segédeszközeit.

## Hibakeresés

A következő táblázat segít Önnek a hibaelhárításban:

Probléma	Lehetséges ok	Hibaelhárítás
A készülék nem indul	Akkumulátor (19) lemerült	Töltse fel az akkumulátort (lásd az akkumulátor és a töltő külön használati útmutatóját)
	Akkumulátor (19) nincs behelyezve	<i>Akkumulátor behelyezése, L. 167</i>
	Be-/kikapcsoló (2) meghibásodott A motor meghibásodott	Forduljon a szervizközpont-hoz.
A készülék szakaszosan működik	Belső érintkezési hiba	Forduljon a szervizközpont-hoz.
	Be-/kikapcsoló (2) meghibásodott	
Erős rezgés, erős zajok	A vágóberendezés szennyezett	Tisztítsa meg a vágóberendezést (lásd <i>Tisztítás, karbantartás és tárolás, L. 168</i> )
	A motor meghibásodott	Forduljon a szervizközpont-hoz.
Rossz vágási eredmény	A damilorsón (15) nincs elegendő vágódamil	<i>Vágódamil meghosszabbítása, L. 165</i> <i>Damilorsó csere (D ábra), L. 168</i>
	A vágódamil nincs kivezetve az orsóházból (14)	Vegye le az orsófedelelet (26) az orsóházból és fűzze át a vágódamilt a damilkivezető lyukakon (28) kifelé, majd zárja vissza az orsófedelelet
	A vágóberendezés szennyezett	Tisztítsa meg a vágóberendezést (lásd <i>Tisztítás, karbantartás és tárolás, L. 168</i> )
	Alacsony akkumulátor-teljesítmény	Töltse fel az akkumulátort (lásd az akkumulátor és a töltő külön használati útmutatóját)

## Pótalkatrészek és tartozékok

**Pótalkatrészek és tartozékok az alábbi oldalon állnak rendelkezésre [www.grizzlytools.shop](http://www.grizzlytools.shop).** Ha probléma merül fel a rendelés során, vegye fel velünk a kapcsolatot internetes boltunkon keresztül. További kérdések esetén forduljon az alábbi helyre: , L.

Poz. sz.	Név	Rendelési sz.
6	pótmarkolat	91099416
13+30	védőburkolat+damilvágó	91099417
15	damilorsó	13600210

# Az eredeti EK -megfelelőségi nyilatkozat fordítása

Termék: **Akkus fűszegélynyíró**

Modell: **PRTA 20-Li C3**

Sorozatszám: 000001 - 265000

A fent ismertetett nyilatkozat tárgya megfelel a vonatkozó uniós harmonizációs jogszabályoknak:

**2006/42/EC • 2014/30/EU • 2000/14/EC & 2005/88/EC •  
2011/65/EU & (EU) 2015/863  
Termék akkumulátorral Smart PAPS 204 A1/  
Smart PAPS 208 A1: 2014/53/ EU**

E nyilatkozat fent leírt tárgya összhangban van az egyes veszélyes anyagok elektromos és elektronikus berendezésekben való alkalmazásának korlátozásáról szóló, 2011. június 8-i 2011/65/EU európai parlamenti és tanácsi irányelvvel.

A megfelelés biztosítása érdekében a következő harmonizált szabványokat és nemzeti szabványokat és előírásokat alkalmazták:

**EN 60335-1:2012/A15:2021 • EN 50636-2-91:2014  
EN IEC 55014-1:2021 • EN IEC 55014-2:2021  
EN IEC 63000:2018**

**Termék akkumulátorral Smart PAPS 204 A1/Smart PAPS 208 A1:  
EN 301 489-1 V2.2.3:2019 • EN 301 489-17 V3.2.4:2020  
EN 300 328 V2.2.2:2019 • EN 50663:2017**

A 2000/14/EC zajkibocsátási irányelvvel összhangban a következőket erősítik meg:

Hangerőszint ( $L_{WA}$ )

- mért: 90,5 dB

- garantált: 92 dB

A 2000/14/EC, VI. melléklet szerinti megfelelésértékelési eljárást követte.

Bejelentett szerv: TÜV SÜD Industrie Service GmbH, Westendstrasse 199, 80686 München, NB 0036

E megfeleléségi nyilatkozat a gyártó kizárólagos felelősségére kerül kibocsátásra:



Grizzly Tools GmbH & Co. KG  
Stockstädter Str. 20  
63762 Großostheim  
NÉMETORSZÁG  
06.02.2024

Christian Frank  
Meghatalmazott képviselő a dokumentációhoz

# JÓTÁLLÁSI TÁJÉKOZTATÓ

A termék megnevezése:	<b>Akkus fűszegélynyíró</b>
A termék típusa:	<b>PRTA 20-Li C3</b>
Gyártási szám:	<b>446015_2307</b>

A gyártó cégneve, címe, e-mail címe: <b>Grizzly Tools GmbH &amp; Co. KG</b> Stockstädter Straße 20 63762 Großostheim Germany E-Mail: service@grizzlytools.de	Szerviz neve, címe, telefonszáma: Szerviz Magyarország Tel.: 06800 21225 E-Mail: grizzly@lidl.hu W+T Környezetvédelmi és Szolgáltató Kft. Dunapart also 138 2318 Szigetszentmárton Tel.: 0624 456 672
Az importáló/ forgalmazó neve és címe: Lidl Magyarország Kereskedelmi Bt., H-1037 Budapest, Rádl árok 6.	

1. A jótállási idő a Magyarország területén, Lidl Magyarország Kereskedelmi Bt. üzle-tében történt vásárlás napjától számított 3 év, amely jogvesztő. A jótállási idő a fogyasztó részére történő átadással, vagy ha az üzembe helyezést a forgalmazó, vagy annak megbízottja végzi, az üzembe helyezés napjával kezdődik.
2. A jótállási igény a jótállási jeggyel és/vagy a vásárlást igazoló blokkal érvényesíthető. A jótállási jegy szabálytalan kiállítása, vagy átadásának elmaradása nem érinti a jótállási köte-lezettség-vállalás érvényességét. Kérjük, hogy a vásárlás tényének és időpontjának bizonyítá-sára őrizze meg a pénztári fizetésnél kapott jótállási jegyet és a vásárlást igazoló blokkot.
3. A vásárlástól számított három munkanapon belül érvényesített csereigény esetén a forgalma-zó köteles a terméket kicserélni, feltéve ha a hiba a rendeltetészerű használatot akadályozza. A jótállási jogokat a termék tulajdonosaként a fogyasztó érvényesítheti az áruházakban, valamint a jótállási tájékoztatóban feltüntetett szervizekben. (A magyar Polgári Törvénykönyv alapján fogyasztónak minősül a szakmája, önálló foglalkozása vagy üzleti tevékenysége körén kívül eljáró természetes személy.)  
A jótállás ideje alatt a fogyasztó hibás teljesítés esetén kérheti a termék kijavítását, kicserélé-sét, vagy ha a termék nem javítható vagy cserélhető, vagy az a forgalmazónak aránytalan többletköltséggel járna, illetve a fogyasztó kijavításhoz, kicseréléshez fűződő érdeke alapos ok miatt megszűnt, árszállítást kérhet, vagy elállhat a szerződéstől és visszakérheti a vételár-t. A kijavítás során a termékbe csak új alkatrész kerülhet beépítésre.

4. A fogyasztó a hiba felfedezése után a lehető legrövidebb időn belül köteles a hibát bejelenteni és a terméket a jótállási jogok érvényesítése céljából átadni. A hiba felfedezésétől számított két hónapon belül bejelentett jótállási igényt időben közöltnek kell tekinteni. A közlés elmaradásából eredő kárért a fogyasztó felelős. A jótállási igény érvényesíthetőségének határideje a termék, vagy fődarabjának kicserélése esetén a csere napján újraindul.
5. A rögzített bekötésű, illetve a 10 kg-nál súlyosabb, vagy tömegközlekedési eszközön nem szállítható terméket az üzemeltetés helyén kell megjavítani. Abban az esetben, ha a javítás a helyszínen nem végezhető el, a termék ki- és visszaszereléséről, valamint szállításáról a forgalmazónak kell gondoskodnia.
6. A jótállás nem áll fenn, ha a hiba a nem rendeltetésszerű használatból, átalakításból, helytelen tárolásból, vagy a használati utasítástól eltérő kezelésből, vagy bármely a vásárlást követő behatásból fakad, vagy elemi kár okozta, és azt a forgalmazó, vagy a szerviz bizonyítja. A jótállás nem vonatkozik a mozgó kopó alkatrészek (világítótestek, gumibroncok stb.) rendeltetésszerű elhasználódására. A szerviz és a forgalmazó a kijavítás során nem felel a terméken a fogyasztó vagy harmadik személyek által tárolt adatokért vagy beállításokért.
7. Fogyasztói jogvita esetén a fogyasztó a megyei (fővárosi) kereskedelmi és iparkamarák mellett működő békéltető testület eljárását is kezdeményezheti.  
A jótállás a fogyasztó törvényből eredő szavatossági jogait és azok érvényesíthetőségét nem érinti.

Kijavítást ellenőrző szelvény:

A jótállási igény bejelentésének időpontja:	A hiba oka:
Javításra átvétel időpontja:	A hiba javításának módja:
A fogyasztó részére történő visszaadás időpontja:	
A szerviz bélyegzője, kelt és aláírás:	

Kicserélést ellenőrző szelvény:

A jótállási igény bejelentésének időpontja:
Kicserélés időpontja:
A cserélő bolt bélyegzője, kelt és aláírás:

## Spis treści

### Wprowadzenie..... 175

Użytkowanie zgodne z przeznaczeniem.....	175
Zakres dostawy/akcesoria.....	176
Zestawienie elementów urządzenia.....	176
Opis działania.....	177
Dane techniczne.....	177

### Wskazówki dotyczące bezpieczeństwa..... 179

Znaczenie wskazówek dotyczących bezpieczeństwa.....	179
Piktogramy i symbole.....	180
Bezpieczna eksploatacja podkaszarek do trawy.....	181
Ryzyko resztkowe.....	183

### Przygotowanie..... 184

Elementy obsługi.....	184
Montaż.....	184
Ustawienia urządzenia.....	185
Sprawdzanie stanu naładowania akumulatora.....	186
Ładowanie akumulatora.....	186

### Eksploatacja..... 187

Praca z urządzeniem.....	187
Koszenie trawy.....	187
Przycinanie krawędzi trawnika.....	187
Wkładanie i wyciąganie akumulatora.....	188
Włączanie i wyłączanie.....	188

### Transport..... 188

### Czyszczenie, konserwacja i przechowywanie..... 188

Czyszczenie.....	189
Konserwacja.....	189
Przechowywanie.....	189

### Utylizacja /ochrona środowiska..... 190

### Rozwiązywanie problemów... 191

### Serwis..... 192

Gwarancja.....	192
Serwis naprawczy.....	193
Service-Center.....	193
Importer.....	193

### Części zamienne i akcesoria.... 193

### Tłumaczenie oryginalnej deklaracji zgodności WE..... 194

### Widok rozłożony..... 215

## Wprowadzenie

Serdecznie gratulujemy zakupu nowej akumulatorowej podkaszarki do trawników (w dalszej części dokumentu określonego jako elektronarzędzie).

Zdecydowali się Państwo na zakup urządzenia wysokiej jakości. Urządzenie zostało poddane kontroli jakości w trakcie produkcji oraz kontroli końcowej. Dzięki temu gwarantujemy sprawność Państwa urządzenia.



Instrukcja obsługi jest integralną częścią urządzenia. Zawiera ona ważne wskazówki dotyczące bezpieczeństwa, użytkowania i utylizacji. Należy uważnie przeczytać instrukcję obsługi. Należy zapoznać się z elementami obsługowymi i zasadami prawidłowego użytkowania urządzenia. Z urządzenia należy korzystać tylko zgodnie z opisem i w podanych zakresach użytkowania. Instrukcję obsługi należy dobrze przechowywać, a przekazując urządzenie innym osobom należy dołączyć całą dokumentację.

### Użytkowanie zgodne z przeznaczeniem

Urządzenie jest przeznaczone wyłącznie do następujących celów:

- Przycinanie trawy w ogrodach i wzdłuż krawędzi grządek.

Nie używać urządzenia do ścinania żywoptotów i krzewów.

Używanie urządzenia w czasie deszczu lub w wilgotnym otoczeniu jest zabronione.

Urządzenie jest przeznaczone do użytku przez osoby dorosłe. Młodzież powyżej 16 roku życia może używać urządzenia tylko pod nadzorem.

Każdy inny rodzaj zastosowania, który nie został wyraźnie dopuszczony w niniejszej instrukcji obsługi, może stanowić źródło poważnych niebezpieczeństw dla użytkownika oraz prowadzić do uszkodzeń urządzenia. Operator lub użytkownik jest odpowiedzialny za wypadki lub szkody innych osób lub ich własności. Urządzenie jest przeznaczone do użytku prywatnego. Urządzenie nie zostało zaprojektowane do ciągłego użytku komercyjnego. Użytkowanie urządzenia do celów komercyjnych powoduje utratę gwarancji. Producent nie odpowiada za szkody spowodowane użyciem urządzenia w sposób niezgodny z przeznaczeniem lub jego nieprawidłową obsługą.

Urządzenie jest częścią serii

**X 20 V TEAM** i może być zasilane za pomocą akumulatorów serii **X 20 V TEAM**. Akumulatory serii **X 20 V TEAM** można ładować tylko za pomocą ładowarek z serii **X 20 V TEAM**.

## Zakres dostawy/akcesoria

Rozpakować urządzenie i sprawdzić zakres dostawy.

Materiały opakowaniowe należy usuwać zgodnie z przepisami.

- Akumulatorowa podkaszarka do trawy
- Osłona ochronna
- Dodatkowy uchwyt
- 2× Szpula z żyłką (1× wstępnie zmontowany)

- Krążek dystansowy
- 4× Śruba
- Tłumaczenie instrukcji oryginalnej

**Akumulator i ładowarka nie są zawarte w zakresie dostawy.**

## Zestawienie elementów urządzenia

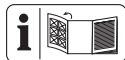

Ilustracje znajdują się na przedniej i tylnej rozkładanej stronie.

- 1 Rękojeść
- 2 Włacznik/wyłącznik
- 3 Blokada załączania
- 4 Uchwyt akumulatora
- 5 Uchwyt zapasowej szpuli z żyłką
- 6 Dodatkowy uchwyt
- 7 Uchwyt
- 8 Element blokujący (Głowica silnika)
- 9 Tuleja śrubowa
- 10 Rura teleskopowa
- 11 Głowica silnika
- 12 Przycisk blokady (Kąt nachylenia)
- 13 Osłona ochronna
- 14 Osłona szpuli
- 15 Szpula z żyłką
- 16 Krążek dystansowy
- 17 pałąk dystansowy (zabezpieczenie roślin)
- 18 Ładowarka akumulatora
- 19 Akumulator
- 20 Element odblokowujący akumulator
- 21 Przycisk (Wskaźnik poziomu naładowania)
- 22 Wskaźnik poziomu naładowania

**rys. A**

- 23 Śruba (Osłona ochronna)

**rys. B**



- 24 Mocowanie dodatkowego uchwyty  
25 Śruba bakielitowa

### rys. D

- 26 Pokrywa szpuli  
27 Odblokowanie (Pokrywa szpuli)  
28 Oczko wylotu żyłki  
29 Przycisk blokady (Osłona szpuli)  
30 Obcinacz żyłki  
31 Szczelina (Szpuła z żyłką)  
32 Otwór (Szpuła z żyłką)

## Opis działania

Akumulatorowa podkaszarka do trawników jest wyposażona mechanizm tnący w postaci systemu z podwójną żyłką.

Dodatkowo urządzenie jest wyposażone w następujące elementy:

- regulowana aluminiowa rura teleskopowa
- wychylno-obrotowa głowica silnika
- regulowany dodatkowy uchwyt
- osłona ochronna z elementem odcinającym żyłkę
- patk dystansowy (zabezpieczenie roślin)

Funkcje elementów obsługowych podano w poniższych opisach.

## Dane techniczne

### Akumulatorowa podkaszarka do trawy .....PRTA 20-Li C3

Napięcie obliczeniowe  $U$   
..... 20 V = (Napięcie stałe)

Ciężar z akumulatorem (20 V, 4,0 Ah)  
.....  $\approx 2,6$  kg

Prędkość obrotowa biegu jałowego  $n_0$   
..... 8500 min<sup>-1</sup>

Stopień ochrony .....IPX0

Promień koszenia ..... $\varnothing$  250 mm

Szpuła z żyłką

- Grubość żyłki .....  $\varnothing$  1,4 mm

- Długości żyłki ..... 2×5 m  
Poziom ciśnienia akustycznego ( $L_{pA}$ )  
..... 75,7 dB;  $K_{pA}=3$  dB  
Poziom mocy akustycznej ( $L_{WA}$ )  
- zmierzony ..... 90,5 dB;  $K_{WA}=1,91$  dB  
- gwarantowany ..... 92 dB  
Wibracje ( $a_{rh}$ )  
- Rękojeść ..... 1,34 m/s<sup>2</sup>;  $K=1,5$  m/s<sup>2</sup>  
- Dodatkowy uchwyt  
..... 1,22 m/s<sup>2</sup>;  $K=1,5$  m/s<sup>2</sup>  
Akumulator ..... Li-Ion  
Temperatura .....  $\leq 50$  °C  
- ładowanie ..... 4 - 40 °C  
- Eksploatacja ..... -20 - 50 °C  
- Przechowywanie ..... 0 - 45 °C  
Akumulator PARKSIDE Performance Smart  
Smart PAPS 204 A1/Smart PAPS 208 A1  
- pasmo częstotliwości  
..... 2400-2483,5 MHz  
- moc nadawania .....  $\leq 20$  dBm

Wartości emisji hałasu i wibracji zostały ustalone zgodnie z normami i przepisami, wyszczególnionymi w deklaracji zgodności.

Podana łączna wartość drgań i wartość emisji hałasu zostały zmierzone zgodnie z unormowaną metodą pomiarów i mogą zostać wykorzystane do porównania tego elektronarzędzia z innym. Podana łączna wartości drgań i wartość emisji hałasu mogą zostać wykorzystane także do wstępnej oceny narażenia.

**▲ OSTRZEŻENIE!** Wartości emisji drgań i hałasu mogą różnić się w trakcie rzeczywistego użytkowania elektronarzędzia od wartości podanej, w zależności od sposobu eksploatacji elektronarzędzia. Należy próbować maksymalnie ograniczać narażenie na wibracje. Przykładowym sposobem zmniejszenia narażenia na wibracje jest ograniczenie czasu pracy. Należy przy tym uwzględnić wszyst-

kie elementy cyklu eksploatacji (na przykład czas, w którym elektronarzędzie jest wyłączone, oraz czas, w których jest ono wprawdzie włączone, ale pracuje bez obciążenia).

### Czas ładowania

Urządzenie jest częścią serii

**X 20 V TEAM** i może być zasilane za pomocą akumulatorów serii **X 20 V TEAM**. Akumulatory serii **X 20 V TEAM** można ładować tylko za pomocą ładowarek z serii **X 20 V TEAM**.

Zalecamy użytkowanie urządzenia wyłącznie z następującymi akumu-

latorami: PAP 20 B1, PAP 20 B3, Smart PAPS 204 A1, Smart PAPS 208 A1  
Zalecamy ładowanie akumulatorów za pomocą następujących ładowarek: PLG 20 A3, PLG 20 A4, PLG 20 C1, PLG 20 C2, PLG 20 C3, PDSL G 20 A1, Smart PLGS 2012 A1

Dane techniczne akumulatora i ładowarki: Patrz osobna instrukcja obsługi.

Czas ładowania zależy m.in. od takich czynników, jak temperatura otoczenia i akumulatora, a także od danego napięcia sieciowego, dlatego w określonych okolicznościach czas ten może odbiegać od podanych wartości.

Czas ładowania (min.)	PAP 20 A1 PAP 20 A2 PAP 20 B1	PAP 20 A3 PAP 20 B3 Smart PAPS 204 A1	Smart PAPS 208 A1
PLG 20 A1 PLG 20 A4 PLG 20 C1	60	120	240
PLG 20 C2	45	80	165
PLG 20 A2 PLG 20 A3 PLG 20 C3 PDSL G 20 A1 PDSL G 20 B1	35	60	120
PLG 201 A1	135	250	500
Smart PLGS 2012 A1	35	45	50

## Wskazówki dotyczące bezpieczeństwa



**UWAGA! W celu zabezpieczenia przed porażeniem prądem elektrycznym, obrażeniami i pożarem w czasie korzystania z urządzeń elektrycznych należy przestrzegać podstawowych zasad bezpieczeństwa.**

**▲ OSTRZEŻENIE!** Szkody na osobach i szkody rzeczowe wynikające z niewłaściwego postępowania z akumulatorem. Należy przestrzegać uwag dotyczących bezpieczeństwa i wskazówek w zakresie ładowania i prawidłowego użytkowania podanych w instrukcji obsługi akumulatora i ładowarki serii **X 20 V TEAM**. Szczegółowy opis procesu ładowania i dalsze informacje można znaleźć w tej oddzielnej instrukcji obsługi.

### Znaczenie wskazówek dotyczących bezpieczeństwa

#### **▲ NIEBEZPIECZEŃSTWO!**

W przypadku nieprzestrzegania niniejszej wskazówki dotyczącej

bezpieczeństwa, dojdzie do wypadku. Jego skutkiem są poważne obrażenia ciała lub zgon.

**▲ OSTRZEŻENIE!** W przypadku nieprzestrzegania niniejszej wskazówki dotyczącej bezpieczeństwa, dojdzie do wypadku. Jego skutkiem mogą być poważne obrażenia ciała lub zgon.

**▲ UWAGA!** W przypadku nieprzestrzegania niniejszej wskazówki dotyczącej bezpieczeństwa, dojdzie do wypadku. Jego skutkiem mogą być lekkie lub średnie obrażenia ciała.

**WSKAZÓWKA!** W przypadku nieprzestrzegania niniejszej wskazówki dotyczącej bezpieczeństwa, dojdzie do wypadku. Jego skutkiem może być szkoda materialna.

## Piktogramy i symbole

### Piktogramy na urządzeniu

**X20V TEAM**

Urządzenie jest częścią serii **X 20 V TEAM** i może być zasilane za pomocą akumulatorów serii **X 20 V TEAM**. Akumulatory serii **X 20 V TEAM** można ładować tylko za pomocą ładowarek z serii **X 20 V TEAM**.



Uwaga!



Przeczytać instrukcję obsługi



Urządzeń elektrycznych nie należy wyrzucać razem z odpadami komunalnymi.



Promień koszenia



Inne osoby trzymać z dala od strefy pracy urządzenia. Mogłyby doznać obrażeń ciała z powodu odrzucanych ciał obcych.



Po wyłączeniu urządzenia tnące obraca się jeszcze przez kilka sekund. Trzymać z dala dłonie i stopy.



Stosować środki ochrony słuchu/Stosować środki ochrony oczu



Używanie urządzenia w czasie deszczu lub w wilgotnym otoczeniu jest zabronione.



Przed rozpoczęciem prac konserwacyjnych należy z urządzenia wyciągnąć akumulator.



Gwarantowany poziom mocy akustycznej  $L_{WA}$  w dB.



Osoby postronne trzymać z dala od urządzenia



Niebezpieczeństwo obrażeń generowanych przez odrzucane elementy!



Podczas ustawiania pozycji roboczych należy się upewnić, że jest się chronionym przez osłonę ochronną przed ześpotem tnącym.

### Symbole w instrukcji obsługi



Uwaga!

## Bezpieczna eksploatacja podkaszarek do trawy

### Uwagi ogólne

- Należy uważnie przeczytać instrukcję obsługi. Należy zapoznać się z elementami obsługiowymi i zasadami prawidłowego użytkowania urządzenia.
- Urządzenie nie jest przeznaczone do wykorzystywania przez dzieci, osoby o ograniczonej sprawności fizycznej, czuciowej lub umysłowej lub nieposiadające wystarczającego doświadczenia i wiedzy lub też przez osoby, które nie zapoznały się z instrukcjami. Należy dopilnować, aby dzieci nie bawiły się urządzeniem. Czyszczenia i prac konserwacyjnych nie mogą wykonywać dzieci.
- Przepisy lokalne mogą określać ograniczenia dotyczące wieku użytkowników.
- Urządzenie nie może być użytkowane w miejscach położonych powyżej 2000 m.
- Zwracamy uwagę, że użytkownik ponosi sam odpowiedzialność za wypadki lub za-

grożenia dla innych osób lub ich mienia.

- Należy przestrzegać zasad ochrony przed hałasem i miejscowych przepisów prawa.
- Nigdy nie należy uruchamiać urządzenia, gdy w pobliżu znajdują się inne osoby, szczególnie dzieci, a także zwierzęta.

### Przygotowanie

- Nigdy nie używać urządzenia z uszkodzonymi lub brakującymi zabezpieczeniami lub osłonami ochronnymi.
- Przed użyciem należy zawsze przeprowadzić kontrolę urządzenia pod kątem uszkodzonych, brakujących lub nieprawidłowo założonych elementów bezpieczeństwa lub osłon.
- Przed uruchomieniem maszyny i po każdym uderzeniu należy sprawdzić ją pod kątem oznak zużycia lub uszkodzenia i zlecić wykonanie koniecznych napraw.

### Eksploatacja

- Przez cały czas użytkowania maszyny stosować środki ochrony oczu, nosić długie spodnie i stabilne obuwie.

- Zachować uważność, zwracać uwagę na to co się robi i zachować zdrowy rozsądek podczas pracy. Nie używać urządzenia w stanie zmęczenia lub pod wpływem narkotyków, alkoholu lub leków.
- Prace wykonywać jedynie w świetle dziennym lub przy dobrym oświetleniu.
- Unikać pracy urządzenia w czasie złej pogody, w szczególności w przypadku zagrożenia wyładowaniami atmosferycznymi.
- Unikać pracy urządzenia, gdy trawa jest mokra.
- Nigdy nie pracować na nadmiernie stromych zboczach.
- Ręce i stopy trzymać zawsze w bezpiecznej odległości od noży tnących, szczególnie podczas uruchamiania silnika.
- Ostrzeżenie! Przed wyjęciem akumulatora i przed całkowitym zatrzymaniem się ruchomych części nie dotykać poruszających się, niebezpiecznych części maszyny.
- Nigdy nie wymieniać niemetalowego zespołu tnącego na metalowy zespół tnący.
- Unikać nienaturalnej postawy ciała. Zadbaj o bezpieczną postawę, pozwalającą w każdej chwili na zachowanie równowagi w trakcie pracy na zboczach.
- Chodzić powoli. Nie biegać z urządzeniem w dłoni.
- Nie dopuszczać do przedstawiania się ciał obcych do otworów wentylacyjnych.
- Wyłączyć urządzenie i wyciągnąć z niego akumulator (19). Należy się upewnić, że wszystkie ruchome elementy całkowicie się zatrzymały
  - przed pozostawieniem urządzenia,
  - przed usuwaniem blokad lub niedrożności,
  - przed rozpoczęciem kontroli, czyszczenia lub wykonywania prac na urządzeniu.
  - Po kontakcie z ciałem obcym,
  - za każdym razem, gdy urządzenie zaczyna nienaturalnie wibrować.
- W przypadku, gdy urządzenie zacznie nietypowo silnie drgać, konieczna jest natychmiastowa kontrola. Wyciągnąć akumulator z urządzenia i:

- sprawdzić urządzenie pod kątem luźnych elementów i ew. je dokręcić,
- wyszukać uszkodzone elementy,
- uszkodzone części należy wymieniać. Należy się zwrócić do Centrum Serwisowego.
- **W razie wypadku lub awarii podczas pracy urządzenie należy natychmiast wyłączyć. Należy prawidłowo opatrzyć urazy lub udać się do lekarza.** W celu usunięcia usterki proszę przeczytać rozdział „Wyszukiwanie błędów” lub skontaktować się z naszym działem serwisowym.
- **Używaj wyłącznie akcesoriów zalecanych przez firmę PARKSIDE.** Nieodpowiednie akcesoria mogą spowodować porażenie prądem lub pożar.

### **Czyszczenie, konserwacja i przechowywanie**

- Wyłączyć napęd i wyciągnąć akumulator. Odczekać do zatrzymania wszystkich ruchomych elementów i pozostawić urządzenie do wystygnięcia, jeśli urządzenie ma być prze-

kazane do wykonania czynności konserwacyjnych, naprawczych lub do przechowywania albo do wymiany któregoś z elementów wyposażenia.

- Ze względów bezpieczeństwa wymień zużyte lub uszkodzone części. Używaj wyłącznie oryginalnych części zamiennych i akcesoriów. Stosowanie nieautoryzowanych części prowadzi do natychmiastowej utraty praw gwarancyjnych.
- Maszynę należy poddawać regularnym przeglądom i zabiegom konserwacyjnym. Naprawy maszyny zlecać jedynie autoryzowanym warsztatom.
- Urządzenie należy przechowywać w miejscu niedostępnym dla dzieci.

### **Ryzyko resztkowe**

Nawet przy prawidłowej obsłudze tego elektronarzędzia zawsze istnieje ryzyko resztkowe. Z uwagi na konstrukcję i wykonanie tego elektronarzędzia mogą wystąpić następujące niebezpieczeństwa:

- Uszkodzenia oczu w przypadku braku odpowiedniej ochrony oczu.

- Uszkodzenie słuchu w przypadku niestosowania odpowiednich ochronników słuchu.
- Szkody zdrowotne, spowodowane przez przenoszenie drgań na ręce, jeśli urządzenie jest użytkowane przez dłuższy czas lub jest nieprawidłowo prowadzone i konserwowane.
- Niebezpieczeństwo skaleczenia

**▲ OSTRZEŻENIE!** Zagrożenie generowane przez pole elektromagnetyczne podczas pracy urządzenia. Pole to może w określonych okolicznościach zakłócać pracę aktywnych lub pasywnych implantów medycznych. Aby zmniejszyć niebezpieczeństwo poważnych lub śmiertelnych obrażeń ciała, przed przystąpieniem do obsługi urządzenia przez osoby z implantami medycznymi zalecamy konsultację się z lekarzem i producentem implantu medycznego.

## Przygotowanie

**▲ OSTRZEŻENIE!** Ryzyko obrażeń ciała w wyniku przypadkowego uruchomienia urządzenia. Akumulator należy umieszczać w urządzeniu dopiero wtedy, gdy jest ono całkowicie przygotowane do pracy.

## Elementy obsługowe

Przed pierwszym użyciem urządzenia należy się zapoznać z jego elementami obsługowymi.

- **Blokada załączania (3)**
  - Blokuje włącznik/wyłącznik przed przypadkowym wciśnięciem.
  - Odblokowanie: Wciśnięcie
- **Włącznik/wyłącznik (2)**
  - Włączanie: Wciśnięcie
  - Wyłączanie: Zwolnienie
- **Śruba bakielitowa (rys. C.1)**  
Śruba bakielitowa (25) odblokowuje/blokuje ustawienie kątowe dodatkowego uchwyty (6).
- **Tuleja śrubowa (rys. C.2)**  
Tuleja gwintowana (9) odblokowuje/blokuje mechanizm regulacji wzdłużnej rury teleskopowej (10).
- **Element blokujący, Głowica silnika (rys. C.3)**  
Element blokujący (8) odblokowuje/blokuje mechanizm regulacji pozycji głowicy silnika (11).
- **Przycisk blokady, Kąt nachylenia (rys. C.4)**  
Głowica blokująca (12) odblokowuje/blokuje mechanizm regulacji kąta rury teleskopowej (10).

## Montaż

**▲ OSTRZEŻENIE!** Ryzyko obrażeń ciała w wyniku przypadkowego uruchomienia urządzenia. Akumulator należy umieszczać w urządzeniu dopiero wtedy, gdy jest ono całkowicie przygotowane do pracy.



## Montaż krążka dystansowego i osłony ochronnej

### Sposób postępowania (rys. A)

1. Założyć krążek dystansowy (16) do oporu przez otwory w głowicy silnika (11). Krążek dystansowy (16) musi być skierowany do góry.
2. Założyć osłonę ochronną (13) na głowicę silnika (11).
3. Przykręcić osłonę ochronną za pomocą czterech śrub (23).

## Montaż dodatkowego uchwytu

### Sposób postępowania (rys. B)

1. Odkręcić i zdjąć wstępnie zamontowaną śrubę bakielitową (25) dodatkowego uchwytu (6).
2. Wsunąć dodatkowy uchwyt (6) przez uchwyt (24). Uchwyt zapasowej szpuli z żyłką (5) musi być skierowany do góry.
3. Przełożyć śrubę bakielitową (25) przez otwór wylotowy mocowania (24) dodatkowego uchwytu.
4. Przykręcić dodatkowy uchwyt (6) za pomocą śruby bakielitowej (25).

## Ustawienia urządzenia

### Regulacja dodatkowego uchwytu

Dodatkowy uchwyt (6) można ustawiać w różnych pozycjach. Ustawić dodatkowy uchwyt w taki sposób, aby osłona szpuli (14) była w pozycji roboczej pochyłona lekko w przód (patrz *Koszenie trawy*, s. 187).

### Sposób postępowania (rys. C.1)

1. Poluzować śrubę bakielitową (25).
2. Ustawić dodatkowy uchwyt (6) w żądane położenie. Zintegrowane stopnie blokady zapobiegają przypadkowemu przestawieniu się uchwytu.
3. Ponownie dokręć śrubę bakielitową (25).

## Regulacja wysokości na rurze teleskopowej

Rura teleskopowa p(10) umożliwia indywidualne ustawienie urządzenia do wzrostu użytkownika.

### Sposób postępowania (rys. C.2)

1. Odkręcić tuleję gwintowaną (9).
2. Ustawić rurę teleskopową (10) na żądaną długość.
3. Ponownie wkręcić tuleję gwintowaną (9).

## Ustawianie pozycji głowicy silnika

**▲ OSTRZEŻENIE!** Niebezpieczeństwo obrażeń ciała! Osłona ochronna nie może być odwrócona od użytkownika. Podczas używania urządzenia jako podkaszarki do trawy w pozycjach kąta koszenia 1 - 4 pozostawiać pozycję głowicy silnika (11) w położeniu 0°.

Pozycję głowicy silnika (11) można obracać o 180°.

### Sposób postępowania (rys. C.3)

1. Wcisnąć element blokujący (8) w celu zwolnienia blokady.
2. Obracać uchwyt (7), aż głowica silnika znajdzie się w żądanym położeniu. Element blokujący (8) musi ponownie wskoczyć na swoje miejsce, zanim będzie możliwość jego bezpiecznego użytkowania.

## Ustawianie kąta cięcia

Po zmianie kąta cięcia można przycinać trawnik również w niedostępnych miejscach, np. pod ławkami i pod gzymsami.

### Sposób postępowania (rys. C.4)

1. Wcisnąć przycisk blokady (12), aby zmienić kąt nachylenia.
  2. Nachylić rurę teleskopową (10) aż do uzyskania żądanej pozycji.
- Możliwych jest 5 następujących ustawień:

Pozycja	Kąt nachylenia
1	15°
2	30°
3	45°
4	60°
5	75°

### Funkcja podkaszarki do trawy (rys. C.3/C.4)

- Pozycja kąta przycinania 1 - 4
- Pozycja głowicy silnika 0°

### Funkcja krawędziowej podkaszarka do trawy (rys. C.3/C.4)

- Pozycja kąta przycinania 5
- Pozycja głowicy silnika 180°

### Regulacja pałąka dystansowego

Pałąk dystansowy (zabezpieczenie roślin) (17) odsuwa rośliny nieprzeznaczone do koszenia oraz pnie od urządzenia tnącego.

### Sposób postępowania (rys. C.5)

1. Rozłożyć pałąk dystansowy (17) w dół.
2. Gdy pałąk dystansowy (17) nie jest potrzebny, należy go złożyć w górę (położenie spoczynkowe).

### Przedłużanie żyłki tnącej

Urządzenie jest wyposażone w pełni zautomatyzowany mechanizm prowadzenia żyłki. Żyłka wydłuża się automatycznie przy każdym włączeniu. Prawidłowe działanie systemu automatycznego wydłużania żyłki wymaga zatrzymania szpuli (15) przez ponownym włączeniem urządzenia. Jeżeli na początku żyłki niż promień koszenia, zostaną one automatycznie skrócone do prawidłowej długości przez nóż żyłki (30).

### Sposób postępowania (rys. D)

1. Nylonowe żyłki należy poddawać regularnej kontroli pod kątem uszkodzeń

i właściwej długości ustalonej przez element do odcinania żyłki.

2. **Gdy nie widać końców żyłki:** Wymienić szpulę (patrz Konserwacja, s. 189).
3. **Ręczne ustawianie długości żyłki:**

Wyciągnąć akumulator (19) z urządzenia!

Pociągnąć lekko za koniec żyłki i wcisnąć ew. kilka razy przycisk blokady (29), aż końce żyłki będą nieznacznie wystawać z elementu odcinającego żyłkę (30).

## Sprawdzanie stanu naładowania akumulatora

Kontrolki LED	Znaczenie
---------------	-----------

czerwony, pomarań- czowy, zielony	Akumulator jest nała- dowany
-----------------------------------	------------------------------

czerwony, pomarań- czowy	Akumulator jest czę- ściowo naładowany
--------------------------	--

czerwony	Akumulator wymaga ładowania
----------	-----------------------------

1. Wcisnąć przycisk (21) obok wskaźnika poziomu naładowania (22) na akumulatorze (19).

Wskaźnik poziomu naładowania z kontrolkami LED sygnalizuje poziom naładowania akumulatorów.

2. Akumulator (19) należy naładować, gdy na wskaźniku stanu naładowania (22) świeci się już tylko czerwona kontrolka LED.

## Ładowanie akumulatora

Patrz również instrukcja obsługi ładowarki.

### Wskazówki

- Gdy akumulator jest rozgrzany, przed ładowaniem należy odczekać do jego wystudzenia.
- Nie narażać akumulatora na dłuższe oddziaływanie silnego promieniowania

słonecznego i nie kłaść go na grzejnikach (maks. 50 °C).

### Ładowanie akumulatora

1. Wyjmij akumulator (19) z urządzenia.
2. Wsunąć akumulator (19) do wnęki ładowarki akumulatora (18).
3. Podłączyć ładowarkę akumulatora (18) do gniazda.
4. Po zakończeniu procesu ładowania odłączyć ładowarkę akumulatora (18) od sieci.
5. Wyciągnąć akumulator (19) z ładowarki akumulatora (18).

### Diody kontrolne na ładowarce (18):

zielony	czerwony	Znaczenie
świeci się	—	<ul style="list-style-type: none"> <li>• Akumulator w pełni naładowany</li> <li>• gotowy (Brak akumulatora w urządzeniu)</li> </ul>
—	świeci się	Akumulator jest ładowany
—	miga	przegrzany akumulator
miga	miga	uszkodzony akumulator

## Eksploatacja

### Praca z urządzeniem

**▲ OSTRZEŻENIE!** Niebezpieczeństwo obrażeń ciała! Postępować zgodnie z następującymi wskazówkami.

- Nie kosić mokrej ani wilgotnej trawy.
- Przed uruchomieniem urządzenia należy się upewnić, że zespół tnący nie będzie miał kontaktu z kamieniami, otrockami lub innymi ciałami obcymi.

- Włączyć urządzenie przed zbliżeniem się do koszonej trawy.
- Unikać nadmiernego obciążania urządzenia podczas pracy.
- Unikaj kontaktu ze stałymi przeszkodami (kamienie, mury, ogrodzenia itd.). Mogłoby to doprowadzić do szybkiego zużycia żyłki nylonowej w spuli.
- Unikaj używania urządzenia w czasie niesprzyjającej pogody, szczególnie w przypadku zagrożenia wyładowaniami atmosferycznymi!
- Włłącznika/wyłłącznika nie wolno blokować. Po zwolnieniu przelącznika musi on zatączyć silnik.

### Koszenie trawy

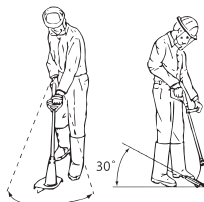

1. Kosić trawę, przechylając urządzenie w prawo i w lewo.
2. Kosić powoli i trzymać urządzenie podczas koszenia wychylone do przodu o ok. 30°.
3. Długą trawę kosić warstwami od góry do dołu.

### Przycinanie krawędzi trawnika

Podczas podkaszania brzegów trawnika należy prowadzić urządzenie powoli wzdłuż brzegu trawnika.

### Ustawienia (rys. C.3/C.4/C.5)

- Pozycja głowicy silnika: 180°
- Pozycja kąta przycinania: 5
- Pałk dystansowy w położeniu spoczynkowym

**Należy zwrócić uwagę, że podczas pracy jesteśmy zabezpieczeni osłoną zabezpieczającą (13) przed elementem do cięcia żyłki.**

## Wkładanie i wyciąganie akumulatora

**▲ OSTRZEŻENIE!** Ryzyko obrażeń ciała w wyniku przypadkowego uruchomienia urządzenia. Akumulator należy umieszczać w urządzeniu dopiero wtedy, gdy jest ono całkowicie przygotowane do pracy.

**WSKAZÓWKA!** Ryzyko uszkodzenia! Zastosowanie niewłaściwego akumulatora może doprowadzić do uszkodzenia urządzenia i akumulatora.

### Wkładanie akumulatora

1. Wsunąć akumulator (19) wzdłuż prowadnicy szynowej w uchwyt akumulatora (4).

Akumulator wskakuje na swoje miejsce, wydając charakterystyczny dźwięk.

### Wyciąganie akumulatora

1. Wcisnąć i przytrzymać przycisk zwalnający (20) na akumulatorze (19).
2. Wyciągnąć akumulator z uchwytu akumulatora (4).

## Włączanie i wyłączenie

**▲ OSTRZEŻENIE!** Ryzyko obrażeń ciała w wyniku niezamierzonego uruchomienia urządzenia w trybie ciągłym. Przed umieszczeniem akumulatora w urządzeniu należy sprawdzić, czy włącznik/wyłącznik (2) działa prawidłowo i czy w momencie zwolnienia powraca do położenia WYŁ.

**▲ UWAGA!** Pamiętać o przyjęciu bezpiecznej pozycji i mocno trzymać urządzenie obiema rękami, zachowując bezpieczny odstęp od własnego ciała. Przed załączeniem zwrócić uwagę, czy urządzenie nie dotyka żadnych przedmiotów.

**▲ OSTRZEŻENIE!** Ryzyko obrażeń ciała generowane przez dobieg zespołu tnącego. Odczekać, aż urządzenie tnące całkowicie się zatrzyma. Nie zbliżać dłoni i stóp!

### Włączanie

1. Umieścić akumulator (19) w urządzeniu.
2. Wcisnąć blokadę załączania (3).
3. Wcisnąć i przytrzymać włącznik/wyłącznik (2).
4. Zwolnić blokadę załączania (3).

### Wyłączenie

1. Zwolnić włącznik/ wyłącznik (2).
2. W momencie pozostawienia urządzenia bez nadzoru lub po zakończeniu pracy należy wyciągać akumulator (19) z urządzenia.

## Transport

Wskazówki w zakresie transportu urządzenia:

- Wyłączyć urządzenie i wyciągnąć z niego akumulator (19). Należy się upewnić, że wszystkie ruchome elementy całkowicie się zatrzymały.
- Urządzenie przenosić, trzymając je oburącz, ręką za uchwyt (1), a drugą ręką za dodatkowy uchwyt (6).

## Czyszczenie, konserwacja i przechowywanie

**▲ OSTRZEŻENIE!** Ryzyko obrażeń ciała w wyniku przypadkowego uruchomienia urządzenia. Podczas prac konserwacyjnych i czyszczenia należy się zabezpieczać. Wyłączyć urządzenie i wyciągnąć z niego akumulator (19).

Wykonanie prac naprawczych i konserwacyjnych, które nie zostały opisane w tej instrukcji, należy powierzać naszym specjalistom z działu serwisowego. Stosować tylko oryginalne części zamienne.

## Czyszczenie

**▲ OSTRZEŻENIE!** Porażenie elektryczne! Nigdy nie spryskiwać urządzenia wodą.

**WSKAZÓWKA!** Ryzyko uszkodzenia.

Substancje chemiczne mogą oddziaływać agresywnie na elementy wykonane z tworzywa sztucznego. Nie stosować środków czyszczących wzgl. rozpuszczalników.

- Dbać o czystość i drożność otworów wentylacyjnych, obudowy silnika i uchwyty urządzenia. Używać do tego wilgotnej ściereczki lub szczotki.

**▲ OSTRZEŻENIE!** Niebezpieczeństwo obrażeń ciała generowane przez ruchome, niebezpieczne części! Należy zwracać uwagę na przyrząd do odcinania żyłki. Może on powodować poważne rany cięte.

- Po każdym koszeniu oczyścić ostonę ochronną i urządzenie tnące z trawy i ziemi.

## Konserwacja

### Wymiana szpuli z żyłką (rys. D)

Prawidłowy kierunek nawijania szpuli z żyłką (15) jest podany w ostonie szpuli (14) i na szpuli z żyłką. Strzałki na pokrywie ostony szpuli (26) wskazują kierunek obrotu silnika.

### Sposób postępowania

1. Wyciągnąć akumulator (19) z urządzenia.
2. Otworzyć ostonę szpuli (14), wciskając jednocześnie przyciski zwalniające (27) na ostonie szpuli.

3. Usunąć pokrywę szpuli (26) i wyciągnąć starą szpulę z żyłką (15).
4. Wycisnąć końce żyłki nowej szpuli z żyłką ze szczeliny (31) szpuli.
5. Umieścić nową szpulę z żyłką (15) w ostonie (14). Strona szpuli, na której zaznaczono strzałkami kierunek obrotów, musi być widoczna po zamontowaniu szpuli.
6. Obydwa końce żyłki przez w naprzeciwległe oczka wylotu żyłki (28).
7. Ponownie umieścić pokrywę szpuli (26) na ostonie szpuli (14). Należy zwrócić uwagę, aby przyciski zwalniające (27) na pokrywie wchodziły dokładnie w wycięcia na ostonie szpuli. Przyciski te w wyczuwalny sposób wskakują na swoje miejsce.
8. Pociągnąć końce żyłki i wcisnąć zawsze przycisk blokady (29), aż końce żyłki będą wystawać na ok. 1 cm z elementu odcinającego żyłkę (30).
9. Skontrolować element odcinający żyłkę.

Nie stosować urządzenia bez elementu odcinającego żyłkę lub gdy element ten jest uszkodzony. Jeśli element odcinający żyłkę jest uszkodzony, należy się zwrócić do Centrum Serwisowego.

### Nawijanie zapasowej żyłki

1. Przewlec koniec zapasowej żyłki przez otwór (32) szpuli z żyłką (15).
2. Nawinąć żyłkę w kierunku nawijania szpuli z żyłką. Zwracać uwagę na strzałki na górze szpuli z żyłką (15).

### Przechowywanie

Urządzenie przechowywać zawsze:

- czyste
- w suchym miejscu
- zabezpieczonych przed zapyleniem
- poza zasięgiem dzieci

Temperatura przechowywania akumulatora i urządzenia wynosi od 0°C do 45°C.

Podczas przechowywania należy unikać ekstremalnie niskich lub wysokich temperatur, aby zapobiec utracie wydajności akumulatora.

Przed dłuższym przechowywaniem (np. przed sezonem zimowym) należy wyciągnąć akumulator z urządzenia (postępować według osobnej instrukcji obsługi akumulatora i ładowarki).

Nie odkładać urządzenia na osłonie ochronnej. Najlepiej zawieszać je na górnej rękojeści, tak by osłona nie miała kontaktu z innymi przedmiotami. Istnieje niebezpieczeństwo deformacji osłony zabezpieczającej, a co za tym idzie występuje ryzyko zmiany wymiarów i właściwości związanych z bezpieczeństwem.

## Utylizacja /ochrona środowiska

Wymij akumulator z urządzenia i przekaz urządzenie, akumulator, akcesoria oraz opakowanie do punktu recyklingu odpadów.



Urządzeń elektrycznych nie należy wyrzucać razem z odpadami komunalnymi.

Symbol przekreślonego kosza na śmieci oznacza, że po zakończeniu okresu użytkowania tego produktu nie wolno wyrzucać jako niesortowanych odpadów komunalnych.

## Dyrektywa 2012/19/UE w sprawie zużytego sprzętu elektrycznego i elektronicznego:

Konsumenci są prawnie zobowiązani po zakończeniu okresu żywotności urządzeń elektrycznych i elektronicznych do ich przekazywania do ponownego przetworzenia zgodnie z zasadami ochrony środowiska. Dzięki temu można zapewnić wykorzystanie urządzeń zgodnie z zasadami ochrony środowiska i ochrony zasobów.

W zależności od adaptacji na gruncie prawa krajowego mogą być do wyboru następujące możliwości:

- zwrot w miejscu zakupu,
- zwrot w oficjalnym punkcie zbiórki,
- odesłanie do producenta/podmiotu wprowadzającego produkt na rynek.

Przepisy te nie obejmują akcesoriów i środków pomocniczych dołączonych do starych urządzeń, które nie zawierających elementów elektrycznych.

Zużyty sprzęt może mieć szkodliwy wpływ na środowisko i zdrowie ludzi z uwagi na potencjalną zawartość niebezpiecznych substancji, mieszanin oraz części składowych. Gospodarstwo domowe spełnia ważną rolę w przyczynianiu się do ponownego użycia i odzysku surowców wtórnych, w tym recyklingu zużytego sprzętu. Na tym etapie kształtuje się postawy, które wpływają na zachowanie wspólnego dobra jakim jest czyste środowisko naturalne.

## Rozwiązywanie problemów

Poniższa tabeli stanowi pomoc w ramach usuwania błędów:

<b>Problem</b>	<b>Możliwa przyczyna</b>	<b>Sposób usunięcia problemu</b>
Urządzenie nie uruchamia się	Akumulator (19) rozładowany	Naładować akumulator (patrz oddzielna instrukcja obsługi dla akumulatora i ładowarki)
	Brak akumulatora (19) w urządzeniu	Wkładanie akumulatora, s. 188
	Uszkodzony włącznik/wyłącznik (2)	Należy się zwrócić do Centrum Serwisowego.
Uszkodzony silnik		
Urządzenie pracuje z przerwami	Chwiejny styk wewnątrz urządzenia	Należy się zwrócić do Centrum Serwisowego.
	Uszkodzony włącznik/wyłącznik (2)	
Silne wibracje, intensywne odgłosy	Zespół tnący zabrudzony	Czyszczenie zespołu tnącego (patrz Czyszczenie, konserwacja i przechowywanie, s. 188)
	Uszkodzony silnik	Należy się zwrócić do Centrum Serwisowego.
Niezadawalający efekt cięcia	Na szpuli (15) znajduje się zbyt mała ilość żyłki tnącej	Przedłużanie żyłki tnącej, s. 186 Wymiana szpuli z żyłką (rys. D), s. 189
	Żyłka tnąca nie została wyprowadzona z osłony szpuli (14)	Zdjąć pokrywę szpuli (26) z osłony szpuli i przewlec żyłkę tnącą przez oczka wylotu żyłki (28) na zewnątrz, ponownie zamknąć pokrywę szpuli
	Zespół tnący zabrudzony	Czyszczenie zespołu tnącego (patrz Czyszczenie, konserwacja i przechowywanie, s. 188)
	Niska wydajność akumulatora	Naładować akumulator (patrz oddzielna instrukcja obsługi dla akumulatora i ładowarki)

## Serwis

### Gwarancja

Szanowna Klientko, Szanowny Kliencie, na zakupione urządzenie otrzymują Państwo 3 lata gwarancji od daty zakupu.

W przypadku wad tego produktu przysługują Państwu ustawowe prawa w stosunku do sprzedawcy produktu. Prawa te nie są ograniczone przez naszą przedstawioną niżej gwarancję.

### Warunki gwarancji

Okres gwarancji rozpoczyna się z datą zakupu. Prosimy zachować oryginalny paragon. Będzie on potrzebny jako dowód zakupu.

Jeśli w okresie trzech pięciu lat od daty zakupu tego produktu wystąpi wada materiałowa lub fabryczna, produkt zostanie – wedle naszego wyboru – bezpłatnie naprawiony lub wymieniony. Gwarancja zakłada, że w okresie trzech lat uszkodzone urządzenie zostanie przesłane wraz z dowodem zakupu (paragonem) z krótkim opisem, gdzie wystąpiła wada i kiedy się pojawiła.

Jeśli defekt jest objęty naszą gwarancją, otrzymają Państwo z powrotem naprawiony lub nowy produkt. Wraz z wymianą urządzenia lub ważnej części, zgodnie z art. 581 § 1 aktualnej wersji Kodeksu cywilnego, okres gwarancji rozpoczyna się od nowa.

### Okres gwarancji i ustawowe roszczenia z tytułu wad

Okres gwarancji nie wydłuża się z powodu świadczenia gwarancyjnego. Obowiązuje to również dla wymienionych lub naprawionych części. Ewentualne uszkodzenia i wady istniejące już w momencie zakupu należy zgłosić bezzwłocznie po rozpakowaniu. Naprawy przypadające po upływie okresu gwarancji są odpłatne.

### Zakres gwarancji

Urządzenie wyprodukowano z zachowaniem staranności zgodnie z surowymi normami jakościowymi i dokładnie sprawdzono przed wysyłką.

Gwarancja obowiązuje dla wad materiałowych lub fabrycznych. Gwarancja nie rozciąga się na części produktu, które podlegają normalnemu zużyciu i można je uznać za części zużywalne (np. Szpula z żyłką), oraz na uszkodzenia części delikatnych.

Gwarancja przepada, jeśli produkt został uszkodzony, nie był zgodnie z przeznaczeniem użytkowany i konserwowany. Użytkowanie zgodnie z przeznaczeniem wiąże się z przestrzeganiem wszystkich wskazówek zawartych w instrukcji obsługi. Należy bezwzględnie unikać zastosowań i działań, których odradza się lub przed którymi ostrzega się w instrukcji obsługi.

Produkt jest przeznaczony do użytku prywatnego, a nie komercyjnego. W przypadku niewłaściwego i nieodpowiedniego obchodzenia się z urządzeniem, stosowania „na siłę” i zabiegów, które nie zostały przeprowadzone przez nasz autoryzowany oddział, gwarancja wygasa.

### Realizacja w przypadkach objętych gwarancją

Aby zagwarantować szybkie przetworzenie Państwa sprawy, prosimy o przestrzeganie poniższych wskazówek:

- W przypadku wszelkich zapytań prosimy o przygotowanie paragonu i numeru identyfikacyjnego jako dowodu zakupu (IAN 446015\_2307).
- Numer artykułu znajduje się na tabliczce znamionowej.
- W przypadku wystąpienia usterek lub innych wad prosimy o skontaktowanie się z wymienionym niżej działem serwisowym **telefonicznie** lub **mailowo**.



Uzyskają Państwo wówczas szczegółowe informacje na temat realizacji reklamacji.

- Uszkodzony produkt mogą Państwo wysłać po skontaktowaniu się z naszym działem obsługi klienta, załączając dowód zakupu (paragon) i określając, na czym polega wada i kiedy wystąpiła, bezpłatnie na podany adres serwisu. Aby uniknąć problemów z odbiorem i dodatkowych kosztów, prosimy o wysłanie przesyłki na adres, który Państwu podano. Należy się upewnić, żeby wysyłka nie nastąpiła odpłatnie, jako ponadwymiarowa, ekspresowo lub na innych specjalnych warunkach. Prosimy o przesłanie urządzenia wraz ze wszystkimi częściami wyposażenia otrzymanymi przy zakupie i zadbanie o wystarczająco bezpieczne opakowanie.

### Serwis naprawczy

W sprawie napraw, **które nie podlegają gwarancji**, należy się zwracać do Centrum Serwisowego. Centrum Serwisowe prześle Państwu odpowiedni kosztorys.

- Możemy naprawiać tylko urządzenia w odpowiednim opakowaniu i przesłać z uregulowaną opłatą pocztową.

**Wskazówka:** Oczyszczone urządzenie wraz z informacją na temat uszkodzenia należy przesyłać bezpośrednio na adres podany przez Centrum Serwisowe.

- Urządzenia przesłane bez opłaty, jako towary niewymiarowe, w trybie ekspresowym lub w ramach innych typów przesyłek specjalnych, nie będą przyjmowane.
- Przesłane, uszkodzone urządzenia utylizujemy bezpłatnie.

### Service-Center

**PL Serwis Polska**  
 Tel.: 22 397 4996 (Opłata za połączenie zgodna z cennikiem operatora)  
 E-mail: [grizzly@idl.pl](mailto:grizzly@idl.pl)  
**IAN 446015\_2307**

### Importer

Uwaga: poniższy adres nie jest adresem działu serwisowego. Najpierw skontaktuj się z podanym wyżej centrum serwisowym.

Grizzly Tools GmbH & Co. KG  
 Stockstädter Str. 20  
 63762 Grobostheim  
 NIEMCY  
[www.grizzlytools.de](http://www.grizzlytools.de)

## Części zamienne i akcesoria

**Części zamienne i akcesoria można zamówić na stronie [www.grizzlytools.shop](http://www.grizzlytools.shop).** Jeśli w ramach procedury Państwa zamówienia pojawią się problemy, prosimy o kontakt za pośrednictwem naszego sklepu internetowego. W razie kolejnych pytań należy zwracać się do Service-Center, s. 193

Nr stan.	Opis	Nr zamów.
6	Dodatkowy uchwyt	91099416
13+30	Ostona ochronna+Obcinacz żyłki	91099417
15	Szpula z żytką	13600210

# Tłumaczenie oryginalnej deklaracji zgodności WE

Produkt: **Akumulatorowa podkaszarka do trawy**

Model: **PRTA 20-Li C3**

Numer serii: 000001 - 265000

Wymieniony powyżej przedmiot niniejszej deklaracji jest zgodny z odnośnymi wymaganiami unijnego prawodawstwa harmonizacyjnego

**2006/42/EC • 2014/30/EU • 2000/14/EC & 2005/88/EC •  
2011/65/EU & (EU) 2015/863**

**Produkt z baterią Smart PAPS 204 A1/  
Smart PAPS 208 A1: 2014/53/ EU**

Opisany powyżej przedmiot deklaracji jest zgodny z dyrektywą Parlamentu Europejskiego i Rady 2011/65/EU z dnia 8 czerwca 2011 r. w sprawie ograniczenia stosowania niektórych niebezpiecznych substancji w sprzęcie elektrycznym i elektronicznym.

Aby zapewnić zgodność, zastosowano następujące normy zharmonizowane oraz normy i przepisy krajowe:

**EN 60335-1:2012/A15:2021 • EN 50636-2-91:2014  
EN IEC 55014-1:2021 • EN IEC 55014-2:2021  
EN IEC 63000:2018**

**Produkt z baterią Smart PAPS 204 A1/Smart PAPS 208 A1:  
EN 301 489-1 V2.2.3:2019 • EN 301 489-17 V3.2.4:2020  
EN 300 328 V2.2.2:2019 • EN 50663:2017**

Zgodnie z dyrektywą 2000/14/EC odnoszących się do emisji hałasu, potwierdza się, co następuje:

Poziom mocy akustycznej ( $L_{WA}$ )

- zmierzony: 90,5 dB

- gwarantowany: 92 dB

Uzasadniona procedura oceny zgodności zgodnie z 2000/14/EC , załącznik VI.

Jednostka notyfikowana: TÜV SÜD Industrie Service GmbH, Westendstrasse 199, 80686 München, NB 0036

Niniejsza deklaracja zgodności wydana zostaje na wyłączną odpowiedzialność producenta:

**CE** Grizzly Tools GmbH & Co. KG  
Stockstädter Str. 20  
63762 Großostheim  
NIEMCY  
06.02.2024



Christian Frank  
Upoważniony przedstawiciel dokumentacji

# Indholdsfortegnelse

<b>Indledning.....</b>	<b>195</b>
Formålsbestemt anvendelse.....	195
Leverede dele/tilbehør.....	196
Oversigt.....	196
Funktionsbeskrivelse.....	197
Tekniske data.....	197
<b>Sikkerhedsanvisninger.....</b>	<b>198</b>
Sikkerhedsanvisningernes betydning.....	198
Billedtegn og symboler.....	199
Sikker drift af græstrimmere.....	200
Restrisici.....	202
<b>Forberedelse.....</b>	<b>203</b>
Betjeningslementer.....	203
Montering.....	203
Indstillinger på produktet.....	203
Kontrol af batteriets ladningstilstand.....	205
Oplad batteriet.....	205
<b>Drift.....</b>	<b>205</b>
Arbejde med apparatet.....	205
Klipning af græs.....	206
Trimning af græskanter.....	206
Isætning og udtagning af batteriet.....	206
Tænd og sluk.....	206
<b>Transport.....</b>	<b>206</b>
<b>Rengøring, vedligeholdelse og opbevaring.....</b>	<b>207</b>
Rengøring.....	207
Vedligeholdelse.....	207
Opbevaring.....	208
<b>Bortskaffelse/ miljøbeskyttelse.....</b>	<b>208</b>
<b>Fejlsøgning.....</b>	<b>208</b>
<b>Service.....</b>	<b>209</b>
Garanti.....	209
Reparationservice.....	210
Service-Center.....	210

Importør..... 211

**Reserve dele og tilbehør..... 211**

**Oversættelse af den originale EF-overensstemmelseserklæring..... 212**

**Eksploderet tegning..... 215**

## Indledning

Tillykke med købet af den nye batteridrevne græstrimmer (herefter apparatet eller elværktøjet).

Med købet har du besluttet dig for et førsteklasses apparat. Dette apparat blev testet under produktionen og underkastet en kvalitetstest til sidst. Dermed er produktets funktionsevne sikret.



Betjeningsvejledningen er en del af dette apparat. Den indeholder vigtige anvisninger til sikkerhed, brug og bortskaffelse. Læs betjeningsvejledningen omhyggeligt igennem. Gør dig fortrolig med betjeningsdelene og korrekt brug af apparatet. Anvend kun apparatet som beskrevet og kun til de anførte anvendelsesområder. Opbevar betjeningsvejledningen sikkert og udlever alle dokumenter, hvis apparatet gives videre til tredjepart.

## Formålsbestemt anvendelse

Produktet er udelukkende beregnet til følgende anvendelse:

- Klipning af græs i haver og langs bedkanter.

Brug ikke produktet til klipning af hække eller buske.

Det er forbudt at anvende apparatet i regnvej eller fugtige omgivelser.

Apparatet må kun anvendes af voksne. Unge over 16 år må kun anvende apparatet under opsyn.

Enhver anden anvendelse, som ikke er udtrykkeligt tilladt i denne betjeningsvejledning, kan udgøre en alvorlig fare for brugeren og medføre skader på apparatet. Brugeren af apparatet er ansvarlig for ulykker eller skader på andre mennesker eller deres ejendom. Apparatet er kun beregnet til privat brug. Det er ikke konstrueret til erhvervmæssig brug. Ved erhvervmæssig brug bortfalder garantien. Producenten er ikke ansvarlig for skader, som skyldes ikke-formålsbestemt anvendelse, eller som skyldes forkert betjening.

Dette produkt er en del af **X 20 V TEAM**-serien og kan anvendes sammen med genopladelige batterier fra **X 20 V TEAM**-serien. De genopladelige batterier fra **X 20 V TEAM**-serien må kun oplades med opladere fra **X 20 V TEAM**-serien.

## Leverede dele/tilbehør

Pak apparatet ud og kontrollér de leverede dele.

Bortskaf emballagen korrekt.

- Batteridreven græstrimmer
- Beskyttelsesskærm
- Ekstra håndtag
- 2× Trådspole (1x færdigsamlet)
- Afstandsrolle
- 4× Skrue
- oversættelse af den originale brugsanvisning

**Det genopladelige batteri og opladeren er ikke del af leveringsomfanget.**

## Øversigt

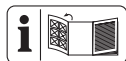

Afbildninger af apparatet finder du på den forreste og bageste udfoldningsside.

- 1 Håndtag
- 2 Tænd-/sluk-kontakt

- 3 Startspærre
  - 4 Batteriholder
  - 5 Holder til ekstra trådspole
  - 6 Ekstra håndtag
  - 7 Håndtagsdel
  - 8 Lås (Motorhoved)
  - 9 Skruehætte
  - 10 Teleskoprør
  - 11 Motorhoved
  - 12 Låseknop (Hældningsvinkel)
  - 13 Beskyttelsesskærm
  - 14 Spolekapsel
  - 15 Trådspole
  - 16 Afstandsrolle
  - 17 Afstandsbøjle (plantebeskyttelse)
  - 18 Oplader
  - 19 Batteri
  - 20 Batterioplåsning
  - 21 Knap (Ladetilstandsvisning)
  - 22 Ladetilstandsvisning
- Fig. A**
- 23 Skrue (Beskyttelsesskærm)
- Fig. B**
- 24 Optagelse til ekstra håndtag
  - 25 Håndtagsskrue
- Fig. D**
- 26 Spoleafdækning
  - 27 Oplåsning (Spoleafdækning)
  - 28 Tråddudgangs-ring
  - 29 Låseknop (Spolekapsel)
  - 30 Trådskeer
  - 31 Rille (Trådspole)
  - 32 Åbning (Trådspole)

## Funktionsbeskrivelse

Den batteridrevne græstrimmer har et klippesystem med to trådemed fuldautomatisk efterindstilling.

Derudover er produktet udstyret med:

- Justerbar alu-teleskoprør
- Drejeligt motorhoved
- indstilleligt ekstra håndtag
- Beskyttelseskærm med trådskeer
- afstandsbøjle (plantebeskyttelse)

I det følgende beskrives betjeningsdelenes funktion.

## Tekniske data

### Batteridreven græstrimmer

..... **PRTA 20-Li C3**

Mærkespænding  $U \dots 20 \text{ V} =$  (Jævnstrøm)

Vægt med genopladeligt batteri  
(20 V, 4,0 Ah) .....  $\approx 2,6 \text{ kg}$

Tomgangsomedrejningstal  $n_0 \dots 8500 \text{ min}^{-1}$

Beskyttelsesgrad ..... IPX0

Klippecirkel .....  $\varnothing 250 \text{ mm}$

Trådspole

- Trådtykkelse .....  $\varnothing 1,4 \text{ mm}$

- Trådlængde .....  $2 \times 5 \text{ m}$

Lydtrykniveau ( $L_{pA}$ )

.....  $75,7 \text{ dB}$ ;  $K_{pA}=3 \text{ dB}$

Lydeffektniveau ( $L_{WA}$ )

- målt .....  $90,5 \text{ dB}$ ;  $K_{WA}=1,91 \text{ dB}$

- garanteret .....  $92 \text{ dB}$

Vibration ( $a_h$ )

- Håndtag .....  $1,34 \text{ m/s}^2$ ;  $K=1,5 \text{ m/s}^2$

- Ekstra håndtag .  $1,22 \text{ m/s}^2$ ;  $K=1,5 \text{ m/s}^2$

Batteri ..... Li-Ion

Temperatur .....  $\leq 50 \text{ }^\circ\text{C}$

- Opladning .....  $4 - 40 \text{ }^\circ\text{C}$

- Drift .....  $-20 - 50 \text{ }^\circ\text{C}$

- Opbevaring .....  $0 - 45 \text{ }^\circ\text{C}$

PARKSIDE Performance Smart-batteri

Smart PAPS 204 A1/Smart PAPS 208 A1

- frekvensbånd .....  $2400 - 2483,5 \text{ MHz}$

- transmitteret effekt .....  $\leq 20 \text{ dBm}$

Støj- og vibrationsværdier er blevet målt efter standarderne og bestemmelserne, som er angivet i overensstemmelseserklæringen.

Den angivne samlede vibrationsværdi og den angivne samlede støjemissionsværdi er målt iht. til en standardiseret afprøvningsproces og kan anvendes til sammenligning af elværktøjer. Den angivne samlede vibrationsværdi og den angivne samlede støjemissionsværdi kan også anvendes til en foreløbig vurdering af belastningen.

**▲ ADVARSEL!** Vibrations- og støjemissioner kan under brugen af elværktøjet afvige fra de angivne værdier afhængigt af måden, som elværktøjet anvendes på. Forsøg at holde belastningen pga. vibrationer så lav som muligt. En måde at reducere vibrationsbelastningen på, er at begrænse arbejdstiden. Her er det nødvendigt at tage hensyn til alle dele af driftscyklussen (fx tider, hvor elværktøjet er slukket, og tider, hvor det ganske vist er tændt, men kører uden belastning).

### Opladningstider

Dette produkt er en del af **X 20 V TEAM**-serien og kan anvendes sammen med genopladelige batterier fra **X 20 V TEAM**-serien. De genopladelige batterier fra **X 20 V TEAM**-serien må kun oplades med opladere fra **X 20 V TEAM**-serien.

Dette produkt kan kun anvendes med følgende genopladelige batterier: PAP 20 B1, PAP 20 B3, Smart PAPS 204 A1, Smart PAPS 208 A1  
Vi anbefaler, at du oplader disse batterier med følgende opladere: PLG 20 A3, PLG 20 A4, PLG 20 C1, PLG 20 C2, PLG 20 C3, PDSL G 20 A1, Smart PLGS 2012 A1

Tekniske data af genopladeligt batteri og oplader: Se den separate vejledning. Opladningstiden afhænger bl.a. af faktorer som omgivelsestemperaturen og batte-

riets temperatur, samt netspændingen, og kan derfor i givet fald afvige fra de angivne værdier.

Opladningstid (min.)	PAP 20 A1 PAP 20 A2 PAP 20 B1	PAP 20 A3 PAP 20 B3 Smart PAPS 204 A1	Smart PAPS 208 A1
PLG 20 A1 PLG 20 A4 PLG 20 C1	60	120	240
PLG 20 C2	45	80	165
PLG 20 A2 PLG 20 A3 PLG 20 C3 PDSL G 20 A1 PDSL G 20 B1	35	60	120
PLG 201 A1	135	250	500
Smart PLGS 2012 A1	35	45	50

## Sikkerhedsanvisninger



**OBS! Ved brug af el-værktøj skal følgende grundlæggende sikkerhedsforanstaltninger overholdes til beskyttelse mod elektrisk stød, fare for tilskadekomst og brandfare.**

**▲ ADVARSEL!** Personskader og materielle skader pga. uensigtsmæssig anvendelse af det genopladelige batteri. Følg sik-

kerhedsanvisninger og henvisninger vedrørende opladning og korrekt brug i betjeningsvejledningen til dit batteri og din oplader i serien **X 20 V TEAM**. Du kan finde en detaljeret beskrivelse af opladningen og yderligere oplysninger i den separate betjeningsvejledning.

### Sikkerhedsanvisningernes betydning

**▲ FARE!** Hvis du ikke overholder denne sikkerhedsanvisning, sker der et uheld. Dette resulterer i alvorlige kvæstelser eller dødsfald.

**▲ ADVARSEL!** Hvis du ikke overholder denne sikkerhedsanvisning, sker der muligvis et uheld. Dette resulterer muligvis i alvorlige kvæstelser eller dødsfald.

**▲ FORSIGTIG!** Hvis du ikke overholder denne sikkerhedsanvisning, sker der et uheld. Dette resulterer muligvis i lettere eller moderate kvæstelser.

**BEMÆRK!** Hvis du ikke overholder denne sikkerhedsanvisning, sker der et uheld. Dette resulterer muligvis i materielle skader.

## Billedtegn og symboler

### Billedsymboler på apparatet



Dette produkt er en del af **X 20 V TEAM**-serien og kan anvendes sammen med genopladelige batterier fra **X 20 V TEAM**-serien. De genopladelige batterier fra **X 20 V TEAM**-serien må kun oplades med opladere fra **X 20 V TEAM**-serien.



OBS!



Læs betjeningsvejledningen



Elektriske apparater må ikke bortskaffes som husholdningsaffald.



Klippecirkel



Hold andre personer på afstand. Du kan blive kvæstet pga. omkringflyvende fremmedlegemer.



Skæreanordningen drejer rundt i et par sekunder, efter at produktet er slukket. Hold hænder og fødder på afstand.



Bær høreværn/Bær øjenbeskyttelse



Det er forbudt at anvende apparatet i regnvejr eller fugtige omgivelser.



Fjern batteriet før vedligeholdelsesarbejde.



Garanteret lydeffektniveau  $L_{WA}$  i db.



Hold omkringstående personer væk fra apparatet



Fare for kvæstelser pga. udslyngede dele!



Vær ved indstillingen af arbejdspositionerne opmærksom på, at du skal være beskyttet mod skæreenheden af beskyttelsesafdækningen.

### Billedsymboler i betjeningsvejledningen



OBS!

## Sikker drift af græstrimmere

### Generelle bemærkninger

- Læs betjeningsvejledningen omhyggeligt igennem. Gør dig fortrolig med betjeningsdelene og korrekt brug af apparatet.
- Dette apparat er ikke beregnet til at blive brugt af børn, personer med begrænsede fysiske, sensoriske eller mentale evner eller utilstrækkelig erfaring og viden eller personer, der ikke er fortrolige med instruktionerne. Børn skal være under opsyn, så det sikres, at de ikke leger med apparatet. Rengøring og brugervedligeholdelse må ikke udføres af børn.

- Lokale forskrifter fastsætter eventuelt en aldersbegrænsning for brugeren.
- Apparatet må ikke anvendes i højder over 2000 m.
- Vær opmærksom på, at brugeren selv er ansvarlig for ulykker eller farer over for andre personer eller deres ejendele.
- Overhold reglerne for støjbeskyttelse og lokale forskrifter.
- Anvend aldrig apparatet, hvis personer, især børn eller dyr, opholder sig i nærheden.

### Forberedelse

- Anvend aldrig apparatet med beskadigede eller manglende beskyttelsesanordninger eller beskyttelsesafdækninger
- Før anvendelsen skal apparatet kontrolleres for synlige skader og manglende eller forkert placerede beskyttelsesanordninger og -afdækninger.
- Inden apparatet tages i brug, og efter eventuelle kollisioner skal apparatet kontrolleres for tegn på slitage eller beskadigelse, og nødvendige reparationer skal udføres.



## Drift

- Bær beskyttelsesbriller, lange bukser og fast fodtøj i hele det tidsrum, apparatet benyttes.
- Vær opmærksom, koncentrer dig om arbejdet, og brug altid din sunde fornuft, når du arbejder med apparatet. Brug ikke apparatet, hvis du er træt eller påvirket af stoffer, alkohol eller medicin.
- Arbejd kun ved dagslys eller ved god kunstig belysning.
- Anvend ikke maskinen i dårligt vejr, særligt ikke ved risiko for lynnedslag.
- Undgå brugen af apparatet i vådt græs.
- Arbejd ikke på meget stejle skråninger.
- Hold altid hænder og fødder på sikker afstand af skæreaordningen, især når du tænder for motoren.
- Advarsel! Rør ikke ved nogen bevægelige, farlige dele, før batteriet er blevet afmonteret, og alle bevægelige, farlige dele står helt stille.
- Udskift aldrig en ikke-metallisk skæreaordning med en metallisk skæreaordning.
- Undgå unaturlige kropsstillinger. Sørg for at stå stabilt for at kunne holde balancen ved arbejde på skråninger.
- Gå langsomt. Løb ikke med apparatet i hånden.
- Hold ventilationsåbningerne fri for fremmedlegemer.
- Sluk for apparatet og tag det genopladelige batteri (19) ud. Kontrollér, at alle bevægelige dele står fuldstændigt stille
  - når du forlader apparatet,
  - før du fjerner blokeringer eller tilstopninger,
  - før du kontrollerer apparatet, rengør det eller udfører arbejde på det.
  - efter kontakt med fremmedlegemer,
  - altid, hvis apparatet begynder at vibrere mere end normalt.
- Hvis der opstår usædvanligt kraftige vibrationer ved apparatet, skal det kontrolleres øjeblikkeligt . Fjern batteriet og:
  - undersøg apparatet for løse dele og stram dem,
  - undersøg apparatet for beskadigelser,
  - udskift beskadigede dele. Kontakt vores servicecenter.
- **Hvis der opstår en ulykke eller en fejl under**

**driften, skal apparatet slukkes øjeblikkeligt. Kvæstelser skal plejes passende, eller der skal opsøges læge.** Læs kapitlet "Fejlfinding" for at afhjælpe fejl, eller kontakt vores servicecenter.

- **Brug kun tilbehør, der er anbefalet af PARKSIDE.** Uegnet tilbehør kan forårsage elektrisk stød eller brand.

### **Rengøring, vedligeholdelse og opbevaring**

- Sluk for motoren og fjern batteriet. Vent indtil alle bevægelige dele er standset, og lad apparatet køle af, hvis det er standset for vedligeholdelse, reparation eller opbevaring, eller for at udskifte en tilbehørsdel.
- Udskift slidte eller beskadigede dele af sikkerhedsmæssige årsager. Anvend udelukkende originale reservedele og tilbehør. Brugen af dele fra andre leverandører medfører øjeblikkeligt tab af garantien.
- Kontrollér og vedligehold apparatet regelmæssigt. Lad kun et autoriseret værksted reparere apparatet.

- Opbevar apparatet utilgængeligt for børn.

### **Restrisici**

Selvom dette elværktøj betjenes i overensstemmelse med forskrifterne, vil der være en række restrisici. Følgende farer kan forekomme i forbindelse med dette elværktøjs konstruktion og udførelse:

- Øjenskader, hvis der ikke bæres egnet øjenværn.
- Høreskader, hvis der ikke bæres egnet høreværn.
- Sundhedsskader, som sker pga. hånd-arm-vibrationer, hvis apparatet bruges over en længere periode eller ikke føres eller vedligeholdes korrekt.
- Snitsår

**▲ ADVARSEL!** Fare på grund af det elektromagnetiske felt, som genereres, når produktet er i drift. Feltet kan i visse situationer påvirke aktive eller passive medicinske implantater. For at reducere faren for alvorlige eller livsfarlige kvæstelser anbefaler vi, at personer med medicinske implantater konsulterer deres læge, før de anvender produktet.

## Forberedelse

**▲ ADVARSEL!** Risiko for kvæstelser på grund af utilsigtet start af apparatet. Sæt først det genopladelige batteri i produktet, når produktet er fuldstændig klar til brug.

### Betjeningselementer

Gør dig fortrolig med betjeningselementerne, inden du bruger apparatet.

- **Startspærre (3)**
  - Låser tænd-/sluk-knappen mod utilsigtet aktivering.
  - Aktivering: Tryk på
- **Tænd-/sluk-kontakt (2)**
  - Tænd: Tryk på
  - Sluk: Slip
- **Håndtagsskrue (Fig. C.1)**  
Håndtagsskruen (25) åbner/låser vinkelindstillingen af det ekstra håndtag (6).
- **Skruenhætte (Fig. C.2)**  
Skruenhætten (9) åbner/låser længdejusteringen af teleskoprøret (10).
- **Lås, Motorhoved (Fig. C.3)**  
Låsen (8) åbner/låser positionsjusteringen af motorhovedet (11).
- **Låseknop, Hældningsvinkel (Fig. C.4)**  
Låseknappen (12) åbner/låser vinkelindstillingen af teleskoprøret (10).

### Montering

**▲ ADVARSEL!** Risiko for kvæstelser på grund af utilsigtet start af apparatet. Sæt først batteriet i apparatet, når apparatet er klargjort fuldstændigt til arbejdet.

#### Montering af afstandsrollen og beskyttelsesskærmen

##### Fremgangsmåde (Fig. A)

1. Sæt afstandsrollen (16) indtil anslag gennem åbningen ved motorhovedet

(11). Afstandsrollen (16) peger derved opad.

2. Sæt beskyttelsesskærmen (13) på motorhovedet (11).
3. Skru beskyttelsesskærmen fast med de fire skruer (23).

#### Montering af det ekstra håndtag

##### Fremgangsmåde (Fig. B)

1. Løsn og fjern den færdigsamlede håndtagsskrue (25) på det ekstra håndtag (6).
2. Skub det ekstra håndtag (6) hen over holderen (24). Holderen til den ekstra trådspole (5) peger derved opad.
3. Sæt håndtagsskruen (25) gennem boringen af holderen (24) til det ekstra håndtag.
4. Skru det ekstra håndtag (6) fast med håndtagsskruen (25).

### Indstillinger på produktet

#### Indstilling af det ekstra håndtag

Du kan stille det ekstra håndtag (6) i forskellige positioner. Indstil det ekstra håndtag, så spolekapslen (14) er vippet en smule frem i arbejdsstillingen (se *Klipning af græs*, s. 206).

#### Fremgangsmåde (Fig. C.1)

1. Løsn håndtagsskruen (25).
2. Stil det ekstra håndtag (6) i den ønskede position. De integrerede holdepositionerne forhindrer, at håndtaget ændrer indstilling ved en fejltagelse.
3. Spænd håndtagsskruen (25) fast igen.

#### Tilpas højde på teleskoprøret

Teleskoprøret (10) muliggør, at apparatet kan indstilles til din individuelle størrelse.

#### Fremgangsmåde (Fig. C.2)

1. Løsn skruenhætten (9).
2. Indstil teleskoprøret (10) til den ønskede længde.
3. Stram skruenhætten (9) igen.

## Indstilling af motorhovedets position

**▲ ADVARSEL!** Fare for kvæstelser! Beskyttelsesafdækningen må ikke befinde sig på modsat side af brugeren. Positionen af motorhovedet (11) skal forblive i 0°-position, hvis du bruger apparatet som græstrimmer i skærevinkelpositionerne 1 - 4. Positionen af motorhovedet (11) kan drejes med 180°.

### Fremgangsmåde (Fig. C.3)

1. Tryk på låsen (8), for at løsne den.
2. Drej håndtagsdelen (7), indtil motorhovedet står i den ønskede position. Låsen (8) skal gå i indgreb igen, før du kan anvende apparatet sikkert.

### Indstilling af skærevinkel

Med ændret skærevinkel kan du også trimme utilgængelige steder, f.eks. under bænke og fremspring.

### Fremgangsmåde (Fig. C.4)

1. Tryk på låseknappen (12) for at ændre hældningsvinklen.
2. Vip teleskoprøret (10) til den ønskede position er nået.

Disse 5 indstillinger er mulige:

Position	Hældningsvinkel
1	15°
2	30°
3	45°
4	60°
5	75°

### Funktion som græstrimmer (Fig. C.3/C.4)

- Skærevinkelposition 1 - 4
- Position af motorhovedet 0°

### Funktion som græskanttrimmer (Fig. C.3/C.4)

- Skærevinkelposition 5
- Position af motorhovedet 180°

## Indstilling af afstandsbøjlen

Afstandsbøjlen (plantebeskyttelse) (17) holder planter, der ikke skal klippes, og træstammer på afstand af skæreanordningen.

### Fremgangsmåde (Fig. C.5)

1. Klap afstandsbøjlen (17) ned.
2. Klap afstandsbøjlen (17) op (parkeeringsposition), når den ikke skal bruges.

### Forlængelse af skæretråden

Produktet er udstyret med en automatisk trådafvikling. Tråden forlænges automatisk, hver gang der tændes for produktet. For at trådforlængelsens automatik fungerer optimalt, skal trådspolen (15) være helt standset, før du tænder for produktet igen. Hvis trådene i starten er længere, end klippecirklen angiver, afkortes de automatisk til den rigtige længde af trådskeereren (30).

### Fremgangsmåde (Fig. D)

1. Kontrollér regelmæssigt nylontrådene for skader samt for, om skæretråden stadig har den længde, som trådskeereren angiver.
2. **Hvis trådenderne ikke længere er synlige:**  
udskift trådspolen (se *Vedligeholdelse*, s. 207).
3. **Manuel indstilling af trådlængden:**  
Tag batteriet (19) ud af produktet! Træk en smule i tråddenden og tryk evt. flere gange på låseknappen (29), indtil tråddenden rager ud over trådskeereren (30).

## Kontrol af batteriets ladningstilstand

LED'er	Betydning
rød, orange, grøn	Det genopladelige batteri er opladet
rød, orange	Det genopladelige batteri er delvist opladet
rød	Det genopladelige batteri skal oplades

- Tryk på knappen (21) ved siden af ladetilstandsvisningen (22) på batteriet (19).  
Ladetilstandsvisningens LED'er viser batteriets ladetilstand.
- Oplad det genopladelige batteri (19), når kun ladetilstandsvisningens (22) røde LED lyser.

### Oplad batteriet

Se også betjeningsvejledningen til opladeren.

#### Bemærk

- Et opvarmet genopladeligt batteri skal køle af før opladning.
- Udsæt ikke batteriet for kraftigt sollys i længere tid, og læg det ikke på radiatorer (maks. 50 °C).

### Oplad batteriet

- Tag det genopladelige batteri (19) ud af apparatet.
- Skub det genopladelige batteri (19) ind i ladeskakten af opladeren (18).
- Tilslut opladeren (18) til en stikkontakt.
- Når opladningen er udført, fjernes opladeren (18) fra strømforsyningen.
- Træk det genopladelige batteri (19) ud af opladeren (18).

## Kontrol-LED'er på opladeren (18):

grøn	rød	Betydning
lyser	–	<ul style="list-style-type: none"> <li>Batteriet er fuldt opladet</li> <li>klar (intet batteri isat)</li> </ul>
–	lyser	Batteriet oplades
–	blinker	Det genopladelige batteri er overopladet
blinker	blinker	Det genopladelige batteri er defekt

## Drift

### Arbejde med apparatet

**▲ ADVARSEL!** Fare for kvæstelser! Vær opmærksom på følgende anvisninger.

- Klip ikke fugtigt eller vådt græs.
- Kontroller inden start af apparatet, at skæreanordningen ikke er i kontakt med sten, grus eller andre fremmedlegemer.
- Tænd apparatet, inden du nærmer dig det område der skal klippes.
- Undgå overbelastning af apparatet under arbejdet.
- Undgå berøring med faste forhindringer (sten, mure, stakitter etc.). Nylontråden af trådspolen ville hurtigt blive slidt ned.
- Undgå at anvende apparatet i dårligt vejr, særligt ved risiko for lynnedslag!
- Tænd-/sluk-kontakten må ikke være låst. Den skal slukke motoren, når den slippes.

## Klipning af græs

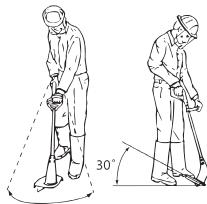

1. Klip græsset ved at svinge produktet fra højre til venstre.
2. Klip langsomt, og hold produktet vipet ca. 30° frem under klipningen.
3. Klip langt græs i lag fra top til bund.

## Trimning af græskanter

Til trimning af græskanter, skal du føre apparatet langsomt langs græskanten.

### Indstillinger (Fig. C.3/C.4/C.5)

- Position motorhoved: 180°
- Skærevinkelposition: 5
- afstandsbøjle i parkposition

**Sørg for, at du er beskyttet mod skæreanordningen af beskyttelsesskærmen (13), når du arbejder.**

## Isætning og udtagning af batteriet

**▲ ADVARSEL!** Risiko for kvæstelser på grund af utilsigtet start af apparatet. Sæt først det genopladelige batteri i produktet, når produktet er fuldstændig klar til brug. **BEMÆRK!** Fare for beskadigelse! Et forkert batteri kan beskadige apparatet og batteriet.

### Isætning af batteriet

1. Skub det genopladelige batteri (19) langs føringskinnen og ind i batteriholderen (4).  
Batteriet går hørbart i hak.

## Udtagning af det genopladelige batteri

1. Tryk og hold oplåsningsknappen (20) af batteriet (19) trykket.
2. Træk det genopladelige batteri ud af batteriholderen (4).

## Tænd og sluk

**▲ ADVARSEL!** Risiko for kvæstelser på grund af utilsigtet, kontinuerlig drift af apparatet. Kontroller inden batterierne sættes i apparatet, at tænd-/sluk-kontakten (2) fungerer korrekt og at den vender tilbage til sluk-positionen, når den slippes.

**▲ FORSIGTIG!** Sørg for at stå stabilt, og hold godt fast i apparatet med begge hænder i en passende afstand til kroppen. Kontrollér, at apparatet ikke er i berøring med andre genstande, før du tænder det.

**▲ ADVARSEL!** Fare for kvæstelser pga. skæreanordningens efterløb. Lad skæreanordningen stoppe fuldstændigt. Hold hænder og fødder på afstand!

### Tænd

1. Isæt det genopladelige batteri (19) i apparatet.
2. Tryk på startspærren (3).
3. Tryk på tænd/sluk-kontakten (2), og hold den nede.
4. Slip startspærren (3).

### Sluk

1. Slip tænd/sluk-kontakten (2).
2. Tag det genopladelige batteri (19) ud af apparatet, hvis du lader apparatet være uden opsyn, eller er færdig med arbejdet.

## Transport

Anvisninger til transport af produktet:

- Sluk for apparatet og tag det genopladelige batteri (19) ud. Kontrollér, at

alle bevægelige dele står fuldstændigt stille .

- Bær apparatet altid med to hænder, med en hånd på håndtaget (1) og den anden hånd på det ekstra håndtag (6).

## Rengøring, vedligeholdelse og opbevaring

**▲ ADVARSEL!** Risiko for kvæstelser på grund af utilsigtet start af apparatet. Beskyt dig selv ved vedligeholdelses- og rengøringsarbejder. Sluk for apparatet og tag det genopladelige batteri (19) ud. Vedligeholdelses- og servicearbejde, som ikke er beskrevet i denne betjeningsvejledning, skal udføres af vores servicecenter. Anvend kun originale reservedele.

### Rengøring

**▲ ADVARSEL!** Elektrisk stød! Sprøjt aldrig vand på apparatet.  
**BEMÆRK!** Fare for skader. Kemiske substanser kan angribe apparatets plastdele. Brug ikke rengørings- eller opløsningsmiddel.

- Hold luftgæller, motorhuset og greb på apparatet rene. Brug en fugtig klud eller en børste hertil.

**▲ ADVARSEL!** Risiko for kvæstelser på grund af bevægelige, farlige dele! • Vær opmærksom på trådkæreren. Den kan forårsage alvorlige snitsår.

- Rengør altid skæreanordningen og beskyttelsesafdækningen for græs og jord efter udført skærearbejde.

### Vedligeholdelse

#### Skift af trådspole (Fig. D)

Den korrekte viklingsretning for trådspolen (15) er angivet i spolekapslen (14) og på selve trådspolen. Pilene på spoleafdæk-

ningen (26) viser motorens omdrejningsretning.

#### Fremgangsmåde

1. Tag det genopladelige batteri (19) ud af produktet.
  2. Åbn spolekapslen (14) ved at trykke samtidig på de to oplåsningsmekanismer (27) på spolekapslen.
  3. Fjern spoleafdækningen (26) og tag den gamle trådspole ud (15).
  4. Tryk den nye trådspoles trådender ud af trådspolens riller (31).
  5. Sæt den nye trådspole (15) ind i spolekapslen (14). Den side af trådspolen, hvor retningen er angivet med pile, skal være synlig efter indsætning.
  6. Sæt de to trådender gennem tråduddgangs-ringene, der sidder over for hinanden (28).
  7. Sæt spoleafdækningen (26) på spolekapslen (14) igen. Sørg for, at oplåsningsmekanismerne (27) på låget passer nøjagtigt ind i udskæringerne på spolekapslen. De går så mærkbart i indgreb.
  8. Træk i trådenderne og tryk hele tiden på låseknappen (29), indtil trådenderne befinder sig cirka 1 cm ud over trådkæreren (30).
  9. Kontroller trådkæreren.  
Brug under ingen omstændigheder produktet uden trådkæreren eller med defekt trådkæreren. Kontakt vores service-center, hvis trådkæreren er beskadiget.
- #### Opvikling af reservetråden
1. Træk reservetrådens trådende gennem åbningen (32) i trådspolen (15).
  2. Vikl tråden på i trådspolens vikleretning. Vær opmærksom på pilene på oversiden af trådspolen (15).

## Opbevaring

Opbevar altid apparatet:

- rent
- tørt
- støvbeskyttet
- uden for børns rækkevidde

Opbevaringstemperaturen for det genopladelige batteri og apparatet er på mellem 0 °C og 45 °C. Undgå ekstrem kulde eller varme under opbevaringen, så det genopladelige batteris effekt ikke forringes.

Tag det genopladelige batteri ud af apparatet inden længerevarende opbevaring (f.eks. om vinteren) (se den separate betjeningsvejledning til batteriet og opladeren). Læg ikke apparatet på beskyttelsesafdækningen. Det er bedst at hænge det op ved det øverste håndtag, så beskyttelsesafdækningen ikke berører andre genstande. Der er fare for, at beskyttelsesafdækningen deformeres og dermed ændres dimensioner og sikkerhedsegenskaber.

## Bortskaffelse/miljøbeskyttelse

Tag det genopladelige batteri ud af apparatet, og aflever apparatet, det genop-

ladelige batteri, tilbehør og emballage til miljøvenlig genanvendelse.



Elektriske apparater må ikke bortskaffes som husholdningsaffald.

Symbolet med den overstregede affalds-spand på hjul betyder, at dette produkt ikke må bortskaffes som usorteret husholdningsaffald ved udløbet af dets levetid.

### Direktiv 2012/19/EU om affald af elektrisk og elektronisk udstyr:

Forbrugere er juridisk forpligtet til at sende elektriske og elektroniske enheder til miljøvenlig genanvendelse ved slutningen af produkternes levetid. På denne måde garanteres en miljø- og ressourcebesparende genanvendelse.

Afhængigt af hvordan det implementeres i national lovgivning, har du følgende muligheder:

- at give det tilbage til salgsstedet,
- at aflevere det til et officielt indsamlingssted,
- at sende det tilbage til producenten/distributøren.

Tilbehørsdele og hjælpemidler uden elektriske bestanddele, der følger med det udtjente udstyr, er ikke omfattet heraf.

## Fejlsøgning

Den følgende tabel hjælper dig ved fejlsøgning af småfejl:

Problem	Mulig årsag	Fejlafhjælpning
Apparat starter ikke	Det genopladelige batteri (19) er tomt	Oplad batteriet (se den separate betjeningsvejledning for batteriet og opladeren)
	Batteriet (19) er ikke isat	Isætning af batteriet, s. 206
	Tænd-/sluk-kontakt (2) defekt	Kontakt vores servicecenter.
	Motoren er defekt	



Problem	Mulig årsag	Fejlafhjælpning
Apparatet arbejder med afbrydelser	Intern løs forbindelse	Kontakt vores servicecenter.
	Tænd-/sluk-kontakt (2) defekt	
Kraftige vibrationer, kraftig støj	Skæreanordningen er snavset	Rengør skæreanordningen (se <i>Rengøring, vedligeholdelse og opbevaring</i> , s. 207)
	Motoren er defekt	Kontakt vores servicecenter.
Dårligt klipperesultat	Trådspolen (15) har ikke nok skæretråd	<i>Forlængelse af skæretråden</i> , s. 204 <i>Skift af trådspole (Fig. D)</i> , s. 207
	Skæretråden er ikke ført igennem spolekabinettet (14)	Tag låget af spolekabinettet (26) og tråd skæretråden gennem ringen til tråddudgangen (28); luk derefter låget igen
	Skæreanordningen er snavset	Rengør skæreanordningen (se <i>Rengøring, vedligeholdelse og opbevaring</i> , s. 207)
	Lav batteriydelse	Oplad batteriet (se den separate betjeningsvejledning for batteriet og opladeren)

## Service

### Garanti

Kære kunde!

På dette apparat yder vi 3 års garanti fra købsdato.

Skulle der forekomme defekter på dette produkt har du lovpligtige rettigheder mod sælgeren af produktet. Disse lovpligtige rettigheder bliver ikke indskrænket af den efterfølgende anførte garanti.

### Garantibetingelser

Garantien træder i kraft med købsdatoen.

Opbevar den originale kassebon godt.

Dette bilag kræves som dokumentation for købet.

Skulle der indenfor tre år efter dette produkts købsdato optræde en materiale- eller fabriktionsfejl, bliver produktet – ef-

ter vores skøn – repareret eller ombyttet gratis. Denne garantiydelse forudsætter, at det defekte apparat og købsbilaget (kassebon) indenfor den tre års frist bliver indsendt og at der vedlægges en kort skriftligt beskrivelse af defekten og hvornår den er optrådt.

Hvis defekten er dækket af vores garanti, får du apparatet repareret eller ombyttet. Med reparationen eller ombytningen begynder garantiperioden ikke forfra

### Garantiperiode og lovpligtige produktansvarskrav

Garantiperioden bliver ikke forlænget af garantien. Dette gælder også for ombyttede og reparerede dele. Eventuel allerede ved købet eksisterende skader og defekter skal meldes straks efter udpakningen. Efter udløb af garantiperioden forefaldende reparationer er omkostningspligtige.

## Garantiens omfang

Apparatet blev produceret meget omhyggeligt efter strenge kvalitetsretningslinjer og kontrolleret grundigt inden det forlod fabrikken.

Garantiydelsen gælder for materiale- eller fabriktionsfejl. Denne garanti gælder ikke for produktdele som er udsat for en normal nedslidning og derfor kan anses som sliddele (f.eks. Trådspole) eller for beskadigelser på skrøbelige dele.

Garantien bortfalder, hvis produktet bliver beskadiget, ikke-formålsbestemt anvendt eller ikke vedligeholdt. For en korrekt brug af produktet skal alle i betjeningsvejledningen anførte anvisninger følges nøje. Anvendelsesformål og handlinger, som der frarådes eller advares imod i betjeningsvejledningen, skal ubetinget undgås.

Produktet er kun beregnet til privat og ikke til erhvervs-mæssig brug. Ved misbrug og usagkyndig håndtering vold og ved indgreb, der ikke er foretaget på vores autoriserede servicested, bortfalder garantien.

## Afvikling af et garantitilfælde

For at garantere en hurtig behandling af dit anliggende, bedes du følge følgende henvisninger:

- Hav ved alle forespørgsler kassebonen og identifikationsnummeret (IAN 446015\_2307) parat som dokumentation for købet.
- Artikelnummeret fremgår af mærkepladen, en indgravering.
- Skulle der optræde funktionsfejl eller andre defekter bedes du først kontakte den efterfølgende anførte serviceafdeling, **telefonisk** eller pr. **e-mail**. Der får du så yderligere informationer om afviklingen af din reklamation.
- Et som defekt registreret produkt kan du, efter aftale med vores kundeservice og med vedlagt købsbilag (kassebon) samt en kort beskrivelse af, hvori

defekten består og hvornår denne defekt er optrådt indsende portofrit til den serviceadresse, som du får meddelt. For at undgå problemer med modtagelsen og ekstra omkostninger, bedes du ubetinget benytte den adresse, som du får meddelt. Sørg for, at forsendelsen ikke sker ufrankeret, som voluminøs pakke, ekspres eller som en anden specialforsendelse. Indsend apparatet inkl. alle ved købet medfølgende tilbehørsdele og sørg for en tilstrækkelig sikker transportemballage.

## Reparationservice

Kontakt vores service-center i tilfælde af reparationer, som **ikke er omfattet af garantien**. Service-centeret giver dig gerne et tilbud.

- Vi kan kun bearbejde apparater, hvor forsendelsen er betalt, og som er pakket forsvarligt.  
**Bemærk:** Send dit apparat rengjort og med en beskrivelse af defekten til den nævnte adresse af vores service-center.
- Vi tager ikke imod apparater, uden at forsendelsen er betalt, eller som er sendt som volumenpakker, ekspres-pakker eller andre særlige leveringer.
- Vi bortskaffer dine indsendte, defekte apparater gratis.

## Service-Center

**DK** **Service Danmark**  
Tel.: 32 710005  
E-mail: [grizzly@lidl.dk](mailto:grizzly@lidl.dk)  
**IAN 446015\_2307**

## Importør

Bemærk at den følgende adresse ikke er en serviceadresse. Kontakt først ovennævnte service-center.

Grizzly Tools GmbH & Co. KG  
 Stockstädter Str. 20  
 63762 Großostheim  
 TYSKLAND  
[www.grizzlytools.de](http://www.grizzlytools.de)

## Reserve dele og tilbehør

**Reserve dele og tilbehør kan fås på [www.grizzlytools.shop](http://www.grizzlytools.shop).** Hvis der opstår problemer i forbindelse med bestillingen, skal du kontakte vores online-shop. Hvis du har yderligere spørgsmål, bedes du kontakte *Service-Center*, s. 210

Position-nr.	Betegnelse	Best.nr.
6	Ekstra håndtag	91099416
13+30	Beskyttelseskærm+Trådkærer	91099417
15	Trådspole	13600210

# Oversættelse af den originale EF-overensstemmelseserklæringen

Produkt: **Batteridreven græstrimmer**

Model: **PRTA 20-Li C3**

Serienummer: 000001 - 265000

Genstanden for erklæringen, som beskrevet ovenfor, er i overensstemmelse med den relevante EU-harmoniseringslovgivning:

**2006/42/EC • 2014/30/EU • 2000/14/EC & 2005/88/EC •  
2011/65/EU & (EU) 2015/863  
Produkt med batteri Smart PAPS 204 A1/  
Smart PAPS 208 A1: 2014/53/ EU**

Genstanden for erklæringen, som beskrevet ovenfor, er i overensstemmelse med Europa-Parlamentets og Rådets direktiv 2011/65/EU af 8. juni 2011 om begrænsning af anvendelsen af visse farlige stoffer i elektrisk og elektronisk udstyr.

For at sikre overensstemmelse er følgende harmoniserede standarder og nationale standarder og forskrifter blevet anvendt:

**EN 60335-1:2012/A15:2021 • EN 50636-2-91:2014  
EN IEC 55014-1:2021 • EN IEC 55014-2:2021  
EN IEC 63000:2018  
Produkt med batteri Smart PAPS 204 A1/Smart PAPS 208 A1:  
EN 301 489-1 V2.2.3:2019 • EN 301 489-17 V3.2.4:2020  
EN 300 328 V2.2.2:2019 • EN 50663:2017**

I overensstemmelse med direktivet om støjemissioner 2000/14/EC bekræftes følgende:  
Lydeffektniveau ( $L_{WA}$ )

- målt: 90,5 dB

- garanteret: 92 dB

Følgte overensstemmelsesvurderingsproceduren i henhold til 2000/14/EC, bilag VI.

Notificeret organ: TÜV SÜD Industrie Service GmbH, Westendstrasse 199, 80686 München, NB 0036

Denne overensstemmelseserklæring udstedes på fabrikantens ansvar:

**CE** Grizzly Tools GmbH & Co. KG  
Stockstädter Str. 20  
63762 Großostheim  
TYSKLAND  
06.02.2024



Christian Frank  
Bemyndiget repræsentant for dokumentation



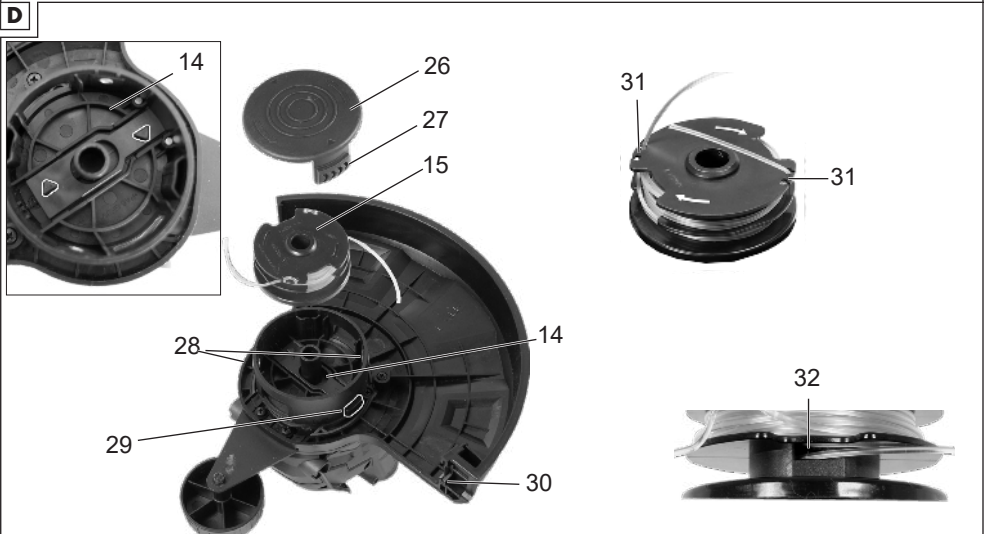
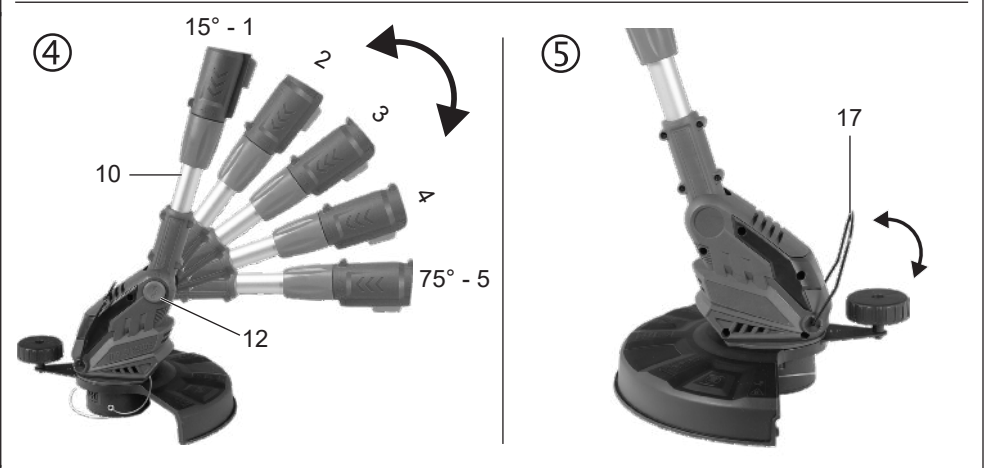
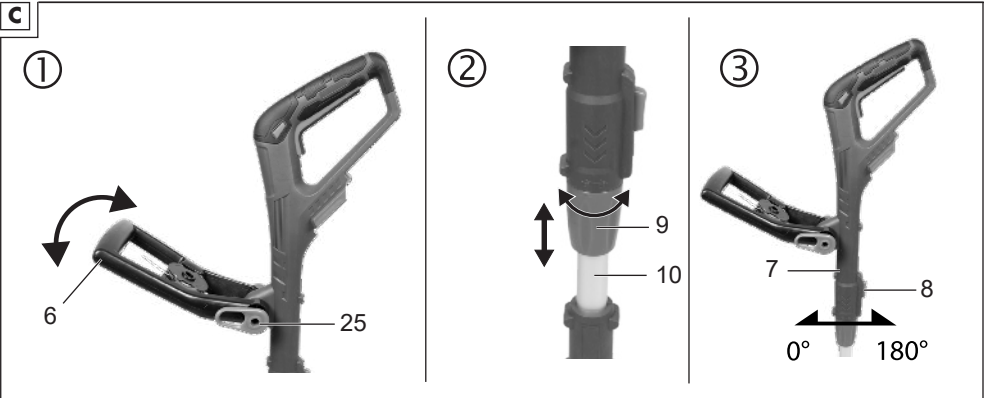

**Explosionszeichnung • Exploded view • Vue écartée • Vista esplosa • Vista explosionada • Explosietekening • Eksploderet tegning • Robbantott ábra • Widok rozłożony • Rozłożony pogľad • Rozložený pohľad**

**PRTA 20-Li C3**

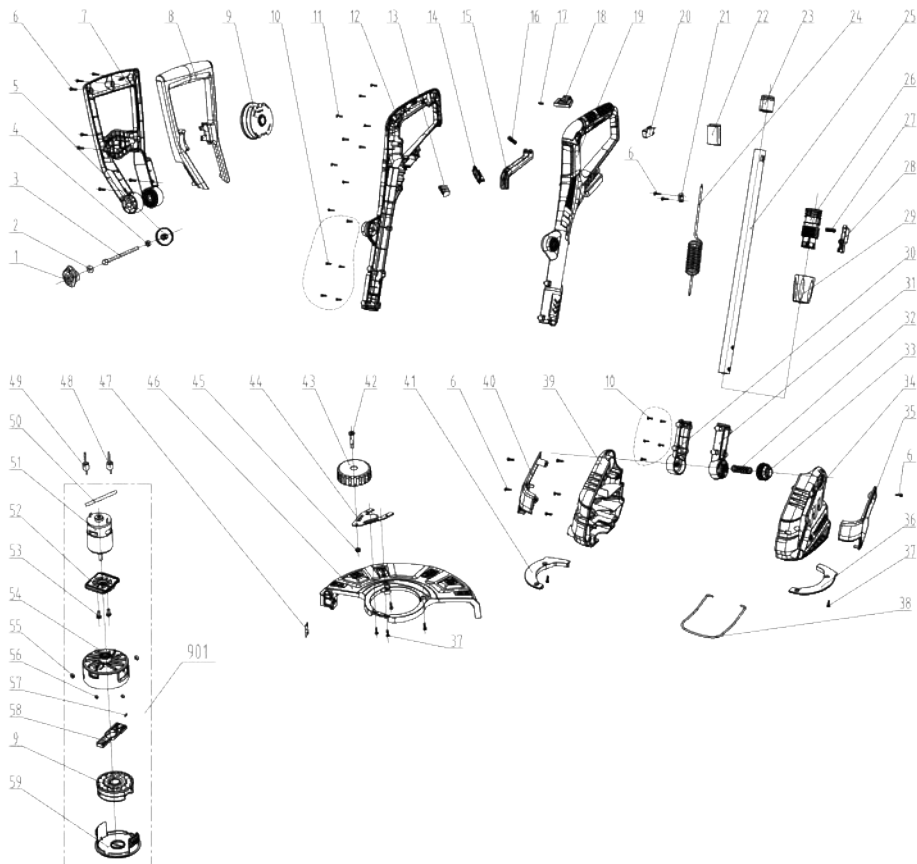

informativ • informative • informatif • informatief • informativo • informatív • informacyjny  
 • informační • informatívny



**GRIZZLY TOOLS GMBH & CO. KG**

Stockstädter Straße 20  
63762 Großostheim  
GERMANY

Stand der Informationen · Last Information Update ·  
Version des informations · Stand van de informatie ·  
Estado de las informaciones · Versione delle informazioni ·  
Stan informací · Stav informácií · Információk állása ·  
Stan informacjji · Tilstand af information: 11/2023  
Ident.-No.: 72035126112023-8

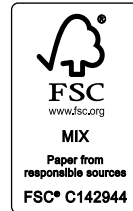

IAN 446015\_2307